



**GLOBALIZATION:
ON THE EDGE
REAL AND VIRTUAL**

Collective monograph

To the 75th anniversary

Igor Fedorovich Kefeli

St. Petersburg, 2020



ГЛОБАЛИЗАЦИЯ: НА ГРАНИ РЕАЛЬНОГО И ВИРТУАЛЬНОГО

Коллективная монография

К 75-летию

Игоря Федоровича Кефели

Санкт-Петербург 2020

УДК 327
ББК 66.4
Г 54

Глобализация: на грани реального и виртуального. Коллективная монография / Отв. ред. Н. А. Баранов, — СПб: ООО «Геополитика и безопасность», ИД «ПЕТРОПОЛИС», 2020. — 292 с.

Рецензенты

Белозеров В. К., д-р полит. наук, проф.; Васильева Н. А., д-р филос. наук, проф.

Редколлегия:

Баранов Н. А., д-р полит. наук, проф. (отв. ред.); Мельник Г. С., д-р полит. наук, проф.; Плебанек О. В., д-р филос. наук, доц.; Чумаков А. Н., д-р филос. наук, проф.

Авторы коллективной монографии сосредоточили свое внимание на анализе и осмыслении тех глобальных по своему содержанию и форме выражения процессов, которые, с одной стороны, возникают и начинают проявлять свою суть в связи с наступлением новой эпохи в глобальной истории Земли — антропоцене, а с другой, — происходят в современном мире — «человечнике» (А. А. Зиновьев) и выкристаллизовываются как оппозиция реального и виртуального, естественного и искусственного во всех своих проявлениях.

Книга состоит из трех разделов, в каждом из которых глобальные процессы рассматриваются в контексте определенных областей теоретического знания — философии, глобалистики, культурологии, экологии, политологии, политической психологии, информатики, медиалогии, что позволяет рассматривать проблему взаимосвязи реального и виртуального как междисциплинарную и предполагает очертить новые контуры формирующегося глобального мира.

В оформлении обложки использован полиптих художника Ларисы Самохваловой (г. Орел)

ISBN 978-5-9676-1207-7

© Авторы, 2020

© ООО «Геополитика и безопасность», 2020

© ИД «ПЕТРОПОЛИС», 2020

Содержание

Предисловие.....	9
<i>Н. А. Баранов</i>	
<hr/>	
Раздел I. ГЛОБАЛЬНЫЙ МИР – КАКОЙ ОН?	13
Глобалистика как ответ на вызовы глобализации	14
<i>А. Н. Чумаков</i>	
Мы наш, мы новый мир построим! А что такое «мир»? (о концептуализации понятия)	35
<i>О. В. Плебанек</i>	
Коронавирус – глобальная гибридная операция	59
<i>Л. Г. Ивашов</i>	
От «малых» к большим данным: что нас ждет в «светлом» будущем?	88
<i>И. Ф. Кефели, М. О. Колбанев</i>	
<hr/>	
Раздел II. НАША ЖИЗНЬ В РЕАЛЬНОМ И ВИРТУАЛЬНОМ МИРЕ – ГДЕ ЛУЧШЕ? ..	111
Постчеловек как глобальный и индивидуальный соблазн и угроза	112
<i>Н. А. Комлева</i>	
Личность, общество и государство в ракурсе цифровых технологий глобального политического пространства.....	124
<i>Н. А. Баранов</i>	
Политическая элита в коммуникационном пространстве информационного общества.....	143
<i>Н. Н. Шевченко</i>	

Художественные практики в пространстве города: политики идентичности в Якутии	154
<i>Т. Ф. Ляпкина</i>	

**Раздел III. ОБРАЗ ЧЕЛОВЕКА В АНТРОПОЛОГИИ МЕДИАПРОСТРАНСТВА –
МЫСЛЯЩИЙ ИЛИ ВНИМАЮЩИЙ?** 169

Антропология медиапространства в поисках ценностных ориентиров	170
<i>Г. С. Мельник, Б. Я. Мисонжников</i>	

Экстремизм в социуме и медиапространстве: общее и особенное	200
<i>А. В. Забарин</i>	

Информационный метаболизм и информационный менталитет в теоретическом базисе информационной антропологии	229
<i>А. В. Шевченко</i>	

Наблюдаемость противоречия как сущность непрерывно-дискретного дуализма в био-, социо- и политической сферах	250
<i>В. Б. Титов</i>	

ВМЕСТО ЗАКЛЮЧЕНИЯ. Пропедевтика асфатроники	278
<i>И. Ф. Кефели</i>	

Сведения об авторах	287
---------------------------	-----

CONTENT

Preface.....	9
<i>Nikolay Baranov</i>	

Section I. THE GLOBAL WORLD – WHAT IS IT? 13

Globalistics as a response to the challenges of globalization.....	14
<i>Alexander Chumakov</i>	
We are our, we will build a new world! What is the peace? (on conceptualization of the concept).....	35
<i>Olga Plebanek</i>	
Coronavirus as a global hybrid operation	59
<i>Leonid Ivashov</i>	
From “small” to big data: what awaits us in the “bright” future?	88
<i>Igor Kefeli, Michael Kolbanev</i>	

Section II. OUR LIFE IN THE REAL AND VIRTUAL WORLD – WHERE IS THE BEST? 111

Posthuman as a global and individual temptation and threat	112
<i>Natalia Komleva</i>	
Personality, society and the state from the perspective of digital technologies in the global political space	124
<i>Nikolay Baranov</i>	
Political elite in the communication space of the information society	143
<i>Natalia Shevchenko</i>	

Artistic practices in the city space: the politics of regional identity in Yakutia.....	154
<i>Tatiana Lyapkina</i>	

Section III. MAN IN ANTHROPOLOGY MEDIA SPACES – THINKING OR LISTENING? ...169

Anthropology of the media space in search of values landmarks.....	170
<i>Galina Melnik, Boris Misonzhnikov</i>	
Extremism in society and media space: general and special	200
<i>Aleksey Zabarin</i>	
Information metabolism and information mentality in the theoretical basis of information anthropology	229
<i>Alevtina Shevchenko</i>	
Observability of contradiction as an entity continuously-discrete dualism in the bio -, socio- and political sphere.....	250
<i>Valery Titov</i>	
Instead of a conclusion. Propaedeutics of asphatronics	278
<i>Igor Kefeli</i>	
Summary.....	282
Information about authors	289

Предисловие

Н. А. БАРАНОВ

Preface

NIKOLAY BARANOV

Поводом для работы над коллективной монографией стал предстоящий 75-летний юбилей доктора философских наук, профессора, заслуженного работника высшей школы Российской Федерации, вице-президента Академии геополитических проблем Игоря Федоровича Кефели, который хорошо известен как ученый энциклопедического масштаба, успешный организатор, интересный собеседник, талантливый педагог, надежный товарищ и коллега, влюбленный в жизнь человек.

Авторский коллектив, работающий над книгой, объединил ученых различных областей научного знания — философии, культурологии, политологии, психологии, филологии, медиалогии, информатики. И это не случайно: научные интересы юбиляра впечатляют своей многогранностью и глубиной, что подтверждается многочисленными научными работами в междисциплинарных областях. Проблемы глобальных исследований определили содержание научной деятельности И. Ф. Кефели в последние два десятилетия. В 1989 году он организовал кафедру, которая с 2002 года получила название культурологии и глобалистики (впоследствии — глобалистики и геополитики) в Балтийском государственном техническом университете «ВОЕНМЕХ» им. Д. Ф. Устинова. Кафедра стала одной из первых в вузах России, ориентированной

на исследование глобальных проблем и включение их результатов в учебный процесс, она выступила организатором многочисленных международных конференций по глобальным исследованиям. Игорь Федорович опубликовал целую серию научных трудов и учебных пособий: «Социокультурная динамика российской геополитики» (2002), «Судьба России в глобальной геополитике» (2004); «Философия геополитики», (2007), «Геополитика Евразии», (2009), «Геополитика Евразийского Союза: от идеи к глобальному проекту», (2012), Математические начала глобальной геополитики (соавт. О. А. Малафеев, 2013), «Евразийский вектор глобальной геополитики» (соавт. Д. И. Кузнецов, 2017), «Большая Евразия: цивилизационное пространство, объединительная идеология, проектирование будущего», (соавт. Н. Н. Шевченко, 2018), «Глобалистика и экополитология» (соавт. Р. С. Выходец, 2020) и др. В 2017 году в издательстве МГУ имени М. В. Ломоносова при его активном участии вышла вторым изданием (первое — в 2010 г.) коллективная монография «Глобальная геополитика». На протяжении 2007–2017 годов Игорь Федорович был главным редактором единственного в России профессионального научно-аналитического журнала «Геополитика и безопасность», но, к сожалению, ввиду усложнения финансового положения учредителей журнал перестал издаваться. А весной этого года Игорь Федорович опубликовал свой новый труд — «Асфатроника: на пути к теории глобальной безопасности», который сразу привлекла внимание ученых многих областей научных исследований. По сути дела, этой работой автор сделал серьезную заявку на открытие нового направления в глобалистике, которое стало актуальным в настоящее время.

Авторы предлагаемой читателям коллективной монографии, следуя традиции, реализованной в вышедшей в 2015 г. книге «Новые горизонты глобального мира», предприняли усилия с целью обоснования еще одного направления глобальных исследований, позволяющего углубить познание глобальной безопасности во всем своем многообразии. Поэтому и названия разделов книги были сформулированы в заведомо полемически-оценочной форме. Структурно книга состоит из трех разделов, включающих

в себя последовательно 1) материалы философского осмысления глобального мира, включая современные проблемы, связанные с пандемией коронавируса и последствиями начавшейся четвертой промышленной революции; 2) особенности политического, культурологического восприятия человеком жизни, дополненной виртуальной реальностью, которая стала обыденным явлением и которая меняет качество общественного бытия; 3) эволюцию коммуникативных практик, связанных с глубокими преобразованиями в медиапространстве, меняющими, порой кардинально, ценностные приоритеты и характер восприятия окружающего мира человеком и различными социальными группами. Изменения в глобальном мире рассматриваются через призму интересов человека, общества, государства, что в целом создает объективную картину современной реальности в связи с наступлением новой эпохи — антропоцена, характеризующейся господством человека над всеми сферами нашей планеты. В данной парадигме анализируются различные уровни восприятия мира: от геополитического до локального.

Актуальность книги заключается в междисциплинарном подходе к осмыслению злободневных проблем современного мира, в котором баланс человеческих усилий на грани реального и виртуального, жизненного мира и мира идеального, интенсивно потесняемого виртуальной реальностью созданной нами же «смарт-техники», оказывается весьма неустойчивым и вызывающим ощущение чуть ли не вселенского хаоса.

Надеемся, что книга вызовет интерес и найдет отклик как среди научных работников, преподавателей, студентов, так и широкого круга читателей, интересующихся проблемами современного глобального мира.

Н. А. Баранов



**РАЗДЕЛ I. ГЛОБАЛЬНЫЙ МИР —
КАКОЙ ОН?**

SECTION I. THE GLOBAL WORLD —
WHAT IS IT?

Глобалистика как ответ на вызовы глобализации

А. Н. Чумаков

Globalistics as a response to the challenges of globalization

ALEXANDER CHUMAKOV

Появление глобалистики, как нового научного направления, относится к последней четверти XX столетия и обусловлено в значительной степени процессом интеграции различных наук в решении сложных комплексных проблем глобального характера. При этом сам термин «глобалистика» хотя и употреблялся уже в 70-е годы, но серьезно о его содержании заговорили только с конца 90-х годов, когда основное внимание ученых переключилось с глобальных проблем на осмысление феномена глобализации. К тому времени к терминам «глобальный мир», «глобальные проблемы», «глобальные опасности», и т. п., уже получившим широкое распространение не только в научной литературе, средствах массовой информации, политическом лексиконе, но и в быденном языке, добавились новые, еще только входившие в научный оборот понятия: «глобалистика», «глобализация», «глобализм», «антиглобализм»¹.

Сегодня основной смысл указанных понятий на уровне общих представлений, казалось бы, не вызывает особых проблем, однако в научной среде содержание их все еще остается предметом дискуссий и нуждается в уточнении, т. к. разные ученые вкладывают

¹ Куда движется век глобализации? // Сборник статей / Под редакцией А. Н. Чумакова и Л. Е. Гринина. Волгоград: Учитель, 2014. С. 24–32.

в них разный смысл. Одни полагают, что глобалистика является научной дисциплиной, другие — отраслью научного знания, третьи — наддисциплинарной отраслью научного знания. При этом кто-то считает, что глобальные проблемы предшествовали глобализации, тогда как имеются серьезные обоснования того, что все происходило как раз наоборот. Некоторые полагают, что глобализация объективный процесс, а глобалистика призвана исследовать этот процесс и его последствия; другие рассматривают глобализацию как результат действия определенных социально-политических сил на международной арене, что задает и принципиально иную перспективу в понимании глобалистики². Отмечая разброс мнений в определении важнейших категорий глобалистики, следует отметить, что в данном случае имеет место не схоластическая игра в понятия, а сложная и кропотливая работа по формированию единого и понятного для всех языка междисциплинарного общения. Потому так важно подчеркнуть, что термин «глобалистика» появился на волне активных разговоров и многочисленных публикаций по поводу опасностей со стороны глобальных проблем, на которые обратили серьезное внимание после опубликования первых докладов Римского клуба, и первоначально он означал лишь сферу научного знания, связанную с исследованиями в области глобальных проблем. И произошло это на пару десятилетий раньше, чем заговорили о «глобализации». Слово же «антиглобализм» и вовсе вошло в обиход только в конце XX века, когда в различных странах международное движение антиглобалистов заявило о себе экстравагантными акциями протеста, получив достаточно быстро широкую известность³.

Приведение в определенную систему всего этого терминологического ряда является актуальной задачей, где вопрос о статусе глобалистики, ее категориях, принципах, подходах является

² Кефели И. Ф., Выходец Р. С. Глобалистика и эколопология. — М.: ЮРАЙТ, 2020; Чумаков А. Н. К вопросу о статусе и содержании глобалистики // Науковедение. 2004. № 3. С. 122–128.

³ Бузгалин А. В. Альтерглобализм: в поисках позитивной альтернативы новой империи // Век глобализации. 2008. № 1. С. 120–127.

принципиальным. Это хорошо видно на примере термина «глобализация», который употребляется, как правило, для характеристики интеграционных и дезинтеграционных процессов планетарного масштаба в области экономики, политики, культуры, а также антропогенных изменений окружающей среды, которые по форме носят всеобщий характер, а по содержанию затрагивают интересы всего мирового сообщества. При этом можно отметить две крайности в истолковании как самого феномена глобализации, так и истории его появления. Одна из них состоит в том, что планетарный характер социальных связей и отношений трактуют неправомерно расширительно, пытаясь усмотреть их уже в первобытном обществе и, с этой точки зрения, даже ранние этапы развития человечества характеризуют как глобальные. Такое понимание глобализации мы находим, например, у А. П. Назаретяна⁴. Другая крайность заключается в том, что глобализацию трактуют слишком узко, когда современные процессы общественного развития рассматриваются в отрыве от их фундаментальных причин и генезиса, т. е. не учитывается история и динамика становления международных структур и транснациональных связей. При таком подходе глобализацию нередко связывают лишь с событиями последних двух-трех столетий, а то и вовсе видят в ней сознательно осуществляемую кем-то политику (целенаправленный процесс), и даже говорят как о субъективной реальности, как чем-то коварном замысле, реализуемом в интересах определенного круга лиц. Речь в таком случае идет о «мировой элите», «международной закулисе» и т. п. или об отдельных государствах, в частности, США. У данного подхода имеется немало сторонников, к которым можно отнести, опираясь на работы и высказывания этих авторов, В. И. Самохвалову, В. С. Васильева, И. А. Гобозова и др.⁵ Позиция антиглобалистов также может быть охарактеризована как узкое представление о глобализации.

⁴ Назаретян А. П. Цивилизационные кризисы в контексте Универсальной истории (Синергетика — психология прогнозирования). М.: ПЕР СЭ, 2001. С. 54–95.

⁵ Глобалистика: Международный, междисциплинарный, энциклопедический словарь. / Гл. ред. И. И. Мазур, А. Н. Чумаков. М.; СПб.; Нью-Йорк: Элима, Питер,

Приведенные примеры различных взглядов на глобализацию не охватывают всего спектра существующих точек зрения по этому вопросу, что объясняется не только сложностью проблемы, но и все еще недостаточной разработанностью данной темы. Такое положение дел, несомненно, затрудняет взаимопонимание между людьми, тормозит междисциплинарное взаимодействие, создает серьезные препятствия на пути осмысления истинных причин глобализации, и порождаемых ею глобальных противоречий. Здесь же кроются причины недопонимания и многих конфликтов, обусловленных тем, что мир в своих отдельных частях и отношениях все больше становится единым, целостным, взаимозависимым, в то время как достаточно эффективные механизмы, призванные регулировать общественные отношения на глобальном уровне в современных условиях отсутствуют. Вполне очевидно, что без глубокого анализа и достаточно ясного понимания сути процессов глобализации трудно рассчитывать на успешное преодоление указанных выше проблем.

Итак, сегодня мы встаем перед необходимостью определиться со статусом глобалистики, которая накопила богатый материал, получила достаточное развитие и представлена многообразием школ, направлений, различных объединений, творческих коллективов, групп ученых и т. п. Сложный характер объекта исследования, и неизбежная в этом случае междисциплинарность значительно затрудняют установление четких границ интересующего нас предмета, ибо они нередко сливаются с другими областями познания: футурологией, культурологией, философией. К тому же теоретические знания, получаемые в глобалистике, зачастую оказываются связанными с необходимостью принятия конкретных решений, что ведет к расширению границ обсуждаемого предмета.

В целях лучшего понимания поставленной проблемы следует сделать краткий экскурс в историю становления глобалистики. Её зарождение приходится на конец 1960-х – начало 1970-х годов, когда в советской и зарубежной научной среде впервые заговорили

о глобальных угрозах всему человечеству, и стали активно обсуждаться мировые противоречия, которые получили название «глобальные проблемы современности». Это важно подчеркнуть, т. к. сегодня, рассуждения о глобализации слабо коррелируются, а то и вовсе не увязываются с глобальными проблемами и началом их исследования более сорока лет тому назад, а глобалистику подчас все еще трактуют как зарождающуюся науку, становление которой соотносят лишь с последним десятилетием. В этой связи важно подчеркнуть, что хотя в 1970-е – 1980-е годы внимание ученых было приковано не к процессам глобализации, а к их следствиям, т. е. к отдельным проблемам глобального масштаба, тем не менее, в науке уже тогда все более четко вырисовывалась интегративная область междисциплинарных исследований, направленных на теоретическое исследование и практическое преодоление принципиально новых опасностей, обнаруживших свою значимость для всего человечества. Тогда же стало очевидным, что наряду с дифференциацией научного знания, веками сопровождавшего науку, возникла настоятельная необходимость в интеграции теоретических и практических знаний, направленных на изучение новых явлений, которые отличались масштабностью, целостностью и сложной системой взаимоотношений как внутри самих глобальных проблем, так и в их связи с экономической, социальной, политической сферами.

Таким образом, глобалистика изначально стала складываться и как принципиально новое научное направление, где на первый план выступили интеграционные процессы, и как сфера общественной практики, охватывающей международную политику, экономику и даже идеологию. Ее появление было своеобразным ответом на вызов времени. Этому способствовало и то, что сначала в промышленно развитых, а затем и в других странах резко ухудшилась экологическая обстановка, ставшая следствием усилившегося дисбаланса в отношениях человека с окружающей средой, и которая, как вскоре выяснилось, оказалась тесно связанной с другими противоречиями, достигшими планетарного масштаба: гонкой вооружений, неравномерным социально-экономическим развитием

отдельных стран и регионов, демографией и т. п.⁶ За открывшимся беспрецедентным загрязнением окружающей среды, наиболее заметно обнаружилось и угрожающие тенденции неконтролируемого роста численности народонаселения, безудержной гонки вооружений, истощаемости природных ресурсов и т. п., обозначившие серьезную опасность поступательному общественному развитию и даже существованию жизни на Земле⁷.

Количественные и качественные изменения в различных сферах общественной жизни и во взаимодействии общества с природой, исподволь накапливавшиеся в течение долгого времени, отразили не только сложность, многообразие и динамичность современной эпохи, ее сугубо технократический, сциентистский характер, но и экспансионистские настроения, направленные на безусловное покорение природы. Становилась очевидной антигуманная сущность безудержного роста неэкологичного промышленного производства и ничем не сдерживаемого технического прогресса. Тем самым новая область знаний все больше рассеивала технооптимистские настроения и раскрывала глаза все большему числу людей на то, что мир кардинально изменился, ибо наша планета никогда прежде не подвергалась таким перегрузкам, а человек никогда не вступал в такие противоречия с результатами своего труда, которые сделали его предельно зависимым от научно-технических достижений и незащищенным перед мощью, которую он сам же создал. Дисбаланс в отношениях общества и природы, достигший к тому времени предельно допустимых значений, а также фрагментарность и раздробленность человечества перед лицом глобальных проблем стали очевидны уже не только для специалистов, но и на уровне массового сознания⁸. Однако здесь следует заметить, что некоторые тенденции

⁶ Розенберг Г.С., Краснощеков Г.П. Экология «в законе» (теоретические конструкции современной экологии в цитатах и афоризмах). 2-е изд., испр. и доп. Самара: Тольятти, 2016.

⁷ Чумаков А.Н. Глобальный мир: столкновение интересов: монография. Москва: Проспект, 2019.

⁸ Урсул А.Д., Урсул Т.А. Экология, безопасность, развитие: теоретико-методологические проблемы // Геополитика и безопасность. 2011. № 4 (16). С. 56–64.

становления целостного мира и происходящих в нем перемен оказались в центре внимания ученых и философов несколько раньше, чем эти изменения стали очевидными для всех.

К первым попыткам осмыслить нарождающиеся мировые тенденции и вызванные ими принципиально новые, общечеловеческие проблемы, можно отнести идеи Т. Мальтуса о естественном регулировании численности населения, рассуждения И. Канта о вечном мире, размышления Ж. Ламарка о роли человека, а также универсалистские взгляды К. Маркса и Ф. Энгельса, изложенные ими в «Манифесте коммунистической партии» и ряде других работ. Так, например, анализируя успехи общественного развития, Ф. Энгельс обратил внимание на то, что человек, добиваясь значительных результатов в овладении природой, не всегда осознает значение своих побед, в результате чего ему нередко приходится расплачиваться более дорогой ценой за достигнутое, чем это можно было бы предположить заранее. Обращаясь к истории, он приводит пример стихийной, «направленной на получение кратковременной выгоды системы землепользования, которая привела к нарушению экологического равновесия в естественных природных процессах. Многие из них потом так и не восстановились. К тому же имели место и другие негативные последствия». «Людям, которые в Месопотамии, Греции, Малой Азии и других местах выкорчевывали леса, чтобы получить таким путем пахотную землю, — писал он, — и не снилось, что они этим положили начало нынешнему запустению этих стран, лишив их, вместе с лесами, центров скопления и сохранения влаги... еще меньше они предвидели, что этим они на большую часть года оставят без воды свои горные источники, с тем чтобы в период дождей эти источники могли изливаться на равнину тем более бешенные потоки»⁹. Также и созданный по инициативе К. Маркса и Ф. Энгельса в 1864 г. «Первый Интернационал» отразил назревшую потребность в консолидации на глобальном уровне различных политических и профессиональных сил и стал по сути одним из первых провозвестников множества международных

⁹ Маркс К., Энгельс Ф. Сочинения: В 39 тт. Т. 20. С. 496.

организаций, которые во все большем количестве стали возникать с начала XX века. Теперь же они являются неотъемлемой частью современной жизни мирового сообщества, а число их многократно приумножилось.

Ко второй половине XIX в. относится появление первых международных организаций, и это было явлением не случайным, а закономерным. Таким образом был ответ на развившиеся экономические и социально-политические отношения, которые вышли за рамки национальных государств и породили объективную потребность в кооперации и координации межгосударственных усилий в решении принципиально новых, транснациональных задач. Примером тому, наряду с Первым Интернационалом, являются также *Красный Крест*, основанный в 1863 г. швейцарцем Анри Дюнаном, и первая международная межправительственная организация — Всеобщий почтовый союз, созданный в 1874 г. для обеспечения организации и совершенствования международной почтовой службы (с 1878 г. — Всемирный почтовый союз). Важную роль в создании международных организаций сыграли Первая и, в особенности, Вторая мировая война, окончание которых сопровождалось стремлением не допустить повторения пережитых ужасов и желанием выстроить эффективную систему международной безопасности¹⁰. Так, в 1919 г. была учреждена *Лига наций* — международная организация, основной целью которой провозглашалось развитие сотрудничества между народами и обеспечение гарантии мира и безопасности. В 1946 г. Лига наций была упразднена, т. к. к тому времени сложилась новая система международных отношений — в 1945 г. в Сан-Франциско был принят устав *Организации Объединенных Наций*, которая создавалась с целью поддержания и укрепления мира, безопасности и развития сотрудничества между государствами в послевоенный период¹¹. Суть новой ситуации

¹⁰ Кефели И. Ф. Асфатроника. На пути к теории глобальной безопасности. СПб.: СЗИУ РАНХиГС, 2020.

¹¹ Кефели И. Ф., Колбанёв М. О. К вопросу о становлении науки глобальной безопасности // Геополитика и безопасность. 2017. № 4 (40). С. 15–21.

состояла в том, что мир, окончательно разделившийся на два идеологически противоположных лагеря, все больше втягивался в гонку вооружений, порожденную «холодной войной», и нараставшие тенденции глобализации оказались на десятилетия вне поля зрения.

Вместе с тем, в теоретическом плане важную роль в осознании глобальных тенденций, когда они еще не были столь очевидными, сыграли работы В. Соловьева, Э. Леруа, П. Тейяра де Шардена, В. И. Вернадского, А. Л. Чижевского, К. Э. Циолковского, А. Тойнби, К. Ясперса, Б. Рассела, Дж. Соммервилла и др.¹² В первую очередь, эти мыслители были озабочены принципиально новыми тенденциями, нарушившими естественное равновесие природных и общественных систем, и пытались дать им объяснение, опираясь на доступные для их времени знания. Своими работами и рассуждениями о «численности населения Земли», «вечном мире», «мировом объединении пролетариата», «едином богочеловечестве», «ноосфере», «мировом правительстве», «космополитизме», «ядерном омнициде» и т. п., они подготовили философское, научное и широкое общественное сознание к пониманию того, что человечеству как единому целому, неразрывно связанному с естественными условиями его существования — биосферой, географической средой, космосом — уготована общая судьба и общая ответственность за будущее планеты. Так, В. И. Вернадский, развивавший концепцию *ноосферы*, уже в 1930-е годы сделал принципиальный вывод о видоизменении облика Земли вследствие современных масштабов преобразовательной деятельности человечества и предупреждал, что если общество не будет развиваться на разумных началах, согласуясь с естественными законами природы, то гибель всего живого на Земле неизбежна. «Человек впервые реально понял, — писал он, — что он житель планеты и может — должен — мыслить и действовать в новом аспекте, не только в аспекте отдельной личности, семьи или рода, государств или их союзов,

¹² Глобалистика. Персоналии, организации, труды. Энциклопедический справочник / Гл. ред.: И. В. Ильин, И. И. Мазур, А. Н. Чумаков. М.: Альфа-М, 2012. С. 252–311.

но и в *планетарном аспекте*»¹³. А английский историк А. Тойнби, рассматривавший общественное развитие как сосуществование и взаимодействие различных цивилизаций, еще до компьютерной революции утверждал, что «в XX веке началась всеобщая всемирная история». Тем самым подчеркивалось, что кардинальные перемены затронули не только основы общественного устройства, но и основные тенденции мировых социальных процессов. К извечным философским проблемам бытия, сознания, смысла жизни, социально-политической перспективы современная эпоха добавила, таким образом, принципиально новую, никогда не существовавшую ранее тему — единой судьбы человечества и поиска путей выживания земной цивилизации.

Выступившие на первый план и резко усилившиеся во второй половине XX в. процессы глобализации, а также возросшая в этой связи взаимозависимость различных стран и народов обусловили и новый уровень осмысления данной темы. Еще больше стало новых международных структур и организаций, среди которых оказалось немало и таких, деятельность которых была направлена на осмысление глобальных проблем и порождающих их причин. Примерами такого рода являются: «Институт проблем будущего», который был создан в Вене в 1965 г., Международный фонд «Человечество в 2000 году», основанный тогда же в Нидерландах, «Общество по изучению будущего мира», организованное в 1966 г. в Вашингтоне и др. Подобных организаций со временем становилось все больше. Однако подлинный интерес к глобальной проблематике проявился после первых докладов созданного в 1968 г. *Римского клуба* — «Пределы роста» (1972 г.)¹⁴, «Человечество на перепутье» (1974 г.), «Пересмотр международного порядка» (1974 г.), «За пределами века расточительства» (1976 г.) и др. Исследовательские проекты этого Клуба очень быстро получили мировую известность и стали теоретической базой современной глобалистики, выполнив

¹³ Вернадский В. И. Философские мысли натуралиста. М.: Наука, 1988. С. 35.

¹⁴ Meadows D. H., Meadows D. L. et al. The Limiting to Growth. N.-Y., Potomac, 1974.

не только необходимую эвристическую и методологическую функцию в формировании принципиально новой области междисциплинарного знания, но и сыграв важную просветительскую роль¹⁵. Таким образом, можно сказать, что глобалистика, как особая сфера научных исследований и целостное миропредставление в основном сложилась к концу 1980-х годов и в последующем получила развитие за счет осмысления процессов глобализации, которые в то время еще оставались вне поля зрения ученых и специалистов, работавших в данной области. Основным импульсом, повернувшем научную и общественную мысль от изучения следствий к анализу их подлинных причин стали события, вызванные распадом социалистической системы, и обусловившие новую расстановку сил на международной арене. И произошло это лишь во второй половине 1990-х годов, когда мир в основном оправился от кардинальных перемен и занялся осмыслением новой ситуации. Именно тогда и пришла «вторая волна» интереса к глобалистике, которая обрела как бы «второе дыхание» за счет активного осмысления процессов глобализации¹⁶.

При этом следует подчеркнуть, что для многих современных исследователей, пришедших в глобалистику на этой (второй) волне интереса к ней, наработанное раньше в значительной степени оказалось вне поля зрения, прежде всего, потому, что почти десятилетний разрыв между двумя «волнами» сопровождался ломкой прежних устоев и представлений, которые теперь нередко воспринимаются как рудименты прошлого, не достойные серьезного внимания. В итоге появилось множество работ, авторы которых выстраивают свои идеи так, будто глобалистика только начинает свою историю и не имеет никаких заслуживающих серьезного внимания наработок. Между тем, в этой области, еще до появления термина «глобализация» сложились достаточно четкие

¹⁵ Global Studies Encyclopedia / Edited by I. I. Mazour, A. N. Chumakov, W. C. Gay; TsNPP «Dialog». M.: Raduga Publishers, 2003. P. 76–77.

¹⁶ Чумаков А. Н. Глобалистика как междисциплинарная область научного знания // Использование и охрана природных ресурсов в России. 2016. № 4 (148). С. 103–109.

представления о тенденциях становления мирохозяйственных связей как единой системы и порождаемых ею глобальных проблемах. Были выявлены природа и генезис глобальных проблем, определены критерии их выделения и подходы к их систематизации, раскрыта глубокая взаимосвязь не только природных и общественных процессов, но и вытекающих отсюда противоречий, их обусловленность социальными, экономическими, политическими, идеологическими и научно-техническими обстоятельствами.

Важнейшим достижением глобалистики в первые два десятилетия ее развития стала выработка и формирование приемлемого для различных наук языка междисциплинарного общения, разработка и уточнение с этой точки зрения ключевых, принципиальных понятий и категорий таких, например, как «глобальная проблема», «экологический кризис», «экологизация производства», «демографический взрыв», «ядерная зима», «глобальная зависимость», «мировое сообщество», «новое мышление», «новый гуманизм» и т. п. Как отмечает А. Д. Иоселиани: «Зарождение постиндустриального, информационного общества повлекло за собой целый каскад изменений в бытии человека а, главное, в самом человеке — *субъекте*, действующем в радикально новых условиях жизни, *новом уровне общения*»¹⁷. В итоге значительные изменения претерпело и мировоззрение людей, понимание ими того, что человек в гораздо большей степени, чем то осознавалось раньше, зависит от природы, от окружающей его земной и космической среды, а также от складывающихся отношений и расклада сил на мировой арене. Стало очевидным, что взаимозависимость всех сфер общественной жизни в мире неуклонно возрастает, в частности, увеличивается воздействие друг на друга различных государств, которые, отстаивая свои сугубо национальные интересы и суверенитет, в условиях глобализации порождают принципиально новые противоречия в международных отношениях. Также было установлено, что

¹⁷ Иоселиани А. Д. Антропология глобального мира: Человек в современной коммуникативно-информационной сфере // Век глобализации. 2013. № 2(12). С. 144.

появление и резкое обострение во второй половине XX в. глобальных проблем — это не результат какого-то просчета, чьей-то роковой ошибки или преднамеренно выбранной стратегии социально-экономического развития. Это и не причуды истории или результат природных аномалий. Глобальные изменения и вызванные ими общечеловеческие проблемы явились результатом многовековых количественных и качественных трансформаций как в общественном развитии, так и в системе «общество-природа». Причины их появления корнями своими уходят в историю становления современной цивилизации, породившей обширный кризис индустриального общества, технократически ориентированной культуры в целом. Этот кризис охватил весь комплекс взаимодействия людей друг с другом, с обществом, с природой и затронул жизненные интересы всего мирового сообщества.

Итогом такого развития стали не только «демографический взрыв» и глобализация экономики, но и деградация окружающей человека среды, очень быстро обнаружившая тенденцию к деградации и самого человека, так как его поведение, представления и образ мышления оказались не в состоянии своевременно меняться адекватно тем переменам, которые с нарастающей быстротой стали происходить вокруг него. Причиной же ускоренного развития социально-экономических процессов, как показали специальные исследования, явился сам человек и его целенаправленная преобразующая деятельность, многократно усиливаемая все новыми и новыми достижениями в области науки и техники. Было установлено, что только за последние десятилетия в результате стремительного роста научно-технических достижений в развитии производительных сил общества произошло больше изменений, чем на протяжении многих предшествующих столетий. При этом процесс изменений происходил с нарастающей быстротой и неизменно сопровождался все более глубокими и основательными преобразованиями в социально-экономических сферах.

Так, если от вербального общения к письменности человечество шло около 3 млн лет, от письма к печатанию — примерно 5 тыс. лет, от печатания к таким аудиовизуальным средствам, как телефон,

радио, звукозапись, телевидение и т. п. — примерно 500 лет, то для перехода от традиционных аудиовизуальных средств к современным компьютерам и космическим средствам связи потребовалось уже менее 50 лет. Еще более короткими сроки от новых изобретений до их практической реализации стали к концу XX века, измеряясь зачастую уже не годами, а месяцами и даже днями. Подтверждением тому стало беспрецедентное по скорости и масштабам распространение Интернета, электронной почты, радиотелефона. В то же время техника, экономика, наземный и морской транспорт колоссально увеличили мобильность и преобразующие возможности людей, численность которых все еще продолжает увеличиваться угрожающими темпами. Так, если в начале нашей эры все человечество насчитывало не более 250 млн чел., а отметки в 1 млрд оно достигло только к 1800 г., то в 1930 г на Земле было уже 2 млрд чел.; в 1975—4 млрд в октябре 1999 г. — 6 млрд а сегодня на планете живет уже более 7,5 млрд человек¹⁸. В результате на Земле не осталось не только неизведанных человеком мест, но практически чистых территорий, водного и воздушного пространства, естественное состояние которых не было бы прямо или косвенно подвержено влиянию человеческой деятельности. Все это дало основание называть нашу планету к началу 90-х гг. «общим домом», «островком во Вселенной», «мировой деревней», «космическим кораблем „Земля”», проблемы же, которые оказались общими для всех людей — глобальными, а сферу их исследования — глобалистикой.

Наряду с другими областями научного знания, затрагивающими общественные процессы, глобалистика тесно связана с политикой и идеологией. В этом аспекте правомерно говорить о различных направлениях и течениях глобалистики, которые наиболее ярко проявились с конца 60-х до начала 90-х гг. XX в. Тогда становление и развитие глобалистики проходило в условиях жесткого

¹⁸ Глобальное будущее 2045. Конвергентные технологии (НБИКС) и трансгуманистическая эволюция / Под ред. Д. И. Дубровского. М.: Изд-во МБА, 2013. С. 59–67.

противостояния двух идеологически враждебных общественно-экономических систем, что и предопределило ее развитие в двух направлениях, одно из которых получило название «западная», другое — «советская глобалистика». В последнее десятилетие идеологическое противоборство уступило место разногласиям экономическим, культурным, религиозным, национальным, которые стали основанием для разделения мира на ряд крупных регионов — своеобразных субъектов международных отношений, а на первый план выдвинулись культурно-цивилизационные различия в понимании тенденций и противоречий современного мира. Это дает основание, как и прежде, но уже по другим критериям выделять в глобалистике различные подходы к пониманию современных мировых процессов, в частности, *западный, евразийский, восточный, исламский* и др. Из множества таких подходов выделим наиболее распространенные и чаще всего встречающиеся в литературе.

Так, в западной глобалистике изначально наиболее отчетливо проявлялось два крыла: «технократическое» и «технопессимистское». В последующем их позиции сблизились и, в то же время, по-разному скорректировались под влиянием различных оценок перспектив развития мирового рынка, а потому указанное деление теперь можно принять весьма условно. Представители первого из них в решении глобальных противоречий подчеркивают широкие возможности науки и техники, придают важное значение научно-техническому прогрессу, подчеркивают его важное значение и влияние на жизнь общества (Т. Веблен, Г. Кан, У. Браун, Д. Белл, А. Тоффлер, А. Турен, А. Шафф, Г. Фридрихс, А. Винер, Г. Скотт, Д. Несбит, Э. Вайцзеккер, Л. Ловинс, Р. Робертсон и др.)¹⁹. «Технопессимисты» же, возлагают ответственность за негативные последствия глобализации и обострение глобальных проблем на научно-технический прогресс, крупный международный капитал,

¹⁹ Roland Rodertson, *Globalization: Social Theory and Global Culture*, London: Sage 1992; *Globalization and Identity. Dialectics of Flows and Closures.* — «Development and Change». N.-Y. 1998, v. 29, №4; *Global Transformations. Reader / Ed. D. Held and A. McGrew.* Cambridge: Polity Press, 2000.

транснациональные корпорации (Г. Маркузе, Д. Медоуз, А. Гидденс, К. Боулдинг, Т. Фридман, Т. Роззак, П. Гудмен, М. Робертс, К. Девис, А. Эрлих, У. Бек, а также многочисленные представители «новых левых», «зеленых», «антиглобалистов» и др.)²⁰.

Современный этап развития западной глобалистики характеризуется тем, что «сегодня, находясь на перепутье, на пути от модерна к постмодерну, ситуация, наблюдаемая как в ряде так называемых „современных“ (развитых), так и „модернизирующихся“ (развивающихся) обществ... представляет собой конвергенцию модерна и постмодерна»²¹.

В российской науке и философии глобалистика представлена рядом направлений, которые с определенной долей условности можно разделить на:

1. «Философско-методологическое и научно-теоретическое». В его рамках исследуются философские основания, сущность, генезис глобальных процессов, анализируются наиболее важные социально-политические и экономические преобразования, необходимые для успешного решения глобальных проблем, и лежащих в их основе процессов. Здесь широкую известность и важное значение приобрели работы В. И. Вернадского, И. Т. Фролова, Н. Н. Моисеева, В. А. Энгельгардта, П. Л. Капицы, Е. К. Федорова, Н. Н. Иноземцева, Д. М. Гвишиани, В. С. Степина, В. В. Загладина, Г. С. Хозина, И. Б. Новика, Э. А. Азроянца, И. В. Бестужева-Лады, Ю. В. Шишкова, А. С. Панарина, А. И. Уткина и др.).
2. «Социо-природное» направление в глобалистике охватывает широкий круг проблем, из которых наибольшую озабоченность и беспокойство вызывает экология, обеспеченность сырьевыми, энергетическими, водными, земельными и др. ресурсами. В этой области исследований в тесном контакте

²⁰ *Giddens A. The Consequences of Modernity. Stanford. 1990; Friedman Th. Understanding Globalization. The Lexus and the Olive Tree. N.-Y., 2000; Boeck U. Was ist Globalisierung? Frankfurt am Main, 1998.*

²¹ *Мамедзаде И. Р., Рзаева Р. О. Тенденции в турецком общественном сознании: от модерна к постмодерну // Век глобализации. 2009. № 2 (4). С. 116.*

работают представители естественных, технических, общественных наук, политики, производственники, общественные деятели. Их усилия были направлены на выработку принципов и методов оптимизации взаимодействия общества и природы, экологизацию производства и рациональное природопользование (А. Л. Яншин, Н. Ф. Реймерс, М. М. Камшилов, Г. В. Добровольский, М. И. Будыко, В. А. Ковда, Ю. А. Израэль, В. И. Данилов-Данильян, И. И. Мазур, В. В. Снакин, Н. Н. Дроздов, Э. В. Гирусов, А. Д. Урсул, В. А. Лось, Н. М. Мамедов и др.).

3. «Культурологическое», где в центре внимания находятся проблемы глобализации, возникающие в сфере научно-технического прогресса, народонаселения, здравоохранения, культуры, права, образования и других областях общественной жизни (Н. А. Агаджанян, С. П. Капица, Н. С. Касимов, Г. С. Гудожник, Э. А. Араб-Оглы, В. В. Петров, Б. Ц. Урланис, А. В. Кацура и др.)²².

В последние годы в глобалистике наметилась новая тенденция, показывающая, что внимание ученых, исследователей и даже политиков все больше смещается от отдельных глобальных проблем к процессам глобализации и росту взаимозависимости современного мира. Причиной тому является не вполне удовлетворительный почти тридцатилетний опыт осознания и преодоления отдельных глобальных проблем и стремление выяснить фундаментальные причины их появления и нарастающей остроты. Данная тенденция характерна как для конкретных научных дисциплин, так и для философии в целом, представленной различными странами и континентами. В частности, на Всемирных философских конгрессах, проходивших в Москве (1993 г.) и Бостоне (1998 г.), хотя непосредственно о глобализации и не шла речь, но секции и круглые столы, посвященные глобальным проблемам, были. А вот XXI-й Всемирный конгресс философов, состоявшийся в августе 2003 г.

²² Глобалистика. Персоналии, организации, труды. Энциклопедический справочник / Гл. ред.: И. В. Ильин, И. И. Мазур, А. Н. Чумаков. М.: Альфа-М, 2012. С. 11–238.

в Стамбуле, уже целиком был посвящен теме «Философия лицом к мировым проблемам». На следующих конгрессах, которые проходили в Сеуле (2008 г.), в Афинах (2013 г.) и в Пекине (2018 г.) глобальной проблематике также было уделено большое внимание. В России в последние годы значительно активизировались исследования в данной области, о чем свидетельствует не только рост публикаций на эту тему и выпуск журнала «Век глобализации», но и создание в Московском государственном университете Факультета глобальных процессов, а также издание на русском и английском языках Энциклопедии, Энциклопедического словаря и Энциклопедического справочника «Глобалистика», которые были подготовлены большим коллективом ученых и специалистов из более чем пятидесяти стран мира²³.

В подведение общего итога можно сказать, что к настоящему времени *глобалистика* обрела достаточно четкие и вполне сформировавшиеся очертания. В узком смысле этого слова она является собою *междисциплинарную область научных исследований, направленных на выявление сущности процессов глобализации, определение причин их появления и тенденций развития, а также на анализ порождаемых ею глобальных проблем и поиск путей утверждения позитивных и преодоления негативных для человека и биосферы последствий этих процессов.*

В более широком смысле термин «глобалистика» обозначает *всю совокупность научных, философских, культурологических и прикладных исследований различных аспектов глобализации и глобальных проблем, включая полученные результаты таких исследований, а также практическую деятельность по их реализации в экономической, социальной и политической сферах, как на уровне отдельных государств, так и в международном масштабе*²⁴.

²³ Пырин А. Г. Презентация энциклопедического справочника по глобалистике // Век глобализации. 2013. № 1 (11). С. 180–184.

²⁴ Глобалистика: Энциклопедия / Гл. ред. И. И. Мазур, А. Н. Чумаков; Центр научных и прикладных программ «Диалог». М.: Радуга, 2003. С. 199.

Во избежание неправомерных аналогий и методологической путаницы важно еще раз подчеркнуть, что глобалистику не следует понимать как какую-то отдельную или специальную научную дисциплину, которые во множестве возникают, как правило, в результате дифференциации научного знания или на стыке смежных дисциплин. Она рождена противоположными — интеграционными процессами, характерными для современной науки, и представляет собой сферу исследований и познания, где различные научные дисциплины и философия, по большей части в тесном взаимодействии друг с другом, каждая с позиции своего предмета и метода, анализируют всевозможные аспекты глобализации, предлагают те или иные решения глобальных проблем, рассматривая их как в обособлении друг от друга, так и в качестве целостной системы. Отсюда проистекает важное следствие. Можно ставить вопрос об *объекте, предмете, методе, цели, понятийном аппарате* и т. п. глобалистики, как то предлагают некоторые исследователи. Однако нужно иметь в виду, что ответы на эти вопросы применительно к глобалистике лежат в иной плоскости, нежели относительно той или иной конкретной науки. В частности, *объектом* ее является целостность мира, человечество в целом или вся биосфера с основным ее элементом — человеком. *Предмет* же глобалистики не может быть определен однозначно, поскольку каждая конкретная дисциплина, включаясь в процесс междисциплинарного исследования объекта глобалистики, выделяет в нем именно ту сторону этого объекта, которая соответствует профилю данного предмета. Также и *понятийный аппарат* глобалистики только в определенной мере (на философско-методологическом уровне) будет единым, в остальном же он оказывается «распределенным» по отдельным наукам, причастным к соответствующим исследованиям. А если говорить о *методах* или *целях* глобалистики, то помимо определения каких-то базовых подходов, придется заняться перечислением не только отдельных наук и их вклада в исследование соответствующих проблем, но и выявлением того, каким образом в глобалистике задействованы

философия, культурология, политика, идеология, что делает решение такой задачи заведомо практически невыполнимым.

Еще одно важное отличие глобалистики от конкретных научных дисциплин состоит в том, что осмысление глобальных тенденций и принципиальное преодоление порождаемых ими проблем требует не только теоретических исследований, но и соответствующих им результативных практических действий. Глобалистика тем самым объективно выполняет интегративную роль в сфере науки и практики, заставляя многих ученых, политиков и общественных деятелей по-новому посмотреть на современный мир и осознать свою сопричастность единой судьбе человечества. Она заставляет задуматься над тем, что глобализация и порождаемые ею проблемы не оставляют человечеству иного выбора, как, преодолевая раздробленность и разногласия, идти к своему единству, по возможности сохраняя самобытность культур, вековых традиций и особенностей отдельных наций и народов²⁵. Но такое единение и согласованность действий может обеспечить лишь адекватное понимание происходящих в современном мире процессов и событий, знания о которых вырабатываются и формулируются в глобалистике.

В заключение необходимо отметить, что ряд выводов, основанных на анализе объективных тенденций общественного развития, могут встретить определенные возражения со стороны тех, кто видит в глобализации, прежде всего, борьбу интересов и целенаправленную деятельность отдельных кланов или государств, в том числе и ценой игнорирования интересов, а то и попрания законных прав других. Замечания такого рода вполне могут быть справедливыми, поскольку не только появление и обострение проблем глобального характера, но и их решение тесно связано с интересами людей. И это серьезный аргумент за то, что подобные возражения следует учитывать как в теоретических исследованиях, так и в практической

²⁵ Глобализация и современная Россия / Под редакцией В. Ю. Бельского, А. И. Сацугы. М.: Юнити-Дана, 2014.

деятельности, когда дело касается феномена глобализации. Однако в вопросе о статусе глобалистики мы имеем дело с решением другой задачи и нередко сталкиваемся не с субъективным фактором, а с субъективизмом и пристрастием отдельных исследователей, мнения которых не должны подменять анализ объективных тенденций мировых процессов и естественным образом складывающихся подходов и принципов их исследования, на которых, собственно, и базируется современная глобалистика.

**Мы наш, мы новый мир построим! А что такое «мир»?
(о концептуализации понятия)**

О. В. ПЛЕБАНЕК

We are our, we will build a new world! What is the peace?
(on conceptualization of the concept)

OLGA PLEBANEK

В современных учебных планах высших учебных заведений уже более десятилетия существует дисциплина «Философия конфликта и мира», в дисциплинарном поле политологии существует область научных исследований, именуемая иренологией (или паксологией). Стоит ли еще раз останавливаться на необходимости этих исследований? С одной стороны, с тех пор как существует политика как практическая деятельность, целью ее является достижение мира между гражданами и обеспечение мирного существования этих граждан среди других граждан. Поэтому всем должно быть понятно, чего эти граждане хотят и что такое «мир». Поэтому политологи не уделяют особенного внимания в своих исследованиях категории мира, сосредоточиваясь, главным образом, на проблемах демократии, электорального процесса, организации власти и т. д. С другой стороны, целью политического конструирования являются не сами по себе рационально обоснованные социальные институты — идеальное государство, совершенные избирательные системы и т. п., а счастье и благополучие людей, которые эти социальные институты призваны обеспечить. И это счастье возможно только при отсутствии войны и насилия, конфликта и депривации в любой ее форме. Поэтому конечной целью всех социальных

и политических наук должно быть обоснование категории мира — мы должны знать и понимать к чему мы стремимся, прежде чем разрабатывать способы достижения и обеспечения этой цели.

Что же такое мир как объект, как понятие и концепт? Всем понятно, что «мир» — понятие многозначное. Но, как это ни удивительно для социальной и, конкретнее, политической науки, в толковых словарях искомое значение — мир как состояние без войн и конфликтов, обозначено не на первом месте: в словаре Ушакова сначала перечисляются пять значений, относящихся к другой смысловой группе — как наиболее общее бытие или, напротив, часть бытия. В этом смысле вполне имеет право на существование оксюморон «мир войны». Но такое положение актуально для русского языка — в современном русском языке слово «мир» является омонимом и обозначает два разных явления. Как известно, эти слова стали омонимами совсем недавно, после реформы 1918 г., когда пропала буква *i*, а «миръ» и «міръ» при написании стали неразличимы. Причем, правительство большевиков здесь ни при чем — реформа русского языка обсуждалась в Академии наук на протяжении 14 лет, а окончательный документ был сформулирован в 1911 г., реализация которого запоздала лишь в связи с другими неотложными делами. В других европейских языках такой путаницы нет, эти значения разделены: *peace* и *world* (англ.), *Friedem* и *Weltf* (нем.), *mundom*, *pazf* и *reinom* (исп.), *paixf* и *mondem* (франц.).

Итак, основные значения слова «мир»¹, во всех европейских словарях сходно: основное его значение — тишина, спокойствие, благополучие. Однако, уже у истоков европейского мышления в восприятии человеком мира (*world*) угрозой тишине и спокойствию, как несомненным благам, понимались не природные катаклизмы, а действия самого человека. Само слово, давшее название предметной области научных исследований — иренология, восходит к греческому мифу. Ириной звали богиню мира (латинский вариант *Pax*). Показательно, что в сознании греков война занимала значительно

¹ Здесь и далее под «мир» мы будем обсуждать только значение *peace* или уточнять используемое слово в скобках.

более почетное место, чем мир: богов, так или иначе, связанных с войной, целый ряд (Арес, Эрида, Махай, Хисминай, Андроктасия, Фоной и Керы, Подем). Причем, Арес вообще входит в состав двенадцати олимпийских (важнейших) богов, он сын Зевса, культ его занимал важное место в духовной практике греков. А культа Ирины не существовало вовсе до создания литературного произведения — одноименной комедии Аристофана. Можно сказать, что сюжет этой комедии (в которой Подемос заключает Ирину в пещеру, откуда ее спасает виноградарь Тригей) стал первым шагом к концептуализации понятия «мир». Мир (как покой и благополучие для людей) стал пониматься как следствие отсутствия войны.

Современный концепт мира, помимо греческой рефлексии, восходит к иудео-христианской рациональности. В ветхо- и новозаветной лексике мир противопоставляется кровопролитию, которое в иудаизме считается одним из трех величайших преступлений (идолопоклонство, кровосмешение и кровопролитие), а в христианстве одним из восьми (в православии) или семи (в католичестве) смертных грехов. Таким образом, более широкое понятие мира — в значении «тишина, спокойствие, безмятежность, благополучие», как концепт политического дискурса приобретает более узкое значение — антоним войны. Такое понимание мира вызвало возражение уже в Новое время. Барух Спиноза в своем Политическом трактате рассуждает о государственном устройстве и благе народа и указывает, что «если рабство, варварство и запустение называть миром, то для людей нет ничего печальнее мира. <...> мир, как мы уже сказали, заключается не в отсутствии войны, но в единении душ или согласии»². Еврейский мыслитель видит оппозицию не *войны и мира*, а *конфликта и мира*. Но европейский мир (world) его не услышал, он не был услышан ни современниками, ни столетия спустя. И даже тогда, когда проблема горячего конфликта в форме войны назрела настолько, что над ней стали размышлять

² Спиноза Бенедикт. Политический трактат. Гл. VI. § 4. [Электронный ресурс]. URL: http://www.civisbook.ru/files/File/Spinoza_P_tr.pdf (дата обращения: 03.08.2020).

крупнейшие умы своего времени, когда гражданский конфликт обрел кровавую форму классово-войны, мир все еще понимался как отсутствие библейского кровопролития.

Проект И. Канта «К вечному миру» был написан на исходе Французской революции в 1795 г., в разгар наполеоновских войн, после заключения Базельского мира, который давал передышку Пруссии, но ни у кого не вызывал иллюзий относительно будущего Европы — все готовились к новой войне и заключали союзы. Не секрет, что идеи «Вечного мира» были почерпнуты Кантом у Гроция (1625), у герцога Сюлли (1634), у аббата Сен-Пьера (1713), у Руссо (1761, 1781), но трактат Канта считается важнейшей точкой в понимании проблем мира в европейском, а потом и в мировом политическом дискурсе. Здесь не стоит задача анализа кантовского проекта, к нему обращаются достаточно часто³, в контексте нашего рассуждения важно, что мир понимается как оппозиция войне, а условие благоденствия народов — отсутствие войны.

Заложенное этим трактатом содержание концепта «мир» надолго определило политологические дискуссии и даже послужило основанием институционализации исследований мира: известный Французский институт полемологии был создан Г. Бутулем и Л. Вейсс (1951) по принципу *Si vis pacem, para bellum*. Конечной целью было декларировано достижение мирного существования, но средством достижения стало изучение войны. Вслед за Институтом полемологии возникает уже целый ряд аналогичных институтов в Нидерландах, Италии, Бельгии и Испании, а затем и в Великобритании, Германии, Швеции, задачей которых является исследование проблем установления благополучного общественного бытия, которое ассоциируется с миром (world) ненасилия. Но насилие поначалу понималось очень узко — война. Термин «полемология», по-видимому, впервые предложен

³ Только в нашей стране 40 лет издается академический журнал «Кантовский сборник», который выходит 4 раза в год. С выпусками издания можно ознакомиться на сайте издательства БФУ им. И. Канта (https://journals.kantiana.ru/kant_collection/).

М. Н. Тухачевским, который в 1926 г. рассматривал идею науки о войне не как науки побеждать, а обобщенное знание о войне, назвав ее «полемостратегия»⁴, а Бутуль использовал этот термин в своей книге «Сто миллионов погибших» (1946) и ввел его в научный оборот (Bouthoul G. Cent millions de morts. Paris, 1946).

Французский институт полемологии, хотя и не ставил задачи исследования мира, стал важной вехой на пути концептуализации мира. Концепт мира оказался слишком труднодостижимым для формирования позитивной дефиниции, поэтому конечная цель достижения благополучного, мирного мира (так можно сказать на всех языках, но на русском — это изящная игра слов) стала осуществляться апофатическим способом исследования явления «война — мир». Так в физиологии сложность определения функций гормонов в организме преодолевалась исследованием дисфункций — когда дефицит некоторого вещества в организме приводил к явным нарушениям. Основатель полемологии, Г. Бутуль, исходил из того, что война укоренена в социальных отношениях, что она является формой естественных процессов, «ускоренной формой потери равновесия». Из этой интенции следовала, по меньшей мере, необходимость исследования состояния равновесия и его параметров. Позднее в среде полемологов наметилось направление исследований, которые расширяли понятие войны — конфликта — насилия, что смыкалось с исследованиями мира, которые носят вынужденно телеологический характер, как исследование того, что должно, но чего пока не существует в действительности. Это и оказалось самой большой трудностью в исследованиях мира.

Познавательная деятельность детерминирована практикой, и каким бы ни казался абстрактным предмет познания и далеким от прагматических нужд, все же и прикладные, и фундаментальные науки решают проблемы, возникшие в процессе деятельности человека. Мир (peace) не находился в фокусе исследовательской деятельности не только потому, что этот

⁴ Соловьёв А. В. Полемология // Военная энциклопедия / [Гл. ред. комис.: С. Б. Иванов (пред.) и др.]. М.: Военное издательство, 2002. Т. 6. С. 469.

объект слишком сложен и не мог быть исследован в парадигмальном поле классической науки, которая принципиально ориентирована на разложение реальности на простые элементы, тогда как мир — сложный и целостный феномен. Война, как первоначально понятый антипод мира, в этом отношении оказался проще. Но еще и потому, что глобальному феномену мира сначала противопоставили частное проявление насилия — войну, так как тогда наибольшую опасность для общественной системы представляла война, а другие цивилизационные риски еще не проявили себя в той мере, которая заставит обратить на себя внимание ответственные социальные группы. Между тем, как в дальнейшем оказалось, параметров насилия, препятствующих спокойствию (основное значение понятия «мир») и благополучию социальной системы, достаточно большое количество.

Разработанный в 2007 г. так называемый Глобальный индекс мира (Global Peace Index) указывает на уровень безопасности проживания в регионе (или стране), учитывая 23 показателя. Правда, среди них большинство так или иначе связаны с войной, но уже выходят за ее пределы: 3 относятся непосредственно к войне (количество внутренних и внешних войн и количество погибших во внутренних войнах и внешних), а остальные либо являются средствами насилия (военные расходы, доступность оружия и др.), либо учитывают потери от различных видов насилия (процент беженцев, количество убийств и т. д.), и даже косвенные признаки насилия (отношения с соседними странами, степень недоверия между гражданами и т. д.). Причем, среди критики Глобального индекса мира сегодня одно из ведущих мест занимает тезис о том, что этих индикаторов мало — не учитывается, например, уровень семейного насилия, а также никак не отражено ментальное (насилие, связанное с навязыванием культурных ценностей)⁵. Стоит уточнить, что в русскоязычной

⁵ *Кэрнава А., Моя Торрес Р.* Иренология и состояние изучения интеркультурного мира // Вестник Удмуртского университета. Серия: Философия. Психология. Педагогика. 2016. Т. 26. Вып. 4. С. 74–85.

коммуникации Глобальный индекс мира часто называют Глобальным индексом миролюбия⁶, что скорее всего связано с начальным этапом концептуализации понятия «мир». Если в обыденной речи слово «мир» (peace⁷) используется в контексте «благополучия» (например: мир Вашему дому), то в научной литературе мир понимается как альтернатива войне. Однако, в мировом научном дискурсе (в иренологии) «мир» (peace) твердо ассоциируется со спокойствием (безопасностью) и благополучием, а концепт мира имеет комплексный характер.

Отсутствие в научном познании разработанного междисциплинарного подхода было серьезным препятствием в исследованиях мира, но институционализация исследований мира четко следовала за степенью и областью накала угроз благополучию человечества, и каждый новый этап становления науки о мире был результатом крупных международных конфликтов и гуманитарных кризисов. Паксология как отрасль научного знания, как и все гуманитарные науки, имела истоки в философском дискурсе. Вопрос о благе — один из вечных вопросов философии, и проблему благого (благополучного) общества решали практически все философские системы. Исторически не существовало общественных систем, не испытывавших гнета насилия или не осуществлявших социальный порядок посредством насилия. Это обстоятельство заставляет некоторых исследователей⁸ определять исследования мира как Утопию, что справедливо в двух отношениях.

Со школьных лет известно, что слово «утопия» происходит от др.-греч. οὐ «не» + τόπος «место», но есть и другой вариант

⁶ Глобальный индекс миролюбия. URL: https://ru.wikipedia.org/wiki/Глобальный_индекс_миролюбия (дата обращения: 17.08.2020).

⁷ Мы используем для уточнения значения английский язык, так как даже в русскоязычной среде мало кто различает «мир» (как спокойствие, тишина) и «миръ» (как общество).

⁸ Международный опыт исследований мира: Учебное пособие / Под ред. И. Е. Рудковской. Томск: Изд-во Томского государственного педагогического университета, 2008. 411 с.

происхождения — от др.-греч. εὖ «благо», то есть «благое место»⁹. В данном контексте оба варианта характеризуют исследования мира: общества, удовлетворяющего представлениям людей о благе, нигде не существовало. Поэтому первый этап, как у большинства гуманитарных дисциплин был философский — позитивная наука не находила свой объект исследования.

Обычно в контексте поисков общественного идеала — а мирное общество, это и есть идеальное общество — перечисляют такие известные произведения как «Утопия» Томаса Мора (1516), «Похвала глупости» Эразма Роттердамского (1509), «О праве войны и мира» Гуго Гроция (1625), «Трактат о вечном мире» Бернарден де Сен-Пьера (1713) и др. Но поиски благополучного, безопасно, спокойного общества начинаются с конституирования философии — первой формы теоретического знания. В этом ряду первым произведением, конечно, надо назвать «Государство» Платона, а в средневековье «О граде Божиим» Августина Блаженного. Но первым произведением, которое уже не относится к жанру утопии, которое не описывает благополучное, спокойное общество как идеал, но в котором предлагаются последовательные шаги по достижению такого общества является «К вечному миру» Иммануила Канта (1785). Как уже упоминалось выше, это произведение чрезвычайно важно в процессе концептуализации понятия мира. С подачи Канта в научной литературе формируется так называемый негативный концепт мира. Апофатический подход вполне объясним: также, как и в случае с Создателем, мир — феномен, который является выражением желаемого, но не сущего и не может быть освоен в чувственно воспринимаемых формах, поэтому, как казалось, не может быть определен в позитивных категориях.

⁹ Произведение, из названия которого в европейские языки вошло слово «утопия», было названо латинским термином «Нигдея» (Nusquam), но восходит он к греческому первоисточнику, причем в латинизированном варианте разница между *ou* и *eu* не различима. Название произведения Т. Мора, таким образом, имело двойной смысл: и «несуществующее *нигде* общество», и «благое общество». См. об этом: *Мартынов Д. Е.* К рассмотрению семантической эволюции понятия «утопия» // Вопросы философии. 2009. № 5. С. 162–171.

Эта важная точка в процессе концептуализации мира — трактат «К вечному миру», знаменует собой один из напряженных моментов европейской истории. Базельский мир заключен на волне кровавых десятилетий, потрясших Европу, на исходе Французской революции и накануне наполеоновских войн. В этот период (и долго еще) европейцам виделось, что для счастья и благополучия достаточно положить оружие, что и получило отражение в кантовской концепции мира. Основные пункты кантовской программы достижения мира касаются не устройства мира, а предотвращения войн. Этого казалось достаточно для достижения тишины и спокойствия (основное значение понятия «мир»), и в этом эпистемологическом поле продолжались философские исследования мира. Д. Сингер назвал этот период исследований мира стадией «умозрительных предположений»¹⁰.

Начало институционализации научных исследований мира (peace) тоже связано с серьезным испытанием для европейского мира (world). Кантовские предложения хотя и легли в основу международных институтов, основной задачей которых было как раз обеспечение мира — Лиги наций, ООН, но уже в начале XX в. стало ясно, что они не уберегли мир в мире. В стремлении обезопасить человечество после потрясений двумя мировыми войнами исследователи пошли двумя путями: в 1946 г. Г. Бутуль издает книгу «Сто миллионов погибших»¹¹, с которой начинается научное исследование войны — полемология¹², а в 1955 г. выходит книга Теодора Ленца «К науке о мире», с которой начинается паксология (иренология). Т. Ленц входил в группу исследователей при Мичиганском университете, работавших над общей теорией конфликта. Эта группа

¹⁰ *Singer D. Vers une science de la politique international: perspectives, promesses et resultats // B. Koany et coll. Analyse des relations internationales. Ap-proches, concepts et donnees. Montreale, 1987, p. 292.*

¹¹ *Bouthoul G. Cent millions de morts. Paris: Sagittaire, 1946.*

¹² Считается, что основателем полемологии был Г. Бутуль, потому что он ввел слово «полемология». Не отрицая значение его деятельности, нужно сказать, что не меньшее значение имели исследования Квинси Райта и его труд 1942 г., ставший классическим «Исследование войны».

стояла у истоков Центра исследований в области урегулирования конфликтов (Center for Research on Conflict Resolution), а также направления исследований, которое получило название “peace research” или “science of peace”. Примерно с 60-х гг. XX в. начинается вторая стадия конституирования науки о мире.

В этот период в основу научных исследований мира была положена так называемая негативная концепция мира — мир как отсутствие войны, поэтому в фокусе исследований оказался не мир, а война. Но эти исследования ставили задачу изучения войны, ее истоков с целью предотвращения конфликтов и сохранения благополучия и жизнеспособности общества. Журнал при Мичиганском университете, вокруг которого объединились полемологи-паксологи назывался «Бюллетень по обмену опытом исследований в области предотвращения войн» (“Bulletin of Research Exchange on Prevention of War”). Поэтому основатели полемологии — К. Райт, Т. Ленц, С. Ричардсон¹³ с полным правом называются и в числе основателей науки о мире. Эта группа основала журнал, включающий концепт мира не как подразумеваемый, а как целевой: “Journal of Conflict Resolution: A Quarterly of Research Relevant to War and Peace” (Журнал разрешения конфликтов: ежеквартальные исследования, относящиеся к войне и миру). Д. С. Голубев считает, что такое двойственное название журнал почул из-за «левополитических коннотаций», которые были опасны в период маккартизма¹⁴. Но все же название точно отражает суть этих исследований: мир как цель подразумевался, а исследовалась война как главное препятствие в его достижении.

Тем не менее, этот этап оказался достаточно важным для конституирования науки о мире. В единственном в настоящее время

¹³ В работах, посвященных полемологии-паксологии, указывают имя Л. Ричардсона, но, возможно, больше сделал Стефен Ричардсон, так как именно он публиковал посмертно работы отца и продолжал его дело.

¹⁴ Голубев Д. С. Попытка институционализации междисциплинарных исследований в области урегулирования конфликтов: «мичиганская группа» и «исследования мира» в 1950–1960-х гг. // Вестник Санкт-Петербургского университета. Сер. 6. 2009. Вып. 2. С. 261–272.

учебном пособии, освещающем не только проблемы войны и конфликта, но именно мира — «Международный опыт исследований мира»¹⁵ приводится хронология институционализации исследований мира.

Основной объект исследований peace studies (война) определил и главную сферу изучения. До середины XX в. инициаторами войн становились наиболее развитые страны, они и входили в поле зрения полемологов-паксологов. Тогда не было очевидно, что источником насилия и разрушителем тишины и благополучия могут являться другие акторы.

Институционализация исследований мира

Год	Открытие академических обществ, институтов и журналов
1957	<i>Journal of Conflict Resolution</i> [США]
1959	Center for Research on Conflict Resolution, Мичиганский университет (CRCR) Peace Research Institute, Осло (PRIO)
1961	Groningen Polemological Institute [Нидерланды]
1963	Peace Science Society, International (PRSI — PSSI) [США]
1964	<i>Peace Research Abstracts Journal</i> [Канада] <i>Journal of Peace Research</i> [Норвегия]
1965	International Peace Research Association (IPRA)
1966	Japan Peace Research Group Stockholm International Peace Research Institute (CIPRI)
1967	<i>Peace Research in Japan</i> [Япония]
1970	Consortium on Peace Research, Education and Development (COPRED) [США] Deutsche Gesellschaft für Friedens- und Konfliktforschung (DGFK) [Западная Германия] <i>Bulletin of PeaceProposals</i> [Норвегия] — <i>Security Dialogue</i>

() — аббревиатура [] — страна

И рассматривая проблему мира-войны с позиции негативной концепции — есть либо война, либо мир, невозможно было

¹⁵ Международный опыт исследований мира: Учебное пособие / Под ред. И. Е. Рудковской. Томск: Изд-во Томского государственного педагогического университета, 2008. 411 с.

рассмотреть «серую зону», а вместе с ней и комплекс факторов, запускающий войну, когда войны еще нет, но нет уже и мира. Ярче всего негибкость этой схемы показал Карибский кризис 1962 г. и нарастание холодной войны. Автор понятия холодной войны Дж. Оруэлл, уже в октябре 1945 г. в своей статье «Ты и атомная бомба», опубликованной в «Трибьюн», предупредил, что концепция атомного равновесия несостоятельна, что мир без войны может оказаться миром, который «не есть мир».

По-видимому, в позитивистском повороте в исследованиях мира большую роль сыграли студенческие волнения в конце 60-х гг., пражские события 1968 г., деятельность леворадикальных «черных пантер» в США. Кроме того, к этому времени впервые обозначилась проблема «Север — Юг», которая поставила перед исследователями мира вопрос: следует ли считать миром (peace) мир (world) без войны, но в котором легитимна гибель людей от голода, болезней, наркотиков, вследствие отсутствия прямого насилия? Но существовала и внутренняя причина кризиса peace research. Д. С. Голубев указывает, что в наиболее значимом для этого направления коллективе — мичиганской группе, включающей таких признанных лидеров исследователей мира как К. Райт, Т. Ленц, С. Ричардсон и др., не было единства представлений о содержании и характере исследований мира¹⁶. Например, известный теоретик конфликтологии Т. Шеллинг скептически относился к идее единой науки о мире. Так с 70-х гг. XX в. начался следующий этап в становлении знаний о мире и формирование позитивной концепции мира, которая в центр методологии ставила именно понятие мира, и вместо проблемы «что есть война?» выдвигала основной вопрос «что есть мир?».

Попытка расширить понятие мира была предпринята еще в 1968 г. Индийский социолог Сугата Дасгупта предложил термин

¹⁶ Голубев Д. С. Попытка институционализации междисциплинарных исследований в области урегулирования конфликтов: «мичиганская группа» и «исследования мира» в 1950–1960-х гг. // Вестник Санкт-Петербургского университета. Сер. 6. 2009. Вып. 2. С. 261–272.

«peacelessness» — (состояние отсутствия мира). Этим понятием он обозначил ситуацию в третьем мире, где люди страдают от бедности, неразвитости социальной сферы, а потери от голода и отсутствия медицины сопоставимы с потерями в горячих войнах. Кроме того, в повестку дня встала еще одна проблема — проблема асимметричных и внутренних войн. События во Вьетнаме, Камбодже и Лаосе, известные как Вторая Индокитайская война, заставили пересмотреть и концепцию войны и насилия, источником которого может быть внутренний фактор.

Появилось понятие структурного насилия. Термин предложил в 1969 г. норвежский исследователь мира Йохан Галтунг в статье «Violence, Peace and Peace Research»¹⁷, где он предложил в качестве оппозиции миру не войну, а насилие. Прежде всего, Галтунг указал на то, что нет разницы между смертью на войне или смертью от голода. Отправной точкой в построении позитивной концепции мира он предложил считать расширенное понятие насилия: «насилие присутствует тогда, когда люди, будучи под его влиянием, имеют фактическую соматическую и ментальную реализацию ниже, чем потенциально возможную»¹⁸. Он указывает также, что это обстоятельство — невозможность реализовать право на здоровье, развитие и благополучную жизнь вследствие даже в отсутствии прямого и индивидуального насилия, что несовместимо с миром, заставляет пересмотреть и расширить концепцию насилия. Таким образом, Галтунг включает в понятие насилия «крайне неприемлемые социальные порядки» и определяет насилие «как причина разницы между потенциалом и фактическим [развитием]»¹⁹. Он поясняет, что, например, смерть от туберкулеза в XVIII в. совершенно неизбежна; но если человек, несмотря на современные медицинские ресурсы умирает от того же сегодня, то это тоже является насильственной,

¹⁷ *Galtung, Johan*. Violence, Peace and Peace Research // *Journal of Peace Research*, Vol. 6, No. 3 (1969), Sage Publications, Ltd. pp. 167–191. [Электронный ресурс]. URL: <http://www.jstor.org/page/info/about/policies/terms.jsp> (дата обращения: 09.08.2020).

¹⁸ Там же.

¹⁹ Там же.

преждевременной, неестественной смертью. То есть, «насилие — это то, что усиливает расстояние между потенциалом [жизни] и действительной ее реализацией, и то, что мешает уменьшению этого расстояния»²⁰. Имея в виду человеческий потенциал и невозможность его реализации, Галтунг включает в объем понятия насилия и «насилие, которое работает над душой» — индоктринацию, различного рода угрозы и т. п. В предложенной им схеме насилие имеет следующие формы:



Рисунок: 1. Намеренное; 2. Ненамеренное; 3. Личностное (персональное); 4. Структурное; 5. Скрытое; 6. Манифестируемое (открытое)²¹.

Раскрывая смысл позитивной концепции мира, Галтунг пишет, что негативная концепция мира неудовлетворительна, так как отсутствие личного насилия не приводит к улучшению условий жизни, тогда как отсутствие структурного насилия является положительным условием социальной справедливости. Таким образом, сложной структуре насилия соответствует и сложный мир: отсутствие прямого насилия, войны и вооружённого конфликта традиционно определяется как негативный мир, который дополняется миром, не лишаящим существующих благ, а создающим условия для достижения благ. То есть, под позитивным миром понимается *состояние общества, при котором достигнута социальная*

²⁰ *Galtung, Johan. Violence, Peace and Peace Research...*

²¹ Там же.

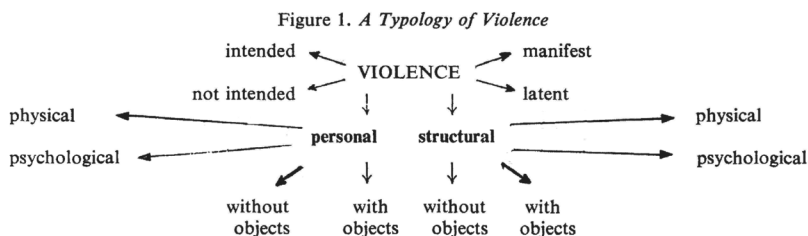
справедливость и созданы условия для полной реализации человеческих возможностей.

Концепция Галтунга подверглась критике. Причем, достаточно обоснованную критику предложил один из пионеров *peace research*, член мичиганской группы, К. Болдуин. Он критиковал не столько концепцию позитивного мира, сколько неразработанность методологии. Болдуин выступил против чрезмерного расширения понятия насилия и размывания границ исследований и считал, что успех может быть достигнут на пути академизма — изучения прямого насилия, так как анализ следствий войны может дать верифицируемые результаты исследований. Кроме того, критики указывали, что существует опасность размывания границ исследований, исследования становятся фрагментарными.

Несмотря на критику в этот период становления науки о мире были достигнуты значительные результаты. Прежде всего, был сформирован концепт мира, в основе которого лежат позитивные понятия, объективно фиксируемые качества и свойства, что является чрезвычайно важным, хотя и начальным, этапом познавательной деятельности. Описание любого объекта через отрицание — через описание того, чем объект не является, свидетельствует о недостаточной информации об объекте или недостаточном уровне осмысления. На базе негативного концепта можно выстроить отношение к объекту (например, к Создателю), но не рациональную теорию. Апофатический подход применим только на начальных этапах исследования принципиально нового феномена, который не может быть соотнесен ни с одной из классификационных групп объектов. Примерно так мы определяем свойства НЛО: *не* движется согласно известной механики, *не* относится ни к одному из известных летающих объектов, *не* обнаруживается средствами слежения и т. д. Но когда обнаруживается группа сходных по своим свойствам объектов, становится возможным описание в позитивных категориях и выявление структуры и сущности объекта. И никакое научное направление не состоялось и не могло состояться на апофатическом основании; для достижения позитивного результата всегда необходимы были позитивные методы. Видимо, поэтому первый

этап исследований мира не дал значительных результатов — несмотря на значительные успехи в исследовании войны, вооруженных конфликтов не стало меньше, они стали только опаснее для человечества и кровопролитнее.

Приближение некоторой ясности с базовой категорией дисциплины — концептом мира, состоялось на базе позитивной концепции мира, которая развела исследования войны и мира и сосредоточила усилия научной общественности на структурном насилии, которое наносит урон человеческому бытию во всех аспектах не меньший, а в некоторых отношениях (а может и во всех) даже больший, чем в открытом вооруженном столкновении. При этом выяснилось важное обстоятельство: от прямой агрессии больше, чем от структурного насилия страдают в развитых странах, которые чаще всего и становятся инициаторами войны (в иллюзорной надежде на свое техническое преимущество). А человеческие потери (в виде смертей, а не только как нереализовавшийся потенциал) в малоразвитых странах от структурного насилия (голод, медицинская необеспеченность, преступность) превышают таковые от военных действий на порядок. Об этом свидетельствуют результаты проведенных статистических исследований.

**Количество смертей, вызванных прямым и структурным насилием
(данные за 1965 г.)²²**

	<i>Прямое насилие (войны)</i>	<i>Структурное насилие</i>
Развитые страны	2,200	754,000
Развивающиеся страны	112,800	17,396,000

Эти статистические данные позволили сделать однозначный вывод: главной угрозой миру является не война, а насилие в его

²² Международный опыт исследований мира: Учебное пособие / Под ред. И. Е. Рудковской. Томск: Изд-во Томского государственного педагогического университета, 2008. 411 с.

открытой и латентной форме. Этот вывод придал новый импульс паксологическим исследованиям. Во-первых, теперь в фокусе паксологии оказались не ведущие страны, а так называемые страны третьего мира. Peace research вышли из модели «исследование себя для себя», расширив объект исследований до всего мира. Во-вторых, ядром дефиниции «мир» стало не понятие войны, а права человека. Права человека стали первым положительным критерием мира. Сами по себе права человека тоже являются дискуссионным концептом, но именно на этом пути обнаруживалась перспектива как в гносеологическом, так и в праксеологическом отношении. Как показывает история современности, концепция баланса сил оказалась несостоятельна в деле достижения мира: инициаторами войн в XX в. были в основном равновооруженные и равномогущественные страны или коалиции. Тогда как усилия различных политических и общественных сил по соблюдению прав человека на микроуровне меняют обстановку на макроуровне. Разработка концепции прав человека, включение в их состав новых положений способствует достижению более высоких уровней безопасности мировой системы. В-третьих, введение в категориальный аппарат Peace Science таких понятий как «экономическое развитие», «экономическая справедливость», «управление глобальными сообществами», «перспективы феминизма», «мирное образование», «социальные движения», «экологическая безопасность» сильно продвинуло мировое сообщество по пути создания системы безопасности не только в отношении вооруженных столкновений (от которых, как оказалось, не в состоянии защитить никакой международный институт, включая ООН — примером может служить война в Югославии и др.), но и в отношении различного рода опасностей, угрожающих тишине и спокойствию в человеческом мире (world).

Импульс, инициированный концепцией позитивного мира, не столько иссяк к началу 80-х гг. XX в. (хотя внутренний кризис в Peace research, связанный с распылением предмета исследований, безусловно, имел место), сколько с изменением характера нестабильности. В сознании людей две мировых войны оставили неизгладимый след, но события во второй половине XX в.

заставили обратить внимание на внутренние конфликты: гражданская война в Афганистане, трагедии Камбоджи, Сомали, Руанды и т. д., хотя и представляют собой форму вооруженного прямого насилия, все же не являются классической войной. Кроме того, к началу 80-х гг. возрастает протестное движение в странах социализма и актуализировалась проблема идеологического насилия. Исследования показали, что в конце XX в. количество внутренних конфликтов абсолютно превышало количество межгосударственных войн.

Вооруженные конфликты эры, наступившей после окончания холодной войны²³

	<i>внутри- государственный конфликт</i>	<i>внутри- государственный конфликт с иностранной интервенцией</i>	<i>межгосударствен- ный конфликт</i>	<i>все войны</i>
1989	43	1	3	47
1990	44	2	3	49
1991	49	1	1	51
1992	52	2	1	55
1993	42	4	0	46
1994	42	0	0	42
1995	34	0	1	35
1996	33	1	2	36
1997	30	3	1	34
1998	33	2	2	37
1999	33	2	2	37
2000	30	1	2	33
за все годы	95	9	7	111

Но и структурное насилие оказалось не достаточным критерием для построения концепции мира, удовлетворяющей потребности

²³ Международнoй опыт исследований мира: Учебное пособие.... 411 с.

человека в стабильной, безопасной и благополучной жизни. В повестку дня встали проблемы экологической безопасности, социальной стабильности, внутреннего терроризма, но также и проблема экономических беженцев, этнической мобилизации и этно-преступности, проблема гендерного неравенства и психологического насилия. В результате появились понятия «культурного мира» (Й. Галтунг), «нейтрального мира» (Б. Хименес) и «несовершенного мира» (Ф. Муниос)²⁴.

Обычно выделяют три этапа в становлении науки о мире²⁵, начиная с 60-х гг. XX столетия. Все же представляется необходимым выделять философский этап как первый в конституировании Peace studies — особенностью социально-гуманитарных дисциплин является их конституирование сначала в философском познании²⁶. Считается, что этап, начавшийся в 80-х гг. прошедшего столетия, длится до сих пор. Однако, события 90-х гг. — начала нынешнего столетия поставили новую проблему, принесшую новые краски в концепт мира. Новый виток глобализации спровоцировал обратное движение, получившее выражение в антиглобализме, этническом ренессансе и религиозном фундаментализме. Анализ этих процессов привел американского социолога С. Хантингтона к выводу о наступлении века культурных войн (Столкновение цивилизаций, 1993). Ситуация еще больше усложнилась в начале XXI в., когда поднялась мощная волна беженцев Юг — Север, и когда принятая западным миром (world) политика культурного плюрализма

²⁴ Карпова А. Интеркультурный мир. Концептуальная аппроксимация // Вестник Удмуртского университета. Серия: Философия. Психология. Педагогика. 2015. Т. 25. Вып. 1. С. 17–26

²⁵ Канто А. С. Паксология — научная дисциплина о мире // ПОИСК. Политика. Обществоведение. Искусство. Социология. Культура. Выпуск № 3(62). 2017. С. 36–47; Карпова А. Мир как объект научного познания // Credo New. № 2. 2016. [Электронный ресурс]. URL: http://www.intelros.ru/readroom/credo_new/kre2-2016/30162-mir-kak-obekt-nauchnogo-poznaniya.html (дата обращения: 02.08.2020).

²⁶ Плебанек О. В. Парадигмальные основания анализа социальной реальности. СПб.: ИД «Петрополис», 2012. 352 с.

потерпела поражение: ни западное сообщество не смогло смириться с потерей спокойствия и безопасности в результате вторжения инокультурных масс, ни эмигранты не смогли и не пожелали адаптироваться к местным порядкам, разрушая привычные механизмы социального регулирования.

Научное сообщество и, конкретно, исследователи мира отреагировали на новые проблемы (они, может и не совсем новые, но более масштабные, чем ранее, а потому более опасные и, в условиях глобализации, опасность носит глобальный характер) новыми дискуссиями по поводу концепта мира. Появляется третье поколение концепта мир. Первое поколение было представлено негативной концепцией мира и основным референтом иренологов была война. Второе поколение было представлено позитивной концепцией мира, и референтом исследователей были права человека, так как в условиях позднеиндустриальной цивилизации эффективность социальной системы находилась в прямой зависимости от возможности человека реализовать свои потенции, независимо от происхождения, уровня экономического достатка, особенностей физического и психического развития.

Именно эта особенность позднеиндустриальной технологии — необходимость полной реализации интеллектуального капитала, независимо от других переменных человеческой личности, детерминировала интенцию прав человека в политике и познавательной деятельности. Последняя фаза (на настоящее время) глобализационных процессов создает новую социокультурную ситуацию, порождающую новые проблемы. Предсказанное столкновение цивилизаций состоялось, что бы не говорили критики Хантингтона: масштабные миграционные потоки разрушают культурную среду принимающих стран; многополярный мир пока не состоялся — идет полномасштабная борьба за геополитическое лидерство, в том числе, путем культурных трансформаций (включая прямое физическое насилие, но главным образом, осуществляется психологическое насилие над личностью, разрушают культурную среду личности); совершенствуется и начинает играть все большую роль относительно новый вид насилия — культурная инженерия и культурная

селекция (например, проводимые государствами программы «формирования общества просвещенных потребителей»).

Между тем, информационная технология, которая уже в полной мере заявила о себе как культуроформирующий фактор, требует для своего эффективного функционирования и формирования системы безопасности сохранения культурного многообразия, как хранилища культурных паттернов, целей и ценностей, которые не востребованы современной (или локальной — западной) цивилизацией, но могут стать необходимыми в изменяющемся мире. Сохранения культурного разнообразия требует закон функционирования сложных саморазвивающихся систем. Еще один из основателей кибернетики У. Эшби сформулировал закон необходимого разнообразия. Формирующаяся в настоящее время концепция автопоэтических систем (сама концепция автопоэзиса была предложена в 80-х гг. прошлого столетия биологами Ф. Варела и У. Матурана²⁷, затем инкорпорирована в другие сферы познания, в частности, в социальном знании этот подход разрабатывал Н. Луман²⁸ и др.) предлагает новое прочтение этого закона — закон избыточного разнообразия. Известный отечественный философ А. П. Назаретян обосновал его для культурных систем (2012): «При обострении кризиса решающую роль в сохранении системы приобретают элементы, остававшиеся прежде функционально бесполезными или незначительными»²⁹.

В соответствии с этим законом, культурные модели, которые кажутся сегодня бесполезными, могут оказать решающую роль в кризисной ситуации. Так например, в истории каждой общественной системы существовала традиция употребления алкалоидов в той или иной форме, но никогда ни в какой общественной системе в древности от этого не умирали и это не составляло для

²⁷ Матурана У., Варела Ф. Древо познания / Перевод с англ. Ю. А. Данилова. М.: Прогресс-Традиция, 2001. 224 с.

²⁸ Луман Н. Социальные системы. Очерк общей теории / Пер. с нем. И. Д. Газиева. Под ред. Н. А. Головина. СПб.: Наука, 2007.

²⁹ Назаретян А. П. Антропология насилия и культура самоорганизации: очерки по эволюционно-исторической психологии. М.: Либроком, 2012. С. 200–201.

социума проблему. И только в индустриальном обществе возникла масштабная и потенциально летальная проблема наркомании, так как исчезли культурные ограничители. Примеров таких приводить можно много, но главный вывод заключается в следующем: современное постиндустриальное общество обладает большим научно-техническим потенциалом, но не имеет ресурсов для решения проблем гуманитарного характера. Современная цивилизация готова решать проблемы технического характера, но пока не в состоянии решить ни проблемы прямого физического насилия (пока никакие механизмы ограничения — закон, международные организации и т. д. не могут искоренить это явление), ни проблемы социального неравенства, которые являются формой непрямого насилия (попытки создания социального общества пока не достигли желаемого результата), ни проблемы психологического насилия (которое в крайних своих проявлениях также приводит к смертям, а в умеренном виде приводит к депривации личности и целых социальных групп, не предоставляя возможности социумы в полной мере использовать человеческий потенциал).

Обозначившиеся проблемы, как это всегда бывает в познавательной деятельности, инициировали культурологический поворот в последней четверти XX в. Одно из знаковых исследований конца прошлого века, проводившихся под руководством крупнейших социологов современности Л. Харрисона и С. Хантингтона, имело ожидаемо — неожиданный результат: социологи, экономисты, политологи с изумлением назвали свою книгу «Культура имеет значение»³⁰. В исследованиях мира культурологический поворот также имел резонанс. Был сделан ряд выводов. Во-первых, это вывод о том, что культурные регуляторы насилия оказываются эффективнее, чем политико-правовые в случае, если речь идет не об одном из видов насилия — войне, а о феномене насилия. Во-вторых,

³⁰ Культура имеет значение. Каким образом ценности способствуют общественному прогрессу / Под ред. Л. Харрисона и С. Хантингтона (Lawrence Harrison, Samuel Huntington (eds.) *Culture Matters: How Values Shape Human Progress*. New York: Basic Books, 2000.) М.: Московская школа политических исследований, 2002. 320 с.

культурное насилие — один из мощных факторов депривации, негативно влияющих на способность социальной системы противостоять различного рода кризисам. В-третьих, культура является важным ресурсом повышения сопротивляемости социальной системы рискам и обеспечения глобальной безопасности, так как обеспечивает избыточное разнообразие социальных паттернов и ценностей, регулирующих поведение и деятельность людей.

Обнаружившиеся проблемы детерминировали новый поворот в исследованиях мира и формирование концепции мира третьего поколения. Новая концепция получила сложное название мульти-интер-транскультурного мира. Каждое из составных частей этого многоэтажного названия отражает видение автора концепции. Один из авторов, предложивших свой вариант интеркультурного мира, Алена Карпава (доктор Института мира и конфликта, Университет Гранады, Испания) определяет мир третьего поколения как мир, воссоединяющий «в себе все ранее названные формы мира, так как внутренний, психологический, эмоциональный мир человека выражается как часть и в тоже время как единое целое всеобщего состояния общества, которое, в свою очередь, обуславливает внутреннее состояние каждого индивидуума»³¹. Суть этой концепции мира заключается в том, что мир как благополучие и благоденствие обеспечивается не только и не столько отсутствием войны, которая является частным случаем насилия, а межконфессиональным, межнациональным и межэтническим взаимодействием, обеспечивающим наиболее эффективное сотрудничество и наиболее полное использование человеческого потенциала на макро-, мезо- и микроуровнях. Это направление исследований только складывается, среди авторов концепции мира третьего поколения нужно назвать Б. Хименеса, Г. Фернандеса, Р. Моя Торрес. Как считают представители этого поколения исследований

³¹ Карпава, А., *Моя Торрес Р.* Иренология и состояние изучения интеркультурного мира // Вестник Удмуртского университета. Серия: Философия. Психология. Педагогика. 2016. Т. 26. Вып. 4. С. 74–85.

мира, такая концепция позволит разработать методологический аппарат и стратегию исследований и преодоления структурно-культурного насилия, постепенно занимающую ведущую роль в конфликтах современности. Значимость этого направления невольно высветили расовые противостояния лета 2020 г. в США, лидеры которых (черного населения) потребовали компенсации за века эксплуатации и угнетения.

Видимо, тезис так критикуемого в специальной литературе С. Хантингтона следует скорректировать: наступает век противостояния не цивилизаций, а культур на всех уровнях. И это противостояние может оказаться бóльшим риском для глобального общества, чем угроза голода, войны и прочие риски, с которыми более или менее успешно справляется индустриальная цивилизация.

Коронавирус — глобальная гибридная операция

Л. Г. Ивашов

Coronavirus as a global hybrid operation

LEONID IVASHOV

Куда бредет человечество?

Начну статью с анонса новой, и как всегда интересной своей геополитической глубиной, научной работы вице-президента Академии геополитических проблем д. ф. н. Игоря Федоровича Кефели с необычным названием «Асфатроника»¹. Не буду расшифровывать сущность названия, чтобы заинтриговать нашего читателя. Просто скажу: очень полезная и нужная для геополитики работа. Когда пишутся эти строки, мир погрузился в какой-то панический паноптикум — коронавирус, цифровизация, самоизоляция, роботизация, искусственный интеллект, экономический кризис, и главное — жесткий режим домашнего ареста. Российские региональные власти, похоже, объявили конкурс: кто примет наиболее жесткие меры по режиму самоизоляции. Я свожу все это сумасшествие к новому типу войн. А Игорь Федорович Кефели нашел иное толкование этому явлению, которое я с удовольствием процитирую: «Не правда ли, что этот „Цифровой паноптикум“ напоминает проект идеальной тюрьмы одного из ярких теоретиков политического либерализма Иеремию Бентама, который был представлен им в труде под весьма характерным названием „Паноптикон, или

¹ Кефели И. Ф. Асфатроника: на пути к теории глобальной безопасности. СПб.: СЗИУ РАНХиГС, 2020.

инспекционное учреждение: описание идеи нового принципа строительства, применимого к предназначенным для содержания под надзором любых категорий граждан учреждениям любого типа. А именно: пенитенциарных учреждений, тюрем, промышленных предприятий, рабочих домов, домов призрения, лазаретов, фабрик, больниц, домов сумасшедших, а также школ с планом управления, созданным для этого принципа. Сочинение представляет собой серию писем, отправленных выпускником линкольнского университета господином Джереми Бентамом своему другу в Англию из города Кричев (ныне Беларусь. — *И. К.*) в 1787 году².

В проекте тюрьма представляет собой цилиндрическое строение со стеклянными внутренними перегородками. Стражник... находится в центре, но невидим для заключенных, которые не знают, в какой момент за ним наблюдают, тем самым у них создается впечатление постоянного контроля»².

Но, по миру вместе с вирусом плывет терминология — пандемия войн: информационной, нефте-газовой, финансово-экономической, торговой и т. д. Все эти «войны» оформляются в общий термин — «гибридная война». Гуляет в публикациях масса версий о сущности этого «гибрида», внесем и мы свою лепту в сумятицу феномена «гибридной войны». И поставим перед читателем вопрос: Россия каким-то образом участвует в такой войне? Официальные лица РФ, с которыми приходилось автору общаться (депутаты, сенаторы, представители интеллигенции, госинститутов и госкорпораций) на этот вопрос, почти поголовно отвечают: да, против нас ведут такую войну. На последующие вопросы — а кто с российской стороны возглавляет нашу армию в этой войне, где ее генштаб, где теория и стратегия обороны и наступления, каков характер операций войны, — ответов нет. Большинство указывает на В. Путина: он все знает, организует, командует. Печально...

И возникает у общественности естественный вопрос: а что такое пандемия коронавируса, если будет доказано ее преднамеренное

² Кефели И. Ф. Асфатроника: на пути к теории глобальной безопасности... С. 43.

искусственное происхождение и запуск в мировое пространство? В общей массе информационных потоков о происхождении коронавируса, доминирует версия о «человеческом факторе». Но, это всего лишь мнение отдельных людей, профессиональных и социальных групп. Если уважаемого читателя интересует мое мнение, то я убежден в его рукотворном происхождении, опираясь на свой служебный и жизненный опыт, а также на научный доклад вице-президента Академии геополитических проблем, доктора биологических наук Ермаковой Ирины Владимировны, ученого с мировым именем, четко представившей свою профессиональную версию его происхождения. При этом, Ирина Владимировна не «побежала» проталкивать ее в СМИ, а отправила своим коллегам в другие страны, включая Китай. Завязалась здоровая научная дискуссия в среде специалистов. После чего доктор Ермакова сделала 28 февраля 2020 г. доклад по теме на конференции Академии геополитических проблем, где она является не только ведущим специалистом, но и вице-президентом Академии. Итак, после аварии компании «Бритиш петролеум» в Мексиканском заливе (взрыв нефтяной платформы), 20 апреля 2010 года в 80 км от побережья штата Луизиана (экономическая зона США), произошел выброс большого объема нефти, и это стало угрозой для американского континента, Европы, для Гольфстрима. Через поврежденные трубы скважины на глубине 1500 м за 152 дня борьбы по ликвидации аварии в водную среду вылилось 5 млн баррелей нефти. Образовалось нефтяное пятно площадью 75 тыс. км². Специалисты многих стран оценивали катастрофу как глобальную, если не удастся устранить ее последствия. Американские ученые срочно вывели бактерию, пожирающую нефтяную пленку, назвали ее «Синтия». Но она представляет серьезную опасность и для человека, пожирает и его. И, естественно, заражает морских животных и растения. Зная систему и принципы работы военно-биологических служб, уверен, что их лаборатории разрабатывают не только, и не в первую очередь средства защиты, но и средства массового уничтожения. Тем более, что США из Конвенции о запрещении биологического оружия вышли, и любые достижения гражданских биологических лабораторий тут же используют в военных целях. Это во-первых.

А во-вторых, в США и в других странах, примыкающих к акватории разлива нефти в Мексиканском заливе, еще за годы до появления коронавируса случались смерти людей с подобными пандемии признаками, от «отравления морепродуктами». Можно говорить также и о мобилизационной готовности СМИ, фармакологических компаний и даже Всемирной организации здравоохранения к раскрутке т. н. пандемии. Так что, рукотворность коронавируса неоспорима, и подтверждающих признаков тому достаточно. В том числе случаи отравления и гибели пораженных «синтией», которую до поры до времени не замечали. Видимо, в водной среде она не получает столь массового распространения, как в воздушной среде, особенно, при общении с ней людей. И приведу краткое мнение И. В. Ермаковой: «Но что-то пошло не так, как планировали, похоже ситуация вырвалась из-под контроля. Появился отягощенный непонятными генами вирус. Китай, вместо того, чтобы в 10 раз сократиться, вырвался из цепких лап инфекции, стал быстро восстанавливаться, а развитые страны, наоборот, все больше погружаться в пучину эпидемии. Помимо пожилых людей стали умирать молодые, и даже дети, вакцину создать не удастся, (все предлагаемые варианты не сработали), экономика „схлопывается“ в самых развитых странах. В США накануне президентских выборов развернулась полномасштабная гражданская война. Такое ощущение, что кто-то стал руководить процессом совсем не так, как планировала мировая элита». Так куда идет мир? Чем может закончиться пандемия? И мы однозначно включаем пандемийный вариант в арсенал гибридной войны.

Сущность «гибридной» войны

С введением Соединенными Штатами в июле 2017 г. комплексной системы санкций, мировые и российские СМИ запестрели заголовками о новом крестовом походе против России, новой «холодной» войне. В российском и международном сообществе утвердилось почти однозначное мнение, что СССР проиграл одно из крупнейших

глобальных сражений, которое вошло в мировую историю под термином «холодная война». Ну а далее следуют уже многообразные суждения о причинах и истоках этого грандиозного поражения: здесь и историческая несостоятельность социалистической модели развития государства и общества; неконкурентоспособность советской экономики; чрезмерная гонка вооружений, подрывавшая экономические устои СССР; отсутствие политических свобод и ограничения прав человека и т. д. Политические, экономические и социокультурные причины этого, бесспорно, нуждаются в глубоком и беспристрастном научном анализе. Вместе с тем, сегодня можно констатировать, что одной из причин поражения российского социума явилась неспособность социально-политической и военной элиты СССР найти и убедительно предложить кроме военных, адекватные современности невоенные средства в системном противостоянии с Западом. Одним из серьёзных просчётов явилась политико-идеологическая закостенелость отечественных социальных наук и военной стратегии в оценке изменения характера геополитического противоборства в XX столетии и, особенно, после Второй мировой войны. Трагедия Великой Отечественной и величайшая в истории человечества Победа укрепили советский социум и все ветви власти во мнении о непоколебимости идей социализма и необходимости всемерно укреплять систему вооруженной защиты государства. Запад во главе с США, твердо взявшим курс на свое мировое владычество, прекрасно понимал, что развязывать новую мировую войну против России и мировой социалистической системы, бесперспективно и опасно. И был избран иной путь к победе. Имя ему было дано «холодная» а гораздо позже — гибридная война. Объектом главного удара в новом типе войны стала идеология социализма, которую необходимо было дискредитировать в сознании больших масс людей. Основным средством служили информационно-идеологические операции (мягкая сила). И второй принципиальный момент этой войны — перенос «боевых» действий непосредственно на территорию противника, что стало невозможным для войны классической, тем более в эпоху ядерного противостояния. В СССР на это отреагировали неадекватно: усиление военных приготовлений и (при Горбачеве

особенно) попытка внедрить некоторые западные стандарты в советскую экономическую и политическую систему, и пойти с Западом на примирение. И это был первый серьезный проигрыш в новой войне.

В июне 1982 года президент США Р. Рейган, выступая в английском парламенте, призвал к очередному «крестовому походу» против СССР, предложив использовать всю мощь стран Запада для того, чтобы марксизм-ленинизм оказался на пепелище истории. Данный тезис дал старт новому этапу мирового глобального противоборства, ознаменовавшему переход от политики военного сдерживания коммунистического блока к политике решительного стратегического наступления средствами мягкой силы, переноса центра тяжести борьбы двух социально-политических систем непосредственно на территорию государств социалистического содружества, используя широкий комплекс средств социально-политической борьбы невоенного характера: информационно-идеологических, экономических, научно-технологических, социально-психологических и пр. В это же время отечественная военно-политическая элита продолжала готовиться к военному противоборству классического типа, определяемого отечественной наукой в рамках организованной вооружённой борьбы между государствами и группами государств, классами, нациями, народами и рассматриваемой как продолжение политики насильственными средствами. Главным отличительным признаком такого прочтения войны нового типа оставалось применение военной силы, как основы безопасности государства и системы социализма.

Перестройка, начатая Горбачевым, вселяла надежду на серьезные изменения во внешней и внутренней политике страны, разработку и широкое обсуждение в рамках мировой системы социализма теории социалистического строительства в новых реалиях, реализацию теоретических положений в практической деятельности. Но кроме лозунгов и призывов, системного решения принято не было. Более того, начались закулисные уступки и закрытые договоренности команды Горбачева с лидерами Запада, внедрение

рыночных механизмов в экономику СССР, излишняя открытость перед капиталистическим напором. Вместо системного наступления социализма, для чего были все основания, началось бессистемное отступление по всем фронтам.

Сегодня учёные говорят о начале эры перманентных войн, характеризующейся борьбой субъектов геополитики за широкий спектр ресурсов, статус и роли на международной арене, формирование целеполагающей картины современного глобального мира. В мировой и отечественной социально-политической науке стала разрабатываться интеллектуальная концепция **«гибридных войн»** современности, под которыми понимается **согласованное применение политико-дипломатических, идеологических, информационно-психологических, экономических и военно-силовых инструментов для достижения геополитических целей**³. В ходе такого типа войн предусматривается комплексное использование, как военных, так и невоенных средств в условиях геополитического противоборства на разных уровнях. Гибридная война многомерна. Она включает в себя целый ряд составляющих — военное, информационное, экономическое, политическое, социокультурное, санкционное и др. Гибридная война представляет собой использование всевозможных комбинаций обычных, иррегулярных и асимметричных средств в сочетании с постоянными манипуляциями политическим и идеологическим конфликтом⁴. Добавим: военный аспект всегда при этом присутствует в качестве средства давления, шантажа, реальной угрозы, ограничения сопротивления. Таким образом, в современных условиях **гибридная война представляет собой элемент**

³ Бартош А. А. Гибридная война: интерпретации и реальность // Независимое военное обозрение. 2016. 16 сентября.

⁴ Наглядная иллюстрация гибридных военно-политических операций США — вместе с авиаударами по авиационной базе сирийских правительственных войск Шайрат 7 апреля 2017 г. группа американских сенаторов представила на рассмотрение верхней палаты Конгресса США законопроект, предлагающий **создание «гибридного трибунала»** по Сирии. Как пояснил один из авторов законопроекта сенатор Марко Рубио, данная инициатива должна «обеспечить ответственность за нарушения прав человека в отношении невинных сирийцев».

общей трансформации категории безопасности, включая диверсификацию института войны и коррекцию самого характера военных действий. Данный тип современного противостояния носит комплексный характер. Он включает локальные, смешанные (те самые гибридные) формы военных и невоенных агрессивных действий, использующих прямые и косвенные средства политического и социального влияния. Развиваются технологии деструктивных операций и активных мероприятий при формальном неучастии, либо ограниченном участии регулярных вооруженных сил с той или другой стороны⁵. Однако вооруженная составляющая в войне такого типа присутствует всегда и зачастую довольно масштабно. Она носит характер гражданского, религиозного, межнационального, межцивилизационного вооруженного конфликта, в которых участвуют десятки тысяч вооруженных людей, включая наемников, частные военные кампании, террористические образования. Примерами могут служить Югославия, Ирак, Ливия, Йемен, Сирия, а также постсоветские страны, а сегодня — и сами Соединенные Штаты.

Изменившееся содержание современных войн с неизбежностью влечёт за собой появление новых (или модификацию существующих) средств силового противостояния субъектов современной геополитики. В рамках анализа специфики гибридных войн появилась концепция, так называемого консциентального оружия (от лат. *conscientia* — сознание), представляющего из себя совокупность социальных технологий управления человеческим сознанием и поведением, нацеленных на поражение, изменение и уничтожение определённых форм сознания отдельных индивидов и общностей идеологическими, информационными, социально-психологическими методами и направленных на изменение их социокультурной идентификации⁶.

⁵ Клаузевиц К. фон. Принципы ведения войны / Пер. с англ. М.: Центрполиграф, 2009. С. 78–85.

⁶ Даниленко В. И. Современный политологический словарь. М., 2000. С. 87–88.

Можно согласиться с мнением специалистов от геополитики и некоторых военных аналитиков и учёных, которые считают, что ***гибридная война против России запущена была сразу после развала СССР, однако своего апогея она пока не достигла.*** А вообще-то, если бросить ретроспективный взгляд на историю войн, то, начиная от Эпаминонда, чистых войн, как действий только вооруженных сил и военных сражений, практически не было. Все войны носили комплексный (гибридный) характер. Мощно присутствовала всегда экономическая составляющая, дезинформация противника, военная хитрость, идеологическая обработка населения своей и противной сторон, нагнетание страха, ложные посулы и т. д. Вопрос в том, что решающую роль в достижении цели и исходе войны играли, в конечном счете, вооруженные силы. В XX веке ситуация изменилась коренным образом. Советский Союз пал без единого выстрела, Югославия, Ирак, Ливия — в результате комбинированных действий: дестабилизация, деморализация населения, внутригражданское противостояние, демонизация власти и политического курса, и военное добивание. Классика гибридной войны!

Следует констатировать (опять же ссылаясь только на открытые источники), что, несмотря на возможности, высокую эффективность и опасность гибридных войн в рамках противостояния государств и коалиций с использованием комплекса асимметричных невоенных средств, руководство ВС РФ продолжает придерживаться традиционных взглядов на ведение войн с приоритетом использования средств вооружённой борьбы. Выступая с докладом на общем собрании Академии военных наук (2017 г.) «Современные войны и актуальные вопросы обороны страны», Начальник Генерального штаба Вооруженных Сил РФ генерал армии Валерий Герасимов, несмотря на ряд оговорок по поводу зарубежных разработок в сфере гибридных войн, констатировал следующее — ***«основное содержание войн в современности и обозримой перспективе останется прежним. А их главный***

признак — наличие вооруженной борьбы»⁷. Между прочим, еще в 2013 г. после выступления Герасимова на общем собрании АВН с докладом на тему «Основные тенденции развития форм и способов применения ВС, актуальные задачи военной науки по их совершенствованию» была опубликована его статья, в которой была представлено соотношение военных и невоенных операций (рис. 1). Вскоре на Западе многие военные специалисты в своих публикациях заявили о появлении такого феномена военной аналитики как «доктрина Герасимова».

Руководитель российского Генштаба прав: в его обязанностях главным пунктом значится организация вооруженной защиты государства и общества, поддержание боевой готовности вооруженных сил к отражению военной агрессии, потому как противная сторона тщательно готовится к достижению военного превосходства и обеспечению разгрома противостоящих сил. А уже 2 марта 2019 г. на состоявшейся в Военной академии Генерального штаба военно-научной конференции «Развитие военной стратегии в современных условиях. Актуальные проблемы строительства и подготовки Вооруженных Сил Российской Федерации» Герасимов прямо заявил, что Пентагон приступил к разработке новой стратегии ведения военных действий «Троянский конь», суть которой заключается в активном использовании протестного потенциала «пятой колонны» для дестабилизации обстановки с одновременным нанесением ударов высокоточным оружием по наиболее важным объектам. Он подчеркнул, что основой «нашего ответа» является «стратегия активной обороны», которая, с учетом оборонительного характера российской военной доктрины, предусматривает проведение комплекса мер по упреждающей нейтрализации угроз безопасности государства⁸.

⁷ См.: Герасимов В. Мир на гранях войны // Военно-промышленный курьер. 15.03.17. № 10. Режим доступа: <http://vpk-news.ru/articles/35591> (дата обращения: 15.04.2020).

⁸ <https://vpk-news.ru/news/48723> (дата обращения 03.03.2019).

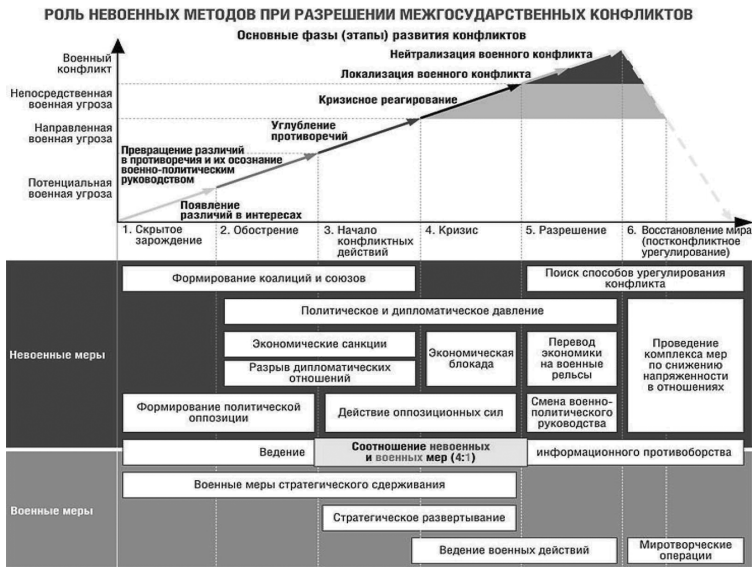

ИЗМЕНЕНИЕ ХАРАКТЕРА ВООРУЖЕННОЙ БОРЬБЫ Достижение политических целей



Рис. 1. Военные и невоенные конфликты в «гибридном измерении»

Но все может сложиться совершенно иначе, и в разгроме Российской Федерации как суверенного государства военной фазы сражения может не быть. И признаков тому достаточно, да и опыт крушения великого СССР тому свидетельство.

Операции «мягкой силы» в гибридной войне

Данные обстоятельства заставляют вернуться к несколько иному прочтению классического определения войн, данному в своих работах известным немецким военным теоретиком К. Клаузевицем. «Война есть единоборство крупного масштаба, акт насилия, имеющий целью заставить противника выполнить нашу волю»⁹. В условиях наличия ядерных вооружений у основных игроков на глобальной «шахматной доске», поле основных сражений во многом перемещается на ментальное сотворение и сокрушение смыслов, образов, ценностей социумов, стержнем которых являются так называемые государства — Империи¹⁰. В теории гибридной войны прочитываются следующие невоенные виды «боевых» действий:

- концентриальные (поражение массового и индивидуального сознания);
- информационно-психологические (мировоззренческие);
- военно-антинаучные (внедрение ложной военной стратегии);
- информационно-управленческие (навязывание чуждой и разрушительной модели власти, ошибочных стратегических решений);

⁹ Воля (психологич.) – в качестве основной функции воли выделяют выбор мотивов и целей, регуляцию побуждения к действиям, мобилизацию возможностей в ситуациях преодоления препятствий при достижении поставленных целей. Может использоваться для объяснения возможности свободного выбора в конфликтах различного рода, произвольно регулировать действия и процессы, подчиняя их своим сознательным решениям (Психология. Словарь / Под общ. ред. А. В. Петровского, М. Г. Ярошевского. 2-е изд. М.: Политиздат, 1990. С. 62).

¹⁰ Неклесса А. И. Гибридная война. Облик и палитра вооруженных конфликтов в XXI веке // Экономические стратегии. 2015. № 8.

- финансово-экономические (запуск на территории противника системы выгодной только атакующей стороне);
- вирусологические (поражающие и тормозящие работу всех жизненно-важных систем государства и общества: бюрократия, коррупция, непрофессионализм).

Термин «мягкая сила» ввел в политологический оборот в 1990 году американец Джозеф Най, являющийся не просто теоретиком-исследователем, но государственным деятелем, практиком. Он много лет занимал высокие должности в правительстве США. В 1977–1979 гг. являлся помощником заместителя госсекретаря США по вопросам поддержки безопасности, науки и технологий, в 1993–1994 гг. Дж. Най занимал пост председателя Национального разведывательного совета, а в 1994–1995 гг. — заместителя министра обороны по вопросам международной безопасности. То есть, этого человека нельзя отнести к независимым экспертам или к беспристрастным объективным исследователям. Он человек американской политической системы и руководствуется только интересами США, и не только государственными. Автор не дал четкого определения термину «мягкой силы», но предложил концептуальное пояснение (в порядке реакции на критику), суть которого «привлекательность, а не принуждение». Здесь же мы видим лукавую реакцию на изменение мирового политического процесса, когда применять «жесткую силу» американцам стало невыгодно (жертвы, большие военные расходы, потеря доверия со стороны мирового сообщества, усиление сопротивления). Вдохновил американский политический бомонд и спецслужбы США «мирный» развал главного геополитического конкурента — СССР и системы социализма. Причем, при затратах несопоставимых даже с затратами на «холодную» войну. И эти затраты в последствии обернулись огромными прибылями, спасшими американскую экономику от очередного кризиса. И сегодня термин «мягкая сила» широко используется в информационном пространстве, но единого понятийного определения ему не найдено. Тем не менее, мягкую силу непосредственно связывают с «цветными революциями» и государственными переворотами последних двух десятилетий.

Воспользовавшись этим обстоятельством, предложим собственную трактовку этого термина. Мягкая сила, с точки зрения воздействия на безопасность государства, общества и цивилизации, — комплекс мер, способствующий ослаблению психологической и моральной устойчивости населения и элит через применение невоенных методов вмешательства во внутренние дела объекта воздействия. Наиболее эффективным способом применения мягкой силы являются системно-сетевые операции, тщательно планируемые, обеспеченные материальными ресурсами и согласованные с действиями других сил в рамках общей цели и стратегии субъекта воздействия сведенных в формат т. н. гибридной войны. Так что, неправительственные некоммерческие организации — это всего лишь ширма для прикрытия деятельности спецслужб и других государственных структур или подразделений теневых (финансовых, масонских, олигархических) организаций. Но нельзя огульно зачислять все НПО, НКО в систему «мягкой силы. *Мы относим к мягкой силе только те организации и действия, которые в той или иной степени применены в рамках конкретной и хорошо организованной операции против других стран, мировых цивилизаций, союзов, политических и бизнес — конкурентов, отдельных лидеров и влиятельных фигур*».

Джозеф Най, собственно говоря, легендирует специальные подрывные операции и показывает новые, более эффективные направления американской политики и неисчерпаемый ресурсный инструментарий ее проведения, и не только в виде НПО и НКО. Существуют частные военные корпорации, разного масштаба бизнес-структуры, тайные сообщества, религиозные структуры, наркокартели и пр., которые используются в специальных (геополитических) операциях; искусственно создаются и раскручиваются для таковых. Почти одновременно с Дж. Наем профессор Джин Шарп, руководитель института им. А. Эйнштейна, издает и рассылает по миру методологию ненасильственной смены политических режимов, которую он высказал в эссе «От диктатуры к демократии,

Концептуальные основы освобождения»¹¹, где четко прописаны 198 последовательных шагов для «мирного свержения диктаторов» и приведение к власти в стране «демократических» (читай — проамериканских) сил. В 2006 г. президент США Дж. Буш подписывает директиву «О преэмптивных действиях», в которой определяются задачи и механизмы применения мягкой силы, опять же для «свержения диктатур и (обратим особое внимание!) **формирования новой политической нации в избранных странах**».

То есть, теоретические рассуждения и концепции обретают директивный характер операций, проводимых государственными структурами, спецслужбами, с задействованием «неправительственных» организаций и направление стихийного недовольства масс в русло операций. Важно отметить, что эти операции проводятся таким образом, чтобы максимально скрыть вовлеченность в них государственных структур Соединенных Штатов и их союзников. С этой целью и создаются глобального и регионального масштаба «негосударственные» и «некоммерческие» организации. К ним можно отнести: Институт им. Альберта Эйнштейна (Albert Einstein Institution), сеть фондов Дж. Сороса (в том числе Институт «Открытое общество» (Open Society Institute), «Национальный фонд в поддержку демократии» (National Endowment for Democracy), организация «Фридом Хаус» (Freedom House — «Дом свободы»), Международный республиканский институт (International Republican Institute) и др. Все подобные фонды и организации позиционируют себя как неправительственные и некоммерческие, однако на практике они тесно сотрудничают и получают финансовую помощь от правительственных учреждений. Кроме того, их основатели и члены, как правило, являются или являлись видными американскими политиками или политическими деятелями. Например, «Национальный фонд в поддержку демократии» был создан Конгрессом США и получает финансовые гранты от правительства в рамках бюджета Агентства США по международному

¹¹ Шарп Д. От диктатуры к демократии. Концептуальные основы освобождения. М., 2004.

развитию (USAID). Представительства самого агентства расположены в 68 странах мира. Согласно данным WikiLeaks, ежегодно Фонд получает также около 100 миллионов долларов США от американского Конгресса¹². Организацию «Фридом Хаус» до 2005 г. возглавлял бывший директор ЦРУ Дж. Вулси, за что организацию не раз обвиняли в идеологической предвзятости и политической ангажированности. Это тот Вулси, который являлся одним из авторов и исполнителей успешной операции по развалу СССР и мировой системы социализма. В 2005–2009 гг. главой организации являлся П. Аккерман, американский бизнесмен, известный тем, что он занимался финансированием ряда избирательных кампаний в США. Отмечалось это и в официальном заявлении МИДа РФ в связи с докладом организации, посвященном демократии в России. В докладе «Фридом Хаус» приравнивала уровень демократии в России к уровню в Объединенных Арабских Эмиратах и Йемене, на что Департамент информации и печати МИД РФ заявил: «Примечательно, что „Фридом Хаус“ получает гранты Правительства США, судя по всему, под конкретные проекты. Идут средства от мощных общественных организаций — „Фонд Евразия“, „Фонд Сороса“, „Национальный фонд за демократию“, — ряд из которых в свою очередь получает правительственные дотации. А если учесть, что „Фридом Хаус“ возглавляет бывший директор ЦРУ Дж. Вулси, то из организации получается вполне боеспособная единица»¹³.

Международный республиканский институт (МРИ) ранее возглавляемый ярким русофобом сенатором Дж. Маккейном. Сам Институт был вовлечен в ряд скандалов, связанных с государственными переворотами в Венесуэле (2002), Гаити (2004), продвижением консервативных партий на выборах в Польше и дестабилизации

¹² *Nixon R.* U. S. Groups Helped Nurture Arab Uprisings. *New York Times*. April, 2011.

¹³ Комментарий Департамента информации и печати МИД РФ в связи с докладом американской правозащитной организации «Фридом Хаус», посвященным демократии в России. 2006.

режима Хун Сена в Камбодже¹⁴. МРИ также получает финансирование от правительственных учреждений и сотрудничает с Государственным Департаментом США. Американский демократический институт возглавляет бывшая госсекретарь США М. Олбрайт. Оба эти т. н. «института» в течение 12 лет, с 2002 по 2014 гг. хорошо «поработали» под руководством Госдепа и ЦРУ на Украине, сформировали новую политическую нацию — самую русофобскую на планете. Цели операции носят геополитический масштаб: оторвать Украину от России, в полном соответствии с установкой З. Бжезинского о том, что без Украины Россия становится азиатской региональной страной, и теряет статус мировой державы. Вторая цель более прагматическая. Ее озвучил в апреле 2014 года на страницах «Европейского вестника» постоянный эксперт Агентства национальной безопасности США, директор Института глобальных перспектив при Колумбийском университете Пол Кристи, безапелляционно заявив следующее: *«Соединенные Штаты преследуют исключительно собственную цель по сохранению собственной валютной системы, основанной на долларе. Для практического осуществления этой главной задачи и начала украинская кампания по разрыву экономических отношений Европы и России»*¹⁵. И далее он довольно цинично обязывает европейцев отказаться от российского газа в пользу американского сланцевого, пусть и более дорогого, чтобы поддержать финансовую устойчивость США. Так как именно Америка после Второй мировой войны спасла Западную Европу от экономического коллапса, реализовав «план Маршалла». И теперь европейцы должны вернуть американцам должок. И что еще интересно — с началом операции по отстранению В. Януковича от власти на Украине и захвата государственных учреждений «майданутыми», администрация Б. Обамы стала реализовывать в Европе план строительства 21 терминала по приему американского сжиженного газа. В этот же период Болгария «добровольно», с большим ущербом для

¹⁴ Kurlantzick J. The Coup Connection. Mother Jones. November/December, 2004.

¹⁵ Европейский вестник. Апрель 2014.

себя, отказывается от российского «Южного потока», а в проекте «Северный поток-2» возникают бюрократические, политические и технологические проблемы. В подвешенном состоянии находится и «Турецкий поток». По крайней мере, нам следует ожидать мощные атаки гибридного типа на этот проект, несмотря на его торжественный запуск двумя президентами.

Особую роль в происходящих в мире событиях играет Дж. Сорос и сеть его общественно-политических фондов. Находясь в тесном сотрудничестве с правительством США и различными фондами и институтами, упомянутыми выше, Дж. Сорос принимал активное участие в организации массовых протестов и цветных революций, прежде всего в странах Восточной Европы и постсоветского пространства. Есть сотни других НПО и НКО, выполняющих менее масштабные задачи. Но в рамках единой геополитической операции (операции мягкой силы). При этом следует подчеркнуть, что операции мягкой силы проводятся не только в целях переворотов и революций. Они охватывают практически все сферы деятельности государства, общества и цивилизации. Отметим опять же Украину: госпереворот готовился в рамках американской операции под кодовым названием «Майдан» более 10 лет, участвовало более 4 тыс. западных НПО. Они пронизывали все важнейшие сферы украинского государства, но особое внимание уделялось политике (демократическим преобразованиям) и системе образования. То есть, «помогали» почти бесплатно создавать и обучать политизированные структуры, европейцам поручили готовить подразделения боевиков-нацистов, а в школах и институтах кропотливо вдалбливали основы западной демократии и американский образ жизни. Попутно для прикрытия обучали работе на компьютере, менеджменту и, даже бухгалтерскому делу. Но при этом, мало заметно, порой незримо, шаг за шагом формировалась и воспитывалась русофобская «политическая нация» в молодежной среде.

Таким образом, проанализировав системы и инструменты внешней политики Соединенных Штатов, можно сделать следующие выводы: *мягкая сила, есть более скрытый, и более экономичный инструментальный достижения стратегических целей, включая*

уничтожение (ослабление) государств, устранение неудобных режимов и антиамерикански настроенных лидеров. Мягкая сила способна провоцировать межгосударственные, внутригосударственные, внутрицивилизационные и межцивилизационные конфликты и войны. Она всепроникающая, и, как правило, предшествует и создает условия для гибридной или «горячих» войн, включая мировые.

Операции «мягкой силы» можно классифицировать по масштабности как глобальные, региональные и локальные. По направленности воздействия — антицивилизационные, внутрицивилизационные, антиблоковые, антигосударственные. Но все они носят антинациональный характер. К наиболее успешным операциям мягкой силы регионального масштаба в последние четверть века можно отнести уничтожение Югославии, Ирака, Ливии, Йемена. Не получилось уничтожение Сирии, но, тем не менее, страна отброшена на столетие назад в своем развитии и находится в состоянии гражданской войны.

«Холодная война» как образец глобальной операции гибридной войны

Примером операций «мягкой силы» глобального масштаба в сочетании с мощным военно-силовым нажимом может служить операция «холодная война». Разберем ее подробнее, поскольку ее итоги стали трагедией для нашего Отечества и сотен миллионов людей на всей планете, резко повернули ход мировой истории к катастрофе человечества. Важно это еще и потому, что в июле 2017 г. американский Конгресс принял закон о санкциях против России, по сути объявляющий нам второе издание «холодной» войны.

Итак, в апреле 1945 г. руководитель стратегических служб США А. Даллес выступил перед американской политической и бизнес-элитой с концептуальным докладом о методах разрушения Советского Союза без применения военной силы. С вступлением в должность Президента США Гарри Трумэна, концепция Даллеса

получает официальное закрепление в политической стратегии США под названием «доктрина Трумэна» (план сдерживания СССР). Для придания глобального масштаба и пропагандистского обеспечения 5 марта 1946 г. в американском городе Фултоне У. Черчилль, как более известный и более популярный чем Г. Трумэн политический и государственный деятель, объявляет о «крестовом» походе против СССР и коммунизма. СМИ тиражируют речь бывшего премьер-министра Великобритании по всему миру. Все официальные структуры американского государства включаются в антисоветскую деятельность и нарабатывают методологию. 18 августа 1948 г. Совет национальной безопасности США принимает меморандум, который (после одобрения Конгрессом и подписания Президентом) обретает форму официальной государственной директивы 20/1 «Цели США в отношении России». Гриф «Совершенно секретно», два варианта «сдерживания»: военный разгром СССР, и более развернутый, детальный план мирного разрушения Советской России, в основании которого и лежала концепция А. Даллеса.

Западная Европа была поставлена под контроль США с помощью «плана Маршалла» и военного присутствия англо-американского военного контингента, а затем через блок НАТО. Подчинены на антисоветской идеологии Япония и Южная Корея. В отношении Советского Союза были приняты совершенно иные планы. Мирный вариант заложенный в директиве 20/1 — это классический опыт применения мягкой силы в гибридной войне глобального масштаба. Прочитую некоторые выдержки из этого исторического документа: *«...нашей первоочередной задачей в мирное время является планомерное ослабление влияния и мощи России при балансировании на грани войны, а также преобразование нынешних сателлитов России в независимые государства, самостоятельно действующие на международной арене... Мы должны содействовать развитию в Советском Союзе института федерализма всеми имеющимися у нас средствами... Нашей второй задачей в отношении СССР в мирное время является осуществление тайных операций, направленных на развенчание мифа, который заставляет народы... быть в подчинении Москвы ... Мы не должны рассматривать*

*войну как неизбежность. Мы не должны отрицать возможность достижения всех наших целей в отношении СССР без развязывания войны»*¹⁶. Более того, «мирному» варианту отдавалось явное предпочтение, военный же — не исключался, но только в случае, если не сработает «мирный». Что также весьма интересно, даже после разрушения советского противника, «холодная война» должна продолжаться. Цитирую дальше, рассекреченную, но пока еще не отмененную Директиву 20/1: «...даже если установившийся режим будет некоммунистическим и формально дружественным по отношению к нам, мы должны будем обеспечивать следующее:

- отсутствие у подобного режима большой военной мощи;
- его сильную экономическую зависимость от внешнего мира;
- соблюдение им прав национальных меньшинств;
- отсутствие попыток установить подобие железного занавеса при контактах с внешним миром».

Все это мы наблюдали, начиная с 1991 г. Но в директиве есть положения и про 2014-й. Во-первых, это Украина. Ей уделено целых несколько страниц: «В случае с украинцами ситуация иная. Они слишком близки к русским... тем не менее, мы также не должны препятствовать какому-либо независимому режиму на Украине. *Украина должна быть освобождена от влияния России, она должна развиваться как самостоятельное независимое государство»*¹⁷. И это было прописано еще в 1948 г., но не отменено по сей день. Во-вторых, это про то, если возникнет неподчинение на какой-то части СССР, то вариант тоже предусмотрен в виде особых дипломатических отношений и договоренностей: «...условия подобных договоренностей должны быть жесткими и носить явный оскорбительный характер... Они должны быть подобны условиям Брест-Литовского договора»¹⁸.

Появление у Советского Союза ядерного оружия и достижение ядерного паритета, фактически сделала войну, в ее

¹⁶ Главный противник / Под ред. И. М. Ильинского. М., 2006. С. 175.

¹⁷ Там же. С. 204.

¹⁸ Там же.

классическом понимании, невозможной. «Холодная война» явилась альтернативой войне классической. Но цели и задачи ее остались прежними, что мы и видим в Директиве 20/1. Началась сложная геополитическая игра, охватившая все сферы жизнедеятельности государства и общества. В эту игру вовлекались другие государства и народы, так или иначе входившие (или могущие войти) в орбиту Советского Союза. США, не решаясь столкнуться в военной схватке с СССР непосредственно, постоянно провоцировали вооруженные конфликты, кризисы, перевороты в союзных республиках и в «третьих» странах. Была также развернута гонка вооружений, провоцировались напряженность и конфликты вблизи границ СССР, нарушалось советское воздушное пространство, территория окружалась сетью военных баз (стратегия анаконды А. Мэхена). Была запущена тактика изматывания противника. В апреле 1949 г. был образован блок НАТО, цель создания которого четко прозвучала из уст первого генсека альянса: «Держать Америку в Европе, Россию вне Европы, Германию под Европой».

Признаем, что *НАТО — самый удачный геополитический проект США и Британии в эпоху «холодной войны»*, поставивший на многие годы Европу под англо-саксонский контроль, вынудивший Советский Союз держать более чем миллионную группировку войск в Восточной Европе, что вело к огромным материально-финансовым затратам, загрузкой экономики военной продукцией в ущерб гражданскому производству. Плюс, присутствие большой массы советских войск на территории стран — союзников СССР, вызывало напряженность в отношениях между народами стран социалистического блока.

Для реализации военной составляющей создается блок НАТО, и затем сеть военных блоков по всему миру (Багдадский пакт, СЕНТО, СЕАТО, АНЗЮС), в приоритетном порядке идет наращивание ядерных боеприпасов, разворачивается гонка вооружений, размещение военных баз у границ СССР, организируются вооруженные провокации. Советский Союз отвечает на военные вызовы, но не в состоянии ответить на вызовы

«мягкой силы»: экономические (план Маршалла, теория социального программирования), идеологические (отсутствие развернутой теории социализма), информационные (неспособность убедительно показать преимущества социализма и пагубность потребительского смысла жизни). В результате Советский Союз, обладая преимуществами в развитии образования, науки, культуры, высоких технологий, социального равноправия, имевший мощные современные вооруженные силы, был разрушен. Также, в рамках глобальной операции «холодная война» были проведены операции по ликвидации Варшавского Договора, мировой системы социализма, создания условий для однополярного миропорядка с доминированием морской цивилизации англосаксов в союзе с мировым финансовым капиталом. Успешный опыт применения «мягкой силы» Запад использует и развивает и сегодня.

В конце концов, стратегия США, наложившаяся на ошибки послесталинского руководства СССР и явное предательство в политической элите привели к разрушению всего социалистического лагеря, как наиболее перспективной мировой геополитической системы, как альтернативы капитализму. В 1991 г. Ельцин и Буш — старший объявили об окончании «холодной войны» и в 1993 г. в российскую военную доктрину был продвинут вывод об отсутствии у России внешних противников и военных угроз. А в условиях отсутствия таковых не нужны армия, оборонно-промышленный комплекс, мобилизационная система, оборонное сознание населения. Но западные «союзники» мыслили по-другому: увеличивали состав и расширяли НАТО, ориентируя его по-прежнему на Восток, увеличивали военные расходы, задавали невиданные ранее программы вооружений, и зорко следили за процессом демилитаризации России. Одновременно с наращиванием военной мощи, США разрабатывали, апробировали и внедряли в политическую практику новые виды операций мягкой силы мирного времени. В числе таковых отметим операцию «глобальное управление», как попытку установления однополярного миропорядка.

Глобальное управление — создание миропорядка, где все страны и континенты будут выполнять функции периферии («глобальной деревни»), обслуживающей интересы иудео-саксонской элиты и финансового олигархата. Инструментарий для решения этих стратегических задач — превосходящая военная сила, информационно-психологическая сеть воздействия, финансовая система, политическая наглость, наступательная активность «пятых колонн» и всякого рода НПО. Алгоритм операции следующий:

- утверждение денег (материальных благ) в качестве смысла жизни человека, общества, государства;
- жёсткая привязка к американскому доллару всех иных валют и мировой экономики;
- открытие государственных границ для беспрепятственного движения доллара, приобретаемых на него товаров и услуг;
- продвижение во власть под видом «демократии» подконтрольных «элит» и принуждение таковых к действиям в интересах США и финансовой олигархии;
- установление тотального контроля за экономическим, политическим поведением каждого человека, предприятия, государства.

Наиболее опасными, на наш взгляд, сегодня являются системные операции «мягкой силы» в гибридной войне, применяемые Соединёнными Штатами, против нынешней России и других стран:

- операции по упразднению международной субъектности государств, суть которых сводится к уменьшению роли государства во внутренней, социальной и внешней политике, формализации функций государственных институтов и усилению роли ТНК, финансового капитала и неофициальных международных организаций (семерка, двадцатка, Давосский форум и др.);
- операции «на основе эффектов» (скрытая дестабилизация базовых основ государства через разрушение системы управления процессами, навязывание ложного целеполагания, многопарийность, наличие «либерально-демократической» оппозиции, обязательная смена лидеров и т. д.);

- операции по экспорту нестабильности, предполагающие открытость границ для движения капиталов и идеологий, подмена прав народа правами отдельного человека, национальных, религиозных и даже сексуальных меньшинств, продвижение межконфессиональной, межнациональной и социальной розни, поддержка из-за рубежа экстремистских организаций, мощное информационное давление с целью изменения курса руководства страны по наведению порядка и поддержания стабильности в обществе, демонизация или устранение национальных лидеров;
- операции по подрыву потенциалов — действия по ослаблению и разрушению политического, экономического, военного, духовно-нравственного потенциала государства и общества, через навязывание под видом демократизации чуждых ценностей, девальвацию традиций, неэффективных социально-экономических моделей, продвижение в качестве приоритета интересов США и международного капитала в ущерб национальным интересам;
- преэмптивные операции — устранение «недемократических национальных режимов», переориентация общества на некие наднациональные ценности, коренное переиздание истории страны, осуждение прежнего курса развития и строительство новой (антинациональной) политической нации;
- гуманитарные интервенции — проводимое массированное вторжение элементов «мягкой силы» в рамках спланированной операции с целью установления контроля над действиями правительства, национальных политических сил и общества, превращения страны в сателитное образование подконтрольное США.

Кибероперации гибридной войны

Как и в классической войне, где ее содержанием являются операции военных действий, в гибридном типе войн также постоянно

развиваются средства и способы противоборства, появляются новые. Новым эффективным и разрушительным оружием становится кибероружие. Но отнести его к средствам «мягкой силы» было бы неправильно. Это комплексное ударное средство, способное действовать как на сознание человека, так и на государственные и объектовые системы управления, локальные сети, интернет, связь всех видов, банковскую сеть, информационные средства, социальные, политические и экономические коммуникации.

Кибератака на российские учреждения 12 мая 2017 г., скорее всего, есть результат деятельности главного киберкомандования Пентагона¹⁹ которое начало функционировать 21 мая 2010 г. и достигло полной оперативной готовности 31 октября 2010 г. Подчеркнем, что командования в вооруженных силах США — это самостоятельно действующие (а не обеспечивающие действия) ударные структуры. Киберкомандование объединило под своим началом несколько ранее существовавших организаций, в частности, Соединение глобальных сетевых операций (JTF-GNO), Объединённое командование сетевой войны (JFCC-NW), Агентство военных информационных систем. Министр обороны США Эштон Картер 6 апреля 2016 г. дал «первое задание военного времени» киберкомандованию атаковать Исламское государство, не позволив, тем самым, командованию ИГ планировать, руководить операциями и финансировать структуры ИГ.

Произшедшая кибератака на российские учреждения, это, скорее всего, командно-штабная тренировка (разведка боем) перед президентскими выборами в России в 2018 г. Информационная подготовка к применению против России кибероружия активно

¹⁹ Кибернетическое командование США (англ. United States Cyber Command, USCYBERCOM) – формирование вооружённых сил США, находящееся в подчинении стратегического командования США. Расположено на территории военной базы Форт-Мид, штат Мэриленд. Командующий — адмирал Майкл Роджерс. Основными задачами командования являются централизованное проведение операций кибернетической войны (кибервойны), управление и защита военных компьютерных сетей США.

велась в ходе президентской гонки в США, продолжается и после избрания Д. Трампа.

Цель тренировочной операции 12 мая 2017 г.: проверить эффективность структур киберкомандования по дезорганизации работы социально значимых систем российского государства. Для этой цели создан специальный Разведывательный центр киберопераций (англ. Cyber Warfare Intelligence Center). Главный удар предполагается нанести позднее, возможно после операции «Коронавирус», когда в России остро встанет вопрос о смене власти. Объекты ударов:

- банковая система, нарушение работы которой вызовет невыдачи заработной платы, пенсий, социальных пособий, дезорганизацию взаиморасчетов и т. п.;
- транспортная, энергетическая, а так же системы связи, водоснабжения и др.;
- системы военного и государственного управления.

Все перечисленные выше действия, как кибернетического фактора, так и человеческого, и других средств мягкой силы, составят единую и цельную систему сетевых спецопераций, основываясь на законе о санкциях. С этой целью в Москву назначен в качестве посла США в России Дж. Хантсман, ярый русофоб, протеже печально известного Мита Ромни, заявившего: «Наша задача — заставить Россию пожирать себя изнутри, внося смуту и разброд в общество этой страны... Мы заставим русских взяться за оружие. Мы настроим чеченцев, татар, башкир, дагестанцев, против русских. Мы заставим их ненавидеть свою страну, собственную нацию»²⁰. И далее в том же духе.

Гибридная война, отнюдь, не заканчивается указанными в тексте средствами и методами ее ведения. Есть еще целый спектр мало исследованных средств, которые активно применяются не только против отдельных стран, но и против всего человечества. В частности, гено-психотронное воздействие на генетику и наследственность человека.

²⁰ <http://kprf-kchr.ru/?q=node/11456> (дата обращения 14.08.2020).

Выводы

Принципиально важно понять следующее:

- гибридная война против России, как сочетание вооруженной борьбы, кибероружия, многообразных средств мягкой силы, включая информационно-психологические воздействия на сознание, вирусы и пандемии, нагнетание страха и депрессии в качестве оружия массового поражения нового типа, — неизбежна, и она носит долгосрочный перманентный характер;
- целью войны будет уничтожение России как суверенного государства и ее исключение из будущей истории;
- война (кибератаки, операции мягкой силы, последующие вооруженные боевые действия) будет вестись почти исключительно на национальной территории России;
- объектами войны будут являться не только государство и его вооруженные силы, но и все население страны, православно-славянская культура, традиционная система ценностей народов России, история и будущее страны;
- война будет носить характер межцивилизационной борьбы и может закончиться поражением нации, ее цивилизационным и историческим крахом.

Чтобы этого не произошло, необходимо серьезно готовиться к войне подобного типа, не ослабляя одновременно готовности к ее вооруженной фазе.

Подготовка к противостоянию в гибридной войне, кроме традиционных мер по подготовке к обороне страны и вооруженной агрессии, потребует проведения таких мероприятий как:

- разработка теории гибридной войны, стратегии ее ведения, соответствующих планов;
- выделение необходимых сил и средств;
- создания соответствующих государственных и общественных структур управления процессами подготовки и ведения войны;

- подготовка органов управления и населения к защите от воздействия инструментов мягкой силы и кибератак;
- проведение специальных мероприятий разведывательного, контрразведывательного и *воспитательного* характера;
- развертывание системы подготовки кадров гибридной войны и специальных подразделений;
- формирование системы информационного и все других видов боевого обеспечения.

Киберугрозы, цифровизацию и искусственный интеллект можно выделить в особый вид боевых действий и для их парирования:

- создать мощную (интеллектуально, а не численно), киберструктуру, надведомственного характера, за счет привлечения специалистов спецслужб, заинтересованных ведомств и научно-аналитических организаций;
- сконцентрировать действия аналитических организаций (привлекая и общественные) на анализе и прогнозе формирования атласа киберугроз в адрес РФ;
- выявлять запланированные кибероперации против России, объекты ударов просчитывать систему мер защиты и нанесение упреждающих, а так же превентивных контрударов;
- организовать обучение персонала объектов методам действий по отражению и нейтрализации киберугроз.

Целесообразно, образовать штаб гибридной войны, координирующий разработку теории и стратегии войны, вооружить соответствующими технологиями, подчинить непосредственно Совету безопасности РФ или, как вариант, — Генеральному штабу Вооруженных сил РФ, с наделением его соответствующими полномочиями.

**От «малых» к большим данным:
что нас ждет в «светлом» будущем?**

И. Ф. Кефели, М. О. Колбанев

From “small” to big data: what awaits us in the “bright” future?

IGOR KEFELI, MICHAEL KOLBANEV

Современный мир — неживой и живой природы, социума, человека — обретает своего двойника в информационном пространстве в виде сведений, знаний, данных, больших данных. Все то, что до середины XX-го века оставалось уделом *techné*, литературного творчества и научного поиска, философской рефлексии и разнородной мифологии, благодаря появлению кибернетики и информатики стремительно стало обращаться в цифровой вид. К примеру, вездесущая «Wikipedia» в таком виде выглядит весьма примитивно (рис. 1):



Рисунок. 1. Цифровая интерпретация Wikipedia

Как это не прозаически звучит, но каждый из нас со своими генетическим кодом, чувствами, мыслями, знаниями, компетенциями и паспортными данными представляется в «облаке больших данных». Отметим ряд ключевых положений, которые имеют непосредственное отношение к замыслу данной статьи:

1. Разнообразная информация о прошлом, настоящем и будущем обезличивается и унифицируется в виде данных;
2. Формирование Больших Данных означает качественный скачок в обработке и представлении данных, содержащих разнородную информацию;
3. Работа с Большими Данными позволяет создать информационную модель проекта «Большая Евразия».

Информация в научной картине мира

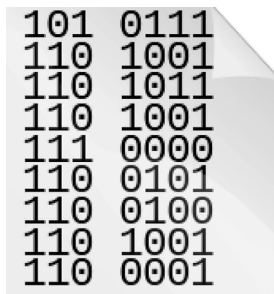
Всеобщий интерес к пониманию природы информации и информационных технологий был связан с зарождением кибернетики. Мы не будем подробно останавливаться на истории зарождения представлений об информации, кибернетики и вскоре отделившейся от нее информатики.



Рисунок 2. Первое издание книги Н. Винера «Кибернетика»

Об этом много уже написано и сказано. Укажем следующее. Информация до того, как Н. Винер заявил, что «механический мозг не выделяет мысль, „как печень выделяет желчь“, что утверждали прежние материалисты, и не выделяет в виде энергии, подобно мышцам. Информация есть информация, а не материя и не энергия»¹, она трактовалась как представление, понятие о чём-либо, как различные сведения независимо от формы их представления (от лат. *informātiō*, производное от *informare* — придавать вид, форму, обучать; мыслить, воображать).

Иначе говоря, все то, что человек видел, слышал, запоминал, сочинял, чему обучал других, так или иначе фиксировалось в различных знаках, текстах и др., «опредмечивалось» в артефактах материальной и духовной культуры.

Данные «поглощают» информацию

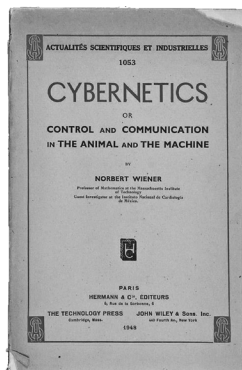
Зарождение кибернетики было связано с необходимостью коренным образом преобразовать эти артефакты в искусственные языки, принять бит за единицу информации. Так необходимость количественной оценки информации привела к представлению ее в виде данных, пригодных для машинной обработки.

Данные — исходный материал для получения и систематизации информации и знаний, представленный в виде чисел, символов, образов, звуков, битов и проч., это, к примеру, антропометрические данные человека. Прекрасным подтверждением связи между анализом многочисленных и разнородных данных, с одной стороны, и получением, на их основе, информации для систематизации и развития целого направления в научных исследованиях может служить общая теория функциональных систем П. К. Анохина. Те же самые антропометрические данные человека, дополненные его генетической картой, информацией о его высшей нервной системе

¹ *Винер Н.* Кибернетика, или управление и связь в животном и машине. М.: Советское радио, 1968. С. 201.

и поведенческих реакциях обретают статус данных для зарождения общей теории функциональных систем, но при одном ключевом условии: включение в анализ функционирования системы (в данном случае — взаимодействия всех функциональных систем человеческого организма) **результата** ее деятельности. «Все функциональные системы независимо от уровня своей организации и от количества составляющих их компонентов, — утверждал Анохин, — имеют принципиально одну и ту же функциональную архитектуру, в которой результат является доминирующим фактором, стабилизирующим организацию систем»². Каким же образом соотносятся данные, информация и знания на примере хорошо известной модели DIKW (data, information, knowledge, wisdom), представленной в виде пирамиды (рис. 3), различные варианты которой визуализировали предложенное Р. Акоффом в 1989 г. объяснение процесса управления знаниями в целях создания, сохранения, распределения и использования интеллектуального капитала (знаний, способностей и производственного опыта, базы данных) для максимизации, экономической прибыли и конкретных технических результатов³? Краткая формулировка была представлена им позже:

Данные — это символы, представляющие свойства объектов и событий. Информация состоит из обрабатываемых данных, обработка которых направлена на повышение их полезности.

Информация, подобно данным, также представляет свойства объектов и событий, но делает это более компактно и полезно, чем данные. Разница между данными и информацией носит

² Анохин П. К. Избранные труды. Философские аспекты теории функциональной системы. М.: Наука, 1978. С. 84. Эта выдержка из его статьи «Принципиальные вопросы общей теории функциональных систем», написанной в 1973 г., в которой он упоминает (там же, с. 99) о том, что еще в 1937 г. в работе «Функциональная система как основа интеграции нервных процессов в эмбриогенезе» (авторы Анохин П. К., Шумилина А. И., Анохина А. П. и др. Опубликовано в Трудях V съезда физиологов СССР, 1937, с. 148–156) были изложены основы эволюционной концепции системогенеза.

³ Ackoff R. L. From data to wisdom, Journal of Applied Systems Analysis 16, 1989. P.3–9.

функциональный, а не структурный характер. Информация содержится в описаниях, ответах на вопросы, которые начинаются с таких слов, как кто, что, когда, где и сколько.



Рисунок 3. Пирамида знаний – модели DIKW⁴

Знание передается инструкциями, ответами на вопросы «как?». **Понимание** (лат. *scartum*) передается объяснениями, ответами на вопросы «почему?».

Информация, знания и понимание позволяют нам повышать эффективность, а не результативность. Эффективность поведения или действия измеряется относительно цели путем определения либо количества ресурсов, необходимых для достижения этой

⁴ Data, Information, Knowledge, Wisdom? URL: <https://informationisbeautiful.net/2010/data-information-knowledge-wisdom/> (дата обращения 20.07.2020).

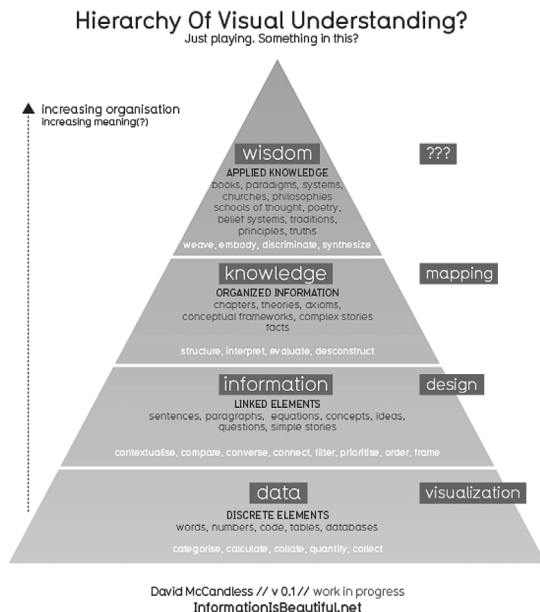
цели с заданной вероятностью, либо вероятности достижения этой цели с заданным количеством ресурсов. Ценность преследуемой цели (целей) не имеет значения при определении эффективности. Эффективность оценивается результативностью. Это эффективность, умноженная на ценность, эффективность для ценного результата.

Интеллект — это способность повышать эффективность; **мудрость** — это способность повышать результативность. Различие между эффективностью и результативностью — то, что отличает мудрость от понимания, знания, информации и данных — отражается в различии между развитием и ростом. Рост не требует увеличения стоимости, а развитие требует. Поэтому развитие требует увеличения мудрости, а также понимания, знаний и информации. Мудрость имеет дело с ценностями. Она включает в себя осуществление суждения. Все оценки эффективности основаны на логике, которая в принципе может быть запрограммирована в компьютере и автоматизирована. Эти оценочные принципы безличны. Хотя мы способны создавать компьютеризированные системы, генерирующие информацию, знания и понимание, мы никогда не сможем генерировать мудрость с помощью таких систем. Вполне возможно, что мудрость, которая необходима для достижения идеалов или в конечном счете ценных целей, является характеристикой, отличающей человека от машин⁵.

Предваряя наступление эпохи больших данных, рассматриваемые в модели DIKW, данные сохраняли свое значение независимо от того, представлены ли они в аналоговом или цифровом виде, на бумаге или на экране. В то время классификация видов данных была еще сравнительно простой: они стали различаться по форме (качественные и количественные), структуре (структурированные, полуструктурированные и неструктурированные), источнику (зафиксированному, полученному, отработанному, переходному), производителю (первичному, вторичному, третичному) и типу

⁵ Ackoff R. L. Ackoff's Best. New York: John Wiley & Sons, 1999. P. 170–172.

(индексные, атрибутивные, метаданные), основные характеристики которых представлены в таблице 1.

Таблица 1.

<i>Виды данных</i>	<i>Характеристики данных</i>
Количественные	Физические свойства и социальные параметры предметов, процессов, явлений
Качественные	Литература, музыка, изобразительное искусство, наука
Структурированные	Сведения, представленные в виде таблиц, графиков, карт, визуализации
Полуструктурированные и неструктурированные	Данные качественного характера, требующие структуризацию для хранения в базе данных
Фиксированные и побочные	Различаются по способу получения данных: традиционные (наблюдение и т. п.) и зафиксированные с помощью видеокамер, датчиков, а также побочные, не представляющие ценности для конкретных задач сбора данных
Переходные (захваченные и отработанные) и производные	Переходные («сырые») еще не преобразованы или не объединены с другими данными, а производные создаются путем дополнительной обработки или анализа ранее полученных данных
Первичные, вторичные и третичные	Первичные данные накапливаются в рамках конкретного задания, вторичные — предоставленные для повторного использования и анализа, а третичные — производные данные большей ценности, представленные в виде статистических данных
Индексные, атрибутивные и мета-данные	<p>Индексные данные создаются для идентификации сведений об объекте и обеспечивают мониторинг неиндексных — атрибутивных данных (индексные данные — отпечатки пальцев или последовательность ДНК, а атрибутивные — возраст, пол, цвет глаз, группа крови и т. д.)</p> <p>Метаданные — данные о данных, относящиеся к указанию содержания либо ко всему их набору. Общим стандартом описательных, структурных и административных метаданных является Dublin Core™ Metadata Initiative (http://dublincore.org/)</p>

Разумеется, приведенная классификация данных по видам и характеристикам может уточняться в каждом конкретном случае, определяемой цели, задачи, технологии и форме презентации сведений. По заверению Р. Китчина, рассмотренные выше виды данных объединяет то, что они образуют основу пирамиды знаний: данные предшествуют информации, которая предшествует знанию и, далее, пониманию и мудрости. Каждый слой пирамиды отличается процессом отбора (редукции, абстрагирования, обработки, организации, анализа, интерпретации, применения), который добавляет организацию, смыслы и ценности, раскрывая отношения и истины о мире⁶. Д. Вайнбергер, в свое время высоко оценивая предложенную Р. Акоффом иерархию «данные — информация — знания — мудрость», указывал на то, что ее быстрое принятие оказалось выражением обеспокоенности реальной ценностью информационных систем. Однако переход от информации к знаниям гораздо более проблематичен, чем переход от данных к информации. Согласно суждению Акоффа, утверждал тогда Вайнбергер, знание превращает «информацию в инструкции». Акцент делается на том, что знание является «действенным» из-за бизнес-контекста, а знание — это всего лишь уточнение достоверности информации, благодаря которому мы извлекаем ценность из данных. Это результат связанного с культурой процесса формирования социальных связей, ролей и институтов⁷.

Спустя десять лет этот же автор вышел на уровень философского осмысления *машинного обучения, ведущего к расширению разрыва между знаниями и пониманием: машинное обучение — это лишь один из многих инструментов и стратегий, которые заставляют нас сталкиваться лицом к лицу с непостижимой сложностью нашего повседневного мира. Машинное обучение и интернет, приносят нам необъятные данные и информацию о том, что происходит*

⁶ *Kitchin R. Data revolution: big data, Open data, data infrastructures and their consequences. London, UK: Sage, 2014. P. 31–40.*

⁷ *The Problem with the Data-Information-Knowledge-Wisdom Hierarchy by David Weinberger, February 02, 2010. URL: <https://hbr.org/2010/02/data-is-to-info-as-info-s-not> (дата обращения 20.07.2020).*

вокруг нас, мы начинаем понимать, что истинная сложность мира намного превосходит законы и модели, которые мы разрабатываем, чтобы объяснить его. Современная информационная техника (и технологии) приближает нас к пониманию этого лучше, чем мы, но она сама по себе вообще ничего не понимает. Начиная с древних евреев, мы считали себя созданиями, созданными исключительно Богом и способными воспринять его откровение истины. Со времен древних греков мы определяли себя как разумных животных, способных видеть логику и порядок в кажущемся мировом хаосе. Наши самые основные стратегии опирались на эти особые отношения между нами и нашим миром. Чувство подавленности информационной перегрузкой и нервное ожидание очередного сбоя в работе нашего бизнеса, правительства или культуры — это всего лишь локальные боли от ощущения, иногда выражаемого в неловких шутках о появлении роботов-повелителей, что мы не так хорошо приспособлены к нашей Вселенной, как мы думали.

Наш разум не может анализировать или предсказывать события так же точно и быстро, как искусственный интеллект. Мы находимся в начале большого скачка вперед в наших силах понимания и управления будущим: вместо того, чтобы всегда бороться с нашим миром до размеров, которые мы можем предсказать, контролировать и чувствовать себя комфортно, мы начинаем строить стратегии, которые учитывают сложность нашего мира. Данные повсюду вокруг нас, но во многих случаях они скрыты в практиках и идеях, которые уже кажутся нормальными и очевидными.

До того, как машинное обучение получило известность, интернет уже помогал нам привыкнуть к этим изменениям. Машинное обучение и глобальный интернет часто переплетаются: машинное обучение использует интернет для сбора информации в нужном ему масштабе. Эти две технологии также имеют по крайней мере три общие черты, которые учат нас тому, как устроен мир: 1) обе они огромны; 2) то, и другое связано; 3) то и другое очень сложно. Их масштаб — не из тех, с которыми мы сталкиваемся, когда посещаем дом самого большого в мире клубка бечевки или представляем себе всю картошку мира в одной куче. Огромное значение как

машинного обучения, так и интернета имеет уровень детализации, который они обеспечивают. Вместо того чтобы избавляться от деталей путем обобщения или подавления «маргинальной» информации и идей, обе эти технологии процветают на деталях и уникальности. *Связность* этих технологий означает, что содержащиеся в них фрагменты влияют друг на друга. Эта связность является существенной для обеих технологий: сеть, которая соединяла бы одну часть с другой, была бы не интернетом, а старой телефонной системой. Масштаб и связанность машинного обучения и интернета приводит к их *сложности*. Связи между огромным количеством фрагментов иногда могут привести к цепочкам событий, которые заканчиваются очень далеко от того места, где они начинались. Крошечные различия могут привести к неожиданным резким поворотам этих систем. Наши успехи, благодаря этим технологиям, показывают нам мир более сложным и хаотичным, чем мы думали, и, в конечном счете, приводят нас к новому пониманию того, как все происходит⁸.

Большие данные: скачок в неизведанное

Переход от «аналоговой» к «цифровой эпохе» в начале XXI века означал по своей сути революцию в самих данных, что было связано с появлением их нового качества — прогностического (прежде им было присуще оцифровка аналоговых данных и статистическая обработка различных сведений). Прежде чем речь пойдет об экспансии больших данных, укажем на единицы их измерения (табл. 2).

Большие данные возникли на основе указанных в табл. 1 неструктурированных данных. Подобный резкий поворот произошел с «приходом» больших данных во все сферы человеческой деятельности, о чем впервые было заявлено в специальном выпуске журнала «Nature» еще в 2008 г.: «*как могут повлиять на будущее*

⁸ Weinberger D. Everyday Chaos: Technology, Complexity, and How We're Thriving in a New World of Possibility, Harvard Business Review Press, 2019.

науки технологии, открывающие возможности работы с большими объёмами данных?» (рис. 4).

Таблица 2.

Измерения информации в байтах								
ГОСТ 8.417-2002			Приставки СИ		Приставки МЭК			
Название	Обозначение	Степень	Название	Степень	Название	Символ		Степень
байт	Б	10^0	—	100	байт	В	Б	2^0
килобайт	Кбайт	10^3	кило-	103	кибибайт	КиВ	КиБ	2^{10}
мегабайт	Мбайт	10^6	мега-	106	мебибайт	МиВ	МиБ	2^{20}
гигабайт	Гбайт	10^9	гига-	109	гибибайт	ГиВ	ГиБ	2^{30}
терабайт	Тбайт	10^{12}	тера-	1012	тебибайт	ТиВ	ТиБ	2^{40}
петабайт	Пбайт	10^{15}	пета-	1015	пебибайт	ПиВ	ПиБ	2^{50}
эксабайт	Эбайт	10^{18}	экса-	1018	эксибайт	ЕиВ	ЭиБ	2^{60}
зеттабайт	Збайт	10^{21}	зетта-	1021	зебибайт	ЗиВ	ЗиБ	2^{70}
йоттабайт	Йбайт	10^{24}	йотта-	1024	йобибайт	ЙиВ	ЙиБ	2^{80}



Рисунок 4. Первые публикации о больших данных

Главный редактор журнала К. Линч призвал к тому, чтобы исследователи адаптировали свои институты и практику в ответ на потоки новых данных и дополнили интеллектуальную науку интеллектуальным поиском.

А это дело нешуточное, поскольку объем цифровой информации удваивается каждые восемнадцать месяцев, причем большей части этот поток примерно на 95% состоит из упомянутых выше неструктурированных данных (остальные 5% — это структурированная информация различных баз данных).

На рис. 5 наглядно представлены год наступления «цифровой эры» — 2002, масштабы и объем цифрового мира.



Рисунок 5. Наступление «цифровой эпохи»

Наступление «цифровой эры» было ознаменовано расшифровкой структуры генома человека в 2003 г., которая осуществлялась в рамках международного проекта «Геном человека» (The Human Genome Project, HGP), а спустя 10 лет время анализа генома сократилось до десятка минут с помощью геномных машин. Благодаря большим данным об успехах геномики⁹ уже в апреле 2019 г. появилось сообщение о первом бактериальном геноме, полностью созданным с помощью компьютера¹⁰.

Другим примером, подтверждающим наступление «цифровой эры», явился организованный в 2000 г. международный проект «Слоуновский цифровой обзор неба» (Sloan Digital Sky Survey), реализация которого уже за первые несколько недель работы позволила собрать больше данных, чем накопилось за всю историю астрономии. Астрономы проекта составили крупнейшую трехмерную карту массивных галактик и известных черных дыр. Карта содержит информацию о положении 1 млн галактик (каждая из которых содержит около ста млрд звезд), находящихся пределах от 1 до 6 млрд световых лет от Земли, и является крупнейшей в мире (по состоянию на 2012 г. это была еще только треть той информации, которая ожидается в окончательном варианте по завершении шестилетнего проекта)¹¹. Накопление больших данных в рамках Sloan Digital Sky Survey продолжается¹².

⁹ Геномика – направление в медицине и молекулярной генетике, изучающий геномы и гены и живых организмов (См. подробнее: *Тищенко П. Д.* Геномика: новый тип науки в новой культурной ситуации // Информационный гуманитарный портал «Знание. Понимание. Умение». 2008. № 7).

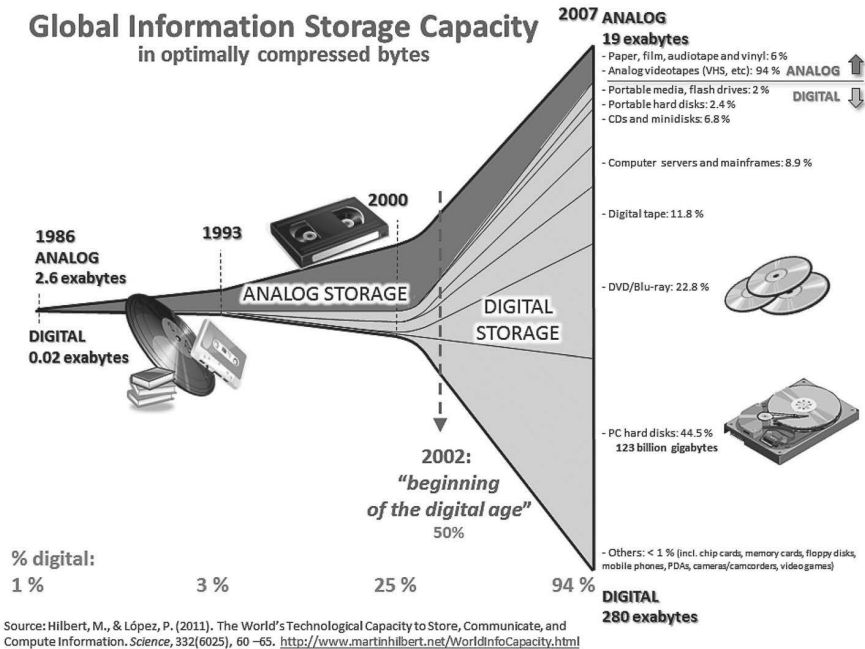
¹⁰ *Zurich E.* First bacterial genome created entirely with a computer. URL: https://www.eurekalert.org/pub_releases/2019-04/ez-fbg032819.php (дата обращения 12.04.2019).

¹¹ The ninth data release of the sloan digital sky survey: first spectroscopic data from the SDSS-III baryon oscillation spectroscopic survey. URL: <http://arxiv.org/abs/1207.7137v1>, 30 Jul 2012, 14 p.

¹² См. например: *Vedant Chandra, Hsiang-Chih Hwang, Nadia L. Zakamska, and Tamás Budavári.* Computational Tools for the Spectroscopic Analysis of White Dwarfs. URL: <http://arxiv:2007.11598v1> [astro-ph.SR] 22 Jul 2020, 11 p.

Ожидается, что к 2020 г. цифровая вселенная достигнет объема в 40 зеттабайт. Всего с начала 2010 г. объем данных вырос в 50 раз. По данным исследования, по всему миру будет создано и использовано 2,8 зеттабайт данных. В ежегодном отчете о состоянии цифровой сферы Digital 2020, подготовленный We Are Social и Hootsuite, приведены сведения о пользователях Интернета в мире в целом и, в частности, в России (рис. 6, 7)¹³.



Рисунок 6. Состояние глобальной цифровой сферы



Рисунок 7. Состояние цифровой сферы России

¹³ Сергеева Ю. Вся статистика интернета на 2020 год — цифры и тренды в мире и в России. 03.02.2020. URL: <https://www.web-canape.ru/business/internet-2020-globalnaya-statistika-i-trendy/> (дата обращения 01.08.2020).

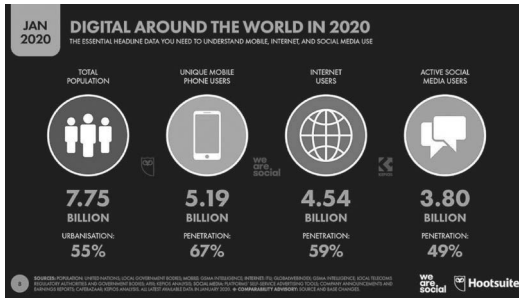
Не менее масштабными представляется прогноз по росту объема всех данных во всем мире: к 2025 г. он составит 163 зеттабайт (ЗБ), в 10 раз превышающий объем данных по состоянию на 2016 г.¹⁴

На рис. 8 наглядно представлена динамика роста больших данных в первую четверть XXI в., которая, кстати говоря, четко коррелирует с социально-экономическими трендами, характеризующими становление антропоцена¹⁵.



Рис. 8. Рост объема больших данных в первую четверть XXI в. (источник: seagate.com)

Но главное даже не в количественном росте больших данных, хотя этот стремительный рост не только поражает наше воображение, но и заключает в себе огромный потенциал возможностей в создании новых знаний, а в том, что они привносят в нашу жизнь

¹⁴ David Reinsel, John Gantz, John Rydning. The Digitization of the World From Edge to Core. An IDC White Paper, November 2018.

¹⁵ См. подробнее: Кефели И. Ф. Асфатроника: на пути к теории глобальной безопасности: монография. СПб.: ИПЦ СЗИУ РАНХиГС, 2020. С. 20–22.

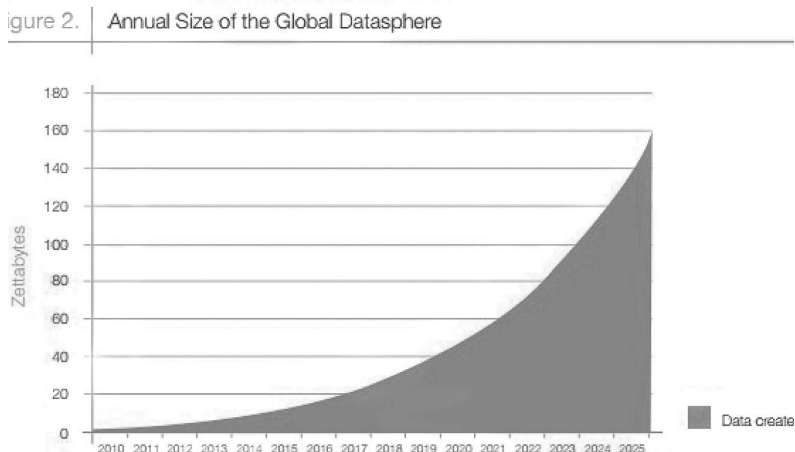
радикальные качественные изменения. Мир больших данных способен изменить все: науку и образование, здравоохранение и жизненный мир людей, государственное управление и бизнес, другие стороны жизни общества. Количество переходит в новое качество, каковым являются возможности прогнозирования дальнейшего развития этих сторон жизнедеятельности общества. Виктор Майер-Шёнбергер и Кеннет Кукьер (Viktor Mayer-Schönberger, Kenneth Cukier) предложили рассмотреть три шага к новому способу анализа информации, которые трансформируют наше представление об обществе и его организации. Это, во-первых, использование возможности анализировать огромное количество данных и обрабатывать *все* данные, касающиеся того или иного явления, а не полагаться на случайные выборки. Большие данные позволяют давать более четкое представление о деталях, которые ускользают от наблюдения и учета такой выборки, присущей сбору информации в «аналоговую эпоху».

Во-вторых, скачок из сферы «малых данных» к большим данным снижает наши требования к точности. Чем больше масштаб, считают эти авторы, тем меньше мы гонимся за точностью. Точность требует тщательной проверки в сфере «малых данных», а в мире больших данных строгая точность невозможна, а порой и нежелательна, поэтому абсолютная точность уходит на второй план. Имея дело с большими данными, приходится довольствоваться общим представлением. Мы не отказываемся от точности как таковой, а лишь снижаем свою приверженность к ней, а это позволяет нам делать открытия на макроуровне.

В-третьих, еще один шаг к новому способу связан с отходом от поиска причинности: в мире больших данных анализ информации ориентируется на выявление корреляции между данными, которые открывают перед нами новые неопределимые знания. Корреляции не могут сказать нам точно, *почему* происходит то или иное событие, зато предупреждают о том, *какого оно рода*. В мире больших данных нам не всегда нужно знать причинно-следственный связи между процессами и явлениями, поскольку данные во всем своем многообразии могут «говорить» сами за себя. Так новым

источником ценности становится уже не мощность компьютерного оборудования, а получаемые им данные и прогнозный метод их анализа... «Мы вступаем в мир постоянного прогнозирования на основе данных, в котором, — заключают Майер-Шёнбергер и Кукьер, — возможно, не всегда сможем объяснить причины своих решений»¹⁶.

Разумеется, акцент на приоритете прогнозной аналитики вызывает к необходимости переосмыслить во многом сам феномен управления (социального, в первую очередь), поскольку он остается прерогативой лиц, принимающих решения в угоду определенных целей — социальных, экономических, политических, — а это находится уже за пределами сферы существования больших данных, которые, в свою очередь, пока еще не раскрыли все свои тайны.

Цифровизация человеческой деятельности

В XXI веке в результате создания и массового внедрения стандартизированных цифровых информационных и коммуникационных технологий и средств наряду с сушей, морем, воздухом и космосом образовалось еще одна пятая среда деятельности людей — киберпространство. Главная его особенность заключается в том, что любые взаимодействия осуществляются здесь за счет использования цифровых данных. Такой способ взаимодействия оказался настолько эффективным, что принес человечеству:

- новые возможности, связанные с гиперсвязуемостью людей, технических устройств, организаций и других объектов, распределенных в пространстве всего земного шара, в реальном масштабе времени;
- новые угрозы из-за существования глобальных агрессивных процессов конкуренции, противоборства и проведения

¹⁶ *Майер-Шёнбергер В., Кукьер К.* Большие данные. Революция, которая изменит то, как мы живем, работаем и мыслим. М.: Манн, Иванов и Фербер, 2014. С. 22–23, 25.

- специальных «цифровых» операций, нацеленных на достижение политических и социально-экономических преимуществ. Кроме того, следует подчеркнуть, что киберпространство:
- представляет собой глобальную рукотворную среду, которая кардинально отличается по своим свойствам от природных сред;
 - является самой масштабной технической системой, когда-либо созданной человеком;
 - существует и функционирует в соответствии с целями, предусмотренными его разработчиками, а не по естественным законам природы;
 - требует при разработке и использовании новой методологии деятельности, принципиально отличающейся от методологии естественных наук.

Становится все более очевидно, что использование свойств киберпространства позволяет значительно изменить содержание человеческой деятельности и в естественных, и в социальных областях.

Использование возможностей киберпространства в тех или иных областях ведет к настолько существенным изменениям общественных отношений, что целый ряд исследователей ставят под сомнение саму целесообразность развития и использования этого инструмента познания в жизни человечества, подобно тому, как ряд физиков пытались уберечь человечество от разрушительной силы ядерного оружия. Следует выделить два главных технологических изобретения, которые принципиально необходимы для перехода создания киберпространства и реализации цифровых моделей деятельности.

Во-первых, это доступность практического применения технологического процесса, который называется аналого-цифровым преобразованием (АЦП).

В отличие от подавляющего большинства других изобретений человечества, АЦП не имеют подобных им в природе, хотя и могут применяться к широкому кругу физических процессов, образуя не существовавшие в природе ранее:

- цифровые данные, которые фиксируют сведения о состоянии физических процессов в дискретные моменты времени в определенных точках пространства;
- цифровую инфраструктуру, которая является средой существования цифровых данных.

В природной среде содержание цифровых данных становится доступным только после цифро-аналоговых преобразований (ЦАП). Результатом таких обратных действий являются аналоговые процессы, которые, в том числе, могут быть восприняты и органами чувств человека.

Доступность АЦП и ЦАП позволяет изменить традиционные модели деятельности людей, осуществлять деятельность не путем прямого взаимодействия человека с природными объектами, а путем взаимодействия с этими объектами через «посредника» — через цифровые данные (рис. 9).



Рис. 9. Функциональная модель цифровой деятельности

Глубина изменений, вызванных работой с цифровыми данными, настолько велика, что применительно к процессам деятельности используют термин трансформация, то есть изменение на уровне коренных свойств и принципов, на уровне прочно укоренившихся традиций и устоев. Рассмотрим несколько примеров такой трансформации.

В медицине непрерывный мониторинг состояния здоровья при помощи разнообразных датчиков, расположенных на теле человека и подключенных к беспроводным сетям связи, ведет к формированию огромного массива цифровых данных, комплексный анализ

которых позволяет не только выявить в настоящем, но и предсказать в будущем те или иные нежелательные изменения жизненных процессов или даже возникновение болезней. Имея в распоряжении большое число биомаркеров и располагая ресурсами для их оцифровки, передачи по сетям, сохранения и комплексного анализа, бессмысленно использовать принятые сегодня модели процессов профилактики заболеваний и лечения. Появляется потенциал для радикального изменения всей модели деятельности медицинских служб, включая роли не только лечебных учреждений, но и медицинских работников, пока что являющихся главными субъектами процесса постановки диагноза, выбора и реализации способа лечения. Переход на трансформированные, основанные на анализе цифровых данных модели деятельности, сулит системе здравоохранения значимое повышение эффективности процессов лечения и повлечет за собой увеличение продолжительности жизни людей.

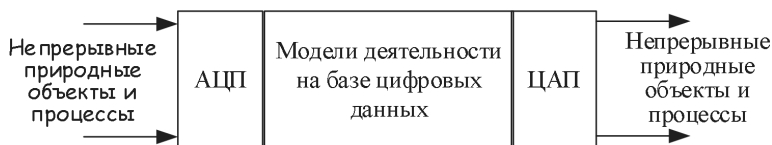
Биосенсоры могут использоваться не только в медицине. Показателен в этом смысле патент Microsoft¹⁷. Алгоритм «Cryptocurrency System Using Body Activity Data» («Криптовалютная система с использованием данных об активности организма») с помощью биосенсора, вживленного в тело человека или прикрепленного к нему может дистанционно следить за активностью мозга человека, кровеносной и других систем его организма, передавать информацию о мозговых волнах, температуре тела, пульсе, потоках биологических жидкостей¹⁸. По этим показателям можно понять, чем занят в настоящий момент носитель чипа: сидит ли он в соцсетях, читает почту, пользуется поисковиком, смотрит видеоконтент и т. д.

За выполнение простых действий, которые будут отслеживаться с помощью биосенсора, пользователь имеет право

¹⁷ W02020060606 Cryptocurrency System Using Body Activity Data. URL: <https://patentscope.wipo.int/search/en/detail.jsf?docId=W02020060606> (дата обращения: 17.08.2020).

¹⁸ Публикация № WO / 2020/060606 от 20.03.2020.

на вознаграждение в криптовалюте. Причем такой вид майнинга может быть бессознательным.

«Вместо трудоемкой вычислительной задачи, выполнения которой требуют некоторые криптовалютные системы, данные, полученные в ходе измерения активности организма, могут служить подтверждением выполненной работы. Следовательно, пользователь сможет решить эту сложную для вычисления проблему бессознательно», — сказано в патенте. Какую активность имеют в виду программисты из Microsoft?

Беспилотные транспортные средства используются в автомобильном, железнодорожном, воздушном, морском и любых других видах транспорта. В основе этих новаций лежит способность технологий в режиме онлайн формировать и анализировать большой объем цифровых данных, необходимых для планирования процесса движения. Например, алгоритм, который заменяет человека-водителя в автомобиле, должен получать сведения из массива динамически изменяющихся цифровых данных, в том числе:

- многочисленных датчиков, видеокамер, радаров, ультразвуковых локаторов, спутниковых систем, лидаров и других аналого-цифровых преобразователей, характеризующих «ближний круг» автомобиля;
- цифровых карт, позволяющих построить и скорректировать полный маршрут от точки старта к точке назначения и характеризующих дорожную обстановку в комплексе;
- других транспортных средств, находящихся на дорогах и делящихся своим «опытом» движения по общей дорожной инфраструктуре, что позволяет объединить вычислительный потенциал многих беспилотных гаджетов.

Располагая беспилотным транспортным средством с такими возможностями бессмысленно строить работу транспорта по лекалам, сложившимся в прошлом веке. В частности, трансформация деятельности городского автомобильного транспорта предполагает такие изменения:

- отказ от услуг миллионов водителей;

- появление принципиально новых видов сервиса в рамках, так называемой, экономики пассажиров;
- замена личных и корпоративных автомобилей совместным использованием транспорта многими людьми и логистическими службами предприятий;
- кардинальную перестройку дорожной инфраструктуры;
- изменение правил дорожного движения;
- создание альтернативных сетей парковок, заправок, автомоек, станций технического обслуживания;
- кастомизированность транспортных услуг и др.

Еще одним примером может служить воздушный транспорт. Так каждый ключевой узел пассажирского самолета Boeing 787 Dreamliner (210–290 пассажиров) подключен к сети. За один полет генерируется более 500 Гбайт данных. Они сохраняются, обрабатываются и частично передаются в полете. Кроме того, обрабатывается информация пассажиров, багажа, метеоцентров, аэропортов и т. п. Авиакомпании вынуждены создавать свои центры обработки данных и превращаются в ИТ-компании¹⁹.

Благодаря внедрению технологий интернета вещей цифровая трансформация кардинально изменила процессы деятельности и в нефтегазовой отрасли. Теперь нефтегазовые компании работают с потоками данных, поступающих от датчиков и механизмов. Одна нефтяная платформа генерирует 1–2 Тбайта данных в сутки и, фактически, становится не только нефтяной, но и цифровой платформой. Повышение эффективности производства зависит от использования этих данных²⁰.

Уже этих примеров достаточно, чтобы выделить некоторые общие отличия моделей цифровой деятельности во многих предметных областях. Самым главным из них представляется отказ частично или полностью от человеческого труда. К такому отказу

¹⁹ Авиалайнер «Боинг-787» генерирует 500 Гб за каждый полет. URL: <https://habr.com/ru/post/172151/> (дата обращения: 17.08.2820).

²⁰ Новости компании Cisco. URL: https://www.cisco.com/c/ru_ru/about/press/press-releases/2015/06-29.html (дата обращения: 17.08.2820).

ведет сама суть цифровой деятельности, которая недоступна человеку из-за его аналоговой природы. Каждый раз, когда человек привлекается к работе с цифровыми данными, возникает необходимость ЦАП, поскольку принципиально не существует другой возможности для восприятия цифровых данных, характеризующих достигнутые результаты деятельности, при помощи органов чувств людей. Многократный переход от цифрового к аналоговому представлению информации и обратно требует дополнительных временных и энергетических ресурсов и должен использоваться только в тех случаях, когда достижение целей деятельности невозможно без привлечения человеческих знаний, интеллекта, сознания, только там, где цифровая технология не может заменить человека. Таких областей деятельности становится все меньше.

К другим отличиям моделей деятельности цифровой экономики следует отнести:

- предоставление товаров и услуг в режиме онлайн;
- тонкий учет индивидуальных потребностей каждого человека и предприятия, заинтересованных в результатах деятельности;
- комплексный анализ всех предпосылок и результатов выполненных действий;
- повышение эффективности деятельности и др.

В целом цифровизация ведет к созданию таких моделей деятельности, которые делают невозможным использования материального объекта без доступа к соответствующему ему информационному объекту. Тем самым сфера цифровизации безгранична, она охватывает все новые и новые области человеческой деятельности. На пороге — цифровизация и проникновение аналитики больших данных в сферу международных отношений.

**РАЗДЕЛ II.
НАША ЖИЗНЬ
В РЕАЛЬНОМ
И ВИРТУАЛЬНОМ МИРЕ —
ГДЕ ЛУЧШЕ?**

SECTION II. OUR LIFE
IN THE REAL AND VIRTUAL WORLD —
WHERE IS THE BEST?

Постчеловек как глобальный и индивидуальный соблазн и угроза

Н. А. Комлева

Posthuman as a global and individual temptation and threat

NATALIA KOMLEVA

Базовой ментальной ценностью любого общества является понятие природы человека и вытекающих из сущности данного понятия функций человека как социального существа, поэтому основная битва современной информационно-идеологической войны — это борьба за трактовку понятия «природа человека» и содержание феномена природы человека. Любая борьба имеет свое ключевое звено и, по нашему мнению, в настоящее время — это концепция и практика постгуманизма.

Концепция постгуманизма, обосновывающая необходимость и возможность создания «постлюдей» и «постчеловечества», и глобальное социальное движение за ее реализацию возникли после распада СССР и мировой системы социализма во второй половине 90-х годов прошлого века. Идеи постгуманизма популярны прежде всего среди представителей точных и естественных наук¹. Суть идеи постгуманизма в том, что современные технологии позволяют настолько усовершенствовать биологические и психические

¹ Мамедова Н. Д., Нуржанова А. Б., Табачкова О. А., Живайкина А. А. Постчеловек: иллюзия или реальность // Бюллетень медицинских Интернет-конференций. 2013. Том 3. № 2. С. 339. URL: <http://cyberleninka.ru/article/n/postchelovek-illyuziya-ili-realnost> (дата обращения: 29 марта 2020 г.).

способности человека, что его природа трансформируется, и он фактически превращается в киборга со сверхспособностями как в сфере телесности, так и в области интеллекта. Сайт Российского трансгуманистического движения так описывает подобную перспективу: «Биомедицинские технологии... позволяют генным инженерам по их усмотрению изменять человеческую молекулу ДНК, генокод, генотип, фенотип, телесность, нейросистему. Учитывая все это, нетрудно понять энтузиазм разработчиков все более могущественных нано-био-гено-нейро-инфо-медийных и компьютерных свертехнологий, которые мечтают о времени, когда они с помощью упомянутых свертехнологий будут по своему усмотрению изменять человеческую природу»². При этом в качестве одной из важнейших задач решается «проблема изменения генетической конституции индивида, его нравственной идентичности»³. С помощью новых гуманотехнологий, или «гуманитарий», (в частности, технологий генетического программирования, нейро-чипов, искусственного интеллекта) люди смогут кардинально усиливать свои интеллектуальные и физические возможности. Особое внимание постгуманисты уделяют проблеме интеграции мозга и компьютерных сетей и даже возможности переноса личности на компьютерный носитель. По их прогнозам, это произойдет примерно в 2035–2040 гг. «Постлюди могут оказаться полностью искусственными созданиями (основанными на искусственном интеллекте) или результатом большого числа изменений и улучшений биологии человека или трансчеловека. Некоторые постлюди могут даже найти для себя полезным отказаться от собственного тела и жить в качестве информационных структур в гигантских сверхбыстрых компьютерных сетях»⁴. Во всяком случае, люди перестанут

² Официальный сайт Российского трансгуманистического общества. URL: <http://www.transhumanism-russia.ru/> (дата обращения: 25 марта 2020 г.).

³ Официальный сайт Российского трансгуманистического общества. URL: <http://www.transhumanism-russia.ru/> (дата обращения: 25 марта 2020 г.).

⁴ FAQ по трансгуманизму. // Официальный сайт Российского трансгуманистического движения. URL: <http://transhuman.ru/faq#transhuman> (дата обращения: 28 марта 2020 г.).

рождаться «естественным путём», и даже самого по себе биологического зачатия не будет: по расчётам специалистов Института проблем лазерных и информационных технологий РАН, человека можно будет напечатать на 3D-принтере за 2 часа 47 минут⁵, причём сразу во взрослом состоянии. Такие технологические возможности просто «снимают» проблемы воспитания и какого-либо длительного идеологического воздействия на человека с целью изменения его сознания в необходимом направлении: нужное направление мыслей и действий будет задано при печати на биопринтере изначально посредством целенаправленно сформированных генетических свойств данного индивида. Постгуманисты убеждены, что грядущий прогресс в сфере гуманитарных технологий не только изменит биосоциальную природу человека и планетарный мегасоциум, но и сделает возможным создание изобилия ресурсов для каждого человека планеты. Это произойдет с помощью биотехнологий, так называемого биохакинга, которое позволит создавать из любых живых существ «биофабрики, биореакторы, биомшины» по производству ресурсов⁶. В этом и состоит соблазн «постгуманизма» и «постчеловечества» — в обещании сверхспособностей для обычного человека: способности достичь бессмертия, отсутствия болезней, вечной молодости, безграничных интеллектуальных способностей. Постчеловек, как было отмечено выше, может оказаться и полностью искусственным созданием (основанным на искусственном интеллекте). То есть речь идёт о последовательном целенаправленном преобразовании самой природы человека: от этапа биосоциальной природы человека к этапу его социобиологической и, наконец, биокибернетической природы. Американский учёный С. Шостак, директор проекта поиска внеземного разума SETI, утверждает, что постчеловек уже не будет представлять вид

⁵ Мамедова Н. Д., Нуржанова А. Б., Табачкова О. А., Живайкина А. А. Постчеловек: иллюзия или реальность // Бюллетень медицинских Интернет-конференций. 2013. Том 3. № 2. С 339. URL: <http://cyberleninka.ru/article/n/postchelovek-illyuziya-ili-realnost> (дата обращения: 29 марта 2020 г.).

⁶ Официальный сайт Российского трансгуманистического общества. URL: <http://www.transhumanism-russia.ru/> (дата обращения: 25 марта 2020 г.).

Homo Sapiens и будет отличаться от человека так же, как собака отличается от своего далёкого предка, волка⁷.

Последний этап эволюции человека — постчеловек — это, на наш взгляд, равным образом результат как развития науки и технологий (возможности и практическая реализация соответствующих технологий медицины, биологии, генетики, кибернетики), так и целенаправленного конструирования со стороны определённых структур общества (политический класс, глобальные корпорации) и со стороны самого по себе конкретного индивида (желание и практическое стремление воспользоваться предоставляемыми возможностями для себя лично). Во всём этом предприятии, по нашему мнению, явственно просматривается соблазн⁸. Со стороны индивида — соблазн нескончаемого наслаждения, фактически бесконечного по времени и по разнообразию форм. Со стороны «политического класса» общества и, главное, со стороны глобальных корпораций-производителей разнообразных благ — соблазн абсолютной управляемости индивидами, массовидно едиными в своих стремлениях к гедонистическому потреблению благ и относительно легко управляемыми посредством манипулирования процессом гедонистического потребления. Фактически речь идёт о возможности бесконечного потребительства, об Абсолютном Потребителе как базовой единице социума. Закономерности гедонистического потребления изучены, и механизмы управления этим процессом наработаны в течение предыдущего столетия. Особо отметим, что гедонистическое потребление исключает политическое участие, помимо участия в политических шоу, которые в значительной степени — со стороны рядовых участников — являются

⁷ Люди доживают на Земле свой последний век // «Аргументы недели» — online, 21 января 2016 г. URL: <http://argumenti.ru/science/2016/01/431649> (дата обращения: 29 марта 2020 г.).

⁸ Соблазн — греховное искушение, повод к греху (церк.) // Ушаков Д. Н. Большой толковый словарь современного русского языка (онлайн версия). Соблазн. URL: <http://www.classes.ru/all-russian/russian-dictionary-Ushakov-term-70404.htm> (дата обращения: 28 марта 2020 г.).

формой потребления приятных эмоций. Гедонистическое потребление, в частности, абсолютно исключает какие-либо формы социального протеста, поскольку социальный протест, как правило, связан с неприятными событиями в виде возможного силового столкновения сторонников различных социальных и политических групп, разгона манифестаций полицией, заключения под стражу, судебного преследования и отбывания тюремных сроков. Абсолютный Потребитель как базовая, а впоследствии и численно преобладающая часть социума уничтожает «на корню» какую бы то ни было классовую борьбу, отстаивание социальных прав в виде массовых волнений, политических переворотов и, тем более, революций. Наконец, после многовекового периода перманентно существующей опасности для высших классов со стороны низших, «в Багдаде будет всё спокойно». Постчеловек, или Абсолютный Потребитель — мечта и соблазн как для корпораций, производящих товары и услуги, так и для Потребителя-гедониста как такового.

Промежуточным этапом на пути к постчеловечеству и постчеловеку является трансчеловек и трансчеловечество, а также обосновывающая эти феномены концепция трансгуманизма. В отличие от постгуманизма трансгуманизм не так радикален и концентрирует внимание не столько на собственно технических/кибернетических основаниях эволюции от человека к постчеловеку, сколько на социальных и психологических основах движения к постчеловечеству. В частности, пропагандируется идея самособственности, т. е. права человека на такие изменения в своем личном теле, интеллекте, психике, какие сам человек пожелает, имея в виду своё личное индивидуальное движение к состоянию постчеловека. Самособственность сочетается с самосуверенитетом, т. е. отстаиванием права человека на невмешательство государства или любых негосударственных социальных структур не просто и не только в его частную жизнь, но в любые формы его личного индивидуального развития и существования. «В динамичной децентрализованной системе личного выбора и ответственности люди не обязаны верить ничьему авторитету, кроме

своего собственного»⁹. Формированию состояния самособственности и самосуверенитета индивида способствуют существующие на данный момент такие социальные практики, как ЛГБТ-деятельность, чайлдфри (отказ от деторождения), суррогатное материнство, свободный выбор биологического пола (операции по смене пола), улучшение внешнего вида путём применения имплантов. Сайт Российского трансгуманистического движения предлагает следующее определение трансчеловека. «ТРАНСЧЕЛОВЕК: Некто, активно готовящийся стать постчеловеком. Некто, достаточно информированный, чтобы увидеть в будущем радикально новые возможности, готовящийся к ним и использующий все существующие возможности для самоулучшения»¹⁰.

По нашему мнению, данный соблазн на деле оборачивается тем, что в результате применения «гуманитарии» активизируется возможность создания абсолютно контролируемой эволюции человека в интересах сегодняшних «хозяев мира», глобальных корпораций. Они не желают терять прибыли из-за периодически возникающих социальных протестов работников наемного труда и необходимости проявления «социальной ответственности бизнеса», а также из-за большого количества голодающих и больных в «развивающихся странах», требующих масштабного отвлечения средств на гуманитарные программы. Но главное — контроль «нравственной идентификации человека» и сращивание биологии человека с кибернетической составляющей позволит навсегда избавиться от локальных войн за ресурсы и социальных войн между «капиталом» и «трудом», затратных как в финансовом, так и в имиджевом плане. Человек-киборг не болеет, не устает, живет долго, программируется на любое действие — т. е. является идеальной рабочей силой, не требующей никаких социальных гарантий в виде восьмичасового рабочего дня, качественного медицинского обслуживания,

⁹ *Postrel V.I.* The Future and Its Enemies: The Growing Conflict over Creativity, Enterprise and Progress New York: Touchstone Books, 1999. P. 168.

¹⁰ FAQ по трансгуманизму // Официальный сайт Российского трансгуманистического движения. URL: <http://transhuman.ru/faq#transhuman> (дата обращения: 28 марта 2020 г.).

высокого уровня образования, политических свобод и т. п. «завоеваний правового социального государства». Понадобится относительно небольшое количество таких «идеальных работников», что позволит радикально уменьшить население земного шара (скорее всего, с помощью намеренного распространения генетически целенаправленных или сверхзаразных губительных болезней¹¹) и продлить время использования природных ресурсов планеты для блага «новой расы господ», контролирующей развитие и применение «гуманитарии». Видный немецкий политолог П. Кёниг предполагает, что в рамках грядущей глобальной вакцинации от COVID-19 как раз и возможно внедрение наночипов с функцией тотального контроля над каждым индивидом: «...наряду с вакцинацией, если не с этой, то, возможно, с более поздней, может быть введен наночип, о чем вакцинируемый человек знать не будет. В чип можно будет удаленно загрузить все ваши персональные данные, включая банковские счета — цифровые деньги. <...> Ваши деньги могут быть заблокированы или отняты — в качестве „санкции“ за плохое поведение, за движение против течения. Вы можете стать простым рабом хозяев»¹². Ему вторит Ассоциация медиков России: «...мы полагаем, что под предлогом карантина и за ширмой паники внедряется цифровизация всего общества. Все говорит о том, что дистанционное обучение, телемедицина, единая база данных, содержащая сведения о каждом гражданине, к которой привяжут камеры с распознаванием лиц — это электронный концлагерь... Но поскольку общество протестует против таких мер тотального контроля — их вводят принудительно под предлогом эпидемии»¹³.

¹¹ Пандемия COVID-19; эпидемия лихорадки Эбола в Африке, отдельными вспышками продолжающаяся с 1976 г., особенно опасная в 2014–2015 и в 2018–2019 гг.; глобальная «ползучая пандемия» СПИД, научно квалифицированная в 1981 г. — и т. п.

¹² Кёниг П. Смертельное оружие США COVID-19: План по сокращению населения Земли и ID2020 // Свободная пресса. 16 марта 2010 г. URL: <https://svpressa.ru/world/article/259822/> (дата обращения: 02 апреля 2020 г.).

¹³ Резолюция круглого стола: «Коронавирус: борьба с вирусом или с правами народа?» // URL: <https://aurora.network/articles/10-vlast-i-obshchestvo>

Наличие постлюдей/транслюдей и замена ими биологического вида «обычного человека» закрепит все природные ресурсы (в том числе биологические и интеллектуальные ресурсы самого человека — наемного работника) за определенными акторами на глобальном уровне. Суть «гуманитарии» как особой формы агрессии против большей части человечества заключается в том, что ликвидируется сама «традиционная» биологическая природа человека, а вместе с нею отнимается навсегда право на свободу личности и свободу социальных проявлений, до того времени считавшееся естественным правом человека. Реализация проекта постчеловечества навсегда упразднит феномен и понятие прав человека, во всяком случае, понятие так называемых естественных прав, вытекающих из базового в данном случае понятия/феномена природы человека. Если природа человека перестает быть биологической, то и естественным правам человека приходит конец. Более того, транс- и постгуманисты утверждают, что «права человека — это все, что человек таковыми заявляет»¹⁴.

После распада СССР и мировой системы социализма противником бесконтрольного использования ресурсов планеты со стороны глобальных корпораций и государств, поддерживающих данные корпорации, становится уже человечество в целом — конкретнее говоря, та его часть (наибольшая), которая является наемной рабочей силой и требует социальных гарантий своего воспроизводства и развития, ставших привычными за почти столетний период «борьбы двух систем». В отсутствие примера социальных гарантий со стороны «мировой системы социализма» бизнес активно старается сбросить «социалку». Но этому препятствуют структуры гражданского общества, защищающие как права наемных работников, так и права человека в целом. Значит, нужно решить проблему радикально и подвергнуть процессу преобразования весь класс

/78029- otkrytoe- pis-mo-assotsiatsii-medikov-rossii (дата обращения: 02 апреля 2020 г.).

¹⁴ *Shutz W.F.* A Letter to the Editor-in-chief. *The National Interest*, № 63 (Spring 2001): 124–125.

наемных работников, т. е. большую часть человечества, при этом осуществив превентивный захват его прав — до того, как начнется активное массовое отстаивание этих прав. В конечном итоге процесс создания «постлюдей», т. е. абсолютно управляемых биокибернетических особей, приведет к ожидаемому результату — закреплению последствий захвата ресурсной базы планеты и ее основных рынков глобальными корпорациями без применения «горячей» стадии глобальной войны. Кроме того, рабочая сила человека, его готовность и способность к труду также является ресурсом, причем самым главным в условиях постиндустриальной цивилизации. Для кардинального преодоления сопротивления наемных работников, как уже говорилось выше, и предназначена «гуманитария» как технология, а также концепция «постгуманизма» как ее теоретическое обоснование.

Есть и ещё один аспект постгуманизма, который заставляет смотреть на практику реализации идеи постчеловека как на угрозу. Это сама по себе возможность личностного, индивидуального выбора своей собственной природы: социобиологической по характеру, биокибернетической, кибернетической. «Когда лотерея сменится выбором, откроется новое поприще для соревнования людей, такое, которое грозит увеличить разрыв между верхом и низом социальной иерархии»¹⁵. Более того, академик РАН М. В. Ковальчук уверен, что дело идёт к формированию новой расы господ и рабов или, в его интерпретации, «служебного класса людей» — на основе концепции постгуманизма. «Сегодня возникла реальная технологическая возможность в процессе эволюции человека и цель — создать принципиально новый подвид *homo sapiens*, „служебного“ человека <...> сегодня биологически это становится возможным сделать. Свойство популяции „служебных“ людей очень простое — ограниченное самосознание, и когнитивно это регулируется

¹⁵ Фукуяма Ф. Наше постчеловеческое будущее. Последствия биотехнологической революции. Перевод с английского: М. Б. Левин. М., 2004. Часть II. Быть человечным. Глава 9. Человеческое достоинство. Ухватить власть // Центр гуманитарных технологий. Информационно-аналитический портал. URL: <http://gtmarket.ru/laboratory/basis/3604/3613> (дата обращения: 27 марта 2020 г.).

элементарно, мы с вами видим, уже это происходит. Вторая вещь — управление размножением. И третья вещь — дешевый корм, это генно-модифицированные продукты. Это тоже уже всё готово. <...> Абсолютизация свободы личности: личность выше государства суверенного, дети выше родителей и так далее. А к чему это приводит? Это фактически лозунг к слову суверенного государства, суверенитета государства, который является единственным инструментом защиты общества и ценностей и соблюдения баланса между правами и свободами человека. И мы с вами это наблюдаем сегодня. Вот абсолютизация лозунга свободы личности приводит к уничтожению суверенных государств. <...> И еще очень важная вещь — фактически замена этого организованного сообщества взаимодействующих и защищенных государством людей совокупностью, просто популяцией управляемых отдельных индивидуумов. Вот о чем идет речь»¹⁶.

«Служебные люди» могут пригодиться для осуществления по меньшей мере двух проектов: военного и космического. Гонка великих космических держав в исследовании планет Солнечной системы на наличие природных ресурсов, способных стать заменой истощающимся ресурсам Земли, приобретает в последнее время особую остроту. Для исследования ресурсов планет и работ по их использованию как нельзя более кстати придутся «постлюди» с их сверхспособностями и сверхуправляемостью. Как известно, в США в настоящее время существуют частные космические аппараты и частные космопорты. Они вполне могут быть использованы не только в военных целях (пока не существует норм международного права, регулирующих данный вид деятельности), но и для экспериментов по отправке в космос и работе там «постлюдей». Частный характер бизнеса позволит держать в тайне подобные эксперименты — до момента, когда либо невозможно будет их

¹⁶ Ковальчук М. В. «Некая элита пытается поработить планету и вывести новую „породу“ людей». Выступление на заседании Совета Федерации 30 сентября 2015 г. (Полный текст) // AfterShock. Информационный центр. URL: <http://aftershock.news/?q=node%2F370841#.VsMK2HAUq4E> (дата обращения: 24 февраля 2016 г.).

утаивать, либо понадобится обнародовать. Помимо осуществления проектов освоения ресурсов планет Солнечной системы и объектов за её пределами, постчеловек — это идеальный «универсальный солдат», который не требует такого же масштабного медицинского и бытового обеспечения, как «традиционный» военнослужащий, а его способности и эффективность на поле боя несравнимо выше. Вследствие этого обстоятельства «горячие» войны будут легко и быстро выигрываться теми развитыми странами или глобальными корпорациями, которые имеют финансовые, социально-политические и технологические возможности для массового социального конструирования «постсолдат».

Б. Г. Юдин, говоря о концепции постгуманизма, акцентирует внимание на том, что одной из базовых опор этого мировоззрения является именно концепция и практика социального конструирования: «...принципиальной особенностью современного подхода является его отчётливо выраженный конструктивизм. Не только каждая общая или специфическая черта каждого биологического организма, не только биологический организм как целое, но и каждое человеческое существо воспринимается как в некотором смысле созданное, порождённое, как сконструированное. Более того, именно эта сконструированность открывает возможности для преднамеренного реконструирования человеческого существа»¹⁷. Социальное конструирование постчеловека с неизбежностью встанёт в противоречие с идеей Божественного творения, сотворения человека и мира Богом. Как постгуманизм относится к этим постулатам, присутствующим в любой мировой религии? А вот как: сама религия как таковая объявляется разновидностью психического заболевания¹⁸. В частности, Лилиан Эндрюс, член Американской психологической ассоциации, утверждает: «Religious belief and the angry God phenomenon has caused chaos, destruction, death, and

¹⁷ Юдин Б. Г. Сотворение Трансчеловека // Вестник Российской академии наук. 2007. Т. 77. № 6. С. 527.

¹⁸ American Psychological Association to Classify Belief in God as a Mental Illness // The NewsNerd URL: <http://www.thenewsnerd.com/health/apa-to-classify-belief-in-god-as-a-mental-illness/> (дата обращения: 27 марта 2020 г.).

wars for centuries. The time for evolving into a modern society and classifying these archaic beliefs as a mental disorder has been long overdue. This is the first of many steps to a positive direction»¹⁹.

Оценивая концепции пост/трансгуманизма, необходимо иметь в виду «необходимость взвешенных и конструктивных подходов к прогнозируемым трансформациям»²⁰. Мы разделяем мнение о том, что «...рецепты биотехнологического счастья являются не более чем очень популярными современными утопиями и мифами. Зачастую очень опасными по своим последствиям»²¹.

¹⁹ Там же.

²⁰ *Гребенщикова Е.Г.* Homo biotechnology: прогностический вектор биоэтики // Биотехнология и общество. Сборник материалов форума «Биотехнология и общество», ассоциированное мероприятие II Международного конгресса «ЕвразияБио», 12 апреля 2010 г., Москва / Под ред. Р.Г. Василовой, В.Е. Лепского. М.: Когито-Центр, 2010. С. 42.

²¹ *Розин В.М.* Критика мифов технобиологического счастья // Биотехнология и общество. Сборник материалов форума «Биотехнология и общество», ассоциированное мероприятие II Международного конгресса «ЕвразияБио», 12 апреля 2010 г., Москва / Под ред. Р.Г. Василовой, В.Е. Лепского. М.: Когито-Центр, 2010. С. 127.

Личность, общество и государство в ракурсе цифровых технологий глобального политического пространства

Н. А. БАРАНОВ

Personality, society and the state from the perspective of digital technologies in the global political space

NIKOLAY BARANOV

Мир настолько быстро изменяется, что человечество, зачастую, вынуждено просто запоздало рефлексировать на происходящие перемены, не вникая глубоко в суть происходящего. Технологические инновации, по мнению основателя и президента Всемирного экономического форума в Давосе Клауса Шваба, «находятся на грани активизации эпохального глобального изменения, и это совершенно неизбежно»¹. Темпы развития инноваций оказываются беспрецедентно быстрыми, однако игнорировать высокую динамику изменений без негативных последствий невозможно. Как утверждает петербургский нейролингвист Татьяна Черниговская, «цифровая реальность уже признак отбора в социум. Если представить себе некую страну, которая не может себе позволить войти в цифровой мир, можно считать, что ее вообще нет»². Действительно, соответствие современным инновационным

¹ Шваб К. Четвертая промышленная революция: пер. с англ. М.: Эксмо, 2019. С. 19.

² «В мире рухнуло сразу всё». Татьяна Черниговская о цивилизации праздности и недоверии к информации. URL: https://fit4brain.com/11040?fbclid=IwAR3Y7Sev_2IHSYMmjZDQKC6lyAFYvjDBr6p0N0Qub6aoDcD31ys8Nh-JuGk (дата обращения: 09.06.2020).

требованиям — это влечение времени, а не просто модное увлечение технологиями.

Современные технологии расширяют возможности для развития человека: повышается динамика жизни, создаются цифровые платформы в образовательных, научных, а также политических целях, возникают новые возможности для контроля за органами власти, совершенствуются коммуникативные практики. Появился термин «новые способы работы» (NewWoW), который определяется современными исследователями как работа, не зависящая от места и времени. В то же время размывается граница между работой и личной жизнью, возникает техно-зависимость, а вместе с ней — социальная изоляция и сопутствующее ей отсутствие социальной поддержки, появляется переутомление, человек испытывает техно-стресс и все более зримо ощущает риски безопасности. Таким образом, возникают новые опасности, которым подвержен человек. Как справедливо отмечает А. А. Косоруков, «цифровые миры правительства и граждан все еще остаются обособленными друг от друга: государство может отставать от актуальных тенденций в сфере развития цифровых технологий, а общество может недооценивать вызовы и угрозы цифровому суверенитету государства»³.

Сближению человека и государства может способствовать четвертая промышленная революция, о которой пишет К. Шваб, обосновывая ее наступление тремя факторами: 1) темпами развития, которые характеризуются экспоненциальным ростом; 2) широтой и глубиной, основанной на цифровой революции и сочетающей разнообразные технологии, обуславливающие возникновение беспрецедентных изменений парадигм в экономике, бизнесе, социуме, в каждой отдельной личности; 3) системном воздействии, предусматривающем целостные

³ Косоруков А. А. Модель цифрового управления: открытые и большие данные // Политика и управление государством: Новые вызовы и векторы развития: Сборник статей / Под ред. А. И. Соловьева, Г. В. Пушкаревой. М.: Аспект Пресс, 2019. С. 142–143.

внешние и внутренние преобразования всех систем по всем странам, компаниям, отраслям и обществу в целом⁴.

В условиях глобальных перемен, в которые погружен современный мир, актуализируются вопросы безопасности, занимающие особую нишу в глобалистике. Происходит акцентирование внимания на формировании нового научного направления, объединяющего разнородные представления о феномене безопасности, разнесенные сегодня по уровням предметных исследований от глобальной или международной безопасности до безопасности личности, общества и государства в различных сферах. Петербургский философ И. Ф. Кефели предлагает признать асфатронику в качестве нового направления глобалистики, предметом которой выступает глобальная безопасность, отвечающая на вызовы, связанные с наступлением новой геологической эпохи — антропоцена и промышленной революции 4.0⁵.

Высокую актуальность в XXI веке приобретает адаптация новейших информационно-коммуникационных технологий к потребностям человека, общества, государства. Причем возможности инноваций могут быть использованы как в интересах индивида, так и в интересах государства, которые далеко не всегда идентичны. Если у человека технологические новшества расширяют возможности для развития, совершенствования, реализации своих планов в экономической, социальной или гуманитарной сферах, то для государства появляются новые возможности по контролю за обществом, за отдельными гражданами, несанкционированному доступу в приватную сферу. Поиск оптимальных взаимоотношений между государством и гражданами в инновационной среде — важнейшая задача, стоящая перед социальными науками, в том числе перед политологией.

⁴ Шваб К. Указ. соч. С. 11.

⁵ Кефели И. Ф. Асфатроника: на пути к теории глобальной безопасности. СПб.: СЗИУ РАНХиГС, 2020.

Плюсы и минусы современных технологий

Первой технологией, которая проникла в жизнь граждан быстрее, чем в государственные структуры, оказалась сеть Интернет. Общественная активность стала сопровождать различные технологические новшества, например, движение за открытые данные, возникшее в середине 2000-х гг., в рамках которого были выработаны принципы открытых данных, лежащих в основе модели цифрового управления: доступность, полнота, первичный характер, высокая оперативность, машиночитаемый формат, недискриминационный характер, незапатентованный формат, а также распространение данных на основе лицензии⁶. Такие движения стимулируют властные структуры к созданию атмосферы информационной открытости и прозрачности принимаемых решений, и способствуют демократизации политического процесса.

В 2014 году в Эстонии была запущена система электронного гражданства, которая поддерживает соединение между правительством и распределенным хранением данных на многочисленных серверах. На сайте «E-Estonia» констатируется, что в Эстонии создано «самое передовое цифровое общество в мире»⁷ с эффективной, безопасной и прозрачной экосистемой, помогающей гражданам и государству решать возникающие проблемы.

Роль граждан в производстве государственных услуг возрастает: они теперь рассматриваются не только как получатели, но и сопроизводители этих благ, что подразумевает более высокую ответственность в сфере производства и оказания государственных услуг. Резко возросло число мобильных приложений, позволяющих гражданам удовлетворять свои потребности в системе здравоохранения, образования, предоставления социальных услуг.

⁶ Open Government Data Principles. URL: https://public.resource.org/8_principles.html (дата обращения: 27.04.2020).

⁷ E-Estonia. URL: <https://e-estonia.com> (дата обращения: 27.04.2020).

Составной частью цифрового управления и взаимодействия стала технология «больших данных», которые определяются как «наборы данных, размер которых превышает возможности стандартных программных средств по их сбору, хранению, управлению и анализу»⁸.

Технология «больших данных», ставшая возможной благодаря появлению новых технических и программных элементов распределенных систем обработки данных, широко используется правительственными органами, экспертными сообществами и мозговыми центрами, образовательными структурами, гражданским обществом, бизнесом. Однако они несут в себе опасность злоупотребления возможностями по контролю за гражданами, вмешательства в частную жизнь, использования персональных данных в преступных целях. Так, широкую известность получила история с частной английской компанией Cambridge Analytica, которая использовала технологию глубинного анализа данных для разработки стратегической коммуникации в ходе избирательных кампаний в Интернете на выборах в США (использовались данные социальных сетей), а также при проведении референдума о выходе Великобритании из Евросоюза.

В мире широко распространено недоверие к информации, причем не только частной, но и официальной, в том числе исходящей из независимых источников. Эпоха «постправды» и Fake News настолько дискредитировало информационное поле, что люди начинают верить лишь в то, что подтверждает их позицию и не расходится с их точкой зрения. Подстраивание под мнение людей стало трендом в новостной повестке дня, даже касающейся нейтральных новостей. А люди, не научившиеся свободно ориентироваться в этом потоке информации, предпочитают либо ничему не верить, либо доверять своим смысловым приоритетам.

⁸ Big data: The next frontier for innovation, competition and productivity. McKinsey Global Institute, June 2011. Report. P.1. https://www.mckinsey.com/~media/McKinsey/Business%20Functions/McKinsey%20Digital/Our%20Insights/Big%20data%20The%20next%20frontier%20for%20innovation/MGI_big_data_full_report.ashx (дата обращения: 27.04.2020).

«Мы должны сформировать способность жить в цифровом мире и не потерять человечность»⁹, — небезосновательно полагает Т. Черниговская.

Можно констатировать, что с одной стороны, «современные технологии, выстроенные в „цифре“, позволяют быстро реагировать на повседневные проблемы жителей, отвечать на их инициативы, на их обращения, реагировать соответствующим образом, а значит, эффективнее и быстрее решать проблемы, с которыми люди сталкиваются в повседневной жизни»¹⁰. С другой стороны, возникает этический аспект использования больших данных. Государство и крупные корпорации получают доступ к персональным данным, делая это без явного согласия граждан или в обход законов. Более того, применяемые технологии анализа больших данных в сфере безопасности могут допускать ошибки, например, в процессе идентификации преступников или террористов, что приводит к дополнительным проверкам простых граждан или применению насилия к ним со стороны правоохранительных органов¹¹.

Проблематика безопасности в контексте развития инновационных технологий

Экспансия проблематики безопасности предполагает повышенный интерес экспертного сообщества к вопросам ограничения прав и свобод человека, демократических институтов и процедур. Цифровизация наряду с возможностями для расширения

⁹ «В мире рухнуло сразу всё». Татьяна Черниговская о цивилизации праздности и недоверии к информации. URL: https://fit4brain.com/11040?fbclid=IwAR3Y7Sev_2IHSYMmjZDQKC6lyAFYvjDBr6p0N0QUb6aoDcD31ys8Nh-JuGk (дата обращения: 09.06.2020).

¹⁰ Заседание Совета по развитию местного самоуправления, 30 января 2020 года. URL: <http://www.kremlin.ru/events/president/news/62701> (дата обращения: 28.04.2020).

¹¹ Косоруков А. А. Указ. соч. С. 153.

демократических практик несет с собой опасность уязвимости программного и аппаратного обеспечения, увеличение конфликтного потенциала киберпространства, невозможность надлежащим образом обеспечить защиту цифровых прав и цифрового суверенитета государства и граждан. В ряде стран активно действуют движения в защиту «цифровых прав», а доступ к сети Интернет признан одним из базовых прав человека и закреплен в международном праве. Так, Генеральная Ассамблея ООН «признает глобальный и открытый характер Интернета и стремительное развитие информационно-коммуникационных технологий в качестве одной из движущих сил ускорения прогресса на пути развития в его различных формах»¹². Вместе с тем, этим же документом подтверждается право на неприкосновенность личной жизни.

Угрозы, исходящие из киберпространства, затрагивают интересы бизнеса и каждого отдельного человека, использующего современные технологии. В России, как и во многих странах мира, новые технологии часто воспринимаются через призму порождаемых ими новых угроз и вызовов, а не создаваемых ими новых возможностей. Однако только от людей зависит, с какими целями будут применяться информационные технологии — во благо или во зло¹³. В условиях пандемии COVID-19 проблема безопасности актуализируется, на что обращает внимание заместитель председателя Совета Безопасности Российской Федерации Д. А. Медведев. В своей статье «Сотрудничество в сфере безопасности в период пандемии нового коронавируса» он пишет: «Цифра», несомненно, станет важнейшим фактором экономического, социального и политического развития в постпандемийном мире. Но критически важно провести чёткое

¹² Резолюция Генеральной Ассамблеи ООН от 18 декабря 2013 г. № 68/167 «Право на неприкосновенность личной жизни в цифровой век». URL: <https://undocs.org/pdf?symbol=ru/A/RES/68/167> (дата обращения: 28.04.2020).

¹³ Баранов Н. А. Открытость vs безопасность: приоритеты для государства и гражданского общества в условиях цифровизации // Управленческое консультирование. 2019. № 10. С. 31.

разграничение между благами, которые даёт цифровизация, и угрозой появления «цифрового Большого Брата», ограничения фундаментальных прав и свобод человека. Экономическая эффективность, которую несёт цифровизация, не может быть куплена ценой «цифрового тоталитаризма»¹⁴.

Опасности, на которые акцентируют внимание ученые, эксперты и политики, уже реализуются в нашей жизни. В общественно-политической практике появился термин «цифровой тоталитаризм», под которым понимается тотальный цифровой контроль с помощью видеокамер, гаджетов, цифровых приложений, программ искусственного интеллекта за поведением и действиями человека для дальнейшего выстраивания его рейтинга в обществе.

Генеральный секретарь ООН Антонио Гутерриш, выступая в начале 2020 года с обращением к Генеральной Ассамблее, выделил четыре угрозы, нависшие перед человечеством: геополитическая напряженность, климатический кризис, глобальное недоверие и «темная сторона цифрового мира», которая заключается в том, что, несмотря на огромные преимущества, новые технологии используются для совершения преступлений, разжигания ненависти, поддельной информации, угнетения и эксплуатации людей и вторжения в частную жизнь»¹⁵.

Выступая в Давосе на Всемирном экономическом форуме в январе 2020 г. израильский футуролог Юваль Ной Харари назвал три главные угрозы человечеству в XXI веке: ядерная война, экологический кризис и разрушительная сила технологий, особенно выделив последнюю проблему, как еще неизведанную.

¹⁴ *Медведев Д. А.* Сотрудничество в сфере безопасности в период пандемии нового коронавируса // Россия в глобальной политике. 17.06.2020. URL: <https://globalaffairs.ru/articles/bezopasnost-v-period-pandemii/> (дата обращения: 01.07.2020).

¹⁵ *Guterres Antonio.* Remarks to the General Assembly on the Secretary-General's priorities for 2020. URL: <https://www.un.org/sg/en/content/sg/speeches/2020-01-22/remarks-general-assembly-priorities-for-2020> (дата обращения: 28.04.2020).

Технологии, по его мнению, несут массу рисков, среди которых он считает важнейшими появление большого количества «беспольных» людей ввиду уничтожения многих специальностей; неравенство между странами, связанного с доступом к технологии искусственного интеллекта; цифровую диктатуру, осуществляющую контроль за гражданами; переход власти от людей к алгоритмам, вырабатываемым технологическими гигантами (Facebook, Google, Netflix, Amazon, Alibaba); уничтожение человечности, под которым подразумеваются технологии, разрушающие не только экономику, политику и жизненную философию, но и наше биологическое устройство¹⁶. Об этой же проблеме пишет Ф. Лукьянов — об утрате «контроля над информационными технологическими гигантами, которые способны вмешиваться в жизнь людей и диктовать им, как себя вести»¹⁷.

В Докладе, подготовленном к началу работы Давосского экономического форума в 2019 г., акцентируется внимание на технологической неустойчивости (*technological instabilities*) и вводится понятие «Цифровой паноптикум» («*Digital Panopticon*»), под которым понимаются новые формы социального контроля: «Распознавание лиц, анализ походки, цифровые приложения, аффективные вычисления, микрочипирование, цифровое чтение по губам, датчики, считывающие отпечатки пальцев — благодаря распространению этих технологий, мы движемся в мир, в котором все данные о нас собраны, хранятся и подвергаются проверке через алгоритмы искусственного интеллекта»¹⁸. Искусственный интеллект (ИИ) уже рассматривается в качестве новой реальности электронного

¹⁶ Футуролог Харари назвал три главные угрозы человечеству в 21 веке. URL: <https://www.rbc.ru/trends/futurology/5e2ef4499a79474925acdf08> (дата обращения: 28.04.2020).

¹⁷ Свобода — это рабство. Федор Лукьянов — об итогах всемирного экономического форума в Давосе, Коммерсантъ, 24.01.2020. URL: <https://www.kommersant.ru/doc/4228069> (дата обращения: 03.02.2020).

¹⁸ The Global Risks Report 2019. 14th Edition. Geneva: World Economic Forum, 2019. P.70. URL: http://www3.weforum.org/docs/WEF_Global_Risks_Report_2019.pdf (дата обращения: 28.04.2020).

правосудия¹⁹, что может привести в дальнейшем к цифровой диктатуре ИИ.

Отечественные политологи тоже анализируют проблемы, связанные с цифровизацией. Так, Д. Тренин пишет о новейшем инструменте, который освоили современные государства — «цифровые технологии, обеспечивающие невиданный прежде уровень контроля над обществами». По его мнению, «противоположение демократии и авторитаризма все больше уходит на второй план, заменяется различиями в качестве и эффективности управления. Права граждан балансируются их обязанностями, выполнение которых обеспечивается системой всеохватного контроля. Наиболее успешные страны — те, где выше уровень общественной солидарности и взаимной ответственности правящих элит и обществ»²⁰.

Наиболее известная практика цифрового тоталитаризма — это система социального кредита в Китае, которая была введена в действие Госсоветом КНР в 2014 г. Под «социальным кредитом» понимается «система оценки отдельных лиц или категорий граждан, а также юридических лиц и организаций по установленным государственным органом нормам и правилам, которые формируют определённые параметры, собираемые через инструменты массового наблюдения и технологии „больших данных“»²¹.

Проект полномасштабно заработал в 2014 году после публикации «Программы создания системы социального кредита (2014–2020)», согласно которой к 2020 г. все компании и каждый житель материкового Китая будут отслеживаться и оцениваться этой

¹⁹ *Numa A.* Artificial intelligence as the new reality of e-justice. URL: <https://e-estonia.com/artificial-intelligence-as-the-new-reality-of-e-justice/> (дата обращения: 27.04.2020).

²⁰ *Тренин Д.* Вирус и миропорядок // Коммерсантъ. 2020. 29 марта. URL: https://www.kommersant.ru/doc/4307968?utm_referrer=https%3A%2F%2Fpulse.mail.ru&utm_source=pulse_mail_ru (дата обращения: 27.04.2020).

²¹ *Разумов Е. А.* Цифровое диктаторство: особенности системы социального кредита в Китайской Народной Республике // Труды ИИАЭ ДВО РАН. 2019. Т. 24. № 3. С. 88.

системой в режиме реального времени. Главная задача Программы: «оправдавшие доверие пользуются всеми благами, а утратившие доверие не смогут сделать ни шагу»²². Китайская система социального кредита (SCS — Social Credit Score) — это социальная концепция, в основе которой лежит разграничение в отношении возможности получения спектра социальных и экономических услуг в зависимости от специального «рейтинга» гражданина. Рейтинг определяется баллами, которые могут как начисляться, так и вычитаться в зависимости от поступков гражданина, его социального статуса, круга общения и различных других факторов. О китайской SCS в российской научной периодике имеется немало публикаций²³, что свидетельствует об интересе со стороны научного сообщества новых цифровых практик, распространенных в мире.

Аналоги системы социального кредита применяются и в других странах, например, в США, Германии, Великобритании, Франции. В США данная система присваивает каждому резиденту индивидуальный номер социальной защиты (SSN — social security number), с которым соотносятся личные данные, а также некоторые другие сведения, в том числе о платёжеспособности гражданина.

Специфика европейской системы сбора и обработки личной информации заключается в акцентировании внимания на формирование кредитного рейтинга гражданина или организации

²² Уведомление Госсовета КНР о Программе создания системы социального кредита (2014–2020 гг.). URL: http://www.gov.cn/zhengce/content/2014-06/27/content_8913.htm (дата обращения: 28.04.2020).

²³ *Ларина Е., Овчинский В.* Китайская система социального кредита: традиции и технологии. URL: http://zavtra.ru/blogs/kitajskaya_sistema_sotcial_nogo_kredita_tradicii_i_tehnologii/; *Авсеев И.* Социальный кредит формирует неравенство равных // Информационно-аналитическое агентство «Восток России». URL: <https://www.eastrussia.ru/material/sotsialnyy-kredit-sformiruet-neravenstvo-ravnykh/>; *Галиуллина С.Д., Бреслер М.Г., Сулейманов А.Р., Рабогошвили А.А., Байрамгулова Н.Н.* Система социального кредитования в Китае как элемент цифрового будущего // Вестник УГНТУ. Наука, образование, экономика. Серия: Экономика. 2018. № 4 (26). С. 114–121.

посредством его регуляции через связку экономического блока правительства с Европейским центральным банком. В некоторых странах, например в Германии, сбором и обработкой кредитной информации занимаются частные агентства.

Российская Федерация также находится в аналогичном цифровом тренде. Федеральным законом от 24 апреля 2020 года № 123-ФЗ в городе Москве с 1 июля начинается эксперимент по установлению специального регулирования в целях создания необходимых условий для разработки и внедрения технологий искусственного интеллекта²⁴. В соответствии с законом в Москве сроком на пять лет устанавливается экспериментальный правовой режим, целями которого являются: обеспечение повышения качества жизни населения, повышение эффективности государственного и муниципального управления, повышение эффективности деятельности хозяйствующих субъектов, а также формирование комплексной системы регулирования общественных отношений в ходе внедрения технологий искусственного интеллекта. Несмотря на то, что результатом установления экспериментального правового режима не может быть ограничение конституционных прав и свобод граждан, введение для них дополнительных обязанностей, нарушение единства экономического пространства на территории Российской Федерации, о чем свидетельствует пятая статья закона, тем не менее для граждан вполне очевидно ужесточается правовой контроль. Поэтому будет ли польза для людей от экспериментального правового режима покажет будущее.

²⁴ Федеральный закон от 24 апреля 2020 г. № 123-ФЗ «О проведении эксперимента по установлению специального регулирования в целях создания необходимых условий для разработки и внедрения технологий искусственного интеллекта в субъекте Российской Федерации — городе федерального значения Москве и внесении изменений в статьи 6 и 10 Федерального закона «О персональных данных» // Российская газета. 2020. 28 апреля. URL: <https://rg.ru/2020/04/28/tehnologii-dok.html> (дата обращения: 01.07.2020).

Политико-культурный аспект цифровизации

Цифровизация общества может быть представлена как культурная адаптация к ключевым технологическим достижениям, реализуемым через цифровизацию государственного аппарата, его управленческой деятельности, выстраиванию взаимосвязи с гражданами, получение от них необходимого импульса для эволюции форм и способов государственного управления. Использование новых возможностей, предоставляемых цифровизацией, является одной из важнейших задач развития современных государств, в том числе России.

Вектор развития для страны является определяющей категорией для ее характеристики в качестве современной или архаичной. В России в последние годы многое делается для того, чтобы в стране были созданы условия для инновационного развития. В декабре 2018 г. утверждена национальная программа «Цифровая экономика Российской Федерации», включающая в себя шесть федеральных проектов: «Нормативное регулирование цифровой среды», «Информационная инфраструктура», «Кадры для цифровой экономики», «Информационная безопасность», «Цифровые технологии» и «Цифровое государственное управление». 10 октября 2019 г. утверждена Национальная стратегия развития искусственного интеллекта на период до 2030 года²⁵, в которой определены меры, направленные на его использование в целях обеспечения национальных интересов и реализации стратегических национальных приоритетов, в том числе в области научно-технологического развития.

Однако внутренняя потребность общества в модернизации и демонстративные действия властных структур в том же направлении расходятся с политическими процессами, которые

²⁵ Указ Президента Российской Федерации «О развитии искусственного интеллекта в Российской Федерации» // Официальный сайт Президента России. URL: <http://static.kremlin.ru/media/events/files/ru/AH4x6HgKWANwVtMOfPDhcbRpvd1HCCsv.pdf> (дата обращения: 28.04.2020).

являются определяющими при создании пространства для внедрения инноваций во все сферы жизни. В данном контексте актуальными становятся политико-культурные особенности российского общества и сложившиеся политические практики, которые некоторыми российскими исследователями квалифицируются как архаичные.

Так, характеризуя модернизационные преобразования в современной России, В. С. Мартьянов пишет о том, что «попытки органической модернизации социума снизу наталкиваются на контртенденцию архаизации властного аппарата государства»²⁶. В. Л. Иноземцев называет Россию «несовременной страной», движущейся не в том направлении, которое избрали успешные страны, а в противоположном — «по полосе встречного движения»²⁷. Но в то же время, он отмечает, что «Россия и сейчас остается внутренне свободным и индивидуализированным обществом, будучи в этом отношении исключительно похожей на западные социумы; проблема заключается в той политической системе, которая вряд ли могла не сложиться в стране, имеющей такую сложную историю и пережившую такие потрясения, которые выпали на ее долю»²⁸. Нужно отметить, что люди ценят индивидуальную свободу, а не политическую, которой в истории России никогда не было.

К их мнению присоединяется А. В. Глухова, которая пишет: «Полное отсутствие „образа будущего“, превратившегося в проект вечной консервации „настоящего“ и реставрации „прошлого“, обрекает власть лишь на два плохих сценария развития событий: либо к полноценному жесткому авторитаризму и репрессиям, либо

²⁶ *Мартьянов В. С.* Антимодерный консенсус и перспективы перезапуска российского модерна // Россия в поисках идеологий: трансформация ценностных регуляторов современных обществ / Под ред. В. С. Мартьянова, Л. Г. Фишмана. М.: Политическая энциклопедия, 2016. С. 184.

²⁷ *Иноземцев В.* Несовременная страна: Россия в мире XXI века. М.: Альпина Паблишер, 2018. С. 24.

²⁸ *Иноземцев В. Л.* Указ. соч. С. 113.

к медленному саморазрушению под натиском социальных потрясений и обостренного запроса на перемены»²⁹.

Основания для столь пессимистичного восприятия современной российской реальности лежат, с точки зрения И. Б. Фан, в бессознательном слое ментальности — понимании гражданина как любого жителя, принадлежащего государству, которое мотивирует стереотипное поведение людей. Эти духовные стереотипы, лежащие в основе русской культуры, формируют индивида, для которого реализация конституционных прав не является для него приоритетом³⁰.

Причиной столь индифферентного отношения к политической сфере кроется в действиях самой власти, которая на протяжении длительного времени подавляла любые формы самоорганизации и самоуправления, возникавшие в обществе. И в XXI веке Россия вновь столкнулась с прежними властными интенциями: построение вертикали власти, недоверие гражданским структурам, замена выборов на различные симулякры, имитация многопартийности. Возникают новые технологии информационного управления массовым сознанием, воспроизводящие укорененные стереотипы. Официальный дискурс, многократно повторенный через средства массовой информации, превращается в стереотипное мышление людей и становится их повседневной практикой, а средства коммуникации предлагают легитимизацию социальных процессов, используя как традиционные, так и новейшие способы манипуляции сознанием³¹.

²⁹ Глухова А. В. Новый авторитаризм в XXI веке: мировые тенденции // Политика и управление государством: Новые вызовы и векторы развития: Сборник статей / Под ред. А. И. Соловьева, Г. В. Пушкаревой. М.: Аспект Пресс, 2019. С. 74–75.

³⁰ Фан И. Б. Политическая онтология российского гражданина: содержание против формы. Екатеринбург: Урал. ин-т управления – филиал РАНХиГС, 2018. С. 64–65.

³¹ Бахтуридзе З. З. Формирование общественного мнения в условиях развивающегося информационного общества // Научно-информационный журнал «Армия и общество». 2013. № 5 (37). С. 26.

В качестве приоритета в массовое сознание привносится мысль о необходимости поддержания в обществе порядка и стабильности, как необходимого условия эффективного развития России. Происходит замена потребности политического участия, направленного на формирование подотчетной и подконтрольной власти, на лояльность существующему порядку и государственный патриотизм. Существующие в ментальности некоторых россиян либеральные ценности и установки трансформируются под воздействием устойчивых традиционных идеологических установок, активно распространяемых официальными средствами массовой коммуникации. И. Б. Фан в качестве таковых отмечает традиционализм, характеризующий патриархальным образом государственной власти, с его этатистской и эгалитаристской установками и уравнилельной психологией, который соседствует с консерватизмом государственно-социалистического типа с его ориентацией на коллективистские ценности, государственный патернализм, культ персонифицированного государства, с готовностью обменять экономическую и иную свободу на порядок и материальные блага, устанавливаемые и распределяемые централизованной вершиной иерархической вертикали³².

В результате возникает конфликт между потребностью в социально-политическом обновлении в цифровую эпоху и традиционными ментальными образами власти и политического порядка, сформированными с применением новых информационных технологий. Эволюция потребностей будет зависеть в значительной мере от степени убедительности власти и вероятной трансформацией политического поведения граждан, основанной на проникновении цифровых технологий в экономическую, социально-политическую и частную жизнь.

Следует отметить, что в условиях высокой активности государства в информационном пространстве, перемены в стране происходят, и эти перемены связаны с социокультурным

³² Фан И. Б. Указ. соч. С. 211.

восприятием реальности основной массы населения страны. Несмотря на то, что политическая социализация молодежи, осуществляемая государством и направленная на патриотическое воспитание молодого поколения в русле великодержавного понимания патриотизма, частично приносит свои плоды, тем не менее молодежь все меньше ориентируется на традиционные ценности и поддерживает те, которые адекватно отвечают потребностям эффективного развития. Политическая власть вынуждена прислушиваться к этому мнению и вносить коррективы в культурно-ценностные ориентиры.

Технологические переломные моменты в современном глобальном мире, называемые К. Швабом глубинными изменениями, оказывают противоречивое социальное воздействие, сопровождаемое как положительными, так и отрицательными эффектами. Среди негативных сторон кардинальных перемен отмечаются такие, как нарушение частной жизни, возможности наблюдения за человеком, обеспокоенность сохранностью личной информации, увеличение числа манипуляций, нарушение конфиденциальности и даже экзистенциальная угроза человечеству³³. Больше половины глубинных изменений подвержены негативным эффектам, связанным с возможным вторжением в частную жизнь человека со стороны как государственных, так и корпоративных структур. Бюрократия всегда готова скорее запрещать, чем разрешать, однако пандемия продемонстрировала неожиданную тенденцию — согласие государственных структур на снятие некоторых регуляторных барьеров на пути цифровых технологий.

Тем не менее, контроль за обществом усиливается. Как утверждают специалисты, ни одно наше действие в интернете не остается незамеченным. Российский интернет-предприниматель, руководитель международной компании Reputation House Дмитрий Сидорин, размышляя о больших данных, пишет: «Растущее количество данных дает возможность прогнозировать развитие

³³ Шваб К. Указ. соч. С. 141–190.

событий. На основе сведений из соцсетей строят модели эволюции потребительского спроса, поведения фондовых рынков, модели распространения эпидемий, прогнозы общественной активности по тому или иному поводу, включая митинги, и многое другое. Умение прогнозировать порождает желание менять ход событий и вмешиваться в интернет-пространство. Поэтому анализ данных интересен крупным мировым компаниям и государственным структурам»³⁴.

В то же время отсутствие возможностей или желания у человека осваивать цифровые технологии приводит к ситуации социального отчуждения, которую ярко описал Михаил Делягин: «Если прежде основой экономики был капитал, выраженный в деньгах, а сейчас им является капитал, выраженный в технологиях, то в новой реальности его станет уже не капитал, а сама инфраструктура жизни. Это как с ЖКХ — ты или подключен к услугам, или тебя не существует, иди на улицу, ложись на скамейку и умирай. Точно так же нельзя будет существовать вне цифрового социума»³⁵.

В политико-культурный контекст современных стран вплетаются потребности общества в создании безопасной цифровой среды, в которой заинтересованы и граждане, и государство. Поиск баланса между полномочиями специализированных органов по обеспечению безопасности личности, общества и государства и недопустимостью их вторжения в частную сферу является актуальным для современных государств независимо от культурных традиций и идеологических предпочтений. Именно в сочетании максимального использования возможностей, предоставляемых цифровыми технологиями, с пользой для человека и безопасного информационного пространства, которое создается, в решающей степени,

³⁴ Кризис сломал границы приватности. Дмитрий Сидорин – о том, как анализ больших данных из инструмента продаж стал инструментом большой политики. Июнь 2020. URL: <http://plus-one.vedomosti.ru/blog/krizis-slomal-granicy-privatnosti> (дата обращения: 01.07.2020).

³⁵ Нам нравится наша новая тюрьма. Михаил Делягин – о прекрасном новом мире без денег и приватности. Июнь 2020. URL: <http://plus-one.vedomosti.ru/blog/nam-privitsya-nasha-novaya-tyurma> (дата обращения: 01.07.2020).

усилиями государства, видится эффективное развитие информационного общества в XXI веке.

Таким образом, у современного человека возникает дихотомия выбора между безопасностью и свободой, причем каждая из этих составляющих является одинаково важной для человека. Приоритет же будет определяться гражданами, исходя из их представлений о предполагаемом желаемом завтра, наложенном на политико-культурные особенности восприятия существующих проблем.

Политическая элита в коммуникационном пространстве информационного общества

Н. Н. ШЕВЧЕНКО

Political elite in the communication space of the information society

NATALIA SHEVCHENKO

Иntenсивный характер социальных конфликтов и других проявлений макросоциальных институциональных изменений, имеющих противоречивый характер, требуют адекватной дискурсивной дескрипции происходящих трансформаций. Формируется новая социальная реальность, отличающаяся от всех предшествующих типов социальности, актуализирующая потребность в теоретическом осмыслении смысла исторических, социальных и ментальных различий между уходящим (современным) и новым (постсовременным) обществом. Принципиальному переосмыслению подвергаются многие парадигмальные концепции социального развития, разработанные классической социальной теорией, признается возможность многолинейного характера общественного развития, отрицаются обязательность строгой последовательности стадий исторического процесса и этноцентристская, ориентированная на Запад, концепция целей модернизации.

Множественные когнитивные стратегии постнеклассической социальной теории, тематизирующие проблемы вариативности, пограничности, рефлексивности, принципиально противоположны исследовательскому ракурсу классической социальной теории, методология которой была ориентирована на очерчивание границ стабильного общества. Образ современных обществ, имеющих

нестабильный, транзитный характер, формируется в многочисленных теориях «информационного общества», «общества знания», «постиндустриального общества», «посткапиталистического», «постцивилизационного», «постэкономического», «супериндустриального», «посттрадиционного» и т. д., предлагающих различные описания будущего общественного устройства, использующих в своих гносеологических стратегиях нередуцируемое многообразие социальной методологии. Независимо от теоретической трактовки институциональных изменений, обусловленных процессами формирования информационного общества, они создали принципиально новые поля исследований, приоритетным из которых является проблема «коммуникативного поворота», как концептуального основания полидисциплинарного анализа коммуникативной проблематики.

Произошедший в гносеологии, логике и теории познания конца XX века «коммуникативный поворот», ориентирующий исследователей на переход от анализа эгологических структур сознания к изучению коммуникативных характеристик мышления, реализуется в более широкой области политологических исследований, открывающих новую перспективу осмысления политических практик, обращенных к анализу коммуникаций, коммуникативного сообщества, коммуникативного действия. Когнитивная стратегия в коммуникативистике, методологически ориентированная на рассмотрение основных принципов гносеологии в поле установок «коммуникативного поворота», реализуется в микроуровневых исследованиях, которые натурализуют принципы информационного воздействия, представляя их как необходимые аспекты межличностного взаимодействия, направленные на изменение поведения, психологических установок, мнения индивидов или групп. Макроуровневые концепции, продуцирующие переход в осмыслении онтологического статуса коммуникации от антропологических характеристик к её социальной сущности, трактуют конститутивную роль процессов информационного воздействия на уровне общества и социальных стратегий в целом.

Микроуровневые исследования, с точки зрения методологии, основаны на принципах гносеологии и структуре познавательного процесса, поэтому имплицитно включают в поле коммуникативной проблематики способность мыслящего субъекта производить, хранить, передавать информацию и знания. Проблема соотношения информации и знания осмысливается как сущностная для информационного общества. Понимание смысла феномена информации непрерывно меняется: от рассмотрения информации как сведения о чем-либо до более современной версии, разделяющей понятия «информация» и «данные», в соответствии с которой информация определяется как «данные, которые организованы и структурированы — то есть, помещены в контекст — и, таким образом, наделены смыслом»¹, а способом их структурирования считают компьютерную обработку после которой данные становятся информацией². Понятие информации является общенаучным, также как информационный подход превратился в общенаучное средство исследования, что обусловило мировоззренческую и философскую импликацию феномена информации, рассматриваемого как фундаментальный в современной картине мира.

Проблема демаркации информации и знания является актуальной для современного научного дискурса, в котором знание рассматривается как понимание смысла информации, как «форма социальной и индивидуальной памяти, свернутая схема деятельности и общения, результат обозначения, структурирования и осмысления объекта в процессе познания»³. Возражая против отождествления знания с информацией, Э. Агацци полагает, что доминирующие описания общества знания «делают упор на ИКТ и вообще на „дигитализацию“ и компьютеризацию процессов самого разного типа. Знание, которое они ценят, это, с одной стороны, дигитализуемое знание, а с другой стороны — знание о наилучшем способе

¹ Бехман Г. Общество знания – краткий обзор теоретических поисков // Вопросы философии. 2010. № 2. С. 121–122.

² Drucker P. Knowledge Society // New Society. 1969. № 13(343). P. 629.

³ Новая философская энциклопедия. [Электронный ресурс]. Режим доступа: <http://iph.ras.ru/elib/1138.html> (дата обращения: 5.05.2020).

дигитализации знания... центральная проблема — *представление знания* посредством цифровых устройств, откуда вытекает проблема хранения, поиска, передачи, использования этого знания почти автоматическим образом, либо путем „консультации“ с компьютерами, либо воплощая это знание путем соответствующего моделирования в определенном производственном процессе»⁴. Э. Агацци констатирует, что в социальных исследованиях построение «общества, основанного на знаниях», рассматривается как совершенствование доступа к информации, однако при этом не рассматриваются и даже не предполагаются механизмы превращения информации в знания, что означает превращение человека в дополнение к информационным процессам. При таком понимании утрачивается статус знания как смысла информации, а готовое знание заимствуется с целью конкретного применения без необходимого осмысления, в то время как «общество, основанное на знаниях», предполагает использование всей полноты человеческих знаний в действительном смысле этого слова.

Как видим, существует тенденция отождествления знания с информацией, игнорирующая их субстанциональность, однако доминирующей является другая тенденция, наделяющая информацию более низким аксиологическим статусом по сравнению с различными формами знания, определяющая её как одну из специальных форм, являющуюся «путем и средством транспортировки знания»⁵. Различие между этими двумя феноменами, их несводимость друг к другу, обусловлены тем, что знание — это не просто сведения о чем-либо и не информационная копия объекта, но определенная технология конкретных видов практической деятельности, предполагающая понимание индивидом способов воплощения информации. Как справедливо полагает И. Т. Касавин, «знание — это форма социальной и индивидуальной памяти, свернутая схема деятельности и общения, результат обозначения, структурирования

⁴ Агацци Э. Идея общества, основанного на знаниях // Вопросы философии. 2012. № 10. С. 3–19. С. 16.

⁵ Бехман Г. Указ. соч. С. 121–122

и осмысления объекта в процессе познания»⁶. Кроме того, в отличие от информации, знание, как средство конструирования социального опыта, аксиологически нагружено смыслами и ценностями социально-культурного и личностного контекстов его носителя. В новой, пока ещё формирующейся парадигме, знание рассматривается не только в качестве результата и продукта процесса познания, ему придается статус конституирующего элемента социальной реальности⁷. Именно поэтому общество знания является обществом «нового уровня сложности коммуникативных процессов»⁸, где акцент с обладания информацией переносится на умение индивида продуцировать и реализовывать знание, ориентируясь в информационных потоках.

Существующее мнение о тождественности коммуникации и информации акцентирует прагматический аспект коммуникации, предполагающий обмен информацией между любыми объектами, и игнорирует её аксиологические и социальные модусы существования, оставляет за скобками погруженность коммуникации в социокультурные и жизненные контексты, в конкретные условия места и времени, игнорирует исходный смысл понятия коммуникации, этимологически восходящий к понятию сообщество, предпосылкой которого является коммуникативный характер мышления. Логика анализа коммуникации не может быть адекватной вне исследования социального топоса её существования, как основания человеческой жизнедеятельности и процессов обмена информацией в обществе. Концептуализация в макрокоммуникативных концепциях социального характера коммуникации, её специфики в качестве интеллектуального основания человеческой жизнедеятельности, имеющей идеально-содержательный план, обусловленный контекстом социального действия, позволяет понять включенность коммуникации в процессы формирования социальных связей, практики

⁶ Новая философская энциклопедия.

⁷ Касагин И. Т. Критерии знания: собственно, эпистемические или социальные? // Эпистемология: перспективы развития. М.: Канон+, 2012. С. 61.

⁸ Концепция «общества знания» в современной социальной теории. М.: ИНИОН, 2010. С. 6.

жизнедеятельности людей, их регулирование, механизмы трансляции социального опыта. В целом, понятие общества, процессов его производства, трансформации и воспроизводства связываются современными социальными теоретиками с коммуникацией социальных субъектов.

Понятие «политическая коммуникация» производно от термина «коммуникация», именно поэтому данный феномен неизбежно оказывается зависимым от концептуальных ресурсов базовых теорий коммуникации, экстраполирование основных методологических принципов которых на предметную область политических процессов позволяет рассматривать политическую коммуникацию с точки зрения её функциональности — как явление общественной жизни и инструмент управления социумом, направленный на преодоление разрыва общего и частного, индивидуального и социального. Значение политической коммуникации, рассматриваемой в этом аспекте, обусловлено её возможностью определять формы социальных связей и направление их развития, способностью влиять на процессы конфронтации, формируя солидарность и повышая уровень легитимности власти.

Концепции политико-коммуникационных процессов формируются в рамках различных теоретических моделей, рассматривающих их с точки зрения социальных контактов, возникающих в политической сфере и оказывающих влияние на процедуры распределения власти, принятие решений или поведение акторов. Начало процесса разработки теории политической коммуникации в середине XX века обусловлено исследованиями К. Дойча, утвердившего образ политической системы как сферы коммуникационных процессов, связывающих управляющих и управляемых. Смысл понятия «политическая коммуникация» трансформируется в зависимости от исследовательской парадигмы — например, Р. Дентон и Г. Вудворт полагают, что её смыслом являются публичные обсуждения таких проблем, как распределение ресурсов⁹; Б. Макнайр рассматривает политическую коммуникацию как форму

⁹ *Denton R. E. Political communication in America. New York: Praeger, 1998. P.11.*

социальной коммуникации по вопросам политики с участием общественности и медиаинститутов¹⁰; подобного расширительного толкования придерживается Д. Грабер, полагающий, что политико-коммуникационные процессы — это форма общения в различных политических ситуациях¹¹; к данному определению примыкает близкое по смыслу мнение Р. Шварценберга¹².

Как широкий спектр коммуникационных процессов рассматривал политическую коммуникацию Л. Пай, утверждавший, что она должна рассматриваться не только как односторонне направленные массам сигналы элиты, но как широкий «диапазон неформальных коммуникационных процессов в обществе, которые оказывают самое разное влияние на политику. Политическая жизнь в любом обществе невозможна без устоявшихся методов политической коммуникации»¹³. Таким же расширительным образом трактует политическую коммуникацию Р. Мюнх, утверждающий, что политика — это, в первую очередь коммуникативная деятельность. Концепцию коммуникативной политики Р. Мюнх развивает в рамках коммуникативно-рыночной теории демократии, соединяющей диалог и массовую коммуникацию¹⁴. В отечественных исследованиях разработаны множественные подходы к анализу политической коммуникации, реализуемые такими учеными как Л. Н. Тимофеева, А. И. Соловьев, Ю. В. Ирхин, М. Н. Грачев и другие¹⁵.

¹⁰ *McNair B.* An Introduction to Political Communication. London: Routledge, 2003. P. 4.

¹¹ *Graber D. A.* Political Language // Handbook of Political Communication. Beverly Hills: Sage, 1981. P. 195–223.

¹² *Шварценберг Р. Ж.* Политическая социология: В 3-х частях. Ч. 2. М.: Б. и., 1991. С. 97–99.

¹³ *Вершинин М. С.* Политическая коммуникация в информационном обществе. СПб.: Изд-во Михайлова В. А., 2001. С. 52.

¹⁴ *Münch R.* Dynamik der Kommunikationsgesellschaft. Frankfurt am Main: Suhrkamp, 1995. S. 18.

¹⁵ Политическая коммуникативистика: теория, методология, практика. М.: Российская ассоциация политической науки (РАПН); Российская политическая энциклопедия (РОССПЭН), 2012. С. 18.

Переходя к анализу данного понятия в сфере элитологии, можно констатировать, что методологическая эвристика теорий политической коммуникации позволяет использовать их основные принципы при изучении коммуникативных оснований политического лидерства. Понятие «политические элиты» терминологически плюралистично — для его сигнификации могут быть использованы различные термины: «класс интеллектуалов», «меритократия», «креативный класс», «профессиональный коммуникатор» и т. д. В представлениях о структурных и функциональных изменениях роли политической элиты в информационном обществе акцентируется особая роль интеллектуального потенциала и инициативы элиты как творца социальной реальности, являющегося одновременно рефлексирующим социальным теоретиком, осознающим и интерпретирующим собственные действия, осмысливающим их интерпретацию другими акторами, принимающим на себя роль «другого».

Современная социальная ситуация демонстрирует особый контекст тематизации сущностных характеристик политической элиты в связи с трансформацией политико-коммуникативных процессов, продуцирующих разрыв современных ментальных элитологических конструкций с предшествующими проектами. Теории политической элиты, сформировавшиеся в эпоху модерна, получили свое обоснование в рамках эвристического потенциала концепта «посессивного индивидуализма», согласно которому индивид «существует сам по себе, сохраняет, несмотря на все связи, в которые он, преследуя свои интересы, вступает, свою атомарную сущность, и это состояние не подлежит никакому пересмотру»¹⁶. Противоположность индивида и общества — традиция, заложенная классиками социологии, в развернутом виде представлена в основных тезисах социологизма, рассматривающего индивида и общество как бинарные оппозиции.

¹⁶ *Кемпер Д. Гёте и проблема индивидуальности в культуре эпохи модерна*. М.: Языки славянской культуры, 2009. С. 43.

В современной постметафизике и политической теории формируется иная традиция анализа политической реальности, преодолевающая классическую схему на основе синтетического видения индивида и общества. (Н. Луман утверждает, что «положение *индивида в современном обществе* становится центральной, в известном смысле, ключевой проблемой»¹⁷, а Э. Гидденс полагает, что «впервые в человеческой истории „Я“ и общество оказываются связанными между собой в глобальном масштабе»¹⁸).

Политическая элита в концепциях, преодолевающих дихотомию индивида и общества, помещается в рамки динамичных и гуманистических процессов коммуникации, подверженных непрерывной модификации. Траектории её формирования в контексте активного политического существования оказываются обусловленными сценарным множеством информационно-коммуникативных взаимодействий. Политическая элита на фоне коммуникационного сдвига сталкивается с дисперсией прежнего политического опыта, разрушающего традиционные паттерны и ритуалы поведения, либерализующего политические практики, лишенные связи с прошлым: «рутинные действия перестают быть эффективными и мы не можем более полагаться на подсказку опыта» — пишет по этому поводу З. Бауман. (Как известно, З. Бауман охарактеризовал современное общество как «текучую современность» (*liquid modernity*), подчеркивая понятием «текучесть» процесс разрушения всех рамок и ликвидацию образцов, от скорости которого зависит жизненный успех «людей постмодернити»¹⁹).

Для индивидуального поведения представителей политической элиты это означает необходимость рефлексивности, оценочной ориентации в альтернативной сфере коммуникативного противоборства лидеров и ведомых, способность формировать процесс коммуникации как диалогичный, творимый, становящийся, как

¹⁷ Луман Н. Теория общества // Теория общества. М.: Канон-пресс-Ц, Кучково поле, 1999. С. 198.

¹⁸ Giddens A. The Consequences of Modernity. UK: Polity Press, 1990. P.32.

¹⁹ Бауман З. Глобализация. Последствия для человека и общества. М.: Весь мир, 2004. С. 72.

неструктурное образование, создаваемое постоянно обновляющимися формами. Индивидуальные импульсы, чувственные и эмоциональные порывы представителей политических элитных групп выстраиваются как практики «активной индивидуальности» (Г. Зиммель), фундированные творчеством, вносящим актуальные темы, мотивы. Политическая коммуникация, как сфера реализации политической элиты, предполагает образование общего поля диалогического взаимопонимания в том смысле, как его понимал Г. Зиммель, — «вживание» в сознание другого человека, проникновение в его душевные, языковые и поведенческие процессы²⁰. Взаимопонимание — это «первофеномен человеческого духа, подобно видению и слышанию, мышлению и чувствованию, или как объективность вообще, как пространство и время, как Я; это трансцендентальная основа того, что человек есть *Zoon politikon*» — так поясняет А. Ф. Филиппов эту мысль Г. Зиммеля²¹. Это значит, что содержание политической коммуникации во многом зависит от психологического содержания взаимодействия политической элиты с гражданами, а не только от политического событийного пространства, которое и само определяется конфигурацией располагающихся в нем политических сил, степенью их близости и дистанции.

На особое значение психологических факторов — представлений, привязанностей и идеалов — в любой коллективной деятельности указывал С. Московичи, утверждавший, что «именно символические и эмоциональные факторы вместе взятые заряжают ее энергией, не дают дряхлеть и приходить в упадок»²². Применительно к коммуникации политической элиты с обществом это означает, что её реальной основой являются психологические, эмоциональные факторы, что подчеркивал Лассуэлл, когда утверждал, что

²⁰ *Зиммель Г.* Общение, или пример чистой, формальной социологии // Зиммель Г. Избранное. Т. 2. М.: Юрист, 1996. С. 176.

²¹ *Филиппов А. Ф.* Обоснование теоретической социологии: введение в концепцию Георга Зиммеля // Социологический журнал. 1994. № 2. С. 16.

²² *Московичи С.* Машина, творящая богов. М.: Центр психологии и психотерапии, 1998. С. 47.

политическая жизнь в целом движется между неоспоренными до поры до времени консенсусами: «Политика начинается в конфликте и заканчивается в решении. Но решение это является не „рационально лучшим“, а эмоционально удовлетворительным решением. Рациональные и диалектические фазы политики являются второстепенными для процесса нового определения эмоционального консенсуса»²³.

Таким образом, анализ принципов теории коммуникации и онтологии политической коммуникации, понимаемой как процесс, производимый взаимодействиями индивидов, наделенными смыслом, обусловленными эмпирическим опытом, позволяют дестабилизировать исходные положения классической модели функционирования политической элиты (асимметричной, основанной на манипулятивных технологиях) и раскрыть глубинный потенциал элитных практик, направленных на достижение власти, реализацию политических амбиций, выстраивание стратегического и нестратегического партнерства, завоевание поддержки и т. д., как коммуникативных процессов, замещающих процессы «вещательно-го» типа способами информационного обмена, предполагающими обязательность интерпретативно-смысловых экспликаций, преобразующих политкоммуникационную систему в симметричную и рефлексивно-диалоговую.

²³ *Lasswell H. Psychopathology and Politics // Lasswell H. D. The Political Writings. Glencoe – Illinois: The Free Press, 1951. P. 184–185.*

Художественные практики в пространстве города: политики идентичности в Якутии

Т. Ф. Ляпкина

Artistic practices in the city space:
the politics of regional identity in Yakutia

TATIANA LYAPKINA

В центре внимания исследователя городские художественные практики. Поэтому в исследовании были применены методы наблюдения, описания, систематизации и визуального анализа. Эти методы позволили получить общую картину современных художественных практик города Якутска. В них четко прослеживаются три основных направления: популяризация основ традиционной художественной культуры способами современных художественных практик; сохранение и формирование новой эпической культуры саха в границах традиции и формирование через художественные практики новой политики идентичностей.

Проектирование, на наш взгляд, является частью сущностной характеристики самой культуры, и массовой культуры в том числе. Она реализуется через совокупность «проектов». Культура есть способ реализации идеальных, духовных воплощений или способов и результатов преобразования и освоения мира. В этом смысле, любое художественное проектирование предполагает синтетический творческий процесс по созданию нового художественного объекта, который включает в себя и собственно художественный метод, и само творчество. Постепенно любой проект становится способом популяризации и распространения любой традиции,

текстов, образов, смыслов, что способствует актуализации практик массовой культуры.

Художественное проектирование, само по себе всегда привлекало внимание разных творческих людей и ученых. Поскольку сама идея создает возможность получить уникальный продукт. Ученые обращали внимание на теоретические аспекты. Так, М. С. Каган определял понятие «художественное проектирование» как диалектически противоречивый процесс, который состоит из двух составляющих — художественного и технического творчества¹. Художественный аспект, в проектировании отвечает за форму реализации проекта, т. е. выполняет функцию формообразования, разрабатывает образное решение проекта. Техническое творчество помогает реализовать его и решает проблему способов его исполнения.

Любой художественный проект решает сразу несколько задач, среди которых: художественно-творческое развитие и самореализация автора(ов) проекта; обновление или разработка новых художественных методов и средств; визуализация и художественное воплощение проекта. Такой точки зрения придерживаются несколько авторов². На наш взгляд, эти ключевые задачи решаются в художественно-проектной деятельности в любой сфере, дизайн или архитектура, информационные технологии или современное искусство, медиадизайн или медиаискусство.

Есть варианты художественных проектов, в которых последовательность деятельности может быть такой: сначала изучают и обобщают опыт использования арт-технологий; затем формируют новые социально-партнерские отношения с институтами

¹ Каган М. С. Морфология искусства. Историко-теоретические исследования внутреннего строения мира искусств. Л., 1972. 434 с.

² Голубь Н. А. Основы социально-культурного проектирования: Курс лекций / Сост. Н. А. Голубь. Тирасполь, 2015. 123 с.; Колинко И. В. Общенаучный и междисциплинарный подходы в социокультурном проектировании // Вестник МГУКИ. 2011. № 1(39). С. 108–113; Крылова И. Н. О проектировании содержания художественного образования в вузе // Вестник Северо-Кавказского государственного технического университета. 2011. № 3(28). С. 174–177.

или общественностью; после этого создают условия для активной творческой самореализации художников и всех участников проекта; в конце представляют свой новый художественный проект. Таким образом, художественно-проектную деятельность целесообразно определить как поиск и решение новых художественно обоснованных и практически осуществляемых, целесообразных решений. Этот, в какой-то степени, новационный вид деятельности, который может иметь варианты решения одной или нескольких проблем, но главным в её характеристике остаются новизна и оптимальность решения художественной проблемы. Кроме того, диапазон решения художественной проблемы должен соответствовать диапазону оригинальности и новизны³.

Итак, художественно-проектная деятельность может включать в себя несколько этапов:

- концептуальный — на этом этапе автор(ы) решают задачу формулирования проблемы, проблемы её артикуляции, определяют цель и задачи, выявляют противоречия в постановке проблемы;
- моделирование — на этом этапе происходит конструирование или составление модели, подбираются оптимальные формы и решения модели, выстраивается программа;
- технологический — на этом этапе осуществляется поиск оптимального технического воплощения нового проекта.

Немного о культурных практиках, поскольку в них содержится большой ресурс в формировании идентичности, а главное понятный и доступный для молодых людей. Проанализируем понятие «художественные практики», которые в процессе проектирования могут быть его частью, а также вполне самостоятельными. Хотя, возможен вариант, когда художественные практики могут выступать собственно художественными проектами. Исследования природы практик,

³ Филатова М. Н. Методологические основы социокультурного конструирования // Вестник РУДН. Серия Социология. 2009. № 3. С. 78–84.

по мнению О. Хархордина и В. Волкова, начались еще в конце XIX – начале XX веков⁴.

Основоположниками прагматического поворота были Л. Витгенштейн и М. Хайдеггер. Эти идеи продолжили Дж. Остин, в своей философии языка. В социологии повседневности — М. Полани. В теории власти — М. Фуко⁵. Эта рождающаяся междисциплинарность показала, что универсального понятия «практик» нет. Тем не менее, сегодня в интерпретации практик выделено смысловое содержание понятия, которое сводится к рассмотрению практик как определенной повторяемости действий, практики производства и воспроизводства, протекающие в коммуникационном пространстве и, наконец, анализ смыслового содержания практик позволяет схватить особенности функционирования и структуры культуры.

Новая культуральная интерпретация практик связана с представителем Бирмингемской школы. Стюарт Холл — создатель направления Cultural Studies и предложивший в конце XX века методологию диалогизма⁶ взамен диалектики бинарных оппозиций К. Маркса, говорит о практиках в терминах символизации. «Культура может стать чем угодно. Символами можно манипулировать, не изменяя реальности. Язык, одежда или стиль поведения декларируют некий новый эгалитаризм, в то время как на практике все это никак не отражается на глубинных причинах неравенства»⁷. Основная идея этого направления изучать культуру в неотторжимой связи от контекста. Продолжая свои рассуждения, он писал: «Нельзя больше мыслить в терминах экономического и материального, а потом поливать это сверху культурной глазурью. Культуру нужно

⁴ Волков В. В., Хархордин О. В. Теория практик. СПб., 2008.

⁵ Дьяконов А. А. Теория практик: социально-философский потенциал концепции // Известия Саратовского университета. 2011. Т. 11. Серия Философия. Психология. Педагогика. Вып. 1. С. 8–12.

⁶ Которую С. Холл заимствовал у М. Бахтина.

⁷ Stuart Hall. Cultural Revolutions // New Statesman. 5 December 1997. P. 24.

рассматривать как образующую человеческой жизни, человеческой деятельности и исторического процесса»⁸.

Анализируя идеи С. Холла, З. Азизов пишет, что для Холла С. «культура — это нечто вроде всеобъемлющих идей, точек зрения, языков, практик, институтов и структур власти, а также и целый ряд культурных практик: художественных форм, текстов, канонов, архитектурных принципов, товаров массового потребления и пр.»⁹.

По мнению З. Азизова, культура в понимании С. Холла и означает подлинную, обоснованную территорию практик, репрезентаций, языков и обычаев какого-либо конкретного исторического общества. Таким образом, в конце XX – начале XXI вв. совершенно очевидно проявляется культурологический аспект в интерпретации понятия «практики». Т. е. практики предлагается рассматривать как конкретные действия по реализации или разворачиванию самой культуры в её знаково-символическом значении культуры, а современная массовая культура, формируя и предлагая новые формы в виде культурных индустрий, создает единые формы жизни, привлекательность которых в отсутствии социальных различий. Такие практики и индустрии позволяют людям «изобретать» собственные культурные идентичности в пространстве современной массовой культуры.

«Если искусство — это часть общества, то не существует никакой автономной цельности за пределами общества, которую мы могли бы — если ставим так вопрос — наделить преимуществом. Искусство — это деятельность со своим производством, своей торговлей, политикой и возникновением семей. Чтобы адекватно исследовать эти отношения, мы должны исследовать их активно, рассматривая все типы активности как специфические и современные формы человеческой энергии»¹⁰.

⁸ *Stuart Hall. Cultural Revolutions // New Statesman. 5 December 1997. P. 24.*

⁹ *Азизов З. Стюарт Холл и локализация культуры // Художественный журнал. № 77/78. URL: <http://xz.gif.ru/numbers/77-78/azizov-hall/> (дата обращения: 17.11.2017).*

¹⁰ *Холл С. Культурные исследования: две парадигмы // Логос. 2012. № 1(85). С. 161, 157.*

Господствующая парадигма культурологических исследований концентрирует культуру как переплетенную со всеми социальными практиками, а эти практики, в свою очередь, как общую форму человеческой деятельности: как чувственную человеческую практику, как деятельность, посредством которой мужчины и женщины создают историю¹¹. В исследованиях такого рода, можно выделить два подхода. Один сводится к пониманию культуры через смыслы и ценности, которые возникают среди определенных социальных групп и классов. Другой подход определяет культуру как единство сознания и условий, и приходит к пониманию её как опыта. «Многочисленные истории практик можно объединить стремлением продемонстрировать то, что кажущиеся естественными способами человека (например, рациональность или эстетическая способность), основные формы опыта (сексуальность, насилие, сумасшествие, познание, смерть) и самосознания (личность, индивидуальность), а также ставшие естественными основные культурные навыки (манеры поведения, разговорная речь, чтение) имеют длительную и, часто, нелинейную историю становления или трансформации»¹².

Культурология при изучении художественных практик обращает внимание на их ценностную ориентацию. Поскольку они способны участвовать в конструировании и воспроизведении коллективных и индивидуальных идентичностей. Художественные практики могут формировать практические навыки, влиять на идеологические установки, смыслы и эстетические идеалы, а также могут мультиплицировать новые виды практик.

Понимание культуры С. Холлом в конечном итоге заключается в том, что культура — это модель функционирования социума, которая позволяет увидеть искусство, торговлю, политику, религию, социальные институты, семейные отношения как некое целое, объединенное благодаря наличию культурных связей. Он пишет: ««Культура» — это не некая практика. Она — не всего лишь

¹¹ Там же. С. 168.

¹² Волков В. В., Хархордин О. В. Теория практик. СПб., 2008. С. 16–17.

дескриптивная сумма «нравов и обычаев» обществ, в каковую она грозит превратиться в некоторых разновидностях антропологии. Культура пронизывает все социальные практики и собой представляет, результирующую их взаимоотношений. <...> «Культура» — это не модели организации, те характерные формы человеческой энергии, которые могут быть обнаружены как раскрывающие самих себя — в «непредвиденных идентичностях и соответствиях», равно как и во «внезапных разрывах» — в рамках или основании любых социальных практик. Анализ культуры, в таком случае — это «попытка раскрыть природу организации, представляющей собой комплекс этих взаимоотношений»¹³.

Обратим внимание еще на один аспект реализации художественных практик. Дело в том, что реализация художественного проекта всегда, или почти всегда сопряжена с деятельностью социальных институтов культуры, а именно с работой музеев, библиотек, клубов, домов культуры, галерей, выставочных залов, школ искусств и вузов. Кроме того, художественными практиками могут быть охвачены управленческие структуры — министерства и ведомства, отделы культуры. В этом смысле можно их подразделить, на художественные повседневные и не повседневные практики. Т.е. в структуре художественного проекта есть вполне рутинизированные моменты и моменты праздничности.

Однако, возвращаясь к художественным практикам, отметим то новое, что возникло совсем недавно, а именно — расширение границ искусства, которое находится в постоянном диалоге с другими сферами жизни и областями знания. И это связано не только с тем, что художественные практики стали расширять свое пространство за счет возможностей его демонстрации уже не в классических музеях и галереях, их художественное пространство шагнуло в урбанистический мир города. Кроме того, художники сами стали включаться в социальные проекты. Художники стали

¹³ Холл С. Культурные исследования: две парадигмы // Логос. 2012. № 1(85). С. 161.

своеобразными «терапевтами и психологами» по городской среде. Они являются «медиумами» между властями города и горожанами.

Рассмотрим, как представлена художественно-проектная деятельность и художественные практики в Якутии.

Интересной темой для современного искусства являются этнические образы и эстетические традиции национальных культур. Все исследователи традиционного искусства и творчества отмечают особую привлекательность в том, что оно творилось по законам генетической связи человека и природы. «Выработанные веками технологии традиционных сообществ, как более экологосберегающие, эргономичные, актуальны для нашего времени и применяются в выработке концепций и проектов экодизайна»¹⁴.

Действительно, одним из самых интересных проектов современной художественной культуры является дизайн, в замесе которого этнические традиции. Вещный мир традиционной культуры предлагает дизайнерам обратиться к традиции материала, представленного самой природой. Это позволяет им участвовать в конструировании некой идеальной модели мира и культуры. Традиционное искусство целостно представляет мир человека. Оно одновременно изобразительное и декоративное, художественное и культовое, а это совпадает с современной концепцией проектной культуры¹⁵.

Эта проектная культура питается традицией, поскольку именно в ней национальное наиболее точно находит воплощение через материальную среду. История дизайна — это история предметного мира традиционной культуры. И это один из существенных ресурсов современных художественных проектов. «Ориентация появляющихся в республике дизайн-концепций на экологичность и природосообразность обращает проектировщиков к традиционному пониманию идеи дома. Архитекторы и дизайнеры в современных проектах интерпретируют принципы формообразования традиционного

¹⁴ Петрова А. Г. Традиционная культура и дизайн // Вестник АГИКИ. 2016. № 1(7). С. 61.

¹⁵ Там же. С. 63.

жилища юрты-балагана, летней урасы, орнаментальные мотивы, формы вечно мира»¹⁶.

Этот опыт — обращения к этническим художественным традициям — международный, и в данном случае дизайнеры Якутии лишь подтверждают этот интерес. Поскольку традиционное искусство позволяет художнику находиться в пространстве свободного моделирования. Так, например удачным проектом события старого и нового является якутский ювелирный проект «серебряного народа». Здесь, как и в древности представлены все виды технологии обработки металла (литьё, выколотка, чеканка, ковка, штамповка и др.). Ювелирам удается сохранить традиционность и свободу внутри художественной формы, а также создавать оригинальные и гармоничные украшения. «Решение проблем формообразования, художественно-проектных задач — не просто „вписывание“ этнических форм в современный культурный контекст, но творческая переработка капитала этнической культуры, плодотворный синтез традиционного и современного художественного проектирования»¹⁷.

Другой интересной проблемой художественного проектирования являются современные практики проектирования архитектурной среды. «Её появление обусловлено интенсивным изменением визуальной среды города в сторону преобладания однообразных массивных форм и элементов, „серых“ цветов, прямоугольных объемов, углов и пр. На визуальное восприятие окружающей среды активно влияют транспортные средства, продолжительная работа в помещениях, новые источники света, экраны компьютеров и т.д.»¹⁸.

Петрова А. Г. и Рахлеева О. А. отмечают, что в формировании визуальной культуры городской среды существуют несколько пространств:

¹⁶ Петрова А. Г. Традиционная культура и дизайн // Вестник АГИКИ. 2016. № 1(7). С. 62.

¹⁷ Там же. С. 63.

¹⁸ Там же. С. 64.

- первое пространство составляют средства и системы визуальной коммуникации в городских, сельских и прочих пространствах (вывески, рекламные установки, оформление витрин, таблички с наименованиями улиц, дорожные знаки);
- второе пространство — это внутреннее пространство зданий и интерьеров;
- третье пространство — оформление производств, офисов и бытового оборудования¹⁹.

Совокупность или единство всех этих пространств и составляет визуальная среда современного города. Авторы обращают внимание на существование международной практики по организации визуальной среды, которая сопряжена с определенными художественными и экологическими принципами. Этой проблемой как раз и занимается в последнее время кафедра дизайна и декоративно-прикладного искусства Арктического государственного института культуры и искусств, которую возглавляет А. Г. Петрова. Их конкретной проблемой стала визуальная среда города Якутска. Педагоги увлечены поисками нестандартных решений в этом проекте. Они пытаются соединить теоретические и практические аспекты в изучении и формировании визуальных коммуникаций в пространстве города, а также выработать практические пути формирования архитектурно-художественного облика.

Масштабным международным художественным проектом стал международный семинар «Эстетика теплой одежды на Полюсе Холода» (2017). Проект был организован Министерством образования и науки РФ. Участниками художественного проекта стали: Муниципальное образование «Оймяконский улус», Республиканский центр «Юные якутяне», Таттинский Центр детского творчества «Пегас» (п. Усть-Нера), кроме того к участию были приглашены ученые, педагоги дополнительного, народные мастера, рукодельницы из Таттинского, Чурапчинского, Оймяконского улуса и города Якутска. Такой комплексный подход, решения достаточно сложной проблемы стимулировал производство одежды, которая в себе

¹⁹ Там же. С. 65.

сочетала бы практическую борьбу с холодом, и сохраняла этнические компоненты²⁰. В рамках этого художественного проекта прошли выставки работ мастериц и творческих, производственных организаций, занимающихся изготовлением теплой одежды для Севера. Были проведены мастер-классы дизайнеров эстетической теплой одежды для проживания в условиях экстремального холода. Успешно прошедшие курс обучения получили возможность применять свои знания и умения в профессиональной деятельности и в личной жизни.

Среди современных региональных проектов в РС(Я) есть проекты, которые направлены на практики эстетического освоения и сохранения эпического и песенного наследия. Таким стал проект «Путь в искусство», который был реализован в Якутии при финансовой поддержке Целевого фонда будущих поколений в 2016 году. Основная цель проекта — создание благоприятной среды для выявления и развития одаренных детей и талантливой молодежи. В течение года педагоги посетили несколько районов: Абыйский, Оленекский, Среднеколымский, Булунский и Нижнеколымский. Предлагая мастер-классы, педагоги Арктического государственного института культуры и искусств, встречались с талантливыми детьми, которые занимались музыкой, хореографией, театральным искусством, изобразительным и декоративно-прикладным искусством²¹.

В 2000-е годы в Якутии отмечены новыми художественными проектами, которые были связаны с тем, что аутентичная эпическая и песенная культура стали постепенно уходить. В ответ на эти процессы в Якутске возникают общественные организации олонхо, театры олонхо, фестивали олонхо, которые помогают традиции вновь стать культурным ресурсом национального возрождения саха. Тем более, что современная массовая культура предлагает такие интересные проекты, как фестивали.

²⁰ Информация из официального сайт АГИКИ. URL: <http://portal.b14.ru/news/estetika-teploj-odezhdy-na-polyuse-holoda/> (дата обращения: 04.04. 2018).

²¹ Там же.

Фестивали сегодня это многофункциональные формы институционализации традиции. Их используют в качестве проектов, которые способствуют сохранению культурного наследия. Этот интерес тем более становится активным в условиях глобализации. Когда, с одной стороны необходима межкультурная интеграция, а с другой сохранение культурного, национального суверенитета. Т. е. фестиваль может воспитывать интернациональные чувства, а может вызывать чувства гордости и патриотизма за свою культуру, популяризировать этнокультурные традиции народов.

Фестиваль представляет собой массовый праздник, показ достижений, в каком-либо, из видов искусств и творчества. В нем могут участвовать как любители творчества, так и профессиональные артисты. В данном случае, в Якутске это фестиваль олонхо, это праздник эпического искусства, сказительства. Меры по сохранению эпической традиции олонхо были беспрецедентными²². Эти меры позволили эпосу войти в список «Шедевров устного и нематериального культурного наследия человечества» ЮНЕСКО в 2005 году²³. Поэтому главной задачей фестиваля олонхо является объединение национальных культур Якутии, в том числе и арктических народов, вокруг сохранения общей эпической традиции устного народного творчества. Организация и проведение фестивалей поддерживает общую память о художественной традиции, пробуждает интерес к аутентичному тексту олонхо. Кроме того, текст олонхо

²² Распоряжение Президента РС (Я) от 9.04. 2001 г. № 511-р «О мерах по обеспечению сохранности эпоса олонхо»; Указ Президента РС (Я) от 29.12.2005 г. № 2491 «Десятилетие олонхо на 2006–2015 годы»; Закон РС (Я) от 6 ноября 2006 г. № 485 «О Государственной целевой программе по сохранению, изучению и распространению якутского героического эпоса Олонхо на 2007–2015 годы»; Закон Президента РС (Я) от 19. 02.2009 г. «О защите и сохранении эпического наследия коренных народов Республики Саха (Якутия)». Указ Президента РС (Я) от 26.12.2009 г. № 1776 «Сохранение, изучение и распространение якутского героического эпоса Олонхо»; Указ Президента РС (Я) от 19. 06.2014 г. № 2719 «Об объявлении второго десятилетия олонхо в Республике Саха (Якутия)».

²³ *Стрекаловская З. А.* Культурные практики эстетического освоения и сохранения эстетического эпического наследия // Вестник СПБГИК. 2018. № 1(38). С. 35–39.

воспитывает основные ценностные ориентации молодежи, которые передаются из поколения в поколение.

История фестивалей сказительства началась еще с 1948 года. Именно с этого момента просыпается интерес к архаическому тексту. В этот год был проведен республиканский конкурс на лучшее исполнение олонхо. Следующие конкурсы состоялись в 1959 и 1964 годах. Затем после долгого перерыва в 1997 году, когда был организован Республиканский фестиваль «Дети земли олонхо». В 2004 году появился еще один фестиваль «Мунха олонхото», в котором принимали участие уже студенты и молодежь. В 2006 году по инициативе Центра духовной культуры «Арчы Дьиэтэ» стал проводиться Республиканский ежегодный фестиваль «Уруйдаан улуу олонхобут!» (Славься, великое олонхо!). В 2015 и 2017 году республика стала проводить международный фестиваль «По зову земли олонхо». В этом фестивале приняли участие сказители из Якутии, Монголии, Тывы, Хакасии, Кыргызстана, Алтая, Калмыкии, Башкортостана, Азербайджана и других зарубежных стран и регионов России. Как видно география популярности и интереса к национальному эпосу и культуре становится гораздо шире. И фестиваль стал адекватной эстетической практикой по сохранению и популяризации национального народного искусства²⁴.

Последний «Всероссийский молодежный фестиваль исполнителей эпоса: эпосы народов России» был организован студентами Арктического государственного института культуры 3–5 марта 2020 года. На фестиваль приехали участники из республики Алтай, Тыва и Бурятии. И, конечно же, были молодые олонхосуты Республики Якутия и представители арктических народов, тех, у кого сохранилась традиция (долганы, эвенки, эвены). Проведение молодежного фестиваля показало, что среди участников были профессионалы, которые имеют уже большой опыт сказительства.

²⁴ *Стрекаловская З. А.* Культурные практики эстетического освоения и сохранения эстетического эпического наследия // Вестник СПбГИК. 2018. № 1(38). С. 35–39.

И те, кто только начал интересоваться и читать тексты олонхо. Получился диалог старших и младших сказителей. Такой фестиваль должен способствовать постепенному совершенствованию сказительского искусства. Прослушивание сказывания текстов показало, что молодые авторы выбирают тексты небольшие, не сложные, в то же время ребята, которые уже имеют опыт, выбрали тексты, в которых ощущается возвращение к традиции. Из всего выше сказанного можно сделать вывод, что национальная память эпических народов начала восстанавливаться. Конечно, это еще не окончательный вывод, но то, что фестивали способствуют восстановлению культурной памяти народа, это совершенно точно.

В продолжение поддержки сохранения художественных традиций народов республики, в Якутске проводится Международный фестиваль «Голос Арктики» и Международный конкурс фольклорного танца «Танцы на снегу» (ноябрь-декабрь 2016). Эти художественные проекты содействовали вовлечению в творческую деятельность большое количество молодежи, поддерживающие идею сохранения художественных традиций. В частности на фестиваль приглашались: воспитанники детских школ искусств, музыкальных школ, детских эстетических центров; учащиеся общеобразовательных школ; школьники и молодежь, занимающаяся в фольклорных кружках и студиях при Центрах народного творчества, Домов культуры, Центров культуры и искусства; участники самостоятельных творческих коллективов; студенты учреждений среднего и высшего профессионального образования в области культуры и искусств²⁵.

В международном фестивале-конкурсе фольклорного танца «Танцы на снегу» участвовали разновозрастные группы (от 12 до 25 лет). Все участники распределялись по четырем направлениям: круговые танцы народов Арктики; подражательные танцы народов Арктики; сольный и групповой танцы. Цель фестиваля — сохранение фольклорного танцевального наследия, приобщение

²⁵ Информация из официального сайт АГИКИ. URL: <http://agiki.ru/blog/2016/10/otkryt-priem-zayavok-na-uchastie-v-mezhdunarodnom-folklornom-festivale-golos-arktiki> (дата обращения: 15.04.2018).

школьников и студенческой молодежи к танцевальному наследию народов Арктики, стимулирование творческих способностей по постановке и исполнению фольклорного танца²⁶.

Художественно-проектная деятельность и художественные (культурные) практики выполняют по сути, одну и ту же функцию — они являются механизмом или средством реализации культуры в условиях массовой культуры и механизмом формирования идентичности. Возможность доступа и потребления дает потенциал рассмотрения культурных продуктов, произведенных разными формами массовой культуры не как услугу, но как благо. Благо, которое дает возможность почувствовать свою сопричастность к современности каждому, кто может, а главное хочет «вкусить» этот культурный продукт.

Итак, результаты нашего исследования сводятся к следующим выводам. В городе Якутске сложились культурные и художественные практики, которые позволяют в условиях массовой культуры репрезентировать, ревитализировать художественные ценности традиционной культуры, тем самым влиять на политики идентичности жителей города, от молодежи, до более старшего поколения. Эти художественные ценности присутствуют в визуальной культуре города — художественное оформление в декоре архитектурных сооружений города. Декор формирует этно-национальные эстетические особенности не только Якутска, но и других городов. Репрезентация художественных ценностей народной художественной культуры происходит, через, разного рода, художественные проекты, конкурсы, выставки и фестивали как в городе, как и по всей республике и за её пределами.

²⁶ URL: <http://agiki.ru>.

**РАЗДЕЛ III. ОБРАЗ ЧЕЛОВЕКА
В АНТРОПОЛОГИИ
МЕДИАПРОСТРАНСТВА —
МЫСЛЯЩИЙ ИЛИ ВНИМАЮЩИЙ?**

SECTION III. MAN IN ANTHROPOLOGY
MEDIA SPACES — THINKING
OR LISTENING?

Антропология медиапространства в поисках ценностных ориентиров

Г. С. Мельник, Б. Я. Мисонжников

Anthropology of the media space in search of values landmarks

GALINA MELNIK, BORIS MISONZHNIKOV

*Человек — исходный пункт антропологического знания
Человек — вот мера всех вещей*

Протагор (481–411 гг. до н.э.)

Антропологические основания медиаисследований

Медиаантропология сосредоточена преимущественно на изучении психологических свойств человека — потребителя информации — и человека — производителя информации. Иными словами, объектом исследования становится человек «медийный». Это направление науки базируется на достижениях культурной и философской антропологии, а также медиапсихологии. В предметную область последней входит: 1) описание поведения личности, обусловленного воздействием средств массовой информации (СМИ); 2) исследование индивидуальных и групповых медиаэффектов, основных компонентов медиакультуры; выявление психологических закономерностей отношения и поведения человека в поликультурных медиапространствах, а также изучение психологических феноменов и механизмов восприятия

медиатекстов¹. Антропологический подход в культуре предполагает исследование социальной жизни в определенных исторических условиях, в том числе на основе изучения эмпирического материала, проявлений духовного мира и материальной культуры, то есть традиций и обычаев, языка, искусства, религий, цивилизаций. В философской антропологии изучаются природа, сущность и место человека в окружающем мире и его предназначение, раскрывается суть философского отношения «универсум — человек», показывается отличие мира человека от мира природы, а также описываются ипостаси личности как субъекта и объекта в процессе жизнедеятельности².

Антропология немислима без изучения информационно-коммуникационных связей человека, которые осуществляются на межличностном и публичном уровне, где посредником являются медиа. Медиаантропология анализирует свойства человека — потребителя информации, учитывает культурную составляющую личности, многообразие индивидуальных различий в процессе публичного взаимодействия «я» и «мы».

С наступлением эры персональных компьютеров, видео и спутникового телевидения, цифровизации медиапространства, коммуникационных технологий меняются и научные подходы к анализу медийной практики:

- формируется национальная медиатеория, нацеленная на устранение фрагментации, критически пересматривается дигитальная теория как на региональном, так и глобальном уровне, определяются основания и объяснительные возможности оценки медийной практики;

¹ *Виноградова С. М., Мельник Г. С. Психология массовых коммуникаций. Изд. 3-е, испр. и доп. М.: Юрайт, 2016. С. 9.*

² *Вартанова Е. Л. Антропология медиа: индустриальный и философский поворот к человеку. Интерес к человеку как тенденция развития науки // Антропология медиа: теория и практика / Под ред. В. К. Мальковой, В. А. Тишкова. М.: ИЭА РАН, 2016. С. 276–300.*

- анализируется мультимедийный потенциал профессиональной журналистики и изучаются проблемы трансформации журналистской работы под влиянием новых технологий;
- осуществляется поиск новых жанров медиатекстов и новых форматов подготовки информации с учетом изменения способов медиапотребления;
- анализируются стратегии новых медиа в цифровой среде и *изучается* цифровое будущее индустрии российских медиа, их интерактивные качества и институциональность³.

Ученые неизбежно сталкиваются с необходимостью критически пересмотреть основные теоретико-методологические парадигмы и применяемые в исследованиях методики для того, чтобы сформировать понимание научного направления, в рамках которого возможно проводить современные исследования поведения личности в медийном пространстве.

Проблемы антропологии тесно связаны с социальным производством пространства, где три основных компонента пространства — информационное, социальное и антропологическое⁴ — определяют организацию движения и протекания жизни, устанавливают принципы взаимопонимания, совместной деятельности, нормы общежития. Наблюдаемые антропологические сдвиги в информационной сфере показали быстрый переход социального пространства к медиапространству. «Социальные институты, общности, индивиды, вступая в опосредованные коммуникации, формируют медиасферы, в совокупности с которыми создают медиапространство»⁵.

³ Дунас Д. В., Гуреева А. Н. Медиаисследования в России: к определению научного статуса // Вопросы теории и практики журналистики. Иркутск: Изд-во Байкальского гос. университета. Т. 8. № 1. С. 20–35; Интернет и интерактивные медиаисследования / Под ред. И. Засурского. В 2-х ч. М.: Изд-во МГУ, 2017. С. 10.

⁴ Антропология медиа: теория и практика / Под ред. В. К. Мальковой, В. А. Тишкова. М.: ИЭА РАН, 2016. 302 с.

⁵ Блохин И. Н. Коммуникативная совместимость в интеграции медиапространства // Антропология медиа: теория и практика / Под ред. В. К. Мальковой, В. А. Тишкова. М.: ИЭА РАН, 2016. С. 21.

Массмедиа конструируют социальное пространство, позволяют человеку коммуницировать с сообществом в режиме реального времени — здесь и сейчас; способствуют формированию идентичностей и регулированию общественных отношений и используются для распространения ценностей и влияния на представления людей, на их самосознание и поведение. Таким образом обеспечивается воспроизводство социально-культурных и политических связей между слоями общества и организуется диалог между всеми субъектами коммуникации.

В медиапространстве взаимодействуют, по классификации С. И. Шелонаева, следующие субъекты информации (группы агентов): *творцы* (носители социальных интересов, влияющие на массовое сознание), *журналисты* (реализуют творческие, профессиональные и личные экономические интересы), *владелец медиа* (реализуют бизнес-интересы), *массовая аудитория* (получает информацию для ориентации в среде существования)⁶. В научных исследованиях медиа рассматриваются как сообщества в новой цифровой среде⁷.

Объекты отражения массмедиа многообразны и практически не знают границ. Объект воздействия — все процессы и уровни социальной организации, а сфера влияния — сознание, мировоззрение, мировосприятие и поведение личности и людей, различных групп. Именно поэтому медиаантропология опирается на достижения всех социальных наук.

⁶ Шелонаев С. И. Медиапространство: структура и распределение социального капитала медиаагентов // Общество. Среда. Развитие (Terra Humana). 2011. № 4. С. 82.

⁷ Паранько С. В., Нигматуллина К. Р. Медиа как коммуникативные сообщества в новой цифровой реальности // Век информации. 2018. Т. 1. № 2. С. 226–227.

Глобализация и антропология медиапространства

Глобализация меняет пространственно-временной континуум нашего существования и его темпоральность. Глобальные масс-медиа усиливают взаимосвязанность и взаимозависимость мира. Этому способствуют такие их качества, как динамичность, всеобщность (универсализм), всеохватность, всепроникновенность, суперактивность и оперативность в распространении сведений.

Беспрецедентная трансформация системы средств информации расширяет совокупность приемов и методов влияния на сообщества людей и отдельных личностей.

Глобальная сеть и развитие цифровых технологий привели к антропологическим трансформациям в медиапространстве и значительному расширению функций СМИ. Развитие информационно-коммуникационных технологий изменило медиаландшафт, способы коммуникации, производства массовой информации и медиапотребления. Аудитория получила новый уровень доступа к знаниям, накопленным за все время человечеством. Глобальная информация интенсивно распространяется по всему миру в разных видах и формах (через печатные, видео- и аудиоканалы), что определяет взрывной рост доступного контента.

Новая цифровая медиареальность позволила переместить в виртуальную среду многие формы жизнедеятельности и общения (Web-клубы, Internet-кафе); создать платформы совместного проектирования и продвижения проектов (Web-лаборатории, обмен баннерами); диалоговые и информационные площадки, на которых расположились различные вспомогательные службы (Gecities, Fortunecity)⁸.

Научные исследования в информационной сфере фиксируют системные изменения медиаотрасли, появление новых форм организации деятельности. В мировом информационном пространстве

⁸ Галкина М. Ю., Образцова М. Ю. Мультимедийные стратегии в онлайн-СМИ // Век информации. 2018. № 2. С. 243–245.

образовались транснациональные медиакорпорации, под которыми понимаются национальные монополии с зарубежными активами.

Важным стимулом трансформации СМИ являются технологические новшества. По мнению Виталия Дубинина, основателя компании AdWired, «внимание людей смещается с бумажных СМИ в Интернет в течение последних 10 лет, а перетекание аудитории из Интернета на мобильные устройства происходит еще быстрее. Намного быстрее, чем это осознает сама индустрия. Сейчас не менее 25% трафика приходится на мобильные платформы (в среднем для СМИ). Около 80% европейских газет и журналов начали издавать мобильную версию. Популярны мобильные приложения к таким изданиям, как Wall Street Journal, Financial Times, New York Times, Early Edition, Digital Post, EU Reporter, SAPO News, NPR, Blastr, World Earthquake Map, Terra News, TweetMag, News.me. В Европе появились также издания нового сегмента медиасистемы, мобильные газеты: Mr. Reader, Early Edition, Digital Post, EU Reporter, SAPO News, NPR, Blaster, World Earthquake Map, Terra News, TweetMag, News.me. Успешно функционируют в мобильном сегменте отечественные „Ведомости“ и „Коммерсантъ“⁹.

BBC, CNN, Guardian и другие крупные информационные агентства и издания, чтобы предоставлять потребителям новости из первоисточников или мгновенные комментарии к ним, открыли информационные окна в Twitter и Facebook. Новости из социальных сетей мгновенно попадают в официальные медиа, где в режиме

⁹ См.: *Melnik G. S., Teplyashina A. N.* The of digitalization network space on journalism education // *Education Media (Mediaobrazovanie)* 2019. 59(1): 86–92. URL: https://www.researchgate.net/publication/331529226_Media_Education_2019_n_1; *Мельник Г. С.* Медиаиндустрия и журналистское образование: шаги к сближению // *Век информации.* 2017. № 1; *Мельник Г. С.* Цифровая журналистика: конструктивные и деструктивные акторы развития: мавзуидаги халқаро миқёсдаги илмий-амалий анжуман материаллари тўплами (2018 йил 12 декабрь, Тошкент) // *Актуальные вопросы онлайн журналистики: Матер. междунар. научной конференции: Ташкент: Узбекский государственный институт мировых языков, 2019. С. 8–11; Мельник Г. С.* Перспективы развития мобильных изданий // *Современная периодическая печать в контексте коммуникативных процессов. Мультимедийный потенциал журналистики.* 2016. № 1. С. 68.

реального времени пользователи получают живые изображения, свидетельства очевидцев чрезвычайных событий, участников и жертв. Социальная прямая трансляция становится одним из методов работы СМИ.

Сегодня за интерес человека одновременно борются уведомления от мессенджеров, социальных сетей, почтовых клиентов и интернет-изданий¹⁰, поэтому «новое поколение читателей научилось маневрировать в потоке информации именно благодаря возможностям мобильных газет»¹¹, обеспечивающих высокий уровень эффективности и интерактивности.

В работе с аудиторией используются элементы «сарафанного радио» (вирусный маркетинг). Работа предполагает не только усилия по повышению репутации конкретного СМИ, но и развитие отношений с блогосферой (продвижение в Twitter, Facebook, Youtube, Telegram)¹².

Twitter-платформа выступает как источник информационных поводов, оперативный канал ньюсмейкинга, инструмент оперативной трансляции новостей и ретрансляции контента традиционных СМИ. Здесь доминируют оппозиционные, бизнес-СМИ и массмедиа альтернативной повестки дня. Twitter удобен в применении, здесь поисковая система работает по тэгам и необходимым словам. К текстам информационной платформы предъявляются формальные требования: нужно уместить содержание в 140 символов, что заставляет пользователя выбирать наиболее релевантные слова. Западные исследования объясняют популярность платформы

¹⁰ *Паранько С.* Инструментарий и навыки журналиста // Как новые медиа изменили журналистику. 2012–2016 / А. Амзин, А. Галустян, В. Гатов, М. Кастельс, Д. Кульчицкая, Н. Лосева, М. Паркс, С. Паранько, О. Силантьева, Б. ван дер Хаак; под науч. ред. С. Балмаевой, М. Лукиной. Екатеринбург: Гуманитарный университет, 2016. С. 9.

¹¹ *Москвина Ж. О.* Мобильные газеты как сегмент системы СМИ стран Западной Европы: автореферат дис. ...канд. филол. наук: 10.01.10 / [Место защиты: Моск. гос. ун–т им. М. В. Ломоносова]. Москва, 2012. 22 с.

¹² *Харланова Ю. В.* Использование социальных сетей как платформы для журналистской деятельности. URL: http://elar.ufrfu.ru/bitstream/10995/71905/1/978-5-7996-2594-8_1_34.pdf (дата обращения: 22.06.2019).

влиянием, которое оказывают на общественное мнение эксперты и известные организации¹³. Пользователи порождают большое количество ретвитов и способствуют распространению хэштега и формированию повестки дня.

Исследования русского сектора показывают, что пока «не сложился класс комментаторов-influencers, через которых проходят дискуссии; их место во многом занято институциональными акторами и фейковыми аккаунтами»¹⁴.

Telegram популярен у лояльной интеллигентной аудитории. Платформа использует наглядно работающий NPS — маркетинговый индекс, который измеряет вероятность того, что потребитель информации посоветует ваш товар или услугу своему другу. Рост аудитории *Telegram*-канала зависит от числа постов, рекомендованных одним читателем другим¹⁵.

Instagram — это среда, предназначенная специально для визуальных эффектов, ее способность легко обмениваться фотографиями на социальных платформах способствовала ее молниеносному успеху. *Instagram* использует большинство функций, которые есть в других популярных социальных сетях, включая профиль подписчиков, хэштегов, push-уведомления и теги местоположения. Его встроенный инструмент фильтрации, который позволяет пользователям добавлять свои собственные штампы на свои фотографии, отличает его от всех других социальных сетей. *Instagram* предполагает размещение видеопостов (длительность 60 секунд) и Stories (по 15 секунд). На платформе возможно проведение мастер-классов, и размещение сторителлингов¹⁶.

¹³ *Ruth P.* The linguistics of self-branding and micro-celebrity in Twitter: The role of hashtags. URL: <https://journals.sagepub.com/doi/10.1177/1750481312437441> (дата обращения: 17.08.2020).

¹⁴ *Буряк М. А.* Медиафера: концептуализация понятия // Вестник Санкт-Петербургского университета. Сер. 9. 2014. N 2. С. 201–212.

¹⁵ *Дорохин В. Н.* Феномен политических TELEGRAM-каналов как инновационных цифровых СМИ России С. 104–105.

¹⁶ *Козлова О. А.* Интернет-Медиа Волгограда: современное состояние и тенденции развития. М., 2019. С. 59–60.

Исследователи СМИ отмечают гибридизацию медиасистем, понимая под этим совокупность двух тенденций: 1) растущую трансформацию традиционных (оффлайновых) медиа в так называемые конвергентные, характеризующиеся мультиплатформенными и мультиканальными стратегиями производства медиаконтента и его доставки до потребителя; 2) рост нового сегмента медиасферы, а именно — онлайн-профессиональных медиа, а также медиа web 2.0 в их агрегированном множестве¹⁷.

Производственный процесс сейчас осуществляется в конвергентных редакциях, в которых осваиваются цифровые инструменты, сразу на нескольких информационных платформах создается мультимедийный контент. По данным исследований факультета журналистики МГУ (2017 г.), 96% материалов сетевых медиа содержат фотографии, видеосоюжеты, инфографические метатексты и прочие мультимедийные формы¹⁸. Происходят принципиальные изменения в сфере сбора, обработки, распространения и хранения массовой информации. Мультиканальные и мета-медиа оснащаются звуком, анимацией, гипертекстовыми ссылками, обширными электронными архивами и различными видами обратной связи с аудиторией, автоматизируются процессы сбора и обработки информации¹⁹.

¹⁷ *Bodrunova S.S., Litvinenko A.A.* Hybridization of the Media System in Russia: Technological and Political Aspects // *World of media 2012* / ed. by E. Vartanova. Moscow: Moscow State University Press, 2013. P.37–50; *Chadwick A.* The Hybrid Media System: Politics and Power. Oxford: Oxford University Press, 2013.

¹⁸ *Волкова И.И.* К вопросу о функциональности игры и игровых коммуникаций в современных медиа. *Филологические науки // Вопросы теории и практики*, 2013. № 12 (30). С. 41–45.

¹⁹ *Болдина К.А.* Мультимедийный сторителлинг в современной российской журналистике // *Филологический аспект*. 2019. № 7(51). С. 164–186; *Булаева М.Н.* Мультимедийный лонгрид как новый журналистский формат // *Журналистский ежегодник. Раздел V. Социальные сети, мультимедиа и конвергенция / Южно-Уральский государственный университет (НИУ)*. Режим доступа: <http://elibrary.ru/download/31045358.pdf>; *Градюшко А.А.* Мультимедийная история и сторителлинг в структуре современной веб-журналистики / А. А. Градюшко // *Международная журналистика-2016: турбулентность межгосударственных отношений и медиа: материалы V Междунар. науч.-практ. конф., Минск, 18 февр.*

Мультимедийные технологии становятся важным фактором совершенствования текстуальной прагматики. Определяются существенные характеристики контента: 1) гипертекстовость; 2) дигитальность; 3) синергия печатных и аудиовизуальных, телевизионных, компьютерных и web-медиаэлементов и технологий; 4) мультимедийность; 5) оперативное автоматизированное обновление; 6) средство повышения капиталоемкости медиапредприятия. Значение содержания определяется качеством запросов.

Аналитик сетевого ресурса «ВКонтакте» Альберт Усманов считает, что «на сегодняшний день каналы, которые привыкли выделять СМИ (сайт, социальная сеть, печатное издание, ТВ), являются равнозначными для потребителя: он может получать информацию из разных сегментов в зависимости от ситуации. В социальных сетях пользователи выделяют в ленте тот контент, который считают релевантным для себя в данный момент, обращая внимание, прежде всего, на понятность изложения. При этом он должен получить ту информацию, которую ожидает от этого медиа»²⁰.

Трансформация структуры информационного обмена затронула не только методы и приемы профессиональной деятельности, но и также тематику СМИ, контент, жанры, их языковое оформление. Язык текстов массмедиа стал значительно ярче, сегодня он отличается спонтанностью, смешением стилей, полифонией, сарказмом, иронией. Допускается многозначность смыслов и смешение культурных кодов, эмоциональная оценочность. Для текстов характерен отказ от традиционализма, универсальных ценностей, нормативной поэтики. К миру реальности применяется игровое отношение. Новые медиа формируют свою символику. Стихийным ответом на вызовы сложности, многомерности и транзитивности

2016 г. / Сост. Б. Л. Залесский; под общ. ред. Т. Н. Дасаевой. Минск, 2016. С. 87–91; *Симакова С. И.* Сноуфолл как синтез вербального и визуального компонентов в журналистских материалах / С. И. Симакова // *Известия высших учебных заведений. Проблемы полиграфии и издательского дела.* 2017. № 5. С. 80–89.

²⁰ *Усманов А.* Мобилизация аудитории. URL: <http://www.unkniga.ru/vistavki-konferents/4513-kontent-v-internete-era-mobilnogopotrebieniya.html> (дата обращения: 10.08.2020).

современного мира становится метамодернизм, свойственный современным СМИ²¹.

В свете цифровой модернизации (*дигимодернизм, digimodernism, digital modernism*) учеными сделан акцент на роли Глобальной Сети в воздействии на мир человека цифровой среды, обозначенном как «трансмодернизм»²². Появились новые термины, характеризующие бытование человека цифровом медийном пространстве — «альтермодерн», «усиливающий *мобильность человека в пересечении разного рода границ и многослойность современного мира с его переплетениями и разнообразием пространственно-временных конфигураций*»²³.

Исследователи изучают феномены метамодернизма, которыми становятся: «новая искренность (преодолевающая идеологическую наивность модернизма, иронию и циничный скептицизм постмодернизма); *новая рациональность* (возврат к научной рациональности, учтя ее критику); *постистория* (осмысление и созидание, когда посредством иронии маркируются актуальные проблемы современности); *прагматичный неоромантизм* (предполагающий не путь от культуры полезности к культуре достоинства, стремление продуктивно использовать две культуры); *постправда* (как принуждение субъекта к саморазвитию критического мышления);

²¹ Гусельцева М. С. Метамодернизм в психологии: новые методологические стратегии и изменения субъективности // Вестник СПбГУ. Психология. 2018. Т. 8. Вып. 4. С. 327–340.

²² Supplanting the Postmodern: An Anthology of Writings on the Arts and Culture of the Early 21st Century / eds D. Rudrum, N. Stavris. New York: Bloomsbury Academic, 2015. P. 335; Turner L. Metamodernism // Manifesto. 2011. URL: <http://www.metamodernism.org/> (дата обращения: 24.12.2017); Abramson S. Ten Basic Principles of Metamodernism // Te blog. 2015. URL: http://www.hufngtonpost.com/seth-abramson/ten-key-principles-in-met_b_7143202.html (дата обращения: 10.08.2020).

²³ Altermodern: A Conversation with Nicolas Bourriaud // Art in America. 2009. URL: <http://www.artinamericamagazine.com/news-features/interviews/altermodern-a-conversation-with-nicolas-bourriaud/> (дата обращения: 10.08.2020); Bourriaud N. Altermodern // Tate Triennial. 2009. URL: http://dnwilliams.com/altprod/readings/bourriaud_altermodernism.pdf (дата обращения: 10.08.2020).

транспарентность и целый ряд состояний „транс-“ — *трансгендер, трансгрессия* (растворение, преодоление границ), *трансгуманизм* (расширение психических и физических возможностей человека посредством научно-технических достижений), *трансмиссия* и т. п.»²⁴.

В центр внимания исследователей СМИ попадают проблемы значительных трансформаций в медиавосприятии. Одна из ведущих стратегий на информационном поле — ориентация на молодежную аудиторию, способную получать знания об окружающей реальности через «компактные месседжи»: текстовые материалы небольшого объема, ленты новостей, короткие видеоролики²⁵. Исследователи СМИ отмечают, что скорость чтения информации в сети приводит к рассеиванию внимания и невозможности усвоить большие объемы текста. Человек воспринимает «сначала яркие визуальные блоки и изображения, затем заголовок и только потом текстовую часть»²⁶. Современный человек с трудом концентрируется на монотонных текстах, в которых отсутствуют разбивающие и интерактивные блоки, а среднее время концентрации внимания на одном предмете составляет 20–30 секунд²⁷.

²⁴ Altermodern: A Conversation with Nicolas Bourriaud // Art in America. 2009. URL: <http://www.artinamericamagazine.com/news-features/interviews/altermodern-a-conversation-with-nicolas-bourriaud/> (дата обращения: 10.08.2020); Bourriaud N. Altermodern // Tate Triennial. 2009. URL: http://dnwilliams.com/altprod/readings/bourriaud_altermodernism.pdf (дата обращения: 10.08.2020).

²⁵ Рожина Е. Ю., Селиванова И. В. Поколение Z как потребители товаров и услуг // Научная электронная библиотека «Киберленинка». URL: <https://cyberleninka.ru/article/n/pokolenie-z-kak-potrebiteli-tovarov-i-uslug> (дата обращения: 30.07.2020).

²⁶ Савицкий В. А. Игра как феномен журналистского творчества: автореферат дисс. канд. филол. наук. М., 2010. 22 с.

²⁷ Фрумкин К. Г. Клиповое мышление и судьба линейного текста [Электронный ресурс] / К. Г. Фрумкин. URL: http://nounivers.narod.ru/ofirs/kf_clip.htm; Шевченко В. Э. Теоретические основы визуальной коммуникации // Научные ведомости Белгородского государственного ун-та. Серия Гуманитарные науки. 2013. № 20 (163). Выпуск 19. С. 174–180.

Белорусский исследователь А. А. Градюшко подчеркивает: «Современный пользователь не хочет читать длинные тексты. Он „сканирует“ взглядом веб-страницу, обращает внимание на заголовки публикаций, отыскивает в материале ключевые слова и визуальные ориентиры»²⁸. Молодое поколение с трудом воспринимает линейный текст. Исследователи медиа приходят к выводу: меняется форма ментального восприятия текста, при которой читатель теряет ощущение количества и целостности, а также непрерывности и связанности, снижаются познавательные процессы, ослабляется внимание, память, мышление, теряется воображение. Последствием поверхностного чтения может стать изменение типа мышления, специфическими чертами которого являются: отсутствие рефлексии, мозаичность, разомкнутость и „клиповость“»²⁹.

В соответствии с этим меняется концепция подготовки текстов, которая требует от журналистов не столько принт-мышления (printmindset), сколько мультимедиамышления.

В научных дискуссиях поднимается проблема беспредельного увеличения фейковых новостей и нарастания напряженности в информационных войнах, а также деструктивные последствия и необходимость защиты от них. Создаются специальные службы по нейтрализации негатива, слухов, домыслов и т. д. Журналисты (а теперь еще и блогеры) в погоне за рейтингом и количеством

²⁸ Градюшко А. А. Мультимедийная история и сторителлинг в структуре современной веб-журналистики / А. А. Градюшко // Международная журналистика-2016: турбулентность межгосударственных отношений и медиа: материалы V Междунар. науч.-практ. конф., Минск, 18 февр. 2016 г. / Сост. Б. Л. Залесский; под общ. ред. Т. Н. Дасаевой. Минск, 2016. С. 87–91.

²⁹ Аюрова А. М. Клиповое мышление и информационная война: грани соприкосновения // Вестник современных исследований. 2018. С. 483–489; Симакова С. И. Клиповизация мышления у молодежи как следствие развития визуальных коммуникаций в СМИ / С. И. Симакова // Знак: проблемное поле медиаобразования: научный журнал. Челябинск, 2017. № 2 (24). С. 107–118; Фрумкин К. Г. Глобальные изменения в мышлении и судьба текстовой культуры [Электронный ресурс] / К. Г. Фрумкин. URL: <https://cyberleninka.ru/article/n/globalnye-izmeneniya-v-myshlenii-i-sudba-tekstovoy-kultury> (дата обращения: 20.12.2019).

просмотров выдают непроверенную, провокационную и даже опасную для людей информацию. Увеличение объема фейковых новостей способствует нарастанию напряженности в информационных войнах, вызывает негативные последствия³⁰, оказывает крайне деструктивное воздействие на психику потребителя информации. В противовес этой тенденции в практике журналистики формируется направление «фактчекинг» (противодействие фейковым новостям).

Медиа используются как инструмент публичности и систематического устрашения и провоцирования. Тексты с шок-контентом нацелены на деформацию реальности, разрушение устойчивой системы мировоззренческих ценностей, эскалацию психологической напряженности социума и личности. Такие тексты зачастую представляют собой деструктивную реакцию маргинальной среды на действительность.

Характеристика медиaprостранства России

Российский информационный рынок является сегодня самым динамичным в мире: он богат по ассортименту, многообразен по содержанию, имеет перспективы развития. По совокупным данным Роскомнадзора, Mediascope, Liveinternet, Similarweb и каталогам региональных изданий, в России выходит 25 600 онлайн-изданий. Средний уровень медиаохвата российской аудитории в 2017 г. составил 63%³¹. В постсоветский период в России сформировался медиарынок, ориентированный на разные сегменты аудитории.

³⁰ Ильченко С. Н. Фейковая журналистика как элемент современной шоу-цивилизации // Журналистика цифровой эпохи: как меняется профессия. Известия Уральского федерального университета. Сер. 1. Проблемы образования, науки и культуры. 2016. № 3 (153). С. 14–18.

³¹ Научный отчет по проекту «Российские медиа как индустрия производства и распространения цифрового контента» / Руководители: проф. Е. Л. Вартанова, проф. П. Тамаш. URL: <https://pandia.ru/text/82/045/24687.php> (дата обращения: 21.06.2020).

Перераспределение информационных ресурсов между государством, властными структурами всех уровней, общественными организациями, финансовыми и политическими группами привело к значительному увеличению числа субъектов массовой коммуникации, которые в процессе конструирования социальной реальности предлагают свое толкование и видение событий и явлений жизни.

Ведущими тенденциями, определяющими структуру рынка и содержание информационного продукта, является концентрация и монополизация. Ведущими издательскими домами в России являются: «Национальной Медиа Группы», «РБК», «Газпром». В Москве функционирует более 20 издательских домов и холдингов³². Заметным стало присутствие на российском рынке международного капитала и компаний («МедиаНьюс Груп» (WAN), Independent Media и др.) Наиболее динамичные сегменты рынка — это корпоративная пресса. *Исследование Делойт в СНГ «Медиапотребление в России»* показало: Средний уровень медиаохвата российской аудитории в 2018 г. составил 638. За год показатель доверия к официальным сайтам в Интернете больше всего вырос среди жителей Москвы и Санкт-Петербурга, а также среди молодых людей от 16 до 19 лет. По данным Госкомстата, в 2017 г. население России составило 146,8 млн человек. Из них 46% — мужчины и 54% — женщины. При этом среднестатистический читатель российского медиа — мужчина в возрасте от 25 до 34 лет.

Месячная интернет-аудитория в России (2020 г.) достигает 78%. При этом основным локомотивом становятся уже не мегаполисы, а небольшие города (до 100 тыс. жителей), увеличивается число так называемых возрастных пользователей интернета в категории 35+ — благодаря развитию государственных услуг в Сети.

В настоящее время наиболее разнообразные исследования посвящены развитию новых / цифровых медиа в России. Конкурентами традиционных и новых медиа становятся информационные платформы. Сегодня Рунет, например, составляет

³² Там же.

около 90 человек, из них активных пользователей — почти 69 млн. Мобильная аудитория больше десктопной. Владельцы инстаграм и телеграмм-каналов, блогеры с тысячными аудиториями «извлекают добавленную стоимость, становятся главными получателями доходов». В течение более чем десяти лет Рунет был предметом интереса таких известных исследовательских институций, как Центр Беркмана Кляйна при Гарвардском университете (Berkman Klein Center for Internet & Society at Harvard University), Оксфордский университет, Институт русской культуры им. Ю. М. Лотмана в Рурском университете др.³³

Усиливается роль новостной журналистики. В отчете «Как выглядит российский медиарынок», построенном на социологических данных, выявлена следующая тенденция: доля федеральных новостных изданий в России составляет 10%, или 2558 изданий. Большая часть таких изданий — государственные (РИА Новости). Остальные входят в крупные холдинги и издательские дома (например, Lenta.ru) или создаются на деньги инвесторов (например, Meduza). Эта категория самая большая с точки зрения трафика. Отечественный телезритель может смотреть каналы Би-Би-Си, французской ТВ-5, общеевропейские каналы — Евроспорт и Евроньюс.

Многие российские издания имеют интернет-версии, Telegram канал, странички в сетях Facebook, Twitter, Instagram и даже «Одноклассниках». Медиа осваивают инструменты социального взаимодействия на платформах Интернет, обеспечивая максимальную доступность информации любого вида. Социальные сети способствуют появлению большого количества полноценных медиа без сайтов. Медиа существуют в социальных сетях и мессенджерах — часто на нескольких платформах одновременно.

Во многих исследованиях отмечается рождение data-журналистики. Огромные цифровые коллекции данных доступны сегодня как источник новостей и анализа, основа для сюжета или истории.

³³ Гамбарато Р.Р., Лапина-Кратасюк Е.Г., Мороз О.В. Панорама российских трансмедиа: опыт картирования мультиплатформенных инициатив // ШАГИ, Россия. 2017. Т. 3. № 2. С. 21–46.

Располагая большими массивами данных (статистические сводки, графики, списки, карты и другое) журналисты могут добавить к ним анализ, контекст, объяснение и рассказ³⁴.

На развитие медиапространства оказывают влияние конструктивные и деструктивные факторы. В «виртуальной» информационной среде массмедиа помогают человеку осуществлять такие виды деятельности, как познавательная, коммуникативная, формирование сообщества с определенным кругом интересов, стимулирование развития межличностных отношений. Сетевые медиа играют большую роль в установлении доверительных отношений с обществом.

Таким образом, новые цифровые технологии радикально изменили существующие традиционные средства массовой информации. СМИ переходят в Интернет-формат; рождаются массмедиа, не имеющие печатных аналогов; крупные СМИ начали инвестировать в создание собственного пишущего робота; повышаются требования к технической грамотности сотрудников СМИ; изменяется медиапотребление; модифицируется коммуникативное поведение аудитории.

Высокий уровень проникновения цифровых технологий в жизнь российского общества позволяет создавать информационные ресурсы, новые оригинальные форматы вовлечения людей в социальные практики (благотворительность, волонтерство, спортивный фандрайзинг и т. д.). Вместе с тем положительные изменения информационной среды не снимают вопроса регулирования сетевых медиа, поскольку позитивное содержание информационного продукта нередко замещается шок-контентом — информационными материалами, которые либо запрещены для публикации, либо имеют содержание, нарушающее нормы этики и морали (например, видео откровенных сцен насилия, реальных убийств,

³⁴ *Шерстюкова М. Н.* Дата-журналистика как новое направление в системе средств массовой коммуникации // Медиа. Информация. Коммуникация. Междунар. журнал. URL: <http://mic.org.ru/1-nomer-2012/65> (дата обращения: 10.08.2020).

суицидов, употребления наркотиков, жесткой порнографии). Это выводит потребителя из зоны комфорта, оказывает воздействие на его психику, вызывает негативные чувства, кроме того, порождает социальные эпидемии.

Противостоят социальным эпидемиям коммуникативные стратегии, направленные на аккумуляцию гуманитарных знаний, восстановление ценностей образования, поиск смысла и целей жизни, мотивацию к созидательному труду.

«Медийный взрыв»: текстовая прагматика в эпоху антропоцена

Наше общество, переживая глубочайшие внутренние трансформации, одновременно демонстрирует настолько впечатляющие по своей агрессивности экстравертивные устремления, что характеристика геологической эпохи, а именно голоцена, в которой общество пребывает, потребовала, по мнению многих ученых, либо уточнения, либо полного обновления. Мир опасно изменился всего лишь за несколько последних десятилетий: в отложениях повсюду присутствуют радионуклиды, ископаемое топливо сжигается в колоссальных объемах, железобетон, пластик, стекло и другие материалы, практически не подверженные разложению, засоряют планету, исчезают многие виды фауны и флоры. Не менее масштабны изменения в духовной жизни — сдвиги неизбежно происходят в области нравственных ценностей и традиций, прежде всего в аспектах мировидения, просвещения, психологии. Духовные превращения не столь очевидны, как материальные, их сложнее идентифицировать, поскольку когнитивные процессы в этом случае авторефлексивны и в основном имплицитны. Их стремительность малозаметна. Однако это не делает их менее угрожающими в онтологическом и экзистенциальном отношении.

Происходящие трансформации необходимо рассматривать в их единстве: от материальных нельзя отделять духовные, и в области познания они исследуются как диалектически неразрывный процесс, который требует общегуманитарного и планетарного

осмысления. Как отмечает И. Ф. Кефели, «следует обратить внимание на ранее не осознававшуюся преемственность научных идей — от представлений о биосфере и ноосфере к медленному вызреванию представлений об антропоцене»³⁵. Это не просто геологическая эпоха — в ней отражена полномасштабная цивилизационная деятельность человека, которая невозможна без постоянных и ни на миг не прерывающихся коммуникативных отношений. Они воплощаются в текстах, письменных и бесписьменных, в совокупности своей образующих глобальный гипертекст, усложняющийся по мере интенсификации деятельности человека. В то же время увеличивается реверсивность коммуникативных процессов, прежде всего в медийной сфере: с одной стороны, индивид продуцирует бесконечное множество текстов, выступая субъектом непрерывного процесса текстопорождения, а с другой стороны, индивид сам становится объектом воздействия содержания данных текстов. Интенсивность этих процессов резко возросла благодаря развитию информационных технологий.

Объемы информации увеличиваются невиданными ранее темпами. Новое явление, совершенно незнакомое человечеству, — возникновение феномена больших данных, анализ которых традиционными аппаратными и программными методами затруднен в силу их экспоненциального роста. Речь все чаще идет о «медийном взрыве», аудитория сама начинает производить медийные тексты: «СМИ больше не одиноки в медиапространстве. Монополия закончилась. Больше того, по ряду параметров классические СМИ даже проигрывают своим новым конкурентам. По охвату источников, интересов, тем, знаний они уступают огромной армии частных публикаторов. По наличию ресурса и свободе маневра — брендам-публикаторам, для которых цель медийной деятельности — не выручка от публикаций, а эффективное воздействие... Раньше СМИ составляли собственную экосистему, теперь она растворяется в экосистеме большего масштаба. Многие СМИ, если не вымрут, то, скорее

³⁵ Кефели И. Ф. Асфатроника: на пути к теории глобальной безопасности: монография. СПб.: ИПЦ СЗИУ РАНХиГС, 2020. С. 20.

всего, перейдут на содержание к тем, кому нужны профессиональные каналы информирования общества. Сильнейшие СМИ могут превратиться в какой-то другой бизнес с существенной медийной составляющей»³⁶.

В медийной сфере важнейшую роль стали играть мультимедийные средства, которые позволили значительно расширить диапазон информационного воздействия на реципиентную среду. Модернизации подверглись печатные СМИ: освоение цифровых ресурсов привело к небывалым системным изменениям, освоению эффективных принттехнологий и «печати по требованию» (print-on-demand), что позволяет сбалансировать тираж издания. Практически все печатные СМИ стали развивать собственные сетевые ресурсы, а многие из тех, кто обладал достаточным потенциалом, интегрировались в крупные медиахолдинги, что дало возможность не просто выжить в конкурентной борьбе, но и повысить эффективность деятельности. Концентрация медийных средств заметно возросла. В крупнейших медиакорпорациях функцию социально-политического и профессионального локомотива, как правило, стали выполнять печатные аналитические издания, в основном — известные бренды. Информационные и коммерческие задачи, включая рекламные, оперативно решают большей частью их электронные онлайн-ресурсы. Так, одной из первых в мире эффективность подобного разделение функций опробовала Financial Times, одна из наиболее влиятельных газет в мире: «13 мая 1995 года группа Financial Times сделала свой первый шаг в мир Интернета запуском электронной версии газеты на FT.com. Это обеспечило высокую оперативность новостей со всего мира»³⁷. Количество подписчиков издания с учетом его сетевой версии многократно увеличилось.

³⁶ *Мирошниченко А.* Взрыв медиа: как жить, когда два миллиарда читателей превращаются в писателей // Forbes. 2011. 14 окт. [Электронный ресурс]. URL: <https://www.forbes.ru/ekonomika-column/rynki/75118-vzryv-media-kak-zhit-kogda-2-milliarda-chitatelei-prevrashchayutsya-v-p> (дата обращения: 15.08.2020).

³⁷ *Жданов А. А.* Борьба за аудиторию газеты в эпоху ТВ и Интернета. Опыт газеты «The Financial Times» // Коммуникология. 2015. Т. 3. № 5. С. 153.

В области массмедиа, впрочем, как и в других областях массовой коммуникации, имеющих большое социальное значение, все увереннее побеждают техницистские тенденции. Они охватили не только отрасли материального производства, но и коснулись некоторых сторон гуманитарной деятельности. Еще в прошлом веке обсуждались проблемы «сциентистской и техницистской ориентаций общественного сознания» и отмечалось, что «влияние научно-технического прогресса на художественное развитие человечества внутренне противоречиво»³⁸. Добавим: отнюдь не только на художественное развитие, но на духовное и даже нравственное.

Тем не менее техницизм стал трендом, который обусловил рекордный рывок вперед информационных технологий и развитие медийных процессов. Они всегда напрямую коррелировали с уровнем научно-технического состояния общества: возникновение печати с массовыми тиражами, радио и телевидения было бы невозможно без соответствующего материального обеспечения. Что касается массмедиа, то к началу XXI века их прогресс — имеется в виду сугубо техническая сторона — достиг потрясающего результата, сравнимого по масштабу с революционными изменениями в области печати XV столетия, когда сменная литера, введенная Иоганном Гутенбергом, позволила издавать печатную продукцию большими тиражами. Это неизбежно привело к социально-экономическим и духовным трансформациям в обществе. Перевод массмедиа на цифровые платформы вызвал развитие кибержурналистики и роботизации коммуникативных процессов: «Необходимо признать уже как данность: с бурным развитием технологий искусственного интеллекта в сфере СМИ появился робот-журналист... Можно предположить, что в ближайшие годы робот-журналист как цифровой феномен будет быстро развиваться»³⁹.

³⁸ Каган М. С. Художественная деятельность и всестороннее развитие личности // Влияние научно-технической революции на искусство и нравственность. Проблемы этики и эстетики. Вып. 4 / Под ред. В. П. Коблякова, В. В. Селиванова. Л.: Изд-во Ленинград. ун-та, 1977. С. 124.

³⁹ Ван В. Робот-журналист в эпоху новых медиа // Век информации. Медиа в современном мире. Петербургские чтения: материалы 57-го междунар. форума

Так и происходит: массмедиа уже тотально роботизированы, особенно в сфере сбора, обработки и распространения информации. Эти процессы осуществляются на основе практически полной цифровизации, с использованием инструментов, отличающихся большим технологическим потенциалом, быстротой решения сложнейших задач и гибкостью методологических подходов. Благодаря таким формам медийных практик, как мультимедиа, кроссмедиа и трансмедиа, один и тот же информационный продукт возможно передавать реципиенту разными способами, на разных носителях и с использованием поликодовых текстовых решений, т. е. отличие этих медийных практик сводится к тому, «как они используют медиаформу и медиаканал»⁴⁰. Развитие и применение инновационных систем в массмедиа позволило успешно решить многие профессиональные и творческие задачи, в частности, использовать такой новый и перспективный жанр журналистики, как лонгрид, значительно возросли возможности создания текстовых форм, удобных для восприятия читательской аудиторией. Эти и многие другие достижения человека имели, вне всякого сомнения, позитивные культурные и антропологические результаты. Однако те опасения, которые возникали еще в прошлом столетии, в настоящее время обрели форму серьезной и актуальной угрозы.

Во главе угла развития информационных технологий оказалось получение выгоды, практический результат был возведен в абсолют, и вследствие этого гуманитарная составляющая процесса явно понизилась. Если взглянуть на ситуацию с позиции экзистенциального гуманизма и попытаться оценить ее в плане мировоззренческой парадигмы, то вряд ли можно признать общее положение дел безоблачным и тем более увенчавшимся успехом. То, что

(19–20 апреля 2018 г.) / отв. ред. В. В. Васильева. 2018. № 2. В 2-х т. Т. 2. СПб.: Высш. шк. журн. и мас. коммуникаций, 2018. С. 241.

⁴⁰ *Moloney K.* Multimedia, Crossmedia, Transmedia... What's in a name? // *Transmedia Journalism*. 2014. 21 april. [Электронный ресурс]. URL: <https://transmediajournalism.org/2014/04/21/multimedia-crossmedia-transmedia-whats-in-a-name/#:~:text=Transmedia%20%3D%20One%20storyworld%2C%20many%20stories,from%20one%20to%20the%20next> (дата обращения: 15.08.2020).

происходит в обществе, вступает в противоречие с «христианской православной антропологической традицией», и не только, впрочем, с христианской. Теория и практика современной антропологии «базируются отчасти на религиозных, частично на светских подходах к пониманию человека и поэтому несут в себе ощутимые компоненты субъективизма». Именно он, достигая глобальных масштабов, позволяет оправдывать явления социальной деградации, недооценивать существующие и потенциальные угрозы. Но необходимо показать и раскрыть «отдельные антропологемы... (сущность, природа, физические, душевные, духовные начала, место, значение, функции в природе и обществе, качественная специфика человека и человеческого, смысл существования и предназначение и пр.) в их отрыве от основоположного и конституирующего вопроса: вопроса антропогенеза и антропосоциогенеза». Разрыв цепи, образованной последовательностью антропологем, вследствие которого, в частности, духовные начала окажутся разделенными с функциями в природе и обществе, практически наверняка чреват катастрофой. Мир человека не ограничивается технической деятельностью, даже если она носит выдающийся созидательный характер, поскольку «и мораль коренится в антропологии»⁴¹.

Ситуация, которая сложилась в современном медиапространстве, порождает ряд очень серьезных вопросов как общегуманитарного философского, так и профессионально-утилитарного значения. Следует принять во внимание, что человек не просто механически использует достижения информационных технологий, но связан с ними как «орудиями производства» глубокими прототипичными отношениями, хотя они в основном латентны и по многим причинам частично ослабевают. Для людей возможность владения какими-либо техническими приспособлениями в древности означала возможность выжить, и «в первобытной культуре техника (ручные орудия труда, простейшие механизмы) наделялись

⁴¹ Бондарь С.В. Антропологические воззрения святого Кирилла Туровского в контексте христианского учения о человеке // Палеороссия. Древняя Русь во времени, в личностях, в идеях. 2014. № 4. С. 243, 247, 245.

магическими свойствами»⁴². В настоящее время о подобных отношениях также упоминается нередко, в частности, о том, что возможно «думать о технологии и магии»⁴³. О некоторых формах материальной по форме деятельности даже говорится как о духовной. Так, есть явные основания рассматривать «структуру и типологию иконописных промыслов, не только как часть промысловой деятельности в структуре народных производств, но и с точки зрения именно духовной составляющей данного вида деятельности. И эти понятия не антогонизируют данную деятельность, а в значительной мере ее дополняют»⁴⁴.

Все это говорит о том, что материальные технологии не существуют сами по себе, они интегрированы в социум, и эта связь имеет глубокие архетипические корни. Но если техника уходит вперед, отторгая человека, и начинает самостоятельное и относительно независимое существование, то нарушается не просто баланс отношений, но и происходит глубинный процесс повреждения всей антропологической системы. И процесс этот скорее всего необратим. Его важная часть — медиасистема, оказывающая огромное воздействие на сознание человека. Оппоненты могут возразить: но ведь тексты, распространяемые массмедиа, — плод человеческого профессионального труда. Но мы уже говорили о все возрастающей роботизации медийной практики. Роботы-журналисты пока не могут создавать по-настоящему глубоких и талантливых произведений художественно-публицистических жанров, которые волновали бы аудиторию и вызывали у людей ответные чувства. Но это, видимо, дело времени, хотя подобное «публицистическое» компьютерное творчество и будет эрзац-творчеством. Обратим внимание на следующее высказывание: «Техносфера сегодня начала

⁴² Локтев С. П. Культурная антропология: учеб. пособие. Пятигорск: ПГЛУ, 2009. С. 86.

⁴³ Lehmann A.-S. Das Medium als Mediator. Eine Materialtheorie für (Öl-)Bilder // Zeitschrift für Ästhetik und Allgemeine Kunstwissenschaft. 2012. Jan. S. 82.

⁴⁴ Дубровский П. С. Теоретические предпосылки разделения духовного и материального производства в отношении понятия «народные промыслы» // Экономика образования. 2009. № 3. Ч. 2. С. 359.

вторгаться даже в гуманитарные области, которые традиционно считались исключительно человеческими. И одна из них — медиасфера. Развитие информационно-коммуникационных технологий меняет способы массовой коммуникации, способы медиапотребления и сам медиаландшафт. В повестку дня закономерно включать вопрос: если процесс поиска, обработки и распространения информации все более роботизируется, нужны ли в будущем профессиональные посредники, участвующие в процессе массовой коммуникации, если да, то чем им заниматься, в чем должно заключаться их бытие?»⁴⁵.

Медиатизация реальности и эксцессы цифровой онтологии

Дегуманизация медийной практики, активное включение в медиапроцесс самодеятельных авторов, которые получают возможность практически неограниченного высказывания, но, как правило, лишены профессионального знания и опыта, а зачастую и нравственных принципов, возрастание приоритета информационных технологий, уменьшение востребованности подготовленных и одаренных творческих работников, — все это уже привело к явно негативным последствиям. В журналистике появились признаки деградации жанровой системы: практически полностью исчезли очерки на моральные темы, редкостью стали фельетоны, материалы рейдов. А это публикации о людях, житейских перипетиях, драматических и волнующих ситуациях, причем эти жанры всегда находили живой отклик у аудитории, имели большое воспитательное значение. Сторителлинг, конечно, не сможет компенсировать их утрату, да и задача у него совершенно иная — сделать маркетинг более эффективным и приближенным к реципиенту через рассказ историй, связанных с нужным продуктом. Истории, действительно,

⁴⁵ Зорин К. А. Медиафутурология: «журналистика смысла» в условиях роботизации медиапроизводства и общества // Медиаскоп. 2016. Вып. 1. [Электронный ресурс]. URL: <http://mediascope.ru/?q=node/2078> (дата обращения: 15.08.2020).

могут быть очень интересные, касающиеся и человеческого фактора, но цель их — увеличить спрос на продукт, а еще лучше — добиться расположенности к бренду. Это уже, собственно, не журналистика, а рекламно-маркетинговая форма медиатеатральности.

Человек ранее никогда не сталкивался со столь мощным воздействием разных по форме и высокоэффективных по техническим характеристикам медиаресурсов, воздействие которых глобально и ни на секунду не прекращается. Это уникальное явление социальной антропологии, с которым человек никогда раньше не встречался, причем оно многоаспектно и охватывает важные области человеческого существования: «новейшее направление медиаантропологии — это исследования Интернета или киберантропология, затрагивающая широчайший спектр сюжетов, начиная от браков по Интернету, блогов, формирования идентичностей, киберфеминизма, диаспор, виртуальных сообществ и племен»⁴⁶. Медиатизация современного общества обрела тотальный и универсальный характер, это — «двусторонний процесс, в рамках которого медиа и различные сферы общественной и культурной жизни оказывают определяющее и формирующее взаимное влияние друг на друга»⁴⁷. Этот процесс не просто коррелирует с аспектами социокультурной антропологии, но во многом детерминирует развитие общества, формирует аксиологические принципы, что открывает путь и для манипулятивных действий. Важная задача — учитывать и негативные стороны медиатизации, поскольку «противоречивая сущность медиатизации быстро обнаруживает свою теневую сторону, когда вторгается в иные, не массовые и не публичные социокультурные пространства». Следует выделить наиболее актуальные проблемы. Это, во-первых, «мгновенность» обмена сообщениями,

⁴⁶ *Тишков В. А.* Медиа поглощает культуру или – это часть культуры? // Антропология медиа: теория и практика / под ред. В. К. Мальковой, В. А. Тишкова. М.: ИЭА РАН, 2016. С. 15.

⁴⁷ *Гуреева А. Н.* Теоретическое понимание медиатизации в условиях цифровой среды // Вестн. Моск. ун-та. Сер.10. Журналистика [Электронный ресурс]. URL: <https://vestnik.journ.msu.ru/books/2016/6/teoreticheskoe-ponimanie-mediatizatsii-v-usloviyakh-tsifrovoy-sredy/> (дата обращения: 15.08.2020).

предоставленная Интернетом, которая стала для многих исследователей поводом утверждать, что современные технологии коммуникации приводят к аннигиляции пространства (З. Бауман, А. Турен, М. Фридман и др.), порождая феномен «конца географии». Во-вторых, «медиатизация», которая способствует последовательному «вымыванию» локальной специфики культурных семиосфер, трансформируя социокультурную идентичность, основанную на фундаменте культурной традиции. Медиатизированное сознание постсовременности существует и развивается в межсемиотическом пространстве, проникая в различные семиосферы и смешивая их семиотические образования самым причудливым образом. Такое сознание зачастую оказывается поверхностным и маргинальным. И еще одна характерная черта медиатизации, по справедливому суждению В. В. Анохиной, заключается в том, что «характерными особенностями трансформации культурного наследия на макроуровне можно считать такие процессы, как: мифологизация массового сознания; рационализация аксиологического ядра традиции и его стандартизация по образцу стандартизации технических объектов; децентрация традиционных систем ценностей и гибридизация устойчивых культурных практик под воздействием инородных культурных образований; изменение „хронотопа“ традиции в сторону доминирования пространства над временем»⁴⁸.

Медиатизация реальности предполагает, казалось бы, всего лишь «посредничество» между субъектами социальной онтологии, решение сугубо коммуникативных задач, однако в процессе развития и институционализации мощных современных медиасистем, обретения ими особого статуса в обществе ход событий стал обретать не совсем ожидаемые формы — «медиафера из компонента культурной реальности уже превратилась усилиями новостных, пропагандистских, коммерческих медиаагентов и дискурсивных коалиций как минимум в неоспоримую часть обыденной социальной

⁴⁸ Анохина В. В. Медиатизация как фактор трансформации социальных пространств и метаморфозы культурных традиций // *Философия и социальные науки*. 2015. № 3. С. 15, 16, 17, 18.

реальности, а как максимум в (почти) автономную медиареальность со своими практиками и ценностями...»⁴⁹. Автономность, практически обеспечивающая бесконтрольность, дает возможность интерпретировать слухи и сплетни, а то и откровенную ложь, выдавая в корыстных интересах за правду измышления, в том числе и самые грубые. Это проявляется постоянно, особенно во время социально-политических конфликтов, зачастую спровоцированных политическими акторами, к которым следует отнести и массмедиа. Классическая модель — события в Белоруссии в августе 2020 г. Цифровые медиасистемы благодаря техническим возможностям, эффективно манипулируя поликодовыми текстовыми ресурсами, могут не просто исказить реальность, но строить систему псевдоаргументации, и специально подобранными иконическими материалами, впечатляющими семиотическими средствами создавать видимость правдоподобия и объективности.

Субъекты медиатизации, применяя новейшие информационные технологии, уже прибегают и к приемам дополненной реальности, т. е. к методам корректировки реальности, ловкому наложению на действительно существующий материал, в частности визуальный, добавленного, который инкорпорируется в поликодовый текст и влияет на восприятие содержания. Так проводится политика постистины, когда нечто свершившееся интерпретируется и подается в ложном свете, хотя факты, казалось бы, не подвергаются существенному искажению. Медиальное дополнение реальности может быть настолько сильным и изощренным, что будет представлять собой опасность на онтологическом, экзистенциальном и даже психосоматическом уровне, когда реципиенту может грозить «катастрофическое соскальзывание в ирреальный мир. Влияние дополнительного контента, включающего необычное цветовое решение, захватывающую анимацию, корректировку иконографического

⁴⁹ Пономарев Н. Ф. Медиатизация реальности и реальность медиасобытий // E-SCIO. Научный электронный журнал. 2019. № 10 [Электронный ресурс]. URL: <http://e-scio.ru/wp-content/uploads/2019/10/Пономарев-Н.-Ф.pdf> (дата обращения: 15.08.2020).

материала, может оказаться настолько ярким и сильным, что произойдет серьезная подмена денотата — вместо действительно существующего он станет симулякром, отвергающей реальность имажинацией»⁵⁰.

Приемы внедрения в медиапространство воздействующего текста стали уже общим местом в медийной прагматике. Крупные политические массмедиа целенаправленно создают особо актуализированные тексты, антропологически ориентированные дискурсы с отчетливо выраженными перформативными функциями, а именно побуждающие индивида к определенному действию. Кроме того, через Сеть распространяются также частными публикаторами, среди которых много недобросовестных людей, воздействующие тексты криминального характера — «мошеннические письма с обещаниями компенсаций, лжедоставщики, фишинговые ссылки на видеоконференции — по данным МВД, за январь-июнь (имеется в виду 2020 г. — Б. М.) IT-преступность выросла на 91,7%»⁵¹. Цифровые информационные технологии могут исказить картину мира, влиять на человека на личностном уровне, изменять его ценностные приоритеты, навязывать те или иные модели социального поведения и психоэстетические предпочтения. Многие ученые в связи с этим с тревогой говорят о «кризисе эстетического». Поскольку индивид пребывает в пространстве цифровой онтологии, все гуманитарные процессы так или иначе проходят стадию текстуализации и затем репрезентируются в медиапространстве, вследствие чего может утрачиваться ощущение материальности мира: «Во времена, которые все чаще называют „постмедийными“ и в которые постмодернизм и культурная мечта о цифровой

⁵⁰ Мисонжников Б. Я. Публицистика в тисках цифровой антропологии // Вперед, мечта... От стихии современного информационного общества к горизонтам общества знания: сборник научных статей / Под ред. К. С. Пигрова. СПб.: Книжный Дом, 2019. С. 127.

⁵¹ Как перестать хамить и верить фейкам: пять шагов к цифровой грамотности // Forbes. 2020. 06 авг. [Электронный ресурс]. URL: <https://www.forbes.ru/brandvoice/ipquorum/406453-kak-perestat-hamit-i-verit-feykam-pyat-shagov-k-cifrovoy-gramotnosti> (дата обращения: 16.08.2020).

нематериальности угрожают концепции материального, материальности и реального или дестабилизируют эту концепцию, вопрос о медиа снова становится крайне актуальным». Медиатизация, прежде всего основанная на цифровых технологиях, вызывает «страх перед концом эстетического», поскольку существует угроза «потенциально крайне радикального прорыва через границы», отделяющие «реальное от посредника»⁵².

Великие достижения человека и угрозы цивилизационного масштаба характеризуют эпоху антропоцена. Эта эпоха — не только результирующая геоинженерии и активной материальной деятельности человека, но также реализации самых смелых и фантастических планов в области коммуникации, медийной цифровой практики, сведение в единый нарративный поток текстуальных порождений, отражающих и гений человека, и его пороки, эгоизм, мелочность и алчность. Социальное, моральное, экологическое неблагополучие, которое может привести общество к социальной энтропии и в конце концов к глобальной катастрофе, к сожалению, не становится предметом действительно глубокой озабоченности, не вызывает стремления более глубоко понять и освоить закономерности антропогенеза и принять меры к самосохранению человека. Н. А. Баранов отмечает: «Природные метаморфозы сопровождаются социальными изменениями глубинного характера, которые ставят под сомнение истинность прежнего знания об обществе»⁵³. Это не просто риторика — за этим стоит действительно серьезная проблема гуманитарного значения, для решения которой нужны и эффективные, правдивые, независимые медиа.

⁵² Doane M. A. Hat das Medium Gewicht? // Zeitschrift für Medienwissenschaft. Heft 3. 2010. Nr. 2. S. 25, 19.

⁵³ Баранов Н. А. Турбулентность — характерный признак современной мировой политики // Обозреватель—Observer. 2018. № 2. С. 7.

Экстремизм в социуме и медиапространстве: общее и особенное

А. В. ЗАБАРИН

Extremism in society and media space: general and special

ALEKSEY ZABARIN

Сегодня экстремизм стал частью современной геополитической обстановки, постоянно действующим фактором национальной и международной политики, оружием борьбы за сферы влияния международных и национальных элит, а для некоторых государств и инструментом осуществления внутренней и внешней политики¹.

С начала XXI века мы наблюдаем расширение географии проявлений экстремизма. Из стран региона Ближнего и Среднего Востока экстремизм перекинулся в Европу. Его следы также обнаруживаются сегодня на американских континентах, в Австралии, в Центральной и Юго-Восточной Азии, в Африке. На этом фоне наблюдается и качественный рост уровня экстремистских угроз для национальных государств². Использование международными экстремистскими организациями новейших информационных технологий³, оружия, трансграничных финансовых потоков, заста-

¹ Власов В. И. Экстремизм: сущность, виды, профилактика / Под общ. ред. Р. Г. Абдулатипова. М.: изд-во РАГС, 2003; Экстремизм в современном мире: монография / Под ред. А. И. Бастрыкина, В. П. Кириленко, В. А. Шамахова. СПб.: ИПЦ СЗИУ РАНХиГС, 2018; Журавель В. П. Терроризм, экстремизм, сепаратизм. М.: МакБланш, 2005.

² Berger G. M. Extremism. The MIT Press. London, England. 2018.

³ Морозов И. Л. Политический экстремизм: особенности эволюции при пе-

вит, по-видимому, в ближайшем будущем говорить о феномене глобального экстремизма, который уже сегодня бросает перчатку национальным государствам, традиционным религиям, политическим режимам, этносам, обществу, гражданам⁴.

Эпидемия цветных революций и политика экспорта демократий, установление системы примата международного права, отрицающего национальный государственный суверенитет, попытки навязывания другим странам модели однополярного мира, основанного на военном и финансовом превосходстве, как тренды современной мировой геополитической обстановки не добавляют перспектив её скорой стабилизации.

От политиков, государственных служащих и учёных ждут рецептов по скорейшему избавлению от сложившейся угрозы, пресечения попыток провокаций конфликтов на национальной и религиозной почве, обеспечения защищённости государственной власти от оказания давления и перехвата управления со стороны международных и местных экстремистских организаций, групп, отдельных фанатиков.

Решение проблемы усугубляется отсутствием единого восприятия проявлений экстремизма в общественном мнении. Вопрос о признаках распознавания⁵ и различении экстремистских проявлений наполнен не просто разницей в трактовках того, что есть экстремизм, а часто противоположностью в векторах оценок данных проявлений со стороны отечественных и зарубежных государственных деятелей, СМИ, интернет-сообщества, правозащитных организаций^{6, 7}. Российский

реходе от индустриального общества к информационному: монография. Волгоград: Изд-во ВГПУ «Перемена», 2007.

⁴ *Сундиев И. Ю.* Экстремизм и терроризм в условиях развертывания глобального кризиса // Новая криминальная ситуация: оценка и реагирование. М.: Российская криминологическая ассоциация, 2009.

⁵ *Мельник Г. С., Мисонжников Б. Я.* Социолингвистические маркеры экстремистского текста // Гуманитарный вектор. 2015. № 4. С. 107–113.

⁶ *Забарин А. В.* Гражданское правосознание российской молодежи в аспекте отношения к экстремизму // Современные проблемы науки и образования. 2015. № 2–2. С. 568.

⁷ *Боташева А. К.* Политический терроризм: детерминация и формы проявления. Дис. ... канд. полит. наук. Ставрополь, 2004.

законодатель ушёл от операционального определения экстремизма. А игры различных политических сил и социальных групп в «кого назовём экстремистом» приводят к тому, что любые конфликтные проявления в обществе рискуют обрести ярлык проявлений политического, национального или религиозного экстремизма, а дефиниции сленга кухонной перепалки в сети — перейти в разряд экстремистского дискурса. И такая практика лишь усиливает социально-политическую напряжённость в обществе.

Единство в понимании сущности экстремизма и критериев его идентификации отсутствует и в среде учёных. Экстремизм определяют как «приверженность крайним мерам, действиям, взглядам и решениям» (Верховский А. М., Прибыловский В. В., Папп А. М.⁸), «приверженность крайним толкованиям» (Афанасьев Н. Н.⁹), «насилие в его крайних проявлениях и агрессивных формах» (Барышников Н. Г., Валеев А. Х., Ситяев С. М., Яричук С. В.¹⁰), «закономерное проявление человеческой природы» (К. Уилсон¹¹), форму радикального отрицания существующих социальных норм и правил в государстве, проявление нигилизма, антисоциальности (Путилин Б. Г.¹²), форму невротического протеста личности против стрессоров, к которым она не адаптирована (Л. Феррайоли¹³), способ контроля происходящих в жизни человека событий (Плотникова О. А., Барнаш А. В.)¹⁴, ответную реакцию на любую

⁸ Верховский А. М., Прибыловский В. В., Папп А. М. Политический экстремизм в России. М.: Институт экспериментальной социологии, 1996.

⁹ Цит. по: Забиров Р. В., Иванчук О. В. Феноменологический анализ понятий «экстремизм», «молодежный экстремизм», «профилактика молодежного экстремизма» // Вестник современных исследований. 2019. № 3.6 (30). С. 66–70.

¹⁰ Там же.

¹¹ Wilson C. Crimes of freedom and their cure. L., 1995.

¹² Путилин Б. Г. Террористический интернационал. М.: Кучково поле, 2005.

¹³ Цит. по: Эпштейн В. А. Политический терроризм как феномен современного общества. Дис. ... канд. соц. наук. Казань, 1998. URL: <http://www.dslib.net/polit-sociologia/politicheskij-terrorizm-kak-fenomen-sovremennogo-obwestva.html> (дата обращения: 18.09.2019).

¹⁴ Плотникова О. А., Барнаш А. В. Психология молодежного экстремизма. URL: https://www.b17.ru/article/the_psychology_of_youth_extremism (дата обра-

форму власти (Энценсбергер Г.¹⁵), порождение общества избытка и атрибут очередной моды (Х. Арендт¹⁶), приверженность к крайним политическим идеям, нетерпимость к «чужим» взглядам и идеям, конфликтность, интолерантность, использование средств достижения таких политических целей, которые ущемляют права, свободы других людей (Р. Скрутон¹⁷).

Но понимание первопричины проблемы должно увязываться и с соответствующими первоочередными мерами по её устранению. Так каким же мерам по преодолению экстремизма следует отдавать предпочтение? Защищать свободу слова граждан, их права и свободы? Лечить неврозы? Спасать от стрессов? Преодолевать конфликт отцов и детей в обществе? Учить молодёжь справляться с критическими, чрезвычайными, экстремальными обстоятельствами?

Различные толкования понятия экстремизм, научные и правовые, противоречивые точки зрения, а также всё усиливающийся интерес к этой проблеме и сама практика всё более глобализирующегося явления требуют уточнения и необходимой детерминации хотя бы с целью продолжения исследований и дискуссий.

Для разрешения кажущейся парадоксальности и сочетаемости приведённых рецептов противодействия экстремизму необходимо вернуться от всеобъемлющих словесных конструкций, характеризующих экстремизм вообще, к обозначаемой ими реальности.

Экстремизм представляет собой преступления, главными мишенями которых являются государство как аппарат власти и конституционный порядок. Первейшие целевые установки экстремизма, обозначенные в Шанхайской конвенции о борьбе с терроризмом, сепаратизмом и экстремизмом от 14.06.2001, это насильственный

щения: 23.09.2019).

¹⁵ Цит. по: *Эпштейн В. А.* Политический терроризм как феномен современного общества. Диссертация ... кандидата социологических наук. Казань, 1998. URL: <http://www.dslib.net/polit-sociologia/politicheskij-terrorizm-kak-fenomen-sovremennogo-obwestva.html> (дата обращения: 18.09.2019).

¹⁶ Там же.

¹⁷ What is Political «Extremism». URL: <http://www.voluntaryist.com/articles/027a.php> (дата обращения: 18.09.2019).

захват власти, насильственное удержание власти и насильственное изменение конституционного порядка¹⁸. Большой список более частных целей экстремистской деятельности определён в 114 ФЗ.

Без этих целевых установок мы можем говорить о драках болельщиков на стадионе, которые называют спортивным экстремизмом, изнасилованиях, которые именуется сексуальным экстремизмом, борьбе с гегемонными (доминантными) мужчинами (феминистическом экстремизме), проявлении экономической конкуренции в виде акций «зелёных» (экологическом экстремизме), а также о других подобных экстремизмах. Но к искомому феномену экстремизма это непосредственного отношения не имеет. Экстремизм — это не угроза безопасности отдельного болельщика или группы, это не угроза безопасности женщин, гегемонных мужчин, предприятий. Это угроза безопасности государства или нации.

Концепция национальной безопасности России предусматривает осуществление мероприятий, связанных с обеспечением безопасности государства по целому ряду направлений¹⁹. В их числе можно особо отметить такие меры по защите государства от внешних и внутренних угроз, как:

- обеспечение физического существования государства и его граждан, территориальной неприкосновенности и целостности страны от внутренних и внешних угроз;
- обеспечение, создание гарантий от внешнего вмешательства во внутренние дела государства;
- предотвращение потенциальных и непредвиденных угроз образу жизни государства и его граждан.

Эффективная реализация отмеченных мер требует чёткого понимания источника экстремистских угроз — субъектов экстремизма.

¹⁸ Шанхайская конвенция о борьбе с терроризмом, сепаратизмом и экстремизмом. URL: <http://www.kremlin.ru/supplement/3405>. (дата обращения: 05.09.2019).

¹⁹ Указ Президента Российской Федерации от 12 мая 2009 г. № 537 «О Стратегии национальной безопасности Российской Федерации до 2020 года». URL: <https://rg.ru/2009/05/19/strategia-dok.html> (дата обращения: 05.10.2019).

Субъекты экстремистской деятельности: прагматики, фанатики или жертвы экстремальных ситуаций?

Кто является источником угроз или субъектом экстремистской деятельности? В общем виде — это те, кто пытается насильственно захватить или удержать власть, насильственно изменить конституционный порядок. Власть — это всегда иерархия, места в которой распределены среди членов властной группировки (элиты)²⁰. То есть захват власти — это не работа фанатика-одиночки, это командное мероприятие, цель которого — полностью или частично отстранить от власти правящую элиту. Соответственно налицо конфликт между национальными или/и международными элитами в борьбе за власть над территорией, частью страны или всего государства. Акции экстремистов-одиночек выражаются в попытках насильственного воздействия на представителей власти и их окружение.

Таким образом, исходным необходимым (но ещё недостаточным) условием, которое позволяет говорить о проявлениях экстремизма является наличие группы, организации, сообщества (в пределе — отдельных граждан), осуществляющей борьбу за захват и контроль государственной власти в данной стране, насильственными методами продвигающей собственную модель конституционного порядка. Оставим в стороне вопрос о том, может ли отдельное государство или целый межгосударственный блок выступить в роли такого субъекта.

Субъект экстремистской деятельности — вопрос первостепенной важности. Ответы на вопрос о том, кем представлен этот субъект, разнятся.

По мнению одних, захват власти осуществляет народ, недовольный своим правительством. В качестве примера приводятся хрестоматийные картины, изображающие взятие рабочими и крестьянами Зимнего дворца. Другие выражают сомнение в реальности

²⁰ *Хазин М., Щеглов С.* Лестница в небо. Диалоги о власти, карьере и мировой элите. М.: РИПОЛ классик, 2018.

существования такого захвата власти, задают вопросы о том, где были жандармерия, полиция, армия. Те, кто интересуется этой темой, знают о том, что, например, ещё в середине 1905 года при ЦК РСДРП была создана боевая группа центрального подчинения, а при столичных и губернских организациях — боевые комитеты. Количество единиц оружия в антиправительственных группировках измерялось десятками тысяч²¹. Созданные революционные отряды осваивали с помощью кадровых военных науку уличного боя, обучались метанию бомб, изготовлению взрывчатых веществ, узнавали функциональные обязанности должностных лиц, расположение складов оружия, условия охраны в государственных учреждениях, заводили необходимые связи и др. Результат подпольной деятельности профессиональных революционеров, выраженный в количестве митингов, стачек, демонстраций, крестьянских волнений, нападений на полицейских и военных, стал измеряться сотнями²². Мятеж войск Петроградского гарнизона был подготовлен активной, последовательной и наступательной агитацией²³. Были сформированы отряды Красной гвардии. Привлекались сотрудники немецкой разведки для оказания помощи в оперативном, информационном, тактическом сопровождении. Благодаря усилиям генерал-лейтенанта Н. М. Потапова из Главного управления Генерального штаба Контрразведывательное отделение Петроградского военного округа практически прекратило существование²⁴. Во все воинские части и учреждения были назначены свои комиссары. Вот лишь часть поражающей своими масштабами подпольной экстремистской деятельности, которая увенчалась захватом власти в 1917 году.

Стихийно собравшаяся толпа из недовольных граждан — это инструмент давления на власть, это источник легитимности претензий на власть для организаторов данного митинга, но ещё не субъект экстремизма. Толпа, накаченная агрессией, ненавистью, наличие

²¹ Линдер И. Б., Чуркин С. А. Диверсанты. Легенда Лубянки — Яков Серебрянский М.: РИПОЛ Классик, 2011. С. 45.

²² Там же. С. 96.

²³ Там же. С. 99.

²⁴ Там же. С. 110.

«некой массы, объединённой единой идеей и охваченной стремлением разрушать»²⁵ – это ещё тоже не достаточный инструмент для захвата власти. С высокой вероятностью, дело может закончиться массовой дракой, погромом, а дальше участники разойдутся по домам.

Ситуация может измениться, когда речь идёт об умной толпе, или смарт-толпе, о маскируемой под рядовую толпу профессиональной организации революционеров, цинично использующей зевак в качестве прикрытия²⁶. Роль первой скрипки в такой толпе принадлежит «кукловодам», которые, как правило, располагаются территориально далеко от толпы и чинимых ею беспорядков. Кукловоды, или организаторы, осуществляют ту самую скрытую от посторонних глаз работу по формированию новой властной элиты и готовят процесс передачи власти. Масштаб этой работы можно оценить по результатам только официально выявленных на июль 2016 года участников команды Гюлена, работавших над несостоявшейся попыткой государственного переворота, смены президента Р. Эрдогана в Турции.

По сообщениям СМИ власти Турции задержали 103 генерала и адмирала, 426 судей и прокуроров, от занимаемых должностей отстранены, по меньшей мере, 7850 сотрудников полиции, началось разбирательство в отношении более 9,3 тыс. человек. Одно только министерство образования Турции сообщило об отстранении от работы 15,2 тыс. работников системы образования в связи с началом расследования в их отношении после попытки военного переворота. Высший совет по образованию Турции призвал отправить в отставку 1577 деканов и профессоров государственных и частных вузов. А общее число арестованных и уволенных военных и штатских превысило 50 тыс. человек²⁷. Вот реальность экстре-

²⁵ Диль В. А. Тенденции развития современного экстремизма: молодёжный и информационный экстремизм // Известия Томского политехнического университета. 2009. Том 314. № 6. С. 167.

²⁶ См.: Забарин А. В. Психология толпы и массовых беспорядков. М.: Юрайт, 2018.

²⁷ На попытку путча власти Турции ответили массовыми арестами и увольнениями URL: <https://tass.ru/mezhdunarodnaya-panorama/3465383> (дата обращения 18.07.2016).

мистской деятельности, которая стоит за захватом власти. И здесь можно говорить о следующих типах субъектов экстремистской деятельности.

Первый, наиболее часто ассоциирующийся с экстремизмом тип субъекта экстремисткой деятельности — это фанатики, люди идеи, люди, смысло-жизненные ориентации которых, неразрывно связаны с реализацией сверхценной и сверхзначимой идеи^{28,29}. Служение идее является для них не просто аналогом профессиональной деятельности, это смысл их жизни. Отсюда готовность как самим приносить себя в жертву во имя её воплощения и торжества, так и жертвовать при необходимости другими. Не надо представлять себе фанатика как исполнителя сугубо отрицательной социальной роли. Все ныне существующие идеалы на каком-то историческом этапе утверждались также фанатиками идеи. Вопрос в том, что несёт в себе и какими средствами утверждается созданная идея. Психология фанатика, отчётливо раскрывающая смысл его существования представлена в катехизисе революционера С. Нечаева: «Революционер — человек обречённый. У него нет своих интересов, ни дел, ни чувств, ни привязанностей, ни собственности, ни даже имени. Все в нём поглощено единственным исключительным интересом, единою мыслью, единою страстью — революцией»³⁰.

Другим ярким примером фанатика, мечтавшего разжечь пожар гражданской войны, революции является основоположник анархизма Б. Бакунин: «Не может быть революции без широкого и страстного разрушения, разрушения спасительного и плодотворного, потому что именно из него и, только посредством него, зарождаются и возникают новые миры»³¹. И Бакунин, и Нечаев — доста-

²⁸ Свешникова Н. О. Психологические особенности лиц, совершающих преступления экстремистской направленности // Хрестоматия по политической психологии. СПб.: ИД «Петрополис», 2019. С. 261.

²⁹ Григорьева М. А., Секач М. Ф., Савицкий А. А. Психология экстремизма и терроризма // Человеческий капитал № 2 (98), 2017. С. 3–6.

³⁰ Революционный радикализм в России: век девятнадцатый. Документальная публикация. М.: Археографический центр, 1997. С. 245.

³¹ Там же. С. 307.

точно характерные типажи, демонстрирующие, что психология фанатика-экстремиста часто замешана на мотивах садизма, самоутверждения через разрушение, культивируемой и подогреваемой ненависти к обществу и государству.

Фанатики одной идеи сложно уживаются с фанатиками других идей. Здесь начинает проявляться высокий уровень нетерпимости. При наличии соответствующей пассионарности фанатики обзаводятся последователями. Часто ими оказываются высококнушаемые личности, попавшие под чужое влияние. Первичный этап зарождения религиозных сект, тайных обществ, политических организаций часто осуществляется именно в рамках описываемой модели фанатиков и их последователей.

Часто борьбу с экстремизмом представляют как исключительно борьбу с какими-нибудь религиозными фанатиками. Представляется, что не в полной мере справедливо полагать, что экстремизм держится исключительно на фанатиках. Они могут оказываться во главе экстремистских движений, но направлять их при этом часто будет рука прагматиков. Фанатики, вера, какая-либо политическая идеология — для прагматиков не более чем инструмент достижения своих политических целей.

Второй тип субъектов экстремистской деятельности — это прагматики. Властная элита, управляющая государством, проходит испытания на прочность со стороны других национальных и международных властных элит, которые пытаются осуществить захват функций управления, используя для этого насильственные методы. То есть налицо вариант конфликта за распределение ресурсов между участниками национальных и/или международных элит, которые, например, поставили перед собой цель заместить независимую от них правящую национальную элиту своими вассалами. Есть цель и есть технологический вариант её достижения. Идеология в данном случае является прикрытием, маскирующим организаторов осуществляемого переворота и их подлинные цели.

Третий тип субъектов экстремистской деятельности может быть условно обозначен как экстремально ситуативный³²³³. Человек, столкнувшись с непреодолимыми препятствиями на пути удовлетворения своих потребностей, оказывается в состоянии фрустрации. У одних людей проявляется социальная апатия, безразличие, отстранённость от социально-политических проблем. Кто-то из них уходит в религиозно-мистические культы, секты, кто-то приобщается к алкоголю и наркотикам. Другая часть людей реагирует на кризис актами внешней агрессии, то есть насильственным поведением. А когда причиной, источником безвыходной жизненной ситуации человек начинает считать власть, его фрустрационной реакцией может стать радикальная политическая активность, насилие в отношении носителей власти.

В любом сообществе есть носители и сторонники альтернативных оппозиционных, в том числе и экстремистских политических идеалов. Когда власть пользуется популярностью среди населения, экстремисты оказываются на периферии политического спектра, довольствуясь скромной поддержкой таких же склонных к радикальным насильственным мерам граждан. Но во времена глубоких социально-экономических кризисов, когда популярность власти в силу тех или иных обстоятельств падает, возникает неудовлетворённость нерешёнными проблемами, пробивает звёздный час сторонников альтернативных политических идеалов, которые насильственными методами пытаются пробить себе дорогу к власти.

Так в ответ на революционный хаос в России возникло движение черносотенцев, в ответ на поток неконтролируемой миграции — движение скинхедов, массовые политические протесты новейшего времени породили «геростратов» цветных революций. Религиозный экстремизм стал формой защиты и реакцией на утверждение западных ценностей под маркой общечеловеческих, на процессы

³² Арчаков М. К. Политический экстремизм в России: сущность, проявления, меры противодействия. Дис. ... докт. полит. наук. Благовещенск, 2016.

³³ Современный политический экстремизм. М.: РОСПЭН, 2009.

глобализации³⁴. Чем безысходнее в восприятии граждан выглядит социально-экономическая, политическая, этническая, религиозная ситуация в стране, чем выше разрыв между верхами и низами в социальной иерархии, чем выше спрос на простые и мгновенные рецепты решения сложных проблем, тем ближе звёздный час экстремистов. А в условиях популярности сторонников экстремистских идеалов их притеснение со стороны власти позволяет такой оппозиции зарабатывать дополнительные политические очки. При подобном понимании экстремизма вся вина за его проявления автоматически ложится на власть: чем хуже социально-экономические условия, (а за них по умолчанию всегда несёт ответственность власть), тем интенсивнее, радикальнее выступления против власти, в том числе и насильственные выступления. И выходит, хотите бороться с экстремизмом, боритесь с властью за эффективное решение всех проблем и противоречий.

В ещё более жестком варианте развивает эту модель Л. Я. Гозман: «Многие склонны считать (по-видимому, под „многими“ автор в данном случае маскирует собственную позицию — прим. А.З.), что преступная власть или экстремисты-демагоги как бы „сворачивают“ общество, „заражая“ людей безумными и жестокими идеями»³⁵. Иными словами, экстремизм, с точки зрения г-на Гозмана, это продукт, результат заражения общества безумными и жестокими идеями со стороны власти. При этом, правда, сам автор отмечает, что уровень проявлений экстремизма и терроризма при тоталитарных и авторитарных политических режимах намного ниже, чем при демократических.

О чем умалчивает модель экстремистов как порождения кризисов? О том, что насильственные рецепты запускают лишь новый виток насилия. О том, что смена власти никак не изменяет ситуацию с количеством проблем и поводов для недовольства новой

³⁴ Муминов А. И. Религиозный экстремизм как угроза современному обществу (социально-философский анализ). Автореф. дис. ... канд. фил. наук. М., 2007.

³⁵ Гозман Л. Я., Шестопал Е. Б. Политическая психология. Ростов-на-Дону: Феникс, 1996. С. 304.

властью. О том, что вместо ставки на экстремистов в здоровом обществе и здоровой политической системе ставку делают всё-таки на адекватные оппозиционные политические силы, не требующие и не использующие насилия. О том, что, наконец, политическая активность сторонников экстремистских политических идеалов возбуждается для демонстрации соответствующей картинке широкой общественности в связи и по поводу конкретных политических событий, как это происходило, например с «баркашовцами» в сентябре-октябре 1993 года в Москве, когда потребовалось убедительное для обывателя подтверждение мифа о красно-коричневой угрозе. Есть политические силы внутри и вне страны, готовые оплачивать эту активность. То есть в реальности мы чаще имеем дело с четвёртым типом субъекта, представляющим симбиоз первых трёх.

Есть идейная часть экстремистской организации (фанатики и их последователи), возбуждающаяся и готовая самостоятельно переходить к крайним насильственным мерам для немедленного изменения социально-политической и экономической обстановки. К ней могут идейно примыкать и субъекты, оказавшиеся в трудной жизненной ситуации. Участие в погроме, например, для этой категории экстремистов будет актом мщения. И есть часть, готовая участвовать в экстремистских акциях за соответствующее вознаграждение. Причём удельный процент граждан, выходящих на «майданы» по прагматическим, а не идейным мотивам, традиционно всегда выше.

Методы осуществления экстремистской деятельности: от динамита и «господина Гексогена» до цветных революций

Исходной категорией для определения экстремизма являются методы. Ведущая политическую предвыборную борьбу партия претендует на власть, но это не является основанием для обвинения её в экстремизме. Сущность экстремизма проявляется в насильственном захвате или удержании власти, насильственном изменении конституционного строя.

Методы экстремистской деятельности производны от её задач, которые исторически начинались с задач террора и провокации.

Первые акции бомбистов были направлены на решение следующих задач политического террора:

- уничтожать знаковые фигуры политического режима как идеологов и проводников соответствующей государственной политики;
- вызывать резонанс в государственных и международных кругах и провоцировать принятие соответствующих политических решений;
- доводить до власти на языке силы свои требования и ультиматумы, заявлять о себе как о значимой политической силе;
- заставить говорить о себе и через создание психологической атмосферы страха навязывать свои требования и позиции лицам, принимающим решения, и общественному мнению;
- выступать инструментом террора и шока, бросать вызов и противопоставлять себя общественным нормам и ценностям;
- объединять и идеологически воспитывать своими насильственными акциями новых потенциальных радикальных противников государственной власти;
- понуждать государственную власть к непопулярным репрессивным мерам в надежде на расширение социальной базы протеста.

Для создания ситуации социально-политической нестабильности экстремисты активно пользовались провокациями. Любой погром среди представителей религиозных и национальных меньшинств, естественно, откликнулся актами религиозной или национальной ненависти. Такие же конфликты разгорались и на фоне распространения свидетельств и символов национального и/или религиозного превосходства, унижения, оскорбления. Конфликты, в свою очередь, могли инсценироваться и с расчётом на принятие или, напротив, непринятие соответствующего политического решения.

Другим известным приёмом провокации было убийство известных оппозиционных лидеров или журналистов, в котором естественно обнаруживались происки диктаторского режима.

Любая ситуация бессилия государственной власти должна быть эффективно использована, по замыслу экстремистов, для того чтобы спровоцировать взрывы негодования среди населения, которые будут адресованы властителям.

Развитие методов экстремистской деятельности прослеживается в эволюции идей экстремизма³⁶, которые дают ключ к пониманию особенностей мышления и сегодняшних экстремистов.

Руководитель Баденской революции К. Гейнцен, считающийся одним из основоположников «философии бомбы», обосновывал правомочность адресного убийства власть имущих и опровергал какие-либо моральные запреты на убийства в политической борьбе. «Если нам потребуется поразить половину континента или пролить море крови... нас не будет мучить совесть»³⁷. Силе и дисциплине государственных войск, на взгляд К. Гейнца, нужно противопоставить такое оружие, с помощью которого небольшая группа людей может создать максимальный хаос. На роль такого оружия по мысли г-на Гейнца подходили отравляющий газ, ракеты, иные средств уничтожения.

Немецко-американский анархист Й. Мост выдвинул идею пропаганды действием, утверждая, что каждый акт террора должен найти своих подражателей и вызвать цепную реакцию в обществе.

Утверждая, что для борьбы с варварской системой необходимы варварские средства, г-н Мост создал «Науку революционных военных действий: руководство по использованию и приготовлению нитроглицерина, динамита, пироксилина, гремучей ртути, бомб, запалов, ядов и прочего». В частности, он считал, что «создав для угнетённых масс динамит, наука совершила своё величайшее дело.

³⁶ См.: *Олесич Н. Я.* Политико-психологические основания проявления политического экстремизма: исторический аспект // Хрестоматия по политической психологии. СПб.: ИД «Петрополис», 2019. С. 245–253.

³⁷ Цит. по: *Устинов В. В.* Международный опыт борьбы с терроризмом: стандарты и практика. М., 2002. С. 12–13.

Фунт этой штуки действует лучше, чем два пуда бюллетеней для голосования»³⁸.

Очистить русскую почву огнём и мечом мечтал небезызвестный русский классик философии анархизма Б. Бакунин. Анархистским идеалом Бакунина, изложенным в его работе «Государственность и анархия», было уничтожение института государства. Анархист должен стать врагом всякой правительственной, государственной власти, врагом государственного устройства. Он должен быть занят постоянной пропагандой действием: подстрекательством с помощью устного и печатного слова к насилию — ножу, винтовке, динамиту³⁹.

Для достижения максимального психологического воздействия экстремистами должны выбираться и режиссироваться наиболее эффективные формы действий и наиболее шумные формы оружия.

Динамит в отличие от тихих орудий убийства — яда и ножа — получил в среде анархистов имидж идеального средства борьбы за свободу, антидота от всех социальных противоречий и проблем, орудия демократии, миротворца и освободителя, который уравнивал всех людей независимо от социального, классового происхождения и открывал путь к установлению социальной справедливости и всеобщему благосостоянию⁴⁰. Анархист, подложивший в 1890 г. бомбу в одном из общественных мест Парижа, заявил после ареста, что с помощью взрывов динамита он намеревался основать новое общество, в котором «не было бы больше войны, разногласий, воровства, убийств, полиции, судей и властей»⁴¹.

К надлежащим методам борьбы с государством г-н Бакунин относил и разбой, который является, на его взгляд, одной

³⁸ Государственные преступления в России в 19 веке. СПб.: Русская скоропечатня, 1906. С. 214.

³⁹ См.: Революционный радикализм в России: век девятнадцатый. Документальная публикация. М.: Археографический центр, 1997. С. 306–315.

⁴⁰ *Ткачев П. Н.* Терроризм как единственное средство нравственного и общественного возрождения России // Избр. соч.: в 6 тт. М., 1932. Т. 3. С. 268.

⁴¹ *Грачев А. С.* Политический экстремизм. М.: Мысль, 1986. С. 16–17.

из «почётнейших форм русской народной жизни»⁴². Любой революционер должен отождествить себя с бандитами, грабителями, всеми, кто стоит вне закона. Рядовым хулиганским акциям и криминалу экстремисты ещё в XIX веке придали имидж актов самоотверженной политической борьбы с царизмом, политическим режимом, государственной репрессивной системой. Последователи этой идеи догадались наполнить смыслом жизни представителей криминальной и полукриминальной молодёжи, сумев вовлечь её в орбиту современного политического экстремизма.

Организатор революционных кружков («Организации» и её головного звена — «Ада») Н. А. Ишутин был убеждён, что теракты — это эффективный способ довести правительство до состояния полного замешательства, чтобы затем «централизованная партия» могла легко захватить власть.

Детищем г-на Ишутина была детально разработанная система экстремистской организации. В частности, члены «Ада» не только должны были быть неизвестны «Организации», но и «обязаны были сделаться пьяницами, развратниками, чтобы отвлечь всякое подозрение, что они держатся каких-либо политических убеждений»⁴³. В их задачу входило узнавать, какие лица особенно ненавистны крестьянам и «убивать или отравлять таких лиц, а потом печатать прокламации с объяснением, за что было убито лицо»⁴⁴. Члены «Ада» должны были вести слежку за членами «Организации», чтобы наказывать смертью «в случае её отклонения от пути». «Член „Ада“ должен жить под чужим именем и бросить семейные связи; не должен жениться, бросить прежних друзей и вообще вести жизнь только для одной исключительной цели»⁴⁵. Также он должен был жертвовать жизнью «других, тормозящих дело и мешающих своим влиянием»⁴⁶.

⁴² Грачев А. С. Политический экстремизм... С. 18.

⁴³ Там же. С. 21.

⁴⁴ Там же. С. 21.

⁴⁵ Там же. С. 23.

⁴⁶ Там же. С. 23.

Лидеру экстремистской организации «Народная расправа» С. Г. Нечаеву принадлежит авторство теории «развития тех бед и тех зол», которые должны взорвать народное терпение и «пону-дить народ к поголовному восстанию». Для этого гражданин Нечаев предлагал не только искать, но и создавать улики, которые будут подтверждать антинародный характер государства. Теракты долж-ны, по мысли Нечаева, спровоцировать правительство на жёсткие репрессивные меры, а репрессивные меры будут способствовать дальнейшей, уже стихийной, эскалации насилия. Последующие насильственные провокации вызовут ещё более драконовские меры со стороны государства. Рано или поздно этот круг должен завер-шиться народным восстанием. Известен Нечаев и как создатель катехизиса революционера, предписывающего миссию последне-го в окружающем его обществе: «Он (революционер — прим. А.З.) в глубине своего существа, не на словах только, а на деле, разорвал всякую связь с гражданским порядком и со всем образованным миром, и со всеми законами, приличиями, общепринятыми усло-виями, нравственностью этого мира. Он для него — враг беспощад-ный, и если он продолжает жить в нём, то для того только, чтоб его вернее разрушить»⁴⁷.

Идеолог городской партизанской войны бразильский политик Ж.-К. Маригелла разработал стратегию и тактику информационно-психологической войны с государством («войны нервов»)⁴⁸. Её целью провозглашалась дезинформация, которая должна была сеять ложь в коридорах власти в форме ложных сообщений полиции и правительству; распространения нервирующих вла-стей слухов; обвинения властей в коррупции, ошибках и неуда-чах; обращения в международные организации и суды по поводу злоупотребления властью и использования насилия и т. п. «Война

⁴⁷ Революционный радикализм в России: век девятнадцатый. Документальная публикация. М.: Археографический центр, 1997. С. 245.

⁴⁸ *Маригелла Ж.-К.* Бразильская герилья (Краткий учебник городского партизана). URL: https://www.e-reading.life/bookreader.php/86626/Marigella_-_Brazil%27skaya_geril%27ya_%28Kratkiii_uchebnik_gorodskogo_partizana%29.html (дата обращения: 16.09.2019).

нервов» должна была сопровождаться акциями по реализации стратегии «выжженной земли» в городских условиях в виде взрывов нефтепроводов, уничтожения продовольственных складов, организации саботажа на транспорте. Все эти меры должны были, по замыслу этого идеолога, вызвать взрыв недовольства народных масс и поднять их на революционную борьбу.

Первые идеологи экстремизма обещали своим последователям с помощью простых быстрых эффективных насильственных действий малых групп и актов индивидуального террора добиться эпохальных перемен. Не увидев таковых, их последователи начали делать ставку на разжигание гражданской войны как единственного пути преобразования общества и даже на «революционную ядерную войну» как пролог к очередной мировой революции. (Возможно, что, прикрываясь этой страшилкой, прагматики искали повод для взятия под свой контроль ядерных запасов определённых государств). Глобализационные изменения, подготовившие волну цветных революций, привнесли существенные изменения и в методы экстремистской деятельности.

Во-первых, это переход из конспиративного подполья к иному масштабу и уровню действий. Сегодняшние международные экстремисты мыслят в масштабах целевых установок, немислимых для поколения бомбистов. Открыто устами представителей политической оппозиции оглашаются инструкции по организации захвата власти: формированию команды, которая займёт ключевые места в аппарате государственной власти после её захвата, планированию и организации деятельности по захвату и подчинению государственных структур; отыскиванию и усилению сторонников захвата власти; нейтрализации силовых структур и союзников власти; поиску лиц, оказывающих воздействие на лиц, принимающих решения в государственном аппарате; дискредитации образа государственной власти в общественном и международном мнении и т. п. В социальных сетях рассылаются приглашения и расценки на участие в экстремистских акциях. Для нарушения эффективно функционирования государственных институтов сегодня совсем не требуется физического устранения соответствующего политика.

Достаточно, например, организации саботажа исполнения политических решений на местах. Отрабатываются технологии по созданию ситуации кризиса в экономике, в управлении, в социальной сфере. То есть, произошёл переход от убийства отдельного чиновника к сценариям организации гражданской войны и ломки всех звеньев государственной системы.

Во-вторых, приоритет отдаётся ненасильственным методам воздействия. Место динамита и «господина Гексогена» заняли технологии управляемого хаоса, стимулирования, подогревания, провоцирования, культивирования деструктивных начал и конфликтов в обществе противника. Сердитая молодёжь, недовольные мигранты, футбольные ультрас, политические и религиозные фанатики, радикальные и националистические группировки — вот действенное оружие психического поражения противника.

В-третьих, появилась качественно новая инфраструктура подготовки и реализации экстремистских акций. Прежде всего, это социальные сети в интернете со всеми механизмами вовлечения молодежи, подогревания и провоцирования её недовольства и инициирования перехода из режима онлайн-комментариев, выкриков, репостов и лайков в реальность акций политического насилия.

В-четвёртых, это средства информационно-психологического воздействия. Сегодня режиссура экстремизма с фейковыми постановками, в которых беззастенчиво снимают даже детей как жертв политической диктатуры, достигла уровня голливудских высот.

Юридическое толкование сущности насильственных методов выглядит следующим образом: «Насильственный захват власти — это завладение ею насильственным (преимущественно вооружённым) путём лицом (лицами), группировками, организацией, которым власть не принадлежала, в обход законодательно установленной процедуры наделения властными полномочиями. Действия, направленные на захват власти как в целом в стране, так и в каком-либо субъекте Российской Федерации, могут выражаться в физическом устранении лиц, осуществляющих законно властные

полномочия, либо в их принудительной изоляции и провозглашении на их месте тех, кто осуществляет противоправные действия»⁴⁹.

В этом толковании мы видим классические общие признаки происходивших под видом цветных революций захватов власти: преимущественно вооружённый захват, несоблюдение установленного законом порядка, физическое устранение, принудительная изоляция законного властителя, провозглашение своего ставленника.

Детальный перечень методов насильственного захвата, удержания власти и насильственного изменения конституционного строя широк. Он может включать в себя методы как открытого насилия (физическое уничтожение, диверсии, теракты) и угрозы его применения, так и скрытого (введение экономических санкций, блокады, организация протестов, саботажей, мятежей, заговоров, революций). И это, кроме методов информационно-психологического насилия.

Встречаются и более оригинальные комбинации, которые сложно отнести к какому-либо из известных методов. Что, например, можно сказать о законности выборов, на которых исчезает один из кандидатов? Что можно сказать о кандидате, который одержал победу на таких выборах? Что можно сказать о кандидате, который сохранил за собой властный пост, пройдя соответствующую процедуру переизбрания? Может быть, он насильственно или, во всяком случае, нелегитимно удерживает власть? Такова, по-видимому, была задумка политического спектакля Б. Березовского с таинственным самопохищением кандидата на пост президента России Ивана Рыбкина в 2004 году.

Могут ли существовать ненасильственные методы захвата власти? Семантика самого слова «захват» подразумевает совершение насильственных действий. Захват — это результат проявления агрессии. Но агрессия может быть замаскирована и начинаться с формы «революции-шоу», «революционного карнавала», развлекательных зрелищных массовых мероприятий, финалом которых

⁴⁹ Комментарий к ст. 278 УК РФ. URL: <http://stykrf.ru/278> (дата обращения: 25.09.2019).

станет, например, принуждение государственной власти к принятию соответствующего политического решения, в том числе и отставке действующих политиков. Тактических ненасильственных приёмов, позволяющих оказывать давление на власть, история знает множество. Достаточно вспомнить философию и практику ненасилия М. Ганди, мобилизовавшего индусов на борьбу с британской колониальной администрацией. Один из современных идеологов цветных революций Д. Шарп построил свою диссертацию на обобщении 198 методов ненасильственных действий, которые могут быть использованы для организации государственных переворотов. Знание и эффективное противодействие арсеналу данных методов — это вопрос обеспечения национальной безопасности.

Идеология или идеологическое прикрытие экстремизма?

В отличие от рядового криминала экстремизм представляется многим преступлением, в основе которого лежат идеологические мотивы и цели.

Системообразующим элементом любой идеологии является идеал, как предельное представление о чем-либо⁵⁰. Политические, эстетические, этические, экономические экстремистские идеалы представляют собой области экстремумов, предельно отклоняющихся значений, с точки зрения нормативных идеалов данного общества и государства. Если нормативный политический идеал связан с моделью выборной демократии, то экстремумами будут модель тоталитаризма, в которой всё тотально регламентировано и упорядочено, и модель анархии, предполагающей полную свободу и отсутствие каких-либо ограничений («всё разрешено»).

Когда представители национальных окраин уверовали в то, что все их проблемы — от центра, забирающего себе львиную долю их национальных богатств, а представители центра, напротив,

⁵⁰ Ватулин А. И. Идеология и ее механизмы // Вестник политической психологии, 2003. № 2 (5). С. 20–24.

виновниками своей плохой жизни усматривают национальные окраины, налицо крушение идеала единой многонациональной страны. Поэтому страны, столкнувшиеся с попытками национального отделения, классифицируют такие попытки в качестве сепаратизма и экстремизма. Соответственно возникает и запрет на пропаганду соответствующих экстремистских идеалов. Это — внутренние правила, национальное законодательство, стоящее на страже своего государства и своих национальных ценностей. А в международном поле страны, ведущие информационную войну, вспоминая право нации или этнической группы на самоопределение, называют это, например, освободительными движениями, будь это в Чечне или Каталонии.

Идейный багаж, наполняющий экстремистские идеалы — это и философия нигилизма как отрицание всех ценностей, и эсхатология очищения, и концепция сверхчеловека и сверхрасы и т. п. Эстетические и этические экстремистские идеалы — это эстетика и этика разрушения и насилия. Как говорил диктатор и фашист Муссолини: «Террор? Ничего подобного! Это просто социальная гигиена, изъятие вредных индивидуумов из обращения»⁵¹. В рамках такой этики социал-дарвинизма ценности человеческой жизни в расчёт не принимаются. Никаких компромиссов в борьбе с государством, режимом, системой, врагами быть не может: победа или поражение, всё или ничего. Экономические экстремистские идеалы — это идеалы рэкетира, которому, как сильному, должно принадлежать всё.

Экстремистская картина мира построена на агрессивном противопоставлении МЫ и ОНИ, своего этноса и других этносов. Показателен в этом плане пример секты Свидетелей Иеговы. Окружающий мир рисуется в идеологии секты в образе злобно-го, страшного, коварного и хитрого врага, источника опасности и заразы: «Мир делится на последователей Иеговы и приверженцев Сатаны. Вы не можете одновременно принадлежать и к тем,

⁵¹ Цит. по: Поляков Л. В. Россия в зеркале политологии URL: http://sbiblio.com/biblio/archive/noname_ruzerp (дата обращения: 29.09.2019).

и к другим»⁵². Люди, находящиеся вне секты, исполнены зла и пороков, поэтому Бог уже вынес им смертный приговор.

Никаких перемирий в войне с сатаной быть не может. Общество призывает свидетелей помнить, что, вступая на тропу служения Иегове, свидетель вступает на тропу войны. «Будучи воином Христа, он постоянно находится в состоянии теократической войны и должен быть очень осторожен, имея дело с Божьими врагами. Выжить и победить в ней можно, только руководствуясь особой „Стратегией Теократической Войны“. На войне как на войне: все средства, применяемые против врага хороши, и в целях защиты интересов дела Бога надлежит скрывать правду от Божьих врагов»⁵³.

Есть люди, которые живут этой агрессивной верой. И если сутью их веры, например, является уничтожение неверных, это будет школой воспитания шахидов. Но далеко не всегда экстремистами движет вера. Так в период военных событий в Чечне по данным Ю. И. Дроздова обнаружались миссионеры «Агентства по освобождению адвентистов» (ADRA)⁵⁴. Каких адвентистов освобождали они в горах Кавказа? То есть речь идёт о банальном идеологическом, в данном случае — религиозном прикрытии. Есть вполне прагматичные мотивы, известные для узкого круга своих, и есть мотивировка, предназначенная для непосвящённых, создающая «правильный» образ событий для прессы, общественного мнения, потенциальных помощников. Для внешнего мира любые экстремисты традиционно ведут борьбу против тиранического режима за независимость, за национальное освобождение, за восстановление исторической родины, справедливости и т. п. Тексты религиозных учений используются авторами мотивировок для оправдания соответствующих экстремистских акций, через авторитет священных источников выстраивается соответствующая героика. Так Э. Гольдман причислила террористов к мученикам, подобным

⁵² Змичев А. М. Избранные произведения. СПб.: Издательство ЦППИ, 2008. С. 685.

⁵³ Там же. С. 686.

⁵⁴ Дроздов Ю. И. Кто стоит за терроризмом России? URL: <http://zemljaki.mybb.ru/viewtopic.php?id=660&p=2> (дата обращения: 30.09.2019).

Христу, платящим за веру своей кровью, страданиями и гонениями со стороны государства⁵⁵. Сегодняшних террористов из мусульманских стран идеологи определили как воинов Аллаха, взявших в руки оружие для осуществления «джихада», священной войны. Понятно, что ни первые не имели никакого отношения к христианству, ни вторые — к исламу. Играя на религиозных чувствах, распалая религиозный фанатизм неофитов, вербовщики экстремистов предлагают им стать героями, мучениками и умереть за веру.

Идеологическое прикрытие — это обоснование праведности, справедливости причин для объявления войны государству. Такие причины могут носить политический характер в виде претензий на власть, на национальный суверенитет, на этническую родину, могут выражать собой протест против сложившихся механизмов рекрутинга и воспроизводства властной элиты. Причины могут иметь этнический характер в виде протеста против статуса этнических меньшинств, ультимативного требования отказа от светского характера государства и перехода, например, к шариату, представлений об «исторических врагах».

Обратим внимание, что вопрос о причинах насильственной деятельности по захвату власти и смене конституционного строя чаще всего и исследователями решается в парадигме поиска объективных оснований экстремизма⁵⁶. Хотя эти причины могут лежать и в сугубо экономической плоскости — в виде предъявления своего «естественного права» на обладание чужими ресурсами, выражая простую и циничную логику известного персонажа басни И. А. Крылова: «Ты виноват уж тем, что хочется мне кушать». То есть речь идёт о том, что психология экстремистов представляет собой тот самый вариант свободы воли, который предполагает полное самоопределение поведения субъекта: на всё — моя воля. «Главным здесь является моё „Я“ как первопричина всего и вся, и священным

⁵⁵ Идеология терроризма. URL: <http://www.ekstremizm.ru/publikacii/item/17-ideologiya-terrorizma> (дата обращения: 23.07.2019).

⁵⁶ Большая актуальная политическая энциклопедия. URL: <https://greater-political.academic.ru/223/ЭКСТРЕМИЗМ> (дата обращения: 20.08.2019).

оказывается слово „хочу“. Выбор того или иного варианта поведения зависит окончательно от моего особого, простого и внезапно, ничем с необходимостью не обусловленного решения. Свобода воли — это свобода моего выбора, моего мнения, моего поведения, моих действий в отношении других людей. Происходит полное самопринятие всех своих желаний, влечений, потребностей, мотивов, которые и становятся движущей силой поведения („хочу и буду“)»⁵⁷.

Рассматривая историю привнесения экстремистской идеологии в постсоветское пространство, генерал-майор КГБ СССР Ю. И. Дроздов писал, что «с началом перестройки КГБ впервые отметил начавшийся наплыв в Среднюю Азию толп странствующих проповедников с радикальными исламскими идеями. Направлялись они туда спецслужбами Турции, о чём заявлялось в открытой печати»⁵⁸.

«В разжигании армяно-азербайджанского конфликта активно участвовали местные республиканские и некоторые московские политики, спецслужбы Турции, Великобритании, Ирана, Франции, США, а также местные криминальные кланы. Те же самые силы стояли и за событиями в Грузии. По сходным сценариям строили террористическую среду в конфликтах в Южной Осетии, Абхазии, Приднестровье, Северной Осетии, Чечено-Ингушетии. В Прибалтике активно работали спецслужбы ФРГ и США, о чём их представители впоследствии открыто говорили в западной и прибалтийской прессе»⁵⁹. Более 60 международных исламских экстремистских организаций, 100 иностранных фирм и 10 банковских групп оказывали финансово-материальную помощь чеченским боевикам⁶⁰. Около 400 фондов с международным статусом, более 350

⁵⁷ Забарин А. В. Психологические основания межэтнического взаимодействия // Хрестоматия по политической психологии. СПб.: ИД «Петрополис», 2019. С. 194.

⁵⁸ Дроздов Ю. И. Кто стоит за терроризмом России? URL: <http://zempljaki.mybb.ru/viewtopic.php?id=660&p=2> (дата обращения: 30.09.2019).

⁵⁹ Там же.

⁶⁰ Там же.

международных организаций, работающих в гуманитарной сфере, 180 структурных подразделений иностранных «негосударственных» организаций действовали на Украине. По данным Фонда Фулбрайта, с 1992 г. в программах западных фондов приняли участие около 20 тысяч активистов украинских общественных и политических объединений. Более 5 млрд долл. выделено США⁶¹. В организации двух революций в Киргизии самое непосредственное участие принимали активисты НПО. В Киргизии с населением 5,5 млн человек на зарубежные гранты было создано более 10 тысяч местных НПО. Почти в каждом киргизском селении была организована своя НПО⁶².

Знакомство с этими данными создаёт, как кажется, неразрешимое противоречие с широко распространённым представлением о том, что экстремизм представляет собой объективное и закономерное проявление этнических и социально-экономических противоречий. Так, например, Ю. М. Антонян рассматривает экстремизм как «агрессивную, защитную по своей природе реакцию наиболее тревожной части населения на неблагоприятные экономические и социальные условия жизни, на её низкое качество»⁶³. М. К. Арчаков определяет экстремизм как импульсивную, спонтанную, агрессивную реакцию социальных групп на экстремальные условия и как форму сопротивления этим условиям»⁶⁴. Д. Г. Давыдов заявляет, что первые места среди психологических выгод экстремистского поведения занимают «занятие свободного времени», «возможность реализовать свою активность» и «удовлетворение потребности в общении»⁶⁵. Генеральный секретарь ООН Пан Ги Мун утверждал, что «экстремизм процветает, когда

⁶¹ Дроздов Ю. И. Кто стоит за терроризмом России?..

⁶² Там же.

⁶³ Экстремизм и его причины. М.: Логос, 2010. С. 26.

⁶⁴ Арчаков М. К. Политический экстремизм в России: сущность, проявления, меры противодействия. Диссертация на соискание ученой степени доктора политических наук. Благовещенск, 2016.

⁶⁵ Давыдов Д. Г. Причины молодёжного экстремизма и его профилактика в образовательной среде // Социология образования. 2013. № 10. С. 4–19.

нарушаются права человека, игнорируется политическое пространство, а молодые люди лишены перспектив и значения в своей жизни»⁶⁶.

Объективные социально-экономические, политические, психологические условия существования граждан в приведённых позициях экспертов, конечно, важны. Они способны как провоцировать, так и удерживать население от соучастия в экстремистской деятельности. Но факты упрямо свидетельствуют о том, что даже в условия относительного социально-экономического благополучия населения (Ливия во времена М. Кадаффи) сегодня не являются гарантией от экстремистских проявлений. Без активной деятельности всех этих революционных элементов, ресурсов, поддержки и этнические и социально-экономические противоречия, тревожная часть населения, экстремальные условия, субъективные переживания отсутствия перспектив были (и, как представляется, и всегда будут), но экстремизма не было. Представляется, что для определения приоритетного воздействия факторов экстремизма исследователь должен уточнить, о каком уровне проявлений экстремизма ведётся речь.

Когда идёт война между международной экстремистской организацией и национальным государством, когда государство и его институты находятся под прицелом организации, сообщества, группы, отдельного фанатика, проникшегося, например, идеалами анархии и вознамерившегося парализовать страхом государственную систему, возглавить народное восстание и свергнуть существующий строй, речь идёт, безусловно, об антигосударственном экстремизме. Когда отдельный пассионарий или группа объявляют войну представителям какой-либо конфессии, национальности, профессии, партии, социального движения, занялись дискредитацией национальных ценностей, социальных норм, традиций,

⁶⁶ Цит. по: *Гусев А. Ю.* Аспекты борьбы с экстремизмом в международном правовом поле. Часть 1 // Молодой ученый. 2018. № 43. С. 106–107. URL <https://moluch.ru/archive/229/53305/> (дата обращения: 25.10.2019).

это — антиконституционный экстремизм. Когда суть в бытовых высказываниях, по форме демонстрирующих национальную или религиозную нетерпимость, авторы которых далеки от идей захвата власти и изменения конституционного порядка, это — бытовой экстремизм, связанный с проблемами обеспечения безопасности малых социальных групп и индивидуальной безопасности.

Выделение этих трёх уровней (антигосударственного, антиконституционного и бытового) экстремизма, позволяет более чётко дифференцировать и более не смешивать качественно разные предметы изучения.

Итак, есть стихийные проявления отвращения, неприятия, враждебности, возникшие на почве бытовых конфликтов и переведённые в пылу ссоры в плоскость национальной принадлежности и религии. Есть идейные экстремисты и террористы. Это люди, отличающиеся враждебным восприятием мира, которые и в мирное время продолжают жить фантомом войны с идеологическими врагами. Есть политические игры, направленные на захват власти, ресурсов, территории через создание и поддержание зон конфликтов, инициирование религиозной и/или национальной ненависти.

Означает ли культурный прогресс человечества уменьшение ненависти и есть ли надежда на то, что со временем человечество перерастёт это чувство? Ненависть — это чувство, производное от соответствующего мировоззрения и миропонимания. В основе ненависти лежат усваиваемые нами ценности и идеалы, приверженность к которым даёт нам оценку окружающего мира и поступков других людей в координатах свой — чужой, дружественный — враждебный, достойный — неприглядный. Поступки, нарушающие каноны значимого для нас должного, наших сакральных ценностей и идеалов, должны вызывать отвращение, неприятие, враждебность. Нет пока оснований и для радужных и оптимистичных утверждений о том, что насильственные методы борьбы за власть, за территорию, за ресурсы уйдут в прошлое. Говоря словами писателя Бориса Васильева, мы учимся любить и учимся ненавидеть.

Информационный метаболизм и информационный менталитет в теоретическом базисе информационной антропологии

А. В. ШЕВЧЕНКО

Information metabolism and information mentality in the theoretical
basis of information anthropology

ALEVTINA SHEVCHENKO

Потребность в обновлении и развитии методологической базы информационной антропологии как специфического гибридного ответвления в развитии антропологии, «привитого» жизнеобеспечивающими парадигмами наук об информации, возникает всякий раз либо в связи с сущностными трансформациями общественных отношений, либо с оформлением областей знания новых научных направлений, пригодных как для приращения теоретико-методологического базиса «материнской платы» антропологии, так и для его корректировки.

Актуальность момента обращения к теме обусловлена и тем и другим. Если первая посылка не нуждается в убеждающих аргументах, то вторая — многовариантна, вписана в широкий герменевтический круг и, во всяком случае, дискуссионна. (Например, киберантропология разными научными школами относится к цифровой антропологии, техноантропологии, цифровой этнографии, виртуальной, социальной или культурной антропологии). Но именно информационная антропология позволяет выделить корреляционную и корректирующую функции антропного принципа в информационно-коммуникативной сфере, благодаря которым устанавливаются (упорядочиваются) онтологические связи

культурной, социальной, когнитивной, лингвистической, интерпретативной антропологии и праксиологии¹.

К таким расширяющимся сферам, обладающим эвристическим потенциалом для развития методологии информационной антропологии, относится асфатроника с ее базовыми положениями о формировании и развитии информационных основ биоты и глобальных рисках в условиях наступления «новой геологической эпохи в истории Земли — антропоцена»². В методологическом пространстве асфатроники определенное место занимает социальная информатология, воспринимающая информацию как сущность движения, универсальную реалию, проявляющуюся в сферах материального и идеального как процесс, функция, мера и свойство в виде динамической семиосемантической целеориентированной системы³.

Открытие свойства информации как содержания, поступающего к нам извне, в сочетании с представлением об информации как продукте человеческой деятельности, позволяет непосредственно сомкнуть в процессе информационного обмена объективный (природный) и субъективный (человеческий, антропный) уровни. Информационная антропология опирается на теорию информации как объясняющую теорию отражения в онтологическом смысле. Под отражением понимается свойство материальных систем в процессе взаимодействия запечатлевать и сохранять в своей структуре следы воздействия другой системы, накапливать их.

Отражение, наряду с пространством, временем и движением, выступает одним из свойств материи и является важнейшим фактором, определяющего характер любого взаимодействия как информационного процесса. Начальным и конечным звеном этой

¹ Шевченко А. В. В начале было Слово, или Журналистика в лоне информационной антропологии // Средства массовой информации в современном мире. Петербургские чтения: Материалы 51-й науч.-практ. конференции (19–20.04.2012 г.) / Отв. ред. С. Г. Корконосенко. — СПб.: Фил. фак-т СПбГУ, 2012.

² Кефели И. Ф. Асфатроника: на пути к теории глобальной безопасности: монография. — СПб.: ИПЦ СЗИУ РАНХиГС, 2020.

³ Полонников Р. И. Феномен информации и информационного взаимодействия. СПб., 2001.

передачи должна быть точная и адекватная информационная эквивалентность результата, достигаемая за счет эквивалентности кодов передачи и восприятия информации. Она является базовой при анализе процессов преобразования объективной информации (как сущности движения) в субъективный образ сознания (как высшую форму отражения). Взаимодополнительность теорий информации и отражения обогащается теорией функциональных систем, объясняющей обеспечение устойчивости процессов общественного информационного обмена и адаптации к среде обитания.

Через разнообразные способы информационного воздействия внешний мир проникает во внутренний мир человека в форме информационных процессов перекодирования в различных кодах, адекватно передающих основные параметры объективного внешнего мира без потери информационной эквивалентности между наблюдаемым объектом и тем конечным образом, который складывается на последней стадии его восприятия. (Отметим сложность структуры восприятия, характеризующие разные этапы информационного метаболизма: «непосредственное „восприятие“ — процесс, происходящий в конкретный момент взаимодействия с источником информации, „обработка“ — процесс, продолжающийся некоторое время после „восприятия“, а „усвоение“ — процесс, не ограниченный временными рамками»⁴).

Проявление этой закономерности обусловлено субъективными характеристиками субъектов информационного взаимодействия, обладающих сознанием как наиболее совершенной формой кодирования параметров внешнего мира. При этом сознание и психологические особенности человека чрезвычайно чувствительны к любым изменениям структуры или функции организма и не зависят исключительно от мозга как единственного обладателя функции «вместилища сознания» (А. М. Степанов). Автор теории информационного метаболизма польский ученый А. Кемпинский привел такое сравнение: «Психика человека питается информацией.

⁴ <https://bookap.info/socionica/prokofieva/gl4.shtm>.

Его психическое здоровье зависит от количества и качества этой информации»⁵.

Результаты исследований нейробиологических механизмов, формирующих высшие психические функции — восприятие, сознание и мышление, проведенные в лаборатории нейроинформатики РАН под руководством профессора В. Я. Сергина, показали разницу между двумя относительно обособленными и функционально различными системами — сознания и подсознания, которые порождают наблюдаемые свойства мышления и психики. «Объем памяти и производительность подсознания как системы обработки данных, на много порядков превышает аналогичные характеристики сознания. Внешний (или внутренний) мир, воспринимаемый подсознанием, может быть гораздо более богатым, разнообразным и тонко структурированным, чем его упрощенное отражение в сознании. Взаимосвязи, аналогии и обобщения, опирающиеся на детальный и многомерный образ реальности, могут выражать глубокие закономерности, непостижимые простыми средствами сознательно-го анализа. Именно мощь подсознания здорового мозга ... основа нашего разума, чувств и восприятий»⁶.

Триггером системы выступает информационная потребность индивида, имитирующая действия внешней среды и метаболические потребности его организма, благодаря чему создаются модели «Я» и внешней среды, сконструированные из символьных элементов понятийно-когнитивного аппарата субъекта. Поскольку обе сферы находятся в неравновесном состоянии, и процессы взаимодействия имеют характер динамической нестабильности, объективно возникают противоречия между информационными и метаболическими потребностями человека (в разрезе морфо-, фило- и онтогенеза). При этом, по утверждению специалистов, исследующих функции коры головного мозга, «исходная мотивация субъекта определяется

⁵ Кемпинский А. Экзистенциальная психиатрия — <https://studfile.net/preview/400965/page:2>.

⁶ Сергин В. Я. Сознание и мышление: природа и нейронные механизмы // Открытое образование. № 6. 2010.

в ходе конкуренции между этими двумя потребностями. У человека зачастую информационная потребность доминирует над метаболической»⁷, (чем объясняются акты самопожертвования ради общественных или иных интересов).

Специфика конфликта между информационной и метаболической потребностями человека послужила основой для управления его коммуникативной сферой посредством кибертехнологий, и обострила проблему противодействия глобальной угрозе утраты информационного суверенитета всех субъектов, обладающих способностью производить, воспринимать, перерабатывать и усваивать информацию (что, собственно, и является информационным метаболизмом).

В целях выстраивания защитных механизмов, технологий и институтов в противодействии этой угрозе необходимо уверенно ввести в теоретическое поле информационной антропологии *категории информационного метаболизма и определяемого им информационного менталитета*. Дискуссии о наполнении понятий единственно верным философским и научным содержанием неоправданно затянулись. Особенно остро они ведутся по поводу правомерности расширения пространства научного применения медицинского термина «информационный метаболизм» (например, в область соционики), в то время как информационные технологии активно освоили живое пространство (социальное тело) антропологии как раз за счет манипулирования процессами информационного метаболизма.

В течение полувека российскими учеными публикуются результаты исследований «человека информационного» и предлагаются оригинальные методологии обеспечения информационной безопасности живых (биологических, социальных) систем, основанные на принципах информационного метаболизма и информационного менталитета. Так, в свое время — конец 80-х гг. прошлого века — в область социальной антропологии не вошли разработки нейробиологических механизмов сознания и собственно модель взаимодействия

⁷ Степанов А. М. Гомеостатические механизмы процессов осознания. URL: <https://nenuda.ru/гомеостатические-механизмы-процессов-осознавания.html>.

сознания с неосознаваемыми процессами доктора физико-математических наук В. Я. Сергина. Также не востребована отечественной информационной антропологией гомеостатическая модель процессов восприятия и осознания их человеком доктора медицинских наук, профессора А. М. Степанова позволяет выявить онтогенетические механизмы формирования сознания, ввести в исследования информационной составляющей мозга количественную меру. А именно эта причина — якобы невозможность зафиксировать показатели деструктивных эффектов информационных воздействий — затормозила развитие отечественной науки об информационной безопасности, ограничив ее технической или киберсферой. Результативно развиваются количественные методы исследования антропных информационных процессов в направлении динамической социометрии, в частности — исследование психофизиологических системоквантов деятельности специалистов опасных профессий, проводимое научной школой профессора В. Б. Титова⁸.

Между тем, многие ученые и на Западе, и в России склонны считать, что качественные методы в позитивном смысле имеют самостоятельную методологию, основанную на таком типе исследования, «в котором наблюдаемые формы поведения соотносятся с поведенческими стратегиями действующего субъекта, в том числе смыслом, придаваемым им своим действиям»⁹. Такой позиции придерживается Б. Гласер, предупреждающий исследователей о том, что «всякому, кто собирается иметь дело с качественной методологией, нужно изобретать свой собственный рецепт измерения явлений, которые собирается изучать»¹⁰. Следуя этой рекомендации, Т. Шанин создал методологию двойной рефлексивности, объясняющую характер информационных обменов

⁸ *Титов В. Б.* Нейрокомпьютинг социальных институтов. М.: ГППУ, 2019; *Титов В. Б.* Психобиологическое сопровождение военно-педагогического процесса. СПб.: ВА МТО, 2019.

⁹ *Добренков В. И., Кравченко А. И.* Социальная антропология. М.: Инфра-М, 2010. С. 143.

¹⁰ Там же. С. 165.

у носителей традиционного русского (сельского) менталитета¹¹. В начале 2000-х гг. под руководством профессора В. Д. Попова была разработана социально-информациологическая парадигма исследования «человека информационного». Она зиждется на коммуникативно-информационной концепции социальных отношений, включает информационно-синергийный метод исследования общественных процессов, содержит субъект-субъектную модель информационно-коммуникативного взаимодействия компонентов социальной системы¹². Такой подход к познанию человека позволяет на основе фундаментальных свойств информации воспринять его триединую (био-социо-психологическую) сущность, найти его место в «стохастической картине мира», отражающем эпоху неопределенности и нелинейности, определить его роль как информационного субъекта. «...Способность превращать информационные сигналы в смыслы и знаки является едва ли не важнейшим имманентным свойством субъекта»¹³.

Информационная субъектность стала мишенью в информационных операциях на подавление или целенаправленное манипулирование информационной потребностью и смысловой интенсивностью информационного метаболизма, что однозначно ведет к лишению индивида его информационного суверенитета. Разрушению подлежит самая основа упорядоченности процессов информационного метаболизма. А. Кемпинский так выразил его суть: «В непрерывном обмене энергией и информацией со средой каждый живой организм, от простейшего до самого сложного, стремится сохранить свой собственный порядок. Утрата этого порядка равнозначна смерти... Вопреки видимости постоянства живой системы ни один атом в ней не остается тем же самым; через относительно короткое время он заменяется атомом из внешней

¹¹ Шанин Т. Методология двойной рефлексивности в исследованиях современной российской деревни // Социологический журнал. 1998. № 3–4. С. 101–116.

¹² Арапова Н. П. Социально-информациологический подход в теории информационных войн: Автореф... канд. полит. наук. М., 2003.

¹³ Корсунцев И. Г. Субъект и знаковые системы. М., 2000. С. 33, 37.

среды. Постоянной остается только структура, своеобразный порядок, специфический для данного организма. Это своеобразие, или индивидуальность, относится к порядку на уровне биохимическом (своеобразие белков), физиологическом, морфологическом, равно как и ...на уровне информационном»¹⁴.

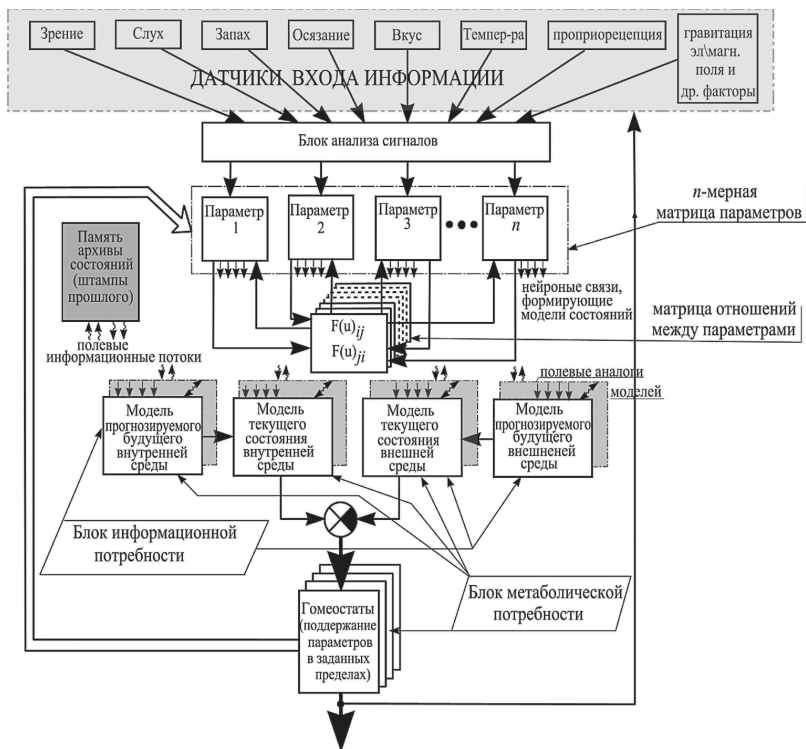

Гомеостатическая схема блоков метаболической и информационных потребностей организма человека в иерархической структуре управления информационными потоками¹⁵

¹⁴ Кемпинский А. Экзистенциальная психиатрия – <https://studfile.net/preview/400965/page:2/>

¹⁵ Степанов А. М. Гомеостатические механизмы процессов осознания <https://nenuda.ru/гомеостатические-механизмы-процессов-осознания.html>

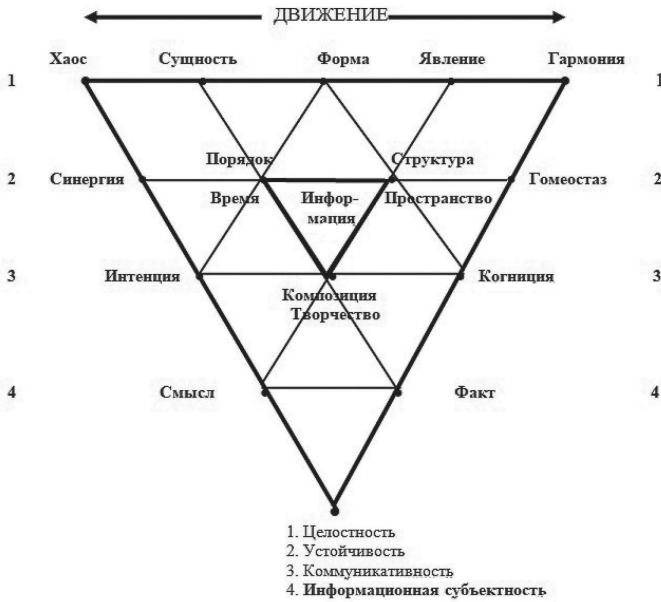

Концептуальная модель узловой системы понятий в гомео-синергетической парадигме социальной информатиологии¹⁶

В методологии А. М. Степанова этот процесс представлен таким образом: «Исходная информация о строении и функционировании организма содержится в генетическом коде индивида. По мере использования этой информации в процессе развития и роста организма в конкретных космофизических условиях формируется уникальный фенотип. При разворачивании генетического кода возникают структуры и формируются отношения между ними, хотя исходно, в самом генетическом аппарате, эти отношения в явном виде не заложены. Единый принцип строения генетического

¹⁶ Шевченко А. В. Информационная устойчивость политической системы. М.: Граница, 2005.

аппарата создает единый базис системы сознания, а индивидуальные различия в строении и функционировании создают основу для индивидуального осмысления внешней среды»¹⁷.

Коррекцию индивидуальных смыслов в глобальном информационном потоке должны осуществлять социальные механизмы и институты — так сложилось исторически. Но сегодня эта норма предстает анахронизмом, т. к. как изменилась природа средств массового информирования. Примером тому служит институт журнализма. Традиционно исходной точкой анализа является социальный факт, рассматриваемый, с одной стороны, как отраженная в субъективном пространстве сознания журналиста объективная реальность, с другой — как объект кодирования и декодирования в сознании и психике субъекта восприятия отраженного. В массовом информировании процесс представлен волнообразными потоками сообщений, перемешивающимися в информационных завихрениях дезинформации, фейков, симулякров, воспроизводимом в сознании массового потребителя информации в виде постправды. Социально-коммуникативную основу технологии смысло-ценностного смешивания образует теория социальной атомизации. Непомерное для общества ускорение социальных процессов разрывает живые ткани человеческих отношений. Мир уже не предстает как текст, обладающий целостностью и связностью, структурированный смыслом. Изменяется качественная сторона не только социального факта, но и его отражения в средствах массовой информации, что меняет и отношение к журналистике как виду духовной практики.

В классической теории массмедиа, чужающейся деятельности алчных фрилансеров или амбициозных блогеров, мерой социального бытия был «факт» как нечто состоявшее, достигшее целостности, что соответствовало правилу формирования устойчивой и гармоничной в многообразии проявлений картины мира. С изменением содержания понятия «факт» объектом и предметом не только

¹⁷ Степанов А. М. Гомеостатические механизмы процессов осознания. <https://nenuda.ru/гомеостатические-механизмы-процессов-осознания.html>.

журналистики, но в целом массмедийной практики являются и не завершённые процессы, и события еще или уже не состоявшиеся, и «существующие не состоявшиеся», т. е. виртуальные явления, становящиеся событиями. Так называемые «новые медиа» все чаще становятся асоциальными институтами. И, может быть, благодаря именно журналистике как виду духовной практики в глобальном информационном пространстве сохраняется смылосодержащая континуальность происходящего, восстанавливающая гуманистическую картину мира даже там, где факты и события аннигилированы или след их размыт¹⁸.

Пребывая в социальном, питаюсь от него и питаю его, журналистика использует не социальную, а информационную природу факта, что обеспечивает ей надсоциальную форму бытования и претензию на такую профессиональную рефлексию бытия, как жизнеподобие¹⁹. Жизнеподобие обусловлено склонностью творческой природы отражать действительность в формах самой действительности. Мерой, не позволяющей журналисту существенно отклоняться от представлений его аудитории о реальной жизни, выступают базовые, структурообразующие характеристики его деятельности: документальная основа и обостренная злободневность, свобода и критичность мышления. «Свободный ценностный обмен, выстроенный в конкурентно-сравнительном режиме и дополненный непрерывной критикой критики, — вот какой порядок отвечает сущности журналистики»²⁰.

Отметим, что, выявляя соотношение мер социального и психического в социальной информатиологии, мы опираемся на положения,

¹⁸ *Шевченко А. В.* Журналистика: блуждающий аттрактор информационной эпохи. — М.: Проспект, 2016.

¹⁹ *Шевченко А. В.* Информационная устойчивость: интенция понимания // Журналистика в мире политики: гуманистическое измерение. Матер. секционного заседания конференции «Дни Петербургской философии — 2006» / Ред.-сост. С. Г. Корконосенко. СПб., 2007.

²⁰ *Корконосенко С. Г.* Сущность журналистики, открытая пониманию и неподвластная схеме // Вестник Московского университета. Серия 10. Журналистика. 2009. № 2. С. 31–50.

разработанные Г. Тардом, Э. Фроммом и другими учеными, закрепившими научное представление о постоянном взаимодействии и подчинении социального психическому, индивидуальному. Этим объясняется та надсоциальность журналиста (блогера), которая позволяет ему отражать реальность не объективно (объектно) как статистику, регистратору факта, но субъективно (субъектно) как творцу, извлекаемому из факта смысл.

Структурно-семантическая модель соотношения объективного (объектного) и не-объективного (субъектного) бытия, проявляющаяся в философских течениях нового и новейшего времени, опирается на идею гилеморфизма. В общем виде гилеморфизм обозначает процесс обретения содержанием формы, процедуру размещения смысла в образе. Он же объясняет и процесс отражения жизни в ее жизнеподобной форме. Таким образом, эффект жизнеподобия журналистики «очищается» от обвинения в субъективизме, подмене реальной картины мира копией, написанной журналистом как воплощением эгоистической самореализации. Объективная реальность предстает перед ним в виде перманентного формообразования, структурирования социального хаоса, как порождение бесчисленных фактов — собственно явлений жизни.

Факт соотносится со смыслом так же, как явление соотносится с сущностью. Сущность, будучи явлена, познается на основе анализа ряда сущностей, соответствующих явлению, но не тождественных проявленной сущности. А. Ф. Лосев понятие смысла вводит в структуру триады *покой — движение — смысл*, наделяя его свойством становления: «...становление содержит в себе сущее одно, т.е. определенным образом оформленный смысл, ...ставший смысл. Это необходимое диалектическое условие для третьего начала, а, следовательно, и для всей триады есть то, что можно назвать *наличностью, фактом, реальностью, субстанцией, телом, массой, наличным фактом*. Это то, что именно становится и возникает, то именно, что есть одно, что есть одно сущее, что тождественно себе и различно с собой, что покоится и движется. Это — наличный факт, *ставший* в результате становления — есть носитель всех диалектических судеб сущности и смысла. Факт... есть то, во что

воплощается смысл, *тело* смысла, *факт* сущности, *действительность* осмысления»²¹.

Никогда не прекращающийся человеко-средовый метаболизм, в котором заложены истоки поддержания и обновления всех форм естественного и социокультурного бытия, рассматривается как первооснова воспроизводства социальности как таковой²². Таким образом, человек способен сохранять свои индивидуальные свойства не только в реальной жизни, в реальном пространстве событий и фактов, но и в такой среде, которую мы называем жизнеподобной, т. е. создаваемой разнообразными массмедиа.

Дифференцирующее сущностное свойство специалиста в области массовой коммуникации — рефлексия, т. е. способность выделить себя из окружающего мира, фиксировать и оценивать свои внутренние состояния и внешние условия с позиций удовлетворения своих потребностей. Рефлексия — суть информационное свойство субъекта. В журналистике оно реализуется как регулируемый профессиональными нормами (мерами) творческий процесс, состоящий из ряда процедур: 1) собственно творчества — информационного восприятия, анализа и оценки внешней среды, информационного восприятия и оценки внутренних состояний самого субъекта, оценки собственных потребностей и возможностей их удовлетворения; 2) профессиональной регуляции — команды на реакцию и действие. При этом характер установки всегда имеет аксиологическую, духовную доминанту, поскольку «журналистика как институт общества, СМИ в качестве особой социально организованной структуры... обязаны действовать в интересах людей, ради человека»²³, что объясняет смысл и назначение журналистики в обществе. Задача журналиста, превращающего факт в со-бытие — вскрыть его сущность, уже упакованную в некую форму. Момент распаковывания, раскодирования

²¹ Лосев А. Ф. Античный Космос и современная наука. М., 1927. С. 148.

²² Дридзе Т. М. Две новые парадигмы для социального познания и социальной практики. http://2001.isras.ru/1998-2000/Research_Centres_Dridze_2Paradigms.htm.

²³ Сидоров В. А., Ильченко С. С., Нугматуллина К. Р. Аксиология журналистики: Опыт становления новой дисциплины / Под общ. ред. В. А. Сидорова. — СПб.: Роза мира, 2009.

содержания каждым осознающим субъектом и будет собственно смыслом. Факт является, таким образом, смыслопорождающим событием, «значащей темой» в соответствующий момент времени.

С помощью массовой информационной системы глобализация «растворяет человека в человечестве», лишает его, по словам Дж. Мейеровица, «чувства места», освобождает от груза социальных и психологических зависимостей. «Театром информационных действий» для столкновения цивилизаций становится виртуальное пространство и виртуальная реальность, продуцируемая средствами массовой информации как социальным институтом, в этом своем качестве стоящем в одном ряду с национальной культурой, системой образования, семьей и государством.

В кругах исследователей журналистики высказываются предложения рассматривать и самое виртуальную реальность как особый вид социального института, определяющего «правила внутри себя и во имя себя» на основе лингвистических законов²⁴. В такой ипостаси она наиболее удовлетворяет требованиям глобализации, нивелирующей, а то и уничтожающей особенности традиционных социальных институтов. Журналист, вовлеченный в процесс производства «глобального демонстрационного эффекта» как компонента глобализации, становится главным кадровым ресурсом цивилизационных изменений. Его основной задачей становится моделирование новостей в соответствии с «глобальным замыслом». В результате «человек информируемый вытесняется человеком моделируемым; в постиндустриальном обществе... поле объективно-динамической журналистики сужается»²⁵.

В отличие от классического профессионального воспитания, тип «медийщика», преобладающего в современном массмедийном

²⁴ Андрулайтис Л. С. «Реальная» власть и «виртуальная» реальность / Журналистика в 2004 году. СМИ в многополярном мире. Материалы научно-практической конференции. Москва, 2–5 февраля 2005 г. Ч. 2.

²⁵ Страшнов С. Л. Расслоение современной аудитории по отношению к актуальным фактам / Журналистика в 2004 году. СМИ в многополярном мире. Материалы научно-практической конференции. Москва, 2–5 февраля 2005 г. Ч. 2. С. 264–265.

пространстве, целеориентирован, настроен на усиление стрессирующих информационных эффектов. С точностью «до наоборот» реализуется нормативная схема информационного метаболизма, выведенная А. Кемпински: «Каждое важное социальное событие находит свое отражение в психиатрической симптоматологии. Каждый народ, социальный класс, идеологическая группа и т. д. имеют своеобразную психиатрическую проблематику. Прежние психиатры согласно утверждают, что в течение нескольких последних десятилетий и даже нескольких последних лет выражение изменилась симптоматология психических нарушений. С большой вероятностью можно принять, что причиной этой изменчивости являются изменения, происходящие в социальной среде. Социальная психиатрия стремится определить сущность связей между изменчивостью социальных условий и изменчивостью психопатологического образа...»²⁶.

Судя по результатам применения информационных технологий, маскированных терминами «мягкой» или «умной силы», цветных революций или их «майданной» разновидностью, связь между глобальным конструированием геополитической, политико-экономической, культурно-исторической реальностью и психосоматическими социальными трансформациями наводится по линии протекания информационного метаболизма. В свете активизации разработок информационных свойств химических составов, используемых в качестве компонентов ОМП, вызывают геополитический интерес результаты исследований ученых — например, Лондонского Имперского колледжа, разработавших технологию для создания карт метаболизма людей из разных стран и частей света по показателям состава гуморальных компонентов тела человека (мочи). Аналогичные технологии разрабатываются и на других биологических материалах.

Известный российский философ А. С. Панарин, страстно выступавший против глобальных угроз культурной самобытности

²⁶ Кемпинский А. Экзистенциальная психиатрия. URL <https://studfile.net/preview/400965/page:2/>.

и безопасности наций, обнаружил в своем философском анализе современной геополитики, что «наследуемая культура-память и выстраданная современниками культура-опыт не только дробится и подвергается выбраковке по технологическому критерию, но и по двум более общим признакам: *безразличия к природе и безразличия к морали*. Закрадывается подозрение, что энергия модернизаторских инициатив прямо пропорциональна степени ослабления экологических и моральных запретов»²⁷.



Модель информационного менталитета геополитических акторов

За бортом цивилизации остаются наиболее сложные, трудно предсказуемые и управляемые мотивации проявления человеческого духа и культуры. «Речь идет об агрессии простого против сложного, об империализме одномерного начала. Процессы модернизации по западному образцу разрушают высоко сложные связи древних цивилизаций, вызывая инволюционные эффекты

²⁷ Панарин А. С. Глобальное политическое прогнозирование. М., 2000. С. 264.

варваризации»²⁸. Очевидно, что в противодействии должен быть задействован весь цивилизационный ресурс нации, который наиболее полно представлен понятием «информационный менталитет».

Информационный менталитет описывается как специфическая информационная культура, обусловленная уникальностью психических, интеллектуальных, эстетических особенностей мышления народа, проявляющихся в мировидении, мировосприятии, мирочувствовании²⁹. Особенности информационного менталитета объясняют характер отношений между всеми субъектами информационных взаимодействий, но прежде всего — в периметре геополитики.

Существует несколько классификаций типов информационных менталитетов. Например, Ю. С. Затуливетер выделяет евроамериканский, евразийский (русский он относит к этому типу) и азийский³⁰. В *евроамериканском* доминирует логика, аналитический рационализм, выверенный в жесткой практике бизнеса. Он реализуется в ярко выраженной индивидуалистичной форме взаимодействия с информационной средой. *Евразийский* (русский) тип информационного менталитета характеризуется неявной выраженностью информационного эволюционизма, определенной сбалансированностью логических и интуитивных проявлений активности. В отличие от евро-американского типа, евразийский характеризуется самоосознанием личностью себя как неотъемлемой и самоценной части общества. Для *азийского* типа информационного менталитета характерна установка на сохранение главной ценности — самопознании человеком собственного внутреннего мира, а не изменение мира материального³¹. Считается, что именно этот тип информационного менталитета, основанный на противоречиях внешнего и внутреннего мировосприятия при доминировании

²⁸ Панарин А. С. Глобальное политическое прогнозирование. М., 2000. С. 276.

²⁹ Шевченко А. В. Устойчивость политической системы: «человек коммуникативный» против «человека политического» // ПОЛИС. № 5. 2009.

³⁰ Затуливетер Ю. С. Информационная природа социальных перемен. М., 1998.

³¹ Затуливетер Ю. С. Информационная природа социальных перемен. М., 1998. С. 87.

последнего, наилучшим образом способен противостоять социокультурным угрозам глобализации и трансформировать ее революционизирующие импульсы в эволюционное развитие.

Евразийский (российский) информационный менталитет имеет собственную социокультурную и психологическую конфигурацию. Ю. С. Затуливетер усматривает здесь «априорное интуитивное самоподчинение и апостериорное следование эволюционным законам развития Информации в социуме. Развитие информации в таком социуме — не столько результат хорошо планируемых и реализуемых по плану действий, сколько полухаотичных интуитивных актов внутреннего скрещивания сгустков информации и их мутаций под влиянием внешних воздействий (знаменитое окно в Европу). Высок и в большей части ещё не использован потенциал социального творчества. Крайне индивидуалистические проявления уступают самоосознанию личности как самоценной части общества»³².

Евро-американский менталитет обеспечил появление массового компьютера и глобальной информационной сети. Это его информационное предназначение. Азийский, в своей технологической части, играл и продолжает играть незаменимую роль в глобализации компьютерных средств. Евразийский (российский) интегрировал в русскоязычной среде особенности и мудрость многих народов и народностей России. С этих позиций впитал многое из того, что оказалось для него приемлемым в европейском и азийском менталитетах. Не потерял при этом индивидуальности, приобрёл уникальные свойства, необходимые для вывода человечества на инфоцентрическую орбиту вращения.

Российский информационный менталитет складывался веками, он уникален своей внутренней эволюционностью, неточно называемой «иррациональностью», удивительно прозорлив и нацелен в будущее. Его уникальность в том, что не поддавался соблазнам ускоренного движения к сытости европейского рационализма и уберёг

³² Затуливетер Ю. С. Информационная природа социальных перемен. М.: Синтег, 2001. С. 102.

свою личностную индивидуальность. Не принял первенства над Духом восточного абсолюта Власти, изгнавшего духовное начало из социума и заточившего его в глубины самосознания. Устоял, тем самым остался верен законам эволюции Природы³³. Эта характеристика особенно значима в условиях информационного бума, когда информация не успевает «отстаиваться» в знания, что ведет к потере критичности восприятия, снижению интеллектуализации сознания. А для российской информационной идентичности оперирование со специфическими показателями нейропсихологической деятельности имеет особое значение. На них указывал в своих исследованиях академик И. П. Павлов, описывая ум русского человека: «...он не способен воспринимать действительность как таковую. Для него существуют только слова. Его условные рефлексы координированы не с действиями, а со словами»³⁴

Еще раньше об этой особенности русских писал Н. А. Бердяев, анализируя их языковую природу: «Мы заколдованы словами и в значительной степени живем в их царстве. Слова действуют как самостоятельные силы, независимо от их содержания. Мы привыкли произносить слова и слушать слова, не отдавая себе отчета в их реальном содержании и их реальном весе. Мы принимаем слова на веру и оказываем им безграничный кредит»³⁵.

Иную точку зрения на цивилизационные позиции России имеют наши западные оппоненты. Так, известный футуролог Э. Тоффлер относил Россию к «медленно думающим» странам, не поспевающим за темпами информатизации мирового информационного пространства, а потому нуждающимся в активной вестернизации. Сопутствующая этому процессу задача — разрушить континентальный славяно-тюркский синтез, навязав его государствам и народам идею «конфликта цивилизаций». Логичным ответом такой претензии на внешнее ускорение звучат слова А. С. Панарина: «Пора понять, что между континентальным и морским богатством

³³ Там же. С. 104.

³⁴ Павлов И. П. Рефлекс свободы. М., 2001. С. 115.

³⁵ Бердяев Н. А. Слова и реальности в общественной жизни. СПб., 1915.

существует принципиальное отличие. Одно основано на твердых наличностях, на неразрывной связи труда и земли, другое — на тех или иных разновидностях пиратского ремесла, связанного с технологиями трансферов. Эти различия в экономической природе двух типов богатства тесно связаны с различиями высшего духовного и антропологического порядка. Континентальное богатство требует как раз того типа человека, которого на наших глазах угрожает разрушить вестернизация и „либерализация“. Русским и тюркам, православным и мусульманам, как и другим народам, являющимся автохтонами евразийского Континента, предстоит осознать особую *континентальную идентичность*»³⁶.

Дальнейшие исследования национальной информационной ментальности обосновало научное представление о том, что вторая сигнальная система в структуре высшей нервной деятельности русскоговорящего индивида доминирует абсолютно, определяя его способности к ощущениям и восприятию мира, формирование понятий о нем, позволяя абстрактно мыслить, познавать общее, всеобщее и необходимое. Отсюда — и совершенно особенное отношение русских к слову и языку, его сакрализация, почти иррациональная вера в написанное, и высокий уровень фрустрации вследствие потери доверия к средствам массовой информации.

Таким образом, информационный менталитет является характеристикой устойчивости когнитивной, духовной картины мира. Функцией от процесса формирования и сохранения целостности индивида служит информационная идентичность личности или социальной группы. Анализ глобального информационного пространства показывает, что государства утрачивают возможность контролировать направление и содержание информационных потоков. Ярко выразился кризис информационной идентичности, представляющий угрозу национальному менталитету евразийского континента. Тщетно искать объяснения этому феномену в социологии, праве или морали. Требуется специфический — информационно-антропологический анализ глобальных информационных систем, где

³⁶ Панарин А. С. Глобальное политическое прогнозирование. М., 2000. С. 278.

национальные коммуникативные системы выступают гигантскими ускорителями информационного обмена, относительно которого народы с евразийской информационной ментальностью не имеют адекватного адаптационного механизма.

В контексте приведенных аргументов любопытно обратиться к прогнозам развития информационной картины мира российского социума. В Концепции формирования информационного общества в России (1999 г.) были прописаны два прогнозных варианта перехода страны к информационному обществу. Первый предполагал повторение опыта европейских государств, когда скорость продвижения к цели финансово обеспечивается 5–7% ВВП, а в качественном смысле требует «существенного изменения российского менталитета и переориентации общественного сознания на цели, приоритеты и направления развития, свойственные американскому или европейскому образу жизни»³⁷.

Второй ориентирован на «чисто русские критерии и характеристики качества жизни, социально-культурные особенности», при этом требующий для своей реализации «лишь минимальных капиталовложений со стороны государства»³⁸. Содержательную основу российского пути составят, согласно Концепции, «историческая преемственность, национальная идентичность, восстановление нравственного сознания, образование единого духовного пространства страны». В итоге, говорится в документе, «Россия может выступить как носитель специфической модели цивилизационного развития, во многом корректирующей западный эталон»³⁹.

Россия может!

³⁷ Концепция формирования информационного общества в России / Кашлев Ю., Галумов Э. Информация и PR в международных отношениях. М., 2002. С. 391.

³⁸ Там же.

³⁹ Там же. С. 392.

**Наблюдаемость противоречия как сущность
непрерывно-дискретного дуализма
в био-, социо- и политической сферах**

В. Б. Титов

Observability of contradiction as an entity continuously-discrete
dualism in the bio -, socio- and political sphere

VALERY TITOV

Строгость рассуждений о глобальной безопасности предполагает общность понимания собственно опасности, защищенности, угрозы. Но эти понятия, не являясь философскими, не могут выступать научным основанием для определения всех условий безопасного существования связанного мира. Тем более во всех его проявлениях в виде живой и неживой материи. Представляется, что в рамках философского и системного подходов опасность может представляться как эмерджентное свойство механизма материализации, его структуры, представляющей связи и способы взаимодействия сущности и явления.

Понятие механизм используется для того, чтобы, исследуя безопасность как объективное, абсолютное и относительное, подчеркнуть потребность в концепции детерминизма. Причинность, впрочем, понимается лишь как одна из форм детерминации. Повторяемость явления наблюдается в пространстве, во времени и в эксперименте.

При работе с параметрами повторяемости, наблюдаемыми в природе как симметрия, ритм и цикл, необходимо учитывать, что ритм и цикл технологически оттеняют постулат двухсоставности

детерминизма безопасности: причину и следствие, будучи повторением через равные промежутки времени одного и того же (например, ритм) и повторением подобного (например, цикл). Цикличность, фиксируя индетерминизм, указывает на возможность конфликта противоположностей, существование угроз целеполаганию.

Как показал Н. Винер, свойство достижимости цели является результатом сформированности трех свойств: наблюдаемости, управляемости, устойчивости. А это, для целей обеспечения безопасности, может означать необходимость соразмерности становления и достаточность измеримости противоречия. В рамках принятого Советом безопасности РФ определения безопасность требуется обеспечивать путем сохранения состояния защищенности на основе определения неизвестного и ограничения возможного (и в математическом и в философском смыслах).

В случае математической логики это означает разрешимость имитационной модели противоречия, описывающей причинно-следственные связи в рамках формируемого свойства. Согласно Г. Гегелю, всякое единство противоположностей есть мера. Мерность оформляемого моделируется в рамках каузальности либо в виде прямо пропорциональной, либо в виде обратно-пропорциональной обусловленности явления. Устанавливаются принципы, которые, будучи реализованы на основе диалектической пары, позволяют связать в структурной модели конфликта, во-первых, известные результаты отражения сторонами конфликта изменений соответствующей противоположности; во-вторых, сами эти изменения, которые нам неизвестны; в-третьих, погрешности функционирования аппарата отражения участников конфликта.

Определяются функции, способные породить совместные определенные системы алгебраических уравнений при варьировании аргументов. Такая модель позволяет оценить характер и точность развития противоположностей.

Анализ классов целых рациональных и дробно-рациональных функций позволяет сделать следующие утверждения. Обозначим

X_i — аргумент функции Z_i ;

K_i — чувствительность функции Z_i к изменению аргумента X_i ;

Z_{i0} — нормируемое значение функции Z_i ;

D_{z0}, D_K, D_X — изменение величин Z_{i0}, K_i и X_i вследствие воздействия дестабилизирующих факторов.

Утверждение 1.

$$\text{Функция } Z_i = Z_{i0} + K_i X_i + D_i; \quad i = 1, 2; \quad (1)$$

при $D_i = D_{i0} + K_i D_X + X_i D_K + D_K D_X = \text{конст}$; $\text{sign } D_i = \text{конст}$;

$$Z_{i0} > K_i X_i + D_i; \quad \text{sign } K_1 \neq \text{sign } K_2;$$

порождает совместные определенные системы алгебраических уравнений первой степени [1].

Утверждение 2.

$$\text{Функция } Y_i = M_i * Z_i / (Z_1 + Z_2); \quad i = 1, 2; \quad 0 < M_i < 1; \quad (2)$$

при $D_i = D_{i0} + K_i D_X + X_i D_K + D_K D_X = \text{конст}$; $\text{sign } D_i = \text{конст}$;

$$Z_{i0} > K_i X_i + D_i; \quad \text{sign } K_1 \neq \text{sign } K_2;$$

порождает совместные определенные системы алгебраических уравнений первой степени [2].

¹ Патент России (Авторское свидетельство СССР) 1675854. Устройство Титова В. Б. для контроля и линеаризации передаточных характеристик многоканальных преобразователей / В. Б. Титов, К. А. Русинов — Б.И., 1991, № 33.

² Патент России 2051402. Устройство для контроля и линеаризации передаточных характеристик многоканальных преобразователей / В. Б. Титов

Для того, чтобы в каждый момент времени определить точность развития противоречия, предлагается ряд структурных моделей противоречия, реализующих математические модели (1) и (2). Модели представлены в таблице 1 (рисунки 1...4). Необходимо различать взаимодействие противоположностей во времени (рисунок 3а) и в пространстве (рисунок 3б). Модели развития противоречия во времени представляются на рисунке 1а и рисунке 1б. Модели развития противоречия в пространстве представляются на рисунке 2а и рисунке 2б.

Особенностью наблюдаемых диалектических пар является наличие основы Z_0 , относительно которой изменяются противоположности. Основа должна быть достаточной для того, чтобы изменение любой из противоположностей никогда не приводило к уничтожению этой основы.

Таблица 1. Элементарные диалектические модели конфликта



Рис. 1. Модели развития противоречия во времени



Рис.2. Модели взаимодействия противоположностей:
 а) во времени; б) в пространстве;
 в) в пространстве и/или во времени

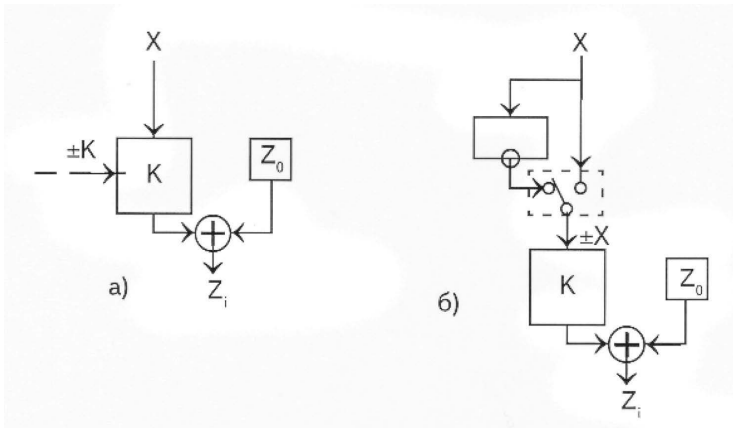

Рис.3. Модели развития противоречия в пространстве

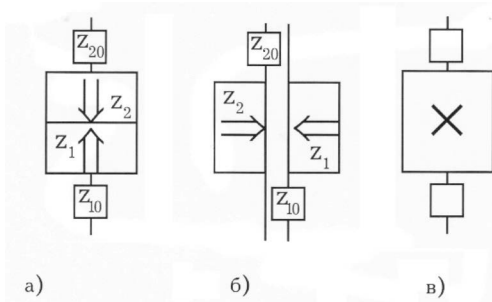

Рис.4. Модели конфликта как системы

Исследование развития противоречия в диалектической паре, описываемой уравнениями (1) и (2) связано с получением относительной информации за счет какого-либо резерва. В моделях, представленных в таблице 1, таким резервом является структурная информация, которая и порождает непрерывно-дискретный дуализм, когда единство непрерывности и прерывности характеризует развитие явления. Непрерывность в развитии выражает относительную устойчивость явления, пребывание его в рамках меры и состоянии защищенности. Прерывность выражает переход в новое качество.

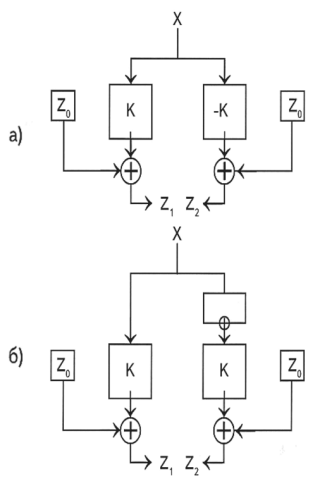
Количество структурной информации, т. е. как необходимо изменить пространственную или временную структуру, задается предварительно, чтобы можно было разделить относительную информацию на актуальную и потенциальную. Потенциальная информация не переходит в актуальную полностью ввиду дестабилизирующих факторов искусственного или естественного происхождения, порождая именно циклическую структуру.

Взаимодействие противоположностей различается как происходящее и во времени и в смысловом пространстве. Поэтому принципиальной является возможность соединения в наблюдаемой модели противоречия (рисунок 4) любого числа диалектических пар, принадлежащих как одному иерархическому уровню макрообъекта, так и нескольким).

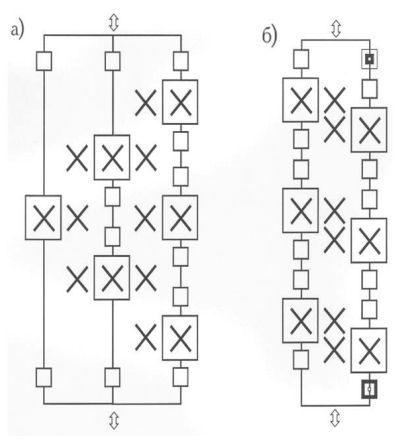
Необходимость придания системе требуемого состояния защищенности к заданному моменту времени предполагает в концептуальном моделировании формулировку системы установлений. Необходимо, во-первых, постулировать существование системных гомеостатических механизмов. Во-вторых, признать равноценность нормативности и вариативности (системной и каузальной причинности). В-третьих, ограничить вариацию пределами нормы (сеть и иерархия). В-четвертых, допустить вложенность мер и мероприятий (формального и вербального моделирования). В соответствии с предложенными в таблице 1 моделями диалектической пары цикл формирования целостности представляется состоящим из пяти этапов:

1. Подготовка основы становления системы.
2. Изменение только одного из свойств системы относительно основы становления таким образом, чтобы свойство не превратилось в иное.
3. Проявление и осознание изменений свойства системы.
4. Формирование области наблюдаемых гармоничных состояний для всех требуемых свойств.
5. Формирование максимально возможной в данной системе области гармоничных состояний. Нормирование процессов, их типизация.

Под становлением понимается структурно-временная организация объекта. Наиболее общей моделью целостности является структура, состоящая из множества независимо функционирующих противоположностей, являющихся частью друг друга. Формой существования противоположностей является противоречие. Разрешение противоречий не может быть иным как процессом адаптации и гармонизации, так как возникновение конфликта с неизбежностью приведет к изменению качества целостности в силу изменения числа и состава противоположностей. Поэтому, моделируя систему обеспечения безопасности, необходимо руководствоваться следующим порядком действий:

1. Обнаружение совокупности составляющих систему элементов и описывающих ее понятий.
2. Установление характера отношений и способов взаимодействия противоположностей, взаимного расположения их в смысловом пространстве и изменения соотношений в исторической перспективе в соответствии с моделями, представленными на рисунках 1...4.
3. Установление свойств и принципов функционирования системы через изучение функциональных зависимостей измеримых величин, характеризующих ее состояние и воздействия.
4. Выбор определяющих безопасность и влияющих на нее факторов и условий, позволяющих независимо изменять свойства системы относительно некоторых инвариантов. Это вызовет интеллектуальные волновые процессы, кото-

рые необходимо использовать как с целью формирования требуемого свойства безопасности и характера противоречий, так и с целью получения информации об условиях становления и развития новых структур.

В каждой области знаний есть ограниченное число исходных понятий — категорий — слов, которые эти знания наиболее полно (для конкретного периода развития человечества) представляют. Начало исследований по поиску принципов систематизации наиболее фундаментальных категорий принадлежит философии и тонет в веках. Но, к сожалению, сегодня нет единого мнения по поводу системы основных философских категорий, которые можно было бы разделить по степени общности, не определена структура системы категорий. Поэтому существующие методы построения системы категорий разделяются следующим образом.

1. Классификации в пределах устоявшихся форм самой философии. Для этого задается исходная категория, составляется список главных категорий, разнятся философские и общенаучные категории, выявляются взаимосвязи между имеющимися наборами категорий.
2. Использование строения и внутренней формы организации систем. В этом случае за основу берут все возможные структуры, категории систематизируют на основе выбранных структур, путем перебора ищут качественный скачок в упорядочении категорий, который и будет признаком искомой системы³.
3. Классификация на основе адекватности модели системы философских категорий и универсальной модели элементарной ячейки организованности материального мира⁴. Закономерности построения такой универсальной модели ищут, анализируя общие стороны функционирования материальных систем.

³ Гражданников Е. Д. Метод систематизации философских категорий. Новосибирск, 1985. С. 33.

⁴ Еремеев В. Е. Чертеж антропокосмоса. 2-е изд., доп. М.: АСМ, 1993. 380 с.

Предлагается комплексный метод классификации категорий с использованием всех перечисленных методов. Основу системы классификации категорий составляют: а) единственная модель — модель диалектической пары, то есть система, состоящая из двух элементов — противоположностей; б) наблюдаемые модели диалектической пары, обеспечивающие возможность рефлексии развития противоречия; в) информация определяется как свойство материи изменяться и отражать это изменение, то есть Аристотелевское понимание взаимодействия (отношение «действующего» и «претерпевающего») как вида соотнесенности объектов. Далее категории классифицируются в пределах устоявшихся форм философии, кибернетики и на основе перебора в упорядочении категорий ищется качественный скачок, определяемый на основе системного подхода.

Наблюдаемость функциональной структуры человека

Известно два подхода к моделированию объектов исследования. Первый предполагает создание модели уже существующего объекта. Второй включает два этапа: 1) выбор модели с требуемыми свойствами; 2) практическая реализация выбранной модели таким образом, чтобы материальный объект выполнял требуемую функцию.

Рассмотрим схемы, состоящие из двух синхронных информационных каналов.

Пусть $Z_{ij} = Z_{i0} + \Delta_{z0} \pm (k_i + \Delta_{ki})(r_i + \Delta_{ri}), i = 1, 2;$

где r_1 и r_2 — информационные сигналы на входе первого и второго каналов;

k_1 и k_2 — чувствительности Z_{1j} и Z_{2j} к изменению величин r_1 и r_2 соответственно;

Z_{10}, Z_{20} и Z'_{20} — постоянные значения величин Z_{1j} и

Z_{2j} в исходных состояниях информационных каналов при $r_1 = r_2 = 0$;

$\Delta_{Z_{i0}}, \Delta_{r_i}, \Delta_{k_i}$ — изменения величин Z_{1j} и Z_{2j} , r_1 и r_2 , k_1 и k_2 вследствие воздействия на информационные каналы дестабилизирующих факторов или корректирующих воздействий при реализации алгоритма обратного распространения ошибок.

Обозначим $\Delta_{Z_{i0}} + k_i \Delta_{r_i} + r_i \Delta_{k_i} + \Delta_{k_i} \Delta_{r_i} = \Delta_i, i = 1, 2$.

Тогда $Z_{ij} = Z_{i0} \pm k_i r_i + \Delta_i, i = 1, 2$.

Покажем, что многочлену

$$K_j = \frac{M_{2j}}{M_{1j} + M_{2j}} \cdot \frac{Z_{1j}}{Z_{1j} + Z_{2j}} - \frac{M_{1j}}{M_{1j} + M_{2j}} \cdot \frac{Z_{2j}}{Z_{1j} + Z_{2j}}, j = 1, 2, \dots, n \quad (3)$$

где M_{1j} и M_{2j} — постоянные величины; соответствует система линейных уравнений при линейном изменении величин Z_{1j} и Z_{2j} .

Возможны четыре варианта изменений Z_{1j} и Z_{2j} в выражении (3). Пусть в исходном состоянии, при отсутствии на входе каналов информационных сигналов,

$$r_1 = r_2 = 0; Z_{1j} = Z_{10} = M_{1j}; Z_{2j} = Z_{20} + Z'_{20} = M_{2j}; M_{1j} = M_{2j}, j = 1, 2 \quad (4)$$

Тогда первый вариант: $j = 1$

$$\left. \begin{aligned} Z_{11} &= Z_{10} + k_1 r_1 + \Delta_1 \\ Z_{21} &= Z_{20} + Z'_{20} - k_2 r_2 + \Delta_2 \end{aligned} \right\} \quad (5)$$

Второй вариант: $j = 2$

$$\left. \begin{aligned} Z_{12} &= Z_{10} - k_1 r_1 + \Delta_1 \\ Z_{22} &= Z_{20} + Z'_{20} - k_2 r_2 + \Delta_2 \end{aligned} \right\} \quad (6)$$

Пусть в исходном состоянии, при

$$r_1 = r_2 = 0; Z_{1j} = Z_{10} + Z_{20} = M_{1j}; Z_{2j} = Z'_{20} = M_{2j}; j = 3, 4 \quad (7)$$

Третий вариант: $j = 3$

$$\left. \begin{aligned} Z_{13} &= (Z_{10} + k_1 r_1 + \Delta_1) + (Z_{20} - k_2 r_2 + \Delta_2) \\ Z_{23} &= Z'_{20} \end{aligned} \right\} \quad (8)$$

Четвертый вариант: $j = 4$

$$\left. \begin{aligned} Z_{14} &= (Z_{10} - k_1 r_1 + \Delta_1) + (Z_{20} - k_2 r_2 + \Delta_2) \\ Z_{24} &= Z'_{20} \end{aligned} \right\} \quad (9)$$

Подставив последовательно выражения (5), (6), (8) и (9) в порождающий многочлен (3), получается система уравнений:

$$\left. \begin{aligned} [2 + (1 - p_1)y_{M1}] \varepsilon + (1 - p_1 y_{M1}) \delta_1 - (1 + y_{M1}) \delta_2 &= (p_1 + 1) y_{M1} \\ (p_1 + 1) y_{M2} \varepsilon + (1 - p_1 y_{M1}) \delta_1 - (1 + y_{M2}) \delta_2 &= (p_1 + 1) y_{M2} \\ \delta_1 + \delta_2 &= \frac{(p_2 + 1) y_{M3}}{1 - p_2 y_{M3}} C \\ 2\varepsilon - \delta_1 - \delta_2 &= \frac{(p_2 + 1) y_{M4}}{p_2 y_{M4} - 1} C \end{aligned} \right\} \quad (10)$$

$$\varepsilon_1 = \varepsilon_2 = \varepsilon; \varepsilon_1 = \frac{k_1 r_1}{Z_{10}}; \varepsilon_2 = \frac{k_2 r_2}{Z_{20} + Z'_{20}}; \delta_1 = \frac{\Delta_1}{Z_{10}}; \delta_2 = \frac{\Delta_2}{Z_{20} + Z'_{20}};$$

$$y_{Mj} = \frac{(p_1 + 1)}{p_1} K_j, j = 1, 2; y_{Mj} = \frac{(p_2 + 1)}{p_2} K_j, j = 3, 4; C = 1 + \frac{Z_{20}}{Z_{10}};$$

$$p_1 = \frac{Z_{10}}{Z_{20} + Z_{20}} = \frac{M_{1j}}{M_{2j}}, j = 1, 2; \quad p_2 = \frac{Z_{10} + Z_{20}}{Z_{20}} = \frac{M_{1j}}{M_{2j}}, j = 3, 4.$$

В зависимости от аппаратурной реализации зависимости величин Z_{1j} и Z_{2j} от входных сигналов r_1 и r_2 , погрешностей измерения этих величин Δ_1 и Δ_2 , система уравнений (10) может быть разрешимой или неразрешимой. Исследование определителя системы (10) показало, что необходимым и достаточным условием единственности решения системы уравнений является равенство

$$\text{sign } \Delta_1 = \text{sign } \Delta_2$$

Методика моделирования на основе нейронной сети двух синхронных информационных каналов состоит в следующем:

1. Исходя из максимально возможных значений входных информационных сигналов $|r_1| = |r_2| = |r|$ на основе выражений (4) и (7) назначают постоянные величины

$$M_{1j} \geq \max|r_1|, \quad M_{2j} \geq \max|r_2|, j = 1(1)4$$

2. На вход каналов последовательно подают сначала парафазные $|r_1| = -|r_2|$, а затем синфазные сигналы $r_1 = r_2$. При этом с выхода каналов получают сигналы $R_i = \pm k_i r_i + \Delta_i, i = 1, 2$.

3. На основе порождающего многочлена (3) для каждого из вариантов изменения величин Z_{1j} и Z_{2j} рассчитывают величину весовых коэффициентов K_j , используя полученные выходные сигналы R_j .

4. Рассчитывают коэффициенты системы уравнений (10).

5. Реализовав таким образом систему уравнений (10) определяют неизвестные значения r , Δ_1 и Δ_2 .

Если нас интересует отображение из одного множества в другое с минимальными искажениями (например, сеть с линейной функцией активности) то данный подход позволяет управлять весами

передачи, за одну эпоху, предполагая постоянными ошибкой передачи в сеть входных данных Δ_{ri} и ошибкой смещения $\Delta_{z_{i0}}$ равными нулю. Для этого необходимо последовательно подать на вход нейронной сети соответствующий одному образцу парафазный и синфазный сигналы и использовать уравнение (3).

Пример.

1. Пусть $|r| \leq 10$. Поэтому назначим

$$M_{11} = M_{12} = 15, M_{21} = M_{22} = 15,$$

$$M_{13} = M_{14} = 25, M_{23} = M_{24} = 5.$$

2. Считаем, что с выходов информационных каналов при парафазных входных сигналах получены сигналы $R_{1n} = 6$, $R_{2n} = -3$ и сигналы $R_{1c} = -4$, $R_{2c} = -3$ при синфазных входных сигналах.

$$p_1 = 1, \quad Z_{11} = 21; \quad Z_{21} = 12; \quad K_1 = \frac{3}{25}; \quad y_{M1} = \frac{3}{11}.$$

$$3. \quad Z_{12} = 11; \quad Z_{22} = 12; \quad K_2 = -\frac{1}{46}; \quad y_{M2} = -\frac{1}{23}.$$

$$p_2 = 5, \quad Z_{13} = 28; \quad Z_{23} = 5; \quad K_3 = \frac{3}{198}; \quad y_{M3} = \frac{3}{165}.$$

$$Z_{14} = 18; \quad Z_{24} = 5; \quad K_4 = -\frac{7}{138}; \quad y_{M4} = -\frac{7}{115}.$$

$$4. \quad \left. \begin{array}{l} 11\varepsilon + 4\delta_1 - 7\delta_2 = 3 \\ \varepsilon - 12\delta_1 + 11\delta_2 = 1 \\ \delta_1 + \delta_2 = \frac{1}{5} \\ 2\varepsilon - \delta_1 - \delta_2 = \frac{7}{15} \end{array} \right\}$$

В результате решения системы уравнений

$$\varepsilon = \frac{1}{3}, \delta_1 = \frac{1}{15}, \delta_2 = \frac{2}{15}.$$

Отсюда определяем

$$r = 5, \Delta_1 = 1, \Delta_2 = 2.$$

Этот алгоритм позволяет последовательно установить весовые коэффициенты нейронной сети для всех значений реализуемой функции.

В зависимости от трактовки величин Δ_{Zi0} , Δ_{ri} , Δ_{ki} , нейронная сеть, реализующая балансный метод, может быть автоассоциативной сетью. Сеть ведет себя подобно памяти, которая может вспомнить сохраненный образец по подсказке (в виде вводимых данных), представляющей собой искаженную помехами версию нужного образца. (Этот вариант использования нейронной сети соответствует случаю погрешностей входного сигнала Δ_{ri} .)

Применение данного подхода в операционных усилителях, аттенуаторах, мостовых измерительных схемах, подтвердило его оригинальность и перспективность⁵. Человек изучается в рамках метода динамической электропунктурной диагностики.

Для психофизиологической модели человека важным является то, что эффективность передачи сигналов (веса связи) от нейрона к нейрону могут меняться. Эту функцию способны выполнять контакты между нейронами — синапсы. Подобная модель используется нами и для описания работы акупунктурной (энерго-информационной) системы в рамках теории интегративной медицины. В роли синапсов по аналогии выступают биологически активные точки. Акупунктурная система «умеет» вырабатывать правила и модифицирует их в процессе решения конкретных задач обработки информации. Используется

⁵ Титов В.Б., Ефимов В.В., Ракчеев Д.П. Вопросы синтеза датчиков с несколькими измерительными входами // Приборостроение. 1984. Т.27. №3. С.8–12; Титов В.Б., Ракчеев Д.П. Метод вложенных мостовых схем // Приборостроение. 1989. Т.32. №4. С.45–48.

психофизиологический аппаратно-программный комплекс (авторы Кривоконь В. И., Коломийцев А. И., Титов В. Б., патент России № 1675854). Состояние регуляторных механизмов человека оценивается с периодичностью 10 секунд. Исследуется параметры дистальных биологически активных точек следующих функциональных систем: 1) меридиан селезенки-поджелудочной железы RP; 2) печени F; 3) суставной дегенерации DA; 4) желудка E; 5) соединительно-тканной дегенерации DFO; 6) кожи PC; 7) жировой дегенерации Dg; 8) желчного пузыря VB; 9) почек R; 10) мочевого пузыря V; 11) меридиан лимфатической системы Lu; 12) легких P; 13) толстой кишки GI; 14) нервной дегенерации Ny; 15) кровообращения MC; 16) аллергии Ag; 17) эпителиальной и паренхиматозной дегенерации Pr; 18) эндокринной системы TR; 19) сердца C; 20) тонкой кишки IG; и стандартные отведения: левая рука — правая рука, левая рука — левая нога и правая рука — правая нога, левая нога — правая нога.

Цифровой двойник человека может представляться непосредственно в виде модели сети, представленной на рисунке 5.

При этом граф может состоять либо из двенадцати вершин, как в традиционной китайской медицине, так и из двадцати вершин, как в современной западной теории рефлексотерапии.

Использованию социометрии в теории воспитания скоро исполнится сто лет. Но, несмотря на почтенный возраст, инструментарий данного направления психологизированной социологии остается прежним: социометрическая матрица, отображающая положение обучающихся в группе, и социограмма — положение группы в коллективе.

Главное средство воспитания — социометрическая процедура, заключается в приспособлении «внешней структуры» отношений в коллективе или группе к внутренним симпатиям и влечениям (внутренней структуре обучающихся).



Рисунок 5а



Рисунок 5б

Как представляется в рамках данных теорий, нейроны образуют сеть, по которой распространяются электрические импульсы,

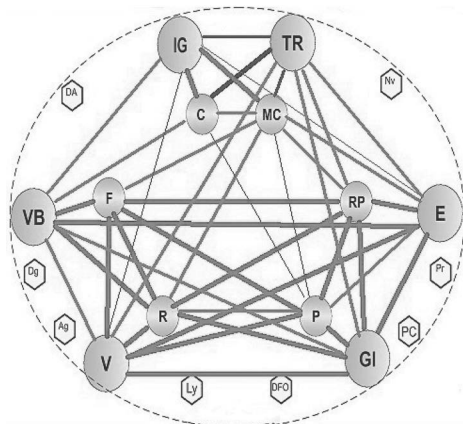
моделируя самое простое эмоциональное единство между индивидуумами, называемое Дж. Морено понятием «теле». Важным при этом является то, что теле имеет два компонента: проективный (исходящий от индивида) и репроективный (возвращающийся к индивиду).

Наблюдаемость социальной структуры

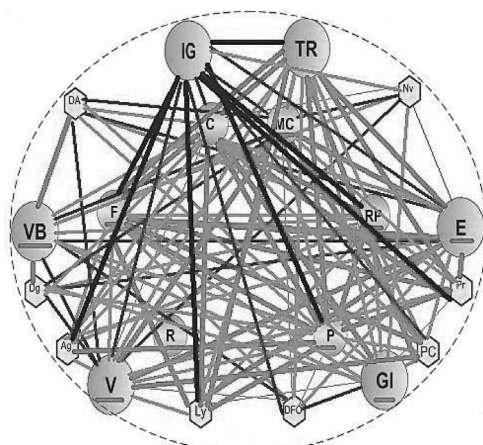
Содержание теле составляют чувства, возникающие у индивида и направленные с разной степенью интенсивности на людей из непосредственного окружения. Поэтому, изучая процессы корреляции функциональных систем организма в рамках теории интегративной медицины, можно наблюдать «врожденную спонтанную социометрическую одаренность» (Д. Морено) человека в реальном масштабе времени⁶.

Для решения проблем воспитания требуемых профессионально важных качеств представляет интерес обратная задача: анализируя две обученные в процессе воспитания системы, определить тождественность разработанных индивидуумами алгоритмов решения задачи адаптации. Использован метод близнецов. В качестве исследуемых адаптивных структур используются монозиготные близнецы. Путем подачи на биологически активные точки стандартного тестового сигнала, акупунктурная система близнецов периодически возбуждается в реальном масштабе времени.

Результат представлен на рисунках 5.а и 5.б, где показаны полипараметрические графические образы функционального состояния и область изменения адаптационных возможностей организма близнецов.

⁶ Избранные вопросы интегративной и восточной медицины: учебник для слушателей циклов дополнительного профессионального образования медицинских и фармацевтических ВУЗов (факультетов) 2-е издание / Под ред. проф. А. М. Щеголькова. — М.: Филиал ВМедА, 2018. — 140 с.

ФОБОС		Дата 3.04.00	Время 16.32	Дмитрий Александрович																	
Цикл 3		Поллипараметрический графический образ функционального состояния																			
Органы и системы		Степень напряжения адаптационных механизмов, %																			
		Гипофункция								Норма								Гиперфункция			
		5	10	15	20	25	30	35	40	45	50	55	60	65	70	75	80	85	90	95	100
1	Поджелудочная, селезенка	25				*															
2	Печень	42							*												
3	Суставы	55									*										
4	Желудок	57									*										
5	Сред. - тазовая дегенерация	54									*										
6	Кожа	60									*										
7	Жировая дегенерация	53									*										
8	Жалчный пузырь	64										*									
9	Почки	65										*									
10	Мочевой пузырь	89																		*	
11	Липидатическая система	38						*													
12	Бронхи, легкие	51							*												
13	Толстый кишечник	51								*											
14	ЦНС – ПНС	40						*													
15	АВЛ система	41							*												
16	Система аллергии	32						*													
17	Система эпит. дегенерации	27					*														
18	Эндокринная система	30					*														
19	Сердце	20				*															
20	Тонкий кишечник	35					*														
Квадранты						I-91				II-93				III-91				IV-96			

Цикл 3-23		Область изменения адаптационных возможностей организма																			
Органы и системы		Степень напряжения адаптационных механизмов, %																			
		Область индивидуальных различий																			
		5	10	15	20	25	30	35	40	45	50	55	60	65	70	75	80	85	90	95	100
1	Поджелудочная, селезенка	10-36	**																		
2	Печень	34-48							**												
3	Суставы	34-46							**												
4	Желудок	55-64																			
5	Сред. - тазовая дегенерация	48-60											**								
6	Кожа	58-82											**								
7	Жировая дегенерация	52-65										**									
8	Жалчный пузырь	50-70											**								
9	Почки	65-70												**							
10	Мочевой пузырь	89																		**	
11	Липидатическая система	32-46							**												
12	Бронхи, легкие	32-54							**												
13	Толстый кишечник	38-52							**				**								
14	ЦНС – ПНС	30-44						**													
15	АВЛ система	28-44					**														
16	Система аллергии	32-34					**														
17	Система эпит. дегенерации	24-29					**														
18	Эндокринная система	30-34					**														
19	Сердце	16-25		**																	
20	Тонкий кишечник	34-36					**														
Квадранты		I-91-94				II-92-96				III-91				IV-96							

-	область изменения
*	конечное состояние
**	устойчивое состояние

Рисунок 6а. Полипараметрический графический образ функционального состояния и область изменения адаптационных возможностей организма близнеца 1



Рисунок 66. Полипараметрический графический образ функционального состояния и область изменения адаптационных возможностей организма близнеца 2.

Моделирование социальных единиц с использованием дискретной математики позволяет решать коммуникационные

и коммуникативные проблемы социума на основе имитационного моделирования. Результат психофизиологического эксперимента с монозиготными близнецами, помещенными в единую образовательную среду, подтвердил физиологическую и психологическую объективность социального процесса с его двумя ответвлениями: патологическим (переносом) и психологическим (вчувствованием). Необходимо подчеркнуть, что в модели монозиготных близнецов значения корреляционных функций стремятся к единице.

Но это повторяемый феномен с привлечением и других людей. Просто корреляция процессов в функциональных системах людей, не являющихся монозиготными близнецами, значительно слабее и поэтому требует на практике более тщательной подготовки эксперимента.

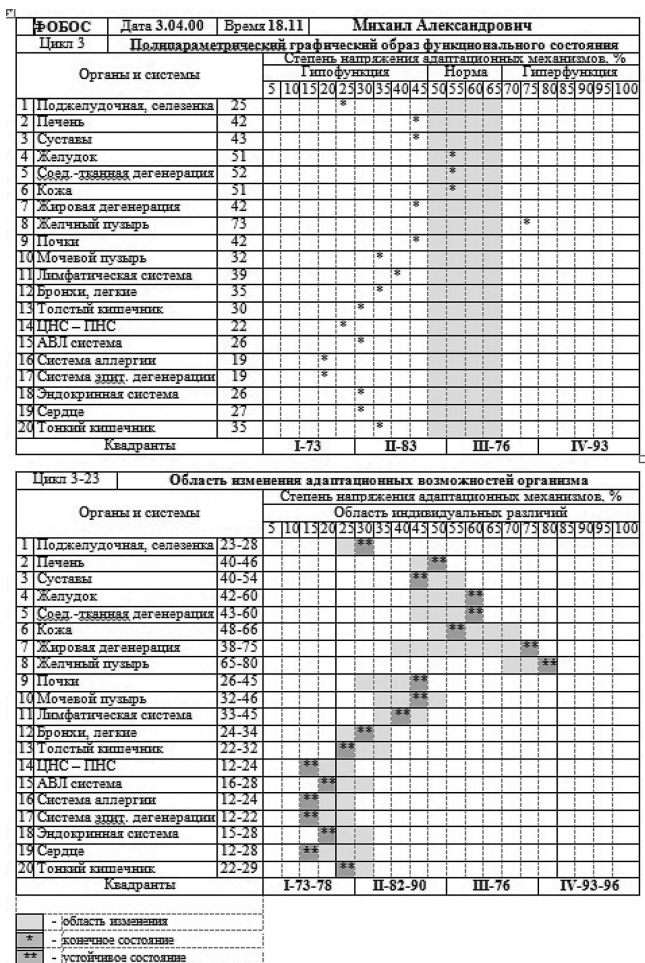
Доказанная физиологическая обусловленность возникающей психосоциальной сети (рисунок 6) монозиготных близнецов позволяет, во-первых, говорить о возможности мониторинга всей совокупности сочетанных факторов на основе изучения потенциалов биологической и социальной адаптации. Во-вторых, появляется возможность изучать групповую динамику и социальные конфигурации в реальном масштабе времени, что сегодня в сложных системах получило название нейрокомпьютинга социальных институтов⁷.

Наблюдаемость ментальной структуры

Перспективным может стать изучение на основе нейросетевых принципов отношения человека к миру в зависимости от его мотивов, установок, эмоций, а также решение проблемы воздействия средств массовой информации на индивидуальное сознание. Использование балансного метода на основе принципа

⁷ Титов В. Б. Нейрокомпьютинг социальных институтов / XVII Всероссийская научная конференция «Нейрокомпьютеры и их применение». Тезисы докладов. М: МГППУ, 2019. С. 445.

многоканальности в гуманитарной сфере показало свою теоретическую и практическую значимость будучи реализованным в виде гомеосинергетической модели информационной устойчивости политической системы⁸.

Системы формирования динамической системы смыслов, понимается как структурно-временная организация индивидуального, личностного и субъектно-деятельностного пространства человека. В качестве критерия законченности искомой модели системы становления смыслов нами выбрано понятие целостности и соответствующее, на наш взгляд, этому критерию понятие смысла здорового, понимаемого, в свою очередь, как совокупность способов объяснения и оценки явлений внешнего и внутреннего мира, суммирующего значимые фрагменты доступного опыта. Таким образом моделируется использование правового, нравственного и эстетического методов, позволяющих добиться сопоставимости результатов наблюдений формирующейся динамической системы смыслов человека.

Разработанная модель целого позволяет раскрыть становление системы смыслов как последовательность взаимосвязанных изменений видимых и невидимых непроявленных свойств при переходе человека из одного состояния в противоположное состояние. Поместив человека в целостную многоуровневую функционально-динамическую систему профессионализации, можно вызвать изменения, подчиненные универсальным принципам цикла, симметрии, инверсии, дополнительности, иерархии и объединить их общим механизмом гармонии.

Цикл формирования смысла в этом случае будет состоять из пяти обязательных этапов:

- 1) утверждение ($Z_{ю}$ — основа становления системы смыслов) — обучение (подготовка), адаптация носителя системы смыслов;
- 2) варьирование Z_i относительно основы становления $Z_{ю}$ таким образом, чтобы смысл не был потерян:

⁸ Шевченко А. В. Информационная устойчивость политической системы. Монография. — М.: Изд-во РАГС, Граница, 2005. — 256 с.

$$Z_i = Z_{i0} + K_i X_i + D_p, \text{ sign } K_1 \neq \text{sign } K_2;$$

- 3) рефлексия — проявление и осознание явлений внешнего и внутреннего мира, определение K_i и X_i ;
- 4) гармонизация — формирование области гармоничных состояний (наблюдаемых D_K, D_X), соответствующей формируемой динамической системе смыслов;
- 5) культурообразование — формирование максимально возможной в данной системе профессионализации области гармоничных состояний человека (нормирование «живых» процессов D_{z0} , их типизация).

Информационное общество характеризуется стремительным увеличением числа информационных потоков, но в памяти человек хранит информацию, как утверждает когнитивная психология, в виде слов и образов.

Образ, как субъективная картина мира, будучи одной из форм отражения реальности, может быть связан с репрезентацией в уме любого, в том числе и не присутствующего в материальном мире объекта или события. Как показали психофизиологические исследования, образы представлений способны создавать системокванты деятельности, образуемые несколькими физиологическими системами и внутренними органами, как и при реальном осуществлении этой деятельности. Когда человек говорит на разных языках (рисунок 7), в его организме наблюдаются качественные изменения.

На основании интегративного политологического подхода психика рассматривается как целостная самоорганизующаяся открытая система, поддерживающая легитимность власти на основе кооперативных свойств психики. Сумма психосфер индивидов, составляющих данный социум, создает психосферу общества как единой самоорганизующейся среды, в которой в области пересечений с психосферами других людей возможно взаимопонимание людей между собой.



Рисунок 7. Графики изменения коррелированности процессов, сумм коэффициентов корреляции, двадцати функциональных систем организма при мысленной декламации стихов на русском и английском (после 28-го цикла измерений) языках

Нами исследуются адаптационные механизмы человека при формировании наглядных образов и на этой основе создан метод определения ценностных ориентаций. Выражая внутреннюю основу отношений к действительности, система ценностных ориентаций личности образует содержательную сторону направленности, проявляющейся во время принятия решения, например, голосования. Введенное авторами для изучения кооперативно-организованной структуры психосферы общества понятие ноосферного кластера (результат самоорганизации физиологии отдельных людей в структурно связанные агрегаты — результат функционирования образной сферы), позволяет методологически корректно подойти к исследованию корреляционных связей социальных процессов. Понятие ноосферного кластера методологически обогащает понятийный ряд социально-информационных моделей, рассматривающих ноосферу как активную динамическую систему. Ноосфера рассматривается как многофазовая система, содержащая как свободную (психика), так и связанную (физиология) фазы.

Цикл формирования социального резонатора:

1. Подготовка основы становления системы. Норма.
2. Изменение только одного из свойств системы относительно основы становления т.о., чтобы свойство не превратилось

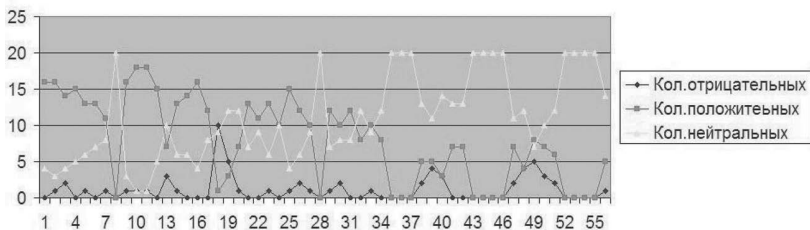
- в иное. Ограничение вариации нормой. Нравственный закон.
3. Проявление и осознание изменений свойства системы. Стыд.
 4. Формирование области наблюдаемых гармоничных состояний для всех требуемых свойств. Совесть.
 5. Формирование максимально возможной в данной социальной системе области гармоничных состояний. Мораль.
 6. Нормирование процессов как традиция.
 7. Нормирование в системе более высокого уровня. Народ как гомеосинергетическая типизация процессов рода.

Совпадение важнейших ценностных ориентаций членов общества обеспечивает его сплоченность. Использование понятия ценности (стимулирующей и регулирующей предпочтительный тип поведения), психофизиологической диагностики и концепции наглядного образа позволяет поставить задачу создания системы мониторинга легитимности.

Некоторые исследователи считают, что все нормативное поведение группы или общности является функцией особой картины мира — невербализованного понимания членами общества «правил жизни», диктуемых социальными и природными силами (свод основных допущений и предположений, обычно не осознаваемых и не обсуждаемых). Т. о., картина мира способна направлять и структурировать поведение представителей данной общности. Совпадение важнейших ценностных ориентаций членов общества обеспечивает его сплоченность.

Изучение параметров ноосферного кластера как продукта социально-информационного реактора, обладающего особыми социальными свойствами, предоставляет новые возможности для количественной оценки политических процессов. На этом основании ноосферный кластер элиты государства как метастабильная пространственная структура, до настоящего времени изучаемая на основе рейтингов, может наблюдаться с использованием психофизиологического тестирования, то есть оцениваться максимально объективно. Открывается новый методологический подход к изучению кооперативных информационных процессов в социуме как единой самоорганизующейся среде.

Наблюдаемость геополитической структуры

Проектирование Евразийского пространства в виде отдельных государственных единиц, де-юре автономно представленных в мировом политико-географическом пространстве, имеет одномерное политико-правовое отражение в геополитической теории. Объективно недопонимаются, игнорируются или специально замалчиваются принципы и закономерности сохранения динамической устойчивости территориально-политической организации народов. Такая позиция обусловлена идеологическими установками адептов передела геополитической карты мира на принципах однополярности.

Дополнение диалектической парадигмы геополитической многополярности генеалогическим подходом создает основу для разработки методологии анализа глубинных оснований геополитической устойчивости Евразийской территории. Разрабатывается механизм обеспечения исторического динамического баланса международных и межгосударственных отношений в психосфере, социосфере и культуросфере.

Предметом исследования является социально-исторический феномен военно-служивой государственности. Исторический и политологический анализ военно-служивого сословия позволяет анализировать догосударственные формы власти, а также негосударственные политические формирования, в основе которых лежит военная сила. На примере отдельного рода, из поколения в поколение осуществляющего определенный вид общественно важной деятельности, наиболее полно раскрываются психологические механизмы национально-государственной идентичности. Таким образом, исторический род соответствует понятию предмета геополитического исследования.

Военно-служивое сословие может использоваться в качестве геополитического исследовательского стенда. Это утверждение базируется как на теориях отечественных ученых Н. Я. Данилевского, К. Н. Леонтьева, П. Н. Савицкого, Л. Н. Гумилева, так и на концепциях Ф. Ратцеля, К. Хаусхофера, В. Бланша,

А. Мэхена, послевоенных теоретических разработках американской школы геополитики. В этих теориях в разной степени выражена идея о том, что жизненное пространство выступает как высшая ценность, а государство рассматривается как момент развития территориальной власти.

Исследуя развитие «глобального государства» (глобальной политической системы), Дж. Модельски отмечает, что оно происходит в форме долгих циклов, которые «имеют одинаковую протяженность во времени и пространстве с развитием непосредственно глобальной системы». Исследование глобальной политической системы начинается с момента формирования единого мирового пространства. В качестве точки отсчета Дж. Модельски берет 1494 год, утверждая, что именно в этот период начинает складываться сложная современная четырехъярусная система взаимодействия. Каждый ярус Дж. Модельски выделяет, исходя из взаимодействий на различных пространственных уровнях — «местном, национальном, региональном и глобальном». Такая же пространственно-временная структура наблюдается в генеалогии военно-служилых родов.

На примере военно-служилого рода подтверждается тезис Ф. Ратцеля о связи роста культуры населения, под которой он понимает способность населения к формированию сильного государства, с ростом пространства. Говоря о воспроизводстве образцов, которые относятся к культуросфере, Ф. Ратцель очерчивает контуры генеалогического метода геополитики в своей книге «Политическая география»: «Если народ чувствует себя на этой территории естественно, он постоянно будет воспроизводить одни и те же характеристики, которые происходят из почвы и будут вписаны в нее».

Т. о., исследуя время и территорию проживания военно-служилого рода, мы в логически строгом смысле определяем исторический масштаб государства, которому род служит. Этим развивается собственно геополитический метод — составление так называемых «геополитических карт». Социальная онтология, как утверждает Н. С. Розов в работе «Общества, миросистемы

и цивилизации: синтез парадигм и структура истории», «может быть задана разными способами. Одним из них является использование квазипространственных метафор, основанное на трактовке социального изменения как движения в некотором условном пространстве качественно-количественных характеристик и состояний». На этом основании исследование военно-служилого рода развивает идею Н. С. Розова о четырех сферах бытия социально-исторической реальности. В рамках его концепции жизненное пространство рода представлено как элемент биотехносферы, который тесно взаимодействует с элементами социосферы, культуросферы и психосферы.

Пространство имеет свои проекции в каждой сфере: через географическое пространство — в *биотехносфере*; геополитические, экономические, хозяйственные характеристики — в *социосфере*; психологические установки людей, стереотипы поведения — в *психосфере*; формирующиеся под действием пространства культурные образцы — в *культуросфере*. Военно-служилые люди как субъекты геополитики проявляются в этих сферах своими проекциями (модулами). Данное во владение пространство, становясь геополитическим фактором, относится к биотехносфере как необходимый для выправки обмундирования и покупки вооружения производственный и финансовый ресурс. В культуросфере рода феномен войны порождает символы, образцы, знаки, которые поддерживаются и передаются из поколения в поколение: звание и герб. В психосфере геополитика проявляется через неосознанные установки, ценностные ориентации военно-служилого рода, заключающиеся в поведении личности, в образцах воспитания новых поколений, в девизе рода. В социосфере территория проживания военно-служилого рода выступает как предмет притязания на нее путем подтверждения через военную службу права пользования ею. Этому соответствует феномен привилегии и именно в привилегии отчетливо проявляется геополитическая идея Ф. Ратцеля о том, что недостаток способности контролировать пространство можно компенсировать за счет характеристик психосферы, которая

не является продуктом психики отдельного индивида, но именно единства людей.

Поэтому в основу исследования положена идея Н. Ф. Федорова (1829–1903), высказанная им в работе «Вопрос о братстве или родстве, о причинах небратского, неродственного, т. е. немирного, состояния мира и о средствах к восстановлению родства»: «Только в учении о родстве вопрос о толпе и личности получает решение: единство не поглощает, а возвеличивает каждую единицу, различие же личностей лишь скрепляет единство, которое все заключается в сознании каждым себя сыном, внуком, правнуком, праправнуком... потомком, т. е. сыном всех умерших отцов, а не бродягой, не помнящим родства, как в толпе».

Использование структурно-функциональной модели рода как социального резонатора, обладающего свойством наблюдаемости, позволяет по-новому раскрыть содержание категории народ. Логически строго обосновывается утверждение о том, что действительное состояние конкретного народа определяет гомеостатическое сочетание и синергия пространственно-временных родовых структур, оформляющих субъекта коллективной рефлексии.

Совокупность судеб показывает жизненную направленность рода как не принадлежащую конкретному ныне живущему человеку, но именно предку. Неслучаен выбор жизненных путей представителей рода, география которых являет миру пассионарные формы развития социума. Формы социального движения, резонансно проявляясь через пространственную представленность и временную созависимость бытия рода порождают совпадения, аналогичные феномену синхронии К. Юнга. Изучение истории рода мыслится как системный проект по изучению структуры социально-психической кластеризации политических и социальных институтов национальных государств Евразийской территории на основе измерения степени корреляции сферных родовых связей.

ВМЕСТО ЗАКЛЮЧЕНИЯ

ПРОПЕДЕВТИКА АСФАТРОНИКИ

И. Ф. КЕФЕЛИ

Instead of a conclusion

PROPAEDEUTICS OF ASPHATRONICS

IGOR KEFELI

Классическая пропедевтика обычно предваряет основной текст какого-либо трактата, но у нас получается наоборот, чему есть оправдание. Дело в том, что данный коллективный труд следует, на мой взгляд, рассматривать как логическое продолжение недавно вышедшей книги «Асфатроника. На пути к теории глобальной безопасности», в которой отмечалось, что асфатроника как научное направление в изучении феномена глобальной безопасности охватывает психическую, когнитивную и эмоциональную деятельность человека, поэтому видовой детализацией родового определения асфатроники предстает *асфацефатроника* (от греч. ασφάλεια — безопасность, κεφάλι — голова, εγκεφάλος — головной мозг, ηλεκτρόνιο — электрон)¹. В асфацефатронике как раз и следует рассматривать весь спектр проблем взаимодействия, взаимовлияния, взаимопорождения реальных и виртуальных феноменов. Быть может, выглядит это несколько схематично, но мы пока намечаем тропы дальнейшего поиска истины в лоне глобальной безопасности.

¹ Кефели И. Ф. Асфатроника: на пути к теории глобальной безопасности. — СПб.: ИПЦ СЗИУ РАНХиГС, 2020. — 228 с. С. 163.

На рис. указаны ожидаемые глобальные риски, которые являются предметом анализа Давосского экономического клуба, который ежегодно, начиная с 2006 г., издает доклады «Глобальные риски» (The Global Risks Report). Если взять за основу подобную структуру глобальных рисков, то довольно четко выстраивается методологическая база исследования глобальной безопасности в медиапространстве, будь то противодействие гибридным операциям (геополитические угрозы), виртуальному финансовому мошенничеству, кризису экологического сознания (сопутствующему утверждению антропоцена), «темным сторонам» искусственного интеллекта и больших данных, наконец, выбор из перечня смыслов человеческого существования (от психоанализа З. Фрейда до логотерапии В. Франкла) и прогнозный анализ всего происходящего.



Рис. 1. Кольцо глобальных рисков современного мира

Разворачивающийся дискурс по поводу глобальной безопасности в медиапространстве не должен существовать сам по себе, а вестись в тесной связи с анализом нарративов глобальной безопасности в реальной действительности.

Мир охватила пандемия коронавируса. Реакция на происходящее развивалась стремительно: мировая цивилизация вдруг атомизировалась на замкнутые государства, города, квартиры. Со всех сторон

распространяются пророчества, футуристические предсказания и научные расчеты, эпидемиологические ожидания и нахлынувшие размышления о смысле человеческого существования. «В нынешнее чумное время, — тонко подметила американская журналистка Вирджиния Хеффернан (Virginia Heffernan), автор книги „Магия и утрата: Интернет как искусство“, — можно наблюдать активную приверженность более близкому к костной ткани мировоззрению, которое признает, что у нас есть короткое время на Земле. Часы Судного дня находятся в минуте от полуночи, и мирная и осмысленная совместная жизнь потребует гораздо большего, чем постельные принадлежности и осторожные инвестиции»².

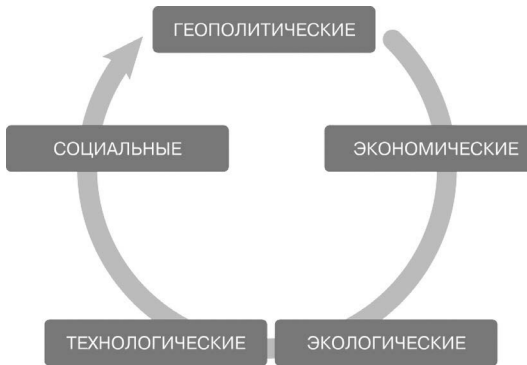
Трагические события развиваются по определенному сценарию: предчувствие угрозы — принятие ряда превентивных мер — пандемический коллапс — повсеместная борьба с нахлынувшей угрозой — ожидание пика и спада пандемии в условиях глобального карантина и наступление, как оптимистично заявил премьер-министр Италии Джузеппе Конте, «фазы 2», т. е. периода сосуществования с вирусом. Ну а дальше опять можем вернуться к нормальной жизни с «объятьями и поцелуями»³. Да, действительно, переход к нормальной жизни будет означать, очевидно, обеспечение глобальной безопасности, включающей фрагменты всех видов безопасности — от экологической до информационно-психологической и духовной.

Подводя итог нашим рассуждениям, хотелось бы еще раз указать на далеко еще не завершающие выводы из сказанного и написанного авторами данного коллективного труда:

- Глобальная безопасность предстает как некий мифологический Протей, меняющий свое обличье и незримо присутствующий в пространственно-временном континууме человеческого бытия и, в частности, в медиапространстве.

² <https://www.politico.com/news/magazine/2020/03/19/coronavirus-effect-economy-life-society-analysis-covid-135579> (дата обращения 03.04.2020).

³ <https://www.vesti.ru/doc.html?id=3254863&tid=108446#> (дата обращения 07.04.2020).

- Исследования глобальной безопасности непосредственно связаны с признанием наступления новой геологической эпохи — антропоцена и с обоснованием теоретического статуса асфатроники как теории глобальной безопасности.
- В современных глобальных исследованиях наметилась тенденция систематизации глобальных рисков и мониторинга их развития, четко прослеживаемая в докладах Давосского экономического форума «*The Global Risks Report*» (2006–2020 гг.) на основе аналитики глобальных геополитических, экологических, экономических, социальных и технологических рисков.
- Нагрянувший «корона-кризис» четко обозначил смену эпох глобализации: на смену эпохи Глобализация 1.0, которая представляла собой 30-летнюю историю становления глобального мира, наполненного оптимистичными новостями об усилении планетарного единства, приходит эпоха Глобализация 2.0, открывающая новую страницу истории человечества, которая будет наполняться описаниями всего происходящего на грани реального и виртуального.

Мы оптимисты, нам хочется верить, что человечество достойно преодолеет все риски, пройдет все «бутылочные горла», как было уже в человеческой истории. Но то, с какими потерями мы все это преодолеем, во многом зависит от совместных усилий научного и гражданского сообщества.

Summary

The author's team brought together scientists from various fields of scientific knowledge — philosophy, cultural studies, political science, psychology, philology, media studies, and computer science. And this is no accident: the scientific interests of the hero of the day impress with their versatility and depth, which is confirmed by numerous scientific works in interdisciplinary fields. The problems of global research have defined the content of I. F. Kefeli's scientific activity in the last two decades. In 1989, he organized the Department, which since 2002 has been called cultural studies and globalistics (later — globalistics and geopolitics) at the Baltic state technical University "VOENMEH" named after D. F. Ustinov. The Department has become one of the first Russian universities focused on the study of global problems and the inclusion of their results in the educational process. It has organized numerous international conferences on global research. Igor Fedorovich has published a series of scientific papers and textbooks: "socio-cultural dynamics of Russian geopolitics" (2002), "the Fate of Russia in global geopolitics" (2004); "Philosophy of geopolitics", (2007), "Geopolitics of Eurasia", (2009), "Geopolitics of the Eurasian Union: from an idea to a global project", (2012), Mathematical principles of global geopolitics (co-author O. A. Malafeev, 2013), "the Eurasian vector of global geopolitics" (co-author D. I. Kuznetsov, 2017), "greater Eurasia: civilizational space, unifying ideology, designing the future", (co-Author N. N. Shevchenko, 2018), "globalistics and ecopolitology" (co-author R. S. Vykhodets, 2020), etc. In 2017, the publishing house of Lomonosov Moscow state University with his active participation published the second edition (the first — in 2010) of the collective monograph "global geopolitics". During 2007–2017, Igor Fedorovich was the editor-in-chief of the only professional scientific and analytical journal in Russia, "Geopolitics and security", but, unfortunately, due to the complication

of the financial situation of the founders, the magazine ceased to be published. In the spring of this year, Igor Fedorovich published his new work — “Asphatronics: on the way to the theory of global security”, which immediately attracted the attention of scientists in many areas of scientific research. In fact, with this work, the author made a serious bid to open a new direction in globalistics, which has become relevant at the present time.

The authors of the collective monograph offered to readers, following the tradition implemented in the book “New horizons of the global world” published in 2015, have made efforts to justify another direction of global research that allows to deepen the knowledge of global security in all its diversity. Therefore, the names of the sections of the book were formulated in a deliberately polemical and evaluative form. Structurally, the book consists of three sections, which include: 1) materials of philosophical understanding of the global world, including modern problems related to the coronavirus pandemic and the consequences of the fourth industrial revolution; 2) features of political and cultural perception of human life, augmented virtual reality, which has become an everyday phenomenon and which changes the quality of social life; 3) the evolution of communication practices associated with deep transformations in the media space that change, sometimes dramatically, the value priorities and the nature of perception of the world by people and various social groups. Changes in the global world are viewed through the prism of the interests of man, society, and the state, which in General creates an objective picture of modern reality in connection with the onset of a new era — the anthropocene, characterized by the rule of man over all spheres of our planet. This paradigm analyzes different levels of perception of the world: from the geopolitical to the local.

The relevance of the book is an interdisciplinary approach to understanding the topical problems of the modern world, in which the balance of human efforts on the verge of the real and virtual, the life world and the ideal world, intensively pushed by the virtual reality of the “smart technology” created by us, is very unstable and causes a sense of almost universal chaos.

Classical propaedeutics usually precedes the main text of a treatise, but we got the opposite, which is justified. The fact is that this collective work should be considered as a logical continuation of the recently published book “Asphatronics. Towards a theory of global security”⁴ in which it was noted that asphatronics as a scientific direction in the study of the phenomenon of global security encompasses the mental, cognitive and emotional human activity, therefore the specific detail of the generic definition of asiatronic appears spacetric (ασφάλεια — security, κεφάλι — the head, εγκέφαλος — the brain, ηλεκτρόνιο — the electron). In asphacephatronics, the entire spectrum of problems of interaction, mutual influence, and mutual generation of real and virtual phenomena should be considered. This may look somewhat sketchy, but we are still charting paths to further search for the truth in the bosom of global security.

Expected global risks, which are the subject of analysis by the Davos economic club, which has published the Global Risks Report every year since 2006. If to base such a structure of global risks, it is quite clearly built methodological base of research of global security in the media, whether it’s countering hybrid operations (geopolitical threat), virtual financial fraud, crisis of environmental consciousness (collateral the approval of the anthropocene), “the dark side” of artificial intelligence and big data, finally, of the meaning of human existence (from psychoanalysis Z. Freud before V. Frankl’s Logotherapy) and predictive analysis of everything that happens.

The unfolding discourse on global security in the media space should not exist by itself, but should be conducted in close connection with the analysis of the narratives of global security in real reality. The world is gripped by a coronavirus pandemic. The reaction to what was happening developed rapidly: world civilization suddenly atomized into closed States, cities, and apartments. From all sides, prophecies, futuristic predictions and scientific calculations, epidemiological expectations and surging reflections on the meaning of human existence are spreading.

⁴ *Igor Kefeli. Asphatronics. On the way to the global security theory. Monograph. Saint-Petersburg, RANEPА, 2020.*

“In this time of plague — “the American journalist Virginia Heffernan, author of *Magic and loss: the Internet as art, subtly observed*,” one can observe an active commitment to a more bone-like worldview that recognizes that we have a short time on Earth. The doomsday clock is a minute from midnight, and a peaceful and meaningful life together will require much more than bedding and careful investment”⁵.

Tragic events unfold in a specific scenario: the anticipation of threat is the adoption of some preventive measures, a pandemic collapse — widespread combat the surging threat — pending peak and decline of the pandemic in the context of global quarantine and to advance as upbeat Prime Minister of Italy, Giuseppe Conte, “phase 2”, i. e. the period of coexistence with the virus. Well, then we can go back to normal life with “hugs and kisses”. Yes, indeed, the transition to normal life will obviously mean ensuring global security, which includes fragments of all types of security — from environmental to informational, psychological and spiritual.

Summing up our arguments, I would like to point out once again the far-from-final conclusions from what was said and written by the authors of this collective work:

- Global security appears as a kind of mythological Proteus that changes its appearance and is invisibly present in the space-time continuum of human existence and, in particular, in the media space.
- Research on global security is directly related to the recognition of the onset of a new geological epoch — the anthropocene-and to the justification of the theoretical status of asphatronics as a theory of global security.
- In modern global research, there is a tendency to systematize global risks and monitor their development, which is clearly seen in the reports of the Davos economic forum “the Global Risks

⁵ *Heffernan V.* The tyranny of habit no more // Politico Magazine. URL: <https://www.politico.com/news/magazine/2020/03/19/coronavirus-effecteconomy-life-society-analysis-covid-135579>

Report” (2006–2020) based on the analysis of global geopolitical, environmental, economic, social and technological risks.

The “crown crisis” clearly marked the change of the era of globalization: the era of Globalization 1.0, which was a 30-year history of the global world, filled with optimistic news about the strengthening of planetary unity, is replaced by the era of Globalization 2.0, which opens a new page in the history of mankind, which will be filled with descriptions of everything that is happening on the verge of the real and virtual.

We are optimistic, we want to believe that humanity will overcome all the risks with dignity, pass all the “bottlenecks”, as it has already been in human history. But the losses we will overcome will largely depend on the joint efforts of the scientific and civil society.

СВЕДЕНИЯ ОБ АВТОРАХ

Баранов Николай Алексеевич, доктор политических наук, профессор, профессор кафедры международных отношений Северо-Западного института управления РАНХиГС, nicbar@mail.ru

Забарин Алексей Владимирович, кандидат психологических наук, доцент, Санкт-Петербургский институт войск национальной гвардии Российской Федерации, zavalex@yandex.ru

Ивашов Леонид Григорьевич, доктор исторических наук, профессор кафедры теории и истории международных отношений МГЛУ, президент Академии геополитических проблем, генерал-полковник, geoanaliz@mail.ru

Кефели Игорь Федорович, доктор философских наук, профессор, Заслуженный работник высшей школы Российской Федерации, директор Центра геополитической экспертизы Северо-Западного института управления РАНХиГС при Президенте Российской Федерации, эксперт РАН, вице-президент Академии геополитических проблем, geokefeli@mail.ru

Колбанёв Михаил Олегович, доктор технических наук, профессор Санкт-Петербургского государственного электротехнического университета «ЛЭТИ» им. В. И. Ульянова (Ленина), tokolbanev@mail.ru

Комлева Наталья Александровна, доктор политических наук, профессор, Почётный работник высшего профессионального образования РФ, директор Центра геополитического анализа Академии геополитических проблем, вице-президент Академии геополитических проблем, академик Международной академии дискурс-анализа, эксперт РАПН, эксперт РСМД, эксперт Общественной палаты Свердловской области, e-mail: komleva1@yandex.ru.

Ляпкина Татьяна Федоровна, доктор культурологии, профессор кафедры культурологии и социально-культурной деятельности Арктического государственного института культуры и искусств (г. Якутск), teffil@mail.ru

Мельник Галина Сергеевна, доктор политических наук, профессор, профессор кафедры цифровых медиакоммуникаций Института «Высшая школа журналистики и массовых коммуникаций» Санкт-Петербургского государственного университета, почётный работник высшей школы и специального образования, действительный член (академик) Российской академии естествознания, melnik.gs@gmail.com

Мисонжников Борис Яковлевич, доктор филологических наук, профессор, профессор кафедры цифровых медиакоммуникаций Института «Высшая школа журналистики и массовых коммуникаций» Санкт-Петербургского государственного университета, эксперт совета по филологии и искусствоведению ВАК Минобрнауки Российской Федерации, почётный работник высшего профессионального образования Российской Федерации, действительный член (академик) Российской академии естествознания, bmiss20550@mail.ru

Плебанек Ольга Васильевна, доктор философских наук, доцент, заведующая кафедрой социально-гуманитарных дисциплин Университета при Межпарламентской Ассамблее ЕврАзЭС, e-mail: plebanek@mail.ru

Титов Валерий Борисович, доктор педагогических наук, кандидат технических наук, профессор, профессор кафедры государственного управления и национальной безопасности Российской академии народного хозяйства и государственной службы при Президенте Российской Федерации. Почетный работник высшего образования. Лауреат премии имени А. А. Свечина Академии военных наук и Фонда содействия научным исследованиям проблем безопасности «Наука-XXI», titotin@yandex.ru

Чумаков Александр Николаевич, доктор философских наук, профессор, профессор факультета глобальных процессов МГУ им. М. В. Ломоносова, член Президиума Российской экологической академии, член Исполкома Международной ассоциации профессоров философии (AIPPh), главный редактор журнала «Век глобализации», chumakov5@yandex.ru

Шевченко Алевтина Владимировна, доктор политических наук, профессор, заместитель директора Института права и национальной безопасности РАНХиГС, заведующая кафедрой государственного управления и национальной безопасности. Почетный работник высшего образования. Лауреат премии имени А. В. Суворова и имени А. А. Свечина Академии военных наук и Фонда содействия научным исследованиям проблем безопасности «Наука-XXI», ashevchenko@ranepa.ru

Шевченко Наталья Николаевна, доктор философских наук, профессор Балтийского государственного технического университета «ВОЕНМЕХ» им. Д. Ф. Устинова, e-mail: n. n. shevchenko@mail.ru.

INFORMATION ABOUT AUTHORS

Nikolay Baranov, Doctor of Political Sciences, Professor, Professor of the Department of International Relations, North-West Institute of Management, RANEPa, nicbar@mail.ru

Aleksey Zabarin, PhD in psychology, associate professor, associate Professor of psychology of performance, Saint-Petersburg military Institute of National Guard Troops, zavalex@yandex.ru

Leonid Ivashov, Doctor of History, Professor, Department of Theory and History of International Relations MSLU, President of the Academy of Geopolitical Problems, Colonel-General, geoanaliz@mail.ru

Igor Kefeli, Doctor of philosophical Sciences, Professor, honoured worker of higher school of the Russian Federation, Director of the Center for geopolitical expertise of North-West Institute of Management (RANEPa), Vice-President of the Academy of geopolitical problems, an expert RAS, geokefeli@mail.ru

Michael Kolbanev, Doctor of technical science, Professor, Professor of information systems and technology, Saint-Petersburg State Economic University, mokolbanev@mail.ru

Natalia Komleva, doctor of political sciences, professor, Honorary worker of higher education of the Russian Federation, director of Geopolitical analysis Center in Academy of geopolitical problems, vice president of Academy of geopolitical problems, academician of Discourse analysis International Academy, expert of RAPS, expert of the RCIR, expert of Public chamber of Sverdlovsk region, komleva1@yandex.ru

Tatyana Lyapkina, Doctor of Culturology, Professor of the Department of Culturology and Socio-Cultural Activities of the Arctic State Institute of Culture and Arts (Yakutsk), teffil@mail.ru

Galina Melnik, Doctor of Political Sciences, Professor, Professor of the Department of Digital Media Communications of the Institute «Higher School of Journalism and Mass Communications» of St. Petersburg State University, Honorary Worker of Higher School and Special Education, melnik.gs@gmail.com

Boris Misonzhnikov, Doctor of Philology, Professor of the Department of Digital Media Communications of the Institute «Higher School of Journalism and Mass Communications» of St. Petersburg State University, Honorary Worker of Higher School and Special Education, bmiss20550@mail.ru

Olga Plebanek, doctor of philosophy, associate Professor, head of the Department of social and humanitarian disciplines of the University at the Interparliamentary Assembly of the EurAsEC, e-mail: plebanek@mail.ru

Valery Titov, doctor of pedagogical Sciences, candidate of technical Sciences Professor, Professor of Department of public administration and national security of RANEPa. Honorary worker of higher education. Winner of the A. A. Svechin awards of the Academy of military Sciences and the Foundation for assistance to scientific research on security problems «Nauka-XXI», e-mail: titotin@yandex.ru

Alexander Chumakov, Doctor of Philosophy, Professor, Department of Global Processes, Lomonosov Moscow State University, member of the Presidium of the Russian Ecological Academy, Member of the board of the Association Internationale des

Professeurs de Philosophie (AIPPh), Editor-in-chief of the scientific journal «The Age of Globalization», chumakov5@yandex.ru

Alevtina Shevchenko, Grand PhD in Political Sciences, professor, Deputy Director for Research at the Institute of Law and National Security of RANEPa, Head of the Department of Public Administration and National Security. Honorary worker of higher education. Winner of the A. A. Svechin awards of the Academy of military Sciences and the Foundation for assistance to scientific research on security problems «Nauka-XXI», ashevchenko@ranepa.ru

Natalia Shevchenko, doctor of philosophy, associate Professor, Professor of the Baltic state technical University «VOENMEH» named after Dmitriy Ustinov, n.n.shevchenko@mail.ru.

ГЛОБАЛИЗАЦИЯ: НА ГРАНИ РЕАЛЬНОГО И ВИРТУАЛЬНОГО

Коллективная монография

ООО ИД «Петрополис»
197101, Санкт-Петербург, ул. Б. Монетная, д. 16,
Офис-центр 1, 5 эт., пом. 498, тел. 336-50-34
e-mail: info@petropolis-ph.ru

<http://petropolis-ph.ru>

<http://petropolis-ph-inform.ru>

Подписано в печать 24.08.2020

Формат 60 × 84 ¹/₁₆. Бумага офсетная.

Печать офсетная. Объем 18,25 п. л. Тираж 500. Заказ 45.

Отпечатано в типографии ООО ИД «Петрополис»

197101, Санкт-Петербург, ул. Б. Монетная, д. 16.