

Новгородский государственный университет имени Ярослава Мудрого
Новгородская Митрополия Русской Православной Церкви
Санкт-Петербургский Институт истории РАН

Новгородика – 2018.

Повседневная жизнь новгородцев: история и современность

*Материалы VI Международной научной конференции
26—27 сентября 2018*

Том 1

Великий Новгород
2018

ББК 63.3(2Рос-4Нов)
Н72

*Издание подготовлено при финансовой поддержке РФФИ
(проект 18-09-20058 Г)*

Сборник включен в электронную библиотеку РИНЦ

Н72 Новгородика – 2018. Повседневная жизнь новгородцев: история и современность: Материалы VI Международной научной конференции 26—27 сентября 2018. В 2-х тт. Т. 1 / редколл. С.А. Коварская, А.В. Сиренов, Е.В. Торопова, Т.В. Шмелева (отв. ред.); НовГУ им. Ярослава Мудрого. – Великий Новгород, 2018. – 328 с.

Материалы содержат статьи по итогам выступлений на конференции. В первом томе представлены исследования повседневности Великого Новгорода и связанных с ним территорий, военной и культурной повседневности на значительном хронологическом отрезке – с древнейших времен до наших дней.

ББК 63.3(2Рос-4Нов)

ISBN 978-5-89896-718-5

© Новгородский государственный университет
имени Ярослава Мудрого, 2018
© С.А. Коварская, А.В. Сиренов,
Е.В. Торопова, Т.В. Шмелева, редколл., 2018
©Авторы статей

СОДЕРЖАНИЕ

От редколлегии		5
Шмелева Т.В.	Новгородика и повседневность	6
<i>Городская повседневность</i>		
Завершинский К.Ф.	Символическая репрезентация политической повседневности средневекового Новгорода в национальной памяти современной России	12
Гуторов В.А.	Средневековый Новгород и античные полисы: критический анализ современных научных практик повседневности	20
Летняков Д.Э.	Вечерняя традиция как элемент повседневной жизни Новгорода: политико-философский анализ	28
Кузнецов А.А.	Новгород в политике князей Северо-Восточной Руси в 1125–1238 гг.	34
Славинский С.П.	Генезис архитектурной среды как отражение изменения мировоззрения и повседневной жизни новгородцев	38
Секретарь Л.А.	Софийская площадь и ее значение в жизни губернского Новгорода	45
Андреева Л.А.	Местное самоуправление в Великом Новгороде: история повседневной жизни и современность	53
Конечский В.Я.	Перун-крокодил в «Сказании о Словене и Русе» (источники и композиция сюжета)	56
Базарова Т.А.	Визит императора Петра II в Новгород в 1728 г.: по материалам научно-исторического архива РАН	65
Киселев М.Ю.	Из истории Новгорода по документам архива РАН	70
Жуков К.В., Жуков Г.К.	Мемуары А.В. Болотова «Господин Великий Новгород. Воспоминания»	75
Данько Т.А.	Повседневная жизнь новгородской молодежи в годы НЭПа	80
<i>Губернская повседневность</i>		
Маленко С.А.	Новгородская земля в становлении российского самодержавия: парадоксы психоисторической интерпретации	87
Сергеев А.В.	Новгородские князья-помещики в XVI в.: некоторые аспекты жизни	95
Алексеева М.А.	Повседневная жизнь уездного города Новгородской губернии в начале XX века: Старая Русса	104
Васильев Я.А.	Человеческий фактор в деятельности банков Новгородской губернии во второй половине XIX – начале XX в.	109
Ефимова Е.Н.	Земская медицина в Новгородской губернии XIX – начале XX в.	115
Авдеев А.Н., Авдеев Э.А.	Влияние железной дороги Валдай – Крестцы на повседневную жизнь Крестецкого района	123
Морылева Н.И.	Повседневная жизнь усадьбы «Приволье»	128
Ковалев Б.Н.	Повседневная жизнь новгородцев в годы мира и войны	138
Прокофьева М.И.	Изменения в повседневной жизни новгородцев в начале Первой мировой войны	143
Афанасьева Т.А.	Мир женщины в новгородской деревне первой трети XX века	149
Серебрякова А.С.	Повседневная жизнь женщин Новгородской губернии в 1918–1924 гг.	155

Завершинская Н.А.	Женщины на войне: героическое и повседневное в современной памяти (общероссийские и новгородские контексты)	161
Федорук Н.С.	Повседневная жизнь немецких колонистов Новгородской губернии в 1920-е годы: регулирование семейно-имущественных отношений	168
	<i>Новгородская повседневность: взгляд извне</i>	
Абрамовская И.А.	«Путевые негативы»: повседневная жизнь новгородцев в книге А. Круглова «На исторической реке»	174
Абраменко В.А.	Путешествие по Волхову и по Дону в начале XX века: ожидания и реальность в воспоминаниях современников	180
Сафонов М.М.	Бывают ли в Новгородской губернии шестидесятиградусные морозы?	187
Колпаков М.Ю., Михеев Д.В.	Жители Новгорода и Пскова XVI–XVII вв. в английских и французских источниках	192
Мазур С.А.	Рецепция древнего Новгорода в довоенной латвийской газете «Слово»	197
Асташкина П.Г.	Повседневная жизнь Новгорода в немецкой медиасфере	204
	<i>Военная повседневность</i>	
Коренев Д.М.	«...токмо от сукна проста, иже от сермяги...». Ткань и одежда в костюме даточных ратных людей XVI в. (на материале Новгородской земли)	211
Хохлов И.В.	«Гарнизонный» фактор в жизни городов Новгородской губернии в XIX в.	218
Матвеев О.В.	Повседневная жизнь новгородских военных поселений	223
Гребенкин А.Н.	Повседневная жизнь новгородского графа Аракчеева кадетского корпуса	230
Лукин А.А.	Кексгольмский полк и крестьянская повседневность новгородских военных поселений	236
	<i>Культурная повседневность</i>	
Симонов Р.А.	Математическая повседневность средневекового Новгорода	244
Иванов А.С., Кузнецов А.М.	Первый новгородский документ на бомбицине	253
Бессуднова М.Б.	Досуг ганзейских купцов в Великом Новгороде	265
Васильев В.Л. Вихрова Н.Н.	Антропонимикон новгородских надгробных надписей XVIII – начала XX в.	270
Суториус К.В., Салонилов Н.В.	Академическая успеваемость учащихся Новгородской семинарии в середине XVIII в.	275
Галкин А.К.	Как новгородский семинарист XVIII века стал врачом	284
Вихрова Н.Н.	Педагогическая, общественная и просветительская деятельность А.Л. Громачевского в Новгороде	290
Терешкина Д.Б.	Повседневность в экзаменационных сочинениях 1915–1918 гг. в фонде Новгородской мужской гимназии ГАНО	298
Орлова Е.О.	Историческая память новгородцев о советском образовании	305
Кириллов А.Н.	У истоков Общества художников Новгорода	310
Чистиков А.Н.	Новгородский зритель и кино в 1950–1960-х гг.	317
	<i>Сведения об авторах</i>	325

От редколлегии

Предлагаемый вашему вниманию двухтомник включает материалы VI Международной научной конференции «Новгородика–2018. Повседневная жизнь новгородцев: история и современность», проведенной в Новгородском государственном университете 26–27 сентября 2018 года.

В конференции приняли участие более 120 участников из Великого Новгорода, Москвы, Петербурга, Пскова, Твери, Курска, Ростова-на-Дону и др. городов, а также из Латвии, Швеции, Италии. Это говорит о широте круга исследователей, которых привлекает Великий Новгород, его история и культура.

Повседневность впервые вынесена на обсуждение в рамках конференции «Новгородика», и, как оказалось, выявилось много аспектов этого понятия, которые позволили обсудить повседневную жизнь новгородцев от Средневековья до наших дней.

Работа конференции была организована в восьми секциях, и это разделение составило основу композиции сборника материалов. Оно показывает, как понятие повседневности может быть дифференцировано в плане территориальном, в плане сфер жизни, гендерных различий. Для рассмотрения фактов новгородской истории и культуры были привлечены разнообразные источники, в том числе и не опубликованные материалы, архивные данные.

Представленные в виде двухтомника и размещенные в электронной библиотеке РИНЦ, эти материалы послужат дальнейшему изучению как новгородики, так и повседневности, которая стала важным объектом современной гуманитарной науки.

Проведение конференции и публикация материалов стало возможным благодаря поддержке РФФИ (проект № 18-09-20058 Г) и руководства университета.

УДК 94(470.24)

Т.В. Шмелева
Россия, Великий Новгород

НОВГОРОДИКА И ПОВСЕДНЕВНОСТЬ

Представлены соображения о соотношении понятий новгородика и повседневность. Обозначены исторические вехи развития новгородика и история термина *новгородика*. Утверждается, что современная новгородская новгородика – полидисциплинарна, что объединяет в ее изучении специалистов разных гуманитарных наук. Продемонстрированы работы, составляющие филологическую новгородика; они касаются диалектов, топонимики, литературы и современных медиа, которые отражают все аспекты повседневности. Подчеркнуто, что полидисциплинарность позволила выдвинуть в качестве темы конференции понятие повседневности, которая при всей интенсивности ее изучения в рамках разных гуманитарных наук, вызывает споры исследователей. Обращено внимание на дискуссионность вопросов о научном открытии повседневности и перспективности ее изучения. Высказано мнение о плодотворности полидисциплинарного подхода к повседневности, осуществляемого в рамках конференции.

Ключевые слова: новгородика, полидисциплинарность, повседневность, история, филология, культура.

T.V. Shmeleva
Russia, Veliky Novgorod

NOVGORODICA AND EVERYDAY LIFE

The article presents considerations about the relationship between the concepts of Novgorod and everyday life. Historical milestones in the development of Novgorod and the history of the term Novgorod are marked. It is argued that modern Novgorod novgorodica – practical training course that combines in her study of experts in different Humanities. The works that make up philological Novgorod are demonstrated; they concern dialects, toponymy, literature and modern media, which reflect all aspects of everyday life. Emphasized that multidisciplinary allowed to nominate as the theme of the conference the concept of everyday life, which with all the intensity of its study within various Humanities, controversial among researchers. Attention is paid to the discussion of questions about the scientific discovery of everyday life and the prospects of its study. The opinion is expressed about the fruitfulness of the multidisciplinary approach to everyday life, carried out within the framework of the conference.

Key words: novgorodica, polydisciplinary, everyday life, history, Philology, culture.

Традиция конференций «Новгородика» берет начало в 2006 году, когда прошла первая конференция, посвященная столетию со дня рождения Дмитрия Сергеевича Лихачева, труды которого о Новгороде, его богатейшем историческом наследии стали классикой новгородика, дали импульс многим исследованиям [11]. Темой второй и третьей конференции, прошедших в 2008 и 2010 годах, стало новгородское вече как основа республиканского строя и организации жизни города [12; 13]. Четвертая конференция прошла в 2012 году, когда отмечалось 1500-летие российской государственности, что и стало ее темой [14]. Пятая конференция, проведенная в 2015 году – в год тысячелетия «Правды Русской», посвящена истории российской правовой культуры [15].

В центре внимания шестой конференции «Новгородика» – повседневность, понятие конкретное и в то же время безграничное. Важно и то, что впервые оно оказывается сопряженным с новгородикой. Это выдвигает

задачу уточнить основные понятия, необходимые для обсуждения повседневности новгородцев в истории и современности.

Прежде всего необходимо напомнить основные сведения о новгородике. Термин *новгородика* сегодня можно найти в интернете: Яндекс дает 23 тыс., а GOOGLE – 33200 ответов. Естественно, наиболее активно он используется в нашей области для наименования различных реалий:

- областная универсальная научная библиотека создала электронную полнотекстовую коллекцию «Новгородика в электронном виде» и информационный центр «Новгородика»;
- библиотечный центр для детей и юношества «Читай-город» на своем сайте поддерживает «Медиатеку Новгородика» (~300 дисков) – единственную в своем роде коллекцию электронных документов в формате CD, DVD, mp3, посвященных Великому Новгороду (<http://chitajka53.ru/resursyi/audio-i-videokollekczii/mediateka-novgorodika/>);
- областная администрация проводит ежегодно областной конкурс инновационных творческих проектов «Новгородика» по номинациям: «Культура и социум»; «Истоки и современность»; «Вызов времени»;
- наконец, следует назвать нашу конференцию «Новгородика», которая, как уже сказано, проводится с 2006 года, собирая не только новгородских исследователей.

Возникает вопрос: существуют ли аналогичные термины? Поиски в интернете позволяют заключить, что сейчас практически каждый регион культивирует изучение проблем территории, ее истории и культуры и располагает для этого особым термином. В качестве такого используют сложные слова со второй частью – *ведение*: *москвоведение*, *петербурговедение*, *курсковедение*... – эти термины мотивированы названиями городов. Другие мотивированы наименованиями регионов – *кубановедение*, *доноведение*, *сибиреведение*. Все они могут быть сведены к терминам *краеведение*, *регионоведение* (раньше были *родиноведение* и *отчизноведение*) и могут считаться их конкретными реализациями. Некоторые регионы обходятся без специального термина, используя термин *краеведение* и прибавляя к нему название своего города: *краеведение Пскова*, *Твери*, *Воронежа*, *Самары*, *Орла*.

Из этого следует, что, с одной стороны, *новгородика* – термин ожидаемый, а с другой стороны – уникальный. Он образован с помощью греческого суффикса в русской огласовке – *ика*, который мы видим в словах *физика*, *ботаника*, *грамматика* и десятках других. Значит, у его автора был широкий языковой кругозор, знание древнегреческого, что характерно для образованных людей позапрошлого века.

И действительно, термин *новгородика* появляется в 1892 году на титульном листе библиографического описания «Новгородика. Опыт словаря сочинениям, заключающим в себе описание Новгородской земли и ее истории», помещенного в «Памятной книжке Новгородской губернии на 1892 год». Автор этого описания – Василий Павлович Ласковский [3].

Итак, появлению термина мы обязаны В.П. Ласковскому, сведения о котором можно найти в энциклопедическом словаре: вологодский дворянин, военный, выйдя в отставку, занялся изучением истории Новгорода, работая секретарем Статистического управления. Он издал описания Новгородского музея, в создание которого вложил много сил, опубликовал статьи «По поводу предстоящего празднования 900-летия крещения Руси», «Страничка из жизни поозеров», «Путеводитель по Новгороду» (вышел уже после его смерти [3; 10]).

Однако термин появляется после того, когда феномен уже существует. Зарождение новгородики как исследования нашего города относят к концу XVIII века, когда формируется понимание ценности древностей, в том числе новгородских, начинается собирание и издание летописей и других древних текстов. Но первым текстом, в котором излагаются основания исторической ценности Новгорода, стала работа Евгения (Болховитинова) «Исторические разговоры о древностях Великого Новгорода», изданная в Москве в губернской типографии у А. Решетникова в 1808 г. Это обстоятельство позволяет нам считать его автора основателем новгородики [19], а в этом году отметить не круглую дату – ее 210 лет.

Разумеется, со времени ее основания новгородика менялась. И если говорить о современной новгородской новгородике, то хотелось бы подчеркнуть, что она стала не только исторической, а полидисциплинарной. Иначе говоря, мы можем говорить о новгородике исторической и археологической; филологической; церковной; культурологической и этнографической; правовой... Это научное обстоятельство еще недостаточно отрефлектировано теоретически, но практически мы занимаемся именно подисциплинарной новгородикой в рамках комплекса «Антоново» (его организатор и директор – С.А. Коварская).

Приведу несколько фактов, характеризующих филологическую новгородику. Прежде всего – это словарь новгородских говоров, подготовленный лингвистами пединститута и изданный солидным томом в петербургском Институте лингвистических исследований РАН [17]. Значимость этого словаря для толкования исторических документов, берестяных грамот не надо доказывать. Важный шаг в развитии филологической новгородики – выход компендиума, как его называет редактор В.А. Кошелев, «Новгородский край в русской литературе» [16]. Новгородская топонимия серьезно и плодотворно изучается В.Л. Васильевым. Его книга о топонимии реки Мсты – фундаментальное описание с солидным культурным компонентом [1] заслужила самые высокие оценки. Свидетельство значимости его трудов в международном масштабе – участие В.Л. Васильева в Международном съезде славистов, который в августе этого года прошел в Белграде, куда доклады отбираются на конкурсной основе. В рамках филологической новгородики исследуется и медиаполе в истории [4] и современности, оно, как ничто другое, отражает жизнь Новгорода и региона во всем ее разнообразии. Наша коллективная работа [18] была отмечена в Московского университете в конкурсе работ в области масс-медиа.

Итак, новгородика – полидисциплинарна, эта ее характеристика и позволила обратиться к проблеме повседневности, о которой надо сказать несколько слов.

Повседневность, как не раз отмечалось, парадоксальный феномен: с одной стороны, она присутствует в жизни каждого, мы все живем в повседневности, с другой стороны, ее научное восприятие, осмысление и исследование долгое время было вне гуманитарных парадигм. Сегодня же отмечается массовое обращение гуманитариев к этому понятию (в библиотеке РИНЦ 7964 публикации этой тематики), но мнения о нем существенно расходятся, даже в вопросе о научной биографии этого понятия.

Если верить А.В. Маркову, год рождения повседневности – 1980, когда выходит книга Мишеля де Серто «Изобретение повседневности» и происходит ряд изменений в социальной жизни советского общества [9]. Отметим, что это утверждается в 2014 году, то есть устанавливается ретроспективно.

А согласно мнению московского историка В.В. Керова, история изучения повседневности насчитывает не менее двух с половиной столетий [6]. Он утверждает это со ссылками на Леграна д'Осси, опубликовавшего в 1782 г. первые три тома «Истории частной жизни французов с зарождения нации до наших дней», задуманного как многотомное издание. Свой объект французский ученый обозначал так: «горожанин в своем городе, крестьянин в своей хижине, дворянин в своем замке, т. е. француз среди его трудов, развлечений, в кругу семьи и детей», а также «рыбалка, охота, садоводство и цветоводство, кроме того, многие другие аспекты» жизни человека (цит. по: [6]).

Что касается интереса к повседневности, то здесь одна из первых работ – статья Ю.М. Лотмана о декабристах [8]. Но еще более чем за сто лет до этого в 1860 году вышла книга Н.И. Костомарова «Очерк домашней жизни и нравов великорусского народа» – это ли не повседневность?

Правда, стоит признать, что ни одна из названных работ не породила традиции, что и затрудняет поиски года рождения повседневности как объекта гуманитарных исследований, вызывая споры.

Расходятся мнения и по поводу перспективности темы повседневности. Петербургские историки в 2009 году отмечают: «Еще несколько лет назад история повседневности была одной из наиболее востребованных сфер российской истории. Сейчас судя по всему, ситуация изменилась: «рынок» научных публикаций по этой проблематике насытился, сформировался некий научный баланс, что позволило уравновесить представления историков о повседневной жизни России в разные периоды времени» [5. с. 3]. А в 2017 году уже упомянутый В.В. Керов утверждает, что «история повседневности, без всякого сомнения, представляет собой одно из самых модных и популярных направлений исторической науки последних десятилетий», выделяя как самые плодотворные исследования городской повседневности в Сибири [6].

Факты говорят о том, что более резона, видимо, в последней точке зрения. Сегодня российская гуманитаристика располагает не только множеством статей, но и десятками кандидатских и докторских диссертаций,

учебной литературой по повседневности. С 2016 г. выходит журнал «История повседневности» (ЛГУ им. Пушкина); тогда же опубликован «Энциклопедический словарь российской повседневности» в 3 томах [20].

Не новое это понятие и в нашем университете. Культурологи слушают курс «Семиотика повседневности». Б.Н. Ковалев издал книгу о повседневной жизни во время оккупации, которая отмечена премией «Просветитель» [7].

Массу интересных сведений о повседневности включают доклады участников конференции, они позволяют увидеть структуру новгородской повседневности, множество ее уникальных деталей и типических для русской жизни черт.

1. *Васильев В.Л.* Гидронимия бассейна реки Мсты: свод названий и анализ микросистем. М.: Издательский Дом ЯСК, 2017. 344 с. (Studia philologica)
2. *Гордиенко Э.А.* Новгородская секция Санкт-Петербургского института истории РАН и Новгородский исторический сборник // Санкт-Петербургский институт истории РАН в документах XIX–XX веков. СПб, 2016. С. 10.
3. *Жервэ Н.Н.* Первая «Новгородика» В.П. Ласковского и ее истоки // Новгородика – 2006. Материалы науч. конф. 20–22 сент. 2006 г. Великий Новгород, 2007. Ч. 1. С. 18.
4. История новгородских газет и журналов: взгляд из XXI века: сборник статей студентов и аспирантов / сост. А.Л. Семенова; под ред. Б.Н. Ковалева и Е.В. Лигус; НовГУ им. Ярослава Мудрого. Великий Новгород, Вып. 1, 2. 2012. 75 с.; 137 с.
5. История российской повседневности как следствие развития духовности: Материалы 53-й Всерос. заочн. науч. конференции. СПб.: Изд-во «Нестор», 2009.
6. *Керров В.В.* Екатеринбург, Томск, далее везде: какая она, российская история «городской повседневности», и зачем она нужна? // Вестник Томского государственного университета. История. 2017. № 48. С.50–59. URL: <https://elibrary.ru/item.asp?id=29947063>
7. *Ковалев Б.Н.* Повседневная жизнь населения России в период нацистской оккупации. М.: Молодая гвардия, 2011. 656 с.
8. *Лотман Ю.М.* Декабрист в повседневной жизни (Бытовое поведение как историко-психологическая категория) // Литературное наследие декабристов: Сб. / Под ред. В.Г. Базанова и В.Э. Вацура. Л.: Наука, 1975, С. 25–74.
9. *Марков А.В.* 1980: год рождения повседневности. М.: Европа, 2014. 192 с.
10. *Моисеев С.В.* Новгородика // Великий Новгород. История и культура IX–XVII веков: Энциклопедический словарь. СПб.: Нестор-История, 2007. С. 354.
11. Новгородика – 2006. К столетию академика Д.С. Лихачева: Материалы междунар. науч. конф. 20–22 сентября 2006. В 2 ч. Великий Новгород, 2007. Ч. 1. 352 с.; Ч. 2. 216 с.
12. Новгородика – 2008 Вечевая республика в истории России: материалы междунар. науч.-практ. конф. 21–23 сентября 2018. В 2 ч. Великий Новгород, 2009. Ч. 1. 371 с.; Ч. 2. 371 с.
13. Новгородика – 2010. Вечевой Новгород: Материалы междунар. науч.-практ. конф. 20–22 сентября 2010. В 3-х ч. Великий Новгород, 2011. Ч. 1 306 с.; Ч. 2. 338 с.; Ч. 3. 299 с.
14. Новгородика – 2012. У истоков российской государственности: Материалы IV междунар. науч. конф. 24–26 сентября 2012. В 2-х ч. / сост. Д.Б. Терешкина, С.А. Коварская, О.В. Демидов, Е.В. Торопова, Я.А. Васильев, Г.М. Коваленко, О.В. Матвеев, Т.Л. Каминская, Н.А. Кашей; НовГУ им. Ярослава Мудрого. Великий Новгород, 2013. Ч. 1. 438 с.; Ч. 2. 411 с.
15. Новгородика – 2015. От «Правды Русской» к российскому конституционализму: материалы V междунар. науч. конф. 24–25 сентября 2012. В 2-х ч. / сост. Е.В. Торопова, С.А. Коварская, Я.А. Васильев, Д.Б. Терешкина, Б.Н. Ковалев, Н.С. Федорук; НовГУ им. Ярослава Мудрого. Великий Новгород, 2017. Ч. 1. 409 с.; Ч. 2. 383 с.

16. Новгородский край в русской литературе / ред. кол.: А.Л. Гавриков, Т.В. Игошева, В.А. Кошелев, Д.Б. Терешкина; НовГУ им. Ярослава Мудрого. Великий Новгород, 2009. 927 с.
17. Новгородский областной словарь / Ин-т лингв. исслед. РАН; изд. подгот. А.Н. Левичкин и С.А. Мызников. СПб: Наука, 2010. XXVII, 1435 с.
18. Новгородское медиаполе: опыты лингвистических исследований: коллективная монография / под ред. Т.В. Шмелевой. НовГУ им. Ярослава Мудрого. Великий Новгород, 2015. 223 с.
19. *Шмелева Т.В.* Новгородика: что это за наука и кто ее основатель? // Чело: альманах, 2014. № 1–2. С. 51–54.
20. Энциклопедический словарь российской повседневности XX века в 3 т. / сост. С.Б. Борисов. Шадринск, 2016, 500 с.

ГОРОДСКАЯ ПОВСЕДНЕВНОСТЬ

УДК 303.022+323.2

К.Ф. Завершинский
Россия, Санкт-Петербург

СИМВОЛИЧЕСКАЯ РЕПРЕЗЕНТАЦИЯ ПОЛИТИЧЕСКОЙ ПОВСЕДНЕВНОСТИ СРЕДНЕВЕКОВОГО НОВГОРОДА В НАЦИОНАЛЬНОЙ ПАМЯТИ СОВРЕМЕННОЙ РОССИИ

Политическое наследие средневекового Новгорода является актуальной сферой научных исследований, которые показывают, что ученые используют различные подходы для понимания основ этого явления. В связи с этим обсуждаются познавательные возможности исследования наследия древнего Новгорода в контексте соотношения артефактов повседневности с символическими практиками социального конструирования политической памяти российской политики. В статье рассматривается значение антропологических концепций при анализе политической повседневности средневекового Новгорода как в прикладных, так и теоретических исследованиях современных политических коммуникаций. Дезинтеграция современных политических порядков в национальных сообществах, вариативность политических идеологий и структур управления актуализирует исследование антропологических аспектов политической повседневности. Автор подчеркивает важность описания и теоретического анализа роли политических мифов и символов, присутствующих в структурах повседневности политической памяти. Используя антропологически-ориентированный анализ как теоретический базис, автор предлагает новый теоретический подход к изучению политической повседневности.

Ключевые слова: политическая память, политическая повседневность, символические структуры повседневности, политический миф, социальные бренды, политические коммуникации.

K.F. Zavershinsky
Russia, St. Petersburg

SYMBOLIC REPRESENTATION POLITICAL EVERYDAY LIFE OF THE MEDIEVAL NOVGOROD IN THE NATIONAL MEMORY IN MODERN RUSSIA

The political heritage of medieval Novgorod is an actual area of scientific research studies, which demonstrate that the scholars use various approaches for understanding the basics of this phenomenon. In this connection, the cognitive possibilities of studying the heritage of ancient Novgorod are discussed in the context of the correlation of everyday life artifacts with symbolic practices of political memory social construction in the Russian polity. The article discusses a significance of anthropological concepts in the analysis of political everyday life of medieval Novgorod in both applied and theoretical studies of modern political communications. The disintegration of modern political orders in national communities, the variability of political ideologies, and management structures highlighted a necessity to properly theorize anthropological dimensions of political everyday life. The author emphasizes the importance of describing and theoretical analysis of the role of political myths and symbols that are present in the structures of everyday life of political memory. Using an anthropologically-oriented analysis as a theoretical basis, the author proposes a new theoretical approach to the study of political everyday life.

Key words: political memory, political everyday life, symbolic structures of everyday life, political myth, social brands, political identity, political communications.

Научная и социокультурная значимость исследования социально-политической повседневности средневекового Новгорода очевидна в связи со важностью полисного устройства древнего города для осмысления процессов генезиса государственности и становления национальной идентичности в социокультурном пространстве России. Закономерно, что аспекты социально-политической жизнедеятельности средневекового Новгорода весьма содержательно представлены многочисленными работами отечественных и зарубежных историков. Благодаря археологическим и этнографическим экспедициям, организационной деятельности общественных и государственно-административных структур, умножаются вещественные артефакты, свидетельствующие о влиянии жителей «новгородской средневековой республики» на социально-политическую динамику средневековой цивилизации Древней Руси [14, с. 343–346].

Достаточно широко представлена в публичном дискурсе современной России и проблематика, связанная со спецификой политической культуры средневекового Новгорода как символического источника легитимации элитами политической преемственности в эволюции институтов российской государственности. Симптоматично, что к историко-политическому наследию средневекового Новгорода как важному символическому ресурсу власти обращались как имперские, советские, так и постсоветские правящие элиты.

Вместе с тем, при очевидном умножении исторической и филологической фактографии в предметной области «новгородики», социально-психологических и философских интерпретаций политических практик средневекового Новгорода, на периферии исследований отечественных авторов остаются междисциплинарные стратегии современной культур-социологии и культурной антропологии в области изучения культурных артефактов прошлого как структур символических репрезентаций («фигураций»), присутствующих в настоящем. Подобный способ исследования, на наш взгляд, позволяет рассматривать генезис, становление политических институтов средневекового Новгорода как важное звено многопланового и вариативного социокультурного процесса оформления многослойной политической памяти России.

Социальная память при этом представляется не столько «хранилищем» «воспоминаний о прошлом» или идеологических интерпретаций прошлого в настоящем, а пространством семантического «свертывания» представлений о прошлом в символические фигуры, которые стимулируют возникновение «обосновывающих воспоминаний», что позволяет новые ситуации распознавать, воспринимать как повторение некой «прошлой» ситуации. Социальная память проявляется в наличии «некоторых заведомо известных “предположений” о реальности, которые не нужно специально вводить в коммуникацию и обосновывать в ней» [8, с. 104; 9, с. 110]. В работах представителей культур-социологии подчеркивается перспективность понимания культуры как исторической формы социальной памяти,

символические структуры («сети смыслов») которой укоренены в повседневных практиках. При этом динамика подобных «предположений» предстает как многослойный процесс социального конструирования и комплекса средств символического производства социальной власти, который порождает сакральные объекты и многообразные символические фигуры взаимодействия [15, р. 11–26; 16, р. 29–89].

Спецификация обозначенных теоретических посылок к предметной области политической повседневности позволяет интерпретировать ее как значимый семантический компонент политической памяти, воспроизводящийся посредством многообразных мнемонических практик. С этих позиций становится более очевидной роль символического наследия средневекового Новгорода в политической памяти России, которое перманентно присутствует в форме устойчивых «заведомо значимых предположений», обретая вариативные символические репрезентации процессов социального конструирования этнополитической и национальной идентичности на всех этапах эволюции российского общества.

При этом важным измерением процесса эволюции социальной памяти и ее политической компоненты следует считать выявление роли и этнополитической специфики структур повседневного знания, выступающей своего рода «плавильным тиглем» («воплощенным знанием»), особым типом знания, обеспечивающим связь «сакральной», «высокой», «официальной», «элитарной» культуры и «профанного» знания и практик, которые в современном обществе приобретают форму массовой культуры и «усредненного общественного мнения» [5, 6, 7]. Всегда следует помнить, что социальные явления, которые в обществе номинируются как «факты», действительны «не благодаря их фактической вредности или объективной резкости» [1, с. 17], но зависят от того, как их воспринимают и степени эффекта их влияния на коллективную идентичность. Повседневность не следует понимать «календарно» как реестр простых и очевидных для всех типизаций, возникающих в процессе «повторений». Повседневность следует осмыслять в терминах конкретно-исторических, комплексных форм социальной идентичности, включающих как компоненты «сознательного», так и «бессознательного». Повседневность – это место, где «загадка повторения переходит в теорию становления», поскольку настоящее никогда целиком не может быть «деисторифицировано» в повседневности и постоянно требует «продолжения», «реисторизации» повседневности [18, р. 161, 189, 194].

Особенность повседневного знания в том, что оно «объективируется», интериоризируется посредством специфических форм сигнификации и символизации [2], связанных с телесно-чувственным существованием человека. Важным семантическим «механизмом» подобного процесса является мифический нарратив как коммуникативное средство связи практик фонового повседневного знания и категоризации коллективных представлений, когда символы и более абстрактные обоснования прошлого, настоящего и будущего дополняются символизацией телесно-чувственного восприятия социальной действительности, посредством символизации событий героического и жертвенного. Практики

повседневности средневековья, как и современности, всегда сопряжены с символизацией действий социальных элит по легитимации социополитического порядка в целях контроля за коллективным поведением в группах и сообществе в целом.

При этом политические мифы, обеспечивая символизацию практик политического доминирования на уровне повседневности, являются важным и необходимым звеном как традиционных, так и современных политических коммуникаций в рамках политической памяти. Политический миф вписывает эпизоды повседневной деятельности людей в нарратив драмы коллективного существования. В основе мифической символизации политики лежат «симбиотические символы», выражающие связь политических действий с «телесностью», телесно-чувственной осязаемостью и действенностью власти посредством многообразных фигур («героического»). Поэтому политический миф – всегда не только объяснение, но и «практический аргумент». Миф может драматически обосновывать историю существующих политических обществ, отсылая к прошлому, воспринимаясь как «традиция», но он может сакрализировать политические взаимодействия через настоящее или отсылку к будущему, превращаясь в источник социальных трансформаций.

Подобное видение динамики повседневности, как уже отмечалось, предполагает выход за рамки традиционной методологии этнографических и исторических моделей описания повседневности, описывающих ее в контексте историографической и этнографической вещности. Перспективным представляется видение специфики политической повседневности в ее «коммуникативной прагматике», производящей «события». Политико-событийная история, как справедливо замечают антропологически-ориентированные исследователи истории России, «редкая гостья» в традиционных этнографических исследованиях быта. Призывая изучать «бытовые стереотипы», «фреймы» этничности той или иной эпохи для осмысления национально-культурной идентичности и исторического сознания в настоящем, что принципиально для выработки умения жить в многообразии диалога «жизненных миров и культур» прошлого и настоящего [11, с. 85].

Влияние множества, непредсказуемых рационально, событий на изменения в частной, повседневной жизни может заинтересовать не только микроисториков повседневности, но и тех исследователей, которые ставят в центр своего анализа событийный контекст обыденности и его эмоционально-чувственного мира, практики коллективной этнической самоидентификации, а не только фактографическое описание духовной или материальной культуры среды его существования.

Смещение исследовательского фокуса в изучении повседневности прошлого и настоящего позволяет сделать несколько принципиальных, по мнению автора, теоретико-методологических экспликаций по поводу перспектив исследования политической повседневности средневекового Новгорода.

Исследование повседневности средневекового Новгорода в русле теоретических моделей культур-социологии и антропологии не только позволяет углубить представления о культуре средневекового Новгорода, но и выявить этнополитическое основание политической «жизненности» нарратива новгородского полиса в политическом дискурсе России. Изучение символических практик политической повседневности средневекового Новгорода, на наш взгляд, позволяет избежать методологических ограничений, характерных для позитивистской политической истории, ориентирующей на поиски рациональных оснований причинно-следственных связей и объективных интересов, субъектами реализации которых выступают политические лидеры и формальные институты. За позитивистской интерпретацией фактов в контексте действий рациональных акторов весьма часто исчезает «человек чувствующий», многообразие и специфика представлений «безмолвствующего большинства» (А.Я. Гуревич) русского средневековья, не менее драматичного и символического, чем европейского.

Мир повседневности средневекового Новгорода, о чем свидетельствуют дошедшие до нас тексты и артефакты, был пространством динамичной символической политики горожан, светских и религиозных элит, посредством чувственно образной символизации религиозных представлений и стандартов престижного потребления, которая «конвертировалась» во властное доминирование и практики доступа или исключения личностей и групп из процесса принятия коллективно-значимых решений. Подобная динамика семантически концентрируется и упорядочивается вокруг символических фигур ("героя", "жертвы", "преступника"). Характерно, что новгородская мифология повседневности демонстрирует непрерывный и трагический переход от сакрализации персонажей к возвращению их в мир повседневности.

Весьма показательное содержание новгородских былин [10], где героями становятся купцы, демонстрирующие способность достижения и обладания богатством, роскошью, предприимчивость, дух авантюризма и нечеловеческую отвагу ("Про Василия Буслаева", "Василий Буслаев и новгородцы"). Этот персонаж демонстрирует героическое буйство природы в праздниках, состязаниях и побоищах, но постоянно сталкивается с давлением повседневности «большинства», рутиной практик дарения и «благочестия», приходя к «замирению» с городом и обузданию телесной произвольности. Этот нарратив выступает одновременно источником новых мифоконструкций и выплеску героического ("Поездка Василия Буслаева"), однако попрание норм христианского благочестия в «Ерусалим-граде» ведет к смерти героя и победе «каменной твердыни» повседневности «... кто-де у камня станет тешиться... – Сломить будет буйну голову».

Показателен своей динамикой сакрализации и десакрализации повседневности «аристократизм богатства» (В.Г. Белинский) Садко, обретаемого в героическом противостоянии невгодам и высшим силам, но обуздываемого величием повседневности торговой общины Новгорода, принудившего его «изломать» гусли.

Аналогичная по семантики динамика прослеживается и в иных литературных источниках («Хождение Стефана Новгородца», «Послание

Василия Новгородского Феодору Тверскому о рае», «Повесть о посаднике Добрыне», «Московская повесть о походе Ивана III Васильевича на Новгород» и др.) [3, 4], где можно проследить «плавильную работу» повседневности средневекового Новгорода посредством мифоконструкций, сакрализирующих или оповседневнивающих практики поддержания социально-политического порядка. Средневековый Новгород по динамизму практик символизации повседневности в известной степени подобен древнегреческим полисам, где подобная коммуникативная динамика, по мнению ряда исследователей, стимулировала развитие переговорных практик и сложных форм «взаимности». Коммуникативное пространство средневекового Новгорода, как и Афин, не породило устойчивого политического порядка, но именно в нем были «обыграны» многие возможные векторы социально-политической эволюции российской политики, репрезентированные в символизме его средневековых артефактов, регулярно подвергающихся «реархивации» в переломные моменты эволюции российских политических институтов и кризиса социополитической идентичности.

Реализация подобных исследовательских стратегий, ориентирующих на изучение неформальных практик и символических измерений повседневности древнего Новгорода, на наш взгляд, актуализируется не только потребностью в междисциплинарном синтезе научных исследований культуры древнего Новгорода, но и изменениями, происходящими в современном коммуникативном пространстве. Доминирующие ныне формы универсализации коммуникаций («глобализация») ведут к тому, что локальность, основой которого являются структуры повседневности, в отличие от прошлых времен, становится все менее естественной и все более сконструированной. Повседневное в наши дни все чаще является не порождением жизненных состояний или переживаний коллективных субъектов, а становится «фабрикацией самоочевидного и близкого через локализацию неизвестного и далекого» [13, с. 144]. Легитимации «глобальными» элитами своего доминирования, на основе деления обществ и групп на «цивилизованные», «демократические» принципиально меняет динамику символических форм повседневности, которые на национальном уровне все более утрачивают функцию стабилизации и отбора, «оповседневнивания» жизненно необходимых «новаций». Подобная тенденция на деконструкцию более традиционных форм повседневности в результате символической экспансии стандартов массового общества, более чем актуальна для современной России, стоящей перед вызовами разрушения этнополитической идентичности и рисками глобализации.

Присутствие, сохранение повседневности значимого для политической памяти России прошлого в настоящем, приобретает особое значение в реалиях современных технологий господства, легитимируемых либеральными мифами о глобализации и «денационализации», рационализации и «массовизации» пространства повседневности. В действительности, публичная легитимация индивидуальных свобод и организаций гражданского общества в современных

западных массмедиа, пропаганда суверенности и конкурентности «рациональных граждан», не только не отменяет процессов политического доминирования, а актуализирует установку социальных элит на контроль за «менее способными» и «успешными» в распоряжении своей свободой на уровне повседневности. Происходящая «децентрализация» («дисперсия») «права на суверенность» в современных политических практиках («биополитический разброс суверенитета») вызывает к жизни все более изощренные формы элитарного контроля, «государственной опеки» и «дисциплинирования» повседневности [17, р. 57,186], что ведет к актуализации мифопрактик власти в пространстве повседневности. Повсеместно можно наблюдать тотальную политизацию повседневности и использование повседневных репрезентаций консюмеризма массового общества для политической самолегитимации новых социальных элит.

Это перманентное обновление представлений актёров о способах социального конструирования политического прошлого и умножение их самих в виде дисперсных общностей, ведет к продуцированию мифического контента в виде динамики многообразных региональных и национальных брендов. Успешный в процессе групповой идентификации «бренд» как репутационно-имиджевый концепт «всегда содержит волшебную историю и выступает в качестве магического артефакта», обладание которым способно реализовать ожидания, что превращает его в социальный миф, средством осмысления и ориентации в группе. Современные бренды, наряду с сугубо рыночными функциями выполняют функции социального мифа [12, с. 37], а брендинг – мифотворчества новой повседневности.

Обсуждая проблемы присутствия, жизненности культурного наследия средневекового Новгорода в современной социальной памяти, нельзя ограничиваться его представленностью в историческом просвещении, образовании или пропагандистских компаниях, а учитывать множественность пластов знания о политике сосуществующих в ее пространстве, в частности, возникших в процессе осмысления повседневных практик участия человеческих сообществ в реализации политических решений. Без политического брендинга символических фигур «известного», значимого для национальной идентификации прошлого в настоящем, усилия элит по социальному конструированию «должной идеологии» или «национальной традиции», оказываются тщетными, поскольку вакуум в культуре повседневности заполняется экспансией образцов типизации повседневных практик, характерных для западного общества, опирающихся на тотальную активность современных масс-медиа в сфере производства многообразной символической продукции массовой культуры (фильмы, клипы, постеры, аудио-видео реконструкции и т. п.). Нынешние дебаты об эпохе «постправды» и «фейках», разрушающих национальные идентичности и политические пространства, достаточно очевидные симптомы использования «повседневной символизации» современными масс-медиа и политическими элитами стран, стремящихся сохранить свое геополитическое доминирование.

В реалиях современных политических коммуникаций растет значимость национальной политической памяти по продуцированию и поддержанию символических «фигураций» повседневности, адекватных ее семантической траектории.

В условиях быстро меняющихся отношений между прошлым и настоящим, обусловленных взаимосвязью процесса символической борьбы "памятей" в политическом поле и спецификой средств их передачи, жанров и профилей, мифологизация повседневности власти – неотъемлемая составляющая современных политических коммуникаций [19, р. 243–248, 259–260, 358], порождающая многообразие «рационализированных политических мифов (новые «религиозные политические мифы», «научные политические мифы», «исторические политические мифы») и их бренды. В этом отношении, поиск и обоснование перспективных практик регионального брендинга Великого Новгорода на основе актуализации символического содержания повседневности средневекового Новгорода в современности представляются значимым как с утилитарной точки зрения, так и для поддержания региональной и национальной идентичности современной России. Принципиальным при этом является совместимость брендов политической повседневности, возникающих в различных российских регионах при приоритете для национальной идентичности брендов, символизирующих учреждающие события российской политики.

Таким образом, социальное конструирование национальной памяти России как исторической модификации долговременной политической памяти, опирающееся на укорененные в прошлом символические структуры политической повседневности, остается доминирующим способом поддержания и реконструкции семантически значимого прошлого. Национальная память благодаря «протяженности во времени» символических структур повседневности играет решающую роль в легитимации современных политических институтов и политической преемственности российской политики. Изучение символических фигураций политической повседневности средневекового Новгорода и их репрезентаций в современной политической памяти России жизненно важно для выработки оптимальной стратегии социально-политического позиционирования страны в реалиях рисков гегемонистской политики глобализации как общества, обладающего долговременной и богатой по семантике политических событий политическим нарративом, укоренным в символических практиках повседневности.

-
1. *Александр Д.* Культурная травма и коллективная идентичность / Социологический журнал. 2012. № 3. С. 6–40
 2. *Бергер П., Лукман Т.* Социальное конструирование реальности. Трактат по социологии знания. М.: Медиум, 1995. 323 с.
 3. Библиотека литературы Древней Руси. Т. 6. XIV – сер. XV века. СПб.: Наука, 1999. 583 с.
 4. Там же. Т. 7. Вторая половина XV века. СПб.: Наука, 1999. 581 с.
 5. *Вальденфельс Б.* Мотив чужого. Минск: Пропилей, 1999. 176 с.
 6. *Вальденфельс Б.* Повседневность как плавильный тигль рациональности // СОЦИО-ЛОГОС. М.: Прогресс, 1991. С. 39–50.

7. *Касавин И.Т.* Повседневность: сакральное и профанное // Мир русского слова. 2010. № 2.С. 6–13.
8. *Луман Н.* Эволюция. М.: «Логос», 2005. 256 с.
9. *Луман Н.* Введение в системную теорию. М.: Логос, 2007. 360 с.
10. Новгородские былины / Ред. Ю.И. Смирнов, В.Г. Смолицкий. Сер. Литературные памятники. М.: Наука. 1978. 456 с.
11. *Пушкарева Н.Л.* «История повседневности» и этнографическое исследование быта: расхождения и пересечения // Этнографическое обозрение. 2018. № 1. С. 83–86.
12. *Тульчинский Г.Л.* Total Branding: мифодизайн постинформационного общества. Бренды и их роль в современном бизнесе и культуре. СПб.: Филологический факультет СПбГУ; Факультет свободных искусств и наук СПбГУ, 2013
13. *Филиппов А.Ф.* Sociologia: наблюдения, опыты, перспективы. Т. 2 / Под общ. ред. С.П. Баньковской. СПб.: Владимир Даль, 2015. 470 с.
14. *Янин В.Л.* Культура Новгорода на общерусском фоне // Янин В.Л. Очерки истории средневекового Новгорода. М.: Русский мир, 2014. С. 343–346.
15. *Alexander J.C.* The meanings of social life: a cultural sociology. New York: Oxford University Press, 2003. 312 p.
16. *Alexander J.C.* Cultural pragmatics: social performance between ritual and strategy Social Performance. Symbolic Action, Cultural Pragmatics, and Ritual / eds J. C. Alexander, B. Giesen, J. L. Mast. Cambridge University Press, 2006. P. 29–89.
17. *Nadesan M.* Governmentality, biopower, and everyday life NY: Routledge, 2008. 247p.
18. *Osborne P.* The politics of time: modernity & avant-garde. L.-NY: Verso, 1995.
19. *Bottici C.A.* Philosophy of Political Myth. New York: Cambridge University Press, 2007. 286 p

УДК 32

В.А. Гуторов
Россия, Санкт-Петербург

СРЕДНЕВЕКОВЫЙ НОВГОРОД И АНТИЧНЫЕ ПОЛИСЫ: КРИТИЧЕСКИЙ АНАЛИЗ СОВРЕМЕННЫХ НАУЧНЫХ ПРАКТИК ПОВСЕДНЕВНОСТИ

Идеализация прошлого – один из наиболее распространенных культурных феноменов. В эпоху модерна она начинает парадоксальным образом проникать и в научные дискурсы в форме идеальных моделей, реконструирующих прошлое. В современной историографии повседневность вполне может соответствовать научным критериям, в силу своей гомогенности она обеспечивает связь прошлого с настоящим и одновременно отвечает потребности, характерной для «эффекта театра». «Эффект театра» уже на протяжении многих десятилетий способствует трансформации научных дискурсов, усиливая тенденцию к подмене научной интерпретации квази-утопическими моделями реконструкции социальной реальности. В докладе демонстрируется только один пример, характеризующий специфический тип интерпретации политического устройства и повседневной жизни русских средневековых городов, разработанной в поздней советской историографии, представители которой развивали традицию, возникшую еще в дореволюционной исторической литературе (И.Я Фроянов и др.).

Ключевые слова: античные полисы, русские средневековые города, утопизм, идеализация, научные дискурсы, повседневность, «эффект театра», историография, реконструкция.

**MEDIEVAL NOVGOROD AND ANCIENT POLEIS:
A CRITICAL ANALYSIS OF THE MODERN SCIENTIFIC**

The idealization of the past is one of the most widespread cultural phenomena. In the era of modernity, it begins to penetrate paradoxically into scientific discourses in the form of ideal models reconstructing the past. In modern historiography, everyday life may well correspond to scientific criteria: by virtue of its homogeneity, it provides a link between the past and the present and simultaneously meets the needs characteristic of the "theater effect". The "theater effect" has for many decades promoted the transformation of scientific discourses, reinforcing the tendency to substitute scientific interpretation for quasi-utopian models of the reconstruction of social reality. The report demonstrates only one example, characterizing a specific type of interpretation of the political structure and everyday life of Russian medieval cities, developed in late Soviet historiography, whose representatives elaborated a tradition that arose in pre-revolutionary historical literature (I. Froyanov et al.).

Keywords: ancient poleis, Russian medieval cities, utopianism, idealization, scientific discourses, everyday life, the "theater effect", historiography, reconstruction.

Идеализация прошлого – один из наиболее распространенных культурных феноменов. На протяжении тысячелетий она проявлялась преимущественно в многообразных утопических конструкциях общественно-философской мысли, а в эпоху модерна, как это ни парадоксально, стала повсеместно проникать и в научные дискурсы. Ученые дают различные объяснения данной тенденции. Как справедливо отмечал Стив Фуллер, «главное устремление социологии – и социальных наук в целом – состояло в том, чтобы всецело способствовать реализации обещания Просвещения XVIII века “создать рай на земле”». В научном плане это устремление выражалось «в систематической секуляризации и обнаучивании (scientization) монотеизма, способствовавших усилению привилегированного положения человеческих существ, сотворенных по образу и подобию Бога» [18, p. 1].

В XX веке данная тенденция достигла апогея. При этом различия социальных и политических систем не только не препятствовали ее развитию, но в определенном смысле способствовали ее закреплению, прежде всего в идеологическом плане. В предельно идеологизированных общественных науках в советской России, а в послевоенный период и в странах «народной демократии», коммунистическая утопия «земного рая» была исходной точкой практически любого теоретизирования. На Западе после Второй мировой войны постепенно сформировались структуры «государства всеобщего благоденствия», способствовавшие «установлению равновесия между капиталистическими и социалистическими эксцессами даже среди таких стран, как Великобритания и США, отличавшихся сильными либертарианскими традициями» [18, p. 3]. Как непосредственное следствие этих процессов постепенно возникало убеждение относительно того, что между идеологиями социалистического типа и идеологическими направлениями, ориентированными на поддержку традиционных капиталистических структур, не существует непроходимой пропасти. Именно это убеждение стало одной из

основ концепций «деидеологизации» и «конвергенции». В области социальных наук (как на Западе, так и в СССР) побочным следствием развития в этом направлении было возникновение моделей интерпретации исторического прошлого, отличительным свойством которых являются изоморфизм, эпистемологическая нейтральность и склонность к идеальным социологическим обобщениям.

Идеальные модели, проецируемые в прошлое, естественно, нуждались в подтверждении конкретными историческими фактами, включая факты повседневной жизни, которые начинают анализироваться как в сравнительном, так и в философском плане. В основе данной тенденции лежит извечная проблема, которая сравнительно недавно была следующим образом сформулирована Дэвидом Инглисом в книге «Культура и повседневность»: «Является ли повседневная жизнь лишь исключительно банальной? Почему мы ощущаем потребность о ней писать? Ответ на этот вопрос звучит так: *потому что повседневность скрывает в себе гораздо большие значения, чем мы можем предположить*. Как пояснял Георг Зиммель, “даже наиболее банальные внешние стороны жизни” являются отражениями более обширного социального и культурного порядка» [21, р. 2; ср.: 12; 10; 33; 14; 17; 11].

К началу XXI века появление работ, посвященных философии или «метафизике» повседневности, стало восприниматься как нечто привычное и даже необходимое. Такое ощущение во многом связано с самим характером аргументации их авторов. Так, например, в книге Линн Рудер Бейкер повседневность рассматривается как составная часть осовремененной «философии здравого смысла», которой необходимо придать «онтологический статус» [9, р. 5–8; см. также: 34, р. 3 sq.; 16; 8; 22; 13; 35; 32]. В современной историографии повседневность вполне вписывается в научные критерии: в силу своей гомогенности она обеспечивает связь прошлого с настоящим и одновременно отвечает потребности, характерной для «эффекта театра». Поэтому, с одной стороны, «история “повседневной жизни” предполагает дескриптивный тип изображения, в рамках которого все аспекты существования в прошлом – деревни и города, дома, работа, одежда, обычаи – все описывается в деталях» [15, р. XI]. С другой стороны, как остроумно заметил однажды Анри Лефевр, «повседневная жизнь напоминает театр и этот театр способен возобновлять, сжато выразить и “представлять” жизнь для реальных зрителей» [24, р. 136; ср.: 34, р. 4; 19; 23].

«Эффект театра» уже на протяжении многих десятилетий способствует трансформации научных дискурсов, усиливая тенденцию к подмене научной интерпретации квази-утопическими моделями реконструкции социальной реальности. вынужден ограничиться только одним примером, а именно – специфическим типом интерпретации политического устройства и повседневной жизни русских средневековых городов, разработанной в поздней советской историографии, представители которой развивали традицию, возникшую еще в дореволюционной исторической литературе.

«Весьма существенным достижением дореволюционной исторической мысли...», – отмечал в начале 1980-х гг. советский историк И.Я. Фроянов, – явилось признание за городами Древней Руси роли общинных и волостных центров, находящихся в социально-политическом единстве с сельской округой и обладающих правительственными функциями. Эти положения в тех или иных вариациях содержатся в трудах Л.Д. Беляева, А.Д. Градовского, В.О. Ключевского, Н.И. Костомарова, А.П. Шапова, В. Пассека, Д.Я. Самоквасова, В.И. Сергеевича, И.Е. Забелина, М.Ф. Владимирского-Буданова, А.Е. Преснякова, С.А. Корфа. Другое крупное достижение досоветской историографии в означенной области заключалось в стремлении исследователей выйти из сферы отечественного материала в плоскость сравнительно исторических параллелей. Историки, в частности, сопоставляли городскую жизнь Древней Руси с городским строем античного мира и средневековой Европы. М.Д. Затыркевич, например, полагал, что во времена, предшествующие приходу варягов, устройство городского славянского населения «совершенно соответствовало тому государственному строю, с которого началась и на котором закончилась политическая жизнь древних народов», а устройство городов славянских «совершенно сходно было с устройством городов Древней Греции до завоевания Дорян и древней Италии до основания Рима». Обращаясь к более поздним векам русской истории, он отмечал, что в сословных отношениях и в государственном строе между Римской империей и русским государством XII столетия не существовало никакого различия. На Руси XII века города стремились к «политической самобытности». Однако «все установления, в которых выразилась политическая автономия городов древнего мира и средневековой Европы, – выборные правители, правящие советы и народные собрания, – в России нигде не достигли полного развития и нигде не выразились в ясных определенных формах». Только в Новгороде эти «установления» упрочились, да и то после завоевания Руси монголами. Политический строй Новгорода сближал с древними греческими республиками и Н.И. Костомаров... Немало сходных черт между Русью, Древней Грецией и Римом открылось взору А.И. Никитского. Он отмечал, что на Руси понятия «город» и «государство» были неразличимы и смешивались друг с другом. Пристальное внимание уделил А.И. Никитский кончанскому устройству, обнаруженному им не только в Новгороде и Пскове, но и в остальных городах Древней Руси... И в смешении города с государством, и в связи городских концов с селом А.И. Никитский узрел сходство с античностью» [5, с. 216–218; ср.: 7, с. 15– 21].

Аналогичные идеи И.Я. Фроянов развивал и в постсоветский период, например, в книге «Мятежный Новгород»: «Нами уже отмечалось сходство исторических явлений Древней Греции и Руси X в. Нет сомнений в том, что возникновение городов в античной Греции и у восточных славян, включая, разумеется, ильменских словен, также имело немало общих черт. На Руси второй половины IX–X вв. развернулось строительство городов-государств, возводимых

на племенной основе. Присмотримся к тому, как это происходило на северо-западе Восточной Европы, на территории новгородских словен» [6, с. 25].

Примечательно, что в книге «Киевская Русь» И.Я. Фроянов заканчивает свой обзор библиографических характеристик, свидетельствующих о сходстве русских городов-государств с их греческими и римскими аналогами, похвалой крупнейшему историку и социологу Н.И. Карееву, который, по его мнению, полностью разделял подобную компаративистскую увлеченность русских историков. «Опыт А.И. Никитского, стремившегося воспользоваться фактами из истории античных обществ для объяснения социально-политических учреждений Руси, – писал он, – получил одобрительную оценку со стороны Н.И. Кареева, стоявшего в ряду крупнейших представителей русской исторической науки. Предпринятое А.И. Никитским сопоставление древнерусских институтов с учреждениями греков и римлян было продолжено другими исследователями. Так, Т. Ефименко, рассматривая сотенную организацию в Киевской Руси, убедился в том, что сотни охватывали как город, так и область, прилегающую к нему. Город и земля, таким образом, составляли административное единство, которое в условиях тогдашней Руси было неизбежным, исторически необходимым явлением, подобно городским и сельским трибам Рима, городским и областным демам Афин» [5, с. 219].

На наш взгляд, подобная трактовка весьма далека от реальности и не может быть признана правомерной. Об этом свидетельствуют те весьма сдержанные, научно выверенные характеристики, которые Кареев дает попыткам проводить исторические параллели такого рода. «Государства-города, – отмечал он, – возникали не только на Западе, среди народов романских и германских, но и на Востоке, среди славян, хотя и не в таком количестве и не с таким развитием. У южных славян следует отметить Дубровницкую республику в Далмации, сложившуюся под итальянским влиянием (Дубровник по-итальянски называется Рагузой) и просуществовавшую до начала XIX в. Более оригинальны “северо-русские народоправства”, как назвал Костомаров Новгород, Псков и Вятку.

Здесь не место рассматривать вопрос, в чем сходство и в чем различия русских “народоправств” с другими городскими республиками, и я отмечу лишь то, что в литературе делались попытки сближения новгородских и псковских учреждений с античными. Например, это мы находим в “Очерке внутренней истории Пскова” (1873) покойного варшавского профессора Никитского, который не раз обращается к античным аналогиям. Делались и иные попытки, указывающие только на то, что и в русской истории можно было бы собрать некоторый материал для сравнительно-типологического изучения государства-города, как известной общей формы политической организации. Многие особенности политического развития народов зависят от того, какую форму принимает у них государство и какую роль в государстве играет город, раз он делается исключительным местом политической жизни с чисто городским вечем, решение которого обязательно для целой государственной территории, причем она может быть и весьма обширной,

какова была, например, Новгородская земля или какую сделался *ager Romanus* к 100 г. до Р. Х.». [3, с. 324–325].

В данных суждениях русского историка, на наш взгляд, крайне трудно усмотреть стремление к идеализации античности и тем более «одобрение» излишне смелых, отмеченных идеализмом попыток проводить какие-либо жесткие параллели между античными и средневековыми русскими городами. «В новейшей историографии, – писал Кареев, – античная демократия получала различную оценку. В некоторых случаях при этом проявлялись главным образом политические симпатии и антипатии лиц, судивших об этой демократии, которая или защищалась, или порицалась только потому, что она была демократия. С другой стороны, когда такие политические мотивы суждения отступали на задний план, нередко те или другие мнения являлись при этом не столько результатами обобщения конкретных фактов, сколько выводами из логических рассуждений. Идеализация античного мира, долго господствовавшая в области ученых исследований и популяризация знаний о нем, распространялась и на античную демократию... Идеализация античной демократии, повторяю, еще недавно была общим местом историографии... Впрочем, в настоящее время эта классическая идеализация отошла уже в прошлое, и историческая наука во имя реальной правды трезвее смотрит на социальный и политический быт древности, учась вместе с тем у настоящего надлежащим образом понимать многие явления этой древности по их сходству или их несходству с современными» [3, с. 329–330].

В этом плане вполне можно прийти к выводу о том, что в трудах И.Я. Фроянова получила развитие дореволюционная отечественная тенденция к проекции идеализации классической античности на русскую средневековую городскую культуру, в то время как, например, абсолютное большинство современных представителей петербургской школы антиковедения разделяют скептическую позицию Кареева в отношении слишком догматического, отмеченного чертами «утопической повседневности» отождествления полисной государственности с древнерусскими городами [1; 2].

Аналогичный скептический подход в настоящее время характерен и для большинства западных научных школ. «Древнегреческий полис, – отмечает датский антиковед Могенс Хансен, руководитель «Копенгагенского центра по изучению полиса» – был городом-государством, и когда историки сегодня говорят о городах-государствах они первоначально думают преимущественно о древней Греции, а после этого – о средневековых городах северной Италии. Но города-государства существовали в других местах и в другие времена. Общий анализ урбанизации и формирования государства показывает, что в мировой истории, начиная с античности и до 1900 г. существовали два различных типа государства: макро-государства с многочисленными городами, включенными в территорию каждого из них, и, напротив, регионы, разделявшиеся на микро-государства, каждое из которых состояло из одного города и окружающего его пространства. Такое микро-государство и является тем, которое называют “городом-государством”, и регионы, разделенные на города-государства, формируют... “культуру города-государства”... от шумеров в Месопотамии в

третьем тысячелетии до н. э. до некоторых культур городов-государств в Западной Африке, которые были уничтожены колониальными державами немногим более столетия назад... Культурам городов-государств, включая древнюю Грецию, были свойственны: (1) [определенная] степень урбанизации, не имевшая аналогов в большинстве государств вплоть до эпохи Промышленной Революции, которая началась во второй половине восемнадцатого века; (2) экономика, основанная на торговле и сконцентрированная на городском рынке; (3) процесс принятия политических решений, в рамках которого законы и постановления не всегда были продиктованы монархом, но часто принимались большинством голосов после обсуждения в собрании, которое по большей части состояло из выборных представителей граждан высшего ранга, но иногда включало в себя и весь гражданский коллектив; (4) взаимодействие между городами-государствами, результатом которого было создание лиг и союзных государств. Федеральное государство формировалось как государственный тип внутри культур города-государства и в качестве макро-государства возникло только с основанием США в 1787–1798 гг. От культуры города-государства больше ничего не осталось. Последняя из них исчезла в 1900 г.» [20, р. 2–3].

В современной научной литературе постоянно отмечается, что в древней и средневековой Европе эксперименты с самоуправлением были возможны только в небольших по размерам городах с гомогенным, компактно проживающим населением. Экономическая жизнь в таких городах основывалась на традиционных сельскохозяйственных и ремесленных технологиях и это не могло не придавать повседневной жизни в различные эпохи элементы устойчивого сходства [см. напр.: 29; ср.: 27, р. 31–35; 25; 30; 26; 28; 4, с. 78–130; 36]. Но такого рода эксперименты могут рассматриваться лишь как сравнительно небольшой момент, характеризующий основную тенденцию эволюции европейских политических институтов. В эпоху модерна она подверглась значительной трансформации: слияние принципов конституционализма и представительной демократии и их воплощение на практике в определенной институциональной конфигурации были результатом революционных переворотов, происходивших в Западной Европе и Северной Америке в XVII–XVIII вв. Однако в концептуальном плане решающую роль играло развивавшееся на протяжении столетий переосмысление европейскими народами правового опыта и конституционного устройства древнего Рима. «...Наша юридическая традиция, – справедливо подчеркивает Д. Сартори, – является римской, а не греческой. Опыт греков показывает нам как *не* приниматься за дело, если мы желаем свободы под эгидой права. Римляне, это правда, ставили перед собой более поддающуюся решению проблему. Как отмечал Виршубски, “римская республика никогда не была... демократией афинского типа; и *eleutheria*, *isonomia* и *parrhesia*, которые в основном формировали облик последней, казались римлянам более близкими к *licentia* (вседозволенности – В.Г.), чем к *libertas*”. На самом деле римская юриспруденция не вносила непосредственный вклад в специфическую проблему

политической свободы. Но она внесла существенный косвенный вклад, развивая идею законности, последующей версией которой является англо-саксонское правовое государство» [31, р. 307]. В данном контексте любые сравнения и аналогии русских средневековых городов с античными полисами и тем более обозначенные выше формы их интерпретации фактически утрачивают значение.

1. *Андреев Ю.В.* Ранне-греческий полис (гомеровский период). Л.: Изд-во Ленингр. ун-та, 1976. 142 с.
2. *Зайцев А.И.* Культурный переворот в Древней Греции VIII–V вв. до н.э. Л.: Изд-во Ленингр. ун-та, 1985. 208 с.
3. *Кареев Н.* Государство-город античного мира. Опыт исторического построения политической и социальной эволюции античных гражданских общин. Издание 3-е. СПб.: Типография М.М. Стасюлевича, 1910. 348 с.
4. *Лурье С.Я.* История Греции. СПб.: Изд-во С.-Петербур. ун-та, 1993. 680 с.
5. *Фроянов И.Я.* Киевская Русь. Очерки социально-политической истории. Л.: Изд-во Ленингр. ун-та, 1980. 256 с.
6. *Фроянов И.Я.* Мятельный Новгород. Очерки истории государственности, социальной и политической борьбы конца IX – начала XIII столетия. СПб.: Изд-во С.-Петербур. ун-та, 1992. 280 с.
7. *Фроянов И.Я., Дворниченко А.Ю.* Города-государства Древней Руси. Л.: Изд-во Ленингр. ун-та, 1988. 269 с.
8. *Ahmad A.A.* Islam, Modernity, Violence, and Everyday Life. New York: Palgrave Macmillan, 2009. 213 p.
9. *Baker L.R.* The Metaphysics of Everyday Life. An Essay in Practical Realism. Cambridge: Cambridge University Press, 2007. 253 p.
10. *Bennett A.* Culture and Everyday Life. London; Thousand Oaks; New Delhi: Sage Publications, 2005. 207 p.
11. *Berger A.A.* Applied Discourse Analysis. Popular Culture, Media, and Everyday Life. Cham, Switzerland, 2016. 201 p.
12. *Chaney D.* Cultural Change and Everyday Life. London; New York: Palgrave, 2002. 208 p.
13. *Day G.* Community and Everyday Life. London; New York: Routledge, 2006. 275 p.
14. *Doing Ethnography. Studying Everyday Life.* Ed. by Dorothy Pawluch, William Shaffir, Charlene Miall. Toronto: Canadian Scholar's Press, 2005. 364 p.
15. *Dyer Chr.* Everyday Life in Medieval England. London; New York: Hambledon and London, 2000. 336 p.
16. *Fear: Critical Geopolitics and Everyday Life.* Ed. by Rachel Pain, Susan J. Smith. Burlington: Ashgate, 2008. 256 p.
17. *Fleming T.* The Morality of Everyday Life. Rediscovering an Ancient Alternative to the Liberal Tradition. Columbia; London: University of Missouri Press, 2007. 270 p.
18. *Fuller S.* The New Sociological Imagination. London; Thousand Oaks; New Dehli: Sage Publications, 2006. 231 p.
19. *Gardiner M.E.* Critiques of Everyday Life. London; New York: Routledge, 2000. 242 p.
20. *Hansen M.H.* Polis. An Introduction to the Ancient Greek City-State. Oxford; New York: Oxford University Press, 2006. 237 p.
21. *Inglis D.* Culture and Everyday Life. London; New York: Routledge, 2005. 118 p.
22. *Karner Chr.* Ethnicity and Everyday Life. London; New York: Routledge, 2007. 188 p.
23. *Kiberd D.* Ulysses and Us. The Art of Everyday Living. London: Faber and Faber Ltd., 2009. 399 p.
24. *Lefebvre H.* Critique of Everyday Life. Vol. I. Introduction. London; New York: Verso, 1991. 283 p.
25. *Maspero G.* Everyday Life in Ancient Egypt and Assyria. London; New York: Routledge, 2003. 376 p.

26. *Rice T.T.* Everyday Life in Byzantium. London; New York: B.T. Batsford; G.P. Putnam's Sons, 1967. 240 p.
27. *Robinson C.E.* Everyday Life in Ancient Greece. Oxford: At the Clarendon Press, 1933. 160 p.
28. *Rowling M.* Everyday Life in Medieval Times. London; New York: B.T. Batsford; G.P. Putnam's Sons, 1972. 228 p.
29. *Rykwert J.* The Idea of a Town. The Anthropology of Urban Form in Rome, Italy and the Ancient World. London: Faber and Faber Ltd, 2013. 252 p.
30. *Saggs H.W.F.* Everyday Life in Babylonia and Assyria. London: B.T. Batsford Ltd., 1965. 235 p.
31. *Sartori G.* The Theory of Democracy Revisited. Chatam, New Jersey: Chatam House Publishers, Inc., 1987. 542 p.
32. *Smith A.* Racism and Everyday Life: Social Theory, History and 'Race'. London: Palgrave Macmillan, 2016. 70 p.
33. The Justice Motive in Everyday Life. Ed. by Michael Ross, Dale T. Miller. Cambridge: Cambridge University Press, 2004. 443 p.
34. The History of Everyday Life. Reconstructing Historical Experiences and Ways of Life. Ed. by Alf Ludtke. Princeton, New Jersey: Princeton University Press, 1995. 318 p.
35. *Tijms H.* Understanding Probability. Chance Rules in Everyday Life. Cambridge: Cambridge University Press, 2007. 442 p.
36. *Wittfogel K.* Oriental Despotism: A Comparative Study of Total Power. New Haven; London: Yale University Press, 1963. 556 p.

УДК 94(47):342.571

*Д.Э. Летняков
Россия, Москва*

**ВЕЧЕВАЯ ТРАДИЦИЯ КАК ЭЛЕМЕНТ ПОВСЕДНЕВНОЙ ЖИЗНИ НОВГОРОДА:
ПОЛИТИКО-ФИЛОСОФСКИЙ АНАЛИЗ**

Рассматривается вечевая традиция Новгородской земли XII–XV вв. По мысли автора, развитие вечевых институтов было предпосылкой для формирования на Руси механизмов взаимодействия общества и власти, которые можно рассматривать в качестве протогражданских. Социально-политическая история Новгорода анализируется в контексте общеевропейского феномена «коммунального движения». Автор полагает, что разговор о вечевых практиках сегодня позволяет преодолеть многие стереотипы в отношении российской политической традиции и показать, что отечественные реалии в разное время давали возможности для различных путей развития общества, в том числе альтернативных самовластию.

Ключевые слова: Древняя Русь, Новгород, вече, князь, политическая традиция, городское самоуправление, демократия.

*D.E. Letnyakov
Russia, Moscow*

**THE VECHE TRADITION AS A PART OF DAILY LIFE OF NOVGOROD:
POLITICAL AND PHILOSOPHICAL ANALYSIS**

The paper examines the Novgorod veche tradition of the 12-15th centuries. According to the author's opinion, the development of veche institutions was a prerequisite for the formation in Russia the mechanisms of interaction between society and power, which can be regarded as "proto-civil". The political history of Novgorod is analyzed in the context of the pan-European phenomenon of the "communal movement". The author believes that the analysis of veche today allows us to overcome many stereotypes regarding the Russian political tradition and demonstrates that Russian realities provided opportunities for various ways of social and political development, including alternative to autocracy.

Key words: Ancient Rus, Novgorod, veche, prince, political tradition, municipal government, democracy.

Новгородское и, шире, древнерусское вече уже не одно столетие является объектом изучения со стороны исторической науки. Этой темой в разное время занимались и продолжают заниматься крупные отечественные историки – В.И. Сергеевич, И.Д. Беляев, М.Ф. Владимирский-Буданов, В.О. Ключевский, С.М. Соловьев, С.В. Юшков, П.П. Толочко, В.Л. Янин, О.В. Мартышин, И.Я. Фроянов, П.В. Лукин и пр. Предметом их рассмотрения были, в частности, такие вопросы, как социальная природа веча, сфера его компетенции, периодичность созыва, ареал распространения вечевых институтов и т. д.

Однако изучение вечевой практики представляет интерес не только для исторической, но и для политической науки, поскольку оно позволяет несколько по-иному посмотреть на всю российскую политическую традицию. Как известно, в социальных науках доминирует представление о последней как о сугубо не демократичной, авторитарной. По нашему мнению, такой подход нуждается в корректировке, и не в последнюю очередь именно существование вечевой традиции (прежде всего, в Новгороде и Пскове) позволяет бросить вызов концепции извечного российского авторитаризма, якобы никогда не имевшего в нашей стране серьезных альтернатив.

Итак, что мы знаем сегодня о новгородском вече?

Во-первых, известно, что компетенция вечевых собраний была значительной, потенциально они могли вмешиваться во все сферы государственного управления, финансов, законодательства и суда. Например, новгородская вечевая грамота середины XII в. сообщает: «Се аз князь велики Изеслав Мьстиславич по благословению епискупа Нифонта испрошал есмь у Новагорода святому Пантелемону землю село Витославицы и смерды и поля Ушково и до прости» [6, с. 639]. Как видим, князь просит землю и смердов для монастыря Святого Пантелеймона «у Новгорода», т. е. у новгородской общины, собравшейся на вече.

На вече принимаются официальные документы – вечевые грамоты; происходят выборы должностных лиц – в источниках регулярно встречаются указания, что новгородцы на вече «даша посадничество» или «отьяша посадничество». Также новгородское вече могло принимать к рассмотрению множество мелких вопросов – от строительства дренажной трубы до решения о том, в честь какого святого освящать новый храм [3, с. 292–294]. По всей видимости, не существовало четкого круга вопросов, закрепленных за вечем, и вынесение того или иного вопроса на рассмотрение городских собраний зависело от конкретной ситуации.

Важнейшим правом, закрепленным за вече, была возможность распоряжаться княжеским «столом», то есть смещать по своей воле неугодных правителей и призывать новых. Это право вече получило далеко не сразу, оно явилось результатом развития городских общин, приобретения ими большей самостоятельности по отношению к княжеской власти. Начало избрания князей – важная веха в становлении новых отношений между обществом и властью, в

превращении городских сообществ Древней Руси из объекта политики в ее активный субъект, поскольку теперь уже вече становится главным институтом всей политической системы, а князь переходит скорее на роль главы городского управления, зависимого в своих действиях от призвавшей его общины. Утверждается новый, общественный тип легитимации власти, когда для ее завоевания и удержания князья уже не могли рассчитывать исключительно на свою дружину, теперь необходимо было и согласие со стороны общества. В источниках конца X – начала XI в. еще не встречается указаний на широкое участие горожан в усобицах между сыновьями Святослава и Владимира, это были пока что именно межкняжеские распри, но со второй половины XI в., по мере укрепления вечевых институтов, мы можем наблюдать все большую вовлеченность народа в процесс распределения княжеских столов. И Новгород (наряду с Киевом) был пионером среди русских земель в этом вопросе. С XII в. новгородское политическое устройство вполне можно характеризовать как республиканское – не случайно посадник Твердислав в 1218 г. обращается к своим согражданам со словами «вы, братье, в посадничестве и в князех [волне есте]» [1, с. 22]. Только в данном случае республика должна пониматься не как нечто, противоположное монархии, а скорее, как пример смешанного правления, сочетающего в себе монархический, аристократический и демократический элементы (именно так описывал республиканское устройство Н. Макиавелли в «Рассуждениях о первой декаде Тита Ливия»).

Во-вторых, мы знаем, что вече по своему социальному составу был институтом весьма демократичным. П. Лукин, привлекая ганзейские источники, указывает, что немцы регулярно пишут о вече Великого Новгорода как о собрании, в котором участвовали все политически полноправные жители (в документах используются формулировки типа «весь Новгород», «все новгородцы» [3, с. 283–284]). Подвергая критике концепцию В.Л. Янина о 300 «золотых поясах», управлявших городом, Лукин показывает, что на той площадке, которую Янин рассматривает как вечевую, могло поместиться от 3 до 8 тыс. человек. При населении города в 20–30 тыс. эта цифра вполне охватывает всех полноправных новгородских горожан – глав семейств [3, с. 311].

Достаточно показательны для рассматриваемого нами вопроса и формулировки сохранившихся новгородских и псковских вечевых грамот. В них регулярно встречаются фразы, свидетельствующие о разнородном социальном составе сошедшихся на вече горожан. Например, Договорная грамота Новгорода с тверским князем Ярославом Ярославичем начинается словами: «Благословение от владыки, поклон от посадника Михаила, и от тысяцькаго Кондрата, и от всех соцьских, и от всех старейших, и *от всего Новагорода* к князю Ярославу (курсив мой. – Д.Л.)» [2, с. 9]. Представители «черных людей» участвовали и в новгородских посольствах вплоть до потери Новгородом независимости [3, с. 337]. Отметим, что участие «низов» не ограничивалось ролью статистов – массы новгородцев (по крайней мере, периодически) выступают как важная социально-политическая сила на вече.

В-третьих, важно, что вечевые собрания проводились достаточно регулярно. П. Лукин пишет о том, что «свидетельства о проведении вечевых собраний ежедневно или даже по два раза в течение дня не оставляют сомнений в том, что новгородцы, если это было им нужно, могли сходиться на вече сколько угодно часто...» [3, с. 282]. Не стоит также забывать, что помимо общегородских собраний проводились также кончанские и уличанские веча, т. е. система низового самоуправления проходила через все городское устройство, являясь важной частью новгородской повседневности.

По отдельным аспектам функционирования веча можно, разумеется, дискутировать, но, на наш взгляд, мы в любом случае можем говорить о вече как о *протогражданском* институте, который представлял собой принципиальную альтернативу закрепившейся позднее политической традиции. И здесь хотелось бы подробнее раскрыть заявленный в начале статьи тезис о важности вечевой традиции для понимания российской политической истории – наличие вечевой традиции позволяет видеть в последней вариативность; существование веча показывает, что при наличии социально-экономических условий, близких европейским, русское общество оказывается способным к формированию и аналогичных политических институтов.

Главным таким условием стало развитие транзитной торговли через русские земли (путь «из варяг в греки», волжский торговый путь). Торговля стала одним из важнейших факторов градообразования у восточных славян, на что обратил внимание еще В.О. Ключевский. И хотя многие города возникали изначально как центры племенных союзов, выполняя преимущественно военно-оборонительные и административные функции, не вызывает сомнения, что торговая деятельность оказала значительное влияние на социальный и культурный облик городов – они превращаются в крупные центры ремесла и торговли. Богатство древнерусских городов и их численность неуклонно увеличиваются по мере развития торговли; растет и городское население, возникает замечательный городской мир домонгольской Руси, которую скандинавы именовали не иначе как «Гардарики» («страна городов»). Действительно, к середине XIII в. на Руси было около 300 городов [5], в которых проживало примерно 15% населения. Для периода Средневековья это были очень высокие показатели (для сравнения: в XIII столетии в Англии горожане составляли 9–10% населения страны, в Скандинавии – 3–5% [4, с. 24]). Все это имело самые прямые последствия для древнерусской государственности, поскольку торгово-ремесленный характер городов, помимо того, что способствовал распространению грамотности и культурному подъему, формировал большую массу свободного населения, которая по мере разложения родоплеменного строя и складывания новых социальных связей начинает консолидироваться в единое городское сообщество. Не случайно с середины XI в. мы встречаем в источниках все более частое упоминание о вече – это было внешним проявлением возросшей социально-политической активности городских общин, которые использовали для канализации своей политической воли вечевые сходки, привычные для славянского населения еще

с архаичных времен. Так вече переживает своеобразное второе рождение, теперь уже в качестве политического института. И было естественно, что в первую очередь сильные городские общины складываются в Киеве и Новгороде – в двух наиболее крупных торговых городах Древней Руси.

Средневековый город повсюду в Европе являлся носителем того динамичного начала, под влиянием которого складывались предпосылки для формирования гражданских институтов – внутри городских стен развивались принципы самоуправления и самоорганизации, создавались общественно-политические структуры, выстроенные «снизу вверх», возникали значительные пласты свободного населения. И важно еще раз подчеркнуть, что русские города домонгольской эпохи не представляли собой исключения из этого общеевропейского правила. По своей внутренней организации Новгород, как и целый ряд других волостных центров Древней Руси, не имел принципиальных отличий от устройства европейских городских коммун. Как отмечают исследователи, «западноевропейские современники, хорошо зная особенности политического устройства Новгорода, опознавали в нем городскую коммуну, общину, применяя к нему те же термины, что они применяли к своим – бургундским или северо-германским городам» [3, с. 533]. Определенные параллели можно также провести между Новгородом и итальянскими коммунами – и первый, и вторые могут быть названы городами-государствами, поскольку в них наличествовала главная характеристика этого типа государственности – совпадение понятия города и государства, когда город выступает политическим, административным, военным и культурным центром, распространяя при этом свою власть на подчиненную ему территорию. Кроме того, после утверждения практики избрания князей на вече и заключения с ними «ряда» положение князя в Новгороде весьма напоминало роль так называемых «подеста» (от лат. «potestas» – власть) в итальянских коммунах. Подеста был чужеземцем, рыцарем, которого городская община приглашала на службу вместе с его вооруженным отрядом. Он должен был выполнять преимущественно административные и полицейские функции, получая за это вознаграждение. Подеста всегда был иногородним, поскольку считалось, что в этом случае он не будет иметь каких-либо политических интересов в городе. Так же и древнерусский князь, приходя в город со своей дружиной, должен был выполнять определенные общественно важные функции (управление, военная защита). Как и итальянские коммуны, новгородская община предоставляла своему «подеста» вознаграждение, так называемые «кормления» – определенный доход с волости.

Из сказанного, конечно, не следует, что различий между Новгородом и европейскими коммунами не было вовсе, и наиболее существенным моментом стало то, что в Европе (и особенно в Италии) на формирование свободных городов огромное влияние оказало античное наследие, ведь большинство существовавших на Апеннинах к началу «коммунального движения» городов возникло еще в античную эпоху и было знакомо с традициями римского права, в котором содержалось представление о праве гражданской общины (*civitas*) на

самоуправление. Традиции римского муниципума оказались достаточно живучими, и в раннесредневековую эпоху итальянские города сохраняли многие черты античного устройства. Поэтому возникавшие на Апеннинских полуострове коммуны во многом воссоздавали и развивали античные полисные структуры самоорганизации общества. Древняя Русь по понятным причинам такого наследия не знала, там государственность в целом и отдельные ее институты не испытали сколько-нибудь серьезного цивилизаторского влияния извне, следовательно, имели гораздо больше пережитков родоплеменных отношений, поэтому и традиция общественного участия несла в себе ряд архаичных черт, которые обусловили ее слабые стороны.

Древнерусское вече не стало еще полноценным политическим институтом – оно не всегда созывалось постоянно и не участвовало в решении многих текущих вопросов управления, сами собрания были зачастую довольно хаотичными и нередко заканчивались рукопашными схватками между спорящими «партиями», напоминая в этот момент в большей степени племенную сходку времен военной демократии, нежели орган государственной власти. Но самое главное – компетенция веча не была очерчена законодательными рамками, она основывалась на обычае, подкрепленном возросшей мощью городских общин. И здесь мы опять сталкиваемся с уже упомянутым влиянием античности на западноевропейскую историю, в котором заключено, пожалуй, единственное по-настоящему серьезное отличие социальной истории древнерусского города от западноевропейского: на Западе результаты освободительной борьбы городов обычно получали правовое закрепление сначала в виде хартий, а затем в форме городских статуты – своеобразных конституций городских сообществ, где были прописаны права и вольности горожан, порядок формирования органов власти и т. д. В становлении европейского городского права определяющую роль сыграла рецепция римской правовой традиции – города были центрами изучения и преподавания римского права, знатоки которого – юристы, как правило, и участвовали в составлении городского законодательства (применительно к Новгороду вряд ли можно говорить о формировании собственного городского права [7, с. 239]). Формальное закрепление городских свобод сделало завоевания европейских горожан более устойчивыми и привело к тому, что на Западе протогражданская система отношений между властью и обществом получила импульс для дальнейшего развития и уже в Новое время превратилась в собственно гражданскую.

Присоединение Новгорода к Москве в 1478 г. стало победой другого политического вектора в русской истории (хотя стоит заметить, что падение Новгородской республики находилось вполне в русле общеевропейских тенденций, в рамках которых окрепшие монархии также подчиняли себе города), тем не менее, вече́вая традиция была далеко не единственной развилкой в российской политической истории – в этом же контексте можно вспомнить и полемику нестяжателей и иосифлян, и события Смутного времени

с его проектами ограничения верховной власти, не говоря уже о более поздних эпизодах – от Кондичий «верховников» 1730 г. и далее.

Возникает вопрос: стоит ли вспоминать обо всех этих развилках, если доминирующей линией русской истории все равно осталась авторитарная? На наш взгляд, стоит, поскольку само по себе наличие подобных альтернатив делает наше видение отечественной политической традиции более нюансированным, опровергая расхожее утверждение о какой-то изначальной цивилизационной особенности России, о наличии некоей культурной «матрицы», которая якобы постоянно воспроизводится на русской почве, в том числе в сфере взаимоотношений между властью и обществом.

1. *Бернадский В.Н.* Новгород и новгородская земля в XV в. М.; Л.: Изд-во АН СССР, 1961. 395 с.
2. Грамоты Великого Новгорода и Пскова. М.; Л.: Изд-во АН СССР, 1949. 408 с.
3. *Лукин П.В.* Новгородское вече. М.: «Академический проект», 2018. 674 с.
4. *Сванидзе А.А.* Средневековые города Западной Европы: некоторые общие проблемы // Город в средневековой цивилизации Западной Европы / Отв. ред. А.А. Сванидзе. М.: Наука, 1999. Т. I. С. 9–41.
5. *Тихомиров М.Н.* Древнерусские города. М.: Госполитиздат, 1956. 477 с.
6. *Фроянов И.Я.* Киевская Русь: Очерки социально-политической истории // Начала русской истории: избранное / Отв. ред. Ю.Г. Алексеев. М.: Изд. дом «Парад», 2001. С. 483–714.
7. *Штайндорф Л.* Правильно ли считать Новгород коммуной? // Споры о новгородском вече: междисциплинарный диалог. Материалы «круглого стола» (Европейский университет в Санкт-Петербурге, 20 сентября 2010 г.) / Отв. ред. М.М. Кром. СПб.: Изд-во Европейского университета в Санкт-Петербурге, 2012. С. 228–241.

УДК 94(47).027

А.А. Кузнецов
Россия, Нижний Новгород

НОВГОРОД В ПОЛИТИКЕ КНЯЗЕЙ СЕВЕРО-ВОСТОЧНОЙ РУСИ В 1125–1238 гг.

Рассматривается эволюция политики князей Северо-Восточной Руси в отношении Новгорода. Источниками исследования стали Новгородская первая летопись (новгородское летописание) и Лаврентьевская летопись (ростовское и владимирское летописание). Для Юрия Долгорукого, его детей и внуков Новгород являлся объектом военно-политических практик. Новгород успешно сопротивлялся натиску князей Северо-Восточной Руси до 1220-х гг. Новгородская республика отвергла притязания Андрея Боголюбского и Всеволода Большое Гнездо. В 1220-е гг. сложился военно-политический союз Новгорода и владимирских князей Георгия (Юрия) и Ярослава. Союз был направлен на защиту новгородских интересов в Прибалтийском регионе и новгородских границ, Владимирское княжество доминировало в этом союзе. Этот альянс имел долгосрочное политическое значение для русских земель в условиях ига и для образования Российского государства.

Ключевые слова: Новгород, Ростовское княжество, Владимирское княжество, Юрий Долгорукий, Андрей Боголюбский, Всеволод Большое Гнездо, Георгий (Юрий) Всеволодович.

NOVGOROD IN THE POLICY OF THE PRINCES OF NORTH-EASTERN RUSSIA IN 1125-1238 YEARS

The article deals with the evolution of the policy of the princes of North-Eastern Russia towards Novgorod. Sources of research became the *Pervay Novgorodskaya letopis'* (Novgorodskaya Chronicles) and *Lavrent'evskaya letopis'* (Rostov and Vladimir Chronicles). For Yuri Dolgoruky, his children and grandchildren Novgorod was the object of military and political practices. Novgorod successfully resisted the pressing of the princes of North-Eastern Russia until the 1220s. Novgorod Republic rejected the claims of Andrei Bogolyubsky and Vsevolod Bol'shoe Gnezdo Big Nest). In 1220-ies. formed a military-political union of Novgorod and Vladimir princes George (Yuri) and Yaroslav. The union was aimed at protecting the interests of Novgorod in the Baltic region and Novgorod borders on the Vladimir Principality dominated the Union. This Alliance had a long-term political significance for the Russian lands under the Yoke and for the formation of the Russian state.

Key words: Novgorod, Rostov principality, Vladimir principality, Yury Dolgorukiy, Andrey Bogolyubsky, Vsevolod Big Nest, Georgy (Yury) Vsevolodovich.

Название статьи предполагает рассмотрение Новгорода как объект внешнеполитического воздействия ростовских, владимирских князей в XII–XIII вв. до Батыева нашествия. Новгород выступал инициатором и двигателем внешнеполитического/военного воздействия на Залесскую землю в моменты политико-династического безвременья Северо-Восточной Руси – 1134–1135 гг., 1174–1182 гг., 1212–216 гг. В 1130-е гг. оборвавшийся у Дубны поход новгородцев на Суздальскую землю, завершившийся поражением новгородской рати на Ждане-горе. Второй поход был связан с желанием новгородцев утвердить в Северо-Восточной Руси «своего» князя Изяслава Мстиславича и возобновить былую политическую зависимость последней от себя. Поводом для этого стал обмен Юрием Владимировичем Суздальской земли (но «не всю») на Переяславль (Южный, Русский), по сути, отказ князя от владения, куда его посадил отец Владимир Мономах. В 1174–1182 гг. новгородцы вмешались в династическую усобицу во Владимирском княжестве в 1174–1182 гг. В 1212–1216 гг. на усобицу Георгия (Юрия) и Константина Всеволодовичей за власть в Северо-Восточной Руси наложились недовольство новгородцев произволом и жестокостью их братом Ярославом, их борьба и выдавливание последнего из Новгорода и его округа Мстиславом Удатным [3].

С начала самостоятельного ростовского княжения Юрия Владимировича в 1125 г. до Батыева погрома Владимирского княжества в 1238 г. из 113 лет на новгородскую активность приходится лишь 14 лет. Остальное время заполнено военно-политическим давлением на Новгород Юрия Долгорукого, его детей и внуков. И как только слабел этот прессинг, новгородцы пытались восстановить утраченный суверенитет. В отличие от других княжеств, у государственного образования Северо-Восточной Руси были средства «умиротворения» Новгорода: протяжённые общие границы и пересекавшиеся зоны влияния позволяли князьям перекрывать пути доставок продовольствия (и Новгород тогда стремительно обрушивался в бездну голода и смертей, как в 1215–

1216 гг. [5, с. 54–55, 254]) и экспедиций за данью на восток (например, в 1218 г. Георгий и Ярослав Всеволодовичи не пустили на «Тоимокары» отряд Семёна Емина и спровоцировали внутриновгородский кризис [5, с. 58–59, 259–260]).

На протяжении рассматриваемого периода данный фактор придавал особый колорит отношениям Новгорода с Северо-Восточной Русью. Наверное, поэтому в Новгороде при возникновении в определённые моменты просмоленской, прочерниговской «партий» никогда не наблюдалось просуздальской/провладимирской группировки: отношения с залесскими князьями строились в системе дихотомии «прокняжеская группировка–антикняжеская («демократическая») группировка» [7, с. 136–200]. При этом в правлениях Юрия Долгорукого, Андрея Боголюбского, Всеволода Большое Гнездо и Георгия Всеволодовича обнаруживаются уникальные черты новгородской политики, определяемые вызовами каждой эпохи и политической программой каждого князя.

Юрий Владимирович Долгорукий учитывал новгородский фактор в связи с борьбой за вожделенный Киев и за сохранение материальной базы в виде Ростовской земли. Например, если Новгород в 1149 г. поддержал Изяслава Мстиславича в борьбе за Киев, то Юрий ответил разгромом новгородского отряда за Волоком отрядом Ивана Берладника [5, с. 28, 215]. Новгород же в период 1125–1157 гг. объективно менял своё место в политической конфигурации Руси: была разорвана политическая связь с Киевом и с великим княжением там. И Юрий Владимирович был вынужден с этим считаться. Он стал прилагать усилия по утверждению в Новгороде своих ставленников. Кроме того, в отношении ростовского князя к Новгороду вмешался и субъективный фактор в лице новгородского епископа Нифонта. Личная взаимная симпатия князя и духовного владыки, которая могла быть вызвана тем, что Юрий, как и грек Нифонт, противодействовал попыткам киевского князя Изяслава Мстиславича поставить на митрополию в Руси русского по происхождению иерея. Изяслав Мстиславич в 1149 г. даже отправил Нифонта в темницу за бурное противодействие русскому митрополиту. Нифонта освободил Юрий Владимирович, когда в очередной раз занял Киев [5, с. 28, 215]. Затем Нифонт выступал посредником между Юрием Владимировичем и Новгородом, например, в 1155 г., когда просил на новгородский стол Мстислава Юрьевича [4, стб. 344; 5, с. 29, 216].

Андрей Боголюбский, подобно отцу, продолжал рассматривать Новгород как конструкт «политической оси» Древней Руси «Киев–Новгород», но реализовал другую программу. Её суть заключалась в переносе общерусского центра власти во Владимирское княжество. Как следствие, Андрей Юрьевич стремился подчинить своей воле остальных Рюриковичей, и ему было безразлично, кто княжит в Киеве или Новгороде, если это был его ставленник. Однако противники владимирского князя апеллировали к значимости и статусу Киева и Новгорода и использовали их в противостоянии своему сопернику. И если в 1169 г. Андрею Юрьевичу удалось сколотить коалицию, которая изгнала из Киева его противника, то Новгород сумел отстоять своего князя в подобной

ситуации 1170 г. (хотя поводом для похода стал разгром новгородцами залесской рати на спорных землях, где собиралась дань) [5, с. 33, 221; 4, стб. 361–362]. Новгород своим упорством оставил заслон великодержавным стремлениям владимирского князя Андрея Боголюбского. И потом до гибели князя в 1174 г. он был вынужден считаться с порядками Новгорода при определении князя. И на момент убийства Андрея Боголюбского в Новгороде находился его сын Юрий, который потом оказался у половецких родственников, а затем – мужем царицы Тамар.

Всеволод Юрьевич, долго боровшийся за владимирский престол, незаметно перешёл от борьбы с кризисом внутри княжества, в который были втянуты внешние силы, к борьбе за утверждение своего влияния в общерусском масштабе. Всеволод считался с могущественными князьями Чернигова, Смоленска и Владимира-Волынского (до 1205 г.), но утверждал свой политический вес, подчиняя соседей – Рязанское княжество (Муром признал власть владимирского князя), Новгород. В отношении последнего Всеволод Юрьевич на рубеже XII–XIII вв. мог менять своих ставленников (свояка, сыновей) на его столе, вмешиваться в выборы посадников и тысяцких, требовать расправы со своими противниками, использовать новгородские полки в походах на своих противников... К 1208 г., когда историк, опираясь на новгородскую и владимирскую летописи, может заключить, что Новгород был подчинён воле владимирского князя, Мстислав Удатный выбил Город из-под произвола Всеволода Юрьевича [5, с. 51, 249].

В Новгород владимирский князь – в лице Георгия Всеволодовича – вернётся лишь в 1221 г. [5, с. 60, 262]. Затем владимирский князь будет чередовать на новгородском престоле своего сына Всеволода и брата Ярослава и, в конце концов, определится с тем, что его политику будет выражать второй. Ради него Георгий Всеволодович не побоялся вступить в конфликт с шурином Михаилом Всеволодовичем. Георгий и Ярослав Всеволодовичи проявили невиданное до того времени среди Рюриковичей последовательное стремление отстоять северо-западные рубежи и зоны влияния Руси в Прибалтике и Карелии, то есть Новгорода, от натиска немцев, литовцев и шведов. Походы дружин из Владимирского княжества на новгородские границы следовали каждый год. По сути, Всеволодовичи сумели адекватно ответить на вызовы своего времени и отстоять рубежи Новгорода. По их инициативе в 1227 г. было проведено крещение целого народа – карел [4, стб. 449], что, очевидно, предопределило сохранение Карелии под эгидой Российской государственности. За ответственностью владимирских князей за дела новгородские в 1220–1230-е гг. угадывается начало имперских военно-политических практик владимирских князей. Особенно это ощутимо с рассмотрением их бурной военно-политической деятельности на стыке Верхней и Средней Волги, где был основан Нижний Новгород, и на северо-западе Руси. Всё это в совокупности, по замечанию В.Л. Янина, предопределило то, что Новгород предпочёл владимирских князей другим Рюриковичам, которые не смогли в полной мере обеспечить эффективный оборонительный союз [7, с. 198].

Всё это в совокупности могло привести к ситуации, когда Новгород стал выделять владимирских князей среди прочих, что могло отразиться и на оформлении предполагаемого акта призвания князя из Залесской земли [1, с. 54–56]. Это совпало с окончанием в 1230 г. борьбы за Новгород между Ярославом Всеволодовичем, за спиной которого стоял брат Георгий, и Михаилом Черниговским. «С тех пор ... никогда не вставал вопрос о том, кому быть князем в Новгороде... Ярослав и его наследники были защитниками новгородских границ до конца XIII века» [6, с. 112]. Так Новгород оказался прочно привязанным к Владимирскому княжеству. Это дало о себе знать во времена ордынского ига. Новгород стал основным источником выплаты дани в Орду, позволив избежать Северо-Восточной Руси карательных разорений. А, в конечном итоге, Новгород оказался составной частью территории, где развивалась Российская государственность и формировался русский этнос.

Обзор политики залесских князей в отношении Новгорода в 1125–1238 гг. показал, что она делится на этапы соответственно княжениям Юрия Владимировича, Андрея Юрьевича, Всеволода Юрьевича и его детей. Эта политика эволюционировала согласно программам каждого князя. До детей Всеволода Большое Гнездо Новгород рассматривался князьями потребительски-пренебрежительно. И жёсткие реакции Новгорода на давление приводило к фиаско Андрея Боголюбского и Всеволода Юрьевича. Лишь детям последнего удалось предложить ту модель зависимости Новгорода от них, при которой они стали защищать его территории и интересы.

1. *Водов В.* Из истории оформлений докончаний Новгорода с князьями в XIII в. (наблюдения над политической лексикой) // История и культуры древнерусского города. М., 1989. С. 53–58.
2. *Кузнецов А.А.* Новгородская политика владимирских князей в 1220-е гг. // Новгородский исторический сборник. Вып. 15 (25). Великий Новгород, 2015. С. 65–87.
3. *Кузнецов А.А.* Политическая активность Новгорода в межкняжеских отношениях XII–XIII вв. // Мининские чтения: Материалы докладов научных конференций. Нижний Новгород, 2001. С. 26–37.
4. Лаврентьевская летопись // Полное собрание русских летописей. Т. I. М., 1997.
5. Новгородская первая летопись старшего и младшего изводов // Полное собрание русских летописей. Т. III. М., 2000.
6. *Феннел Дж.* Кризис средневековой Руси. 1200–1304. М., 1989.
7. *Янин В.Л.* Новгородские посадники. М., 2003.

УДК 711.424

С.П. Славинский
Россия, Великий, Новгород

ГЕНЕЗИС АРХИТЕКТУРНОЙ СРЕДЫ КАК ОТРАЖЕНИЕ ИЗМЕНЕНИЯ МИРОВОЗРЕНИЯ И ПОВСЕДНЕВНОЙ ЖИЗНИ НОВГОРОДЦЕВ

Статья посвящена проблеме сохранения исторической архитектурной среды, преемственности и аутентичности при ее формировании, связи повседневности и архитектурно-пространственной организации города.

Ключевые слова: Великий Новгород, архитектурная среда, повседневность, подлинность, аутентичность.

*S.P. Slavinsky
Russia, Veliky Novgorod*

THE GENESIS OF THE ARCHITECTURAL ENVIRONMENT AS A REFLECTION OF CHANGING ATTITUDES AND DAILY LIFE OF NOVGOROD

The report is devoted to a problem of preservation of the historical architectural environment, continuity and authenticity at her formation, communication of daily occurrence and the architectural and spatial organization of the city.

Keywords: architectural environment, daily occurrence, authenticity, Veliky Novgorod.

Ценность Великого Новгорода и других русских городов – в их исторической архитектурно-художественной и природной среде. Составляя материально-пространственную основу поселений, среда хранит и отражает их градостроительные традиции. Направление перспективного развития города, границы и масштаб реконструкции зависят от полноты и достоверности исследования его эволюции. Новое строительство и реконструкция должны исходить из этих традиций. Разрушение исторической среды – невосполнимо, и неминуемо ведет к утрате характерного образа поселения. Так, по мнению Д.С. Лихачева, были искажены Новгород, Псков, Вологда, Нижний Новгород, Тула, Екатеринбург, Калуга, Рязань. «В них остались лишь отдельные фрагменты: ансамбли кремлей и комплексы застройки в сопровождении еще сохраняющихся природных элементов. Но город в целом, как единый живой организм, – нарушен, испорчен, обеднен» [7, с. 553].

Изменение материально-пространственного окружения требует от человека адаптации, которая возможна только при наличии относительно устойчивых во времени элементов окружения, играющих роль своеобразных маркеров. «Мы благополучно справляемся с изменением, – отмечает К. Линч, – только тогда, когда мы можем одновременно сохранить какую-то частичную неразрывность с прошлым, будь то люди, вещи, места» [6, с. 157].

Среда предметно-пространственного окружения – важное средство установления связи между настоящим и прошлым. Она помогает историческому сознанию компенсировать опасность растворения идентичности во времени. Архитектура как предметно-материальное наполнение пространств бытия, является пространственно-временным компонентом развития. Такое единство пространства, времени и социального смысла в архитектуре можно обозначить как «архитектурный хронотоп» [4].

Социокультурное пространство города конструируется человеком. Оно дифференцировано и одновременно неделимо. Такую целостность придаёт городу наличие образа. Образ города, как носитель идеальных значений, связывает мировосприятие горожан с ценностями. Городское пространство осваивается на семантическом и символическом уровнях. Социокультурное пространство города – это система информационно-коммуникативной базы социальной деятельности, которая воплощается в разнообразных знаково-символических продуктах социокультурной практики и локализуется в

определённых территориальных границах. Оно включает в себя социум, символы и ценности, коммуникацию и информацию – образуя феномен город [11].

Особая символическая форма передачи и актуализации культурных смыслов – коллективная историческая память. Сохраняемая традицией, она выходит за рамки опыта отдельных людей или групп и выражающаяся: в мемориальных знаках, памятных местах, датах, церемониях, в письменных, изобразительных и монументальных памятниках. Культурная историческая память удерживает наиболее значимое прошлое – информацию и образы, передаваемые из поколения в поколение.

Часто ценности и смыслы, транслируемые памятниками, не наследуются, не осваиваются и не включаются в ценностную картину мира граждан России – к такому выводу пришли исследователи Российского научно-исследовательского института культурного и природного наследия имени Д.С. Лихачева: «Освоение выдающихся объектов наследия происходит либо в формате примитивного китчевого образа, предлагаемого туристической индустрией и производителями сувениров, либо в рамках постмодернистских проектов, основанных на «перекодировании» смыслов и ценностей, сохраняемых и транслируемых художественным языком наследия. В результате памятник наделяется вымышленными смыслами, связывается с фальсифицированными образами исторической памяти, становится фоном для культурных проектов, противоречащих ценностям российской цивилизации». Кроме того, общество не осознает взаимосвязь памятников с жизненно важными объединяющими ценностями российской цивилизации, и в результате под давлением интересов бизнеса региональные и муниципальные власти все чаще принимают решения о сносе или перестройке памятников [10, с. 39].

К сожалению, подлинная историческая среда Великого Новгорода стремительно разрушается. С уничтожением культурно-природной исторической среды города теряются глубинные закономерности – градостроительные принципы и традиции, которые на протяжении всей истории формировали индивидуальный архитектурно-художественный облик и композиционно-пространственные связи конкретного города.

Образ города раскрывается перед нами в двух аспектах: в аспекте синхронии – его визуальном отражении, и в аспекте диахронии – как комплексный культурно-исторический объект. Только изучение истории городов «может помочь градостроителям сохранить или даже обогатить «образ города» – его «душу», усилить эмоциональный аспект городской архитектуры, столь важный в древности и столь необходимый в будущем» – писал Д.С. Лихачев. Любое архитектурное сооружение в городе изменяет его: либо углубляет, дописывает – когда оно рождено самим городом, его духом, обликом, либо разрушает, если оно – инородное тело. Кроме того, изучая исторический город, следует помнить, что образ города складывается из образов отдельных его частей, цельность и неповторимость которых также должны сохраняться [7, с. 552].

Ключевым вопросом сохранения и выявления историко-культурного потенциала архитектурно-исторической среды является подлинность. Подлинность – определяющая характеристика ценности любого объекта культурного наследия. Понимание значения подлинности играет фундаментальную роль во всех научных исследованиях проблем культурного наследия. Принятый в 1994 году «Нарский документ о подлинности» определяет четыре ее параметра:

- подлинность «материала» или «субстанции»;
- подлинность «мастерства» исполнения;
- подлинность первоначального «замысла» или «формы»;
- подлинность «окружения».

Понимание подлинности зависит от характера памятника, его культурного контекста и эволюции, что связано с большим числом источников информации. Они могут содержать сведения о форме и замысле памятника, материалах и субстанции, использовании и функции, традициях и технологиях, местоположении и окружении памятника, его духа и выразительности, а также других внутренних и внешних факторах [9].

Сохранение подлинности «окружения» является наиболее сложной задачей в практике сохранения архитектурно-исторической среды, особенно в условиях интервенции современной практически «типовой» застройки. С одной стороны, восприятие города как совокупности формальных элементов: функциональных узлов и градостроительных осей, с другой – активное внедрение в практику строительства типового проектирования за многие десятилетия породили совершенно чуждые исторической архитектуре подходы, так как типовое проектирование предполагает строительство зданий, нивелирующее особенности их окружения.

Совершенно иначе формировалась историческая застройка. Чаще всего решения принимались индивидуально. Объемно-планировочные и пластические характеристики большинства зданий были тесно связаны с конкретными градостроительными условиями, благодаря чему создавалась богатая и разнообразная архитектурная среда. В настоящее время так проектируются только уникальные здания, каждый элемент которых тонко реагирует на перепады рельефа, направления основных и второстепенных композиционных осей окружающей застройки, разницу высот, пластику и ритм соседних зданий, материал, текстуру и цвет окружения и т. д. В итоге проект практически невозможно применить в другом месте, как говорят архитекторы: «такой проект невозможно взять и перенести». «Да, старый город дает нам примеры плохих жилищных условий, скученности и антисанитарии. Но он дает нам также примеры пространственного разнообразия и человеческого масштаба жилой среды. Обращаясь к проблемам реконструкции, мы лицом к лицу сталкиваемся с этими качествами, сцементированными многолетней историко-культурной традицией, которая не позволяет архитектору недооценить их значение или нарушить их своими необдуманными действиями» [3, с. 218].

Сохранившаяся историческая застройка демонстрирует два четко выраженных пространственных стереотипа – двор и улица. Начиная с XVIII века, они составляли целостную неразрывную ткань городской среды. Двор был главным элементом городского пространства, он относился к определенному дому или группе домов. Пространство городского двора было соразмерно человеку. Это не было изолированное пространство. Дворы часто соединялись между собой с помощью арок или сквозных проходов в домах. В крупных городах дворы иногда составляли сложно разветвленную систему внутриквартальных пространств.

Пространственная обособленность двора, являясь мерой человеческого масштаба, своего рода модулем застройки, одновременно выполняла важнейшую социальную функцию. Двор был самым небольшим типом универсального городского пространства общественного назначения. Двор был местом общения, школой приобретения социального опыта. Для горожанина двор был первой ступенью перехода от собственной квартиры к пространству города, от семьи как элементарной социальной ячейки к сложному социальному организму города. «Это было отгороженное от внешнего мира, интимное, наполненное конкретным социальным содержанием и поэтому индивидуализированное, «свое» пространство. Оно имело свою историю свои мифы и легенды, а в чем-то и диктовало свои правила поведения» [3, с. 206].

Выходя на улицу, человек попадал в совсем иное пространство. Протяженное, ориентированное на движение, динамичное пространство улицы контрастировало с замкнутым миром двора, выводило человека во внешний мир.

Цепочка интегрированных друг в друга социально-пространственных городских структур: «квартира – двор – улица – район – город – страна», постепенно усложняющихся, обеспечивает плавное вхождение каждого отдельного человека в структуру человеческого общества. «А без этой, уходящей корнями в детские годы, бережно культивируемой привязанности теряет прочность фундамент, на котором вырастают любовь к Родине, коллективизм и чувство долга» [3, с. 208].

Пространства двора и улицы создают особую реальность, соединяющую в себе публичное и частное, высокое и низкое, физическое и интеллектуальное – именно в них проходит повседневная жизнь обычного человека. Интерес к изучению истории повседневности возник давно, но как самостоятельное научное направление сложилось в шестидесятые годы прошлого века, прежде всего благодаря культурологам, социологам и историкам. С тех пор история повседневности стремительно развивалась как междисциплинарное поле исследований. Споры о сущности и границах повседневности продолжаются. Несмотря на это, изучение повседневности позволяет создать многомерную картину культуры в ее противоречивости и целостности. Исследователь повседневности получает возможность увидеть отражение высокой культуры в зеркалах повседневного бытия, в зеркалах, подчас открывающих новые черты известных и понятных явлений. В равной степени и обыденная жизнь раскрывается в своей нетривиальности и символичности [5, с. 5].

Повседневное пространство – это пространство, в котором человек «организует» свою каждодневную жизнь. Оно непосредственно дано человеку как естественная среда его обитания. Повседневное пространство предстаёт как пространство реальное и культурное (ментальное). Культурное пространство повседневности – это пространство, в котором реализуются культурные смыслы повседневной жизни человека: утилитарные, нравственные, мифологические, религиозные, социально-статусные, эстетические. Оно представляет собой систему, совокупность взаимосвязанных значимых (наиболее означенных) мест. Локусами культурного повседневного пространства могут быть пространственные объекты, функциональные зоны, малые архитектурные формы, артефакты, личности, события, ситуации, процессы, высказывания, тексты, нематериальные феномены и т. д.

Вследствие активности коммуникационных процессов, все чаще наблюдается тенденция к дефиниции города не как места, но как процесса. В силу этого речь о структуре города идёт уже не как о локусе, а как о системе взаимодействия в рамках деятельности городского сообщества [11].

Не только пространство, но и время является важнейшей характеристикой повседневной городской жизни. А.Э. Гутнов выделяет три аспекта целенаправленного учета времени при проектировании города [3, с. 139].

1. На уровне эволюционного развития города – элементы пространственно-планировочной структуры дифференцируются по срокам морального износа. Обеспечивается преемственность градостроительного развития и адаптация человека к темпам такого развития. Это позволяет соотнести процесс градостроительной эволюции и масштаб жизни человеческого поколения.

2. На уровне функционирования города – элементы пространственно-планировочной структуры, в которых «наиболее» интенсивно протекают процессы жизнедеятельности городского населения, концентрируются в пределах наилучшей транспортной доступности. Это делает город соразмерным естественному масштабу человеческой активности.

3. На уровне восприятия пространства человеком – время, необходимое человеку для восприятия определенной части пространства. Позволяет связать человеческий масштаб городской среды с процессом восприятия пространства.

Так, пространство интерьера, двор, улица формируют повседневную пространственную микросреду и макросреду жизни индивида и являются важными источниками человекопонимания. Живые города, о которых пишет Ян Гейл, – это такие города, в которых люди могут взаимодействовать друг с другом. Для этого следует рассматривать город с позиции человека [2, с. 198].

Давно назрела необходимость позаботиться о восстании многих утраченных звеньев. Вернуть жилой застройке, с одной стороны, гуманный характер, уютную обособленность внутриквартального дворового пространства, с другой – своеобразие, эстетическое многообразие, наполненность жизнью городской улицы. Для этого, изучение «человеческих»

параметров городского пространства должно происходить в общем контексте антропологического знания, что позволит понимать и формировать городскую среду обитания как сферу коммуникативного праксиса горожан [1, с. 10].

Таким образом, для формирования полноценной архитектурной среды Великого Новгорода здания должны рассматриваться как компоненты городского пространства, которые не имеют смысла вне этого пространства. Сам город, как целостное пространство, в каждой его точке и в каждый момент времени – все должно быть соразмерным реальной деятельности человека. Глубокое и внимательное изучение исторической повседневности города позволит найти аутентичные решения и вернуть исторической среде города гуманный характер, комфорт и эстетическое многообразие, целостность и привлекательность.

1. *Аванесов С.С.* Городское пространство как антропологический феномен // ПРАЕНМА. Проблемы визуальной семиотики. 2018. № 2 (16). С. 10–31.
2. *Гейл Ян.* Города для людей. М.: Концерн «Крост»: Альпина Паблишер, 2012. 263 с.
3. *Гутнов А.Э.* Эволюция градостроительства. М.: Стройиздат, 1984. 256 с.
4. *Иовлев В.И.* Архитектурный хронотоп и знаковость // Семиотика пространства. Сб. Науч. тр. Междунар. ассоц. Семиотики пространства: Екатеринбург: Архитектон, 1999. С. 103–115.
5. *Капкан М.В.* Культура повседневности: Учеб. пособие; Мин-во образования и науки Рос. Федерации, Урал. федер. ун-т. Екатеринбург: Изд-во Урал. Ун-та, 2016. 110 с.
6. *Линч К.* Образ города; / Пер. с англ. В.Л. Глазычев. М.: Стройиздат, 1982. 328 с.
7. *Лихачев Д. С.* Раздумья о России. СПб.: Логос, 2001. 672 с. (С. 552–570.)
8. Международная хартия по консервации и реставрации памятников и достопримечательных мест (Венецианская хартия) 1964 г. URL: http://icomos-spb.ru/component/joomdoc/1964_%20.pdf/download
9. Нарский документ о подлинности, 1994 г. URL: http://kgior.gov.spb.ru/media/uploads/userfiles/2015/08/27/Нарский_документ_о_подлинности_1994.pdf
10. Стратегия сохранения культуры и культурно-исторического наследия народов Российской Федерации на период до 2030 г. Проект. М., 2016. URL: <http://www.heritage-institute.ru/scientific-activities/completed-projects/the-strategy-of-conservation-of-cultural-heritage>
11. *Толстенно С.Н.* Город как социокультурный феномен // Город. Культура. Цивилизация: Материалы науч. конф. Харьков, 2013. URL: <http://eprints.kname.edu.ua/32368/1/14.pdf>

УДК 94(470.24)

*Л.А. Секретарь
Россия, Великий Новгород***СОФИЙСКАЯ ПЛОЩАДЬ И ЕЕ ЗНАЧЕНИЕ
В ЖИЗНИ ГУБЕРНСКОГО НОВГОРОДА**

Статья посвящена истории Софийской площади с 1778 до 1917 г. и ее роли в повседневной жизни губернского Новгорода. Анализируется архитектурный облик площади, последовательность сооружения на ней важных для города зданий, общественных и культурных центров.

Ключевые слова: Новгород, Софийская площадь, архитектурный облик, исторические изменения.

*L.A. Secretary
Russia, Veliky Novgorod***SOFIA SQUARE AND ITS SIGNIFICANCE
IN THE LIFE GUBERNIAN NOVGOROD**

The article is devoted to the history of the Sofia area from 1778 to 1917 and its role in the daily life of the provincial Novgorod. The architectural appearance of the square, the sequence of construction on it of important buildings for the city, public and cultural centers are analyzed.

Keywords: Novgorod, Sofia Square, architectural appearance, historical changes.

Начало изучению предложенной к рассмотрению темы положено в книге «Дома, события, люди. Новгород. XVIII – начало XX в. [29, с. 61–76, 103–110]. Несколько очерков в ней посвящено истории стоявших на Софийской площади и утраченных в годы Великой Отечественной войны зданий. Продолжила исследования на основе привлечения большого количества архивных материалов А.Н. Трифонова. В своих трудах она акцентировала внимание на истории площади в XX в. [30, с. 139–180; 31, с. 244–266]. И.И. Кушнира интересовала эта тема в градостроительном аспекте [5, с. 119–125, 129–131, 189].

Данная статья построена главным образом на материалах периодической печати, воспоминаниях современников, так как именно в них конкретно и живо представляются различного рода жизненные коллизии и их участники. В дальнейшем эта тема может быть углублена и расширена привлечением новых архивных источников и изучением в полном объеме периодических изданий.

В настоящее время Софийская площадь занимает территорию, расположенную у входа в кремль, и является общественно-административным и культурным центром города. Архитектурный облик площади сложился после Великой Отечественной войны.

В довоенный период он был совершенно иным. Его формирование началось в конце XVIII в. и завершилось в начале XX в. Перестройки 1920–1930-х г. были незначительными и не привели к кардинальным его изменениям. После Великой Отечественной войны на площади остались коробки зданий или их руины. Постепенно формировалась и планировочная структура Софийской площади¹.

1

Истории формирования планировочной структуры и архитектурного облика площади/посвящена отдельная работа.

Первый генеральный план застройки Новгорода, утвержденный в 1778 г., предусматривал создание вокруг всего окружавшего кремль Малого земляного города свободной территории будущей площади, к которой радиально сходились вновь запроектированные улицы, образуя кварталы [40, рис. 35]. Первый проект застройки самой площади был разработан губернским архитектором В.Г. Поливановым после того, как в 1786 г. вышел указ Екатерины II, в котором наместническому правлению было предписано «очистить» всю территорию будущей площади от деревянной застройки и построить на ней каменные торговые лавки [ГАНУ. Ф. 87. Оп. 2. Д. 426. 1786. Л. 1].

По его проекту центральная часть площади напротив въезда в кремль была расширена за счет территории квартала между Чудинцевской (ныне Чудинцева) и Легощей (ныне Людогощая) улицами. Внутри квартала линия застройки площади получила овальную форму. В центре этой линии в конце XVIII в. (до 1798 г.) был построен трехэтажный съезжий дом для «присутствия» и жилых покоев частного пристава, а также содержания пожарного оборудования [29, с. 61–64]. С северной стороны к съезжему дому был пристроен одноэтажный переход, соединивший его с каменными торговыми рядами. Вид съезжего дома с фрагментом торговых рядов представлен на обмерном чертеже губернского архитектора М.М. Пправе [30, с. 244]. В перестроенном виде съезжий дом и торговые ряды сохранялись до Великой Отечественной войны. С севера площадь в конце XVIII в. продолжалась до Санкт-Петербургской улицы, с юга – до церкви Власия [40, рис. 37].

Вторым важным шагом в организации планировочной структуры Софийской площади явился снос в 1820-е г. бастионов Малого земляного города и устройство с северной стороны от въезда в кремль летнего городского сада [5, с. 119–121; 40, с. 107–108, рис. 42]². С южной стороны территория вокруг кремля до 1841 г. оставалась занята огородами.

Следующим этапом в изменении планировки и архитектурного облика площади явились 1840-е г. По инициативе военного и гражданского губернатора Е.В. Зурова в северной части площади вдоль летнего сада до С.-Петербургской улицы в 1841 г. была запроектирована и после утверждения проекта устроена плац-парадная площадь для развода караулов, которая позднее получила название «Газонная» [РГИА. Ф. 349. Оп. 20. Д. 6709. Л. 1].

На месте огородов к югу от въезда в кремль по проекту 1841 г. г. был открыт новый квартал с жилой односторонней застройкой. В начале нового квартала на площади предполагалось построить дом для Дворянского депутатского собрания по проекту известного архитектора К.А. Тона [РГИА. Ф. 218. Оп. 3. Д. 1. Л. 18.] Но в связи с оказавшимся здесь слабым грунтом здание Дворянского собрания решено было перенести на новое место. Строительством его занимался губернский предводитель дворянства князь А.И. Васильчиков, по инициативе которого проект К. Тона был отвергнут и

² От этой системы укреплений остались: «Веселая» и «Екатерининская» горки - две искусственные насыпи. Одна сохранилась в летнем саду, другая служит основанием для памятника «Победы».

составлен новый не менее знаменитым петербургским зодчим А.И. Штакеншнейдером [25, с. 173].

Здание разделило площадь на разные зоны. С южной стороны выделилась Сенная площадь с построенной в 1834 г. по проекту Рерберга II каменной восьмигранной важней, сохранившейся до настоящего времени [5, с. 124–125]. Название «Софийская» закрепилось за центральной частью первоначально большой площади.

После возведения на новом месте дома Дворянского собрания на отведенной для него в 1841 г. территории разбили детский летний сад. В 1862 г. арендатор сада Е.Т. Курдюмов перестроил стоявший здесь деревянный павильон, в котором устраивались гимназические и цирковые представления, и пригласил труппу драматических актеров [30, с. 144)]. Так на площади появился частный театр. Этот деревянный театр, по всей видимости, изображен на гравюре с видом части Софийской площади, на которой главными объектами являются дом Дворянского собрания и памятник Новгородскому ополчению. Театр на фоне кремлевских стен просматривается на дальнем плане [5, с. 135]. В 1866 г. по инициативе губернатора Э.В. Лерхе на частные пожертвования в детском летнем саду построили новый городской театр вместимостью до 500 человек [23]. После того, как в 1877 г. (?) этот театр сгорел, городские власти решили построить каменное здание театра. Но этой идее не суждено было осуществиться.

В результате неоднократных ходатайств переселившегося в 1875 г. в Новгород предпринимателя, антрепренера, актера Н.И. Богдановского-Мерянского ему разрешили построить временный деревянный театр на Газонной площади [ГАНУ. Ф. 104. Оп. 2. Д. 126. 1878–1880]. В 1886 г. театр открыл свой первый сезон [26, с. 137]. А участок земли, на котором располагался сгоревший театр, был продан гласному Городской думы М.В. Шульгину, построившему здесь в 1880-е г. двухэтажный особняк, который в 1890-е г. перешел в собственность гласному уездного земского собрания, «товарищу» (заместителю) директора городского общественного банка П.И. Садовникову [24, с. 14, 41–42, 48–49, 73, 77, 80]. В 1910 г. он построил рядом с домом ближе к кремлю электротheater под названием «Синхрофон» [30, с. 144].

В 1910-е г. на углу Чудинцевской улицы и площади появилась еще одна каменная постройка, которая завершила формирование архитектурного образа площади. На этом месте в конце XIX – начале XX вв. располагался простой полукаменный двухэтажный дом купца Н.С. Федорова с надворными службами. После того как усадьба оказалась во владении Р.Г. Землякова был построен новый трехэтажный дом в стиле упрощенного модерна, скорее напоминавший промышленное заведение [30, с. 141].

Функциональное использование построек на Софийской площади на рубеже XIX–XX вв. прослеживается по «Материалам для оценки городских недвижимых имуществ Новгородской губернии» (Новгород, 1901). О назначении построек в более ранний период и в начале XX в. можно судить по мемуарам современников, периодической печати и архивным источникам.

Площадь сохраняла значение одного из общественно-административных центров города. Продолжали функционировать Полицейское управление Софийской первой части с пожарной командой (съезжий дом), Дворянское депутатское собрание [6, Приложение]. В 1911 г. в доме председателя и казначея Дома трудолюбия В.В. Скобеева на углу Легощей улицы и Газонной площади открылось отделение почтово-телеграфной конторы [36].

В то же время Софийская площадь сохранила и торговое назначение. В каменных лавках, по-прежнему располагавшихся к северу от Полицейского управления, принадлежавших Никольскому собору и Десятинному монастырю или арендованных ими у городской управы, торговали мясными продуктами, а в лавке М.И. Селезневой – бакалейным товаром. В каменных домах купца А.И. Гунина на углу Легощей улицы и Софийской площади, приобретенных позднее Скобеевым, в 1900 г. располагались бакалейная, портерная и колбасная лавки, а в каменном двухэтажном доме штабс-капитана Н.А. Леонтьева на углу Чудинцевской улицы и Софийской площади – бакалейная лавка. На территории усадьбы П.И. Садовникова в деревянной лавке торговали овощами, а в принадлежавшем ему каменном доме находился магазин [6. С.2]. 7

К началу XX в. Софийская площадь активно использовалась для устройства гостиниц, постоялых дворов, заведений общественного питания. В доме Садовникова функционировала гостиница под названием «Софийская». Угловой деревянный дом на усадьбе Леонтьева был приспособлен под постоялый двор [6, с. 2, 32]. В 1908 г. гостиница и трактир «Москва» (арендатор И.И. Рашев) располагались уже в каменном двухэтажном доме Леонтьева. [30, с. 140–141]. Напротив усадьбы Леонтьева в полукаменном доме купец Н.С. Федоров содержал трактир с претенциозным названием «Париж» [6, с. 28].

Гостиницы и частные трактиры нередко попадали в поле зрения правоохранителей и авторов информационных сообщений в газетах как места неблаговидные и даже опасные для прохожих. В газете «Волховский листок за 11 августа 1910 г., к примеру, сообщалось: «Чудинцевская улица с кадром притонов и домов разврата в настоящее время требует неусыпного наблюдения, где ночью небезопасно ходить без риска быть обобранным и побитым хулиганами и девицами». Накануне две проститутки близ гостиницы «Москва» ограбили прохожего [14]. 4 сентября 1910 г. в той же газете сообщалось о новом инциденте у гостиницы «Москва»: полиция арестовала неизвестного с булыжником в кармане [16]. Принятые в подобных заведениях азартные игры приводили иногда к трагическим последствиям. В январе 1910 г. после проигрыша в биллиардной «отправился в загробный мир один из несчастных игроков в Софийской гостинице» [11].

Много критики вызывало и состояние единственного в городе летнего сада – места прогулок новгородцев и гостей города. Неизвестный автор статьи «Городская пыль» в газете «Волховский листок» писал: «Наш летний сад действительно хорош, обширен, тенист. Но как он содержится. Дорожки местами хуже плохой мостовой – один голый острый камень; дорожек мало, сад не распланирован, цветника нет, вместо травы – один бурьян, всюду кучи

мусора, а по соседству очаг заразы – вонючий ров, – этот центральный резервуар-хранилище для нечистот Софийской стороны» [1].

Устроенный с южной стороны от въезда в кремль малый летний сад для детей, который в начале XX в. находился в аренде у В.Ф. Богданова, стал местом организации в мае 1904 г. детской игровой площадки, отчего, вероятно, и сад новгородцы прозвали «детским».. Детскую площадку открыли по инициативе Новгородского педагогического кружка. Работа с детьми была организована по научной системе физического воспитания, разработанной известным профессором Петром Францевичем Лесгафтом. В 1905 г. ученый посетил Новгород и прочел для работавших с детьми на детской площадке воспитателей лекцию с изложением своей системы физического воспитания. Руководила работой с детьми с 1904 г. приглашенный педагог, знакомая с системой Лесгафта, Я.И. Воллодзько. Площадка работала с 15 до 21 часа, и посещали ее, главным образом, дети из необеспеченных семей. В основе воспитания лежали подвижные игры: крокет, городки, в мяч. Помимо игр для детей устраивались познавательные экскурсии на природу, на предприятия, в ремесленные мастерские. В 1906 г. дети побывали в селе Григорово, деревне Лешино, на фабрике Шитова, в губернской типографии. Как правило, экскурсии заканчивались угощением и подарками. Дежурные воспитатели вели дневниковые записи [20, с. 7–177].

В 1910 г. между театром и Софийской площадью усилиями вновь созданного Новгородского спортивного кружка была устроена спортивная площадка. Зимой на площадке заливался каток, и можно было покататься на коньках или поиграть в хоккей. В феврале 1911 г. на катке организовали костюмированный вечер. Было продано 600 входных билетов. Каток был иллюминирован. Играли два оркестра [34]. Летом спортивный кружок организовывал различные мероприятия: велогонки, кроссы, походы, футбольные состязания, парусные гонки [37].

Постепенно после строительства Дворянского собрания Софийская площадь все более приобретала роль главного общественного и культурного центра губернского Новгорода. Вначале это было само здание Дворянского собрания, которое стало местом проведения общественно значимых и культурных мероприятий. С этим зданием связана жизнь и деятельность многих замечательных представителей новгородского общества, внесших вклад в общественно-политическую и культурную жизнь Новгорода. Первым среди них можно назвать князя Александра Илларионовича Васильчикова – известного в России общественного деятеля, ревностного сторонника земской реформы, автора ряда социально-экономических и политических трактатов [10, с. 798–806].

В 1862 г. по случаю открытия памятника «Тысячелетие России» в большом «белом с золотом» зале Дворянского собрания с портретом Царя-освободителя при губернаторе В.Я. Скарятине и губернском предводителе дворянства князе Н.Е. Мышецком был устроен бал, на котором присутствовал император Александр II с женой [32, с. 86–89].

В июле 1882 г. в здании Дворянского собрания состоялся съезд народных учителей Новгородской губернии, почетным членом которого был Иван Павлович Можайский – инспектор народных училищ, один из инициаторов открытия в Новгороде земской учительской семинарии, устроенной в Колмове и переведенной затем в город. Некоторое время Александровская семинария размещалась в здании Дворянского собрания. На ее базе и был устроен съезд [27].

С 22 июля по 6 августа 1911 г. здание Дворянского собрания стало местом проведения XV Археологического съезда, которому предшествовала длительная подготовка. В работе съезда приняли участие ученые из Швеции, Германии, Эстонии, а также выдающиеся российские историки, искусствоведы, лингвисты [29, с. 68–75].

На протяжении многих лет здесь собирались на заседания представители Новгородского губернского земства [4]. В марте 1910 г. земство организовало в его залах совещание агрономов, работавших в Новгородской губернии [12].

Дом дворянства был также местом постоянных встреч членов организованного в 1843 г. Благородного собрания [24, с. 72].

Регулярно использовалось здание для торжественных заседаний Новгородского общества любителей древности и других общественных организаций. По их приглашению здесь читали лекции известные ученые и общественные деятели. Перед проведением в 1911 г. XV Археологического съезда по инициативе НОЛД курс лекций был прочитан сотрудниками Петербургского археологического института. В августе 1912 г. НОЛД вновь организовало курс лекций с приглашением видных ученых [29, с. 69, 72–75].

5 декабря 1910 г. в газете «Волховский листок» было напечатано объявление о приезде в Новгород членов Государственной думы графа В.А. Бобринского и Л.В. Половцева с сообщениями. Собранные средства политические деятели намеревались направить в помощь Братству св. Софии. Основной доклад должен был сделать Г.В. Комаров на тему: «Славянский съезд в Софии 1910 г.» [22].

В доме Дворянского собрания проводились различные юбилейные торжества, товарищеские ужины и праздничные мероприятия.

28 ноября 1910 г. торжественно отметили 10-летний юбилей Новгородского Вольного пожарного общества, председателем которого со времени его основания был почетный гражданин Новгорода Константин Федорович Масловский. В честь юбилея состоялся праздничный концерт с участием известных исполнителей цыганских романсов Н.И. Тамара и М.И. Вавича [28].

Спустя 4 года, 25 марта 1914 г., в зале Дворянского собрания состоялся торжественный прием в честь К.Ф. Масловского – дворянина, отставного капитана, который 50 лет отдал государственной службе и общественной деятельности. [29, с. 267–271].

Залы Дворянского собрания на протяжении многих лет служили местом встреч, репетиций, спектаклей и музыкальных вечеров как новгородских актеров и любителей сцены, так и приглашенных артистов.

В 1882 г. газета «Новгородский листок» сообщала, что любительский артистический кружок поставил в здании Дворянского собрания драму И.В. Шпажинского «Где молодость, там и напасть», в которой играли «любимцы новгородской публики»: А.П. Прейс, В.В. Богданов – талантливый комик, г. Соловов – «даровитый артист-любитель», В.В. Малевич. Распорядителем артистического кружка в 1882 г. был Н.И. Богдановский-Мерянский. В сезон 1881/1882 г. Новгородское общество любителей музыкального и драматического искусства устроило 10 спектаклей и два музыкальных вечера. Сборы от одного из спектаклей пошли в пользу вдовы и сирот земского врача Н.С. Сергеева, от второго – для нужд инвалидов [3].

В октябре 1896 г. новгородцы имели возможность посмотреть водевиль «Приличие», главную роль в котором исполнила Я.К. Свенцицкая, а также пьесу «Байбак» с участием О.В. Иславиной, В.И. Соловова и В.В. Башкирова [8].

В том же 1896 г. с благотворительной целью был устроен музыкальный вечер, в котором приняли участие Я.К. Свенцицкая, А.А. Богословская, М.В. Иславина и другие [9].

В 1896 г. в Дворянском собрании выступал цыганский хор под управлением известного в России дирижера Е.П. Шишкина [7].

2 апреля 1910 года здесь состоялся концерт певицы Ольги Николаевны Качаловой – дочери первого председателя Новгородской губернской земской управы – при участии артистов Императорских театров В.Д. Сивова и К.К. Клоссе, а в августе того же года – благотворительный концерт артистов Императорской оперы А.М. Лабинского, Н.М. Ланской и М.О. Ослана, известного пианиста, в пользу «недостаточных студентов высших специальных учебных заведений» [13,15,17].

21 сентября 1914 г. в зале Дворянского собрания состоялся «патриотический вечер на нужды войны». Смешанный хор под управлением П.П. Лампсакова исполнил гимны: русский, английский, бельгийский, сербский и французский. Певица А.Р. Романцева спела романсы Ц. Кюи «Внимая ужасам войны» и А. Петрова «За святую Русь». Дополнили концертную программу виолончелист Б. Квицинский и пианист В. Фролов [19].

Концерты устраивали и учащиеся учебных заведений. В 1914 г. ученицы женской гимназии выступили в зале Дворянского собрания, чтобы собрать средства для нуждающихся в помощи учащихся. В концертную программу включили кроме музыкальных произведений, исполненных на рояле и скрипке, хоровое пение. Особенное впечатление произвели русские песни и «хор волшебных дев» Даргомыжского [18, с. 11–12].

Начиная с 1862 г. с Софийской, а с 1886 г. с Газонной площадью связана театральная жизнь губернского Новгорода.

В 1867–1868 г. в труппе Е. Курдюмова в городском театре начинала свою сценическую деятельность юная Пелагея Антиповна Стрепетова, которая уже в то время стала любимицей Новгорода [2]. В 1876 г. Е. Курдюмова сменил в качестве арендатора и антрепренера Н.И. Богдановский-Мерянский.

В сезон 1876/1877 г. ставились и драматические произведения, и оперетты. В оперетте играла жена Н.И. Богдановского-Мерянского Елизавета Васильевна. Главные мужские роли в основном исполнял сам Н.И. Богдановский-Мерянский, женские – Рудаковская, комические – Власьевская [21]³.

Традицию проведения общественных и культурных мероприятий поддержал построенный в 1910 г. П. Садовниковым «Синхрофон» – здание для кинематографических постановок. Газета «Новгородская жизнь» в 1911 г. отметила несколько очень интересных и запомнившихся в Новгороде мероприятий. 3 января здесь состоялся новогодний маскарад с танцами и буфетом, в котором приняли участие более 300 человек. [33]. В феврале в связи с отмечаемым в стране юбилеем реформы 1861 г., освободившей крестьян от крепостной зависимости, директор «Синхрофона» арендатор В.Ф. Васильев организовал для учащихся тожественное мероприятие, на котором присутствовал губернатор П.П. Башилов. Ученики читали стихи, хором исполняли песни. В заключение им было показано несколько картин [35]. В сентябре Н.Н. Шапошников прочитал в зале «Синхрофона» лекцию с таинственным названием «Душа женщины». Она длилась четыре часа [38]. В декабре в течение трех дней в кинотеатре демонстрировалась историческая картина «Оборона Севастополя». Перед началом картины выступал оркестр 85 пехотного Выборгского полка [39].

После 1917 г. почти полностью изменилось функциональное использование находившихся на площади зданий.

1. Городская пыль // Волховский листок. 1903. № 9. 19 января.
2. Городской театр // Волховский листок. 1903. № 55, 9 мая.
3. Земская и городская хроника // Новгородский листок. 1882. № 50. 17 октября.
4. Земская и городская хроника // Новгородский листок. 1882. № 51. 24 октября.
5. Кушнир. И.И. Архитектура Новгорода. Л., 1991.
6. Материалы для оценки городских недвижимых имуществ Новгородской губернии. Т. 1. Новгород. Новгород, 1901.
7. Местная хроника // НГВ. 1896. № 70. 22 сентября.
8. Местная хроника // НГВ. 1896. № 79. 24 октября.
9. Местная хроника // НГВ. 1896. № 89. 1 декабря.
10. *Миллер О.* Князь А.И. Васильчиков. Очерк вместо некролога // Исторический вестник. 1881. Т. 6. № 12 (декабрь). С. 798–806.
11. Новгород // Волховский листок. 1910. № 1764. 21 января.
12. Новгород // Волховский листок. 1910. № 1802. 11 марта.
13. Новгород // Волховский листок. 1910. № 1822. 4 апреля.
14. Новгород // Волховский листок. 1910. № 1913. 11 августа.
15. Новгород // Волховский листок. 1910. № 1923. 22 августа.
16. Новгород // Волховский листок. 1910. № 1933. 4 сентября.
17. Новгород // Волховский листок. 1910. № 1820. 2 апреля.
18. Новгород // Гусельки Яровчаты. № 1. Новгород, 1914. С. 11–12.
19. Новгород // Гусельки Яровчаты. № 9. Новгород, 1914. С. 9.
20. Новгородская площадка для детских подвижных игр // Вестник новгородского земства. Новгород, 1906. № 12–13. 15 июня – 1 июля. С. 7–17.
21. Новгородский театр // НГВ. 1876. № 8. 21 февраля.

³ История театра на Газонной площади требует отдельного исследования.

22. Объявление // Волховский листок. 1910. № 2005. 5 декабря.
23. Открытие театра в Новгороде // НГВ. 1866. № 50. 17 декабря.
24. Памятная книжка Новгородской губернии на 1913 год. Новгород, 1913.
25. *Петрова Т.А.* Андрей Штакеншнейдер. Л., 1971.
26. План мест для зрителей в театре Н.И. Богдановского // Памятная книжка Новгородской губернии на 1887. Новгород, 1887.
27. Протокол заседания съезда народных учителей Новгородской губернии // Новгородский листок. 1882. № 35. 4 июля.
28. Реклама // Волховский листок. 1910. № 1998. 26 ноября.
29. *Секретарь Л.А.* Дома, события, люди. Новгород. XVIII – начало XX вв. Великий Новгород, 1999.
30. *Трифонова Анна.* Великий Новгород в XX веке. М., 2009.
31. *Трифонова А.Н.* Площадь Победы // НАВ. Вып. 7. Великий Новгород, 2008.
32. *Фирсов Н.Н.* (Л. Рускин). Силуэты времени реформ (Воспоминания шестидесятника) // Исторический вестник. Т. 19. № 1 (январь) СПб., 1910.
33. Хроника // Новгородская жизнь. 1911. № 205. 5 января.
34. Хроника // Новгородская жизнь. № 219. 23 февраля.
35. Хроника // Новгородская жизнь. 1911. № 220. 27 февраля.
36. Хроника // Новгородская жизнь. 1911. № 229. 30 марта.
37. Хроника // Новгородская жизнь. № 273.
38. Хроника // Новгородская жизнь № 276. 14 сентября.
39. Хроника // Новгородская жизнь. № 303. 18 декабря.
40. *Янин В.Л.* Планы Новгорода Великого XVII–XVIII веков. М., 1999.

УДК 342.5

Л.А. Андреева
Россия, Великий Новгород

МЕСТНОЕ САМОУПРАВЛЕНИЕ В ВЕЛИКОМ НОВГОРОДЕ: ИСТОРИЯ ПОВСЕДНЕВНОЙ ЖИЗНИ И СОВРЕМЕННОСТЬ

В развитии российского местного самоуправления приоритетное значение отдается историческому опыту и проблематике в аспекте повседневной жизни. Историческая память представляется неким продуктом, обеспечивающим единство и преемственность, переключая нормы права на современное восприятие и условия повседневной жизни. Историческая память избирательна и значительно усложняет изучение различных событий. В значительной степени это затрудняет изучение отдельных событий в местном самоуправлении, умаляя одни и выделяя другие. Историческая память, связанная со знанием первой государственности в Новгороде, в определенной степени нивелирует память об организации местного «общинного» самоуправления. Вместе с тем, анализируя материальные и письменные источники, автор усматривает, что в Новгороде складывались отношения, отличные от государственных, сходные с организацией местного самоуправления. Такая актуализация связана с поисками исторического знания о местном самоуправлении, связанного с современностью. Автор подчеркивает, что под повседневностью представляется жизнь человека на местном уровне, содержащаяся в сохранении, воспроизводстве норм и принципов местного сообщества.

Ключевые слова: повседневность, местное самоуправление, жизненный мир, история, персонафикация, право, современность, эмпирическая жизнь, общество, публичная власть.

*L.A. Andreeva
Russia, Veliky Novgorod*

LOCAL GOVERNMENT IN VELIKY NOVGOROD: HISTORY OF EVERYDAY LIFE AND MODERNITY

In the development of Russian local self-government, the priority is given to historical experience and problems in the aspect of everyday life. Historical memory seems to be a product that provides unity and continuity, shifting the rules of the right to modern perception and conditions of everyday life. Historical memory is selective and greatly complicates the study of various events. To a large extent, this makes it difficult to study individual events in local government, belittling some and highlighting others. Historical memory associated with the knowledge of the first statehood in Novgorod, to some extent, levels the memory of the organization of local "community" self-government. At the same time, analyzing material and written sources, the author sees that in Novgorod there were relations different from the state, similar to the organization of local government. This actualization is connected with the search for historical knowledge about local self-government related to the present. The author emphasizes that the everyday life of a person at the local level, contained in the preservation, reproduction of norms and principles of the local community.

Key words: everyday life, local self-government, life world, history, personification, law, modernity, empirical life, society, public power.

Система знаний, где одновременно с правом, историей, философией, социологией, предполагается определение обыденности в историческом времени и пространстве, изучение, прогнозирование процессов реформирования системы местного самоуправления как формы публичной власти, наиболее близкой к человеку, способной изменить его жизнь.

Одной из особенностей восприятия обыденности является историческая память, которая персонифицирует образ человека. Для воспроизведения такой памяти характерны мифотворческие элементы, однако их совокупность во многом определяется моральными традициями, стереотипами поведения сообщества людей. Например, когда избиратели ранее всем муниципальным сообществом голосовали на прямых выборах главы муниципального образования, а глава по закону являлся руководителем исполнительной власти муниципалитета. Передача полномочий депутатам в значительной степени повлияла на низкую явку на выборах не только самого депутатского корпуса, но и осознания, что депутаты не уполномочены избирателем, по своему усмотрению избирать главу администрации. Поиск исторического знания и фактов обыденного поведения приводит к выводу, что статус должностного лица связан с повседневной потребностью непосредственно обращаться к выбранному всем населением ответственному лицу, который, в отличие от депутатов, сможет решить повседневные проблемы.

Следует подчеркнуть, что историческая память как коллективное явление не всегда может уберечь отдельных граждан, местное сообщество от ошибок, а вот обыденная память дает почву для принятия решений уполномоченными лицами на местном уровне.

Повседневность образует специфические локальные пространства, которые охватывают различные стороны человеческой жизнедеятельности, включающие как сознательные, так и бессознательные элементы, что

формирует сложную систему. Изучение отдельных правовых актов периода Вечевой республики без учета источников, включающих сообщения о быте и жизни новгородцев (берестяные грамоты), значительно обедняет представления о местном сообществе и жизни горожан.

Человек, посредством воспитания получает целый пласт установок, который содержится в концентрированном виде, ассоциируется с отдельной группой населения, например, коренными новгородцами.

История местного самоуправления в Великом Новгороде коротка, но впитала в себя исторические ценности жизни местного городского сообщества. При изучении поведения жителя необходимо учитывать тот факт, что чем сложнее система, тем большее место занимает самоорганизация деятельности ее членов, хотя человек и стремится к вариантности, но, по мнению автора, многообразие образцов в системе местного самоуправления не беспредельно. Как справедливо отмечает О.Ю. Марковцева, на упорядочивание вариантов поведения направлена тенденция к унификации, которая проявляется в выработке доминирующих программ поведения в каждый конкретный исторический период [3, с. 123]. Система органов государственной власти позволяет последним формировать модели местного самоуправления «сверху», без учета поведенческих моделей исторической эпохи и современности.

Процесс изучения правовых аспектов повседневности сложен, включает в себя несколько разновременных элементов, которые изменяются с разной скоростью. О.Ю. Марковцева подчеркивает, что повседневность является основой и необходимой предпосылкой исследований отдельных отраслей науки. Попытка тематизации повседневности будет способствовать выявлению глубинных оснований социально-научного знания. Особого рассмотрения требует тема, касающаяся прояснения связи категорий повседневной интерпретации и понятий социальных наук [3, с. 123]. С точки зрения правовой науки события повседневной жизни подвергаются исследованию только в процессе правоприменения либо анализа самого нормативного акта, в частности источники, отражающие историю Великого Новгорода, имеющие богатую материальную основу.

Следствием «воссоединения» науки и повседневности должно стать преодоление разрыва между повседневной жизнью и теорией муниципального права. Для юриста это означает отказ от имплементации норм гражданского права без учета содержания норм муниципального права, его отдельного предмета регулирования. Воссоединение и взаимопроникновение отраслевой науки и муниципального права откроет новые возможности участия последней в человеческой жизни.

Важной характеристикой повседневности является специфика восприятия во временном аспекте. Этот вновь возникший субъективный ритм жизни «перекрещивается» с объективным, сезонно-природным, частично совпадающим с организованным ритмом. Повседневность представляет собой не только мысли, чувства и желания людей.

Ученые отдельных направлений знания разработали методы

исследования повседневности. Например, выделение нового измерения истории и специфического исторического субъекта в виде исследуемых структур позволили Броделю создать оригинальную модель исторического исследования. Это – то, что не изменяется в течение длительного времени, исчисляемого столетиями, и составляет материальные условия существования человека в данной географической и социальной среде [1].

Например, на уровне теоретической концепции вопросы социального основания права исследуются Г.В. Мальцевым, четко проводится различие между правом как таковым и юридическим бытием (жизнью права и правовой жизнью людей, всех социальных объектов и общества), статической и динамической стороной права, правом как статическим механизмом и правом как механизмом действующим, работающим, обеспечивающим функционирование различных сфер жизнедеятельности общества. Право определяет, устанавливает, фиксирует, какие отношения в обществе полезны, допустимы, терпимы, желательны (и стимулирует их развитие), а какие нежелательны, вредны, опасны, недопустимы (и ограничивает их, борется с ними, способствует устранению их из социальной жизни в целом и правовой в частности). [2, с. 116–249].

Различные подходы обыденности связаны с жизнью и деятельностью индивидов, всего общества, но и убеждают в том, что без четкой трактовки невозможно правильно определить сущность ни права, ни правовой жизни.

Итак, нормативные правовые акты органов местного самоуправления допускают унификацию отношений на местном уровне, как в исторической ретроспективе, так и в настоящее время. Однако нормы обыденной жизни индивидуума эволюционируют медленно, по сравнению с нормотворческой деятельностью, как органов государственной власти, так и местного самоуправления, создавая многочисленные пробелы в правовом регулировании и предполагая, что человек будет руководствоваться писанными и неписанными установками в обыденной жизни.

-
1. Бродель Ф. Структуры повседневности: возможное и невозможное // Пер. с франц. Л.Е. Куббеля. М.: Прогресс, 1986. Т. 1 623 с.
 2. Мальцев Г.В. Социальные основания права. М., 2007. С. 116–249.
 3. Марковцева О.Ю. Повседневность как момент бытия человека // Современная социальная онтология: Итоги и перспективы: Материалы науч. конф. Уфа: БашГУ, 2000. С. 123.

УДК 398.2

В.Я. Конецкий
Россия, Великий Новгород

ПЕРУН-КРОКОДИЛ В «СКАЗАНИИ О СЛОВЕНЕ И РУСЕ» (ИСТОЧНИКИ И КОМПОЗИЦИЯ СЮЖЕТА)

Анализируемый отрывок «Сказания о Словене и Русе» нередко привлекается как источник для реконструкции языческих верований древних новгородцев. В нем повествуется о сыне Словена – Волхове (Волхве), который мог преобразиться в крокодила и почитался

язычниками в качестве бога Перуна. Однако данный текст не имеет генетической связи ни с письменными (летописи и записки иностранных путешественников), ни с достоверными фольклорными источниками, а является сочинением XVII века. Попытки соотнести данный сюжет со славянской мифологией неправомерны. Истоки этого образа связаны с церковной символикой уподобляющей крокодила дьяволу. При этом библейский образ был контаминирован с летописным олицетворением новгородского язычества – Перуном.

Ключевые слова: Словен, Волхов, язычество, крокодил, Перун, Перынь, церковная символика, дьявол.

*V.Ya. Konetsky
Russia, Veliky Novgorod*

**PERUN-THE CROCODILE IN "THE LEGEND OF SLOVENIA AND RUSE»
(SOURCES AND COMPOSITION OF THE PLOT)**

The analyzed passage "Tales of Slovenia and Rus" is often used as a source for the reconstruction of pagan beliefs of the ancient Novgorod people. It tells the story of the son of Slaven - Volkhov (Volkhov), who could be transformed into a crocodile and was revered by pagans as the God of Perun. This text has no genetic connection with written (Chronicles and notes of foreign travelers) or folklore sources, and is an essay of the XVII century. Attempts to correlate this plot with Slavic mythology are illegal. The origins of this image are connected with the Church symbols likening the crocodile to the devil. At the same time, the biblical image was contaminated with the chronicle personification of the Novgorod paganism – Perun.

Key words: Slovenes, Volkhov, paganism, crocodile, Perun, Peryn, Church symbolism, devil.

Одним из замечательных произведений древнерусской книжности XVII в. является «Сказание о Словене и Русе» (далее «Сказание»). Это, новгородское по происхождению, легендарное историческое сочинение впервые появляется в сборниках 1630-х–1640-х гг. В нем утверждается исключительное значение Новгорода в древнейшей русской истории. Большинство современных исследователей приписывают авторство «Сказания» новгородскому митрополиту Киприану – видному общественному и политическому деятелю первой трети XVIII века [4, с. 444–446].

Целью данной работы является анализ отрывка «Сказания», который неоднократно привлекался исследователями в связи с языческими представлениями древних новгородцев. В нем говорится о старшем сыне Словена – Волхве или Волхове.

«Больший же сын оного князя Словена Волхв бесоугодник и чародей и лют в людех тогда бысть, и бесовскими ухищреньми мечты творя многи, и преобразуяся во образ лютаго зверя коркодила, и залегаше в той реце Волхове путь водный, и не поклоняющих же ся ему овых пожираше, овых же испроверзая и утопляя. Сего же ради людие, тогда невегласи, сущим богом окаяннаго того нарицая и Грома его, или Перуна, рекоша, русским бо языком гром перун именуется. Постави же он, окаянный чародей, ноцных ради мечтаний и собирания бесовскаго градок мал на месте некоем, зовомо Перыня, иде же кумир Перунов стояще. И баснословят о сем волхве невегласи, глаголюще, в боги сел окаяннаго претворяюще. Наше же христианское истинное слово с неложным испытанием многоиспытне извести о сем окаяннем чародеи и Волхове, яко зле разбиен бысть и удушен от бесов в реце Волхове и мечтаньми бесовскими окаянное тело несено бысть вверх по оной реце Волхову и извержено на брег

противу волховнаго его градка, иде же ныне зовется Перыня. И со многим плачем тут от неверных погребен бысть окаянный с великою тризною поганскою, и могилу ссыпаша над ним велми высокоу, яко же обычай есть поганым. И по трех убо днех окаяннаго того тризниша проседесе земля и пожре мерзкое тело коркодилово, и могила его просыпаса с ним купно во дно адово, иже и доньне, яко ж поведають, знак ямы тоя не наполнися» [21, с. 140].

Прежде всего, рассмотрим вопрос о связи этого текста с древнерусским летописанием.

Самое раннее упоминание Перуна в связи с Новгородом содержится в древнейших летописях: в Повести временных лет и в Новгородской I (далее ПВЛ и НЛ), где говорится, что в 980 г. князь Владимир направил в Новгород своего дядю – Добрыню. Добрыня, придя в Новгород, поставил над Волховом идола Перуна, которому новгородцы приносили жертвы как богу [13, с. 128; 14, с. 37].

В реконструируемом В.Л. Яниным отрывке НЛ старшего извода о крещении Руси повествуется, что Владимир после этого поставил в Киеве митрополита, а в Новгороде – архиепископа. Архиепископ Иоаким, прибыв в Новгород, разрушил капища, срубил деревянного идола и, приказав сбросить в Волхов, запретил всем жителям принимать его.

В более поздних летописях появляются новые подробности, сопровождающие эпизод свержения Перуна – о гончаре-питьблянине и о перуновой палице [24, с. 130, 132], что объясняется кризисом летописного жанра, выражавшемся в стремлении «расширить документальные показания древних летописей продуктами чисто литературного творчества самого составителя» [1, с. 89, 132]. Таким образом, какая-либо видимая текстологическая связь между ранними летописями и «Сказанием» отсутствует.

Важным источником для рассмотрения нашей темы являются записки иностранцев, посещавших Новгород. Особое значение здесь имеют «Записки из Московии» Сигизмунда Герберштейна, посетившего Новгород в 1517 и 1526 гг., где содержится самая ранняя и оригинальная информация. Описывая Новгород, Герберштейн сообщает, что некогда новгородцы поклонялись идолу по имени Перун, который стоял в том месте, где ныне находится монастырь, названный по его имени Перунским. По его словам, когда идол был сброшен в Волхов, «говорят, будто он поплыл тогда против течения, а около моста слышали голос: «Вот вам новгородцы на память обо мне» и вместе с этими словами на мост была выброшена дубинка» [20, с. 144].

В этом отрывке есть два эпизода, которые могут быть связаны с текстом «Сказания»: о локализации идола Перуна в Перыни и о чуде с плаванием против течения. Судя по всему, венский посол первым сообщает, что языческий кумир находился в Перыни, связывая название монастыря с именем этого божества. Данный топоним был известен новгородцам. Он упоминается в Новгородской IV летописи под 1386 г. [12, с. 346].

Однако в новгородских летописях указание, что идол Перуна находился именно в Перыни, появляется гораздо позднее, чем у Герберштейна. Из местных летописей, согласно авторитетному мнению С.Н. Азбелева, одна

только III Новгородская сообщает об этом. Данная летопись была создана по инициативе патриарха Иоакима, и составление ее завершилось около 1682 г. [1, с. 8, 67], то есть через несколько десятилетий после появления «Сказания».

Почему же в Новгородских летописях XV–XVI вв. нигде не говорится, что идол Перуна находился в Перыни? Наиболее вероятным представляется объяснение, что Добрыня мог поставить языческого кумира вовсе не в Перыни, а как сообщает летописец, «в Новгороде над Волховом». При этом, скорее всего, название урочища «Перынь» появилось у предков новгородцев задолго до Добрыни. Ведь почитание Перуна как верховного божества существовало у славян изначально, уходя корнями в эпоху индоевропейской культурно-языковой общности. Спустя века после крещения действительное место, где дядя князя Владимира воздвиг деревянную статую Перуна, было забыто и в сознании новгородцев оно связалось с известным всем топонимом. Можно считать, что источником информации Гербештейна по данному вопросу было устное предание. В свою очередь автор «Сказания» мог опираться либо на него, либо на, несомненно, знакомый ему, текст Гербештейна.

Другой эпизод, связывающий эти произведения – это плавание против течения: низвергнутого идола – у Гербештейна и трупа «крокодила» – в «Сказании». Гербештейн включил его в свой текст не случайно. В средневековой литературе сюжет «плавание против течения», как проявление чуда достаточно распространен. В житиях новгородских святых подобные случаи встречаются неоднократно. Как отмечает Е.А. Рыжова «легенды на этот сюжет могут повествовать и о святом преследуемым грешниками или язычниками, и о воплощении язычества – Волхве – «Змеяке Перуне», преследуемого христианами» [18, с. 126–130]. Иностранец слабо представлял топографическое соотношение Новгорода и Перыни в отношении течения Волхова, в результате чего сброшенная в Волхов в Перыни и поплывшая против течения статуя Перуна в итоге оказалась у Великого моста. Автор «Сказания», знающий местные географические реалии, естественно, не мог повторить ошибку Гербештейна. В его тексте говорится, что убийство «крокодила» произошло где-то в Новгороде, и маршрут его посмертного перемещения вверх по течению Волхова с конечной точкой в Перыни логичен. Итак, проведенный анализ показывает, что автор «Сказания» по всей видимости, был знаком с сочинением Гербештейна, однако о связи основных сюжетных линий здесь не может быть и речи.

Обратившись к фольклорным источникам, мы сразу встречаемся с любопытной неожиданностью. Известный русский путешественник и этнограф XIX века П.И. Якушкин, посетивший Новгород в 1859 г. записал у «старика рыболова» предание о Перуне.

«- Какой это столб стоит? – спросил я старика, указывая на столб, очень похожий на верстовый... Мы в это время были под самым скитом Юрьевским, известным в народе под именем Перюньского.

– А вот видишь ты, какое дело было, - начал рассказчик. – Был зверь-змияка, этот зверь-змияка жил на этом самом месте, вот где теперь скит святой

стоит, Перюньской. Кажинную ночь этот зверь-змияка ходил спать в Ильмень озеро с Волховскою коровницею. Перешел змияка жить в самый Новгород; а на ту пору и народился Володимер – князь в Киеве; тот самый Володимер князь, что привел Руссею в веру крещенную. Сказал Володимер князь: «всей земле Русской – креститься». Ну и Новгороду – тожь. Новгород окрестился. Черту с Богом не жить: Новый-Город схватил змияку Перюна, да и бросил в Волхов.

Черт силен: поплыл он не вниз по реке, а в гору – к Ильмень-озеру; подплыл к старому своему жилью, – да и на берег! Володимер князь велел на том месте церковь рубить, а дьявола опять в воду. Срубили церковь: Перюну и ходу нет! От того эта церковь называется Перюньскою; да и скит тоже Перюньской.

– А столб-то какой?

– Да на то и поставлен: место, где, значит, Перюн из Волхова выскочил...

Позже я узнал, – замечает далее П.И. Якушкин, – что этот «столбчик-памятник» не что иное, как верстовой столб, поставленный водяною коммуникациею» [23, с. 93–94].

После публикации данного текста естественно возник вопрос о бытовании в Новгороде древнего предания о «змияке Перуне». Судя по совпадению целого ряда элементов сюжета это «предание» оказывалось каким-то образом, связанным с соответствующим отрывком из «Сказания».

Вопрос о времени и причинах возникновения этого устного источника, в аутентичности которого в конце XIX – начале XX вв., кажется никто, не сомневался, затрагивался известным исследователем древнерусского эпоса В.Ф. Миллером. Предполагая новгородское происхождение былины «Добрыня и змей», ученый видел в данном «предании» дополнительное подтверждение историчности ее основы. В этой связи он писал: «... в тех местах, где исторический Добрыня <...> свергал идолов и бросал их в Волхов <...> в тех самых местах – на Волхове, Ильмене, в Новгороде – живет предание о Змияке Перуне, и есть полное основание думать, что эти местные новгородские предания послужили в древности, по крайней мере, отчасти, материалом для былинного сюжета о бое Добрыни со Змеем Горынычем».

Иную трактовку генезиса «змея» дал другой исследователь этой былины, также работавший в начале XX в. – А.В. Марков. Признавая вслед за В.Ф. Миллером новгородское происхождение данного произведения, он считал, что «былину сложили люди близкие к церкви, причем слагатели ее воспользовались византийским символическим образом дракона-дьявола» [22, с. 54].

Таким образом, если «предание о змие» признается одним из источников былины, это означает его древность, уходящую по крайней мере в первые века русской истории. В таком случае оно может лежать в основе и соответствующего отрывка «Сказания», и устного «рассказа рыбака», которые можно расценивать как параллельные источники, взаимно подтверждающие друг друга. Такой подход, как сам собой разумеющийся, представлен в ряде работ советского периода, затрагивающих тему Перуна и Перыни [16, с. 253, 259–261; 19, с. 92].

В последние десятилетия вопрос о генетическом соотношении этих текстов вновь стал предметом обсуждения. Так, М.А. Васильев пришел к выводу, что структурные и иные совпадения в этих источниках однозначно свидетельствуют о вторичности, записанного П.И. Якушкиным повествования по отношению к «Сказанию». По мнению М.А. Васильева, «рассказ старика рыболова» не является чистым продуктом новгородского фольклора, но имеет отчетливо книжное происхождение, что объясняется популярностью «Сказания» в XVII – начале XIX вв. [5, с. 310–315].

Вместе с тем М.А. Васильев допускает фольклорные истоки самого отрывка «Сказания». По его мнению, писатель XVII в. в рассматриваемом фрагменте «наверняка опирался на местную новгородскую легендарно-мифологическую традицию об обитании в Волхове хозяина воды в облике змея ... <в Сказании> превратившегося в книжного крокодила». По мнению данного автора «отзвуком этой мифологемы может быть является отраженная в северно-русском фольклоре связь водяного с определенными видами рыб, особенно «голыми», то есть без чешуи рыбами – налимом и змееподобным угрем; вообще же для Волхова как существа водного, а значит хтонического змееобразный облик более чем закономерен» [5, с. 315].

Предпринимаемая здесь попытка доказательства существования древней легенды о хозяине Волхова в облике змея через связь водяного со змееобразными рыбами звучит крайне неубедительно. В действительности такая связь существовала, но речь идет совсем о другом. Простой народ брезговал угрями и налимами из-за их необычного змееобразного вида; они воспринимались как нечистые и поэтому предполагались пищей представителя нечисти – водяного [11, с. 70].

Любопытно, что, разрабатывая данный сюжет, М.А. Васильев не ссылается на созвучные по выводам и, безусловно, известные ему работы Б.А. Рыбакова, который посвятил новгородскому змею-крокодилу добрый десяток страниц. При этом и критика в адрес академика в его статье тоже отсутствует.

Несколько иной позицией в вопросе о соотношении «Сказания» и «рассказа старика-рыболова» придерживается А.К. Богданов, автор объемного культурологического исследования, посвященного эволюции образа крокодила в древнерусской книжности.

Он считает, что вывод Васильева о непосредственном восхождении рассказа информанта Якушкина к тексту «Сказания» «излишне прямолинеен». По мнению Богданова «Предания о сплаваемых по реке языческих идолах вполне могли служить основой фольклорных повествований, уподоблявших Перуна змею-дракону-крокодилу. В 1859 году П.И. Якушкин записал один из таких рассказов» [3, с. 307, прим. 139, с. 175].

Похоже, что Богданов смешивает здесь два различных явления: «плавание против течения, как проявление чуда», о чем уже шла речь, и сплав по воде бывших сакральных объектов, в нашем случае, идолов. Исследователи отмечают существование этнографических параллелей этим летописным

сообщениям. Речь идет об обычае пускать по воде обветшавшие иконы, при том, что подобная практика была самой обыкновенной [9, с. 253].

Говоря о существовании преданий о Перуне в образе змея-крокодила непосредственно повлиявших и на «Сказание», и на «Рассказ...», А.К. Богданов, видит в последнем «фольклорно опосредованную версию, восходящую к письменным источникам летописной историографии, контаминирующую сведения о неизвержении языческих кумиров, предания о Словене и об одолении дьявола, персонифицированного в образе водоплавающего «зверя-змеяки»». Из приведенной цитаты явствует, что различия во взглядах обоих авторов не носят принципиального характера. В конечном счете оба они полагают, что запись Якушкина является фольклорной версией, восходящей к письменным текстам. И тот, и другой признают влияние фольклорных источников на сам текст «Сказания».

В 1970–1980-е гг. тема глубинных мифологических истоков образа новгородского Перуна в облике змея-крокодила встала во весь рост в работах академика Б.А. Рыбакова, посвященных славянскому и древнерусскому язычеству. Глава советской археологии считал, что «лютый зверь крокодил», он же «змияка Перун», это древнее хтоническое, то есть повелевающее подводным и подземным мирами, божество, очевидно, дославянского происхождения. Рыбаков называет его «ящером» [17, с. 40]. Отсутствие упоминаний о нем как в письменных, так и в устных источниках академик объяснял тем, что с ним «в северных озерных и речных краях отождествляли Рода? Род как бог Вселенной на Юге несомненно мыслился как небесное божество, но, *может быть*, в новгородских землях ... главное божество понималось как царь водной стихии» [16, с. 278–280]. В настоящее время концепция Б.А. Рыбакова вызывает серьезные возражения специалистов.

Очевидно, ощущая слабость своих построений, Рыбаков пытался привлечь дополнительную аргументацию из сферы криптозоологии, пытаясь найти «реальный прообраз священного ящера». Один из подобных фактов он находит в сочинении Гербештейна, который сообщает, что литовцы-язычники содержат у себя дома «как бы пенатов» (т. е. домашних божков), «каких-то змей с четырьмя короткими лапами наподобие ящериц с черным жирным телом» [16, с. 281]. На самом деле здесь все обстоит предельно просто. У язычников-балтов среди прочих священных животных почитались и ужи. Этот культ сохранился и после принятия христианства [6, с. 213].

В качестве еще одного аргумента по этому поводу Б.А. Рыбаков приводит цитату из Псковской летописи, повествующей буквально следующее: «В лето 7090 (1582) ... «Постави город земляной в Новгороде Того же лета изыдоша коркодили лютии звери из реки и путь затвориша, людей много поядоша. И ужасохуся людие и молиша бога по всей земли. И таки спряташася, а инех избиша». «Здесь, – заключает Б.А. Рыбаков, – речь идет ... о реальном нашествии речных ящеров». На наш взгляд, необходимость обсуждать реальность данного «нашествия» отсутствует. И все же попробуем найти в этом тексте рациональное зерно, тем более, что летописное сообщение появилось

примерно за полвека до создания «Сказания» и с формальной точки зрения могло послужить источником сюжета о крокодиле.

В общем виде смысл этого послания понятен: напомнить грешникам о неизбежности и суровости божьей кары. Однако здесь возникают два частных вопроса: о месте, где произошло «чудо» и о причине столь экзотического наказания грешников. Поскольку данная запись присутствует в Псковской летописи, то как бы само собой подразумевается, что описываемые события происходили во Пскове. Однако непредвзятый взгляд на этот текст склоняет вывод в пользу Новгорода. Кроме того, если бы летописец, связал нашествие крокодилов со Псковом, он был бы уличен земляками во лжи. В этой ситуации избрание новгородцев в качестве жертв Божьего возмездия в назидание псковичам представляется вполне логичным.

Но почему именно крокодилы стали орудием наказания? Психологически это понятно. Если бы речь шла, скажем, о пожаре, о моровом поветрии или даже о нашествии врагов – то все эти испытания были так или иначе знакомы русским людям. Но опасность, доселе неведомая, должна была сильнее воздействовать на души грешников. А.К. Богданов прав в том, что «русский средневековый грамотей не слишком хорошо представлял, что такое крокодил, но он знал, что это нечто страшное. По описанию внешнего облика это существо напоминало легендарно-фольклорных змеев, драконов и соответственно связывалось с пугающими образами дохристианского и/или антихристианского мира» [3, с. 163].

Все это побуждает направить поиск источника образа крокодила в «Сказании» в сферу средневековой христианской символики, тем более, что этот путь, как уже говорилось, был намечен еще в начале XX в. А.В. Марковым. В соответствующей статье Библейской энциклопедии говорится: «Крокодил или левиафан – название громадного змееподобного животного, подробно описанного в книге Иова. По всей вероятности, крокодил и левиафан – название тождественное, несомненно, он считался морским чудовищем» [8, с. 414]. Этот, по выражению А.К. Богданова «демонический персонаж в русской культуре» представлялся воплощением дьявольского начала [3, с. 164].

Прямое отождествление крокодила с дьяволом содержится также в книге «Физиолог», широко распространённой на Руси. Каждая статья этого сборника состоит из двух частей: в первой дается описание животного, а во второй – приводится морализирующее символично-аллегорическое толкование в духе христианского вероучения [2, с. 461–462].

Установление церковных истоков образа крокодила отождествляемого в «Сказании» с Перуном само по себе не раскрывает причины появления данного сюжета.

Изображая начало Новгородской истории, автор «Сказания» использовал прием, обычный для древних и средневековых авторов: в его повествовании все имена действующих лиц – эпонимы (персонификации местных и этнических названий) [10, с. 153]. При этом особое значение для автора «Сказания» имело

название крупнейшей реки Приильменя – Волхова, предопределившее установление связи данного гидронима с именем старшего сына Словена. Но поскольку в старославянском языке близкое по звучанию слово «волхв» означает языческого жреца, имя сына Словена оказалось вовлеченным в языческий контекст.

С позиции современной науки созвучие названия «Волхов» с термином, отсылающим к язычеству случайно. «Волхв-волшебник» связан с архаическим пластом сакральной славянской лексики [7, с. 54], а гидроним «Волхов» происходит от прибалтийско-финского слова, с корнем, означающим «низ», «нижний» [15, с. 56–57].

Совмещение в имени «Волхов» языческого начала и одновременно, темы водной стихии, повлекло за собой появление в «Сказании» водного чудовища в облике змея-крокодила, связанного с церковной книжной традицией и соотносимого с воплощением дьявола.

Важным структурным элементом рассматриваемого текста является соединение темы «крокодила» со славянским языческим громовержцем Перуном. Данная связка является искусственной, поскольку Перун выступает в качестве антипода хтоническим персонажам. Сама этимология данного теонима указывает на его связь с верхним, небесным миром [7, с. 4–30].

Причина данной контаминации, заключается в том, что для древних новгородцев именно в Перуне было персонифицировано все язычество, поскольку упоминания о других божествах в новгородских летописях отсутствуют, а память о реальном почитании языческого громовержца к XVII в. полностью исчезла. Кроме того, включение в контекст сюжета урочища Перынь, хорошо известного новгородцам, придавало ему большую достоверность.

Таким образом, причиной появления в «Сказании» квазиязыческой вставки является актуализированный автором полисемантизм лексемы «Волхов», ставший источником библейского образа «змея-крокодила», контаминированного затем с известным по летописям языческим божеством – Перуном.

-
1. *Азбелев С.Н.* Новгородские летописи XVII века. Новгород, 1960.
 2. *Белоброва О.А.* Физиолог // *Словарь книжников и книжности Древней Руси XI – первой половины XIV вв.* Л., 1987.
 3. *Богданов А.К.* О крокодилах в России. Очерки из истории заимствования и экзотизмов. М., 2006.
 4. *Буланин Д.Н., Турилов А.А.* Сказание о Словене и Русе. // *Словарь книжников и книжности Древней Руси. Вып. 3. (XVII в.), ч. 3.*
 5. *Васильев М.А.* Язычество восточных славян накануне Крещения Руси. М., 1999.
 6. *Гимбутас М.* Балты. Люди янтарного моря. М., 2004.
 7. *Иванов В.В., Топоров В.Н.* Исследования в области славянской древности. Лексические и фразеологические вопросы реконструкции текстов. М., 1974.
 8. *Иллюстрированная полная популярная Библейская энциклопедия.* М., 1891.
 9. *Карпов А.* Владимир Святой. ЖЗЛ. М., 2004.
 10. *Клейн Л.С.* Воскрешение Перуна. К реконструкции восточнославянского язычества. Спб., 2004.

11. *Максимов С.В.* Нечистая, неведомая и крестная сила. Сборник. М., 2007.
12. Новгородская четвертая летопись // ПСРЛ. Т. 4. Ч. 1. М., 2000.
13. Новгородская I летопись старшего и младшего изводов. М.-Л., 1950.
14. Повесть временных лет. Литературные памятники (Подготовка текста, перевод, статьи и комментарии Д.С. Лихачева). Спб., 1996.
15. *Попов А.И.* Следы времен минувших. Из истории географических названий Ленинградской, Псковской и Новгородской областей. Л., 1981.
16. *Рыбаков Б.А.* Язычество древней Руси. М., 1987.
17. *Рыбаков Б.А.* Язычество древних славян. М., 1981.
18. *Рыжова Е.А.* Мотив «плавание святого на плоту» в житии Иоанна Новгородского//Новгородика – 2008. Вечевая республика в истории России. Ч. 2. Великий Новгород, 2009.
19. *Седов В.В.* Древнерусское языческое святилище в Перыни //КСИИМК. Вып. L. М., 1953.
20. *Сигизмунд Гербештейн.* Записки о московитских делах // Россия XV–XVII вв. глазами иностранцев. Л., 1986.
21. Сказание о Словене и Русе и городе Словенске. Из Хронографа 1679. // ПСРЛ. Т. 33. Л., 1977.
22. Цит. по: Азбелев С.Н. Устная история Великого Новгорода. Великий Новгород, 2006.
23. *Якушкин П.И.* Сочинения. Путевые письма. М., 1986.
24. *Янин В.Л.* Летописные рассказы о крещении новгородцев (о возможном источнике Иоакимовской летописи)//Средневековый Новгород. Очерки археологии и истории. М., 2004.

УДК 94(47).062

Т.А. Базарова
Россия, Санкт-Петербург

**ВИЗИТ ИМПЕРАТОРА ПЕТРА II В ВЕЛИКИЙ НОВГОРОД В 1728 г.:
ПО МАТЕРИАЛАМ НАУЧНО-ИСТОРИЧЕСКОГО АРХИВА РАН**

11 января 1728 г. на пути из Санкт-Петербурга в Москву император Петр II остановился в Великом Новгороде, где торжественную встречу ему организовал архиепископ Феофан Прокопович. В Архиве СПбИИ РАН в коллекции Новгородских актов (кол. 183) отложились малоизвестные исследователям материалы о подготовке Великого Новгорода к прибытию императора. Сохранились описания покоев временной резиденции Петра II, а также триумфальных ворот.

Ключевые слова: Петр II, Феофан Прокопович, Великий Новгород, триумфальные ворота, торжественная встреча.

Т.А. Bazarova
Russia, St. Petersburg

**THE VISIT OF EMPEROR PETER II IN NOVGOROD THE GREAT IN 1728:
ACCORDING TO THE MATERIALS OF THE SCIENTIFIC-HISTORICAL ARCHIVE
OF THE RAS**

On January 11, 1728, on the way from St Petersburg to Moscow, Emperor Peter II stopped in Veliky Novgorod, where Archbishop Theophanes Prokopovich prepared for him a solemn meeting. The little-known materials about the preparation of Veliky Novgorod for the arrival of the emperor are kept in the Scientific and Historical Archive of Saint Petersburg Institute of History of Russian Academy of Sciences in the collection of the Novgorod Acts (col., 183). There are descriptions of the chambers of the temporary residence of Peter II, as well as of the triumphal gates.

Key words: Peter II, Theophanes Prokopovich, Veliky Novgorod, triumphal gates, solemn meeting.

6 мая 1727 г. в Санкт-Петербурге скончалась Екатерина I и на престол в возрасте одиннадцати лет вступил внук первого российского императора – Петр II. Первые месяцы правления юного монарха ознаменовались борьбой придворных группировок. В сентябре 1727 г. всесильный «полудержавный властелин» А.Д. Меншиков был арестован и отправлен в ссылку сначала в Ранненбург, а затем в Березов. По замечанию Е.В. Анисимова, в серии подписанных Петром II осенью 1727 г. указов отчетливо проявилось влияние его воспитателя – Андрея Ивановича Остермана [1, с. 148–151]. Наконец, 10 октября 1727 г. обнародовали манифест о коронации Петра II [6, с. 875–876]. В Санкт-Петербурге двор начал готовиться к путешествию в Москву, где по обычаю русских государей в Успенском соборе Кремля должно было состояться венчание Петра II на царствие. Генерал-аншеф Б.Х. Миних упомянул, что «все готовилось, чтобы отправиться туда в ноябре 1727 года, но снег выпал только 9 января 1728 года, и в тот же день император выехал из Петербурга» [4, с. 46]. Дорога в первопрестольную лежала через Великий Новгород, где под руководством архиепископа Новгородского и Великолукского Феофана Прокоповича велись приготовления к торжественной встрече государя.

В Архиве СпБии РАН в коллекции Новгородских актов (колл. 183) сохранились малоизвестные исследователям материалы о подготовке Великого Новгорода к прибытию императора. Коллекция поступила в Императорскую Археографическую комиссию в 1857 г. из Новгородской духовной консистории; в ней отложились материалы преимущественно XVII – начала XVIII в. Три дела содержат переписку Феофана Прокоповича с Разрядом духовных дел и светскими властями (подлинники и современные им копии), касающуюся организации встречи и размещения императора со свитой в Великом Новгороде [5, 8, 10].

18 ноября 1727 г. Феофан Прокопович обратился к новгородскому вице-губернатору Василию Ивановичу Гагарину с просьбой подыскать подходящий «для квартирования» императора и его фамилии каменный дом [8, л. 2]. Уже через три дня вице-губернатор сообщил, что вместе с иеродиаконном архиерейского дома Адамом осмотрел все новгородские палаты и выбрал два подходящих: «дом вдовы Корсаковой, второй купецкого человека Сердюкова; и из оных Сердюкова, хотя и не так пакоями даволен, как вдовы Корсакова, токмо уборствам лутче» [8, л. 2–2 об.]. Описи дворов послали в Санкт-Петербург Феофану Прокоповичу, который окончательный выбор оставил за А.И. Остерманом.

В купеческом доме (надо полагать, его владельцем являлся знаменитый гидротехник М.И. Сердюков) имелись две палаты размером 4 x 3,5 сажени (одна разделена на два покоя), сени («поперег две сажени, в сенях нужник»), а также палата над сенями размером 2 x 2 сажени, поварня и мыльня [8, л. 5]. В доме вдовы Корсаковой (по-видимому, он ранее принадлежал бывшему вице-губернатору Я.Н. Римского-Корсакову, разжалованному и отправленному в ссылку в 1715 г.) было гораздо больше жилых и служебных помещений (в том

числе, восемь погребов, поварня, конюшня и проч.). Однако некоторые «палатки» нуждались в ремонте: надлежало починить печи, окна, «а иные вычистить». Всецело полагаясь на выбор Феофана Прокоповича, вице-губернатор попросил его приказать прислать для «топления» выбранных палат дрова, ибо «в дровах имеем немалое оскудение» [8, л. 3а]. В ответ на эту просьбу, уже 26 ноября архимандрит распорядился из близлежащих монастырей прислать в Новгород восемнадцать сажен «поленных добрых дров без всякаго задержания» [8, л. 8].

К приезду императорской фамилии спешно готовили не только каменные палаты, но и торжественную встречу. 11 декабря Феофан Прокопович приказал архимандритам и игуменом «окологородних» монастырей объявить свой указ: «когда услышится» пришествие императора в Великий Новгород, «то б все оные архимандриты и игумены, собрався в дом наш, были в готовности» и безотлагательно вышли «во облачении по обычаю с животворящим крестом и со священою водою в присутствии священников и певчих» к воротам, через которые будет шествие [10, л. 2]. В тот же день архиепископ отправил в Великий Новгород письмо, адресованное иеродиакону Адаму, со своими последними распоряжениями. Феофан Прокопович опасался, что не успеет опередить царский поезд, и приказал: «и если без мене приход будет, то выбежи за несколько верст и проси его величество в дом архиерейский, и мене экскузуй, и моим же именем при воротах, или где тебе лутши покажется, поднеси мои стихи, которые при сем посылаем» [8, л. 11]. Из Санкт-Петербурга он прислал образец платья «из белого холста с красными перекрестьями» для отроков (ровесников государя), которые по замыслу архиепископа должны были приветствовать Петра II [8, л. 19 об.]. Полагая, что «походы государя скорые суть», новгородский архиепископ распорядился всемерно ускорить подготовку к пришествию императорского двора [8, л. 11–11 об.]. Однако из-за теплой погоды санный путь установился позже обычного и прибытие государя задержалось почти на месяц.

Петр II с сестрой Наталией Алексеевной, цесаревной Елизаветой Петровной, двором и свитой прибыл в Великий Новгород 11 января 1728 г. В конце XVIII в. на страницах «Древней Российской Вивлиофики» был опубликован церемониал встречи государя в Новгороде. Ее издатель Н.И. Новиков приписывал авторство текста «Пришествия в Новград его императорского величества государя императора Петра Второго...» Феофану Прокоповичу [7, с. 484]. Впоследствии к этой публикации обращались историки и культурологи как к самому подробному описанию церемонии [2, 3, 9].

При въезде Петра II в Новгород его встретила пушечная пальба и звон церковных колоколов. По обе стороны дороги стояли «малые дети числом близко четырехсот» в белых одеяниях с нашитыми красными перевязями через плечо, перед которыми несли три знамени «нарочно сделанные». Когда карета государя остановилась, то ему навстречу вышли два отрока. Один из них произнес стихи на латыни, сочиненные Феофаном Прокоповичем, другой –

приветственную речь на русском языке. Потом сопровождаемая детьми карета государя проследовала к новгородскому кремлю (Детинцу). По пути императора приветствовали представители новгородского дворянства и купечества. Возле ворот, которые «извне и внутрь преизрядно были украшены архитектурным строением и живописными картинами», а сверху разместился духовой оркестр, к Петру II с речью обратился Феофан Прокопович. Затем император «изволил идти в город пешком». Перед ним шли духовные чины «с пением духовным даже до церкви соборной». При этом не прекращались пушечная пальба и звон колоколов.

В Софийском соборе состоялась литургия (которую император «изволил слушать, стоя на царском старинном месте» вместе с Наталией Алексеевной и Елизаветой Петровной). По ее окончании Петр II «изволил прикладываться к мощам святых и смотреть телес в гробах их предков своих благоверных великих князей». Затем все проследовали в архиерейский дом, где состоялся торжественный обед. В «великосредней» палате «потолок и стены украшены были деланными лавровыми ветвями дивно в узор; померанцовыми и апельсиновыми яблоками, висящими в их листьях; пять столов было великих, предовольно и богато наполненных кушаньем и разными виноградными и прочими напитками». Во время обеда певчие пели псалмы и играла музыка. По его окончании Феофан Прокопович раздал печатные стихи («вирши») на латыни, посвященные предстоявшей коронации. После осмотра архиерейских покоев Петр II совершил поездку в Антониев монастырь для поклонения мощам Св. Антония Римлянина. Оттуда императорская семья проследовала на двор «тамошняго знатного шляхтича Корсакова». Вечером возле резиденции архиепископа были устроены большой фейерверк и «великая» иллюминация, состоявшая из 150 пирамид («на них горело светил больше пяти тысяч, кроме бочек смоленых по дороге и факел великих») [7].

Утром следующего дня Петр II и его двор покинули Великий Новгород, чтобы продолжить свой путь в Москву. Вместе с ними в первопрестольную отправился и Феофан Прокопович. 25 февраля 1728 г. в Успенском соборе он возложил на Петра II императорские регалии – порфиру и корону, а также совершил миропомазание.

После венчания на царство император Петр II уже не вернулся в Санкт-Петербург. В возрасте четырнадцати лет он скончался в Москве от оспы. Следующее торжественное шествие с пушечной стрельбой новгородцы увидели только в 1742 г., когда через Великий Новгород на коронацию в Москву проехала императрица Елизавета Петровна.

В Великом Новгороде после отъезда императора и архиепископа у триумфальных ворот поставили караул из десяти домовых градских бобылей (потом сократили до пяти человек), которые находились там неотлучно в течение суток. 17 апреля 1727 г. судья архиерейского разряда архимандрит Духова монастыря Серафим обратился в Новгородскую губернскую канцелярию с просьбой назначить к воротам караул, чтобы сменить бобылей. Однако без указа губернатора Ю.Я. Хилкова ассессор Апсейтов отказался не

только предоставить солдат, но даже принять промеморию, а ее подателю дворянину Трофиму Саблину ответил: «тот караул содержать взялися вы собою» [5, л. 8].

16 мая 1728 г. Феофан указал разобрать триумфальные ворота и пирамиды, «а картины и штуки резные и что прочее надобное в угодном месте в сохранении положить» [5, л. 9]. За «разобрание» этих строений отвечали домовый чашник монах Герасим и дворянин Трофим Саблин. Они и составили подробную опись ворот. Подлинник был отправлен Феофану Прокоповичу в Москву. Копия «Ведения триумфальным воротам» сохранилась среди бумаг духовной консистории [5, л. 8]. По мнению Д.Д. Зелова, в Новгороде для приезда государя построили триумфальную арку – первое подобное сооружение в России, появившееся после кончины Петра I [3, с. 265]. Однако анализ содержания вышеупомянутого источника позволяет утверждать, что роль триумфальной арки выполняли богато украшенные к прибытию императора ворота новгородского кремля.

Так, «на первой стороне идучи с Торговой стороны Волховским мостом в каменной город» размещались: сверху образ Спасителя, ниже государственные короны, под ними «тунба с подписью», а также четыре резные деревянные статуи. Под Большим кзымсом (карнизом) находился «орел болшей золоченой, при нем два рога с ветвям резным» и т. д. Помимо резных украшений в воротах размещались «денные» и ночные картины: «круглая императорского величества с Россиею», «одна Саулово, вторая Давыдово помазания» и др. [5, л. 2–3]. На другой стороне ворот были изображения мудрого и справедливого царя Соломона: «сидящего на амбоне» и «седащаго на престоле», а также «Соломонов суд» и «Соломоново здание церкви». С пирамид сняли еще девяносто восемь полотен [5, л. 3].

Снятые с ворот резные деревянные украшения (капители, тумбы, столбы, рамы, карнизы отнесли и положили «в доме его преосвященства в обретающуюся близ часов палату» под надзор домового столяра Козмы Филиппева, который дал в том расписку.

Картины «большие и малые, денные и ночные, и перемидные» перенесли в церковь Входа в Иерусалим под надзор домового маляра Семена Никитина. С ворот и пирамид сняли декоративные восковые фрукты, а также плоски, которые должны были быть «от потрачения мышей перевернуты по две в одно место». Все надлежало хранить в целости под кровлей «ради предбудущаго случая» [5, л. 7]

26 июня иеродиакон Адам отправил судье архиерейского разряда Серафиму письмо с распоряжением сохранить и специально купленные «немалою... денежною суммою» барочные доски, из которых был сооружен помост по старому градскому мосту. Помост следовало разобрать, а доски сложить «где удобно, на домовом дворе», чтобы впоследствии их можно было употреблять для подобных случаев [5, л. 2–2 об.].

Организованное Феофаном Прокоповичем в честь юного императора торжество сохранило черты петровских праздников (оформление городского

пространства, привлечение жителей города, торжественная встреча у триумфальных ворот, музыка и фейерверки). В отличие от большинства временных праздничных сооружений, которые по окончании торжеств или сразу ломались, или оставленные без присмотра постепенно разрушались под действием стихий, украшения новгородские триумфальных ворот и пирамид были демонтированы, перенесены в помещения, где и хранились в ожидании «удобного случая».

Сохранившиеся в Архиве СпБИИ РАН документы позволяют глубже изучить развитие традиции официальных светских праздников, привнесенных в жизнь русского общества Петром Великим.

1. *Анисимов Е.В.* Россия без Петра: 1725–1740. Л., 1994. 496 с.
2. *Вейдемейер А.И.* Обзор главнейших происшествий в России с кончины Петра Великого до вступления на престол Елизаветы Петровны. 4-е изд. Спб., 1848. Ч. 1. С. 1–128.
3. *Зелов Д.Д.* Официальные светские праздники как явление русской культуры конца XVII – первой половины XVIII века: История триумфов и фейерверков от Петра Великого до его дочери Елизаветы. М., 2002. 304 с.
4. *Миних Б.Х.* Очерк, дающий представление об образе правления Российской империи // Безвременье и временщики: Воспоминания об «эпохе дворцовых переворотов» (1720-е–1760-е годы) / Сост., вст. ст., коммент. Е.В. Анисимов. Л., 1991. С. 25–80.
5. Переписка Феофана Прокоповича с Новгородским разрядом духовных дел, 1728 г. // Архив СпБИИ РАН. Кол. 183. Оп. 1. Д. 799. Л. 1–11.
6. Полное Собрание Законов Российской Империи: Собрание первое: С 1649 по 12 декабря 1825 года. Т. 7: 1723–1727. Спб., 1830. 926 с.
7. Пришествие в Новград его императорского величества государя императора Петра Второго... // Древняя Российская Вивлиофика. 2-е изд. М., 1889. Часть IX. С. 484–494.
8. Столп о избрании к шествию императорского величества в Москву для квартирования в Новгороде удобного дому ноября с 18 дня 1727 году // Архив СпБИИ РАН. Кол. 183. Оп. 1. Д. 795. Л. 1–20.
9. *Токмаков И.Ф.* Историческое описание всех коронаций российских царей, императоров и императриц. М., 1896. 193 с.
10. Указ о стретении его императорского величества в Новгороде, 1727 г. // Архив СпБИИ РАН. Кол. 183. Оп. 1. Д. 796. Л. 1–11.

УДК 91:930.25

*М.Ю. Киселев
Россия, Москва*

ИЗ ИСТОРИИ Г. НОВГОРОДА ПО ДОКУМЕНТАМ АРХИВА РАН

Представлена информация о документах по истории г. Новгорода, хранящихся в Архиве Российской академии наук. В личном фонде В.И. Семева (1848–1916) отложилась рукописная копия дела Департамента полиции «Об ослушании новгородских мещан», датированного 1812 г. В фонде Отделения истории и философии Академии наук СССР сохранилась стенограмма заседания от 16 февраля 1944 г., на котором был заслушан доклад члена-корреспондента АН СССР В.Н. Лазарева «Новгородская живопись XII–XIV веков». В том же фонде находится комплекс документов о создании в г. Новгороде филиала Института истории АН СССР, датированный 1968 г.

Ключевые слова: Новгород, история, документ, архив, Российская академия наук.

**FROM THE HISTORY OF NOVGOROD
ACCORDING TO THE DOCUMENTS OF ARCHIVE RAS**

The article provides information on documents on the history of Novgorod, stored in the Archive of the Russian Academy of Sciences. In the personal fund of VI. Semevsky (1848-1916) deposited a handwritten copy of the case of the Police Department "On the disobedience of Novgorod philistines", dating from 1812. The fund of the Department of History and Philosophy of the Academy of Sciences of the USSR preserved the transcript of the meeting of February 16, 1944, at which the report of the correspondent member was heard The USSR AS VN. Lazareva "Novgorod painting of the 12th-14th centuries". In the same fund there is a set of documents on the establishment in Novgorod of a branch of the Institute of History of the Academy of Sciences of the USSR, dated 1968.

Key words: Novgorod, history, document, archive, Russian Academy of Sciences.

Архив Российской академии наук (РАН) по праву считается одним из крупнейших и старейших ведомственных архивохранилищ России по истории отечественной науки и культуры XVIII–XXI вв. В собраниях Архива РАН сохранились фонды личного происхождения выдающихся ученых, фонды академических учреждений и организаций, периодических изданий и коллекции документов, среди которых отложились документы по истории г. Новгорода.

В личном фонде В.И. Семевского (1848–1916) отложились документы по истории Новгорода, среди которых можно отметить рукописную копию дела Департамента полиции «Об ослушании новгородских мещан», датированного 1812 г. Новгородский губернатор П.И. Сумароков доносил 20 октября 1812 г. Главнокомандующему в Санкт-Петербург «о беспримерном буйстве и ослушании к верховной власти новгородских мещан». Во исполнение существовавшего положения правительства призыв в ополчение мещан был определен наравне с помещиками, то есть с такого же числа душ, какое было определено с дворянских имений. Предлагалось в течение шести дней к ранее направленным 50 ополченцам выделить еще 40 человек. Однако собрание мещан составило петицию и отказалось от исполнения этой повинности; в результате были арестованы 50 человек, подписавших петицию. По мнению Новгородского губернатора, такой пример ослушания мог иметь влияние и подражание в других городах. Он предлагал в дальнейшем набирать рекрутов из числа бунтовщиков или их семей. Интересна его оценка Новгородской губернии: «При том сия губерния столь распущена, столь избалована, что править ею есть совершенное мучение. Никакое распоряжение начальства ли, или полиции, не проходит без сопротивления, кварталных бранят и выгоняют из домов и едва строгостью и повторениями принудить их к исполнению законных требований».

Наряду с донесением губернатора в комплексе документов представлены рукописные копии: рапортов полицмейстера губернатору от 18–19 октября 1812 г.; собранные сведения о происшествии; донесения Новгородского губернского прокурора Г.А. Белявского министру юстиции от 21 октября

1812 г.; прошения новгородских мещан Новгородскому губернскому прокурору Г.А. Белявскому от 18 октября 1812 г.; донесения генерал-губернатору Новгородскому, Тверскому и Ярославскому принцу Георгию Гольштейн Ольденбургскому от 30 октября 1812 г.; выписок из журнала Кабинета Министров от 24 июля 1814 г. и другие [1, с. 1–28].

В фонде Отделения истории и философии АН СССР сохранилась стенограмма заседания от 16 февраля 1944 г. На заседании, в числе других вопросов, был заслушан доклад члена-корреспондента АН СССР В.Н. Лазарева «Новгородская живопись XII–XIV веков». Необходимо отметить, что заседание происходило в период Великой Отечественной войны, что ставит рассматриваемый доклад в ряд самоотверженной работы советских историков в тяжелые для страны годы. В начале доклада ученый приводил высказывание профессора А.И. Никитского о своеобразии того места, которое занимает Новгород в русской культуре: «Мы становимся лицом к лицу с одним из любопытнейших проявлений русской жизни, тем именно, в котором главным деятелем являются по преимуществу чисто народные силы, где общественно-политическая, экономическая жизнь развиваются вполне самостоятельно, особняком, без особенного давления извне, при взаимной, свободной переработке одних внутренних элементов».

В.Н. Лазарев констатировал, что в Новгороде царили иные общественные идеалы, и здесь получило развитие иное искусство, чем в Киеве Рюриковичей и Владимире Андрея Боголюбского и Всеволода Большое Гнездо. И, если новгородское искусство и связано с искусством Киевской и Владимиро-Суздальской Руси, то оно имело так много своеобразного и орнаментального, что это накладывало на него неповторимо индивидуальный отпечаток, позволявший говорить о новгородской школе как об одном из крупнейших и наиболее творческих художественных центров Древней Руси.

Ученый не отрицал тесную связь Новгорода с Византией: греческие мастера оказывали несомненное влияние на местных мастеров, они помогали последним совершенствовать их художественную манеру, но они никогда не сумели подчинить местных новгородских художников своей воле. В.Н. Лазарев в качестве примера рассматривал фрагмент мозаики константинопольской работы с изображением апостола Андрея в храме в Чефилу (1148 г.) и полуфигуру Святого Власия новгородской работы XIII века. Он сделал вывод, что отвлеченная красота византийского лика уступила место красоте экспрессивной; в этом искусстве сказался новгородский вкус к простому, но выразительному, примитивному, но сильному.

В качестве превосходного образца новгородской монументальной живописи первой половины XII в. ученый рассматривал фрагмент фрески в Южном притворе Софийского собора (1144 г.). Изображение головы святой Елены отличалось высоким артистизмом росписи, здесь уже намечалось формирование оригинального новгородского стиля. Совсем иной характер имели росписи Антониева монастыря (1125 г.): манера письма обнаруживала большое сходство с манерой письма романских художников, что связано с тем фактом, что основатель

монастыря был римлянином. Среди росписей позднего XII в. В.Н. Лазарев отмечал фрески Ладоги и Нередицы, в которых он отметил проявление тяги древнерусских мастеров к характеру письма, называемому узорочьем.

В результате длительного изучения памятников станковой живописи ученый пришел к выводу, что знаменитая икона Спаса Нерукотворного из Успенского собора являлась работой новгородских мастеров. На обороте этой иконы указано: «Появление двух ангелов у гроба Христа»: здесь сохранилась типичная для новгородских мастеров замена «ч» на «ц». Именно надпись на двух сторонах иконы характерна для Новгорода, стиль выполнения фигур ангелов обнаруживал большое сходство с росписями Нередицы. Также В.Н. Лазарев предположил, что икона Устюжское Благовещение была привезена в Москву из Новгорода, из Юрьева монастыря. Причем он обращал внимание на одну любопытную иконографическую деталь, которая являлась почти уникальной: входящий в лоно Богоматери Христос, что олицетворяет идею непорочного зачатия. В эту же группу он включил икону архангела Оглавного и иконы Николая Чудотворца из Новодевичьего монастыря и Святодуховского монастыря. Однако во всех новгородских памятниках станковой живописи, по мнению ученого, прослеживалось влияние Византии, греческого искусства.

Что касается новгородского искусства XIV в., то оно развивалось под влиянием так называемого Палеологовского стиля: росписи Сковородского монастыря (1355 г.), новгородская церковь Входа в Иерусалим (1338 г.), церковь Спаса Преображения (1378 г.), фрески Волотовской церкви. Под сильным сербским влиянием создавались росписи Спасо-Преображенской церкви Ковалева монастыря.

В.Н. Лазарев остановился на непоправимом уроне, который был нанесен новгородскому искусству немецко-фашистскими оккупантами: полностью разрушены Зверин монастырь, Юрьев монастырь, церковь Флора и Лавра, сожжены дом Марфы Посадницы и Духов монастырь, сильнейшим образом пострадали церковь Федора Стратилата и Нередица. Свое выступление ученый закончил словами: «Для нас, русских, Новгород – это наше славное и любимое прошлое. Мы дорожим им не меньше, чем итальянский народ дорожит Флоренцией, мы воспринимаем его как колыбель нашего великого русского искусства» [2, с. 56–82].

Заслуживает внимания комплекс документов о создании в Новгороде филиала Института истории АН СССР, отложившийся в фонде Отделения истории и философии Академии наук СССР. 16 августа 1968 г. секретарь Новгородского областного комитета Коммунистической партии Советского Союза (КПСС) В.Н. Базовский обратился с письмом к президенту АН СССР академику М.В. Келдышу с просьбой решить вопрос об организации в Новгороде филиала Института истории АН СССР. Он информировал, что в мае 1968 г. в Новгороде состоялась научно-методическая конференция Всероссийского общества охраны памятников истории и культуры «Тысячелетние корни русской культуры», на которой член-корреспондент АН СССР Д.С. Лихачев, доктор исторических наук М.К. Каргер и другие ученые

поставили вопрос о возобновлении в Новгороде деятельности секции Института истории АН СССР. Такая секция была создана в Новгороде еще в 1939 г., но прекратила свою работу в связи с началом Великой Отечественной войны. В.Н. Базовский сообщал, что в Новгороде сложились еще более благоприятные условия для широкого развертывания научной деятельности, имелись кадры историков, археологов, искусствоведов, архитекторов-реставраторов. Кроме того, он заверял, что вопросы размещения филиала и обеспечения жилой площадью его научных сотрудников будут решены положительно.

24 октября 1968 г. ученый секретарь Института истории АН СССР Ю.А. Тихонов направил докладную записку директору института академику Б.А. Рыбакову, изложив в ней свое мнение, сложившееся после командировки в г. Новгород, бесед с руководством области, научными работниками и сотрудниками учреждений культуры. Он поддерживал идею создания филиала Института истории АН СССР в Новгороде, отмечая, что основное направление создаваемого научного учреждения – история русской культуры с древнейших времен до наших дней. Это направление должно разрабатываться на основе комплексного изучения памятников материальной и духовной культуры силами историков, археологов, этнографов, искусствоведов, литературоведов, архитекторов-реставраторов.

22 ноября 1968 г. академик-секретарь Отделения истории АН СССР Е.М. Жуков направил секретарю Новгородского обкома КПСС В.Н. Базовскому письмо, в котором сообщал, что в настоящее время АН СССР не имеет возможности взять на себя финансовые расходы по созданию филиала. Не представлялось возможным также командировать в Новгород на постоянную работу кандидатов и докторов наук из числа научных работников академических институтов. По мнению Отделения истории, на первом этапе развертывания научной работы в Новгороде целесообразным было создание научного центра на общественных началах с привлечением широких слоев интеллигенции города. Предлагалось проведение работы центра под научно-методическим руководством Института археологии, Института истории СССР и Института военной истории. Сообщалось, что во главе такого центра на общественных началах согласился стать член-корреспондент АН СССР В.Л. Янин. В работе предполагалось участие докторов исторических наук М.К. Каргера, В.Т. Пашуто, П.А. Рапопорт, А.А. Строкова, кандидатов исторических наук Л.В. Даниловой, П.И. Засурцева, В.А. Кучкина, А.Ф. Медведева, М.С. Симоновой, А.Л. Хорошкевич. Кроме того, Отделение истории изъявило готовность ходатайствовать перед Президиумом АН СССР о выделении целевым назначением нескольких единиц в аспирантуре [3, с. 9–16].

Представленные документы – штрих к многовековой истории города Новгорода, позволяют расширить источниковедческую базу по истории региона, могут быть использованы в исследовательских и образовательных целях.

1. Архив Российской академии наук (РАН). Ф. 489. Оп. 1. Д. 879.
2. РАН. Ф. 457. Оп. 1а–1944. Д. 35.
3. РАН. Ф. 457. Оп. 1. Д. 535.

УДК 94(470.24)083

*Г.К. Жуков, К.В. Жуков
Россия, Великий Новгород*

**МЕМОУАРЫ А.В. БОЛОТОВА
«ГОСПОДИН ВЕЛИКИЙ НОВГОРОД. ВОСПОМИНАНИЯ»**

Статья посвящена изданию книги А.В. Болотова «Господин Великий Новгород. Воспоминания». Автор книги – член Новгородской уездно-земской управы, предводитель Новгородского уездного дворянства, Пермский губернатор, схимонах Русского Свято-Пантелеимонова монастыря на Афоне. В своих мемуарах он рассказывает об известных новгородцах, включая представителей окружного суда и судебных заседателей, прокуроров. Эта интересная и полезная информация позволяет лучше понять и представить быт и нравы Новгородского дворянства и чиновничества в конце XIX – начале XX веков. В статье также содержатся биографические данные из жизни А.В. Болотова.

Ключевые слова: Новгород, предводитель дворянства, губернатор, схимонах, прокурор, окружной суд, судебная палата.

*G.K. Zhukov, K.V. Zhukov
Russia, Veliky Novgorod*

**The MEMOIRS of A.V. BOLOTOV
"LORD NOVGOROD THE GREAT. MEMORY LANE»**

The article is devoted to the publication of the book by A.V. Bolotov "Lord Novgorod the Great. Memories". The author of the book is a member of the Novgorod district council, the leader of the Novgorod district nobility, the Perm governor, schemamonk of the Russian St. Panteleimon monastery on Mount Athos. In his memoirs, he talks about famous people of Novgorod, including representatives of the district court and court assessors, prosecutors. This interesting and useful information allows us to better understand and imagine the life and customs of the Novgorod nobility and bureaucracy in the late XIX - early XX centuries. The article also contains biographical data from the life of A.V. Bolotov.

Keywords: nobility leader, governor, province, schemamonk, prosecutor, district court, judicial chamber.

Значительным достижением современной исторической науки является расширение историографической и источниковедческой базы исследований по истории второй половины XIX – XX веков. В настоящее время стало возможным возвращение в науку забытых или нежелательных ранее к упоминанию имен, исторических работ, событий и т. д. В 2010 году исследуя тему «Организация прокуратуры Российской империи по судебной реформе 1864 года и ее роль в уголовном процессе (середина XIX – начало XX вв.)», мы впервые столкнулись с работой А.В. Болотова «Господин Великий Новгород», изданной в Париже в издательстве «Родник» в 1925 году. Как выяснилось чуть позже, международный сводный каталог описывает всего три оригинальных российских экземпляра. К счастью, один из них, благодаря коллегам из Минска, был нам предоставлен.

Выяснилось, что несмотря на достаточно поверхностный взгляд на события, которые происходили тогда в Новгороде, книга содержит интересные и требующие дальнейшего уточнения и выяснения события.

Прежде всего нас заинтересовал сам автор. Первоначально фамилия Болотов напомнила нам о его знаменитом однофамильце А.Т. Болотове,

который, как известно, является одним из первых отечественных мемуаристов. Никаких следов родственного характера, связывающих наших Болотовых, мы не обнаружили. Однако Александр Владимирович Болотов (03.10.1866 – 13(26).04.1938) принадлежал к известной русской дворянской фамилии. Он был потомственным дворянином Тульской губернии. Родился в Санкт-Петербурге, где его отец был мировым судьей. Окончил Императорское училище правоведения (1888) и был причислен к Министерству юстиции. По окончании ИУП и вплоть до своего назначения в 1916 г. почетным опекуном, последовательно состоял членом Новгородской земской управы, был земским начальником, Новгородским уездным предводителем дворянства, Пермским губернатором, а в 1914–1915 гг. – уполномоченным Российского Общества Красного Креста при 3-й армии. Являлся одним из учредителей общества «Русское Зерно», имевшего целью поднять уровень хозяйства мелких крестьян-собственников, для чего организовывались их поездки на Запад, в частности в Чехию, для практического ознакомления с местными методами хуторского хозяйства. Имел чин действительного статского советника и придворное звание камергера. В эмиграции написал две книги – «Святые и грешные. Воспоминания бывшего человека» и «Господин Великий Новгород» (Париж, 1924 и 1925 гг.). Принял монашество под именем о. Амвросий. Скончался в 1938 г. в монастыре Св. Пантелеймона на Афоне [4].

В 2016 году был опубликован доклад В.В. Костыгова «А.В. Болотов – губернатор, афонский инок и духовный писатель» [3], откуда мы узнали об одном событии, которое последовало после решения А.В. Болотова подать прошение об отставке. Общественность и население Пермской губернии с горечью приняли этот факт. Против этой отставки выступал городской глава Перми и представители купечества, которые написали письмо на имя П.А. Столыпина и просили оставить А.В. Болотова «в качестве начальника губернии» [3]. Высокую оценку А.В. Болотову дал и настоятель Серафимского скита, будущий игумен Серафим [3].

Книга А.В. Болотова посвящена Новгороду, в том числе его повседневной жизни. Он рассказывает о поездках по Волхову, о монастырях, о своих встречах и знакомствах с жителями Новгорода – архиереями, ямщиком Минкиным, вице-губернатором Сократом, губернатором графом Медемом, исправником Ранцевым, уездным врачом Грешищевым, судьями, прокурорами.

Прокуроров Новгорода он считал элитой общества и цветом чиновничества. Вот что он пишет об этом: «Возвращаясь к новгородскому чиновному миру, скажу, что судебное ведомство, как и всюду впрочем в провинции, выделялось своим составом, а в особенности прокурорский надзор, который в мое время составлял цвет новгородского общества, точно так же, как из военного мира, помимо весьма любимого новгородцами Лейб Гвардии Драгунского полка, находившегося, к сожалению, в 15 верстах по шоссе от города, отличалось артиллерийское общество» [1, с. 53]. То есть прокуратура считалась такой же элитарной, привилегированной частью правоохранительной системы, как артиллеристы в вооруженных силах. А.В. Болотов предоставляет

очень ценные сведения о личностях, характерах новгородских прокуроров, которые практически невозможно получить из других источников, он вспоминает о В.Н. Всеволожском, Е.В. фон Дельдене⁴, М.И. Трусевиче и С.В. Завадском.

В воспоминаниях В.Н. Всеволожский «очень остроумный и злой на язык, но удивительно ленивый... человек способный, умный и интересный, когда не спал, но засыпал он почти ежеминутно, не стесняясь никого, даже и дамского общества, и никакие разговоры не мешали ему засыпать» [1, с. 54, 55].

Окружной прокурор Е.В. фон Дельден – «обруселый немец, подчеркивающий а la Саблер⁵ свое православие; человек, под личиной добродушия, неискренний и любивший дешевые острооты, и при этом чрезвычайно однообразные, за что и был прозван «с'est clair comme le chocolat» (он прост как шоколад (*фр.*)), что повторял он очень часто» [1, с. 55].

М.И. Трусевич – «очень способный, дельный и умный, быстро схватывающий... впоследствии директор департамента полиции, в обществе он почти не показывался, занятый по горло делами, ибо кроме прямых прокурорских обязанностей на нем лежали крупные политические дела, которые он вел в Петербурге при охранном отделении и, благодаря слишком большой связи с охранным отделением, многие в Новгороде его избегали, ибо, разумеется, охранные отделения далеко не пользовались симпатиями, даже самой благонамеренной части общества» [1, с. 55].

Наиболее выдающимся из прокуроров Новгородского окружного суда, по мнению А.В. Болотова, был С.В. Завадский, «имевший репутацию очень знающего юриста и хорошего судебного оратора, человек образованный и весьма начитанный, несколько мрачный на вид, а в сущности мягкий и добрый человек, но с твердыми убеждениями, и думаю, что неспособный когда бы то ни было покривить душой. Он был очень общительный человек и интересный собеседник, любивший в теплой компании приговаривать: «Я пьян как сорок тысяч братьев» или «Клянусь святым Патриком», но, конечно, это была только поза, ибо пьян он не мог быть, так как и пил-то он очень мало. Как прокурорский надзор, так и новгородцы относились к нему с большим уважением, и он пользовался большим расположением, как достойный во всех отношениях человек» [1, с. 55, 56].

⁴ По поводу фон Дельдена отметим, что речь предположительно идет о нем, так как в отличие от других прокуроров, Болотов не называет его имени, а только дает характеристику. Впрочем, это описание подходит под хронологические рамки. Однако речь может идти и о Д.Р. Вилькене.

⁵ Вероятно, имеется в виду Владимир Карлович Саблер – русский юрист, обер-прокурор Святейшего Синода. В воспоминаниях протопресвитера о. Георгия Шавельского В.К. Саблер характеризуется следующим образом: «[он] не обладал необходимыми для крупного государственного деятеля качествами: глубиной, серьезностью и прозорливостью. Он на всё смотрел как-то легко и просто: пусть будет книга самая пустая, но лишь бы в красивой обертке; пусть совсем загниет жизнь в монастыре, но лишь бы там красиво служили; пусть «святой» отец будет с пустыми головой и сердцем, но лишь бы вид его был «ипостасен»: важен на вид, сановит – в церковном смысле, непременно при длинной бороде и таких же волосах; будь что будет с галицийскими униатами, но лишь бы присоединить их.

Из охарактеризованных А.В. Болотовым руководителей Новгородской прокуратуры биографические сведения сохранились о трех из них – по той причине, что впоследствии они заняли высокие государственные посты. Е.В. фон Дельден окончил Императорское Училище Правоведения в 1883 г. После работы в Новгороде замещал должность товарища прокурора Петроградской судебной палаты. Имел чин действительного статского советника. Скончался в 1916 г. Трусевич Максимилиан Иванович (3 июля 1863–?) прославился как директор департамента полиции. Дворянин, окончил Императорское училище правоведения и поступил на государственную службу. С 1885 г. он служил по судебному ведомству: с 1889 г. прокурор Рижского, затем Петербургского окружного суда; в 1903 г. прокурор Новгородского окружного суда, затем товарищ прокурора Петербургской судебной палаты; с 13 июня 1906 г. по 9 марта 1909 г. директор департамента полиции МВД и член главного по фабричным и горнозаводским делам присутствия. С 1909 г. сенатор. 9 сентября 1911 г., по Высочайшему повелению, возглавил комиссию по расследованию действий Киевского охранного отделения и должностных лиц, участвовавших в организации охраны Столыпина во время киевских торжеств. С 1914 г. – член Государственного совета Трусевич известен также тем, что начал внутреннюю реорганизацию полиции и политического сыска в целом по стране. Во многом данная реорганизация была направлена на создание внутренней агентуры охранных отделений, губернских жандармских управлений и жандармских управлений железных дорог [5, с. 41].

С.В. Завадский (1871–1935) с 1893 г. служил по судебному ведомству: с 1902 г. прокурор Великолуцкого и с 1903 г. Новгородского окружного суда; с 1906 г. член гражданского департамента Петербургской судебной палаты; в 1907 г. производил предварительные следствия по должностным преступлениям в Варшавском судебном округе; в 1908 г. – обер-прокурор суда; с 1909 г. – обер-прокурор гражданского кассационного департамента Правительствующего Сената. В 1915 г. принимал участие в ревизии по поводу немецкого погрома в Москве и был назначен прокурором Петербургской судебной палаты. Имел чин тайного советника. В 1917 г. стал сенатором. 11 марта 1917 г. назначен товарищем председателя Чрезвычайной Следственной Комиссии, 16 мая – вышел из ее состава вследствие возникших разногласий с Н.К. Муравьевым. В 1918 г. державный секретарь в правительстве П.П. Скоропадского на Украине. В 1921 г. эмигрировал в Польшу, затем в Чехословакию [2, с. 713].

Интересна следующая мысль А.В. Болотова, связанная с характеристикой судебных деятелей: «... хотя до 20-го века и в общем даже до революции судебное ведомство самое чистоплотное и велики заветы Царя Освободителя твердо хранились на всем протяжении необъятной Матушки России, но все же с начала 20-го века и даже с 90-х годов прошлого столетия начался некоторый упадок судебного ведомства, главным образом, в том отношении, что зачастую на судейскую совесть производилось давление из Петербурга» [1, с. 69].

В мемуарах А.В. Болотов описывает и судебные дела, на которых ему доводилось присутствовать. Это были выездные сессии Санкт-Петербургской судебной палаты в Новгороде, проходившие при участии сословных представителей. Хотя сессии были невыгодны с точки зрения затрачиваемых на них финансовых и временных ресурсов, однако крайне любимы самими судьями, поскольку давали существенную прибавку к их довольно скромному жалованью [1, с. 61]. Конечно, рациональнее было бы передать мелкие дела на рассмотрение земских начальников или, самое большое, уездных членов окружных судов [1, с. 61]. В целом была острая необходимость в изменении подсудности дел и в их передаче в ведение мировых судей и уездных членов окружных судов [1, с. 61–62].

С другой стороны, выездные сессии широко освещались в прессе (в «Новгородских губернских ведомостях», «Волховском листке»), тем самым привлекалось внимание к судам, их деятельности, и население чувствовало защиту власти, хотя некоторые факты позволяют говорить об обвинительном уклоне судей, окончательно сформировавшемся в российской судебной практике к началу XX века.

Еще одним интересным наблюдением А.В. Болотова является воспоминание об уездном докторе Николае Евгеньевиче Грешищеве, который более 25 лет безукоризненно и добросовестно исполнял свой долг. А.В. Болотову совершенно непонятно, «как начальство не сумело оценить этого умного, чуткого, хорошо образованного и чудного человека, с редко отзывчивой душой, всю жизнь почти бедствовавшего и обремененного к тому же многочисленным семейством, так и умершего в этой должности незадолго до революции» [1, с. 70].

Мемуары А.В. Болотова интересны для новгородцев и тем, что автор пишет о Новгороде с любовью и большой симпатией к его простым жителям. «Господин Великий Новгород – или при мне уже скромные и жалкие остатки Великого Новгорода спали, но спали мирным и честным сном. Как-то не верилось, что в 200 верстах от столицы, всего в 5-ти часах езды сохранился такой патриархальный, скучный, но хороший чисто русский мирный городок, где жили люди простые, но люди сердечные, славные, честные русские люди и хочется мне восстановить в своей памяти и этих милых людей, и тихий Новгород, и частые мои поездки туда по Волхову» [1, с. 9].

Понять жизнь в провинции – это значит понять жизнь в России, так как не все, что происходит в российских столицах бурно и с интересом принимается на местах. Так, описывая события всероссийского значения (русско-японскую войну, революции 1905 и 1917 годов и др.), А.В. Болотов наблюдает, как новгородская интеллигенция, чиновничество, купечество и простой народ по-разному реагировали на то, что происходило в стране в начале XX века: «В 1905 году, во время октябрьских беспорядков порвали царский портрет и выкинули его на улицу; большинство населения этим тогда было возмущено и портер этот с пением Народного Гимна был отнесен в городскую думу той же толпой под предводительством ямщика Минкина...» [1, с. 32]. Аналогично

этому случаю был улажен и конфликт, связанный с революцией 1917 года. А.В. Болотов из окна дворянского собрания видел, как солдаты поставили лестницу к памятнику 1812 года и собирались сбить с монумента орла и корону. Тогда по просьбе Болотова некий Буткевич легко смог отговорить солдат не портить памятник и объяснил им, что герб и корона теперь символизируют их власть.

Новгородская губерния в многом представляет собой удачный объект для исследования. С одной стороны, она является обычным провинциальным регионом Империи со всеми свойственными ему атрибутами и проблемами, с другой стороны – благодаря своей близости к российской столице многие будущие известные и талантливые люди начинали свою карьеру именно в Новгороде. Работа над комментариями показала, что впоследствии эти новгородцы стали крупными государственными деятелями.

1. *Болотов А.В.* Господин Великий Новгород. Воспоминания. Париж, 1925. 246 с.
2. Волховский листок. 1900. № 1838, 1839, 1840, 1841, 1938, 1939, 1940, 1942, 1943.
3. *Костыгов В.В.* А.В. Болотов – губернатор, афонский инок и духовный писатель // Доклад на международной научной конференции «Русь – Святая гора Афон: тысяча лет духовного и культурного единства» в рамках юбилейных торжеств, приуроченных к празднованию 1000-летия присутствия русских монахов на Святой горе Афон (выездное заседание: Свято-Троицкая Сергиева Лавра, 22 сентября 2016 года) URL: <http://monasterium.ru/publikatsii/doklady-2/rus-afon/a-v-bolotov-gubernator-afonskiy-inok-i-dukhovnyy-pisatel/> (дата обращения: 17.12.2016).
4. *Пашенный Н.Л.* Императорское Училище Правоведения и Правоведы в годы мира, войны и смуты. Мадрид, 1967 URL: <http://www.genroge.ru/isj/isj-257-6.htm#see146> (дата обращения: 22.02.2011).
5. Тайна убийства Столыпина / под общ. ред. П.А. Пожигайло. М., 2003. 736 с.

УДК 94(47.24).084

Т.А. Данько
Россия, Великий Новгород

ПОВСЕДНЕВНАЯ ЖИЗНЬ НОВГОРОДСКОЙ МОЛОДЕЖИ В ГОДЫ НЭПА

В статье рассмотрены некоторые аспекты повседневной жизни новгородской молодежи в период новой экономической политики: условия труда и отдыха, досуг, литературные увлечения и др. В статье использованы материалы новгородских периодических изданий 1920-х годов из редкого фонда отдела краеведения НОУНБ.

Ключевые слова: Новгород, повседневная жизнь, 1920-е годы, новгородская молодежь, периодические издания, журналы, Новгородская областная универсальная научная библиотека.

Т.А. Danko
Russia, Veliky Novgorod

DAILY LIFE IN NOVGOROD YOUTH IN THE YEARS OF THE NEP

In article some aspects of everyday life of the Novgorod young people in the period of the new economic policy are considered: working condition and rest, leisure, literary hobbies, etc. In article materials of the Novgorod periodicals of the 1920th years from rare fund of department of study of local lore of Novgorod Regional Universal Scientific Library are used.

Keywords: Novgorod, everyday life, 1920th years, young people, periodicals magazines, new economic policy, Novgorod Regional Universal Scientific Library.

Новая экономическая политика начиналась в 1921 году как «набор антикризисных мер, направленных не столько на улучшение положения рабочего класса и крестьянства, повышение благосостояния общества, сколько на спасение политического режима, удержание власти большевиками», и завершилась в 1929 году, постепенно преобразуясь в ряд мероприятий, по программе построения социализма не административными, а экономическими методами [12].

События этого периода в истории Новгородской губернии (с 1927 года округов Ленинградской области) нашли отражение на страницах периодических изданий – общественно-политических журналов и литературных альманахов, которыми располагает отдел краеведения НОУНБ. Это около десяти журналов – «Известия», «Красное знамя», «Ленинец», «Новая молодежь», «Новгородский экономист», «Просвещение и культура», литературные альманахи «Начало» и «Литье» и др. Их материалы транслируют события времени ломки старых устоев, строительства «светлого будущего» и бесспорно отражают явления и факты повседневной истории.

Специалисты по истории повседневности XX века называют материалы периодических изданий в числе традиционных письменных источников, наряду с эго-документами, материалами по этнологии, интервью и др. Их особенность – в сложности структуры и разнообразии жанров, поскольку «материал включает в себя самую различную по происхождению и содержанию информацию: официальные сообщения и законодательные акты, публицистику и письма, хронику и заметки-отчеты, репортажи и интервью, объявления и беллетристику, некрологи и пр.» [9].

В настоящей публикации рассматриваются аспекты повседневной жизни молодежи, точнее, условия труда на фабриках и заводах, безработица, образование, отдых и досуг.

Одной из составляющих НЭП был подъем промышленности и изменение условий труда и быта рабочих промышленных центров. Ряд очерков в журнале Новгородской ассоциации пролетарских писателей (НАПП) «Литье» за 1928–1929 гг. был посвящен именно таким переменам на фабриках традиционных для губернии отраслей – фарфоро-фаянсовой, стекольной, спичечной. Так, на фабрике им. Ленина в Грузино, где работали 2000 человек, «все процессы были механизированы», на фабрике «Пролетарий» в Бронницах численностью в 1500 человек и на заводе 1-й КДО проводилась реконструкция. На большинстве предприятий росла производительность труда, проводились механизация, переоборудование и дооборудование производства, открывались новые цеха, росла продуктивность, отмечался рост заработной платы рабочих. Например, на «Пролетарке» в 1922–1923 гг. рабочие получали в среднем по 22 р. 30 коп, а в 1928 г эта цифра составляла 51 руб. На стекольном заводе 3-й КДО рабочие на вредном производстве – в цехе гутто – работали не по 8 часов, а 6 часов 40 минут и через каждые 50 минут работы был перерыв. Однако

сохранялся и ручной труд, например, на фарфоро-фаянсовой фабрике «Красный фарфорист», которая к тому же практически ежегодно затапливалась весной в половодье при разливе Волхова и Керести.

Вместе с положительными сторонами, новая политика принесла с собой целый ряд отрицательных явлений. Это не могло отразиться на жизни, быте и психологии молодежи. Так, в журнале губернского обкома комсомола «Новая молодежь» за 1922 год отмечалось, что «...новый этап внес в ряды молодежи растерянность. А затем и разложение... Массовая безработица среди выброшенных из производства рабочих подростков порождает армию искалеченных людей, босяков и преступников... Мизерная оплата труда оставшегося в производстве молодняка разрушает здоровье десятков тысяч будущих строителей жизни, готовит нам нездоровое поколение» [11]. Согласно суждению Павла Левитта, ответственного секретаря губернского комитета комсомола, в 1922 году безработица среди молодежи в Новгороде носила «не слишком» массовый характер, «...всего в губернии 4000 рабочей молодежи от 14 до 23 лет, из них 2000 – молодежь до 18 лет, из них сокращено 400 человек» [5]. При этом подавляющее число сокращенных или уволенных безработных – это рабочие-подростки. Автор делал такой вывод: «...Экономические условия существования повелительно толкают их в объятия спекуляции, а затем проституции и вырождения. Сокращенная и безработная молодежь постепенно деклассируется и превращается из сынов пролетариата и его паразитов», и настаивал на соблюдении законов о работе подростков: четырехчасовом рабочем дне, равноценной оплате труда подростков и молодежи. Поскольку на практике разница в оплате труда взрослого рабочего и подростка была разительной: взрослый рабочий получал в среднем 15 рублей, подросток за такую же работу от 1,5 до 2 рублей.

Безработица была одной из характеристик НЭП. В 1924 году на первом месте по безработице в губернии был Новгород, где числилось от 2500 до 2800 человек, подростков – 99. Больше всего безработных было в этом году среди совработников, что объяснялось сокращением этой категории служащих с 2738 в 1921 году до 1151 в 1923 году; на втором месте в списке безработных были чернорабочие. В этом же году прогнозировалось закрытие спичечных фабрик и как результат, сокращение рабочих на этих производствах. Для помощи безработным выдавались пособия из касс взаимопомощи, организовывались артели из безработных. В Новгороде работали около десяти таких артелей: картузная, швейная, строительная, слесарная, скотобойная, парикмахеров, работников народного питания, по сбору лекарственных трав.

Остро стояла проблема подготовки профессиональных кадров для фабрик и заводов губернии. В Новгородской губернии на 1922 год насчитывалось всего четыре школы фабрично-заводского ученичества – ФЗУ – на Кошелевской и Парахинской писчебумажных фабриках, на Кулотинской мануфактуре и в Новгороде – «по печатному делу», где получали образование и профессиональные навыки 114 подростков. В этом же году была открыта школа ФЗУ водного транспорта, в которой на 1928 год учились подростки из Новгородского округа,

Ленинграда, Гомеля, Витебска, Череповца и др. городов. Теоретический и практический курс обучения был рассчитан на четыре года. Учащиеся ФЗУ при фабрике «Пролетарий» обучались на копировальщиков, получали художественную подготовку. Здесь же предполагалось открыть классы и для взрослых мастеров с преподаванием курса композиции. В 1928 году на страницах «Литья» писали о формировании нового стиля росписи по фарфору, когда в живописи отражается новый труд, элементы труда и «живая действительность начинает завоевывать некоторое положение в производстве керамик» [6; 7].

Практически во всех городах и при всех фабриках Новгородской губернии устраивались клубы, главной задачей которых были организация досуга и отдыха рабочих, прежде всего молодых рабочих. Уровень организации культурных форм досуга в таких заведениях был разным. Так, при клубе фабрики «Пролетарий», сооружение которого обошлось в 60.000 рублей, работали кружки для детей и молодежи, был зрительный зал, где показывали кино и спектакли. Работали клуб при спичечной фабрике им. Ленина в Грузино, красный уголок на заводе им. Халтурина, где можно было «посидеть, отдохнуть и закусить во время перерыва, здесь же был оборудован громкоговоритель, передавались станции Коминтерн, Рабочий полдень». При школе младшего состава отдельной роты связи дивизии им. Киквидзе действовал красный уголок, устроенный на средства шефов – водников Ильменского района, которые отчислили двухчасовой заработок на оборудование красного уголка с биллиардом, радио и газетами [1].

В Новгороде известны были два клуба. Клуб «Молодая гвардия», оборудованный в бывшем клубе новгородского купечества. Здесь расположились читальня, шахматный кружок, комната для пинг-понга, в отдельном помещении слушали «концерты из Ленинграда», действовал театр рабочей молодежи, комната Автодора, где собирали автомобиль. Второй «Клуб союза коммунальников» (так в тексте), в просторечии – «пожарка». В этом клубе царили другие нравы и традиции: танцы, ругань, драки сродни ругательным словам «притоп» или «гоп». В дни так называемых «балов» со всех «трущоб Новгорода» сюда стекались хулиганы, любители драк и сильных ощущений». Интересно, что оба эти клуба находились рядом, в двадцати шагах друг от друга.

Рабочая контрольная комиссия в 1924 году считала уместным поставить на страницах журнала «Красное знамя» вопрос о так называемых «пределах пьяного разгула НЭПа», когда кооперативные и хозяйственные организации, в ведении которых находились заведения с алкогольными напитками, пивные, рестораны, «...увлекаясь перспективой хорошей прибыли, теряют меру возможного в этом деле... Примером того, как наши кооператоры забыли ... политическую сторону вопроса, является допущение в ресторанах и пивных балаганных приемов к заманиванию публики. Дело доходит чуть ли не до шансоньеток. Берут как раз те приемы, которые применяли всякие «веселые» заведения старого «доброего» времени» [13].

В противовес таким учреждениям «пьяного разгула» открывались в Новгороде предприятия общественного питания без крепких напитков. В 1928 году работали столовые новгородской районной деткомиссии на набережной Волхова у пристани, в доме № 3 по улице Толстого и чайная-столовая на Крестьянской площади. С 8 утра и до 12 ночи предлагались обеды, ужины, холодная и горячая закуска. (подробное меню не указано.) Еще одна столовая без спиртных напитков – Культурная столовая, подтверждая свое название, предлагала посетителям, помимо еды, радиопередачи, газеты, журналы, шашлыки, шахматы, справки и юридические консультации.

Вопрос о свободном времени молодого поколения рассматривался и на страницах журнала «Новая молодежь»: «Рабочая молодежь имеет порядочно свободного времени. Чем она его заполняет? Самыми грубыми и самыми вредными развлечениями: танцульками, хулиганством, посещением кино и т. д.» [5]. Кстати, во второй половине 1920-х годов, публикуются дискуссионные статьи о кинематографе [4]. Критиковались кинокомедии, в которых «бессодержательность соединялась со слащавостью», кинодрамы, где присутствовало «излишнее любование мишурой в исторических картинах». К вредным пережиткам были отнесены «излишне надрывные переживания», в которых специализировались киноактрисы. Назывался «единственный верный путь» в кино – «путь здорового реализма», всемерный упор на снимки неприкрашенной действительности, внимание к подлинным героям нашего времени. Такой путь наметили, по мнению автора статьи, кинофильмы «Броненосец «Потемкин», «Мать», «Парижский сапожник», «Конец Санкт-Петербурга», «Дом в сугробах» [2].

Популярными были в 1920-е годы различного рода лотереи – книжные, культурно-бытовые. Такие розыгрыши проводились, в том числе и редакцией журнала «Литье» в 1928–1929 годах для подписчиков издания. Например, в 1928 г. разыгрывались собрания сочинений Л.Н. Толстого, М. Горького, А. Пушкина, Лермонтова, Ибсена, Серафимовича, Н. Ляшко. А. Фадеева, А. Барбюса и других авторов, всего около 500 томов книг. А в розыгрыше еще одной лотереи «Литья» 1929 года значились 100 ценных вещей – столовые и чайные сервизы, отрезы мануфактуры, мужские и женские костюмы, толстовки и брюки, юбки и блузы, ружье с принадлежностями, радиоприемник, швейная машинка, заграничный карманный граммофон (?), гитара, балалайка, самовар и часы.

1920-е годы – время становления пролетарской литературы – сопровождалось организацией множества литературных объединений. В 1922 году выходил в свет журнал литературной студии Клуба губпросвета «Начало», где публиковались произведения новгородских авторов Гр. Отрепьева, Вл. Смелова, Л. Варнк и других. С 1927 года издавался журнал НАПП «Литье», под началом которого в Новгороде действовала литературная группа «Перепутье» [8]. Они проводили литературные субботы, открытые собрания, слушали доклады, выступления, разбирали произведения членов объединения, обсуждали вопросы глобального порядка – о пролетарской литературе и ее задачах, о путях выработки «из себя писателей,

общественников, бойцов на фронте культурной революции». Самостоятельно, без помощи НАПП действовала литгруппа из 12 человек в Старой Руссе, на собраниях которой читали и разбирали литературные произведения, «критиковали свои произведения» и «ставили пьесы своих авторов», которые по окончании обсуждали актеры и зрители.

На страницах периодических изданий губернии публиковались дискуссии об излишествах, хозобрастании, семье и половых взаимоотношениях, борьбе с пьянством, религиозных обрядах. Это было время полемики по вопросам коммунистической нравственности и этики. «Мы не можем отнестись безразлично к тому, что члены партии обзаводятся дорогостоящей барской обстановкой, носят как сами, так и их жены вызывающе шикарные наряды и драгоценные украшения, – писал журнал «Красное знамя» в 1924 году. Это не красиво и в нашей еще бедной стране не этично. Но совсем неуместны рассуждения о том, как должен одеваться коммунист, может ли он носить белый галстук, употреблять духи, кататься на велосипедах и т. п. – конечно может...» [3].

Совершенно иные жизненные ценности были основополагающими у другой категории «строителей новой жизни», которых ставили в пример молодежи. Так, в статье посвященной памяти большевика Александра Кондратьевича Макарова – члена губкома партии и губисполкома, заведующего губернским земельным управлением, скончавшегося 23 мая 1924 года, было записано: «... После смерти Макарова осталось имущество, инвентарь которого мне пришлось составить. Документ этот характеризует с известной стороны Кондратьича и я позволяю себе его привести полностью: Пальто зимнее на меху – 1, пальто осеннее – 1, куртка зимняя – 1, костюмов – 1 (в одном из них его похоронили), сапоги высокие – 1, ботинки с калошами – 1, ружье с принадлежностями – 1, часов – 2, белья – 4 пары. Кроме этого, стопа (неполная) писчей бумаги, две коробки перьев, фуражка с ломаным козырьком и меховая шапка, принадлежащая его жене. Список этот я привел для того, чтобы подчеркнуть имущественное положение большинства наших ответственных товарищей, из которых Кондратьич был, пожалуй, наиболее «богатым» [10].

Существенные изменения в экономической, политической и социально-культурной сферах жизни в период НЭП находили отражение на страницах местных периодических изданий. В публикациях особое внимание уделялось положению молодежи в Новгороде и других промышленных центрах губернии. Это касалось условий труда, заработной платы и безработицы, образования, быта, отдыха и досуга молодого поколения. Периодические издания были площадкой для идеологических дискуссий о месте и роли молодежи в условиях новой экономической политики.

-
1. Александров А. За учебой // Литье. 1929. № 7.
 2. Друзин В. Нужно уделить больше внимания нашему кино // Литье. 1928. № 5.
 3. К вопросу о коммунистической этике // Красное знамя. 1924. № 4. С. 13–17.
 4. Клетский Е. Как мы смотрим кинокартины // Литье. 1928. № 2.
 5. Левитт П. О работе среди молодежи // Новая молодежь. 1922. № 2–3. С. 16–18.

6. *Манюков М.* Доволен ли рабочий «цветочками» на фарфоре и стекле? // *Литье*. 1928, № 3.
7. *Манюков М.* «О живописи по фарфору» // *Литье*. 1928. № 4.
8. Наш творческий смотр // *Литье*. 1928. № 5.
9. *Орлов Б.И.* Советская повседневность: исторический и социологический аспекты становления. М., 2008. С. 22.
10. *Поздняк Н.* Воспоминания о тов. А.К. Макарове // *Красное знамя*. № 4. С. 129–132.
11. *Пожарский П.* Новые времена – новые задачи // *Новая молодежь*. 1922. № 2–3. С. 1–2.
12. *Трифонов С.Д.* Новая экономическая политика и региональные источники для ее изучения. К 90-летию НЭПа // *Новгородский архивный вестник*. 2010. Вып. 9. С. 307.
13. *Юдин П.* Из деятельности губернской контрольной комиссии // *Красное знамя*. № 3. С. 41–43.

ГУБЕРНСКАЯ ПОВСЕДНЕВНОСТЬ

УДК 94(470)«13/16»:159.923.2

*С.А. Маленко
Россия, Великий Новгород*

НОВГОРОДСКАЯ ЗЕМЛЯ В СТАНОВЛЕНИИ РОССИЙСКОГО САМОДЕРЖАВИЯ: ПАРАДОКСЫ ПСИХОИСТОРИЧЕСКОЙ ИНТЕРПРЕТАЦИИ

Статья посвящена оригинальной психоаналитической интерпретации становления российской государственности и самодержавия, которая ранее не проводилась в материале русского Средневековья. Автор впервые обращается к психоисторической концепции повседневности в контексте эволюции русского самодержавия: от формирования Московского централизованного государства до наших дней.

Ключевые слова: психоистория самодержавия, бессознательное, русская ментальность, сублимация, вытеснение, «новгородский комплекс неполноценности московской аристократии», «западный комплекс превосходства», «степной комплекс».

*S.A. Malenko
Russia, Veliky Novgorod*

NOVGOROD LAND IN THE FORMATION OF THE RUSSIAN AUTOCRACY: THE PARADOXES OF PSYCHOHISTORICAL INTERPRETATION

The article is devoted to the original psychoanalytic interpretation of the formation of Russian statehood and autocracy, which was not previously carried out in the material of the Russian middle Ages. The author for the first time refers to the psychohistorical concept of everyday life in the context of the evolution of the Russian autocracy: from the formation of the Moscow centralized state to the present day.

Key words: psychohistory of autocracy, unconscious, Russian mentality, sublimation, repression, "Novgorod complex of inferiority of the Moscow aristocracy", "Western complex of superiority", "steppe complex".

Разлитая в культуре и обыденном сознании ментальность [4, с. 75], является результатом развития комплекса исторических противоречий, с которыми сталкивается этнос. Она, представляя собой совокупность психических остатков коллективного бытия, несет на себе отпечаток общих закономерностей развития форм восприятия и осознания мира. Однако и индивидуальный духовный опыт выступает ее необходимым компонентом, поэтому, любой человек, адаптируясь в социокультурной среде, вырабатывает в отношении нее сложную конфигурацию психических реакций. Именно в них фиксируются знания и чувства, которые отражают индивидуальный способ бытия человека и стратегию его поведения. Последняя представлена совокупностью *комплексов* как эмоционально заряженных содержаний [11, с. 10], поведенческих стереотипов [10, с. 62], устойчивых способов реакции на внутренние и внешние противоречия, в которых устанавливается мера

допустимого и запретного, обуславливающая модели интерпретации действительности и поступков в отношении нее.

Любой этнос, в том числе русский, в своем развитии воспроизводит логику развития индивида, а значит, склонен к определению наиболее значимых стратегий становления коллективного духа. Подобно тому, как индивид своими комплексами, которые являются естественными фокусными точками «сбора психических событий» [9, с. 313], способен либо активно взаимодействовать с окружающим миром, либо игнорировать, а также полностью отрицать его существование, так и общество, на протяжении своего исторического развития также продуцировать некие неосознаваемые способы реакций на действительность, которые, тем не менее, «совокупно выражали внутренний закон русской ментальности» [7, с. 15]. Любой психолог подтвердит, что сложность обстоятельств жизни всячески способствует формированию закомплексованого человека, несвободного в своих мыслях и поступках.

Точно так же и этносы, равно как и любые другие социальные общности, несут на себе отпечаток исторического прошлого, выступают некими итогами тех осознанных и неосознанных противоречий, с которыми их сталкивали исторические судьбы. А значит, по характеру наличной исторической реальности этноса можно судить о динамике его ментальной напряженности, которая обуславливает характер продуцируемой им картины мира, религиозных, социально-политических и идеологических доктрин.

В итоге, мы можем определить меру свободы или несвободы человека, принадлежащего к тем или иным этносам и культурам. И если психолог, изучая индивидуальные комплексы, стремится скорректировать жизненные стратегии человека, то анализ ментальных «комплексов» не только позволяет обществоведам выявить «историческую мотивацию» [5] и закономерности психоисторического прошлого этноса, но и достоверно прогнозировать перспективы его развития. Подобная психоисторическая диагностика любой социокультурной общности в тот или иной период ее развития, всегда предоставляет исследователю уникальную возможность посмотреть на ее историю не только как на линейную хронологию фактов и событий, но попытаться осуществить их феноменологическую реконструкцию, превратив далекое прошлое в драму живых людей, творящих историю здесь и сейчас [13].

Многочисленные исследователи отечественной истории не случайно отмечают, что насчитывающий более чем четыре века опыт Новгородской вечевой республики достиг пика своего развития в XIV веке. Всплеск культурной, экономической и политической жизни, известный как на Руси, так и в Европе, явился уникальной предпосылкой для формирования социальной общности особого типа. «Республиканский Новгород, – пишет Л. Гумилев, – временами вообще переставал считать себя частью Русской земли, имея все шансы превратиться в особый славянский этнос. Новгородцы, обладая более высокой пассионарностью и сохранив традицию вечевого правления, противопоставляли себя всей остальной Руси – “низовским землям”» [2, с. 136]. В то же время, становящаяся Московская Русь изначально тяготела к

объединению под своим началом, в первую очередь, «огнем и мечом», всех сопредельных с Москвой удельных княжеств, с созданием, в перспективе, духовно, экономически и политически единого пространства под своим протекторатом. Апробированный с самого начала существования Московского княжества, принцип централизации посредством физического принуждения, сопровождавшегося захватами, грабежами, торгами и подкупами, впоследствии ложится в основание Московского государства в качестве самодержавия.

Активное сопротивление Новгорода жестокой захватнической политике Московского княжества обусловило эскалацию взаимного непонимания москвичей и новгородцев, а также еще большее расхождение московского и новгородского сценариев собирания и управления территориями. Даже в тот период, когда земли Новгородской республики были включены в состав Московского государства и утратили всякую самостоятельность, антипатии московской знати к Новгороду и всему новгородскому не только сохранились, но и усилились.

Можно предположить, что вековое, кровавое противостояние с Новгородом сформировало у московских правителей некий устойчивый *бессознательный комплекс неприятия инакомыслия* и связанного с ним любого другого, *иного* способа жизни. Эта установка оформилась в *комплекс неполноценности московской аристократии*, что обусловило не только агрессивность Москвы по отношению к самому Новгороду, но и ко всему тому, что, так или иначе, не укладывалось в самодержавную по своей сути доктрину Московского централизованного государства. Можно с уверенностью утверждать, что именно *новгородский комплекс* составил ментальный фундамент модели московского самодержавия, который в период правления династии Романовых еще более обострился. Усугубленный столетиями правления династии Романовых *новгородский комплекс*, стал фактическим принципом действия российского самодержавия, в институциональных объективациях которого постоянно воспроизводился принцип новгородской вечевой вольницы.

Показательно, что практика российского самодержавия не только никогда не пыталась преодолеть этот комплекс, но, напротив, всегда выстраивала вокруг себя систему политико-идеологической аргументации, которая была направлена на обоснование истинности московской самодержавной модели власти и ложности новгородской, как, впрочем, и любой другой (тверской, рязанской, псковской и т. д.). Авторитарная самодержавная московская модель, вплоть до конца XIX века, сковала социально-политическую и культурную жизнь России, а социальные катаклизмы начала XX века были логическим следствием объективированного *комплекса московской неполноценности*.

Внутренние ментальные противоречия, существовавшие в древней и средневековой русской культуре, несомненно, подвергались трансформации и под влиянием внешних факторов. Восприятие средневековой Руси ее ближайшими и отдаленными соседями тоже имело неоднозначный характер. Продолжительные военные кампании на севере, западе, востоке и юге

Московского государства были не только следствием захватнических интересов княжеской элиты, основывавшихся преимущественно на желании властного утверждения в глазах соседей и получения материальной выгоды, но и были связаны с познавательным любопытством, со стремлением раздвинуть привычные горизонты мира. Западное открытие Руси-России имело весьма неоднозначный характер. Люди, населяющие вновь открытые европейцами пространства материка, казались враждебно настроенными чужаками. Результатом таких оценок было формирование общезападных установок по поводу восприятия Руси. Западный первооткрыватель повторял закономерности, характерные для эпохи Великих географических открытий: его миссия состояла в необходимости всеми силами и средствами «цивилизовать» дикие народы, которыми на сей раз оказались русские.

Западному просвещенному «цивилизатору» было привычнее всего рассуждать приблизительно так: «Россия есть «далекая, полуварварская империя», «олигархия восточных сатрапов», страна «деспотизма, подмявшего под себя сто миллионов людей», «огромное военное государство, основанное и управляемое мечом, эксцентричное, наполовину оевропеившееся» [6, с. 94–95]. Так сформировался комплекс превосходства западного обывателя, который концентрировал и консервировал в себе исторические стереотипы мессианизма и стал внутренним двигателем социальных стратегий коммуникации Запада и Руси. Для этого бессознательного комплекса превосходства характерна определенная установка, состоящая в том, что «этика истины», как кредо западной цивилизации, «смолкает, как только дело коснется России. Европейцам «нужна» дурная Россия: **варварская**, чтобы «цивилизовать» ее по-своему; **угрожающая своими размерами**, чтобы ее можно было расчленить; **завоевательная**, чтобы организовать коалицию против нее; **реакционная**, чтобы оправдать в ней революцию и требовать для нее республики; **религиозно-разлагающаяся**, чтобы вломиться в нее с пропагандой реформации или католицизма; хозяйственно-несостоятельная, чтобы претендовать на ее «неиспользованные» пространства, на ее сырье или, по крайней мере, на выгодные торговые договоры и концессии» [6, с. 94]. Подобные исторические стереотипы и сегодня циркулируют в оценках европейцев и американцев, для которых все россияне – русские, а сама Россия – представлена набором брендов: матрешка, водка, балалайка, медведь. Безусловно, при таких ментальных установках российская культура всегда будет выглядеть примитивной, непонятной, дикой и агрессивной.

Царизм сразу же столкнулся с такой парадоксальной ситуацией. Его историческая эволюция была напрямую связана с необходимостью культурно-политической адаптации к предубеждениям западных государств. С другой стороны, он должен был политически и институционально «переварить» *новгородский комплекс* как психическую и ментальную издержку Древней Руси. Фактически, русский вариант самодержавия стал следствием психоисторического компромисса между *внешним комплексом превосходства* (заимствованным у Запада), в свете которого Русь выглядела хронически недоразвитой и дикой

страной, и *внутренним комплексом вины (комплексом неполноценности)* за разгром существовавшей некогда новгородской вольницы. Показательно, что российское самодержавие, особенно в его зрелых формах, бессознательно сделало выбор в пользу адаптации к *западному комплексу превосходства*, каждый раз, из века в век, пытаясь убедить европейских соседей в том, что с Россией можно вести равноправный, цивилизованный диалог.

Разметив, таким образом, всю подвластную ему территорию, российское самодержавие оказалось пленено бессознательной логикой *западного комплекса превосходства*. Его психоисторическая сущность заключается в воспроизведении колониального отношения империи к своему внутреннему пространству как исторически захваченному и эксплуатируемому во всех отношениях конгломерату разновеликих и разноязыких территорий. Бессознательно заимствуя *западный комплекс превосходства*, российская власть практически полностью *вытеснила новгородский комплекс*, посчитав уроки новгородской республики политически ошибочными и имперски незначимыми. Так Новгород, сохраняющий «черты культуры, присущие древнерусским городам, и, подобно им, пал жертвой отработанного близорукого эгоизма» [3, с. 16].

В то же время существовала и еще одна внешняя сила, которая предопределила формирование психоисторического профиля российского самодержавия. Необходимость взаимодействия с Западом была не единственной насущной проблемой русской ментальности. Географическое положение России обусловило затяжную борьбу за самоопределение также с восточными и южными соседями. Конечно же, среди наиболее значимых событий в нашей истории является многовековое противоборство с татаро-монгольскими завоевателями. Именно татары и другие степняки, в силу своего социально-политического уклада, оказали неоспоримое и всеобъемлющее влияние на отечественную культуру, язык, и в особенности, на политическую традицию. «Постепенно, особенно на территориях значительно пострадавших от захватчиков, берет верх патриархальная тенденция, распространяющаяся как на уровне повседневности, так и среде официальной власти и социальных институтов» [8, с. 22]. Агрессивные набеги и захваты исконных славянских территорий татаро-монголами и их многовековое господство обусловили специфику ментальных оценок русским человеком самого себя в сложившихся исторических условиях, которые позволили русским людям осознать смысл и направленность происходящих трагических событий.

Именно татаро-монголы были причиной формирования достаточно жесткой, а иногда и откровенно тиранической модели княжеского правления. Порою казалось, что даже сами захватчики были местами более лояльными к коренному населению, нежели собственные князья и наместники. В связи с этим, неудивительно, что на протяжении нескольких веков осью русской ментальности становится *комплекс «раба-господина»* [12], и именно страдание выступает сущностью коллективного бытия русского человека на протяжении десятков поколений. Поразительно, но управленческая модель, складывавшаяся в Московском государстве, постепенно оборачивается повсеместной и не менее

жестокой, чем под иноземным игом, эксплуатацией собственного коренного населения. В этой властной стратегии, становящееся московское самодержавие охотно заимствует принципы завоевания и последующего эффективного управления громадными территориями у татаро-монголов. Их империя показала жизнеспособность подобной модели организации разнородного социального и географического пространства, в отличие от московских князей, которые уже при первых попытках присоединения удельных русских княжеств испытывали значительные организационно-управленческие проблемы. И до тех пор, пока московская элита не ассимилировала татаро-монгольскую модель имперской организации и управления, ее усилия по собиранию русских земель оказывались неудачными. Фактически, именно татаро-монголы, а затем и крымские татары, равно как и иные «степняки», с которыми непрестанно воевала Московская Русь, явились выдающимися «учителями», исторические уроки которых и позволили сформировать привычный профиль российского самодержавия.

Так комплекс «раба-господина» трансформировался в комплекс «учителя-ученика», с одной лишь оговоркой – «ученик» испытывал благоговейное отношение к «учителю», однако, так и не смог справиться со всеми его наставлениями. Молодое Московское государство, как еще не вполне опытный «ученик», не всегда справлялось с поставленными задачами и геополитическими вызовами. Вполне объяснимая историческая слабость перед «западным» и «новгородским» комплексами, обусловила психическую неуверенность и уязвимость Москвы на западном и северном направлениях, но, зато, обеспечила явный крен ее устремлений в сторону Азии. И если в течение нескольких столетий на западном направлении Московское самодержавие фактически «топталось на месте», то именно восточный вектор противостояния с татарскими правителями оказался решающим в реализации его геополитических амбиций.

На практике это означало, что московский «ученик» добивался в этом направлении хоть и трудных, но выдающихся достижений. Подобная ситуация продолжала формировать и усиливать бессознательное чувство восхищения перед мощью Орды-империи, которая была одним из основных врагов Руси, даже после ее окончательного распада. Поэтому можно с уверенностью утверждать, что присутствие степного «следа» в московском самодержавном комплексе является неоспоримым психоисторическим фактором как его фактического зарождения, так и последующего социокультурного и институционального развития. Предположительно, именно общение княжеской элиты с татаро-монгольскими ханами в конечном итоге и привело к появлению у московской знати устойчивого психического комплекса, который очень удачно обозначил в своей работе знаменитый социолог Т. Веблен.

Речь идет об абсолютно бессознательном в своей основе и конкретных социокультурных и бытовых проявлениях комплексе «завистнического сравнения» [1], который обнаружил этот ученый при изучении способов формирования и институциональной организации европейских элит. Это

бессознательное противоречие было настолько сильным, что московская княжеская аристократия, в условиях отсутствия сильного в экономическом, политическом и военном отношении централизованного государства, была вынуждена сублимировать этот психоисторический конфликт в форму рационализированной, православно адаптированной идеологии. В ней также парадоксальным образом была сублимирована и кочевая модель управления геополитическими пространствами, принудительно наложенная на традиционный, земледельческий, общинно-родовой уклад Древней и Средневековой Руси. Все это свидетельствовало об активном освоении «степного» комплекса как непосредственно правящей элитой, так и широкими слоями населения, на плечи которого пришлось и основные тяготы ордынского завоевания, и параллельное формирование административно-бюрократического аппарата собственной страны. А последующие геополитические успехи московских правителей XV–XVI веков лишь подтверждают факт сублимации комплексов неполноценности и завистнического сравнения по отношению к татарским захватчикам, и более или менее успешную трансформацию этих устойчивых бессознательных противоречий в сакрализованную православием доктрину московского самодержавия. Таким образом, именно пассионарное влияние на Московскую Русь исторического опыта Золотой Орды предопределило стратегию московской элиты, которая предпочла «завистнически» *сублимировать «степной» комплекс*, окончательно проигнорировав как социокультурные уроки, так и историческую перспективу «новгородского» комплекса.

Степной комплекс завистнического сравнения определил характер полного бессознательного отождествления с культурой захватчиков, находившейся, в силу своей кочевой природы, на гораздо более низком уровне развития. Бессознательно завидуя кочевой предприимчивости, сплоченности, организованности и масштабности действий, становящаяся русская элита, по сути, попыталась воспроизвести эти качества на уровне «собственных» моделей управления коренным славянским этносом. И это в то время, когда практически любые западные культурно-цивилизационные образцы всегда становились предметом открытых и затяжных дискуссий. К тому же, сублимация *степного комплекса* осуществлялась, преимущественно, на бытовом уровне, что обеспечивало естественные, неконфликтные формы ассимиляции отдельных проявлений кочевой ментальности на древнерусской почве. Напротив, *западный комплекс превосходства* институционально развивался на фоне религиозных дискуссий о правильности веры. Именно поэтому, *западный комплекс превосходства* в отечественной ментальности постоянно трансформировался в беспредметные спекулятивные дискурсы: от мелкого бытового неприятия отдельных вещей или норм поведения, до глобальных религиозных дискуссий по поводу символов веры. Таким образом, отечественная ментальность постепенно трансформировалась под параллельным влиянием *степного* и *западного* комплексов как «своего» и «чужого». При этом, собственный *новгородский комплекс неполноценности*

был практически полностью вытеснен, превратив ментальное пространство в арену конкуренции изначально чуждых социокультурных практик.

Необходимо отметить, что в результате получился сложный и необычайно устойчивый психический конгломерат, который при определенной технологии воспроизводства оказался по уровню эффективности управления на порядок выше, нежели его исторический «татарский» прототип. Опыт XX века, свободного от самодержавных утопий, тем не менее, продемонстрировал, что конфликт между *западным комплексом превосходства*, к которому адаптировался российский царизм, *новгородским комплексом вины*, продолжающем существовать в вытесненных формах, а также «*степным*» *комплексом завистнического сравнения* никуда не исчез. Он и сегодня остается острым и нерешенным, о чем свидетельствуют актуальные внутренние противоречия между Центром и Регионами, провоцирующие сохранение и усугубление социальной напряженности [14].

Обозначенный выше конфликт бессознательных комплексов, содержащихся в русской самодержавной ментальности, с течением времени не просто не исчез. Он приобрел характер устойчивых политических стратегий, в рамках которых, с одной стороны, воспроизводится историческая логика разворачивания идеологии централизованного государства, а с другой, отражается многовековая психодрама вытеснений и сублимаций традиционного уклада и отечественной культуры. Это результат, в том числе, и опыта разрешения бессознательных противоречий, которые формировались в тех или иных исторических обстоятельствах.

-
1. Веблен Т. Теория праздного класса. М.: Прогресс, 1984. 368 с.
 2. Гумилев Л.Н. От Руси до России. М.: Айрис-Пресс, 2010. 328 с.
 3. Гумилёв Л.Н. Эхо Куликовской битвы // Огонек. 1980. № 3. С. 16–17.
 4. Гуревич А.Я. Проблема ментальностей в современной историографии // Всеобщая история: Дискуссии, новые подходы. Вып. 1. М.: Наука, 1989. С. 75–89.
 5. Де Моз Л. Психоистория. Ростов н/Д.: Феникс, 2000. 512 с.
 6. Ильин И. Мировая политика Русских Государей // Ильин И. Наши задачи 1–2. М.: АЙРИС-пресс 2008. Т. 1. 515 с.
 7. Маленко С.А. Языческая и православная символизация матриархальных образов святости в новгородской софийной ментальности // Вестник Удмуртского университета. Сер. «Философия. Психология. Педагогика». 2017. Т. 17, вып. 1. С. 14–19.
 8. Некита А.Г. Идеологические трансферы в истории русской ментальности: сублимация софийного матриархата в имперском патриархате // Вестник Удмуртского университета. Сер. «Философия. Психология. Педагогика». 2017. Т. 17, вып. 1. С. 20–25.
 9. Одайник В. Психология политики. Политические и социальные идеи Карла Густава Юнга / Под общ. ред. В. Зеленского. М.: Ювента, 1996. 368 с.
 10. Розов Н.С. Динамическая концепция менталитета и изменчивое разнообразие российских габитусов // Идеи и идеалы. 2010. № 1 (3), Т. 1. С. 60–79.
 11. Юнг К.Г. Структура и динамика психического / Пер. с англ. М.: Когито-Центр, 2008. 480 с.
 12. Benjamin W. Theses of the Psylosophy of History// Illuminations. N-Y.: Schocken, 1969.
 13. Kligerman Ch. The Character of Rousseau // Psychoanalytic Quarterly. 1955. Vol. 20. P. 56–67.
 14. Levin T. Psychoanalysis and Social Change // The Psychoatristic Review. 1967. Vol. 54. № 68. P.24–51.

УДК 94(47).04

А.В. Сергеев
Россия, Санкт-Петербург

**НОВГОРОДСКИЕ КНЯЗЬЯ-ПОМЕЩИКИ В XVI В.:
 НЕКОТОРЫЕ АСПЕКТЫ ЖИЗНИ**

Дана характеристика социального статуса представителей княжеских фамилий, наделенных поместьями в Новгородских землях после их присоединения к Москве в последних десятилетиях XV в. и поддерживавших прочные связи с данным регионом на протяжении XVI в. Рассмотрены отдельные стороны жизни княжеских семей: военная служба, отъезды за рубеж, опалы, вдовство, сиротство, взаимоотношения с соседями. На основе сохранившегося подробного описания поместья князя Ивана Бабичева определен средний уровень княжеских доходов. Приведена оценка потомками новгородских князей длительного пребывания предков в данном регионе как вынужденного и для общественного положения фамилии невыгодного. Отмечены случаи повышения социального статуса новгородских князей помещиков. В этом им помогал и княжеский титул, и родственные связи с князьями, служившими в столице.

Ключевые слова: Новгородская земля, князья, служба, социальный статус, поместье.

A. V. Sergeev
Russia, St. Petersburg

**The PRINCES of NOVGOROD-LANDOWNERS IN the XVI Century:
 SOME ASPECTS OF LIFE**

The article describes the social status of the representatives of the princely families, who were granted estates in Novgorod lands after their accession to Moscow in the last decades of the 15th century and which maintained strong ties with the region during the 16th century. Some aspects of the life of princely families (military service, departures abroad, opals, widowhood, orphanhood, relations with neighbors) are considered. Based on the preserved detailed description of the estate of Prince Ivan Babichev, the average level of princely income is determined. The evaluation by the descendants of the Novgorod princes of the long stay of ancestors in this region as forced and for the social status of the surname of the unprofitable is given. Cases of raising the social status of the Novgorod princes of the landlords are noted. In this they were helped by the title and family ties with the princes who served in the capital.

Keywords: princes, service, social status, estate.

Присоединение Новгородских земель к Москве в последних десятилетиях XV в. сопровождалось масштабным выселением прежних крупных землевладельцев и перемещением на их место слуг московского князя [13, с. 220]. Оказавшиеся здесь князья, дворяне, дети боярские получили владения на поместном праве, и весь XVI век. Новгородские пятины были регионом преимущественно поместного светского землевладения. Знать, в том числе из княжеских фамилий, получив значительные поместные «дачи», утратила их уже в первые десятилетия XVI в. Поместье нельзя было продать или отдать в монастырь для спасения души, поэтому первостепенные фамилии меняли их на земли в уездах, расположенных ближе к Москве. С другой стороны, правительство не было заинтересовано в сохранении за аристократическими фамилиями сконцентрированных в одном месте значительных владений, к тому же вблизи границы. Особенность крупного княжеского землевладения заключалась в его «рассредоточенности» по уездам. Общий размер латифундий мог достигать 4000–6000 четей, но располагались они обычно в 5–7 уездах.

Получившие большие поместья в Новгородских пятинах в конце XV – начале XVI в. князья И.И. Темка-Ростовский, С.Р. Ярославский, Д.А. Пенко-Ярославский, М.В. Горбатый-Суздальский, С.Д. и В.Д. Холмские, О.А. Дорогобужский-Тверской, Гедиминовичи В.И. Патрикеев, Д.В. Щеня, Ф.М. Бельский не передали их наследникам, и после смерти перечисленных лиц они ушли «в раздачу» [7].

Прочные поземельные связи с Новгородом установились у князей, имевших в центральных уездах вотчины малого размера (100–300 четей). Такие случаи характерны для сильно разросшихся фамилий, которым стало тесно в «родовом гнезде» из-за постоянного дробления наследственных владений по мере роста фамилии, и они воспользовались возможностью получить земли в Новгородских пятинах. Именно эти «второстепенные» князья и стали новгородскими помещиками. Они представляли 25 фамилий: Рюриковичи Северо-Восточной Руси (в порядке родового старшинства): Щепины-Ростовские, Приемковы, Ростовские-[Хохолковы], Буйносовы, Касаткины, Лобановы, Бритые-Бычковы, Белосельские, Вадбальские, Троекуровы-[Львовы], Засекины-[Бородатые], Засекины-Давыдковские, Шаховские, Ушатые, Гагарины, Тулуповы; Рюриковичи Юго-Западной Руси: Оболенские, Елецкие, Мышецкие, Кропоткины, Селеховские, Бабичевы, Путятины; Гедиминовичи Корецкие и «князья выезджие» Мещерские [24]. Входили в состав новгородских помещиков также роды татарской знати: князья Сеитовы, Городецкие, Костровы, Нарымовы, получившие земли во второй половине XVI в.

Таким образом, одна из особенностей региона заключалась в поместном характере светского землевладения. Этим объясняется социальная однородность проживавших здесь княжеских фамилий, имевших «второстепенный», а иногда «третьестепенный» статус [23].

В отношении обязанностей государственной службы поместье и вотчина не отличались, но в повседневной жизни разница была существенной. Показательный пример привел А.А. Селин. Им описан уникальный случай отказа находившейся при смерти вдовы от полагавшегося ей «на прожиток» части мужнина поместья. Прибыв на место, отдельщик «вдову Анну наехал в поместье болну конечну, и она за собою государева жалованья на прожиток отперла и поместья за собою писати не велела» [21, с. 647]. Владение им для собиравшейся покинуть этот мир женщины не имело смысла, поскольку его нельзя было, в отличие от вотчины, передать в монастырь в обеспечение спасения души.

Рассмотрим некоторые стороны жизни указанной группы фамилий новгородских князей-помещиков.

Служба, участие в походах, гибель в сражениях. Новгородские князья участвовали в военных предприятиях на Западных рубежах. В битве под Оршей 8 сентября 1514 г. погиб наделенный большим поместьем в Вотской пятине князь И.И. Темка, попал в плен другой помещик из этих мест князь Константин Засекин (умер в плену между 1525–1538 гг.) [1, с. 154, 157, 164, 178]. Регулярно князья

несли службу в приграничных крепостях – Орешке, Яме и др. Более 30 лет служил князь И.Д. Щепин-Ростовский (1550 – начало 1580-х гг.). Он нередко получал воеводские разрядные назначения, прошел через всю Ливонскую войну. Существенно повысить социальный статус фамилии его многолетняя служба не помогла, но все же военно-служебная деятельность И.Д. Щепина отражена в источниках второй половины XVI в., тогда как его дядя и двоюродные братья оставались в тени, и сведения о них сохранились лишь в новгородских писцовых книгах. Двоюродный брат И.Д. Щепина князь Данило Петрович разрядами не упоминался, но в военных походах участвовал. Осенью 1558 г. он погиб в сражении «в ливонских Немцах под Рынголом», и был внесен вместе с другими павшими в государственный поминальный список синодика Московского Кремлевского Архангельского собора [18, с. 206; 25, с. 176–177].

Сходной была судьба представителей других княжеских фамилий новгородских помещиков. В большинстве своем они исполняли «неразрядные» службы, и лишь некоторым (Приимковым, Буйносовым, Лобановым-Ростовским) удалось сделать выдающуюся карьеру [25, с. 177–190].

В одном из синодиков Троице-Сергиева монастыря сохранилась запись: «Князи и дети боярские, которые побиты в Казани царева и великого князя полку и воеводских полков». В ней перечислены имена воинов, павших во время Казанского похода 1552 г., которым обеспечивалось государственное поминание. Из текста следует, что новгородцы приняли активное участие в этом предприятии. Надлежало поминать «князя Георгия (Кропоткин), княз Данила (Селеховского)... княз Ивана (Красин Оболенской)... Деревские пятины... княз Феодора (Тростенского), князя Димитриа (Белосельского)... Шелонская пятина» [8, л. 209 об.–210]. Из приведенной записи, а также сведений разрядов [15, с. 94, 96, 98] следует, что в случае затишья на северо-западной границе, новгородцы несли службу на южных и восточных рубежах.

Плен и отъезды за рубеж. В ходе боевых действий князья попадали в плен, вернуться из которого удавалось не всем. Так, большинство воинов, плененных под Оршей в 1514 г. и в других сражениях периода Смоленских войн второго десятилетия XVI в., умерли в Литовских тюрьмах. Среди них был новгородский помещик князь Константин Засекин. Князь Данило Борисович Приимков был взят в плен под Кесью в 1578 г., но в 1580-х гг. смог вернуться. Нет сведений о том, чтобы взятые в плен князья пожелали перейти на службу шведам или литовцам. При возвращении они иногда получали более или менее значительные награды «за полонное терпение» и прежние поместья, которые на время их отсутствия передавались под опеку родственников [19, с. 37, 38, 126].

С другой стороны, известны случаи удачных и неудачных попыток отъезда князей и простых служилых людей в Литву. Самым известным был побег князя А.М. Курбского весной 1564 г. из Юрьева-Ливонского (соврем. Тарту). За десятилетие перед тем в 1554 г. князь-новгородцы В.В. Приимков и Н.С. Лобанов участвовали в неудачной попытке отъезда в Литву их высокопоставленного родственника боярина князя С.В. Ростовского. В результате возникло «дело князя С.В. Ростовского», часто упоминавшееся в

историографии. По итогам розыска сам боярин был приговорен к смерти, но затем помилован и сослан на Белоозеро. Его соучастники из князей новгородских серьезным опалам не подверглись. Вероятно, их заключили под стражу на время следствия, а потом отпустили «на поруки». Во всяком случае, в середине 1550-х гг. они проживали в своих поместьях, а В.В. Волк Приимков продолжал служить на разрядных должностях вплоть до времени опричнины [22]. В новгородском актовом материале есть документ о попытке отъезда Ивана Посникова Кузьминского и Андрея Леонтьева Осокина за рубеж. Их предприятие не удалось, и оба были арестованы, но после непродолжительного заключения в московской тюрьме «даны на поруку» и отпущены в Новгород осенью 1555 г. [4, с. 160]. Подобным же образом, видимо, поступили и с соучастниками С.В. Ростовского.

После учреждения опричнины со второй половины 1560-х гг. отношение к подобным поступкам ужесточилось. В случае успешного побега ответственность падала на родню изменника. К концу 1560-х гг. относится информация об отъезде в Литву старшего из сыновей князя И.И. Буйносова Федора Ивановича. О его дальнейшей судьбе нет сведений, но братья и отец были вскоре отправлены на службу в Поволжье, где оставались до середины 1580-х гг. Вернулись оттуда только младшие сыновья И.И. Буйносова князья Василий и Петр, но в число новгородских помещиков они уже не вошли. Их дальнейшая весьма успешная служба проходила непосредственно в составе Государева двора [25, с. 181–182]. Есть и другие примеры перемещения в последней трети XVI в. из новгородских поместий на южную или восточную границы родственников отъехавших за рубеж лиц [19, с. 119].

Опалы. Казни. В новгородских писцовых книгах князья старшей линии Троекуровых записаны как князья Львовы (по имени деда Льва Романовича). В Деревской пятине располагались поместья (24 обжи (240 четей)) князей Семена Петровича и его сына Василия [11, с. 349, 369], [12, с. 186, 324, 325]. Другой сын Семена князь Иван был «казнень въ Княжь Андрееве Ивановича отъезде, какъ Князь Андрей Ивановичь отступилъ было отъ Великаго Князя, а пошелъ къ великому Новугороду» [17, с. 116]. Поддержка Львовыми-[Троекуровыми] выступления удельного князя косвенно указывает на недовольство ими своим положением второстепенных князей помещиков.

Около 1555 г. попал в опалу князь И.И. Буйносов и был оштрафован на крупную сумму в 500 р. По ходатайству архиепископа Новгорода Пимина штраф уменьшили на 200 р. (грамота от 25 октября 1555 г.). По прошению митрополита Макария штраф был уменьшен еще на 100 р. 7 декабря 1555 г. в казну поступили взятые с него оставшиеся 200 р. [5, с. 124]. Последствий это происшествие, по-видимому, не имело, поскольку позднее И.И. Буйносов продолжал службу [6, с. 47], [15, с. 196].

Во время опричнины погибли новгородские помещики князь В.В. Волк Приимков, князь А.М. Бычков-Ростовский с семьей, супруга Н.С. Лобанова княгиня Ефросинья, жена служившего у архиепископа Пимина князя В.Г. Шехонского Анна [26, с. 73–75]. Во время похода Ивана Грозного на

Новгород в 1570 г. был взят под стражу, привезен в Москву и казнен летом того же года князь Андрей Васильевич Тулупов, служивший у новгородского архиепископа [10, с. 222; 27, с. 479, 541]. Подтверждение его гибели содержит «ввозная» грамота от 21 августа 1571 г., выданная на поместье в Шелонской пятине в Заруской половине, в Вышегородском погосте Ивану и Федору Васильевичам Назимовым: «было то селцо и з деревнями за князем Ондреем Тулуповым, и князя Ондreja Тулупова не стало в государской опале» [19, с. 34–35]. Указанные среди казненных 27.07.1570 г. в Москве членов семей опальных новгородцев «князя Андреева жена княгиня Евфимия и дочь его Анна» были женой и дочерью А.В. Тулупова [10, с. 223; 27, с. 542].

В летописи упоминается о казни около 1595 г. за попытку поджога Москвы с целью последующего грабежа князя Василия Щепина с сообщниками [14, с. 46–47]. В родословной Щепиных-Ростовских князь Василий отсутствует. Однако к этому времени другая княжеская фамилия Щепиных-Оболенских, к которой мог принадлежать поджигатель, угасла и разбойника князя Василия все же надо причислить к Щепиным-Ростовским, жившим в Новгородских поместьях, хотя указать его место в их родословной пока нельзя.

Состав фамилий, брачные союзы. Средняя численность мужской части фамилий новгородских князей-помещиков в XVI в. составляла 7–12 чел. Примерно столько же было княгинь и княжон. Самой большой была фамилия князей Мещерских не только среди новгородцев, но и среди всех княжеских фамилий Московского государства, меньше всего представителей насчитывали князья Корецкие [23, с. 149].

О брачных союзах князей-новгородцев источники содержат немного сведений. Несомненно, находясь в окружении нетитулованных землевладельцев, князья брали в жены их дочерей и выдавали за них княжон. При этом нетитулованная супруга приобретала титул княгини, а княжна, выходя замуж за представителя нетитулованной фамилии, его теряла. Зять князя Михаила Кропоткина Борис Белеутов владел поместьем в Деревской пятине по соседству с тестем [20, с. 453]. Новгородское поместье было у дьяка Семена Косткина, приходившегося тестем князю Ноготкову Оболенскому [2, с. 136], [20, с. 506].

Вдовство и сиротство. Случалось, что князья погибали на службе или вследствие болезней, эпидемий. Так, после гибели в битве под Оршей князя И.И. Темки-Ростовского его четверо сыновей остались малолетними и поместье отца не получили, но за ними сохранились родовые вотчины в Ростовском уезде. В том же сражении попал в плен родитель князей Михаила и Василия Засекиных князь Константин Давыдович. Его сыновья остались в новгородских поместьях, поскольку родовых вотчин у них не было. Еще один пример связан с князьями Приимковыми-Ростовскими. В писцовой книге отмечено, что князя Григория Андреевича «не стало лета 7051» [11, с. 394]. В его поместье на момент описания 7059 (1550/51) г. жили «княгиня Федора да два сына, князь Василей, ныне 12 лет, а князь Иван 11 лет». Эти данные позволяют определить не только год смерти князя Григория (1542/43), но и примерное время

рождения его сыновей: 7039 (1530/31) и 7040 (1531/32) г. Упомянутых два княжича были выращены матерью княгиней Федорой и позднее несли службу с родительского поместья, включавшего сельцо Ситно и 23 деревни в Ситенском погосте Деревской пятины (общая площадь поместья составляла около 30 обож) [12, с. 137–139]. Потомки сыновей Г. Приимкова служили в Государевом дворе в XVII в. Таким образом, воспитание малолетних княжичей в случае смерти отцов обеспечивалось матерями, и за ними, как правило, сохранялись поместья.

Воспитание несовершеннолетних дочерей возлагалось в случае смерти родителей на старших братьев, и выделялась «на прожиток» часть земли (обычно около 2 обож). По достижении 15 лет их следовало выдать замуж. В одном акте специально отмечалось, что «больше 15 лет за девками поместьем не быть» [19, с. 79–80].

Одиноким вдовам полагались «прожиточные» поместья. Так, в октябре 1555 г. царская указная грамота в Великий Новгород дьякам Федору Сыркову и Казарину Дубровскому сообщала: «Била нам челом князь Богданова княгини Коретцкого Офросинья, а сказывает: мужа ее князя Богдана не стало, а за мужем деи за ее нашего жалованья поместья было, в Великом Новгороде, в Шелонской пятине, пятьдесят полторы обжы, и после деи мужа ее то поместье было за сыном ее за князем Иваном, и преже деи сего, в лете сем тысящнаго шестдесят третьем году, в ыюле, сына ее князя Ивана пожаловали есмь, велели за ним в Дорогобуже учинити поместья на шестьсот четвертей, и ныне деи сына ее князя Ивана не стало ж, а поместья деи ему в Дорогобуже не дано; и опричь деи того поместья, за мужем ее за князем Богданом и за сыном ее за князем за Иваном, в ыных городех, вотчины и поместья не было; и вы деи, дияки наши, мужа ее поместье отписали на меня царя и великого князя, а ей деи из мужа ее поместья обож есте на прожиток не дали. И ныне о князь Богданове княгине Офросинье поменал нам отец наш Макарей митрополит всеа Руси, чтоб нам ее пожаловати, из мужа ее поместья велети обож на прожиток: и яз, для отца своего Макарья митрополита всеа Руси, князь Богданову княгиню Офросинью пожаловал, из мужа ее изо князь Богданова поместья велели на прожиток отделить пятнатцать обож, до тех мест как пойдет замуж, или пострижетца, или ее не станет... а досталь бы есте князь Богданова поместья Коретцкого велели отписати на меня царя и великого князя и в роздачю роздали; ... как княгини Офросинья пойдет замуж, или пострижетца, или ее не станет, и вы б тогды те обжи велели отписати на меня царя и великого князя и в роздачю роздали» [5, с. 93, 97].

Доходы с поместий. Жилье. Князья иногда приобретали осадные дворы в приграничных крепостях, где им часто приходилось нести службу. 19 ноября 1555 г. помечена царская грамота новгородским дьякам Ф. Еремееву и К. Дубровскому об отводе князю Д.Б. Приимкову места под двор «для осады»: «Бил нам челом князь Данило князь Борисов сын Ростовского, а сказывает, что деи за ним наше жалованье поместье в Вотцкой пятине на Неметцком рубеже, а двора деи у него на Яме городке нету для осады. И вы б ему на Яме городке место велели дати, на колко сажен пригоже» [5, с. 128].

Уникально описание поместья князя Ивана Бабичева в Которском погосте Шелонской пятины [20, с. 438]. В начале сообщается точное время кончины князя, что само по себе является редкостью: «князя Ивана Меньшого княже Иванова сына Бабичева в животе не стало в лете 7080 году апреля в 1 день [1572 г.]. Далее приведено описание его двора: «старого отца его поместья в селе в Озерцах усадище, – княж Ивановской Меньшого Бабичева двор большой, на дворе хором две горницы с комнаты, да повалуша, сени одни, пивоварня, другая поварня естовная, две житницы, дворец конюшенной, на нем четыре конюшни, да сенник, да челединной двор, на нем два потклета, да изба, да за двором пять дворцов люцких, – во всех жильцов нет, пусты». О религиозной стороне жизни помещика сказано кратко: «приходил князь Иван к Михаилу Архангилу вопче со князем Данилом, да со князем Васильем з Бабичевыми». Владения указанных родственников князя И. Меньшого располагались по соседству, а церковь во имя Михаила Архангела стояла на общей земле. Родословная князей Бабичевых сохранилась фрагментарно и полнее всего представлена в «Лобановском родословце» [16, л. 165–165 об.]. Поместье в Новгородской земле получил князь Семен Васильевич в начале XVI в., части этого имения позднее перешли его сыновьям и внукам. В новгородских поместьях жили князья Константин, Иван, Данило, Василий Семеновичи. Князь И. Меньшой в родословной не показан, но, скорее всего, он приходился племянником князьям Даниле и Василию по линии их старшего брата Ивана. «Пашни под усадищом, по старому письму, три обже, к восмдесят первому году ржи сеяно на княжо Иванову жону Бабичева, на княгиню на Марью, десять четвертей; угодыя под двором, озерко Озерцкое, вопче со князем Данилом да со князем Васильем з Бабичевыми, да с Посником да с Федором с Туровыми; а два поля перелогом; сена закусу в поле десять копен, а в дву по тому же. Да к усадищу деревень: Крени (18 обож), Глазово (2 обжи), Полицы (общая с Офонасьем Порховским и Федором Княжниным, Коверей Гурьевым и «на княже Иванову выть» 2 обжи), Рай (1,5 обжи). Всего в Которском погосте за князем Иваном было 23,5 обож. В перечисленных деревнях из 25 дворов только в первых трех было по одному двору жилому, а остальные стояли пустые: 17 в Крени; 2 в Глазово; 2 в Полицах и 1 в Рае. В среднем на один двор приходилось от 0,5 до 1,5 обож пашни. В населенных дворах было засеяно всего 2 обжи, а «на полу обже рожь и ярь сеяна, – сеял Иванько Дудоладов, а ныне живет за Михайлом за Чюбаровым в Поддубье, вышол после князя Ивана о Егорьеве дни осеннем восмдесят перьвом году без отказно и безвыходно». Доход князя Ивана составлял: «у крестьян з живущих со всякие обжи за хлеб, за мелкий доход и за ключничю пошлину, за все про все, на год и за дело, по рублю по московскому и по пяти алтын; а с пустых по тому же, как жильцы были». Следовательно, в лучшие годы помещик получал около 20–25 руб. В Бельском погосте князь Иван владел совместно с другими помещиками деревнями: Вердуги (2 обжи), Надвержьи над озером Вердугой (1,5 обжи) (с Федором Есиповым и Пятелей Третьяковым); Горнечне, по конец озера Горнечна (2 обжи) (с Андреем Княжниным). Всего – 5,5 обож, а доход «за

все про все» составлял «полушосты [5,5] гривны» новгородские. Таким образом, примерный годовой доход с новгородского поместья в 300 четей был около 30 руб., чего едва хватало на обеспечение потребностей службы. Во многих случаях вследствие запустения деревень в 1560–80-х гг. от мора, военных действий, «опричного правезу» [20, с. 59– 125, 303, 306, 324, 328] доходность поместий сильно уменьшалась, что хорошо видно из приведенного примера князя И. Бабичева.

Соседи. В 1555 г. жаловался на соседку князь Никита Ростовский, недавно проходивший по «делу» об отъезде боярина князя С.В. Ростовского. Он «бил челом царю» на княгиню Олену Приимкову: «ему деи от тое княгини и от ее людей продажи и убытки чинятца великие, и четверть деи из хлеба у крестьян велит имати силно, и сена косит, и вперед деи прожити ему в том поместье со княгинею и от ее людей немочно, и поместью деи его быти пугу» [5, с. 85–118]. Конфликт возник из-за того, что князь Никита «сдал» на допросе сына Олены, бывшего соучастником в «деле» боярина С.В. Ростовского [22, с. 70].

Приведенный случай является исключением, и хотя по разным причинам (переманивание крестьян, спорные угодья) ссоры между соседями помещиками имели место быть, но чаще отношения были дружескими. Их поддержанию способствовала совместная служба, а также брачные союзы.

К сожалению, источники позволяют осветить далеко не все стороны жизни новгородских князей помещиков. Так, не ясно, существовала ли практика усыновления и как она могла реализовываться в княжеских семьях. Пример усыновления нетитулованного лица описан в одном акте [20, с. 575/24], но могло ли подобное происходить в княжеской фамилии? Мало информации о религиозной жизни. Не ясно, как часто случались пострижения князей и княгинь. Не выявлено пока ни одной духовной грамоты князя-новгородца, поэтому сложно понять, как они распоряжались своим имуществом. Трудно охарактеризовать уровень грамотности князей, взаимоотношение поколений. Ответы на некоторые из перечисленных вопросов обычно дают сведения монастырских вкладных, копийных книг, духовных грамот, синодиков. Однако отсутствие вотчин и относительно низкий уровень доходов с новгородских поместий князей обуславливали небольшое число вкладов в монастыри. Несомненно, они делались, но в силу относительно низкой стоимости и плохой сохранности архивов новгородских монастырей информации о них дошло мало. В крупные обители новгородские князья почти не давали вкладов, поскольку стоимость их была высокой (для «вечного» поминания следовало внести около 50 руб.) [2, с. 56]. Появление среди вкладчиков Троице-Сергиева монастыря князей Приимковых, Лобановых и некоторых других было следствием роста их социального статуса в конце XVI в., сопровождавшегося оставлением новгородских поместий.

Таким образом, использование информации монастырских архивов для изучения жизни новгородских князей-помещиков весьма ограничено. В иных случаях указанные памятники дают много важных сведений. Основными

видами источников, содержащими информацию о жизни князей в новгородских пятинах, являются пока писцовые книги и актовый материал.

1. Антонов А.В., Кром М.М. Списки русских пленных в Литве первой половины XVI века // Архив русской истории. М., 2002. Вып. 7. С. 149–196.
2. Вкладная книга Троице-Сергиева монастыря / Отв. ред. Б.А. Рыбаков. М.: Наука, 1987.
3. Власьев Г.А. Потомство Рюрика. Материалы для составления родословий. СПб.: Т-во Р. Голике и А. Вильборг, 1906. Т. 1. Ч. 2.
4. Греков Б.Д. Описание актовых книг, хранящихся в архиве Археографической комиссии. Пг.: Тип. М.А. Александрова, 1916.
5. Дополнения к актам историческим, собранные и изданные Археографическою комиссиею. СПб.: Тип. II Отд. Собств. Е. И. В. Канцелярии. 1846. Т. 1.
6. Книга Полоцкого похода 1563 г. (Исследование и текст) / Подгот. текста, статья и указатели: канд. ист. наук К.В. Петрова. СПб.: РНБ, 2004.
7. Корзинин А.Л. Княжеская аристократия под Новгородом в конце XV – начале XVI в.: Причины утраты знатью новгородских земель // Труды кафедры истории России с древнейших времен до XX века. СПб., 2006. С. 388–409.
8. Отдел рукописей Российской государственной библиотеки. Ф. 304/III. № 25.
9. Отдел рукописей Российской национальной библиотеки. Ф. 659. Археологическое общество. № 47.
10. Памятники истории русского служилого сословия / Сост. А.В. Антонов. М.: Древлехранилище, 2011.
11. Писцовые книги Новгородской земли / Сост. К.В. Баранов. М.: Древлехранилище, 2004. Т. 4.
12. Писцовые книги Новгородской земли / Сост. К.В. Баранов. М.: Древлехранилище, 2004. Т. 5.
13. Полное собрание русских летописей. Т. 12. Летописный сборник, именуемый Патриаршей или Никоновской летописью. М.: Языки русской культуры, 2000.
14. Полное собрание русских летописей. Т. 14. Летописный сборник, именуемый Патриаршей или Никоновской летописью. М.: Языки русской культуры, 2000.
15. Разрядная книга 1475–1598 гг. М.: Наука, 1966.
16. РГАДА. Ф. 181. Оп. 2. № 173.
17. Родословная книга князей и дворян российских и выезжих..., которая известна под названием Бархатной книги. Изд. Н.И. Новиков. Ч. 1. М.: Университетская типография, 1787.
18. Рыков Ю.Д. Церковно-государственные помянники... // Балтийский вопрос в конце XV–XVI в. М., 2010.
19. Самоквасов Д.Я. Архивный материал. Новооткрытые документы поместно-вотчинных учреждений Московского государства XV–XVII столетий. М.: Университетская типог., 1905. Т. 1.
20. Самоквасов Д.Я. Архивный материал. Новооткрытые документы поместно-вотчинных учреждений Московского царства. М.: Типогр. Императ. Московского Ун-та, 1909. Т. 2.
21. Селин А.А. Новгородское общество в эпоху Смуты. СПб., 2008.
22. Сергеев А.В. Из истории политической борьбы 50-х годов XVI в. «Дело князя Семена Ростовского» // История и культура Ростовской земли. 2012. Ростов, 2013. С. 66–74.
23. Сергеев А.В. Княжеские фамилии в Новгородских землях в XVI в. // Новгородика – 2015. От «Правды Русской» к российскому конституционализму»: материалы V междунар. науч. Конф. 24–25 сентября 2015 г. Ч. I. Великий Новгород, 2017. С. 137–148.
24. Сергеев А.В. Княжеские фамилии Московского государства XVI–XVII вв.: количество, время существования, социальный статус // Клио. 2018. № 2 (134). С. 39–49.

25. *Сергеев А.В.* Ростовские Рюриковичи в XVI–XVII веках: политическая деятельность и землевладение // История и культура Ростовской земли. 2016. Ростов, 2017. С. 172–193.
26. *Сергеев А.В.* Княжеские фамилии Московского государства в годы опричнины: князья Ростовские и Ярославские // Клио. 2018. № 6 (138). С. 70–79.
27. *Скрынников Р.Г.* Царство террора. СПб.: Наука, 1992.

УДК 94(470-21Старая Русса)

М.А. Алексеева
Россия, Великий Новгород

**ПОВСЕДНЕВНАЯ ЖИЗНЬ УЕЗДНОГО ГОРОДА
НОВГОРОДСКОЙ ГУБЕРНИИ В НАЧАЛЕ XX ВЕКА:
СТАРАЯ РУССА**

В публикации на основе воспоминаний, справочной литературы и архивных документов представлено описание повседневной жизни уездного провинциального города. Научная новизна статьи характеризуется обращением к неопубликованным источникам личного происхождения – воспоминаниям жителей уездного города начала XX века. В публикации анализируются типичные черты провинциального уездного города и выделяются особенности конкретного города Новгородской губернии.

Ключевые слова: Старая Русса, история повседневности, провинция, повседневная жизнь, уездный город, мемуары.

М.А. Alekseeva
Russia, Veliky Novgorod

**DAILY LIFE OF THE COUNTY TOWN
NOVGOROD PROVINCE IN THE EARLY TWENTIETH CENTURY:
STARAYA RUSSA**

The publication, based on memoirs, reference books and archival documents, describes the daily life of a provincial chief town of a district. The scientific novelty of the article is characterized by reference to unpublished sources of personal origin – the memories of the residents of the chief town of the early twentieth century. The article analyzes the typical features of the provincial district city and highlights the features of a particular city of the Novgorod governorate.

Key words: everyday life history, provincial, everyday life, chief town of a district, memoirs.

В центре нашего внимания повседневная жизнь прежде всего городского населения, это связано с тем, что именно в городах активно развивались социальные процессы, которым предстояло стать важнейшими в жизни страны в XX веке. Начало XX века являлось переломным моментом в истории России. Перемены, происходившие в стране, затронули все сферы жизнедеятельности – политическую, социально- экономическую и культурную.

Взгляд на город и события повседневной жизни людей из разных социальных слоев, быт в широком смысле, переживание отдельными людьми обыденных фактов и бытовых обстоятельств – главные аспекты настоящего исследования повседневности. В изучении повседневности велика роль источников личного происхождения, в нашем случае такими источниками являются мемуары жителей города Старая Русса Новгородской губернии – М.Н. Полякова, А.В. Смирнова, Я.А. Аболина, а также источники краеведческого характера. Представленные мемуары объединяют следующие

общие черты: во-первых, это детские воспоминания, их авторам в начале XX века около 10 или немногим больше 10 лет, их герои – родители, родственники, друзья по улице, учителя и те, с кем их авторы вместе учились, во-вторых, в каждом воспоминании описаны картины жизни города в начале XX века, а сами воспоминания датированы 60–70-ми годами этого века. Так, А.В. Смирнов был сыном владельца постоялого двора, принадлежал к мещанскому сословию и учился в Старорусском реальном училище (1906–1918), он описывал город с 1901 по 1920 гг. Я.А. Аболин, сын Андрея Яковлевича Аболина (1858–1933), «главного садовника сада минеральных вод» [2, л. 1], вспоминал о городе и курорте с 1890–1907 гг. Указанные источники относятся к неопубликованным материалам фондов Новгородского государственного объединенного музея-заповедника, их дополняют хорошо известные очерки истории города В.А. Пылаева (1888–1937), священнослужителя, краеведа, и справочные издания.

Первоначально понятие «провинция» обозначало административную единицу в составе губернии. К провинциальным относились и губернские, и уездные города. Численный перевес среди провинциальных городов принадлежал уездным. Уездный город занимал промежуточное положение между деревней и губернским городом. В повседневной жизни провинциальных городов можно выделить ряд характерных черт.

Во-первых, тип и иерархия провинциальных городов сложились после проведения губернской реформы 1775 года. Старая Русса не была исключением, город «был объявлен центром Старорусского уезда 15 февраля 1776 г. В 1781 г. Старой Руссе пожаловали герб...» [4, с. 119].

Во-вторых, уездный город, как правило, был тесно связан с сельской округой и являлся местным торговым центром. Эта черта была присуща и Старой Руссе. В.А. Пылаев писал: «Торговые дни на рынке, когда в город приезжают окрестные крестьяне с сырыми продуктами с полей и хозяйства своего – понедельник, среда и пятница, главным образом, в ранние, утренние часы, с 6 до 9. Торговля производится на торговой площади. От 29 июня там же открывается ярмарка» [7, с. 242].

В-третьих, специфику жизни города определяли географические и экономические условия. Старая Русса – один из наиболее древних новгородских городов, располагалась на реках Полисти, Порусьи и Перерытицы в северной части южного Прииенья. «Железная дорога, судоходная река и почтовый тракт, очевидно, сделали городок торговым. Действительно, было роскошью для небольшого городка иметь три торговых площади – базарную, конную, сенную и добротный, просторный гостинный двор» [6, л. 10]. «Каменный гостинный двор тянулся вдоль главной улицы на протяжении двух кварталов» ... Магазинов, лавок и лабазов в городе было значительно больше, нежели в них ощущалась потребность. Торговля была рассчитана в основном на ближайшую округу», – вспоминал уроженец Старой Руссы М.Н. Поляков [Там же]. «Приезжие мужички, где бы они ни останавливались: на постоялом дворе, у знакомых или в базарный день просто

на ярмарочной площади – неизменно покупали связку баранок и расходились по чайным или трактирам пить чай с баранками. Бараночных вблизи рыночной площади было несколько, и их продукция резко различалась по вкусу» [8, л. 15].

В воспоминаниях отмечаются не только типичные факты, но и особенные: «В конце 90-х годов в Старую Руссу приехал предприимчивый эстонец..., он начал продавать получаемое из Эстонии сливочное масло и сыры. Продаваемые продукты он завертывал в пергамент. Для Старой Руссы это было новинкой, потому что на базаре торговли продаваемое масло заворачивали в капустную листву...» [1, л. 133]. В Старой Руссе проходили две ярмарки: Крещенская и Петровская. «Апофеозом лета являлась Петровская ярмарка. Разноязычный говор стоял в ярмарочном городке с утра до поздней ночи в течение двух недель» [6, л. 15].

Типичной чертой уездного города была малочисленность жителей, средний провинциальный город насчитывал 5–10 тыс. жителей. Численность населения города в 1897 году – 15183 чел, 1913 году – 23995 чел. Для сравнения: численность населения, например, в Валдае в 1913 году – 5099, в Череповце – 12182) [4, с. 164]. «Население самой Руссы было не так велико, около 10 тысяч, зато вокруг, во все стороны возник целый ряд промысловых сел, населенных и богатых, и по всяким делам, как торговым, так и административным, население их тяготело к Старой Руссе», – писал в воспоминаниях А.В. Смирнов [8, л. 8].

Пространство уездного города, как правило, включало собор, городскую площадь, торговые ряды, присутственные места и тюрьму. Картину типичного русского города изобразил М.Б. Кустодиев в эскизе декорации «Площадь на выезде из города» в постановке «Горячего сердца» А.Н. Островского (1911) – «ампирный дом с колоннами, тюрьму напротив, полосатую будку с будочником, шлагбаум и православный храм» [9, с. 365]. «Если бы заглянуть в любой уездный городок России начала XX века, то, пожалуй, можно было бы и не описывать наш городок. Те же, пахнущие лошадиным потом и сырмятным ремнем, извозчики с их пролетками. Те же усатые городовые на перекрестках, с красным шнуром от револьвера на шее. Те же трактиры, чайные и «Казенки» по окраинным, с их пьяными песнями и руганью», – обобщил М.Н. Поляков [6, л. 6]. С ним соглашается А.В. Смирнов: «Ничем в этом отношении Русса не отличалась от других провинциальных городов, разве что водонапорной башней на площади» [8, л. 17]. «Общую картину нашего города завершали полицейская управа и жандармское управление, располагавшиеся в центре города, рядом с гимназией, традиционная каланча пожарной команды, громадный винный склад... и «крепкая», построенная по последнему слову каторжно-карательной техники – пересыльная тюрьма» – писал М.Н. Поляков [8, л. 14].

В провинциальных городах здания тюрьмы часто выделялись внушительными размерами и основательностью постройки. «Деревянный, с прямыми улицами, обсаженными густыми деревьями, он утоплен в садах ... Широкий, мощеный булыжником петербургский почтовый тракт рассекал

городок с юга на север, а с запада на восток он был перерезан небольшой судоходной речкой...» [8, л. 5].

Преобладание деревянной застройки – еще одна типичная черта уездного города. «Порою пожары нарушали покойную жизнь города. Несколько раз огонь бушевал то в одном, то в другом конце его...», – дополняет картину жизни города В.А. Пылаев [7, с. 62]. «Подрезая подчас ночную тьму, набат с соборной колокольни будит разоспавшихся граждан на борьбу с пожаром или другими несчастьями...» [7, с. 67]. Об этом вспоминал и Я.А. Аболин: «...техника пожаротушения была низкая, городская пожарная команда имела несколько пароконных подвод с бочками для воды, 2–3 ручных насоса и набор багров» [1, л. 128].

«Общая жизнь города оживлялась летом, съезжались дачники... окрестные рощи и леса оживали от шума песен и пикников», – писал М.Н. Поляков [6, л. 15]. О дачной жизни города писал и В.А. Пылаев: «Город стал расцветать, как дачное местечко» [7, с. 69]. «Ближайшим местом прогулок является Сомрова роща, расположенная в трех верстах от курорта по Новгородской дороге. Туда ездят обычно пикниками. Эта роща, занимая площадь в 15 слишком десятин, густо засажена прекрасными хвойными деревьями» [7, с. 230]. «В самом городе всегда в достаточном количестве стоят извозчики», – сообщал он же [7, с. 247]. «Городовой дежурил у стоянки извозчиков» [8, л. 50].

Главной особенностью города со второй половины XIX века был курорт: «Широко раскинулся парк минеральных вод на юго-восточной окраине города, занимая 48 десятин земли. 12 десятин поросло на нем тенистыми высокими деревьями, 3 десятины заняли соленые озера, а целых 35 десятин поросли мелким леском-подростком, травой луговой да застроено лечебными зданиями. Две улицы отделяют парк от города. С запада идет Ильинская улица, а с севера Рогачевская. С Ильинской улицы находится и главный проход в парк. Тенистая часть курорта называется старым парком, а луговая – новым» [7, с. 219]. Курортный сезон начинался 20 мая и заканчивался 20 августа. Спектр лечебных средств курорта включал: соляные, соляно-хвойные и грязевые ванны, местное грязелечение, водолечение, электричество, ингаляции, кумыс и кефир [5, с. 91]. Старорусский предводитель дворянства писал губернатору: «Старая Русса летом посещается значительным числом приезжих всех сословий и даже отчасти народностей... в последние годы удостаивается ежегодно посещения Высочайших особ...» [3, л. 30 об].

Что касается вопросов питания, то пищевые продукты в Старой Руссе значительно дешевле, чем в столице. «Для семейных лиц лучше всего иметь свою кухню и закупать продукты прямо на рынке. При этом нужно иметь в виду, что хорошую прислугу-кухарку в Руссе трудно найти, а потому лучше захватить с собою», – сообщал В.А. Пылаев [7, с. 242]. Он же отмечал: «Правда, здесь нет мест для развлечений и увеселений, кроме кинематографа. Старинный городской сад уничтожен, а новый еще не разросся. Но зелени много. Редко около какого дома нет садика. Город скорее заинтересует своей стариной и

церковными древностями. ... Даже больших домов изящной архитектуры нет в нем.» [7, с. 228].

Описание одного из дворянских домов встречается в воспоминаниях советского историка и писателя В.М. Глинки (1903–1983): «Дом Владислава Владиславовича стоял на набережной Перерытыцы... За этим домом кончалась мостовая... По фасаду верхнего этажа было пять окон: в нижнем этаже левое крайнее заменяла входная дверь...» [10, с. 263–264].

Неотъемлемой чертой провинциального уездного города было расположение рядом церкви и питейного заведения. А.В. Смирнов вспоминал: «В ресторане парка минеральных вод была биллиардная. Вечерами там шла большая игра между хорошими игроками и высокими ставками» [8, л. 45]. «Отцовский дом, – писал А.В. Смирнов, выходил окнами на Новый бульвар (улица шла от берега реки до Гостинодворской, именовалась Алабушев ручей) ... К сожалению, на этом углу отцы города устроили казенную винную лавку... Завзятые алкоголики... играли в орлянку, продавали какое-то остатнее барахлишко, сбивались на косушку, пили из горлышка по очереди и засыпали в канаве или тут же на бульваре. Таков был обычный вид из окон родительского дома. А рядышком была красивая Троицкая церковь, в ограду которой пьяницы не забредали... [8, л. 2].

В начале XX века город активно благоустраивался: «Украсился в последние годы и самый город... Почти по всем улицам устроена каменная мостовая, на углах их появились газовые керосинокалильные фонари. Посредине площади поднялась водонапорная башня, а из нее по домам горожан проведена вода. Появился телефон... На берегу старой Порусьи, превратившейся ныне в грязную канаву, полную гниющих отбросов, строится здание городской станции электрического освещения. Между тем город, благодаря постройкам и нововведениям, много задолжал, а многое из задуманного останется предметом желаний на будущие времена» [7, с. 64].

В конце XIX – начале XX вв. в городах развивается предпринимательство и меняется их облик, появляются здания фабрик и заводов. В Старой Руссе работали заводы сельскохозяйственных машин, черепичный, кирпичные, лесопильный, слесарно-механический, шпалопропиточный, фабрики клееной фанеры, пищевые предприятия и железнодорожные мастерские.

В.А. Ядрышников, автор монографии об архитектуре города, пишет: «В последней трети XIX – начале XX в. в России наблюдалась резкая активизация каменного строительства... В этот период сооружены такие важные, знаковые в градостроительном отношении здания, как пожарное депо с каланчой (1887), трехэтажный братский корпус в монастыре (1890), водонапорная башня и женская гимназия на центральной площади (1900-е гг.), гостиница «Белград» (1910-е гг.)» [11, с. 50].

В 1911 году началось строительство здания для Старорусского реального училища, его строили за счет казны и городских средств, о котором В.А. Ядрышников пишет: «Это самое большое здание в Старой Руссе, его общие габариты составляют 84,6 x 38,1 м при трех этажах; трудно представить,

зачем уездному городу понадобилась такая колоссальная постройка». «... К началу первой мировой войны основные работы были завершены, но окончательная отделка затянулась на долгие годы» [11, с. 381].

К началу XX века изменяется центр города, его определяют государственные учреждения, учебные заведения, частные конторы и доходные заведения. В описаниях провинциального уездного города можно выделить следующие тематические группы: торговая площадь и улицы, храмы, транспорт и промышленность, общие виды города, здания, виды рек, парки и места отдыха.

Таким образом, в повседневной жизни провинциального города можно выделить как характерные черты, присущие уездным городам (торговый центр, малочисленность жителей, дачное место, преобладание деревянной застройки, типичные черты пространства, изменение облика в начале XX века), так и особенности конкретного города Новгородской губернии.

1. *Аболин Я.А.* Воспоминания о городе Старая Русса и его курорте 1890–1907 гг. // Новгородский государственный объединенный музей-заповедник. Старорусский филиал. НГМ КП 26511-11.
2. Государственный архив Новгородской области (ГАО). Ф. 103. Оп. 1. Д. 63.
3. ГАО. Ф. 138. Оп. 1. Д. 2330.
4. *Истомина Э.Г.* Границы, население, города Новгородской губернии. Л.: Лениздат, 1972. 183 с.
5. Памятная книжка Новгородской губернии на 1914 год. Новгород, 1914.
6. *Поляков М.Н.* Лета и годы. Страницы воспоминаний из пережитого // Новгородский государственный объединенный музей-заповедник. Старорусский филиал. КПЗ9596-16.
7. *Пылаев В.А.* Старая Русса. Сергиев Посад: Тип. Св. Троицкой Сергиевой Лавры, 1916. 247 с.
8. *Смирнов А.В.* Воспоминания детства // Новгородский государственный объединенный музей-заповедник. Старорусский филиал. НГМ КП 42994-29.
9. Текст пространства: материалы к словарю / авт.-сост. Е.Г. Милюгина, М.В. Строганов. Тверь: СФК-офис, 2014. 368 с.
10. Хранитель: статьи, письма, проза: К 100-летию со дня рождения В.М. Глинки / Авт.-сост. М.С. Глинка. СПб.: Изд-во "АРС", 2003. 382 с.
11. *Ядрышников В.А.* Архитектура Старой Руссы XII – начала XX века. М.; СПб: «Альянс-Архео», 2010. 408 с.

УДК 94(47.24).08

Я.А. Васильев
Россия, Великий Новгород

ЧЕЛОВЕЧЕСКИЙ ФАКТОР В ДЕЯТЕЛЬНОСТИ БАНКОВ НОВГОРОДСКОЙ ГУБЕРНИИ ВО ВТОРОЙ ПОЛОВИНЕ XIX – НАЧАЛЕ XX В.

Статья посвящена одной из проблем функционирования провинциальных кредитных учреждений в дореволюционной России – банков Новгородской губернии. Автор рассматривает влияние руководства и персонала на операции этих кредитных учреждений. Освещаются вопросы кадровой политики и подхода к организации работы, отношение к клиентам, взаимовлияния с местными органами управления. Выявляются положительные и отрицательные стороны их деятельности.

Ключевые слова: банки, Государственный банк, Крестьянский поземельный банк, городские общественные банки, векселя, городские думы, Новгородская губерния.

*Y.A. Vasiliev
Russia, Veliky Novgorod*

**THE HUMAN FACTOR IN THE ACTIVITIES OF BANKS NOVGOROD PROVINCE
IN the SECOND HALF of XIX – EARLY XX Century**

The article is devoted to one of the problems of functioning of provincial credit institutions in pre-revolutionary Russia – banks of Novgorod province. The author examines the impact of management and staff on the operations of these credit institutions. The issues of personnel policy and approach to the organization of work, attitude to customers, interaction with local authorities are covered. Positive and negative aspects of their activity are revealed.

Key words: banks; State bank, Peasant land Bank, city public banks, bills, municipal councils; Novgorod province.

Одним из важных показателей уровня работы кредитного учреждения является постановка делопроизводства и организация деятельности работников, отношение к своим обязанностям руководства и т. п. Это определяет и непосредственный стиль его работы. Отмеченное выше в полной мере относится и к дореволюционным банкам, в том числе и провинциальным. С другой стороны, это также иллюстрирует и те трудности в работе банков (в том числе и таких крупных, как Государственный, Крестьянский поземельный и др.), которые были связаны с подбором руководства и служащих на местах.

Ниже рассмотрены отдельные вопросы, связанные с влиянием человеческого фактора (работы управляющих отделениями и персонала) на деятельность дореволюционных банков Новгорода и, отчасти, Новгородской губернии: отделения Государственного и Крестьянского поземельного банков, а также городских общественных банков.

Новгородское отделение Государственного банка

Новгородское отделение Госбанка (открыто в 1895 г.) регулярно испытывало сложности с недостаточной подготовкой сотрудников, с наймом подходящего помещения, низким уровнем оформления документации и т. п. затруднениями.

Приведем данные из отчетов по ревизиям отделения: «Счетоводство и делопроизводство отделения находится в очень плохом состоянии ... Кассовые порядки также оставляют желать многого в смысле аккуратности и стройности» (1900 г.) [11, л. 19].

«Техническая постановка операций в Новгородском отделении неудовлетворительна, что объясняется тремя следующими причинами:

1. Недисциплинированностью личного состава;
2. Неправильным и неравномерным распределением работы;

3. Практикуемую управляющим чрезмерною, граничащую со скарденостью экономией на сметных расходах» ... «Помещение Новгородского отделения, находящееся в на[емном] здании, во всех отношениях не отвечает маломальским снисходительным требованиям» (1908 г.) [12, л. 7, 115 об. – 119 об.]. «Все здания содержатся очень грязно, ... получается весьма неприглядная картина отделения. Объясняется все это стремлением

управляющего во что бы то ни стало достичь экономии на сметных расходах...» (1908 г.) [12, л. 122 об.].

Имелись проблемы и обеспечения безопасности: «Вопрос охраны Новгородского отделения требует чрезвычайного внимания, так как отделение расположено в плохо освещаемой глухой улице, почти на краю города, и грабители, в случае смелой экспроприации, при недостаточности охраны могли бы скрыться» (1908 г.) [12, л. 123, 141–150].

С другой стороны, назначение управляющих зависело от центрального руководства Госбанка и Министерства финансов (как и назначение контролера и бухгалтера отделения), таким образом, ответственность за подбор неопытных и нерадивых работников во многом ложился и на столичное руководство.

Ревизия 25 августа – 1 сентября 1902 г. была вызвана именно желанием руководства Госбанка оценить степень влияния личности управляющего А.М. Тютрюмова на общее состояние дел Новгородского отделения. Отметив высокие моральные человеческие качества и значительные усилия, которые он затратил на налаживание работы отделения (которым он руководил с момента основания в 1895 г.), ревизия, тем не менее, высказалась за его замену, так как отделение «всегда нуждалось в администраторе опытном и твердом характером» [12, л. 2–2 об., 6–7]. Тем более странным кажется последующее назначение В.Н. Мальчиковского, так же недостаточно разбиравшегося в решении вопросов банковской деятельности.

Кроме влияния служащих, на стиле работы отделения отражалась еще и позиция его клиентов – местных купцов, которые были и членами учетного комитета при Новгородском отделении Госбанка и отвечали за контроль благонадежности принимаемых к оплате векселей. Например, одной из главных проблем оставалось привлечение членов учетных комитетов, как правило, купцов, к участию в заседаниях, так как жертвовали своим временем и отрывались от торговых операций купцы-члены учетного комитета, крайне неохотно. Некоторые из них годами не появлялись на заседаниях комитета [12, л. 105]. Эти и другие сложности иногда приводили к снижению качества оценки векселей [12, л. 32].

Таким образом, влияние на деятельность Новгородского отделения Госбанка стиля работы его персонала и членов учетного комитета было достаточно заметным.

Новгородское отделение Крестьянского поземельного банка

Проблемы с подбором персонала имели место и Новгородском отделении Крестьянского поземельного банка, которое было учреждено в 1885 г. для содействия крестьянам в приобретении ими земель (преимущественно помещичьих). Например, ревизия 30 июля – 8 августа 1903 г. занималась последствиями скандала, разразившегося в Новгородском отделении банка, куда Центральным управлением на должность бухгалтера был направлен его сотрудник Заркевич, который столкнулся с групповыми интересами работников Новгородского отделения [16, л. 19 об.].

В сложившейся ситуации новый управляющий отделением И.К. Мельник, человек слабохарактерный и мягкий, не смог навести надлежащий порядок. Заркевич, как человек вспыльчивый и нервный, менее чем за месяц оказался доведенным отношением служащих и сторожей до нервного срыва, хотя за предыдущие 8 лет работы в банке он характеризовался только положительно. Официальным результатом проведенной ревизии явился перевод Заркевича обратно в распоряжение Центрального управления 27 августа 1903 г.

В дальнейшем сотрудники Новгородского отделения продолжали получать нарекания со стороны руководства банка. Так, в 1911 г. неперменный член отделения В.Н. фон-Вессель удостоился письменной резолюции управляющего банком на объяснительной записке, составленной им по поводу перерасхода командировочных средств: «Я нахожу это объяснение по существу неправильным, а по форме – не отвечающим самым скромным требованиям служебного такта» [14, л. 96].

С другой стороны, не все работники отделения характеризовались отрицательно, наоборот, такие случаи в работе отделения были скорее исключением, чем правилом. Среди низших служащих также были вполне добросовестные работники, которые награждались за безупречную службу золотыми и серебряными медалями, а чины отделения представлялись и к орденам [15, л. 1–26].

Однако недостатки в работе отделения были, конечно, более заметными, чем достоинства. Некоторые из них были связаны с личностью управляющего Н.О. Вадиковского. Последний характеризовался как человек, утративший «всякий интерес не только к делу, но и вообще к людям и к жизни» [13, л. 74]. Представитель Совета Крестьянского поземельного банка В.С. Кошко напрямую связал плохое состояние дел в отделении с личностью его управляющего, высказался за «немедленное его удаление» [13, л. 74].

В 1907 г. вскрылись и другие недостатки в работе отделения. Так, наблюдение за своевременным поступлением платежей было ослаблено [13, л. 74]. На торги направлялись низшие служащие отделения – помощники делопроизводителя и бухгалтера, «которые по совершенной неопытности в этом деле не могут нести ответственности за правильность своих действий по производству самих торгов» [16, 28 об. – 29].

Вообще, почти все служащие отделения оказались новыми (кроме делопроизводителя), проработавшие в нем от полугода до двух лет. Хотя они были молоды, полны сил и желаня работать, но со спецификой деятельности отделения были знакомы слабо. Делопроизводство отделения оказалось весьма сложным и нуждавшимся в улучшении и систематизации, сокращении переписки [16, 28 об. – 29]. Непростые отношения сложились у Новгородского отделения с местной Землеустроительной комиссией, в начале своей деятельности обе стороны взаимно игнорировали друг друга.

В сложившихся обстоятельствах был поставлен вопрос о закрытии самостоятельного Новгородского отделения и присоединении его Петербургскому [16, 28 об. – 29]. Однако благодаря активной позиции

новгородского губернатора П.П. Башилова, выступавшего за сохранение отделения, руководство Министерства финансов и Крестьянского поземельного банка согласилось оставить в Новгороде самостоятельное отделение банка (1908 г.) [13, 71–74].

Таким образом, человеческий фактор также оказывал серьезное воздействие на работу Новгородского отделения Крестьянского поземельного банка.

Городские общественные банки

В отличие от Государственного банка, многие недочеты в работе служащих городских общественных банков были обусловлены функциональными особенностями документов, определявших их деятельность (уставы, положения, инструкции и т. п.).

Первое, разработанное правительством, Положение о городских общественных банках 1857 г. (ранее они работали по оригинальным уставам) совершенно не устроило городское население, прежде всего, отсутствием механизмов защиты от возможных злоупотреблений банковского руководства и органов местного самоуправления. [1; 8; 6].

В следующей редакции Положения 1862 г. правительством была сделана попытка исправить некоторые упущения и недочеты предыдущей. Статья 2 Положения 1862 г., подчеркнувшая формальную независимость банков от государственных органов, тем не менее, поставила их в зависимость органов муниципальных, в данном случае – от городского головы и городской думы. Хотя должность директора банка и его «товарища» (заместителя) по ст. 5 Положения была несовместима с постом городского головы, члена городской управы, гласного (депутата) и секретаря городской думы, а также служащих в органах городского управления и в других государственных или частных кредитных учреждениях.

С другой стороны, гласные думы состояли, как правило, постоянными клиентами банка, и их предпринимательская деятельность и благополучие, зачастую, целиком зависело от руководства банка. Особенно часто такая возможность складывалась до введения в банках в 1879 г. учетных комитетов, определявших кредитоспособность клиентов. С другой стороны, и сам учетный комитет выбирался думой. Гласные считали его излишним довеском к банковскому руководству, полностью от него зависимому, который не будет проверять благонадежность векселей, а станет принимать векселя «от мужа на жену, от жены на мужа, от дворника на хозяина» [17, л. 35].

Таким образом, нельзя было полностью исключать возможность появления в работе учетных комитетов и вполне понятных ошибок, и злоупотреблений. Последнюю ситуацию может проиллюстрировать следующий случай 1882 г., когда по непонятным причинам учетным комитетом был отклонен вексель местного купца Н.Н. Доррера, хотя он всегда являлся исправным клиентом банка [2]. Местная пресса объяснила данное решение тем, что в комитет входил купец Г.А. Воронов, имевший с пострадавшим весьма сложные отношения [5]. Подобный случай произошел в Боровичском городском общественном банке в 1884 г. [10].

Естественно, что при сложившейся ситуации взаимной зависимости банковских служащих и членов городского управления Положение о городских банках (особенно в редакции 1862 г.) создавало ряд возможностей для злоупотреблений [17, л. 78–79]. Например, решение городской думы о неправильных действиях правления банка целиком зависело от двух факторов: во-первых, от решения ревизионной комиссии, избиравшейся для проверки отчета банка за истекший год из числа гласных думы или лиц, которые могут быть избраны в городское управление (ст. 27), и, во-вторых, от самих гласных, которые принимали замечания ревизионной комиссии закрытым голосованием (ст. 29).

Данные статьи имели силу, прежде всего, в период действия прежнего Положения о городских общественных банках 1862 г., так как в новом Положении 1883 г., особо подчеркивалась роль Министерства финансов и Министерства внутренних дел как органов независимого и высшего финансово-юридического контроля над деятельностью городских банков. Кроме того, целый ряд статей нового Положения 1883 г. подтвердил невозможность совместной работы в банке родственников (ст. 6 и 7) и должностных лиц (ст. 5 и 6). Упорядочивалась отчетность городских общественных банков.

К чему приводила политика «невынесения сора из избы», наглядно иллюстрирует дело бывшего директора Новгородского городского общественного банка Н.П. Кузнецова, ответственного за постоянные нарушения правил проведения банковских операций (что повлекло за собой крупные убытки) и за использование своего служебного положения в личных целях [9]. Однако на заседании городской думы, разбиравшей его дело в 1883 г., бывшему директору банка было вынесено простое порицание (25 голосами против 8) с условием обязательного погашения задолженности. Но и в 1889 г. эти убытки не были погашены ни Кузнецовым (к тому времени уже покойным), ни его женой [4; 9; 18].

Имелись и примеры рачительного отношения органов городского управления к подведомственным им общественным банкам. Например, Тихвинский городской общественный Чаплиных банк за свою более чем 50-летнюю историю дважды подвергался правительственной ревизии, и оба раза по ходатайству городской думы. Если в первый раз (1894 г.) недостатки в работе личного состава банка были признаны неопасными, то в 1904 г. по материалам проверки были привлечены к суду бухгалтер Н.Д. Земский и его помощник Серебряков (директор банка Н.И. Ситников умер до суда) [7].

Однако в банках Новгородской губернии такие негативные явления были все же редкостью. Большинство работников и руководителей этих кредитных учреждений трудились добросовестно, а некоторые даже и на общественных началах, как И.С. Волков – директор Череповецкого городского общественного банка, безвозмездно служивший на этом посту 15 лет до самой смерти.

Таким образом, влияние личного состава городских общественных банков на их работу было более заметным, чем в отделениях крупных государственных банков, особенно в период их становления в 1860–1870 гг., что обуславливалось либеральными и не вполне совершенными Положениями

1857 г. и 1862 г. Тем не менее, ни один банк в Новгородской губернии не был закрыт, несмотря на то, что негативные явления, так или иначе, случались с каждым из них. Роль личного состава в работе была очень важной, в целом от постановки дел в банке или отделении зависели и общий успех в работе и репутация этих кредитных учреждений, особенно у местного населения.

1. *Боровой С.Я.* Кредит и банки России. (Середина XVII в. – 1861 г.). М., 1958. С. 242–244.
2. Государственный архив Новгородской области (ГАО). Ф. 104. Оп. 1. Д. 305. О создании учетного комитета при Новгородском городском общественном банке по оценке благонадежности векселей. Л. 54–55.
3. Новгородский листок. 1882. № 30. 30 мая. С. 1–2.
4. Новгородский листок. 1882. № 36. 11 июля. С. 1–2.
5. Новгородский листок 1882. № 37. 6 июля.
6. *Ососов В.* Городские общественные банки России. Обзор их деятельности по 1 января 1871 г. СПб., 1872. С. 60.
7. Отчет Тихвинского городского общественного Чаплиных банка за 1914 г. Тихвин, 1915. С. 11–12.
8. Полное собрание законов Российской империи. 2 собрание. Т. 32. № 31967.
9. Российский государственный исторический архив (РГИА). Ф. 583. Оп. 2. Д. 563. Отчеты о деятельности Новгородского городского общественного банка. Ч. 3. Л. 91–106.
10. РГИА. Ф. 83. Оп. 2. Д. 90. Отчеты о деятельности Боровичского городского общественного банка. Ч. 2. Л. 20, 30 об.
11. РГИА. Ф. 587. Оп. 33. Д. 1070. О ревизиях Новгородского отделения Государственного банка (1900–1901 гг.). Л. 19.
12. РГИА. Ф. 587. Оп. 33. Д. 1071. О ревизиях Новгородского отделения Государственного банка (1902–1912 гг.). Л. 115 об.–119 об.
13. РГИА. Ф. 592. Оп. 1. Д. 273. По вопросу об упразднении Новгородского отделения Крестьянского поземельного банка. Л. 74.
14. РГИА. Ф. 592. Оп. 2. Д. 1146. О ревизии сметных расходов Новгородского отделения Крестьянского поземельного банка. 1910–1914 гг. Л. 96.
15. РГИА. Ф. 592. Оп. 41. Д. 387. О наградах и характеристиках служащих Новгородского отделения Крестьянского поземельного банка. Л. 1–26.
16. РГИА. Ф. 592. Оп. 44. Д. 433. О ревизии Новгородского отделения Крестьянского банка. Л. 19 об.
17. РГИА. Ф. 1287. Оп. 9 Д. 1414. Газетные статьи о городских общественных банках. Ч. 1.
18. РГИА. Ф. 1287. Оп. 9. Д. 2386. О назначении правительственной ревизии Новгородского городского общественного банка. Л. 58.

УДК 94(47.24)''19/20''

Е.Н. Ефимова
Россия, Великий Новгород

ЗЕМСКАЯ МЕДИЦИНА В НОВГОРОДСКОЙ ГУБЕРНИИ XIX – НАЧАЛО XX ВЕКА

В статье рассмотрена деятельность земских органов власти по развитию Новгородской губернии в экономическом, хозяйственном, культурном отношении, в т. ч. и в области здравоохранения. Среди книг редкого фонда отдела краеведения большой объем местных изданий: сборники постановлений губернских и уездных земских собраний и управ, обзоры Новгородской губернии, статистические и стенографические отчеты и др. В этих и других изданиях раскрывается реформирование и дальнейшее развитие земской медицины.

Ключевые слова: Новгородская губерния, XIX век, начало XX века, земская реформа, земство, земские учреждения, земская медицина, земские врачи, фельдшеры, врачебные участки, фельдшерские пункты

*E.N. Efimova
Russia, Veliky Novgorod*

ZEMSTVO MEDICINE IN THE PROVINCE OF NOVGOROD XIX – BEGINNING OF XX CENTURY

The article deals with the activities of the Zemstvo authorities for the development of the Novgorod province in economic, economic, cultural terms, including in the field of health. Among the rare books Fund of the Department of local history of a large volume of local publications: collections of decisions of the provincial and district Zemstvo assemblies and councils, surveys, Novgorod province, statistical and verbatim reports etc. In these and other publications reveals the reform and further development of Zemstvo medicine.

Key words: Novgorod province, XIX century, beginning of XX century, Zemstvo reform, Zemstvo, Zemstvo institutions, Zemstvo medicine, Zemstvo doctors, paramedics, medical stations, paramedic points.

Отмена крепостного права в России в 1861 г. вызвала необходимость дальнейших социально-экономических преобразований жизни российского общества. В числе проведенных реформ была «земская реформа». В «Положении о губернских и уездных земских учреждениях», которое было издано 1 января 1864 г., указывалось, что на земство возлагается в т. ч. попечение о народном здравии.

Опасность возникновения и распространения эпидемий, высокая смертность сельского населения требовала от земства обратить внимание на медицинское обслуживание на селе. Появилась новая форма медицинского обслуживания – «земская медицина». Врачи, обслуживающие население в уездах, стали назывались земскими врачами. В Новгородской губернии проведение земской реформы началось с 1865 года.

В фонде отдела краеведения Новгородской областной универсальной научной библиотеки (НОУНБ) имеется значительное число изданий, в которых представлена деятельность земства, земских медицинских учреждений, земских врачей. Особый интерес представляют книги редкого фонда: сборники постановлений земских собраний, доклады и журналы земских управ, обзоры, статистические сборники, протоколы и труды съездов земских врачей и Общества врачей Новгородской губернии и др.

До 1865 г. медицинская помощь сельскому населению почти не оказывалась. В Новгородской губернии было 11 уездов: Белозерский, Боровичский, Валдайский, Демянский, Кирилловский, Крестецкий, Новгородский, Старорусский, Тихвинский, Череповецкий, Устюженский. В 1866 г. во всей губернии было всего 7 земских врачей, 24 фельдшера, 10 больниц, общее число коек в больницах – 68.

В первом «Сборнике постановлений Новгородского губернского земского собрания с 1865 по 1877 год» в разделе «Народное здравие» в хронологическом порядке размещены постановления собраний за 12 лет работы губернского земства. На собрании 1865 г. в докладе губернской управы по народному

здравию отмечено «крайне неудовлетворительное положение, в котором... находится медицинская часть и беспомощное состояние народа при всех болезнях: временных и постоянных, частных и эпидемических» [15, с. 790]. Принята резолюция: составить проект устройства медицинской части в губернии.

В 1866 г. губернская управа представила собранию список медицинских чинов, переданных в земство из палаты государственных имуществ, и описание медицинского имущества. Губернское собрание 1867 г. признало необходимым выделить средства на обучение 4 мальчиков из детей бывших государственных крестьян фельдшерскому искусству в фельдшерской школе при Обуховской больнице из Новгородского, Крестецкого, Белозерского и Череповецкого уездов.

В комиссию губернского собрания 1870 г. было передано «отношение» губернатора. Он просит обратить внимание на затруднения, встречающиеся при организации медицинской части в уездах, указывает причину недостатка врачей: «служебная обязанность до такой степени тяжела и никакой пенсии за эту службу они не получают, что охотников поступить на эту службу является мало» [15, с. 794]. На собрании был решен вопрос об учреждении эмеритарной (пенсионной) кассы для всех земских врачей, а также об установлении для студентов-медиков стипендий от земства. Студентов, получающих такую стипендию, называли шкотными. По окончании учебы они должны были поступать на службу земских врачей в губернию, отчисляющую средства на обучение.

На губернском собрании 1872 г. обсуждали ходатайство Белозерского уездного собрания об учреждении при содействии губернского земства съезда земских врачей Новгородской губернии. Проведение съезда признали важным, для его учреждения был открыт кредит в 1500 руб. из запасного капитала.

Вопрос устройства медицинской части в уездах был одним из основных на земских собраниях. В начале деятельности земства была установлена разъездная система обслуживания сельского населения. Каждый уезд разбит на врачебные участки и приемные пункты. Врач принимал больных на врачебном участке, раз в неделю выезжал на один из пунктов, находящихся в 30-40 верстах.

В 1899 г. на смену разъездной системе приходит стационарно-разъездная. На врачебных участках открываются небольшие больницы на 5-7 коек с амбулаториями для приема проходящих больных и аптекой. В больнице кроме врача работал фельдшер, акушерка или повитуха. На фельдшерских пунктах медицинскую помощь оказывали фельдшеры. Врачи раз в месяц посещали фельдшерские пункты, принимали больных и контролировали деятельность фельдшеров. Среди фельдшеров было много ротных с очень низким уровнем знаний по медицине, пришедших из армии. Профессиональную подготовку имели школьные фельдшеры, получившие образование в фельдшерских школах.

В начале XX в. на смену стационарно-разъездной постепенно приходит стационарная система обслуживания. Врач вел прием только в больнице, в

тяжелых случаях выезжал на дом к больному. Участки самостоятельно обслуживали фельдшеры.

В «Статический сборник Новгородского губернского земства за 1889 г.» помещен раздел «Сведения о расходах и о хозяйстве земских учреждений Новгородской губернии за 1885 год». В подразделе «V. Медицинская часть» [18, с. 4-11] указан состав, число и содержание медицинского персонала по уездам (за год), например, «по Старорусскому уезду. Врачей 2 с содержанием 1700 р. каждому. Фельдшеров 14 – с содержанием: 300 р. (4 фельдшера), 240 р. (2 фельдшера) и 400 руб. (8 фельдшеров). Повитух 14 – по 24 р. в год каждой и, кроме того, по рублю за каждого принятого младенца и по 5 к. за каждое привитие оспы... По Крестецкому уезду. Врачей 3 с содержанием одному 1500 р., двум по 1200 р. Фельдшеров 13, с содержанием: 300 р. (2-м) и 400 р. (11-ти). Акушерок – одна с содержанием 100 р. Повитух 9 с содержанием по 48 р. каждой» [18, с. 5-6] и т. д.

Всего по уездам в 1885 г. было 36 врачебных и 70 фельдшерских участков, 165 амбулаторных пунктов, 18 лечебных заведений (больниц) с числом кроватей 182. Плата с больных за советы врачей не взималась. Амбулаторные больные не платили за лекарства в большинстве уездов. Бесплатным было больничное лечение для жителей своего уезда в Старорусском, Крестецком, Череповецком и Кирилловском уездах. В Боровичском и Тихвинском плата составляла 4 р. в месяц. В других уездах с жителей была установлена плата по 7 р. 50 к. в месяц.

В статистических сведениях за 1889 г. указано общее число медицинского персонала, находящегося на службе земства: 51 врач, 128 фельдшеров, 11 акушерок, 60 повитух, 81 оспопрививатель, 4 провизора. Общее число больниц и врачебных пунктов по уездам: 42 врачебных участка, 70 фельдшерских, 178 амбулаторных пунктов, 24 лечебных заведения с числом кроватей 246 и 33 приемных покоя, 10 городских больниц с числом кроватей 347.

«Обзор Новгородской губернии за 1912 год» содержит раздел «Народное здравие и общественное призрение» [7, с. 162-196]. В 1912 г. практиковавшего медицинского персонала в губернии было: 103 врача, 29 женщин-врачей, 306 фельдшеров, 32 фельдшерицы, 8 фельдшеров-акушерок, 144 акушерки и повивальные бабки, 7 зубных врачей, 58 фармацевтов, 17 дантистов и 29 оспопрививателей.

С началом Первой мировой войны число медицинского персонала сократилось. Земские врачи были призваны в действующую армию, работали в госпиталях и лазаретах. Перестали созываться съезды земских врачей. На последнем съезде в 1914 г. был окончательно решен вопрос о создании в Новгородской губернии школы фельдшеров. Однако в связи с войной ее открытие не состоялось.

Всего за время существования земства было организовано 12 съездов земских врачей, первый состоялся в 1873 г. На заседаниях врачи обсуждали вопросы, связанные с состоянием медицинской части в уездах, организацией

медицинской помощи и др. Важной темой была пропаганда знаний по гигиене среди населения.

В 1874 г. на II съезде земских врачей было создано Общество врачей Новгородской губернии. Врачи объединились в научное общество, чтобы решать насущные вопросы народного здравоохранения, совершенствовать формы оказания медицинской помощи. На заседаниях читались научные доклады, проводились консилиумы, что давало возможность профессионального роста врачей. Членами Общества были городские, земские, санитарные врачи, врачебные инспекторы, фармацевты.

В 1890 г. на расширенном заседании Общества присутствовали члены VIII съезда земских врачей. Председатель заседания (уездный врач Н.Е. Гришищев) отметил важность объединения и общения всех врачей Новгородской губернии. А.В. Малинин призвал вступать в члены Общества, так как в руках земских врачей имеется масса научного материала «и жалко, что этот научный материал пропадает совершенно бесследно для других... а сообщение различных наблюдений и интересных случаев, печатание их в протоколах общества только увеличит их научную ценность» [12, с. 33].

В 1890–1900 гг. Общество врачей возглавлял *Евгений Иванович Лебедев (1851–1909)*, главный санитарный врач губернии. Бывший выпускник Санкт-Петербургской военно-медицинской академии, он два с половиной года работал земским врачом в Демянском уезде. С 1883 г. возглавлял санитарную службу Новгородского губернского земства, занимался практической, научной, просветительской деятельностью. В фонде редких изданий есть его работы, в т. ч. диссертация на степень доктора медицины «О хлебе из ржаной муки с примесью куколя» [5].

В Протоколах V съезда земских врачей большое внимание уделено вопросам медико-статистической регистрации больных с применением карточной системы. Врачи представляли в губернскую управу сведения о числе больных, обратившихся за медицинской помощью, числе выздоровевших, наиболее распространенных заболеваниях и др. Из этих сведений создавались статистические ведомости и таблицы.

Земские врачи были врачами широкого профиля: оказывали терапевтическую помощь, лечили кожные болезни, болезни глаз, онкологические заболевания и заразные болезни, делали сложные операции.

На IX съезде земский врач Алексей Александрович Таиров сделал доклад о своей работе в Устюженском уезде за 1893/1894 г. В течение года он произвел 173 операции (без учета мелких): ампутация гангренозной голени после тифа, расщепление поясничных позвонков, вылушение саркоматозных опухолей и др.

А.А. Таиров, проработав 9 лет вольнопрактикующим деревенским врачом, перешел в земские, потому что «у земского врача шире поле деятельности и средств для работы больше... Взял место врача 3 участка Устюжинского уезда... где сильнее всего бросалась в глаза громадная потребность в оперативной помощи» [10, с. 64]. Врачебный участок в д. Еремино имел больничку на 7 кроватей для больных, с приемной врача,

ожидательней для больных, аптекой, кухней. Операционной в Ереминской больнице не было, оперировали в общей палате. В течение 9 месяцев было сделано 73 операции. Затем Таиров вновь работал в качестве вольнопрактикующего врача в г. Устюжна, произвел 43 операции, потом оперировал в Устюжне в земской больнице, где было произведено 57 операций. В операциях в качестве помощников принимали участие другие земские врачи: в Ереминской больнице А.И. Яроцкий, А.Г. Дружинина-Косс, А.А. Десятов и др.; в г. Устюжна: А.С. Зубченко (заведующий больницей), И.В. Муратов, Е.С. Бутузов и др.

В повседневной жизни земским врачам приходилось заниматься не только лечебной деятельностью. Они отвечали за хозяйственную часть, приобретали медикаменты, медицинские инструменты, инвентарь, занимались переустройством участков и больниц. Для решения насущных вопросов приходилось ездить в земскую управу. Общение с чиновниками также требовало времени и сил.

Квартира врача, а также комнаты для фельдшера и акушерки чаще всего находились в помещении больницы или приемного покоя. В Новгородском уезде на Тесовском врачебном участке была построена новая каменная двухэтажная больница. На нижнем этаже помещались приемная, кабинет врача, аптека, операционная, 2 палаты для больных, кухня, ванная, клозеты и палата на 4 кровати для острозаразных больных с отдельным ходом. На втором этаже находились квартира врача в 5 комнат с кухней, квартира фельдшера и квартира акушерки по 2 комнаты.

Приемный покой Любынского врачебного участка в Старорусском уезде был устроен в доме, который принадлежал земству. Квартира для фельдшера располагалась в приемном покое. Для врача в 1904 г. рядом с приемным покоем был выстроен дом на средства земства. Кроме того, на больничной земле разведен сад – около 100 плодовых деревьев, разделялся огород для потребностей больницы и медицинского персонала.

Строительство больниц, приемных покоев осуществлялось также на средства благотворителей. Так, «в Крестецком уезде на средства профессоров Симановского и Сиротина и врача Н.О. Зибер-Шумовой выстроена больница на 10–12 кроватей с амбулаторией, квартирой для врача и фельдшерского персонала и острозаразным баракком, причем положен капитал в 30,000 руб, % с которого земство может пользоваться на содержание больницы» [19, с. 33].

В Старорусском уезде в состав IV врачебного участка входил «Выбитский приемный покой... содержимый всецело... на средства князя Б.А. Васильчикова... помещающийся в собственном князя здании» [11, с. 28]. Приемный покой состоял из 3 палат на 5 кроватей, аптеки и кабинета врача. Заведовал покоем школьный фельдшер, окончивший Голицынскую школу в Москве. Его квартира располагалась рядом с приемным покоем. Врач выезжал 2 раза в месяц для приема амбулаторных больных.

С 1904 г. Выбитским приемным покоем по приглашению князя Б.А. Васильчикова заведовала женщина-врач со специальностью по глазным

болезням. Приемный покой был расширен, в нем оборудована особая операционная, изоляционная палата для острозаразных больных, две ванны, водопровод. Медицинскую помощь бесплатно получали крестьяне близлежащих волостей. Операции на глаза делали всем нуждающимся больным.

На XI съезде земских врачей была принята резолюция: «нормальный участок должен состоять из больницы с изоляционным отделением, амбулаторией, квартир для врача и персонала в собственных земских зданиях... врачебные участки без квартиры и особо устроенной амбулатории должны быть недопустимы [19, с. 35]». Делегаты съезда выразили благодарность всем лицам, проявившим частную инициативу в деле устройства больниц по Старорусскому, Крестецкому, Новгородскому и Боровичскому уездам.

Земская медицина была одной из основных тем публикаций в журнале «Вестник Новгородского земства». В одном из номеров «Вестника» напечатана статья С. Белого «Из былой старины» – воспоминания земского врача, бывшего шкотного студента. Автор описывает тяготы, которые легли на плечи молодого врача: каждый день прием больных на своем участке, раз в неделю – разъезды по приемным пунктам. Приходилось ездить в любую погоду, по плохим дорогам, нанимать извозчиков, везти с собой набор инструментов и лекарства. Больных на приемный пункт приходило по 60 человек и более. Работа врача при разъездной системе была необычайно трудоемкой и затратной.

Статья земского врача П. Козловского «Земская медицинская помощь населению в Новгородской губернии (по данным 1904 г.)» – подробное исследование состояния медицинской службы в губернии. На основании полученных данных автор делает вывод, что «деятельность земства как по устройству лечебных заведений, так и по увеличению медицинского персонала не находится в периоде застоя» [2, вып. 19, с. 20-21].

В журнале «Врачебно-санитарная хроника Новгородского земства» [4] публиковались сведения о санитарно-эпидемиологическом состоянии губернии, распространенности инфекционных заболеваний, таких как холера, брюшной и сыпной тиф, оспа, сибирская язва, сифилис и др. Земские врачи получали журнал бесплатно, так как предоставляли материал для публикаций. Они лечили инфекционные заболевания, участвовали в санитарно-эпидемиологических мероприятиях, входили в состав санитарных комиссий, занимались санитарно-гигиенической пропагандой, обследовали населенные пункты, крестьянские избы.

Нередко, оказывая помощь больным во время эпидемий, врачи заражались, были случаи смертельного исхода. В «Вестнике Новгородского земства» опубликован некролог. Владимир Гедеонович Бать – эпидемический врач губернского земства умер от сыпного тифа в возрасте 38 лет. Как сказано в некрологе, «он подавал медицинскую помощь в Анисимовской волости Тихвинского уезда больным сыпным тифом, где, очевидно, и заразился... Как врач и человек, В.Г. пользовался отличной репутацией среди местного населения, товарищей и сослуживцев. Прекрасно образованный, с хорошей

научной подготовкой, он соединял в себе черты доброго гуманного человека, всегда готового помочь ближнему» [1, вып. 1, с. 33].

Земские врачи и учителя были зачастую единственными представителями интеллигенции на селе. Они стремились не только добросовестно выполнять свою работу, а служить народу, просвещать его. Уже в начальный период земства сложился тип земского врача, обладающего высокими морально-этическими качествами, который оказал влияние на формирование лучших традиций русской общественной медицины.

1. Вестник Новгородского земства. - Новгород: Губернская типография, 1899, № 1 (июля) – № 12 (15 дек.). - 1899.
2. Вестник Новгородского земства. - Новгород: Губернская типография, 1906, № 19 (1 октября). - 1906.
3. Ведомость о числе эпидемических заболеваний в Новгородской губернии за январь-декабрь 1913 года. Новгород: Новгородская Губ. Тип., 1913. 120 с.
4. Врачебно-санитарная хроника Новгородского земства. № 1, 2, 3, 4, 5 - 6. - 1904. – Новгород, 168 с.
5. *Лебедев Е.И.* О хлебе из ржаной муки с примесью куколя (*Agrostemma githago*): диссертация на степень доктора медицины. - Новгород: Типо-Литография Губернского Правления, 1894. - 86 с.
6. Обзор Новгородской губернии за 1885 год. - Новгород, 1886. - 61 с.
7. Обзор Новгородской губернии за 1912 год. - Новгород, 1913. - 159 с.
8. Постановления Новгородского уездного земского собрания чрезвычайного созыва... и доклады уездной земской управы за 1912 г. - Новгород, 1913. - 381 с.
9. Протоколы V съезда земских врачей Новгородской губернии: с 16 по 23 июля 1884 года. - Новгород: Типолитография Н.И. Богдановского, 1884. - 59 с.
10. Протоколы IX съезда земских врачей Новгородской губернии с 10 по 18 мая 1895 г. - Новгород: Паровая типография А.С. Федорова, 1895.
11. Протоколы X съезда земских врачей Новгородской губернии: (21-28 августа 1901 г.). - Новгород: Губернская Типография, 1902.
12. Протоколы и сообщения общества врачей Новгородской губернии за 1890–1891 год. - Новгород: Типо-литография Губернского Правления, 1891.
13. Протоколы заседаний общества врачей Новгородской губернии за 1889–1890 гг. - Новгород: Типо-литография Губернского Правления, 1890. 104 с.
14. Протоколы общества врачей Новгородской губернии: с приложениями за 1911–1912 гг. - Новгород: Губернская Типография, 1913. - 146 с.
15. Сборник постановлений Новгородского губернского земского собрания с 1865 по 1877 год. - Новгород, 1878.
16. Сборник постановлений земских собраний Новгородской губернии за 1915 год, т. 2. - Новгород: Электро-печатня "Труженик", 1916. - 893 с.
17. Статистические сведения Новгородской губернии. - Новгород, 1866. - 169 с.
18. Статистический сборник Новгородского губернского земства за 1889 год. - Новгород: Типография Н.И. Богдановского, 1890.
19. Труды XI съезда земских врачей Новгородской губернии. 1–8 ноября 1910 г. - Новгород: Губернская Типография, 1910.
20. Труды XII съезда земских врачей Новгородской губернии. 15–19 июля 1914 г. - Новгород: Губернская Типография, 1915.

УДК 908

*А.Н. Авдеев, Э.А. Авдеев
Россия, Великий Новгород*

ВЛИЯНИЕ ЖЕЛЕЗНОЙ ДОРОГИ ВАЛДАЙ – КРЕСТЦЫ НА ПОВСЕДНЕВНУЮ ЖИЗНЬ КРЕСТЕЦКОГО РАЙОНА

Приводятся сведения об истории строительства, эксплуатации, а также о современном состоянии и перспективах современного использования железной дороги Валдай – Крестцы. Указывается, что идея ее строительства сформулирована в 1911 году в одном из очередных ходатайств новгородские власти к руководству Московско-Виндаво-Рыбинской дороги. Показано, какие предприятия возникли благодаря железной дороге. Приводятся факты, характеризующие современное состояние дороги: линия сильно заросла, рельсы ржавеют, но есть тропинки вдоль путей; пассажирское движение закрылось в 1992 году; грузовое – с 2011 года. Указывается на целесообразность использовать железнодорожную ветку для организации туристических автомобильно-пешеходных маршрутов Великий Новгород – Крестцы – Валдай. Авторами подготовлен к изданию историко-краеведческий альманах-путеводитель «Крестецкая ривьера» с описанием уникальных железнодорожных объектов.

Ключевые слова: повседневность, железная дорога, мост, рельсы, туризм.

*A.N. Avdeev, E.A. Avdeev
Russia, Veliky Novgorod*

THE IMPACT OF THE RAILWAY VALDAY – KRESTTTSY THE EVERYDAY LIFE OF KRESTETSKY DISTRICT

Data on history of building, operation, and also about a current state and prospects of modern use of the railway Valdai - Krestttsy are resulted. It is underlined that the idea of its building is formulated in 1911 in one of the next petitions the Novgorod authorities to a management of Moscow-vindavo-Rybinsk road. It is shown, what enterprises have arisen thanks to the railway. The facts characterising a current state of road are mentioned: the line has strongly grown, rails rust, but there are footpaths along ways; passenger traffic was closed in 1992; cargo - since 2011. It is underlined expediency to use a branch line for the organisation of tourist auto-foot routes Great Novgorod - Krestttsy - Valdai. Authors prepare for the edition the almanac-guidebook istoriko-of regional studies «Krestetsky rivyera» with the description of unique railway objects.

Key words: the railway, the bridge, rails, tourism.

В 1911 году в одном из очередных ходатайств к руководству Московско-Виндаво-Рыбинской дороги новгородские уполномоченные предложили новую идею – построить дорогу Валдай – Крестцы, с тем, чтобы потом соединить её с Новгородом, а далее через Батецкую и Лугу с Северо-Западной железной дорогой до Нарвы. «Предполагаемая линия пройдет через шесть уездов Новгородской и Санкт-Петербургской губерний, имеющих свыше 800 тысяч жителей, и, по нашему глубокому убеждению, не может быть убыточной для Общества (Московско-Виндаво-Рыбинской дороги), так как она пройдет через местности, почти сплошь покрытые нетронутым лесом, для сбыта которого будут три крупных рынка: Санкт-Петербург, Ревель и Нарва. И кроме этого, эта линия будет иметь значительный транзит, так как она сократит расстояние между Москвой и Ревелем» [1].

Следует отметить, что на рубеже XIX–XX веков строительство железных дорог в России велось очень высокими темпами. Например, в 1896 году было введено в эксплуатацию «новых линий и ветвей» 219 верст, а в 1898 – 2896 верст.

У строительства валдайско-крестецкой дороги было много сторонников, в том числе и председатель Крестецкой уездной земской управы А.А. Булатов. Он писал Новгородскому городскому голове Соловьеву, что эта «линия имеет громадное значение для Валдайского, Крестецкого и Новгородского уездов. Она сделает Валдай узловой станцией и подымет, следовательно, значение города Валдай, давая сбыт богатствам края» – лесу и камню [2].

Летом от Кремля в Великом Новгороде часто отправляются экскурсионные катера, которые нравятся как многочисленным туристам, так и новгородцам, по Волхову до Юрьева монастыря с выходом в озеро Ильмень и обратно. Рядом с Рюриковым городищем можно видеть каменные опоры («быки») недостроенного моста через Волхов. На экскурсиях о них рассказывают совсем мало. Между тем это один из крупнейших неосуществленных проектов начала XX века. Оказывается, история этого моста напрямую связана с железной дорогой Валдай – Крестцы, которая является настоящим железнодорожным заповедником. Ветка проходит почти параллельно трассе М10 Москва – Санкт-Петербург и находится примерно в 36 км от главного хода Октябрьской железной дороги.

Железная дорога Валдай – Крестцы, построенная в 1916 году, была частью проекта пути Нарва – Луга – Новгород – Бронницы – Валдай, который реализовался во время Первой мировой войны, в том числе и из стратегических соображений. Всем известные «быки» на Волхове должны были стать опорами железнодорожного моста двух проектов, которые так и не были до конца осуществлены. Есть версия, что именно из-за новгородского культурного наследия. Проект наделал много шума в тогдашних культурных кругах, поскольку железная дорога должна была пройти в непосредственной близости от Рюрикова городища и церкви Спаса-на-Нередице и целиком изменить местный ландшафт. По другой версии, строительство прекратилось из-за того, что в 1918 году Советская Россия заключила в Бресте мирный договор с Германией. Из-за этого договора отпала необходимость в строительстве многих стратегических дорог, в том числе и моста через реку Волхов [1].

В первое десятилетие после революции к проекту строительства линии Орел – Петроград возвращались. В новгородском архиве сохранилась докладная записка инженера Дембовского, датированная 27 августа 1920 года. Дембовский работает на сооружении железной дороги, хорошо знает историю вопроса, аргументированно возражает любителям старины (с возобновлением строительства вернулись и дискуссии), но этих аргументов оказалось недостаточно.

До конца была исполнена работа на другом мостовом сооружении того проекта, на участке Валдай – Крестцы. Высокий мост через небольшую речушку Ярынья в Крестецком районе поражает красотой и изяществом. Вблизи нет деревень. Но в начале прошлого века, наверно, были люди, которые полагали красоту основой любого предмета. К мосту через Ярынью вели рельсы, на которых стояло клеймо Демидовских заводов и год изготовления – 1888. По маркировкам на рельсах можно догадаться, что они собраны из

разных мест, можно найти дореволюционные, американские и советские. Рельсы главного пути – 1901 и 1903 годов выпуска.

После перехода с паровой тяги на тепловозную на линии Валдай – Крестцы работали только тепловозы капотного типа, в основном ТЭМ2. Пригородный поезд Бологое – Крестцы формально, по нумерации, считался грузопассажирским. Билеты продавались по пригородному тарифу. В Крестцах работала билетная касса. В поезде было до пяти пассажирских вагонов и грузовой вагон-лавка для снабжения хлебом населённых пунктов вдоль линии. Все остальные грузовые вагоны доставлялись в Крестцы грузовыми поездами, которые в пиковый период перевозок прибывали несколько раз в сутки. Железной дорогой пользовалось множество предприятий: Крестецкий леспромхоз, нефтебаза, мебельная фабрика, сельскохозяйственные предприятия, дорожно-строительное управление. Доставлялись грузы в адрес Невского подземного хранилища газа – крупного предприятия, расположенного в Крестецком районе.

В марте 1992 года пассажирский поезд Бологое – Крестцы был отменён. Для того времени это было нехарактерным явлением. Ещё не наступила эпоха повальной автомобилизации и массовой отмены пассажирских поездов. Не позднее 1990-х годов была закрыта последняя промежуточная станция – Горушки. Линия Валдай – Крестцы превратилась в один перегон длиной 58 км. В Крестцах была упразднена должность начальника станции. Формально была «объединённая станция Валдай – Крестцы». В октябре 1996 года по линии Валдай – Крестцы был пропущен ретро-поезд с паровозом СО17-2359. После 2000 года закрылся Крестецкий леспромхоз, когда-то основной грузоотправитель. Основными грузами, которые продолжали поступать в Крестцы, были нефтепродукты для Крестецкой нефтебазы и щебень для автодорог.

С момента прекращения движения линия сильно заросла, природа берет свое. Рельсы ржавеют, наката нет, но есть тропинки вдоль путей. Грузового движения здесь нет с 2011 года. После этого линию признали непригодной и для грузового движения. Крестецкий район потерял своё важнейшее преимущество – наличие действующей железной дороги. Крестецкие железнодорожники остались без работы. Линия была брошена без всякого присмотра. Исключение – первые 8 км, которые поддерживают в рабочем состоянии. В сентябре 2014 года произошло воровство рельсов на 43 километре. Организатором был житель Санкт-Петербурга. Кто-то из небезразличных граждан заметил «разбиральщиков» и сообщил в полицию. Нарушители были задержаны, и было возбуждено уголовное дело. Разобрать успели лишь около 500 м полотна.

Стоит отметить, что ветку регулярно проходят пешком любители железных дорог. От Крестец до места, где можно оставить машину и дальше пройти пешком по железной дороге до моста через реку Холова, около двух километров. Полянки для парковки нет, но обочина безопасная. Бывший машинист локомотива В. В. Амосов по путям и мостам этой линии организует экскурсии для крестецких школьников [3].

В настоящее время о перспективах восстановления движения по этой ветке ничего не известно. Мосты являются отличной достопримечательностью, которую можно включить в туристическую программу В. Новгород – Крестцы – Валдай.

По нашей просьбе, в январе 2018 года подробное обследование трех наиболее крупных железнодорожных мостов через реки Холова и Ярынья провел новгородский инженер-мостовик Владимир Архипов. Ниже приводятся основные результаты этого обследования, которые находятся в нашем распоряжении.

Металлические мосты на железной дороге Валдай – Крестцы по типу представляют собой мосты разрезной балочной системы со сквозными фермами с ездой поверху под расчётную временную железнодорожную нагрузку образца 1907 г., где по нормам тех лет паровоз принимался весом 100 т.

Длина моста через р. Холова у д. Переезд составляет 50 м. Общая строительная высота, образованная от головки рельса до уреза воды, составляет 11,5 м. Длина моста через р. Холова около н. п. Крестцы на 55 км составляет 78,5 м. Мост является двухпролётным. Общая строительная высота, образованная от головки рельса до уреза воды, составляет 16 м.

Опорные части обоих мостов, клепаные балансирного типа со стальной цилиндрической цапфой, и отличаются лишь передаваемым давлением на опоры и геометрическими размерами. Опоры мостов каменные, сложенные в своей массе предположительно из бутовой кладки или известняковых камней и облицованы гранитом из камней «в шубу» с приданием фактуре бугристости в виде выпуклостей и впадин естественного очертания. Как и в каменном мосту через реку Ярынья, чередование цвета и размера камней подобрано для придания опорам сооружению выразительного внешнего вида. О фундаментах мостов также ничего не известно, но, предположительно, основание выполнено из деревянных свай с монолитным железобетонным ростверком.

Что касается дефектов мостов, то ввиду длительного отсутствия регулярного движения и, как следствие, – нормативного содержания, ездовое полотно требует полной перестройки с заменой деревянных брусьев и перекладкой рельсовых ниток. Опоры находятся в удовлетворительном состоянии и требуют проведения работ по расшивке и замены заполнения швов между камнями. Все металлические фермы нуждаются в очистке от продуктов коррозии и окраске, но следует сказать, что сам металл находится в очень хорошем состоянии, несмотря на отсутствие окраски в течение многих десятилетий. Это объясняется химико-механическими характеристиками литой стали, из которой изготовлены элементы мостов. Как говорилось выше, технология получения стали с заданными свойствами мартеновским способом в начале XX века была уже отлажена и находилась на достаточной высоте для получения весьма однородного металла.

Проведенные лабораторные испытания образцов стали из элементов первого арочного моста в России – моста Н. А. Белелюбского, постройки

1905 г., находящегося в городе Боровичи при его реставрационных работах, позволили классифицировать литую сталь как сталь значительно превосходящую современные низколегированные мостовые стали, чем и объясняется «живучесть» многих металлических мостов, построенных в период начала – середины XX века. На всех железнодорожных ветках страны находятся в эксплуатации старые железнодорожные мосты с металлическими сквозными фермами, которые продолжают нести службу, несмотря на вековой возраст.

Третий из обследованных мостов – трехарочный каменный через реку Ярынья представляет собой уникальную туристическую достопримечательность всей железной дороги Валдай – Крестцы. Общая длина каменного моста через реку Ярынья составляет 76,75 м, ширина габарита, определяемая просветом между металлическим перильным ограждением, составляет 4,9 м. Тротуары моста выполнены на монолитных железобетонных консолях шириной 0,85 м. Мост трёхпролётный выполнен по индивидуальному проекту, исходя из рельефа местности и геологических условий. Своды полуциркульные радиальные диаметром около 18,0 м. Стрела центрального пролёта составляет около 18,5 м до уровня горизонта воды. Ездовое полотно состоит из балластного корыта, выполненного из бетона, щебёночной засыпки и рельсового пути. Рельсовая нитка уложена на деревянные шпалы с креплением костылями.

Своды моста выполнены из бутовой кладки или известняковых камней, как было принято в то время, и облицованы гранитом из камней «в шубу» с приданием фактуре бугристости в виде выпуклостей и впадин естественного очертания. Чередование цвета и размера камней подобрано для придания сооружению выразительного внешнего вида и уравновешенности центров масс. Чередование тычковых и ложковых камней создает впечатление монументальности кладки и большой художественный эффект массива. Замковые камни фасадной части свода применены на всю толщину свода и уложены спаренные. В дальнейшем через 7–8 камней разного размера в ряду укладывается один камень на всю высоту.

К сожалению, отсутствие полноценного содержания моста за прошедшее время сказалось и на его долговечности. В пролетах наблюдаются следы выщелачивания, особенно значительные следы присутствуют в крайнем пролёте со стороны г. Валдая. Вызвано это износом гидроизоляции и попаданию воды с мостового полотна в тело сводов. В русловых опорах видны сдвиги облицовочных камней с трещинами и расстройством кладки в локальных местах, выветривание раствора из швов. Данный дефект объясняется неоднородностью материала заполнения и облицовки.

При строительстве моста камни вытесывались по заранее сделанным чертежам, а потом собирали на месте в нужном порядке. С моста открывается захватывающий вид на окрестности и протекающую внизу Ярынью. При этом надо учитывать, что мост построен во время войны, да и местность не самая людная, но выглядит он как произведение искусства. Подводят только грубые железные перила и непонятные конструкции из рельс.

Рельсовый путь требует полной перекладки и регулировки положения нитей, так как расстояние между нитями составляет около 1600 мм, что при российских нормах в 1520 мм нельзя считать приемлемым. Однако все приведенные дефекты легко устраняемые, и при надлежащем ремонте мост может продолжать служить еще очень долгое время.

В настоящее время целесообразно использовать эту железнодорожную ветку для организации туристических автомобильно-пешеходных маршрутов Великий Новгород – Крестцы – Валдай. Авторами подготовлен к изданию историко-краеведческий альманах-путеводитель «Крестецкая ривьера» с подробным описанием уникальных железнодорожных объектов. Надеемся, что и эта статья позволит обратить внимание местных властей и руководства РЖД на этот уникальный объект и будет способствовать созданию музея под открытым небом, а в заброшенном помещении станции «Крестцы» будет открыта экспозиция с показом влияния этой железной дороги на повседневную жизнь Крестецкого района в течение столетнего периода, что на наш взгляд представляет большой исторический интерес.

1. Альтернатива Николаевской дороги // Октябрьская магистраль», 2008. 29 ноября (участок Валдай – Крестцы).
2. Железные дороги СССР. Направления и станции, участок Валдай – Крестцы, М., 1968.
3. Мельникова А. Хранитель пути // Новгородские ведомости. 2017. 29 ноября.

УДК 94(470.24)

Н.И. Морылева
Россия, Великий Новгород

ПОВСЕДНЕВНАЯ ЖИЗНЬ УСАДЬБЫ «ПРИВОЛЬЕ»

Описывается повседневная культурная, просветительская деятельность владельца новгородской усадьбы «Приволье» – И.Ф. Тюменева в среде новгородской крестьянской молодежи. Он собрал вокруг себя круг представителей художественной элиты и губернской интеллигенции и организовал работу, направленную на воплощение в жизнь идеалов просвещения и пробуждение «самодеятельности народа и общества». В статье дана попытка через жизнь одного человека и его единомышленников нарисовать картину, характеризующую культурной традиции России конца XIX – начала XX века.

Ключевые слова: история России, новгородика, повседневная жизнь, новгородская усадьба конца XIX – начала XX века, Тюменев Илья Федорович (1855–1927).

N.I. Moryleva
Russia, Veliky Novgorod

EVERYDAY LIFE OF THE MANOR "PRIVOL'E"

Describes the daily cultural, educational activities of the owner of the Novgorod estate "Privolie" - I.F. Tyumenev in the environment of the Novgorod peasant youth. He gathered around him a circle of representatives of the artistic elite and the provincial intelligentsia and organized work aimed at the realization of the ideals of enlightenment and the awakening of the "self-activity of the people and society." The article gives an attempt to paint a picture of the cultural tradition of Russia at the end of the XIX - beginning of the XX century through the life of one person and his like-minded people.

Keywords: history of Russia, Novgorod, everyday life, Novgorod manor of the end of the XIX - beginning of the XX century, Tyumenev Ilya Fedorovich (1855–1927).

«Приволье» находилось вблизи старинного села Доброе, в 20 верстах от станции Любани Николаевской железной дороги. В 1887 году Илья Федорович Тюменев купил участок земли в Новгородском уезде, при слиянии речек Тигоды и Кородыньки, и построил усадьбу [7, с. 305]. Благодаря трудам многих поколений его семьи, крупных хлеботорговцев, накопивших значительный капитал, у него не было необходимости самому заниматься предпринимательской деятельностью [10, Оп. 1, ДД. 3, 5, 7; 5, с. 85–94]. Вся жизнь Ильи Федоровича, энергичного, живого человека, была наполнена жаждой познания и желанием поделиться своими знаниями со всеми окружающими его людьми. Он был талантлив во многом: художник и композитор, писатель и журналист, исполнитель, свободно владеющий многими музыкальными инструментами и обладающий неплохим голосом, пытливый путешественник и плодовитый театральным постановщик.

В течение всей жизни он вел дневники, записные книжки, создал «Автобиографию», хранил письма, фотографии. Все это составляет личный архив Тюменева, находящийся в Отделе рукописей Российской национальной библиотеки (РНБ) в Санкт-Петербурге.

К моменту покупки усадьбы Тюменев заканчивал обучение в Императорской Академии Художеств (ИАХ). Одновременно руководил оркестром академистов и хором. Его общественный темперамент, желание организовать вокруг себя бурную, плодотворную культурную жизнь проявлялся на протяжении всей его жизни. Вместе с оркестром он устраивал концерты, участвовал в рисовальных академических вечерах. Именно тогда он познакомился и сблизился с Андреем Петровичем Рябушкиным (1861–1904) и через него с В.П. Павловым, ставшими его ближайшими друзьями, поддерживающими его во всех культурных начинаниях в «Приволье» [10, Оп. 1, Д. 7].

Вся деятельность в «Приволье» развивалась по двум основным направлениям. В первый период все временные и постоянные обитатели «Приволья» в наибольшей степени обращались к исконной русской культуре, заслоненной на два века европейскими устремлениями петровских реформ. Они изучают, собирают материальные предметы, постигают духовные, фольклорные основы древнерусской культуры, обращаются к истории допетровской Руси и используют весь этот богатейший материал в своем творчестве. Во второй период, переселившись в 1901 году, почти на двадцать пять лет на постоянное жительство в «Приволье», Тюменев с единомышленниками уделяет основное внимание делу народного образования и общественной, просветительской, благотворительной деятельности среди новгородского крестьянства.

Благотворительная деятельность Тюменева была продолжением традиции многих поколений его семьи. В его архиве письма с просьбами и с отметками об оказанной помощи Обществу лечебниц для хронически больных детей, новгородскому дамскому комитету со сбором пожертвований на нужды войны. О помощи бедным, о ремонте железной дороги просил земский начальник

Новгородского уезда А.В. Болотов [10, Оп. 1, Д. 95; Оп. 2, Д. 83]. И просветительскую деятельность Тюменев вел на личные средства.

В 1887 г. вся семья – жена Александра Федоровна и дети – Александр и Ольга переселяются в «Приволье» [10, Оп. 1, Д. 8]. Собирающийся в имении кружок людей, страстно влюбленных в русское искусство, историю, в театр и музыку, формировали новое отношение к восприятию национальной культуры. В «Приволье» работали художники, устраивались музыкальные вечера и театральные представления. Тюменев создал небольшой хор любителей пения из окрестных деревень. Здесь читали вслух русские былины, они звучали в унисон музыке из опер на исторические сюжеты. В новогоднюю ночь 1888 года были поставлены спектакль «Сказка о рыбаке и рыбке» и опера А.Н. Серова «Рогнеда». Музыкальное оформление взял на себя хозяин, а художественное – Рябушкин» [3, с. 17].

«Как напоминают эти устремления по изучению русской культуры ту деятельность, которую развил в Абрамцеве С.И. Мамонтов, или княгиня Тенишева в Талашкино, конечно масштабы этих деяний на ниве культуры были несоизмеримы. Но они свидетельствовали о том, что в 1870-е – 1880-е годы деятели русской культуры обернулись лицом к русской истории. И все происходящее протекало в общем русле подъема национального самосознания» [3, с. 18].

Тюменев увлекается фотографией. В фонде хранятся снимки усадьбы, ее обитателей за каждодневными занятиями, в праздники, во время театральных представлений, хоровых спевков, чтений в кружке самообразования. Его фотографии окрестностей Любани были изданы Любанским обществом попечения о бедных в виде открыток. Сохранились рисунки с видами «Приволья», созданные совместно Павловым и Рябушкиным [10, Оп. 1, Д. 91; 2, с. 41; 6, с. 9].

С 1891 г. Рябушкин поселился в «Приволье» в специально построенной для него мастерской, которая получила название «скит». «Позади здания библиотеки в недалеком от него расстоянии стоял деревянный дом обычного деревенского типа, в три окошка налицо ... В чердачном помещении была устроена мастерская живописца с застекленным верхом» [2, с. 41; 7, с. 307].

Такой увидел мастерскую художника в 1925 году директор Губмузея С.М. Смирнов. Он писал: «Усадьба Приволье по всем признакам была не из богатых ... Главный дом в Приволье деревянный, одноэтажный, с мезонином, фасадом своим был обращен во двор усадьбы ... В доме было пусто и одиноко. На стеновых обоях видны следы висевших здесь когда-то картин и домашних фотографий». «Почти посреди двора возвышалось ... дощатое строение в виде ротонды с пристроенным к нему крылечком. Владелец усадьбы был большой книголюб и собрал замечательную библиотеку, для которой и было построено это здание. Поднимаюсь на крылечко, открываю наружную дверь, за ней вторую внутреннюю и на белой некрашеной плоскости вижу написанную А.П.Рябушкиным картину «Аполлон Мусагет летящий» ... Книги владельцы увезли с собой» [7, с. 306–307].

Именно в «Приволье» создавались красочные декоративные композиции Рябушкина, где допетровская Русь представляла во всем разнообразии человеческих типов, во всей многоцветности размеренной, патриархальной жизни. Не отставал от Рябушкина и Тюменев: «Новгородский волхв XII века», графическая работа «Вече Новгорода». Несомненно, что деревенские зарисовки и портреты крестьян Тюменев писал в «Приволье» [10, Оп. 1]. Пребывание Рябушкина у Тюменевых не ограничивается кругом его друзей, именно общение с крестьянами окружающих Приволье деревень – Апраксина Двора, Померанья, Ручьев – привели к появлению картин о крестьянской жизни» [2, с.23].

С 1891 года Тюменев начинает занятия литературной деятельностью. В 1903 году выходит повесть из новгородского быта XV века «Халдей». Тюменев взял себе псевдоним И. Привольев. Критика не слишком высоко оценила художественные достоинства повести, но подчеркивала ее историческую и бытовую достоверность. Художником-оформителем издания выступил Рябушкин [1, с. 296].

На страницах «Исторического вестника» Тюменев знакомил читающую публику с впечатлениями из путешествий по просторам России – Старая Ладога, Новгород, Боровичи, Верхний Волочек, Тихвинский монастырь, Финляндия, Кавказ [4, с. 59, 64]. В этих поездках положено начало обширнейшим коллекциям Тюменева, которые хранятся в Этнографическом музее Санкт-Петербурга. Все путешествия зафиксированы в его записных книжках, дневниках: 1898 год – Москва-Переяславль; 1903 год – Крым [10, Оп. 1]. Результатом поездок стало и появление большого количества фотографий и более 1800 иллюстраций. Создатели рисунков – Тюменев, Павлов, Рябушкин, Беляев, которые вчетвером совершали эти путешествия. Впечатления от поездок давали материал для дальнейшего творчества [2, с. 71; 8, с. 278–279, 281].

Беляев был младшим товарищем Рябушкина по ИАХ. Рябушкин предложил ему поселиться в «Приволье» и разделил с ним мастерскую. О Василии Петровиче Павлове (1861/1863–?) сведения очень скудные. Даже его отчество варьируется – Иванович. Происходил из крестьян Ярославской губернии. Был вольнослушателем ИАХ. Имел звание классного художника второй степени. Василий Васильевич Беляев (1867–1928) происходил из богатой купеческой петербургской семьи. Окончил ИАХ с золотой медалью и званием художника первой степени. Состоял профессором училища Штиглица. Заведовал мозаичным отделом ИАХ. В советское время был профессором Академии [2, с. 77]. В 1900 году Беляев женился на дочери Тюменева – Ольге. Молодые переселились в соседнюю усадьбу Дидвино. Туда же перебирается и Рябушкин. Здесь жили братья и сестры Беляева, тоже художники [Там же]. Здесь же недалеко жил и Павлов. Смирнов упоминал об этом в своих записках [7, с. 308].

Лишь речка Тигода отделяла новое жилище Рябушкина от «Приволья». Новый большой дом и мастерскую Беляев и Рябушкин построили по

собственному проекту, напоминающему формы деревянной русской архитектуры XVII века.

Тюменев обижался на то, что зять переманил в свою усадьбу Рябушкина, но со смертью художника в 1904 году наступило примирение. Вместе они устроили посмертную выставку, стояли на отпевании в Добросельской Николаевской церкви, в украшении которой все принимали участие, вместе поставили на могиле высокий деревянный крест [8, с. 260, 279].

С 1901 года Тюменев начал работу в крестьянском обществе взаимопомощи, стал проводить регулярные общеобразовательные чтения для крестьян, руководил экскурсиями по России. Организовал при Добросельском народном обществе из крестьянской молодежи хоровые коллективы, театральные труппы [10, Оп. 1, ДД. 173–176, 178].

В «Волховском листке» от 17.09.1908 Анатолий Клопов, Председатель Добросельского народного союза поместил письмо, которое давало идейное обоснование всей этой деятельности [10, Оп. 1, Д. 178]. «...Самодетельность народа и общества должна сыграть огромную роль в нашем обновлении, которого ждет с таким нетерпением вся Россия... каждый чающий движение воли от народного представительства должен употребить все усилия и способы к поднятию и развитию местной самодетельности. Огромное препятствие при этом на всем пространстве России, конечно, будет невежество и темнота народа ... Так как по своей численности крестьянство нашей страны будет всегда играть ведущую роль в народном представительстве, то на него-то и следует, прежде всего, обратить внимание ... В 1907 году, ... пользуясь новым законом, был обоснован Добросельский народный союз. В задачу его входят ... мелкий кредит, медицина, сельское хозяйство, ... дорожное дело, продовольственный вопрос, школа, народная библиотека, народные чтения, народный хор, театр, образовательные экскурсии» [10, Оп. 1, ДД. 174, 175, 178].

В пяти дневниках, озаглавленных «Приволье» (1905–1918) [10, Оп. 1, ДД. 8–12], записи, содержащие сведения о культурной жизни крестьян и мероприятиях, организованных Тюменевым. Здесь программы спектаклей, афиши, эскизы костюмов, декораций. Тюменев – художник, драматург, постановщик. Он перерабатывал для крестьян пьесы А. Островского, А. Де Мюссе, В. Шекспира, Д. Фонвизина, А. Чехова ... Писал оригинальные: «Иголкин – купец новгородский», «О судьбе Шемяке ...». Он распределял роли, причем записи позволяют выделить круг крестьянских актеров. Это целые семьи: Кротовых, Фирсовых, и талантливые актеры: А. Афанасьев, Е. Семенов, М. Данилов, Я. Ермолаев, М. Кононов. Он занимался организационно-финансовой стороной деятельности труппы. Реклама, сметы, отчеты, счета, расценки на билеты, вознаграждение актерам. Большую часть расходов оплачивал из личных средств. Суммы приличные, например, за участие в комедии о Фроле Скобееве, ведущие актеры получали по шесть рублей, за роли второго плана – три, а массовка пятьдесят копеек. Всего на 23 человека – 77 рублей.

За год ставилось несколько пьес, а еще устраивались сборные концерты в Добросельском Народном доме. Исполняли стихи, романсы, выступал хор.

Артистами становились и ученики Кородынской и Добросельской школы, с которыми Тюменев проводил постоянные занятия по пению. Участвовали в концертах представители местной интеллигенции: учителя, библиотекари, врачи. Они тоже были объединены в драматический кружок, и показывали свои спектакли. В программках фамилии: г. Сандомирский, г. Закрутилов, г. Бухарин, г-жа Юрьева, г-жа Ключинская, г-жа Кородынцева ... Доходы от концертов шли в пользу Добросельского Народного дома, народных училищ, Общества вспомоществования учителям Новгородской губернии, на нужды армии во время войны.

21 сентября 1908 г. такой концерт проходил в зале Дворянского собрания в Новгороде. Центральным событием концерта было выступление Народного хора под управлением Тюменева. Вступительное слово к программе, подписанное инициалами И.Ф.Т., гласит: «Народный хор, состоящий при Добросельском народном союзе, существует ... с 1905 года. Главной целью основания народного хорового общества было желание доставить деревенской молодежи более чистые и разумные развлечения и удовольствия воскресного дня. Число членов хора, ... достигает до пятидесяти В праздничные дни хор поет в местной Добросельской церкви, ... В народном доме, им предлагаются чтения ...» А Клопов замечает: «Таким образом, все воскресные дни молодежь ... проводит часть досуга ... в более осмысленной, облагораживающей обстановке. Кроме того, в большие праздники ... устраиваются концерты и спектакли, часть дохода идет в хоровой фонд. Из этого фонда каждый член хора, ... имеет право брать заимообразно деньги на расходы по содержанию себя во время ежегодных экскурсий» [10, Оп. 1, д. 178].

В этих экскурсиях принимала участие практически вся крестьянская молодежь окрестных деревень. По мнению Клопова: «Они давали целый ряд новых свежих впечатлений и наблюдений, обогащают ум знаниями, заставляют думать, сравнивать свое с чужим, незнакомым ранее, приучает к наблюдательности. ... Показав разнообразные картины и красоты незнакомой природы, новых местностей, а также произведения искусства древние и новые, подобные путешествия развивают такие духовные качества, как любознательность, любовь к Родине, своему народу, понимание красоты» [10, Оп. 2, Д. 9, Л. 91].

Экскурсанты ездили в Новгород, Москву, в Крым, на Волгу. Они получали задание описывать свои путешествия. Эти бесхитростные описания иногда появлялись в печати. В газете «Сельский вестник» были напечатаны записи, повествующие о поездке шестидесяти молодых крестьян в Киев. Экскурсии проходили за счет организаторов, путешественники тратили деньги, только, на питание, обходившееся им в 18–25 копеек в день [10, Оп. 1, Д. 173; Оп. 2, Д. 9, Л. 91–95].

Для интеллигенции Тюменев организовал кружок по самообразованию. Во время собраний изучали новую литературу, опираясь на «Бюллетень литература и жизнь», обменивались мнениями, обсуждали актуальные вопросы, слушали музыку. Вот программа одного из таких еженедельных вечеров:

сообщение о книге Фомы Кемпинского «Подражание Христу», обсуждение новой статьи Л.Н. Толстого о науке, чтение главы из воспоминаний о В. С. Соловьеве [10, Оп. 1, Д. 176].

Все могли пользоваться огромной библиотекой «Приволя». Тюменев купил у наследников Н.С. Лескова значительную часть его собрания. Он был в курсе всех литературных новинок, очень много читал. В архиве масса выписок, конспектов, которые позволяют судить об его интеллектуальных интересах и идейных предпочтениях. Каталог библиотеки состоит из тетрадей. В них вписывались книги по мере поступления в библиотеку. В период 1880–1890 гг. записано около семи тысяч названий. Новгородская история, новгородские древности занимали в библиотеке почетное место. Не менее 70 книг с автографами авторов: Передольский, Бриллиантов, Никольский, Тихомиров, Костомаров, архимандрит Макарий, Гаршин, граф Толстой [10, Оп. 1, ДД. 77–80; Оп. 2, Д. 76].

Читая записи Тюменева, относящиеся к 1917–1923 гг., видишь, как сама история настойчиво вторгается в этот устоявшийся круг интеллектуальных радостей, разрушая привычный мир [10, Оп. 1, Д. 176; Оп. 2, Д. 12].

«1 января 1917 года. Новый год встречали по обыкновению пением в зале «Царю небесный» и выпивкой по рюмочке ... на закуску я достал коробочку леденцов монпансье ... (время было весьма голодное). Вечером были в библиотеке, вечеринка для хора, совместно с кружком самообразования, члены которого исполнили по пьесе ... Спели несколько песен хором, остальное время сплошь танцевали. За отсутствием наших хоровых молодых людей, находящихся на фронте, были приглашены кородынские и милаевские парни» [10, Оп. 2, Д. 12, Л. 218].

«25 февраля 1917. С утра оделся в «брачные наряды», сиречь в городской костюм, но после кофея Матрена сообщила, что в городе не спокойно». И далее следуют рассказы приехавших из Петрограда, о волнениях, демонстрациях, погромах лавок, переодевании городовых в солдат, о митингах, с трибун которых ораторы обращаются с бранными словами к царю с царицей [Там же, Л. 221].

«2 марта 1917. В надежде на светлое, свободное и плодотворное будущее, каждый раз просыпаешься теперь с радостным и легким чувством – точно в светлый праздник». Это о дне отречения Николая II [Там же, Л. 222].

«25 октября 1917. Собрание кружка самообразования. Литература – «Царь Иудейский» К.Р. Сиповский «Сократ и его время». Музыка «Пасхальная увертюра» Римского-Корсакова» [10, Оп. 1, Д. 176, Л. 115].

«28 октября 1917. Приезжие из Питера в деревню сообщают, что большевики захватили власть в свои руки. Прежнее правительство арестовано, частью бежало».

«2 ноября 1917. Пришла повестка от новгородского земельного комитета о собрании. Первый вопрос повестки, у каких помещиков, кто именно, хотел бы взять землю и расширить хозяйство» [10, Оп. 2, Д. 12, Л. 242].

«17 апреля 1918. Постановление общего собрания Добросельской волости». Доклад председателя: «Желательно бы вести в волости прерванные научно-просветительная организации как то спектакли и прочая... Собранием единогласно принять желательным и постановлено пригласить для этой цели гражданина Илью Федоровича Тюменева, как организатора и специалиста».

«24 апреля 1918. Добросельский волостной Совет – гражданину И.Ф. Тюменеву. Добросельский волостной Совет предлагает Вам в течение трех дней со дня получения доставить в Совет заявление, в котором разметить участок земли, ... который Вы предполагаете обрабатывать своим личным трудом в Вашем имении. В случае Вашего замедления с представлением заявления, вся площадь вышеуказанной земли будет распределена между крестьян во временное пользование. Председатель В. Кротов» [Там же, Л. 249].

«16 (3) мая 1918. Правление Добросельского общества потребителей «Обновление» обращается с просьбой продолжить руководить просветительским отделением общества: хором, чтениями, театром, библиотекой» [Там же, Л. 251].

«6 мая 1918. В зале Добросельского училища состоялись вторые бесплатные чтения».

В записи от 17 июля 1918, сведения о том, что все больше притесняют землевладельцев. Продолжается руководство несколькими окрестными труппами. Некоторые из крестьян – артистов сами становятся руководителями, например Е. Семенов стал председателем Добросельского драматического кружка [Там же, Л. 253].

Из журнала кружка самообразования: «30 апреля 1919. Занятия в поле и на огородах принудили отложить занятия до осени». И приписка, осенью: «А осенью, вследствие полного исчезновения из продажи керосина, темнота внешняя вредно отразилась и на просвещении внутреннем: собрание пришлось приостановить на неопределенное время» [10, Оп. 1, Д. 178, Л. 114].

«Оставшись к ноябрю 1922 года, в очень ограниченном количестве ... единогласно постановили слить отныне деятельность нашего кружка самообразования с деятельностью Добросельского музыкально-драматического кружка». [10, Оп. 1, Д. 178, Л. 117].

Последняя запись в журнале относится к декабрю 1923 года. В течение прошедшего года на собраниях в основном обсуждались спектакли, много времени уделялось юбилею А. Чехова. Как Тюменев грустно замечал: «В основном интерес сосредоточился вокруг хоровой и театральной деятельности. Это не удивительно, крестьяне, входившие отныне в кружок, были людьми малообразованными для обсуждения «Всемирной истории» Иегера или музыки Шуберта» [Там же].

В письме Н.Г. Порфиридова – от 11.03.24 упоминается «Приволье». «Дом, как постройка не представляет ценности. Много картин и рисунков разных художников ... Очень большая библиотека и собрание рукописей. Состоит под охраной Губмузея» [9, С. 320].

Коллекции Ильи Федоровича были огромны. Рисунков, акварелей, картин, гравюр было свыше 2500. «Описание художественных, археологических и этнографических коллекций Тюменевых в Приволье» (1902), занимает объем в 63 листа [10, Оп. 1, Д. 83].

Крестьяне с уважением и любовью относились к Тюменеву, ценили его за многолетнюю, бескорыстную работу, но отношение новой власти к бывшим землевладельцам однозначно. У них отбирают землю, и выселяют из имений. Илье Федоровичу, в силу признания его заслуг перед крестьянским миром, при переезде в 1924 году к сыну в Ленинград, было разрешено вывезти все.

Скончался Тюменев 18.12.1927 года. Похоронен на Смоленском православном кладбище. Дневник доведен им до сентября [10, Оп. 1, Д. 3].

«Дорогой наш просветитель, Илья Федорович!!!» – с этих слов начинается поздравление с днем ангела, с которым обращаются члены семьи крестьян Кротовых, к Тюменеву [10, Оп. 2, Д. 12, Л. 183]. В этих словах заключена вся «философия» жизни этого человека. И, несмотря на то, что его жизни присуща индивидуальность каждого из прожитых им дней, она предстает перед нами как малая частица и неотъемлемая часть единого исторического пространства, наполненного общей культурной традицией России конца XIX – начала XX века.

1. Леман Анатолий [Рецензия] // Исторический вестник. 1893. Т. LI. № 1. С. 296. Рец. на кн.: Привольев И. Халдей. Повесть из новгородского быта XV века. СПб., 1893.
2. Масалина Н. Андрей Петрович Рябушкин. М., 1966. 118 с.
3. Механикова В.И. Андрей Петрович Рябушкин (1861–1904). М., 1989. 111 с.
4. Морылева Н. «Дорогой наш просветитель, Илья Федорович!» // Чело. 2004. № 1. С. 54–64.
5. Петухова Н.А. Из истории рода купцов Тюменевых // Опочининские чтения. Вып. 4. Мышкин, 1996. С. 85–94.
6. Семиков В.В., Масалова Т.В. Любань на Тигоде: кн. для чтения по краеведению и истории. [б. м.], 2004. 59 с.
7. Смирнов С.М. Воспоминания о времени моей работы в Новгородском музее / Публ. и вступит. ст. Н.Н. Жерве // Новгородский исторический сборник. Вып. 6 (16). СПб., 1997. С. 305–308.
8. Тюменев И.Ф. Рано угасший талант. Из воспоминаний об А.П. Рябушкине // Исторический вестник. 1904. Т. ХСVIII. № 10. С. 260–284 с.: ил.
9. Усадьбы Новгородской губернии в 1920-е гг. // Новгородский архивный вестник. Вып. 7. Великий Новгород, 2008. С. 316–326.
10. ОР РНБ Ф. 796 Тюменев И.Ф. Оп. 1. Д. 3, 5, 6, 7, 8, 76, 78, 79, 80, 174, 175, 176, 178, 284. Оп. 2. Д. 3, 8, 9, 10, 11, 12.

УДК 94(470.24)''1914/1917''

Б.Н. Ковалев

Россия, Санкт-Петербург, Великий Новгород

ПОВСЕДНЕВНАЯ ЖИЗНЬ НОВГОРОДЦЕВ В ГОДЫ МИРА И ВОЙНЫ

В начале XX века жители Новгородской губернии впервые познакомились с такими достижениями прогресса, как автомобили, аэропланы, телефон и кинематограф. Но по-прежнему болезненными проблемами оставались качество дорог, благоустройство городов,

состояние памятников, низкая культура населения. Очень остро стоял вопрос пьянства и алкоголизма.

В 1914 году начинается Первая мировая война. Она была встречена населением губернии с большим патриотическим подъемом. Активно работают различные благотворительные общества. Но затянувшаяся война породила апатию.

Всего за три года – с 1914 по 1917 власть в России сменится три раза. От Николая II она перейдет к Временному правительству, а от них – к большевикам. Все это самым радикальным образом отразится на реалиях повседневной жизни, как новгородцев, так и всех людей, живших тогда на территории России.

Ключевые слова: Новгородская губерния, Новгородские газеты, граф Беннигсен, Первая мировая война.

B.N. Kovalev

Russia, St. Petersburg-Veliky Novgorod

EVERYDAY LIFE OF NOVGORODIANS IN THE YEARS OF PEACE AND WAR

At the beginning of the 20th century, the inhabitants of the Novgorod province first became acquainted with such achievements of progress as the telephone and cinema, automobiles, and airplanes. But the quality of roads, the improvement of cities, the condition of monuments, and the low culture of citizens remained a serious problem. The issue of excessive drinking and alcoholism was very acute.

In 1914, the First World War broke out. The population of the Novgorod province met it with great patriotic enthusiasm. Various charities started working actively. But the prolonged war gave rise to apathy.

In just three years - from 1914 to 1917 – the government in Russia changed three times. The Provisional Government dethroned Nicholas II, the Bolsheviks dismissed the Provisional Government. All this is impinged on the realities of everyday life, both Novgorodians and all people who lived in the territory of the Russian Empire.

Key words: Novgorod Province, Novgorod newspapers, count Bennigsen, World War I.

Начало XX века – время иллюзий и искренней веры в технический прогресс, как своего рода панацею от всех человеческих бед: голода, болезней, войны. Его позитивные реалии тогда стали доходить до российской провинции, в частности, Новгородской губернии.

Первым автомобилистом стал граф Эммануил Беннигсен, почетный гражданин Старой Руссы, депутат Государственной Думы Российской империи: «Купил я себе маленький автомобиль французской марки Lorraine Dietrich – сам по себе весьма недурной, но совершенно неподходящий к нашим деревенским дорогам: главное – это, что он был слишком низок и постоянно задевал картером за мосты, которые у нас неизменно на четверть аршина возвышались над полотном дороги.

Мой автомобиль был первым в уезде и вызвал немало курьезов. Недалеко от Рамушева увидевшая его старушка упала на колени и стала креститься; кстати, многие считали, что автомобиль приводится в действие бесовской силой, но этих скептиков смущала фабричная марка машины – лотарингский крест. Совместить крест с помощью дьявола они никак не могли» [2, с. 9].

Развитие автомобильного движения на Новгородской земле в значительной степени тормозило качество дорог. Речь шла не только о каких-то особых почвах или иных погодных аномалиях. Причина крылась в обыкновенном воровстве со стороны тех, кто должен был отвечать за качество

дорожного покрытия. Тот же Беннигсен позднее вспоминал об этом: «Как можно было красть, кроме обычных процентов с поставок, приведу лишь один способ, который применялся во время приемки шоссе от казны Новгородским земством. Ежегодно особая комиссия принимала щебенку для ремонта шоссе. Кучи ее обмерялись и на них ставились известковым раствором белые кресты. По отъезде комиссии закрашенная щебенка рассыпалась, а остальная перевозилась на следующие версты, где через год снова принималась той же комиссией» [2, с. 9].

Другие пути сообщения также не отличались особым комфортом: «На всякого приезжего Новгород производит впечатление гнилого местечка, от которого ничего доброго ждать не приходится. Ещё дорогой мы вынуждены пережить не одну неприятную минуту.

Попасть в Новгород можно или по железной дороге, или на пароходе. И то и другое одинаково неудобно. На узкоколейке вам всю душу вытрясет, а на забелинских пароходах с вас дерут за всякий пустяк и в придачу везут черепашьям шагом» [3, 29 июля 1912 г.].

Так начинались путевые заметки «Новгород» автора, подписавшего свой материал «В. О.».

Единственным комфортным средством передвижения по новгородским дорогам оставался воздушный шар. «В среду, 2 апреля, после солнечного затмения пролетал по направлению к юго-востоку воздушный шар с несколькими воздухоплавателями.

Крестьяне деревни Черемошья Волоцкой волости передают, что шар медленно пролетел над их деревней и притом так низко, что казалось, что он коснётся деревьев. Кто были эти отважные воздухоплаватели, остаётся пока невыясненным» [3, 8 апреля 1912 г.].

Кроме этого загадочного воздушного шара, новгородцы могли наблюдать полеты самолета французской марки «Фарман 4», который носил название «Великий Новгород» и входил в состав Новгородского общества воздухоплавателей.

Принято считать, что люди начала прошлого века были более нравственными, иногда до ханжества. Но ко многим новгородцам это явно не относилось. «Вот вы подъезжаете к Новгороду по Волхову. Первое, что бросается в глаза, это масса нагих тел, плывущих навстречу пароходу. Купанье происходит на совершенно открытых местах, и лишь женщины пользуются купальнями, весьма сомнительно скрывающими их от взоров путешественников. Мужчины же в костюмах Адама, нимало не стесняясь, целыми партиями подъезжают на лодках к пароходу, чтобы броситься во вздымаемые им волны» [3, 29 июля 1912 г.].

Сам город описывался в этой статье в весьма уничижительных тонах: «Что касается грязи, то её сколько угодно: грязь в гостиницах, грязь на улицах. Зловоние в городе удушающее. Ручейки пересохли и превратились в гниющие канавы. Обыватель не имеет никакого понятия о гигиене. Да, никому не

посоветую ехать в Новгород. Ничего, кроме тишины и зловония, вы там не встретите» [3, 29 июля 1912 г.].

Не лучше обстояло дело и в уездных центрах. Для того, чтобы насладиться достопримечательностями Боровичей, путешественнику Крыленко хватило всего двух часов: «Боровичи увидел ещё версты за две. Вид на город при приближающемся закате солнца прямо-таки восхитительный, достойный кисти большого художника.

Останавливаюсь на постоялом дворе. Грязно, атмосфера затхлая. Клопы, тараканы и другие домашние насекомые – паразиты в несметном количестве. Кипячёной воды нет, а самовар, как сказала хозяйка, греется очень скоро, не больше как полчаса» [3, 19 июля 1912 г.].

Были и светлые полосы в жизни как путешественников, так и местных жителей. В 1914 году началась активная телефонизация Новгородской губернии. «Новгородским губернатором М.В. Иславиным возбуждено ходатайство о скорейшем соединении Петербурга телефоном с Новгородом и Старой Руссой. Для осуществления этого проекта почтовым ведомством сделаны уже все подготовительные установки, и окончательное решение вопроса зависит сейчас только от законодательных палат» [1, 8 февраля 1914 г.].

Прогресс в Новгородской губернии далеко не всегда продвигался легко. Зачастую он рассматривался местными чиновниками как возможность поживиться за счет казенных средств. Так, в Старой Руссе «была выбрана водопроводная комиссия, но таковая до дела не допускалась, и всё делал «сам» с кумом. Всем известно, что получился не водопровод, а «каракатица», дающая сквернейшую и вреднейшую воду» [1, 26 января 1914 г.].

Для старорусской газеты «Искорка» был характерен воинствующий антисемитизм, неприятие любых реформ, особенно либеральных, стране. При этом она критиковала и «язвы общества»: случаи коррупции, некомпетентности чиновников, описывала проблемы и реалии Новгородской губернии.

Одной из самых острых проблем, которая тогда стояла перед обществом, являлась борьба за трезвость. Новгородское попечительство о народной трезвости не отличалось активной деятельностью на поприще борьбы за отказ от употребления спиртных напитков. Количество кабаков и прочих алкогольных заведений значительно превышало количество чайных. Но были и положительные примеры. Так, 8 апреля 1914 года в дер. Потерпелицы состоялось собрание учредителей братства Общества трезвости. Оно постановило ходатайствовать перед начальством об открытии в их деревне братства трезвости. Кроме этого, предлагалось: «открыть школу грамотности и при ней ремесленные классы, открытие народной библиотеки-читальни» [3, 13 апреля 1914 г.]. На первоначальное осуществление этого дела крестьянка этой деревни Анна Анисимова пожертвовала двухэтажный деревянный дом стоимостью 4000 руб., а ее односельчане Иван Осипович Гаврилов и Матвей Павлович Сергачёв каждый по 300 рублей [3, 13 апреля 1914 г.]

В это время одним из самых популярных развлечений являлся синематограф. «Живые картины» привлекали и взрослых, и детей. Зачастую просмотр новой «фильмы» сопровождался игрой на музыкальных инструментах и непосредственными выступлениями киноартистов. Так, в боровичском кинотеатре «Победа» 7 марта 1914 года предстал перед публикой, как об этом сообщили местные газеты, «известный любителям кинематографа киноартист Дурашкин» [3, 9 марта 1914 г.]. Он выступал, как сам выразился, «и на экране, и под экраном»: «Сопровождая свои комические куплеты неподражаемой мимикой, Дурашкин пользовался у многочисленной публики шумным успехом. Остроумный и живой, г. Дурашкин очень удачно исполнил несколько пародий на романсы, анекдотов, комических стихотворений» [3, 9 марта 1914 г.].

Скорее всего, в данном случае мы имеем факт обыкновенного мошенничества со стороны неизвестного провинциального актера. Роль «Дурашкина», или «Глупышкина» играл в фильмах начала XX века известный французский актер Андре Дид. Поэтому он явно не мог приехать в уездный город Новгородской губернии для того, чтобы на совершенном русском языке исполнить указанные произведения.

Важную роль в интеллектуальной жизни новгородцев играло археологическое общество. Всеми своими силами оно стремилось сохранить бесценные новгородские древности. К сожалению, многие церковные служители не понимали подлинную цену тех предметов, которыми они пользовались во время богослужения. Другие же деятели пытались извлечь из них материальную выгоду. В этих условиях Новгородское археологическое общество довело до сведения, что «духовенство и церковные старосты Новгородской епархии продолжают продавать или отдавать предметы церковной старины разного рода скупщикам или отдавать их в реставрацию. Следствием этого явилась порча и окончательная гибель многих ценнейших памятников древнего искусства» [3, 24 апреля 1914 г.]

Ввиду такого сообщения Синод признал необходимым вновь напомнить новгородскому духовенству, что «не только продажа предметов церковной старины в частные руки, но и отдача их для реставрации или замена может быть допускаема только с разрешения местного епархиального начальства и церковно-археологического общества, и что о каждом подобном случае духовенство обязано сообщать консистории и совету названного общества» [3, 24 апреля 1914 г.]

Любой приезд в Новгородскую губернию известных людей из столицы являлся заметным событием. Так, 20 апреля 1914 года сюда приезжал по личным делам председатель Государственной Думы Российской империи М.В. Родзянко. Последний «отслушал в Соборе обедню и пел на клиросе с певчими» [3, 24 апреля 1914 г.]

Мирная жизнь миллионов россиян закончилась летом 1914 года. Началась Первая мировая война. На страницах российских газет ее стали называть «Вторая Отечественная», проводя параллель с войной 1812 года. Газеты

внушали своим читателям, что эта война справедлива, поскольку она ведется против подлого и коварного врага. «Германия объявила войну России. Германия бросила дерзкий вызов. Вся Россия объединилась в одном порыве. Да погибнет враг. Мы не хотели войны, но если немцы в наглом стремлении к угнетению славянства пролили кровь братьев сербов, мы сумеем наказать врага» [3, 21 июля 1914 г.]

Новгородским читателям внушалась мысль, что весь прогрессивный мир является другом России: «Кто с нами и кто против нас?

Франция – наш друг и союзник – всегда с нами и за нас.

Англия сделала всё возможное для локализации конфликта, но в случаях европейской войны, её увидят в первых рядах тройственного согласия.

Все миллионы славян – сербы, черногорцы, даже чехи, словенцы и другие австрийские славяне, волей судьбы находящиеся теперь в рядах австрийцев, – все братья – славяне с нами и за нас.

Бельгия – друг Франции – наш друг.

Португалия – друг Англии – наш друг.

Испания за наших друзей французов, значит и за нас.

Швеция, Норвегия, Дания, Голландия, Швейцария – хотят только мира. Они всегда живут под угрозой хищного прусского орла и уж во всякий случай не эти мирные державы поддержат жадные замыслы германцев» [3, 21 июля 1914 г.]

Конечно, новгородцев в первую очередь интересовало положение на фронтах. Из некоторых статей следовало, что призванные солдаты увлеченно играют там в игрушки: «Выбили немцев с узловой станции. В числе добычи достались нам 200 велосипедов и склад игрушек в местечке. Велосипеды отослали в тыл, а игрушки отдали солдатам. Обрадовались «цацкам», словно дети. Куклы, паяцы, заводные паровозы, прыгающие лягушки и войлочное зверье – всё в миг расхватили. На вокзале соорудили хоровод: кто бил в игрушечный барабан, кто дудел в металлическую дудку, а заводные «ляльки», под общий хохот, «ходили» по полу. Было неудержимое веселье... и подумать только, спустя всего какой-либо час после упорной схватки с немцами!» [1, 27 сентября 1914 г.]

В условиях эйфории первых недель, веры в скорую и легкую победу, по городам и деревням губернии прошли стихийные «патриотические манифестации»: «Манифестанты с пением «Спаси Господи» проходили несколько раз по своей деревне. Звуки гимна покрывались криками «ура». Видно было, что все мужички проникнулись глубоким патриотическим чувством. Подобное явление, как манифестация в деревне, даёт возможность убедиться, что национальный подъём захватил не только жителей городов, но и крестьянскую Россию» [3, 27 сентября 1914 г.]

Местный купец А.В. Громов пожертвовал на нужды войны лошадь стоимостью в 500 рублей. Как об этом написала газета: «Поступок А.В. Громова, принесшего такой серьёзный дар, может быть назван чрезвычайно благородным проявлением патриотического чувства» [3, 27 сентября 1914 г.]

Но далеко не все предприниматели отличались подобным бескорытием. Так, газета «Искорка» писала о том, что «15 команда запасных нижних чинов Старорусского уезда, квартировавшаяся в селе Медведь, просила через нашу газету выразить медведскому купечеству благодарность за бесплатное снабжение их чаем, сахаром и съестными продуктами, чего не сделало наше старорусское купечество» [1, 31 июля 1914 г.]

За победу русского оружия молились не только в православных храмах: «22 июля в еврейском молитвенном доме состоялось торжественное молебствие о даровании победы русским воинам» [3, 27 сентября 1914 г.]

Любое развлечение теперь объявляется кощунственным и возмутительным. Так, 22 июня антрепренёром летнего театра в Боровичах был назначен спектакль и бал-кабаре. Газета «Мстинская волна» с возмущением написала об этом: «В погоне за наживой, г. Сахаров вероятно забыл, что веселиться теперь, когда кругом слёзы и, может быть, кровь, не только не прилично, но даже стыдно. Лучше бы г. Сахаров устроил спектакль со сбором в пользу семейств запасных, которым каждая копейка будет очень дорога» [3, 27 сентября 1914 г.].

Очень скоро стало понятно, что почти для всех семей не только копейка, но и кусок хлеба стали «очень дороги». С фронтов приходили нерадостные сообщения. Русская армия после первых успехов стала терпеть одно поражение за другим. Реалиями повседневной жизни тыловой Новгородской губернии стали госпитали и лазареты. На страницах местных изданий теперь публикуются следующие объявления: «Администрация запасного эвакуационного № 110 госпиталя обращается с покорнейшей просьбой к жителям не отказать пожертвовать излишние экземпляры книг и журналов для библиотеки больных 110 госпиталя» [3, 5 июля 1916 г.]. Книги требовались для раненых. А их становилось все больше. Их размещали в местных лазаретах. Местных учениц еще с 1914 года стали привлекать к изготовлению белья для раненых. В Старой Руссе первой освоила это дело школа им. Ф.М. Достоевского.

Всего за три года – с 1914 по 1917 власть в России сменится три раза. От Николая II она перейдет к Временному правительству, а от них – к большевикам. Все это самым радикальным образом отразится на реалиях повседневной жизни, как новгородцев, так и всех людей, живших тогда на территории России.

1. Искорка [Газета]. Старая Русса, 1914.

2. Ковалев Б.Н. Эммануил Беннигсен: Октябрист из Красного Креста. Великий Новгород, 2018.

3. Мстинская волна [Газета]. Боровичи, 1912–1916.

УДК 94(47).0843

М.И. Прокофьева
Россия, Великий Новгород

ИЗМЕНЕНИЯ В ПОВСЕДНЕВНОЙ ЖИЗНИ НОВГОРОДЦЕВ В НАЧАЛЕ ПЕРВОЙ МИРОВОЙ ВОЙНЫ

Первая мировая война стала вызовом не только для политических и военных кругов, она повлияла на все сферы деятельности российского общества. Автор рассматривает изменения, которые произошли в повседневной жизни Новгородской губернии в начале Первой мировой войны. Освещаются вопросы перестройки деятельности образовательных и медицинских учреждений, а также благотворительной деятельности новгородской интеллигенции.

Ключевые слова: Первая мировая война, Новгородская губерния, учебные заведения, лазареты, новгородская интеллигенция, благотворительность.

M.I. Prokofiev
Russia, Veliky Novgorod

CHANGES IN THE DAILY LIFE OF NOVGOROD AT THE BEGINNING OF THE FIRST WORLD WAR

The First World War was a challenge not only for the political and military circles, but for the whole society as a whole, it affected all spheres of Russian society. In this article the author narrates about the changes that occurred in the daily life of the Novgorod province at the beginning of the First World War. The issues of restructuring the activities of educational and medical institutions, as well as the charitable activities of the Novgorod intelligentsia, are covered.

Key words: World War I, Novgorod Province, educational establishments, hospitals, Novgorod intelligentsia, charity.

Грандиозная по масштабам и катастрофическим последствиям Первая мировая война, начавшаяся в 1914 году, открыла собой новый период всемирной истории. «Великая война» перевернула все стороны жизни российского общества, изменила сферы его деятельности, а вместе с этим и все общество целиком.

Жизнь российской провинции в военное время представляет собой особый пласт исторического наследия. На территории тыловых районов страны, где не велись бои, война нашла выражение не только в мобилизации в действующую армию части мужского населения, но и в реализации политики чрезвычайных мер, изменивших повседневную жизнь общества и его социокультурное пространство [14, с. 500].

В связи с объявлением мобилизации Николаем Вторым 19 июня (1 августа) 1914 года, во многих учебных заведениях Новгородской губернии, как и в других губерниях, учебные занятия в положенный срок не были начаты.

Во-первых, многие учителя покидали свои рабочие места: одни были мобилизованы на фронт, другие уходили на войну в качестве добровольцев. Так учительница Сябеницкой школы имени Г.И. Успенского Антонина Тулякова просила новгородского инспектора «дать отпуск на время военных действий, чтобы быть сестрой милосердия» [7, л. 5]. И таких заявлений было немало. В учебных заведениях сложилась острая нехватка кадров. В связи со сложившейся ситуацией, были приняты решения о распределении уроков между оставшимися учителями и о приглашении новых кадров на временный

срок службы. Инспекторам учебных заведений не всегда удавалось найти замену мобилизованным на фронт учителям. Поэтому на их место приглашались люди из других профессиональных сфер, но с навыками и знанием предмета.

Во-вторых, большинство зданий учебных заведений не были готовы открыть свои двери для учеников в назначенное время, поскольку они были предоставлены для размещения расквартированных ратников. Заведующих училищами обязывали подготовить или освободить учебные помещения, поскольку размещали ратников «казарменным порядком», а не в одиночку по квартирам обывателей [9, с. 30]. В январе 1915 года в Новгородскую Городскую Управу продолжали поступать сообщения о мобилизации. Так, Губернский распорядительный Комитет просил Городскую Управу немедленно сделать распоряжение об отводе помещений городских училищ и церковно-приходских школ для размещения 1700 ратников с 6 января впредь до отправки их в части войск [4, л. 32].

В военное время стала перестраиваться деятельность некоторых ремесленных учебных заведений. Их оборудование могло оказать существенную помощь правительственным учреждениям и местным органам во многих мероприятиях, связанных с тяжелыми последствиями войны и необходимой помощью раненым. Начальники всех технических средних и низших, а также ремесленных мужских и женских заведений принимали незамедлительные меры по уведомлению местных органов военного ведомства, Красного Креста, городских и земских управ о тех работах и заказах, которые могли принять на себя для нужд означенных учреждений [7, л. 2–2 об].

Так, ученицами Новгородского женского ремесленного училища в 1914/1915 учебном году было изготовлено для городского лазарета, лазарета союзных городов и комитета Красного креста большое количество различных предметов: простыни, рубашки, кальсоны, суконные халаты, докторские халаты, санитарные халаты, полотенца, постельники, носовые платки, ватные жилеты, ватные куртки, набрюшники [5, л. 104–105]. Заведующий Новгородской Низшей ремесленной школой в своем сообщении Господину Директору народных училищ Новгородской Губернии от 10 июля 1915 года писал: «... имею честь сообщить, что в истекшем учебном году, вверенной мне школой для местного городского лазарета сделано новых: 20 больших кроватей, 8 носилок для раненых, одна фура для перевозки раненых и исправлено 17 старых кроватей. В настоящее время в мастерских школы исправляются военные автомобили» [Там же, л. 103].

Не только ремесленные учебные учреждения, но и высшие училища участвовали в организации помощи местным органам самоуправления. На заседании педагогического совета Новгородского 1-го высшего начального училища от 8 сентября 1915 года было постановлено «войти в сношения с местными земскими и городскими организациями по вопросу о доставке образцов и материалов для изготовления респираторов и противогазовых очков» [Там же, л. 81].

В начале Первой мировой войны перед страной встали проблемы по организации госпиталей и лазаретов на фронте и в тылу, медицинских складов, подготовки медицинских кадров и переброски их на фронт. Для решения этих и других задач 30 июля 1914 г. был образован Всероссийский земский союз помощи больным и раненым воинам, который первоначально не включал Новгородскую губернию в план эвакуации и размещения раненых [11, с. 2–3, 7]. Но события на фронтах развивались так стремительно, что, начиная с сентября 1914 г., в Новгородскую губернию стало поступать большое количество раненых солдат.

На протяжении войны перед госпиталями и лазаретами стояло множество проблем и задач, которые они должны были решать незамедлительно. Прежде всего, это приглашение медицинского персонала на работу в лазареты и устройство подготовительных курсов по уходу за ранеными солдатами, а также техническое и хозяйственное оборудование лазаретов, т.е. приспособление помещений под лазареты и госпитали, поиск перевозочных средств, лекарств, перевязочных материалов и одежды для больных и раненых.

Начиная с 16 августа 1914 года, Общество врачей Новгородской губернии решило открыть шестинедельные курсы для подготовки лиц обоего пола по уходу за ранеными и больными воинами [12, с. 177–179].

12 сентября 1914 года губернская земская управа получила от Всероссийского земского союза телеграмму с просьбой «срочно развернуть несколько госпиталей для приема и лечения раненых и принять меры по их скорейшему выздоровлению...». Первые лазареты и госпитали были созданы по линии Николаевской железной дороги в районе станций Окуловка, Чудово, Любань, Северной железной дороги – в Тихвине и Череповце, по Новгородской – в Новгороде и Тесово, по Московско-Виндаво-Рыбинской – в Старой Руссе и Бологое [13, с. 86–87].

В Новгороде к октябрю 1914 года было организовано 7 лазаретов и открыт центральный аптекарский склад. Общее число коек в лазаретах Губернского Комитета составляло к 1 октябрю 1914 года – 705, а к 1 октябрю 1915 года, с расширением лазаретов, чисто коек возросло до 778 [8, л. 2]. К концу сентября 1914 г. все работы по устройству и хозяйственному оборудованию лазаретов и госпиталей были завершены. За всю войну максимальное число госпиталей и лазаретов в Новгородской губернии было организовано в 1916 году, их число составляло 98. В Новгороде их было 19, остальные – в уездах губернии.

В процессе организации лазаретов и госпиталей Губернский Комитет столкнулся с серьезной проблемой технического и хозяйственного оснащения случайных зданий в Новгородской губернии, многочисленные затруднения которых, касались, прежде всего, устройства специальных кухонь, ванн, клозетов и т. д. Поэтому врачи принимали непосредственное участие в отборе помещений под лазареты [1, л. 40].

Для перевозки раненых солдат в госпитали и лазареты Новгорода и его окрестностей был создан специальный узкоколейный санитарный поезд. Его

оборудованием занимались военное ведомство по проекту, разработанному представителями Новгородской ветви Московско-Виндаво-Рыбинской железной дороги, а также заведующий санитарным бюро в качестве председателя местной эвакуационной комиссии [8, л. 7–7 об]. Новгородским губернатором М.В. Иславиным 19 сентября 1914 г. была назначена эвакуационная комиссия для приема на станциях Старая Русса и Чудово больных и раненых воинов, а также для наблюдения за их перевозкой в город Новгород [12, с. 177–179].

Обычно раненые принимались в 6–7 часов утра и размещались в трех залах Чудовского вокзала, где они осматривались врачами и подразделялись на категории: тяжело раненых и нуждающихся в операциях, легко раненых, заразных, сифилитиков, отравленных газами и т. д. [8, л. 7 об]. Соответственно этому разделению и пропорциональному отношению числу свободных коек, раненые солдаты по прибытии в Новгород, размещались по разным лазаретам.

С началом войны большая часть российской интеллигенции стала активно принимать участие в благотворительной деятельности, которая была направлена в поддержку семей солдат, больных и раненых воинов, увечных воинов и беженцев.

Начиная с августа 1914 года, во многих учебных заведениях губернии учителя принимали решения о ежемесячных денежных отчислениях из своих заработных плат в пользу раненых воинов и их семей до окончания войны. Суммы составляли от 2% до 5% жалования, что в денежном выражении составляло от 9-ти копеек до 2-х рублей [9, с. 31]. Такие денежные отчисления шли со всех городов губернии и направлялись в благотворительные комитеты.

Вместе с этим многие учителя и учащиеся жертвовали денежные средства и вещи на нужды войны. Так, из донесения директора Новгородского приходского училища от 1 октября 1914 года: «... от учеников и учащихся 1-го Новгородского Приходского училища пожертвования на нужны военного времени – деньгами 11 руб. 16 коп., бельем и другими предметами потребления» [3, л. 4]. Предметами потребления чаще всего являлись папиросы, табак, коробки спичек, кисеты, бумаги для курения, белье, носки, рубашки, простыни, полотенца, чай и сахар.

Начиная с января 1914 года, учащиеся под руководством учителей изготавливали и отправляли на фронт подарки для солдат. Подарки в основном приурочивали к праздникам Рождества и Пасхи. В свои посылки дети часто вкладывали письма: «Угловской школы ученицы Агафии Матвеевой. Шила кисет и положила табаку и бумаги, и посылаю вам, кому достанется. Дай вам Господи доброго здоровья и помощи всех сильных врагов победить» [16, с. 6].

Многие учителя и учащиеся устраивали благотворительные школьные спектакли и лотереи, а также духовно-патриотические концерты. Полученные средства направлялись организаторами мероприятий в поддержку раненых и больных воинов в местные попечительства Красного Креста.

Учителя и учащиеся принимали активное участие в общеобразовательных и религиозно-нравственных чтениях и беседах в лазаретах для раненых воинов.

Программа чтений и бесед не должна была выходить из рамок курса 1-классных и 2-классных начальных народных училищ для безграмотных и малограмотных, она шла ежедневно не больше 2-х часов, и ее посещение не было обязательным для больных и раненых [6, л. 13–18]. Чтения и беседы проводились по Закону Божию, истории, географии и родиноведению [Там же]. Лекторами и руководителями чтений, бесед и занятий для раненых и больных воинов в лазаретах могли быть не только учителя, но и ученики.

Чтение лекций и проведение бесед проходило не только в лазаретах для раненых воинов, но и для всего населения в учреждениях культуры и образования. Особым спросом у слушателей пользовались лекции на военную и международную тематику, сопровождаемые показом так называемых «туманных картинок», воспроизводимых на экране с помощью простейшего кинопроектора [13, с. 71]. В качестве лекторов чаще и больше всего выступали учителя и священнослужители, в период с 1914 по 1917 г. лекционной работой в губернии было охвачено более 500 учителей, а аудиториями для лекций и народных чтений служили земские и церковно-приходские школы [Там же].

Иной отклик учеников на военное положение выразился в прошении инспектора 1-го Новгородского Высшего начального училища «... разрешить им вступить в отряд санитаров при лазаретах для раненых и больных воинов в г. Новгороде» [2, л. 4].

В Новгородской губернии наравне с учебными заведениями серьезную благотворительную работу проводило новгородское Общество врачей. Первоначально Общество врачей образовалось в 1874 году с целью способствовать успеху врачебных наук и улучшению местных врачебно-санитарных условий [10, с. 60]. С началом войны многие врачи были призваны на фронт, однако Общество не только не прекратило своей деятельности, но и активизировало её [Там же]. Врачи преподавали на вновь открывшихся в Новгороде курсах по подготовке сестер милосердия, организовывали временные лазареты для раненых [Там же].

Огромной заслугой общества является организация и устройство рентгеновской станции. Станция была построена обществом врачей при денежном участии всех местных организаций по призрению раненых воинов. Устроить эту станцию при условиях военного времени было очень трудно. В обществе врачей много спорили о том, нужна ли эта станция, в состоянии ли общество врачей ее обслуживать, но, в конце концов, станция была оборудована согласно всем требованиям науки [15, с. 119–120]. Врачебное обслуживание станции производилось безвозмездно врачами губернского комитета, они состояли членами общества врачей. Деятельность станции выразилась в производстве 1306 исследований просвечиванием, сопровождавшимся 783 фотографическими снимками (на 1916 год) [Там же]. Такое огромное количество исследований доказывает, что расчеты врачей оправдались, тем более, что целая серия этих исследований повела к операциям нахождения посторонних тел (пуль, осколков), которые можно было установить только путем таких исследований. Также проводились

исследования внутренних органов и целостности скелета, целью которого было выявление переломов, осколков костей и наличие вывихов.

Таким образом, с началом Первой мировой войны повседневная жизнь Новгородской губернии значительно изменилась. За первый год войны в образовательных учреждениях произошло множество изменений в учебном процессе. Во-первых, это острая нехватка кадров, которая случилось из-за мобилизации и добровольного ухода в армию, а также на работу в госпитали и лазареты многих учителей. Во-вторых, с наступлением войны менялась деятельность технических и ремесленных учебных заведений, которые стали заниматься созданием предметов первой необходимости для военнослужащих. Проанализировав перестройку деятельности медицинских учреждений в городах и уездах губернии, мы делаем вывод, что с наступлением войны врачи и медицинские работники внесли огромный вклад в дело организации и работы госпиталей и лазаретов в губернии, а также осуществляли мероприятия по работе эвакуации раненых и больных в Новгородскую губернию. Организация в оптимальные сроки необходимого количества лечебных учреждений для раненых и больных воинов была важной задачей на протяжении военных действий. В процессе создания огромного количества лечебных учреждений за короткий срок врачи столкнулись со множеством проблем, наиболее острыми из них были нехватка медицинского персонала, а также проблемы технического и хозяйственного оснащения лазаретов. Однако успешная и согласованная работа Новгородского губернского земства с медицинскими работниками позволила справиться с этими проблемами и за короткий срок развернуть на территории губернии большое число госпиталей и лазаретов. Первая мировая война стала тяжёлым испытанием для всей Российской империи, внеся изменения во все сферы повседневной жизни. Война потребовала от общества мобилизации всех внутренних сил страны. Однако, вместе с этим, война вызвала небывалый подъем чувства любви к Родине, который проявился в многочисленных случаях беззаветного служения России и стремлении обеспечить победу русского оружия на фронтах войны.

1. ГАНО. Ф. 138. Оп. 1. Д. 325.
2. ГАНО. Ф. 373. Оп. 1. Д. 386.
3. ГАНО. Ф. 373. Оп. 1. Д. 427.
4. ГАНО. Ф. 373. Оп. 1. Д. 442.
5. ГАНО. Ф. 373. Оп. 1. Д. 457.
6. ГАНО. Ф. 373. Оп. 1. Д. 466.
7. ГАНО. Ф. 375. Оп. 1. Д. 22.
8. ГАНО. Ф. 98. Оп. 3. Д. 2535.
9. *Данько Т.А.* «Война... изменила нормальный ход развития детей...» // Чело: альманах. 2014. № 1–2. С. 30–32.
10. *Данько Т.А.* Общество врачей Новгородской губернии // Чело: альманах. 2005. № 3. С. 60–62.
11. Доклад Новгородскому губернскому земскому собранию очередной сессии 1914 г. // Сборник постановлений земских собраний Новгородской губернии за 1914 год. / – Новгород, 1914. Т. 2. С. 2–3, 7.
12. *Михайлова Е.Ф.* Новгородская губерния в годы Первой мировой войны. 1914–1918 гг. // Новгородский архивный вестник. 2014. № 12. С. 161–180.

13. Павлов А.Н. Культурно-просветительская деятельность Новгородского земства в годы Первой мировой войны // Прошлое Новгорода и Новгородской земли. 1999. С. 69–72.
14. Семенова Е.Ю. Повседневная жизнь российского провинциального города (на материале Поволжья) // Россия в годы Первой мировой войны: экономическое положение, социальные процессы, политический кризис / Под ред. Ю.А. Петрова. М., 2014. С. 500–518.
15. Стенографический отчет Новгородского губернского земского собрания, с 11 по 18 января 1916 г. Новгород, 1916. С. 119–120.
16. Хрусталева М.Ю. Новгородская губерния в годы Первой мировой войны // София. 2014. № 2. С. 3–7.

УДК 396

Т.А. Афанасьева
Россия, Великий Новгород

МИР ЖЕНЩИНЫ В НОВГОРОДСКОЙ ДЕРЕВНЕ ПЕРВОЙ ТРЕТИ XX ВЕКА

В статье рассматривается место полевых этнографических материалов в изучении культуры повседневности, называются основные центры Великого Новгорода, на базе которых проводились полевые исследования региона. Автор останавливается на тех материалах, которые благодаря их научному осмыслению и публикации, были введены в научный оборот. Мир женщины в новгородской деревне первой трети XX века представлен в них частично и отрывочно, хотя они позволяют очертить основную проблематику исследования и наметить необходимые шаги для его осуществления. Дальнейшая работа над столь значимой, многогранной и интересной для современного обывателя темой, по мнению автора, потребует привлечения значительного количества неопубликованных материалов, среди которых архивные материалы Центра этнологических и социокультурных исследований НовГУ.

Ключевые слова: традиционная культура, повседневность, полевые исследования культуры, этнографические экспедиции, крестьянский быт, женщины, Новгородская область.

Т.А. Afanasieva
Russia, Veliky Novgorod

A WOMAN'S WORLD IN THE NOVGOROD VILLAGE THE FIRST THIRD OF THE XX CENTURY

In the article the author tells about the place of field ethnographic materials in the everyday culture studies, mentions the main centers of Veliky Novgorod, which were the base for the regional field research. The author dwells on the subjects, that due to scientific insight and publishing, were introduced into scientific discourse. The women's world in the Novgorodian village of the first third of the 20th century is presented partially and fragmentarily, although it allows us to outline the main problems of the research and to trace the necessary steps for its implementation. Further work on such a significant, multidimensional and interesting topic for the common man of modern times, in the author's opinion, will require a significant number of unpublished materials involvements, including archival materials of the Center for Ethnological and Sociocultural Studies of NovSU.

Key words: traditional culture, everyday life, culture field research, ethnographic expeditions, peasant way of life, women, Novgorod Oblast.

Как «процесс жизнедеятельности индивидов, развертывающийся в привычных общеизвестных ситуациях на базе самоочевидных ожиданий» повседневная жизнь протекает незаметно для простого обывателя, однако составляя основу его существования, по сути, формируя его самого, не может остаться незамеченной как для отдельного человека, так и для общества в

целом. Исследования повседневности нередко обращаются в своей тематике к изучению мира женщины. Если повседневная жизнь представительниц высшего слоя общества представлена достаточным многообразием источников, то о женщинах из простонародья мы узнаем в основном благодаря архивным источникам, данным периодической печати. Наиболее значимыми из них мы бы назвали полевые материалы, полученные непосредственно от носителей изучаемой культуры.

Быт деревенской женщины первой трети XX века в основном определяется патриархальными взглядами провинциального общества. И при описании низводится именно к ним. Так же, как и в общественном сознании, отмечает С. Васильева, часто всплывает образ крестьянина как «темного, забитого, неграмотного мужика» [12, с. 46]. Однако если посмотреть на уклад жизни представительницы новгородской деревни и погрузиться в ее мир, то можно увидеть, насколько многопланова и разнообразна ее жизнь, даже ограниченная рамками повседневности. И в этом нам помогают, в том числе, полевые материалы, собранные исследователями на территории Новгородской области.

По мнению М.И. Васильева, предпринявшего попытку обобщения сведений по истории этнографического изучения Новгородской области, в советский период «самым крупным центром этнографических исследований Новгородского региона» [7, с. 35] являлся «Новгородский государственный объединенный музей-заповедник». Собранные за несколько десятилетий материалы составили архив музея. часть легли в основу публикаций О.В. Ивановой, Т.А. Климовой, Е.В. Китаевой, Е. Мигуновой, О. Поповой, Т. Быковой, О. Никаноровой, которые мы можем найти на страницах его изданий «Ежегодник Новгородского государственного объединенного музея-заповедника», «Витославицы. Альманах».

Начиная с 1980-х годов «активную работу» [7, с. 36–37] в этом направлении начал проводить «Новгородский областной дом народного творчества». Его сотрудники в основном фокусируют внимание на методической работе с работниками культуры области и просветительской работе как с новгородцами, так и с гостями нашего города, что отражается в специфике публикуемых им материалов (список публикаций см. [7, с. 39]).

«Музыкальная школа русского фольклора», созданная в 1984 году новгородским театром «Кудесы», также проводит полевые исследования в области изучения фольклора и этнографии Новгородской области. О широкой тематике фиксируемых материалов говорит библиография директора школы М.К. Бурьяк.

Новгородский университет имени Ярослава Мудрого также имеет обширный полевой материал по традиционной культуре и фольклору нашего региона, на сегодняшний день, сосредоточенный в Центре этнологических и социокультурных исследований НовГУ. Данное подразделение Инновационного Комплекса «Антоново» объединяет две учебно-научных лаборатории фольклора и этнологии и истории культуры. Фонды Лаборатории Фольклора включают материалы многолетних полевых исследований,

проводимых с середины 60-х годов XX века. История полевых этнологических исследований начинает свой отсчет с 2000 года. Научное осмысление накопленные материалы нашли в работах О.С. Бердяевой, Е.В. Мусатовой, Л.А. Янтры, а также М.И. Васильева, Т.А. Воскресенской, И.А. Мельникова [23].

Подводя итог исследования, М.И. Васильев отмечает: «Однако несмотря на большую собирательскую работу, необходимо констатировать, что до сих пор у нас нет крупных обобщающих работ как по новгородской этнографии в целом, так и по большинству аспектов традиционно-бытовой культуры» [7, с. 36–37]. Исследование мира женщины в новгородской деревне первой трети XX века могло бы, по нашему мнению, хотя бы и отчасти, исправить сложившуюся ситуацию. Привлечение опубликованных полевых материалов уже позволяет нам раскрыть отдельные грани этого мира.

Основным занятием новгородских крестьян во второй половине XIX – первой трети XX века было земледелие [13, с. 44], и главным направлением его было возделывание зерновых [17, с. 154]. Выполнение некоторых видов работ требовало привлечения и женских рук, будь то жатва [см. об этом 17] или очистка земли от леса при подсеке [13, с. 45]. Забота об огородах ложилась в основном на женские плечи (см. о выращивании и заготовке капусты на зиму [14]), как и забота о сохранении урожая. Особенно тяжелым для крестьянина была летняя пора, когда «рабочий день длился около 17 часов» (подробно хозяйственная деятельность новгородских крестьян см. [13, с. 62–65]), заботы о будущем урожае, заготовке сена ложились на плечи всей семьи.

Однако продукция собственного сельскохозяйственного производства не могла решить вопрос выживания семьи [22, с. 66]. В этой ситуации «70% (по подсчетам земских деятелей) крестьянских хозяйств должны были заниматься или отхожим промыслом, или каким-либо ремеслом» [Там же]. Среди женских ремесел, довольно распространенных в различных регионах Новгородской губернии, автор вслед за источником называет производство «льняной пряжи и ткачество». О.И. Иванова подтверждает, что лен выращивали как для «домашнего обихода», так и на продажу. «В Новгородской губернии выращиванием льна занимались практически в каждом крестьянском хозяйстве» [16, с. 131].

Обработка льна [15; 16] определяла жизненный цикл женщины на протяжении всего календарного года. Процесс был трудоёмким, а потому некоторые виды работ совершали «помочью», «толокой». Полноправным завершением процесса становилось изготовление одежды для всех членов семьи (о новгородском костюме см. [11]), а также таких предметов обихода как полотенца, завесы, постельные принадлежности и т. п. Этот завершающий процесс требовал от женщины не только больших усилий, достаточных временных затрат, мастерства и сноровки, но и творческого подхода. В некоторых регионах Новгородской губернии этот процесс был превращен в доходный промысел, что предопределило участие в нем наряду с женщинами

мужчин. О знаменитой «Крестецкой строчке» до революции знали далеко за пределами России.

Ведение домашнего хозяйства – приготовление пищи, забота о домашних животных – составляло круг каждодневных обязанностей женщины вне зависимости от принадлежности дня к будничным или праздничным. Многие обряды, призванные охранить дом (уже начиная с его строительства и перехода в новый дом [13; с. 47–53]), домашний скот от болезней и других напастей, совершались именно женщинами, нередко приурочиваясь к определенным датам народного календаря.

Обеспечение чистоты жилища, забота о чистоте домочадцев и их одежды, выполнение хозяйственных работ в поле или огороде, обработка льна имели ограничения и не могли выполняться в определенные церковные праздники. Выделение праздничных и будничных дней во многом определяло насыщенность этих дней теми или другими делами. Само соотношение праздничных и рабочих дней в календаре крестьянина стало предметом особого внимания в ряде работ М.И. Васильева, подробно рассмотревшего категорию традиционных праздников и ярмарок на примере Новгородской области (называю только самые основные из них, см. [8; 9]). Автор оспаривает мнение исследователей, которые говорили о «преобладании нерабочего времени над рабочим» [10].

Сфера досуга особенно холостой и незамужней части деревенского населения подробно описана и в достаточной мере изучена, в частности О.С. Бердяевой, Е.В. Мусатовой, Л.А. Янтра, М.К. Бурьяк [1; 6], затрагивающими традиции новгородских посиделок; Е.Мигуновой, рассмотревшей девичий «навоз» [14; с. 76–79] как форму знакомства молодежи с целью заключения браков.

Забота о продолжении рода, которая ложилась на женские плечи, раскрывается исследователями и в свадебной обрядности. Достаточно подробно зафиксированы ими свадебные обряды различных регионов Новгородской области. Роли, которые женщина выполняет в ходе свадебной игры, в свою очередь определяются ее возрастом, семейным положением и статусом [2; 5].

Много работ посвящено раскрытию такой роли женщины, как мать. В упоминаемых нами источниках находим сведения о родах и уходе за ребенком [4]; о крещении, выборе крестных, крестильном обеде [13; с. 56–65]; о родах, роженицах, отношении к детям, способах узнать пол и другие качества будущего ребенка, о причастности мужа к родам, о способах облегчения родов и традиции навещать роженицу [14; с. 53–61]; о няньках-пестуньях, несчастных случаях с детьми, происходивших по причине недосмотра, устройстве люльки, о сне младенца, пеленках, купании, развитии физических и умственных навыков и умений [15; с. 82–95]. На родившуюся «девочку смотрели как на чужую, на «разоридошку»» [14, с. 54], в то время как «на сына смотрели как на кормильца-поильца, будущего работника в доме», что было обусловлено, прежде всего, экономическими факторами и традициями.

Женщина не только была частью семьи, но и частью общины [12]. И хотя на сельском сходе, решавшем все основные вопросы деревенской жизни от административно-фискальных до хозяйственно-бытовых, женщина могла присутствовать только в случае отлучки «хозяина» (исключение составляли вдовы, которые были вынуждены пользоваться правом голоса до тех пор, пока не подрастали сыновья), в деревенском социуме она могла играть и дополнительную, но значимую роль – роль знахарки [16; с. 138–144; 21] или повитухи [13; с. 56–65; 14; с. 53–61].

Полевые исследования подтверждают, что «в русской деревне искусство лечения больных было по преимуществу женским занятием» [16, с. 139]. Боязненное, но вместе с тем уважительное отношение к знахарям, на наш взгляд, отчасти было вызвано тем, что «у некоторых информантов знахарь и колдун соединяются в одном лице».

Мир женщины во многом определяется системой мировоззрения как системой объединяющей представления человека об окружающем мире, месте человека в нем [18; 19]. Как отмечает автор статей, мир, окружающий человека, был населен им различными существами, которые могли как помогать человеку в его насущных делах, так и вредить ему, требуя выполнения определенных правил поведения. «Собранный материал свидетельствует об устойчивой традиции бытования в крестьянских верованиях и поверьях образов домового и дворового» [19, с. 123]. «В представлениях новгородских крестьян «есть сила, что выше нас», люди верят в существование мифологических образов в природе» [18, с. 170], среди каковых автор выделяет «баенного хозяина», «овинника», «полевого хозяина», «лесового», русалку и пр. Е.В. Китаева отмечает существование представлений о том, что русалкой, по народным представлениям, становились «несчастные, обманутые девушки», или те, кто пережил «насильственную смерть» или их появление связывают с исчезновением «проклянутых» детей. Подборку из архива экспедиций об источниках, ключах, родниках, колодцах, святых камнях, крестах, святых местах можно найти на страницах первого выпуска альманаха Витославлицы.

В свою очередь эта система мировидения и мировосприятия находит отражение в создаваемом женщиной вокруг себя пространстве [20; 13; с. 47–53].

Как мы видим, мир женщины в новгородской деревне первой трети XX века представлен в опубликованных материалах частично и отрывочно. Хотя надо отметить, что они дают достаточно полное представление о некоторых сферах жизни женщины в новгородской деревне. Кроме того, они позволяют очертить основную проблематику будущего исследования и наметить необходимые шаги для его проведения. Указанные материалы показывают нам, что даже самая простая повседневная забота женщины (будь то стирка белья, к примеру) наполнена множеством элементов мировоззренческого и бытового плана и имеет региональные особенности.

Однако не стоит забывать о том, что представленный нами мир будет меняться в зависимости от профессиональной принадлежности (староверка или православная), возраста или социального положения женщины (замужняя или

незамужняя), выполняемой ею социальной (клирошанка или книжница) или хозяйственной роли (портниха, швея), от политических и социальных условий (дореволюционный период / советская эпоха, границы войны и мира) жизни и т. п.

Дальнейшая работа над столь значимой, многогранной и интересной для современного обывателя темой, по мнению автора, потребует привлечения значительного количества неопубликованных архивных данных, среди которых материалы Центра этнологических и социокультурных исследований НовГУ.

1. *Бердяева О.С.* Посиделки: супрядки и вечера. Традиции сельского молодёжного отдыха Новгородской области в первой половине XX века: По материалам фольклорного архива Новгородского государственного университета. Великий Новгород: [б. и.], 2009. 171 с.
2. *Бердяева О.С.* Проект «Фольклор Новгородской области». URL: <http://www.novgorod.ru/city/history/folklor>
3. *Бурьяк М.К.* Новгородское народно-певческое искусство: Научное исследование. Великий Новгород, 2000.
4. *Бурьяк М.* Когда судьба нарождается // Чело. 1995. № 6. С. 11–15.
5. *Бурьяк М.* Новгородская свадьба (полевые записи 1984 г. в Поддорском районе Новгородской области) // Чело. 1995. № 2. С. 10–11.
6. *Бурьяк М.* Новгородские посидки // Чело. 1995. № 7. С. 34–40.
7. *Васильев М.И.* История этнографического изучения Новгородской области // Новгородика – 2006: к 100-летию академика Д.С. Лихачёва: материалы междунар. научн. конф. 20–22 сентября 2006 г. Великий Новгород, 2007. Ч. 2. С. 29–39.
8. *Васильев М.И.* Новгородская традиционная праздничная культура: Местные праздники Волотовского района. В. Новгород, 2001.
9. *Васильев М.И.* Новгородские ярмарки: XIX – первая треть XX века / НовГУ имени Ярослава Мудрого. Великий Новгород, 2009.
10. *Васильев М.И.* Праздничный календарь русской деревни XIX – начала XX в.: к вопросу о соотношении праздничных и рабочих дней // Этнографическое обозрение. 2014. № 3. С. 164–176. *Васильев М.И.* «Праздная» жизнь российского крестьянства как отражение минималистской модели хозяйствования // Этнографическое обозрение. 2016. № 5. С. 128–134.
11. *Васильев М.И., Васильева С.Л.* Новгородский традиционный костюм. СПб.: «Искусство-СПБ». 2010. 352 с. Традиционный костюм Новгородского края: метод. рекомендации в помощь самодеятельным коллективам / сост. М.И. Васильев, С.Л. Ефимова. Новгород, 1989.
12. *Васильева С.* Крестьянская община в Новгородской деревне // Чело. 1998. № 1 (12), С. 46–49.
13. Витославицы: альманах / Новгор. гос. объедин. музей-заповедник, Музей народ. деревян. зодчества «Витославицы». Великий Новгород, 2009. Вып. 1.
14. Витославицы: альманах / Новгор. гос. объедин. музей-заповедник, Музей народ. деревян. зодчества «Витославицы». Великий Новгород, 2014. Вып. 3.
15. Витославицы: альманах. Великий Новгород, 2011. Вып. 2.
16. Ежегодник Новгородского государственного объединенного музея-заповедника. Великий Новгород, 2008. 2007.
17. *Иванова О.В.* Возделывание зерновых культур в центральных и северо-западных районах Новгородской области // Ежегодник новгородского государственного объединенного музея-заповедника 2003. Великий Новгород, 2004. С. 154–157.
18. *Китаева Е.В.* Мифологические образы природы. По материалам этнографических экспедиций НГОМЗ // Ежегодник Новгородского государственного объединенного музея-заповедника. Новгород, 2003. С. 166–170.
19. *Китаева Е.В.* Образ домового и дворового в представлениях новгородских крестьян //

- Ежегодник Новгородского государственного объединенного музея-заповедника: 2001. Великий Новгород, 2003. С. 120–123.
20. *Климова Т.А.* Интерьер избы в обрядах и поверьях новгородских крестьян // Ежегодник Новгородского государственного объединенного музея-заповедника. 2002. Великий Новгород, 2002. С. 156–165. В. Новгород, 2002.
21. Магия слова. Заговор. По материалам фольклорного архива новгородского государственного университета: учеб.-метод. пособие / НовГУ им. Ярослава Мудрого. В. Новгород, 2006. 99 с.
22. *Перковский В.* Бытование народных промыслов в Новгородской губернии в конце 19 – начале 20 веков. По материалам земских исследований // Чело. 2005. № 1. С. 63–66.
23. Центр этнологических и социокультурных исследований НовГУ. URL: <http://www.novsu.ru/dept/24465109>

УДК 94(47)084.3

*А.С. Серебрякова
Россия, Великий Новгород*

**ПОВСЕДНЕВНАЯ ЖИЗНЬ ЖЕНЩИН
НОВГОРОДСКОЙ ГУБЕРНИИ В 1918–1924 гг.**

Статья посвящена изучению повседневной жизни женщин Новгородской губернии после 1917 года. Автор рассматривает, как изменилось положение женщин при новом государственном строе, как политика новой власти влияла на быт и деятельность женщин. Также освещаются вопросы влияния гражданской войны на повседневную жизнь, отношения мужского населения к участию женщин в общественной и политической жизни, изменения в брачно-семейной сфере и особенности повседневности крестьянок после революции. В итоге автор приходит к выводу, что, хотя изменения входили в жизнь женщины медленно и с большими трудностями, все же с течением времени старый уклад жизни заменялся новым советским бытом.

Ключевые слова: повседневная жизнь, женщины, новый быт, женотдел, Новгородская губерния.

*A.S. Serebryakova
Russia, Veliky Novgorod*

**WOMEN'S EVERYDAY LIVES
NOVGOROD PROVINCE IN 1918–1924 YEARS**

The article is devoted to the study of the daily life of women in the Novgorod province after 1917. The author examines how the situation of women has changed under the new state system, how the policy of the new government influenced the life and work of women. The article highlights the impact of the civil war on everyday life, the attitude of the male population to the participation of women in public and political life, changes in the marriage and family sphere and the peculiarities of everyday life of peasants after the revolution. As a result, the author comes to the conclusion that although the changes entered the life of women slowly and with great difficulty, yet over time, the old way of life was replaced by a new Soviet way of life.

Key words: daily life, women, new life, women's Department, Novgorod province.

После прихода к власти в октябре 1917 г. партия большевиков приступила к строительству нового быта и повседневной жизни граждан Советской России. Вслед за изменениями в повседневности перемены последовали в социальной структуре общества и материальной области жизни населения. Значимость изучения повседневной жизни женщин начала 1920-

х годов состоит в том, что оно дает возможность наиболее полно осветить достаточно сложный путь становления особого типа личности – «советской женщины». Главной особенностью советской повседневности является огромная роль государства в ее развитии. Властью был поднят «женский вопрос», который включал в себя следующие аспекты: положение и роль женщины в обществе, в семье, в рабочем коллективе, ее образование и участие в общественной и политической жизни государства и т. д. Однако нельзя рассматривать советскую повседневность, в качестве нового уклада жизни для всего населения в целом, так как она имела свои особенности у разных слоев населения. В данной статье рассмотрены изменения, произошедшие после 1917 года в повседневной жизни работниц и крестьянок – как основных социальных слоев государства, на примере Новгородской губернии.

Советское правительство наметило следующие шаги в решении «женского вопроса»: обеспечение юридического равенства с мужчинами, привлечения женщин к производительному общественному труду, участие в управлении обществом и государством, политическое и культурное просвещение, коммунистическое воспитание и «раскрепощение» женщин в семье, а также создание сети учреждений, охраняющих женщин и их труд [2, с. 43]. Такая политическая линия государства не только повлияла, но кардинально изменила повседневность женщин Советской России.

Гражданская война оказывала сильное и непосредственное влияние на судьбы и жизнь людей. Женщины выполняли различные задачи в тылу, начиная от организации продовольственных и санитарных пунктов и заканчивая возведением укреплений и рытьем траншей. В первый год войны участие в ней женщин было спонтанным и неорганизованным. В октябре 1919 г. женотделы более четко определили функции женщин в армии, был создан некий механизм их деятельности. Были созданы специальные ускоренные медицинские курсы для работниц по основам санитарии и оказанию первой медицинской помощи [15, с. 430]. Женщины организовывали и принимали участие в «Субботниках», таких мероприятиях как: «Неделя помощи фронту» или «Неделя помощи семьям красноармейцев». В рамках данных мероприятий занимались пошивом белья для армии, одеял для больных и раненых в больницах и госпиталях, сбором пожертвований [4, л. 5].

После окончания активных боевых действий на фронтах гражданской войны, жизнь людей постепенно переходит в мирное русло. Женотделы стали главным проводником политики партии в женские массы. Активному распространению новых направлений в повседневной жизни женщин препятствовал низкий культурный уровень населения. В 1917 году грамотность всего городского и сельского населения Новгородской губернии составляла 41,5%, в том числе мужчин – 55,1%, женщин – 28,8%, а также 61,8% всего сельского населения, в том числе 76,2% женщин были неграмотными [1, с. 123–124]. Неграмотных женщин труднее было вовлекать в общественное производство и общественно-политическую жизнь. Советское правительство с первых лет начало вести борьбу с неграмотностью населения, создавая в

городах и селах пункты ликвидации безграмотности, используя женские клубы, организуя сельхозкурсы, курсы для коммунарок и воскресные школы [2, с. 44].

В Новгородской губернии на 1 января 1921 года действовало 909 школ и пунктов по ликвидации неграмотности [16, с. 132]. Приходилось вести специальную работу по привлечению женщин в школы ликбеза, потому что большинство неграмотных женщин в эти школы не шли. Труднее всего было вовлечь в школы ликбеза замужних крестьянок, так как им было трудно отойти от домашнего хозяйства, и мужья возражали, а также крестьянки часто сами не понимали, зачем им надо учиться, и не хотели этого [18, с. 161]. В обществе на тот момент еще были распространены старые традиции и мнение о том, что место женщины дома у семьи и детей. Мужское население, а в частности представители местных властей в 1920-х гг., особенно на первых порах, часто еще не осознавали важности работы партии с женским населением и не понимали, каким образом работа с женщинами может повлиять на изменение образа жизни всего общества [2, с. 45].

На I съезде работниц и крестьянок Новгородской губернии 25–28 января 1920 года упоминалась данная проблема. Участники съезда указывали на преобладающий в обществе взгляд на женщину, который укоренился при старом порядке, и от которого мужчина до сих пор не может освободиться, от чего и происходит недоверие и насмешливое отношение к женским организациям [3, л. 8]. В журнале «Известия Новгородского губкома» № 9–10 от 1923 года читаем: «12 съезд отметил необходимость усиления работы среди женщин... Но как реагируют на эту работу места нетрудно проверить. Даже в Новгороде, в этом губернском партийном центре на собрании секретарей ячеек поднимаются голоса о том, что это лишняя работа: «Все равно из бабы ничего не выйдет, незачем отнимать внимание у занятых людей какими-то делегатками» [10, с. 79]. Даже к 1924 году после пяти лет работы партийных комитетов отношение многих мужчин, как партийных, так и простых рабочих и крестьян к женщине, ее положению в обществе и работе женотделов не изменилось [11, с. 65].

В результате последствий гражданской войны в 1921 году в Советской России возникла безработица, начался тяжелый экономический кризис, голод – все это поставило женщин в крайне сложное положение. У многих мужья или отцы погибли на войне и все хозяйство, старые родители и малолетние дети часто оставались на попечении одной женщины. Регулярно в женотделы поступали обращения с просьбой помочь найти работу или хоть какой-то заработок [7, л. 4]. Государственные органы, профсоюзы проводили специальную работу по сокращению безработицы среди женщин и оказанию им помощи. Организовывались для безработных женщин артели и мастерские в системе кооперации, женщины вовлекались во временные общественные работы, организованные Советами; при биржах труда безработные женщины обучались на курсах; обеспечивались общежитиями с мастерскими, столовыми, яслями; на биржах труда создавались особые льготные очереди для безработных одиноких женщин с детьми [18, с. 119–120].

Семейная сфера жизни также подверглась новым веяниям времени. Как одно из важнейших направлений партийной работы, рассматривалось освобождение женщины от многих семейных «обязанностей и пут» [2, с. 44]. В 1919 году в Петрограде вышла в свет написанная А.М. Коллонтай популярная книга «Коммунистическая партия и организация работниц», в которой говорилось, что путь к освобождению женщин лежит через ликвидацию тяжелого домашнего хозяйства, через передачу его – всех экономических и воспитательных функций – от семьи к государству [13, с. 207]. Была начата работа по обобществлению домашнего труда. Организовывались столовые, прачечные, детские дома, ясли и т. д. Женщины Новгородской губернии в качестве работников женотделов, комсомола, как участницы делегатских собраний и просто на общественных началах принимали участие в поиске зданий для организации яслей и детских домов. Создавались коллегии женских секций для осмотра общественных столовых, детских домов, больниц, которые занимались осмотром помещений, следили за чистотой, уровнем материальной обеспеченности данных учреждений, при обнаружении каких-либо недостатков и нарушений в работе, женщины помогали в их устранении, обращаясь в соответствующие органы [6, л. 1].

Негативным следствием проводимой новой семейной политики явилось ослабление института брака, появилась свобода в семейных отношениях, росло количество разводов. В Новгородской губернии количество разводов с 1921 по 1925 год увеличилось почти в три раза: в 1921 г. – 260, в 1923 г. – 490, в 1925 г. – 817 [16, с. 73–75; 17, с. 12]. Часто женщины оказывались в сложных ситуациях, например, были случаи, когда мужья после развода оставляли жен с детьми на улице, без какого-либо имущества и средств к существованию. В связи с тем, что большинство женщин были неграмотными, у них часто возникали проблемы с разделением имущества при разводе, не зная, как поступить в подобных ситуациях, женщины обращались с просьбами о помощи в женотделы. В июне 1924 года в женотдел при Валдайском уездном комитете РКП(б) поступило заявление гражданки данной волости с просьбой выделить защитницу интересов женщины в суде, при слушании дела о разводе с мужем, так как муж угрожал оставить жену с детьми после развода без какого-либо имущества [8, л. 2].

Следующим шагом стала легализация аборт в 1920 году. В условиях ограниченности социальной поддержки со стороны государства женщинам было слишком трудно нерегулируемо увеличивать свои семьи, учитывая возросшие в стране бедность и безработицу. Россия стала первой страной в мире, которая юридически закрепила право на аборт. Это позволило спасти жизни и здоровье тысяч женщин, избавив их от необходимости делать подпольные аборты в опасных для здоровья условиях. Однако уже в 1924 году были введены ограничения. Организовывались комитеты по абортам, которые принимали и рассматривали заявления женщин на аборт [14, с. 204–205]. Рассмотрев протокол заседания тройки по разрешению аборт ст. Бологое от июля 1924 г., можно увидеть, что предпочтения отдавались незамужним

матерям, женщинам в тяжелом материальном положении и тем, кто не мог воспитывать еще одного ребенка [5, л. 87]. Со временем, ограничений на право производства абортов становилось все больше.

Отдельно следует сказать о повседневной жизни крестьянок. Женщины в деревнях в большинстве своем продолжали жить домом и хозяйством и с трудом воспринимали перемены, происходившие в стране. В начале 1920-х годов в большинстве волостей, Новгородской губернии в частности, работа с крестьянками проводилась слабо или совсем отсутствовала. Однако и эта работа властей имела свои результаты. Значительную помощь женотделы оказывали крестьянкам в летний период организацией детских яслей, площадок, где матери-крестьянки могли оставлять своих детей на время работы. Для сбора средств на реализацию данных планов в мае 1925 года в некоторых волостях губернии проведена «Неделя матери-крестьянки», в течение которой ставили спектакли, концерты, проводили литературные вечера, была развернута широкая агитация через печать, устраивались беседы и собрания на предприятиях [9, л. 2]. Объединяющим центром по культурно-просветительной работе в деревнях являлась изба-читальня, где женщины проводили все больше и больше времени за чтением литературы, общением с делегатками, участием в культурных мероприятиях [12, с. 6]. Однако попытки представителей власти изменить положение и статус женщины в общественном сознании сталкивались с большими трудностями. Женщин с трудом приходилось собирать на общие мероприятия, так как многие не хотели участвовать в общественных, партийных мероприятиях, в связи с большой загруженностью домашним хозяйством. Активисток женотделов, комсомола и других организаций многие крестьянки считали агентами советской власти, которым нужно оказать сопротивление [2, с. 45].

Таким образом, женщины стали равноправными гражданами государства наравне с мужчинами, однако на практике, в повседневной жизни и сознании людей, все происходило довольно медленно и с большими трудностями. Внешнее «раскрепощение» женщины сочеталось с пережитками патриархальных отношений в обществе. В сознании мужчин еще господствовали патриархальные взгляды на место женщины в обществе. Своим женам и дочерям они часто запрещали вступать в партию, комсомол и другие организации, считая, что место женщины дома, у семьи и детей. И сами девушки, в особенности крестьянки, изначально, в большинстве своем, соглашались с этим, отказываясь ходить на комсомольские собрания, конференции партии и женотделов. Одним из ключевых проводников новых тенденций в повседневность женщин были женотделы. Они занимались агитацией и пропагандой политики новой власти, в то же время, помогая женщинам в трудный период жизни государства (оказывали помощь в трудоустройстве, освобождали от некоторых домашних обязанностей, помогали в присмотре за детьми, а также оказывали содействие в решении имущественных вопросов при разводах и т. д.). Государство фактически вторглось в повседневную жизнь людей, в сферу семейных отношений. И со

временем, благодаря широкой агитационной работе различных организаций, а в особенности женотделов, дело сдвинулось с мертвой точки. Женщины все активнее стали участвовать в массовых политических и культурных мероприятиях, все активнее включались в общественную жизнь, все больший интерес проявляли к учебе. Принимали участие в мероприятиях по социальной помощи населению: «Недели помощи семьям красноармейцев», «Неделя помощи матери-крестьянке», контролировали работу общественных организаций (столовых, детских садов, яслей, приютов). И хотя изменения входили в жизнь советской женщины медленно и с большими трудностями, все же с течением времени старый уклад жизни заменялся новым советским бытом. Женщина постепенно становилась строителем нового советского государства.

1. «1150 лет российской государственности. Новгородская земля. Цифры и факты», 2012: Статистический сборник. Часть 1. Великий Новгород, 2012.
2. *Васеха М.В.* Вовлечение женщин в процесс строительства советского общества в 1920-е гг. (по материалам юга Западной Сибири) // Известия Алтайского государственного университета. 2013. № 4–2 (80). // Известия Алтайского государственного университета. Журнал теоретических и прикладных исследований. URL: <http://izvestia.asu.ru/ru/article/10/>
3. Государственный архив новейшей истории Новгородской области (далее – ГАНИНО). Ф. 1 Оп. 1. Д. 481.
4. ГАНИНО Ф. 1. Оп. 1. Д. 492.
5. ГАНИНО Ф. 1. Оп. 1. Д. 2276.
6. ГАНИНО Ф. 51. Оп. 1. Д. 215.
7. ГАНИНО Ф. 51. Оп. 1. Д. 603.
8. ГАНИНО Ф. 80. Оп. 1. Д. 251.
9. ГАНИНО Ф. 80. Оп. 1. Д. 344.
10. Известия Новгородского губкома РКП(б). 1923 г. № 9–10.
11. Известия Новгородского губкома РКП(б). 1923 г. № 11–12.
12. Известия ЦК РКП(б). 1924 г. № 9.
13. *Пушкарев А., Пушкарева Н.* Ранняя советская идеология 1918–1928 годов и «половой вопрос» (о попытках регулирования социальной политики в области сексуальности) // Советская социальная политика 1920–1930-х годов: идеология и повседневность. М., 2007.
14. *Соломон П.* Советская юстиция при Сталине. М., 2008.
15. *Стайтс Р.* Женское освободительное движение в России: Феминизм, нигилизм и большевизм, 1860–1930. М., 2004.
16. Статистический ежегодник за 1918–1923 гг. Новгород, 1924.
17. Статистический ежегодник за 1925 год. Новгород, 1927.
18. *Чирков П.М.* Решение женского вопроса в СССР (1917–1937 гг.). М., 1978.

УДК 396

*Н.А. Завершинская
Россия, Санкт-Петербург*

**ЖЕНЩИНЫ НА ВОЙНЕ:
ГЕРОИЧЕСКОЕ И ПОВСЕДНЕВНОЕ В СОВРЕМЕННОЙ ПАМЯТИ
(ОБЩЕРОССИЙСКИЕ И НОВГОРОДСКИЕ КОНТЕКСТЫ)**

Рассматривается феномен женской памяти о Великой Отечественной войне в общероссийских и новгородских контекстах. Речь идет не только о воспоминаниях женщин, непосредственно участвовавших в боевых действиях, но и о женских историях, повествующих о событиях тыловой жизни. При анализе женских воспоминаний акцент сделан на особенностях оповседневнивания войны, как на фронте, так и в тылу. Извлечение женской памяти о войне – задача сложная и деликатная, до сих пор до конца не решенная. Особое внимание обращается на процесс включения женщин в различные периоды истории советского и постсоветского общества в официальную мемориальную культуру войны.

Ключевые слова: советское прошлое, женская военная память, коммеморация, традиция, героика, повседневность, мемориальная культура, стереотип, травматичный опыт.

*N.A. Zavershinskaya
Russia, St. Petersburg*

**WOMEN AT WAR: THE HEROIC AND THE EVERYDAY IN MODERN MEMORY
(ALL-RUSSIA AND NOVGOROD CONTEXTS)**

Article considers the phenomenon of female memory of the Great Patriotic War in the all-Russian and Novgorod contexts. It is not only about memories of the women who were directly involved in fighting but also about the female stories of events' narration of rear life. The emphasis of the analysis of women's memoirs is placed on features of daily occurrence of war both at the front, and at the rear. Extraction of female memory of war, difficult and delicate task, is not completely resolved. Special attention is also paid on process of inclusion of women in the official memorial culture of war during various periods of history of the Soviet and Post-Soviet society.

Key words: Soviet past, female military memory, commemoration, tradition, heroics, daily occurrence, memorial culture, stereotype, traumatic experience.

Более трех четвертей века отделяет современное поколение от драматических событий Великой Отечественной войны. Постепенно вместе с уходом живых носителей памяти о той войне теряется непосредственное ее ощущение в обществе, регулярно воспроизводившееся раньше живой традицией. Все более насущной становится потребность «подтвердить связь с уходящим миром» [12, с. 35].

В настоящее время в российском историческом и культурном сознании тема Великой Отечественной войны переосмысливается на основе ставших доступными рассекреченных архивных документов, опубликованных мемуаров, открытых обсуждений ранее запретных для публики тем. Однако до взвешенного подхода к оценке военной истории в нашей стране еще достаточно далеко, о чем свидетельствуют в частности и слова ветерана войны Н.Н. Никулина: «к написанию правдивой истории войны еще не приступили» [9, с. 228]. Значимое место в этих воспоминаниях занимает память о героическом и повседневном женщины в тылу и на фронте, которая и станет предметом нашего рассмотрения. Наряду с введенными в публичную сферу

женскими историями, в статье используются воспоминания, которыми поделились с автором его информанты.

В отечественном дискурсе работ, посвященных гендерному переосмыслению Великой Отечественной войны, немного. Можно согласиться с суждением отечественных исследователей: «История участия женщин в Великой Отечественной войне пока остается ненаписанной, несмотря на рост интереса ... к этой теме в последние годы» [8].

Эту историю начали писать еще в ходе войны, в первые послевоенные годы [7], в брежневские и горбачевские времена и продолжают до сих пор. При этом вопрос о сохранении в СССР памяти о событиях Великой Отечественной войны остается дискуссионным. Среди разнообразных точек зрения, высказываемых по этому поводу, наиболее корректной можно считать следующую: коммеморация войны в СССР являлась не столько результатом единой стратегии власти «как монопольного держателя памяти» и «конструктора истории», сколько многочисленных компромиссов и импровизаций между властью и народом, публичным и приватным дискурсами [2].

В брежневскую эпоху и до крушения СССР на волне интереса к героике войны и победы появляются серьезные научные исследования, в научный оборот вводится огромный пласт источников из центральных и местных архивов, материалов газет и журналов, появляется большое количество воспоминаний непосредственных участников и участниц тех событий (Ульяненко Н.З., 1964, Красильникова-Яценко О.И., 1972, Голубева-Терес О.Т., 1974, Мурманцева В.С., 1974, Никифорова Е., Евстигнеев Г., 1976, Мешкова Е.Н., 1987, Овчинникова Л.П., 1987, Сычева Т.А., 1989 и др.).

Свой вклад в осмысление феномена женщины на войне вносит искусство 60–80 годов прошлого века. Советские писатели посвящают подвигу женщин-участниц боевых сражений многочисленные повести и рассказы (Лапин К.К., 1966, Шулешова А.Е., 1969, Стрехнин Ю.Ф., 1970, Васильев Б.Л., 1972, Тамарина Г., 1974, Молчанов П.А., 1974, Кожухова О.К., 1978, Колеватов Н.А., 1978, Костенков А.Г., 1978 и др.).

В советском кинематографе выходит в это время множество кинокартин о женщинах на войне: «В небе „Ночные ведьмы“» (1981), «В бой идут одни старики» (1973), «Семнадцать мгновений весны» (1973), «А зори здесь тихие» (1972), «Белорусский вокзал» (1970), «Женя, Женечка и Катюша» (1967), «Крепкий орешек» (1967), «Крылья» (1966), «На семи ветрах» (1963) и др.

Советское искусство органично дополнило «воспоминания» коллективной памяти о военном героизме достоверными и жизненными, не всегда образцовыми историями женщин, путь на войну которых был сопряжен с большим количеством жертв, житейских трудностей и внутренних противоречий. Таким образом, несмотря на идеологическое кураторство официальной власти над коммеморативной культурой Великой Отечественной войны, в процесс ее конструирования все увереннее вторгся неформальный женский взгляд на войну. Определенной вехой на этом пути стала также

повесть Светланы Алексиевич «У войны не женское лицо», опубликованная в 1985 году.

Новый всплеск художественного интереса к военной тематике пришелся в преддверии празднования 60, 65 и 70-летия победы в Великой Отечественной войне. На кино и телеэкраны выходят фильмы «Время собирать камни» (2005), «Алька» (2006), «Ленинград» (2007), «Мы из будущего» (2008), «Рябиновый вальс» (2009), «Разведчицы» (2013), «Палач» (2014), «Гетеры майора Соколова» (2014), «А зори здесь тихие» (2015), «Битва за Севастополь» (2015), «Молодая гвардия» (2015) и др.

Издаются и переиздаются мемуары, документы, монографии, появляются новые диссертационные исследования о женщинах на войне (Малиновская Н., 2001, Иванова Ю.Н., 2002, Ракобольская И. В., Кравцова Н.Ф., 2005, Ульяненко Н.З., 2005, Жукова Ю.К., 2006, Волкова Е. Ю., 2006, Дзенискевич А.Р., 2006, Логинова Е.С., Золотухина Л.И., 2007 и др.).

Оказалось, что у войны бывает и женское лицо. Это женское лицо войны постепенно выходит из теневой стороны в «освещенное пространство памяти» [10] и все сильнее предъявляет сегодня свои притязания на правдивость к отечественной мемориальной культуре войны.

Героические образы памяти воевавших на фронтах Великой Отечественной войны женщин нередко соответствуют образам официальной пропаганды. Объясняя данный феномен, отечественные исследователи справедливо отмечают, что некорректно усматривать в этом только результат властных стратегий запугивания и манипулирования.

Скорее всего в этом находит свое отражение экзистенциальное настроение, переживаемое человеком на войне. «Состояние войны – это радикальный экзистенциальный вопрос, обращенный к каждому гражданину: присутствует ли в его существе (самоидентичности) ценность, большая, чем ценность его индивидуального существования (его частного «я»). Готовность стать воином и воевать означает готовность принести в жертву *себя* как частное лицо на алтарь *большого* (страны, этнической группы, класса, религиозной общины, прав человека и т. д.), согласиться и даже требовать от ближнего подобной же жертвы, решимость, будучи военачальником, принести ближнего в жертву, в том числе и без его согласия, если того требуют интересы *большого*... Логос войны *возвышен*, поскольку обнаруживает в человеке *большее*, чем его индивидуальное существование, – трансgressирующую его индивидуальное существование *основу* самоидентификации, и, в силу правды жизни, жесток» [11]. Неудивительно поэтому, что мемуары воевавших женщин пронизаны искренней экзистенциальной верой в советского человека. По воспоминаниям О.Т. Голубевой-Терес, воевавшей штурманом 46-го гвардейского ночного бомбардировочного авиационного полка, «у нас не было выбора: или победить, или умереть. Мы должны были отстоять нашу Родину, – пишет она в своих мемуарах – и ничего хорошего не ожидали... Ни славы, ни наград девушки не искали – лишь бы летать, лишь бы самим бить врага, лишь бы поскорее вернуться к миру, к прерванной войною учебе» [3]. В книге

С. Алексиевич «У войны не женское лицо» также приводятся аналогичные образы: «...Таких людей, какими мы были тогда, наверное, больше никогда не будет. Никогда! Таких наивных и таких искренних. С такой верой!» [1].

Война – это серьезное испытание на человечность. По воспоминаниям женщин-участниц войны, они нередко сталкивались в повседневных практиках с глубоко укоренившимися в советской маскулинной культуре гендерными стереотипами: «Четвертый год я в армии. А все же не исчезает это предубеждение: мол, ты женщина» [6]; «Я была в мужском полку у майора Лопуховского, где относились к полетам женского полка явно с предубеждением. Им многим не верилось, что девушки прекрасно воюют и летают в большинстве случаев не хуже мужчин» [13, с. 196]; «Вы не ошиблись, девушки? ... Не хотел бы я встретить "мессера", имея в паре такое небесное создание! ... Надо было доказать делом свое право называться летчиком-истребителем» [5, с. 146].

Действительно «война ужесточила и обесчеловечила мужское отношение к женщине» [14]. Оно проявлялось не только в пренебрежительных оценках боевых способностей воевавших женщин. Оно не менее остро проявлялось в повседневном взаимодействии, во фронтовом быту и фронтовом отдыхе. В воевавшей Красной Армии имели место случаи, когда женщины становились объектами мужского сексуального насилия со стороны армейского руководства, под началом которого приходилось им служить, оправдывавшего свое насилие и жестокость циничной установкой, что «Война все спишет» [9, с. 37]. Реальный опыт воевавшего советского солдата в действительности отличался от транслируемых официальной пропагандой представлений о гуманности и человечности.

Героической жертвенностью отмечены не только женские истории на фронтах боевых действий, но и на фронтах трудовых будней в тылу. В своих воспоминаниях, записанных в 2011 году, 83-летняя новгородка Павлова Роза Михайловна мысленно возвращается к событиям октября 1942 года, когда она, 14-летняя девочка, была принята на работу (по просьбе ее мамы) в геологоразведочную партию коллектором для того, чтобы отбирать и описывать образцы грунта, добываемых из скважин Комаровского месторождения бурого угля (ныне село Комарово Любытинского района Новгородской области), сыгравшего существенную роль в снабжении топливом блокадного Ленинграда. «Каждый день, в любую погоду мы из Дубровки (находившейся в 4 км от места бурения комаровских скважин – уточнение Завершинской Н.А.) по лесу шли к месту бурения скважин. Зимой по пояс в снегу, а ранней весной по талому снегу и по воде. Обуви хорошей ни у кого не было, поэтому приходили к месту работы уже с мокрыми ногами. Сразу разжигали костёр, разувались, грели ноги и сушили портянки. Ноги от костра были до колен красно-синие. Зимой я на работу ходила в подшитых валенках, а весной в папиных рабочих ботинках 43 размера. Наматывала на ноги побольше тряпок, чтобы ботинки не сваливались, и шла. Проработала я в геологоразведочной партии 6,5 лет» [15].

Типичными для многих женщин и девочек-подростков, переживших тяжелые дни войны, являлись также повседневные хозяйственные заботы, которые легли на их плечи. «На дворе стояла суровая зима 1942 года, а печку было топить нечем», – вспоминает Павлова Р.М. «Дров дома не было. Рано утром, вместо школы, я брала санки и ехала в лес за дровами. Километрах в двух от деревни была делянка, в которой перед войной заготавливали лес для строительства. Там оставался не увезённым подтоварник – еловые брёвна метровой длины. Вот эти брёвна я и привозила домой... Около дома я эти дрова сама пилила и колола.

Позднее стали продавать осиновые дрова, складированные на высоком берегу за Мстой. Мама купила 10 кубометров. За зиму все эти дрова я одна на саночках перевозила домой. Сейчас я даже не представляю, как мне это удалось. Оставив санки на льду реки, я, по пояс в снегу, взбиралась на гору к дровам. От реки до дров было метров 100. Сначала я по несколько поленьев скидывала вниз под гору. Они застревали в снегу. Одни и те же поленья приходилось перекидывать по несколько раз, пока они не падали на лёд реки. Лёд на реке был толстый, так как морозы в ту зиму были лютые, температура воздуха на улице доходила до 45 градусов. На реке я грузила дрова на санки и по льду везла их до противоположного берега. Везла я обычно полена по три. Поленья были тяжёлые, метр длиной. Возле противоположного берега я два полена сгружала и домой везла только одно, так как все три сразу мне по снегу было не привезти. Затем также по полену привозила домой и остальные два. Вот таким образом я и перевозила к дому все 10 кубометров дров. Дома я пилила дрова пополам и колола их топором. Дрова были суковатые, колоть их было очень тяжело. Чтобы наколоть дров для печки и лежанки, требовалось много сил. Уставала я очень, но что делать? Помощи ждать было неоткуда. Мама была прикована к постели.

Один день я везла дрова, а на следующий день рано утром с санками ехала за сеном для коровы. Оно у нас с мамой летом было заготовлено в 3-х километрах от деревни. Сено было сложено в небольшие стожки, поэтому мне приходилось вытаскивать его маленькими пяточками с боков стога. Чтобы дорогой сено не растерять, я запихивала его в наматрастник. Больше часа уходило у меня на то, чтобы этот наматрастник набить сеном. Наматрастник с сеном я привязывала к санкам. Саночки небольшие, не больше метра в длину, а наматрастник метра два в длину, не меньше. Вот это сено и мотало меня всю дорогу из стороны в сторону: то на одну сторону санок упадёт, то на другую, а то вместе с санками перевернётся вверх тормашками. Намучаюсь я за дорогу, сил нет, а дома ещё печку надо истопить, корову накормить, подоить и маме приготовить поесть. В то время газовых плит не было. Сварить обед можно было только утром в печке или вечером в лежанке. Чай в чугунке грели.

В эту зиму в школу я совсем не ходила. Кроме всех домашних дел надо было ещё каждое утро бегать за три километра в соседнюю деревню Новинка за хлебом. Нам с мамой, как иждивенцам, давали по 150 граммов... Несёшь эти

300 грамм за пазухой. От запаха тёплого хлеба чуть сознание не теряешь, а есть нельзя, иначе, пока до дома дойдёшь, от хлеба ничего не останется» [15].

Война, несомненно, никак не вписывается в привычный мир, в мир повседневного. Она противоположна повседневному как неповседневное, как существующее вне обычного порядка, подстерегающее человека и пугающее смертельной опасностью, внезапной и разрушительной мощью жизненных трагедий. Но даже в военных условиях действуют требования простого выживания, которые ведут к оповседневничанию, к постепенному обживанию страшной реальности войны.

Опривычивание фронтовой жизни, несмотря на весь ее трагизм, рано или поздно все-таки происходит. «На фронте, как это ни ужасно, человеческую смерть, даже если человек молод, со временем начинаешь воспринимать как обыденное явление. Чувство отчаяния, чувство невосполнимости потери если и не исчезает полностью, то притупляется. А если обострится – его подавляешь, чтоб не мешало» [4, с. 181].

В тылу опривычивание не менее драматично. Вспоминая о том, что происходило в 1943 году, и какими повседневными занятиями была занята в то время 12-летняя девочка, оказавшаяся в эвакуации вместе с родителями на новгородской земле, в местечке под названием Овсянка (ныне заброшенное село Любытинского района Новгородской области), ныне 87-летняя жительница села Комарово Любытинского района Сергеева Нина Константиновна называет наряду с хозяйственными занятиями (и дрова колола, и во дворе все делала, и дома) отоваривание карточек, для чего все время приходилось проводить в очередях («мы все в очередях стояли»). Получив по карточке хлеб в пункте прикрепления, который располагался в шахтерском поселке Комарово, «я вот возьму его (довесочек к хлебу) в рот, так я его не жевала, не ела, а сосу, как конфетку, чтобы мне хватило на всю дорогу бежать до Овсянки» (2 км). «И один раз у меня отобрали хлеб. Я бегу по железнодорожной линии, никого нет взрослых. Сзади какой-то мальчишка, пацан, догоняет меня. Я несусь подмышечкой хлеб. Он хватил от меня этот хлеб перед Овсянкой и в лес бежать. ... Вот без хлеба и остались» [15].

Для того чтобы пропитаться, хотя и «огородик был», как вспоминает Сергеева Н.К., приходилось ходить по деревням и менять «какой кусок мыла или нитки какие хоть за ведро картошки». Особенно после случая, когда «один мужчина за ночь нам весь огород выкопал. Думал, что там картошка невесть какая, а там еще только ботва была. А картошка-то не успела нарасти... Мама не ходила (у меня мама была больная, порок сердца), а мне приходилось. Я вот в районном центре все знаю. Знаю, где и Николаевка, где и Светицы, все пройдено».

Постоянно преследовала мысль, «как бы сытно поесть... Весна придет, так идешь перекапывать картошку. Вскопанный огород, а копаешь, ищешь, где осталась картошина, а она уже какая картошка. Накопаешь пяточку, принесешь, мама размочит, да напечет оладий. А мы и то рады... Кожурки картофельные на печи испечем. Мы называли все "рябчиками"» [15].

Женские воспоминания о фронтовой и тыловой жизни не могут не вызывать у послевоенных поколений восхищения мужеством военного поколения. Вслед за Ю. Друниной хочется воскликнуть: «И откуда взялось столько силы / Даже в самых слабейших из нас?... / Что гадать! – Был и есть у России / вечной прочности вечный запас».

В мемориальной культуре о Великой Отечественной войне женская ее версия постепенно, не без трудностей, но утверждается. Однако извлекать ее полностью из «вынужденной немоты» – задача будущих исследователей.

1. *Алексиевич С.* У войны не женское лицо. Часть 1 // Eva.Ru. 2013. URL: <http://eva.ru/travel/channel/12/news11102.htm> (дата обращения: 08.10.2017).
2. *Габович М.* Памятник и праздник: этнография Дня Победы // Неприкосновенный запас. 2015, № 3 (101). URL: <http://magazines.russ.ru/nz/2015/3/9g.html> (дата обращения: 08.10.2017).
3. *Голубева-Терес О.Т.* Страницы из летной книжки. М., 1988. URL: http://militera.lib.ru/memo/russian/golubeva_teres_ot/index.html (дата обращения: 08.10.2017).
4. *Гудкова Г.* Будут жить! М., 1986.
5. *Казаринова М.А., Полянцева А.А.* (ред.). В небе фронтовом: Сборник воспоминаний и очерков. М., 1962. URL: http://militera.lib.ru/memo/russian/v_nebe_frontovom/index.html (дата обращения: 08.10.2017).
6. *Левченко И.Н.* Повесть о военных годах. М., 1983. URL: http://militera.lib.ru/memo/russian/levchenko_in/index.html (дата обращения: 08.10.2017).
7. *Мурманцева В.С.* Советские женщины в Великой Отечественной войне. М., 1974. URL: <http://www.a-z.ru/women/texts/murman1r.htm> (дата обращения: 08.10.2017).
8. *Никонова О.* Женщины, война и «фигуры умолчания» // Неприкосновенный запас. 2005, № 2–3 (40–41). URL: <http://magazines.russ.ru/nz/2005/2/ni32.html> (дата обращения: 08.10.2017).
9. *Никулин Н.Н.* Воспоминания о войне. СПб., 2008. С. 160.
10. *Рикёр П.* Память, история, забвение. М., 2004. URL: <http://textarchive.ru/c-2842079-rall.html> (дата обращения: 08.10.2017).
11. *Тищенко П.Д.* Жизнь и власть: био-власть в современных структурах врачевания // Мир психологии: Научно-методический журнал. № 04/2006. URL: https://iphras.ru/uplfile/root/biblio/bioeth/bioeth_4/2.pdf (дата обращения: 30.09.2018).
12. *Хаттон П.Х.* История как искусство памяти. СПб., 2004.
13. *Чечнева М.П.* Боевые подруги мои. М., 1975. URL: http://smirnovkv.asuscomm.com/library/book/992_boevuue_podrugi_moi_.html (дата обращения: 13.03.2016).
14. *Щербакова И.* Победа вместо войны? (Накануне 65-летнего юбилея) // Уроки истории. XX век. 2012, 21 июня. URL: <http://urokiistorii.ru/current/dates/3222> (дата обращения: 13.03.2016).
15. Полевые материалы автора, 2018 (информанты: Р.М. Павлова, 1928 г.р.; Сергеева Н.К., 1931 г.р., Захарова Л.И., 1949 г.р.).

УДК 94(470+571)

*Н.С. Федорук
Россия, Великий Новгород*

**ПОВСЕДНЕВНАЯ ЖИЗНЬ НЕМЕЦКИХ КОЛОНИСТОВ
НОВГОРОДСКОЙ ГУБЕРНИИ В 1920-Е ГОДЫ:
РЕГУЛИРОВАНИЕ СЕМЕЙНО-ИМУЩЕСТВЕННЫХ ОТНОШЕНИЙ**

Статья посвящена анализу особенностей регулирования семейных и имущественных отношений немецких колонистов Новгородской губернии в первые годы после установления советской власти.

Ключевые слова: немецкие колонии, Новгородская губерния, повседневная жизнь, семья, раздел хозяйства.

*N.S. Fedoruk
Russia, Veliky Novgorod*

**DAILY LIFE OF GERMAN COLONISTS NOVGOROD PROVINCE IN THE 1920 years:
REGULATION OF FAMILY PROPERTY RELATIONS**

The article is devoted to the analysis of the peculiarities of regulation of family and property relations of the German colonists of Novgorod province in the first years after the establishment of Soviet power.

Key words: German colonies, Novgorod province, daily life, family, housekeeping separation.

Первые немецкие колонии в Российской империи начали создаваться еще в период царствования Екатерины II. Немецкие колонии в Новгородской губернии были образованы в 20–30-е гг. XIX в. в результате переселения на новгородские земли 93 семей немецких колонистов из Санкт-Петербургской губернии [4, с. 15]. Всего в Новгородской губернии было создано три колонии – Гореловская, Николаевская и Александровская. Все они располагались на землях Новгородского уезда вдоль правого берега реки Волхов. Просуществовали они более ста лет. В начале Великой Отечественной войны немецкое население новгородских колоний было выселено, а сами колонии разрушены в результате сражений на Волховском фронте. В послевоенные годы колонии не восстановились.

Немцы, переехавшие в Россию в XVIII в., и в XX столетии сохраняли свой язык, особенности организации и ведения хозяйства, традиционной культуры, повседневной жизни. Немецкие колонисты переселялись в Новгородскую губернию семьями. На момент переселения каждая семья состояла из мужа, жены и 2–3 детей [1, с. 37]. Именно на семью колонисты получали земельный участок. Вся хозяйственная деятельность колонистов также организовывалась в рамках семьи и с участием всех ее членов. В XX в. семья у колонистов оставалась большой. По документам за 1924 г. семьи жителей Николаевской и Александровской колоний могли иметь до 5–7, а иногда и 9 детей. Например, семья Н. Киблера из Александровской колонии имела 5 дочерей и 2 сыновей в возрасте от 2 месяцев до 19 лет [2, с. 134]. В состав семьи могло входить два, а иногда и три поколения разных возрастов. Так, семья Н. Гевейлера пятидесяти шести лет из Николаевской колонии состояла из его жены, 7 сыновей и 2 дочерей в возрасте от 1 до 31 года, жены и двух детей старшего сына, а также отца семидесяти восьми лет [2, с. 140].

Главой семьи немецких колонистов являлся отец. Он распоряжался всем земельным участком, всеми постройками, имуществом и хозяйством. Дочери и сыновья, другие родственники, проживавшие с главой семьи, работали совместно в одном хозяйстве. После смерти главы семьи, на основе майоратного права, являвшегося традиционным для немецких колонистов и закрепленного высочайше утвержденным Екатериной II докладом Сената от 19 марта 1764 г., все хозяйство переходило по наследству только одному из сыновей [3, п. 4]. В начале 1920-х гг., несмотря на первые советские преобразования в области землевладения и землепользования, такой порядок наследования еще сохранялся в новгородских немецких колониях. Младшие сыновья или продолжали жить и работать в хозяйстве старшего брата, или вынуждены были уходить из семьи и зарабатывать самостоятельно. Оставаться в зависимости от старших младшие братья хотели не всегда. Например, отец 5 сыновей из Николаевской колонии после возвращения одного из младших сыновей с военной службы «хотел оставить его дома, но он не пожелал, заявив, что маленьких детей своих братьев выращивать он не желает и пошел [работать] на мызу Сметанина» (Государственный архив Новгородской области (ГАО). Ф. Р-71. Оп. 3. Д. 23. Л. 90).

Чтобы предотвратить имущественные споры между взрослыми сыновьями, еще при жизни отец имел право определить наследника хозяйства или разделить хозяйство на две части: одна часть оставалась родителям, другая отходила одному из сыновей. Либо отец мог разделить хозяйство и между двумя сыновьями. Но, в таком случае, при разделе четко оговаривалось, с кем из сыновей будут жить родители после раздела, и какую часть продуктов сыновья будут выделять ежегодно на содержание своих родителей до их смерти. Старший брат, получивший после смерти отца хозяйство, также имел право отделить какую-либо его часть младшему брату. Если была жива мать, то братья договаривались между собой о том, как они будут ее содержать после такого раздела. Взрослые дочери (сестры) продолжали работать в хозяйстве главы семьи до замужества. Вышедшие замуж дочери получали свою часть наследства и на оставшееся хозяйство уже не могли претендовать. Необходимо отметить, что указанный выше доклад Сената запрещал разделять на более мелкие части наделы земли, полученные семьями колонистов от государства [3, п. 4]. Тем не менее, в немецких колониях Новгородской губернии еще в XIX в. колонисты такие разделы проводили. Судя по архивным документам, обычно хозяйство немецких колонистов делилось только на две, реже на три части. Разделы хозяйства на большее количество частей нами пока не зафиксированы.

В процессе раздела хозяйства и имущества именно глава семьи (отец, старший брат) определял состав и объем доли, отходящей каждому участнику раздела. Проводимые разделы хозяйства оформлялись письменно посредством составления «имущественного и хозяйственного раздельного акта» (ГАО. Ф. Р-71. Оп. 1. Д. 46. Л. 4). В фондах Государственного архива Новгородской области сохранились некоторые раздельные акты, в частности, за 1918–1925 годы (ГАО. Ф. Р-71. Оп. 3. Д. 15. Л. 41–41 об., 46–46 об.; 2, с. 251–253,

с. 193). Раздельный акт составлялся в присутствии заинтересованных сторон, нескольких понятых из жителей колонии, председателя сельсовета. Основное содержание акта включало подробный перечень земельных участков, построек, инвентаря и другого имущества, отходившего каждой стороне. При разделе действительно старались распределить имущество справедливо, по возможности поровну, с учетом его ценности. Так, раздельный акт от 7 июня 1921 г. между двумя братьями из Николаевской колонии содержит перечень названий полос земли, отходящих каждому из братьев, с указанием посевной площади в мерах овса каждой полосы. В итоге, один брат получил 22 полосы земли площадью 22 куля 1 мера высева овса, а второй – 20 полос площадью 22 куля 3 меры высева овса (ГАНУ. Ф. Р-71. Оп. 3. Д. 15. Л. 41–41 об.). В другом раздельном акте от 18 июня 1925 г. между двумя братьями из Александровской колонии зафиксирован подробнейший перечень недвижимого и движимого имущества, поступающего в пользу каждого брата. Например, в пользу одного из братьев поступало следующее: 1) дом жилой $6*3=18$ кв. сажень; 2) городина $1\frac{1}{2}*3=4\frac{1}{2}$ кв. сажень; 3) хлев $4\frac{1}{2}*3=13\frac{1}{2}$ кв. сажень, новый; 4) маленький хлев – пристроек, ветхий; 5) сенной сарай $2*3=6$, три стены; 6) картофельный погреб, половина; 7) лошадь – кобыла; 8) корова большая; 9) теленок годовалый; 10) новая телега; 11) две подростки овец; 12) пять куриц; 13) легковые санки; 14) парный железный плуг с выплатой брату 7 руб. 50 коп.; 15) одинарная боронка; 16) плуг для проезда картофеля; 17) бочка для возки удобрения; 18) стол старый; 19) шкаф большой; 20) бочка большая; 21) железная печь [2, с. 251–253]. Оформленный акт скреплялся подписями заинтересованных сторон и всех присутствовавших при разделе, после чего утверждался печатью волземотдела. Такая процедура должна была пресечь возможное недовольство и последующие претензии участников раздела друг к другу. Необходимо отметить, что подобные раздельные акты служат источником информации не только о семейных отношениях колонистов, но и о составе, размерах, особенностях их семейного хозяйства.

В любом случае, раздел хозяйства осуществлялся с учетом сохранения достаточной для пропитания семьи эффективности и продуктивности каждой из выделенных частей, поэтому разделы не могли быть произвольными. Если в результате раздела хозяйства его участники (один из участников) не могли получить достаточного для нормального пропитания семьи количества земли, инвентаря, построек, то раздел не проводился. В 1920 г. в Новгородский губисполком поступила жалоба от младшего брата на то, что после смерти отца в 1917 г. все хозяйство, находившееся в Николаевской колонии, «захватил в одни свои руки старший брат мой», и просьба поделить отцовское наследство по справедливости (ГАНУ. Ф. Р-71. Оп. 3. Д. 15. Л. 56). Жалоба была перенаправлена для рассмотрения в Ново-Николаевский волостной земельный отдел. В марте 1921 г. жалоба младшего брата рассматривалась на заседании волземотдела, в ходе которого выяснились подробности имущественного спора братьев. Во-первых, младший брат все-таки получил после смерти отца лошадь и

корову, которых продал, сельским хозяйством он не занимался несколько лет, зарабатывая ремеслом сапожника. Во-вторых, старший брат выделял младшему «по-братски» полосу земли, засеянную рожью. В-третьих, хозяйство старшего брата трудовое, никаких излишков в его хозяйстве не было, отобрание от старшего брата части земли и инвентаря «может разрушить все хозяйство» (ГАНУ. Ф. Р-71. Оп. 3. Д. 15. Л. 57). На основании приведенных фактов волземотдел постановил отказать младшему брату в просьбе о разделе хозяйства.

Как мы отмечали, при разделе хозяйства между взрослыми детьми, обязательно оговаривались условия последующего содержания ими престарелых родителей. Как правило, в документах упоминаются два варианта содержания родителей детьми. Либо родители живут и питаются за общим столом вместе с семьей одного из детей, либо родителям ежегодно выделяется определенный объем продуктов питания – так называемый «паёк» и отдельное помещение в доме того из детей, с которым они остались жить, и родители заботятся о своих ежедневных нуждах сами. Условия содержания родителей фиксировались в отдельном акте. Если после раздела хозяйства дети не выполняли зафиксированных в отдельном акте обязанностей по содержанию родителей, то родители могли обратиться в местные органы власти – волостной исполком, волостной земельный отдел, сельсовет, с требованием обязать детей выдавать оговоренное количество продуктов и выполнять другие условия их содержания. Так, два сына жительницы Николаевской колонии Х. Финк разделили хозяйство и стали жить самостоятельно со своими семьями. Х. Финк, вдова, осталась жить с младшим сыном, однако, как пишет она в 1922 г. в своей жалобе, оказалась «лишней как одному, так и другому [сыну] и стараются попить и поесть без меня, а если что и дадут поесть, то хуже, чем нищему» (ГАНУ. Ф. Р-71. Оп. 1. Д. 46. Л. 31). Мать просит волземотдел обязать сыновей выдавать ей отдельный паёк, а ее «приданную корову» передать в полное ее распоряжение. На заседании волземотдела эта жалоба рассматривалась в присутствии Х. Финк и обоих ее сыновей. Один сын отметил, что он от своего стола матери не отказывает и она «за всякое время может придти и кушать с нами вместе», но до нового урожая выделить ей паёк за 1922 г. он не сможет. После снятия урожая сын согласился выделить матери установленное количество продуктов. Второй сын это предложение поддержал. В итоге, волземотдел постановил, что после сбора урожая каждый из сыновей будет выдавать матери по 4 пуда муки, 10 мешков картофеля, 1 кулю овса, 1 фунту шерсти ежегодно (ГАНУ. Ф. Р-71. Оп. 1. Д. 46. Л. 89). Среди архивных документов сохранился акт от 14 ноября 1922 г. об изъятии у одного из сыновей Х. Финк «присужденного пайка для его матери» (ГАНУ. Ф. Р-71. Оп. 1. Д. 46. Л. 6). Все изъятые за 1922 г. было передано Х. Финк под ее личную расписку. Действительно, выдавать отдельный продуктовый паёк родителям было тяжелее, чем питаться всей семьей вместе за одним столом. Но, если выдача пайка была зафиксирована в отдельном акте, то дети обязаны были делать именно так. Например, вдова С. Виллевалд из Николаевской колонии произвела раздел своего имущества между тремя сыновьями. За это сыновья

должны были выдавать ей зафиксированный в отдельном акте паёк. Однако второй сын так и не выделил ей свою часть пайка. Два других сына какое-то время содержали мать, «но теперь тоже тяготятся и заставляют ее требовать с сына паек» (ГАНУ. Ф. Р-71. Оп. 1. Д. 46. Л. 50–51 об.). Вдова в 1923 г. подала жалобу в волземодел с просьбой обязать сына выдавать ей «паёк для пропитания», иначе она запретит этому сыну пользоваться частью отданной ему постройки и передаст ее тому сыну, который будет содержать мать до смерти. Во время разбирательства по этой жалобе сын С. Виллевалд заявил: «пусть [мать] идет ко мне за стол и кушает вместе, а выдавать паёк или вести два стола я не в состоянии и никогда не соглашусь» (ГАНУ. Ф. Р-71. Оп. 1. Д. 47. Л. 134). То есть, кормить мать сын не отказывается, но выдавать ей отдельный паёк не соглашается. Тем не менее, в своем постановлении волземодел со ссылкой на отдельный акт обязал сына выдавать матери именно ежегодный продуктовый паёк – 3 пуда муки, 5 мешков картофеля, а паёк за 1923 г. выдать матери в месячный срок.

Подобные обязательства по содержанию старших членов семьи, при необходимости, накладывались и на других родственников. Например, когда зять женился на дочери Х. Шох из Николаевской колонии, она уступила ему все хозяйство: избу, лошадь, корову, теленка, полностью весь инвентарь, а зять стал обижать ее и не обеспечивать пропитанием. В своей жалобе от 1921 г. Х. Шох просит заставить зятя выделить ей в доме отдельную комнату с отоплением, выдавать ежегодно 12 пудов муки, 15 пудов картофеля, 50 штук яиц, ежедневно 1 горшок молока и необходимые огородные продукты, а также отвести для нее 8 грядок на огороде (ГАНУ. Ф. Р-71. Оп. 3. Д. 15. Л. 102 об.). Волземодел поддержал требование Х. Шох, обязал зятя выделить ей комнату и выдавать указанные продукты. Представители старшего поколения могли предъявлять претензии не только к зятю, но и к невестке. В 1921 г. С. Флейшман просила волземодел выделить ей часть имущества, находящегося в пользовании сына, так как сын человек больной «и всем хозяйством правит жена его <...>, которая меня старуху-мать 82 лет от роду не желает довольствовать, а также отапливать комнату, которую я занимаю со своей дочерью <...> 52 лет» (ГАНУ. Ф. Р-71. Оп. 3. Д. 15. Л. 103). Мать предлагала передать ей флигель, одну корову, долю кухонных принадлежностей и мебель, находящуюся в той комнате, которую она занимает, так как мебель приобретена ею еще при жизни мужа.

Иногда возникали довольно сложные ситуации с разделом хозяйства и содержанием родителей. Например, мать находилась на содержании семьи сына и, жалуясь, что ее обижают – ее не обувают и на нее не стирают, она требовала выделить ей часть имущества сына. Однако сын, имея 6 детей, был инвалидом и не мог работать, всю работу по хозяйству выполняла его жена. Давая объяснения по жалобе матери, жена сына указала, что мать они кормят и отапливают ее комнату, но, так как их хозяйство «печальное», они не могут выделить матери что-то большее. Волземодел учел бедность хозяйства сына и

в разделе имущества матери отказал, но сын обязывался и далее содержать мать до ее смерти (ГАНУ. Ф. Р-71. Оп. 1. Д. 47. Л. 64 об.).

Совместное проживание с семьей сына могло обернуться и другими сложностями для родителей. В один из дней 1919 г. свекровь несла в дом в фартуке щепу для растопки печи и по дороге столкнулась с невесткой. Невестка по неуказанной причине стала отбирать у свекрови эту щепу. Завязалась ссора, в ходе которой невестка нанесла свекрови ушибы и укусы (укусила ее за руку). Постановлением народного суда 4-го участка Новгородского уезда на невестку был наложен штраф в размере 300 рублей. В архивном деле сохранилась квитанция об оплате этого штрафа (ГАНУ. Ф. Р-71. Оп. 2. Д. 3. Л. 20–21).

Таким образом, в условиях отсутствия государственной социальной поддержки, немецкие колонисты весьма эффективно применяли свои традиционные правила регулирования семейно-имущественных отношений. Эти правила соблюдались ими и после довольно долгого проживания в России, в том числе, и в Новгородской губернии. В первое десятилетие после установления советской власти традиционные нормы регулирования семейно-имущественных отношений продолжали применяться в повседневной жизни колонистов. Новым стало лишь то, что в случае нарушения своих семейно-имущественных прав колонисты теперь обращались с жалобами в советские органы управления и местного самоуправления.

-
1. *Козловский П.* Ново-Николаевская колония под Новгородом // Вестник новгородского земства. 1906. № 14.
 2. *Немецкие колонии Новгородской губернии в первое десятилетие советской власти (1918–1927 гг.): Сборник документов.* СПб.: Нестор-История, 2017.
 3. ПСЗ. Собр. 1. Т. XVI. № 12095.
 4. *Федорук Н.С.* Страницы истории немецких колоний в Новгородской губернии в XIX – первой половине XX в. // *Немецкие колонии Новгородской губернии в первое десятилетие советской власти (1918–1927 гг.): Сборник документов.* СПб.: Нестор-История, 2017.

НОВГОРОДСКАЯ ПОВСЕДНЕВНОСТЬ: ВЗГЛЯД ИЗВНЕ

УДК 821.161.1

*И.С. Абрамовская
Россия, Великий Новгород*

«ПУТЕВЫЕ НЕГАТИВЫ»: ПОВСЕДНЕВНАЯ ЖИЗНЬ НОВГОРОДЦЕВ В КНИГЕ А. КРУГЛОВА «НА ИСТОРИЧЕСКОЙ РЕКЕ»

Проанализирован материал, посвященный провинциальной повседневной жизни, содержащийся в книге Александра Васильевича Круглова «На исторической реке», возникшей под впечатлением от реального путешествия в Новгород в 1886 году. Живые сценки, списанные «с натуры», рассуждения автора об исторической памяти, описания современной жизни дают богатый материал для восстановления «культуры повседневности» губернского города. Особое внимание автор уделяет теме детства, образования гимназистов, вынужденных сталкиваться с трудностями бытового характера, останавливается на вопросах медицинского обслуживания горожан, их общего интеллектуального уровня. В книге равнодушие и безответственности большинства граждан противопоставлены подвижники (Передольский, Отто, Купреянов и др.), деятельность которых стала фундаментом для развития города.

Ключевые слова: литературное путешествие, «чужое» пространство, городская повседневность, будни новгородских гимназий, умственная жизнь горожан.

*I.S. Abramovskaya
Russian, Velikiy Novgorod*

“TRAVELING IMPRINTS”: DAILY LIFE OF NOVGORODIANS IN THE BOOK OF A. KRUGLOV “ON THE HISTORICAL RIVER”

This article analyzes the texts from Alexander Vasilievich Kruglov's book "On the Historical River", which was written under the impression of a real trip to Novgorod in 1886. The texts were dedicated to the everyday life of the province. Live scenes, written "from life", author's speculations about historical memory, descriptions of modern living provide the superb material for restoring the "everyday culture" of the province town. The author pays special attention to the theme of childhood, the education of gymnasium students, who are forced to face household difficulties, and dwells on the issues of medical care for citizens, their common intellectual level. In the book enthusiasts (Peredolsky, Otto, Kupreyanov, etc.), whose activities became the foundation for the evolution of the city, are opposed to indifference and irresponsibility of the majority of citizens.

Key words: literary journey, "alien" space, urban everyday life, everyday life of Novgorod's gymnasiums, the intellectual life of citizens.

Главным для исследователя при изучении повседневной жизни человека является не описание материально-вещественной стороны быта, «постижение повседневных забот, тревог, надежд людей изучаемой эпохи» [3, с. 8], хотя и это, безусловно, важно. Но это первое приближение к каждодневному быту, а на следующем этапе делается попытка за внешними признаками бытового поведения увидеть мир представителей той или иной эпохи «изнутри», понять смыслы, которыми они его, этот мир, наполняют. Или, как писал Ю.М. Лотман в работе «Поэтика бытового поведения в русской культуре XVIII века», за внешними знаками увидеть культурный код, попытаться истолковать бытовое поведение исходя из норм и ценностей изучаемой культуры [5].

«Повседневная жизнь представляет собой реальность, которая интерпретируется людьми и имеет для них субъективную значимость в качестве

цельного мира» [1, с. 38]. Однако одна и та же реальность воспринимается по-разному в зависимости от позиции интерпретатора – «вне» или «внутри» этой реальности. «Если смотреть *извне*, ничего особенного я не пережила. Если смотреть *извне*! Но если смотреть *изнутри*, я чувствую, что мой опыт стоит того, чтобы написать о нем, и тем самым заинтересовать всех» [4, с. 135], – призналась героиня романа Милана Кундеры. Речь идёт «о жизни совершенно будничной, обыкновенной», и это желание поделиться своей «повседневностью» превратилось в потребность множества людей в эпоху стремительного исторического развития на фоне «общеизвестной банальности частной жизни».

Описанная в художественной литературе, эта частная жизнь становится частью истории, и изучение форм повседневного быта предоставляет писателям богатейший материал для художественного творчества. Чем жил человек – группа – общество, что ели-пили, как одевались, что читали и о чем думали, где и в каких условиях получали образование, из чего складывается мировоззрение человека и эпохи? Какие законы правят сменой веков? Мандельштам назвал свою книгу воспоминаний «Шум времени». О чем «шумит» время середины XIX века в Новгороде? Ответ на этот вопрос отчасти содержится в литературном путешествии А.В. Круглова «На исторической реке (Путевые негативы)».

Книга возникла под впечатлением от путешествия по Волхову в 1886 г. и отдельным изданием вышла в 1890 г. Круглов в молодости перепробовал множество занятий, но главным делом его жизни стала литература. На первых порах он служил корреспондентом «Русской летописи», «Искры», «Недели», чувствуя себя нужным обществу, бичевал недостатки в своих статьях, обличал людей наживы, то есть занимался «полезным делом». Это был период в его жизни, когда он увлекался идеями народников. Но после встречи с Ф.М. Достоевским Круглов обратился к жанру рассказа и стал довольно известным детским писателем.

Путешествие «На исторической реке» подводит итог самым разнообразным высказываниям о Новгороде, прозвучавшим во второй половине XIX столетия. Темы, на которых останавливается писатель, – это история города и его великих памятников, новгородские легенды; умственная жизнь населения (что читают современники, какие выписывают журналы); обучение детей в гимназиях; состояние медицины; современная культура (театр, музей, развлечения). Особое место отводится проблеме местной журналистики и значению газеты «Новгородский листок» в общественной жизни города. Подзаголовок книги «Путевые негативы» относится к современному срезу жизни города, огорчавшего писателя, в первую очередь, «равнодушием и невежеством» большинства жителей, особенно тех, от кого зависело будущее.

Кроме вечных тем о дурных дорогах и гостиницах, в книге звучит тема детства, близкая Круглову как детскому писателю и учителю в прошлом. «О детях мы заботимся меньше, чем о животных», – сетует Круглов. В книге приведены сведения об «Обществе вспомоществования бедным учащимся города», начавшем свою деятельность в 1880 г. [2, с. 108]. В «Новгородском

листке», живо откликавшемся на значительные события городской жизни, этому факту уделено на удивление мало внимания. Упоминается, что 1 ноября в зале благородного собрания под председательством губернатора Э.В. Лерхе (учредителя) состоялось общее собрание членов общества [6, с. 5]. При членском взносе, составившем 3 рубля, в общество вступило в первый год всего 195 человек (в газете указано 106 человек), а на второй год эта цифра уменьшилась до 30 членов. «Если бы не частные пожертвования, да не “забавы” в виде концертов – публика и знать не хотела “Общество”, точно оно что-то чужое, существует не на благо бедных детей!» [2, с. 109].

Отсутствие контроля со стороны общества особенно страшно отражалось, как показал Круглов, на судьбах детей, отданных в ученье частным лицам. В книге приведен пример быта чулочного заведения некой госпожи Х-ой. В отчете врача, обследовавшего девочек, описана драматичная картина их существования: «В рабочей комнате, содержащей не более 13 куб. сажен воздуха, уставлено несколько вязальных машин, – занимается 17 человек детей в возрасте от 9 до 15 лет. При входе у вас сразу начинает першить в горле и дышится с трудом. О каких-нибудь вентиляциях здесь нет и помина. Зато какой же вид представляют из себя дети-работницы? Землистый цвет лица, верный признак цинги от недостатка воздуха и движения, потухшие взоры, впалые, вдавленные груди – вот что вам бросается в глаза при первом взгляде. Из 20 работниц-детей только у одной не испитое личико, именно у той, которая на кухне занимается глажением уже готовых чулок. В такой атмосфере дети работают по 14 часов. Между ними повальная анемия. У одной исследованной мной 13-летней девочки истощение и мышечная атрофия достигла такой высокой степени, что обе ее руки, сложенные накрест, свободно обхватывались пальцами одной моей руки, причем я без труда заставлял соприкоснуться концы первого и третьего своих пальцев. Девочка была одета в грязное рубище» [Там же].

По словам врача, дети спали в темной конуре, по две на кровати. Девочка, поступившая в заведение совершенно здоровой, через год умерла от чахотки. У всех запоздалое развитие. «Эта небольшая картинка наводит на грустные думы. Известно ли было тем, кому ведать надлежит, о таком состоянии мастерской? Неужели не было интересно посмотреть, или знали и не видели?

– Э, батенька! – возразил мне один новгородец, – захотели чего – в *чужое дело* станут вмешиваться! Меньше хлопот – больше спокойствия. А девочки живут себе, – *ничего!*

Да, видно на Руси ни шагу – без этого “ничего”!»! [Там же].

Поразили путешественника и новгородские гимназии, особенно женская – город явно не торопился выделить денег на их усовершенствование, хотя бы внешнее. При этом подчеркивается, что уровень обучения мальчиков достаточно высок, о чем свидетельствовали инспекторские проверки. Кстати, и Якушкин отметил, что во время проверки в 1820-е гг. мальчики отвечали довольно успешно [10].

История новгородских гимназий изучена довольно подробно, в ней есть «официальные» страницы и те, которые не хочется перечитывать. Круглов

обратил внимание именно на негативную сторону жизни гимназистов. Учебное заведение для мальчиков было открыто в 1808 г. и помещалось оно в здании, не пригодном для жизни. «Дом гимназии находился на берегу Волхова, представлял жалкую развалину и каждую весну был затопляем разливом реки. Таковые потопления продолжались по месяцу и более, и нередко в классах и квартирах учителей вода была глубиной до трех аршин, отчего не только уроки прекращались, но и потом долго еще едва можно было учиться от холода и сырости; учеников не прибавлялось, а напротив уменьшалось, ибо многие боялись отдать детей в гимназию, где зимой ни одна дверь, ни одно окно не затворялись плотно, стены в трещинах, а потолок грозил падением. Прибавьте к этому: ни учебников, ни других педагогических средств, во всем страшная нужда – и вы поймете трагическое положение учителей, на которых была возложена солидная обязанность и к которым ревизия относилась строго. И вот, названные труженики с директором Манкошевым во главе, около 20-ти лет совершали подвиг бессребренного служения делу образования, вынося нужду, холод, общее невнимание. Казна отказывала в деньгах на том основании, что денег нет, а частной помощи ниоткуда не шло.

Забавен и характерен по этому поводу следующий рассказ, смахивающий на анекдот.

– Что вы не поможете училищу? – заметили одному купцу, – ведь учиться нельзя, так помещение плохо.

– Ничего, Бог потерпит!

– Да ведь жертвуете же вы на острог?

– Хе-хе-хе! Да ведь то другая статья: в училище-то ведь мне не учиться, а в острог-то, кто знает, пожалуй, попадешь» [2, с. 103].

Мужская гимназия была переведена в новое здание в 1838 г. Девочкам повезло меньше, поскольку и в 1882 г., по заключению комиссии, осматривавшей здание, оно никак не соответствовало своему назначению. «Представьте себе сотни детей, дрожащих от холода, несмотря на давку и духоту; испитые лица, на которых лежит печать утомления и болезненности – и вы получите представление о том молодом поколении, которое должно явиться на арену жизни в роли матерей, жен и тружениц! Но Думе было все нипочем. Она затрачивала деньги на угощения полков, зарывала их в землю, воздвигала увеселительные палатки и оставалась спокойною, запрятав детей в здание бывшей полицейской части» [2, с. 107–108].

Женская гимназия располагалась на углу Большой Московской и Ильиной ул., где в настоящее время находится Первая университетская гимназия имени академика В.В. Сороки. Дом был построен в 1782 г. С 1865 по 1921 гг. в нем размещалось Николаевское женское училище, с 1870 – гимназия. Л.А. Секретарь приводит сведение, что в 1881–1882 гг. здание подверглось капитальной перестройке [8, с. 176–181]. Подрядчиком, осуществившим перестройку, был инженер путей сообщения, заместитель управляющего Новгородской железной дороги Г.И. Свенцицкий. Он доложил на строительство из своих собственных денег 3 000 рублей, за что заслужил

благодарность общественности [7, с. 3]. Приведенные Кругловым сведения почерпнуты из газеты «Новгородский листок», выходявшей всего год – в 1881–1882, но за это время она настроила против себя не только городское начальство, но и многих обывателей, которым не слишком импонировали громкие призывы газеты очнуться, наконец, от спячки, перестать «тянуть ляжку», заняться развитием города, чья великая история была упрёком провинциальному сонному царству.

Повседневность рассматривается как сфера будничных событий, как частная жизнь, как сфера естественного, спонтанного, по поводу чего нет рефлексии [3, с. 11]. А это значит, что до того момента, когда человек начинает сознательно оценивать каждый свой день, он воспринимает всё, с ним происходящее, как норму. Именно на эту опасность указывает Круглов – обыденное разрушение «нормального» с точки зрения этического и культурного человека быта приводит к изменению личности, которая теряет свою индивидуальность, либо не представляет себе иной жизни. Во множестве воспоминаний учителей старых русских гимназий, которые никак иначе не могли заявить о своих проблемах (дурные условия труда, низкое жалование, отсутствие учебных пособий, бумаги, развитая система доноительства под предлогом обнаружения «неблагонадежных»), звучит призыв о помощи. Даже в губернском городе основной формой досуга, главным увлечением большинства учителей были карты, бильярд, пьянство [9, с. 242–243]. И это несмотря на то, что в местной прессе, в газетах «Новгородские губернские ведомости», «Новгородский листок» постоянно публиковались материалы о состоянии дел в городских и земских учебных заведениях.

Привлекли внимание Круглова и материалы о новгородских врачах, содержащиеся в «Новгородском листке». Он дословно пересказал статью из № 21 за 1882 г.: «Наши новгородские врачи своим бесчеловечным отношением к пациенту заслуживают беспощадного порицания. Жалобы и ропот жителей на них всё более увеличиваются. Не проходит недели, чтобы редакция не получила новых доказательств бесчеловечного отношения врачей к больным. Так, например, 15 марта, около 1½ ночи, жена одного бедного чиновника У. стала мучиться родами. Пригласили акушерку, которая явилась немедленно, несмотря на ночь, дождь и невылазную грязь, явилась, будучи сама не совсем здорова. Сейчас после родов, в 4 часа утра, положение родильницы настолько ухудшилось, что пришлось обратиться к помощи врача. К первому бросились к Д. Ему ответили “Барин в гостях (?)”. От Д. муж отправился к Л., которого застал дома, на просьбу разбудить его получил отказ: “Не приказано будить”. Несчастный муж отправляется к Д. (другому), этот ответил через прислугу: “Так далеко не поеду”. И, вероятно, несчастная женщина отправилась бы к праотцам, если бы не вмешательство г. Н., которому, благодаря своему хорошему знакомству с врачом Д. (первым), удалось этого склонить на просьбу мужа родильницы. Пришлось сделать операцию, без которой, по словам врача, грозила бы опасность» [2, с. 104–105]. «Грустные» истории о врачах произвели на Круглова негативное впечатление ещё и потому, что в поздравлении по

поводу юбилея всеми уважаемого врача Грубера новгородские эскулапы, считая его своим учителем, обратились к нему со словами, которые воспринимаются как откровенное лицемерие: «Вы были нам светлым маяком в те минуты, когда мы чувствовали потребность обратиться к высоконравственным идеалам беззаветной любви к науке и человечеству» [Там же]. И Круглов замечает – видно, такие минуты случались очень редко.

На фоне «серенькой, бесцветной жизни» особенно важны упоминания о тружениках-врачах, таких, как Н.С. Сергеев, заслуживший «любовь народа не только знанием, но и гуманным отношением к больным, своим бескорытием – качеством редким среди современных эскулапов, служащих охотнее Ваалу, чем науке и ближнему» [2, с. 218]. Или известный психиатр Шпаковский, «настоящий друг больных», талантливый публицист, ярко выступивший с обличительными фельетонами в «Новгородском листке». О них Круглов с большим уважением пишет в «Пестрых страничках» [2, с. 206–226], своих воспоминаниях, богатых материалом о «скромных деятелях», зачастую забытых, заслоненных именами прославившихся современников. Среди них и педагог С.З. Бураковский, учитель словесности в мужской гимназии, талантливый составитель учебников, автор многих статей историко-литературного и педагогического характера, тоже печатавшийся в «Новгородском листке».

« – Вот человек, у коего нет лукавства, – говорил про Б. покойный Иван Павлович Можайский, тоже педагог, много работавший в “Искре” Курочкина и на других журналистов (“Осколки”, “Наблюдатель”, “Русская школа”). Квартира, где теперь живет С. З., в некотором роде *историческая*. Здесь много лет тому назад жил археолог-учитель Куприянов, у которого останавливался историк Костомаров и маститый поэт А.Н. Майков. А.Н. читал здесь свой “Клермонтский собор”, а Костомаров наизусть былинку о Садке. На стекле одного окна есть даже пометка Куприянова» [2, с. 220].

Список новгородских деятелей, бескорыстно служивших делу, длинен. О них Круглов пишет во второй главе «Пестрых страничек», появившихся через пять лет после книги «На исторической реке» и дополнивших рассказ о Новгороде.

Попытаемся разглядеть за зарисовками повседневной жизни новгородцев то важное, что предлагает сформулировать Ю.М. Лотман как «культурный код», «образ времени». С точки зрения образованного провинциального литератора А.В. Круглова, увидевшего город одновременно с разных точек зрения – и *извне*, и отчасти *изнутри*, поскольку познакомился с материалами местных газет, современные ему новгородцы подчинились неким общим тенденциям, распространившимся в большинстве губернских и уездных городов России – они погрузились в каждодневные обыденные проблемы, заслонившие и исторические памятники, существовавшие отдельно от современного города, и проекты, устремленные в будущее. Завершает свою книгу Круглов словами любви и надежды, обращенными к равнодушным читателям и жителям города: «Кто любит Русь и хочет знать ее, – пусть поспешит в историческую колыбель. Сразу она не понравится. Удручающее

впечатление произведет она. Но останьтесь. Присмотритесь со вниманием к остаткам древнего города, воскресите в памяти былое – и дума охватит вас. И чем больше вы будете всматриваться, тем дороже станет вам все прошлое. А прошлое научает понимать настоящее, научает трезвой правде, владея которою нельзя гоняться за грандиозными миражами» [2, с. 123].

1. История повседневности: Сб. науч. работ. СПб., 2003. 207 с.
2. *Круглов А.В.* На исторической реке (Путевые негативы) / Сост., вступ. статья, коммент. И.С. Абрамовской. Великий Новгород, 2016. 274 с. [
3. *Кром М.М.* Повседневность как предмет исторического исследования // История повседневности: Сб. науч. работ. СПб., 2003. С. 8–14.
4. *Кундера Милан.* Книга смеха и забвения. СПб., 2013. 328 с.
5. *Лотман Ю.М.* Поэтика бытового поведения в русской культуре XVIII века // Ю.М. Лотман. История и типология русской культуры. СПб., 1997. С. 233–254.
6. Новгородский листок. 1881. № 2.
7. Новгородский листок. 1882. № 50.
8. *Секретарь Л.А.* Дома, события, люди. Великий Новгород, 1999. 351 с.
9. *Шубкин Н.Ф.* Повседневная жизнь старой русской гимназии. Из дневника словесника за 1911–1915 гг. СПб., 1998. 672 с.
10. *Якушкин П.И.* Путевые письма из Новгородской и Псковской губернии. СПб., 1860. 204 с.

УДК 947

В.А. Абраменко
Россия, г. Ростов-на-Дону

ПУТЕШЕСТВИЕ ПО ВОЛХОВУ И ПО ДОНУ В НАЧАЛЕ XX ВЕКА: ОЖИДАНИЯ И РЕАЛЬНОСТЬ В ВОСПОМИНАНИЯХ СОВРЕМЕННОКОВ

В статье проводится сравнение описание путешествия В. Севского по Дону и Н.К. Рериха по Волхову в начале XX века. Авторы отмечают, что оба региона связаны со значительными историческими событиями, отразившимися в исторической памяти русского народа. В своих путевых записках они удивляются исчезновению старинных традиций, ожидая увидеть реалии XVI–XVIII веков. Основной мыслью путешественников является необходимость сохранения исторических традиций казачьего Дона и средневекового Новгорода для будущих поколений. Прошлое оценивается как важнейший ресурс развития регионов. Особое значение это приобретает в связи с развитием туризма в России.

Ключевые слова: общественная мысль России XIX – начала XX вв., историческое сознание, историческая память, очерки путешественников, Великий Новгород, Волхов, Дон, казаки.

V.A. Abramenko
Russia, Rostov-on-Don

JOURNEY ALONG THE VOLKHOV AND ALONG THE DON IN THE EARLY TWENTIETH CENTURY: EXPECTATIONS AND REALITY IN THE MEMOIRS OF CONTEMPORARIES

The article compares the description of the journey of V. Sevsky along the Don and N.K. Roerich along the Volkhov at the beginning of XX century. The authors note that both regions are associated with significant historical events that are reflected in the Russian historical memory. In their travel notes, they are surprised at the disappearance of old traditions, expecting to see the realities of the XVI – XVIII centuries. The main idea of travelers is the need to preserve the historical traditions of the Cossack Don and medieval Novgorod for future generations. The past is

estimated as the most important resource for the development of regions. This is of particular importance in connection with the development of tourism in Russia.

Key words: public thought of Russia of XIX – early XX centuries, historical consciousness, historical memory, essays of travelers, Veliky Novgorod, Volkhov, Don, Cossacks.

В русской культуре реки всегда имели большое значение. Выполняя целый ряд функций, они в некоторой степени стали этноформирующим фактором. Жители некоторых местностей ассоциируют свою локацию именно с рекой – основной транспортной артерией в течение веков – Волгой, Днепром, Доном, Кубанью, Терекон, Волховом, Двиной. Значение рек для экономики и культуры России нашло отражение, в частности, в фигурах у подножья Ростральных колонн в Санкт-Петербурге [1, с. 157–159].

Особый интерес представляет восприятие обществом и ожидание от посещения таких исторических рек, как Волхов и Дон. Специфика этих областей заключается в том, что здесь сложились традиции русской демократии. В Великом Новгороде достиг своей высшей точки развития вечевой строй, а на Тихом Дону – традиции казачьего самоуправления. В общественной мысли российского общества второй половины XIX века образы средневекового Новгорода и казачьего Дона в некоторой степени сближались на почве аллегории демократии.

Демократические принципы управления не были характерны для Российского государства, вследствие чего всегда вызывали особенный интерес в русском обществе. Демократических мест памяти в исторической памяти российского общества сформировалось относительно немного. Центральное место занимал комплекс образов, связанный с историческим прошлым Великого Новгорода. Результатом стала специфическая форма мифологизации представлений об этих землях. В творчестве представителей российского образованного общества XVIII – XIX вв. именно историческое прошлое Великого Новгорода представляло собой идеализированный потенциальный вариант альтернативного развития Российской государственности. Память о казачьей вольнице, являясь преимущественно частью народной культуры, после Великих реформ и отмены крепостного права к началу XX века проникла в общероссийскую культуру и историческую память. Подтверждением этого является широкое использование в кинематографе сюжетов из прошлого Новгорода и Дона, как интересных массовому зрителю и позволяющих окупить картины [2].

В дневниках и путевых заметках иностранных и отечественных путешественников можно видеть оригинальные ожидания от посещения колыбелей народовластия. В первую очередь, путешественники ожидают увидеть места, описанные в летописях XV века. То обстоятельство, что за прошедшие века новгородские земли стали ареной многочисленных войн и включались в состав различных государств, авторы путевых заметок и дневников забывают. Результатом становится чувство разочарования от отсутствия «в живую» дома Марфы-Посадницы, вечевого колокола и т.п. [4]

Для иностранцев это простительно – закрытость границ, плохие пути сообщения и масса стереотипов о России традиционно создавали ореол

таинственности и загадочности. Жители российских губерний, в этом смысле, удивляют гораздо сильнее.

Начало XX века стало временем, когда путешествия внутри страны стали намного проще и доступнее. Этому способствовало бурное развитие сети железных дорог, особенно на юге России, где на рубеже XIX – XX вв. сформировалась достаточно разветвленная сеть линий Владикавказской железной дороги. Довольно значительное место продолжают занимать водные пути сообщения, в частности, реки Волхов и Дон. Этому способствовала дешевизна и традиционное расположение населенных пунктов вдоль водных артерий, а также существовавшую сеть каналов.

Выяснить степень близости образов средневекового Новгорода и казачьего Дона в некоторой степени позволяет сравнение описаний путешествий по этим регионам. Для достижения максимальной достоверности выводов, на наш взгляд, необходимо использовать материал, созданный при максимально схожих обстоятельствах.

Этим условиям удовлетворяют очерк Николая Константиновича Рериха «По пути из варяг в греки», написанный в 1900 г., и статья Виктора Севского в газете «Ростовская копейка» за 22 августа 1911 г. Статья Севского ранее не была введена в научный оборот, в отличие от очерка Рериха, по этому ее текст приведен полностью.

«Прогулка по Дону.

... Жара заставила меня уехать на время из Ростова «меня потянуло на волю к родным и знакомым местам».

Я поехал прокатиться по Дону.

Старый Дон, воспетый поэтами и прославленный песнями, Дон Разина, Пугачева, Дон удалых казаков представляет теперь жалкое зрелище.

Местами он мелок настолько, мелко-речные пароходы, на что уже мелко-сидящие стоят по суткам, а то и больше и ждут помощи.

Капитан парохода, на котором я ехал, мечтает о Волго-Донском канале, когда Дон «обнимется» со старшей сестрой Волгой и покатит свои волны гордо, как встарь.

Волго-Донской канал – старая мечта Великого Петра, занимает и доселе очень многих, но пока нет и намека на ее осуществление.

Говорят о шлюзовании Дона, но то же все лишь – говорят!

Лунною ночью на вышке, минуя станицы, видя широкие поля, уходящие вдаль, какая красивая картины рисуются из далекого прошлого Дона.

Когда он был батюшкой, кормильцем!

Вот «Донская Венеция» – Старый Город древняя донская столица.

Во время разлива Дона там на лодках путешествуют из одной улицы в другую.

Храм старинный, а в нем цепи Стеньки Разина, которые он по преданию разорвал.

Темные ходы, коридоры!

Дальше за городом, вал еле видный с парохода. Это древняя крепость.

Сколько здесь прошлого, старого, легендарного.

Скованный Разин с необъятной силой и теперешний батюшка-Дон какие резкие контрасты!

Теперешние перекааты и земляные валы!

За Старым Городом Багаевская станица – житница арбузов и дынь. Багаевские арбузы хутора Ажиновского – ведь это после цимлянских вин – гордость Дона.

Чуть не забыл про Аксайскую станицу, где к приходу парохода и поезда скопляются толпы праздных аксайцев.

Слышится:

– Сася, Мася, Пакутяся, – позалуйте чай с оселедчиком кусать.

Это аксайские дамы – тоже донская достопримечательность, нечто вроде ажиновских арбузов.

Плавню покачиваясь, пароход подходит к мелеховским дачам.

Горит костер, разлетаются искры, слышатся веселые голоса.

Пароход подходит к костру.

Входят и сходят пассажиры.

Огонь освещает лица веселящихся дачников.

Через два часа пароход в Раздорской станице.

На крутой горе раскинулась станица, дающая хорошия вина.

Там старинная помещичья церковь со старинными рисунками.

Утром пароход, обогнув «колени», подходит к Семикаракорской станице.

Удивительно – нелепое название. Что значит семь каракоров – этого никто не в силах постичь.

На этой станице Дон, как бы хотел показать, что он может быть и грозен.

За опустошение прибрежных лесов, за небрежное отношение к нему, как к кормильцу и благодетелю Дон как бы вылил свое возмущение на Семикаракорской станице.

Около Дона эта станица быстро обстроилась и заторговала хлебом. И вот в самый горячий момент Дон оставляет ее и идет по другому руслу.

Дон дает шах и мат станице!

Пройдет год и даже мелкие пароходики не будут туда заходить и тогда жалкое существование улыбаются станице.

Пусты и теперь крутые и высокие берега, год назад украшенные трубами для ссыпки хлеба и запруженные торговым людом.

Дон как бы отомстил за себя или вернее дал предупреждение донцам: все вы к тому идете.

Константиновская...

Пароход стоит три часа.

Небольшой уездный город.

Мечтает о железной дороге и спорит об этом с Цимлянкой станицей.

И у той, и у другой – преимущества друг перед другом, но один Аллах ведает, кто из них одержит верх.

Резиденция бывшей владелицы пароходов Л.А. Чумаковой, недавно воспетой г. Чужим.

Пароходы г. Чумаковой ему показались Вишневым Садам, а нынешний ихвладелец г. Пустовойтов – Лопахиным.

На горе высится Михайло Архангельская церковь – удивительной архитектуры – мощная башня, а не величественный храм, о котором мечтали константиновцы.

Мне нужно сходить – беру извозчика и еду по сонным улицам станицы.

Изредка попадаются дамы, идущия на базар.

Мостовая убийственная, не делающая чести местному лорд-мэру!

От храма до храма бульвар – место гуляния публики.

Хотя и засажен тополями, но дорожки в таком состоянии, что ходить по ним трудно, что опять не делает чести лорд-мэру, вообще мало заботящемуся о благоустройстве станицы.

Вообще же тишь – «сонное царство».

Через неделю здесь всякий забудет обо всем и сделается «станишным» жителем» [3].

В очерке Н.К. Рериха можно прочесть следующие строки, по своему смысловому наполнению аналогичные статье «Прогулка по Дону»:

«Великий Новгород

- "Бояху-бо ся зверинаго их нрава", - замечает о новгородцах Никоновская летопись. Боялись князья идти управлять сильными, непокойными ильменцами. Но напорочила Марфа Посадница. Стал Великий Новгород самым скромным, самым тихим из русских городов. Притаился. Скрыл свой прежний лик. Никто не представит себе, как тянулся великий, пестрый, шумный Ганзейский город на версты до Юрьевского монастыря, до Нередицы, до Лядки. Никто не признает жилым местом пустые бугры и низины, сейчас охватившие Новгород. Даже невозможно представить, чтобы когда-нибудь новгородцы "были обладателями всего Поморья и до Ледовитого моря, и по великим рекам Печоры и Выми, и по высоким непроходимым горам во стране, зовомой Сибирь, по великой реке Оби и до устья Беловодных реки; тамо бо беруще звери дики, сиречь соболи".

Трудно поверить, как ходили новгородцы до моря Хвалынского (Каспийского) и до моря Венецийского. Невообразимо широк был захват новгородских "молодых людей". Молодая вольница беспрерывно дерзала и стремилась.

...Поймут ли "отцы города", что в их руках сейчас не рыбное, не лесное, не хлебное дело, а единственное подлинное сокровище - бывшее Новгорода со всеми его останками! В 1911 году Великий Новгород будет праздничным. После долгих сомнений справедливо решено собрать в Новгороде археологический съезд.

...Слишком много со всех сторон очевидного. Чему дать первенство? Упорядочению церквей, нахождению старых зданий, раскопкам в городе или под городом в самых древних местах? Наиболее влекут воображение

подлинный вид церквей и раскопка древнейших мест, где каждый удар лопаты может дать великолепное открытие. На Рюриковском городище, месте древнейшего поселения, где впоследствии всегда жили князья с семьями, все полно находок. На огородах, из берегов беспрестанно выпадают разнообразные предметы, от новейших до вещей каменного века включительно. Чувствуется, как после обширного поселения каменного века на низменных Коломцах, при впадении Волхова в Ильмень, жизнь разрасталась по более высоким буграм, через Городище, Нередицу, Лядку - до Новгорода.

На Городище, может быть, найдутся остатки княжских теремов и основания церквей, из которых лишь сохранилась одна церковь, построенная Мстиславом Владимировичем. Кроме Городища, целый ряд пригородных урочищ спорит о древности своего происхождения.

...Дико сказать, но даже Детинец новгородский и тот не исследован, кроме случайных хозяйственных раскопок. Между тем Детинец весьма замечателен. Настоящий его вид немногого стоит. Слишком все перестроено. Но следует помнить, что место Детинца очень древнее, и площадь его, где в вечном поединке стояли Княж-Двор и с Владычной стороны св. София, видела слишком многое.

...Вспоминаю, что во время моих первых поездок по Старой Руси не встречалось так много работающих над стариной. Значит, интерес растет. Наконец-то! Случайная встреча еще раз подсказывает, что в Новгороде искать надо. Ехали мы в Коломец, к Ильменю. От Юрьевского скита закрепчал "боковик". Зачехала вода по бортам. Перекинуло воду. Залило. Затрепетала городская лодка. Подозвали мы тяжелую рыбацью ладью; в ней пошли на Коломец. Старик-рыбак держал рулевое весло. За парусом сидела дочка. На медном лице сияли белые зубы. Спросили ее:

- Сколько тебе лет?

- А почем знаю.

- Да неужели не знаешь. Ну-ка вспомни. Подумай!

- Не знаю, да, верно, уже больше двадцати.

И сидели рыбаки крепкие. Такие помирают, но не болеют. На Коломце скоро заторопил старик обратно:

- А то, слышь, уеду! Лодки-то сильно бьют!

Заспешили. Забрались на рыбацью корму, но городская лодка с копальщиками не сходила с берега. Трое гребцов не могли стронуть ее.

- Али помочь вам? Садитесь вы все!

Пошла по глубокой воде дюжая новгородка. Взясась за лодку, и со всеми гребцами легко проводила в глубину. С воды прямо взобралась на корму.

Суцая Марфа Посадница. А рядом, на высокой корме, сидел ее старик... Суций Иван Грозный... Такой народ еще живет по озерам. Редко бывает в городе. Так же, как земля, умеет он хранить слова о старине» [5].

Очерк «По пути из варяг в греки» Н.К. Рериха имеет особое значение для понимания места образа Новгорода в общественной мысли России второй половины XIX – начала XX века. Он составлен в форме описания путешествия.

В своеобразном предисловии автор указывал на то, что «мы не даем себе труда постичь современной этим предметам искусства эпохи». Сам путь «из варяг в греки» для Рериха – связующая нить истории, как и ладьи, русский народ продвигается по своему историческому пути, «поднимет роды славянские», новая варяжская струя и «всполошит их мирную жизнь» – «идут варяги на торг и на службу» [5, с. 77].

Н.К. Рерих обращал внимание на идею трансляции от Новгорода (Волхова) Санкт-Петербургу (Неве) определенных государственных и символических функций. Но, по его мнению, на берегах Невы «трудно перенестись в далекую страну» [5, 78], эти места переполнены признаками XIX века. Чем дальше от Петербурга, тем места становятся более дикими – здесь сохраняются в народном сознании осколки новгородских былин. Сохранить в изначальном виде, не дать разрушить и окружить новыми, не соответствующими стилю древних городов архитектурными объектами то, что осталось от прошлого Руси для потомков – вот в чем видит Рерих задачу поколения рубежа XIX – XX веков.

Впечатление от Новгорода несколько неоднозначное – автор усомнился в том, «господин ли великий Новгород» перед ним. Цитата из стихотворения А.И. Одоевского «Старица-пророчица» о старице на мосту явно не соответствовала встреченным пьяным мужикам, которых Рерих иронично охарактеризовал: «истые "худые мужички-вечники"» [5, с. 85]. Прогуливаясь по улицам Новгорода, Н.К. Рерих хотел найти древнюю церковь Спас на Нередице, но столкнулся с тем, что из жителей Новгорода только каждый десятый смог показать ему, где эта церковь находится. Автор сожалеет о том, что даже в этом городе, переполненном памятниками древности, жители практически не интересуются его историей. Результатом такого легкомыслия стала экономия на реставрации памятников старины – непростительная халатность, по мнению автора. При всех недостатках окружающая природа все компенсирует. Стоя на берегу Волхова, Рерих в своем воображении видит, как «плавали ладьи варяжские, Садко богатого гостя вольные струги, проплывала Новгородская рать на роковую Шелонскую битву» [5, с. 88]. Таким образом, Волхов в очерке «На пути из варяг в греки» предстает в качестве связующего вневременного элемента.

Можно отметить много общего в форме повествования у Рериха и Севского, но сама структура типична для путевых записок. Гораздо более значимым для исследователя является близость идей, которые авторы стремятся донести до читателя. Важнейшей из них является необходимость сохранения памяти о прошлом в умах жителей и лучших образцов материальных свидетельств ушедших героических веков.

Оба автора отмечают, что представления и ожидания от посещения городов и регионов с богатым историческим наследием разбиваются о современную бытность. Памятники прошлого, по большей части, не являлись объектами внимания местных властей. Проблема их сохранения для обоих авторов актуальна как с точки зрения сохранения для потомков материальных

объектов, но и для формирования в мировоззрении новых поколений уважения и гордости своими предками.

1. *Абраменко В.А.* Средневековый Новгород глазами потомков (на материале документов XVIII – начала XX вв.); Рост. гос. ун-т путей сообщения. Ростов н/Д, 2011. 312 с.
2. *Абраменко В.А.* Актуализация демократических мест памяти российского общества в произведениях драматургии начала XX века (на примере представлений о средневековом Новгороде) // Война и память: Тезисы докл. междунар. науч.-практ. конф. «Война и историческая память», приуроченной к 100-летию начала Первой мировой войны, Россия, Санкт-Петербург. Санкт-Петербургский государственный институт кино и телевидения, 31 октября 2014 года. СПб.: СПбГУКиТ; «Фора-принт», 2014. С. 40.
3. Государственный архив Ростовской области. Ф. 26. Оп. 5. Д. 2522. Л. 123 об.
4. *Коваленко Г.М.* Великий Новгород в иностранных сочинениях: XV – начало XX века. Москва: Ломоносовъ, 2016. 208 с.
5. *Рерих Н.К.* По пути из варяг в греки. Избранное. М.: Правда, 1990. С. 77–88.

УДК 94(47).066

М.М. Сафонов
Россия, Санкт-Петербург

БЫВАЮТ ЛИ В НОВГОРОДСКОЙ ГУБЕРНИИ ШЕСТИДЕСЯТИГРАДУСНЫЕ МОРОЗЫ?

В «Записках» главы двух академий Е.Р. Дашковой, рукопись которых написана по-французски рукой ирландки М. Вильмот, приводится довольно странный факт: в Новгородской губернии, куда княгиню сослал Павел I, стояли 60-градусные морозы. В различных изданиях «Записок» это невероятное сообщение трактовалось по-разному: либо как указание на температуру воздуха, либо же как на местоположение ссылки – 60 градусов северной широты. Поскольку Дашкова большую часть жизни провела в Петербурге, находившимся на почти 60-й параллели, жаловаться на то, что ее сослали жить на 60-ю параллель (в действительности же даже на 59-ю), было бы довольно странно. Очевидно, цифра «60» означает температуру воздуха. Но бывали ли в конце XVIII в Новгородской губернии такие сильные морозы, даже если считать, что температура указана по шкале Фаренгейта? Скорее всего, М. Вильмот воспользовалась такой гиперболой, чтобы показать, что Россия – варварская страна, где по улицам еще ходят медведи и стоят дикие морозы. Это умозаключение представляет собой еще один, наряду с другими, более существенными, аргумент для решения вопроса об авторах этого памятника российско-британских культурных связей.

Ключевые слова: записки Е.Р. Дашковой, М. Вильмот, Новгородская губерния, деревня Коротово, 60 градусов северной широты, 60 градусов мороза, шкала Фаренгейта, шкала Реомюра, шкала Цельсия, шкала Реомюра.

М.М. Safonov
Russia, St. Petersburg

THERE IN THE NOVGOROD PROVINCE SHESTIDESYATIGRADUSNUYU COLD?

In the "Notes" of the head of the two academies E. R. Dashkova, the manuscript of which is written in French by the hand of the Irish M. Wilmot, a rather strange fact is given: in the Novgorod province, where the Princess was exiled by Paul I, there were 60-degree frosts. In various editions of "Notes" this incredible message was interpreted in different ways: either as an indication of the air temperature, or as the location of the link-60 degrees North latitude. Since Dashkova spent most of her life in St. Petersburg, which was on the almost 60th parallel, it would be quite strange to

complain that she was sent to live on the 60th parallel (in fact, even on the 59th). Obviously, the number "60" means air temperature. But whether there were at the end of XVIII in the Novgorod province such severe frosts even if to consider that the temperature is specified on a Fahrenheit scale? Most likely, M. Wilmot used such hyperbole to show that Russia is a barbaric country, where bears still walk the streets and there are wild frosts. This conclusion is another, along with other, more significant, argument for the solution of the issue of the authors of this monument of Russian-British cultural relations.

Key word: note of E.R. Dashkova, M. Wilmot, Novgorod province, the village Kuratovo, 60 degrees North latitude, 60- degrees frosts, the scale of Fahrenheit, scale Reaumur scale Celsius.

В «Записках» главы двух академий Е.Р. Дашковой, жизнь которой, по словам автора, представляла собой «a painful story» [11, с. 93], то есть грустную историю, или «a life of sorrow» [11, с. 95], иначе «жизнь полную страданий», приводится довольно странный факт. Зимой 1797 г. героине пришлось жить в крестьянской избе в новгородской деревне, окруженной болотами и непроходимыми лесами. Воцарившись, Павел I сослал княгиню в деревню Коротово Новгородской губернии «вспоминать 1762 год», то есть дворцовый переворот, лишивший жизни его отца императора Петра III. Но кроме «географических» неудобств, подруге Екатерины II пришлось столкнуться с фенологическими трудностями: зимой 1797 г. в Коротове стояли 60-градусные морозы. В простой избе при таких морозах, лишенная возможности выходить на воздух. Было от чего прийти в отчаяние представительнице аристократического рода, стяжавшей европейскую известность!

Впрочем, в различных изданиях мемуаров ссыльной княгини невероятная фраза о «шестидесяти градусах» трактовалась по-разному: либо как указание на температуру воздуха, либо же как на географическое положение ссылки – 60 градусов северной широты.

В 1840 г. в Англии в лондонском издательстве «Тенри Колберн» вышла в свет книга «Memoires of the Princess Daschkaw, Lady of Honour to Catherine II, Empress of Russias: Written by Herself». То есть «Мемуары княгини Дашковой, статс-дамы российской императрицы Екатерины II, написанные ей самой». Издание подготовила Марта Брэдфорд, ирландская знакомая княгини, в девичестве Марта Вильмот. Пять лет с 1803 по 1808 гг. она провела в России, в гостях у Дашковой [13, с. 53–75]. Ирландка прониклась ее интересами, участвовала в создании мемуаров и взялась быть их издательницей [см. Подробно: 12, с. 57–106; 11, с. 83–151]. Рукопись, с которой была осуществлена эта публикация, неизвестна. Неизвестен и автор перевода книги на английский язык. Как явствовало из заглавия, мемуары были написаны княгиней Е.Р. Дашковой и напечатаны с оригинала – «Edited from the original». Но на каком языке был написан этот оригинал, умалчивалось. Поместив в предисловии факсимиле письма Е.Р. Дашковой М. Вильмот, написанное по-английски, издатель как бы давал понять читателю, что мемуары княгини написаны на этом же языке.

Интересующий нас фрагмент в публикации Брэдфорд выглядел так. Речь шла о том, почему сосланная в новгородскую деревню Коротово Дашкова после колебаний все же решила написать письмо вдовствующей императрице

Марии Федоровне письмо с просьбой ходатайствовать перед императором о разрешении княгине вернуться в родовое имение Троицкое в Калужской губернии. «...and had I been the only one to suffer, it would, I think, have led me to submit for ever to present circumstances, rather than petition for a recal to Troitskoe. But others were deeply concened; but such a place for residence for them! – a peasant's cabin, in upwards of sixty degress of northern latitude, situated amidst morasses and imprevious forests, which, during sluggish and short-lived summer, cut off all convenient egress from the environs of the village, and with it almost the power of taking exercise». [9, p. 17]

В 1859 г. А.И. Герцен и Н.П. Огарев опубликовали в Вольной русской типографии в Лондоне русский перевод «Записок» Дашковой. В этом издании интересующий нас фрагмент был переведен так: «И если бы осуждена была страдать одна, я, вероятно, лучше согласилась бы всегда остаться в настоящем положении, чем умолять вернуться в Троицкое. Но мою ссылку добровольно разделяли другие и, где же? – в крестьянской хижине, под шестидесятым градусом северной широты, среди болот и непроходимых лесов, которые, в продолжение короткого и ненастного лета, отрезывали всякий удобный выход окрестной черты деревни и непрерывно держали нас в заключении». [10, с. 270] Ряд переизданий «Записок», предпринятых в России, воспроизвели этот русский перевод с английского. [5, с. 254; 6, с. 228]. Как видим, в английском издании жизнеописания княгини речь шла о том, и именно так это фрагмент понял переводчик на русский язык, что деревня Коротово, где Дашкова и ее спутники испытывали нечеловеческие страдания, находилась на шестидесятой параллели.

В 1881 г. издатель «Архива князя Воронцова» П.И. Бартенев опубликовал текст мемуаров Дашковой, названных ей самой «Mon histoire», то есть, «Моя история». Рукопись была извлечена из семейного архива Воронцовых, написана по-французски и довольно существенно отличалась от текста английской публикации. В этой рукописи, написанной рукой Марты Вильмот, и содержащей фрагменты текста, написанные рукой Е.Р. Дашковой, все «ужасы» жизни в Коротово были представлены таким образом: «Je ne me pressais pas d'écrire cette lettre, et si j'avais été seule à souffrir d'un séjour pénible, à plus de 60 degrés, dans une cabane de paysan, sans pouvoir (quand un été tardif serait venu pour une durée seulement de quelques semaines) sortir, les environs en étant des marais et des bois inaccessibles et impénétrables, je n'aurais pas demandé à être transférée à Ttoitskoie...» [1, с. 338]

В русском переводе текста бартеневской публикации, изданном в 1907 г., переводчик представил такой вариант: «Я не спешила писать это письмо и не просила разрешения переехать в Троицкое, если бы я одна страдала от жизни в крестьянской избе в шестидесятиградусные морозы, не имея возможности гулять даже с наступлением позднего и короткого лета, так как кругом были все болота и непроходимые леса...». В издании Пушкинского дома 1985 года, подготовленном Г.Н. Моисеевой под редакцией Ю.В. Стенника, дословно воспроизведен фрагмент предыдущего перевода 1907 г. [4, с. 193].

Более точный перевод был представлен в издании Московского государственного университета 1987 г. и переиздании 1991 г., подготовленных Г.А. Веселая под редакцией С.С. Дмитриева : «Я не стала бы вымаливать разрешение вернуться в Троицкое, если бы одна страдала от тяжелой жизни в крестьянской избе, не имея возможности выходить на прогулки зимой из-за шестидесятиградусных морозов, а летом (которое наступает позднее и всего на несколько недель) из-за того, что окрестности представляют собой болота и непроходимые леса» [8, с. 195].

Как видим, в переводах, осуществленных на основании публикации рукописи воронцовского архива, «à plus de 60 degrés» воспринималась переводчиками как указание на шестидесятиградусные морозы. Рукопись, которую опубликовал П.И. Бартенев, сохранилась в собрании Воронцовых, хранящемся в архиве Санкт-Петербургского института истории РАН. Она написана рукой Марты Вильмот и содержит отдельные фрагменты, написанные самое Е.Р. Дашковой. В этой рукописи упоминание о «градусах» передано значком, которым обычно обозначают температуру: «60°». [Архив Санкт-Петербургского института истории РАН. Ф. 36. Д. 749. Л. 159] Понятно, переводчики воспринимали этот текст как указание на температуру воздуха.

В Лондоне в Библиотеке Британского музея среди бумаг семейства Вильмот находится еще одна рукопись «Записок». Так же, как и воронцовская, она написана рукой Марты Вильмот. Отдельные же фрагменты ее принадлежат руке Е.Р. Дашковой. В этой рукописи интересующий нас пассаж передан словами «à plus de soixante degrés» [British Museum Library. Brook family papers. Additional 31911. P. 188]. Соотношение обеих рукописей таково. Вторая часть «Записок», а именно в ней находится разбираемый фрагмент, в лондонской рукописи представляет собой черновой текст, созданный ирландской подругой Дашковой и самой княгиней. Воронцовская же рукопись воспроизводит одну из стадий совместной работы М. Вильмот и Е.Р. Дашковой над лондонской [см. подробно: 11, с. 122]. Хотя ни ту, ни другую нельзя назвать окончательной редакцией, но, несомненно, первоначальный текст, отраженный лондонской рукописью, предшествовал более позднему тексту, воплощенному в рукописи воронцовской. Из этого неопровержимо следует. Вначале было написано несколько двусмысленно «à plus de soixante degrés». А потом при дальнейшей работе было уточнено: «à plus de 60°». На основе лондонской рукописи была создана английская редакция, преданная печати. Но она подверглась очень сильной переработке. Причем настолько существенной, что в ряде фрагментов с трудом можно узнать более ранний французский текст. настолько он был искажен по воле редактора или издателя. В этой английской редакции, а точнее в лондонском издании рядом с «in upwards of sixty degrees» появилось «уточняющее» добавление «of northern latitude», то есть «северной широты», которого, как мы видели, в дошедших до нас подлинных рукописях не было. Очевидно, это «самодеятельность» редактора, превратившего свидетельство автора о температуре воздуха в указание на географическое

положение деревни Коротова: то есть «более чем на шестидесятой параллели северной широты».

И дело не только в том, что, находясь в Новгородской губернии, Коротово располагалось южнее указанного рубежа – $58^{\circ} 57' 11''$. Кажется просто невероятным, чтобы Дашкова, большую часть жизни прожившая в Петербурге, который, кстати сказать, и находится чуть южнее 60° параллели – $59^{\circ} 56' 31''$ [2, с. 1–2], могла жаловаться, что ее сослали на шестидесятую параллель. Вообще утверждение русского человека, что он живет на такой-то параллели, выглядит более чем странно. Даже, если оно исходит от директора Академии наук. Так, например, генерал Ф.В. Бауер мог писать К.В. Нессельорде о визите Дидро в Петербург, что «под 60° широты блекнут идеи, цветущие под 48° » [3, с. 134]. Но он не был русским.

Между тем в «Записках» рассказывается, что «между Петербургом и Красным Кабаком на расстоянии 10 верст протянулись болота и густые леса» [8, с. 60] («le terrain n'était qu'un marais et d'épaisses») [1, с. 55]. Здесь у Дашковой было любимое имение, названное впоследствии в честь переворота 1762 г. Кирьяново. Непроходимые болота, среди которых Екатерина Романовна построила свою дачу, были настолько глубоки и вязки, что, отправившись однажды на прогулку, она «тут же увязла в болоте по колена и промочила ноги» [8, с. 61]. («je m'y enfonçai jusqu'aux genoux») [1, с. 56], а затем схватила «une forte fièvre», то есть лихорадку, жар был «au plus haut degré», («наисильнейший»), голова же («mon cerveau») «помутилась» («aussi incoherent») [1, с. 56] [8, с. 60–61]. Судя по этим свидетельствам, вписанным в рукопись Марты Вильмот собственной рукой Е.Р. Дашковой, к болотам и труднопроходимым лесам княгине было не привыкать и не они, как таковые, отравляли в Коротово жизнь статс-дамы императрицы. Главное, что делало ее жизнь в крестьянской избе невыносимой – сильнейшие морозы.

Сама конструкция фразы «Записок» позволяет заключить, что в ней идет речь не о географическом положении, а о температуре воздуха. Автор жалуется на свою печальную участь из-за невозможности выходить на воздух. Летом это невозможно из-за болот и непроходимых лесов. Но это длится недолго. Зимой же, когда болота замерзают и можно гулять по замерзшему грунту, сколько душе угодно, – не выйти из избы из-за шестидесятиградусных морозов. Именно такой смысл вложил в эту фразу, написавший ее.

Как это не покажется странным, но никто из комментаторов не задался простым вопросом, а бывают ли в Новгородской губернии шестидесятиградусные морозы? Возможно, допустить, что написавший эти строчки пользовался не шкалой Реомюра, принятой в России, но Фаренгейта, употребляемой в Англии в XVIII веке. Если считать, что температура воздуха дана в «Записках» по шкале Фаренгейта, то тогда и тогда получается, что в Коротово в конце XVIII века стояли морозы ниже -51° по Цельсию. Разве Дашкова не знала, что таких крепких морозов там никогда не было? Кто же мог пугать доверчивого читателя невероятными морозами на русском Севере,

кроме ее ирландской «дочери» Марты Вильмот, рукой которой написана подавляющая часть текста часть обеих рукописей «Записок» Дашковой.

Скорее всего, М. Вильмот воспользовалась такой гиперболой, рассчитывая на неосведомленного читателя, готового поверить в самые невероятные рассказы о неведомой ему «дикой» стране, чтобы показать что Россия – варварская страна, где на улицах еще можно встретить медведей и стоят страшные морозы. Это умозаключение представляет собой еще один, наряду с другими, более существенными, аргумент для решения вопроса об авторах этого своеобразного памятника российско-британских культурных связей.

1. Архив князя Воронцова. Т. XXI. М., 1881.
2. *Баиуцкий А.П.* Панорама Санкт-Петербурга. Ч. II. Спб., 1834.
3. *Бильбасов В.А.* Дидро в Петербурге. Спб., 1884.
4. *Екатерина Дашкова.* Записки. 1743–1810. Л., 1985.
5. Записки княгини Дашковой. Спб., 1906.
6. Записки княгини Дашковой. Спб., 1907.
7. Записки княгини Дашковой. Перевод с французского по изданию, сделанному с подлинной рукописи / Под ред. Н.Д. Чечулина. Спб., 1907.
8. Записки княгини Дашковой и письма сестер Вильмот из России. М., 1987.
9. *Memoires of the Princess Daschkaw, Lady of Honour to Catherine II, Empress of all the Russias: Written by Herself: comprising Letters of the Empress the Empress and other correspondence. Edited from the Originals, by Mrs. W. Bradford in two volumes. London, 1840. V. II.*
10. Россия XVIII столетия в изданиях Вольной русской типографии А.И. Герцена и Н.П. Огарева. Записки княгини Е.Р. Дашковой. 1859. Лондон. Репринтное воспроизведение. М., 1990.
11. *Сафонов М.М.* "Записки" Е.Р. Дашковой и их авторы // Е.Р. Дашкова: Наследие и современность. М., 2009.
12. *Сафонов М.М.* «Записки» Е.Р. Дашковой и их авторы // Е.Р. Дашкова и XVIII век. От Российской империи к современной цивилизации. М., 2010.
13. *Сафонов М.М.* Мисс М. Вильмот, княгиня Е.Р. Дашкова и ее дети // Е.Р. Дашкова и развитие культуры в эпоху Просвещения. М., 2016.

УДК 930

М.Ю. Колтаков, Д.В. Михеев
Россия, Псков

ЖИТЕЛИ НОВГОРОДА И ПСКОВА XVI–XVII ВВ. В АНГЛИЙСКИХ И ФРАНЦУЗСКИХ ИСТОЧНИКАХ⁶

С середины XVI в. английские и французские авторы проявляют интерес к западным военным форпостам и экономическим центрам Московского государства – Новгороду и Пскову. В сравнении с устоявшимися в Европе стереотипами о «московитах», эти свидетельства об организации управления, экономическом потенциале, коммуникациях являются ценным источником для изучения изменения баланса сил в Балтийском регионе и Восточной Европе. Особое внимание уделялось описаниям религии, образа жизни. Английские и французские авторы XVI–XVII вв. выделяют особенности нравов псковичей и новгородцев, связанные с проживанием в городах, которые до недавнего времени были

⁶ Исследование выполнено при финансовой поддержке РФФИ в рамках проекта «Псковская земля в описаниях английских и французских авторов в раннее Новое время», № 17- 11- 60003 а(р).

«свободными». Взгляд западноевропейских авторов помогает понять особенности конструирования образа Московского царства и его жителей в сознании европейских элит.

Ключевые слова: свидетельства иностранцев, повседневность, раннее Новое время, Новгород, Псков, Франция, Англия.

*M.YU. Kolpakov, D.V. Mikheev
Russia, Pskov*

THE PEOPLE OF NOVGOROD AND PSKOV OF THE XVI–XVII CC. IN ENGLISH AND FRENCH SOURCES

Since the middle of the XVI century English and French authors have shown interest in the western military outposts and economic centers of the Moscow state - Novgorod and Pskov. Compared with European stereotypes about "Muscovites", this evidence about the governance organization, economic potential, and communications is a valuable source for the changing balance of power in the Baltic region and Eastern Europe study. Particular attention is paid to descriptions of religion and way of life. English and French authors of the XVI-XVII th cc. describe the traits of character of pskovites and novgorodians rooted in their living in cities, which until recently had been "free". The view of Western European authors helps to understand features of shaping the Moscow kingdom and its inhabitant image in the minds of European elites.

Key words: evidence of foreigners, daily routine, early Modern time, Novgorod, Pskov, France, England.

В английском и французском нарративе устойчивый интерес к Московии отчетливо фиксируется лишь с середины XVI века. Борьба России и европейских государств (Польши, Литвы, Швеции, Дании) во второй половине XVI века за передел Ливонии привела к кардинальному изменению баланса сил в Балтийском регионе и Восточной Европе. В этот период западноевропейские ученые, путешественники, дипломаты, торговцы следили за перипетиями Ливонской войны и по причине наличия собственных торговых интересов на Балтике, и из-за необходимости выстраивать прямые отношения с русским государством.

Личное знакомство англичан с русскими землями начинается с 1553 г. в связи с прибытием в Москву представителей экспедиции Ченслора-Уиллоби. Во владениях царя английских путешественников, дипломатов и торговцев их в первую очередь интересуют торговые пути и товары, которые могут быть полезны туманному Альбиону, интересуется их внутреннее политическое устройство и военная мощь открытой ими страны. Не удивительно, ведь от этого зависит долговечность торговых отношений и возможного военно-политического союза, на котором так будет настаивать в дальнейшем Иван Грозный. Однако не ускользают от внимания англичан и особенности нравов, культуры и быта местного населения. Несомненно, отдельные владения московского царя имеют свои особенности, и не в последнюю очередь это касается совсем недавно вошедших в состав единого государства северо-западных земель, представленных Новгородом и Псковом – двумя богатейшими торговыми городами, имеющими, по мнению тех же англичан, первостепенное значение для Москвы [3, с. 156]. Новгород до разорения его Иваном Грозным воспринимается англичанами не иначе как рынок целой империи [2, с. 32].

Говоря о Новгороде и Пскове, англичане явно преувеличивают густонаселённость этих земель и численность городских жителей. Наглядным примером могут служить заявления известного английского авантюриста, дипломата и путешественника Джерома Горсея о гибели 700 тысяч новгородцев от рук Ивана Грозного.

Продолжая описание этих скорбных событий, англичанин отмечает, что «история не знает столь ужасной резни». По мнению английского автора, население города было полностью истреблено, до такой степени, что город пришлось заселять заново, сгоняя в разорённый Новгород население со всей округи. Впрочем, это в условиях разорения привело только к голоду и мору [3, с. 158].

Французские источники XVI века дают нам совершенно иную детализацию образа новгородцев и псковичей, поскольку Россия для этих негоциантов преимущественно начиналась Нарвой и Нарвой же заканчивалась.

Потенциал Северо-Западного региона первыми из французов оценили ученые-интеллектуалы (Луи Ле Руа, Андрэ Тевэ и др.) в 70–80-е гг. XVI века. Их тексты, посвященные «Московии», складывались не на основе личных наблюдений, а под влиянием, прежде всего, иностранных сочинений и донесений. Кроме того, ученых интересовали прежде всего политическая система и военная мощь «московитов». Французский читатель мог узнать, что Новгород и Псков – это очень богатые и густонаселённые «великие сеньории» «великого князя Московии» («герцога Московии»), которые способны выставить по 100 тысяч конных воинов [5, с. 96]. О богатстве торговых городов говорят надежные каменные стены [7, с. 42]. Весьма точно описывается денежная система Пскова и Новгорода [7, с. 156]. Псков и Новгород, наряду со Смоленском, являются торговыми воротами Московии. Именно в этих трех городах возможна свободная торговля с русскими, поскольку Архангельск находится под контролем англичан.

Сведения о социальной и имущественной стратификации городского населения появляются в историческом очерке английского дипломата Джильса Флетчера. Он приводит описание легенды «О восстании скифских рабов», демонстрирующую отдалённые свидетельства о борьбе, происходившей в средневековом Новгороде между различными группами населения. Однако история в описании английского автора приобретает мифический оттенок: «Бояре новгородские и окрестных стран (по туземному обычаю они одни только отправляют военную службу) были заняты войной с татарами. Кончив ее со славой, они возвращались домой, но на пути узнают, что оставленные ими дома холопы их, или рабы, в отсутствие их, овладели их городами, поместьями, домами, женами и всем прочим... презирая гнусный поступок своих рабов, они поспешили возвратиться домой; но недалеко от Новгорода встретились с рабами, выступившими против них в боевом порядке. Собрали совет и положили идти на холопов не с оружием, а с кнутьями (по тамошнему обычаю всякий, кто едет верхом, берет кнут с собой), чтоб напомнить им об их рабском состоянии, утратить их и отнять у них смелость... Это показалось рабам столь страшным и дало им такое понятие о значении кнута, действие которого они и

прежде испытывали на себе, что все бросились бежать, как овцы, гонимые пастухом. С тех пор, в память этой победы, новгородцы выбили монету (которая называется новгородской деньгой и ходит по всей России) с изображением всадника с поднятым и размахнутым кнутом». Однако слава Новгорода уже в прошлом, в особенности после разорения, учинённого Иваном Грозным. Флетчер замечает, что при нынешнем правлении города и народ русский приходят в упадок... [4, с. 32]. Общую подавляющую бедность населения отмечали ещё первые английские путешественники [1, с. 87].

Продолжая описание быта горожан, авторы отмечают преобладание деревянной архитектуры. Флетчер приводит подробное описание русских жилищ, отмечая любовь русских строить свои жилища из леса, произрастающего в стране в большом изобилии. Даже мостовые предпочитают мостить не камнем, а обтёсанными брёвнами:

«Дома их деревянные, без извести и камня, построены весьма плотно и тепло из сосновых бревен, которые кладутся одно на другое и скрепляются по углам связями. Между бревнами кладут мох (его собирают в большом изобилии в лесах) для предохранения от действия наружного воздуха. Каждый дом имеет лестницу, ведущую в комнаты со двора или с улицы, как в Шотландии. Деревянная постройка для русских, по-видимому, гораздо удобнее, нежели каменная или кирпичная, потому что в последних больше сырости, и они холоднее, чем деревянные дома, особенно из сухого соснового лесу, который больше дает тепла. Провидение наградило их лесами в таком изобилии, что можно выстроить порядочный дом рублей за двадцать, или за тридцать, или немного более, даже там, где мало лесу. Неудобны же деревянные строения особенно тем, что подвергаются опасности сгореть; пожары там случаются очень часто и бывают очень страшны по причине сухости и смолы, заключающейся в дереве, которое, раз загоревшись, пылает подобно факелу, так что трудно бывает потушить огонь, пока все не сгорит» [4, с. 32–33].

Перечисляя товары, которыми богаты Новгород и Псков, английские авторы особо отмечают лён, мёд, воск, сало и рыбу, которую в Новгороде запасают впрок и продают по всей стране [4, с. 29]. Схожий набор товаров упомянут и во французских текстах. В 1628 году группа торговцев подготовила и представила Ришелье собственный проект организации «Московской» компании. Одним из каналов товарообмена между Россией и Францией должны были стать Псков и Новгород. В качестве востребованных русскими товаров назывались шелковые и шерстяные ткани, соль, бумага и водка. Вывозить планировалось лен, коноплю, меха, кожу и воск [6, с. 22–23].

Сведения о религиозной жизни новгородцев и псковичей в английском и французском нарративе единичны. Царь Михаил в 1629 году, согласно французской версии письма к королю Людовику, позволяя беспрепятственно приезжать торговать в Новгород, Псков, Москву и Архангельск, постановил: «мы также даруем всем французским купцам, вашим подданным, свободу вероисповедания в нашей державе; они могут исповедовать римскую веру и

держат при себе священников и монахов для совершения служб, но, *боясь скандала, мы не можем позволить публичного римского богослужения в нашей державе*». [6, с. 30].

Горсей в своих воспоминаниях отмечал, что лично видел псковского юродивого Николу Салоса (сам Горсей называет его «Микола Свят»). Примечательно, что английский протестант с заметной долей скептицизма относится к убеждённости местных жителей в святости старца. Описывая события, связанные с прибытием Ивана Грозного под Псков, после разорения Новгорода, Горсей пишет, что в «Пскове его встретил обманщик или волшебник, которого считали оракулом, святым человеком... он осыпал Ивана смелыми проклятиями, заклинаниями, ругательствами и угрозами... называл его кровопийцей, пожирателем христианской плоти, клялся, что царь будет поражен громом, если он или кто-нибудь из его войска коснется с преступной целью хотя бы волоса на голове последнего из детей этого города, предназначенного богом и его добрым ангелом для лучшей участи, нежели разграбление; царь должен выйти из города прежде, чем божий гнев разразится в огненной туче, которая, как он сам может убедиться, уже висит над его головой и в любую минуту может обернуться сильной мрачной бурей. Царь содрогнулся от этих слов и просил его молиться об избавлении и прощении [царю] его жестоких замыслов. Я сам видел этого мошенника или колдуна: жалкое существо, нагое зимой и летом, он выносит как сильную стужу, так и жару, совершает многие странные действия благодаря дьявольскому колдовскому отводу глаз, его боятся и почитают все, как князя, так и народ» [3, с. 157–158].

Моральный облик русских по свидетельствам английских и французских авторов весьма непригляден. В деспотичной Московии живут самые настоящие варвары: воинственные дикари, пьяницы, развратники, содомиты, обманщики, мнительные и недоверчивые, взяточники, дурно относящиеся к женщинам, плохо образованные, приверженцы рабского состояния, заблуждающиеся христиане, ортодоксы.

Однако новгородцы и псковичи, длительное время являвшиеся жителями подлинно свободных городов, противопоставляются москвитам. Наиболее ярко и емко эта мысль выражена в «Всеобщей космографии» (1575) Андрэ Тевэ. Он так характеризует жителей Новгорода Великого: «народ самый честный и учтивый, однако благодаря постоянным контактам они начинают облачаться в дикую природу тех, кто ими повелевает» [7, с. 39]. Требовать «честности» и «учтивости» от псковичей затруднительно, поскольку настоящие псковичи были выселены «герцогом Василием» «после утраты независимости в 1509 году», а в городе были размещены «москвиты с гарнизоном» [7, с. 42]. По западноевропейским свидетельствам жителей Новгорода и Пскова можно считать относительно хорошими, пусть и недоверчивыми, торговыми партнерами.

1. Английские путешественники в Московском государстве в XVI веке. М., 1937.

2. Коваленко Г. Великий Новгород в иностранных сочинениях XV – начала XX века. М., 2016.

3. Россия XV–XVII вв. глазами иностранцев. Л., 1986.

4. *Флетчер Дж.* О государстве русском. М., 2002.
5. *Le Roy L.* De la vicissitude ou variété des choses en l'univers, et concurrence des armes et des lettres par les premières et plus illustres nations du monde, depuis le temps où a commencé la civilité, et mémoire humaine jusques à present. Paris, 1575.
6. Recueil des instructions données aux ambassadeurs et ministres de France depuis les traités de Westphalie jusqu'à la révolution française publié sous les auspices de la commission des archives diplomatiques au ministère des affaires étrangères. Paris, 1890.
7. *Thévet A.* Cosmographie moscovite /Recueillie et publiée par le prince Augustim Galitzin. Paris, 1858.

УДК 070

*С.А. Мазур
Латвия, Рига*

**РЕЦЕПЦИЯ ДРЕВНЕГО НОВГОРОДА
В ДОВОЕННОЙ ЛАТВИЙСКОЙ ГАЗЕТЕ «СЛОВО»
(К публикации статьи архиепископа Иоанна (Поммера)
«Господин Великий Новгород»)**

Рассматривается обращение к образу Древнего Новгорода на страницах латвийской довоенной газеты «Слово», выпускавшейся в Риге Николаем Белоцветовым (1863–1935) с конца 1924 по 1929 год. Речь идет о номере 22 мая 1927 года, специально изданному ко Дню Русской культуры. Подчеркивается, что обращение на страницах газеты к образу Древнего Новгорода было связано не только с идеей просвещения русского населения, но и с поиском политического и культурного идеала в прошлом.

Ключевые слова: культура, газета, книга, читатель, идеал, церковь.

*S.A. MAZUR
Latvia, Riga*

**RECEPTION OF ANCIENT NOVGOROD
IN THE PRE-WAR LATVIAN NEWSPAPER "WORD"**

Perception of the ancient Novgorod in pre war Latvian newspaper "Slovo". Pre war Latvian newspaper "Slovo" was being published in Riga from 1924 to 1929 by Nikolay Belotsvetov. The image of the ancient Novgorod is described in the article of the May 22, 1927 special Russian Culture Day release. It is emphasized in the article, that calling to the image of the ancient Novgorod was due not only to the idea of education of the Russian population, but also to the search of the political and cultural ideal of the past.

Key words: reception, culture, newspaper, book, reader, ideal, church.

22 мая 1927 года архиепископ Иоанн (Поммер) (1876–1934) в латвийской газете «Слово» опубликовал статью «Господин Великий Новгород». Уже само название отсылает читателя к истории Древней Руси, черты которой в русской литературе напоминают о былинном богатырском эпосе. Несложная схема, использованная архиепископом, должна была натолкнуть читателя на актуальность сохранения православной веры в Латвии. В чем смысл схемы? Вольница, демократизм Новгорода удивительно сочетались с верностью религиозным традициям. Отпадение от православия, уход в «латинство» с неизбежностью привело к падению Господина Великого Новгорода [1, с. 1].

В том же номере газеты «Слово» размещена еще одна статья с таким же названием. Принадлежит она перу некоего Юрия Шатурина. Этот текст значительно уступает в силе, написанному архиепископом Иоанном

(Поммером). В нем нет целостной «картины мира» и оставлено место лишь для ностальгии по прошлому великого города, превратившегося благодаря действию «слепых сил истории» в тихое захолустное место, в сонную русскую провинцию. Нет в статье Юрия Шатурина ни особого месседжа, ни схемы архиепископа Иоанна (Поммера) – «потеря вольности – отпадение от веры в латинство», ни назидания, а только «голый» романтизм: «...Вот – Новгород. И над всем этим величественная трагедия смерти цветущего города, раздавленного темной слепой силой. Не часто мировая история творит такие титанические эпопеи, как гибель Новгорода; она так же потрясает, как нашествие варваров на Рим, как мифическая гибель Атлантиды» [1, с. 2].

Другой автор праздничного номера газеты «Слово», посвященной Великому Новгороду, некто Сергей Завадский в своем «Древнем новгородском сказании», кроме старого предания о том, почему Волхов не замерзает (... царь Иван Грозный новгородцев перебил, да с моста побросал; теплая кровь новгородская и не дает Волхову замерзнуть) указывает на предание, связанное со словами Мстислава Удалого: «Где св. Софии, ту Новгород» [1, с. 3].

Завершает новгородский цикл «Слово» малопримечательной статьей, написанной под псевдонимом Садко «Памятники Великого Новгорода». В ней автор приводит тезис, согласно которому самобытное искусство Великого Новгорода стало возможным благодаря отличию природы северорусских областей от природы далеких берегов Черного моря, отсутствием таких же материалов, как у древних греков, и суровым характером новгородцев. Новгород стал колыбелью русского зодчества, так как ему удалось освободиться от чуждого влияния других культур. Из древних памятников Новгорода автор выделяет, конечно же, Софийский собор, также Николо-Дворищенский собор, Софийскую звонницу и Детинец. Заканчивает статью «Садко» своеобразным обобщением, мало связанным с предшествующим содержанием: «Спит Великий Новгород, но храмы и башни его говорят о простоте и величии русского духа» [1, с. 3].

22 мая 1927 года новгородский цикл газета «Слово» дополнила двумя текстами, посвященными Пскову. Один из них – «Младший брат Великого Новгорода – Псков». принадлежит перу значительного писателя того времени – Леониду Федоровичу Зурову (1902–1971) – бывшему добровольцу Северо-Западной армии, с 1920 г. рижанина, а с 1929 г. во Франции личного секретаря И. Бунина. Последний, завершающий текст – «Судомо-гора. Псковское предание» написано известным журналистом, политическим обозревателем, собирателем русского фольклора Николаем Бережанским (1884–1935).

Почему же «Слово» решило именно 22 мая 1927 года посвятить праздничный номер Великому Новгороду и Пскову, ведь в другие годы Первой республики Латвии ни «Слово», ни другие латвийские газеты к новгородской тематике специально не обращались.

Ответ, кажется, лежит на поверхности – 22 мая 1927 года русские в Латвии отмечали Дни Русской Культуры и все газеты на русском языке были посвящены в большей или меньшей степени этому празднику. Газета

«Понедельник» (№ 20, с. 3) разместила статью о Дне Русской Культуры, сообщив, что за день до праздника утром в кафедральном соборе богослужение провел архиепископ Иоанн.

Ведущая латвийская газета на русском языке «Сегодня», кроме передовицы архиепископа Иоанна (Поммера) «Русский народный идеал» и передовицы «Праздник Русской Культуры» с призывом к сплочению всего русского населения, напечатала статьи других депутатов Сейма, шедших от разных русских политических списков: инициатора и организатора Дней Русской Культуры в Латвии Е. Тихоницкого (1875–1942) «Праздник культурного воспитания» [2, с. 1], депутата Сейма от старообрядцев М.А. Каллистратова (1896–1941) «День нашей радости» [2, с. 2], депутата от земцев Л.В. Шполянского (1886–1963) «В этот день». Кроме праздничной программы Дня Русской Культуры, редакция разместила обращение к населению виднейших деятелей русского общества во главе с архиепископом Иоанном (Поммером) с призывом жертвовать на нужды просвещения. Также было еще письмо из Италии русского прозаика А. Амфитиатрова (1862–1938), 5-го председателя Русского исторического общества А.А. Кизеветтера (1866–1933) и др. Непосредственно материалов, посвященных Новгороду и Пскову, в праздничном номере газеты «Сегодня» не было.

Таким образом, из трех русскоязычных газет только «Слово» посвятило номер Новгороду и Пскову. Почему? Потому что редакция газеты «Слово» следовала рекомендациям Пражского Педагогического бюро, определившего тему очередных Дней Русской Культуры – Новгород и Псков.

22 мая 1927 года в Латвии третий раз подряд русская общественность отмечала День Русской Культуры. Этот праздник под влиянием Дня просвещения в Печерах впервые был проведен в Праге, как праздник всех русских, живущих за границей России. Программу праздника тщательно разрабатывало в Праге Педагогическое бюро. В 1926 году мероприятие прошло уже в 20 государствах мира, причем Прага играла роль организующего центра, из которого посылали инструкции в заграничные центры празднования, разъяснялась идея Дня Русской Культуры. С 1927 года инициатива проведения праздника перешла на «места», Прага же осталась своеобразной регистрирующей инстанцией. В 1926 году Дни Русской Культуры были посвящены Москве, в 1927 году Новгороду и Пскову. В Праге время Дня Русской Культуры было приурочено ко дню рождения А.С. Пушкина и в 1927 году профессор Русского юридического факультета в Праге, правовед Сергей Владиславович Завадский (1871–1935 г.) 8 июля прочитал лекцию на тему «Псков и Новгород» [2, с. 5]. В Латвии же каждый год в один и тот же день отмечать Дни Русской Культуры оказалось невозможным, поэтому время проведения падало то на конец весны, то на начало осени. В 1927 году время празднования Дня Русской Культуры в Латвии совпало с восьмилетней датой освобождения Риги «от служителей III Интернационала – большевиков».

И, все-таки, «Слово» последовало рекомендациям Пражского Педагогического бюро, а газеты «Сегодня» и «Понедельник» нет. Историю с

недолговечной и не столь влиятельной газетой, как «Понедельник» оставим за скобками, сфокусировав внимание на соперничестве «Слова» с ведущей русскоязычной газетой «Сегодня».

Можно предположить, что для редакторского коллектива газеты «Сегодня» рекомендации Пражского Педагогического бюро не служили «руководством к действию». Так, несмотря на то, что Прагой установлено – Дни Русской Культуры в 1926 году посвятить Москве, номер «Сегодня» от 16 мая 1926 года [3, с. 2] Москву не упоминает. Материалы «Русского дня» в 1926 году носили по большей части информационный характер, и культуре газета отвела второстепенное место. По-видимому, для редакции газеты «Сегодня» размежевание с другими русскими центрами представлялось важной политической задачей. Поэтому в номере от 20 апреля 1926 года самостоятельное проведение Русских Дней в Латгалии было представлено как факт пробуждения общественной жизни [4, с. 1].

«Сегодня» Новгород не интересовал как феномен культурной или социальной жизни. За все время существования газеты Новгороду не было посвящено ни одного аналитического или обзорного материала. Как правило, Новгород вспоминали только в идеологическом контексте, чтобы показать ущербность большевистской системы управления страной или в связи с реэвакуацией имущества, вывезенного с территории Латвии во время Первой мировой войны. Так, например, 11 ноября 1922 года «Сегодня» сообщает: революционные трибуналы в полтора месяца рассмотрели 2800 дел об уклонении от сдачи населением продовольственного налога. К тюремному заключению приговорены 180 лиц [5, с. 3]. Или можно прочитать в более ранней заметке от 12 декабря 1921 года: в Новгороде населению выдается только овсяная крупа, и люди, из-за отсутствия продовольствия, не работают и расходятся по домам [6, с. 2].

Псков, как и Новгород в сознании русских людей того времени лежал в одном культурном и смысловом поле. Рекомендации Пражского Педагогического бюро за 1927 год сводились к тому, чтобы Дни Русской Культуры все центры русского зарубежья посвятили Новгороду и Пскову. Поэтому и для газеты «Сегодня» смысловой контекст употребления названия Пскова мало чем отличается от Новгорода. Так, в одном из номеров «Сегодня» за 1922 г. читателям сообщают об издающейся в Пскове газете – органе РКП «Псковском Набате». С иронией автор статьи «Своими средствами в этом году» [7, с. 3] предвещает предстоящий голод в России, из-за неспособности большевиков наладить торговлю с границей.

И в дальнейшие годы газета «Сегодня» в собственном информационном потоке Новгород упоминала чаще всего в негативном контексте. Например, в публикации 3 января 1927 года «Сегодня» пишет: крупная кража в Софийском соборе. Расхищена ценная церковная утварь. Шесть дней спустя находим другой текст: 9 января, произошел разгром находящегося при Новгородском педагогическом техникуме пчельника. 16 февраля газета уведомила читателей о

панических настроениях в Новгородской губернии, которые по мнению советской власти возникли из-за контрреволюционной агитации и т. д.

На Днях Русской Культуры из года в год как мантра повторялся призыв к единству всех русских сил. Однако 22 мая 1927 года вместо единения вышло обострение литературной полемики двух ведущих русскоязычных газет. Их заочная борьба за читательскую аудиторию завершилась, как обычно, в пользу газеты «Сегодня».

О противостоянии русских СМИ писал в свое время исследователь довоенной русской прессы Ю.И. Абызов (1921–2006) в статье «20 лет русской печати в независимой Латвии»: «...было обвинение в том, что это "еврейская" газета, тогда как русскому обществу нужна газета "истинно русская"» [8]. «Сегодня» позиционировала себя не как «эмигрантская», «антибольшевистская» или «еврейская», а как «латвийская», т.е. надпартийная газета. Была ли она такой? Ю.И. Абызов [9] придерживался точки зрения об общекультурной миссии, выполнявшейся газетой Я.И. Брамса и Б.И. Поляка. Нам вовсе не обязательно опровергать точку зрения Ю.И. Абызова, хотя, на наш взгляд, «Сегодня» исповедовало принцип партийности на протяжении всего времени своего существования. Особенно ярко партийность газеты проявилась во время весеннего политического кризиса в Латвии 1932 года, приведшего в конечном итоге к авторитарному перевороту К. Улманиса (1877–1942) 15 мая 1934 года [10, с. 30–62]. «Истинно русские интересы», к которым несколько скептически относился Ю.И. Абызов, как раз и преследовала газета «Слово». Эти интересы были связаны с теми группами русского меньшинства, которые стояли на позициях просветительства и идей национально-культурной автономии.

Именно политическое размежевание объясняет концептуальные различия в подборке материалов ко Дню Русской Культуры газеты «Сегодня» и «Слова» 22 мая 1927 года. «Слово» позиционировало себя как истинно русское издание. Новгород и Псков – это колыбели русской истории и культуры, поэтому весь номер посвящен этим городам. Для «Сегодня» русские интересы вторичны. Они важны лишь в той степени, насколько они привлекают читательскую аудиторию. Куда более значимо быть общелатвийским изданием. Поэтому на страницах праздничного издания выступили депутаты всех русских партий, все ведущие общественные деятели, по мере возможности в газете отражены лучшие направления в русской литературе того времени.

В 1927 году архиепископ Иоанн (Поммер) – самая авторитетная политическая фигура в меньшинственной среде Латвии. Именно это мотивировало редакцию «Сегодня» предоставить самое выгодное место предстоятелю Латвийской православной церкви на первой полосе газеты. «Русский народный идеал» и «Господин Великий Новгород» – это тексты об одном и том же. Но именно статья «Господин Великий Новгород» убедительно показывает, что кроме схем и политических расчетов, архиепископ Иоанн (Поммер) «чтил заветы старины», глубоко знал истоки русской истории, связанные с Великим Новгородом.

Господин Великий Новгород

Когда речь идет о Господине Великом Новгороде, воображению предносятся картины необузданной удалой вольности. Летописные черты из истории и быта Великого Новгорода напоминают черты из былинного богатырского эпоса. Удалой богатырь и велик и силен и богат, а главное – свободен. Он сам себе господин, никакой воле, кроме своей собственной, не подчинен. Он дорожит свою вольностью и за нее готов на все жертвы. На каждое покушение на его удалую вольность у него всегда наготове и меткое слово, и решительное дело. Князь ли покушается на его вольность, ему заявляет вольнолюбивое вече: «Ты сам по себе, а мы сами по себе», – и ему «кажут путь из Новгорода». На попытку навязать Новгороду неугодного князя вече шлет отцу претендента: «Коли у твоего сына две головы, то присылай его». Вольное Новгородское вече мало дорожило своими выборными князьями, посадниками, тысяцкими и сменяло их часто по самым разнообразным поводам, но чаще всего за нарушение новгородских вольностей. Лишь в области св<той> православной веры Новгород не позволял себе вольничать. Ее он хранил в святой чистоте, ее оберегал ревностно и ее авторитет признавал беспрекословно. Удалой богатырь, не признававший над собою никого и ничего в этом мире, пред величием Бога смиренно преклонялся и всю свою жизнь стремился поставить под покров религиозных верований и религиозных святынь. По центральному храму новгородцы свой город именовали городом св<ятой> Софии. Верность святой вере для новгородца была не только религиозною, но и патриотическою добродетелью. Идя отражать врага родного вольного города, новгородцы говаривали: «умрем честно за святую Софию», про павших в бою говаривали: «Главы своя положиша за св<ятую> Софию. Без благословения своего владыки (архиепископа) новгородцы не предпринимали ни одного важного дела. За его примирительным словом обращались к нему в спорах. Когда на вечевых собраниях разгорались страсти и удалые новгородцы от словопрений переходили в свалку не на жизнь, а на смерть, только кроткий, но авторитетный голос владыки мог положить конец губительному бою. Летописцы, изображая быт новгородцев, с восторгом отмечают в новгородцах их непоколебимую верность вере и смиренную покорность ее велениям. Для единоплеменных соседей новгородцы были предметом некоторой зависти, но вместе с тем и предметом восхищения, ибо Новгород сумел сочетать в себе черты русского национального идеала – богатырскую удаль и мощь, свободолюбие и действительную вольность со смиренным добровольным подчинением себя велениям Бога.

Нет ничего удивительного, что об утрате Господином Великим Новгородом вольности с глубочайшею скорбью говорят и летописцы и любезные народному сердцу песни: с падением вольного Великого Новгорода разбилась воплощенная русская народная мечта о богатыре удалом и вольном и

вместе с тем смиренно благочестивом. Интересны и характерно-выразительны легенды, которыми народ окружил падение вольности своего любимца. Внешнее падение легенда объясняет предшествующим духовным падением. Незадолго до падения Новгорода, гласит одно из таких преданий, с далекого севера прибыл в Новгород знаменитый подвижник, основатель Соловецкого монастыря преподобный Зосима, хлопоча о нуждах своей обители. Пошел он и к богатой боярыне Марфе Посаднице (вдове посадника). Эта боярыня пользовалась громадным влиянием в новгородских боярских кругах и сумела склонить бояр связать судьбы Новгорода с «латинскою» Литвою, в явный ущерб православной Москве. Не только в Москве, но в других православно-русских областях и в самом Новгороде поступок Марфы и ее приверженцев объявили позорным для православного Новгорода. Преподобный Зосима, конечно, об этом деянии Марфы и бояр знал и, вероятно, относился к нему неодобрительно. Марфа не только не приняла старца, но велела своим холопам прогнать его со двора. Преподобный, покидая двор Марфы, сказал: «придут дни, когда живущие в этом дворе не будут ступать по нему ногами своими, затворятся ворота и не отворятся более и запустеет этот двор». Вероятно, холопы передали Марфе слова преподобного; она призадумалась и одумалась, тем более, что ей стало известно, как радушно принимают Зосиму ее политические противники – бояре, расположенные к Москве. Она послала просить преподобного посетить и ее дом и благословить ее. Преподобный пришел. Марфа устроила званый обед, на котором присутствовали знатнейшие новгородские сановные бояре из сторонников Литвы. Старец оглядел гостей, покачал головой и, склонившись, заплакал. До яств и питий Марфы преподобный, несмотря на просьбы хозяйки, и не дотронулся. «Что с тобою отче?» – «Смотрю я на бояр и вижу, что многие из них без голов». Слова старца, говорит жизнеописатель его, были поняты лишь тогда, когда в 1471 году после Шелонской битвы победитель, Иоанн III, велел отрубить головы новгородским боярам – сторонникам Литвы. Задумав окончательно предаться «латинской» Литве, бояре – сторонники Марфы Посадницы – выпросили у литовского короля для Новгорода в качестве наместника князя Михаила Олельковича. Плохо мирились с этим новгородцы, но Москва с этим примириться не могла. Предстояла борьба. Посадник Немир, принадлежавший к числу сторонников Литвы, поехал в Клопский монастырь к блаженному старцу Михаилу посоветоваться. Блаженный старец задал посаднику вопрос: «Откуда ты?» – «От своей пратещи (тещиной матери)». – «Что, сынок, у тебя за думы, о чем это ты все ездешь с бабами советоваться?» – «Слышно, – продолжал посадник, – летом собирается на нас походом князь Московский, а у нас есть свой князь Михаил Олелькович». – «То, сынок, не князь, а латинская грязь, – возразил блаженный, – шлите поскорее послов в Москву, бейте там челом Московскому князю, провинились вы пред ним, связавши православный Новгород с латинянами, а не то придет с великими силами, а вам, если и выйдете против него, не будет Божьего благословения, перебьет он многих из вас, а еще больше того в Москву сведет, а ваш князь Михаил поедет в свою

латинщину и ни в чем вам не поможет». Как предсказал блаженный, добавляет летописец, так все и случилось. Погиб великий вольный Новгород, потому что «бабьим умом стал жить и связался с погаными».

Роковые для Новгорода походы Иоанна III летописцы изображают как религиозно-карательные походы. Москва и другие православные области шли покарать новгородцев «за измену православию и отпадение в латинство», «освободить Новгород и св<ятую> Софию из рук неверных». После первого победного похода 1471 г<ода> новгородцам еще дали срок «одуматься». Но новгородцы не «одумались». Они продолжали «советоваться с бабами», «жить бабьим умом» и тяготеть к латинской Литве. Во втором сокрушительном карательном походе (1478) Иоанн и его союзники признали новгородцев неисправимыми, вече упразднили, вечевой колокол и роковую Марфу с ее главными приверженцами отправили в Москву, а самый Новгород и св<ятую> Софию во ограждение от латинства всецело присоединили и подчинили верной православной Москве. В таком повествовании летописцев, конечно, многое недоговорено. Не только ревность о православии руководила Иоанном. Но, во всяком случае, ярко и правдиво подчеркнуто отношение русских широких кругов к вере отцов, к ее центрам и ее святыням.

(Газета «Слово», 1927. № 512. С. 1. Статья была напечатана в номере газеты, посвященном Дню Русской Культуры).

1. Слово [Газета]. Рига, 1927. № 512.
2. Сегодня [Газета]. Рига. № 114.
3. Сегодня. № 107, с. 2.
4. Сегодня. № 86, с. 1.
5. Сегодня. № 271, с. 3.
6. Сегодня. № 282, с. 2.
7. Сегодня. № 84, с. 3.
8. <http://www.russkije.lv/ru/pub/read/rus-in-latvia-edition2/abizov-rus-latvii-2.html>
9. *Абызов Ю.* Русское печатное слово в Латвии 1917–1944 гг.: Библиографический справочник: В 4 ч. – Stanford, 1990–1991. – (Stanford Slavic Studies. Vol. 3.
10. *Feigmane T.* Latvian Russians in Historiography of Latvia from 1990–2010 // URL: <http://www.russkije.lv/en/pub/read/t-feigmane-ethnicity/> p.30–62.

УДК 81'42:811.112.2

П.Г. Асташкина
Россия, Великий Новгород

ПОВСЕДНЕВНАЯ ЖИЗНЬ НОВГОРОДА В НЕМЕЦКОЙ МЕДИАСФЕРЕ

В ходе анализа немецкоязычных интернет-ресурсов выявлено девять тематических групп для описания повседневных новгородских реалий и традиций: культура приёма гостей, учёба в школе и университете, знание языков среднестатистическим новгородцем, внешний облик города, типичная еда, магазины, общественный транспорт, менталитет, отношение новгородцев к своей истории. Рассмотрены отчёты немецких студентов и школьников о поездках в Великий Новгород, размещённые на сайтах университетов и школ, сообщения в интернет-журналах и на личных сайтах путешественников. Среди выявленных примеров повседневности встречаются как специфически новгородские, так и характерные для

большей части России. Ряд из них представляет собой критические замечания. Для некоторых характерно большое количество эпитетов и метафор, как с положительной, так и с отрицательной коннотацией.

Ключевые слова: повседневность, Великий Новгород, Германия, медиасфера, немецкая медиасфера.

*P.G. Astashkina
Russia, Veliky Novgorod*

THE EVERYDAY LIFE OF NOVGOROD IN THE GERMAN MEDIASPHERE

This article analyses some German-language Internet resources: the reports of German students and schoolchildren about trips to Veliky Novgorod, posted on the websites of universities and schools, messages in online journals and on the personal websites of travelers. Nine thematic groups for describing everyday Novgorod realities and traditions were identified: the culture of receiving guests, studying at school and university, the language knowledge of the average Novgorodian, the appearance of the city, typical food, shops, public transport, mentality, the attitude of Novgorodians to their history. There are both specifically Novgorodian and typical for most of Russia examples of everyday life. A number of them are critical remarks. Some contain a lot of epithets and metaphors, with both positive and negative connotations.

Key words: Everyday Life, Veliky Novgorod, Germany, Mediasphere, German Mediasphere.

Роль повседневности для человека можно сравнить с воздухом, которым мы дышим, не замечая этого [2]. Другими словами, повседневность – это нечто необходимое и привычное. Однако она не ограничивается только рутинной и однообразием, но также включает в себя объективный и субъективный опыт, универсальные практики и переживания, связь и преемственность между поколениями [1]. Если перейти на плоскость культуры, то можно предположить, что реалии, опыт, традиции, являющиеся для жителей одной страны повседневными и потому как будто незаметными, будут сразу же замечены иностранцем и представлены как что-то необычное, удивляющее.

Цель данного исследования – рассмотреть отражения повседневной жизни Великого Новгорода в немецкой медиасфере. Стоит отметить, что большая часть информации про Великий Новгород на немецкоязычных интернет-ресурсах представляет собой исторические экскурсии и сведения о достопримечательностях для туристов. Но нам удалось найти 13 источников, релевантных для нашего исследования. Среди них восемь отчетов студентов и школьников из немецкого города-побратима Билефельда о поездках в Великий Новгород, размещенные на сайте университета и школ, два интернет-журнала о путешествиях, два личных сайта путешественников, отчет о поездке в Великий Новгород на сайте телевидения. Исследуемый временной промежуток достаточно широк: самая ранняя публикация датируется 2001 г., самая поздняя появилась летом 2018 г. Стоит принять во внимание, что некоторые сведения о городе начала XXI в. могут уже утратить свою актуальность. Время пребывания в Великом Новгороде в большинстве случаев составляет 2–10 дней, только один из авторов анализируемых текстов пробыл в городе дольше – около 4 месяцев [5]. Разумеется, за такой короткий промежуток времени достаточно сложно сформировать целостное представление о городе.

В ходе анализа было выявлено девять тематических групп для описания повседневных новгородских реалий и традиций: культура приёма гостей, учёба в школе и университете, знание языков среднестатистическим новгородцем, внешний облик города, типичная еда, магазины, общественный транспорт, менталитет, отношение новгородцев к своей истории. Перевод ряда примеров с немецкого языка, особенно необходимый для понимания смысла, выполнен автором данной статьи и указан в круглых скобках.

Все студенты и школьники, находившиеся в Великом Новгороде по программам обмена и проживавшие в гостевых семьях, отмечают гостеприимность, дружелюбие и открытость новгородцев. Гостям полагается всё самое лучшее: вкусная еда, забота, даже если принимающая семья небогатая: *Unerwartet tauchten Mittags viele Gasteltern an der Schule auf und brachten unseren Schülern Sonnencreme, Käppis und Wasser, denn sie sorgten sich sehr um ihre Gastkinder. Davon waren wir sehr beeindruckt und überlegten, wie viele der deutschen Eltern wohl ihre eigene Mittagspause dafür geopfert hätten* [14]. *Wir blicken zurück auf gute Hausmannskost, überschwängliche Gastfreundschaft <...>!* [3]. Гостеприимством отличаются не только новгородские семьи, но и школьные столовые: *Nach dem Mittagessen in der Schulmensa, welche extra für uns reichlich gedeckte Tische bereitstellte <...>* [6].

Школьные и студенческие отчёты рассказывают о школах и университете Великого Новгорода. Так, немецкие школьники подчёркивают, что новгородские ученики вежливее и дисциплинированнее немецких: *In der Schule fiel insgesamt sehr auf, dass die Schüler viel disziplinierter und auch höflicher waren, als wir es sind* [12]. Кроме того, они удивляются наличию школьной формы и присутствию службы безопасности в фойе школы: *Dort ist eine Schwarz/grau/weiße Schuluniform Pflicht. <...> Es gibt sogar Sicherheitsbeamte* [10]. Студенты отмечают, что новгородские первокурсники очень молодые по сравнению с немецкими, слишком почтительно относятся к преподавателю, боятся ошибиться на уроке и ведут себя, как в школе [7]. Кроме того, немецкие студенты критикуют недостаточное техническое и материальное обеспечение университета: *Ich hatte eine Powerpoint Präsentation vorbereitet, die ich jedoch vorher anmelden musste, da die ganze Fakultät nur über einen Beamer und ein paar Lautsprecherboxen verfügt <...>. Ebenso werden Lehrwerke aus den siebziger und achtziger Jahren verwendet. Die Dozentin hat mir daraufhin erzählt, dass das alles Spenden sind und sie deswegen kein neues Material haben* [Там же]. В целом новгородская молодёжь по духу не сильно отличается от немецкой: *Die russischen Jugendlichen unterscheiden sich nicht wesentlich von den Deutschen. Sie hatten zum Teil sogar sehr liberale und für das traditionelle Russland untypisch kapitalistische Denkrichtungen <...>* (Отчасти у них был даже очень либеральный и нетипичный для традиционной России капиталистический образ мыслей) [12].

Среднестатистический новгородец, как правило, не знает иностранных языков, на помощь приходит коммуникация на языке жестов: *Doch zwischen der ersehnten Mahlzeit und uns steht eine sprachliche Hürde, die es vorher zu*

überwinden gilt. Auch wenn es eine englischsprachige Speisekarte gibt, haben wir einige Mühe, der Gastwirtin unsere Essenswünsche mitzuteilen <...> [15]. So haben wir nur große Gastfreundschaft, Verständigung mit Händen und Füßen und viel gutes Essen <...> erfahren [11].

Внешний облик города описывается противоречиво. С одной стороны, Великий Новгород – это живописный, уютный провинциальный город со сказочным древним Кремлём, отремонтированными средневековыми и советскими постройками, а с другой – на подъезде в город много полуразрушенных деревянных домов, а в самом Новгороде немало серых советских панельных домов в плохом состоянии, дряхлых некрасивых автомобилей: *Zwischen renovierten Blocks aus Zeiten der Sowjetunion sorgen jede Menge Bäume, Wiesen und liebevoll gepflegte Blumenbeete für eine angenehme Atmosphäre [4]. Jedoch war ich bei der Ankunft in Nowgorod geschockt: die halbe Stadt war von grauen Plattenbauten besiedelt, die noch aus der sowjetischen Zeit stammen, und auf den maroden Straßen sah ich nur klapprige Ladas! [12].*

На внешний вид города оказывает влияние в том числе и погодные условия: *Gestreichelt von der frühen Junisonne zeigt sich Nowgorod, die älteste Stadt Russlands, von ihrer freundlichsten Seite (Обласканный ранним июньским солнцем Новгород, древнейший город России, показывает себя со своей самой дружелюбной стороны) [13]. Nach vier Tagen voller Sonnenschein in Moskau ist der Himmel <...> bedeckt, alles sieht grau und trübe aus (После четырёх солнечных дней в Москве небо <...> покрыто тучами, всё выглядит серым и мрачным) [8].*

В Великом Новгороде присутствует смена и связь времён: средневековые постройки и символы (колокольный звон) соседствуют со зданиями и знаками советского периода (памятник Ленину), рядом с которыми играют дети: *Auf der weiten Fläche vor dem Haus der Räte im Sowjetlook der 1950er tummeln sich Skater, lernen Kinder Fahrradfahren. Wie eine Märchenritterburg ragt vis-à-vis der Kreml in den blauen Himmel [4].* Среди проблем города названа неэффективная канализационная система, пьяные, нищие люди, много бедных людей, продающих цветы и овощи на улице, чтобы немного заработать [9, 10]. Отмечено также несколько современных символов Новгорода: пляж у кремлёвской стены, свадебные замки на пешеходном мосту и аккордеонист у моста, воздушные шары над городом, любители зимнего плавания [4, 8, 9]. Также изображён портрет типичной новгородской пожилой женщины: *„Wo geht's zum Kreml?“ frage ich ein altes Mütterlein mit Kopftuch, Stock und Rieseneinkaufstasche («Как добраться до Кремля?» – спрашиваю я пожилую женщину с платком на голове, палочкой и огромной сумкой для покупок) [4].*

Основная типичная еда небогатого новгородца – картофель, капуста и хлеб: *Besonders in Familien mit geringem Einkommen setzt sich die Nahrung hauptsächlich aus Brot, Kartoffeln und Kohl zusammen [5].* Очень часто в пищу добавляется укроп, что непривычно для немца: *Zu unserer Überraschung war auf der Pizza auch ganz viel Dill - Dill ist in fast allen herzhaften Gerichten <...> [10].* Популярные продукты в новгородском магазине, которые нетипичны для немецкого прилавка: подсолнечные семечки, творожный сырок, морская

капуста [4]. Новгородские магазины работают не только по будням, но и в праздники, и по воскресеньям, что приятно удивило немцев (в Германии магазины закрыты в праздничные и воскресные дни) [9]. Что касается общественного транспорта, то автобусы в Новгороде нередко переполнены [5].

С точки зрения немцев, жизненная реальность в Новгороде отличается от жизни в Германии наличием меньшего количества возможностей, однако для новгородцев характерно терпение, относительное равнодушие к жизненным неурядицам: *Vieles ist geprägt durch den Mangel an Möglichkeiten, dem die Russen aber mit einer beneidenswerten Gleichgültigkeit entgentreten* [Там же]. Новгородцы достаточно небрежно относятся к запретам: *Dass gleich daneben der Fährterminal liegt und auch sonst reger Schiffsverkehr auf dem Wolchow herrscht, scheint die vielen Schwimmer und Planscher ebensowenig zu stören wie das offizielle Badeverbot* (Но многим купальщикам явно не мешали как <...>, так и официальный запрет на купание) [4]. Для межличностного общения свойственен более тесный телесный контакт, например, при приветствии и прощании, чем это привычно для немцев: *Familienmitglieder und Freunde, Bekannte und Gäste werden in aller Regel umarmt und geküßt. <...> Ein für Deutsche ungewohnter Körperkontakt gehört zum Alltag* [5]. Кроме того, новгородцы нередко опаздывают, что в том числе обусловлено нерегулярной работой общественного транспорта. 15 минут опоздания считаются допустимыми [Там же].

Как правило, новгородцы с гордостью относятся к своей истории: древности города и ганзейскому прошлому: *Man ist stolz darauf, die älteste Stadt Russlands, ja, die „Wiege Russlands“, zu sein. Das Gründungsjahr 859 ist auf den Eingangstoren des Kremls unübersehbar verewigt (diese Angabe mag umstritten sein, für die Reiseführerin in Nowgorod ist dies jedoch ganz eindeutig)* [8]. Но встречаются и примеры достаточно спокойного и немного равнодушного отношения: *„Was fotografierst du da die alten Steine – geh lieber baden!“, ruft mir auf dem Weg dorthin eine angeheiterte Blondine zu* («Ну что ты там фотографируешь старые камни, иди лучше купаться!» – кричит мне на пути туда чуть подвыпившая и развеселившаяся блондинка [4].

Таким образом, среди названных примеров повседневности встречаются как специфически новгородские (внешний облик города, отношение новгородцев к своей истории), так и характерные для большей части России (культура приёма гостей). Для ряда публикаций свойственно большое количество эпитетов и метафор, как с положительной, так и с отрицательной коннотацией: *Wie eine Märchenritterburg ragt vis-à-vis der Kreml in den blauen Himmel* (Подобно сказочной рыцарской крепости кремль возвышается в голубое небо) [4], *die halbe Stadt war von grauen Plattenbauten besiedelt, die noch aus der sowjetischen Zeit stammen, und auf den maroden Straßen sah ich nur klapprige Ladas!* (полгорода было заселено серыми панельными постройками советского времени, и на разбитых улицах виднелись только дряхлые «Лады»!) [12]. Большинство немецкоязычных источников (11 из 14) содержат в себе в том числе и критические замечания, которые могут выражаться при помощи

лексики с негативным значением и иронии: <...> *Hier noch ein paar Bilder, bunt durcheinander. der (von den Tauben) etwas beschissene Herr mit den spielenden Kindern ist der Herr Wladimir Iljitsch Lenin, sein Denkmal ist etwas angestoßen, aber wunderbar geeignet für kleine Kinder, um springen und laufen zu üben (На фотографии немного испачканный (голубями) господин с играющими детьми вокруг – это уважаемый Владимир Ильич Ленин, его памятник несколько побит, но отлично подходит для маленьких детей, чтобы тренироваться прыгать и бегать)* [9].

Перспективным исследованием может стать анализ публикаций в социальной сети „Facebook“, содержащих сведения о повседневной жизни Новгорода.

1. Зайцева Т.А. Повседневность как исследовательская проблема // Вестник Томского государственного университета. Культурология и искусствоведение. № 2 (10). Томск, 2013. С. 5–11.
2. Козьякова М.И. История. Культура. Повседневность. Западная Европа: от античности до 20 века. М.: Весь мир, 2012 // Сайт Вологодской областной универсальной научной библиотеки. URL: <https://www.booksite.ru/localtxt/koz/yak/ova/his/tory/index.htm> (дата обращения 19.09.2018).
3. Hammer S. Studienfahrt nach Welikij Nowgorod im Oktober 2006 // Universität Bielefeld: сайт университета г. Билефельда. URL: http://www.uni-bielefeld.de/lili/studium/faecher/daf/Exkursionen/novgorod/Nowgorod_2006.html (дата обращения 19.09.2018).
4. *Heinke C.* Weliki Nowgorod: Ritterburg mit Sonnenstrand und Seetang [Электронный ресурс] // Reisen Exclusiv. Das Magazin für Reisen & Lifestyle: интернет-журнал о путешествиях. URL: <https://reisenexclusiv.com/weliki-nowgorod-ritterburg-mit-sonnenstrand-und-seetang/> (дата обращения 19.09.2018).
5. *Irmer Ch.* Bericht über den Auslandsaufenthalt von Christian Irmer in Novgorod für die Westfälisch-Lippische Universitätsgesellschaft URL: https://www.uni-bielefeld.de/International/outgoing/erfahrungen/Praktikum/ru_novgorod_01_christianIrmer.html (дата обращения 19.09.2018).
6. *Locher L.M.* Nowgorod-Austausch 2017 // Marienschule: сайт школы г. Билефельда. URL: <http://marienschule-bielefeld.de/novgorod-austausch-2017/> (дата обращения 19.09.2018).
7. L.S. Bericht über die Studienfahrt nach Weliki Nowgorod 2014 // Universität Bielefeld: сайт университета г. Билефельда. URL: https://www.uni-bielefeld.de/lili/studium/faecher/daf/Exkursionen/novgorod/Nowgorod_2014.pdf (дата обращения 19.09.2018).
8. *Matzen D.* Reisebericht Weliki Nowgorod. Die "Wiege Russlands" – ein Kurzbesuch im Winter // Private Reiseberichte, Erlebnisberichte und Bilderserien: личный сайт о путешествиях. URL: <https://www.nach-gedacht.net/reiseberichte/novgorod/novgorod.htm> (дата обращения 19.09.2018).
9. Mechthild. Poka Weliki Nowgorod // Karl und Mechthild reisen: личный сайт о путешествиях. URL: <http://ka-me-reisen.de/2018/05/poka-weliki-nowgorod/> (дата обращения 19.09.2018).
10. Sb. Bericht vom Besuch in Welikij Nowgorod vom 6.–15.10.2017 // Theodor-Heuss-Schule: сайт школы г. Билефельда. URL: <http://www.ths-bielefeld.de/html/novgorod.html> (дата обращения 19.09.2018).
11. Schüleraustausch mit dem Heureka-Gymnasium, Weliki Nowgorod, Russland // Ratsgymnasium Bielefeld: сайт гимназии г. Билефельда. URL: <https://www.ratsgymnasium->

- bielefeld.de/index.php/rats-unterwegs/schueleraustausch/nowgorod/128-rats-unterwegs/schueleraustausch/nowgorod/nowgorod-berichte (дата обращения 19.09.2018).
12. Schüleraustausch: Ratsgymnasium Bielefeld – Gymnasium Heureka Welikij Nowgorod (2011/2012) // Ratsgymnasium Bielefeld: сайт гимназии г. Билефельда. URL: <https://www.ratsgymnasium-bielefeld.de/index.php/rats-unterwegs/schueleraustausch/nowgorod/128-rats-unterwegs/schueleraustausch/nowgorod/nowgorod-berichte> (дата обращения 19.09.2018).
 13. *Siegmund B.* Russland: Weliki Nowgorod, ein Besuch in der russischen Provinz // Das WeltreiseJournal: интернет-журнал о путешествиях. URL: <http://www.weltreisejournal.de/2016/06/15/russland-weliki-nowgorod-ein-besuch-in-der-russischen-provinz/> (дата обращения 19.09.2018).
 14. *Stebbing S.* Schulischer Austausch: Reise nach Welikij Nowgorod Russland zur Schule Nr. 2 vom 11–20 Mai 2018 // Theodor-Heuss-Schule: сайт школы г. Билефельда. URL: http://www.ths-bielefeld.de/html/schuleraustausch_2018.html (дата обращения 19.09.2018).
 15. Tag 8: Weliki Nowgorod: Tausend Jahre Russland^c in zehn Stunden Autofahrt // NuoViso: сайт телеканала. URL: <https://nuoviso.tv/home/magazin/tag-8-weliki-nowgorod-tausend-jahre-russland-in-zehn-stunden-autofahrt/> (дата обращения 19.09.2018).

ВОЕННАЯ ПОВСЕДНЕВНОСТЬ

УДК 930. 85

*Д.М. Корнев
Россия, Орёл*

**«...ТОКМО ОТ СУКНА ПРОСТА, ИЖЕ ОТ СЕРМЯГИ...».
ТКАНЬ И ОДЕЖДА В КОСТЮМЕ ДАТОЧНЫХ РАТНЫХ ЛЮДЕЙ XVI В.
(НА МАТЕРИАЛЕ НОВГОРОДСКОЙ ЗЕМЛИ)**

Статья посвящена одному из наиболее распространённых видов русской одежды XV–XVII вв. Сермяга в исследовательской и научно-популярной литературе стала одним из символов «серости» и бедности российского крестьянства и городских низов. Однако ряд фактов позволяет по-новому взглянуть на её бытование и статус. Автором предлагается методика реконструкции предметов одежды на основе их моделирования, исходя из стоимости готового изделия и стоимости материала для его изготовления.

Ключевые слова: Новгород, посошная рать, сермяга, реконструкция.

*D.M. Korenev
Russia, Orol*

**CLOTH AND CLOTHING IN SUIT CONTRIBUTED MILITARY MEN
OF THE XVI CENTURY (BASED ON THE NOVGOROD LAND)**

The article is devoted to one of the most common types of Russian clothing of the XV - XVII centuries. In the research and popular science literature sermyaga has become one of the symbols of dullness and poverty of the Russian peasantry and urban low classes. However, a number of facts allows us to take a fresh look at its existence and status. The author suggests a technique for the reconstruction of garments that is based on their modeling, based on the cost of the finished product and the cost of the material for its manufacture.

Key words: the Pososhniye lyudi, a sermyaga (a kaftan that is made of cloth), restoratio.

К настоящему времени отечественной исторической реконструкцией накоплен методологический и практический опыт воссоздания костюма XVI–XVII в. Однако, воины посошной рати недавно стали объектом внимания реконструкторского сообщества. Одна из причин – недостаточная теоретическая база для технологической реконструкции костюма.

Главной исследовательской задачей является выявление основных приёмов построения выкройки и последующей сборки. Наиболее ценным источником, позволяющим максимально достоверно соприкоснуться с мастерством русских портных, являются подлинные вещи. К сожалению, количество такого рода источников не велико и не представляет всё многообразие русских мужских и женских одежд позднего средневековья. Также следует отметить, что их атрибутика порой носит дискуссионный характер, что ставит вопрос о допустимости копирования их конструктивных решений на иные виды одежд. Неизбежны условные допуски и смелые экстраполяции, подчас снижающие научность реконструкции. Одним из методов реконструкции автор видит создание моделей-версий на основе сравнения цены на конкретный вид одежды с ценами на расходные материалы,

из которых он был изготовлен. Выбор новгородского региона был обусловлен наличием более полных в сравнении с другими регионами фактологических данных, позволяющих произвести такое моделирование.

В 1998 г. были опубликованы документы, касающиеся событий Ливонской войны. Среди них «Обидный список» к грамоте кн. А.И. Ногтева-Суздальского с росписью ущерба, нанесенного литовскими наездами на полоцком рубеже. Составленный непосредственно на театре военных действий, список позволяет составить точное представление о внешнем виде и вооружении русского воинства 2-й пол. XVI в. Среди ограбленных оказались и воины посошной рати из Волока Ламского, Старой Руссы и Обонежской пятины Новгородской земли – всего 88 человек [10, с. 30]. (табл. 1).

Таблица 1.

Количество украденных денежных сумм и вещей			
	Волоколамск (30 чел.)	Обонежская пятина (20 чел.)	Старая Русса (38 чел.)
Деньги	8 руб.	6 руб.	10 руб.
Мерин с седлом. Телега (шт.)	1	1	6
Кафтан крашенинный (шт.)	1	8	6
Сермяга (шт.)	1	8	6
Общий ущерб	10 руб.	10 руб.	20 руб.

Обращает на себя внимание равное количество кафтанов и сермяг по каждой группе. Насколько устойчивым было такое сочетание, как основа костюма посошных? Обращение к документам, касающимся подготовки и снаряжения вооружённых сил Московского государства, позволяет говорить об особом отношении власти к внешнему виду воинства православного государя, в том числе и тех отрядов, которые формировались по даточному принципу. Организуя поход под Казань, в 1469 г. великий князь Иван III направляет в Устюг для рати «запас»: муку, масло, оружие, «...да 300 шуб бараньих, да 300 однорядок сипских, и пунских, и новогонских, и трекумских, да 300 сермяг» [12, с. 92]. В 1545 г. верстались пищальники с Новгорода. Великий князь требовал, чтобы были «... на тех бы людех на всех на них однорядки, или сермяги крашены» [1, с. 184]. Мы видим стремление придать воинству единообразный вид. Сермяги и однорядки включены в один комплект или используются в качестве равных по статусу предметов одежды. В последующее время однорядка стала одним из неперенных видов одежды для различного рода протокольных церемоний, отправления служебных функций. Она чаще встречается в списках государева жалования. Сермяга в целом таковой статус не приобрела. В то же время указание новгородским пищальникам на необходимость шить сермяги из цветной материи (или перекрасить уже имеющиеся) может рассматриваться как желание придать этой одежде особый статус. Этим указом они выводились из сферы индивидуального повседневного бытования.

Определённый уровень унификации мог быть следствием централизованного пошива. В приходно–расходной книге Иосифо-Волоколамского монастыря есть запись о продаже «20 ковтанишков черлёных служивых», принадлежавших монастырю [4, с. 376]. Возможно, что перед нами кафтаны, пошитые монастырской братией для отряда монастырских даточных отправленного под Тулу для подавления мятежа И.И. Болотникова.

Объём публикации не позволяет осветить проблему реконструкции всего костюма и поэтому остановимся на сермяге – своеобразной визитной карточке русского крестьянства и городских низов.

Сермяга как вид одежды впервые встречается в источниках в связи с событиями 1425 г., когда князь Юрий Дмитриевич встречал в Галиче митрополита Фотия, прибывшего для переговоров о мире. Для демонстрации своей мощи, Юрий «чернь свою събрав ...». «Митрополит же ...взрев на онь народ, иже по горе стоящъ, и рече князю Юрью: «сыну, не видах столко народа в овчих шерстех», вси бо бяху в сермягах; князь бо хотя явится яко много люди име, а святитель в глум си вменив себе» [11, с. 93]. Остаётся неясным, что возмутило митрополита – неподобающий церемонии сермяжный вид толпы или, наоборот, вызывающий вид «черни», одетой в сермяги, которые на тот период могли быть статусными предметами гардероба.

Интересно сравнить цены на сермяжную ткань в XVI в. с другими видами шерстяных тканей. Судя по ценам, наиболее дешёвой шерстяной тканью являлось свиточное сукно. По расходным книгам Никольского Корельского монастыря за 1565 г. цена за 10 локтей сермяжного сукна составляла 30 м.д, а за такое же количество сукна свиточного – 18 м.д. Весьма интересно сравнить цену на сермягу и крашенину – 4,5 м.д и 3 м.д. за 1 аршин соответственно [6, с. 199]. Всё это вместе выстраивает несколько иную иерархию тканей в крестьянском быту XVI в.: полотно, сукно свиточное, крашенина, сермяжная ткань. Чем могла определяться разница в цене между свиточным и сермяжным сукном? Рассмотрим варианты.

Важным условием, определявшим стоимость сермяги, могло стать качество сырья для производства нити. В тексте жития Сергия Радонежского мы находим характеристики данного вида ткани. Согласно тексту, преподобный сшил себе одежду «токмо от сукна проста, иже от сермяги, от влас и от вльны овчаа спрядено и истькано, и то же просто, и не цвѣтно, и не свѣтло, и не шапливо, но токмо видну шръстку» [14, с. 38]. Из текста следует, что сермяга представляла собой шерстяную ткань, изготовленную из смесовой пряжи: волосени и волны. Традиционно волосень шла на приготовление более тонкой ткани. Однако упоминание «волны» в составе сермяги, а также указание на то, что ткань изготовлена «токмо видну шръстку», т. е. из одной шерсти, можно объяснить желанием автора жития подчеркнуть факт строгого следования преподобным нормам аскезы в одежде, принятом в монашестве. Этим можно объяснить и указание на то, что сукно «пелесовато», т. е. серое, а не щегольского светлого цвета. В противном случае, зачем это уточнять, если сермяжная ткань по общему признанию ткань исключительно шерстяная и серая?

Источники фиксируют крестьянские кафтаны, изготовленные из серой, белой, «смурной» (бурочёрная) и чёрной сермяги. Применительно к нашему исследованию интересно указать на то, какие предпочтения отдавали крестьяне упомянутых в «Обидном списке» регионов при выборе цвета сермяги в XVIII в. Для Волоколамского уезда были характерны серые сермяги. В Онежском уезде Архангельской губернии и в Олонецкой губернии ходили в кафтанах «из простого сукна». Сведений по Старой Руссе нет, но в соседнем Вышнем Волочке носили более престижные, чем серые «смурные» кафтаны, а в Пскове белые и светло-серые сермяги [7, с. 705; 8, с. 324–326]. Напомним, что новгородские пищальники должны были быть в цветных сермягах. Не все оттенки серого можно перекрасить без значительной потери цвета. Выходит, что первоначальный цвет их сермяг был белый или светло-серый. Интересна статистика цвета археологических шерстяных тканей в Новгороде. На первом месте стоят ткани красного цвета (киноварного и реже карминного оттенка), их 262 образца. Далее идут ткани чёрного – 40 шт., жёлтого – 30 шт., зелёного – 13 шт. цветов. Тканей синего и белого цвета оказалось всего по одному образцу [9, с. 266].

На «доброе» качество сермяжной ткани косвенно указывает факт включения указом от 1545 г. сермяг новгородских пищальников в церемониальное пространство. Однорядки стояли дороже, поскольку шились из привозного сукна. Сомнительно полагать, что одежды, отличные по стоимости в несколько раз, по статусу будут уравниены «в правах». Получается, что автор указа исходил из того, что однорядочное сукно и сукно сермяжное равнозначны в своей презентабельности в церемониальном пространстве театра военных действий, при условии окрашивания сермяг. Если принимать в расчёт факторы, влиявшие на стоимость импортного сукна (цена красителя, ширина, стоимость доставки), то лучшие отечественные сермяжные ткани вполне могли соответствовать по своему качеству дешёвым привозным. В 1559 г. по документам Никольского Карельского монастыря проходит сермяжная ткань стоимостью в 50 м.д. за 10 локтей при массовой цене 23–33 м.д. [6, с. 199]. В 1558 г. в Новгороде зафиксирован факт купли-продажи сукна новгородского «червчатого» по цене 200 м.д. за аршин [6, с. 205]! Вместе с тем встречается английское сукно стоимостью в 55 м.д. за аршин [6, с. 206].

Во-вторых, цену на ткань определяет сложность технологического процесса. Однако здесь вопросов становится больше. Если свиточная ткань определяется документами именно как сукно, то неясно, почему оно стоит дешевле, хотя для производства сукна требуется больше технологических операций: валяние, ворсование, стрижка. Сермяга же, судя по документам, скорее шерстяная ткань, что позволило сшить из неё ризу преподобному Сергию Радонежскому. Описи украденного крестьянского имущества упоминают одежды, пошитые из сермяги и сукна («ноговиц суконных и сермяжных сорок троих») [13, с. 7]. Остаётся пока неясным, чем тогда вызвана высокая цена на сермягу, если она как ткань не подвергалась технологическим операциям, принятым для сукновального процесса.

В-третьих, одним из факторов, несомненно, влияющим на стоимость ткани, является ширина ткацкого полотна. Не исключено, что обнаруженная разница цены сермяги и свиточного сукна обусловлена именно изготовлением сермяжного полотна большей ширины, чем свиточное. Применительно к шерстяным тканям такое предположение можно подкрепить обращением к находке в заливе Симса верхней мужской одежды [15, с. 181–183]. находка известна как кафтан или зипун морехода из собрания ГИМ. Одежда изготовлена из шерстяной ткани светлого естественного цвета шириной не менее 50 см. Однако нет достаточных оснований утверждать, что эта ткань именно сермяга.

Прежде чем приступить к предметной части реконструкции, необходимо оговорить базовые принципы.

Во-первых, мы исходим из принципа рациональности раскроя ткани.

Во-вторых, мы будем считать, что имущество посошных произведено в домашнем хозяйстве. Тем самым конечная стоимость одежды будет складываться из цены на ткань, фурнитуру, тачные нити. Расход нити определён экспериментальным путём при пошиве полноразмерных моделей. Средний расход составил около 26 м (36 арш.). Для более удобного счёта расход нити был приравнен к 40 аршинам или 1/6 пасме [6, с. 197].

В-третьих, все модели будем создавать на среднестатистического человека. Исследования захоронений более раннего периода – XI–XIII вв., позволило установить средний рост у мужчин из Новгорода – 164–168 см. [5, с. 244].

Моделирование кроя сермяги затруднительно отсутствием прямых данных базовых элементов кроя этого вида одежды. Единственная вещь, которую можно взять в этом качестве – кафтан морехода из ГИМ. Его базовые параметры – длина (без воротника) 99 см., ширина плеч 50 см., длина рукава ок. 54 см. (рукав не сохранился и является версией реставраторов).

Размеры повседневной одежды городских и сельских низов косвенным образом можно отследить по рисункам современников. Особый интерес представляет рисунок «Русские крестьяне» [2, с. 55]. На нём изображена группа мужчин в верхней одежде. Одежда свободная, но не просторная. Её длина до колена или слегка ниже, рукав узкий и длинный, поскольку видны складки у запястья. Попытка реконструкции базовых параметров одежды изображённых может опираться исключительно на масштабировании рисунка на основе известных антропометрических данных. Таким образом, можно получить условную длину кафтана, необходимую для достижения визуального эффекта, аналогичного изображению. При среднем росте мужчины в 167 см длина должна составлять около 106–108 см или 1 арш. 8 в. Аналогичную длину имел зипун царя Михаила Фёдоровича. При длине в 1,5 аршина, длина рукава составляла 1 арш. 3 в. [3, с. 1087]. К сожалению, определить с большей долей вероятности длину рукава одежды, изображённой на рисунке, не представляется возможным, и мы возьмём в качестве базовых параметров длину рукава кафтана морехода и царского зипуна.

Следующим шагом будет определение среднерыночной цены на сермяжное полотно, сермяги, а также постараемся ввести в расчёты расходы на фурнитуру и тачные нити. Интересно сравнить стоимость сермяг, украденных у посошных, со среднерыночными ценами. Однако данные позволяют получить общую стоимость сермяги и крашеного кафтана посредством решения математической пропорции.

Цены на сермяги разнятся как по регионам, примыкающим к Обонежской пятине, так и внутри региона. Так, в Никольском Корельском монастыре они колеблются от 24 до 42 м.д. В обителях, располагающихся южнее (Новоезерский, Павлов-Обнорский, Кирило-Белозерский монастыри), цена существенно меньше – 15–18 м.д., что сопоставимо с ценами на этот вид одежды по Москве [6, с. 208–209]. Здесь необходимо отметить, что цена в 33 деньги по Никольскому Корельскому монастырю и в 15 денег по Белоозеру, встречается чаще всего. Таким образом, если попытаться вывести некую среднюю цену на основе этих показателей, то получим сумму в 24 м.д.

Крашенный кафтан дважды упомянут в приходно-расходных книгах Никольского Корельского монастыря. Даты выходят за пределы даты составления «Обидного списка» (1558 и 1584 г.), но обращает на себя внимание, что за четверть века цена не изменилась и составляла 4 алт. (24 м.д.) [6, с. 215, 218].

Если принять данные цены как среднерыночные, то мы получим общую среднюю цену на кафтан и сермяги по Никольскому Корельскому монастырю в 57 московских денег (9,5 алт.) и условную среднюю по региону в 48 м.д. (8 алт.). По Белоозеру эта сумма будет равна 39 м.д., или 6,5–7 алт. Близкие значения мы получаем по «Обидному списку». По Волоколамску стоимость кафтана и сермяги 6 алт. 3 д., по Обонежской пятине в диапазоне 9 алт. 3 д. – 11 алт., по Старой Руссе – 10 алт.

Определим расход ткани и её стоимость, расход и стоимость тачной нити при пошиве сермяги по схеме кафтана морехода. Цены на сермяжное сукно, холст и льняную нить взяты по Никольскому Карельскому монастырю. (табл. 2).

Таблица 2.

Таблица расхода и стоимости сермяжного сукна для пошива модели кафтана по схеме кафтана морехода (в аршинах и московских деньгах)

Размеры								
Длина стана	1 арш. 6 в.				1 арш. 8 в.			
Длина рукава	12 в.		1 арш. 2 в.		12 в.		1 арш. 2 в.	
Расход ткани	5 арш. 1 в.		5 арш. 13 в.		5 арш. 6 в.		6 арш. 2 в.	
Стоимость ткани за 1 арш.	4 м.д.	4,5 м.д.	4 м.д.	4,5 м.д.	4 м.д.	4,5 м.д.	4 м.д.	4,5 м.д.
Общая стоимость ткани	20,25 м.д.	22,68 м.д.	3,25 м.д.	26,04 м.д.	1,25 м.д.	24,08 м.д.	24,5 м.д.	27,44 м.д.
Стоимость тачной нити	0,25 м.д.							
Общая стоимость	20,5 м.д.	22,93 м.д.	3,5 м.д.	26,29 м.д.	1,5 м.д.	24,33 м.д.	24,75 м.д.	27,69 м.д.

Как мы видим, схема кроя кафтана морехода позволяет реализовать весь ценовой ряд сермяг приходно-расходных книг Никольского Корельского монастыря и сермяг посошных Обонежской пятины: 24, 33, 42 м.д. Более того возникает экономия суммы, которой достаточно для пошива подкладки из грубого холста (5–6 м.д.), а в ряде случаев для фурнитуры. К сожалению «демократические» цены на эту деталь одежды известны нам только за 1618 г. (портище оловянных пуговиц за 1 алт.) [3, с. 968]. Однако эти затраты можно уверенно скорректировать в меньшую сторону, учитывая археологический материал, который показывает, что петли могли изготавливаться из обрезков ткани, а пуговицы из кожаных или шнуровых узелков.

Подводя итог попыткам моделирования сермяги, позволительно усомниться в оценке сермяги как дешёвой и грубой одежды, изготовленной из материала исключительно неясного, «серого» цвета. «Среднестатистическая» сермяга (33 м.д.) – это средней длины одежда, преимущественно с нормальной длины рукавом, на холщёвой подкладке, с простыми пуговицами и гарусным шнуром для их фиксации. Сермяга XVI в. – это самый дорогой вид ткани домашнего производства, а пошитая из этой ткани одежда при определённых условиях могла выступать в качестве служилого платья и могла достойно поддержать атмосферу церемониального пространства Третьего Рима.

1. Акты, собранные в библиотеках и архивах Российской империи археографической экспедицией Императорской Академии Наук. Т. 1. 1294–1598 гг. Спб.: Тип. II Отделения Собственной Е.И.В. Канцелярии, 1836. 548 с.
2. Буганов В.И. Мир истории. Россия в 17 столетии. М.: Мол. Гвардия, 1989. 320 с., ил.
3. Забелин И.Е. Домашний быт русских царей в XVI и XVII столетиях. М.: АСТ: АСТ МОСКВА: Транзиткнига, 2005. 1129 с.
4. Клосс Б.М. Избранные труды. Т. 1. Житие Сергия Радонежского: Рукописная традиция. Жизнь и чудеса. Тексты. М.: Языки русской культуры, 1998. 568 с.
5. Макаров Н.А., Захаров С.Д., Бужилова А.П. Средневековое расселение на Белом озере. М.: Языки русской культуры, 2001. 496 с.
6. Маньков А.Г. Цены и их движение в Русском Государстве XVI века. М.; Л.: Изд-во АН СССР, 1951. 274 с.
7. Маслова Г.С. Народная одежда русских, украинцев и белорусов в XIX – начале XX вв. // Восточнославянский этнографический сборник: очерки народной материальной культуры русских, украинцев и белорусов в XIX – начале XX в. / Отв. ред. С.А. Токарев. М.: Издательство АН СССР, 1956. 805 с.
8. Милов Л.В. Великорусский пахарь и особенности российского исторического процесса. М.: РОСПЭН, 2006. 568 с.
9. Нахлик А. Ткани Новгорода: опыт технологического анализа // Труды Новгородской археологической экспедиции: материалы и исследования по археологии СССР. Т. 4: Жилища древнего Новгорода. М.: АН СССР 1963. № 123. С. 228–253.
10. «Обидный список» к грамоте кн. А.И. Ногтева-Суздальского с росписью ушерба, нанесённого литовскими наездами на Полоцком рубеже. 1571 после июля 10 // Памятники истории Восточной Европы: источники XV–XVII вв. Том III. Документы Ливонской войны: подлинное делопроизводство приказов и воевод, 1571–1580 гг. / Сост. И. Граля, Н.Ф. Демидова, Б.Н. Флоря, Ю.М. Эскин. М.; Варшава: Археографический центр, 1998. С. 27–41.

11. Полное собрание русских летописей. Т. 8. Продолжение летописи по воскресенскому списку / Под ред. А.Ф. Бычкова. Спб.: Тип. Э. Праца, 1859. 301 с.
12. Полное собрание русских летописей. Т. 37. Устюжские и вологодские летописи XVI–XVIII вв. / Сост. Н.А. Казакова, К.Н. Сербина. Л.: Наука, 1982. 228 с.
13. Смутное время Московского государства. 1604–1613 гг.: Материалы, изданные Императорским Обществом истории и древностей российских при Московском университете. Вып. 6: Памятники обороны Смоленска. (1609–1611 гг.) / Под ред. и с пред. действ. чл. Ю.В. Готье. М.: Имп. о-во истории и древностей рос. при Моск. ун-те, 1912. – XVII, 282 с.
14. *Тихомиров М.Н., Флоря Б.Н.* Приходно-расходные книги Иосифо-Волоколамского монастыря 1606/07 г. // Археографический ежегодник за 1966 год. М.: Наука, 1968. С. 331–383.
15. *Якунина Л.И.* Фрагменты одежды и обуви // Исторический памятник русского арктического мореплавания XVII в.: археологические находки на о. Фаддея и на берегу залива Симса / Арктический научно-исследовательский институт Главного управления Северного морского пути при Совете министров СССР. Л.: М.: Изд-во Главсевморпути, 1951. С. 179–186.

УДК 94(470+571)“17/1917”

И.В. Хохлов
Россия, Великий Новгород

«ГАРНИЗОННЫЙ» ФАКТОР В ЖИЗНИ ГОРОДОВ НОВГОРОДСКОЙ ГУБЕРНИИ В XIX В.

Статья посвящена влиянию воинских гарнизонов на повседневную, культурную, экономическую жизнь городов Новгородской губернии в обозначенный период. Рассматриваются вопросы взаимоотношений и взаимодействия военных с городскими властями и населением.

Ключевые слова: гарнизоны, расквартирование войск, постой, казармы, Новгородская губерния, Новгород, Старая Русса, Боровичи.

I.V. Khokhlov
Russia, Veliky Novgorod

"GARRISON" FACTORIN THE URBAN LIFE OF THE NOVGOROD PROVINCE IN THE XIX C.

The article is devoted to the influence of military garrisons on the everyday, cultural, and economic life of the cities of Novgorod province in the designated period. Questions of mutual relations and interaction of military men with city authorities and the population are considered.

Key words: garrisons, quartering of military troops, billeting, barracks, Novgorod province, Novgorod, Staraya Russa, Borovichy.

«Гарнизонный» фактор на протяжении нескольких столетий оказывал заметное влияние на повседневную жизнь обитателей Новгородской земли. Наличие значительного количества войск в Новгороде и его окрестностях в рассматриваемый период было во многом обусловлено его предшествующей историей. В Средние века Великий Новгород был важным форпостом на северо-западных рубежах Руси. Особенно заметную роль представители военно-служилых категорий населения стали играть в жизни города после окончания Смуты начала XVII в. На протяжении этого столетия доля военных среди населения города была неизменно высокой. С течением времени город

утратил роль крупной приграничной крепости и военной базы. Тем не менее, на протяжении последующих двух с лишним столетий Новгород сохранил статус одного из самых «военизированных» губернских центров империи. Значительные гарнизоны появились в этот период и в ряде других городов Новгородской губернии. Размещение в городах крупных воинских контингентов не могло не оказывать влияния на повседневную жизнь их «мирных обывателей». Пожалуй, наиболее сложным и болезненным как для городских обществ, так и для самих военных вопросов было размещение войск.

Проведённая Петром I реорганизация русской армии потребовала разработки новой системы её квартирного довольствия. С начала XVIII в. вёлся поиск оптимального способа расквартирования войск, однако в конечном итоге преобладающей формой на долгое время становится постой на квартирах мирных обывателей.

Принципиальные изменения в подходе к размещению войск произошли лишь при императоре Павле I, считавшем казарменное расположение наиболее целесообразным способом расквартирования армии. Необходимые для этого средства предполагалось получить путём введения единовременного взноса на постройку казарм и ежегодного поземельного сбора на их содержание. Правда, эти меры касались в первую очередь Москвы и Санкт-Петербурга. Пока же, впредь до постройки казарм, император повелел пехотные полки расположить в городах, а «в крайней невозможности» – в ближайших к городам селениях. Кавалерийские полки должны были квартировать в уездах, «стараясь, чтоб не меньше как по эскадрону были вместе» [7, с. 239]. Пехотные полки при расположении вне городов также предписывалось размещать таким образом, чтобы в селении располагалось не менее роты, а по возможности – и целый батальон [5, с. 619].

При следующем императоре курс на обеспечение войск казармами был продолжен. Как и прежде, государство стремилось переложить бремя возведения необходимых для войск построек на плечи населения. Так, вышедшим в 1803 г. указом предписывалось в местах квартирования кавалерийских полков построить и содержать на средства жителей конюшни для строевых лошадей [8, с. 496]. Спустя год были определены перечни сооружений, возводимых казной, городскими и сельскими обывателями и самими полками [4, с. 213–214].

В Новгородской губернии казарменное строительство шло достаточно медленными темпами. Лишь в Старой Руссе в начале XIX в. были построены конюшни и другие здания на один эскадрон для размещения Лейб-кирасирского его величества полка. В губернском центре в первые полтора десятилетия XIX в. активного казарменного строительства не велось. Более того, ситуация с размещением в городе войск усугубилась из-за опустошительного пожара 1809 г. [15, с. 58].

На протяжении первых полутора десятилетий XIX в. постой оставался практически единственным способом квартирного довольствия войск на территории Новгородской губернии. Первый казарменный комплекс был

построен в Новгороде для лейб-гвардии Конно-егерского полка в 1816–1819 гг. [10, с. 23].

Беспрецедентное по своим масштабам казарменное строительство развернулось в Новгородской губернии во время организации военных поселений – с конца 1810-х по начало 1830-х гг. Одной из главных целей этого эксперимента было решение вопроса о квартирном довольствии войск. Однако строительная активность эпохи военных поселений развернулась преимущественно на территории Новгородского уезда, в меньшей степени затронув города губернии. Хотя в конечном итоге эксперимент по созданию военных поселений не увенчался успехом, и уже с 1831 г. войска в губернии вновь стали размещаться «на общих правилах воинского постоя», сооружение в эти годы целой сети вместительных казарм существенно изменило ситуацию с расквартированием воинских частей на территории Новгородской губернии. Начиная со второй трети XIX в. воинские части размещались в губернии как постоем, так и в построенных для военных поселений казармах.

В самом Новгороде во второй четверти XIX в. были переоборудованы под казармы корпуса упразднённой парусной фабрики и построен манеж. Развитие казарменной инфраструктуры на территории губернии позволило существенно нарастить численность квартировавших на её территории войск. Однако теперь численность размещавшихся в городах войск была существенно ниже по сравнению с квартировавшими вне их пределов.

После окончания войн с Наполеоном натуральная постоянная повинность была в Новгородской губернии частично заменена денежной. Так, в 1817 г. предполагалось «на вспоможение Новгороду в удовлетворении постоянной повинности по нахождению в нём лейб-гвардии Конно-егерского полка и внутренней стражи» выделить субсидию в 30 тысяч рублей. Средства эти собирались со всех проживавших в губернии крестьян и мещан, при этом для мещан городов, отбывавших постоянную повинность натурой, размер сбора был ощутимо сокращён. Купцы платили процент с капиталов. Всего за несколько лет размер суммы, выделявшейся на содержание войск в губернии, вырос в несколько раз: по смете на трёхлетие с 1825 г. ежегодно предполагалось выделять 40 тысяч рублей на субсидию Новгороду, 80 тысяч – на освещение помещений в военных поселениях, 70 тысяч – на обеспечение войск дровами и соломой в лагерное время. Следом рос и размер сбора с жителей губернии [6, с. 289–298].

В 1827 г. «для облегчения жителей в воинском постое» по просьбе новгородского городского общества было разрешено внести в Государственный заёмный банк 200 тысяч рублей из принадлежащих городу сумм с тем, чтобы проценты с этих денег распределялись между «бедными» и «совершенно нуждающимися» горожанами [9, с. 332].

В целях дальнейшего смягчения тягот постоя в ряде городов Российской империи натуральная его форма вскоре была полностью заменена денежной. Впервые такой способ отправления постоянной повинности был введён в Старой Руссе в 1831 г. Для расчёта размера денежных взносов в городе должна была

производиться оценка всей недвижимости (для удовлетворения постоянной повинности горожане ежегодно должны были вносить 1,5% от этой стоимости). Жители города, не имевшие собственной недвижимости, обязывались вносить 25% с каждого вносимого ими в казну податного рубля [2, с. 176–179]. В 1833 г. аналогичное положение было утверждено и для Новгорода [3, с. 254–258].

Наличие гарнизонов влияло и на структуру населения городов. В середине столетия Новгород был одним из самых военизированных городов Российской империи. В начале 1860-х гг. из 17 725 его жителей 3 131 (или 17,7%) составляли состоящие на службе военные чины и члены их семей, а вместе с другими имевшими то или иное отношение к военному ведомству категориями населения (бессрочноотпускные, отставные, солдатские дети) доля военных составляла 29,7% [17, с. 3–4]. Из губернских и областных центров европейской России (без учёта Петербурга и Москвы) этот показатель был выше только у Архангельска, где «военные» категории населения составляли 35% от общего числа жителей. В подавляющем большинстве других крупных городов доля военных среди жителей колебалась в пределах 5–20%.

Размещение войск в губернии имело и позитивные для её жителей следствия. Плачевное состояние новгородской торговли и производства в XIX – начале XX в. отчасти компенсировалось заказами и подрядами от военного ведомства. Посетивший в 1829 г. Старую Руссу генерал-адъютант А.Х. Бенкендорф отмечал: «Торговля получила новый толчок вперёд с постройкой за счёт правительства больших корпусов в центре города, с введением ряда привилегий для городского населения и некоторого сокращения государственных налогов» [1, с. 419]. Как о милости говорил новгородцам о скором размещении в городе войск и император Николай I, посетивший город в 1826 г.: «В скором времени Новгород обогатится новыми казарменными корпусами, войска в городе будет больше, а потому подвинется вперёд промышленность и торговля» [16, с. 225].

Новый импульс благодаря военным получило и развитие в губернии путей сообщения. В ходе организации военных поселений в районах размещения войск велось активное дорожное строительство, сооружались мосты. В Старой Руссе военные власти активно занимались вопросами городского благоустройства. Интересы военного ведомства обслуживало поначалу и открытое в городе водолечебное заведение, ставшее со временем популярным курортом.

И всё же необходимость размещения многочисленных воинских частей и учреждений по-прежнему существенно усложняла жизнь городским властям и обывателям. К началу 1870-х гг. «наиболее обременены квартирной повинностью» были Новгород, Старая Русса, Боровичи и Новгородский уезд, при этом в денежной форме её несли только Новгород, Старая Русса и Валдай. Остальные населённые пункты по-прежнему отбывали квартирную повинность «натурою». Новгороду и Старой Руссе ежегодно отпускалось пособие из государственного земского сбора (в 1870 г. оно составило 8 500 руб. и 3 912 руб. 52,5 коп. соответственно) [11]. В 1873 г. нагрузка была значительно

облегчена благодаря отмене офицерской постоянной повинности и началу выплат квартирных денег генералам и офицерам из средств государственного земского сбора. Вслед за этим были сокращены и субсидии – с 1873 г. их в сокращённом размере (1 045 руб. в год на отопление и освещение помещений губернского батальона и жандармской команды) получал только Новгород [13].

Впрочем, к началу 1870-х гг. в Новгороде, Старой Руссе и соответствующих уездах войска размещались по большей части в казармах военного ведомства. В Новгороде из-за недостатка места в казармах квартиры для некоторых частей нанимались [11]. В Боровичах казармы для размещения войск были построены отчасти на городские суммы, отчасти на пожертвованные одним из местных обывателей средства. Тем не менее, квартировавший в городе резервный батальон частично размещался в нанимаемых городом помещениях [13]. Постепенно натуральная форма квартирной повинности в городах губернии заменялась денежной: с 1871 г. она была введена в Боровичах [12], с 1873 г. – в Тихвине, Устюжне и Белозерске [14].

1. *Бенкендорф А.Х.* Воспоминания. 1802–1837. Публикация М.В. Сидоровой и А.А. Литвина. Перевод с французского О.В. Маринина. М., 2012.
2. Высочайше утверждённое положение о постоянной повинности в городе Старой Руссе. 21 февраля 1831 г. // ПСЗРИ. Собрание 2. Т. VI. Спб., 1832.
3. Высочайше утверждённое положение о постоянной повинности в губернском городе Новгороде. 7 мая 1833 г. // ПСЗРИ. Собрание 2. Т. VIII. Отделение 1. Спб., 1834.
4. Высочайше утверждённый доклад министра военных сухопутных сил о строениях для помещения войск, располагаемых по городам и селениям. 14 марта 1804 г. // ПСЗРИ. Собрание 1. Т. XXVIII. Спб., 1830.
5. Высочайший приказ о помещении полков на квартиры целыми командами. 1 июня 1797 г. // ПСЗРИ. Собрание 1. Т. XXIV. Спб., 1830.
6. Журналы Департамента государственной экономии. 15 ноября 1816 г., 8 марта 1818 г., 19 марта 1824 г., 20 февраля 1825 г. // Архив Государственного совета. Т. IV. Журналы по делам Департамента государственной экономии. Ч. 2. Спб., 1881.
7. Именной указ о порядке расположения войск на непременные квартиры по городам и уездам. 14 декабря 1796 г. // ПСЗРИ. Собрание 1. Т. XXIV. Спб., 1830.
8. Именной указ о предписании начальникам губерний, чтобы от обывателей, где квартируют кавалерийские полки, казённые полковые лошади содержаны были не по частям в домашних, но в нарочно для того ими выстроенных конюшнях. 9 марта 1803 г. // ПСЗРИ. Собрание 1. Т. XXVII. Спб., 1830.
9. Именной указ об употреблении процентов из сумм, принадлежащих городу Новгороду, в пособие обывателям по содержанию воинского постоя и о предоставлении остальных сумм, принадлежащих городу, на улучшение полицейской части и содержание городских общественных зданий. 1 апреля 1827 г. // ПСЗРИ. Собрание 2. Т. II. Спб., 1830.
10. *Кучевский И.М.* Лейб-гвардии Драгунский полк (лейб-гвардии Конно-егерский). 1814–1914. Т. 1. (1814–1855). Спб., 1914.
11. Обзор Новгородской губернии за 1870 год. Приложение ко всеподданнейшему отчёту начальника Новгородской губернии. 1871 г. // Государственная публичная историческая библиотека России. М., 1863–2017. URL: <http://elibr.shpl.ru/ru/nodes/35351-za-1870-god-1871#page/5/mode/inspect/zoom/1> (дата обращения: 24.06.2017).
12. Обзор Новгородской губернии за 1871 год. Приложение ко всеподданнейшему отчёту начальника Новгородской губернии. 1872 г. // Государственная публичная историческая

- библиотека России. М., 1863–2017. URL: <http://elib.shpl.ru/ru/nodes/35352-za-1871-god-1872#page/1/mode/grid/zoom/1> (дата обращения: 24.06.2017).
13. Обзор Новгородской губернии за 1872 год. Приложение ко всеподданнейшему отчёту начальника Новгородской губернии. 1873 г. // Государственная публичная историческая библиотека России. М., 1863–2017. URL: <http://elib.shpl.ru/ru/nodes/35353-za-1872-god-1873#page/1/mode/grid/zoom/1> (дата обращения: 24.06.2017).
 14. Обзор Новгородской губернии за 1873 год. Приложение ко всеподданнейшему отчёту начальника Новгородской губернии. 1874 г. // Государственная публичная историческая библиотека России. М., 1863–2017. URL: <http://elib.shpl.ru/ru/nodes/35354-za-1873-god-1874#page/1/mode/grid/zoom/1> (дата обращения: 24.06.2017).
 15. Рапорт принца Георгия Голштейн-Ольденбургского императору Александру I. 14 декабря 1811 г. // Сборник исторических материалов, извлечённых из архива Собственной его императорского величества канцелярии. Вып. 14. Ч. 2. СПб., 1913.
 16. *Слёзкинский А.* Император Николай I в Новгороде // Русская старина. 1902. Январь.
 17. Экономическое состояние городских поселений европейской России в 1861–1862 гг. Ч. I. СПб., 1863.

УДК 94(470+571)"17/1917"

О.В. Матвеев
Россия, Великий Новгород

ПОВСЕДНЕВНАЯ ЖИЗНЬ НОВГОРОДСКИХ ВОЕННЫХ ПОСЕЛЕНИЙ

Статья посвящена повседневной жизни и быту государственных крестьян, которых переводили в разряд военных поселян-хозяев. Рассматриваются вопросы организации военных поселений, хозяйственной жизни, порядка и правил проживания в новом государственном институте. Отмечается ведущая роль графа А.А. Аракчеева.

Ключевые слова: Александр I, А.А. Аракчеев, военные поселения, поселяне-хозяева, округа, роты, батальоны, полки, Новгородская губерния, Грузино.

O.V. Matveev
Russia, Veliky Novgorod

DAILY LIFE OF THE NOVGOROD MILITARY SETTLEMENTS

The article is devoted to the daily life of state peasants, who were transferred to the category of military settlers-owners. Questions of the organization of military settlements, economic life, order and rules of residence in the new state Institute are considered. The leading role of the graph A. A. Arakcheev is noted.

Key words: Alexander I, A.A. Arakcheev, military settlements, settlements, hosts, districts, companies, regiments, Novgorod province, Gruzino.

В последние десятилетия в отечественной историографии произошел кардинальный сдвиг в изучении истории военных поселений в России и новгородских военных поселений («северных поселений пехоты»), в частности. Работы К.М. Ячменихина, Т.Н. Кандауровой, В.А. Томсинова, А.С. Тургаева, Б.Б. Давыдова, Ю.А. Блашкова, Т.Д. Липовской [1; 4; 5; 10; 12] позволили по новому взглянуть на этот уникальный институт, в котором самым причудливым образом переплелись: неумемное стремление Александра I облагодетельствовать не только солдат, но и государственных крестьян, военно-помещичий опыт графа А.А. Аракчеева, стремление сократить расходы на содержание армии,

частично снизить нагрузку постоянной повинности, а также наглядно показать альтернативный способ комплектования армии.

Несмотря на то, что в научный оборот введено огромное количество архивных документов из фондов РГВИА, РГИА, отделов рукописей РГБ и РНБ, ГАНО и других архивохранилищ, вышеупомянутые историки скрупулезно исследовали предысторию создания военных поселений, проекты и степень их реализации на практике, административно-хозяйственную структуру, финансирование и бюджет, частично определились с численностью и этапами создания военно-поселенной системы, достаточно объективно и непредвзято взглянули на фигуру главного исполнителя графа А.А. Аракчеева. Истории повседневной жизни военных поселян, на наш взгляд, уделялось крайне мало внимания и объясняется это, прежде всего, крайне слабой источниковой базой, позволяющей реконструировать быт и повседневную жизнь военных поселян новгородской губернии.

Чтобы ни говорили о военных поселениях современники и историки, как бы ни ругали это странное учреждение – не уйти от факта: вводилось оно в России императором Александром I с намерением облагодетельствовать своих подданных, призванных на армейскую службу. Граф Аракчеев дело организации военных поселений так и представлял себе – как грандиозное благодеяние и видел себя не иначе как, благодетелем. И справедливости ради надо признать: он действительно старался устроить быт военных поселян на сколько можно лучше. Тем более, что у него имелся весьма успешный опыт собственной хозяйственной деятельности в Грузинской вотчине. Именно этот опыт уникального военно-помещичьего хозяйства гремевшего на всю Россию подтолкнул Александра I к мысли о необходимости его использования в военно-поселенном хозяйстве. Лучшего исполнителя было не найти.

5 августа 1816 года император Александр I подписал «Именной данный Новгородскому Гражданскому губернатору» указ «О выведении на постой одного батальона Гренадерского Графа Аракчеева полка, новгородского уезда в экономическую Высотскую вотчину и об отделении сей вотчины из владения земской полиции» [6]. Причина перемещения батальона объяснялась нехваткой казарм в столице. Сами по себе эти слова ничего удивительного не содержали – если не хватает казарм в столице, отчего не расположить воинов в другом месте, вблизи от нее, неподалеку от имения шефа их полка графа Аракчеева. Странными выглядели следующие распоряжения императора. Его величество предписывал губернатору приказать земской полиции, чтобы на время пребывания батальона в отведенном ему месте, она не имела никакого влияния на управление Высоцкой волостью и считала оную так, как бы исключенную из ее зависимости. А всеми делами должен был заведовать командир батальона майор Федор Карлович фон Фрикен. Александр объяснял это неудобством, которое может причинить населению одновременное подчинение двум разным властям – гражданской и военной. Однако, далее император сообщал губернатору Николаю Назарьевичу Муравьеву, что его администрация освобождается не только от надзора за порядком в Высоцкой волости, но и от

наблюдения за исполнение рекрутской, почтовой и всех прочих повинностей. В тот же день – 5 августа 1816 года – Александр I подписал «именный, данный Министру Финансов» указ «Об исключении казенных имений в военное управление экономической волости, состоящей в Новгородской губернии» [7].

Таким образом, располагая один батальон гренадерского графа Аракчеева полка в Высоцкой волости из-за такой незначительной причины, как недостаток казарм в Петербурге, Александр I вносил коренные перемены в статус как самой этой волости, так и ее населения. Сам термин «поселенный батальон» появляется в тексте другого небольшого указа, изданного императором, но уже на имя военного министра, также 5 августа 1816 года. В качестве примера для отпуска женам и детям нижних чинов по две четверти муки в месяц, по требованию батальонного командира приводится «поселённый баталион» Елецкого пехотного полка.

Приступая к созданию военных поселений, император Александр I действовал очень осторожно – в манере присущей его натуре. Он старался скрыть истинный замысел расположения войск Новгородской губернии даже от новгородского гражданского губернатора Н.Н. Муравьева. Хотя В.А. Томсинов предполагает, что Николай Назарьевич все же был осведомлен о плане создания в Высоцкой волости военного поселения, но эти предположения строятся на весьма зыбкой почве. Покровительство графа, в результате которого Николай Назарьевич 10 декабря 1812 года стал Новгородским вице-губернатором, а 8 августа 1815 года губернатором, ни о чем особенном не говорит. Перед Аракчеевым заискивали не только новгородские губернаторы (один из которых Дмитрий Сергеевич Жеребцов за излишнее усердие, проявленное при расследовании дела об убийстве Настасьи Шумской (Минкиной) и определении приговора будет обвинен в злоупотреблениях, допущенных при ведении этого дела, предан суду и отстранен от должности – О.М.).

В дальнейшем Александр I продолжал проявлять в деле организации военных поселений довольно большую степень осторожности и даже медлительности. Поселения батальонов и полков растянутся на годы. По сравнению с военными поселениями 1810–1812 годов в Могилевской губернии новые военные поселения, заложенные на новгородской земле осенью 1816 года, организовывались по иному принципу. Местные жители не переселялись, а зачислялись в категорию военных поселян.

18 апреля 1817 года гренадерский графа Аракчеева полк и крестьяне Высоцкой волости «с их землями» назначались в военное поселение. Началось обмундирование «коренных» жителей и формирование первого поселенного батальона, заложившего основу для развития новгородских военных поселений. Именно с этой даты начинается период постепенного перехода коренных жителей в военное состояние.

По Высочайшему повелению были напечатаны специальные положения, регламентирующие переход коренных жителей в новую социальную группу.

Это наиболее общие правила, содержащие 15 пунктов, в последствие нашли отражение в правовом оформлении статуса военных поселян.

Первые два пункта общих правил устанавливали порядок переписи в округе военного поселения. Необходимо было установить точное количество коренных жителей округа. Перепись начиналась с того момента, когда «поселенный батальон займет округ своего поселения и полковое управление откроет свое действие» [9].

Данная перепись касалась лишь лиц мужского пола и проводилась местным управлением. Переписываемые делились на четыре группы: малолетние дети не старше 7 лет; дети среднего возраста от 7 до 12 лет и старше: от 12 до 18 лет; люди способные для службы, от 18 до 36 лет и от 36 до 46 лет; старики от 46 лет те, «кои по телесным недостаткам не способны к службе» [8, л. 3].

Большое внимание в документе уделялось созданию сети военных школ. Буквально с первых дней существования системы поселений правительство в лице императора и графа Аракчеева особо заботилось о воспитании и соответствующей выучке рождающихся и подрастающих в округах детей, получивших название военных кантонистов. В военные школы записывались все дети среднего и старшего возрастов (7–12 лет; 12–18 лет – О.М.), а также малолетние дети (до 7 лет – О.М.). две первые категории шли на укомплектование полка. С момента зачисления в школу все дети поселян получали от казны «провиант и одеяния на правилах, о военных кантонистах предписанных» [8, л. 4]. Вновь родившиеся после этой переписи коренных жителей дети мужского пола должны были принадлежать к полку поселенного батальона и считались с момента рождения военными кантонистами.

В качестве учителей в первые четыре года обучения выступали образованные унтер-офицеры, потом учеба кантонистов переходила в руки батальонных офицеров или специально нанятых учителей. А.К. Гриббе, служивший в поселенном батальоне гренадерского графа Аракчеева полка, вспоминал о том, как строилось обучение в такой школе. По его словам, «каждый день, утром, дежурный по роте офицер отправлялся в ротную школу, где учитель встречал его рапортом об успеваемости учащихся и представлял список присутствовавших кантонистов, которые при этом осматривались».

Что же касается крестьян, переходивших в разряд военных поселян-хозяев, то, прежде всего, следует отметить, что они освобождались от всех денежных государственных поборов и от всех земских повинностей. В качестве одного из главных пунктов декларировалось право наследования. Бывший государственный крестьянин сохранял свое хозяйство, то есть все, что имел на текущий период времени: дом, землю, скот, инвентарь и прочее для сына или своего зятя, которые по выслуге узаконенных лет, должны были вышеперечисленное наследовать [8, л. 4–5]. Помимо выгод от ведения хозяйства, крестьянин, переходивший в разряд военного поселянина, получал от казны жалованье, провиант, в первые годы поселения, а также столько лошадей, сколько ему было нужно для улучшения своего хозяйства. И хотя для

порядка службы он должен был носить военный мундир, начальству запрещалось требовать от него той степени выучки, которую должны были иметь настоящие солдаты.

Эти основные правила полковое управление распространяло в форме специально изданного печатного листа. Но, помимо этого листа, полковому управлению предписывалось растолковывать всем вообще и каждому в особенности, настоящий смысл оных правил и потому начальство давало «некоторое время на собственное их (т. е. Крестьян – О.М.) рассуждение» [8, л. 5].

Вышеизложенными льготами пользовались лишь те крестьяне, которые сами захотели вступить в разряд военных поселян-хозяев и записались в поселенный батальон. Крайне незавидная участь ожидала тех, кто по каким-либо причинам не захотели поменять свой статус. Это касалось и детей, которые были обязаны нести рекрутскую повинность на общих основаниях, и, следовательно, придя в неспособность, они определялись в инвалиды по городам, а не на свою родину. Крестьянин, не записавшийся в военные поселяне-хозяева, обязан был платить все государственные поборы и выполнять все земельные повинности. К этим повинностям добавлялась еще одна обязанность. Вместо двух (как у поселян-хозяев – О.М.), иметь у себя трех постояльцев, причем продовольствовать их, не получая на них положенного провианта. Проблемным становился и вопрос наследования. При своей старости он должен был избрать, непременно, из разряда военных поселян наследника своему хозяйству. И если он, по какой либо причине, этого не делал, то после его смерти полковое управление должно было назначить правопреемника его хозяйства.

Но, несмотря на тщательную подготовку, материальное стимулирование, издание печатных листов, неизбежно нарушались традиции народной жизни – сложившаяся в течение веков организация крестьянского быта. Крестьяне почувствовали опасность, которая грозила изменить устоявшийся уклад жизни.

Т.Н. Кандаурова и Б.Б. Давыдов рассмотрели отзывы о поселенной системе различных кругов общества и пришли к выводу, что большинство современников отзывалось об этой системе, как о военно-феодальном режиме, тягостном и воспринимаемом отрицательно самими поселянами [4]. Все это так, но нам в данном случае важно мироощущение самого крестьянина, которого насильно переводили в новое, неведомое ему состояние. Воспоминания, оставленные гражданской и военной бюрократией, а также офицерским корпусом военных поселений не позволяют сделать такой анализ в полном объеме, хотя в них и имеются отголоски отношения крестьян к поселенной системе. Часть материалов отложилась в рукописном отделе РНБ (Ф. 859), часть в официальных достоверных документальных источниках, характеризующих А.А. Аракчеева не только как начальника, болеющего за свое дело, но и как человека. Это и «Приказы по корпусу поселенных войск» за 1818–1826 гг., еще недостаточно использованные и проанализированные исследователями.

Первой, естественной реакцией крестьянина была попытка разобраться в происходящем и понять, чего же от него, в конце концов, хотят военные власти.

Второй – желание считать, что всё происходящее есть произвол местных властей, без ведома государя императора. Об этом косвенно свидетельствует письмо великого князя Константина Павловича генерал-лейтенанту Сипягину от 15 декабря 1817 года из Варшавы. Цесаревич пишет: «...сюда (т. е. в Варшаву – О.М.) забрались на сих днях три новгородских из Холынской волости мужика...они мне вдруг приносят жалобу, что их хотят заставить брить бороды и делают другие в их волости распоряжения. Тогда как они не знают о сём Высочайшего указа, и присланы ко мне от волости просить защиты» [8, л. 5-6]. Естественно, что великий князь Константин препроводил их с нарочным и двумя казаками к графу Аракчееву [11, л. 6–7 об], но сам факт такого вояжа удивителен.

А вот воспоминания поселянина, который был певчим 3-го гренадерского Его Высочества наследного принца прусского полка: «Слухи о том, что скоро будут забривать крестьян, ходили у нас упорно. Войско стояло уже и раньше, но к тому времени еще прибавилось. Многие убегали в лес и в отдаленные деревушки, но потом снова приходили домой. Долго думали, гадали мужики, что делать, несколько раз выбирали себе депутатов и отправляли в разные места с ходатайством. Когда из Москвы по старому еще московскому шоссе проезжала императрица Мария Федоровна, то между деревнями Боженкой и Мшагой крестьяне остановили ее и просили, чтоб уговорила она государя не забирать их. Государыня обещала, и ее отпустили, а вскоре отыскивали зачинщиков и отправили в ссылку. Была, наконец, послана от всей Холынской вотчины депутация в Москву, лично к императору Александру Павловичу» [11, л. 7 об].

Документы показывают, что Аракчеев понимал всю сложность и опасность становления нового государственного института. Так командир батальона графа Аракчеева полка Ивашенцев докладывает, что «поселянки вначале огорчались при виде своих мужей и детей в военном обмундировании, но когда я им разъяснил, какая польза это для государства, они успокоились». На этом донесении следующая очень характерная для Алексея Андреевича резолюция: «Я не уверен, чтобы внушение г. Ивашенцева их развеселило. Сие не может быть в натуре самой вещи, а потому должно всюду быть осторожну, но ласкову и обходительну» [2]. То есть, сам граф Аракчеев понимает заложенную в систему противоестественность.

Вероятно, были среди простого народа и другие настроения, которые выражали более терпимое или даже положительное отношение к службе в Новгородских военных поселениях, но точных сведений о них обнаружить не удалось. Можно лишь догадываться на основании некоторых косвенных признаков о том, что не все здесь было так единообразно, как это обычно изображается в литературе. Известно, что военные поселения, особенно располагавшиеся в Новгородской губернии – под непосредственным надзором Аракчеева, прибывали крестьяне из весьма отдаленных губерний – Ярославской, Тамбовской и других. Они записывались в новое состояние по собственной просьбе, зачастую целыми семьями. В.Н. Папешин утверждает, что количество поступавших в поселяне крестьян достигало иногда более

двухсот человек одновременно. Очевидно, крестьяне, каким то образом узнавали о весьма больших выгодах, установленных военным поселением» [3].

В первые же годы создания новгородских военных поселений графом Аракчеевым было разработано не менее трех десятков разнообразных «положений», «правил» и «уставов», по которым должна была строиться жизнь военных поселенцев, их быт, работа, взаимоотношение с начальством. Помимо положений общего характера Аракчеев создал массу конкретных инструкции (о конских заводах, заводах крупного рогатого скота, о заемных капиталах, запасных магазинах, о паровом лесопильном заводе, пожарных инструментах – О.М.). было даже «положение для парохода военных поселений». Было специальное положение о священниках и церквях в новгородских военных поселениях [12].

В августе 1822 года в военных поселениях побывал Виктор Павлович Кочубей «обозрение оных – писал он Аракчееву 22 августа – было для меня явление совершенно неожиданное; и подлинно, как не прийти в удивление, сравнивая положение одной стороны Волхова с другою, строение дороги, мосты, поля и проч. Одного берега и противоположного. Я думал и объезжая поселения, и потом, когда я переправился из оных, что меня какою-то революциею Глобуса перекинуло из области образованной в какою-то варварскую страну, ибо ваше сиятельство согласитесь со мною, хотя вы и Новгородец, что начав от какой-то ветряной мельницы, тут близко и на боку стоящей, до самого Подберезья ничего нет похожего не только на произведения ума, но и рук человеческих» [1].

Таким образом, создав военным поселенцам сносные материальные условия Аракчеев и император Александр I лишили их какой либо свободы поведения даже в тех сферах, где и крепостной, а, пожалуй, и раб были свободны. Он отнял у людей личную жизнь, обратив ее в жизнь служебную.

1. *Блашков Ю.А.* Военные поселения на территории Белоруссии в первой пол. XIX века. Минск, 1984.
2. Государственный архив Новгородской области (далее ГАО). Ф. 581 – Грузинская вотчина А.А. Аракчеева. Оп. 1 Д. 6. Л. 18.
3. *Кандаурова Т.Н.* Херсонские военные поселения 1817–1832 гг. Административно-хозяйственная структура: Автореф. дис. ... канд. ист. наук. М., 1990.
4. *Кандаурова Т.Н., Давыдов Б.Б.* Военные поселения в оценке современников // Вестник Московского университета. Сер. 8. История. 1992. № 2. С. 45.
5. *Матвеев О.В.* Положение церкви в Новгородских военных поселениях // Вопросы истории Новгородчины XIX–XX вв. В. Новгород, 2001. С. 12–15.
6. *Папешин В.Н.* Малоизвестные эпизоды биографии графа А.А. Аракчеева // Прошлое Новгорода и Новгородской Земли. Новгород, 1993. С. 73–75.
7. Полное собрание законов Российской империи (ПСЗ). Собр. 1. Т. 23. № 26389.
8. Постепенный переход коренных жителей в военное состояние. СПб., 1817. Л. 3.
9. ПСЗ. Т. 16. № 26390.
10. РО РНБ. Ф. 859. Карт. 20. № 2. Л. 32 об.
11. Рукописный отдел Российской национальной библиотеки (РО РНБ). Ф. 859. Н.К. Шильдера. Карт. 20. № 1. Л. 6–7 об.
12. *Томсинов В.А.* Аракчеев. М., 2003. С. 334–335.

**ПОВСЕДНЕВНАЯ ЖИЗНЬ НОВГОРОДСКОГО
ГРАФА АРАКЧЕЕВА КАДЕТСКОГО КОРПУСА**

На основе мемуаров бывших кадет, архивных данных и приказов по военно-учебным заведениям автором воссоздан социокультурный портрет педагогического состава и воспитанников Новгородского графа Аракчеева кадетского корпуса, осуществлен анализ учебно-воспитательной и культурно-досуговой работы, дано описание бытовой стороны жизни кадет (условий проживания, пищи, одежды). Выявлена специфика социокультурного пространства Новгородского корпуса, обуславливавшая отличие его выпускников от выпускников столичных военно-учебных заведений, показаны причины упадка учебно-воспитательной работы в 1840–50-е гг.

Ключевые слова: Новгород, Новгородский графа Аракчеева кадетский корпус, повседневная жизнь, кадеты, директора, офицеры, учителя.

*A.N. Grebenkin
Russia, Orol***DAILY LIFE IN NOVGOROD COUNT ARAKCHEEV CADET CORPS**

Basing on memoires of former cadets, archive data and orders on military schools author reconstructs the sociocultural portrait of teacher staff and pupils of Novgorod cadet corps named by Comte Arakcheev, analyses the educational and cultural and leisure work, describes the everyday life of cadets (living conditions, food and clothes). Author reveals the specific of sociocultural space of Novgorod cadet corps which determined the difference between its graduates and graduates of Saint Petersburg military schools and shows the reasons of decline of educational work in 1840s – 50s.

Key words: Novgorod, Novgorod cadet corps named by Comte Arakcheev, everyday life, cadets, directors, officers, teachers.

Новгородский графа Аракчеева кадетский корпус размещался в 28 верстах от Новгорода на правом берегу реки Мсты в зданиях, ранее принадлежавших штабу 4-го округа пахотных солдат. Они представляли собой несколько отдельно стоявших каменных домов, образовывавших в плане квадрат. Одной стороной этого квадрата было главное здание корпуса, которое состояло из двух трехэтажных флигелей, соединенных огромным манежем. Во флигелях «размещались спальни кадет, классы, рекреационные залы, коридоры для прогулок и т. п.» [4, № 1, с. 134]. Прочие корпусные постройки были заняты лазаретом, квартирами офицеров и гражданских служащих, мастерскими, прачечной и т. п. Здания соединялись друг с другом забором, так что корпусной квадрат представлял собой своеобразную крепость, «нечто вроде редута, взять который, без содействия артиллерии, было бы делом нелегким» [4, № 1, с. 135]. Середину редута занимал огромный плац, летом превращавшийся в раскаленную добела пыльную площадь. Местность, окружавшая учебное заведение, выглядела унылой и пустынной. Однако, по словам аракчеевца первого приема П.П. Карцова, «и в этой пустыне жилось молодежи хорошо, дружно и душевно, а подчас и весело» [3, № 3, с. 521].

Лицо любой школы, в том числе и военной, определяют ее педагоги. Один из первых кадет, А.Ф. Петрушевский, отмечал, что в начале существования корпуса «в постановке учебной части хаос стоял первобытный,

вроде того, когда Господу Богу угодно было создать твердь небесную» [4, № 1, с. 149]. Вопрос о привлечении на службу в военно-учебные заведения знающих учителей в начале николаевского царствования был весьма актуальным, однако в Новгородском корпусе он обладал особой остротой. Первый состав учителей был весьма пестрым. Благодаря неутомимой деятельности первого инспектора классов М.Н. Божерянова – бывшего кадета, а затем преподавателя Морского кадетского корпуса – он заметно улучшился. Подлинным украшением корпуса стал преподаватель русского языка, географии и истории Д.Н. Орнатский, который «находил возможным, о чем бы ни читал, провести что-нибудь такое, что поучало мальчиков быть честными и правдивыми, что действовало на их юное воображение в смысле любви к хорошему и отвращения от дурного» [3, № 3, с. 531]. С первых же дней существования заведения немецкий язык в нем преподавал К.А. Юргенс, прослуживший в Новгородском корпусе, а затем в Нижегородской военной гимназии почти 50 лет и ставший при жизни легендарным хранителем корпусных традиций. Поэтому в целом преподавание учебных дисциплин в Новгороде в первое десятилетие существования корпуса стояло на достаточно высоком уровне даже по сравнению с лучшими столичными военно-учебными заведениями. Чтобы учителя дорожили службой в корпусе и не тяготились жизнью в провинции, директор генерал-майор А.И. Бородин всемерно поддерживал их как морально, так и материально.

Преподавание в корпусе поначалу не было ограничено никакими официально утвержденными программами и велось учителями по их усмотрению. С одной стороны, это давало возможность проявиться таланту таких преподавателей, как Орнатский, который обучал кадет, разбирая с ними их классные сочинения и произведения выдающихся писателей и в конце концов добивался превосходных результатов. С другой стороны, отсутствие руководящих указаний и нехватка учебных пособий вынуждали не столь даровитых педагогов прибегать к зубрежке. Некоторые преподаватели в силу специфики своих убеждений или отсутствия специального образования чересчур произвольно формировали содержание учебного курса либо практиковали оригинальные, но не бесспорные методы преподавания.

Отношение кадет к учебным занятиям поначалу было исключительно добросовестным. Это способствовало тому, что через несколько лет, после перевода в Дворянский полк, новгородцы первого выпуска стали лучшими его воспитанниками, тем самым упрочив авторитет родного корпуса и своих наставников. В 1839 г. на поверочных испытаниях в Дворянском полку оказалось, что «успехи воспитанников во всех предметах... очень хорошие и преимущественно в иностранных языках, так что большая часть воспитанников может писать сочинения и изъясняться на обоих языках» [5, 1839 г., № 259, п. 6].

Повседневная жизнь новгородских кадет, с одной стороны, была почти полной копией жизни воспитанников других корпусов, но, с другой стороны, обладала той спецификой, которая может быть присуща лишь учебным заведениям, расположенным на значительном удалении от крупных населенных пунктов. Так же, как и в Петербурге, в Новгороде кадеты находились в классах

два часа до обеда и два часа – после, а остальное время посвящалось обучению фронту, пению и танцам. Стол кадет, как и везде, «был вообще не роскошный, временами просто плохой, а иногда и того хуже» [4, № 1, с. 167]. Вместо чая воспитанникам давали сбитень или габер-суп (овсянку); порции не всегда были достаточно сытными. Дополнением скудного казенного питания для новгородских кадет, как и для петербургских, были пироги и ватрушки, которые покупались у служителей корпуса, а также сладости из корпусной лавочки. Одевали кадет в первые годы существования корпуса весьма скверно – однако и в Петербурге воспитанники в то время щеголяли в изорванных и заплатах мундирах, облачаясь в новые лишь в день визита начальства. Досуг кадет был заполнен играми в городки и лапту и занятиями гимнастикой, для чего в корпусном саду был оборудован прекрасный гимнастический городок с многочисленными снарядами.

Специфика Новгородского корпуса заключалась в том, что почти полная изоляция воспитанников и их наставников от внешнего мира способствовала превращению заведения в подлинный «кадетский монастырь». Офицеры и учителя, лишённые занятий и развлечений вне корпусных стен, практически безвыходно находились в нём, весь свой досуг и все свои силы посвящая заведению и ученикам. Семейные офицеры и преподаватели брали к себе кадет на выходные, холостые – приходили по воскресеньям к воспитанникам в корпус, читали им вслух, водили их на прогулки. Это немало способствовало не только сближению кадет с педагогами, но и умственному развитию воспитанников. В свою очередь, кадеты-новгородцы, не общавшиеся со сверстниками из других учебных заведений, не были носителями дурных традиций, в начале 1830-х гг. уже укоренившихся в столичных кадетских корпусах. В своих руководителях они видели не ненавистных «секунов», а заботливых и любящих наставников, всецело преданных делу воспитания. Патриархальность взаимоотношений между педагогами и учащимися на долгие годы стала «визитной карточкой» Новгородского кадетского корпуса.

Стремление к тому, чтобы воспитанники не тяготились непрерывным пребыванием в стенах корпуса, заставило руководство обратить пристальное внимание на продуктивное заполнение их досуга. Поэтому культурная жизнь кадет Новгородского корпуса была гораздо насыщеннее и разнообразнее, чем жизнь их сверстников, обучавшихся в петербургских корпусах. Уже на второй год существования корпуса некоторые воспитанники стали учиться игре на музыкальных инструментах (скрипке, флейте, кларнете), для чего приобретали инструменты за собственный счет и нанимали учителей из числа музыкантов учебного карабинерного полка. Весной 1836 г. в корпусе был создан достаточно сильный хор певчих. Следует отметить, что в столичных корпусах занятия воспитанников музыкой начались гораздо позже.

В 1837 г. был создан кадетский театр, представления которого имели такой успех, что в зале гренадерской роты была устроена постоянная сцена. Со временем корпусные офицеры и учителя стали ставить пьесы собственного

сочинения, взяв за их основу повести или главы из романов. Во время зимних праздников в корпусе устраивались балы, в том числе и костюмированные.

Сложнее обстояло дело с чтением. Когда после многочисленных хлопот была разобрана богатая библиотека графа Аракчеева, корпусная библиотека получила более 10 тысяч книг, по своему содержанию «значительной частью бесполезных даже для учителей и офицеров» [4, № 4, с. 167]. Серьезное обновление библиотеки произошло лишь в середине 1840-х гг. по инициативе инспектора классов В.К. Ржевского. На выручку приходили офицеры и учителя, имевшие домашние библиотеки. Они охотно снабжали кадет книгами, и любители чтения вперемежку, безо всякой системы, поглощали романы Вальтера Скотта и Поль де Кока и исторические сочинения Загоскина и Лажечникова. Читающие кадеты обменивались впечатлениями, устраивали импровизированные литературные беседы и в 1839 г. даже начали издавать ученический журнал, который, однако, вскоре был «накрыт ротным командиром, попавшиеся номера секвестрованы и журнал прекратился» [4, № 4, с. 169].

От других военно-учебных заведений Новгородский корпус выгодно отличала забота о практической подготовке воспитанников к будущей службе. Так, уже в 1838 г. в корпусе была проведена первая военная прогулка. На профессиональный облик выпускников серьезное влияние оказывало расположение по соседству с корпусом 1-го учебного карабинерного полка. Постоянно взаимодействуя с полком, наблюдая за его учениями, производившимися на корпусном плацу, аракчеевцы превращались в образцовых строевиков, беззаветно влюбленных во «фронтную музыку». Кадеты не только имели возможность наблюдать за стрельбой и прохождением полка церемониальным маршем, но и сами принимали участие в экзерцициях [3, № 3, с. 533]. В дальнейшем прекрасная строевая подготовка стала неотъемлемой чертой всех аракчеевцев.

Состав воспитанников в первые годы существования заведения был достаточно пестрым. Формально право обучения в Новгородском корпусе было предоставлено сыновьям дворян Новгородской, Тверской и Псковской губерний и генералов, штаб- и обер-офицеров Гренадерского корпуса и округов пахотных солдат Новгородского и Старорусского уделов» [5, 1834 г., № 33]. Основная масса кадет, как и в прочих корпусах, принадлежала к числу сыновей обер-офицеров и мелких чиновников. Однако из-за нехватки вакансий в столичных заведениях в Новгородский корпус могли попадать кандидаты и других корпусов, уже несколько лет дождавшиеся своей очереди. Кроме того, в начале 1830-х гг. в кадетские корпуса активно зачисляли малолетних поляков, отцы которых погибли во время восстания 1830–1831 гг. или были сосланы. Поэтому в числе прибывавших в Новгород были и великовозрастные недоросли, и не знавшие русского языка выходцы из Польши и прибалтийских губерний. В последующие годы причиной неоднородности состава воспитанников было помещение в корпус малолетних поляков на капитал Царства Польского. В большинстве своем они не принадлежали к военной среде [5, 1849 г., № 1061, п. 1].

Несмотря на это, взаимоотношения между кадетами были истинно товарищескими. Воспитанники охотно делились гостинцами, помогали тем, кто, вовсе не имея денег, отказывал себе в лакомствах или не мог отправить письмо домой. В 1836 г. кадеты, узнав о том, что у матери их товарища, которая привезла в корпус своего младшего сына, нет средств на обратный путь, собрали для нее 50 рублей. Когда Николаю I доложили об этом, он повелел «объявить сим кадетам, что Его Величество с удовольствием узнал о добром их сердце» [5, 1836 г., № 136, п. 5]. Когда, по окончании общего курса в Новгородском корпусе, воспитанники переводились в Петербург в Дворянский полк, они продолжали быть тесно спаянными товарищескими узами и, не растворяясь в общей массе «дворян», сохраняли «свой отличительный провинциализм и свой так называемый *esprit de corps*» [3, № 4, с. 126].

К сожалению, как и некоторые другие военные школы, Новгородский корпус в 1840-е гг. стал испытывать серьезные трудности в организации учебно-воспитательной работы. Бывший воспитанник и первый историк Новгородского корпуса П.П. Карцов отмечал, что «...с конца сороковых годов экзамены кадет в Петербурге проходили уже без особенных похвал. Начали ли уставать прежние учителя, относились ли новые к делу с одной, так сказать, казенной стороны, только видим, что с 1849 г. переводимым в Дворянский полк назначаются переэкзаменовки, чего доселе не было» [1, с. 101].

Инспектирующие лица, к визиту которых тщательно готовились, неизменно находили Новгородский корпус в полном порядке. В июле 1850 г. член Совета о военно-учебных заведениях и инспектор военно-учебных заведений генерал-лейтенант Ф.Я. Миркович в результате осмотра корпуса пришел к выводу, что заведение находится в хорошем состоянии как в отношении постановки учебно-воспитательной работы, так и в хозяйственном. Здоровье кадет было прекрасным, они были хорошо одеты, пища для них приготавливалась «простая, вкусная, отлично-свежая и в изобильном количестве» [6, л. 51 об.]. Строевая подготовка аракчеевцев не вызывала нареканий, ружейные приемы и перестроения выполнялись четко, чисто и без суеты. Воспитательная работа, по мнению Мирковича, велась без существенных недочетов, серьезных проступков кадеты не совершали. Учебная работа осуществлялась на основании утвержденных положений, программ и руководств, методика преподавания способствовала прочному усвоению знаний и приобретению необходимых навыков и умений.

В январе 1853 г. Новгородский кадетский корпус был осмотрен генерал-лейтенантом В.Ф. Ключфелем. Инспектор остался доволен внешним видом кадет, имевших бодрый и веселый вид и одетых в хорошо подогнанную форму. В отчете отмечалось, что воспитанники «...благонравны и вообще по поведению своему заслуживают совершенного одобрения и похвалы» [7, л. 24]. Проступки аракчеевцев были маловажными и соответственными их возрасту, на уроках почти все кадеты отвечали очень хорошо.

Генерал-лейтенант Ф.М. Ореус, инспектировавший Новгородский кадетский корпуса в декабре 1853 г., также нашел заведение в отличном

состоянии. По его мнению, учебная часть в корпусе была поставлена хорошо, воспитанники обладали прочными знаниями по преподаваемым дисциплинам; преподаватели обращали «должное внимание на развитие их умственных способностей и на сознательное изучение преподаваемых предметов» [8, л. 18]. Кадеты не только успешно занимались в классах, но и усердно готовили заданные им уроки в определенные для этого часы.

Однако приказы по военно-учебным заведениям свидетельствовали, что на протяжении 1840-х гг. учебная работа постепенно приходила в упадок. В 1849 г., судя по итогам экзаменов в Дворянском полку, по уровню знаний новгородские кадеты существенно уступали выпускникам прочих корпусов. Из 27 воспитанников 22 оказались слабыми в правописании, их сочинения были излишне многословными. На экзаменах по французскому языку и математике новгородцы оказались на последнем месте. Даже гордость Новгородского корпуса – умение кадет отчетливо чертить географические карты – было подвергнуто критике. В приказе по военно-учебным заведениям отмечалось, что «... замечается, и уже не в первый раз, что искусство черчения приобретено на счет знания: они нередко не знают многих топографических подробностей из тех, которые сами же на чертеже поместили, и вообще ответы их менее удовлетворительны, чем ответы воспитанников других корпусов» [5, 1849 г., № 1134]. В 1855 г. на экзаменах в Дворянском полку аракчеевцы заняли предпоследнее место [5, 1856 г., № 2193].

Упадок учебно-воспитательной работы в Новгородском корпусе в 1840-е – 1850-е гг. подтверждается и свидетельствами современников. П.П. Карцов полагал, что инспектор классов В.К. Ржевский, который завел любимчиков, способствовал возникновению неприязненного отношения к начальству. В 1854 г. в анонимном письме, доставленном начальнику штаба военно-учебных заведений Я.И. Ростовцеву, говорилось о том, что учителя при попустительстве инспектора во время уроков собирались в одном из классов и обменивались впечатлениями о своих развлечениях («сколько кто выиграл или проиграл, все происшествия, какие случаи на бале... и куда предстоит им еще сегодняшним вечером отправиться» [9, л. 1 об.]). Ротные командиры и дежурные офицеры не только не следили за тем, чтобы их подопечные прилежно учились, но, напротив, предлагали им выйти в армию юнкерами, чтобы без особых усилий получить офицерское звание. Обращались офицеры с кадетами достаточно бесцеремонно, а воспитанники платили им той же монетой. Рост количества проступков, направленных против начальства и педагогов, и огрубление нравов кадет красноречиво свидетельствовали, что патриархальные взаимоотношения между наставниками и их питомцами остались в прошлом. Лишь в 1862 г., после строгой ревизии корпуса, директором корпуса был назначен полковник А.А. Кузьмин, который решительными мерами сумел переломить ситуацию в свою пользу. Однако плодами его трудов заведение воспользовалось уже на новом месте – в Нижнем Новгороде.

Перенос корпуса с берегов Мсты на берега Волги был воспринят аракчеевцами николаевской эпохи весьма болезненно. Неприятие усугублялось

тем, что порядки в «надломленной колыбели» новгородских кадет – Нижегородской военной гимназии – были совершенно отличны от корпусных: «...зачем гимназии оставлено название военной, и неужели стоячий воротник и светлые пуговицы достаточны для того, чтобы носить такое наименование?» [2, с. 536].

Развитие системы кадетских образовательных учреждений в современной России не обошло стороной Новгородскую область. Так, с 2015 г. в деревне Сосновке действует кадетская образовательная школа имени Александра Невского. Возрождение Новгородского кадетского корпуса на его исторической родине стало бы не только восстановлением справедливости, но и мерой, направленной на сохранение традиций отечественной военной культуры, которые жизненно необходимы офицерскому корпусу Вооруженных Сил Российской Федерации.

1. *Карцов П.П.* Исторический очерк Новгородского графа Аракчеева кадетского корпуса и Нижегородской военной гимназии (ныне Нижегородской гр. Аракчеева кад. корпус). Спб.: Тип. Ф.С. Сущинского, 1884. 416 с.
2. *Карцов П.П.* Личные и служебные воспоминания П.П. Карцова. Ч. 2. 1876–1878 год. Спб.: Типография товарищества «Общественная польза», 1888. 800 с.
3. *Карцов П.П.* Новгородский кадетский корпус. Его открытие и первые годы. 50-летний юбилей Новгородского графа Аракчеева, что ныне Нижегородский, кадетского корпуса // Русская старина. 1884. № 3. С. 519–544; № 4. С. 111–128.
4. *Петрушевский А.Ф.* Из моих воспоминаний. В кадетском корпусе // Русская старина. 1907. № 1. С. 131–170; № 4. С. 167–171; № 5. С. 331–346.
5. Приказы по военно-учебным заведениям за 1834–1917 гг. Спб., 1834–1917.
6. Российский государственный военно-исторический архив (далее – РГВИА). Ф. 725. Оп. 56. Д. 3476.
7. РГВИА. Ф. 725. Оп. 56. Д. 3595.
8. РГВИА. Ф. 725. Оп. 56. Д. 3625.
9. РГВИА. Ф. 725. Оп. 57. Д. 37.

УДК 94(470+571)''17/1917''

А.А. Лукин
Россия, Великий Новгород

КЕКСГОЛЬМСКИЙ ПОЛК И КРЕСТЬЯНСКАЯ ПОВСЕДНЕВНОСТЬ НОВГОРОДСКИХ ВОЕННЫХ ПОСЕЛЕНИЙ

К 200-летию образования военных поселений
в Пидебской волости Новгородского уезда

В статье рассматривается история Кексгольмского полка – один из старейших полков, созданных Петром I в 1710 году. Обращается внимание на повседневную жизнь офицеров Кексгольмского полка и военных поселян, которая была регламентирована Аракчеевскими инструкциями до мельчайших деталей. Особое место в рассмотрении занимает трагическая ситуация, в которой мятежный и свободолюбивый дух русского мужика не выдержал нарушения привычного уклада, и в 1831 году вспыхнул так называемый «холерный бунт». События во 2 гренадерской дивизии (район Старой Руссы) довольно подробно описаны в исторической литературе. Данная статья затрагивает менее известную повседневную жизнь и

события 1831 года в 1 гренадерской дивизии, в частности, в 3 округе военных поселений (полковое управление округа Кексгольмского полка в Кречевицах).

Ключевые слова: Кексгольмский полк, военные поселения, Аракчеев, холерный бунт, Новгородская губерния.

*A.A. Lukin
Russia, Veliky Novgorod*

KEXHOLMSKY REGIMENT AND PEASANT DAILY NOVGOROD MILITARY SETTLEMENTS

The article deals with the history of the Kexholm regiment – one of the oldest regiments created by Peter I in 1710. Attention is drawn to the daily life of officers of the Kexholm regiment and military settlers, which was regulated by the Arakcheev instructions to the smallest detail. A special place in the consideration is a tragic situation in which the rebellious and freedom-loving spirit of the Russian peasant could not stand the violation of the usual way of life, and in 1831 the so-called "cholera riot" broke out. The events in the 2nd Grenadier division (Staraya Russa district) are described in detail in the historical literature. This article deals with the less well-known daily life and events of 1831 in the 1st Grenadier division, in particular, in the 3rd district of military settlements (regimental Directorate of the district of the Kexholm regiment in Krecevice).

Key words: Kexholm regiment, military settlements, Arakcheev, cholera riot, Novgorod province.

Примечательную и трагическую страницу в истории Новгородского края занимает период начала XIX века, когда здесь были образованы военные поселения. Проблема военных поселений давно изучается историками. Данная статья касается повседневной жизни военных поселений в составе Гренадерского Кексгольмского Императора Австрийского полка, полковое управление которого – штаб 3 округа военных поселений, располагался в Кречевицах.

Начало военным поселениям в Новгородской губернии было положено в 1816 году, когда под предлогом «на постой» был отправлен на берега Волхова батальон Аракчеевского полка – в Высоцкую волость Новгородского уезда [4, с. 32; 9, с. 60]. Новгородская губерния была избрана не случайно: большие запасы леса, земельные угодья, развитая система водных путей, обилие материала для кирпичного производства. Не исключено, что определённую роль сыграло находившееся в Грузино имение графа А.А. Аракчеева, который хотя и не был сторонником устройства военных поселений, но затем с присущей ему энергией проводил в жизнь соответствующие императорские указы [11, с. 121]. Существуют на сегодня полярные мнения об этой исторической личности; и, надо полагать, что в будущем они будут приобретать всё более взвешенный и объективный характер.

Высочайший указ о поселении Кексгольмского Императора Австрийского полка в Пидебской волости Новгородского уезда был дан 13 февраля 1818 года [9, с. 64]. **Ныне этому событию 200 лет.**

Отметим, что история Кексгольмского полка является волнующей, героической и ныне... забытой. Стоит немалых усилий, чтобы восстановить страницы боевой славы одного из прославленных, ещё Петром Великим созданных полков. Фактически события 1917 года, гражданской войны и затем все последующие годы поставили запрет на положительное восприятие

русского офицерства, власть постаралась стереть всякую память о лучших традициях русского офицерского корпуса.

Автор благодарен возможности коснуться некоторых страниц боевой и повседневной службы Кексгольмского полка с надеждой, что героические страницы его боевого прошлого должны естественным образом входить в общую историю Русской Армии.

Интерес автора к этой теме неслучаен. Более полувека назад на местном кладбище, существующем с XVIII века (деревня Витка, Новгородский район) [16, с. 43] выделялись приметные во всех отношениях памятники, на мраморе которых имелись надписи. Позже памятники были свергнуты, обнаружены автором наполовину в земле, надписи на них едва сохранились, и их с трудом удалось списать. Теперь памятники окончательно утрачены, исчезли, но сохранные записи позволили в дальнейшем постепенно раскрыть трагические события в этих местах, происшедшие почти два века назад!

Одна из надписей гласила, что «памятники сооружены Обществом офицеров лейб-гвардии Кексгольмского полка в 1901 году, как память погибшим офицерам в июле 1831 года» [16, с. 43] и при этом назывались фамилии. Таким образом, довелось оказаться причастным к истории Кексгольмского полка, восстановить трагические судьбы офицеров, погибших в холерный бунт 1831 года, вплоть до биографий! Преданные полному забвению в позабытых могилах, эти офицеры, выполнившие до конца свой долг перед рассвирепевшей толпой, снова обрели свои имена и добавим – настоятель ныне действующего храма Пресвятой Богородицы на селе Витка взял эти имена на вечное поминовение.

Два с лишним века битв и сражений во славу Отечества вписаны в боевой формуляр Кексгольмского полка, начиная от успешного морского сражения под Гангутом под командой самого Петра до боев под Плевной и Филиппополем в русско-турецкую войну и наступательных боев на реке Стоход в Первую мировую войну. Знамена Кексгольмского полка, начало которого положено Петром в 1710 году, развевались в Швеции, Персии, Турции, Германии, Дании, Португалии, Греции, Австрии, Франции, Румынии, Болгарии [8, с. 2].

Пример из боевого формуляра Кексгольмского полка, не самый удивительный по масштабам боевых действий, но некоторым стечением обстоятельств, связанных с военной карьерой автора этих строк. В 1807 г. Кексгольмский полк принял участие в сражении при городе Фридлянде. За отличие в этом сражении все штаб-офицеры получили Георгиевские кресты, а 226 солдат – знаки отличия Военного ордена. Число погибших составило около 700 человек; и как дань исключительного уважения к погибшим воинам на братской могиле в г. Правдинске (бывший Фридлянд, Восточная Пруссия) до сих пор (!) сохраняется мраморная мемориальная доска [8, с. 6], о чём и свидетельствует автор, не раз участвовавший в этом районе в учениях в составе ракетного дивизиона. Можно видеть некий символизм в том, как во время учений ракетчиков громоздкая колонна из баллистических ракет и техники

глубокой ночью движется по узким улочкам Правдинска (б. Фридланд) и командир ракетного дивизиона позволяет замедлить ход у мемориала с чеканной надписью на белом мраморе «Братская могила русских солдат, павших в сражении под Фридландом 14 июля 1807 года». Ниже – надпись на немецком языке. Здесь уместно заметить, что, увы! на Новгородской земле не сохранилось теперь ни одного (!) памятного места жертвам событий 1831 года!

В знаменитом 1812 году кексгольмцы участвовали в сражении против французов и итальянцев в составе того знаменитого корпуса, которому приказано было «стоять и умирать», пока пройдет наша армия по другой дороге. Под Бородином кексгольмцы прославились отражением дружными залпами бесчисленных атак неприятельской кавалерии. За участие в этом сражении 8 офицеров получили золотое оружие. Один из офицеров, участников Бородинского сражения, в будущем станет командиром поселенческого батальона, располагавшегося в деревне Витка; подполковник Бутович И.Д. будет ранен навывлет [14, с. 137], но сложит свою голову не на Бородинском поле, а на Витском кладбище в 1831 г. во время мятежа. В 1831 г. действующие батальоны Кексгольмского полка принимали участие в усмирении польского мятежа и дрались под Варшавой.

Штаб Кексгольмского полка до 1831 г. являлся штабом III округа военного поселения. Офицеры, назначенные в поселенный батальон, отбирались в Петербурге, как правило, уже немолодые. Многие из них были участниками Бородина, затем кампании 1814 и 1815 годов и даже вкусили парижских радостей. Подавляющее большинство из них полностью зависело от жалованья. Кроме жалованья, офицеры по месту службы получали квартирное довольствие – помещения, дрова для отопления и свечи для освещения жилья [3, с. 135].

По организации военных поселений им сначала довелось жить в крестьянских избах, но по мере устройства полкового штаба (в Кречевицах), получили казённые квартиры согласно семейному положению и чину, только командиры поселенных рот жили при ротах. А остальные на службу, на учения, на дежурство ездили в специально выделяемой шестиместной карете, а зимой в так называемых троичных санях. Прибывали на службу к 6 утра, а зимой – к 7.

Для питания офицеров в полку был общий офицерский стол – полковая ресторация, прообраз офицерского собрания, которое со временем станет основным местом проведения досуга. Офицерское собрание, наряду со штабом, определяло лицо полка. Поэтому внутреннее убранство никакими инструкциями не определялось. Это было обычное убранство в духе гостиных своего времени. Обычное обязательное присутствие командования за столом подчеркивало демократичный характер отношений в офицерской среде, но, зачастую, тяготило подчинённых. Трапеза – обед, ужин – были общими и обязательными. Освобождались только семейные. Обычно в ресторацию звала труба дежурного горниста, звучащая с каланчи на площади [3, с. 136, 137].

В полку был прекрасный манеж, не уступающий московскому, держались верховые лошади и борейторы, и желающие могли заниматься верховой ездой.

У кого была охота, могли заниматься фехтованием. На деньги офицеров создавалась полковая библиотека.

Кроме ежедневных учений, периодических парадов и смотров с длительными репетициями перед этим, офицер часто был занят в нарядах по полку, по его поселенным ротам, по караулам. Таков повседневный офицерский быт и занятость были, кстати, и у М.Ю. Лермонтова, который прослужил пару месяцев в Селищах. Полковой штаб округа в Кречевицах представлял собой комплекс монументальных построек по проектам выдающихся архитекторов того времени. В центре штаба располагалось колоссальное сооружение – манеж. Современник свидетельствует: «Быть в России и не видеть новгородских поселений, не полюбоваться этим гениальным творением великого Аракчеева значит почти то же, что быть в Риме и не видеть Папы» [3, с. 135].

Строительство военных поселений велось в труднейших условиях, частью среди дремучих лесов, проводились дороги, практически совсем отсутствовавшие, строились целые типовые посёлки, запускалась в оборот болотистая и глинистая Новгородская земля. Вот ещё свидетельство современника: «Нельзя не удивляться могуществу воли человеческой при виде воздвигнутых подобных городов во всех поселенных полках, в особенности на таких местах, где были, за три года пред тем, совершенно дикие и почти необжитые места!»

Отношение новгородских крестьян к обращению в военные хозяева-поселяне было, конечно, неоднозначным, хотя им давались серьёзные льготы – они освобождались от всех общих государственных сборов и земских повинностей, от общего рекрутского набора, наделялись от казны землёю, домами, сельскохозяйственными орудиями, домашним скотом и упряжью, получали жалование и обмундирование, а в первые годы поселения – провиант. А что же требовалось?

«Ты должен быть, – говорило начальство военному поселянину, – примерным хозяином – содержать свой дом и вести полевое хозяйство в образцовом порядке; но в то же время ты обязан быть и отличным солдатом – хорошо маршировать, безукоризненно тянуть носок и отчетливо выделять ружейные приёмы». И получалось, что вся военная наука и заключалась в этом – уметь маршировать, тянуть носок и выполнять ружейные приёмы на 12 темпов.

Жизнь военного поселянина была регламентирована аракчеевскими инструкциями до мелочей. Достаточно сказать, что только «Учреждение о военном поселении пехоты. 1817 год» – основополагающий аракчеевский документ имеет более 500 параграфов (!) [15].

Раз в год поселянам делался инспекторский смотр, на который они представлялись вместе с рабочим скотом, телегами, плугами. Всякий раз перед этим внутри и снаружи белили дома, красили заборы, дома убирали цветами, накрывали столы скатертями, и все одевались в лучшую одежду. Поселян на смотре спрашивали, довольны ли они, на что всегда должен был быть один ответ.

Военное поселение Кексгольмского полка находилось на землях между новым шоссе на Петербург и реками Питьба и Волхов. По картам 1825 г., исполненным с невероятной скрупулёзностью, там, где современная д. Витка, располагались протяжённостью на две версты первая и вторая поселенные роты.

В каждой роте было 60 домов-связей и пять домов для ротного штаба, в одном из них была ротная школа. Каждая рота имела ротную площадь, гауптвахту, ригу, гумно. На ротной площади выделялся дом с часовней и ротной каланчой, а также находилась ротная школа, которую посещали военные кантонисты – дети военных поселян. С 12 лет они занимались фронтовым строем и зачислялись в резервный батальон, а затем с 18 лет – в действующий. Учебные пособия и инструкции, учителей в школы готовил военно-учительский институт, переведённый из Петербурга в штаб Арачеевского полка в Селищи.

Четыре роты представляли собой поселковый батальон, командиром которого в описываемое время был подполковник Бутович И.Д. (1793–1831). Его военная карьера характерна для офицера того времени. Илья Давидович Бутович родился в Киеве, в дворянской семье, окончил кадетский корпус, и в дальнейшем его служба, начатая прапорщиком, долгие годы состояла в полках Короля Прусского и Императора Австрийского. Во время Отечественной войны 1812 года в августе участвовал в генеральном сражении при Бородино, был ранен в руку, награждён орденом Св. Анны 4 степени. Позже участвовал в заграничных походах, в так называемой «Битве народов» под Лейпцигом и в других сражениях 1814 и 1815 годов. За отличие произведён в подпоручики, и в этом, уже обер-офицерском звании, вступил в Париж. После 1816 г. начинается его служба в Новгородских военных поселениях. Девять лет (!) он командовал поселенной ротой в 3 поселенном округе. Здесь жизнь молодого офицера была скрашена женитьбой на владелице псковского имения (ныне мемориальный музей) [14, с. 137]. Жизнь женатого офицера – тогда капитана в полку была относительно дешёвой. Со временем Бутович получит назначение в Кексгольмский полк и повышение в звании – подполковник.

Действующие батальоны в 1831 г. находились на усмирении польского мятежа, в поселениях оставались резервные батальоны полка. Во время вспыхнувшего как искра, так называемого «холерного бунта» начальствующий состав военного поселения, все офицеры пытались мужественно напомнить разъяренной толпе о верности воинскому долгу, верности Государю, но возмущенные военные поселяне были уверены, что их отравляют «господа», что они, подкупленные бунтующими поляками, стараются известить русский народ под предлогом холеры. Несмотря на вразумление рассвирепевшей толпы словами, а также оружием, бунт только разгорелся.

Поселяне, упившись кровью, буквально осатанели. Всего мученической смертью для семи жертв закончился тот кровавый день 16 июля 1831 г. в Витке, в том числе погибли командиры поселенного и резервного батальонов подполковник Бутович Илья Давыдович, 38 лет и майор Султанов Яков Иванович, 35 лет.

На другой день тела зверски убитых офицеров были вытащены из риги пожарными крючьями, свалены как попало, в двое зимних дровней и отвезены на витское кладбище, точнее за его пределы и как нехристи, без отпевания, брошены в две могилы. В одну – четверо, в другую – трое.

Уже позже по убитым была отслужена панихида и установлены деревянные кресты. Время не пощадило могилы погибших офицеров, они почти исчезли и в самом начале уже XX века стараниями одного из офицеров мортирного полка в Муравьях был организован сбор средств на возобновление памятников среди офицеров Кексгольмского полка, к этому времени дислоцировавшегося в Варшаве [12, с. 7]. Как уже упоминалось, в 1901 году новые памятники были изготовлены и освящены [16, с. 144]. На торжестве присутствовала представительная делегация из Петербурга – сыновья и внуки погибших; представителем от лейб-гвардии Кексгольмского полка был штабс-капитан Б.В. Адамович (1830–1936), прибывший из Варшавы. Заметим, что Борис Викторович Адамович со временем сделает выдающуюся карьеру – в 1910 году он полковник, в 1913 году – генерал-майор, в годы Первой мировой войны – командир лейб-гвардии Кексгольмского полка! В истории он останется как выдающийся военный деятель русского зарубежья, создатель за рубежом музея Кексгольмского полка в Сербии, насчитывавшего 1147 единиц хранения с подробным описанием музея его создателем. В отчете о торжестве в журнале «Разведчик» [16, с. 134] имеется фотография, сделанная известным новгородским фотографом Г. Глазачевым, где показаны возобновленные памятники, а также участники, но как мы знаем, к середине века эта память о погибших снова будет утрачена (уничтожена). Теперь уже навечно?

Официальная оценка холерного бунта по горячим следам была оглашена Императорским указом уже 18 июля 1831 года, в котором военные поселяне сравнивались с изменниками в Польше. Следственная комиссия разделила виновников на четыре разряда по степени вины. Наказание по 1 разряду, удары кнутом до 50 – означало практически мучительную смерть, таких в Австрийском полку было 9.

Император при встрече делегатов от мятежных поселян в Ижоре говорил, обращаясь, правда, к свите: «Я думаю вот что: запретить их всех с женами и детьми в те дома, которые для них же, мерзавцев, построены, да и сжечь... Тем и покончить с военными поселениями. Отплатить им той же монетой». Прибыв в мятежные районы, он, по свидетельству современников, в очередной раз проявил хладнокровие и мужество, остался доволен видом поселенческого войска и даже пожаловал по государеву рублю! Правда, по совету генерала Эйлера кроме батальона Кексгольмского полка, отмеченного особо мятежным духом [7, с. 395]. Может быть, в воспоминание об убитом зверски их командире, подполковнике Бутовиче, он и соблаговолил стать крестным у родившейся уже после гибели Бутовича дочери его (1832 год), которая затем воспитывалась в Смольном институте, а трое его сыновей были определены в казённые учебные заведения [14, с. 144].

В начале XIX века, 200 лет назад, император Александр I принял непреклонное решение о введении военного поселения на Новгородской земле, в частности, в Новгородском уезде Пидебской волости. Как и изначально, преследовалась цель сократить военные расходы, и вместе с тем создать образцы правильно налаженного крестьянского хозяйства, усовершенствованной обработки земли и даже развить систему начального и специального образования. Но введение военных поселений разрушило привычный и, конечно, убогий уклад крестьянской жизни, возник бунт, как всегда, «бессмысленный и беспощадный». Во всё время бунта было убито 2 генерала, 63 штаб- и обер-офицера и 72 унтер-офицера и изувечено 88 штаб- и обер-офицеров и 84 унтер-офицера [7, с. 395] и настоящая цель бунта, по свидетельству современника, было «желание освободиться от военного состояния» [7, с. 395]. Не напомнил ли здесь о себе мятежный и свободолюбивый дух русского мужика времён Новгородской республики!

Помнят ли ныне в местах, где были военные поселения 200 лет назад, о бунте их предков? До сих пор можно услышать: «Ну, память у него, он ещё, наверное, бунт помнит!» Но никто уже не знает, почему так говорят. Так что изучение и анализ военных поселений и мятежа 1831 г. – удел историков.

1. *Адамович Б.В.* Обзорение предметов военной старины. Вып. 1. Музеи войсковых частей. М., 1912.
2. *Борисов Н.* Повседневная жизнь русского путешественника в эпоху бездорожья. М., 2010.
3. Воспоминания А.Е. Гриббе. Новгородские военные поселения // Русская старина. 1885.
4. *Гессен С.* Аракчеевская барщина. Исторические зарисовки из эпохи военных поселений. М.: Изд-во Всесоюзного общества политкаторжан и ссыльнопоселенцев, 1932.
5. *Долгих А.М.* Военные поселения и крестьянский вопрос при Александре I. Великий Новгород, 2006.
6. *Евстафьев П.П.* Восстание военных поселян Новгородской губернии в 1831 г. К 100-летию восстания военных поселян. М.: Каторга и ссылка, 1931.
7. Записки А.А. Эйлера. М.: Русский архив, 1880.
8. Леонид // Наша армия: сб. Спб., 1910.
9. *Матвеев О.В.* Военные поселения в административно-территориальном делении Новгородской губернии // Записки филиала РГГУ. В. Новгород, 2004.
10. *Орлов В.В.* Бунт военных поселян: Исторический очерк // Русский вестник. Т. 252. Ноябрь 1897.
11. *Пилявский В.И.* Новгородские военные поселения // Новгородский исторический вестник. Вып. 9. Новгород, 1959.
12. *Слезкинский А.Г.* Муравьи. Экскурсия по окрестностям Новгорода. Новгород, 1905.
13. *Смирнов В.Г.* История Великого Новгорода. М.: Вече, 2006.
14. *Степанова Т.Н.* Из истории владельцев усадьбы Лог (Илья Давидович Бутович. 1795–1831) // Псковская земля, древняя и современная. Псков, 2002.
15. Учреждение о военном поселении пехоты. Спб, 1817.
16. *Шкадышек Л.* Незабытые могилы лейб-гвардии Кексгольмского полка // Разведчик. 1901. № 591.

КУЛЬТУРНАЯ ПОВСЕДНЕВНОСТЬ

УДК 51(091)

*Р.А. Симонов
Россия, Москва*

МАТЕМАТИЧЕСКАЯ ПОВСЕДНЕВНОСТЬ СРЕДНЕВЕКОВОГО НОВГОРОДА

В качестве феномена новгородской средневековой повседневности рассматривается математическое знание: арифметика и геометрия.

Ключевые слова: повседневность, средневековый Новгород, арифметика, геометрия.

*R.A. Simonov
Russia, Moscow*

MATHEMATICAL DAILY LIFE IN MEDIEVAL NOVGOROD

As a phenomenon of the Novgorod medieval everyday life, mathematical knowledge is considered arithmetic and geometry.

Key words: Daily life, medieval Novgorod, arithmetic, geometry

Под словами «математическая повседневность» в настоящей работе имеются в виду использовавшиеся в средневековом быту Новгорода математические знания по арифметике и геометрии.

Арифметика. В Средние века на Руси арифметические знания формировались на основе применения греко-византийской нумерационной системы, знаки которой достаточно часто встречаются либо в составе древнерусских записей, либо в виде единичных чисел. Система представляла собой 24-буквенный греческий алфавит, дополненный тремя особыми знаками – «вау» (6), «коппа» (90) и «сампи» (900). Они имели общее название «эписемы», что значит «вместо букв». Поэтому греко-византийскую нумерацию нельзя называть буквенной (без кавычек). В ней первая девятка знаков обозначала единицы, вторая – десятки, третья – сотни, итого было 27 основных «буквенных» цифр ($9 \times 3 = 27$). Для записи в этой системе больших чисел – порядка тысяч, десятков тысяч и более – использовались дополнительные значки и способы: тысячный «хвостик», обведение кружками «буквенных» цифр и пр. Знак нуля в этой системе отсутствовал. Позднее, под влиянием кириллицы в графике «буквенных» цифр произошли определенные видоизменения [23].

Кроме достаточно упорядоченной греко-византийской «буквенной» нумерации на Руси существовала традиция числовых записей насечками/зарубками. По данным Л.Е. Майстрова, они были известны от XI–XIII вв. [9, с. 599–601]. В 1998 г. в Новгороде археологами была найдена более древняя счетная бирка с 80 насечками. По вырезанному на ней княжескому знаку Ярополка Святославича ее можно датировать 977–978 гг. На бирке также имелся своеобразный знак в виде двух треугольников, соединенных вершинами, наподобие «бантика». Р.К. Ковалев (США) высказал предположение, что знак мог получиться

в результате соединения углами двух греческих «дельт», каждая из которых обозначала 4 десятка, вместе 8 десятков [8, с. 37].

Византийский император Константин Багрянородный (X в.), описывая встречу болгарского князя с сербами в середине IX в., сообщил о существовании у славян взаимного обмена дарами, которые при этом имели парный счет «двух рабов, двух соколов, двух собак и 80 шкур меха». Р.К. Ковалев в этом парном счете усмотрел, что 80 шкурок меха могут значить «ничто иное, как два сорочка» [8, с. 44]. Вывод соотносится с двумя дельтами «бантика» (80), как равными 4 десяткам каждая. Из этого может следовать, что на новгородской бирке 2 половины X в. представлен счет в греко-византийской нумерации в традиции середины IX в. Если согласиться с такой трактовкой «бантика», то он может рассматриваться в качестве подтверждения взгляда, что греко-византийская нумерация проникла к славянам в результате межнациональных культурных, торговых и других контактов еще до появления глаголицы и кириллицы [24]. Во всяком случае есть основания уникальную запись на рассматриваемой бирке с «дельтой»=4 толковать в качестве древнейшего цифрового (арифметического) памятника Древней Руси [20].

В 2000 г. археологами в Новгороде была найдена первая русская книга начала XI века, названная учеными Новгородской псалтырью. Она представляет собой три деревянные дощечки, покрытые воском (церы): две односторонние (обложки) и одна двусторонняя – всего 4 страницы, сложенные в виде триптиха. На воске цер сохранились тексты 75 и 76 псалмов Асафа и часть 67 псалма Давида, занумерованные греко-византийскими «буквенными» цифрами. На деревянной основе и бортиках цер имеются записи острым предметом, в том числе «ученические упражнения» и «запись о поставлении некоего Исаакия (писца Новгородской псалтыри?) попом в Суздале в 999 г.» [33]. Среди ученических упражнений были буквенные азбуки и «цифровые алфавиты» (числовые ряды) в той же нумерации: «Помимо азбуки, писец Новгородского кодекса (Новгородской псалтыри – Р.С.) выполнил также числовой ряд. Как и азбука, числовой ряд выписан большое число раз – на страницах, на полях и на обеих обложках. Самый длинный из обнаруженных до настоящего момента в кодексе числовых рядов доходит до 10000... Знак десятков тысяч представляет собой, как обычно, круг, в который заключается цифра» [4].

Математические знания, представленные в записях Новгородской псалтыри, охватывают сведения о полном составе 27-знаковой греко-византийской нумерации, дополненной данными о записи больших чисел, содержащих разряды тысяч и десятков тысяч. Эти знания использовались в нумеровании псалмов, записанных на воске, и в записи 999 года, процарапанной на деревянной основе церы. 999 год выражался в эре от Сотворения Мира – в форме .SФЗ. (6507)- с использованием числовых разрядов – единиц-7, десятков-нет, сотен-5 и тысяч-6. Запись 6507/999 г. является древнейшей годовой записью, свидетельствующей о существовании хронологии, как отрасли знания на Руси в X в. При том, что все древнерусские

годовые записи этого времени являются учеными реконструкциями или данными позднейших летописных списков [2].

Обильный цифровой материал содержат берестяные грамоты XI–XV вв. Почти сразу после открытия берестяных грамот в Новгороде имеющийся в них цифровой материал в греко-византийской «буквенной» нумерации стал объектом отдельного научного исследования истории математики. Был сделан вывод о широком распространении арифметических знаний: «Берестяные грамоты говорят о широком распространении грамотности в древнем Новгороде, а также о широком распространении арифметических сведений» [9, с. 614].

Следующим этапом историко-математического изучения берестяных грамот стало рассмотрение «цифровых алфавитов» греко-византийской «буквенной нумерации, эквивалентных представленному в Новгородской псалтыри [18]. Никаких пояснений «цифровые алфавиты» на бересте не содержали. К настоящему времени археологами найдено 4 «цифровых алфавита» на бересте; все они датируются XIII–XIV вв. Примерно к тому же времени относятся наиболее ранние «цифровые алфавиты», встречающиеся в русских пергаменных рукописях. Эпиграфическая традиция соответствующих источников, возможно, восходит к более раннему времени. Так, известен датируемый XII–XIV столетиями отрывок «цифрового алфавита» из Новгородского Софийского собора, содержащий первые пять «буквенных» цифр (данные о точном местонахождении отсутствуют, сохранилась фотография слепка надписи: фотоархив б. ЛОИА, негатив № II, 26140). «Очевидно это упражнение в письме» – так определила назначение «цифрового алфавита» А.А. Медынцева [10].

Обобщая изложенные данные, можно заключить, что подтверждаются предположения об особенностях обучения грамоте на Руси, как о комплексном процессе, включающем овладение знаниями по письму и счету, с использованием отдельных пособий – буквенных азбук кириллицы и «цифровых алфавитов» греко-византийской традиции. Однако буквенных азбук встречается больше, чем «цифровых алфавитов». Это может говорить о том, что греко-византийскую «буквенную» нумерацию изучали на заключительном этапе обучения – в результате определенного отбора, имея в виду подготовку не просто грамотных людей, но также будущих специалистов в области хронологии.

При этом обнаруживается, что «математическую повседневность» по отношению к реалиям средневековой Руси, по-видимому, не следует рассматривать как нечто неизменное и определенное. Разные слои грамотного населения на разных исторических этапах могли по-разному оценивать «вес» математики в понятии «грамотность», вплоть до исключения греко-византийского нумерационного знания из ее предмета – по принципу: «Грамотность – владение навыками чтения и письма» [15], то есть не обязательно и счета (!?). Возможно, в данном случае присутствие счета предполагается неявно, как производной и составной части чтения и письма. Устный счет, числительные, как части речи, несомненно, входят в состав

чтения и письма, но грамотность, как явление древнерусской письменной культуры, – шире. В древнерусскую грамотность входит также особая семиотическая система (иноземного происхождения), в которой записывался результат счета – 27-знаковая греко-византийская цифровая система. Причем этот компонент грамотности мог уже существовать в древнерусском обиходе до появления исконно славянских видов фонетической письменности – глаголицы и кириллицы. Об этом свидетельствуют сохранившиеся источники, а они – упрямая вещь. Их можно игнорировать, но зачем? Чтобы оставаться в мире привычных иллюзий?

Геометрия. Недавно была переосмыслена, как древнейшая, точно датированная 1125 г. геометрическая деталь фрески св. Флора в Рождественском храме Антониева монастыря. Деталь представляет собой расположенную над рукой св. Флора (он как бы поддерживает ее пальцами) палочку, симметрично поделенную на три части рисками в отношении 2:1:2. Бросается в глаза огромная величина риска, очевидно, сделанная для того, чтобы их было видно снизу, с пола храма – на расстоянии ок. 6–8 м, что может говорить об измерительном назначении палочки. Игнорируя величину риска артефакта, искусствоведы-интерпретаторы видят в нем совершенно иные предметы – ланцет (Э.А. Гордиенко, 2010), стило (В.Д. Сарабьянов, 2002).

Недавнее исследование А.А. Симоновой показало, что на фреске св. Флора, скорее всего, изображен прибор для отмеривания составов в лечебных целях, в том числе при изготовлении медицинской утвари. При этом медиков, например, интересовал секрет ингредиентов, из которых делалась медицинская ступка для смешивания лекарств: «Секрет сплава состоял в том, что надо взять 4 части меди и 1 часть олова, примесей должно быть минимальное количество. Такой сплав очень ценили в Средневековой Европе. Так что фармацевтические и кулинарные ступки, сделанные из такого сплава, считались обладающими лечебной силой» [27]. На фреске св. Флора могло быть именно это соотношение: 4 выражала сумма двух крайних отрезков, а 1 – внутренний отрезок. Нельзя исключать, что пятеричный принцип деления, представленный на палочке св. Флора, мог быть неким универсальным кодом подбора медицинских смесей. Во всяком случае, данный на новгородской фреске тип пятеричного деления математически обусловлен (не случаен), так как соотносится с рядами Фарея [25].

Кроме того, получает разъяснение вопрос, связанный с особенностью росписей Рождественского собора Антониева монастыря. Так, фреска св. Флора расположена «в компании» с еще тремя святыми целителями – Киром, Иоанном и Лавром, изображенными на центральном месте храма – предалтарных столбах. Это свидетельствует об особом почитании целительства, как рода деятельности, в Антониевом монастыре. О том же говорят предметы, которые держат в руках изображенные целители. Только измерительная деталь на фреске св. Флора у ряда исследователей-искусствоведов вызывала сомнения. Строго говоря, это довольно странно, так как даже без приведенной конкретики о возможном назначении палочки св. Флора для подбора медицинских смесей и

ингредиентов, из историографии известно, что «в древней европейской традиции синонимом лечения было измерение: лат. *medicus* „врач“ родственно древнеинд. *masti* „измерение“ и готск. *mitan* „мерить“» [14].

Чтобы правильно оценить значение мерной палочки на фреске св. Флора, надо учесть состояние древнерусской метрологии в целом. После работ по этому вопросу академика Б.А. Рыбакова в науку вошла концепция «четвертичности». Ее выразил Б.А. Рыбаков так: «Одним из существенных отличий русской народной метрологии от древнегреческой, римской или греческой и западноевропейской метрологии является принцип постепенного деления на 2, когда меньшие меры получаются путем деления большей на 2, на 4 и на 8... Русская четвертичная система была практически весьма удобной: если измерение производилось веревкой, то последовательное складывание ее пополам и вчетверо давало точные доли сажени. Деление же на 3 или на 5 всегда сопряжено с неудобством» [16, с. 69]. Б.А. Рыбаков подчеркивал, что эта система «народная», из «народных знаний». Тщательный исследователь и оппонент Б.А. Рыбакова К.Н. Афанасьев называет ее «древнерусской системой мер» [1, с. 158].

Для определения малых расстояний, меры длины – пядь, локоть, сажень – соотносились с частями тела человека. Пядь – с расстоянием между расставленными пальцами руки, локоть – с длиной от локтевого сгиба до ладони (распрямленной или сжатой в кулак), сажень – с длиной между расставленными руками (ладонями), а также с расстоянием от пальцев ноги до пальцев вытянутой руки по диагонали. «Сажень в 142 см частями тела человека не может быть определена» [5, с. 23]. Сейчас древнерусскую систему мер стали именовать «антропометрической системой мер» [30, с. 669]; «точные соотношения древнерусских весовых единиц не установлены», как и мер длины, начиная с пяди: «о пяди как о мере с четко установленными соотношениями с другими единицами (1/8 сажени, 1/2 локтя) можно говорить только с XVI в.» [28, с. 484–485].

По предположению Б.А. Рыбакова, существовала пядь, которая называлась пядью «с кувырком». «К выводу о существовании пяди «с кувырком» Б.А. Рыбаков приходит на основании изучения размеров кирпичей XII в. Пядь «с кувырком» определялась путем добавления к малой пяди еще двух или трех суставов указательного пальца. В первом случае получалась пядь в 27 см, во втором случае – в 31 см» [5, с. 21]. На искусственность пяди «с кувырком» обращал внимание Б.А. Рыбаков, как на меру, которую нельзя передать одним движением кисти, чему мешала «сложность способа измерения» [16, с. 71]. При этом он допускал, что пядь «с кувырком» в 31 см является своего рода порождением греческого фута в 30,8 см: «мера в 31 см близка к греческому футу в 30,8 см» [16, с. 71]. Ему вторил Афанасьев: «В русской практике один греческий фут оказался приравненным такой странной мере, как «пядь с кувырком» (когда к малой пяди – расстоянию между раздвинутыми большим и указательным пальцами руки, равному 19 см, прибавляется еще длина всего указательного пальца). Мера эта явно

привнесена в русскую систему мер, на что и указывает совершенно справедливо Б.А. Рыбаков» [1, с. 158]. Если допустить, что палочка у руки св. Флора имеет длину греческого фута 30,8 см, эквивалентную русской пяди с кувырком в 31 см, то можно наглядно представить, что такое «кувырок», на основе пятеричных делений мерной палочки. Произведем нехитрые расчеты: $\frac{3}{5}$ от 30,5 см равны 18,48 см.; эта длина соответствует «малой пяди» в 18–19 см. Значит, остающаяся $\frac{2}{5}$ часть мерной палочки в 12,32 см и есть «кувырок» ($18,48+12,32=30,8$).

В том же самом отклике на статью Б.А. Рыбакова, но раньше воспроизведенной цитаты, К.Н. Афанасьев писал: «Это очень важное указание Б.А. Рыбакова (о «четверичности» мер – Р.С.) дает основание обособить русскую систему мер длины от греческой, несмотря на тождество сажени и оргии, а также "пяди с кувырком" и фута» [1, с. 158]. При переводе греческих текстов на русский язык термином «сажень» обозначалась греческая мера длины «оргия», что свидетельствует о близости их размеров [31, с. 711].

Не утратила ценности характеристика, данная В.О. Ключевским, источниковой базе русской хронологии, как представляющей собой «историографические загадки, зашифрованное письмо, ключ к которому потерян», и «пока не будет найден этот ключ, значительный запас таких известий... останется заманчивым, но недоступным, т. е. бесполезным для науки материалом» [7, с. 59]. Обратившая внимание на это высказывание З.В. Дмитриева, заметила: «Поиском этого ключа и занимается метрология» [3, с. 475]. Его поиски до сих пор идут в процессе научной критики и с преодолением спорных и малоизученных решений: «Многие метрологические проблемы... являются спорными, малоизученными и сложными», и историку «часто приходится предпринимать специальные исследования для ответа на метрологические вопросы, возникающие при изучении источников» [32]. З.В. Дмитриева отметила также известную инертность, равнодушие в среде, казалось бы, наиболее заинтересованной части научного сообщества – самих ученых-метрологов – к новым решениям, предполагающим использование на Руси математических знаний, на первый взгляд несовместимых с древнерусской математикой. Например: «В 1980 г. иную систему (по сравнению с «четверичной» системой Б.А. Рыбакова – Р.С.), применяемую в древнерусском строительстве, предложил А.А. Пилецкий (см. [13] – Р.С.). Она рассчитана автором на основе разновеликих сажений и вершков по закону числовых рядов Фиббоначи и Ле Корбюзье... Однако предложенная А.А. Пилецким система не получила поддержки в историографии» [3, с. 79].

Подобное отношение существует у метрологов до сих пор. В качестве примера могу сослаться на собственный опыт выступления с докладом о мерной палочке св. Флора на кафедре археологии МГУ. Пятеричное деление на ней, сопоставимое с распределением по типу рядов Фарея, встретило равнодушие и даже непонимание археологов, хотя присутствующий на докладе ученый-математик был удовлетворен изложением. Отсутствие понимания между специалистами разной базовой подготовки, но исследующими одни и те

же древнерусские памятники, является проблемой, о которой необходимо говорить во весь голос. Древнерусские артефакты возникали в синкретическом пространстве восприятия действительности, а изучаются они в современном образовательном континууме, разделенном на отдельные научные дисциплины. Деклараций о необходимости комплексного подхода в исследованиях, введение на гуманитарных факультетах курсов, выборочно знакомящих с методами точных наук, совершенно недостаточно для решения обозначенной проблемы. И что делать – непонятно.

Во всяком случае, наука должна не «прогибаться» перед обстоятельствами, а опираться на свои новейшие данные, независимо от того, в какой сфере знания они получены. В этой связи следует прислушаться к словам известного филолога и историка древнерусской культуры М.Ф. Мурьянова, который еще в 1969–1970 гг. в одном зарубежном издании писал: «По единодушному мнению советских историков живописи, не склонных преувеличивать роль западного влияния в русской культуре, фрески Антониева монастыря принадлежат западному искусству» [12]. Вслед за М.Ф. Мурьяновым хронологически, но фактически независимо от него, проблему западного влияния на Антониев монастырь стал разрабатывать В.В. Мильков [11] и др. Значит, и элементы фрески св. Флора должны соответствовать западной традиции; в таком случае иноземная сущность мерной палочки не будет неожиданной. По соотношению визуальных и историографических данных, мерная палочка по длине, скорее всего, могла соответствовать греческому футу [19]. В процессе обсуждения этого вопроса на разного рода научных встречах, проблема стала обрастать новыми подробностями. На одной математической научной конференции был, например, поднят следующий вопрос: «Как соотносятся размеры мерного жезла новгородской фрески св. Флора с антропометрическими показателями изображенного святого?» [21].

Изучение поставленного вопроса показало, что св. Флор и его брат-близнец св. Лавр были простолюдинами, каменщиками. Они при жизни не занимались врачеванием; целительские свойства проявили их мощи. Сохранившиеся скудные сведения о святых стереотипны, и в значительной мере легендарны. Поэтому приходится опираться, в основном, на визуальное изучение фрескового материала. Расчетное обследование дало несколько наблюдений, ускользавших при беглом ознакомлении. Судя по отношению величины мерной палочки, размерам в греческий фут (30,8 см), детали всей фигуры св. Флора соответствовали бы человеку гигантского роста порядка 2,5 м. Мало вероятно, что св. Флор имел такой рост, поскольку об этом нет сведений в данных о святом. Неизвестно и о возможном гигантском росте его брата-близнеца св. Лавра [22].

Это наблюдение может говорить о том, что сюжет с мерной палочкой у руки св. Флора отражает не общие агиографические традиции Запада, а западные метрологические реалии в новгородской повседневности. В этой связи определенное значение может иметь уникальный новгородский

метрологический артефакт – «иванский локоть». Новгородская официальная мера XI–XIV вв. «иванский локоть» представляет собой стержень из можжевельника с круглым сечением длиной 57,7 см, применялся в торговле тканями [29, с. 463]. Если длину «иванского локтя» разделить на два, то получим величину 28,85 см, сопоставимую с греческим футом 30,8 см. Возможно, «иванский локоть» использовался в реальной торговле не как мерило, а служил своеобразным эталоном меры, меньше которой запрещалось отмерять ткань, купленную и измеренную в футах на Западе, при ее перепродаже в средневековом Новгороде. В таком случае греческий фут должен быть достаточно знаком новгородцам, и именно его изобразили художники на фреске св. Флора. При этом они могли не заметить, что превратили святого в сказочного богатыря 2,5-метрового роста.

Связь арифметики с геометрией. Пятеричное разделение мерной палочки св. Флора соотносится со структурой вычислительных операций арифметического задачника конца XI — начала XII вв., по спискам Русской Правды Карамзинской группы, сохранившимся с середины XV в. Задачи в древнерусском задачнике подобраны так, что на их основе можно было достигать желаемой вычислительной цели немногими однотипными операциями. А именно: задачи с ценами в 1 и 10 резан решались удвоением (2a) исходного значения (a); задачи с ценами в 6 ногат (15 резан) решались утроением исходного значения (a). Остальное незначительное количество задач этого типа было в цену 30 резан; эти задачи решались комбинированно: исходный результат (a) удваивался (2a), затем утраивался (3a), или наоборот – сперва утраивался, затем удваивался. Аналогично решались задачи на цены в $\frac{1}{2}$, 1, 2, 3 гривны. Во всех случаях требовалось произвести три счетных операции: записать в «буквенной» греко-византийской нумерации исходное количество скота или продукции от него (a), удвоить это количество (2a) и утроить его (3a) [17].

Разбивка мерной палочки структурно соответствует указанным вычислительным операциям древнерусского арифметического задачника. Если внутреннюю часть мерной палочки св. Флора принять за (a), то крайние части равнялись (2a), а вместе внутренняя и крайние части, взятые по отдельности, были равны (3a). Если такое совпадение не случайно, то каждая новгородская часть математических знаний (арифметика и геометрия) развивались не по принципу – каждая сама по себе, а в единстве, которое, возможно, было обусловлено некими особенностями новгородской повседневности. Эти особенности могли обуславливаться тем, что в Новгороде XII в. существовала прослойка людей, высоко ставивших математическое знание. Таким ученым-математиком был, например, Кирик Новгородец (1110 – после 1156/1158), который написал знаменитое «Учение им же ведати человеку числа всех лет» (1136 г.) по математической хронологии, вставшее в один ряд с трудами выдающихся европейских ученых-компутистов. При этом не следует особенно заблуждаться по поводу того, что математиков «высокого калибра», как Кирик, было много. Наоборот, их было мало, и не только они формировали математическую повседневность средневекового Новгорода. В 1136 г., в

«Учении» Кирик подчеркивал, что в Новгороде заправляют делами люди, слабо ориентирующиеся в счете времени «косыми» часами и арифметике – в целом. Это «промузги» (псевдо-мудрецы – у Кирика в ироническом смысле), «числолюбцы и риторы»: «Да аще котории промузги хотять и семоу навькнути, или числолюдци и риторы, да ведаеть, яко 12 часа еста въ дни» [6, с. 178]. Любителям мудрости он советовал следующее: «Си же пишемь любомудрьцемь и хотящимь выкнуги добре всему», далее речь шла о счетной процедуре, эквивалентной арифметической операции $12 \times 5 = 60$ [32, с. 186]. Для восполнения необходимой математической грамотности Кирик советовал новгородской элите приобрести знания по началам арифметики. «Учение» Кирика Новгорода служило своего рода «верхней планкой» математической повседневности средневекового Новгорода [26].

1. *Афанасьев К.Н.* Замечания к статье Б.А. Рыбакова «Русские системы мер длины XI–XV веков (из истории народных знаний)» // Сообщения Института истории искусств. М., 1956. Вып. 7. Архитектура.
2. *Гимон Т.В.* Хронология // Древняя Русь в средневековом мире: энциклопедия / Ин-т всеобщ. истории РАН; под общ. ред. Е.А. Мельниковой, В.Я. Петрухина. М.: Ладомир, 2014. С. 864.
3. *Дмитриева З.В.* Метрология // Специальные исторические дисциплины: Учеб. пособие. 2-е изд. / Европейск. ун-т в СПб.; отв. ред. и сост. М.М. Кром. СПб., 2003.
4. *Зализняк А.А.* Древнейшая кириллическая азбука // Вопросы языкознания. 2003. № 2. С. 31.
5. *Каменцева Е.И., Устюгов Н.В.* Русская метрология. М.: Высшая школа, 1975.
6. Кирик Новгородец. Учение им же ведати человеку числа всех лет // Историко-математические исследования. М., 1952. Вып. 6. С. 173–191.
7. *Ключевский В.О.* Сочинения: В 9 т. М., 1990. Т. 8.
8. *Ковалев Р.К.* Бирки-сорочки: упаковка меховых шкурок в средневековом Новгороде // Новгородский исторический сборник. СПб., 2003. Вып. 9 (19).
9. *Майстров Л.Е.* О математических знаках и терминах, встречающихся в археологических памятниках Древней Руси // Историко-математические исследования. М., 1957. Вып. 10.
10. *Медынцева А.А.* Древнерусские надписи Новгородского Софийского собора. М., 1978. С. 163–164.
11. *Мильков В.В.* Источники учености Кирика Новгорода // Календарно-хронологическая культура и проблемы ее изучения. К 870-летию «Учения» Кирика Новгорода: Материалы научной конференции. Москва, 11–12 декабря 2006 г. / РГГУ; отв. ред. Р.А. Симонов. М., 2006. С. 13–25.
12. *Мурьянов М.Ф.* О новгородской культуре XII века // Sacris Erudiri. Jaarboek voor Godsdienstwetenschappen. Steenbrugge, 1969–1970. Bd. XIX. S. 415–436.
13. *Пилецкий А.А.* Система размеров и их отношений в древнерусской архитектуре // Естественнонаучные знания в Древней Руси / Отв. ред. Р.А. Симонов. М.: Наука, 1980. С. 63–109.
14. *Раденкович Л.* Символика чисел в народной магии южных славян // Числа в системе культуры / РГГУ. М., 2012. С. 58.
15. *Рождественская Т.В.* Грамотность // Древняя Русь в средневековом мире. С. 204.
16. *Рыбаков Б.А.* Русские системы мер длины XI–XV веков (Из истории народных знаний) // Советская этнография. 1949. № 1.

17. *Симонов Р.А.* «Вторая грамотность» на Древней Руси // Советская педагогика. 1989, № 12. С. 90–97; *Симонов Р.А.* Кирик Новгородец – русский ученый XII века в отечественной книжной культуре. М.: Наука, 2013. С. 150–174.
18. *Симонов Р.А.* «Цифровые алфавиты» и состояние грамотности в Древней Руси // Математика в школе. 1974. № 1. С. 80–82.
19. *Симонов Р.А.* Греческий фут на фреске Антониева монастыря в Новгороде? // Древняя Русь. Вопросы медиевистики. 2013, № 3 (53). С. 122–123.
20. *Симонов Р.А.* Древнейший памятник математической культуры Древней Руси 2-й половины X века // Труды вторых Колмогоровских чтений. Ярославль, 2004. С. 96–105.
21. *Симонов Р.А.* Измерительный прибор, изображенный на фреске 1125 г. в Новгороде // Труды XI Международных Колмогоровских чтений. Ярославль, 2013. С. 307–312.
22. *Симонов Р.А.* Новый аспект древнерусской метрологии // Серинар по геральдике и вспомогательным историческим дисциплинам. Бюллетень № 105. Заседание 1 июля 2014 г. / РГГУ. М., 2014. С. 6–7.
23. *Симонов Р.А.* О греко-византийской основе «буквенных цифр» кириллицы // Древняя Русь. Вопросы медиевистики. 2002. № 4 (10). С. 48–56; 2003. № 1 (11). С. 24–29.
24. *Симонов Р.А.* О некоторых особенностях нумерации, употреблявшейся в кириллице // Источниковедение и история русского языка. М., 1964. С. 31–32, Жуковская Л.П. К истории буквенной цифири и алфавитов у славян // Источниковедение и история русского языка. М., 1964. С. 37–43.
25. *Симонов Р.А.* Сокровенная Русь – среда формирования средневекового математического знания // Международные Колмогоровские чтения – XIV (Коряжма, 12–15 сентября 2017 г.). Москва–Коряжма–Ярославль–Арзамас, 2017. С. 180–181.
26. *Симонов Р.А., Симонова Е.Р.* Кирик Новгородец: жизнь в творчестве / НовГУ им. Ярослава Мудрого. Великий Новгород, 2017. 79 с.
27. *Симонова А.А.* Древнерусское религиозное мировоззрение и ирландская христианская традиция. М.: Прометей, 2017. С. 229.
28. *Столярова Л.В.* Метрология // Древняя Русь в средневековом мире. С. 484–485;
29. *Столярова Л.В., Симонов Р.А.* Локоть // Древняя Русь в средневековом мире. С. 463.
30. *Столярова Л.В., Симонов Р.А.* Пядь // Древняя Русь в средневековом мире. С. 669.
31. *Столярова Л.В., Симонов Р.А.* Сажень // Древняя Русь в современном мире. С. 711–712.
32. *Шапиро А.Л.* Библиография истории СССР. М., 1968. С. 201.
33. *Янин В.Л., Зализняк А.А., Поветкин В.И., Рыбина Е.А., Гимон Т.В.* Новгородская псалтырь // Древняя Русь в средневековом мире: энциклопедия / Ин-т всеобщ. истории РАН; под общ. ред. Е.А. Мельниковой, В.Я. Петрухина. М.: Ладомир, 2014. С. 555–556.

УДК 94(470)

*А.М. Кузнецов, А.С. Иванов
Латвия, Даугавпилс, Резекне*

ПЕРВЫЙ НОВГОРОДСКИЙ ДОКУМЕНТ НА БОМБИЦИНЕ

Статья вводит в научный оборот новый документ из истории Великого Новгорода. Это копия опасной грамоты великого князя Андрея Александровича, посадника Семена и тысяцкого Машка ганзейским послам, выданной зимой 1301–1302 гг. Этот документ представляет самостоятельный научный интерес потому, что оформлен на бомбицине – древнейшем виде бумаги (из льняных волокон). Выделка бумаги, почерк и архивные пометы на лицевой и оборотной стороне позволяют считать, что документ возник в начале XIV в. в канцелярии рижского магистрата и является первым древнерусским документом на бумаге.

Ключевые слова: опасная грамота, копия, бомбицина, почерк, рижский магистрат, архивные пометы, Великий Новгород.

*A.M. Kuznetsov, A.S. Ivanov
Latvia, Daugavpils, Rezekne*

NOVGOROD FIRST DOCUMENT ON BOMBAZINE

The paper introduces a new document related to the history of Novgorod the Great into scientific circulation. This is a copy of the security charter issued by Grand Duke Andrei Aleksandrovich, Posadnik Semen, and Captain (tysiatskii) Mashok to Hanseatic ambassadors in winter, 1301-1302. This document is of a special, independent interest for researchers, since it is written on bombycine – the earliest type of rough paper made from flax fiber. The peculiarities of the paper, paleographic features, and archival inscriptions on the both sides of the document testify that this document dates from the early fourteenth century; it was copied in Riga City Council. Presumably, it is the earliest Old Russian document on paper.

Key words: security charter, copy, bombycine, handwriting, Riga City Council, archival inscriptions, Novgorod the Great.

В Латвийском государственном историческом архиве хранится один из списков Опасной грамоты великого князя Андрея Александровича, посадника Семена и тысяцкого Машка ганзейским послам, датируемый 1301–1302 гг. (зима) – 673. f., 4. apr., 18. kaste, 13. 1, 2 л. (рис. 1). Настоящий акт сохранился в двух экземплярах: первый, о котором идет речь, – из бывшего архива рижского магистрата, а второй – любекский экземпляр, находящийся в НИОР РГБ в собрании Румянцева, № 43, I. Оба экземпляра исполнены на пергамене, скреплены комплектами из трех идентичных печатей. Рижский экземпляр неоднократно публиковался, начиная с издания К.Э. Напиерского 1857 г. [6, № IX], последний раз – в 2004 г. [9, с. 66 рис. 4], любекский экземпляр воспроизведен единожды в 1949 г. в «Грамотах Великого Новгорода и Пскова» [2, с. 63–64 № 34], отличия текстов незначительны.



Рис. 1. Рижский экземпляр опасной грамоты 1301–1302 гг. на пергамене

Кроме пергаменного списка этой опасной грамоты, в Латвийском государственном историческом архиве есть еще и копия, выполненная на бомбицине (673. f., 4. apr., 18. kaste, 14. 1, 3 л.), см. рис. 2 и 3. Этому списку в науке пока уделено мало внимания. Первый раз на него указали в своей работе Н.Д. Боголюбова и Л.И. Таубенберг [1960, с. 14–15]. Возникновение списка может быть отнесено к началу XIV в., т. е. список является современной копией рижского оригинала опасной грамоты. Основные датирующие признаки – выделка бумаги (бомбицины), почерк и архивные пометы на лицевой и оборотной стороне (см. далее описание внешней формы документа). Место возникновения копии с большой степенью уверенности может быть определено как канцелярия рижского магистрата.

Эта копия опасной грамоты 1301–1302 гг., судя по всему, является древнейшим древнерусским документом, написанным на бумаге (см. также докончальную грамоту смоленского князя Ивана Александровича 1338–1341 гг., которая, бесспорно, является древнейшим *подлинным* древнерусским актом на бумаге [3, с. 654–666]). Следует отметить, что палеографическую уникальность списка новгородской опасной грамоты определяет также то, что он исполнен на бомбицине: этот материал для письма не характерен для памятников древнерусской письменности.



Рис. 2. Лицевая сторона копии опасной грамоты 1301–1302 гг. на бомбицине



Рис. 3. Обратная сторона копии опасной грамоты 1301–1302 гг. на бомбищине

Описание внешней формы документа



Схема 1. Размеры листа (мм), линии сгибов и расположение архивных помет.
Лицевая сторона



Схема 2. Линии сгибов листа и расстояния между ними (мм), способ складывания листа и расположение архивных помет. Обратная сторона

Документ написан на бежевой, довольно плотной и очень грубой бумаге, для которой характерна неоднородная фактура. Осмотр документа на просвет показывает, что в материале имеются неравномерные, в целом, хаотично расположенные уплотнения, образованные волокнами, а также утоньшения, темные и светлые пятна (рис. 5). На неравномерную структуру бумаги накладываются и повреждения, возникшие в ходе последующего использования и архивного хранения документа. На ощупь бумага шероховатая, грубая. Понтюзо не просматриваются; четко видны лишь линии сгибов. Вержеры тоже практически не видны, за исключением, возможно, не затронутой текстом нижней части листа: здесь можно отметить весьма нерегулярно расположенные перпендикулярно тексту документа линии. Расстояния между этими линиями может быть определено лишь приблизительно – как правило, около 3,5–3,0 мм, но иногда значительно больше или немного меньше. Не исключено, что это не вержеры, а следы, оставленные линиями сгибов. Признаков филиграни как таковой нет.

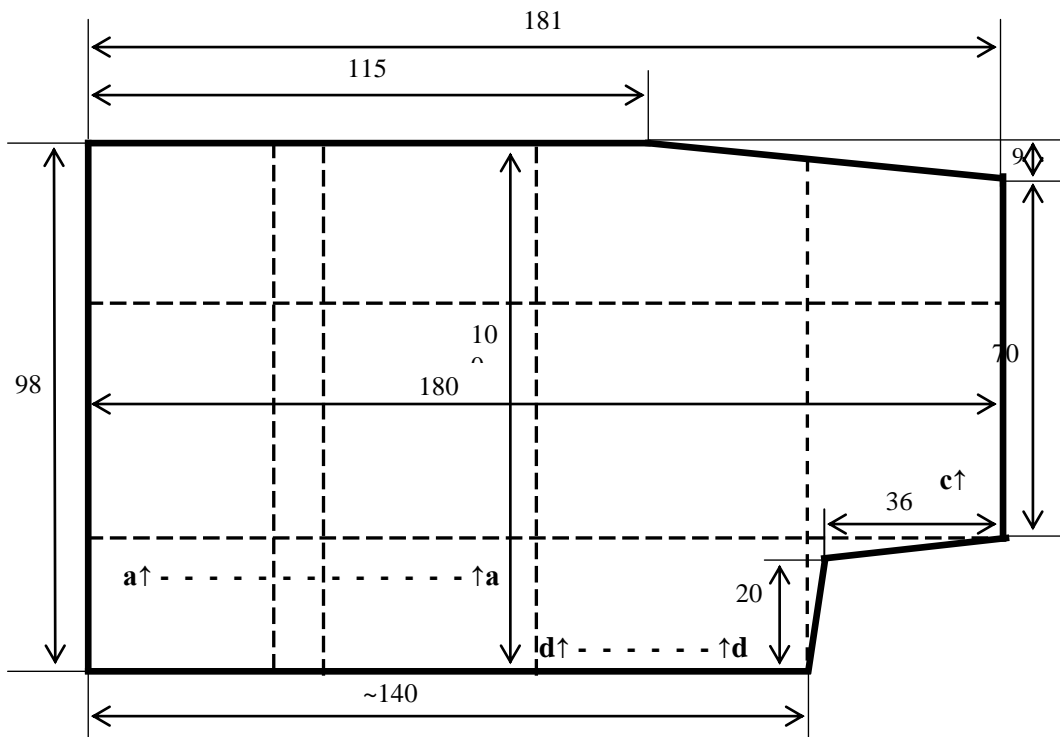
Тщательный анализ бумаги был проведен в 2016 г. Ингой Штейнголде (Inga Šteingolde), директором Департамента превентивного сохранения документов Национального архива Латвии. Согласно полученным результатам, бумага изготовлена из высококачественного льняного волокна (100%). Волокна длинные, что не характерно для обычной бумаги того времени (рис. 4). Структура бумаги рыхлая, при этом проклейка (следы клея) почти не констатируется. Это позволяет предположить, что бумага была изготовлена

непосредственно из льняной массы, а не из тряпок, так как в ходе обработки тряпичной массы льняное волокно частично разделялось (расщеплялось), и под микроскопом волокна должны выглядеть более короткими и оборванными. К тому же при изучении тряпичной бумаги под микроскопом ясно виден слой костяного клея, который в данном случае практически отсутствует.

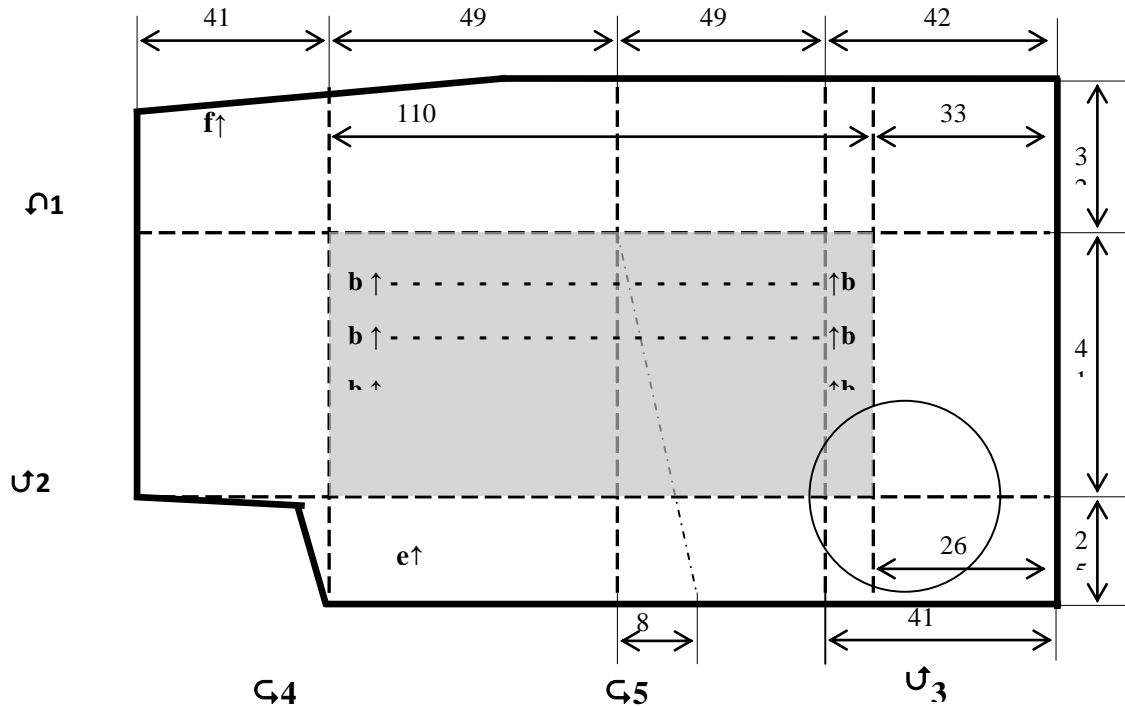
Результаты изучения материала позволяют сделать вывод, что список новгородской опасной грамоты исполнен на древнейшем виде бумаги – бомбицине, которая использовалась в Европе преимущественно в XIII в. и самом начале XIV в. Так, в Италии уже в начале XIV в. вместо бомбицины использовалась тряпичная бумага с вержерами, понтюзо и филигранями [4, с. 197]. По мнению многих исследователей, бомбициной (*bombucina*) можно называть только бумагу, которая изготовлена из хлопка; на это якобы указывает само слово «бомбицина», происходящее от слова „*bambax / bombyx*”, т. е. «хлопок». Однако уже в XIX в. было отмечено, что в Европе древнейшую бумагу изготавливали из льна, и именно эту бумагу называли бомбициной, (см. подробнее [8; 7, с. 107–108; 10, с. 15–17]). Очевидно, происхождение слова «бомбицина» связано с сирийским городом *Bambyse*, где первоначально производили этот сорт бумаги [5, с. 33]. Происхождение бомбицины, на которой написана копия опасной грамоты, может быть связано или с Италией, или с Ближним Востоком.



Рис. 4. Льняные волокна, образующие бумагу (бомбицину), на которой написан документ. Снимок под микроскопом (2016, Inga Šteingolde, LNA Dokumentu preventīvās saglabāšanas departaments)



Рис. 5. Фактура бумаги, на которой исполнен список новгородской опасной грамоты. Фотография на просвет

Отмеченные выше особенности материала для письма в сочетании с данными палеографии – графикой букв (см. ниже) позволяют с весьма большой степенью уверенности датировать и бумагу, и сам список началом XIV в., т. е. список мог быть изготовлен сразу же по получении в Риге оригинала новгородской опасной грамоты.

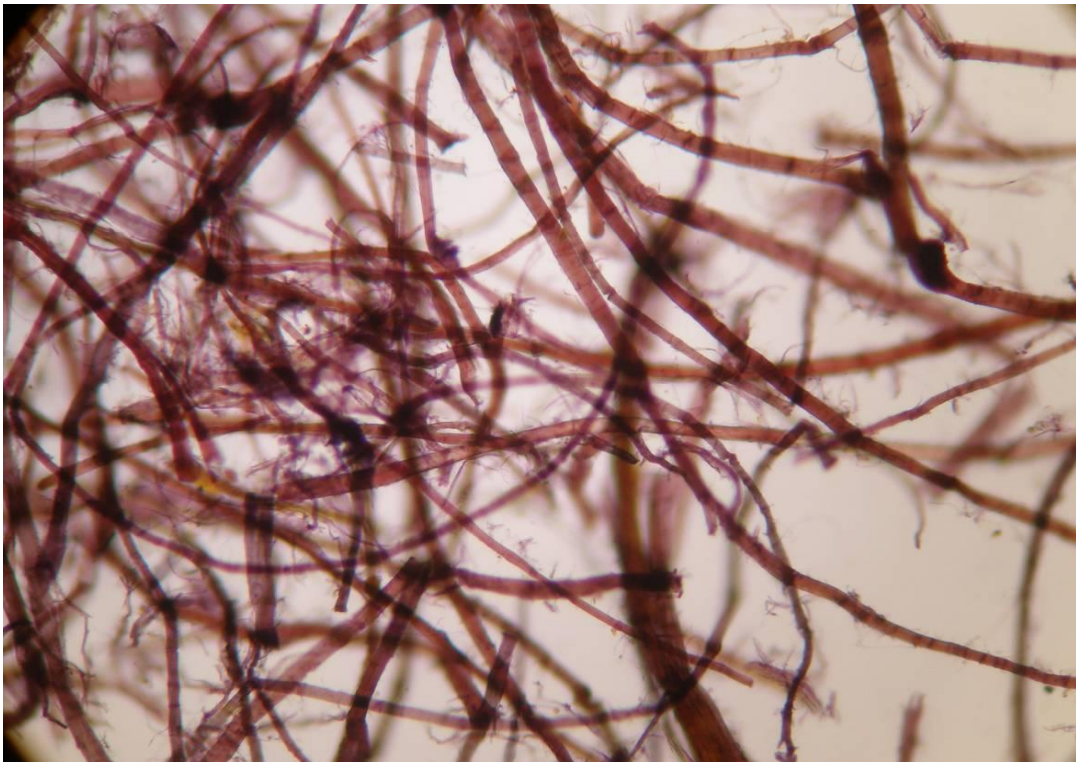
Лист бумаги обветшал и сильно потрепан; имеются также разрывы. Самый длинный разрыв расположен на расстоянии 36 мм от правого края листа с лицевой стороны: разрыв начинается от самого угла оторванного правого уголка; длина разрыва 25 мм, затем разрыв переходит в грубую складку на листе, т. е. данный разрыв образовался на месте складки. Следует отметить, что и большинство других разрывов и прорывов в листе связано с линиями сгибов, по которым лист складывался во время его хранения во Внешнем архиве рижского магистрата. Еще один разрыв длиной 4 мм идет от верхнего края листа с лицевой стороны; находится на расстоянии 65 мм от правого края. Два параллельных друг другу разрыва отмечены и у нижнего края, на расстоянии 28 мм и 41 мм от левого края; длина первого разрыва составляет 5 мм, второго – 7 мм. Разрывы в листе намечаются и по отдельным линиям сгибов, особенно по верхнему горизонтальному сгибу (см. на схемах 1 и 2). Также в местах пересечения линий сгибов кое-где бумага протерлась насквозь, и на просвет видны небольшие дырочки. Они, в основном, концентрируются в левой верхней части листа с лицевой стороны. Значительные, почти сквозные, потертости видны и по краям листа.

Помимо дырочек, образовавшихся вследствие изношенности листа на пересечениях линий сгибов и по самим линиям, видны два прокола листа,

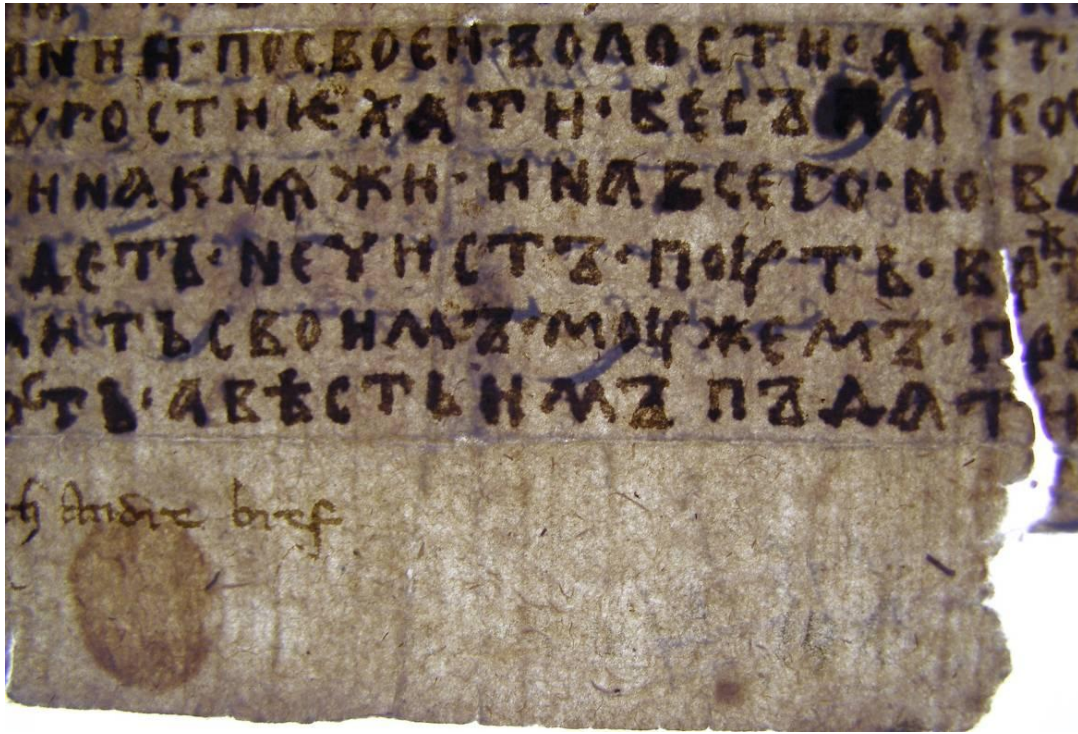
сделанные или иголкой или очень тонким гвоздиком. Первый прокол находится в верхнем левом углу с лицевой стороны, второй – также у верхнего края примерно посередине листа. Назначение проколов не ясно.

Левый нижний угол листа сильно обтрепался, деформировался, но еще не оторвался. Правый нижний угол оторван, при этом лишь одна линия, по которой угол отделился, совпадает с линией сгиба (вертикальная линия). От горизонтальной линии сгиба линия отрыва отходит вниз на несколько миллиметров (эта линия обрыва косая – к левому краю немного опускается книзу). Утраченная часть листа занимает пространство на расстоянии 36 мм от правого и 20 мм от нижнего края. Текст документа этим повреждением не затронут.

Документ подвергался воздействию воды. Наибольшая область, затронутая водой, расположена в верхней части листа, у верхнего края, преимущественно в левой части (с лицевой стороны). При этом создается впечатление, что в местах наиболее интенсивного воздействия воды, бумага несколько изменила свою структуру, что заметно на просвет. Отдельные следы водяных пятен заметны и в других местах.

Интересно, что именно в тех местах, где документ подвергся наибольшему воздействию воды, текст, написанный на лицевой стороне, не виден на обороте. Напротив, там, где воздействие влаги не было столь значительным, текст с лицевой стороны почти полностью проступает и на обороте. Очевидно, список был исполнен сильно разведенными чернилами, а фактура материала была рыхлой, очень гигроскопичной, что и привело к «проявлению» текста на обороте. В местах же намокания проступившие на обороте буквы просто смылись. На лицевой же стороне именно в этих местах чернила особенно бледные, а контуры букв расплывчатые. Т. е. данное повреждение документа могло возникнуть через незначительное время после изготовления копии, когда чернила еще легко смывались. Следует отметить также, что почти на всем протяжении текста контуры букв более или менее расплывчатые, что говорит об особенностях чернил и рыхлости бомбицины. В отдельных местах видна наводка букв более темными чернилами, которые не расплываются.

В области первых двух линий вертикальных сгибов с лицевой стороны на расстоянии приблизительно 40 мм и 90 мм от левого края документа видны множественные очень маленькие (в виде точек) коричневатые пятнышки. Скорее всего, это отпечаток влажных чернил, которые не были надлежащим образом высушены перед тем, как лист был сложен.

В нижней части листа с лицевой стороны на расстоянии приблизительно 5–6,5 мм от левого края листа и 2 мм от нижнего края находится овальное (высота 18 мм, ширина 15 мм) темно-коричневое пятно, которое видно и на оборотной стороне. Это пятно похоже на след восковой печати, однако такими печатями документы скреплялись в более позднее время.

В целом, лист загрязнен, что придает ему местами серый оттенок. Особенно сильно загрязнена область на оборотной стороне, где располагается архивная помета XVII в. (схема 2).

Лист не разлинован, вырезан неровно: верхний край во второй половине (с лицевой стороны) немного опускается книзу, нижний край, кажется, был вырезан более ровно. Правый и левый края листа вырезаны достаточно ровно.

Длина листа по левому краю с лицевой стороны составляет (см. схему 1) 98 мм; справа – 7 мм (до начала оторванного нижнего правого уголка). На расстоянии 115 мм верхний край срезан косо. Ширина листа сверху – 181 мм, снизу – приблизительно 140 мм (до начала оторванного нижнего правого уголка). Размеры листа по центральной вертикальной оси – 100 мм, длина по центральной горизонтальной оси – 180 мм.

Во Внешнем архиве рижского магистрата документ хранился в сложенном виде; причем сложен был аккуратно, о чем свидетельствуют расстояния между линиями сгибов, которые особенно хорошо видны на оборотной стороне, а также на просвет (см. схему 2). Складывался лист следующим образом: сначала верхняя треть листа с оборотной стороны по верхней горизонтальной линии сгиба (на схеме обозначена пунктиром) на расстоянии 32 мм от верхнего края загибалась на лицевую сторону (□1 – на схеме 2), затем нижняя треть (условно) подгибалась также на лицевую по нижней горизонтальной линии сгиба на расстоянии примерно 25 мм от нижнего края (□2). Текст на лицевой стороне оказывался полностью закрытым. Потом правый край по вертикальной линии сгиба на расстоянии 26–33 мм от правого края загибался опять-таки в направлении лицевой стороны (□3, 4), в свою очередь, левая часть по вертикальной линии сгиба на расстоянии 41 мм от левого края загибалась на лицевую сторону. Следует отметить, что слева есть еще одна вертикальная линия сгиба на расстоянии 41–42 мм от правого края. Очевидно, до того, как в XVII в. на обороте появилась архивная помета, эта линия сгиба была основной. Но помета вышла за пределы этой линии, и, чтобы помета оказалась на внешней стороне сложенного документа, правая часть листа стала загибаться по линии, расположенной ближе к правому краю. В конечном итоге лист складывался еще раз по центральной вертикальной линии сгиба (□5), в результате чего помета XVII в. оказывалась на внешней стороне сложенного документа. Данную реконструкцию подтверждает наличие загрязненной (по сравнению с менее загрязненными остальными частями документа) области, где располагается помета, четко очерченной линиями сгибов (на схеме 2 эта область обозначена серым тоном).

Помимо указанных выше сгибов, ясно виден и косой сгиб в середине листа, который возник в результате небрежного обращения с документом (на схеме 2 этот сгиб обозначен тонкой пунктирной линией).

Повреждения и ветхость документа, отмеченные выше, к утратам текста не привели. Документ не реставрировался. В настоящее время хранится в распрямленном виде.

Грамота написана одним писцом. Почерк неровный, некрасивый. Возможно, у копииста – представителя канцелярии рижского магистрата – отсутствовали навыки оформления документов на бумаге, материале более рыхлом, чем пергамен. При этом нет оснований полагать, что в исполнении

документа прослеживается поздняя попытка имитировать древнее письмо (как правило, копиисты-имитаторы в XVII и XVIII в. делали это гораздо изящнее, что подтверждают копии документов, относящихся к этому времени и сохранившиеся в Латвийском государственном историческом архиве). Копиист не стремится повторить особенности письма оригинала, он использует другие начерки букв: отсутствуют пересечки на перекладинах буквы и, ё, l (единственный раз с пересечкой в слове ĪazŌka), Ū; буква Ō всегда с соединительной перекладиной, а ъ с косой мачтой, а не прямой, как в оригинале; вместо э и ё может написать е, при этом сам э – с короткой мачтой, вписывающейся в строку.

Текст исполнен коричневыми железистыми чернилами. Чернила часто расплываются на бумаге вследствие особенностей бомбицины и последующих повреждений документа (намокание). Также не исключено, что и исправления делались по смытому. Видны и подновления текста – наведенные буквы, которые ранее вследствие повреждения стали очень бледными. Эти подновления сделаны более темными, почти черными, чернилами, которые не расплываются.

Тип письма – устав второй половины XIII в.

Текст написан на лицевой стороне в 11 строк. Длина их варьируется в пределах 165–180 мм; последняя короткая строка – 142 мм (таблица 1). Строчки неровные – следуют изгибу верхнего неровно вырезанного края листа, поэтому в конце строк обнаруживается тенденция к опусканию вниз. Межстрочный интервал не выдерживается. Как правило, он укладывается в границы от 2 до 3 мм, но иногда уменьшается до 1,5 мм. Высота строчных букв в начале документа – 3 мм, затем высота немного увеличивается, иногда до 4 мм. При этом размер букв в одной строке может различаться. Ширина строчных букв зависит от их рисунка. Так, ширина буквы o – 2 мм, п – 3 мм, м – 5 мм и т. д. Расстояние между буквами – 2 мм.

Используются буквы: а; б с округлой узкой петлей до середины строки; в с округлыми равными петлями; г; д с широким треугольником; е узкое; ж с пересечениями на высоте середины строки; з с коротеньким хвостиком влево; и с перекладиной на середине строки; к с примыкающей правой частью и пересечением на середине строки; л; м с расходящимися мачтами, угловатое; н с перекладиной от верхней до нижней линии строки; о узкое; п; р с узкой петлей; с; т; диграф ou и один раз у; х симметричное в строке; ч с круглой чашей до середины строки; ъ в строке и Ѡ с наклонной мачтой и соединительной перекладиной, Ъ – с прямой мачтой, Ъ в строке с перекладиной над петлей; у l высокая соединительная перекладина, а у ю перекладина посередине; а; Ѡ с низкой серединой и сходящимися концами. Диакритики не используются.

Знаки препинания – точка по середине строки.

Поля у документа отсутствуют. Текст начинается почти от самого левого края – отступ, как правило, 2 мм, при этом в начале текста отступ – 1 мм, а последние две строки отступают от левого поля на 4–5 мм. От верхнего поля

текст отступает на 1,5–2,0 мм, а в середине строки – на 3 мм. Отступ от правого края или отсутствует вообще, или доходит до 3 мм (7-я строка), 9 мм (8-я строка), даже 11 мм (10-я строка). От последней строки до нижнего края листа расстояние составляет приблизительно 27 мм.

Для сравнения помещаем текст оригинала опасной грамоты и текст копии.

† оҪ велѣкого князя анѣдрѣа . оҪ
 посаднѣка смена .
 оҪ тѣ)сячко҃го машка . оҪ всего
 новагорода . се прѣѣ
 Ѹа . ѣванѣ бѣѣлѣ)ѣ . ѣз любка . адамѣ сѣ
 гочкого
 берега . ѣнчя ѳ҃лчятъ . ѣз рѣгѣ) . оҪ своѣѣд'
 братѣѣ
 оҪ всѣѸѣ коупѣчь . своѣѸѣ . латѣнського
 ѣазѣ)
 ка . д' даѸомѣ д'мѣ . г~ . поутѣ . горнѣѣ . по
 своѣѣд во
 лостѣ . а четвертѣ)д' в рѣчкаѸѣ . гостѣ
 ѳѸатѣ
 бесѣ пакостѣ . на бождѣ роучѣ . ѣ на княждѣ
 . ѣ на
 всего новагорода . ѳ҃же боудеть . нечѣстѣ
 поуть .
 в рѣчкаѸѣ . князь велѣтъ . своѣ'мѣ
 моужемѣ .
 проводѣтѣ сѣд' гостѣ . а вѣстѣ д'мѣ пѣдатѣ
 .:ѳ

† оҪ великого князя анѣдрѣ1 .
 оҪппосадника . смена . оҪ тѸ¹
 сячко҃го . машка . оҪ всего . новагорода .
 се приѣѸа . иванъ .
 бѣэлѸи . из любка . адамъ . сѣ гочкого
 .бберега² . инчя
 олчятъ . из ригѸ . оҪ своѣи . братии . оҪ
 всеѸъ . купѣ
 чь . своиѸъ . латинського . ѣазѸка . д'
 даѸомъ имъ
 . г– . поути . горнии . по своѣи . волости . а
 четвертѸи
 в рѣчкаѸъ . гости ѳѸати . бесѣ пакоСти³ .
 на бо
 жии . роучѣ . и на княжи . и на всего .
 новагорро⁴
 да оже боудеть . нечистъ . поуть . в
 рѣѸкаѸъ⁵
 . князь велить своимъ . моужемъ . проводи
 ти . сии гоСтъ⁶ . а вѣстѣ имъ пѣдати

¹ Правая часть буквы (i десятиричное) меньше размером, написана по самому краю документа. ² Перед словом смыта одна буква (начало буквы б?). – ³ Буква п расплылась, после а пробел в одну букву, буква с написана выше строки. – ⁴ После но пробел в одну букву из за повреждения бумаги, после го смыта буква (р?). – ⁵ Буквы ѳ ч написаны сверху, потому что в строке под ними смыта буква ѳ. – ⁶ Буква с написана сверху, потому что была пропущена.

Пометы и пометки на лицевой и оборотной стороне листа (см. схемы 1 и 2; стрелки указывают направление текста на оборотной стороне):

(а) архивная помета почерком XIV в. в одну строку на нижненемецком языке на лицевой стороне ниже текста документа; помета исполнена теми же чернилами, что и текст; наличие ранней архивной пометы указывает на бытование данного списка уже в XIV в., т. е. на его древность и, возможно, современность оригиналу опасной грамоты великого князя Андрея Александровича, новгородского посадника Семена Климовича и тысяцкого Машка. В помете указано, что это письмо князя Андре[я]: «*Dit is kōninch Andre bref*»;

(б) архивная помета на оборотной стороне XVII в. в четыре строки на немецком языке черными чернилами примерно в центре листа. В помете отмечено, что князь Андрей и все новгородцы выдают разрешение на проезд

любекским и другим немецким купцам: «*Kniaz Andreea vnnd die gantzen / gemeine von Naugard(en) [...] Pass / denen von Lubek vnnd andern / deutsch(en) Kauffleut(en) gegeb(en).*»;

(c) современная архивная пометка на лицевой стороне карандашом в левом нижнем углу – «3» (номер листа в архивном деле);

(d) помета XX или XIX в. на лицевой стороне ниже пометы (a) XIV в. у самого нижнего края листа справа в одну строку карандашом, по большей части затертая – «*a [?] M III N ° 14 h [?]*» (кажется, это обозначение структурного подразделения Внешнего архива рижского магистрата и номер капсулы – *Moscowitica M III*, далее следует номер дела – 14-й);

(e) архивная пометка XX в. на оборотной стороне у нижнего края слева в одну строку карандашом – «*K 18/ 14*» (часть архивного шифра документа);

(f) современная архивная пометка на оборотной стороне в левом верхнем углу карандашом – «*3. o. p.*» (номер листа в архивном деле – оборот).

На оборотной стороне документа в правом нижнем углу есть также бледный фиолетовый мастичный оттиск круглой печати 20-х–30-х гг. XX в., принадлежавшей Рижскому городскому историческому архиву с надписью «*RĪGAS PILSĒTAS VĒSTURISKAIS ARCHIVS*» и гербом города Риги.

1. Боголюбова Н.Д., Таубенберг Л.И. О древнерусских памятниках XIII–XIV в.в. Рижского городского архива // Ученые записки Латв. гос. ун-та им. П. Стучки. Т. XXXVI, вып. 6А. Рига, 1960. С. 7–22.
2. Валк С.Н. (ред.) Грамоты Великого Новгорода и Пскова. М.; Л., 1949.
3. Иванов А., Кузнецов А. Смоленско-рижские акты: XIII в. – первая половина XIV в.: Документы комплекса *Moscowitica–Ruthenica* об отношениях Смоленска и Риги. Рига, 2009.
4. Лихачев Н.П. Дипломатика: (Из лекций, читанных в С.-Петербургском Археологическом институте). Из лекций по сфрагистике. М., 2001 (Репринт СПб.: Типография А.П. Лопухина, 1901).
5. Люблинская А.Д. Латинская палеография. М., 1969.
6. Папирский К.Э. (сост.). Грамоты, касающиеся до сношений северо-западной России с Ригию и ганзейскими городами в XII, XIII и XIV веке. Спб., 1857.
7. Щепкин В.Н. Русская палеография. М., 1999.
8. Briquet Ch. La légende paléographique du papier de coton // *Journal de Genève*. 1884, 29 octobre.
9. Ivanovs, A. Kompleksa „*Moscowitica – Ruthenica*” ieviešana zinātnes aprītē: arheogrāfisks apskats // *Latvijas Arhīvi*, 2004, Nr. 2. 47.–85. lpp.
10. Ivanovs, A. Starpkultūru vēstures netieši „liecinieki”: rakstāmpapīrs un tā ūdenszīmes Rīgas rātes arhīvā 14–16. gadsimtā // *Starpkultūru vēsture Latvijas arhīvu dokumentos. Latvijas Valsts vēstures arhīva Zinātniskie lasījumi*. III. Rīga, 2017. 11.–43. lpp.

УДК 94(47)

*М.Б. Бессуднова
Россия, Великий Новгород*

ДОСУГ ГАНЗЕЙСКИХ КУПЦОВ В ВЕЛИКОМ НОВГОРОДЕ⁷

Длительное пребывание ганзейских купцов в Великом Новгороде порождало проблему организации их досуга, сложно разрешимую ввиду их отрыва от привычной среды обитания и ограниченности возможностей Немецкого подворья. Ганзейская переписка и устав подворья позволяют представить порядок свободного времяпровождения его обитателей, в котором особое место занимали посещения питейных заведений и поиск женского общества. Это во многом предопределялось преобладанием среди «новгородских гостей» молодежи и давало поводы к насильственным акциям, что необходимо учитывать при изучении новгородско-ганзейских конфликтов.

Ключевые слова: Великий Новгород, Ганза, повседневная жизнь.

*M.B. Bessudnova
Russia, Veliky Novgorod*

LEISURE HANSEATIC MERCHANTS IN VELIKY NOVGOROD

The long stay of Hanseatic merchants in Novgorod the Great gave rise to the problem of organizing their leisure activities, which is difficult to resolve due to their separation from the habitual environment and the limited possibilities of the German courtyard. The Hanseatic correspondence and the charter of the courtyard allow to present the order of the free time spent by its inhabitants, in which a special place was occupied by visits to drinking establishments and the search for a women's society. This was largely predetermined by the prevalence among young people among the "Novgorod guests" and gave rise to violent actions, which must be taken into account when studying the Novgorod-Hanseatic conflicts.

Key words: Novgorod the Great, Hanseatic League, everyday life.

Значение повседневности в изучении исторической проблематики было оценено исследователями относительно недавно. Одними из первых к ней обратились французские историки школы «Анналов». Во второй половине XX в. они издавали серию публикаций под грифом *La vie quotidienne*, по образцу которой в нашей стране с 1999 г. стали выпускаться книги серии «Живая история: Повседневная жизнь человечества» (издательство «Молодая гвардия»). Тема ганзейского присутствия в Великом Новгороде, равно как и тема средневековой Ганзы в целом, в ней, однако, совсем не представлены. Да и историографическая судьба этого сюжета в целом не слишком представительна, поскольку при наличии множества реплик в различных «ганзейских» публикациях его научная разработка практически отсутствует.

Между тем тема условий проживания ганзейцев в русских городах, как, впрочем, и русских купцов в чужеземных краях, в плане изучения русско-ганзейской торговли весьма перспективна, поскольку речь идет не только о воссоздании ее исторического контекста, обогащенного любопытными подробностями, но, прежде всего, о реконструкции психологического климата повседневного – как делового, так и неформального – общения новгородцев с их иноземными торговыми партнерами, что, в свою очередь, способно подвести исследователя к пониманию многих проблемных моментов, которыми

⁷ Исследование выполнено при поддержке РФФИ, проект № 1701500098.

изобилует история новгородско-ганзейских взаимоотношений, и стимулировать продуктивную разработку такого рода проблематики.

Повседневная жизнь ганзейцев в Новгороде поддается изучению благодаря обширному комплексу источников, опубликованных и архивных. Традиционно для этой цели используется Новгородская шра (шрага, скра), устав новгородского Немецкого подворья [9; 2, с. 273–298], хотя главное внимание тут, думается, стоит уделить письмам проживавших на подворье ганзейских купцов, отражающим специфику пребывания ганзейцев в Новгороде наиболее полно и объективно. Подборка подобных документов из Таллинского городского архива за 1346–1521 гг., переведенных на русский язык, недавно была нами выпущена при поддержке руководства Гуманитарного факультета НовГУ [1]. Помимо вопросов торговли и торговой политики, эти письма содержат указания на некоторые бытовые моменты, которые далеко не всегда можно встретить в официальной ганзейской документации.

Ганзейская торговля в Новгороде имела сезонный характер: купцам надлежало проживать в городе в течение одного сезона и покидать его в соответствующие сроки. И если «летние гости» за сезон могли обернуться два, а то и три раза, то «гости зимние» в силу дальних расстояний и прекращения балтийской навигации в зимний период вынуждены были оставаться на Немецком подворье практически безвыездно. И хотя часть иноземцев квартировала в домах новгородцев, на подворье обычно проживала большая группа людей – от 250 в середине XV в. и до 47 в 1494 г., которые оказались вдали от привычного места обитания и, в частности, вне семейных, родственных и корпоративных связей, в среде с чуждыми правовыми, культурными и бытовыми условиями, к которым им нужно было приспособливаться. Задача не являлась простой, но воспитание будущего ганзейского купца предполагало подобную адаптацию. Подростками они проживали в Новгороде в качестве шпрахлернингов, «языковых учеников», что предполагало не только их обучение языку, но также усвоение ими русских бытовых традиций [3, с. 59–61].

Обязательным элементом повседневной жизни ганзейцев в Новгороде была их профессиональная деятельность, связанная с доставкой товаров, торговым обменом, заключением сделок, произведением расчетов и т. д., что, однако, не занимало всего их времени. Большой проблемой являлась организация досуга ганзейцев. Их выезд из города, требовавший разрешения городских властей, фактически исключался. Устав Немецкого подворья во избежание внутренних конфликтов и ссор с новгородцами строго регламентировал жизнь его обитателей. На ночь его ворота запирались, что фактически исключало как круглосуточное нахождение ганзейцев в городе (тот, кто перелезал через ограду, платил 10 марок пени [9, IV, § 51]); прием ими русских гостей в ночное время также строго пресекался [9, IV, § 54].

Способов занять себя внутри подворья в свободное время у ганзейцев было не слишком много. Обязательные вахты по его охране, поддержанию порядка, выпечке хлебов, варке пива и приготовлению пищи и пр. [4; 6] не

занимали его полностью. Библиотеки на подворье, по-видимому, не было, но книгой, доступной для общего пользования, была Новгородская шра (устав), по поводу чего один молодой купец как-то высказался, что надо мол читать шру, но не все же время [1, с. 107]. Среди ценностей церкви св. Петра, вокруг которой выросло Немецкое подворье, в письме 1409 г. названы десять церковных книг, которые, возможно, выдавались для чтения. Думать так заставляет латинская берестяная грамота, найденная в Новгороде в ходе раскопок 1970 г., с фрагментом из 94 псалма [5, S. 113], который, не исключено, был скопирован с какой-либо из упомянутых выше церковных книг.

Шра запрещает резать столешницу в столовой, а также втыкать в нее ножи, равно как в порог и прочие деревянные конструкции [9, IV, § 38]; возможно, тут имеется в виду игра, подобная русским «ножичкам». Время убивали также за игрой в кости, проигрывая порой в пылу азарта свои товары, но азартные игры запрещала все та же шра [9, IV, § 77]. Разрешалась «игра на досках» (шахматы), но при ставках, ограниченных половиной фертига [Там же]. Некоторые изнывающие от скуки жители подворья могли развлекаться травлей собаки [9, IV, § 53], за что подлежали штрафу, как и любители пения (надо думать, и музицирования), мешавшее соседям [9, IV, § 48]. На подворье случались и драки, и ругань, которые строго пресекались [9, IV, § 78–81]. На подворье существовало питейное заведение, которое днем разрешалось посещать новгородцам [9, III, § 12] к неудовольствию новгородских властей [1, с. 74]. Его содержал хофескнехт, староста подворья, который в отсутствие официальной зарплаты жил с его доходов [Там же], но сами ганзейцы предпочитали посещать городские заведения.

Скромные возможности Немецкого подворья по организации досуга вынуждали его обитателей часто бывать в городе. Им не возбранялось ходить в гости к новгородцам, своим деловым партнерам, с которыми их связывали не только коммерческие интересы, но также отношения дружбы и симпатии [4]. Против подобного времяпровождения шра ничего не имела, если только во время таких визитов не допускались азартные игры [9, IV, § 77]. Иное дело – посещение ганзейцами кабаков, явление весьма распространенное, особенно ввиду того, что среди посещавших Новгород в XV в. ганзейцев стала преобладать молодежь [1, с. 107]. И как ганзейское пиво привлекало на подворье новгородцев, ганзейцев тянуло к русскому хмельному напитку, меду, добавим, более крепкому, чем привычное им пиво. Хорошо его распробовав, ганзейцы стали потом рекомендовать своим коллегам завозить русским, взрощенным на меду, исключительно сладкие крепленные напитки [8]. Что касается новгородских кабаков, то немецкие посетители использовали их также для нелегальной торговли и в нарушение прав хофескнехта, имевшего монополию на продажу пива в своем заведении на подворье, сами потихоньку приторговывали им в кабаках, надо думать, через кабатчика [1, с. 107].

Посещение кабаков за пределами подворья и потребление крепких напитков давало повод и возможность для столкновений. Упоминания о драках и нападениях на ганзейцев в Новгороде – правды ради отметим, как и на

русских купцов в ганзейских городах, – встречаются в ганзейской корреспонденции довольно часто, хотя, с другой стороны, никогда не являлись предметом специального исследования. В отдельных случаях названы поводы к ним, причем почти всегда делового свойства – обида, причиненная купцу и требующая удовлетворения. Типичной может считаться ситуация, имевшая место в Новгороде летом 1426 г. и отраженная в ганзейской переписке «Случилось так, что за 14 дней до дня святого Иоанна Крестителя [10 июня] в середине лета вышеназванный Герман [фон дер Беке] заключал сделку с одним русским по имени Павел. В момент расставания они принялись промеж себя ссориться, толкаться и драться, а когда расходились, русский развернулся и ударил Германа кулаком по лицу да так, что из носа и рта потекла кровь. Тут Герман выхватил кинжал и в ответ ударил русского тупым концом по руке так, что рука посинела» [1, с. 98–99]. Но довольно часто повод к нападению и драке не называется, что заставляет думать о ее чисто бытовой подоплеке. В 1409 г., например, «одним русским по имени Иван Борисов был схвачен Генрих Грудеман, брошен в навоз, измазан и оставлен в коровнике. И хотя это [дело] рассматривалось тысяцким и посадником по имени Тимофей Горшков, но он не смог получить управы» [1, с. 53]. Здесь явно присутствует поправление чести, причина которого не названа.

Важное место в повседневных новгородско-ганзейских отношениях занимал «женский вопрос». В немецко-русских разговорниках Томаса Шрове (первая половина XVI в.) и Тённиса Фенне (начало XVII в.) можно найти реплики, рекомендуемые ганзейцу для завязывания знакомства с женщинами легкого поведения. В 1417 г. администрация подворья с гневом сообщало в Ревель, что молодые купцы ночью на подворье «играли в бане с русскими женщинами» при том, что доступ русских на подворье в ночное время был строго воспрещен [7, № 281, S. 248]. Хуже, однако, было то, что «новгородские гости», среди которых было много молодежи, общением с подобными дамами, по-видимому, не ограничивались и, случалось, соблазняли замужних женщин. Курьезный случай описан в ганзейском письме 1521 г., в котором говорится о том, что один из купцов завел любовную связь с женой какого-то попа и при помощи своих товарищей собирался похитить возлюбленную при полном на то ее согласии. Тщательно разработанная операция по вывозу попадьи в Ливонию провалилась и получила огласку к немалому ущербу для всех обитателей подворья, наказанных штрафом вместе с непосредственными виновниками [1, с. 186].

Для простых новгородцев, как и для новгородских властей, эти ганзейские «хождения по бабам» служили поводом к раздражению. В одном из писем 1409 г. мы, например, читаем о том, что купец Ганс фон дем Лое, ночью выехавший за пределы Немецкого подворья в город, подвергся нападению. У него забрали деньги и мех (надо думать, предназначенный в подарок), а в ответ на официальную жалобу ганзейцев, тысяцкий не без иронии спросил: «И что же его понесло с подворья на ночь глядя?». Вопрос остался без ответа, и управы по тому случаю дано не было [1, с. 54].

У нас нет основания сводить все свободное времяпровождение ганзейцев в Новгороде к посещению кабаков, дракам, любовным приключениям и прочим сомнительным развлечениям. Эти случаи находили отражение в ганзейской переписке, скорее, в силу своей неординарности, а также по причине расхождения с теми поведенческими нормами, которые предписывала ганзейским купцам Новгородская шра. Подобные формы досуга являлись объективным следствием их оторванности от привычной среды обитания и потребности занимать свое свободное время с использованием возможностей, которые предоставлял им Новгород. Несмотря на то, что аналоги такой манеры поведения иноземных купцов можно обнаружить и в других крупных торговых городах того времени, вольности, которые временами допускали ганзейцы в Новгороде, не способствовали стабилизации их отношений с новгородцами и приводили к эксцессам, не имевшим отношения к процессу товарообмена и проводимой сторонами торговой политике.

1. *Бессуднова М.Б.* Корреспонденция новгородского Немецкого подворья из Галлиннского городского архива. 1346–1521. Великий Новгород, 2017. 237 с.
2. *Рыбина Е.А.* Новгород и Ганза. Москва: Рукописные памятники Древней Руси, 2009. 320 с.
3. *Сквайрс Е.Р., Фердинанд С.Н.* Ганза и Новгород: языковые аспекты исторических контактов. Москва: Индрик, 2002. 366 с.
4. Хорошкевич А.Л. «Дружба» и «ссора» в бытовом общении русского и иностранного купечества XVI – первой половины XVII в. // Россия и мировая цивилизация: к 70-летию А.Н. Сахарова / Под ред. А.Н. Боханова. М.: [б. и.], 2000. С 141–151.
5. *Angermann N., Endeil U.* Die Partnerschaft mit der Hanse // Deutsche und Deutschland aus russischer Sicht. 11.-17. Jahrhundert / hg. v. D. Herrmann. München: Wilhelm Fink Verlag, 1989. S. 83–115.
6. *Choroskevič A.L.* Der deutsche Hof in Novgorod und die deutsche Herberge (Fondaco dei Tedeschi) in Venedig im 13./14. Jahrhundert. Eine vergleichende Vorstudie // Träger und Instrumentarien des Friedens im hohen und späten Mittelalter / hg. v. J. Fried. Sigmaringen: Thorbecke Jan Verlag, 1996. S. 67-87.
7. *Hanserecesse.* Die Recesse und andere Akten der Hansetage / hg. v. D. Schäfer. Abt. 1. Bd. 6. München, Leipzig: Verlag Duncker & Humblot, 1889. 598 S.
8. *Militzer K.* Weinhandel in Riga und Livland in Mittelalter und Früher Neuzeit // Aus der Geschichte Alt-Livlands. Festschrift für Heinz von zur Mühlen zum 90. Geburtstag. Hg. B. Jänig und K. Militzer. Münster, 2004. S. 101-112.
9. *Schlüter W.* Die Nowgoroder Schra in sieben Fassungen vom 13. bis 17. Jahrhundert. Dorpat: [o. V.], 1911. 145 S.

УДК 81.37

*В.Л. Васильев, Н.Н. Вихрова
Россия, Великий Новгород*

**АНТРОПОНИМИКОН НОВГОРОДСКИХ НАДГРОБНЫХ НАДПИСЕЙ
XVIII – НАЧАЛА XX ВЕКА⁸**

Статья, во-первых, знакомит с общей спецификой новгородских старинных надписей, нанесенных на погребальные памятники эпохи существования Новгородской губернии и, во-вторых, обращается к краткому анализу фамилий, содержащихся в этих текстах. Рассматриваются фамилии духовенства, дворянства, купечества и крестьянства.

Ключевые слова: Новгородский регион, надгробная надпись, фамилия, духовенство, дворянство, купечество, крестьянство.

*V.L. Vasiliev, N.N. Vihrova
Russia, Veliky Novgorod*

**ANTHROPONYMICAL NOVGOROD GRAVESTONE INSCRIPTIONS
XVIII – EARLY XX CENTURY**

The article, firstly, introduces the overall specifics of Novgorod ancient inscriptions on funerary monuments of the existence of the Novgorod province and, secondly, offers a brief analysis of the family names contained in those texts. The surnames of clergy, nobility, merchants and peasants are discussed.

Keywords: Novgorod region, tombstone inscription, family names, clergy, nobility, merchant, peasantry.

В 2016–2017 гг. при реализации проекта РГНФ-РФФИ «Новгородские страницы “Русского провинциального некрополя”: верификация и дополнения» нами были учтены (записаны и сфотографированы) в разных районах Новгородской области свыше 600 надписей на старинных надгробных памятниках. Речь идет о текстах, нанесенных преимущественно на каменные плиты и стелы, установленные над захоронениями в период XVIII – начала XX вв. Вначале нужно уточнить терминологию. Традиционно во многих лексикографических изданиях термины *надгробная надпись* и *эпитафия* полностью синонимичны, что обусловлено, очевидно, калькированием греческого слова (др.-греч. ἐπιτάφιος ‘надгробный’). К примеру, в Далевском словаре *эпитафия* – это ‘надгробная, надмогильная надпись’ [1, с. 665], в Толковом словаре русского языка Д.Н. Ушакова издания 1935–1940 гг. [6] находим такую же дефиницию эпитафии, в более современном Словаре русского языка С.И. Ожегова издания 1987 г. [3] *эпитафия* также ‘надгробная надпись’. Вместе с тем под *эпитафией* часто понимают надгробную надпись именно отвлеченно-поэтического содержания, как правило, в стихотворной, ритмизованной форме, обращенную к покойному от родных или, реже, от имени покойного к живым, обычно к прохожим; см., например, [2; 4, с. 156–158]. Однако в собранном нами материале надгробных текстов XVIII – начала XX в. художественная эпитафия встречается нечасто, это вообще дополнительный элемент данных текстов. Поэтому мы считаем правильным не смешивать надгробную надпись с эпитафией, исходя из того, что надгробная

⁸ Исследование выполнено при финансовой поддержке РГНФ (РФФИ) и Правительства Новгородской области в рамках научного проекта № 16-11-53001а(р).

надпись включает обязательную мемориально-справочную часть, за которой следует (или обычно не следует) дополнительная эпитафическая часть, или эпитафия. Далее в статье, говоря о надгробных надписях, мы будем обращаться только к главной, мемориально-справочной части таких текстов.

Большинство новгородских старинных надгробных граффити начинаются со стандартной вводной формулы: «Здесь погребено тело» (или: «Под сим камнем погребено тело», «Здесь покоится прах» и т. п.), расширяемой далее сведениями о фамилии, имени, отчестве погребенного, его роде занятий, принадлежности к определенному слою общества, датах рождения и смерти и др. Такая структура характерна для надписей более ранних, XVIII-го и 1-й половины XIX в., которые обычно более информативны, чем поздние, среди прочего, они нередко включают точный подсчет продолжительности жизни погребенного (жития его было столько-то лет, столько-то месяцев, столько-то дней), а для женщин еще и девичью фамилию и сколько точно лет, месяцев и дней была в замужестве. Многие сравнительно поздние надписи характеризуются более простой, номинативной синтаксической структурой (т. е. без указанной вводной формулы) и менее информативны, напоминая отчасти современные, устоявшиеся уже в советскую эпоху упрощенные кладбищенские тексты, состоящие из антропонимической триады и дат рождения-смерти.

Собранные старинные надгробные надписи (самая ранняя датирована 1746 г.), в подавляющем большинстве нигде не учтенные и никем не описанные, манифестируют широчайший спектр сословий и иных социальных групп Новгородской губернии (купцы, дворяне, помещики, чиновники гражданской службы, генералы, офицеры разных чинов, прапорщики и солдаты, военные поселяне, священники, врачи, архитекторы, инженеры, дьячки, пономари, ямщики, крестьяне и др.) и являются важным, но малоиспользуемым источником для исследования культуры и языка региона, составления генеалогий. Совокупность досоветских надгробных надписей представляет собой исторически разворачивающееся (от середины XVIII до примерно 1920 г.) полотно текстов, насыщенных так называемой воплощенной антропонимией, закрепленной за конкретными персонажами, о которых известно, где и когда они жили, чем занимались, какое место занимали в обществе. Коснемся проблематики происхождения содержащихся в надгробных надписях фамилий, принадлежавших представителям сословий духовенства, дворянства, купечества и крестьянства.

Как известно, великорусское православное духовенство было единственной социальной категорией, которой массово присваивались искусственные фамилии [5, с. 169]. Толчком к этому послужил утвержденный в 1721 г. «Духовный регламент», согласно которому управление церковью поручалось Святейшему синоду под контролем государства в лице обер-прокурора. Бюрократизация церковной деятельности проявилась, среди прочего, присвоением в духовных училищах будущим священникам фамилий «по церквам, по цветам, по камням, по скотам, и яко восхощет его

преосвященство». В материале наших надписей имеется около 60 фамилий, сопровождаемых приложениями *священник, иерей, протоиерей, священноиерей, диакон*, из этих фамилий как минимум три четверти явно придуманы в семинариях. Чаще других встречаются искусственные географические фамилии новгородских священнослужителей XVIII–XIX вв., отсылающие к названиям мест Новгородской и, значительно реже, сопредельных губерний. Таковы фамилии: *Белевский* (ср. *Белево* в Псковской и Тверской губ.), *Бельский* (ср. дд. *Бель* Демянского и *Бели* Боровичского уездов Новгородской губ.), *Высокоостровский* (ср. д. *Высокий Остров* Крестецкого уезда), *Горский* (ср. многочисленны новгородские селения *Гора, Горы, Горки* и др.), *Дегожский* (ср. погост *Дегожский* Порховского уезда Псковской губ.), *Жураковский* (ср. д. *Жураково* близ Себежа Витебской губ., сегодня – Псковская обл.), *Ильменский* (ср. оз. *Ильмень*), *Климовский* (ср. *Климово* в Валдайском, *Климово* в Старорусском, *Климовщина* в Устюженском уездах и др.), *Курский* (ср. с. *Старокурское* на Ловати к югу от Старой Руссы, центр средневекового *Курского* присуда), *Мысловский* (ср. д. *Мысловичи* к югу от Валдая, *Мыслово* на Волхове в Новолодожском уезде), *Весский* (ср. д. *Веска* Старорусского уезда), *Осиновский* (ср. множество новгородских селений *Осиново, Осиновый Остров, Осиновица* и т. п.), *Семеновский* (ср. с. *Семеновщина* Валдайского уезда – бывший *Семеновский* погост), *Левочский* Василий Матвеевич в д. Самокража и *Левочский* Илья Петрович в с. Перетно (ср. новгородский погост *Левоча*, иначе *Левочский*), *Оксочский* (ср. с. *Оксочи* Крестецкого у., а ранее *Оксочский* погост), *Порожецкий* (ср. с. *Порожки* неподалеку от Новгорода), *Пруденский* (ср. *Прудины* в окрестностях Великих Лук, *Прудня* в Тверской губ. и др.), *Ольшевский*⁹ (ср. с. *Ольшево* близ Вышнего Волочка). Эти географические фамилии явно были даны по топонимии селений, откуда прибыли семинаристы на учение, чаще всего по географическим наименованиям приходов (приходских церквей), где служили их деды, отцы или иные родственники. После окончания духовных училищ молодые священники распределялись в новгородские приходы, расположенные не слишком далеко от тех мест, откуда они раньше приехали учиться; об этом можно судить по тому обстоятельству, что многие иереи служили и были погребены при церквях в селениях, входивших в один уезд с селениями, названия которых отражены фамилиями на *-ский*. Далее, в материале наших граффити имеются фамилии *Богословский* (дважды), *Воскресенский*, *Георгиевский* (дважды), *Ильинский*, *Знаменский*, *Николаевский*, *Никольский*, *Нильский*, *Предтеченский*, *Софийский*. Основы перечисленных фамилий, всех или большинства, явно передают престольное наименование церкви, полученное при освящении главного престола (в честь христианских святых, Иоанна Предтечи, во имя Воскресения Господня и др.). Большинство фамилий данного типа тоже можно отнести к разряду географических, ибо они, как и предыдущая группа, опять же указывают, хотя

⁹ Данная фамилия отражена в самой ранней надгробной надписи из всех, учтенных нами, датированной 1746 г. и обнаруженной за алтарем собора Рождества Богородицы на территории упраздненного Антониева монастыря в Великом Новгороде.

и с неявной топографической очевидностью, на наименования конкретных новгородских церквей и приходов, имевших определенное местоположение, откуда были родом носители данных фамилий или где служили их родственники. Действительно, в Новгородском регионе издревле одни и те же церкви и монастыри могли именоваться одновременно и по престолу, и по имени смежного селения, скажем, *Агафоновская*, иначе *Троицкая*, церковь в Агафонове, *Горновская Покровская* церковь, *Бельский Рождественский* собор, *Николо-Вяжицкий* монастырь и т. д.

В целом наш материал надгробных надписей XVIII – начала XX в. показывает, что среди фамилий новгородского духовенства искусственные географические фамилии насчитывают более половины всей суммы, еще примерно четверть относятся к искусственным фамилиям иных разрядов (*Барсов*, *Граничнов*, *Жемчужин*, *Любомудров*, *Орнатский*, *Остроумов*, *Порфиридов*, *Туберозов*, *Фортуатов*, *Цветаев* и др.) и лишь около четверти квалифицируются как не-искусственные. К последним относятся стихийно устоявшиеся фамильные образования от имен и прозвищ: *Гавров*, *Зверев*, *Лебедев*, *Левашев*, *Леонтьев*, *Молчанов*, *Светлов*, *Яковлев* и др. (впрочем, к ним попадают и не очевидные в плане происхождения фамилии, скажем, *Земляницын*, *Тополев* – естественно сложившиеся или искусственные семинарские фамилии?).

Более кратко коснемся «фамиликона» иных сословий. Многие качественно изготовленные надписанные погребальные памятники принадлежат дворянскому сословию, имевшему средства: помещикам, воинскому начальству, чиновникам разных рангов и др. Фамилии дворян весьма разнообразны по происхождению, структуре, языковой принадлежности. Помимо собственно великорусских фамилий (*Азарьев*, *Баранов*, *Балкашин*, *Бирюков*, *Бутаков*, *Васильчиков*, *Горчаков*, *Дирин*, *Коптев*, *Кучин*, *Орлов* и др.), немало фамилий неславянских (*Балк*, *Бенардаки*, *Вейс*, *Гросман*, *Мевес*, *Форстен* и др.) и с неславянскими основами (*Ахвердов*, *Вилламов*, *Дюков*, *Зуров*, *Квицинский*, *Халчинский*, *Ханыков* и др.), польско-украинско-белорусских (*Барташевич*, *Ковалевский*, *Корсакевич*, *Гуцаловский*, *Гутовский*, *Степовой*, *Федченко* и др.). Отдельные фамилии, зафиксированные по надписям XIX – начала XX в., принадлежат древним новгородским дворянским родам, известным еще по книгам конца XV–XVI в.: *Аклечевы*, *Гулидовы*, *Косаговские*, *Дирины*. Обращает на себя внимание большая редкость среди дворянства фамилий от широко известных полных русских календарных имен.

Роскошные погребальные памятники новгородского купечества не уступают по качеству памятникам на могилах дворян, а зачастую превосходят их. Надписи всегда включают указания на сословную принадлежность (*купец*, *купчиха*, *купеческий сын*, *купеческая жена*, *купеческая вдова*), а фамилии отличаются своими типологическими чертами. Во-первых, в отличие от дворянских, купеческие фамилии – исключительно русские по происхождению, обыкновенно с формантами *-ов/-ев*, *-ин*, во-вторых, добрая треть из них

образованы от употребительных полных календарных имен (*Гурьянов, Михайлов, Никитин, Васильев, Селиверстов, Захаров, Яковлев* и др.). Изредка встречаются образования от гипокористических форм календарных имен (*Ванюков, Матюшкин, Мосягин, Уляшихин*), но особенно характерны дериваты от разнообразных апеллятивных лексем, преимущественно от издревле употребительных прозвищ и некалендарных имен (*Беднягин, Беляев, Бычков, Житков, Колмаков, Корольков, Мохов, Обоев, Птицын, Томилин, Хохулин, Шеляпин, Широков, Юлин* и др.), обозначений рода деятельности (*Горшечников, Теслов, Каретников, Садовников*), указаний на происхождение: *Лученинов, Славянинов*. Купцы, судя по фамилиям, выделились из новгородского простонародья, а некоторые из среды духовенства: *Зеремский* (ср. несколько новгородских селений *Зерема, Зеремо*), *Вознесенский, Боговский, Дьячков*.

Массовое крестьянское сословие в нашем материале представлено скудно. Лишь три десятка текстов, выбитых на каменных надгробных плитах или неровно процарапанных на грубо обработанных небольших плоских камнях, поставленных вертикально на могилу, можно уверенно отнести к крестьянским надгробным надписям. Они лаконичны, нередко со многими ошибками, сообщают, помимо наименований погребенного, только год смерти (без года рождения) и, реже, – количество лет жизни, принадлежность к крестьянству, название деревни, где жил человек. В большинстве крестьянских надгробных надписей XIX в. фамилий еще нет, их заменяют патронимы: *Спиридон Гаврилов, Степан Григорьев, Анна Прохорова по муже Панова, А. Петров, Семен Сергеев, Параскева Филипова, Елена Андрианова, Иван Иванов, Андрей Степанов, Тарас Стефанов, Екатерина Микифорова, Емельян Иванов*. Некоторые надписи отражают начальный этап становления фамилий, когда патронимы, продолжающие по традиции строго занимать позицию после имени, еще морфологически не обособились от стоящих за ними новых фамилий: *Митрей Иванов Петров, Степан Иеванов Мальшиев, Филип Федоров Ташков*. Следует заметить, что в Новгородской области процесс «фамилизации» крестьянства продолжался долго – вплоть до 1950-х гг.

-
1. *Даль В.И.* Толковый словарь живого великорусского языка: В 4 т. Т. 4. М.: Русский язык, 1998.
 2. Литературная энциклопедия: Словарь литературных терминов: В 2 т. Т. 2. М.; Л.: Изд-во Л.Д. Френкель, 1925.
 3. *Ожегов С.И.* Словарь русского языка / Под ред. Н.Ю. Шведовой. 18-е изд., стереотип. М.: Русский язык, 1987.
 4. *Ревакина Н.П.* Эпитафия как языковой феномен // В мире научных открытий: Материалы X Междунар. науч.-практ. конф. Центр научной мысли. М.: Издательство Спутник+, 2013. С. 156–158.
 5. *Унбегаун Б.О.* Русские фамилии. Пер. с англ. М.: Прогресс, 1989. 443 с.
 6. *Ушаков Д.Н.* Толковый словарь русского языка: В 4 т. Т. 4. М.: Государственное издательство иностранных и национальных словарей, 1940.

УДК 94(471.24)

Н.В. Салоников, К.В. Суториус
Россия, Великий Новгород, Санкт-Петербург

**АКАДЕМИЧЕСКАЯ УСПЕВАЕМОСТЬ
 УЧАЩИХСЯ НОВГОРОДСКОЙ СЕМИНАРИИ В СЕРЕДИНЕ XVIII В.¹⁰**

На основании как уже опубликованных, так и вновь обнаруженных ведомостей об учениках новгородской архиерейской школы/семинарии за 1738–1754 гг. в статье рассматривается типология оценок, выставленных разными учителями в разные годы в разных классах, а также то, как были связаны эти оценки с личностью учителя: его индивидуальными особенностями и идентичностью.

Ключевые слова: Новгородская семинария, ведомости, успеваемость студентов, XVIII век.

N.V. Salonikov, K.V. Sutorius
Russia, Veliky Novgorod, St. Petersburg

**ACADEMIC PROGRESS STUDENTS OF THE NOVGOROD SEMINARIA
 IN THE MIDDLE OF THE XVIII C**

The paper based on school grade reports, both published and unpublished, of students of Novgorod seminary in 1738–1754 considers types of grades of different teachers in different years, and how these grades were connected to personal characteristics of teachers and their identity.

Key words: Novgorod seminary, grade reports, results of students, 18th century.

В первой половине XVIII столетия открытие школ приобрело в епархиях Российской империи массовый характер. Возникшие на территории большей части страны семинарии, коллегиумы и академии заложили основу отечественной системы среднего и высшего образования. Несмотря на возрастающий интерес современных исследователей к истории этих учебных заведений, многие аспекты их деятельности остаются до конца не изученными. Среди них и вопрос академической успеваемости. Академическая успеваемость учащихся является одним из важных показателей деятельности любого учебного заведения. В данной статье предпринята попытка анализа академической успеваемости новгородских семинаристов за первые годы существования семинарии. Источниковой базой исследования послужили предоставлявшиеся в Св. Синод ведомости об успеваемости учащихся. В настоящее время нам известно восемь ведомостей Новгородской архиерейской школы/семинарии: за 1737/8 уч. г., за 1738/9 уч. г., с 1740/1 по 1744/5 уч. г. и за 1753/4 уч. г. [10, с. 27–36]. Анализ успеваемости семинаристов по данным этих ведомостей исследователями еще не предпринимался. Только в работах А.А. Пантелеевой был проведен анализ успеваемости новгородских семинаристов по ведомостям 1741/2 уч. г. и 1753/4 уч. г., хранящихся в ГАО [4, с. 12–14; 5, с. 10–12].

Ведомости должны были предоставляться в Св. Синод по особой, в виде таблицы, форме, утвержденной 23 февраля 1738 г., и отправленной в епархии. В Новгородский архиерейский дом «форма» была отправлена 11 апреля 1738 г. В ней предусмотрена колонка с заголовком: «Кто к науке понятны и кто

¹⁰ Исследование осуществлено в рамках Программы фундаментальных исследований НИУ ВШЭ в 2018 году.

непонятен» [7, л. 1–7]. В известных ведомостях мы не находим унифицированной системы оценок, поэтому постараемся сперва построить их типологию. Наиболее ранняя представленная по этой «форме» ведомость была направлена из Новгорода в Св. Синод 28 августа 1738 г. [7, л. 549–608]. В ней находим следующие виды оценок: «понятен», «посредствен», «поятием среднии», «непонятен», «весма непоятен» (один раз встречается оценка «поятен да весма ленив»).

В ведомостях 1740/1–1744/5 и в ведомости за 1753/54 уч. г. находим следующие виды оценок (в скобках указано количество учеников, против имен которых стоит соответствующая оценка).

Ведомость за 1740/1 уч. г.

Класс	Оценка
Синтаксима	«изряден» (2), «понятен» (10), «добр» (3), «средствен» (16)
Грамматика	«изряден» (3), «понятен» (34), «добр» (8), «средствен» (33), «непонятен» (5), «к понятию и учению туп» (2), «ленив» (2)
Инфима	«преизряден» (1), «изряден» (9), «понятен» (6), «добр» (8), «добр к науке» (1), «постоянен» (1), «прилежен» (1), «средствен» (23), «непонятен» (1), «ленив» (2), «ленив к учению и нерадив» (1), «косен к учению» (1), «неудобен к учению» (10)
Фара	«преизряден» (5), «изряден» (7), «понятен» (13), «годен» (1), «средственный» (29), «непоятен» (5), «ленив» (3), «ленив к учению» (6), «ленив и нерадив к учению» (3), «непостоянен и ленив» (1), «к понятию учения туп» (1), «тупоумен» (1), «неудобен к учению» (6).

Ведомость за 1741/2 уч. г.

Поэтика	«поятен» (10), «средствен» (9)
Синтаксима	«поятен» (25), «средствен» (17)
Грамматика	«изряден» (8), «добр» (20), «средственный» (24), «непоятен» (2),
Инфима	«понятен и изряден» (2), «поятен» (42), «средствен» (24), «непоятен» (10)
Фара	«поятен» (36), «средствен» (16), «непоятен» (4)

Ведомость за 1742/3 уч. г. [9, л. 4–45; 2, л. 3–34 об.; 4, с. 12]

Риторика	«изряден в поятии» (6), «изряден» (1), «поятен» (5), «средствен» (3)
Поэтика	«поятен» (37), «средствен» (3),
Синтаксима	«поятен» (33), «средствен» (13), «мало поятен» (2), «непоятен» (3)
Грамматика	«поятен» (20), «средствен» (11), «непоятен» (11), «поятен да крайне ленив и к учению неохотен» (1)
Инфима	«поятен» (21), «средствен» (16), «непоятен» (19)
Фара	«поятен» (5), «средствен» (13), «непоятен» (10)

Ведомость за 1743/4 уч. г. [9, л. 187–230]

Риторика	«изряден» (9), «поятен» (26), «средствен» (2), «непоятен» (4)
Поэтика	«поятен» (42), «средствен» (12), «непоятен и ленив» (2)
Синтаксима	«поятен» (15), «средствен» (14)
Грамматика	«поятен» (23), «средствен» (5), «непоятен» (1)
Инфима	«поятен» (17), «средствен» (6), «непоятен» (1)
Фара	«поятен» (18), «средствен» (5), «непоятен» (1)

Ведомость 1744/5 уч. г. [9, л. 561–594]

Риторика	«изряден» (8), «надежен» (34), «средствен» (38)
Поэтика	«весьма поятен» (1), «поятен» (26), «средний» (4), «не весьма поятен» (2), «непоятен» (1)
Синтаксима	«изряден» (7), «поятен» (22), «средний» (3)
Грамматика	«весьма поятен» (7), «поятен» (15), «средний» (5)
Инфима	«весьма поятен» (4), «добр» (3), «поятен» (2), «средний» (5)
Фара	«весьма поятен» (4), «надежен» (6), «поятен» (1), «средний» (8)

Ведомость 1753/4 уч. г. [3, л. 2–35 об.]

Богословие	«поятен» (37), «средствен» (10), «слабопоятен» (8)
Философия	«поятен» (22), «средний» (3), «среднопоятен» (4), «весьма слаб» (4)
Риторика	«поятен» (26), «хорош» (1), «средствен» (13), «непоятен» (3), «слаб» (1)
Поэтика	«весьма поятен» (2), «поятен» (14), «посредствен» (7), «среднопоятен» (2), «слабопоятен» (1), «нижесредствен» (2), «весьма слаб» (2)
Синтаксима	«поятен» (28), «средствен» (15), «среднопоятен» (2), «непоятен» (3), «слабопоятен» (3), «слаб» (9)
Грамматика	«поятен» (10), «средствен» (17), «среднопоятен» (3), «слабопоятен» (3), «весьма слаб» (1)
Инфима	«поятен» (12), «средствен» (6), «непоятен» (7), «слабопоятен» (4)
Фара	«поятен» (27), «средствен» (22), «непоятен» (5), «слабопоятен» (1)

В «форме» ведомостей виды оценок не оговариваются и в новгородских ведомостях можно наблюдать иногда большую вариативность причем не только в ведомости за 1740/1 уч. г., но и в ведомости за 1753/4 уч. г. Для сравнения в ведомости Киевской академии за 1737/8 уч. г., направленной в Синод 21 февраля 1738 г., т. е. до того, как была утверждена «форма», встречаем оценки: «учения преизрядного», «изрядного», «добрного», «добронадежного», «надежного», «среднего», «мерного», «не худого», «слабого», «безнадежного», «худого», «подлого» [1, с. 61–89]. Учителем класса инфимы в академии этом году был Иннокентий (Мигалевич), впоследствии ставший учителем Новгородской семинарии. Он выставил такие оценки: «учения доброго», «мерного», «среднего», «изрядного», «слабого». В ведомости киевской за 1738/9 уч. г. (направлена в Св. Синод 24 декабря 1738 г.) находим такие оценки: «преизрядный», «изрядный», «добр», «поятен», «средний» (или «средственый», или «посредственый»), «непоятен» [1, с. 96–106]. Те же оценки находим и в киевской ведомости за 1739/40 уч. г., когда Иннокентий (Мигалевич) был в академии учителем класса грамматики [1, с. 107–122]. На основании этого сравнения можно предположить, что система оценок, которой пользовались учителя Новгородской семинарии, находилась под влиянием киевской модели.

Киевская же академия была устроена по модели иезуитских коллегий. *Ratio studiorum* предписывала учителям низших классов составлять списки учеников перед началом предстоящего учебного года с указанием их академической успеваемости и дисциплины в прошедшем году и с рекомендациями по поводу перевода их в следующий класс. Академические

успехи предлагалось отмечать так: *optimus, bonus, mediocris, dubius, retinendus, reiiciendus* [10, с. 27]. Отсюда можно предположить, что оценки «изряден» и «добр» появляются под влиянием иезуитской традиции.

Сравнивая новгородские ведомости, можно заметить тенденцию к четырехбалльной шкале оценок: оценке «отлично» соответствуют в ведомостях оценки «изряден», «преизряден», «весьма поятен», оценке «хорошо» – оценки «поятен», «добр», «надежен», оценке «удовлетворительно» – оценка «средствен», а оценке «плохо» – «непоятен». Наибольшее разнообразие оценок мы находим в ведомости 1740/1 уч. г., однако их тоже можно объединить в четыре группы: оценке «отлично» соответствуют «преизряден», «изряден», оценке «хорошо» – «понятен», «добр», «добр к науке», «постоянен», «прилежен», «годен», оценке «удовлетворительно» – «средствен», оценке «неудовлетворительно» – «непоятен», «ленив», «ленив к учению и нерадив», «косен к учению», «к поятию учения туп», «тупоумен», «неудобен к учению». Впрочем, оценка «неудобен» могла указывать не только на плохую успеваемость, но и на какие-либо другие обстоятельства, по причине которых целесообразность пребывания того или иного ученика в школе оказывалась под вопросом, например, состояние здоровья или возраст.

В том же деле из архива Св. Синода, в котором содержатся ведомости о новгородских учениках за 1737/8 и за 1741/2–1744/5 уч. гг., содержатся также и ведомости, представленные в то же время из других архиерейских школ [6]. Если сравнить оценки, которые встречаются в новгородских ведомостях, с оценками, которые мы находим в этих ведомостях, то можно заметить, что и в большинстве других учебных заведений была тенденция к унификации и упрощению системы оценок. Так, в ведомости Московской академии за 1745/6 уч. г. (направлена в Св. Синод 17 сентября 1745 г.) в ведомости класса риторики находятся оценки: «понятен», «посредствен», «непонятен» [9, л. 673–708 об.]. В ведомости Смоленского коллегиума за 1743/4 уч. г. (направлена в Св. Синод 18 июля 1744 г.) в ведомости класса риторики находятся оценки: «понятен», «посредствен», «непонятен», а в ведомости класса поэтики – оценки «понятен», «посредствен», «непонятен» [9, л. 277–328]. В ведомости Переяславского коллегиума за тот же год (направлена в Св. Синод 5 июля 1744 г.) в ведомости класса риторики находятся оценки: «понятен», «средствен», «туп», а в ведомости класса поэтики – «понятен», «средствен» [9, л. 265–276]. В ведомости Черниговского коллегиума за тот же год (направлена в Св. Синод 23 апреля 1744 г.) в классе риторике стоят оценки: «понятен», «посредствен», в поэтике: «понятен», «посредствен», «непонятен» [9, л. 251–262]. В ведомости Казанской семинарии за тот же год (направлена в Синод 25 февраля 1744 г.) в философии и риторике стоят оценки: «поятен», «посредствен», в поэтике – «поятен», «посредствен», «непоятен», в синтаксисе – «поятен», «посредствен», «средствен», «непоятен»¹¹. Обращает на себя

¹¹В этом смысле несколько особняком стоит Харьковский коллегиум. Так, в ведомости за 1743/4 уч. г. (направлена в Св. Синод 19 января 1744 г.) оценки в классе богословия были такими: «доброй надежды», «понятен», «тщалив», «небезнадежен», «посредствен», в классе философии – «понятен и доброй надежды», «понятен и благонравный», «понятен да запомнятлив», «непонятен да тщалив», в классе риторики –

внимание то, что в упомянутых ведомостях отсутствует оценка «изряден», которую мы находим в новгородских ведомостях.

Посмотрим на долю, которую составляла каждая из оценок в разные годы в разных классах.

В ведомости 1740/1 уч. г. (в скобках указано количество учеников, напротив которых в ведомости значится соответствующая оценка):

Классы	Оценки				Всего	Отсутствующие
	отлично	хорошо	удовлетворительно	плохо		
Синтаксима	6% (2)	42% (13)	52% (16)	–	31	1
Грамматика	3% (3)	48% (42)	37,5% (33)	11% (10)	88	1
Инфима	15% (10)	26% (17)	35% (23)	23% (15)	65	2
Фара	15% (12)	17% (14)	36% (29)	32% (26)	81	1

В ведомостях указывались и ученики, которые по каким-либо причинам отсутствовали: умерли, бежали, были отпущены (отчислены), были взяты в певчие или определены в какие-то другие епархиальные службы. Имена этих учеников повторялись из ведомости в ведомость, к ним прибавлялись новые, так что в действительности число обучающихся и общее количество указанных в ведомости учеников могло значительно отличаться. Картина данных за 1740/1 уч. г. осложняется тем, что в осеннем семестре следующего 1741/2 уч. г. из семинарии было отчислено около 70 человек, имена которых мы находим в двух списках. Во-первых, это особый список из 50 отчисленных («отпущенных») учеников, который подавался в Св. Синод ежегодно вместе с ведомостями за 1741/2–1744/5 уч. г. [8, л. 362 об.–366; 9, л. 45 об.–50, 230 об.–236 об., 595–598]. Из этих учеников 6 значатся как больные, умершие или бежавшие, а остальные были отчислены «за непоятием», «за леностию» и «за неудобством». Последнее замечание может указывать как на низкую успеваемость ученика, так и на то, что он по возрасту уже не подходил для обучения – отчисленные «за неудобством» ученики были в возрасте от 16 до 22 лет. Поскольку указанные 50 учеников уже не значатся в ведомости за 1740/1 уч. г. и класс, в котором они учились, не указан, то картина успеваемости в этом учебном году могла выглядеть иначе, чем она отражена в ведомости. Во-вторых, в ведомости за 1741/2 уч. г. значится еще 18 человек в возрасте от 17 до 22 лет, отчисленных в осеннем семестре 1741/2 уч. г. Эти ученики еще значатся в ведомости за 1740/1 уч. г., из них 11 имеют положительные оценки.

«посредствен», «надежен», «весма нетщалив», «понятен токмо развращен», «непостоянен», «не весма надежен», «доброй надежды», «остроумен и тщалив», «не худой надежды» [9, л. 124–141]. В ведомости за 1744/5 уч. г. (направлена в Св. Синод 30 апреля 1745 г.) оценки в классе риторики были следующие: «добронадежен», «понятен и надежен», «понятен и добронадежен», «средствен», «понятен», «средственнопонятен», «безнадежен», а в классе поэтики – «небезнадежен», «добронятен», «средствен», «не худой надежды», «скоропонятен», «к надежде склонен», «к тупости склонен», «добронадежен» [9, л. 617–633]. Разнообразие оценок можно найти и в ведомости Нижегородской семинарии за 1744/5 уч. г. (направлена в Св. Синод в апреле 1745 г.). Здесь в классе риторики оценки значатся только «понятен» и «малопонятен», в классе же поэтики: «понятен», «малопонятен», «мало надежды», «малонадежен», «нет надежды», «непонятен», «вовсе нет надежды» [9, л. 536–557 об.].

В ведомости за 1741/2 уч. г. доли оценок были следующими:

Классы и учителя	Оценки				Всего	Отсутст- вующие
	отлично	хорошо	удовлетво- рительно	плохо		
Поэтика. Мигалевич	–	53% (10)	47% (9)	–	19	–
Синтаксима. Аскаронский	–	60% (25)	40% (17)	–	42	3
Грамматика. Кудромонтовский	15% (8)	37% (20)	44% (24)	4% (2)	54	16
Инфима. Софонович	2,5% (2)	54% (42)	31% (24)	13% (10)	78	22
Фара. Никифоров	–	64% (36)	28,5% (16)	7% (4)	56	2

В ведомости за 1742/3 уч. г.

Классы и учителя	Оценки				Всего	Отсутст- вующие
	отлично	хорошо	удовлетво- рительно	плохо		
Риторика. Мигалевич	41% (7)	29% (5)	29% (5)	–	17	–
Поэтика. Аскаронский	–	92,5% (37)	7,5% (3)	–	40	3
Синтаксима. Миткевич	–	65% (33)	25,5% (13)	10% (5)	51	8
Грамматика. Ямницкий	–	46,5% (20)	25,5% (11)	28% (12)	43	18
Инфима. Скебенский	–	37,5% (21)	28,5% (16)	34% (19)	56	30
Фара. Никифоров	–	18% (5)	46% (13)	36% (10)	28	4

В ведомости за 1743/4 уч. г.

Классы и учителя	Оценки				Всего	Отсутст- вующие
	отлично	хорошо	удовлетво- рительно	плохо		
Риторика. Ямницкий	22% (9)	63% (26)	5% (2)	10% (4)	41	4
Поэтика. Миткевич	–	75% (42)	21% (12)	4% (2)	56	7
Синтаксима. Скебенский	–	52% (15)	48% (14)	–	29	14
Грамматика. Софонович	–	79% (23)	17% (5)	3% (1)	29	25
Инфима. Данилевич	–	71% (17)	25% (6)	4% (1)	24	40
Фара. Данилевич	–	75% (18)	21% (5)	4% (1)	24	9
Рисование. Никифоров	–	27% (3)	45% (5)	27% (3)	11	–

В ведомости за 1744/5 уч. г.

Классы и учителя	Оценки				Всего	Отсутст- вующие
	отлично	хорошо	удовлетво- рительно	плохо		
Риторика Ямницкий	10% (8)	42,5% (34)	47,5% (38)	–	80	7
Поэтика. Миткевич	3% (1)	76% (26)	18% (6)	3% (1)	34	6
Синтаксима. Сопковский	22% (7)	69% (22)	9% (3)	–	32	15
Грамматика. Чишкевич	26% (7)	55,5% (15)	18,5% (5)	–	27	26
Инфима. Кремянский	28,5% (4)	36% (5)	36% (5)	–	14	40
Фара. Кремянский	21% (4)	37% (7)	42% (8)	–	19	6
Рисование. Никифоров	–	25% (2)	62,5% (5)	12,5% (1)	8	3

В ведомости за 1753/4 уч. г.

Классы и учителя	Оценки					
	отлично	хорошо	удовлетво- рительно	плохо		
Богословие Миткевич	–	67% (37)	18% (10)	14,5% (8)	55	7
Философия. Сопковский	–	67% (22)	21% (7)	12% (4)	33	2
Риторика Кремянский	–	61% (27)	29,5% (13)	9% (4)	44	6
Поэтика. Бузановский	7% (2)	47% (14)	30% (9)	17% (5)	30	–
Синтаксима.	–	47% (28)	28% (17)	25% (15)	60	–
Грамматика. Оштинский	–	29% (10)	59% (20)	12% (4)	34	–
Инфима. Акацкий	–	41% (12)	21% (6)	38% (11)	29	–
Фара Оранский	–	49% (27)	40% (22)	11% (6)	55	–

Сравнивая доли оценок, выставленных разными учителями в разных классах, можно заметить следующее. В ведомостях за 1741/2 и 1742/3 уч. гг. самый высокий процент хороших оценок и самый низкий процент оценок удовлетворительных у Дамаскина Аскаронского, на основании чего он представляется мягким преподавателем. К сожалению, Г.И. Светлов в своей истории Новгородской семинарии, когда дает ему оценку «*Это был человек строгий и суровый в обращении*» [11, с. 147], не ссылается на источник и не

поясняет, относится ли его замечание к тому времени, когда Дамаскин Аскаронский был учителем, или к тому времени, когда он уже был только ректором (1746–1748 гг.). Если рассматривать оценки других учителей, которые преподавали больше года, то по тому же признаку – соотношению хороших, с одной стороны, и удовлетворительных, и неудовлетворительных, с другой стороны, оценок – мягкими преподавателями представляются также Иоасаф Миткевич и Парфений Сопковский.

В ведомостях за 1742/3 и 1743/4 уч. гг. самый низкий процент хороших оценок и самый высокий удовлетворительных и неудовлетворительных у Стефана Скебенского, на основании чего он представляется строгим преподавателем.

Однако у некоторых преподавателей различия между оценками, выставленными в разные годы, были очень велики, так что трудно увидеть в них какую-то общую особенность, например, в оценках, выставленных Иосифом Ямницким и Никифоровым. Можно заметить и еще одну особенность: оценки, выставленные разными учителями в один год, были схожи. В ведомости 1741/2 уч. г. обращает на себя внимание, во-первых, то, что у всех учителей доля хороших оценок составляла от 50 до 60%, во-вторых, то, что только у двух из пяти учителей – Иннокентия Мигалевича и Дамаскина Аскаронского – не было оценок неудовлетворительных.

В ведомости 1742/3 уч. г. отличные оценки есть только у Иннокентия Мигалевича в классе риторики, причем очень значительная доля – 41%. В этой же ведомости все учителя грамматических классов поставили неудовлетворительные оценки, доля которых не мала – от 10 до 36%, а у Иннокентия Мигалевича и Дамаскина Аскаронского неудовлетворительных оценок нет. На основании того, как преподаватели ставили оценки, можно предположить, что в 1740/1 уч. г. преподавателем класса «синтаксисы» был Иннокентий Мигалевич: в ведомости за этот год только в классе «синтаксисы» нет неудовлетворительных оценок, в то время как в других классах доля их составляет от 11 до 32%. С таким предположением согласуется и то, что Иннокентий Мигалевич значится среди учителей Киево-Могилянской академии только до 1739/40 уч. г., когда он был учителем класса «грамматики» [1, с. 83, 104, 116].

В ведомости 1743/4 уч. г. у всех учителей можно видеть высокий процент хороших оценок – оценка «отлично» есть только у Иосифа Ямницкого – и есть небольшой процент оценок неудовлетворительных в грамматических классах.

В ведомости за 1744/5 уч. г., по сравнению с ведомостью за предыдущий 1743/4 уч. г., обращает на себя внимание, с одной стороны, то, что в ней нет оценок неудовлетворительных, за исключением Иоасафа Миткевича, у которого в классе поэтики имеется их незначительный процент (3%), а с другой, у всех учителей есть отличные оценки, причем у учителей грамматических классов их доля составляет больше 20%. Возможно, это изменение надо поставить в связь с тем, что в этом учебном году в семинарии появились новые приехавшие из Киева учителя Павел Сопковский, Иван Чишкевич и Иван Кремьянский, которые, чтобы показать епархиальному и

синодальному начальству эффективность своей работы, поставили оценки более высокие, чем учителя в предыдущем году. Возможно, подобного же рода «корпоративной солидарностью» объясняется и то, что в ведомости 1742/3 уч. г., по сравнению с ведомостью 1741/2 уч. г., мы находим в грамматических классах более значительную долю оценок неудовлетворительных – от 10 до 36% – и отсутствие оценок отличных: в 1742/3 уч. г. в семинарии появились три новых учителя Миткевич, Ямницкий и Скебенский, которые вместе учились в классе философии в Киево-Могилянской академии в 1737/8 уч. г. [1, с. 62–63], и возможно, для того, чтобы продемонстрировать свою строгость и принципиальность, они в первый год своей работы выставили ученикам оценки менее высокие, чем учителя в предшествующем году.

Также общую тенденцию в оценках у всех учителей можно видеть в ведомости за 1753/4 уч. г., где почти нет отличных оценок (кроме Василия Бузановского), и у всех учителей есть оценки неудовлетворительные. В этой же ведомости можно обратить внимание на сходство оценок, выставленных старшими членами академической корпорации – учителями, которые начали преподавать в семинарии еще в 1740-х гг.: Иоасафом Миткевичем, Парфением Сопковским и Иерофеем Кремянским. У всех троих хорошие оценки составляют более 60%, в то время как у учителей грамматических классов доля этих оценок не доходит и до 50%.

В ведомостях за 1740/1 и 1742/3 уч. г. можно заметить, что доля оценок хороших падает от старших классов к младшим, а процент оценок неудовлетворительных растет. Похожее явление можно заметить и в ведомости за 1744/5 уч. г., где также от старших классов к младшим доля хороших оценок падает и растет процент оценок удовлетворительных.

Таким образом, в известных нам ведомостях 1740/1–1744/5 и 1753/4 уч. гг. картина успеваемости, т. е. соотношение высоких и низких оценок в разных классах, оказывается настолько различной, что не дает возможности однозначно судить о том, насколько высоким или низким был уровень успеваемости в Новгородской семинарии в первые десятилетия ее существования. Большое влияние на характер оценок, по-видимому, оказывала личность учителя. Для оценки успеваемости новгородских семинаристов в это время необходимо привлекать сравнительные данные из ведомостей других епархиальных школ и прежде всего Киевской академии.

-
1. Акты и документы, относящиеся к истории Киевской академии. Отделение II. Т. 1. Ч. 2. Киев, 1904.
 2. ГАНО. Ф. 480. Оп. 1. Д. 561.
 3. ГАНО. Ф. 480. Оп. 1. Д. 929.
 4. *Пантелеева А.А.* Успеваемость новгородских семинаристов по ведомостям 1741–1742 годов // Тезисы докл. аспирантов, соискателей, студентов XII науч. конф. преподавателей, аспирантов и студентов НовГУ. Великий Новгород, 4–9 апр. 2005 г. / Отв. ред. В.В. Шадурский. Великий Новгород, 2005. С. 12–14.
 5. *Пантелеева А.А.* Новгородская духовная семинария в 1753–1754 годах // Тезисы докл. аспирантов, соискателей, студентов XIII науч. конф. преподавателей, аспирантов и

- студентов НовГУ. Великий Новгород, 3–8 апр. 2006 г. / Отв. ред. В.В. Шадурский. Великий Новгород, 2006. С. 10–12.
6. РГИА. Ф. 796. Оп. 18. Д. 32.
 7. РГИА. Ф. 796. Оп. 18. Д. 32б.
 8. РГИА. Ф. 796. Оп. 18. Д. 32в.
 9. РГИА. Ф. 796. Оп. 18. Д. 32д.
 10. *Салонилов Н.В., Суториус К.В.* Ведомости учеников Новгородской архиерейской школы и семинарии как источник по истории образования в первой половине XVIII в. // Документальное наследие Новгорода и Новгородской земли. Проблемы сохранения и научного использования: Материалы XVII ежегод. науч. конф. Великий Новгород, 25 мая 2017 года / Отв. ред. Я.А. Васильев. Великий Новгород, 2018. С. 19–36.
 11. *Светлов Г.И.* Краткий очерк истории Новгородской духовной семинарии. Пг., 1917.

УДК 37.01

А.К. Галкин
Россия, Санкт-Петербург

КАК НОВГОРОДСКИЙ СЕМИНАРИСТ XVIII ВЕКА СТАЛ ЛЕКАРЕМ

В октябре 1769 г., по распоряжению Св. Синода, в С.-Петербург из Новгорода прибыли два семинариста, Степан Калинин и Никифор Тимофеев, для обучения лекарской науке у синодального лекаря И. Фукса, за счет Новгородской семинарии. Фукс устроил их «волонтирами» (вольнотружениками) в С.-Петербургский генеральный сухопутный госпиталь. Оба получили аттестат подлекаря. Полный курс прошел только один из них, Степан Калинин, но Медицинская коллегия почти на 2 года (до конца 1773) задерживала выдачу ему аттестата на звание лекаря. И. Фукс в июле 1774 г. дал С. Калинину блестящую характеристику, и указом Св. Синода от 14 ноября 1774 г. он был отправлен в Новгород «для исправления при тамошней семинарии лекарской должности».

Ключевые слова: Новгородская семинария, Святейший Синод, С.-Петербургский генеральный сухопутный госпиталь, Степан Калинин, Никифор Тимофеев, подлекарь, лекарь.

А.К. Galkin
Russia, St. Petersburg

HOW A NOVGORODIAN SEMINARIAN OF THE XVIII CENTURY BECAME A DOCTOR

In October 1769 two seminarians, Stephan Kalinin and Nikephor Timofeev, came from Novgorod to St. Petersburg according to the order of the Holy Synod to study medical science. For their better education synodal physician Johannes Fuchs transmitted them as externs to St. Petersburg Main Land forces Hospital. Both got a diploma of medical assistant. The whole course underwent only one of them, Stephan Kalinin, but the Medical Board for two years (up to the end of 1773) delayed an issue of appropriate certificate. In July 1774 J. Fuchs gave the best character witness to S. Kalinin, and November 24, 1774 the Holy Synod appointed him to the post of physician of Novgorod Seminary.

Keywords: Novgorod Seminary, Holy Synod, St. Petersburg Main Land forces Hospital, Stephan Kalinin, Nikephor Timofeev, medical assistant, physician.

15 июля 1769 г. учащиеся Новгородской семинарии были распущены на летние каникулы, а 19 числа в Новгород пришел указ из Св. Синода «истребовать» 2-х семинаристов из школы пиитики или синтаксимы «для обучения лекарской науке, ... особливо ежели сыщутся таковые, которые б при

своей понятности сами к той науке охоту и желание имели». Предполагалось, что курс учения они пройдут «при обретающемся при Св. Синоде лекаре» на кошт самой семинарии (по 30 руб. в год на человека, тогда как в Новгороде годовое содержание семинариста составляло 20–25 руб., но и на этой сумме стремились «экономить» [6, с. 266]), а по обучении «могут быть употреблены в пользу той же семинарии» [4, л. 1]. В число членов Синода с 1763 г. входил бывший ректор Новгородской семинарии (в 1759–1761) и ее же выпускник 1-го выпуска (1754) архимандрит Симон (Лагов), будущий архиепископ Рязанский. Возможно, что указ был принят по его инициативе. В 1768–1774 гг. в Новгороде не имелось архиерея, и семинарское правление, равно как и духовная консистория, находились под непосредственным управлением Св. Синода.

Тема повседневности, которой посвящена конференция, присутствует в этой истории с первых строк: органы центрального управления имеют весьма отдаленное представление о функционировании учреждений, которыми они заведуют. В Петербург за подписью префекта семинарии иеромонаха Транквиллина 23 июля ушел «репорт» о том, что до 1 сентября указ выполнить невозможно: «все распущены на вакацию в дома» [4, л. 5]. Отбор состоялся в первые недели нового учебного года. «Пашпорта» в С.-Петербург 21 сентября получили 14-летний Ефим Ефимов, сын священника новгородской Троицкой церкви в Ямской слободе, и 17-летний Никита Самуилов, сын священника Сокольницкого монастыря [4, л. 13]. Но в столице они провели считанные дни. Еще одна повседневность состоит в том, что органы управления не способны четко поставить задачу. Оказалось, что присланные «неудобны» – и «малолетни», и «поповы дети», а нужны семинаристы из «возрастных» и детей низших клириков (церковников), «которые б ко окончанию наук не весьма способны, однако не безпонятны» [4, л. 14–15 об.]. Новое требование Св. Синод сформулировал 30 сентября уже в обновленном составе: Симон (Лагов) 6 сентября был хиротонисан во епископа Костромского, его место занял епископ Тверской Гавриил (Петров) – будущий митрополит Новгородский и С.-Петербургский.

«Перевыборы» были произведены за 2 дня, и 6 октября в столицу направили 19-летнего пономарского сына Никифора Тимофеева из Бутковского погоста и сына дьячка выставки Шушелово Дегожского погоста Стефана Калинина, 21 года (оба – из класса пиитики) [4, л. 21–21 об.]. К тому времени в семинарию возвратились несостоявшиеся лекари, Ефимов и Самуилов. Расходы, которые понесла семинария на их бессмысленную поездку в Синод, власти, естественно, компенсировать не стали – еще одна повседневность. При указе Св. Синода от 13 октября Никифор и Стефан были отосланы к синодальному лекарю Ягану Фуксу [4, л. 24].

Русская медицинская повседневность до последней четверти XVIII в. сводилась к тому, что забота о здоровье гражданского населения в стране отсутствовала. К 1737 г. врачи имелись только в Москве и С.-Петербурге. При введении штатных должностей городских врачей в 1737 г., их предусматривалось назначить по одному в 56 крупнейших городов Российской империи (в том числе 42 – в города Великороссии, включая Сибирь). В тот год были заполнены всего

2 вакансии врачей, причем одна из них – в Новгороде. Что касается обширнейшей по территории Новгородской и Великолуцкой епархии, доходившей до Белого моря, то по штатам 1737 г. ее народонаселению полагалось довольствоваться двумя городскими врачами (кроме Новгорода – в Великих Луках). Замещение должностей шло крайне медленно – к 1754 г. оно не составило и половины (работало 26 городских врачей). Только в последней четверти XVIII в., с изданием «Учреждения о губерниях 1775 г.», каждый губернский город получал штатного доктора, а уездный (число которых в 1770-х гг. значительно возросло) – лекаря [2, с. 171–172]. Исключением была придворная медицина (по крайней мере, с Ивана Грозного) и военная (с эпохи Петра Великого). Оказывается, была еще и медицина ведомственная. В данном случае следует отметить, что синодальные члены больше доверяли профессиональным знаниям «еретика-лютора», чем собственным молитвам о здравии.

Фукс, познакомившись с учениками, принял наилучшее решение. Он согласовал вопрос об устройстве их «волонтирами» (вольнотружателями) для прохождения теоретического и практического курса при С.-Петербургском Генеральном сухопутном госпитале – ведущем медицинском учреждении страны. После того, как доктор и штатт-физик Иоганн Якоб Лерхе (1708–1780) проэкзаменовал новгородцев в знании латинского языка и способности «быть при медицинской науке», Медицинская коллегия 23 ноября разрешила им состоять «на их кошт волонтирами». Президент коллегии барон А.И. Черкасов 28 ноября 1769 г. сообщил об этом Св. Синоду [4, л. 30–30 об.]. Я. Фуку оставалось только следить за тем, чтобы положенная на содержание Н. Тимофееву и С. Калинину сумма вовремя и в полном объеме поступала из Новгорода. Повседневность была такова, что эти средства ему приходилось регулярно, начиная с января 1770 г., «выбивать» через Синод.

С 1 июля 1770 г. Св. Синод, по засвидетельствованию Фукса о прилежании и успехах учеников, положил производить им на содержание по 50 руб. в год [4, л. 44–45]. Деньги отправлялись из Новгорода звонкой монетой «при верной оказии», так как не было еще ни ассигнаций, ни кредитных учреждений. Новгородская семинария доверяла доставку в Синод денег на содержание учеников новгородскому посадскому человеку Федору Алексею, купцам Архипу Маслову и Труфановым – Антону и Саве Антонову, семинарскому подлекарю Алексею Слотвинскому, духовным лицам Новгородского архиерейского дома – эконому игумену Сковородского монастыря Митрофану и отправляющему должность казначея иеромонаху Парфению. В октябре 1770 г. 11 руб. 98 коп., издержанных Фуксом в первой половине года «на питомство» Никифора и Стефана «по необходимой их нужде», доставил новый ректор семинарии иеромонах Транквиллин [4, л. 60], ездивший в столицу для возведения в сан архимандрита. Масса интересных сведений содержится и в «резстрах», подаваемых Фуксом в Синод по полугодиям, в том числе о ценах на учебники и медицинские инструменты.

Стефан Калинин проявил большие способности: уже в конце 1770 г., по результатам публичного экзамена, он был удостоен, с прочими лекарскими

учениками, звания подлекаря, с выдачей аттестата. Барон А.И. Черкасов 24 декабря 1770 г. уведомил об этом Св. Синод [4, л. 73–73 об.], который через месяц приказал: «Калинину за ево прилежание и в науке медицинской успехи к производимому пятидесятирублевому жалованию прибавить десять рублей» [4, л. 74] (по-прежнему, из сумм, отпускаемых на Новгородскую семинарию). Подлинный аттестат с печатью «оператора и доктора» академика Кристофора фон Меллена (1740–1778) хранится в деле [4, л. 64]. В сентябре 1771 г. звания подлекаря удостоился и Никифор Тимофеев [4, л. 109].

Аттестованные подлекари продолжали совершенствоваться в своей области, как вдруг Медицинская коллегия доношением от 16 января 1772 г. предложила Синоду «уволить» их из духовного ведомства в ведомство самой коллегии. При этом она ссылалась как на якобы имевшиеся прецеденты, когда в середине 1750-х гг. из семинарий отпускали студентов «для обучения Медикохирургии и Фармации», так и на «нынешние обстоятельства», когда «в армию и в другие нужные места требуется подлекарей не малое число» [4, л. 109–109 об.]. Синод моментально навел справки [4, л. 110–110 об.], и оказалось, что Медицинская коллегия передергивала факты. В свое время по настойчивым представлениям Медицинской канцелярии (предшественницы Медицинской коллегии) были изданы два Синодских указа: 14 марта 1754 г. «О вызове студентов из Семинарий для обучения в казенных гошпиталях и аптеках Медикохирургии и Фармации» [3, № 10196. с 37–39] и 11 марта 1756 г. «О увольнении семинаристов для определения в Медико-Хирургическую Академию» [3, № 10521. с. 523–526]. В последнем указе в числе «ближайших к Москве и Санктпетербургу Семинарий», откуда дозволялось увольнять семинаристов, названа и Новгородская.

Согласно этим указам, желающих семинаристов увольняли для обучения хирургической и аптекарской наукам «не инако, как на казенный ... кошт» [4, л. 110 об.], здесь же обучение вольнослушателей оплачивало духовное ведомство, с тем, чтобы они впоследствии «полезными быть могли для той же самой семинарии». 6 февраля 1772 г. Синод постановил, что он «с представлением той коллегии согласится и в ведомство ее показанных учеников уволить не может» [Там же].

Медицинская коллегия попыталась использовать еще один рычаг: аттестованному в январе 1772 г. лекарем Стефану Калинину было отказано в получении аттестата под предлогом того, что документ может быть выдан лишь в случае его увольнения из Св. Синода в ведомство коллегии, а та, дескать, потом пришлет его по требованию Синода, «куда Св. Синод» заблагорассудит» [4, л. 115–115 об.]. Св. Синод насторожился и оставил «без действия» прошения Стефана Калинина как об увольнении его в Медицинскую коллегия с тем, чтобы тут же «истребовать» его лекарем в Новгородскую семинарию, так и о назначении его в ту же семинарию подлекарем. Выход из ситуации и здесь нашел Я. Фукс. Он предложил сделать так, чтобы Калинин и Тимофеев не «мозолили глаза» Медицинской коллегии, а находились при нем для помощи «при ползовании канцелярских Св. Синода служителей и салдат». В госпитале

они бы появлялись только на лекциях «в установленные для того дни» [4, л. 127]. Одновременно Фукс ходатайствовал об увеличении им жалованья, и Св. Синод 5 ноября 1772 г. распорядился прибавить каждому по 10 руб. в год из той же «семинарской суммы» [4, л. 133].

Повседневность дала себя знать с неожиданной стороны. 3 июля 1773 г. в Св. Синод из Медицинской коллегии за подписью ее члена Иоганна-Георга Моделя (1711–1775) был направлен рапорт о том, что Тимофеев, который и ранее «предусмотрен был неоднократно в пьянстве, ... немало увещан был и штрафован», «предвидится более в лекарской науке быть неспособен». Коллегия определила «выключить» его из госпиталя и отослать в Св. Синод [4, л. 143].

Рапорт был рассмотрен 29 июля 1773 г. неполным составом Синода (архиепископом Псковским Иннокентием (Нечаевым) и протопопом лейб-гвардии Преображенского полка Андреем Михайловым, который, по словам Г.А. Потемкина, «при сущем своем невежестве был пожалован Синода членом для знатности полку» [1, с. 229]). Определение, подписанное ими, не имеет равных по сочетанию каноничности и повседневности. «По указу Ея Императорского Величества Святейший Правительствующий Синод слушали: ... самовольно от госпиталя отлучая, обращается в том же пьянстве, так что и рожа разбита. Приказали: ...». Резолютивная часть предусматривала, что лекарь Фукс отныне будет иметь Тимофеева и Калинина «в своем полном ведении ... и о состоянии их в Св. Синод по полугоду репортовать» [4, л. 144–145]. С Тимофеева была взята расписка «отныне навсегда от пьянственных и других непорядочных поступков непременно воздерживаться» [4, л. 149]. Подсчитали и убыток, который понесла семинарская казна с 1769 г. на подготовку подлекаря-пьяницы – 222 руб. 86¼ коп. [4, л. 168].

Непонятно почему, но в конце 1773 г. Медицинская коллегия сменила гнев на милость и определила «волонтиру подлекарю Степану Калинину о достоинстве в лекари дать аттестат», о чем Св. Синод был извещен рапортом, подписанным 16 декабря 1773 г. членом коллегии Андреасом Линдеманом [4, л. 165]. Однако и после этого лекарь Калинин и подлекарь Тимофеев оставались под «смотрением» Фукса. В июле 1774 г. последний прислал в Синод развернутую характеристику своих подопечных [4, л. 191]. Калинин аттестован в ней с наилучшей стороны: «от самого приезда ево ... не был примечен ни в каких пороках, дело же свое отправляет рачительно и прилежно, да и неоднократно от гошпитальных главного доктора и штат лекаря о прилежаниях и успехах в должности ево были мне рекомендации». В связи с этим он просил в очередной раз прибавить ему жалование, «сколько Святейший Правительствующий Синод соизволит», чтобы он «в платье, книгах и инструментах ... не мог претерпевать недостатка». Напротив, Тимофеев, несмотря на данную подписку, «почасту обращается в пьянстве ... и ко исправлению надежды в нем не предвидится». Фуксу оставалось только предложить Синоду отрешить его «яко безнадежного от звания хирургического». Синод определением от 10–14 июля 1774 г. постановил производить Калинину по 100 руб. в год с 1 июля 1774 г. «из Новгородской

семинарии», а Тимофеева «отослать в военную коллегию для определения в военную службу при указе» [4, л. 195–196]. Указ от 16 июля 1774 г. военная коллегия получила в тот же день, вместе с пономарским сыном Никифором Тимофеевым. Скорости исполнения способствовало, в том числе, и размещение коллегий и Синода под одной крышей – в здании Двенадцати Коллегий.

Тем временем 10 июля 1774 г. подписанием Кючук-Кайнарджинского мира победоносно завершилась 6-летняя война с Турцией. В октябре того же года Медицинская коллегия через газету «Санктпетербургские ведомости» объявила о дозволении лекарю Степану Калинину «отправлять лекарскую практику» [5]. После этой публикации Св. Синоду уже не было нужды держать С. Калинина в «полуподполье». Указом от 14 ноября 1774 г., сообщенным «для ведома» и в Медицинскую коллегию, он был отпущен в Новгород «для исправления при тамошней семинарии лекарской должности», с жалованьем по 144 руб. в год «против городских лекарей». Ему разрешалось обучать медицине «одного ученика способного» и предписывалось собирать «потребные к лекарствам травы» [4, л. 235–235 об.].

Так по-разному завершилось 5-летнее пребывание в столице двух новгородских семинаристов, взятых в лекарскую науку.

Возвращение С. Калинина в Новгородскую семинарию почти совпало с назначением ее ректором архимандрита Феофила (Раева), у которого он учился еще до отъезда в С.-Петербург, когда тот преподавал в младших классах. Все неполных 7 лет служения Стефана в Новгороде пройдут при этом ректоре. В 1777 г. были построены новые ученические покои и лазарет «на посаде» [6, с. 266] – очевидно, в оборудовании лазарета принимал участие С. Калинин.

Имя лекаря Степана Калинина упомянуто в монографии Г.И. Светлова по истории Новгородской семинарии в 1740–1814 гг., в ней же находим сведения о его дальнейшей судьбе. В мае 1781 г. семинарское правление представило архиепископу Новгородскому и С.-Петербургскому Гавриилу (Петрову), что Калинин «нередко обращается в хмельном состоянии ... отчего ученики в лазарете остаются без пользования от болезней» [6, с. 288]. Архиепископ не стал принимать крутых мер (будучи членом Св. Синода с сентября 1769 г., он прекрасно знал по документам всю историю пребывания двух новгородцев в столице), а велел лишь взять с него подписку не употреблять «хмельного питья». Однако семинария в декабре того же года настояла на том, что ей лекарь не нужен, и указом Св. Синода от 4 марта 1782 г. С. Калинин был уволен в Медицинскую коллегию. Его определили лекарем в Петропавловский гарнизонный батальон [6, с. 288, 304] (современный Петропавловск, Казахстан).

1. Екатерина Вторая и Г.А. Потемкин. Личная переписка (1769–1791). М.: Директ-Медиа, 2014.
2. Палкин Б.Н. Русские госпитальные школы XVIII века и их воспитанники. М.: Медгиз, 1959.
3. Полное собрание законов Российской империи. Т. XIV. С 1754 по 1757. СПб., 1830.
4. Российский государственный исторический архив [РГИА]. Ф. 796. Оп. 50. Д. 263.
5. Санктпетербургские ведомости. 1774. № 80 (7 октября). [С. 9] [Прибавление. С. 1].
6. Светлов Г.И. Краткий очерк истории Новгородской духовной семинарии. Пгр., 1917.

УДК 37.015

*Н.Н. Вихрова
Россия, Великий Новгород*

**ПЕДАГОГИЧЕСКАЯ, ОБЩЕСТВЕННАЯ И ПРОСВЕТИТЕЛЬСКАЯ
ДЕЯТЕЛЬНОСТЬ А.Л. ГРОМАЧЕВСКОГО В НОВГОРОДЕ¹²**

В статье речь идет о педагогической, общественной и просветительской деятельности А.Л. Громачевского в Новгороде в 1862–1865 гг., когда он работал в Новгородской духовной семинарии. Обнародуются малоизвестные биографические сведения о Громачевском. Подробно освещается его сотрудничество со славянофильской газетой «День», обнаруживающее идейную близость Громачевского и редактора газеты И.С. Аксакова. Привлекаются печатные материалы Громачевского указанного периода, в которых, с одной стороны, видна общественно-педагогическая и просветительская деятельность молодого энергичного педагога, с другой стороны, представлены характерные детали провинциальной губернской жизни в ее повседневности.

Ключевые слова: А.Л. Громачевский, газета «День», И.С. Аксаков, А.Ф. Тютчева, Кирилл и Мефодий, Новгородская духовная семинария, педагогика

**N.N. Vikhrova
Russia, Veliky Novgorod**

**PEDAGOGICAL, SOCIAL AND EDUCATIONAL ACTIVITIES
A.L. GROMACHEVSKY IN NOVGOROD**

The article deals with the pedagogical, social and educational activities of A.L. Gromachevskiy in Novgorod in 1862–1865, when he worked in the Novgorod Theological Seminary. Little biographical information on Gromachevskiy is divulged. Details of his cooperation with the slavophile newspaper "Dyen", which reveals an ideological proximity of Gromachevskiy and Aksakov, editor of this newspaper, is highlighted. Gromachevskij's printed materials of specified period are involved in the research. In this materials, on the one hand, socio-pedagogical and educational activities of the young energetic teacher are visible and, on the other hand, characteristic details of provincial life in her humdrum are presented.

Keywords: A.L. Gromachevskij, newspaper "Dyen", I. S. Aksakov, A.F. Tyutcheva, Cyril and Methodius, Novgorod Theological Seminary, pedagogy.

А.Л. Громачевский – личность ныне почти забытая, известная лишь таганрогским краеведам (он был директором гимназии, в которой учился А.П. Чехов) и узкому кругу специалистов по истории педагогики, хотя в середине XIX века его имя часто соседствовало, например, с именем К. Ушинского, и несправедливо, что судьба наследия этих двух педагогов оказалась различна. Современное состояние российского образовательного пространства можно охарактеризовать как неустойчивое и в известной мере противоречивое. В нем причудливо переплетены разнородные элементы: тенденции к восстановлению некоторых структур дореволюционного периода, традиции советской школы и православной педагогики, достижения современного западного педагогического опыта и новейшие отечественные методики. Образовательная политика России с начала третьего тысячелетия находится в режиме перманентного реформирования, но до сих пор не выработала четких, научно обоснованных и удовлетворяющих большинство педагогов ориентиров на ближайшую и отдаленную перспективу. В этом

¹² Статья подготовлена при финансовой поддержке РФФИ, в рамках проекта № 18-012-00419

отношении современный период по накалу общественной значимости педагогических поисков соответствует знаковому периоду в истории России, связанному с реформами Александра II. А.Л. Громачевский принадлежал к поколению педагогов, начавших свою деятельность именно в это время, и по стечению обстоятельств первым местом его работы стала Новгородская духовная семинария.

Александр Лукич Громачевский родился в 1838 г. в с. Ступно Дубенского уезда Волынской губернии в многодетной семье потомственного священника Луки Матфеевича Громачевского. Несколько поколений священников Громачевских служили в церкви в честь Архистратига Михаила в с. Срибно Дубенского Волынской губ. Отсюда был родом отец А.Л. Громачевского – Лука Матфеевич, который служил здесь в 1852–1875 гг. и был похоронен. В отличие от своих братьев, учившихся в Волынской духовной семинарии, А.Л. Громачевский поступил в столичную Санкт-Петербургскую духовную семинарию, по окончании которой в 1858 г. был направлен в Московскую духовную академию, которую в свою очередь закончил в 1862 году «с правом на получение степени магистра, если прослужит два года в училищной или епархиальной службе с одобрением начальства». Осенью 1862 году он приступает к работе в качестве учителя Новгородской духовной семинарии. В 1866 году он возвратится в Петербург, где устроится на службу в Главное управление военно-учебных заведений вначале помощником архивиста, затем станет инспектором. Будет активно сотрудничать в журналах педагогического и религиозного содержания, таких как «Педагогический сборник», «Духовная беседа», «Русская школа», «Православное обозрение», «Заря» и др. В 1879 году в качестве окружного инспектора Южного учебного округа он будет направлен в Одессу, где проведет масштабную педагогическую конференцию. С 1883 по 1889 год станет директором гимназии в Керчи, где в 1887 г. отметил 25-летие своей служебной деятельности, а с 1890 года и до конца жизни в 1902 г. директорствует в гимназии в Таганроге [О некоторых биографических сведениях см.: 15, 18].

«Новгородский» период служебной деятельности имеет особую значимость в судьбе А.Л. Громачевского. В начале своего поприща он проявляет необычайную активность и в педагогической, и в духовной и в общественной сферах. В это время он сотрудничает с московской славянофильской газетой «День» (1861–1865), период выхода которой почти полностью совпал с пребыванием Громачевского в Новгороде. На страницах этой газеты появились замеченные и горячо одобренные главным редактором славянофильской газеты Иваном Аксаковым репортажи из Новгорода, представленные Громачевским.

Не одоббив официальный пафос празднования тысячелетия России в Новгороде и стремясь найти основания для действительно «народного праздника», прославляющего «землю», а не государство, И. Аксаков с энтузиазмом принимает альтернативную идею М.П. Погодина о праздновании в 1863 году тысячелетия славянской письменности, связанной с именами

первоучителей Кирилла и Мефодия [см. подробнее: 7]. По мысли И. Аксакова, Кирилл и Мефодий выступают не только как символы объединения славянских племен и осознания своей общеплеменной идентичности, но и как созидатели внутри отдельного славянского народа. И неслучайно в его газете материалы о праздновании памяти святых первоучителей представлены из двух городов – Москвы и Новгорода. В мае 1863 года сам главный редактор довольно пространно пересказывает со своими сочувственными комментариями репортаж А. Громачевского о праздновании дней славянской письменности в Новгороде и заостряет внимание на заключительных словах автора из провинции, идеологически совпадающие со славянофильской позицией: «Дай Бог, чтобы этот знаменательный для всего славянского мира праздник, напомнив о единстве славян, разрозненных историческими судьбами, но имеющих во главе своей истории одних и тех же равноапостольных учителей – Кирилла и Мефодия, способствовал к водворению между славянами мира и любви и к утверждению единения религиозного, нарушение которого чрез внесение чуждых славянскому духу элементов из стихийного Запада – принесло так много зла для целостности славянского мира! Этого не может не пожелать каждый славянин, особенно ввиду настоящих событий – ввиду кровавой распри между *славянами*». [3, с. 19. См. также републикацию: 4, с. 74–75. Комм. с. 513–514.] Добавим, что более полное описание этого праздника А.Л. Громачевский опубликовал отдельной брошюрой [11].

Еще одна статья А. Громачевского «Движение раскола в Н-ской губернии» [10] о секте беспоповцев также вызвала, видимо, живой интерес главного редактора, судя по его примечанию: «Помещаем эту статью как любопытное указание – как на движение раскола, так и на характер деятельности нашего духовенства...» [Там же. С. 6]. Аксаков в свое время по роду службы подготавливал записку о расколе в Ярославской губернии и в дальнейшем следил за разными проявлениями сектантства – от описания изуверской секты помрачителей, статья о которой, кстати, помещена в «Дне», до статьи В. Соловьева «Церковь и раскол»). В статье Громачевский бегло, но не избегая интересных деталей, описывает ситуацию с активизацией религиозного раскола в С<тарорусск>ом уезде (все реальные топонимы и антропонимы деликатно заменены начальной буквой) в пореформенное время, поднимая вопрос о слишком широко понятой крестьянами эмансипации. Следует отметить, что при всей нетерпимости к раскольническому движению, Громачевский, так же, как и Аксаков, не приветствовал полицейских мер по отношению к раскольникам, а уповал на просветительское слово православного священника. Так, с большим уважением он упоминает священника Г<ороде>цкой церкви Тимофея Твердынского. До 1865 г. Громачевский успел собрать материал по расколу в отдаленном Череповецком уезде, принадлежавшем тогда Новгородской губернии, а опубликовал его только в 1871 г. в журнале «Заря» [14].

Но больше всего задела за живое редактора-славянофила коротенькая статья Громачевского «Церковно-юридический вопрос» [13], опубликованная в

октябре 1865 г. и послужившая поводом для передовой, начало которой буквально следующее: «Обращаем внимание наших читателей на небольшую статейку, помещенную ниже под заглавием *«Церковно-юридический вопрос»* [2, с. 821]. В заметке рассказывалось, что после совершения в Новгороде смертной казни над двумя преступниками священники отказались совершить над их могилами молитвы и панихиды, аргументируя это тем, что *молиться о преступниках запрещено*. Такое объяснение глубоко оскорбило религиозное чувство А.Л. Громачевского: «Мы никак не можем допустить, чтобы существовало где-нибудь такое постановление, в силу которого церковь не имела бы права молиться за своих детей, хотя бы и «преступных». Преступники понесли свое наказание; земной закон удовлетворен; зачем же еще лишать их тех прав, которые принадлежат им как христианам, тем более что преступники пред казнью раскаялись в своем преступлении, очистили свой грех исповедью и приведены в общение с церковью и Богом чрез таинство причащения? В силу принесенного ими покаяния, церковь имеет и право, и обязанность молиться за них как за своих членов. Недаром же церковь называется чадолюбивою, любвеобильною матерью: ведь это не пустые же слова. Свою любовь к членам церковь и обнаруживает особенно там, где они более всего нуждаются именно в его помощи, в ее заступлении. Общество гражданское отвергло преступника как вредного, гнилого члена и осудило его на смерть; а церковь, руководясь более высокими началами – любви и высшего христианского человеколюбия, прощает там, где не может простить суд гражданский. – Зачем же, простивши преступников и удостоив их двух великих таинств, священник отказывает им в меньшем – в молитве за них, в которой они более всего нуждаются? Ведь молились же в прежнее время и отпевали по христианскому чиноположению тех, которые умирали во время наказания плетью или сквозь строй? Желалось бы, чтобы этот вопрос обсудили наши юристы-богословы и чтобы были изданы для руководства духовенству какие-нибудь правила касательно этих случаев. А то ведь нельзя равнодушно слышать от священников, будто нельзя молиться за преступников. Мы думаем, что суд гражданский не может и никакого права не имеет простираť свою власть так далеко, чтобы лишать осужденных преступников за лишением прав гражданских еще и тех прав, которые им принадлежат как покаявшимся христианам и которых, кроме церкви самой, их и лишить никто не может» [13, с. 824].

Главный редактор «Дня», оттолкнувшись от представленного Громачевским сюжета, пошел дальше и энергично поставил вопрос о необходимости полной отмены смертной казни в России. Кстати говоря, материалы А. Громачевского и Ивана Аксакова не оставили безучастным и цензурный комитет. Собственно, предварительная цензура была уже отменена, однако цензурный комитет обязан был следить за публикациями и пресекать неблагонадежные. За газетой «День» наблюдал член Главного управления по делам печати известный писатель И.А. Гончаров, автор «Обломова». Он и отметил эти статьи как явно противоправительственные (заводить разговор об отмене смертной казни после польского восстания и в период

террористических актов было недопустимо) [8, с. 588–591]. Насколько принципиальное значение имел для Аксакова вопрос о смертной казни, возбужденный заметкой Громачевского, свидетельствует и переписка этого времени с невестой, А.Ф. Тютчевой, дочерью известного поэта. А.Ф. Тютчева при том, что была глубоко верующим человеком, все же посчитала представления своего жениха несколько идеалистическими, оторванными от «практики» государственной жизни. В этом отношении она, по сути, оказалась близка позиции цензора И. Гончарова, что вызвало искреннее возмущение Аксакова: «Это разделение теории и практики – принадлежит к самым избитым вещам и служит постоянным оправданием всякому уклонению от христианского идеала. То же говорится, когда дело идет о чистоте жизни! Я вовсе не обвиняю правительство в свирепости, хотя при этом добродушном правительстве казнено больше, чем во все царствование Николая Павл<овича> (я исключаю польскую войну в обоих царствованиях). Зло даже не в отдельном факте, а в принципе. Я восстаю против внесения смертной казни в уголовный кодекс, в признании ее принципа. Неужели ты этого не прочла? Это признание есть новейшее приобретение. Хорош прогресс. Неужели ты этого ничего не сообразила? Так-то мы приближаемся к идеалу России!» [16, л. 142].

Развивая мысль о христианском идеале, Аксаков далее разъясняет невесте: «Так называемый практический взгляд есть самый ограниченный и близорукий. Практический взгляд оправдывает и плутовство, и подлость, и всякие дурные средства к достижению цели. Добродетель, честность, все это, по мнению самодовольной дешевой мудрости практиков, вещи самые непрактичные. Но они ошибаются. Христианство – самая практическая вещь в мире; путь добра, правды, честности оказывается, в конце концов, самый прямой и короткий – следовательно, самый практический путь». [Там же. л. 143] Думается, что согласуясь именно с этой идеей, которую Аксаков проводил в том числе и на страницах своего издания, А.Л. Громачевский впоследствии создаст свою интересную «христоцентрическую» педагогическую теорию. [О «евангельской педагогике» Громачевского см.: 17, с. 176–192]. Ядро этой теории состоит, по словам автора, в том, что «христианство... заключает в себе тот духовно-жизненный общечеловеческий принцип, который, не различая ни национальностей, ни сословий, ни полов, по своей общности находит полное применение в практике, подходит к всевозможным отношениям и условиям и обнимает собою все истинные стремления духа в науке, искусстве и жизни; этот принцип исключает лишь то, что враждебно и опасно нравственной свободе человеческого духа» [9, с. 15]. Можно не сомневаться, что и в своей практической педагогической деятельности Громачевский руководствовался этими христианско-гуманистическими принципами.

Просветительская деятельность А.Л. Громачевского не исчерпывалась сотрудничеством только с московской газетой. В 1863 г. он опубликовал сначала в журнале «Духовная беседа», потом отдельной брошюрой статью, описывающую значимое религиозное событие Новгорода – торжество

обнесения святых мощей преподобного Антония вокруг храма Рождества Богородицы в Антониевом монастыре 5 июля 1863 г. [12]. Эта статья не только передает любопытные исторические детали духовной жизни Новгорода середины XIX века, но и отчасти раскрывает нравственный облик автора.

Вначале статьи Громачевский описывает «предпразднество»: «Накануне праздника совершенно было присоединение к православию одного сына западной церкви – Фабиана Фабрыция, происходящего из дворян Липовецкого уезда Киевской губернии и служащего рейткнехтом в конюшенном отделении Государя Наследника Цесаревича. Изъявив намерение вступить в общение с православною церковью Фабиан Фабрыций сам пожелал, чтобы священнодействие присоединения было совершено в обители преподобного Антония, который сам некогда оставил Рим и римское вероисповедание. Вследствие этого контора конюшенного отделения Его Высочества отношением к преосвященному викарию новгородскому ходатайствовала об исполнении желания Фабрыция и уволила его для этой цели в Новгород на 28-м дней. Резолюцией преосвященного дело присоединения Фабрыция было поручено настоятелю Антониева монастыря, о. ректору новгородской духовной семинарии, архимандриту Макарию, которому угодно было назначить для этого 4-е июля – канун праздника в честь открытия мощей преподобного Антония» [12, с. 4]. Восприемниками новоприсоединенного Антония, бывшего Фабиана, стали Наследник цесаревич Николай Александрович и дочь новгородского губернатора Варвара Владимировна Скарятинна, служившая фрейлиной при дворе. Любопытно, что упоминаемые Громачевским высокопоставленные лица причудливым образом оказались связанными с кругом общения И. Аксакова – через его будущую жену Анну Федоровну Тютчеву, которая в это время была фрейлиной императрицы Марии Александровны (которая пожертвовала для раки Антония Римлянина упоминаемую Громачевским золотую глазетовую пелену) и воспитательницей ее детей – Великой княжны Марии и Великого князя Сергея. В 1865 г. во время предсмертной болезни Наследника престола Николая Александровича в Ницце она находилась рядом и в письмах на родину к сестре Е.Ф. Тютчевой и К.П. Победоносцеву подробно описывала скорбные события [5]. А.Ф. Тютчева, разумеется, была знакома и с В.В. Скарятинной, которая в 1871 г. вышла замуж за Д.С. Арсеньева, родного брата близкой подруги Тютчевой и знакомой Аксакова, Е.С. Шеншиной [См., например, ее письмо И.С. Аксакову о посещении Новгорода в 1861 г. в: 1, с. 168–169]. К тому же Д.С. Арсеньев станет воспитателем любимца А.Ф. Тютчевой – великого князя Сергея, с которым она до конца своей жизни поддерживала отношения.

Помимо вышеназванных высокопоставленных лиц Громачевский и в этой и в других статьях «новгородского» периода часто упоминает знаковые для новгородской церковной истории лица современников. Например, архимандрит Макарий (в миру – Николай Кириллович Миролюбов, при рождении Подлесенский), известный и как духовный писатель и историк, собиратель материалов об истории Великого Новгорода, в 1860–1866 гг. он был ректором

Новгородской духовной семинарии; Исидор (в миру Никольский Яков Сергеевич) – с 1860 г. митрополит Новгородский, Санкт-Петербургский, Финляндский и Эстляндский; викарий Новгородской епархии в 1863–1865 гг. епископ Старорусский Герасим (в миру Георгий Иванович Добросердов, при рождении Попов) и др. Следует обратить внимание также, что Громачевский, даже описывая события религиозного празднества, расценивает его как важное педагогическое явление, а не только духовное, особенно выделяя талантливых учеников. Так, в статье о праздновании тысячелетней годовщины славянской письменности в 1863 г. он не преминул подробно описать мероприятие в стенах Новгородской духовной семинарии с указанием того, что было прочитано воспитанниками высшего и среднего отделения, а что – младшего отделения, выделяя наиболее талантливых учеников. Например, он пишет: «В половине часа преосвященный прибыл в семинарию: при входе его вместе с посетителями в зал библиотеки собрались наставники и воспитанники семинарии; певчие семинарского хора пропели тропарь св. Кириллу и Мефодию; затем произнесена была воспитанником семинарии краткая приветственная речь к посетителям и прочтено стихотворение в честь Кирилла и Мефодия, составленное воспитанником высшего отделения Влад. Тихомировым. По прочтении стихотворения семинарские певчие пропели гимн в честь Кирилла и Мефодия, составленный тем же воспитанником Тихомировым и положенный на ноты известным новгородской публике любителем духовного пения священником Старорусским». [3, с. 74]. Здесь упоминаются Владимир Капитонович Тихомиров (1842–1872), автор гимна «Славяне! Песнею высокой почтим Апостолов славян...», который после окончания в 1863 г. Новгородской семинарии учился в Санкт-Петербургской духовной академии и Санкт-Петербургском университете (не окончил из-за неуплаты), после чего сотрудничал во многих столичных и провинциальных газетах [6, с. 626–627], и священник Василий Старорусский, композитор и музыкальный педагог, который в 1860-е гг. был настоятелем церкви Михаила Архангела в Новгороде, а затем стал регентом Новгородского архиерейского хора. Характерны также примечания Громачевского с характеристикой его учеников. Так, в этой статье он упоминает ученическое сочинение «О значении Кирилла и Мефодия в истории русской церкви» и добавляет: «Сочинение на эту тему, прочитанное воспитанником высшего отделения г. Посадским, заслуживает серьезного внимания как ученая диссертация, составленная со знанием дела» [3, с. 74]. Выпускник Новгородской семинарии Николай Посадский был направлен в Санкт-Петербургскую духовную академию, однако ее не закончил и следы его, к сожалению, обнаружить не удалось. В статье о празднестве обнесения мощей Антония Римлянина Громачевский упоминает еще одного талантливого ученика: «К концу всеобщей (около 11-ти часов вечера), когда стемнело, обитель была освещена огнями. На колокольне, в третьем ярусе, были расположены три картины, ярко освещенные. Первая картина представляла преподобного Антония, охраняющего обитель свою, эта картина, довольно большая, была написана воспитанником среднего отделения

семинарии Александром Веригиным, который сам выучился живописи и иконописию и обнаруживает довольно любви к этим занятиям» [12, с. 8]. И прибавляет в сноске: «Нельзя не желать, чтобы таланту, замечаемому в этом воспитаннике, было дано надлежащее образование и развитие, которого не может дать ему новгородская семинария, где нет класса живописи и иконописания» [Там же]. Желание Громачевского, видимо, не сбылось: Александр Веригин не прославился на художественном поприще, а выпущенный из семинарии в 1865 г., стал служить священником в Воскресенской Лученской церкви Обринской волости Тихвинского уезда.

Думается, «новгородский» период деятельности А.Л. Громачевского представляет собой типичную картину жизни провинциального интеллигента, стремящегося со свойственной молодости идеализмом противостоять рутине и серым будням. Вместе с тем для самого Громачевского это был период формирования коренных убеждений, возможно, близких к славянофильским, и основ христианско-гуманистической педагогики.

1. «День» И.С. Аксакова: история славянофильской газеты: Исследования. Материалы. Постатейная роспись. Ч. 1. / Под общ. ред. Н.Н. Вихровой, А.П. Дмитриева и Б.Ф. Егорова. СПб.: ООО "Росток", 2017. 816 с.
2. Аксаков И.С. Москва, 7 октября. По поводу статьи А.Л. Громачевского // День. 1865. 7 октября. № 35. С. 821–824.
3. Аксаков И.С. О праздновании памяти святых Кирилла и Мефодия // День. 1863. 18 мая. № 20. С. 19.
4. Аксаков И.С. Собрание сочинений. Т. 1: Славянский вопрос. Кн. 1 / Изд. подг. А.П. Дмитриев и Д.А. Федоров. СПб.: ООО «Росток», 2015. 639 с.
5. Болезнь и кончина Наследника-цесаревича Николая Александровича. 1865. Письма Анны Федоровны Тютчевой в Москву К.П. Победоносцеву и сестре ее Екатерине Федоровне // Русский Архив. 1905. № 5 (143). С. 283–304
6. Бронзов А.А. Белозерское духовное училище за сто лет его существования (1809–1909 гг.). Т. 1. Сергиев Посад: Тип. Св.-Тр. Сергиевой лавры, 1909. 714 с.
7. Вихрова Н.Н. Из Новгорода Великого. Новгородские материалы на страницах славянофильской газеты «День» (1861–1865) // Чело. 2014. № 1–2 (54–55). С. 55–60.
8. Гончаров И.А. Цензорские отзывы. 1865 / Предисл. К.А. Военского // Русский вестник. 1906. № 10. С. 576–619.
9. Громачевский А.Л. О религиозно-нравственном воспитании применительно к современным потребностям общества. СПб., тип. и лит. С.С. Степанова, 1869. 253 с.
10. Громачевский А.Л. Движение раскола в Н-ской губернии // День. 1864. 14 ноября. № 46. С. 6–8.
11. Громачевский А.Л. Одиннадцатое мая в Новгородской семинарии. Новгород: [б. и.], 1863. 20 с.
12. Громачевский А.Л. Празднество в Новгородском Антониевом монастыре 5-го июля 1863 года. Слово в день празднества в честь преподобного Антония Римлянина: Произнесено 5 июля 1863 г. / Архим. Макарий. СПб., 1863. 16 с.
13. Громачевский А.Л. Церковно-юридический вопрос // День. 1865. 7 октября. № 35. С. 824.
14. Громачевский А.Л. Череповские раскольники (этнографический этюд) // Заря. 1871. № 9. С. 120–133.
15. На смерть директора мужской гимназии // Приазовский край. 1902. 7 ноября. С. 3–4.
16. Письма И.С. Аксакова А.Ф. Тютчевой от 12 ноября 1865 г. // РГАЛИ. Ф. 10. Оп. 1. Ед. хр. 236.

17. Плеханов Е.А. Философско-педагогическая антропология «нового богословия». Владимир: ВГПУ, 2002. 264 с.
18. Чествование сорокалетия педагогической деятельности А.Л. Громачевского // Приазовский край. 1902. 7 октября. С. 3.

УДК 392

Д.Б. Терешкина
Россия, Великий Новгород

ПОВСЕДНЕВНОСТЬ В ЭКЗАМЕНАЦИОННЫХ СОЧИНЕНИЯХ 1915–1918 ГГ. В ФОНДЕ НОВГОРОДСКОЙ МУЖСКОЙ ГИМНАЗИИ ГАНО

Предлагается анализ сочинений из собрания Государственного архива Новгородской области, написанных солдатами царской армии – соискателями должности вольноопределяющихся второго разряда, сдававшими экстерном экзамены по пяти предметам, включая русский язык. Сочинения на темы из повседневной жизни солдат становятся ценными эго-документами, на основании которых можно делать выводы о повседневности как культурном явлении и результате коммуникативной задачи, поставленной в сочинении как речевом высказывании. Делаются выводы о признаках повседневности (повторяемость, отсутствие рефлексии, быстротечность времени, привычность совершающегося, «быт без бытия» и др.), о переходе событий исключительных в разряд повседневных, о явлении «обретения повседневности» как защитной реакции на стрессовые ситуации, а также об акте рассказывания как основного определителя статуса события для субъекта речи – как исключительного или как факта повседневности. Будучи порождением рефлексующего сознания (прежде всего – в речи), речью (т. е. ситуацией высказывания) для участников речевого события повседневность и может быть определяема.
Ключевые слова: эго-документ, повседневность, событие, речевая ситуация, рефлексия.

D.B. Tereshkina
Russia, Veliky Novgorod

DAILY LIFE IN THE EXAMINATION ESSAYS 1915-1918 GG. IN THE FUND OF THE NOVGOROD GYMNASIUM GANO

The article provides an overview of the works from the collection of the State archive of the Novgorod region, written by soldiers of the Russian imperial army – candidates to position of freely determined of the second category, who passed extern examinations in five subjects, including Russian. Soldiers essays on the themes of everyday life become valuable ego-documents, on the basis of which can draw conclusions about everyday life as a cultural phenomenon and the result of communicative tasks set in the composition as a speech statement. There are made conclusions about the signs of everyday life (repeatability, lack of reflection, the transience of time, the habitualness of performing, "life without being", etc.), the transition of exceptional events in the category of everyday, the phenomenon of "finding everyday life" as a protective reaction to stressful situations, as well as the act of telling as the main determinant of the status of the event for the subject of speech – as exceptional or as a fact of everyday life. Being a product of reflective consciousness (first of all – in speech), the everyday life may be detectable for the participants of speech event by the speech (ie. situation statements).

Key words: ego-document, everyday life, event, speech situation, reflection.

В область нашего внимания вошли сочинения солдат российской царской армии, сдававших в Новгородской мужской гимназии экзамены на низший офицерский чин – вольноопределяющегося 2 разряда. Дела фонда № 385 Государственного архива Новгородской области (ГАНО) [1], касающиеся

прохождения экзаменов претендентами на чин вольноопределяющегося, относятся к 1915–1918 гг.

В связи с изменением в 1874 г. системы воинской повинности подвергся реформам институт вольноопределяющихся [3]. Теперь они стали резервом для пополнения состава офицеров запаса, что стало особенно актуальным во время Первой мировой войны, когда российской армии остро не хватало командного офицерского состава. Вместо попадания на службу по жребию можно было добровольно поступить на службу лицам с образовательным цензом. В этом случае вольноопределяющимся обеспечивались более хорошие условия прохождения службы, меньший ее срок и последующее присвоение офицерского чина. Негласным правилом среди офицерства было обращение к вольноопределяющимся на «вы» и с именованием «господин».

Состав дел фонда № 385 Государственного архива Новгородской области, содержащих интересующие нас документы, представляют собой: экзаменационные списки прошедших испытания, свидетельства о сдаче экзаменов с баллами, прошения на сдачу экзаменов, выписки из метрических книг, удостоверения на командирование в гимназию для сдачи экзаменов, почтовые карточки с просьбой уведомить о возможности сдачи экзаменов, фотокарточки экзаменуемых, письменные экзаменационные работы соискателей.

Согласно сохранившимся экзаменационным спискам, экзамены сдавались по пяти основным предметам: Закону Божьему, русскому языку, арифметике, истории и географии. Оценка «3» («удовлетворительно») была преобладающей практически по всем предметам. «Пятерок» (за отличные знания) были считанные единицы (в основном по Закону Божьему, который традиционно сдавали лучше прочих предметов), редкими были «четверки». Русский язык сдавали хуже арифметики. Провалившие испытание по какому-либо предмету незамедлительно отбывали в свои воинские части, а сданные ими для прохождения испытаний документы высылались затем на указанный в запросах адрес.

Кавалеры орденов и награжденные медалями и знаками отличия военнослужащие действующей русской царской армии, прибывавшие в Новгородскую гимназию для сдачи экзаменов зачастую с театра военных действий, далеко не последние в боевом строю и в несении службы, в роли экзаменуемых чаще всего оказывались в положении «плохих учеников», усердие которых редко оценивалось хорошими отметками.

Требования к знаниям по русскому языку были достаточно высокими. От экзаменуемых требовалось «правильное, свободное и выразительное чтение прозаической и стихотворной речи и умение <...> указать главную мысль отрывка и ее развитие и связно передать прочитанное устно или письменно», сделать синтаксический и этимологический разбор данного отрывка и «написать небольшое сочинение на тему описания известного предмета или краткий рассказ о событии, без грубых ошибок в правописании <...> в этих сочинениях следует требовать последовательности изложения и правильности

языка»; последним этапом экзамена по русскому языку было «чтение и перевод церковной печати» [4, с. 33–34; 2].

Задания для экзаменации претендентов на вольноопределяющихся готовились специально – видимо, с расчетом, чтобы они были проще, чем, к примеру,, задания для экзамена на аттестат зрелости. По крайней мере, именно с работами «сторонних лиц», получающих аттестат зрелости в Новгородской мужской гимназии, можно ознакомиться в деле № 177 того же фонда № 385 ГАНУ. Экзаменационная комиссия для испытаний «сторонних лиц» также собиралась специально.

Темами сочинений, хранящихся в числе экзаменационных работ соискателей звания вольноопределяющихся в фонде Новгородской мужской гимназии, были «Прогулка по сельской ярмарке», «Праздничный день в нашей деревне», «Базарный день в нашем селе», «Зима в нашей деревне», «Мое любимое развлечение», «Большая река летом и зимой». Как правило, сочинение занимало один лист рукописного текста и представляло собой довольно примитивный рассказ о событии. Для сравнения, сочинения сдававших экзамены на аттестат зрелости были раз в пять объемнее, предварялись тезисным планом работы, написаны хорошим языком, с необходимыми навыками анализа текста (в д. № 177 этого фонда сохранились сочинения на тему «Положительные качества русской женщины по произведениям И.С. Тургенева»). «Низшие», малообразованные слои писали сочинения на тему об их повседневной жизни. Более образованным давались темы о типических явлениях на основе литературных произведений, о собирательных образах в них; аналитические способности здесь должны были проявляться вполне определенно. Однако, несмотря на простоту тем сочинений для соискателей звания вольноопределяющегося, оценивали их письменные работы достаточно строго: отмечали не только грамматические ошибки, но и «бессвязность», «бессодержательность» сочинений (некоторые экзаменационные работы сопровождаются краткими замечаниями проверяющих). Подавляющее большинство отметок за сочинения – «двойки» (итоговая отметка «тройка» по русскому языку ставилась, видимо, с учетом устного ответа). Бесхитростные рассказы о том, что окружало в обычной жизни унтер-офицеров, уланов и ефрейторов из крестьян и мещан, судя по всему, мало удовлетворяли новгородскую гимназическую комиссию.

В область нашего внимания попали сочинения на две темы, предложенные гимназической комиссией: «Моя жизнь и занятия до призыва на военную службу» (22 работы) и «Первые дни солдатской жизни» (6 сочинений).

Круг тем первой группы сочинений – место проживания, род занятий родителей, учеба (начальное, общее, профессиональное), поступление на службу и продвижение по ней, подробно писали о получаемом жаловании и его постепенном повышении, о переезде их провинции в Петроград, который провинциалам казался землей обетованной и что совершенно не подтверждалось в действительности. Повседневность изображается как череда

повторяющихся событий: «До призыва я жил очень хорошо, каждый день занимался, а потом ходил прогуляться. Летом, после отпуска в училище, я уезжал с братом в деревню и там с ним вместе ходил на работу»¹³. Языковыми маркерами семантики повседневности в сочинениях являются глаголы настоящего времени и прошедшего времени несовершенного вида, в сочетании с наречиями «обычно», «однообразно» и др., глаголы со значением многократности совершаемых действий («Приходил домой, бросал свои учебные книги и тотчас уходил на прогулку. Вернусь домой, нехотя принимаюсь заниматься и все надеюсь, что не спросят» (227)). Встречаются прямые умозаключения вроде: «Так проходит весь год незаметно» (217) «Так как до военной службы я еще учился в реальном училище, то особенных занятий или серьезного дела у меня не было» (227), «Время в учении проходило незаметно» (227). Апелляция к читателю, которому знакомы описываемые события и состояния, лишь подчеркивает обыденность рассказываемого: «Все, я думаю, знают, как проходит время учения и школьная жизнь. Я и теперь с удовольствием вспоминаю все прежние радости и неудачи, постигшие меня» (227). Указание ежедневных часов тяжелой монотонной службы подчеркивало ощущение повседневности: «До призыва я служил конторщиком в одной из частных контор города Петрограда. На службу поступил сразу же после окончания начального училища. Служба была очень однообразна. Каждый день, от 9 ч. утра до 6 ч. вечера, приходилось скрипеть пером и щелкать косточками на счетах» (283). Обыденность, судя по сочинениям, – это еще и отсутствие определенной цели в ежедневных занятиях: «Свободное время проводил так себе: читал что-нибудь, ловил рыбу и охотился, потом помогал и родным в ихних работах» (270). В рамках одной работы могла быть описана смена не только дней, но и времен года, целых лет: «Лето я проводил в деревне, где находил для себя много удовольствий. <...> Но день за днем проходил, наступала осень, и волей-неволею приходилось возвращаться в училище и приступать к занятиям» (227–227 об.). Однако именно повседневность, отсутствие поворотных событий давало ощущение быстро летящего времени: «Время летело так быстро, что сейчас, вспоминая свою жизнь, я не могу больше написать, чем я написал» (283).

Мысль об однообразии ничем не примечательных и отягощенных тяжелой работой будней как о тяжелой повседневности не только выражена в некоторых сочинениях, но и понята. «Вся жизнь, с детства и юности, человека из небогатой семьи почти однообразна. Начальная школа, а потом погоня за куском хлеба...» (242). Выходом из обыденности становятся приятные впечатления: «...а потому я начну писать о тех периодах в моей жизни и занятиях до военной службы, которые оставили после себя хорошие воспоминания» (Там же).

Выход за пределы повседневности обеспечивали: фактор неожиданности, эмоциональное восприятие нарушения обычного хода вещей, переход на ступень обобщений, позиционирование себя частью народа, политические

¹³ ГАНО. Ф. 385. Д. 141. Л. 217. Далее ссылки на листы даются в тексте в круглых скобках.

умозаключения, пусть и на примитивном, общедоступном уровне. «Так текла моя жизнь до тех пор, пока не открылась великая Европейская война. Пока наши войска удерживали противника, все было по-старому. Но когда наши стали отступать и неприятель забрал половину нашей, Курляндской губернии, тогда всем молодым людям было приказано выехать» (234–234 об.). «Призыв на военную службу был для меня неожиданностью. Я один сын, и все говорили, что меня не возьмут, но вышло не так. О это объявление! Оно изменило всю мою жизнь. Оторвало меня от родных, от близких и бросило меня в народный поток, который льется со всех концов нашей великой родины на врага, дерзко покушающегося на величие и целость ея» (283). Примечательно, что примитивным способом обобщения становится обращение к пословицам и «народной мудрости» в виде своеобразных штампов даже в самых слабых сочинениях: «По окончанию курса церковно-приходской школы я понял, что ученье свет, а неученье тьма, но пришлось на этом остановиться, так как не было средств больше учиться» (178). Показательный пример использования канцеляризмов видим еще в одном «двоячном» сочинении (отметим, что все сочинение испещрено подчеркиваниями и вопросительными знаками проверяющих): «Жизнь моя в периоде до призыва на военную службу протекала прямою струей и, точно вода, струилась вперед к моим переменам. Начиная от малых лет, я могу описать все то, что именно могло остаться в моей памяти. Когда я был еще мальчиком и достиг десятилетнего возраста, я начал кое-что творить и озорничать со своими товарищами, что послужило несоответственным к моему воспитанию. Родители все это видели и неоднократно становились противниками моей привычки, в результате чего я должен был покориться их требованию. На 11 году меня отдали мои родители в Боромлянское образцовое двухклассное училище, по окончании которого я мог стремиться к лучшему исходу моей жизни...» (260–260 об.). Призыв на военную службу практически во всех работах воспринимается как нарушение повседневности, слом в привычном ходе жизни.

Ментальным выходом из повседневности становится рефлексия, а также (в сочинениях верующих людей) – обращения к Богу. «Здесь же свершился и тот акт, который, почему-то, считают самым опасным в жизни. 12 июля 1913 года я женился. Читателю покажется смешной эта дата, но для меня она вечно останется в памяти. Судьба послала мне хорошего человека, человека, который научил меня жить и бороться с жизнью» (242–242 об.).

Вторая тема сочинения – «Первые дни солдатской жизни» – задавала иную коммуникативную задачу. Речь должна была идти, с одной стороны, о повседневности солдатского житья, с другой стороны, «первые дни» – это повествование о событии в жизни человека, поворот, после которого менялась сама повседневность. И сочинения в этом потоке совсем иные. Переход к солдатской жизни оказывался для большинства авторов сочинений фактором неожиданности с постоянным отрицательным значением. Авторы пишут о том, как были ошарашены всем, начиная с транспортировки до места службы («в телячьих вагонах по 40 человек»), размещения в Селищенских и Кречевицких казармах, поражавших новобранцев теснотой, грязью и малой

приспособленностью для проживания; авторы сочинений сетуют на грубость принимавших их офицеров и искренне удивляются «песням и веселью» среди военных, быстро привыкавших к солдатскому быту, строевой службе и занятиям по разным дисциплинам. «Роевая» солдатская жизнь осознавалась как приемлемая благодаря чувству сопричастности к ней всех служивых: «...когда мы тронулись в путь к не ведомому мне до сих пор Новгороду по Николаевской железной дороге, поместившись в вагоне человек по 35, мы уже ехали как дети одной семьи, настроение было самое веселое, и все желали скорее в батальон <...> Наблюдая вокруг себя, я видел на другой день опять всех веселыми, кругом раздавался звук русской гармошки и видны были кучки собравшихся посмотреть на пляшущих» (41–41 об.).

Не единожды звучат в сочинениях патриотические мотивы; желание оказаться «на театре военных действий» и защищать Отечество не было стерто впечатлениями от лишений и трудностей военного быта. В условиях крайнего дискомфорта для любого человека, только начинающего солдатскую жизнь, приспособление к этой жизни и обретение повседневности было спасением. Практически в каждом сочинении на эту тему описан переход от состояния поражающей новизны к режиму привычной повседневности. «Нас свели в манеж, где мы должны были помещаться. Там было солдат, что муравьев в муравейнике, и они производили такой шум, что с непривычки приходилось кричать, чтобы быть услышанным. Я почувствовал себя такой маленькой единицей, что даже раньше и представить себе не мог. К моему счастью, со мной было много моих знакомых, и я мало-помалу стал привыкать к окружающей обстановке. Утомленный дорогой, я скоро заснул и проспал до вечера. Вечером в первый раз я пошел ужинать в солдатскую столовую, кухню (так! – *Д.Т.*). Столовая помещалась в нижнем этаже, там было сыро, чем-то пахло, и я с трудом поел. <...> В 7 часов я вышел с другими на занятия. Меня занятия заинтересовали, и я позабыл даже про родину. Обрато мы пошли с песнями, и мне уже было приятно чувствовать себя в роли солдата. После обеда мы опять пошли на занятия.

Так и пошли дни за днями, недели за неделями. Скоро я стал получать письма с родины, где все обстояло благополучно, и мне стало много веселей.

Теперь к службе привык, но меня все еще давит казарменность, и с часу на час ожидаю отправки на позицию, где решаются судьбы народов» (32–33).

И дело не в менявшихся условиях, а в людях, к этим условиям приспособляющихся, пристраивающихся к непривычной жизни и делающих ее своим повседневным существованием: «Теперь с военной службой свыкся; привык глаз и обоняние к грязи и вони казарм, привык к военной дисциплине, которая первые дни коробила самолюбие» (76). В одном сочинении есть примечательная ошибка в сказуемом, демонстрирующая осознания границы во времени между двумя состояниями человека: «В таком порядке *начала продолжаться* (курсив мой – *Д.Т.*) солдатская жизнь. Сначала мне было трудно привыкать к этой незнакомой походной жизни, но теперь я привык и чувствую себя превосходно» (82 об.).

В осмыслении повседневности эго-документы [5] в виде сочинений взрослых людей имеют особую роль. С одной стороны, это свидетельства очевидности существования повседневности в виде постоянных занятий, течения жизни в привычных делах и мелочах, осознание скоротечности бытия именно в его привычном ритме. С другой стороны, сочинение, как коммуникативный жанр, представляет базу для выводов об одной из специфических черт повседневности как явления культуры. Эти выводы можно сформулировать следующим образом: повседневность как рефлекслируемое явление (а не просто как течение жизни, данность-в-бытии) актуализируется и осознается только в процессе речи (письменной и устной). Рефлексия – продукт речевой деятельности. Описание жизни как обыденного бытия позволяет воспринимать его как повседневность, признать его привычность, повторяемость – и в этом значимость (со знаком плюс или минус) для субъекта речи. Таким образом, само событие рассказывания является уникальным событием по отношению к повседневности. При этом рассказывание (т. е. речевое оформление повседневных ощущений) отменяет или редуцирует статус повседневности объект рассказывания (как известно, даже дневник является не прямым отражением происходящих обычных вещей, а их в той или иной мере художественной обработке). Можно сказать, что любое событие повседневности (ловля рыбы, любование морем, начало учебы или солдатской службы и проч.) в процессе рассказывания становится событием, причем переживается как событие (уникальное, нетипичное). Напротив, ряд каждый раз уникальных событий (поездка на дачу, купание в озере и проч.) в процессе рассказывания может осознаваться как череда обыденных событий (об этом, например, говорят школьные сочинения на тему «Как я провел лето»). В русской культуре противостояние «настоящей жизни» повседневности сохранялось примерно до второй половины XX века. Первыми проявили интерес к повседневной культуре литературоведы (Б. Эйхенбаум, Ю. Тынянов, Л. Гинзбург, лотмановская школа). Филологический подход к осмыслению повседневности в наше время может быть продолжен в русле теории коммуникации. Как речью (языком) было придумано явление повседневности, так языковыми средствами оно и может быть объяснено.

1. Государственный архив Новгородской области. Фонды дореволюционного периода: Путеводитель / Сост. И.М. Букштынова, И.В. Киселева, А.В. Кузнецов, О.В. Снытко. М.: Рукописные памятники Древней Руси, 2013. С. 222–223.
2. Новейшие подробные правила и программы для поступления в военную службу вольноопределяющимися, а также в юнкерские и военные училища. С позднейшими узаконениями и разъяснениями / Сост. М.А. Орлов. Изд. 2-е, доп. Спб., 1910.
3. Сологуб К.Н. Профессиональный статус вольноопределяющихся и охотников Русской императорской армии и флота (1874–1917 гг.) // Генеалогия: Альманах. 2010. № 13. С. 94–130.
4. Справочная книжка для вольноопределяющихся. Спб., 1874.
5. Терешкина Д.Б. Записные книжки дореволюционного периода в фондах Отдела письменных источников Новгородского музея // Новгородский исторический сборник. Великий Новгород, 2016. Вып. 16 (26). С. 260–284.

ИСТОРИЧЕСКАЯ ПАМЯТЬ НОВГОРОДЦЕВ О СОВЕТСКОМ ОБРАЗОВАНИИ

Основное понятие – историческая память как феномен коллективной памяти, существование которого возможно на основе диалога поколений. Советское образование – важный предмет исторической памяти. Университетские педагогические проекты «Семья грамотеев» и «Студенческий привет из СССР» выступают как формы развития исторической памяти новгородцев. Суть проектов – организация общения между представителями разных поколений на тему советского образования в жизни простого человека. Характеристики советского образования, сохранённые в памяти новгородцев: влияние исторического фона на возможность получения образования; активное участие в кружковой деятельности; обучение в Ленинграде, что обуславливалось близким соседством с Новгородом; описание бытовых условий (питание, общежития, форма) как простых и даже скудных и одновременно бесплатность, доступность. Такое сочетание обеспечило массовость участия в образовании, что позволило ему стать частью повседневной жизни большинства советского народа. Ведущей чертой исторической памяти новгородцев о советском образовании можно считать отношение к образованию: при том, что для большинства образование было частью повседневной жизни, оно воспринималось как ценность. Это отношение старшее поколение сумело передать потомкам.

Ключевые слова: историческая память, характеристики советского образования, общение поколений, ценностное отношение.

Е.О. Orlova
Russia, Veliky Novgorod

THE HISTORICAL MEMORY OF NOVGOROD SOVIET EDUCATION

The basic concept is historical memory as a phenomenon of collective memory, the existence of which is possible on the basis of the dialogue of generations. Soviet education is an important subject of historical memory. University pedagogical projects "Family of Literates" and "Student Greetings from the USSR" act as forms of development of historical memory of Novgorod citizens. The essence of the projects is the organization of communication between representatives of different generations on the topic of Soviet education in the life of an ordinary person. Characteristics of Soviet education, preserved in the memory of Novgorodians: the influence of the historical background on the possibility of education; active participation in interest groups; training in Leningrad, which was due to the close proximity to Novgorod; description of living conditions (food, dormitories, form) as simple and even meager and at the same time free, available. This combination ensured mass participation in education, which allowed it to become a part of the daily life of the majority of the Soviet people. The leading feature of the historical memory of Novgorodians about the Soviet education can be considered the attitude to education: despite the fact that for most people education was a part of everyday life, it was perceived as a value. The older generation was able to pass this attitude on to their descendants.

Key words: historical memory, characteristics of Soviet education, communication of generations, value attitude.

Представление о повседневной жизни, по нашему мнению, во многом основано на исторической памяти. Данное понятие разрабатывал Морис Хальтбвакс [2, 3]. Для нас важным выступает ряд его суждений. Первое: «Наша память опирается не на выученную, а на прожитую историю. Под «историей» ...следует понимать не хронологическую череду событий и дат, а всё то, что отличает один период от других и о чём книги и рассказы, как правило, дают

нам лишь весьма схематичное и неполное представление» [2]. Речь идёт не только, например, о политическом строе, а, прежде всего о повседневной жизни человека. Так, ярким примером выступает история России конца XX в.: если интересоваться воспоминаниями современников о советском периоде, то большинство будет называть не даты и события, помещённые на страницах учебников, а то, чем отличалась их повседневная жизнь – как питались, как проводили праздники, как одевались и в том числе, как получали образование.

Понять эти отличия в историческом аспекте могут люди, прошедшие смену исторических эпох. Наследники могут осознать эти отличия посредством общения с предками. Общение поколений как условие функционирования исторической памяти – это второе положение в теории Хальбвакса, значимое для наших рассуждений. Отметим, что общение может быть как личным, так и посредством текстов.

В настоящее время понятие «исторической памяти» продолжает разрабатываться и имеет варианты толкования, однако в целом его можно определить как способность субъектов сохранять и передавать из поколения в поколение знания о произошедших исторических событиях, об исторических деятелях, о национальных героях, о традициях и т. д. [1].

Особенностью исторической памяти в России выступает то, что историческая идентичность российского общества во многом концентрируется на трагических событиях, например, на памяти о Великой Отечественной войне, что нашло своё отражение в акции «Бессмертный полк». Мы считаем, что развитие исторической памяти необходимо организовывать так, чтобы акцентировать внимание на истории достижений и успехов народа (например, освоение космического пространства, строительство БАМа). Причём к подобным достижениям можно относить не только события, но и развитие сфер жизни общества и человека, например, образование.

Обозначенные суждения легли в основу проектов «Семья грамотеев» и «Студенческий привет из СССР» (кафедра педагогики и методики начального образования Новгородского государственного университета имени Ярослава Мудрого). Суть проекта «Семья грамотеев» – организация общения между представителями разных поколений (студенты и их родители, а также другие родственники) на тему советского образования в жизни простого человека. Необходимо было не только побеседовать, но и зафиксировать воспоминания и сопроводить их разными документами (копии свидетельств о получении образования и фотографий). Одна из форм проекта «Студенческий привет из СССР» – анкета для родителей и родственников старшего поколения на тему образования в СССР. Вопросы для анкеты сочиняли сами студенты, по ним можно определить, что интересует современную студенческую молодёжь в обозначенной теме. Например, «Какие виды внешкольного образования существовали в советское время? Вы посещали какие-нибудь?», «Вы состояли в пионерской организации? Было ли это Ваше собственное желание? Чем Вы там занимались?», «Получали ли Вы стипендию во время обучения в ВУЗе/техникуме? Хватало ли её на проживание?»

В проекте «Семья грамотеев» приняли участие 31 студентка очного и заочного отделения. Анкеты из проекта «Студенческий привет из СССР» представили 17 студентов очной формы обучения. Данные, полученные в ходе сбора материалов, позволяют говорить о нескольких характеристиках советского образования, сохранённых в памяти новгородцев:

Во-первых, это влияние исторического фона на возможность образования. У многих студенток послевоенное поколение родственников не смогло получить другого образования, кроме школьного, так как вынуждено было идти работать. Следующее поколение уже имело возможность не только школьного, но и начального рабочего или среднего профессионального образования. Приведём пример, в табл. 1 помещены фрагменты воспоминаний, в которых изложена история поколений одной семьи.

Таблица 1

История одной семьи, демонстрирующая возможность получения образования в зависимости от исторических условий.

<p>Бабушка и дедушка с маминой стороны родились в военное время. Поэтому окончили 9-летнюю школу и сразу же стали работать. Дедушка работал на лесопилке, валил деревья в лесу. Бабушка работала в продовольственном магазине, а потом долгое время трудилась в местном клубе билетером.</p>	<p>Бабушка и дедушка с папиной стороны окончили 9 классов. Бабушка первое время работала на местной пекарне, после – в магазине продавцом непродовольственных товаров.</p>
<p>Мама родилась в 1958 г. в г. Пестово, закончила 10 классов, занималась во многих кружках: танцевальный, хор, волейбол, и сразу после школы пошла работать на Лесоперерабатывающий завод. Кроме этого у неё в библиотеке была самая толстая карточка, потому что она много читала. Так как семья жила бедно, маме пришлось отказаться от поступления в техникум. Её решение было – помогать своим родителям.</p>	<p>Папа родился в 1954 г. в г. Пестово. После окончания 10 классов, служил в танковых войсках. По завершении службы поступил в «Ленинградский техникум холодильной промышленности» и окончил его с отличием. Вернулся в Пестово и, не найдя работы по профессии, поступил в местное ПТУ-22 на профессию сварщика. По окончании училища устроился на «Опытно-механический завод, где проработал по профессии 22 года.</p>
<p>Студентка в 2006 г. окончила Пестовскую МАОУ СОШ № 2, поступила в НовГУ им. Ярослава Мудрого на психолого-педагогический факультет, проработав 3 г. психологом в школе, поступила на направление педагогическое образование, профиль «учитель начальных классов», заочное отделение.</p>	

В целом многие образовательные родословные, составленные студентами, свидетельствуют, что образовательный уровень изменяется от поколения к поколению в сторону роста. Так, если бабушки, прабабушки имели только школьное образование, то следующее поколение имело возможность получить среднее профессиональное, а их потомки преимущественно высшее образование. Можно говорить, что представленные студентами примеры исторической памяти показывают, что советское образование во второй половине XX в. становилось частью повседневной жизни жителей новгородской земли (в определённые периоды их жизни).

Во-вторых, признаком повседневности советского образования, по данным опросов, выступает активное участие в кружковой деятельности. К кружковой деятельности мы относим любое дополнительное образование, представленное секциями, кружками, Дворцами пионеров, станциями юных техников и т. д. Так, из 17 участников опроса по проекту «Студенческий привет из СССР» только двое отметили, что не посещали никаких кружков, один просто назвал Дом пионеров, все остальные – 14 человек – приводили в качестве примера нередко не по одному кружку. Их перечень говорит о широком диапазоне: фотокружок, кружок кройки и шитья, гитара, волейбол, баскетбол, гимнастика, самбо, теннис, секция лёгкой атлетики, английский язык, балетная студия, драматический театральный кружок, кружок актёрского мастерства, танцы, кружок юных натуралистов, шахматы, кружок кройки и шитья, рукоделие, курсы шофёров, занятия бетонщика, выжигание по дереву, лыжная секция, «Хозяюшка» (готовка, шитьё и т. д.). Приведём в качестве примера рассказ папы одной из студенток: «Играли с пацанами в футбол, ездили на соревнование, выиграли со счётом 6:0, а в этот же день был экзамен по геометрии, так как приехали, побежали сразу в школу, мокрые, потные, пришёл, вытащил билет, написал, рассказал на 5, Галина Ивановна (учитель математики) была в шоке». История показывает, насколько естественно было участие в кружках для советских школьников.

В-третьих, историческая память новгородцев сохранила характеристики бытовых условий получения образования в советское время: питание, общежития, форма. Казалось бы, воспоминания могут восприниматься как противоречивые: одновременно простота и даже скудность условий и бесплатность, доступность. Приведём пример воспоминаний респондента 1947 года рождения из Пестово, бабушки одной из студенток. После 9 класса она в 1963 г. поступила в ПТУ № 27 г. Ленинграда по специальности портной по пошиву мужского костюма. В табл. 2 представлены отрывки из воспоминаний, с одной стороны свидетельства, говорящие о бытовых сложностях, с другой – об устроенности быта.

Таблица 2

Описание бытовых условий получения образования

<p>Жили в общежитии по 15 человек в комнате.</p> <p>Чёрного хлеба не было, давался серый. С собой выносить нельзя было, но мы брали с собой маленькие сумочки, спрячем краюшку и так унесём. Вечером положим на батарею, он высохнет, ночью грызёшь сухарик.</p> <p>Хочу поделиться интересной историей: Как-то раз мы шли с девчонками со столовой, и у себя в папке с учёбы я нашла 15 копеек, как же мы обрадовались, побежали в лавку за батоном. Положили 15 копеек на ладошку, а кругом снег, замёрзшие шли по тропинке по узкой такой, и они упали, так дороги были эти 15 копеек, что мы перерыли весь снег и всё-таки нашли их.</p>	<p>Мы проходили практики на фабриках, помню на Володарской фабрике.</p> <p>Учились мы на гос. обеспечении, что сшили на практике, от этого получали 30% стоимости работы.</p> <p>Нас хорошо кормили: три раза в день бесплатно с рыбьим жиром. Кашу мы съедали, а жир оставляли на тарелках.</p> <p>Всем выдавали форму бесплатно одинаковую. Платье было к низу на сборочке с кушаком, сами пришивали воротнички и манжеты.</p>
--	--

Скудность и одновременная доступность могут восприниматься как противоречивая характеристика быта учащихся. Однако такое сочетание обеспечивало массовость участия в образовании, что позволило ему стать частью повседневной жизни большинства советского народа (на определённом этапе жизни каждого человека).

Ещё одна черта советского образования, отражённая в памяти новгородцев – это возможность получать образование в Ленинграде, что обуславливалось близким соседством. Многие жители новгородской земли не просто хотели учиться в Ленинграде, но смело отправлялись туда и считали это как само собой разумеющееся. Из материалов, собранных студенткой: «После окончания школы мои папа и мама с разных уголков нашей области (Хвойная и Холм – Е.О.) поехали поступать в Ленинград. Раздумий куда поступать не было – Ленинград и только Ленинград и ничего кроме Ленинграда! Когда я спросила, почему именно туда, на меня посмотрели с удивлением: «А куда же ещё?!». Год поступления моих родителей был очень тяжёлым. В это время все школы страны готовили два выпуска – 10-е и 11-е классы. Абитуриентов было 2 миллиона человек и несколько сот тысяч». Мама студентки поступала в Ленинградский Государственный институт культуры им. Н.К. Крупской, конкурс был огромный – 21 человек на место. Поступала три года и сумела пройти только на резервное место после собеседования у ректора. Папа последовательно подавал документы в несколько вузов, пока не хватило проходных баллов: Ленинградский Государственный педиатрический медицинский университет, Ленинградский санитарно-гигиенический медицинский институт, Ленинградский технический институт, Ленинградскую орден Ленина лесотехническую академию им. Кирова. Год учится заочно, снова приезжает в Ленинград, и переводиться на очное отделение.

Выбранная история поступления демонстрирует настойчивость абитуриентов, основанную на сильном желании учиться в городе на Неве и убеждённости, что это возможно и для выпускников школ небольших городков новгородской земли. Такие истории не единичны – память жителей новгородского края говорит, что учёба в Ленинграде не воспринималась чем-то невероятным и такое представление во многом и определяло то, что образовательная повседневность для многих становилась ленинградской.

Возможно, самое главное, что сохранила историческая память новгородцев о советском образовании – это отношение к образованию как ценности. Показателен один из рассказов. В нём есть многие названные выше характеристики: влияние условий на возможность получения образования, поступление в техникум, а потом в ленинградский институт. Однако главное в словах папы студентки ценностное отношение к образованию: «... зимой они с младшим братом ... ходили в школу по очереди, так как на двоих у них была одна пара валенок. Но это совсем не помешало папе закончить школу на «4» и «5» и успешно поступить на обучение в Валдайский сельскохозяйственный техникум по специальности «Механизация сельского хозяйства». После

окончания техникума мой папа поступил в Ленинградский сельскохозяйственный институт. Через два года в семье произошло горе – умер мой дедушка, и папа вынужден был оставить учёбу в институте и зарабатывать себе на хлеб, так как в семье папы детей тоже было пятеро... «Не нашёл в себе сил», – отвечал на мой вопрос отец, когда я спрашивала, почему он не продолжил учёбу. «Не до того было», – говорил он всегда с неподдельной грустью. ...Папа всегда говорил: «Не так важно, какое у тебя образование, главное, чтоб воспитание было высшим, и ты умела изменить мир вокруг себя в лучшую сторону». Несмотря на это, он всегда хотел, чтобы я воплотила в жизнь его мечту – иметь высшее образование... И сейчас, когда порой настигает лень в учёбе, я всегда помню о том, что делаю это не только для себя, но и для него своего папы, который обязательно порадуетя вместе со мной заветному диплому... Диплому о высшем образовании... Сбывшейся мечте...»

Итак, историческая память новгородцев показывает, что для большинства живущих на Новгородчине образование было частью повседневной жизни и одновременно воспринималось как ценность. Это отношение старшее поколение сумело передать своим потомкам.

1. *Ахметишина А.В.* Понятие «Историческая память» и её значение в современном российском обществе // Актуальные вопросы общественных наук: социология, политология, философия, история: сб. статей по мат-лам. XXXVIII междунар. науч.-практ. конф. № 6 (38). Новосибирск: СибАК, 2014.
2. *Хальбвакс М.* Коллективная и историческая память // Неприкосновенный запас. 2005. № 2–3. С. 8–27. URL: <http://magazines.russ.ru/nz/2005/2/ha2.html> (дата обращения: 23.08.2018).
3. *Хальбвакс М.* Социальные рамки памяти / Пер. с фр. и вступительная статья С.Н. Зенкина. М.: Новое издательство, 2007. 348 с.

УДК 75.03

*А.Н. Кириллов
Россия, Великий Новгород*

У ИСТОКОВ ОБЩЕСТВА ХУДОЖНИКОВ НОВГОРОДА

Статья посвящена созданию в Новгороде первого Общества художников. Подчеркивается ведущее значение в образовании Общества известного художника-авангардиста Л.Т. Чупятова, и прослеживается связь его жизненного пути и творчества с Новгородом. Рассказывается о судьбах других членов организации.

Ключевые слова: Новгород, Общество художников, Л.Т. Чупятов, Л.И. Коваленков, К.С. и Д.А. Джовани.

*A.N. Kirillov
Russia, Veliky Novgorod*

AT THE ORIGINS OF THE SOCIETY OF ARTISTS OF NOVGOROD

Article is devoted to creation in Novgorod of the first Society of artists. The leading value in formation of Society of the famous artist avant-gardist L.T. Chupyatov is emphasized, and communication of his course of life and creativity with Novgorod is traced. It is told about destinies of other members of the organization.

Keywords: Novgorod, Society of artists, L.T. Chupyatov, L.I. Kovalenkov, K.S. and D.A. Giovanni.

В истории Новгорода начала XX века известны отдельные попытки объединения разрозненных художественных сил города. В 1903 г. вокруг начальника отдела Казенной палаты, бывшего артиллерийского офицера К.П. Мозовского возник кружок художников-любителей. Довольно разнородной группе людей удалось на какое-то время тесно сойтись. Кружковцы сняли квартиру, ставшую импровизированной студией, вместе выезжали на натуру. Но весной 1904 г. группа распалась [20].

Другой вехой в культурной жизни города стало открытие 28 марта 1911 г. в помещении Общественного клуба на Козьмодемьянской улице первой художественной выставки. Участие в ней приняло около 30 профессиональных художников и любителей, в том числе иногородних. Кроме произведений живописи, к показу принимались предметы декоративно-прикладного искусства. Заведовал выставкой К.П. Мозовской [21]. Летом того же года в Новгороде состоялась вторая выставка картин, экспонентами которой стали бывший ученик местного реального училища Е.К. Псковитинов и петербургский график А.В. Манганари.

Организация, объединившая новгородских художников, возникла накануне первой годовщины установления советской власти. 14 октября 1918 г. в «Отдел внутреннего управления Новгородского губернского Совета рабочих, красноармейских и крестьянских депутатов»¹⁴ поступило заявление от группы лиц, организовавших в Общество художников и просивших власти о его регистрации. К заявлению прикладывался временный устав общества и список его членов. Председателем Общества был выбран Леонид Терентьевич Чупятков, секретарем – выпускник Новгородского реального училища Леонид Иванович Коваленков. Эти двое и явились учредителями и главными инициаторами создания первой в Новгороде организации художников.

Членами Общества, а всего их было пятеро, состояли: Михаил Павлович Чупуро, Николай Михайлович Эльснер и Ксения Александровна Джовани. Кроме того, в его состав вошло семь членов-соревнователей, одним из них был Дионисий Александрович Джовани. Временным адресом правления Общества стало место проживания Коваленкова: Троицкая улица, дом № 17. «Препятствий» к регистрации и деятельности Общества у органов власти не имелось [11].

Из воспоминаний об этом времени Н.Г. Порфиридова: «В городе оказалось несколько молодых художников, связанных с ним по происхождению или родственными связям, обучавшихся в Петрограде, но временно его покинувших. Среди них были талантливые люди. Один из любимых и близких учеников К.С. Петрова-Водкина Леонид Терентьевич Чупятков, вечно углубленный в свои теории и эксперименты, как и его учитель. Активный противник чупятковской "заумности" Николай Михайлович Эльснер» [19, с. 205–206].

¹⁴ Так в оригинале документа.

Ведущее участие Л.Т. Чупятова в создании общества придает этому событию особую значимость. Художник и теоретик искусства, Чупятов является одним из наиболее талантливых и ярких представителей отечественного авангарда 1920–1930-х гг. Он родился в Петербурге в 1890 г., в семье потомственного купца. В середине 1890-х гг. его мать, Екатерина Петровна Чупятова, с детьми обосновалась в Новгороде. Семья проживала в доме Матвеевой на углу Знаменской (позднее – Спасской) и Завальной улиц у городского вала. В 1898 г. Чупятовы купили эту усадьбу с полукаменным двухэтажным домом и одноэтажным деревянным флигелем. Здесь ими была открыта фабрика обоев [6; 7; 9].

Очевидно, часть детства Леонид провел именно в Новгороде. Его братья – Евсей, Галактион и Тимофей – учились в местном реальном училище. В 1899 г. Чупятовы «по семейным обстоятельствам» выехали в Петербург, а в 1904 или 1905 г. они снова вернулись в Новгород [6; 9; 10]. В интернет-сети есть информация, что Леонид получил начальное образование в Новгородском городском училище, а с 1908 г. продолжил обучение в столице.

На территории новгородской усадьбы Чупятовыми в 1910 г. был построен новый деревянный одноэтажный дом. Леонид, несомненно, навещал родных в Новгороде. Так, в 1912 г. он в составе судовой команды участвовал в плавании по Ильменю на семейной яхте «Дымка» [5; 6].

В 1909–1910 гг. Л.Т. Чупятов учился в Рисовальной школе Императорского общества поощрения художеств в Петербурге, в студиях Я.Ф. Ционглинского и М.Д. Бернштайна. Позже художник занимался у К.С. Петрова-Водкина сначала в художественной школе Е.Н. Званцевой, а затем – в Петроградских государственных свободных художественно-учебных мастерских. Одновременно с учебой он преподавал рисунок в Художественной школе Балтфлота и работал ассистентом в мастерской В.Е. Татлина [23].

Чупятов был одним из самых одаренных и любимых учеников Петрова-Водкина. В 1920 г. мастер вместе с учениками предпринял творческую командировку в Новгород для изучения старинной русской живописи [16; 18; 19]. Петров-Водкин писал жене из Новгорода: «<...> очень доволен путешествием нашим втроем – Чупятов, Голубятников и я <...> Но какие здесь сокровища, я себе и представить не мог» [18, с. 209].

Чупятов приобщается к педагогической работе и помогает своему учителю в развитии и продвижении его программы обучения. За время работы и учебы в научно-исследовательском отделе Высших художественно-технических мастерских Чупятов написал научный реферат «Путь подлинного реализма в живописи». В этой работе он рассматривает вопросы о выборе плоскости картин, о законах и проблемах движения в натуре и в изображениях, разбирает способы наблюдения предметов, исследует световые и цветовые явления в живописи... Для иллюстрации своих положений он создал серию из 30 полотен.

Впоследствии Чупятов преподавал в Киевском художественном институте, в Ленинградском Высшем художественно-техническом институте, в Институте пролетарского изобразительного искусства, в Ленинградском

институте живописи, скульптуры и архитектуры. В 1930-х гг. он был консультантом и сотрудником Большого драматического театра. Чупятов был экспонентом многих выставок и членом разных объединений художников. Для его живописи характерен выбор необычного ракурса, обостряющий до крайности диалог автора и зрителя с натурой. Постоянно экспериментируя, художник стремился на практике следовать выведенным им «законам движения и относительного смотрения». Нередко Чупятов в своем творчестве обращался к религиозным сюжетам. В его новаторской трактовке канонические образы обретали мощное символическое звучание. В таких работах при всей новизне подхода явственно проступала связь автора с традициями древнерусской фресковой живописи и иконописи [2; 16; 18; 23].

В начале 1920-х гг. Чупятов создал одну из лучших своих работ «Ангелы». Убежден, что изображенный на втором плане в центре композиции храм написан с новгородской церкви Петра и Павла на Славне. Расстояние от места проживания Чупятовых до этой церкви составляло около 800 м. На картине Чупятова «Покров Богоматери над осажденным городом», написанной в первые месяцы блокады Ленинграда, сквозь покров проступает силуэт древнерусского храма, напоминающего обликом церковь Ильи на Славне. Последней работой художника стал «Гневный ангел». В ней особенно явственно и ярко видно обращение Чупятова к сюжету и цвету новгородских фресок. На картине возникает взаимопроникновение охристо-красного и белого цветов. «Красноликий апокалептический ангел» [2, с. 37] как будто сошел на картон со стен древнего храма.

Вот слова Петрова-Водкина об ученике: «Вещи Чупятова <...> являются большим вкладом в наше искусство <...>» [17, с. 32]. Последние годы к произведениям недооцененного при жизни художника приковано особое внимание. В 2013 г. с большим успехом прошла первая персональная выставка Чупятова в галерее «Наши художники» в Москве.

Очевидно, в конце 1918 г. Чупятов вернулся в Петроград, и руководство организацией перешло к Л.И. Коваленкову. В феврале 1919 г. в газете «Звезда» появилась небольшая заметка, в которой говорилось: «Только что обзавелось, наконец, на днях общество художников своим собственным помещением и готово было шире развернуть свою деятельность, судьба наносит ему новый чувствительный удар. Выбыл из рядов Общества – надеемся, временно – молодой и энергичный его председатель Л.И. Коваленков, в короткое время сделавший так много для Общества. Призванный на военную службу, он отбыл уже на один из фронтов» [3, с. 4].

Коваленков родился в 1895 г. в семье сельского учителя в селе Зайцево Крестецкого уезда. В 1911 г., еще будучи учеником реального училища, он стал участником первой новгородской художественной выставки [30]. После окончания училища Леонид брал уроки у Н.К. Рериха и А.А. Рылова в Рисовальной школе при Обществе поощрения художеств в столице. Любимым жанром молодого художника был пейзаж. Позднее он признавался: «Природа вселила в мое сердце любовь к прекрасному, она была первым учителем» [4, с. 2].

В 1927 г. Коваленков окончил инженерный факультет Военно-воздушной академии рабоче-крестьянской Красной армии имени Н.Е. Жуковского, где затем стал преподавать. Впоследствии он руководил кафедрой авиационной техники в Военно-воздушной академии командного и штурманского состава в Монино. Уйдя в отставку, Коваленков снова увлекся живописью и стал посещать курсы художников-любителей при студии имени Грекова. В августе 1971 г. он приехал на родину в деревню Зайцево Крестецкого района, где в сельском доме культуры у него состоялась встреча с земляками. Художник подарил односельчанам 23 свои картины, среди которых были и созданные им еще в 1910–1920-е гг. [4]. Коваленков умер в 1976 г.

Ксения Александровна Джовани (Джиованни), урожденная Слезскинская, родилась в 1896 г. в Новгороде. Ее отцом был известный новгородский краевед и литератор Александр Григорьевич Слезскинский. Мать, Зинаида Аркадьевна Слезскинская (Панова), в прошлом пианистка, занималась журналистикой, в 1906–1907 гг. была редактором и издателем «еженедельного юмористического и литературно-сатирического» журнала «Страж».

Ксения училась в Новгородской женской гимназии. Она с детства проявляла способности к рисованию и лепке. Первым ее учителем в живописи стала М.Е. Васильева – одна из участниц первой выставки 1911 г. После окончания гимназии в 1913 г. девушка поступила в Рисовальную школу Общества поощрения художеств [13; 14; 21].

В 1917 г. Ксения вернулась в Новгород и устроилась секретарем в Земельный комитет, где познакомилась с Д.А. Джовани¹⁵. В феврале 1918 г. молодые люди поженились.

Д.А. Джовани родился в 1886 г. в Одессе в семье купца – выходца из Италии. Его мать была русской. Юноша мечтал об учебе в Академии художеств, хотел стать архитектором. Но после гимназии он поступил на сельскохозяйственное отделение в Киевский политехнический институт, по окончании которого получил диплом ученого агронома по специализации «культуртехника» [13; 22].

В Новгород Джовани приехал в 1911 г. для прохождения практики. В феврале 1912 г. он вернулся сюда для проведения культуртехнических работ на заболоченных землях губернии, вскоре получив должность младшего специалиста по сельскому хозяйству в сельскохозяйственном отделе при Управлении земледелия и государственных имуществ. В 1913 г. он состоял действительным членом Новгородского общества любителей древности. В 1914 г. назначен старшим специалистом по культуре болот и луговодом. Под деревней Вяжищи им была открыта опытная станция «Болотная» для изучения ведения сельскохозяйственных работ на осушенных болотах. В 1917 г. Джовани стал председателем комиссии при Новгородском губернском земельном комитете по подготовке земельной реформы и составлению

¹⁵В публикациях последних лет его фамилии употребляется как Джиованни, реже – Джованни. Во всех документах 1910-х гг. пишется Джовани.

землеустроительной карты губернии, а через год – заведующим Отделением по культуре болот и луговодству при Губернском земельном отделе [22].

Осенью 1918 г. супруги Джовани решили покинуть Советскую Россию. В архиве сохранилось заявление Д.А. Джовани с просьбой разрешить ему с женой выехать на Украину. Официальной причиной к этому послужила болезнь жены. Врачом было выдано свидетельство в том, что у молодой женщины катар легких и она нуждается в лечении и пребывании сроком до полугода в южных губерниях России. 8 ноября 1918 г. семейная пара из Петрограда отправилась поездом в Киев, не предполагая вернуться назад [12; 13].

До середины 1930-х гг. Джовани жили на Украине. В 1934 г. Д.А. Джовани как саботажника и вредителя уволили с преподавательской работы. Супруги перебрались в Ленинград, где к тому времени в художественной школе для одаренных детей училась их дочь Людмила. В 1939 г. Д.А. Джовани как политически неблагонадежного вместе с женой выселили в Новгород. Он стал работать на опытной станции в Болотной. В декабре 1941 г. немецкие оккупационные власти назначили Д.А. Джовани бургомистром Новгорода. В 1943 г. за обвинения в связях с партизанами он был предан военному трибуналу, но оправдан. Зимой 1943/1944 г. Джовани выехали в Прибалтику, а оттуда – в Германию. После войны семья переселилась в Англию. Там Д.А. Джовани и умер в 1971 г. [15; 22].

Впоследствии дочь Джовани, Людмила, вышедшая замуж за британского офицера польского происхождения Роберта фон Траппа, стала известной художницей и придворной портретисткой английской королевы. Она же оказалась автором хранящегося с 1964 г. в фондах Новгородского музея-заповедника альбома с рисунками и фотографиями оккупированного фашистами Новгорода, известного как «Альбом Милы» [15]. А в 2014 г. музеем-заповедником было выпущено репринтное издание иллюстрированного альбома воспоминаний К.А. Джиованни.

Об остальных членах первого Общества художников в Новгороде известно весьма немного. Н.М. Эльснер вместе с К.А. Слезкинской в 1910-х гг. выбирался на этюды в окрестности Новгорода. После полученного в детстве перелома у него усохла левая рука, поэтому он избежал мобилизации в армию. Работы Эльснера были представлены на художественной выставке в Новгороде в 1924 г. Обозреватель, отметив присутствие таланта у художника, обратил внимание на «архаичность» его картин [1; 13]. Анастасия Никоновна Эльснер, член-соревнователь Общества, очевидно, приходилась супругой Н.М. Эльснеру.

Михаил Павлович Чупуро был сыном фельдшера. В начале XX в. семья Чупуро имела деревянный одноэтажный дом с пристройкой на Редитенской улице [8]. В начале марта 1917 г. прапорщик Чупуро обратился к населению с воззванием, призывая новгородцев оказать посильную помощь новой власти и армии. Он был выбран председателем распорядительного комитета «Займа Свободы», проводившегося для сбора средств в «народную казну Свободной

России». В феврале 1918 г. Чупуро состоял секретарем вновь открытой Новгородской районной биржи труда.

Член-соревнователь Общества Николай Фомич Тумилович родился в Белоруссии в 1877 г. До революции он состоял счетным чиновником в Новгородском отделении Государственного банка. На выставке художников в Новгороде в 1924 г. написанные им портреты газетный критик нашел «скучноватыми» и «мало жизненными», «несмотря на тщательность отделки» [1]. В сентябре 1933 г. Тумилович, уже будучи счетоводом правления новгородских музеев, был арестован, а в конце ноября осужден и сослан на 3 года в Северный край.

Итак, первое Общество художников в заявленном для регистрации составе по-настоящему поработать не успело. Уже на начальном этапе функционирования его ряды покинуло несколько человек. Но в столь непростое время оно сумело выполнить задачу по сплочению художественных сил Новгорода и их официальному признанию.

1. *Бонза*. На выставке // Звезда. 1924. № 200.
2. *Боровский А.* Круг Петрова-Водкина // Круг Петрова-Водкина: Альманах. Вып. 466. СПб., 2015.
3. В обществе художников // Звезда. 1919. № 47.
4. *Винничек О.* В дар землякам // Новгородская правда. 1971. № 103.
5. Государственный архив Новгородской области (далее – ГАНО). Ф. 104. Оп. 1. Д. 1595.
6. ГАНО. Ф. 104. Оп. 3. Д. 441.
7. ГАНО. Ф. 104. Оп. 3. Д. 442.
8. ГАНО. Ф. 104. Оп. 3. Д. 1380.
9. ГАНО. Ф. 391. Оп. 1. Д. 811.
10. ГАНО. Ф. 391. Оп. 1. Д. 812.
11. ГАНО. Ф. Р-269. Оп. 1. Д. 24.
12. ГАНО. Ф. Р-269. Оп. 1. Д. 919.
13. *Джиованни К.А.* Новгород Великий: Иллюстрированный альбом воспоминаний. Репринт. изд. Великий Новгород, 2014.
14. *Ковалев Б.Н.* Новгородская сага // Весь Новгород. 2008. № 7.
15. *Ковалев Б.Н.* Портрет для королевы // Весь Новгород. 2009. № 1.
16. *Мусакова О.* Школа Петрова-Водкина // Круг Петрова-Водкина: Альманах. Вып. 466. СПб., 2015.
17. *Перц В.* Художник-исследователь // Творчество. 1982. № 5.
18. *Петров-Водкин К.С.* Письма. Статьи. Выступления. Документы / Сост. Е.Н. Селизарова. М., 1991.
19. *Порфиридов Н.Г.* Новгород. 1917–1941: Воспоминания. Л., 1987.
20. *Псковитинов Е.* К предстоящим выставкам картин в городе Новгород // Новгородская жизнь (далее – НЖ). 1911. № 224.
21. *Псковитинов Е.* О выставке картин в общественном клубе // НЖ. 1911. № 234.
22. *Струкова Ю.Н.* Д.А. Джованни – мелиоратор, агроном и луговод Новгородской губернии // Документальное наследие Новгорода и Новгородской земли: Материалы XIII ежегодной научной конференции, Великий Новгород, 23 мая 2013 года. Великий Новгород, 2015.
23. *Шехурина Л.Д.* «Душа блокадного Ленинграда». Живопись Л.Т. Чупятова // «Война, беда, мечта и юность!» Искусство и война: Материалы междунар. науч. конф., С.-Петербург, 2015. М., 2015.

УДК 94(47).084.9

*А.Н. Чистиков
Россия, Санкт-Петербург*

НОВГОРОДСКИЙ ЗРИТЕЛЬ И КИНО В 1950–1960-Х ГГ.

Анализируется политика органов власти в сфере кинопроката в середине 1950-х – середине 1960-х годов на материалах Новгородской области и реакция населения на эту политику. В результате изучения главным образом неопубликованных источников автор приходит к выводу о том, что «хрущевское десятилетие» стало временем быстрого развития кинематографа в Новгородской области, особенно в сельской местности. Если в середине 1950-х гг. поход в кино воспринимался как заметное событие, то спустя десятилетие кино стало неотъемлемой частью повседневной жизни новгородцев.

Ключевые слова: Новгород, кинематограф, «хрущевское десятилетие».

*A.N. Tchistikov
Russia, St. Petersburg*

THE NOVGOROD VIEWER AND FILM IN THE 1950S AND 1960S.

In the article the policy of authorities in the field of film distribution in the mid-1950s to mid – 1960-ies on materials of the Novgorod region and public reaction to this policy is analyzed. A study of mostly unpublished sources, the author comes to the conclusion that “Khrushchev's decade” was a time of rapid development of cinema in the Novgorod region, especially in rural areas. If in the mid-1950s going to the cinema was perceived as a significant event, then a decade later, cinema became an integral part of the everyday life of Novgorodians.

Key words: Novgorod, cinema, “Khrushchev’s decade”.

Советским партийно-государственным руководством кинематограф всегда рассматривался как один из важнейших способов формирования коммунистической идеологии, как значительный источник наполнения государственного и местных бюджетов. Кроме того, кино выполняло образовательные, воспитательные и развлекательные функции. По этим причинам созданию и прокату кинофильмов в СССР уделялось существенное внимание. По мнению некоторых историков кино, «важнейшим из искусств» советский кинематограф стал в эпоху «оттепели», когда телевидение «еще не получило массового распространения, а другие способы проведения досуга (театр концерты и пр.) уступали кинематографу по посещаемости» [10, с. 294]. Что происходило в области кинопроката в «хрущевское десятилетие» в Новгородской области? Как местные органы власти внедряли кино в повседневную жизнь новгородцев и какое значение имело кино для жителей области? На эти вопросы предполагается ответить в статье.

Одной из первостепенных задач было формирование сети киноустановок в области, поскольку на 1 января 1955 г. их количество равнялось всего 342, причем 148 из них были стационарными и 194 передвижными. Крупнейшие города области имели по одному помещению для кино: «Родина» на 504 места в Новгороде, им. Володарского (261 место) в Боровичах и горкиностанционар при ДК в Старой Руссе (на 250 мест) [1, л. 4, 5]. В сельской местности с аналогичными помещениями ситуация была не менее сложной, порой даже парадоксальной. С одной стороны, с каждым годом их количество возрастало, с другой – их десятками закрывали органы пожарного надзора из-за

неприспособленности помещений. Так, в Старорусском районе в конце 1957 г. пожарные закрыли все 53 пункта кинопоказа, и только после «настоятельного вмешательства» горкома партии с февраля 1958 г. 23 из них заработали вновь [7, л. 50]. В 145 населенных пунктах области в это время кинофильмы показывали в частных домах, что вряд ли радовало их хозяев [20, л. 212]. В начале 1960-х гг. эта проблема оставалась актуальной, как и отсутствие помещений для кинопоказа, что местами приводило к сезонности кинообслуживания: в Пестовском районе в 1963 г. по этой причине в 151 населенном пункте жители были лишены возможности смотреть кино осенью, зимой и весной [23, л. 53]. Тем не менее киносеть в области постоянно расширялась. С 1955 г. пункты кинопоказа требовалось открывать в деревнях с количеством дворов более 50, а осенью 1963 г. на совместном заседании бюро обкома партии и облисполкома, в соответствии с постановлением Бюро ЦК КПСС по РСФСР «Об улучшении кинообслуживания населения РСФСР», было принято решение обеспечить в 1965 г. кинокартинами все населенные пункты, в которых проживало более 20 жителей [25, л. 11; 15, л. 190]. Итогом работы стал значительный рост числа киноустановок в Новгородской области. На 1 января 1965 г. их насчитывалось 1161, в 3,4 раза больше, чем в начале 1955 г. [4, л. 29]. А к началу 1970-х гг. область заняла второе место по РСФСР по уровню кинофикации сел [9].

При этом явственно проявились три тенденции. Во-первых, подавляющее большинство киноустановок составляли уже стационары, а не кинопередвижки, что делало кино на шаг ближе к зрителю. Во-вторых, во всех районах к началу 1960-х гг. была заменена старая аппаратура. Тем самым зрители избавлялись от ситуации, описанной председателем колхоза «Рассвет» Крестецкого района Федоровым на Втором съезде работников культурно-просветительных учреждений Новгородской области 25 февраля 1959 г. Жалуясь на плохую технику в клубе, он говорил: «Кино у нас – это не отдых, а трепка нервов (...) Если в наших кинофильмах еще что-то можно понимать и догадывать по губам, то в показе иностранных фильмов ничего не поймешь» [26, л. 36]. В-третьих, в связи с увеличением числа советских и зарубежных фильмов, предназначенных для широкого экрана, во второй половине 1950-х – первой половине 1960-х гг. в областном и районных центрах появились широкоэкранные кинотеатры: «Октябрь» и «Россия» в Новгороде, а также в Боровичах, Сольцах, поселке Хвойная. В Крестцах, Чудово, Валдае, Любытино, Мошенском, Окуловке киностационары были переоборудованы для показа широкоэкранных фильмов, а в области с 1961 г. начала работать широкоэкранный кинопередвижка [2, л. 3; 24, л. 1–2; 3, л. 21].

Все художественные фильмы, в зависимости от стран-производителей, органы кинопроката и идеологические структуры делили на три группы: фильмы советские, стран народной демократии (впоследствии социалистических стран) и зарубежные (в которые помимо новых картин включались трофейные). Преимущество в репертуарной политике, по мнению партийных и советских органов, должны были иметь картины отечественного

производства. Второе место отводилось кинопроизведениям из социалистических стран и на последнее определялись «буржуазные» фильмы, делившиеся, впрочем, на прогрессивные и развлекательные. Эту линию старались выдерживать и новгородские органы власти и управления в своих указаниях и рекомендациях органам кинопроката.

В действительности дело обстояло сложнее и не всегда диктовалось только идеологическими или экономическими предпочтениями. По просьбе кинопрокатчиков обком партии в 1950-е гг. несколько раз ставил вопрос перед вышестоящими организациями о нехватке фильмокопий. Так, в справке об обеспечении фильмокопиями киноустановок области, ставшей основой для направленной в ноябре 1956 г. записке в ЦК КПСС, указывалось, что «те картины, которые область получает в трех копиях, лишь через семь месяцев после их получения могут дойти до отдаленных киностационаров. А большая часть новых картин, которые поступают в одной-двух копиях, совсем не доходит до многих киностационаров, так как после отработки 600 киносеансов копия снимается с экрана по техническому износу» [21, л. 171]. Через три года на Втором съезде работников культурно-просветительных учреждений Новгородской области первый секретарь обкома партии В.А. Прокофьев, пользуясь присутствием в президиуме министра культуры РСФСР А.И. Попова, попросил увеличить «отгрузку копий новых художественных фильмов на широкой пленке до пяти копий», указав на нарекания жителей, желающих «видеть кинофильмы, о которых пишут в газетах и говорят по радио» [26, л. 172].

Эти вполне справедливые претензии жители области предъявляли к органам кинопроката и в тех случаях, когда репертуар долго не менялся или не соответствовал ожиданиям зрителей. На областном совещании работников киносети в январе 1957 г. начальник отдела кинофикации Н.А. Миронов критиковал прокатчиков за то, что они «Валдайскому отделу фильм «Следы на снегу» посылали три месяца подряд, в Парфино фильм «Бродяга» три раза» [5, л. 31]. Двухсерийный индийский фильм «Бродяга» стал в СССР рекордсменом года, но в 1954 г., так что, возможно, многие жители Парфино уже его видели. Охотников наслаждаться одной и той же картиной находилось, видимо, немного, в том числе и по материальным причинам. В 1962 г. на областном совещании работников и общественников культуры заведующая Почугским сельским клубом Н.М. Туманова объяснила невыполнение плана следующими обстоятельствами: «У нас сейчас преимущественно идут фильмы на широкой ленте. Раньше буквально по три месяца идет фильм, а сейчас по второму разу не идет на них зритель – небольшие зарплаты еще в колхозах, это дело нужно учесть. Эти картины относились в район, и все-таки обратно нам присылают. Нужно отправлять те картины, которые мы не смотрели. Мы выписываем газету «На экранах Новгорода», картины разнообразные можно смотреть каждый месяц» [16, л. 30].

Помимо специализированного издания «На экранах Новгорода» свою лепту в кинорекламу вносили и другие областные и районные газеты. Как

правило, это были анонсы новых лент или статьи в форме кинообзоров и рецензий. Вероятно, именно благодаря рекламе жители деревни Горка Волотовского района в декабре 1962 г. с нетерпением ждали вторую серию фильма «Воскресение», вышедшую в прокат весной, и были недовольны засильем на сельских экранах «легковесных картин», к которым они отнесли латвийскую комедию «Чертова дюжина», узбекскую – «Птичка-невеличка» и японскую драму с элементами комедии «Поселок безумных» [11]. Вместе с тем стоит отметить, что за пределами Новгорода реклама была достаточно скромной. Даже в социалистических обязательствах 1957 г. указывалась как достижение установка в каждом сельском клубе фанерных щитов с указанием месячного репертуара, в сельском стационаре – не менее двух фанерных рекламных щитов, а в каждом районном ДК – не менее одного остекленного стенда «для использования фоторекламы» [12, л. 88].

Впрочем, многое зависело от самих работников клубов и кинотеатров, а не только от финансовых возможностей учреждения. В октябре того же года на областном совещании работников профсоюза культурных учреждений прозвучал рассказ о работниках клуба фабрики им. Болдыревой. Их усилиями в поселке Кулотно были установлены шесть стендов для размещения кинорекламы и кадров из очередного фильма. По местному радио передавались анонсы новых картин, а в клубе на стенах вывешивались портреты популярных артистов, помещались рецензии на вновь выпускаемые фильмы [18, л. 37]. В качестве отрицательного примера назывался клуб «объекта «П/я 10»» с его «бледной, маловыразительной» рекламой на маленьких щитах.

На протяжении второй половины 1950-х гг. и особенно с начала 1960-х гг. партийные органы настоятельно требовали улучшения рекламирования лучших советских фильмов и картин стран народной демократии. О том, какой масштабной могла быть реклама, свидетельствуют мероприятия, предпринятые для привлечения населения к просмотру кинокартины «Русское чудо». Двухсерийный художественно-документальный фильм режиссеров из ГДР Аннели и Андре Торндайк рассказывал о «историческом пути, пройденном народами СССР за годы Советской власти». Премьера состоялась в июле 1963 г. в кремлевском Дворце съездов, режиссеры были награждены орденом Ленина, а ЦК КПСС принял решение о проведении кампании по просмотру этого произведения.

В Новгороде мероприятия по широкому показу фильма рассматривались на заседании секретариата обкома партии 19 июля. Помимо статей и писем трудящихся в прессе, обсуждения в областных и районных газетах, на радио, в комсомольских организациях, в клубах и кинотеатрах партийные органы «в виде исключения» разрешили бесплатную демонстрацию кинофильма во всех высших и средних специальных учебных заведениях, в школах области, начиная с четвертого класса [13, л. 48]. Идеология одержала победу над экономикой.

Затраченные усилия не дали ожидаемого результата. В апреле 1964 г. секретарь обкома партии А.Г. Федорук констатировал, что «Русское чудо»

посмотрели только 25% населения области. По его же сведениям, советские фильмы «Родная кровь» и «Оптимистическая трагедия» вызвали у зрителей меньший интерес, чем гэдэровская картина «Шайка бритоголовых» и американская – «Великолепная семерка» [6, л. 82]. Вину за это он возлагал на работников системы кинофикации, которые не ведут активную работу по привлечению зрителей. Вообще, обвинения кинопрокатчиков в том, что они ради прибыли показывают зарубежные фильмы в ущерб советским, было характерно не только для Новгорода, но и для СССР в целом.

Фрагментарное изучение кинорепертуара новгородских кинотеатров в 1950–1960-е гг., проведенное нами ранее, показало, что в соотношении количества фильмов и сеансов наблюдается некоторый приоритет зарубежного кино, а сравнение количества сеансов и количества зрителей дает противоположную картину [27, с. 205]. Среди лидеров кинопроката по количеству дней и сеансов в разные годы оказывались и советские, и зарубежные кинокартины: индийская драма «Господин 420», советский военно-приключенческий фильм «Любой ценой», белорусская мелодрама «Посеяли девушки лен», американская картина «Седьмое путешествие Синдбада», французская экранизация романа Дюма-отца «Железная маска» с Жаном Маре, польская комедия «Дневник пани Ганки», сатирическая комедия производства киностудии им. М. Горького «Легкая жизнь» с участием Ю. Яковлева, Ф. Раневской, В. Марецкой, вторая серия фильма «Воскресение» по одноименному роману Л.Н. Толстого. Немногочисленные примеры, приводимые на различных собраниях и совещаниях, также не могут дать однозначного ответа в пользу советского или зарубежного кино. На областном совещании работников культуры в апреле 1963 г. член общественного совета Боровичского городского отдела культуры Л.И. Альшиц упомянул о большом интересе, проявленном горожанами к фильмам «Девушка с гитарой» и «Человек-амфибия», а киномеханик В.Е. Смирнова из Крестецкого куста Валдайского района рассказала, что зритель не принял недавно вышедшие в прокат советские картины «В мире танца» – фильм-балет из девяти киноновелл и драму «Анафема». Через год с небольшим в справке о кинообслуживании населения указывалось, что в Боровичах фильм «Живые и мертвые» посмотрели 61,2% всего населения. В то же время в Валдае на сеансах картины «Родная кровь» побывали 3,1 тыс. человек, а «Великолепной семерки» – 4,5 тыс. человек. Больше зрителей фильм «Родная кровь» (5,6 тыс. человек) собрал в Старой Руссе, но здесь он уступил французско-итальянской картине «Три мушкетера» (примерно 10 тыс. человек) [22, л. 3, 8], обратившей на себя внимание публики и в других регионах СССР.

Отдельные факты положительного или отрицательного отношения новгородцев к конкретным фильмам не дают общей картины, позволяющей выявить какие-либо тенденции. По этой причине стоит обратиться к статистическим материалам. С 1954 по 1964 г. число зрителей в Новгородской области выросло в 2,5 раза – с 5525000 до 13657000 человек [19, л. 47; 4, л. 28]. Эти цифры в первую очередь характеризуют развитие киносети в области.

Более показательны сведения о количестве посещений киносеансов на 1000 человек (табл. 1).

Таблица 1

Количество посещений киносеансов на 1000 человек в Новгородской области
(тыс. человек)

Годы	Город	Село
1955	19,2	9,7
1959	24,0	16,3
1960	23,1	19,0
1961	25,0	21,0
1962	24,8	21,6
1965	н/св.	24,0

Источник: ГАНИНО. Ф. 260. Оп. 18. Д. 97. Л. 16; Оп. 19. Д. 16. Л. 11; ГАНО. Ф. Р-3285. Оп. 3. Д. 10. Л. 2; Иванов Ф. Резервы сельского экрана // Новгородская правда. 1971. 29 января.

Обращает на себя внимание резкий скачок посещений в сельской местности с 1955 по 1959 г. – в 1,7 раза. Безусловно, на это повлияло увеличение пунктов кинопоказа. В последующие годы наблюдается постоянный рост посещений. Не сбрасывая со счетов влияние расширения киносети на селе, выскажем предположение, что главным фактором стал рост интереса к кино. Косвенным образом это предположение подтверждается сведениями о посещении кинематографа сельчанами в 1970 г. – 20,9 [9]. Заметное уменьшение активных зрителей свидетельствовало о переключении внимания сельчан на иные виды досуга.

Что касается горожан, то при небольшом росте посещений мы видим уменьшение в 1960 и 1962 гг. Органы кинопроката объясняли снижение интереса к кино в 1960 г. развитием телевидения. На наш взгляд, это могло стать причиной, но не единственной. У горожан, в отличие от сельчан, была возможность выбирать фильмы, исходя из собственных интересов и предпочтений. Влияние телевидения на повседневную жизнь новгородцев в эти годы могло бы стать темой отдельной работы.

Анализируя условия работы кинопроката в СССР в период «оттепели», один из главных исследователей этой проблемы М.Р. Зезина отметила, что он «существовал между двух огней». С одной стороны, план и прибыль, с другой – идеологические требования по тематике и соотношению отечественных и зарубежных лент [8, с. 402]. С этим утверждением в целом можно согласиться, хотя, как свидетельствует пример «Русского чуда», идеология не всегда была на вторых ролях. Вместе с тем стоит отметить, что без согласия высших партийных инстанций ни одна картина из «буржуазных стран» не могла появиться на экранах страны.

Кинофикация Новгородской области, как и всей страны, диктовалась не только идеологическими и экономическими причинами, хотя, безусловно, они были в числе главных. Важным, с точки зрения власти, являлась и образовательная функция кинематографа, которая реализовывалась во многом в

научно-популярном и документальном кино. Естественно, что неигровое кино должно было также приносить прибыль и идеологически подковывать советских людей. Демонстрация этих фильмов на протяжении всего десятилетия вызывала головную боль у органов кинопроката и идеологических структур. В условиях отсутствия заявок на кинофильмы по агротехнике, животноводству, частого невыполнения плана показа научно-популярных и сельскохозяйственных фильмов власть перешла к административным мерам. В начале 1957 г. на областном совещании работников киносети было заявлено о необходимости проводить не менее четырех сеансов научно-популярных и хроникально-документальных фильмов в месяц в каждом стационаре. Киномеханик из Старорусского района З.А. Спирина поделилась собственным опытом: встретившись с нежеланием председателей колхозов платить за показ сельскохозяйственных фильмов, она стала показывать их перед демонстрацией художественной ленты [17, л. 25, 97]. В новгородских кинотеатрах научно-популярные и хроникально-документальные фильмы зрители могли бесплатно посмотреть в фойе перед каждым киносеансом [20, л. 211]. Однако это не приносило доход, поэтому в марте 1959 г. бюро обкома партии обязало органы кинопроката «установить в кинотеатрах, Домах культуры и городских клубах два дня в неделю для платного показа этих фильмов», а при демонстрации художественных фильмов по всей области показывать «сверх программы короткометражные научно-популярные и хроникальные фильмы» [14, л. 245]. Уточнение «сверх программы» означало удлинение киносеанса и увеличение стоимости билетов. Так формировалась система нагрузки, которая в последующие десятилетия активно применялась при реализации дефицита. Однако посещаемость платных сеансов неигрового кино была низкой, и порой их приходилось отменять из-за отсутствия зрителей.

Особое внимание местные органы власти уделяли сельскохозяйственным фильмам, которые должны были помочь колхозникам в освоении передовых методов работы и производства. Не всегда кинопрокат действовал расторопно, справедливо подвергаясь критике за рассылку старых фильмов или не подходящих по тематике для районов Новгородской области. В 1963 г. областные партийные органы попытались ввести периодический показ неигрового кино на основе договоров, но через год выяснилось, что некоторые председатели колхозов отказываются заключать договоры на демонстрацию сельскохозяйственных фильмов [15, л. 189; 6, л. 84], что косвенным образом свидетельствовало и о небольшой их популярности среди колхозников. Аналогичная ситуация складывалась и в других областях страны, что находило отражение в приказах по Министерству культуры СССР. Изменение трудовой повседневности методами неигрового кино не давало того результата, на который рассчитывало партийно-государственное руководство страны.

«Хрущевское десятилетие» стало временем быстрого развития кинематографа в Новгородской области, особенно в сельской местности. Если в середине 1950-х гг. поход в кино воспринимался как заметное событие, то

спустя десятилетие кино стало неотъемлемой частью повседневной жизни новгородцев.

1. Годовой отчет отдела кинофикации за 1954 год // ГАНО. Ф. Р-3285. Оп. 2. Д. 20.
2. Годовой отчет отдела кинофикации за 1957 год // ГАНО. Ф. Р-3285. Оп. 2. Д. 60.
3. Годовой отчет управления кинофикации за 1963 год // ГАНО. Ф. Р-3285. Оп. 3. Д. 116.
4. Годовой отчет управления кинофикации за 1964 год // ГАНО. Ф. Р-3285. Оп. 3. Д. 42.
5. Доклад начальника отдела кинофикации Н.Е. Миронова «Об итогах работы киносети в 1956 г. и мерах улучшения работы государственной киносети в 1957 г.». 29 января 1957 г. // ГАНО. Ф. Р-3994. Оп. 3. Д. 209.
6. Доклад секретаря обкома КПСС А.Г. Федорука «О повышении роли культурно-просветительных учреждений и интеллигенции в коммунистическом воспитании трудящихся». 15 апреля 1964 г. // ГАНО. Ф. Р-3994. Оп. 6. Д. 4.
7. Записка начальника областного управления культуры Н.А. Миронова секретарю обкома КПСС Т.И. Соколову. Не позднее 18 февраля 1958 г. // ГАНИНО. Ф. 260. Оп. 15. Д. 54 (Документ размещен на сайте Новгородской областной универсальной научной библиотеки).
8. Зезина М.Р. Кинопрокат и массовый зритель в годы «оттепели» // История страны. История кино. М., 2004.
9. Иванов Ф. Резервы сельского экрана // Новгородская правда. 1971. 29 января.
10. Косинова М.И. Кинорепертуар и зрительские предпочтения в эпоху «оттепели» в России // Знание. Понимание. Умение. 2015. № 4. URL: <https://cyberleninka.ru/article/n/kinorepertuar-i-zritelskie-predpochtenia-v-epohu-ottepeli-v-rossii> (дата обращения: 11.02.2018).
11. Кулешов Н. Испытание зрителя // Новгородская правда. 1962. 11 декабря.
12. Обязательства в соцсоревновании работников киносети Новгородской области по улучшению кинообслуживания населения. 29 января 1957 г. // ГАНО. Ф. Р-3994. Оп. 3. Д. 209.
13. Протокол № 12 заседания секретариата Новгородского областного комитета КПСС. 19 июля 1963 г. // ГАНИНО. Ф. 260. Оп. 20. Д. 55.
14. Протокол № 52 заседания бюро Новгородского областного комитета КПСС. 13 марта 1959 г. // ГАНИНО. Ф. 260. Оп. 16. Д. 34.
15. Протокол № 92 заседания бюро Новгородского областного комитета КПСС. 21 ноября 1963 г. // ГАНИНО. Ф. 260. Оп. 20. Д. 47.
16. Протокол областного совещания работников и общественников культуры. 11 апреля 1962 г. // ГАНО. Ф. Р-3994. Оп. 5. Д. 308.
17. Протокол областного совещания работников киносети. 29 января 1957 г. // ГАНО. Ф. Р-3994. Оп. 3. Д. 209.
18. Протокол областного совещания работников профсоюзных культурчреждений. 17 октября 1957 г. // ГАНО. Ф. Р-3765. Оп. 1. Д. 280.
19. Сведения о наличии киносети и выполнении плана по доходам от кино за 1944–1959 гг. по Новгородской области // ГАНИНО. Ф. 260. Оп. 17. Д. 169.
20. Справка заместителя начальника областного управления культуры Н.А. Миронова о состоянии кинообслуживания населения Новгородской области. 27 октября 1958 г. // ГАНИНО. Ф. 260. Оп. 15. Д. 162 (Документ размещен на сайте Новгородской областной универсальной научной библиотеки).
21. Справка заместителя заведующего отделом пропаганды и агитации Новгородского обкома КПСС И. Федорова об обеспечении фильмокопиями киноустановок области. 17 ноября 1956 г. // ГАНИНО. Ф. 260. Оп. 13. Д. 85.
22. Справка о кинообслуживании населения Новгородской области. [Сентябрь 1964 г.] // ГАНО. Ф. Р-3285. Оп. 3. Д. 32.

23. Справка о состоянии кинообслуживания населения в Пестовском районе. Не позднее 15 мая 1963 г. // ГАНО. Ф. Р-3285. Оп. 3. Д. 10.
24. Справка о состоянии кинообслуживания населения по районам области за 1958–1962 годы // ГАНО. Ф. Р-3285. Оп. 2. Д. 67.
25. Справка по итогам обследования киносети Новгородского управления культуры. 12 июня 1956 г. // ГАНИНО. Ф. 260. Оп. 14. Д. 138.
26. Стенографический отчет Второго съезда работников культурно-просветительных учреждений Новгородской области. 25 февраля 1959 г. // ГАНО. Ф. Р-3994. Оп. 5. Д. 398.
27. Чистиков А.Н. Советское и зарубежное кино в Новгороде и области в 1950–1960-е годы // Новгородика-2010. Вечевой Новгород: Материалы междунар. науч.-практ. Конф., 20–22 сентября 2010 г. Ч. 3. Великий Новгород, 2011.

Сведения об авторах

- **Абраменко Владимир Александрович** – Ростовский государственный университет путей сообщения, кандидат исторических наук, vladimir.abramenko@yandex.ru
- **Абрамовская Ирина Сергеевна** – Новгородский государственный университет им. Ярослава Мудрого, кандидат наук филологических наук, Irina.Abramovskaya@novsu.ru
- **Авдеев Александр Николаевич** – Крестцы Новгородской области, краевед, кандидат сельскохозяйственных наук, lespart@list.ru, 8-911-645-33-85;
- **Авдеев Эдуард Александрович** – НовГУ имени Ярослава Мудрого, доцент кафедры лесного хозяйства, кандидат сельскохозяйственных наук, avea@list.ru
- **Алексеева Марина Анатольевна** – Новгородский государственный университет им. Ярослава Мудрого, кандидат исторических наук, marinapeon@yandex.ru
- **Андреева Любовь Александровна** – Новгородский филиал ЧОУ ВО «Современная гуманитарная академия», кандидат юридических наук, andreeva56@mail.ru
- **Асташкина Полина Геннадьевна** – Новгородский государственный университет им. Ярослава Мудрого, аспирант, polinar89@gmail.com
- **Афанасьева Татьяна Александровна** – Новгородский государственный университет им. Ярослава Мудрого, кандидат философских наук, voskressenskaya@mail.ru
- **Базарова Татьяна Анатольевна** – Санкт-Петербургский институт истории РАН, кандидат исторических наук, tbazarova@yandex.ru
- **Бердяева Ольга Сергеевна** – Новгородский государственный университет им. Ярослава Мудрого, доктор филологических наук, bos4@mail.ru
- **Бессуднова Марина Борисовна** – Новгородский государственный университет им. Ярослава Мудрого, доктор исторических наук, magistrmb@gmail.com
- **Васильев Валерий Леонидович** – Новгородский государственный университет им. Ярослава Мудрого, доктор филологических наук, vihnn@mail.ru
- **Васильев Ярослав Анатольевич** – Новгородский государственный университет им. Ярослава Мудрого, Санкт-Петербургский Институт истории РАН, кандидат исторических наук, кандидат экономических наук, vasilev-yaroslav@yandex.ru
- **Вихрова Нина Николаевна** – Новгородский государственный университет им. Ярослава Мудрого, кандидат филологических наук, vihnn@mail.ru
- **Гребенкин Алексей Николаевич** – Орел, Академия ФСО России, кандидат исторических наук, angrebyonkin@mail.ru
- **Гуторов Владимир Александрович** -- Санкт-Петербургский государственный университет, доктор философских наук, gut-50@mail.ru

- **Данько Татьяна Александровна** – Новгородская областная универсальная научная библиотека, tad58@rambler.ru
- **Ефимова Елена Николаевна** – Новгородская областная универсальная научная библиотека, krai@reglib.ru
- **Жуков Георгий Константинович** -- Прокуратура Новгородской области, Hagen5@yandex.ru
- **Жуков Константин Власович** – Новгородский государственный университет им. Ярослава Мудрого, кандидат исторических наук, Konstantin.V.Zhukov@novsu.ru
- **Завершинская Наталья Александровна** – Санкт-Петербургский химико-фармацевтический университет, кандидат философских наук, zna07@yandex.ru
- **Завершинский Константин Федорович** – Санкт-Петербургский государственный университет, доктор философских наук, zavershinskiy200@mail.ru
- **Иванов Александр Степанович** – Латвия, Даугавпилсский университет, Академия технологий (Резекне), профессор, Dr. Hist.; aleksandrs.ivanovs@du.lv,
- **Кириллов Александр Николаевич** – Великий Новгород, независимый исследователь, k.a.n.1954@yandex.ru
- **Киселев Михаил Юрьевич** -- Москва, Архив Российской академии наук, кандидат исторических наук, kiss_RAN@mail.ru
- **Ковалев Борис Николаевич** – Новгородский государственный университет им. Ярослава Мудрого, Санкт-Петербургский институт истории РАН, доктор исторических наук, bnkov@mail.ru
- **Козлов Сергей Александрович** – Новгородский музей-заповедник, кандидат филологических наук, blackgrifon@bk.ru
- **Колпаков Максим Юрьевич** – Псковский государственный университет, кандидат исторических наук, kolpakov.m@gmail.com
- **Конецкий Владимир Яковлевич** – Новгородский музей-заповедник, кандидат исторических наук, arheonovgorod@gmail.com
- **Корнев Дмитрий Михайлович** – Орловский государственный университет им. И.С. Тургенева, кандидат исторических наук, boyarin@orel.ru
- **Кузнецов Анатолий Михайлович** – Латвия, Даугавпилсский университет, Dr. Philol.; anatolijs.kuznecovs@du.lv
- **Кузнецов Андрей Александрович** – Нижегородский государственный университет им. Н.И. Лобачевского, доктор исторических наук, nalbuz@mail.ru
- **Летняков Денис Эдуардович** – Москва, Институт философии РАН, кандидат политических наук, letnyakov@mail.ru
- **Лукин Александр Андреевич** – Новгородский государственный университет им. Ярослава Мудрого, luckin.2937@yandex.ru
- **Мазур Сергей Александрович** – Латвия, Рига, редактор журнала “Seminarium hortis humanitatis», mazur.sergej@gmail.com
- **Маленко Сергей Анатольевич** – Новгородский государственный университет им. Ярослава Мудрого, доктор философских наук, sergey.malenko@novsu.ru
- **Матвеев Олег Владимирович** – Новгородский государственный университет им. Ярослава Мудрого, кандидат исторических наук, Oleg.Matveev@novsu.ru
- **Михеев Дмитрий Владимирович** – Псковский государственный университет, кандидат исторических наук, tankred85@mail.ru
- **Морылёва Наталья Ивановна** – Новгородский государственный университет им. Ярослава Мудрого
- **Орлова Елена Олеговна** – Новгородский государственный университет им. Ярослава Мудрого, кандидат педагогических наук, oeo55555@mail.ru

- **Прокофьева Мария Ильинична** – Новгородский государственный университет им. Ярослава Мудрого, студент, mariaprokofieva@mail.ru
- **Салоников Николай Вячеславович** – Государственный архив Новгородской области, кандидат исторических наук, salonikov@list.ru
- **Сафонов Михаил Михайлович** – Санкт-Петербургский институт истории РАН, кандидат исторических наук, m.safonov@list.ru
- **Секретарь Людмила Андреевна** – Новгородский государственный университет им. Ярослава Мудрого,
- **Сергеев Антон Вадимович** – Санкт-Петербург, Институт промышленной безопасности, охраны, кандидат исторических наук, Sergeev1967@inbox.ru
- **Серебрякова Алена Сергеевна** – Новгородский государственный университет им. Ярослава Мудрого, студент, al-serebryakova2017@yandex.ru
- **Симонов Рэм Александрович** – Москва, Центр исследования книжной культуры РАН, доктор исторических наук
- **Славинский Сергей Павлович** – Новгородский государственный университет им. Ярослава Мудрого, кандидат архитектуры, slavin@mail.ru
- **Суториус Константин Владимирович** – Санкт-Петербург, Высшая школа экономики, кандидат исторических наук, sutorius@mail
- **Терешкина Дарья Борисовна** – Российская академия народного хозяйства и государственной службы при Президенте РФ. Новгородский филиал, доктор филологических наук, terdb@mail.ru
- **Федорук Наталья Сергеевна** – Новгородский государственный университет им. Ярослава Мудрого, кандидат исторических наук, natalya.fedoruk@novsu.ru.
- **Хохлов Илья Владимирович** – Новгородский государственный объединённый музей-заповедник, кандидат исторических наук, ivh1980@mail.ru
- **Чистиков Александр Николаевич** – Санкт-Петербургский институт истории Российской академии наук, доктор исторических наук; tchistikov@yandex.ru
- **Шмелева Татьяна Викторовна** – Новгородский государственный университет им. Ярослава Мудрого, доктор филологических наук, szmiel@mail.ru

Научное издание

Новгородика – 2018.
Повседневная жизнь новгородцев:
история и современность
Материалы VI Международной научной конференции
26—27 сентября 2018
Том 1

Редколлегия: С.А. Коварская, А.В. Сиренов,
Е.В. Торопова, Т.В. Шмелева (отв. редактор)

Литературный редактор В.Г. Павлов
Технический редактор З.В. Степанова
Компьютерная верстка З.В. Степанова
