



**ОБЩЕСТВОЗНАНИЕ
И СОЦИАЛЬНАЯ
ПСИХОЛОГИЯ**



Научный журнал «Обществознание и социальная психология»
Выпуск №13-2 (43) 2022.

Scientific journal «KPO-SCIENCE» Issue №13-2 (43) 2022.

Главный редактор: Шелистов Н.А.
Редакция «Обществознание и социальная психология»
Editor-in-chief: Shelistov N.A.
The editors of «Kpo-science.ru»

Научное издание «Обществознание и социальная психология», нацеленное на публикацию наиболее актуальных социально-психологических работ теоретического, экспериментального и практико-прикладного характера российских и иностранных специалистов по проблемам реального взаимодействия и взаимовлияния.

Издание адресовано психологам-исследователям, психологам-практикам, преподавателям психологии, научным деятелям в области социальных наук. Одной из целей журнала является научные исследования в области социальных наук. Журнал предоставляет научным деятелям возможность опубликовать свои научные исследования, чтобы внести свой вклад в науку.

Цель журнала – обеспечение профессиональной коммуникации между исследователями и практиками в области организационной психологии, педагогики и социологии, представление результатов новых организационно-психологических исследований, внедрение новых научных и прикладных разработок в практику работы с организациями, привлечение молодых коллег в профессиональное сообщество организационных психологов.

Задача журнала – способствовать практическому внедрению научных решений в области социальной психологии.

Полное или частичное воспроизведение или ксерокопирование, какими бы ни были материалы, опубликованные в этом журнале, разрешается только с письменного **разрешения издателя**.

Full or partial reproduction or copying of any material published in this journal is permitted only with the written **permission of the publisher**.

Сайт научного журнала: www.kpo-science.ru
Website of the scientific journal: www.kpo-science.ru
E-mail: kpo-science@list.ru

ПЕДАГОГИЧЕСКИЕ НАУКИ

УДК: 371.72

Купрякова Ангелина Викторовна,

**студент бакалавр, ФГБОУ ВО «Иркутский государственный университет»,
Педагогический институт, Кафедра географии, безопасности жизнедеятельности и
методики, г. Иркутск**

Халматова Алина Александровна,

**студент магистрант, ФГБОУ ВО «Иркутский государственный университет»,
Педагогический институт, Кафедра географии, безопасности жизнедеятельности и
методики, г. Иркутск**

Канина Анастасия Андреевна,

**студент бакалавр, ФГБОУ ВО «Иркутский государственный университет»,
Педагогический институт, Кафедра географии, безопасности жизнедеятельности и
методики, г. Иркутск**

Галли Злата Владимировна,

**студент магистрант, ФГБОУ ВО «Иркутский государственный университет»,
Педагогический институт, Кафедра географии, безопасности жизнедеятельности и
методики, г. Иркутск**

ШКОЛЬНЫЙ ТРАВМАТИЗМ КАК ОДНА ИЗ ПРОБЛЕМ ОБРАЗОВАТЕЛЬНОГО УЧРЕЖДЕНИЯ

Аннотация. В современном обществе очень остро стал вопрос обеспечения безопасности населения. Практически во всех сферах деятельности в настоящий момент есть множество факторов, которые могут повлечь за собой различные чрезвычайные ситуации. Травматизм является одним из самых частых следствий чрезвычайных ситуаций природного, техногенного и социального характера. В настоящее время одной из важнейших задач в области обеспечения безопасности является безопасность учебных процессов в общеобразовательных учреждениях. Важным фактором обеспечения безопасности данных процессов является профилактика, обучения и подготовка работников и обучающихся общеобразовательных организаций к чрезвычайным ситуациям природного, техногенного и социального характера.

По данным Минздрава, предоставленных СОГАЗу в Росстате на 2014 год медицинские учреждения России зафиксировали 3,23 млн. первичных обращений, связанных с травмами у детей в возрасте до 18 лет.

Annotation. In modern society, the issue of ensuring the safety of the population has become very acute. Practically in all spheres of activity at the moment there are many factors that can lead to various emergencies. Traumatism is one of the most frequent consequences of natural, man-made and social emergencies. Currently, one of the most important tasks in the field of security is the safety of educational processes in general education institutions. An important factor in ensuring the safety of these processes is prevention, education and training of employees and students of educational organizations for natural, man-made and social emergencies.

According to the data of the Ministry of Health provided to SOGAZ in Rosstat for 2014, Russian medical institutions recorded 3.23 million initial appeals related to injuries in children under the age of 18.

Ключевые слова: школа, дети, травма, обучающиеся, классификация травм, переломы, ушибы, порезы.

Keywords: school, children, trauma, students, classification of injuries, fractures, bruises, cuts.

Теоретическая часть:

По данным СОГАЗ в 2014 году от травматизма в школе пострадали 222 566 детей из них 130 373 мальчики и 92 193 девочки. На школьный травматизм приходится 7% от всех полученных детьми травм и третье место в классификации.[2]

Травма – это повреждение с нарушением целостности органов и тканей человека под воздействием внешней среды.

Школьный травматизм подразумевает травмы, полученные в спортзале на уроках физической культуры, учебном классе на переменах и на уроках труда, химии, физики, во время внеурочных мероприятий и на территории школы.

Если рассматривать виды воздействия травм на детей в образовательной организации, мы можем выделить следующие виды:

- Механические (раны, ушибы, вывихи и т.д.)
- Химические (химические ожоги, отравления и т.д.)
- Тепловые (тепловые удары, термические ожоги, обморожения и т.д.)
- Комбинированные (несколько видов воздействия в один момент, например: тепловой удар и в следствии его ушиб)
- Электрические – (удар током и т.д.)

Анализ школьных травм по характеру повреждения показал, что в основном преобладают поверхностные повреждения — ушибы, ссадины, гематомы и др, это подтверждается результатами анкетирования. 100% респондентов ответили, что

механические травмы, наиболее распространенный вид травм получаемых в стенах школ, на втором месте тепловые травмы 19,2%, на третьем - комбинированные 11,5% (Рис.1.).



Рис. 1. Результат опроса

Смертельные случаи школьного травматизма крайне редки.

Травмы полученные в школе можно отнести к 4 группе травмоопасных ситуаций, по основной классификации «Типовые ситуации детского травматизма» разработанной исследователями по учебному пособию Айзманова Р. И.

IV группа включает стандартные случаи получения детьми ушибов, переломов, сотрясения головного мозга. Травмы «неосознанного садизма», или желание причинить другим вред и боль, — симптом серьезного психического нездоровья ребенка. Наиболее распространенными и опасными травмами «неосознанного садизма» являются: удар портфелем по голове — может привести к серьезной черепно-мозговой травме; выдергивание стула — причина компрессионного перелома позвоночника; подкладывание кнопки — ранение мочеиспускательного канала у мальчика [5].

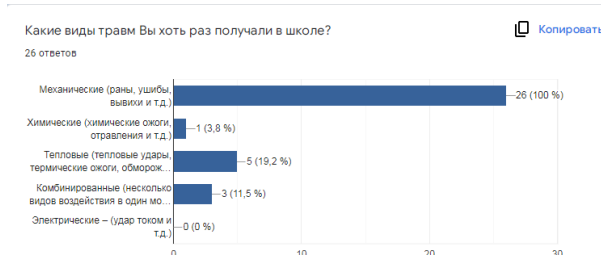
Основной источник опасности на уроках физкультуры — высокие физические возможности детского организма, не соответствующие интеллектуальным. Внутренние конфликты (например, желание обыграть отличника) разрешаются колоссальными выбросами малоконтролируемой физической и эмоциональной энергии, что и повышает вероятность травмы [3].

Любая образовательная организация в не зависимости от ее типа в соответствии с ст.28 п. 6 Закона Российской Федерации «Об образовании», должна: «создавать безопасные условия обучения, в том числе при проведении практической подготовки обучающихся, а также безопасные условия воспитания обучающихся, присмотра и ухода за обучающимися, их содержания в соответствии с установленными нормами, обеспечивающими жизнь и здоровье обучающихся, работников образовательной организации» [1].

По результатам анкетирования, мы можем выделить наиболее опасные места в школе, по мнению обучающихся, где можно получить травмы. Большинство респондентов (92,3%) ответили, что чаще всего несчастные случаи в школе случаются на перемене, в коридорах школ, также, респонденты посчитали, что во время уроков в

тематических классах и на территории школы, после уроков, дети также, часто могут получить травмы (Рис.2.).



Рис. 2. Результаты опроса

Проанализировав литературу и проведя анкетирование, мы выявили наиболее распространенные причины школьного травматизма:

1. Нарушение дисциплины детей и невозможность педагогов повлиять на поведение обучающихся;
2. Недостаточное информирование детей о безопасном поведении в образовательной организации;
3. Неисправное материально-техническое обеспечение в тематических классах;
4. Поломки внутреннего интерьера школы.
5. Отсутствие наблюдения за детьми во время перемен, уроков, внеурочных мероприятий.
6. неполадки с техническим оборудованием в школе (выключатели, куллеры, краны и т.д.).

Проанализировав вышеуказанную теорию и данные опроса, можно сделать следующий вывод, что школьный травматизм, хоть и занимает не лидирующее место в классификации детских травм по месту их получения, но охватывает огромное количество детей и, несомненно, является острой проблемой в сфере образовательного процесса.

Профилактика травматизма — система мероприятий, проводимых с целью предупреждения травм. Профилактика травматизма должна осуществляться с учетом причин травм и обстоятельств, их вызывающих. В первую очередь, в профилактике нуждаются случаи уличного и школьного травматизма.

Примером мероприятий, осуществляемых на общественном уровне и направленных на профилактику травм, может служить решение о прокладке новых безопасных дорожек для велосипедистов, полностью отделяющих их от движущегося транспорта, установка дорожных знаков около образовательных учреждений и т. д., повышение образовательного уровня педагогов и родителей по вопросам профилактики детского травматизма.[4]

Практическая часть:

Мы рассмотрели различные виды тренингов разработанных для профилактики школьного травматизма и выявили наиболее эффективные, и на основе их разработали свой тренинг для обучающихся.

Тренинг "Играй по правилам"

Цели: развитие представлений о том, что в жизни, как и в игре, есть правила, которые нужно соблюдать, чтобы в дальнейшем развивать четкое понимание правил безопасного поведения для сохранности своей жизни и жизни других людей.

Задачи:

- актуализировать представления о правилах безопасного поведения;
- развивать убеждения в необходимости соблюдать правила безопасного поведения для сохранности собственной жизни и жизни других людей;
- осмыслить полученный опыт.

Вводная часть.

Участники выполняют упражнение "Запретная цифра" для «разогрева».

Обучающиеся встают в круг. Определяется "запретная" цифра, например 2. В замес нее или числа, кратного двум, или содержащего эту цифру участник должен сделать щелчок пальцами. Игра начинается, когда первый обучающийся говорит "один", второй продолжает счет. Вместо числа "два" следующий участник щелкает пальцами. Счет продолжается, при этом нельзя произносить числа с цифрой 2 или кратные трем, например 4, 6, 8 и т.д. Сказавший эти числа выбывает из игры.

Чтобы обучающиеся имели четкое понятие слова "правило", участникам предлагается продолжить фразу: "Правило это ...". Далее обсуждаются вопросы: (Какие правила в жизни вы знаете? Важно ли соблюдать правила? Что, по вашему мнению, означает словосочетание «правила безопасного поведения»?)

Подводя итог обсуждения, проводящие разъясняют обучающимся, что такое правило и какие правила, дети должны обязательно соблюдать, объясняется термин «правила безопасного поведения», ведущие объясняют те самые правила безопасного поведения и говорят, почему важно их соблюдать.

Основная часть.

Ведущий предлагает обучающимся разыграть ситуационные задачи. Вызываются желающий, по 2 человека.

Задачи:

1. Во время урока физической культуры ребенок без спроса учителя решил залезть на гимнастическую стенку и сделать кувырок на перекладине. Задача первого предстать в роли

непослушного ребенка, задача второго объяснить первому, что так делать нельзя и переубедить его залазить бес спроса на гимнастическую стенку.

2. После уроков, на территории школы, во дворе, мальчишки стали задираться и драться, один из них решил ударить портфелем другого. Задача первого предстать в роли непослушного мальчишки, задача второго объяснить первому, что так делать нельзя.

После проигрывания ситуационных задач ведущий вместе с обучающимися обсуждает правильность их обыгрывания.

Далее ведущие предлагают обучающимся нарисовать плакат где будут обозначены все правила безопасного поведения в школе. Ребята совместно разрабатывают правила безопасного поведения в школе, ведущие помогают, далее они рисуют красочный плакат и обозначают на нем разработанные правила.

После того, как плакат будет готов, ребята решают, где они его повешают, в коридоре школы или у себя в классе.

Заключительная часть.

Ведущие подводят итоги тренинга, обсуждают появившиеся вопросы от ребят и благодарят их за проделанную работу.

Домашнее задание. Обсудить с домашними важность соблюдения правил безопасного поведения.

Данный тренинг является одним из видов профилактики школьного травматизма для детей в школе. Профилактика является одним из лучших методов борьбы со школьным травматизмом.

Вывод:

Изучение данной темы позволило сделать нам вывод, что школьный травматизм является очень серьезной проблемой в современном образовательном процессе и мире в целом. Каждый год из-за несоблюдения правил безопасного поведения тысячи детей по всей стране получают травмы в школе. Мы считаем, что в решении данной проблемы должны принимать участие не только учителя, но и родители, сотрудники МЧС и, непосредственно, сами обучающиеся.

Нами были составлены рекомендации по проблеме профилактике школьного травматизма в школе, следовательно, задачи, поставленные в начале работы, выполнены, но проблемы школьного травматизма все равно останутся актуальными всегда, поэтому необходимо постоянно разрабатывать и проводить различные мероприятия по профилактике школьного травматизма в образовательных учреждениях, чтобы сократить до минимума проявления этого, опасного явления в современном мире.

Список источников:

1. Федеральный закон «Об образовании в Российской Федерации»: текст с изменениями и дополнениями на 2019 г. – Москва : Эксмо, 2019. – 144 с. – (Законы и кодексы). – ISBN 978-040-99743-5. – Текст (визуальный) : непосредственный.
2. Детский травматизм в России – более 3 млн случаев в год. – Текст : электронный // СОГАЗ : сайт. – 2015. – URL: https://www.sogaz.ru/sogaz/pressroom/release/795691/?sphrase_id=481017 (дата обращения: 20.04.2022).
3. Айзман, Р. И. Основы медицинских знаний и здорового образа жизни: учебное пособие / Р. И. Айзман, В. Б. Рубанович, М. А. Суботялов. – Новосибирск: Сибирское университетское издательство, 2010. – 214 с.– ISBN 978-5-379-01566-4. – Текст : непосредственный.
4. Родионов, В.А. Профилактика школьного травматизма / В.А. Родионов, М.А. Ступницкая. – Текст: электронный // Справочник классного руководителя. – 2009. – URL: http://stupenidv.ru/images/stories/new/zdorove/profilaktika_detskogo_travmatizma.pdf (дата обращения: 23.04.2022).
5. Котельников, Г.П. Травматология и ортопедия: учебник / Г.П. Котельников, С.П. Миронов, В.Ф. Мирошниченко. – Москва: Издательская группа «ГЭОТАР Медиа», 2009. – 400 с. – Текст: непосредственный.

УДК 37.013

Абенова С.У.

PhD

старший преподаватель

кафедра психологии

Евразийского Национального Университета им. Л.Н.Гумилева

Казахстан, г. Астана

Акимши Д. Е.

аспирант

2 курс, факультет педагогического образования

Московский Государственный университет им. М. В. Ломоносова

Россия, г. Москва

Табаран Д. А.

Магистрант

2 курс, факультет социальных наук

Евразийского Национального университета им. Л. Н. Гумилева

Казахстан, г. Астана

ЭКОЛОГИЧЕСКАЯ ВОЛОНТЕРСКАЯ ДЕЯТЕЛЬНОСТЬ ДЛЯ РАЗВИТИЯ «ЗЕЛЕНОГО УНИВЕРСИТЕТА»

Аннотация: статья посвящена вопросам становления и формирования «Зеленого университета» - учебного заведения, основным принципом деятельности которого является бережное отношение к природе, и развитие экологической культуры студентов. Одним из модели «зеленого университета» рассмотрено экологическое волонтерство у молодежи высших учебных заведений. Проведена взаимосвязь между экологической волонтерской деятельностью и параметрами «зеленого университета» соответственно мировому рейтингу Green Metric World University Ranking.

Annotation: The article is devoted to the establishment and formation of the "Green University" - an educational institution, the main principle of which is caring attitude to nature, and the development of environmental culture of students. One of the models of "green university" is considered environmental volunteerism among young people of higher educational institutions.

The correlation between environmental volunteerism and the parameters of a "green university" according to the Green Metric World University Ranking is made.

Ключевые слова: «зеленый университет», «зеленая экономика», «зеленый офис», экологическое волонтерство, Green Metric World University Ranking, педагогический менеджмент.

Key words: "green university", "green economy", "green office", environmental volunteering, Green Metric World University Ranking, pedagogical management.

В условиях глобализации значительно усилилось внимание общественности Казахстана на проблемы улучшения экологического состояния Земли. Концепция по переходу РК к «зеленой экономике» закладывает основы для глубоких системных преобразований с целью перехода к экономике новой формации, повышению благосостояния, качества жизни населения Казахстана и вхождения страны в число 30-ти наиболее развитых стран мира при минимизации нагрузки на окружающую среду и деградации природных ресурсов [1, с. 6]. В стратегической задаче по переходу страны на «зеленый» путь развития в Послании Первого Президента Республики Казахстан народу Казахстана «Стратегия Казахстан – 2050» перед казахстанцами поставлена четкая задача о насущной необходимости перехода к «зеленой экономике» в связи с накопившимися экологическими проблемами в стране [2].

Одним из основных переходов к «зеленой экономике» и создания «зеленой» инфраструктуры являются «зеленые офисы». «Зеленый офис» (greenoffice, «экологический офис», «экоофис») – это тип рабочего пространства, основанный на принципах энергоэффективности и минимизации вредного воздействия рабочей среды на работников.

Сегодня «зеленый офис» позволяет решить целый комплекс задач. Как правило, их разделяют на три направления: экономическое, экологическое и социальное. Первое – экономит ресурсы компании. Второе – снижает выбросы вредных веществ в атмосферу и улучшает переработку отходов. Третье – усиливает репутацию компании. Экономические и экологические выгоды «зеленого офиса» заключаются в снижении лишних расходов и бережном отношении к ресурсам [3, с. 5522].

Полученный опыт по внедрению «зеленых технологий» в «зеленых офисах» мы можем применить и в образовательных учреждениях высшего профессионального образования. В связи с этим необходимо отметить комплекс инициатив под общим названием «Зеленый кампус» или «Зеленый университет» (GreenCampus), соединяющих в себе все вышеописанные идеи «зеленого офиса» - энергосберегающие и

здоровьесберегающие технологии, приобретающие особую актуальность именно в сфере образования.

«Как показал подобный опыт многих стран, именно у университетов есть уникальные возможности проверить эти принципы на повседневной практике. Условное начало этому положило появление термина «зеленый кампус», придуманного в 1980-х гг. американским профессором Дэвидом Орром. По его мнению, учить студентов принципам устойчивого развития, экологического менеджмента, сохранения биологического разнообразия и ресурсов бессмысленно без практической реализации. А если на этой основе будет функционировать весь университетский комплекс, то студенты будут заниматься этим сами и смогут видеть плоды своего труда [4, с. 163].

Если говорить, о главной цели инновационного «Зеленого университета», то в нашей стране – это воспитание специалистов нового поколения, которые в своей деятельности будут учитывать экологические факторы и риски в профессиональной работе. Как отмечены, «Зеленые университеты» - это инновационные социальные институты, которые станут основой для развития «зеленой экономики» Казахстана [5 с. 80-81].

На сегодняшний момент существует мировой рейтинг Green Metric World University Ranking, где и соревнуются все «зеленые» университеты мира. Мировую значимость «зеленого университета» можно судить по следующим цифрам и географическому пространству: участие 515 университетов из 75 стран Азии, Европы, Африки, Австралии, Америки и Океании, 1537 789 преподавателей, 16 500 614 студентов.

Цель рейтинга – ранжирование вузов по всему миру в зависимости от устойчивого экологического развития кампусов и создания энергосберегающей модели управления университетами. В рейтинге учитывается семь показателей, такие как инфраструктура, энергоэффективность, изменение окружающей среды, переработка отходов, сохранение воды, транспортная политика и образование. Целью данного рейтинга является привлечение внимания академической общественности к решению проблем экологии.

Вследствие этого одним из приоритетных направлений развития «зеленого университета» мы видим в развитии экологического волонтерства у обучающейся молодежи высших учебных заведений [6, с. 200]. Экологическое волонтерство - один из видов общественной экологической деятельности студентов. Основной целью развития экологической волонтерской деятельности в высших учебных заведениях является организация необходимых условий для возможности деятельности волонтерского экологического движения, повышения его социальной значимости; представления экологической волонтерской деятельности как неотъемлемого компонента формирования экологического сознания и экологической культуры общественности. В своем содержании

в сфере реализации оно тесно связано не только с досугом, но и с профессиональной деятельностью. Тем, не менее на сегодняшний день экологическая волонтерская деятельность имеет стихийный порядок, что обуславливает непостоянство волонтерских групп. Чаще всего это отдельные экологические мероприятия, акции и субботники. Мы же видим цель в создании экологических волонтерских организаций в вузе, работающих на постоянной основе, имеющие стратегию и план работы, участвующие в социально значимых проектах государства определенную структуру. Рассмотрим взаимосвязь экологического волонтерства и критериев «зеленого университета».

Инфраструктура университета и экологическое волонтерство являются взаимосвязанными понятиями. Индикаторами измерения «экологичности» кампуса являются: объем площади открытого пространства к общей площади кампуса и прилегающей к нему территории; размер прилегающей к территории площади, покрытой растительностью; объем площади в кампусе, занятой засаженной зеленью; объем площади кампуса, поглощающей влагу (воду); соотношение размера площади открытого пространства и общей численности населения кампуса; размер бюджета университета, выделенного под экологические условия. Инфраструктура университета занимает 15% от общей характеристики зеленого университета. Как видим, это внешние условия максимального озеленения университета. Идеальным примером озеленения можно считать Рурский университет в г. Бохум (Германия), при многочисленных кампусах которого имеется огромный ботанический сад с 60-летней историей. В этом ботаническом саду (площадь его составляет 13 000 кв.м.) имеется множество редких деревьев. Проводятся исследования по привитию разнообразных растений из разных континентов (привозят эти растения иностранные студенты, магистранты и докторанты, которые и выбирают темой исследования вопросы приживаемости тех или иных растений). Дорога от кампусов к общежитию пролегает через ботанический сад, что создает естественные условия для прогулки студентов после занятий. Также нам известно, что университет содержит определенный штат работников, поддерживающих состояние ботанического сада. Выводом из данного положения об инфраструктуре «зеленого университета» является следующее: будущие специалисты – биологи, экологи, географы, архитекторы, строители, дизайнеры – могут вести исследования по улучшению инфраструктуры университета и проводить экспериментальные работы на площади университета. Кроме того, в университете под особым контролем должны находиться вопросы реализации полученных результатов таких исследований. При экспериментальной работе важно привлечь и работодателей, которые могут поделиться имеющимся опытом по решению конкретных вопросов улучшения инфраструктуры вуза. Нельзя игнорировать и положительный

международный и отечественный опыт в этом вопросе. Эта задача формирует целую группу эковолонтеров, которые занимаются проблемой инфраструктуры своего университета.

Следующим весомым параметром оценивания «зеленого университета» является энергопотребление и учет изменения климата. Этот показатель ориентирует вуз на достижение энергоэффективности учебных корпусов и на учет экономии невозобновляемых источников природы, а также ведение конкретных действий в этой области. В условиях «зеленого университета» каждый факультет отслеживает замену обычных приборов на энергоэффективные, ставит и реализует в образовательном процессе Smart-цели, увеличивает объем использования возобновляемых источников энергии, сокращает количество потребляемой энергии на человека (общее потребление электроэнергии делится на общую численность людей, пребывающих в корпусе), измеряет соотношение произведенной возобновляемой энергии к общему использованию энергии, реализует «зеленое строительство» или «зеленую реконструкцию», реализует программу сокращения выбросов парниковых газов, соотношение общего углеродного следа и количества людей, пребывающих в кампусе. Этот показатель занимает 21% от общего объема показателей «зеленого университета». Как видим, экологическая деятельность, совмещенная с исследовательской работой, должна быть направлена на сокращение энергопотребления из не возобновляемых источников, рассмотрение вопросов парникового воздействия на природу. Для этого аспекта действий наиболее подготовленными окажутся студенты и магистранты специальностей «Окружающая среда», «Теплоэнергетика», «Физика», «Химия», «Биотехнология» и другие. И как в предыдущих пунктах исследования было отмечено, интеграция содержания образования и эковолонтерской деятельности будет наиболее действенным условием развития волонтерства.

Следующий показатель «зеленого университета» - налаженная работа по организации переработки отходов. На него от суммы баллов общего рейтинга отводится 18%. Университет – это 12-часовая деятельность профессорско-преподавательского состава и обучающейся молодежи, когда в здании остается много отходов - использованных бумаг, батареек, пустых стеклянных и пластмассовых бутылок и т.д. Индикаторами оценивания деятельности университета по этому показателю являются наличие и реализация программы утилизации отходов, программы по сокращению использования бумаги и пластика в корпусе, соответствующая обработка органических и неорганических отходов, утилизация канализации. В университете каждый человек должен знать, куда какой вид отхода складывать. Дело эковолонтеров - наладить связь с организациями по утилизации вторичного сырья и внести соответствующие предложения в надлежащие подразделения университета. Для развития экологической волонтерской деятельности по

соответствующим специальностям («Технология охраны окружающей среды», «Химия», «Химия органических веществ и полимеров», «Биотехнология» и другие) с первого курса важно начать исследовательские работы по решению практических вопросов по организации утилизации отходов. Эти навыки на последующих курсах в качестве уже эковолонтеров они могут передавать в другие учебные заведения и организации. Деятельностный подход к экологическим проблемам будет эффективным, когда от теоретической разработки до практического решения проблемы студент пошагово познает под руководством научного наставника, налаживает связи с производственными пунктами по переработке вторсырья.

Водопотребление в университете – четвертый показатель «зеленого университета», на который отводится 10% рейтинга. Индикаторами служат такие критерии, как наличие и реализация программы водосбережения и рециркуляции воды, а также использование водосберегающих приборов и потребление очищенной воды. На всех факультетах и на всех специальностях экологическая проблема потребления воды должна быть неотъемлемым компонентом содержания образования. А также специальная исследовательская работа должна проводиться для будущих специалистов в области градостроительства, которые и призваны стать волонтерами по охране водоисточников.

В современном университете значимое место занимает транспортная система. Современная молодежь стремится пользоваться личным транспортом, игнорируя общественный или велосипедный. В казахстанских вузах отсутствуют какие-либо результативные мероприятия, которые бы способствовали реализации ограничительной транспортной политики. «Зеленый университет» предполагает минимальное использование личных автомобилей, что значительно повысило бы чистоту атмосферы вокруг университета (уменьшение количества личного транспорта уменьшит углеродный след вокруг корпусов) и внесла бы свою лепту в охрану воздушной среды города. При этом пример одного университета можно распространять и на другие вузы города и страны. Индикаторами, определяющим уровень экологичности университета, являются соотношение общего количества транспортных средств, поделенное на общую численность населения кампуса, трансфер, политика Zero Emission Vehicles (ZEV) в кампусе, отношение числа транспортных средств с нулевой эмиссией, деленное на общую численность населения кампуса, отношение площади парковки к общей площади кампуса, транспортная программа, предназначенная для ограничения или уменьшения площади парковки на территории кампуса, количество транспортных инициатив по сокращению частных транспортных средств в кампусе, политика пешеходной дорожки в кампусе. Правильная транспортная политика в общем рейтинге занимает 18%.

Самый важный параметр оценивания «зеленого университета» - образовательный процесс и исследовательская деятельность в области экологии. На данный параметр отводится 18% общего рейтинга оценивания (мы за то, чтобы расширить объем баллов за данный параметр, так как концептуально экологическое сознание формируется в ходе учебного процесса). Индикаторами определения экологичности являются соотношение курсов устойчивости к общим курсам / предметам; соотношение финансирования исследований устойчивости к общему финансированию исследований; количество опубликованных научных публикаций по окружающей среде и устойчивому развитию; количество научных мероприятий, связанных с окружающей средой и устойчивостью; количество студенческих организаций, связанных с окружающей средой и устойчивостью; наличие университетского веб-сайта по устойчивому развитию; наличие опубликованного отчета об устойчивом развитии.

Как видим, все параметры «зеленого университета» соответственно мировому рейтингу должны быть доведены до каждого студента, когда отдельные группы студентов-эковолонтеров на основе научного исследования проблемы (и даже математических подсчетов) могли бы предложить альтернативные варианты решения и предложить их в соответствующие подразделения вуза.

Цель педагогического менеджмента развития «Зеленого университета» - защита и сохранение целостности окружающей природной среды, так как без нее никакое нормальное развитие невозможно, ведь человек, его права и свобода, ассоциируются в полной гармонии с окружающим миром, и являются высшими ценностями. Педагогический менеджмент развития «Зеленых университетов» видит своей целью объединение молодежи вокруг идеи экологического гуманизма, направление всех сил на обеспечение достойного существования, благоприятной окружающей среды каждому гражданину Казахстана [7, с. 56-62].

Таким образом, на пути создания «зеленых университетов» в Казахстане активная экологическая волонтерская деятельность это не просто возможность реализации интересных эко-инициатив и внедрения эко-инноваций, но и путь интеграции вузов в модели зелёной экономики для зелёного развития на локальном и региональном уровнях.

Статья подготовлена в рамках реализации научного проекта грантового финансирования на 2022-2024 годы Комитета науки Министерства науки и высшего образования Республики Казахстан АР14869631 «Модель "зеленая школа - зеленый колледж - зеленый университет" как система развития экологизации образования».

Использованные источники:

1. Концепция по переходу Республики Казахстан к зеленой экономике: Указ Президента Республики Казахстан от 30.05.2013 г. № 577. – С.6.
2. «Стратегия «Казахстан – 2050». Новый политический курс состоявшегося государства» от 14 декабря 2012 [Электрон.ресурс]. URL: http://www.akorda.kz/ru/events/astana_kazakhstan/participation_in_events/poslanie-prezidenta-respubliki-kazakhstan-lidera-nacii-nursultana-nazarbaeva-narodu-kazahstana-strategiya-kazahstan-2050-novyi-politicheskii (дата обращения: 6.10.2022)
3. Орынбасар К.О. Зеленый офис как активная экологическая позиция компании // Сборник материалов с конференции «Наука и образование 2014». – Москва, 2014. – С. 5522
4. Афанасьев К.С. «Зеленый университет»: от здоровьесберегающих технологий к энергоэффективной образовательной среде» // Царскосельские чтения. 2014. №XVIII. – Москва, 2014.– С.163
5. Г.К.Длиббетова С.К. Молдабекова, С.У.Абенова «Экологизация образования в интересах устойчивого развития Республики Казахстан» // «Сахаровские чтения 2019 года: экологические проблемы XXI века. Часть 1» с. 80-81.
6. Длиббетова Г.К., Моисеева Л.В., Абенова С.У. Экологическое пространство ВУЗА. «Зеленый университет»: монография УРГПУ – 2021 – 200 с.
7. Длиббетова Г.К., Сандибекова А.К. Педагогический менеджмент развития «Зеленого университета» в Республике Казахстан Вестник Евразийского национального университета имени Л.Н. Гумилева. Серия Педагогика. Психология. Социология № 4 (132-3). Нур-Султан, 2020. – С. 56-62.

Сомова Светлана Владимировна, кандидат педагогических наук, доцент

Рязанский государственный университет имени С.А. Есенина

Россия, Рязань

Ефимова Виктория Валериевна,

Студент магистратуры

Рязанский государственный университет имени С.А. Есенина

Россия, г. Рязань

РОЛЬ ДИАЛОГА В ФОРМИРОВАНИИ ГРАММАТИЧЕСКИХ НАВЫКОВ В НАЧАЛЬНОМ ИНОЯЗЫЧНОМ ОБРАЗОВАНИИ

Аннотация. Статья посвящена диалогической речи как одному из способов овладения грамматическими навыками на начальном этапе обучения иностранному языку. Показано, что диалог играет важную роль в процессе коммуникации. Особое внимание обращается на роль диалога, его формы и приемы обучения диалогической речи. Приводятся примеры приемов работы по одному из учебников, направленных на формирование грамматических навыков через диалогическую речь.

S u m m a r y. The article is dedicated to dialogical speech as one of the ways of mastering grammatical skills at the initial stage of foreign language teaching. It is shown that dialogue plays an important role in communication. Special attention is paid to the role of the dialogue, its forms and techniques of acquiring dialogical skills. Examples of techniques aimed at the formation of grammatical skills through dialogical speech used in one of the school textbooks are given.

Ключевые слова: диалог, диалогическая речь, грамматические навыки, приемы в иноязычном образовании.

Keywords: dialogue, dialogical speech, grammatical skills, forms, techniques in foreign language education.

Обучение иностранному языку рассматривается как одно из приоритетных направлений современного школьного образования. Специфика иностранного языка как учебного предмета заключается в его интегративном характере, а также в том, что он выступает и как цель, и как средство обучения.

Приказом Минобрнауки РФ от 17.12.2010 №1897 (в ред. от 31.12.2015) был утвержден «федеральный государственный образовательный стандарт», который представляет совокупность правил и требований, которые должны реализовываться при обучении. Так, согласно ФГОС освоение предмета «Иностранный язык» предполагает применение коммуникативного подхода в обучении иностранному языку [5].

Практический опыт иноязычного образования показывает, что словарным запасом английского языка дети младшего школьного возраста овладевают очень быстро. Однако значительную трудность для них представляет формирование грамматических основ языка. Существует множество технологий для решения этой проблемы. На наш взгляд, одной из интересных и эффективных технологий является диалогическая речь и разнообразное ее применения с использованием современных средств обучения, так как общение взрослых и детей в реальной ситуации происходит через диалог.

По мнению Н.Д. Гальсковой, диалог является самой естественной формой общения в классе, так как на любом этапе урока речь учителя обращена к ученикам [2].

В современной методике обучения иностранным языкам выделяют два подхода в обучении диалогической речи: дедуктивный и индуктивный [1].

При дедуктивном подходе обучение начинается с целого диалогического образца, выступающего в качестве «эталона» построения ему подобных. Обучение начинается с того, что диалог прослушивается целиком, заучивается наизусть, а затем происходит видоизменение его лексического наполнения, отработка элементов и подведение обучающегося к ведению диалогов на ту же тематику. Недостаток данного подхода состоит в том, что он сосредоточивает внимание на формальной стороне речи и не способствует развитию умения самостоятельно использовать материал в речи. Таким образом, это приведет к механическому заучиванию и ограничит возможности свободного разговора в новых условиях.

Второй подход, индуктивный, предполагает путь от усвоения элементов диалога к самостоятельному его ведению на основе конкретной учебно-речевой ситуации. Этот подход представляется более эффективным благодаря тому, что с первых же шагов направляет на обучение взаимодействию, лежащему в основе диалогической речи; становление речевых умений и навыков при таком пути происходит в процессе общения. Опора на аналогию играет большую роль при формировании первичных умений, поэтому эталонный диалог может сыграть свою роль не как застывшая форма для заучивания, а как образец для подражания и активного использования.

С точки зрения психологии диалогическая речь обладает такими характеристиками как мотивированность, обращенность к слушателю, эмоциональная окрашенность и ситуативная обусловленность.

В учебном диалоге широко используются экстралингвистические средства выражения мысли: мимика, жесты, указания на окружающие предметы [3]. Важна интонация, которая также является информативным средством. Работа по обучению

диалогической речи должна подразумевать не овладение фиксированной схемой заученных реплик, а активную, речемыслительную деятельность.

Самое важное - вызвать у детей интерес к диалогу со взрослыми и между собой. Для этого можно использовать короткие аудиофайлы с диалогами на различную тематику с знакомым лексическим материалом для прослушивания и последующего обсуждения с элементами игры, используя иллюстрации к данной теме, то есть дети выбирают те картинки, которые соответствуют сюжету прослушанного диалога [4].

В качестве иллюстрации можно рассмотреть диалогическую речь как один из способов овладения грамматическими навыками на примере Оксфордского учебного пособия «Family and Friends», под редакцией Наоми Симсон, Тамзин Томпсон и Лиз Дрисколл [6]. Серия «Family and Friends» состоит из 7 ступеней для разного уровня и возраста учащихся. На наш взгляд, его авторам удалось сочетание основных требований ФГОС: достижение личностных, предметных и метапредметных результатов, использование современных технологий и методик обучения грамматике. Каждая ступень подразделяется на несколько уроков, которые включают в себя изучение, отработку и выведение в речь грамматического материала через диалог.

Усвоение грамматических навыков происходит на уже знакомом лексическом материале. Учащимся предлагается прослушать диалог между главными героями, которые встречаются во всех ступенях пособия. Благодаря знакомой лексике, обучающиеся способны догадаться о сути диалога. После прослушивания предлагается обсудить, о чем шла речь в разговоре героев [6, с.20]. Хорошим подспорьем к аудио-диалогу служит видео материал, в котором наглядно показана разыгрываемая ситуация [6, с.20].

Благодаря такому формату, создаются наиболее благоприятные условия для отработки интонации, характерной для реплик разных видов, и развитию слухового восприятия. Поэтому следующий этап работы с диалогом целесообразно подкреплять зрительным восприятием. Письменный текст является хорошей опорой для чтения и первичной отработки интонации.

Таким образом, обучающиеся запоминают структуру английского диалога и сами диалогические средства, что позволяет им в новых ситуациях использовать те из них, которые подходят для данной ситуации общения.

Далее для того, чтобы усвоить грамматический материал определенного урока учащимся предлагается установить последовательность построения высказываний в отдельно отведенном упражнении: «Children, look at the pictures in the Let's learn box. Read the sentences and questions, pausing after each one to point to the picture and repeat. Write the sentences on the board, please. Read, miming the actions. Now, I rub out the activities in each

sentence and replace with flashcards. Repeat new sentences. Now, please come to the board and change the activities words to make new sentences». [6, с. 21]. После коллективного обсуждения идет отработка информации в письменном формате, затем составляются похожие предложения со знакомой лексикой [6, с.21].

Важным аспектом данного учебного курса является развитие творческих навыков учащихся. Авторы предлагают в рамках каждого урока раздел, направленный на развитие мелкой моторики и воображения детей. У них появляется возможность обыгрывать диалоги в рамках конкретной ситуации с помощью подготовленного дидактического материала [6, с.26].

Например, при изучении глаголов действия и грамматической конструкции *Can you play? Can she ride a horse?* обучающимся предлагается сделать постер с изображением того, что они умеют делать из бумаги и картона. После чего, разделившись на пары, дети «разыгрывают» данный материал в общении друг с другом.

Исходя из вышесказанного, можно сделать вывод, что диалогическая речь как один из способов овладения грамматическими навыками является одним из доступных, актуальных и действенных приемов овладения грамматическим материалом.

Литература

1. Бим И.Л. Некоторые актуальные проблемы организации обучения иностранным языкам. // ИЯШ, 2001. - № 2. – с. 61.
2. Гальскова Н.Д., Никитенко З.Н. Теория и практика обучения иностранным языкам. Начальная школа: Методическое пособие. – М.: Айрис-пресс, 2004. – с. 83
3. Горлова Н.А. Личностно-деятельностный метод обучения иностранным языкам дошкольников, младших школьников и подростков. Теоретические основы: учебное пособие. – М.: МГПУ, 2010. – с. 24.
4. Курбатова М.Ю. Игровые приемы обучения грамматике иностранного языка на начальном этапе. // ИЯШ, 2006. - № 3. – с. 64.
5. Федеральный государственный стандарт [Электронный ресурс]. URL: <https://fgos.ru/> (Дата обращения: 10.03.2022).
6. Naomi Simmons, Susan Iannuzzi, Tamzin Thompson. Family and Friends, Oxford University Press, 2013. – 127 p.

УДК 376.4

*Поникарова Валентина Николаевна, кандидат психологических наук, доцент
кафедры специального (дефектологического) образования
ФГБОУ ВО «Череповецкий государственный университет»*

Россия, г. Череповец

Виноградова Дарья Александровна,

магистрант

2 курс, кафедра специального (дефектологического) образования

ФГБОУ ВО «Череповецкий государственный университет»

Россия, г. Череповец

ТРУДНОСТИ, С КОТОРЫМИ СТАЛКИВАЕТСЯ ТЬЮТОР В РАБОТЕ С ДЕТЬМИ С ИНТЕЛЛЕКТУАЛЬНЫМИ НАРУШЕНИЯМИ

Аннотация. В статье рассматриваются трудности, с которыми сталкивается тьютор при сопровождении учащихся младшего школьного возраста с интеллектуальными нарушениями. В тьюторе нуждаются не только дети, вошедшие в инклюзивное пространство и осваивающие программу совместно с нормально развивающимися сверстниками, но и дети, обучающиеся в специальном (коррекционном) учреждении. Контингент учащихся коррекционной школы разный, и в него входят так называемые тяжёлые дети (дети с сочетанными нарушениями, агрессивные дети и т.д.), которые требуют индивидуализации. Тьютор – это педагогический работник, сопровождающий «особых» детей по индивидуальной образовательной траектории, создающий условия для индивидуализации.

Summary. The article discusses the difficulties faced by a tutor when accompanying primary school-age students with intellectual disabilities. A tutor is needed not only by children who have entered an inclusive space and are mastering the program together with normally developing peers, but also by children studying in a special (correctional) institution. The contingent of correctional school students is different, and it includes so-called severe children (children with combined disorders, aggressive children, etc.) who require individualization. A tutor is a pedagogical worker who accompanies "special" children along an individual educational trajectory, creating conditions for individualization.

Ключевые слова: тьютор, тьюторское сопровождение, тяжелые дети, нарушения интеллекта, специальное (коррекционное) учреждение, трудности.

Keywords: tutor, tutor support, difficult children, intellectual disabilities, special (correctional) institution, difficulties.

По мнению И.В. Карпенковой, Е.В. Кузьминой, тьюторство – это практика, ориентированная на построение и реализацию персональной образовательной стратегии, учитывающей личный потенциал человека, образовательную и социальную инфраструктуру и задачи основной деятельности [5].

Тьютор — это педагог, который сопровождает ребёнка в соответствии с его индивидуальной образовательной траекторией.

На протяжении длительного времени школьный класс рассматривался, как единое целое, в котором все учащиеся одинаковые. На сегодняшний день мы понимаем, что все дети разные, у каждого есть свои индивидуальные запросы, потребности, способы и темпы освоения материала [4].

Перед сопровождающим стоят как воспитательные, так и образовательные задачи.

Тьюторы работают не только в условиях инклюзивного образования. В коррекционных школах также нужны такие педагоги. Контингент обучающихся коррекционных школ разнообразный, и в него входят тяжёлые дети, которые не могут запомнить путь от класса до туалета, не могут найти страницу, которую называет учитель, не могут самостоятельно включиться в процесс урока.

Вне зависимости от сложности заболевания ребёнка главная миссия тьютора — адаптировать его к окружающему миру [3].

Как и любой другой педагог, тьютор может столкнуться с рядом проблем.

1. Тьюторам очень много приходится работать с дисциплиной учеников.

Если ребёнок противится и не хочет идти на уроки, нельзя взять его за руку и потащить. Из личного опыта можем сказать, что таких случаев много. Ребёнок не хочет заходить в класс или садиться за своё рабочее место. В таких случаях приходится мотивировать игрой – предлагаем ему игру (как правило, это сортеры или шнуровки, которые не занимают много времени). Ребёнок усаживается, выполняет игровые действия (3-5 мин.). Затем игра откладывается в сторону. Предлагаем ребёнку «позаниматься», чтобы потом эту игру продолжить.

Отрицательная (негативная) мотивация неуместна, так как заставляет ребёнка что-то делать не из желания, а из страха.

2. Ребёнка приходится часто «возвращать в реальность».

Тяжёлый ребёнок может просидеть весь урок не шевельнувшись, глядя в одну точку и даже забыв, где он находится. Сопровождающий должен вернуть его в настоящий

момент. Например, разминаем пальцы ребёнку, вкладываем ему в руки карандаш, и тогда он постепенно включается в работу.

3. Тьютор должен учитывать все привычки ребёнка.

После того, как тьютора прикрепили к ребёнку, он должен изучить его привычки и, учитывая их, создать комфортные для него условия. И порой это касается не только привычек конкретного ребёнка. Тьютор должен знать привычки каждого ребёнка в классе и уметь под них подстроиться.

Например, в классе есть ребёнок, который часто посещает туалетную комнату. И чтобы учитель не отвлекалась от проведения урока, тьютор должен сопровождать мальчика до комнаты согласно его нуждам.

Также есть дети (чаще всего, дети с расстройством аутистического спектра), для которых рисование – обязательный ритуал в режиме школьного дня. Поэтому необходимо выделить как минимум одну перемену для того, чтобы ребёнок порисовал.

4. Отсутствие стрессоустойчивости, эмоциональной стабильности.

Как писала тьютор Виктория Едигарева, «Терпение — это краеугольный камень работы тьютора» [3].

Первое впечатление, отсутствие адаптированности детей отрицательно сказываются на педагогах на первых порах учебного года. Постепенно можно привыкнуть ко всем особенностям и привычкам учащихся с нарушениями интеллекта. С опытом мы учимся реагировать на все раздражители, на агрессию и т.п.

5. Трудности адаптации тьютора к ребёнку и наоборот.

Весь прошлый год мы занимались с очень медлительными девочками-аутистками, которые иногда «зависали», но зато у них были академические успехи. В этом учебном году мы работаем с мальчиком с синдромом Дауна и параллельно с мальчиком-аутистом, которые очень подвижны и гиперактивны. И если в том году мы больше работали над пониманием учебного материала, то этот учебный год - над дисциплиной, усидчивостью. Тьютору нужно уметь быстро перестраиваться.

6. Работа с агрессивностью.

Иногда в классе случаются драки между детьми, тогда тьютору и классному руководителю приходится их разнимать.

Наша задача – попытаться вернуть детей в реальность, объяснить, что это неодобряемое поведение. Нам на помощь всегда идут педагоги-психологи, которые работают над коррекцией агрессивного поведения.

Если ситуация требует мгновенного вмешательства, и ребёнок находится на пике агрессии – мы, как правило, уводим его в безопасное место и успокаиваем: либо словами и

тактильными действиями (поглаживание, обдувание лица), либо невмешательством (чаще всего по отношению к аутистам).

7. Нельзя давать советы или рекомендации родителям.

Тьюторам неуместно давать советы или рекомендации родителям, если они сами об этом не просят. Это превышение профессиональных полномочий, итогом может быть конфликт с мамой или папой, которые и так почти постоянно находятся в эмоциональном напряжении. Даже с этической стороны вопроса это не всегда корректно.

К счастью, родители наших учащихся находятся в постоянном взаимодействии с тьюторами. Если ребёнок с трудом проснулся, или не очень хорошо себя чувствует – нам всегда об этом говорят. По окончании уроков родители (бабушки, дедушки) всегда интересуется успехами и неудачами ребёнка.

9. Дети не всегда воспринимают тьютора, как педагога.

Бывают случаи, когда дети видят в тьюторе няню, приятеля. В таких ситуациях важно поддерживать формальное общение с подопечными, но и не назидать своим статусом. Отношения с детьми должны быть доверительными.

10. Профессиональное выгорание.

«Синдром выгорания» является сложным психофизиологическим феноменом, который выражается как физическое, умственное и эмоциональное истощение вследствие продолжительной эмоциональной нагрузки [2].

Выгоранию подвержены практически все педагоги, так как близкий контакт с детьми очень энергозатратный.

Таким образом, тьютор – это педагог, сопровождающий «особого» ребёнка в учебном процессе. Тьютор работает в тесном взаимодействии с классным руководителем, учителями-предметниками и специалистами (дефектологом, психологом, логопедом). Как и любой другой педагог, тьютор может столкнуться с рядом проблем и таким явлением, как «профессиональное выгорание».

Литература

1. Ковалева Т. М., Кобыща Е. И., Попова (Смолик) С. Ю., Теров А. А., Чередилина М. Ю. Профессия «тьютор». М.-Тверь: «СФК-офис». – 246 с.
2. Синдром эмоционального выгорания специалиста: монография / Е.И. Чердымова, Е.Л. Чернышова, В.Я. Мачнев. – Самара: Изд-во Самарского университета, 2019 – 124 с.
3. Статья Д. Дувинзон. «Ты можешь любить ребёнка, но тебе нельзя показывать жалость к нему». Как работают тьюторы в России и почему им очень не хватает

свободы [Электронный ресурс]. Режим доступа:
https://mel.fm/zhizn/istorii/5470163school_tutor?ysclid=lbezjcm65771781787.

4. Статья Д. Зеливанского. О работе тьютора и общении со школьниками [Электронный ресурс]. Режим доступа: <https://intalent.pro/interview/dmitriy-zelivanskiy-o-rabote-tyutora-i-obshchenii-so-shkolnikami.html?ysclid=lbezg2o5gi57257434>.
5. Тьюторское действие в образовании: теория, практика, подготовка кадров: учебно-методическое пособие / А. Н. Богачев, В. С. Цилицкий ; Южно-Уральский государственный гуманитарно-педагогический университет. – [Челябинск] : Южно-Уральский научный центр РАО, 2021 – 184 с.].
6. Тьюторское сопровождение детей с ограниченными возможностями здоровья в условиях инклюзивного образования: методическое пособие / И.В. Карпенкова, Е.В. Самсонова, С.В. Алехина, Е.Н.Кутепова; под ред. Е.В. Самсоновой. – М.: МГППУ, 2017. – 173 с.

*Сергеева Анна Геннадьевна, доцент кафедры «Физическая культура»
Санкт-Петербургский имени В.Б. Бобкова филиал ГКОУ ВО «Российская таможенная
академия»*

*Суло Александр Сергеевич,
студент*

*1 курс, факультет «Таможенное дело»
Санкт-Петербургский имени В.Б. Бобкова филиал ГКОУ ВО «Российская таможенная
академия*

Россия, г. Санкт-Петербург

ВЛИЯНИЕ ФИЗИЧЕСКИХ УПРАЖНЕНИЙ НА КОГНИТИВНЫЕ СПОСОБНОСТИ СТУДЕНТОВ

Аннотация. Физическая культура в университетах является основным компонентом формирования общей культуры обучающихся. Важным условием, характеризующим продуктивность учебного процесса, является высокий уровень умственной и физической работоспособности студентов. Опытным путём учёные доказали, что учащиеся, которые занимаются физкультурой, наиболее успешны в обучении и обладают более высоким уровнем когнитивных способностей относительно других студентов.

Abstract. Physical education at universities is the main component of the formation of the general culture of students. An important condition characterizing the productivity of the educational process is a high level of mental and physical performance of students. Experimentally, scientists have proved that students engaged in physical education are the most successful in learning and have a higher level of cognitive abilities compared to other students.

Ключевые слова: когнитивные способности, влияние, физические упражнения, уровень, студент, организация физического труда.

Keywords: cognitive abilities, influence, physical exercises, level, student, organization of physical work.

Актуальность и значимость данной проблемы обусловлена необходимостью объяснения пользы занятий спортом.

Цель исследования: разъяснить потребность организма в физической нагрузке с физиологической точки зрения, дать понятия умственной и физической нагрузке, описать процессы, возникающие при этих нагрузках, и самое главное – установить взаимосвязь между этими процессами, а после определить влияние физической нагрузки на умственную деятельность.

Основная часть

Для полноценной работы мозга нужно, чтобы к нему поступали импульсы от всех систем организма, почти половина массы которых приходится на мышцы. Их работа создаёт множество нервных импульсов, поддерживающих мозг в рабочем состоянии. При выполнении человеком умственной работы увеличивается электрическая активность мышц, отражающая нагрузку на скелетную мускулатуру. Чем выше умственная нагрузка и чем сильнее умственное утомление, тем более выражено общее мышечное напряжение. Тонус нервной системы и работоспособность головного мозга могут поддерживаться длительное время, если сокращение и напряжение разных мышечных групп ритмически сочетаются с их последующими растяжением и расслаблением. Подобный режим движений характерен для ходьбы, бега, передвижения на лыжах, коньках и др. Для успешной умственной работы необходим не только тренированный мозг, но и мышцы, которые помогают нервной системе справляться с интеллектуальными нагрузками.

Устойчивость и активность памяти, внимания, восприятия, переработки информации прямо пропорциональны уровню физической подготовленности. Различные психические функции во многом зависят от определённых физических свойств – силы, быстроты, выносливости и др. Таким образом, правильно организованная двигательная активность и оптимальные физические нагрузки до, во время и после окончания умственного труда могут непосредственно воздействовать на сохранение и повышение умственной работоспособности.

Среди мероприятий, направленных на повышение интеллектуальной трудоспособности студентов, на преодоление и профилактику функционального перенапряжения, можно порекомендовать следующие:

- систематическое изучение учебных предметов студентами в семестре, без "штурма" за считанные дни до зачётов и экзаменов;
- ритмичную и системную организацию интеллектуального труда;
- постоянное удержание эмоции интереса;
- совершенствование межличностных отношений учащихся между собой и преподавателями вуза, формирование чувств;
- организацию рационального режима труда, питания, сна и отдыха;

В 2008 году учёные начали проводить исследования, которые показали, что способности к когнитивному развитию — обучению, решению новых задач, преодолению трудностей и сознания глубинной сущности вещей — можно развить при помощи тренировок. На данный момент существуют научные данные о развитии когнитивных

возможностей человека вследствие физической активности не только в известных пределах, но и на качественно новом уровне.

На основе данных, которые получены методом анкеты, было установлено количество студентов, не занимающихся физическими нагрузками (74 студента или 49,1%) и студентов, регулярно занимающихся физическими нагрузками (77 студентов или 50,9%). Большинство студентов, принадлежащих ко второй группы (занимающихся физической активностью) занимаются спортом 1-2 раза в неделю. В группе студентов, занимающихся регулярными физическими нагрузками (группа 2) 79% студентов после проведения пробы Мартине¹ решили математические задачи быстрее, чем до проведения пробы, и лишь у 21% студентов из этой группы результаты либо ухудшились, либо не изменились (рис. 1).

1. Проба Мартине – двадцать приседаний за 30 секунд.



Рис. 1. Результаты сравнения скоростей решения поставленных математических задач до и после проведения пробы Мартине

Среди студентов, которые не занимаются спортом (также физкультурой; группа 1), улучшились результаты у 52%, у 48% результаты либо ухудшились, либо не изменились. Большинство студентов (79%), систематически занимающихся физическими нагрузками, после пробы Мартине справились с математическими уравнениями быстрее и правильнее, чем до пробы. Следовательно, у них наблюдается положительное воздействие физической нагрузки на когнитивную деятельность.

Заключение

Таким образом, можно резюмировать: итоги нашего исследования могут свидетельствовать об обязанности физической активности и её регулярном характере. В этом случае будет происходить постепенное динамическое улучшение и когнитивных функций, и, соответственно, общих показателей здоровья.

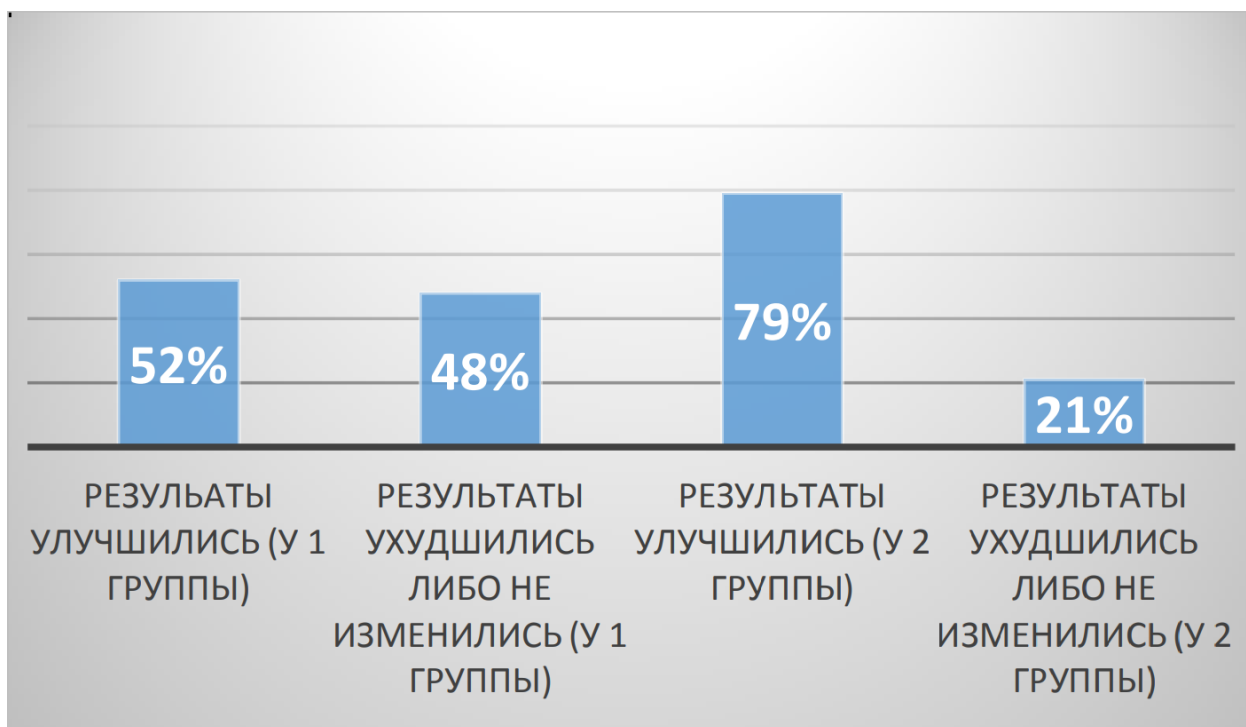
Библиографический список

1. К.С. Нестеренко, Д.Б. Скворцова. Исследование влияния физической нагрузки на когнитивную деятельность студентов
2. Булич Е.В. Физиолого-гигиеническая характеристика влияния занятий физическим воспитанием на умственную работоспособность и психоэмоциональную устойчивость студентов. Ученые записки - СГУ, 2007.
3. Основы физической культуры студенческой молодежи: учеб. пособие/И.Е.Корельская, И.А.Каркавцева, Н.В. Блохина [и др.]; под общ. ред. И.Е.Корельской; Сев. (Арктич.) федер.ун-т им. М.В.Ломоносова.-Архангельск: ИД САФУ, 2014.- 107 с.
4. Виленский В.И. Физическая культура студента. - М: Гардарики, 2001.
5. Кабачков В.А., Полиевский С.А. Профессиональная направленность физического воспитания в вузах. - М: Высшая школа, 2001.

Кривелев Сергей Анатольевич

Кандидат педагогических наук, доцент

Павлов Александр Григорьевич

Старший преподаватель

Тухто Сергей Владимирович

Старший преподаватель

Силко Александр Анатольевич

Старший преподаватель

Арсенович Владимир Валериевич

Слушатель 4 факультета, майор

Военная академия связи им. С.М.Буденного

**ФОРМИРОВАНИЕ ВОЕННО – ПРИКЛАДНЫХ НАВЫКОВ
ВОЕННОСЛУЖАЩИХ СВЯЗИСТОВ ПРИ ПРЕОДОЛЕНИИ ПОЛОСЫ
ПРЕПЯТСТВИЙ С ПРИЁМАМИ РУКОПАШНОГО БОЯ В СПОРТИВНЫХ
ЗАЛАХ**

Аннотация: При преодолении полосы препятствий с приемами рукопашного боя в спортзалах основным является формирование военно – прикладных навыков военнослужащих войск связи. Главным является развитие у них таких качеств как сила, выносливость, быстрота, ловкость, умение преодолевать психоэмоциональное воздействие. Для предотвращения травматизма, необходимо больше внимания уделять самостраховке и координации движений.

Abstract: When overcoming an obstacle course with hand-to-hand combat techniques in gyms, the main thing is the formation of military-applied skills of military personnel of the signal troops. The main thing is the development of such qualities as strength, endurance, speed, dexterity, the ability to overcome psychoemotional effects. To prevent injuries, it is necessary to pay more attention to self-insurance and coordination of movements.

Ключевые слова: Рукопашный бой, полоса препятствий, ловкость, навыки, координация самостраховка, быстрота, сила.

Keywords: Hand-to-hand combat, obstacle course, agility, skills, coordination, self-insurance, speed, strength.

Введение

Современные боевые действия подразумевают такие виды боя как бой в городских условиях, в условиях горно – лесистой местности. При ведении боя на данной местности

создаются условия по преодолению препятствий, что создает затруднение для захвата, уничтожения противника и определенной территории.

Для отработки элементов преодоления препятствий была разработана полоса препятствий в спортзалах (далее – комплекс) [5]. Важной её особенностью является доведение до автоматизма выполнение элементов, повышение скоростных характеристик для преодоления препятствий. Физико – географическое расположение нашей страны не везде позволяет в полной мере производить полноценные тренировки на полосе препятствий. В условиях зимы, в северных районах в частности военнослужащие не в полной мере могут проводить полноценные тренировки. Занятия на полосе препятствий в спортивных залах является немаловажным фактором для подготовки к ведению современного боя.

Основное направление для военнослужащих войск связи в ходе ведения боевых действий является защита узла связи от поражения противником, захвата противником узла связи, защита ключевой документации от компрометации противником в ходе доставки на узел связи для организации режимной связи, поэтому также важно отрабатывать навыки рукопашного боя которые позволяют с полной уверенностью действовать в условиях ближнего боя [5].

В процессе исследований была разработана полоса препятствия устанавливаемая в спортивном зале [5], на которой проводится тренировка военнослужащих связистов для отработки элементов полосы и рукопашного боя. Составные элементы рукопашного боя с оружием, позволяют полноценно готовить военнослужащих к действиям в условиях боя на местности и городских условиях.

Формирование военно – прикладных навыков военнослужащих связистов при преодолении полосы препятствий с приёмами рукопашного боя в спортивных залах

Основу военно-прикладных навыков составляет передвижение по пересеченной местности [9], преодоление препятствий, рукопашный бой. Для преодоления полосы препятствия требуется уделять внимание снижению травматизма, доведение выполнения всех элементов полосы до высокого автоматизма. Четкая координация действий, концентрация внимания на преодолении травмоопасных участков полосы достигается наравне с начальными навыками выполнения упражнений на элементах полосы [5].

Сочетания всех навыков и действий позволяет вывести выполнение упражнений на подсознательный уровень. Соблюдая только эти условия мы можем с уверенностью снизить травматизм.

Важно также отметить такую составляющую, как психоэмоциональное состояние военнослужащих. Для преодоления элементов, участков полосы препятствий некоторым

военнослужащим приходится преодолевать себя. Делать усилия для преодоления силы воли, подавления страха. Получение травматизма, играет весомую роль для боеспособности военнослужащих. Главным фактором для предотвращения травматизма является работа над собой. Заставляя себя выполнить упражнение и преодолевая его с помощью технически правильного выполнения элементов полосы препятствий, военнослужащий добивается поставленной цели, таким образом появляется ещё один фактор, это самоконтроль, работа по подавлению своих слабостей.

На протяжении трех месяцев с группой военнослужащих (20 человек) проводились исследования по преодолению полосы, стрельбы из оружия по мишеням типа «Скатт» и отработка приемов рукопашного боя на восемь счетов. Рассматриваемые исследования проводились в рамках вопросов влияния данных физических упражнений на развитие военно – профессионально навыков военнослужащих войск связи. В исследование был включен норматив по разворачиванию радиостанции средней мощности Р-166 (Таблица №1)

Исходный уровень нормативов по физической и боевой подготовкам Таблица №1

№ п/п	Вид упражнения («НФП-2013 г.», «Сборник нормативов боевой подготовки»)	Средний результат по физической подготовке (баллы)	Средний результат по физической подготовке (по пятибалльной системе)
1	Преодоление полосы препятствий	65 баллов	4
2	Упражнение 31 «Комплекс рукопашного боя с автоматом на 8 счетов	62 балла	4
3	Стрельба по мишеням типа «Скат»	26 баллов	4
4	Норматив №13 «Развертывание радиостанции Р-166»	17.15	4

В ходе исследования был проверен начальный уровень физической подготовки военнослужащих (Таблица №2) по упражнениям №4 и №41 «Подтягивание на перекладине» и «Бег на 100 метров».

№ п/п	Вид упражнения («НФП-2013 г.»)	Средний результат по физической подготовке (кол-во раз, мин., сек.)	Средний результат по физической подготовке (по пятибалльной системе)
1	Упражнение 4 «Подтягивание на перекладине»	55 баллов	4
2	Упражнение 41 «Бег на 100 метров»	58 балла	4

Тренировки проводились в часы занятий по физической подготовке и спорт массовой работы. Через две недели тренировок результаты физической подготовки некоторых исследуемых стали повышаться.

Результаты по развертыванию аппаратной так же улучшились, причем в определенный период времени результаты держались на постоянном уровне.

Однако следует заметить что к началу третьего месяца таких тренировок, результаты начали значительно возрастать

В конце исследования, через 3 месяца был проверен итоговый уровень физической подготовки. (Таблица №3, Рисунок №1)

Итоговый уровень нормативов через 3 (три) месяца занятий

Таблица №3

№ п/п	Вид упражнения	Средний результат по физической подготовке (кол-во раз, мин., сек.)	Средний результат по физической подготовке (по пятибалльной системе)
1	Преодоление полосы препятствий	92 балла	5
2	Упражнение 31 «Комплекс рукопашного боя с автоматом на 8 счетов	82 балла	5
3	Стрельба по мишеням типа «Скат»	28 баллов	5
4	Норматив №13 «Развертывание радиостанции Р-166»	16.19	5

Диаграмма результатов выполнения нормативов начального и конечного уровня Рисунок №1

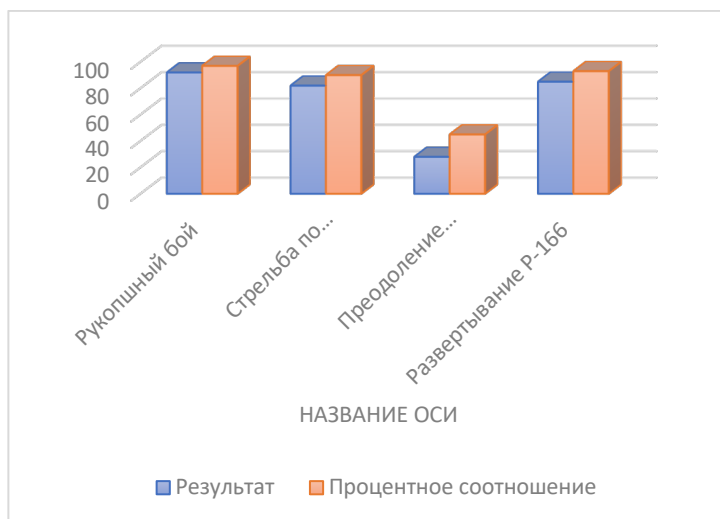

По результатам исследования выявлена физическая выносливость, еженедельные тренировки способствуют формированию военно-прикладных навыков военнослужащих и улучшению результатов по физической подготовке, навыкам самообладания, координации движения, что положительно влияет на выполнение нормативов по развертыванию аппаратных машин и организации связи.

Заключение

Таким образом, в результате исследований по формированию военно – прикладных навыков военнослужащих связистов при преодолении полосы препятствий с приёмами рукопашного боя в спортивных залах, на наш взгляд достигнуты результаты по включению в процесс физической тренировки элементов комплекса, новизны решения двигательных задач, возникающих у военнослужащих при достижении поставленных целей в современных боевых действиях. Комплекс позволяет осуществлять тренировку навыков рукопашного боя и преодоления элементов полосы препятствий [2] обучению приёмам самостраховки, поэтому считаем целесообразным совершенствовать обучение военнослужащих связистов рукопашному бою и специальным физическим упражнениям с помощью постоянных тренировок на полосе препятствий в залах с элементами разработанного Комплекса, в часы проведения занятий по физической подготовке и спортивно – массовой работе.

Список литературы

1. «Единая всероссийская спортивная классификация 2017 года (военно-прикладные виды спорта)»; Минспорта России, М., 13.11.2017 г.

2. Картамышев Д.А., Ашкинази С.М. «Направления модернизации подготовки по рукопашному бою в вооруженных силах российской федерации с учетом анализа систем обучения в армиях зарубежных стран»; «Актуальные проблемы физической и специальной подготовки силовых структур», ВИФК, С-Пб, выпуск №2-2017 г.
3. Концепция развития физической культуры и спорта в ВС РФ на период до 2020 года, МО РФ URL: https://doc.mil.ru/documents/extended_search/more.htm?id=10353047@egNPA
4. Кривилёв С.А. «Методические подходы по использованию регулярной физической тренировки слушателей Военной академии связи с учётом оценки физиологических норм веса»,; ВАС, С-Пб, 2016 г.
5. Кривилёв С.А., Павлов А.Г., Тухто С.В., Силко А.А. «Комплекс военно-профессиональных приемов и комплексов рукопашного боя, специальных физических упражнений выполняемых при преодолении вариативно-изменяющейся полосы препятствий»; ВАС, С-Пб, 09.12.2017 г.
6. Курс стрельб частей и подразделений СпН; ГШ, М., 2015 г.
7. Михаил И.И. «Нормативная система физической подготовки и военно-прикладного спорта в Вооружённых силах Российской Федерации»; ВАС, С-Пб, 2014 г.
8. «Наставление по физической подготовке в ВС РФ» (с изменениями и дополнениями); МО, М., 2009 г..
9. Обвинцев А. А. «Оптимизация и пути совершенствования физической подготовки военнослужащих контрактной службы.»; "Ученые записки университета имени П.Ф. Лесгафта", С-Пб, март 2010.

Савина Татьяна Александровна
Кандидат педагогических наук, доцент
Доцент кафедры психологии семьи и детства РГГУ
Российский государственный гуманитарный университет
Институт психологии им. Л.С. Выготского

ПРОФИЛАКТИКА ДИСГРАФИИ И ДИСЛЕКСИИ У ДЕТЕЙ ДОШКОЛЬНОГО ВОЗРАСТА С НАРУШЕНИЕМ ЗРЕНИЯ

Аннотация: в статье представлена программа профилактики оптической дисграфии и оптической дислексии у детей дошкольного возраста с нарушением зрения. Описаны причины и особенности данных нарушений, раскрыты принципы и условия осуществления профилактики, направленные на формирование зрительного гнозиса, увеличение объема зрительной памяти, формирование пространственных представлений, развитие зрительного анализа и синтеза.

Abstract: the article presents a program for the prevention of optical dysgraphia and optical dyslexia in preschool children with visual impairment. The causes and features of these disorders are described, the principles and conditions for the implementation of prevention aimed at the formation of visual gnosia, an increase in the volume of visual memory, the formation of spatial representations, and the development of visual analysis and synthesis are disclosed.

Ключевые слова: буквенный гнозис, дисграфия, дислексия, зрительный анализ и синтез, профилактика, принципы, условия.

Key words: letter gnosia, dysgraphia, dyslexia, visual analysis and synthesis, prevention, principles, conditions.

Интерес к проблеме профилактики и коррекции оптических форм нарушения письма (дисграфии) и чтения (дислексии) у детей дошкольного возраста с нарушением зрения, обусловлен тем, что чтение и письмо, обеспечивает общеобразовательную подготовку и является базисом, на который опирается развитие всех высших психических функций дошкольника, оказывая влияние на формирование его личности в целом. Поэтому, особую актуальность приобретает ранняя диагностика, профилактика и коррекция дисграфии и дислексии у детей с нарушением зрения.

Вопросами профилактики оптических форм дисграфии и дислексии занимались Глушкова Г.Н., Ефименкова Л.Н., Корнев А.Н., Лытякова И.Ю., Михайлова Е.А., Пармонова Л.Г., Семенова Е.П., Ястребова А.В. и др. [1, 5].

Анализ литературы показал, что для обучения чтению и письму, необходима сформированность буквенного гнозиса. Дошкольник с оптической дисграфией и дислексией, испытывает трудности в осознании и соотнесении графического знака (буквы) с соответствующей фонемой (графемой). Основной причиной развития оптической дисграфии и дислексии, является несформированность зрительных представлений, анализа и синтеза. Поэтому работу по профилактике дисграфии у дошкольников с нарушением зрения, целесообразно строить с учетом основных принципов и положений специальной педагогики, психологии и логопедии (см. Рисунок 1) [2].



Рисунок 1. Принципы диагностики, профилактики и коррекции дисграфии и дислексии у детей с нарушением зрения

Источник: анализ автора

Данные принципы легли в основу разработки профилактической программы, реализация которой предполагает учет специфики восприятия окружающего мира детьми с нарушением зрения (острота зрения, бинокулярность, сужение или выпадение поля зрения, поля взора и цветовосприятия, и т.д.)

Программа состоит из двух блоков. Первый блок – добуквенный, преимущественно используется в старшей группе (работа с предметами, изображениями, схемами). Второй блок – буквенный, применяется в подготовительной группе (работа с буквами и их элементами) (см. Таблицу 1).

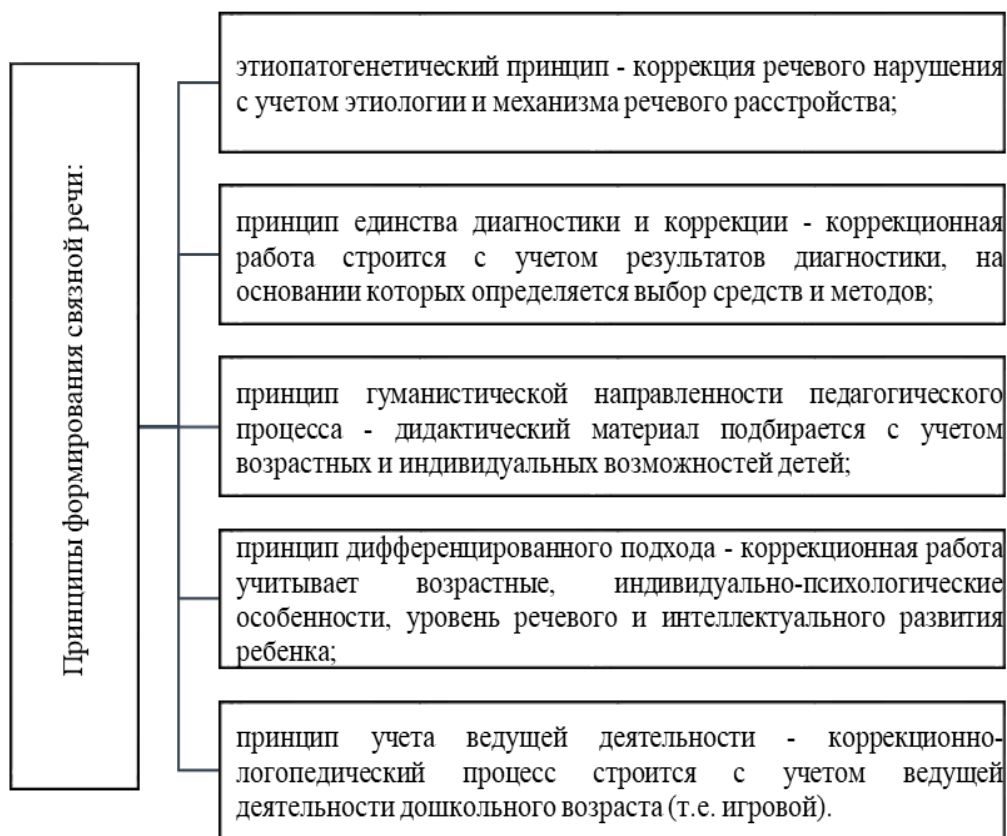
Таблица 1. Комплекс упражнений по профилактике дисграфии и дислексии у детей с нарушением зрения

Цель	Задачи	Методическое обеспечение	Планируемые результаты
<i>1. Подготовительный блок (добуквенный)</i>			
<p>Развитие:</p> <ul style="list-style-type: none"> - зрительного восприятия; - зрительной памяти; - пространственных представлений; - зрительного внимания; - зрительно-моторной координации 	<p>1. Развитие:</p> <ul style="list-style-type: none"> - способности к концентрации и переключения зрительного внимания; - умения определять расположение предметов по отношению друг к другу и увеличить объем зрительной памяти; - способности ориентироваться в собственном теле, в окружающем пространстве, в малом пространстве; <p>2. Закрепление:</p> <ul style="list-style-type: none"> - знаний о геометрических фигурах и умения располагать их в заданной последовательности; - умений дошкольника ориентироваться на плоскости листа бумаги 	<p>1. Сюжетно-ролевые и дидактические игры, игровые упражнения:</p> <ul style="list-style-type: none"> - «Рассели зверей», «Подбери лыжи»; - «Что изменилось?»; - «Повтори узор»; - «Море волнуется», «Найди игрушку», «Накрой на стол»; - «Геометрическая цепочка (блок Деньеша)», «Посмотри вокруг»; - «Принеси зайчику морковку», «Муха», «Украшение для мамы», «Повтори по образцу». <p>2. Наглядный материал (индивидуальный, демонстрационный и раздаточный).</p> <p>3. Рассказы, беседы, прослушивание аудиозаписей и т.д.</p>	<p>Сформированность:</p> <ul style="list-style-type: none"> - адекватного восприятия размера/величины предметов; - способности удерживать зрительные образы и точно их воспроизводить; - способности ориентироваться в собственном теле и в окружающем пространстве; - зрительного образа геометрических фигур и умения располагать их в заданной последовательности; - умения соизмерять движение руки, подчинять её зрительному контролю, регулировать движение руки в соответствии с инструкцией педагога
<i>II. Основной блок (буквенный)</i>			
<p>Развить:</p> <ul style="list-style-type: none"> - навык автоматического узнавания букв; - навык безошибочного написания букв; - умения дифференцировать буквы, имеющие оптическое сходство 	<p>1. Развитие:</p> <ul style="list-style-type: none"> - умений соотнесения фонемы с графемой. <p>2. Закрепление:</p> <ul style="list-style-type: none"> - зрительного образа буквы; - правильного/безошибочного образа каждой буквы 	<p>1. Сюжетно-ролевые и дидактические игры, игровые упражнения:</p> <ul style="list-style-type: none"> - «Мягкий» алфавит», «Пальчиковая азбука» (Рыжакова Е.Н.) [3]; - «Буква спряталась», «Зашумлённые буквы», «Узнай букву», «Письмо в воздухе», «Буквы в игрушках», «Найди сходства и отличия»; - «Сенсорная азбука», «Складывание букв из частей», «Пуговицы», «Бинокль». <p>2. Наглядный материал (индивидуальный,</p>	<p>Сформированность:</p> <ul style="list-style-type: none"> - способности соотнесения зрительного и слухового восприятия с образом буквы; - умения определять образ буквы по ее элементам; - умения определять сходства и различия между сходными по начертанию буквами

		демонстрационный и раздаточный). 3. Пальчиковая гимнастика	
--	--	---	--

Источник: анализ автора.

Первый блок (подготовительный этап) направлен на усвоение ребёнком: словесных обозначений различных пространственных признаков, умение обобщить эти признаки и абстрагировать их от конкретных предметов, развитие представлений о форме и величине предметов. Использовались игровые упражнения: «Найди такую же фигуру», «Покажи высокое (низкое) дерево; короткий (длинный) карандаш; широкую (узкую) ленточку и т. д.»; «Найди отличие»; «Придумай, что бывает круглым (квадратным, толстым, узким?»); «Что на что похоже» и т.д. Также, на данном этапе, необходима работа над усвоением пространственных предлогов; формированием понимания заданий по ориентации в пространстве; формированием умения правильного употребления предлогов в самостоятельной речи; работа над глагольными приставками с пространственным значением; развитие ориентировки в правой и левой сторонах пространства.

Второй блок (основной этап) направлен на знакомство со зрительным образом букв, расположением их в пространстве, акцентирование внимания на элементах букв. На данном этапе использовались упражнения: «Куда буква повернулась» (формирование представления о положении буквы в пространстве). «Какая буква спряталась?» (развитие зрительного гнозиса и зрительного образа букв). «Найди знакомую букву» (развитие внимания, пространственного представления, зрительного образа букв). «Составь букву из частей» (формирование зрительного образа букв, составление целого из отдельных частей). «Какая буква получится?» (формирование зрительного образа букв, составление целого из отдельных частей). «Найди правильные буквы» (формирование зрительного образа букв, пространственной ориентации) и т.д. [3].

Также следует подчеркнуть, что при осуществлении профилактики необходимо соблюдение требований:

- при знакомстве с предметами или окружающими явлениями, целесообразно использовать сами предметы или их реалистическое изображение;

- предметы и объекты для работы на фронтальных занятиях, размещают на доступном для зрительного восприятия расстоянии;
- индивидуальный иллюстративный материал (игрушки, рисунки и др.), детям следует рассматривать на расстоянии от локтя, до кончиков пальцев;
- подбор демонстрационного и раздаточного материала, должен осуществляться с учетом специфика развития зрения дошкольника (остроты зрения, поля зрения и т.д.);
- материалы и пособия должны состоять из реальных объектов, муляжей, игрушек; объемных и плоских геометрических изображений; предметов и объектов на карточках, листах бумаги, картона или фанеры, как контурные, так и закрашенные силуэты различных цветов;
- иллюстрации должны быть максимально приближены к реальности и иметь четкую форму;
- наглядные пособия должны обладать повышенной насыщенностью и быть преимущественно оранжевого, красного и зеленого цветов;
- демонстрационный материал показывают на контрастном фоне [4].

Таким образом, представленная программа, при хорошей организации коррекционного сопровождения, будет способствовать достижению положительных результатов в профилактике нарушений чтения и письма у детей дошкольного возраста с нарушением зрения. Применение представленного комплекса заданий и упражнений, будет способствовать формированию структурно-динамических механизмов освоения письма и чтения, осуществляя раннюю профилактику оптических нарушений у детей дошкольного возраста с нарушением зрения.

Литература:

1. Корнев А.Н. Нарушения чтения и письма у детей / А.Н. Корнев. СПб.: ИД «МиМ», 2007 – 286 с.
2. Парамонова Л.Г. Дисграфия: диагностика, профилактика, коррекция / Л.Г. Парамонова. СПб.: ДЕТСТВО-ПРЕСС, 2006. – 128 с.
3. Рыженока Е.Н. Пальцы развиваем, буквы составляем / Е.Н. Рыженкова, В.А. Ракитина. – М.: Сфера, 2009. – 32 с.
4. Ушакова О.С. Методика развития речи детей дошкольного возраста: учеб.-метод. пособие / О.С. Ушакова, Е.М. Струнина. – М.: ВЛАДОС, 2013. – 287 с.
5. Ястребова А.В. Коррекция нарушений речи у учащихся общеобразовательной школы: учеб.-метод. пособие / А.В. Ястребова. – М.: Когито-Центр 2008. – 138 с.

Шоршина Дарья Дмитриевна

Студент

Институт лингвистики и мировых языков

Ульянова Лариса Александровна

Руководитель, доцент

Калужский государственный университет им. К.Э. Циолковского

ПРИЕМЫ ОБУЧЕНИЯ ДИАЛОГИЧЕСКОЙ РЕЧИ НА УРОКАХ ФРАНЦУЗСКОГО ЯЗЫКА В СРЕДНЕЙ ШКОЛЕ

Аннотация: Данная статья посвящена приемам обучения диалогической речи на уроках французского языка в общеобразовательной школе. Актуальность данной работы заключается в том, что в современной методике преподавания иностранных языков важное место занимают приемы обучения диалогической речи, которые способствуют активизации лексики и грамматики изучаемых тем. Диалог менее официален, отличается непринужденностью и разговорностью, предоставляет больше свободы в выборе языковых средств, предполагает опору на неязыковые коммуникативные знаки — мимику, жесты. По сравнению с монологической речью, диалогическая менее развернута, поэтому употребление готовых языковых формул и речевых клише помогают дополнить диалогическую речь.

Abstract: This article is devoted to the methods of teaching dialogic speech in French lessons at a secondary school. The relevance of this work lies in the fact that in the modern methodology of teaching foreign languages, an important place is occupied by methods of teaching dialogic speech, which contribute to the activation of vocabulary and grammar of the topics studied. The dialogue is less formal, differs in simplicity and colloquiality, provides more freedom in the choice of language means, assumes reliance on nonlinguistic communicative signs in the form of facial expressions, gestures. Compared to monologue speech, dialogic speech is less detailed, so the use of language formulas and speech cliches helps to complement dialogic speech.

Ключевые слова: французский язык, диалогическая речь, дедуктивный подход, индуктивный подход.

Keywords: French, dialogic speech, deductive approach, inductive approach.

Язык является первородным средством человеческого общения, а также отражением уникального процесса человеческого мышления. Среди всех видов речевой деятельности,

в том числе аудирования, говорения, чтения и письма, абсолютный приоритет имеет наиболее естественная форма речевой деятельности – устная форма – в её основном оформлении – диалогической речи [6, с. 5]. Исходя из этого, приоритетной целью обучению иностранным языкам в общеобразовательной школе является формирование у школьников иноязычной коммуникативной компетенции, то есть способность осуществлять иноязычное межличностное и межкультурное общение с носителями изучаемого языка.

Актуальность данной работы заключается в том, что в современной методике преподавания иностранных языков важное место занимают приемы обучения диалогической речи, которые способствуют активизации лексики и грамматики изучаемых тем.

Согласно «Новому словарю методических терминов и понятий», диалог - это «процесс диалогического общения, который состоит из непосредственного обмена высказываниями между двумя или несколькими лицами» [1, с. 60]. Одной из первостепенных задач на уроках французского языка является обучение диалогической речи. Другой особенностью такого обучения является развитие речевых взаимодействий учащихся. Под ними понимается процесс установления и поддержания преднамеренного или косвенного контакта между субъектами общения посредством языка. Такой контакт создает единство взаимозависимых и взаимодополняющих субъектов. Показателями развития речевого взаимодействия выступают эффективность выражения своих мнений, мыслей, намерений; характер техники и реализации речевого взаимодействия.

Говорение является продуктивным видом речевой деятельности, так как с помощью него невозможно устное вербальное общение. Содержанием говорения является выражение мыслей в устной форме. Сенькова Т.А. считает, что «в основе говорения лежат такие навыки, как произносительные, лексические, грамматические» и делит психологическую структуру процесса говорения на четыре фазы: 1) побудительно-мотивационную, при которой проявляется потребность человека в общении под влиянием определенного мотива и при наличии определенной цели высказывания; 2) аналитико-синтетическую, представленную в виде свернутых умственных действий по программированию и формулированию мыслей; 3) исполнительно-звуковое и интонационное оформление мысли; 4) контролирующую, задача которой сигнализировать о возможных ошибках и способствовать их исправлению; контроль предполагает наличие у говорящего эталона, формирующегося в результате языковой практики и сличения собственной речи с эталоном [7, с. 196].

Для учащихся диалогическая речь представляет больше трудностей, чем монологическая, так как в основе специфики формирования диалога лежат трудности,

обусловленные его характеристиками. Е.Н.Соловова выделяет следующие характеристики диалога: 1) реактивность обуславливает трудности овладения диалогической формой общения на иностранном языке для учащихся, т.к. реакция партнера по общению может быть совершенно непредсказуема, а также у учащегося могут отсутствовать необходимые социальные навыки для диалогического общения; 2) ситуативность предполагает, что успешность диалогического общения во многом зависит от заданной ситуации и понимания учащимися речевой задачи общения [8, с. 177].

Диалог менее официален, отличается непринужденностью и разговорностью, предоставляет больше свободы в выборе языковых средств, предполагает опору на неязыковые коммуникативные знаки — мимику, жесты и пр. [4, с. 45]. По сравнению с монологической речью, диалогическая менее развернута, поэтому употребление готовых языковых формул и речевых клише помогают дополнить диалогическую речь.

Н. Р. Власян в своей статье «Лексико-семантические особенности английского разговорного диалога» отмечает, что «в лексико-семантическом отношении разговорный диалог неоднороден, и в нем можно выделить несколько групп слов, используемых наиболее часто: 1. Слова, характеризующие повседневную жизнь и быт; 2. слова, имеющие ярко-выраженный разговорный оттенок; 3. стилистически нейтральные слова, составляющие основной словарный фонд литературного языка; 4. специальная терминологическая лексика; 5. отдельные жаргонные вкрапления» [2, с. 30].

Методика обучения иностранным языкам включает два метода обучения диалогической речи – дедуктивный путь «сверху-вниз» и индуктивный путь «снизу-вверх».

При помощи пути «сверху-вниз» обучение начинается с заранее отобранного учителем диалога-образца. Диалог прослушивается, отчитывается, по возможности заучивается наизусть, а после происходит отработка его отдельных элементов, запоминание фраз-клише. В конце концов, учащиеся подводят к ведению самостоятельных диалогов на ту же тему с использованием выученных речевых ситуаций. Отталкиваясь от диалога-образца, учащиеся проходят этапы: 1) выявления действующих лиц и ситуации с помощью текстовой опоры готового диалога; 2) выявление речевых клише, обращений и т.д.; 3) воспроизведение по ролям. Недостатки этого пути заключаются в том, что такой подход приводит к клишированию элементов в речи в той последовательности, в которой они находятся в диалоге-образце. Учащиеся не способны самостоятельно восстановить диалог и свободно использовать его отдельные элементы в других речевых ситуациях.

Индуктивный подход «снизу-вверх» предлагает сначала усвоить элементы диалога-образца, а после перейти к его самостоятельному ведению на основе учебно-речевой ситуации. С помощью этого пути проще обучить ученика более распространённым

репликам, так как стимулирующая реплика строится таким образом, чтобы был возможен только развернутый ответ. Стимулирующая реплика может выражаться вопросами типа «A cause de quoi?», «pourquoi?», «comment?» и так далее. Ступени овладения диалогической речью с помощью индуктивного подхода выделяются Р.К. Миньяром-Белоручевым, который считает, что «обучение диалогической речи складывается из 2 этапов: 1) начальный этап, на котором формируются произносительные и элементарные грамматические и лексические навыки; 2) этап становления реактивных связей, специфических для диалога». [5, с. 170]

Наиболее успешным индуктивный подход является на завершающем этапе обучения, так как предполагает развитие у учащихся способности к самостоятельному воспроизведению элементов диалога и использованию их в речи.

Согласно Е.Н. Солововой, «обучение диалогу «снизу-вверх» также предполагает, что у учащихся по какой-либо причине нет исходного диалога образца» [8, с. 181]. Здесь есть несколько возможных вариантов: 1) ученики пока не умеют читать и анализировать иностранный текст и не могут воспользоваться приведенным образцом; 2) уровень речевого развития достаточно высок, поэтому образец уже не нужен; 3) предполагаемый диалог относится к типу свободного диалога, и образец будет только сковывать речь учащихся.

При обучении диалогической речи немаловажным средством являются опоры. Любые опоры являются способом управления высказыванием. Одними из самых эффективных опор являются функциональные опоры. Для создания ситуаций общения могут также использоваться текст, рисунки, карикатуры, схематическая опора, и т.д.

Таким образом, важнейшим показателем результата освоения изучаемого языка является способность учащихся вести осмысленный диалог по заданным речевым ситуациям.

Так как эта тема исследования нам интересна, во время прохождения педагогической практики мы разработали комплекс заданий и упражнений для обучения диалогической речи в общеобразовательной школе.

Во время прохождения педагогической практики в 7 «В» классе школы №6 в г. Калуга, в ходе наблюдения нами была выявлена тенденция учеников к игнорированию диалогической речи на занятиях. Ребята не могли долго и разнообразно поддерживать беседу на французском языке из-за отсутствия речевых клише и моделей речевого поведения; школьники не понимали, как правильно задать вопрос и дать развернутый ответ; не знали, как развернуть диалог больше, чем на 5-6 высказываний; не могли создать полноценное диалогическое единство. В целом, работа на уроке была направлена на

монологическое высказывание, на рассказ о себе и своих предпочтениях, на выражение своего мнения по поводу той или иной тематической ситуации.

Главной задачей на диагностическом этапе было выявление у учащихся начальных умений говорения в целом и диалогической речи в частности. Следующий этап состоял непосредственно из специально разработанной системы упражнений. Суть аналитического этапа заключалась в выявлении результативности использования всех приемов и подходов в формировании и совершенствовании навыков и умений обучения диалогической речи у учащихся.

На период прохождения практики нами была организована ролевая игра по теме «Les ados font les courses». Ролевая игра всегда была интересна учащимся, так как она затрагивает реальные бытовые ситуации, и каждый ученик может найти свое отражение в них. В силу того, что ученики плохо владели остаточными знаниями по теме «Faire les courses», мы решили выбрать путь обучения диалогической речи сверху-вниз, т.е. провести постепенную работу с лексикой и грамматическими структурами диалога-образца и прийти к составлению собственного диалога.

Опытное обучение было проведено в одной из подгрупп 7 «В» класса. Работа проходила без изменений в календарно-тематическом плане и без каких-либо нарушений в общем ходе учебного процесса. Экспериментальная подгруппа состояла из 15 учащихся.

Эксперимент был построен на основе УМК «Le français, c'est super!» А.С. Кулигиной, А.В. Щепиловой седьмого года обучения, дополнительных учебных пособий и разработок.

Прежде всего, мы приняли во внимание тот факт, что уровень развития умений говорения у каждого ученика разный, что исходило из сформированных компетенций владения французским языком в целом. Поэтому, нами было принято решение – один урок посвятить повторению и активизации лексики по теме «Покупки». Сначала ребята познакомились с диалогом-образцом, его речевыми структурами. Далее, они прослушали диалог и отработали правильность фонетического оформления речи, затем провели работу на понимание и запоминание диалога, и его частичную замену с помощью синонимичных моделей. Также, ребятам было предложено восстановить диалог в правильной последовательности.

1. Lisez et traduisez.

a).

Lise : Le shopping, pas qu'une histoire de filles.

Caroline : Bien sûr, et le samedi, quand on va faire du shopping, on se retrouve avec des garçons et eux aussi craquent.

Julie : Mais pas dans les mêmes boutiques.

Lise : Ce mardi, Paul et moi, nous allons acheter un cadeau pour Nicolas.

Caroline : Oh ! j'ai complètement oublié que Nicolas fête son anniversaire le 5 octobre.
Veux-tu aller acheter un cadeau avec nous, Julie ?

Julie : Non, je n'irai pas : j'accompagne ma petite soeur à l'école de musique. Je te téléphonerai, Lise.

b).

Marie, Olga et Natalie entrent dans le magasin et montent à l'étage du prêt-à-porter féminin.

Marie: Tiens, cette robe en soie me plaît. Heureusement, c'est ma taille ! Je vais aller l'essayer dans une cabine d'essayage.

Olga : Et moi, j'adore cette jupe étroite.

Natalie : Tu aimes les jupes courtes!

Olga : Bien sûr ! C'est très à la mode.

Natalie: Je n'aime ni robes, ni tailleurs. Je vais aller voir du côté des vestes. Il m'en faut une pour mon voyage. Et ensuite, j'irai voir des sacs. Je voudrais un sac de voyage.

Dans une cabine d'essayage Marie essaie la robe en soie et elle demande à Olga son avis.

Marie : Olga, cette robe me va bien, qu'en penses-tu ?

Olga : Je pense que cette robe te va très bien.

2. Associez le mot et sa traduction:

- | | |
|--------------------------|-------------------------------------|
| a. craquer | 1. прочный |
| b. taille (f) | 2. размер ноги |
| c. inusable | 3. примерочная |
| d. unisexe | 4. транжирить |
| e. cabine (f) d'essayage | 5. размер одежды |
| f. pionture (f) | 6. подходит для мужчин и для женщин |

3. Insérez le mot manquant.

shopping, craquer, boutiques, taille, cabine d'essayage, coton

1. Je veux acheter un maillot en
2. Les filles peuvent beaucoup d'argent à l'étage du prêt-à-porter féminin
3. Demain, on va faire du aux Galeries Lafayette
4. Les filles et les garçons font les courses, mais pas dans les mêmes
5. Dans une Lise essaie le maillot en soie
6. Elle a trouvé une belle robe de sa

4. Lisez le réponses ci-dessous et posez des questions à son voisin/sa voisine.

1.?	- Oui, j'aime faire les courses.
2.?	- Non, j'aime les robes en coton.
3.?	- Oui je voudrais un sac de voyage inusable.
4.?	- Non, je n'aime ni robes, ni tailleurs
5.?	- Oui, j'ai une idée pour son cadeau.
6.?	- Non, le shopping n'intéresse pas les garçons.
7.?	- Oui, j'ai essayé ce tailleur. Heureusement, c'est ma taille. Je vais aller l'essayer dans une cabine d'essayage.

5. Mettez la conversation dans l'ordre et jouez cette scène avec son voisin/sa voisine.

- a. Oh... j'en ai aucune idée. Je veux un pull très chaud
- b. Oui, je cherche un pull.
- c. Quelle est votre taille?
- d. Bon, j'ai quelques modèles pour vous. Celui-ci, par exemple.
- e. Puis-je vous aider?
- f. Très bien, ce pull me plaît. Je le prends.
- g. De quelle couleur ?
- h. Désolé, mais je ne sais pas ma taille...

После того, как учащиеся провели работу с данными упражнениями, перед ними встала задача разыграть ролевую игру «*nous allons faire les courses*» с использованием речевых клише по одной из ситуаций на выбор:

a). Un copain et une copine vont faire du shopping. Ils disent ce qu'ils veulent acheter et caractérisent les objets qu'ils aimeraient avoir.

b). Une vendeuse et une cliente sont à l'étage prêt-à-porter féminin. La cliente dit, qu'elle veut acheter un maillot, mais elle ne sait pas sa taille.

Ученики должны были инсценировать диалог, используя отработанные конструкции из задания № 3, 4 и употребить слова из упражнения № 2. Упражнение №1 и №5 помогло ребятам выстроить логику диалога, и задать вопросы, предполагающие развернутый ответ.

После проведения ролевой игры нами было выяснено, что использование дедуктивного подхода при обучении диалогической речи способствовало развитию коммуникативной компетенции у учащихся. Школьники поняли принцип и логику

построения реплик в диалоге, а также изучили новые фразы-клише для конкретной речевой ситуации.

Таким образом, владение хорошим запасом знаний на иностранном языке не означает умения говорить на этом языке. Умение говорения должно развиваться в процессе обучения, чтобы учащиеся смогли общаться на иностранном языке, свободно и без грубых ошибок. Самым главным показателем освоения изучаемого языка является способность учащихся вести диалог различной степени сложности по заданным темам. Владение иностранным языком - это умение самопроизвольно реагировать на всевозможные ситуации реальной действительности. Поэтому одной из приоритетных целей обучению иностранным языкам в школе является овладение учащимися требуемой коммуникативной компетенцией посредством диалогической речи.

Литература:

1. Азимов Э. Г., Щукин А. Н. А35 Новый словарь методических терминов и понятий (теория и практика обучения языкам). – М.: Издательство ИКАР, 2009. – 448 с.
 2. Власян Г.Р. Устный разговорный диалог как открытая саморазвивающаяся система // Коммуникативные исследования. 2017. № 4 (14). С. 31–38.
 3. Кулигина А. С. Французский язык. 7 класс: учеб. для общеобразовател. организацией с прил. на электрон. носителе. В 2 ч. Ч. 1 / А. С. Кулигина, А. В. Щепилова. – М.: Просвещение, 2014. – 128 с. : ил. – (Твой друг французский язык).
 4. Методика обучения иностранным языкам: традиции и современность / Под ред. А. А. Миролюбова. - Обнинск: Титул, 2010. - 464 с.;
 5. Миньяр - Белоручев Р.Н. Методика обучения французскому языку - М.: Просвещение, 2012 – 224 (187) с.
 6. Одинцова Н.Б. Обучение диалогической речи на уроках французского языка [Журнал] // Современная педагогика. - 2014 г.. - №4.
 7. Сенькова, Т. А. Методика формирования речевых навыков и основные принципы обучения говорению на иностранном языке / Т. А. Сенькова // Труды БГТУ. - Минск : БГТУ, 2014. - № 5 (169). - С. 196-198
- Соловова Е. Н. Методика обучения иностранным языкам : базовый курс лекций : пособие для студентов пед. вузов и учителей / Е. Н. Соловова. - 4-е изд. - М. : Просвещение, 2006.

Кривилёв Сергей Анатольевич
Кандидат педагогических наук, доцент
кафедра физической подготовки Военной академии связи

Павлов Александр Григорьевич
Старший преподаватель
кафедра физической подготовки Военной академии связи

ОСОБЕННОСТИ ЗАНЯТИЙ ПО РУКОПАШНОМУ БОЮ ПОСРЕДСТВОМ ВЫПОЛНЕНИЯ ПРИЕМОМ И ДЕЙСТВИЙ ПРИ ПРЕОДОЛЕНИИ ПОЛОСЫ ПРЕПЯТСТВИЙ ВОЕННОСЛУЖАЩИМИ СВЯЗИСТАМИ В СПОРТИВНЫХ ЗАЛАХ

Аннотация: В статье рассматриваются особенности занятий по рукопашному бою посредством выполнения приемов и действий при преодолении полосы препятствий военными связистами в спортивных залах.

Abstract: The article discusses the features of hand-to-hand combat classes by performing techniques and actions when overcoming an obstacle course by military signalmen in gyms.

Ключевые слова: преодоление препятствий, самостраховка, приёмы рукопашного боя.

Keywords: overcoming obstacles, self-insurance, hand-to-hand combat techniques.

Введение

Боевые действия характеризуются многовариантностью и скоротечностью выполнения различных задач, обеспечивающих достижения поставленных целей. Развитие вооружения и военной техники предъявляет необходимые требования по развитию физических качеств и военно-прикладных навыков военнослужащих. В ходе боя военнослужащий выполняет задачи на фоне различных физических и психоэмоциональных нагрузок. Для тренировки военно-прикладных навыков имеются различные полосы препятствий. Однако, в условиях современного боя, этого недостаточно [1-3].

Современный бой не исключает возникновения в опорных пунктах рукопашных схваток между подразделениями и отдельными группами военнослужащих противоборствующих сторон. Поэтому владению огнестрельным и холодным оружием, умению действовать с помощью подручных средств и без оружия должны быть обучены мотострелки и артиллеристы, танкисты, связисты, десантники и разведчики. Таким

образом, рукопашный бой не потерял своего значения в боевых действиях ближнего боя военнослужащих и подразделений; вместе с тем, обучение военнослужащих приемам рукопашного боя является эффективным средством их психологической подготовки [3-6].

Профессорско-преподавательским составом кафедры физической подготовки Военной академии связи разработан «Комплекс военно-профессиональных приемов и комплексов рукопашного боя, специальных физических упражнений, выполняемых при преодолении вариативно-изменяющейся полосы препятствий» (далее - Комплекс), позволяющий учитывать все требования к физической подготовке военнослужащих в условиях ведения современного боя и вносить постоянные изменения, позволяющие имитировать многовариантность современного боя. При формировании военно-прикладных навыков, специальных приёмов и действий на полосе препятствий стационарно установлены одни и те же препятствия, которые неоднократно преодолеваются и не несут в себе элементы новизны решения двигательной задачи для военнослужащих. С целью получения достоверных данных по повышению уровня физической подготовки военнослужащих войск связи в выполнении комплекса военно-профессиональных приемов и специальных физических упражнений при преодолении вариативно-изменяющейся полосы препятствий в спортивных залах проводились исследования, актуальность которых необходима в повышении военно-профессиональных навыков [7].

Занятия по преодолению препятствий направлены на формирование и совершенствование навыков в преодолении искусственных и естественных препятствий, выполнение специальных приемов и действий, развитие быстроты и скоростносиловой выносливости, совершенствование навыков в коллективных действиях на фоне больших физических нагрузок, воспитание уверенности в своих силах, смелости и решительности [1,2].

Влияние тренировки приемов и действий при преодолении полосы препятствий в спортивных залах на повышение уровня физической подготовки военнослужащих связистов.

Исследование и анализ координационных способностей и развития основных физических качеств военнослужащих в рукопашном бою, проводились на полосе

препятствий разработанной преподавательским составом Военной академии связи (Рисунок №1).

Рисунок №1

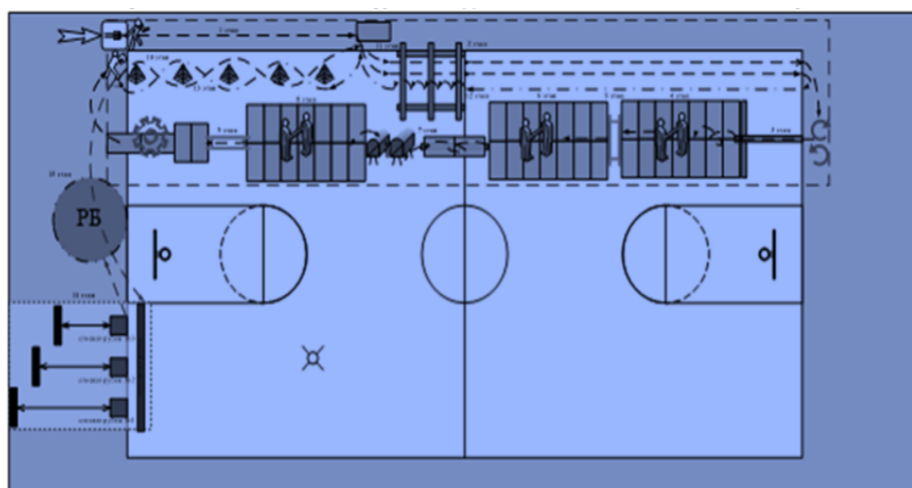

Так же с целью проведения оценки результатов проверки физических качеств за основу брались материалы из «Сборника единых нормативов и учебных задач для войск связи», Часть I [4].

Исследования зависимости повышения физических качеств проводились на группе военнослужащих. В исследовании приняли участие 30 человек, с которыми в течение 2 месяцев в часы занятий по физической подготовке и спортивно-массовой работы проводились тренировки по упражнениям на полосе препятствий в спортивных залах 2 раза в неделю.

В самом начале исследования была произведена контрольная проверка исходного уровня физической подготовленности военнослужащих. Результаты оценочных показателей исходного уровня представлены в таблице №1.

Результаты исходного уровня физической подготовленности.

№ п/п	Вид упражнения	Средний результат по физической подготовке (кол-во раз, мин., сек.)	Средний результат по физической подготовке (по пятибалльной системе)
1	Упражнение 27. «Общий комплекс приемов рукопашного боя (РБ-1)»	40 баллов	3
2	Упражнение 31. Комплекс рукопашного боя с автоматом на 8 счетов	40 баллов	3
3	Упражнение 30. Комплекс приемов рукопашного боя без оружия на 8	40 баллов	3
4	Норматив № 13 «Развертывание радиостанции Р-166»	23 мин 20 с	3

Комплекс включает в себя сочетание приёмов рукопашного боя и специальных упражнений, выполняемых поэтапно (условно комплекс разделяется на 13 этапов). Комплекс выполняется военнослужащими индивидуально в полевой форме одежды (форма №4) на заранее развернутой полосе препятствий в следующей последовательности:

1-й этап. Перемещение раненого на поле боя.

2-й этап. Перемещение ползком под «заграждением из колючей проволоки»

3-й этап. Преодоление препятствия «разрушенный мост».

4-й этап. Выполнение приема рукопашного боя.

5-й этап. Преодоление препятствия – завал

6-й этап. Выполнение элемента рукопашного боя, обезоруживание противника (рисунок №2).

7-й этап. Преодоление препятствия «окно и стена».

8-й этап. Выполнение приема рукопашного боя.

9-й этап. Выполняющий упражнение преодолевает сломанную лестницу.

10-й этап. Преодоление упражнения «заграждение из колючей проволоки» ползком.

12-й этап. Выполнение упражнения «бег с ускорением».

13-й этап. Выполнение приема рукопашного боя. Комплекс РБ.



На конечном этапе исследования через 2 месяца, была произведена итоговая контрольная проверка физической подготовленности военнослужащих. Результаты оценочных показателей представлены в таблице №2.

Таблица №2

Результаты достигнутого уровня физической подготовленности после применения элементов тренировки по преодолению полосы препятствий.

№ п/п	Вид упражнения	Средний результат по физической подготовке (кол-во раз, мин., сек.)	Средний результат по физической подготовке (по пятибалльной системе)
1	Упражнение 27. «Общий комплекс приемов рукопашного боя (РБ-1)»	60 баллов	4
2	Упражнение 31. «Комплекс рукопашного боя с автоматом на 8 счетов»	75 баллов	5
3	Упражнение 30. «Комплекс приемов рукопашного боя без оружия на 8»	60 баллов	4
4	Норматив № 13 «Развертывание радиостанции Р-166»	17 мин 31 с	4

Результаты оценочных показателей представлены на рисунке №3.

Рисунок №3

Диаграмма изменения уровня физической
подготовленности военнослужащих связистов

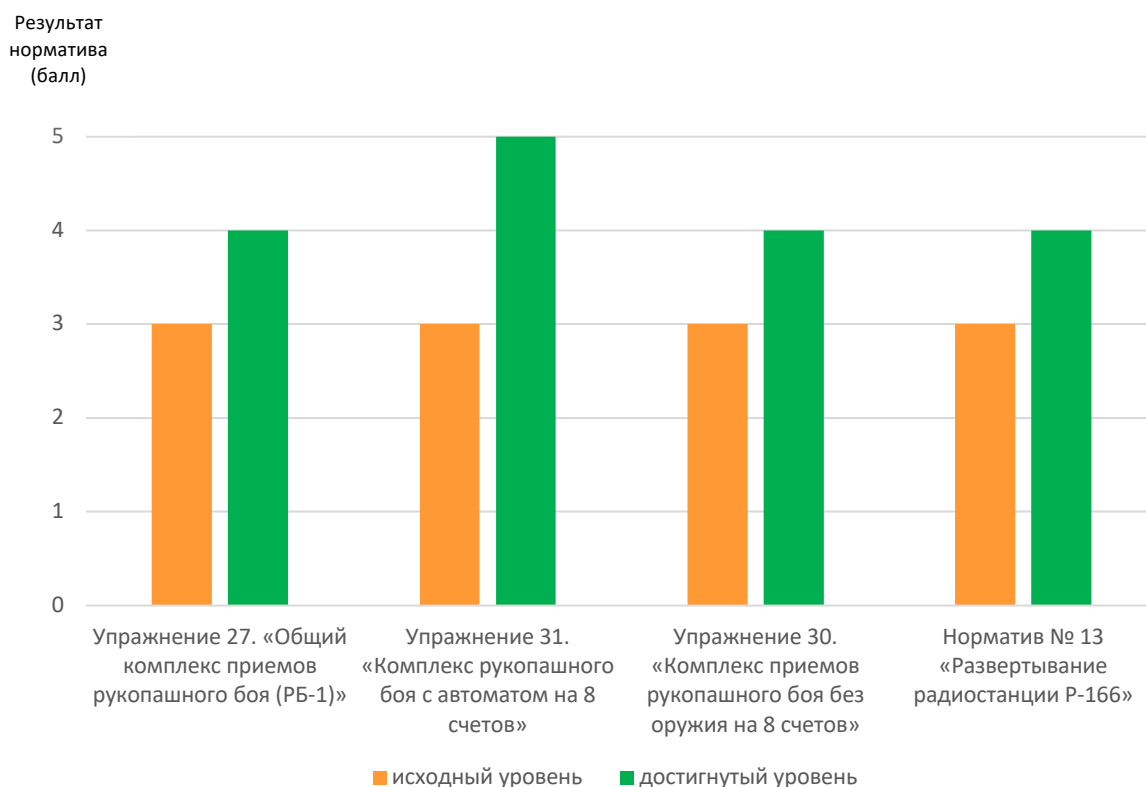

Из динамики результатов выполнения контрольных физических упражнений с военнослужащими было установлено, что на занятиях по физической подготовке произошло улучшение результатов по качеству ловкости – значительно, а именно, упражнение №27 «Общий комплекс приемов рукопашного боя (РБ-1)» на 20%, упражнение №31 «Комплекс рукопашного боя с автоматом на 8 счетов» на 40%, упражнение №30 «Комплекс приемов рукопашного боя без оружия на 8» на 20%, норматив №13 «Развертывание радиостанции Р-166» на 20%. Оценка нормативов проводилась по пятибалльной шкале.

Заключение

Таким образом, в результате исследований по определению особенностей занятий по рукопашному бою посредством выполнения приемов и действий при преодолении полосы препятствий военнослужащими в спортивных залах было установлено, что у военнослужащих связистов повысились координационные способности (ловкость – упражнение №27,30,31) в среднем на 20%.

На наш взгляд целесообразно проводить занятия по физической подготовке с военнослужащими связистами используя элементы и приемы действий Комплекса для повышения уровня координационных способностей, с помощью которых будет достигаться способность к умелым действиям в сложной тактической обстановке, повышение реакции и ловкости при выполнении боевых задач.

Литература:

1. Наставление по физической подготовке в Вооруженных Силах Российской Федерации (НФП-2009). Приказ Министра обороны Российской Федерации № 200 от 21 апреля 2009 г. Зарегистрирован в Министерстве юстиции Российской Федерации 30 июня 2009 года регистрационный № 14175.
2. Приказ Министра обороны Российской Федерации от 31 июля 2013 г. №560 «О внесении изменений в Наставление по физической подготовке в Вооруженных Силах Российской Федерации». М., 2013 г.
3. Учебное пособие. Комплекс военно-профессиональных приемов и специальных физических упражнений с элементами стрелковой подготовки, выполняемых при преодолении вариативно изменяющейся полосы препятствий в типовых спортивных залах соединений и частей связи. Санкт -Петербург. 2020
4. Сборник единых нормативов и учебных задач для войск связи / Министерство обороны Российской Федерации. – М.: Воениздат, 2010. – С. 83-85.
5. «Единая всероссийская спортивная классификация 2017 года (военно-прикладные виды спорта)»; Минспорта России, М., 13.11.2017 г.
6. Картамышев Д.А., Ашкинази С.М. «Направления модернизации подготовки по рукопашному бою в вооруженных силах российской федерации с учетом анализа систем обучения в армиях зарубежных стран»; «Актуальные проблемы физической и специальной подготовки силовых структур», ВИФК, С-Пб, выпуск №2-2017 г.
7. Кривилёв С.А., Павлов А.Г., Тухто С.В., Силко А.А. «Влияние комплекса военно-профессиональных приемов специальных физических упражнений, выполняемых при преодолении вариативно-изменяющейся полосы препятствий в спортивных залах на повышение уровня физической подготовки военнослужащих войск связи»; ВАС, С-Пб, 09.12.2017 г.

Тухто Сергей Владимирович

*Старший преподаватель
кафедры физической подготовки Военной академии связи*

Силко Александр Анатольевич

*Старший преподаватель
кафедры физической подготовки Военной академии связи*

ОСОБЕННОСТИ РАЗВИТИЯ БЫСТРОТЫ У ВОЕННОСЛУЖАЩИХ СВЯЗИСТОВ ПОСРЕДСТВОМ ВЫПОЛНЕНИЯ СПЕЦИАЛЬНЫХ УПРАЖНЕНИЙ ДЛЯ СПОРТСМЕНОВ НАСТОЛЬНОГО ТЕННИСА

Аннотация: В статье рассматриваются особенности развития быстроты у военнослужащих связистов посредством выполнения специальных упражнений для спортсменов настольного тенниса.

Abstract: The article discusses the features of the development of speed in military signalmen by performing special exercises for table tennis athletes.

Введение

Современный уровень развития Вооруженных Сил предъявляет высокие требования к физической подготовленности военнослужащих связистов (далее – военнослужащих), одной из сторон которой являются, скоростная выносливость, силовые качества и специальная выносливость. Методика воспитания скоростной выносливости и силовых способностей нуждается в дальнейшем совершенствовании. Особенно важно существенно повысить уровень скоростной и силовой подготовленности военнослужащих на начальном этапе становления, в котором закладывается фундамент их военно-профессионального мастерства и формируются все основные системы жизнеобеспечения, их совершенствования [1].

Действия связиста в боевых условиях сопряжены с дефицитом пространства и времени, также, как и в соревновательной борьбе в современном настольном теннисе затруднено как восприятие, так и принятие решения. Соревновательная деятельность в настольном теннисе раскрывает потенциальные возможности человека, физические и психические резервы его организма, что необходимо и военнослужащим при выполнении боевых задач [1-6].

Целью физической подготовки в Вооруженных Силах – является, обеспечение необходимого уровня физической подготовленности военнослужащих для выполнения боевых и других задач в соответствии с их предназначением [1].

Особенности выполнения специальных упражнений для спортсменов настольного тенниса.

1. Поочередное отбивание мяча игровой поверхностью и ребром ракетки. 10—15 раз в одной серии.

2. Подбрасывание мяча ракеткой высоко вверх (выше головы), а затем мягкое принятие его на ракетку без отскока, погасив кинетическую энергию падающего мяча проводкой ракетки за мячом. Упражнение можно выполнять ладонной и тыльной стороной ракетки на месте и в движении. 10—15 раз в одной серии.

3. Игра в паре на полу: партнеры, стоя друг от друга на расстоянии 3—4 метров, перебивают мяч на высоте плеч в разных направлениях. Если занимающейся не успеваеете к мячам, то необходимо увеличить дистанцию, если нужно усложнить задание, то необходимо подойди ближе.

4. Упражнения у тренировочной стенки.

Выполнять передвигаясь вдоль стены, одним ударом вправо, влево или отбивая мяч поочередно: один раз справа, другой слева. Например, срезка слева поочередно в два-три квадрата, начерченные на стене мелом на уровне плеч играющего, или поочередные накаты справа и слева мишень на столе. (рисунок №1) Намного сложнее упражнения на сочетание наката и подрезки: справа один раз выполнение наката, другой — подрезки или справа накат, слева подрезка, и наоборот.

Рисунок №1



Влияние средств и элементов в процессе тренировки быстроты для спортсмена теннисиста

Быстрота необходима всем военнослужащим. Основными формами проявления быстроты являются: скорость двигательной реакции, скорость отдельного движения, частота движений. Указанные формы проявления быстроты мало зависят друг от друга. Это особенно относится к двигательной реакции, которая в большинстве случаев не связана с показателями скорости движений.

При выполнении военно-профессиональных приемов и действий быстрота военнослужащего, как правило, проявляется комплексно, т.е. не одна, а несколько форм в конечном итоге обуславливают успех в том или ином виде деятельности. В связи с этим в качестве разновидностей быстроты часто выделяется и скорость целостных действий военнослужащих.

Быстрота военнослужащих зависит от подвижности нервных процессов, скорости, частоты и концентрации афферентных импульсов, морфологической структуры мышц, скорости протекания возбуждения по нервам, быстроты сокращения мышц, обусловленной интенсивностью распада химических веществ, деятельности анализаторных систем, мышечной силы, эластичных свойств мышц, соотношения красных (способных к длительному напряжению и более длительной динамической работе) и белых (способных быстро сокращаться, но и быстро утомляться) мышечных волокон и других факторов.

С целью получения достоверных данных по повышению быстроты в процессе выполнения специальных упражнений для спортсменов настольного тенниса, было проведено исследование на группе военнослужащих, возраст которых составляет от 28 до 35 лет. В исследовании приняли участие 15 человек, с которыми в течение 2 месяцев в часы занятий физической и самостоятельной подготовки проводились тренировки по настольному теннису 2 раза в неделю.

В начале исследования нами была произведена проверка исходного уровня физической подготовленности военнослужащих (группа из 15 человек). Результаты оценочных показателей представлены в таблице №1.

Таблица №1

№ п/п	Вид упражнения	Средний результат по физической подготовке (кол-во раз, мин., сек.)	Средний результат по физической подготовке (по пятибалльной системе)
1	Упражнение №4. «Подтягивание на перекладине»	9	3

2	Упражнение № 46. «Бег на 3 км»	13 мин 25 с	3
3	Упражнение № 41 «Бег на 100 м»	14,6 с	3,8
6	Норматив № 67 Прокладка кабеля П-274 по поверхности земли вручную	5 мин 31 с	4

На конечном этапе исследования была произведена проверка достигнутого уровня физической подготовленности военнослужащих. Результаты оценочных показателей представлены в таблице №2.

Таблица №2

№ п/п	Вид упражнения	Средний результат по физической подготовке (кол-во раз, мин., сек.)	Средний результат по физической подготовке (по пятибалльной системе)
1	Упражнение №4. «Подтягивание на перекладине»	12	4
2	Упражнение № 46. «Бег на 3 км»	12 мин 03 с	4
3	Упражнение № 41 «Бег на 100 м»	13,3 с	4,2
6	Норматив № 67 Прокладка кабеля П274 по поверхности земли вручную	4 мин 10 с	5

Изменения результатов выполнения контрольных физических упражнений на быстроту у военнослужащих связистов посредством выполнения специальных упражнений для спортсменов настольного тенниса оценено на «хорошо» представлены на рисунке №3

Рисунок №3

Диаграмма изменения уровня физической подготовленности военнослужащих связистов

Результат
норматива
(балл)

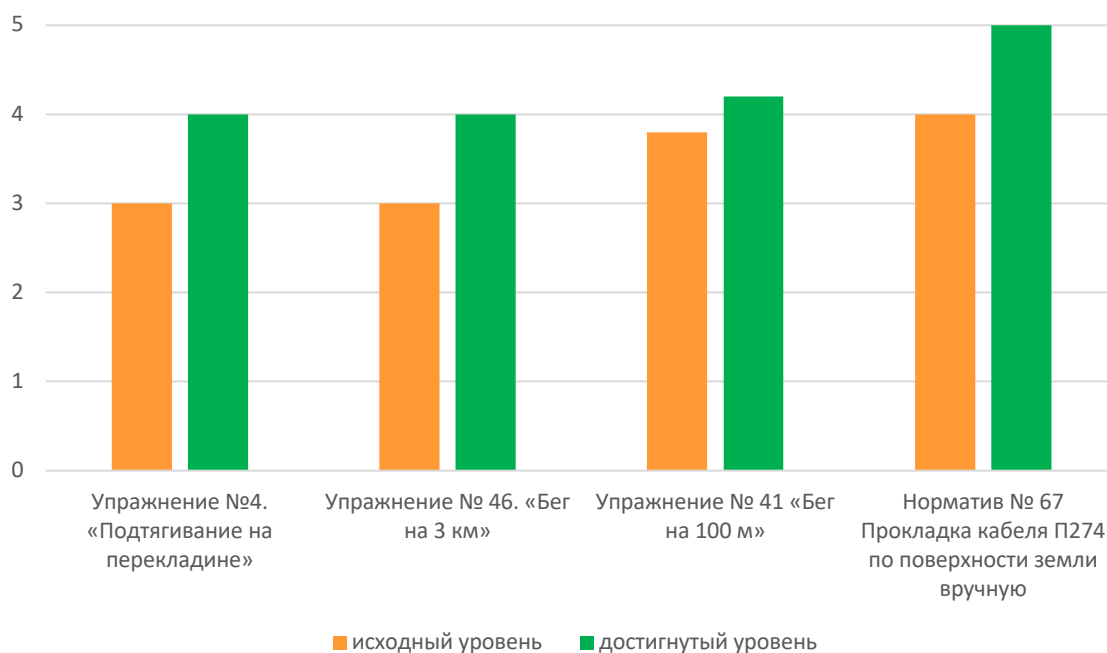

Из показателей результатов выполнения контрольных физических упражнений для спортсменов настольного тенниса с военнослужащими было установлено, что на занятиях по физической подготовке произошло улучшение результатов качества быстроты на 10% (по пятибалльной шкале).

Заключение

Таким образом, в процессе исследования выяснилось, что для повышения физического развития военнослужащих связистов, необходимо применение упражнений из «настольного тенниса» при проведении физической подготовки. По полученным данным уровня физической подготовленности военнослужащих значительно повысились результаты нормативов выносливости 20%, физической силы 20%, быстроты 10%. На наш взгляд целесообразно применение специальных упражнений спортсменов-теннисистов в процессе занятий по физической подготовке, что значительно повысит военно-прикладные навыки военнослужащих связистов и уровень выполнения специальных нормативов.

Литература:

1. Наставление по физической подготовке в Вооруженных Силах Российской Федерации (НФП-2009). Приказ Министра обороны Российской Федерации № 200 от 21 апреля 2009 г. Зарегистрирован в Министерстве юстиции Российской Федерации 30 июня 2009 года регистрационный № 14175.

2. Приказ Министра обороны Российской Федерации от 31 июля 2013 г. №560 «О внесении изменений в Наставление по физической подготовке в Вооруженных Силах Российской Федерации». М., 2013 г.
3. Сборник единых нормативов и учебных задач для войск связи // Министерство обороны Российской Федерации. – М.: Воениздат, 2010. – С. 83-85.
4. «Единая всероссийская спортивная классификация 2017 года (военно-прикладные виды спорта)»; Минспорта России, М., 13.11.2017 г.
5. Концепция развития физической культуры и спорта в ВС РФ на период до 2020 год
6. Барчукова Г.В., Богущас В.М.М., Матыцин О.В. Теория и методика настольного тенниса. – М., 2006.

Кривилёв Сергей Анатольевич, канд. пед. наук, доцент

Военная академия связи

Павлов Александр Григорьевич, старший преподаватель

Военная академия связи

Тухто Сергей Владимирович, старший преподаватель

Военная академия связи

Военная академия связи им. С.М. Буденного

(Россия, г. Санкт-Петербург)

ФОРМИРОВАНИЕ МОРАЛЬНО-ВОЛЕВЫХ КАЧЕСТВ ВОЕННОСЛУЖАЩИХ СВЯЗИСТОВ ПОСРЕДСТВОМ ТРЕНИРОВОЧНОГО ПРОЦЕССА В НАСТОЛЬНОМ ТЕННИСЕ

Аннотация. В ходе профессиональной деятельности связистов необходимо непрерывно развивать большое количество навыков, зависящих не только от физических качеств специалистов связи, но и умственных качеств. В статье рассматриваются вопросы влияния занятий по физической подготовке посредством упражнений и элементов методики спортивной тренировки в настольном теннисе на формирование морально-волевых качеств, специальных навыков у военнослужащих-связистов.

Annotation. During the professional activity of signalers, it is necessary to continuously develop a large number of skills that depend not only on the physical qualities of communication specialists, but also mental qualities. The article discusses the influence of physical training classes through exercises and elements of the method of sports training in table tennis on the formation of moral and volitional qualities, special skills in military signalmen.

Ключевые слова: военнослужащий, специальные навыки, физическая подготовка, настольный теннис, игровая деятельность, соревновательная деятельность, тренировка, тренировка игроков в настольный теннис.

Key words: soldier, special skills, physical training, table tennis, game activity, competitive activity, training, training of table tennis players.

Введение

Физическая подготовка в процессе жизнедеятельности военнослужащих-связистов является одной из составляющих боевой готовности. [5] Немаловажную роль в этой подготовке играет настольный теннис – вид спорта, который является качественным средством физического воспитания, укрепления здоровья и иммунитета, поддержания физической формы, сохранения долголетия, возвращивания морально волевых качеств военнослужащих-связистов.

Настольный теннис является одной из наиболее популярных и широко распространенных спортивных игр в стране, он занимает лидерские позиции по показателям массового участия среди таких спортивных игр как футбол, волейбол и баскетбол.

130 национальных федераций. Европейский союз настольного тенниса (ЕТТУ) объединяет спортсменов из 33 национальных федераций Европы.

В основном заинтересованность настольным теннисом обуславливается его зрелищностью, эмоциональным накалом спортивной борьбы, находящимся на высоком уровне, и положительным воздействием на различные стороны жизнедеятельности человека.

Главным достоинством настольного тенниса выступает многообразие движений, способствующих развитию навыка координации, что укрепляет двигательный аппарат. Кроме того, игровая деятельность также способствует и благоприятно влияет на нервную систему, улучшает обмен веществ и нормализует деятельность всех систем организма. [3]

В процессе занятий настольным теннисом у человека формируются настойчивость, смелость, решительность, уверенность в себе, быстрота мышления, изобретательность, тонкий расчет, глазомер, внимание, тренируется скорость реакции, способствует выработке воли к победе и других ценных качеств.

На современном этапе развития в Вооруженных Силах Российской Федерации физическая подготовка военнослужащих-связистов, находящаяся на высоком уровне, гарантирует наиболее успешное выполнение как служебных, так и боевых задач. Военнослужащие подразделений связи выполняют служебно-боевые задачи не только на территории нашей страны, но и за ее пределами. [7]

Спортивная тренировка в настольном теннисе комплексно воздействует на опорно-двигательный аппарат, так как спортсмен, выполняя различные движения, развивает ряд важных физических качеств – гибкость, скорость, выносливость, а главное координацию движений. В связи с этим настольный теннис включен в различные программы физического воспитания. [1]

Игры-упражнения с мячом.[2]

1. Ударить мяч о стенку, перепрыгнуть через него (ноги врозь), обернуться кругом и поймать.
2. Лежа на спине, бросить мяч о стенку, встать и, дав мячу удариться о землю, поймать его.
3. Бросить мяч о пол, подбить его ногой о стенку и поймать.

4. В течение одной минуты успеть попасть мячом в цель – круг диаметром 60 см – не менее 18 раз, не заходя за черту, проведенную перед стенкой на расстоянии 4 м.
5. Держа мяч двумя руками за спиной, подбросить его вверх перед собой, успеть наклониться вперед, коснуться ладонью земли, выпрямиться и поймать мяч.
6. Ноги расставить по шире, бросить мяч кругообразно правой рукой под согнутую левую ногу, низко наклонить туловище. Выпрямится, повернув туловище вправо (левую ногу выпрямить, не сдвигая с места), поймать мяч справа, пока он не упал на пол.
7. Бросить мяч сбоку о пол и перепрыгнуть через него, поймать с противоположной стороны.
8. Бросить мяч силой о пол, подбить головой отскочивший от пола мяч и поймать его.
9. Бросить мяч вверх и вперед, сделать кувырок вперед и поймать мяч.

Исследование реализовалось в рамках проведения занятий по физической подготовке в течении месяца (4 недели). Занятия проводились 3 раза в неделю, по 2 часа. К моменту проведения исследования было привлечено 20 военнослужащих. В процессе проверки учитывался исходный уровень по физической подготовке на скорость, ловкость, выносливость и по специальной подготовке.[6]

При специальной подготовке военнослужащие оценивались путем сдачи норматива по прокладыванию полевого кабеля (норматив 8к). [7]

Для проверки исходного и достигнутого уровня физической подготовки были вынесены следующие упражнения: скорость – упражнения № 42, №41, ловкость – упражнения №32, № 52, выносливость – упражнения № 46, №47.

Для проверки уровня моторики рук, концентрации внимания норматив по технической подготовке военнослужащих войск связи – норматив 8к прокладка 1.5 км. полевого кабеля П-274 (П-275) вручную по поверхности земли.[7]

На завершающем этапе исследования (через 4 недели) была проведена контрольная проверка достигнутого результата по таким же нормативам, упражнениям, задачам (Таблица № 1).

Результаты оценивания исходного и итогового уровня подготовки военнослужащих.

Таблица № 1

№ упражнения	Исходный уровень		Итоговый уровень		
	Средний результат (сек., мин., м., оценка)	Средний балл (балл)	Итоговый результат (сек., мин., м., оценка)	Средний балл (балл) по НФП	процентное соотношение (%)
Упражнение № 42	26,8	56	26,5	65	10
Упражнение № 41	13,7	57	13,4	66	9
Упражнение № 32	2,34	46	2,30	50	4

Упражнение № 52	33	53	38	68	15
Упражнение № 46	13,12	52	12,52	57	5
Упражнение № 47	21,32	52	21,10	57	5
Норматив № 8к	удовлетворительно	44,1	хорошо	66,8	22,7

Динамика изменения проверяемых нормативов.

Рисунок № 1

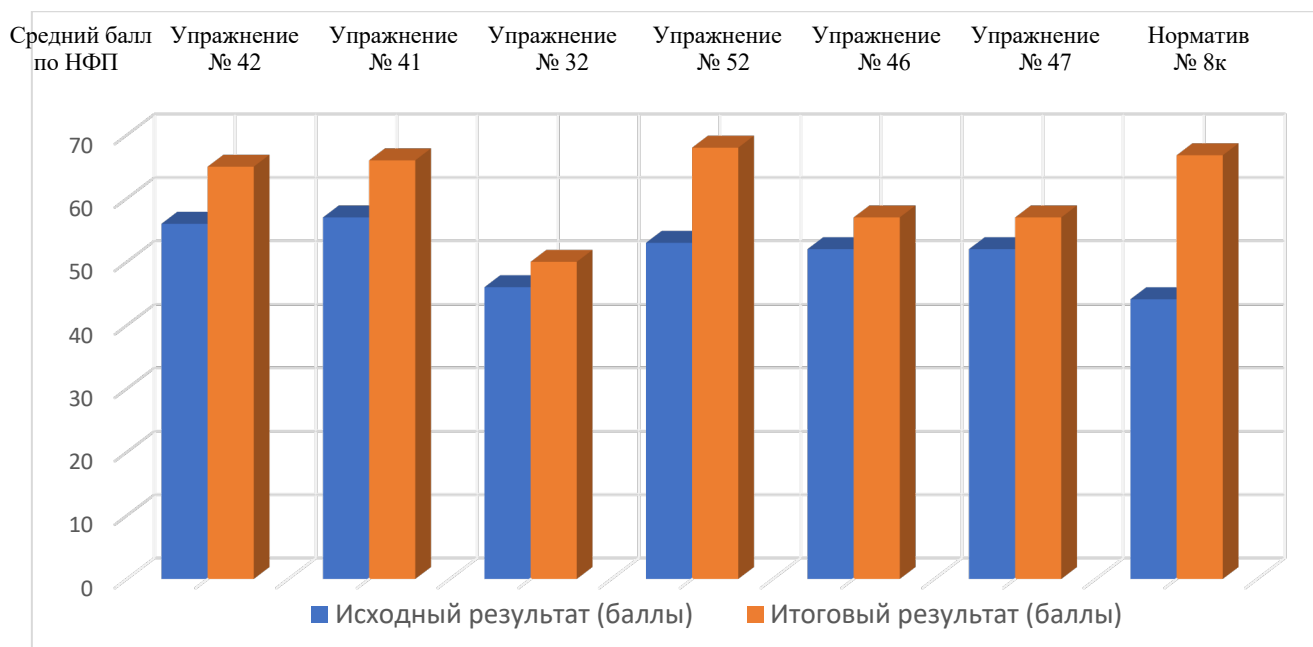

По итогам проверки у военнослужащих были улучшены показатели нормативов:

Специальная подготовка: норматив 8к (прокладка 1.5 км. полевого кабеля П-274 (П-275) вручную по поверхности земли) результат норматива вырос на 22,7 %;

Скорость: упражнение № 42 (челночный бег) результат был улучшен на 10%
упражнение № 41 (бег на 100 метров) результат был улучшен на 9%

Выносливость: упражнение № 46 (бег на 3 км) результат был улучшен на 5%
упражнение № 47 (бег на 5 км) результат был улучшен на 5%

Ловкость: упражнение № 32 (единая полоса препятствий) результат был улучшен на 4%;
Упражнение № 52 (метание гранаты) результат был улучшен на 15%;

Заключение.

Таким образом, в результате проводимых нами исследований выявлено формирование морально-волевых качеств военнослужащих связистов посредством тренировочного процесса в настольном теннисе, уточнено влияние занятий по физической подготовке как результат тренировок по настольному теннису на формирование специальных навыков у военнослужащих-связистов с использованием методических подходов спортивной тренировки.

По завершению занятий по физической подготовке в часы спортивно-массовой работы с применением упражнений методики спортивной тренировки в настольном теннисе показатели специальной подготовки военнослужащих-связистов были улучшены, возросли показатели по таким специальным навыкам как скорость выполнения нормативов, быстрота мышления, ловкость, умение находить в доли секунды остроумные и неожиданные тактические решения, увеличена работоспособность и выносливость. Для развития специальных навыков у военнослужащих-связистов, как кажется, целесообразно применять методические подходы спортивной тренировки теннисистов.

Стоит предположить, что формированию морально-волевых качеств военнослужащих в боевой обстановке способствуют занятия с применением упражнений из раздела настольного тенниса, так как на фоне улучшения физических качеств (быстрота, сила, выносливость) и повышения специальных качеств (норматив № 8к) физическая подготовка в повседневной жизни военнослужащих-связистов является одной из основных составляющих их боевой готовности.

Библиографический список

1. Барчукова Г.В., Богущас В.М.М., Матыцин О.В. Теория и методика настольного тенниса. - М., 2006. - С. 18, 25.
2. Радивой Худец. Настольный теннис. Техника с Владимиром Самсоновым. - М., 2005. - С. 23, 49.
3. Серова Л.К. Содержание спортивной тренировки в настольном теннисе. - М.: Спорт, 2016. - С. 8.
4. Фомичев А.С. Соревновательные и тренировочные нагрузки в подготовке высококвалифицированных игроков в настольный теннис. - М., 2001. - С. 82.
5. Наставление по физической подготовке в Вооруженных Силах Российской Федерации (НФП-2009) - С. 37.
6. Наставление по физической подготовке в Вооруженных силах Российской Федерации (НФП-2013) - С. 25

7. Сборник единых нормативов и учебных задач для войск связи. Часть I. Нормативы и учебные задачи для специалистов по технике связи общего применения. - 2016. - С. 85.

*Гилязева Алсу Алимовна, студент 2 курса направления подготовки 20.03.01
Техносферная безопасность ФГБОУ ВО «КГЭУ», г.Казань, РФ
Ибрагимов Ильдар Фаисович, научный руководитель, кандидат биологических наук,
доцент, Казанский государственный энергетический университет; Казанский
институт (филиал) «Всероссийский государственный университет юстиции» РПА
Минюста России; Казанский государственный медицинский университет.*

СОВРЕМЕННЫЕ ПРОБЛЕМЫ ПРЕПОДАВАНИЯ ФИЗИЧЕСКОЙ КУЛЬТУРЫ И СПОРТА В ВУЗЕ

Аннотация: в данной статье, основанной на анализе отечественных источников научной литературы, предпринимается попытка анализа современных проблем преподавания физической культуры и спорта студентам, обучающимся в вузах России.

Abstract: this article, based on the analysis of domestic sources of scientific literature, attempts to analyze the current problems of teaching physical culture and sports to students studying in Russian universities.

Ключевые слова: образование, вуз, физическая культура, спорт, студенты.

Keywords: education, university, physical education, sports, students.

В настоящее время в образовательной сфере в высших учебных заведениях РФ происходят различные изменения и преобразования, которые в научном контексте выступают в качестве определенных проблемных полей и категорий, важность рассмотрения которых обусловлена необходимостью изучения и исследования путей совершенствования и повышения эффективности учебного процесса [1, 2]. Такое положение дел сегодня справедливо и для вузовского предмета «Физическая культура и спорт». Многие аспекты данной дисциплины в настоящее время достаточно подробно изучены, но ряд из них все еще требует реализации исследовательско-публикационных мероприятий. К таким аспектам можно отнести следующие две актуальные проблемы, которые рассматриваются в настоящей работе:

- 1) цифровизация традиционного образования в рамках обучения и преподавания предмета «Физическая культура и спорт»;
- 2) формирование мотивации к выполнению физических упражнений в рамках педагогической деятельности при работе со студентами.

1. Проблема цифровизации учебного процесса в рамках обучения и преподавания предмета «Физическая культура и спорт»

Отечественные исследователи отмечают необходимость срочной трансформации и приведения традиционного образовательного процесса в высшей школе к новым стандартам и нормам эпохи повсеместной цифровизации. При рассмотрении данного проблемного поля следует упомянуть, что в ближайшем будущем ряд многих обязательных и факультативных предметов, например, таких как «Физическая культура и спорт», будут преподаваться в высших учебных заведениях не без значительной помощи компьютерных и мобильных устройств. Такого рода изменение форматов предоставления образовательных данных в нашей стране ожидается уже к 2025 году [3].

Студенты, их родители и преподаватели многих вузов РФ отмечают важность таких преобразований и не считают факторы их развития негативными. К примеру, если рассматривать опрос, проведенный среди последних двух категорий респондентов и непосредственно самих студентов бакалавриата очной формы обучения в Казанском государственном энергетическом университете, то большинство из них выделяют множество различных преимуществ концепции диджитал-обучения в рамках преподавания предмета «Физическая культура и спорт» (см. рисунок 1) [4].



Рис. 1. Преимущества цифровизации образовательного процесса в рамках обучения в высшей школе по предмету «Физическая культура и спорт» [4]

По результатам того же анкетирования было выявлено, что пятьдесят два процента опрошенных обучающихся второго курса и сорок процентов третьекурсников используют

ноутбуки при выполнении домашних заданий (см. рисунок 2) [4]. По мнению исследователей, такие существенные показатели могут положительно сказаться на развитии дистанционных электронных средств преподавания физкультуры в высшей школе, которые становятся сегодня дополнительным драйвером цифровизации традиционного образования в вузах России [5].

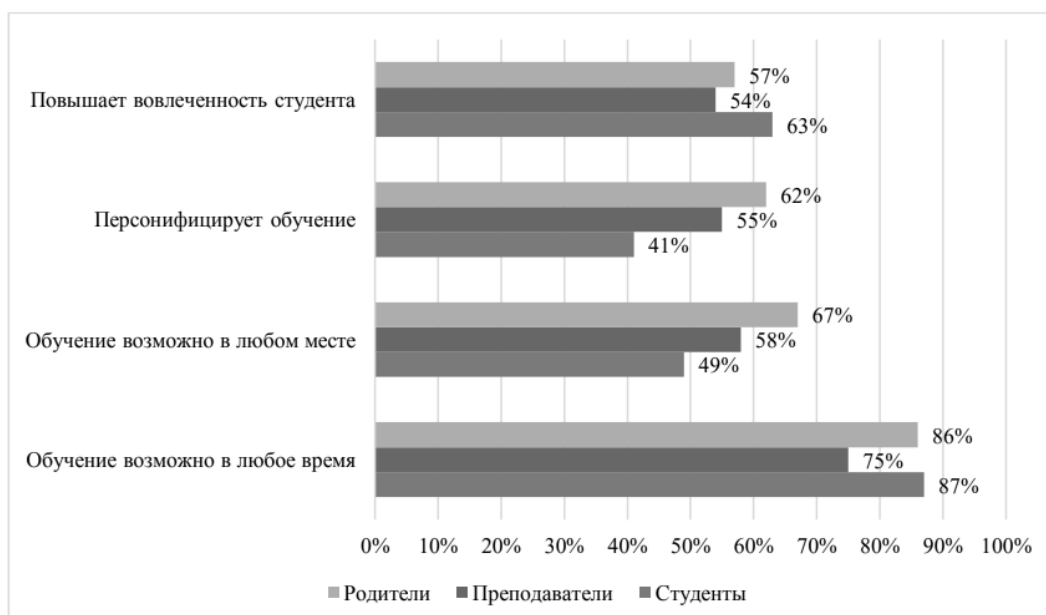

Рис. 2. Использование студентами цифровых устройств при выполнении самостоятельных и домашних заданий [4]

2. Формирование мотивации к выполнению физических упражнений в рамках педагогической деятельности при работе со студентами.

Современные научные проблемы, которые связаны с мотивационной составляющей студентов высшей школы, в настоящее время весьма актуальны. Они рассматриваются как в рамках философско-методологических исследований поведения молодежи, так и в контексте психологии самого человека в целом. Мотивация студентов к выполнению физических упражнений в рамках преподавания дисциплины «Физическая культура и спорт» изучается на базе тезисов о существовании условий, предшествующих возникновению определенных движущих сил в сфере поведения индивидуумов. В качестве таких условий в рамках преподавания физической культуры и спорта на первое место выдвигается целесообразность реализации студентами тех или иных действий, а на второе – сложно-функционирующие созидательно-смысловые идеи и вещи. Первые сегодня рассматриваются педагогами всей страны с помощью методологических и инструментальных основ таких выдающихся ученых-психологов как Л. Выготский, С. Рубинштейн, А. Леонтьев [6].

Исследования мотивации студентов к выполнению физических упражнений в рамках педагогической деятельности при работе со студентами были неоднократно проведены в Казанском государственном энергетическом университете. Так, важно отметить один из последних опросов, который базировался на методике зарубежных ученых Д. Барбуто и Р. Сколла. Их суть – выявление наличия мотивации (и его источника) к занятию физкультурой у сорока двух студентов очной формы обучения в КГЭУ. Результаты исследования представлены на рисунке 3.

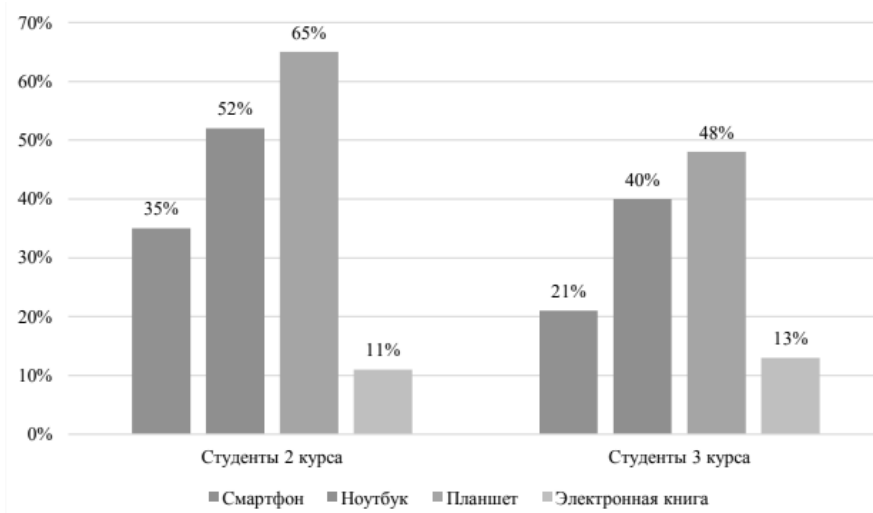

Рис. 3. Результаты опроса на выявление у студентов источника мотивации к выполнению физических упражнений в вузе

Как видно из рисунка 3, наибольшее число студентов КГЭУ подвержены влиянию так называемой инструментальной мотивации к выполнению физических упражнений в вузе, которая характеризуется важностью получения положительной обратной связи в процессе и по окончании выполнения дисциплинарных задач.

Проблема данного типа мотивации как источника формирования необходимости выполнения тех или иных действий исследовалась и другими учеными, которые также резюмируют о ее преобладании среди студентов, занимающихся физической культурой и спортом в высшей школе в РФ.

Таким образом, в настоящей статье проанализированы две актуальные и современные проблемы преподавания физической культуры и спорта студентам высшей школы, последующее изучение которых, по мнению авторов, может существенно помочь в поиске путей совершенствования и повышения эффективности учебного процесса в российских вузах.

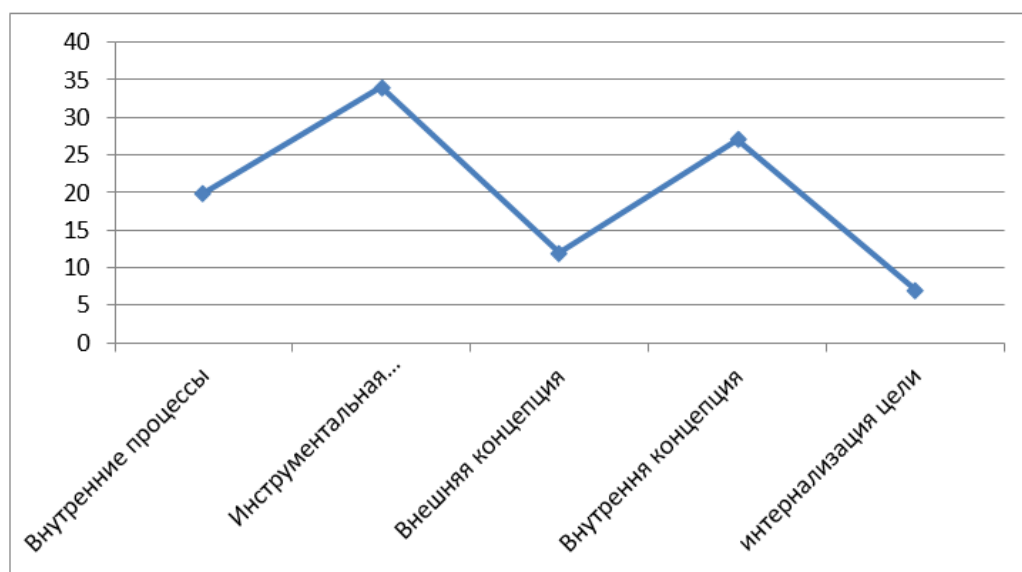
Литература:

1. Рахматуллин, С. С. Ключевые принципы приведения систем образования и обучения к требованиям цифровой эпохи / С. С. Рахматуллин // Традиции и перспективы науки XXI века : Материалы XI Всероссийской научно-практической (педагогической) конференции. – Тамбов: Издательский дом "Державинский", 2022. – С. 27-31.

2. Авлиякулов, А. К., Ходжаев, Н. С. Проблемы модернизации организации учебного процесса в учебных заведениях / А. К. Авлиякулов, Н. С. Ходжаев // Просвещение и познание. – 2022. – № 4. – С. 62-73.

3. Хабибуллин, И. М., Рахматуллин, С. С. Исследование видеoinформационных технологий для повышения эффективности преподавания игры в баскетбол в вузах / И. М. Хабибуллин, С. С. Рахматуллин // Вопросы педагогики. – 2021. – № 10-2. – С. 373-378.

4. Мифтахов, А. Р. Исследование основных аспектов цифровизации образования на примере онлайн-опроса студентов и преподавателей вузов / А. Р. Мифтахов // Вопросы педагогики. – 2022. – № 4-2. – С. 172-175.

5. Пушкарева, А. Ю., Коробейникова, Е. И. Влияние дистанционного обучения на дисциплину "физическая культура" в вузах / А. Ю. Пушкарева, Е. П. Коробейникова // Наука-2020. – 2022. – № 3 (57). – С. 136-140.

6. Стародубцев, М. П., Сапсаева, Т. В. Организационные аспекты мотивации студентов к занятиям физической культурой и спортом / М. П. Стародубцев, Т. В. Сапсаева // Человек и образование. – 2022. – № 2 (71). – С. 71-77.

*Кривилев Сергей Анатольевич, кандидат педагогических наук,
доцент, старший преподаватель*

Павлов Александр Григорьевич, старший преподаватель

Тухто Сергей Владимирович, старший преподаватель

Силко Александр Анатольевич, старший преподаватель

Жиряков Александр Олегович, слушатель

Русанов Владимир Игоревич, слушатель

Сысойкин Андрей Игоревич, слушатель

Соловьев Максим Александрович, слушатель

Чернышев Дмитрий Николаевич, слушатель

Военная академия связи имени Маршала

Советского Союза Буденного С.М.

**МЕТОДИКА ТРЕНИРОВКИ В СПОРТИВНОМ ОРИЕНТИРОВАНИИ, КАК ОДИН
ИЗ ВАЖНЫХ ФАКТОРОВ ПОВЫШЕНИЯ ДВИГАТЕЛЬНОЙ РЕАКЦИИ
СИСТЕМ ОРГАНИЗМА, ПРИ ПРЕОДОЛЕНИИ ПОЛОСЫ ПРЕПЯТСТВИЙ
ВОЕННОСЛУЖАЩИХ СВЯЗИСТОВ**

Аннотация: В статье рассматривается методика тренировки в спортивном ориентировании, как один из важных факторов повышения двигательной реакции систем организма, при преодолении полосы препятствий военнослужащих связистов, необходимых при обеспечении связи в боевых условиях на различных участках местности. Так же отражены результаты проведенного исследования по оценке влияния упражнений на повышение двигательной реакции систем организма военнослужащих войск связи при выполнении боевых задач в резко меняющейся обстановке.

Abstract: The article discusses the method of training in orienteering as one of the important factors in increasing the motor response of the body systems, when overcoming the obstacle course of military signalmen, necessary to ensure communication in combat conditions in various areas of the terrain. It also reflects the results of a study conducted to assess the impact of exercises on increasing the motor response of the body systems of military communications troops when performing combat missions in a dramatically changing environment.

Введение

Целью физической подготовки является обеспечение физической готовности военнослужащих к овладению оружием и боевой техникой, эффективному их использованию в бою, к стойкому перенесению физических нагрузок, нервно-психических напряжений и неблагоприятных факторов боевой деятельности [1].

В наставлении по физической подготовке (далее-НФП-2013) определяется перечень упражнений, используемых на занятиях по физической подготовке (далее - ФП) в целях обеспечения всестороннего развития физических качеств военнослужащих.

Современные боевые действия характеризуются многовариантностью и скоротечностью выполнения различных задач, обеспечивающих достижение поставленных целей. В ходе боя военнослужащий войск связи выполняет задачи на фоне различных физических и психоэмоциональных нагрузок [2]. Однако в современных условиях войны, при изменении подходов в организации связи, войнам – связистам этого не достаточно.

Это актуально на основе полученного опыта в ходе проведения специальной военной операции на территории Украины, Донецкой и Луганской Республик (далее - СВО).

Методика тренировки в спортивном ориентировании, как один из важных факторов повышения двигательной реакции систем организма, при преодолении полосы препятствий военнослужащих связистов.

Направления деятельности в спортивном ориентировании различны. Наиболее значимым для служебно-профессиональной подготовке военнослужащих связистов является ориентирование как элемент военно-профессиональной деятельности. Чем основательней навыки в ориентировании, тем качественнее организация боевой учебы, тем эффективнее использование тактических свойств местности, – важнейшего элемента боевой обстановки [2].

Сущность процесса спортивной тренировки состоит в развитии двигательных способностей на уровне, определяемом требованиями специализации. К основным формам двигательных способностей человека принято относить двигательную выносливость, силовые и координационные способности, а также моторную оперативность, то есть быстроту отдельных движений.

Двигательная выносливость является основной формой двигательных способностей человека, определяющей результат в ориентировании. Это связано с относительно большой продолжительностью специфической для ориентирования физической нагрузки и ее сравнительно высокой интенсивностью, которые оцениваются путем сдачи нормативов по выполнению общего контрольного упражнения на единой

полосе препятствий, упражнений по бегу на 400 м и бегу на 5 км (упражнения № 32, 43,47).

Сила - способность человека преодолевать внешнее сопротивление или противостоять ему с помощью мышц, которые оцениваются путем сдачи нормативов на перекладине (упражнения № 4).

Координационные способности, оперативная выносливость и моторная оперативность важны при преодолении полосы препятствий, а так же при выполнении задач по настройке аппаратуры, при отработке задач по специальной и тактико-специальной подготовке, техническому обслуживанию техники связи, исполнению обязанностей по обеспечению связи в ходе ведения боевых действий.

В процесс физической подготовки военнослужащих для развития координационных способностей, оперативной выносливости и моторной оперативности дополнительно нами были включены упражнения из спортивной методики по настольному теннису:

- бег по «восьмерке»;
- перенос мячей;
- прыжки в длину с места;
- набивание мяча (ладонной и тыльной сторонами ракетки);
- жонглирование мячом;
- упражнения с ракеткой и мячом в движении;
- бег боком вокруг стола;
- подъем из положения лежа в положение сидя;
- многократное повторение ударного движения (справа, слева, поочередно)[5].

Исследования осуществлялось при проведении занятий по ФП в течение 6 недель. Занятия проводились два раза в неделю по 2 часа. К проведению исследования были привлечены военнослужащие в количестве 20 человек.

В начале исследования была проведена проверка исходного уровня физической подготовленности военнослужащих по выполнению упражнений на силу, выносливость, а также двух нормативов по боевой подготовке.

Для проверки исходного и достигнутого уровней физической подготовленности были вынесены следующие упражнения: сила - упражнение №4 «Подтягивание на перекладине», выносливость – упражнение № 43 «Бег на 400 м», упражнение 47 «Бег на 5 км», военно-прикладной навык упражнение №32 «общее контрольное упражнение на единой полосе препятствий».

Для проверки координационных способностей, оперативной выносливости и моторной оперативности норматив по боевой подготовке

(тактико-специальная подготовка) военнослужащих войск связи – развертывание станции спутниковой связи Р-444 ПТН (с установлением связи), согласно сборнику единых нормативов и учебных задач для войск связи [4].

Результаты оценочных показателей по проверке исходного уровня подготовленности военнослужащих представлены в таблице №1

Таблица №1

Исходный уровень подготовленности военнослужащих

	<u>средний результат контролируемой группы (мин., сек., бал)</u>	<u>Средний бал</u>
<u>№ упражнения</u> <u>НФП-2013[1]</u>		
<u>Упражнение № 4</u>	<u>11 раз</u>	<u>3,75</u>
<u>Упражнение № 32</u>		
<u>Упражнение № 43</u>	<u>69,4 сек</u>	<u>3,4</u>
<u>Упражнение № 47</u>	<u>23,04 мин</u>	<u>3,2</u>
<u>№ упражнения</u> <u>СЕНиУЗ для войск связи [4]</u>		
<u>Норматив боевой подготовки № 46</u>	<u>12,5 мин</u>	<u>3,4</u>

На завершающем этапе исследования (через шесть недель) была проведена контрольная проверка достигнутого результата по таким же упражнениям, нормативам, задачам. Результаты представлены в таблице № 2:

Таблица № 2

Конечный уровень подготовленности военнослужащих

<u>№ упражнения</u>	<u>Исходный уровень</u>		<u>Итоговое значение</u>		<u>Соотношение начального и промежуточного уровней, %</u>
	<u>средний результат контр. группы (мин.,сек.,бал)</u>	<u>Средний бал</u>	<u>итоговый результат контр.группы (мин., сек.,бал)</u>	<u>Средний бал</u>	
<u>№ упражнения</u> <u>НФП-2013[1]</u>					
<u>Упражнение № 4</u>	<u>11 раз</u>	<u>3,75</u>	<u>14 раз</u>	<u>4,00</u>	<u>6.3</u>
<u>Упражнение № 32</u>	<u>2,35 сек.</u>	<u>3,0</u>	<u>2,30 сек</u>	<u>3,25</u>	<u>7,7</u>
<u>Упражнение № 43</u>	<u>69,4 сек.</u>	<u>3,4</u>	<u>59,7 сек</u>	<u>3,75</u>	<u>10</u>
<u>Упражнение № 47</u>	<u>23,04 мин</u>	<u>3.2</u>	<u>22,17 мин</u>	<u>3,6</u>	<u>12</u>
<u>№ упражнения</u> <u>СЕНиУЗ для войск связи [4]</u>					
<u>Норматив боевой подготовки № 46</u>	<u>12,5 мин</u>	<u>3,4</u>	<u>10.00 мин</u>	<u>3,7</u>	<u>9</u>

Динамика изменения контролируемых параметров представлена на диаграмме (рисунок №1).

Рисунок №1

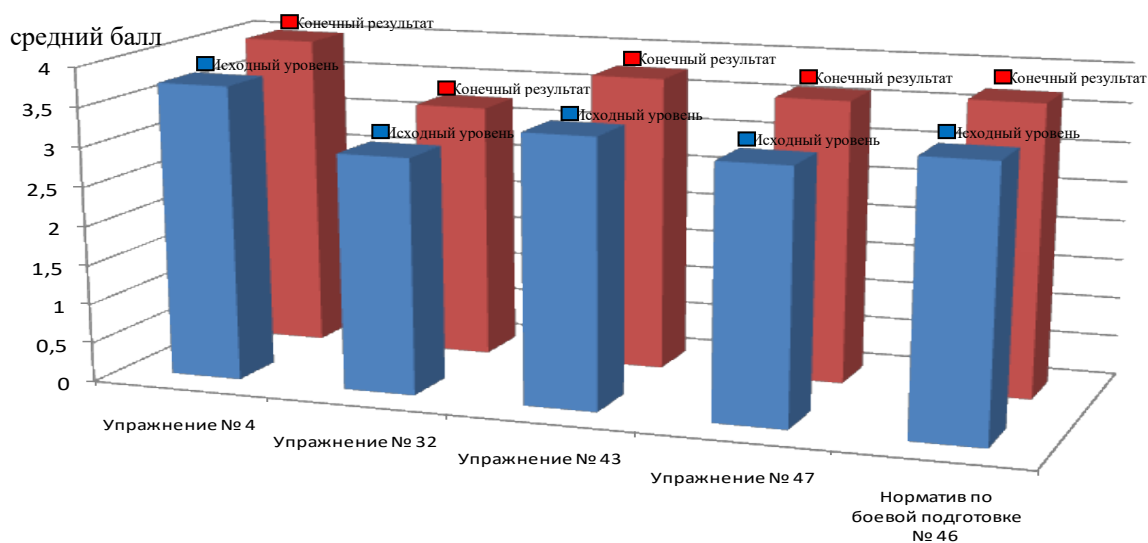

Таким образом, проведенный анализ полученных результатов показал улучшение результатов и целесообразность использования методики тренировки в спортивном ориентировании, как одного из важных факторов повышения двигательной реакции систем организма, при преодолении полосы препятствий военнослужащих связистов.

Улучшилась двигательная выносливость при выполнении:

- упражнения № 32 на 0,25 баллов;
- упражнения № 43 на 0,35 баллов;
- упражнения № 47 на 0,4 балла.

Улучшилось качество силы, при выполнении:

- упражнения №4 на 0,25 баллов.

- качества координационных способностей, оперативной выносливости и моторной оперативности при выполнении норматива:
- по боевой подготовке № 46 на 0,3 баллов;

Заключение

В результате проведенного исследования по целесообразности использования методики тренировки в спортивном ориентировании, как одного из важных факторов повышения двигательной реакции систем организма, при преодолении полосы препятствий военнослужащих связистов, уточнено применение специальных упражнений в процессе занятий по физической подготовке, что на наш взгляд значительно повышает военно-прикладные навыки военнослужащих войск связи и уровень выполнения нормативов по физической подготовке и боевой подготовке. Результаты при выполнении упражнения № 32 улучшились на 7,7 %, упражнения № 43 улучшились на 10 %, упражнения № 47 улучшились на 12 %, координационные способности, оперативная выносливость и моторная оперативность при выполнении норматива по боевой подготовке улучшились на 9 %, качества силы при выполнении упражнения № 4 улучшились на 6,3 %. На наш взгляд результаты позволяют улучшить способность военнослужащих войск связи преодолевать полосу препятствий, качественнее исполнять обязанности номеров дежурных расчетов на боевых постах узлов связи, а так же при выполнении боевых задач в различных условиях обстановки.

Список литературы

1. Наставление по физической подготовке в Вооруженных Силах Российской Федерации (НФП-2009). Приказ Министра обороны Российской Федерации №200 от 21 апреля 2009 г. Зарегистрирован в Министерстве юстиции Российской Федерации 30 июня 2009 года регистрационный номер №14175.
2. Ориентирование: Учебник / Под общ. ред. В.В. Лавриненко.– СПб.: МО РФ, 2014. – 138 с.
3. Приказ Министра обороны РФ от 31 июля 2013 г. № 560. О внесении изменений в наставление по физической подготовке в Вооруженных Силах Российской Федерации.
4. Сборник единых норматив и учебных задач для войск связи. Часть 1. Утвержден приказом начальника Главного управления связи ВС РФ от 1 октября 2016г.
5. Теория и методика настольного тенниса: учебник для студ. высш. учеб. заведений / Г. В. Барчукова, В.М. М. Богушас, О. В. Матыцин; под ред. Г. В. Барчуковой. — М.: Издательский центр «Академия», 2006. — 528 с

Дугарцыренова Екатерина Александровна

Студентка Педагогического института

Специальность: Учитель начальных классов и русского языка

«Бурятского государственного университета имени Доржи Банзарова»,

РФ, г. Улан-Удэ

*Научный руководитель : **Бабиков Владимир Александрович***

канд.геогр. наук., доцент

«Бурятского государственного университета имени Доржи Банзарова»,

ФОРМИРОВАНИЕ БОТАНИЧЕСКИХ ЗНАНИЙ УЧАЩИХСЯ МЛАДШИХ ШКОЛЬНИКОВ ПОСРЕДСТВОМ ИГР

Аннотация. Ботаника изучает жизнедеятельность растений и места их распространения на Земле. Ботаника исследует связь растений друг с другом, а также с окружающими их природными условиями. Она изучает возможности использования растений

Формирование первичных ботанических знаний, может сформировать у учеников(такие как умение создавать новые образы, логически мыслить, развить творческие учения), а также некоторые навыки, которые смогут пригодиться в будущем, а для качественного формирования навыков у детей , следует правильно преподнести уроки с помощью игр.

Abstract. Botany studies the vital activity of plants and their places of distribution on Earth. Botany explores the relationship of plants with each other, as well as with the natural conditions surrounding them. She is exploring the possibilities of using plants

The formation of primary botanical knowledge can form students (such as the ability to create new images, think logically, develop creative teachings), as well as some skills that can be useful in the future, and for the qualitative formation of skills in children, lessons should be correctly presented with the help of games

Ключевые слова: Ботаника, игры, растения, ботанические знания

Keywords: Botany, games, plants, botanical knowledge

В общем смысле «ботанику» следует воспринимать как комплексную науку о растениях, рассматривающая их происхождение, развитие, внешнее и внутреннее строение, классификацию, распространение по земной поверхности, а также охрану и экологию [6] Название науки происходит от греческого слова «ботанэ», которое обозначает «зелень», «трава», «растение»

Цели образования- это ожидаемый результаты, которое стремится достичь общество, государство в настоящем и будущем с помощью сложившийся системы образования

Как и всякая наука ботаника пытается обобщить, а также получить новые знания о предмете исследования. Человек зависит от растения, как и вся фауна на нашей земле. Растения принимают энергию солнца, а также образуют биомассу, поедая которую животные извлекают энергию для своей жизни. С давних времен растения служили человеку источником еды(сельское хозяйство), строительство материала (дерево), лекарств (лекарственные растения), волокон (пенька, лен и т.д. на ткани и веревки). Знания о растениях передавались из поколения в поколение. Это было необходимо, потому что на ядовитых растениях не написано, что они ядовитые, а на овощах не написано , что они съедобны. В последствии появилась ботаника. Без знаний о растениях не возможно выведения новых более урожайных растений, невозможно получение лекарственных вытяжек из растений, невозможно биотехнологическое использование растений, например для устранения тяжелых металлов из почв

Но как целостная система знаний о растениях ботаника сформировалась к XVII-XVIII векам, но многие сведения о растениях были известны и первобытному человеку, потому что жизнь его была связана с полезными, главным образом пищевыми, лекарственными и ядовитыми растениями .

Ботанические знания- это знания о растениях, которые привились детям при помощи игр, уроков ботаники

Для того, чтобы дети лучше поняли тему урока нужно не только правильно построить сам урок, но и придумать игры для их лучшего понимания

Строение урока

«Урок – это зеркало общей и педагогической культуры учителя, мерило его интеллектуального богатства, показатель его кругозора, эрудиции», — так говорил известный педагог В.А.Сухомлинский.

Каждый урок- это расширение кругозора учащихся и развитие его личности: речи, культуры спора, ответа, личностных особенностей. Современный ребенок должен уметь использовать свои знания для решения новых проблем, поэтому урок необходимо рассматривать как звено хорошо продуманной системы работы учителя. На уроке решаются задачи обучения, воспитания и развития учащихся. И конечно же необходимо помнить про важные этапы при построении урока:

- Проектирование урока;
- Определение темы;
- Определить цель;

- Выбрать содержание урока;
- Определить типа и формы урока;
- Выполнение всех заданий отобранных к уроку;
- Выбор форм организации урока;
- Определение методических приемов урока;
- Определение наглядных пособий и средств обучения;
- Описание урока;
- Оснащение урока необходимыми средствами обучения

Формирование навыков у учеников:

При изучении предметов у всех школьников формируются навыки, если сумеет правильно составить урок. Я считаю, что при изучении ботаники у детей смогут выработаться такие навыки:

- Умение формировать свое мнение и аргументировать его, а также подтверждать фактами;
- Понимать суждения других;
- Корректировать свои взгляды под воздействиями аргументов других учеников или учителя;
- Умение работать в группах или в паре;
- Преодолевать конфликты;
- Научиться находить научную информацию для выполнения домашних работ.

Учебные игры

Как утверждал советский педагог В.А.Сухомлинский, «игра- это огромное светлое окно, через которое в духовный мир ребенка вливается живительный поток представлений, понятий об окружающем мире. Игра- это искра, зажигающая огонек пытливости и любознательности».

В жизни детей начальной школы игра выполняет важнейшие функции, такие как развлекательную, коммуникативную, терапевтическую, диагностическую, коррекционную, функцию самореализации, межнациональной коммуникации, социализации

Вместе с тем, игра учит. В педагогическом процессе игра выступает как метод обучения и воспитания, передачи накопленного опыта, поэтому я придумала несколько игры для закрепления урока, а также формирования навыков у школьников

Рекомендации по организации учебного процесса в игровом режиме

В структуре учебного процесса на основе игры можно выделить пять элементов- этапов:

1. Ориентация;

2. Подготовка к проведению;
3. Проведение игры;
4. Подведение итогов;
5. Обсуждение хода и результатов игры.[5]

Флористика

Флористика, или Флористический дизайн – разновидность декоративно-прикладного искусства и дизайна; создание флористических работ из разнообразных природных материалов, которые могут быть живыми, сухими или консервированными

Это увлекательное занятие, способное влюбить в себя каждого человека. Флористика нужна и в школе, так как благодаря ей дети начнут развиваться в духовном и творческом плане, а также смогут полюбить природу, растения, узнают о жизни такой прекрасной профессии и научатся ее основам. Дети будут чаще посещать сады, любоваться растениями и делать гербарии, выращивать цветы, поэтому я придумали несколько игр для детей [7]

Один день из жизни флориста

Цель: познакомить детей с профессией флориста, поиграть в игры для ознакомления с теорией, а также выработать новые навыки: размышление, аргументирование своего ответа, работать в команде

Приспособления: презентация, листы с загадками

План работы:

- 1) *Ознакомить детей с целью и планом работы*
- 2) *Рассказать детям, кто такие флористы и чем они занимаются*
- 3) *Прочитать из журналов истории жизни (Журнал «Цветоводство»)*
- 4) *Поиграть в игры: «Что? Зачем? Кому?»; «А это что?»*
- 5) *Дать домашнее задание*

Объяснение игр:

«Что? Зачем? Кому?»

Игра направлена на расширение кругозора ребят. Сначала детишки должны будут отгадать загадки и понять, что за предмет. Например,

Смотрите, мы раскрыли пасть,

В нее бумагу можно класть:

Бумага в этой пасти

Разделиться на части (правильный ответ: ножницы)

Потом ребята должны догадаться кому именно из предложенных на экране профессий они нужнее в их работе. Например, Флорист, дирижер, пожарный, адвокат (правильный ответ: флорист)

После этого, они должны аргументировать свой ответ. Зачем они нужны для флориста
«А это что?»

В этой игре дети должныделиться по командам. Должны придумать название команды и девиз, связанное с цветами(комнатные или декоративные). После этого, учителем будут выданы загадки, в которых дети должны угадать различные растения

Домашняя работа

Дети должны приготовить гербарий и оформить какой-нибудь предмет с помощью листьев

Например, могут взять маленький горшочек, украсив различными шишками, листочками и многое другое

Комнатные растения

Цель: познакомить детей с комнатными растения, поиграть в игры для закрепления урока, а также сформировать новые навыки:

Приспособления: презентация, задания к игре

План работы:

- 1) Ознакомить детей с целью и планом работы;
- 2) Узнать, что они знают про комнатные растения
- 3) Рассказать детям про комнатные растения(характеристика некоторых растений, которые можно вырастить самостоятельно детям, что для этого нужно)
- 4) Поиграть в игру : «Картинки и определения»
- 5) Дать домашнее задание

Объяснение игр :

«Картинки и определения»

Детям даются картинки и описание , нужно будет соединить правильные ответы

Домашняя работа:

Чтобы дети в течение года вырастили растение, а также писали дневник(либо каждую неделю, либо один месяц)

Туда должны войти такие пункты: что изменилось за это время, как ухаживаешь за ним, твои мысли о наблюдении.

Растения в садах

Цель: рассказать детям про растения в садах , поиграть в игры для закрепления темы урока

Приспособления:

План работы:

- 1) Ознакомить детей с целью и планом работы*
- 2) Узнать, что они знают про растения в садах*
- 3) Рассказать детям про растения в садах (какие есть различия от комнатных, почему их нельзя выращивать в комнатных горшках, история о том, как люди в древнем мире боролись с вредителями, рассказать про некоторые декоративные растения и как их можно вырастить)*
- 4) Поиграть в игры: «Расскажи-ка , кто это ?»*
- 5) Дать домашнее задание.*

Объяснение игр:

«Расскажи-ка , кто это ?»

Это игра-викторина . Нужно разделиться по группам , учитель включает презентацию в которой состоит викторина

Домашняя работа:

Сделать детям книжку, написав про растения именно в садах. Написать про их историю, как правильно вырастить, как ухаживать

Оранжереи

Цель: рассказать детям про растения в садах, поиграть в игры, для того, чтобы закрепить тему урока, а также сформировать новые навыки: слушать ребят из своей команды, чтобы выполнить задание

Приспособления:

План работы:

- 1) Ознакомить детей с целью и планом работы*
- 2) Узнать, что они знают про оранжереи*
- 3) Рассказать детям про оранжереи (какие бывают в мире, для чего они нужны , какие растения там могут быть)*
- 4) Поиграть в игры: «Ботаническая цепочка»*
- 5) Дать домашнее задание*

«Ботаническая цепочка»

Учитель называет любое слово из ботанической сферы по тематике «Оранжереи», а следующий ребенок продолжает вести цепочки называя слово начинающее на последнюю букву предыдущего слова и т.д.

Вредные и полезные растения

Цель рассказать детям про вредные и полезные растения, поиграть в игру, для того, чтобы закрепить тему урока

Приспособления: презентация

План работы:

- 1) *Ознакомить детей с целью и планом работы*
- 2) *Узнать какие дети знают опасные и полезные растения*
- 3) *Рассказать детям про полезные и опасные растения*
- 4) *Поиграть в игры: «Опасные и полезные»*
- 5) *Дать домашнюю работу*

Заключение

Таким образом, можно сделать вывод, нужно преподавать отдельным предметом Ботанику, для того чтобы познать законы жизни растений. Зная эти законы, человек сумеет наиболее полно и выгодно использовать растения на благо себе. *Без знания ботаники невозможно изучить растительный покров пастбищ и сенокосов, чтобы улучшить их и повысить продуктивность. Знание ботаники необходимо для охраны и правильного использования лесов. Будучи тесно связана с другими науками ботаника приносит большую практическую пользу. Зная воздействие геологических пород на растения, геологи разработали способы поиска полезных ископаемых. Почвоведы выяснили роль отдельных растений в создании тех или иных типов почв. Постоянно растет число растений, которые использует промышленность для получения лекарств, кормов, красителей, пищевых продуктов. Основываясь на знании ботаники, в городах разбивают парки и насаживают зеленые насаждения*

Список литературы :

1. Верзилин Н.М. Основы методики преподавания ботаники: учебное пособие для учителя / Н.М.Верзилин – Москва : Академии Педагогических Наук РСФСР, 1995. – 817 с.
2. Пакулова В. М. Работа с терминами на уроках биологии / В.М. Пакулова — М.: Просвещение, 1990. – 96 с
3. Бухаленко, Н. П. Управление самостоятельной деятельностью учащихся в ходе учебных занятий / Н. П. Бухаленко. // Молодой ученый. — 2014. — № 6 (65). — С. 676-678.
4. Андреева, Н. Д. Методика обучения биологии. История становления и развития : учебное пособие для вузов / Н. Д. Андреева, Н. В. Малиновская, В. П. Соломин ; под редакцией Н. Д. Андреевой. — 2-е изд., испр. и доп. — Москва : Издательство

- Юрайт, 2022. — 166 с. — (Высшее образование). — ISBN 978-5-534-08205-0. — Текст : электронный // Образовательная платформа Юрайт [сайт].
5. Арбузова, Е. Н. Инновационные технологии в преподавании биологии : учебное пособие для вузов / Е. Н. Арбузова, Р. В. Опарин. — Москва : Издательство Юрайт, 2022. — 242 с. — (Высшее образование). — ISBN 978-5-534-13073-7. — Текст : электронный // Образовательная платформа Юрайт [сайт].
 6. Никишов, А. И. Методика обучения биологии в школе : учебное пособие для вузов / А. И. Никишов. — 3-е изд., испр. и доп. — Москва : Издательство Юрайт, 2022. — 193 с. — (Высшее образование). — ISBN 978-5-534-11011-1. — Текст : электронный // Образовательная платформа Юрайт [сайт].
 7. Овчиников И.А. Из жизни флориста / И. А. Овчиников // Цветоводство. – 1996. - №2.-С.21-24

Добровольская Ирина Викторовна

Аспирант

Уральский государственный педагогический университет, г. Екатеринбург, Россия

РЯ 2161z

45.06.01

СПОСОБЫ ОБРАЗОВАНИЯ ОККАЗИОНАЛЬНОЙ ЛЕКСИКИ НА УРОКАХ РУССКОГО ЯЗЫКА

Аннотация: В статье рассматриваются окказиональные способы создания новообразований на уроках русского языка. Представлены результаты апробации ассоциативного эксперимента, проведенного в ходе экспериментального исследования восприятия языковой игры на уроках русского языка. Применяется такой тип тренинга, в ходе которого используется неузальный лексический материал. Проявление лингвокреативности доказывается конструированием респондентами собственной окказиональной системы категорий.

Abstract: The article deals with occasional ways of creating neoplasms in the Russian language lessons. The results of approbation of the associative experiment, carried out in the course of an experimental study of the perception of a language game in Russian language lessons, are presented. This type of training is used, during which non-usual lexical material is used. The manifestation of linguistic creativity is proved by the construction by the respondents of their own occasional system of categories.

Ключевые слова: окказионализм, эксперимент, психолингвистический эксперимент, языковая игра, ассоциативный эксперимент, респондент, неузальный лексический материал, слово-стимул

Key words: occasionalism, experiment, psycholinguistic experiment, language game, associative experiment, respondent, non-usual lexical material, stimulus word.

Как учебная дисциплина, русский язык имеет первостепенное значение, так как является не только предметом изучения, но и важнейшим средством познания других наук. Русский язык – это родной язык русского народа, государственный язык Российской Федерации, средство постижения приобретения социокультурных ценностей, формирования духовно-нравственного мира человека, приобщения к духовному богатству русской культуры и литературы. Лингвистическая (языковедческая) компетенция включает в себя овладение основами науки о русском языке, сведениями о языке как знаковой

системе и общественном явлении, его устройстве, развитии и функционировании; знаниями ее основных разделов и базовых понятий; предполагает формирование способности к анализу и оценке языковых явлений и фактов.

Современный учитель может предполагать, что материал воспринимается обучающимися по-разному в связи с их психологическими особенностями. В таком случае допускается предположить, что одна из целей педагога - сделать учебный процесс поистине увлекательным и интересным. Способом реализации этих целей являются психолингвистические методики освоения материала [1]. Исследователи Гридина Т.А. и Коновалова Н.И. полагают, что эффективным приемом порождения текста, словотворчества является свободный ассоциативный эксперимент как отражение языка в сознании его носителей по характеру выявляемых ассоциативных реакций на словесные стимулы [2].

Экспериментальный метод с психолого-педагогической точки зрения - это фиксированная система процедур, приемов и средств, дающих возможность получать надежное и достоверное знание о явлениях, относящихся к психолого-педагогической сфере. В его основе лежит следующий факт: собственный внутренний потенциал человек реализует в форме активности (общения, игры, поведения, деятельности, и так далее), осуществляемой в конкретной ситуации. Исследователь, при анализе активности, при ее соотнесении, с одной стороны, с человеком как субъектом, а с другой стороны - с ситуацией, приобретает возможность реконструкции структур и процессов внутреннего мира, без которых была бы невозможной наблюдаемая активность.

В работах Барабанщикова В.А. говорится, что, обращаясь к эксперименту, исследователь не ждет возможность наблюдения за интересующим его явлением, он неоднократно моделирует это явление самостоятельно. Тем не менее, тот, кто проводит эксперимент, самостоятельно конструирует желательную ситуацию, постоянно изменяет условия ее развития, сравнивает, измеряет и регистрирует активность испытуемых. Смысл осуществления эксперимента состоит в установлении детерминант исследуемого процесса, иначе говоря, в определении характера связи между ситуацией (ее элементами и структурой), проявлениями того или иного исследуемого качества и активностью (состояниями) испытуемых [3].

В трудах Отечественных и Зарубежных исследователей рассматриваются самые известные определения эксперимента, под экспериментом понимают, как правило, способ получения знаний, где происходит преднамеренное влияние исследователя на анализируемое явление для установления предполагаемых закономерных зависимостей и связей.

Гоголина Т.В. в своём исследовании «Психолингвистический эксперимент как метод изучения грамматической семантики» указывает, что одним из эффективных методов изучения языка как феномена, обуславливающего развитие и компетенцию языковой личности, является психолингвистический эксперимент, который основывается на показаниях языкового сознания респондентов. Наибольшей востребованностью в этом плане обладают методы свободного и направленного ассоциативного эксперимента, которые можно использовать при изучении разных уровней языковой компетенции говорящих. Психолингвистические исследования осуществляются определёнными методами. Стоит обратить внимание на определённые виды ассоциативного эксперимента. [4]. Особое научно-теоретическое значение в психолингвистике имеют следующие варианты проведения ассоциативного эксперимента:

1. Свободный ассоциативный эксперимент (отражение психологической реальности значения слова, характеризующегося совокупностью реакций).

2. Направленный ассоциативный эксперимент (испытуемым предлагается называть только слова определенного грамматического или семантического класса).

3. Цепочный ассоциативный эксперимент. Испытуемым предлагается реагировать на слово-стимул сразу несколькими словесными ассоциациями — например, назвать в течение 20 секунд 10 различных слов или словосочетаний [5; 6; 7]. Предварительная апробация была осуществлена первым и вторым видом ассоциативного эксперимента. Методика создания текста с неузвальным лексическим материалом и словом-стимулом — это один из вариантов обучения учащихся текстопорождению. Как правило, ключевые слова даются в готовом виде учителем. Можно предположить, что эксперимент направлен на формирование развития умения создавать новые слова, конструировать текст из слов, а это, несомненно, влияет развитие такого понятия, как лингвокреатив.

Создание текста по ключевым словам, формулирование новых слов — неотъемлемый метод, направленный на формирование у учащихся такого навыка, как текстопорождение. По обыкновению, ключевые слова даются респондентам в готовом виде учителем. Эксперимент, который был проведён нами, направлен на формирование развития умения конструировать новые слова. Цель эксперимента: охарактеризовать окказиональные способы создания индивидуально-авторских новообразований на стимульное слово учитель; выявить взаимосвязь ключевых слов — реакций и ассоциатов; интерпретировать тексты учащихся. В эксперименте приняло участие 34 учащихся 8 класса, из них справились с заданием 33 человека. Один ученик не смог собрать/придумать текст из стимульного материала. Испытуемым было предложено следующее задание: - придумайте ваши собственные индивидуальные неологизмы (окказионализмы); - используя данные

слова, создайте синквейн. Обучающимся было предложено в качестве стимульного слова – учитель, которое вызвало самые разные ассоциации у испытуемых. При этом в разные временные периоды менялась экспрессивная окраска ассоциатов респондентами. В результате проведенного эксперимента анализ окказиональной лексики позволил выделить некоторые способы неузального словообразования. Обучающиеся придумывали слова путём сложения двух узальных слов или основ таких слов. Отечественный лингвист Е.А.Земская отмечает, что данный способ представляет собой соединение двух узальных слов, образующих окказионализм, и, хотя часть слова устраняется, она остаётся в том фоне, который служит двойному осмыслению окказионализма [8].

Респонденты использовали разные типы контаминации. Один из них оказался наиболее распространённым:

Собственно контаминация: мозгожуй (модель – мозг + жевать; мозготреб – мозг + требовать; любописец – любый + писать, а также по аналогии от слова летописец; дзшколюб – домашнее задание (дз) + любить; оценкоставитлятор – оценка + ставить; знаниевед – знания + ведать; телефонозабиратель – телефон + забирать; границеуважатель – граница + уважать; оценкостав – оценка + ставить; пиджагог – пиджаг + педагог; красноручкер – красная + ручка; тетрадокораб – тетрадь + раб; ученикобог – боготворить + ученики; крашихавед – крашиха + ведать; легендочел – легендарный + человек).

На втором этапе эксперимента полученные окказионализмы обучающиеся включили в создание синквейна. В данном случае словесные новообразования явились словами-стимулами. Поскольку задача обучающихся была создать синквейн на основе своего окказионализма, ученики воспользовались разного рода лексикой. Современный лексикон школьника, использование сленга были ярко проявлены в словотворчестве.

Синквейн на тему «Учитель»:

Крашиха

Лайтовая, кайфовая

Рофлит, понимает, объясняет

Поддерживает юмор

ДЗшколюб.

(Ученица 8 «А» класса Алфёрова Варвара).

Пояснение: Крашиха - недостижимый объект влюблённости — как правило, популярная личность или вымышленный персонаж. Женская форма — «крашиха». Лайтовый - лёгкий, приятный, необременительный. Кайфовый - значение прост. доставляющий наслаждение (кайф); очень приятный, хороший. Рофлить -

подшучивать над кем-то или чем-то, веселиться. Слово произошло от английского ROFL — rolling on the floor laughing, «катаюсь по полу от смеха».

В ходе эксперимента выяснилось, что велико многообразие способов образования новых лексем. Что позволяет ученику реализовать обширный ассоциативный материал, отражающийся в самих словообразовательных моделях.

Синквейн на тему «Учитель»:

Пиджагог

Эвристический, молодёжный

Мыслит, мировоззрит, бдит

Знания всему голова

Оценкоставитлятор.

(Ученик 8 «А» класса Чертков Матвей).

Синквейн на тему «Учитель»:

Современный учитель

Классный, гуманный, технологичный

Уважает, дружит, ценит

Учитель – друг ученика

Легендочел.

(Ученица 8 «А» класса Ярославцева Анна).

Синквейн на тему «Учитель»:

Любописец

Праздникулюбительный, подарконакопительный

Читает, взывает, мотивирует

Умом Россию не понять

Книголист.

(Ученик 8 «А» класса Воронов Пётр).

Большинство создаваемых учениками словообразовательных моделей даёт возможность развитию таких понятий, как языковая игра, словотворчество. Тексты, составленные учениками, включают слова, объединенные в тематические группы: слова, непосредственно связанные с профессией учителя; слова со значением отвлеченных понятий и оценок; сленг, который помогает охарактеризовать молодёжную субкультуру и др. Несмотря на то, что синквейн должен быть построен по определённой схеме, лексически

и семантически у каждого респондента они различаются. Этим и объяснимы разные проявления психологических особенностей обучающихся.

Стимульное слово учитель вызвало в сознании учеников ассоциации, смысловая наполненность которых способствовала созданию окказионализмов и на основании новообразований – уникальных синквейнов.

Созданные учащимися тексты были тематически разнородны.

1. Об учителе-товарище – 11 человек.
2. Об учителе-наставнике – 12 человек.
3. Об учителе-руководителе – 9 человек.
4. Об учителе-оптимисте – 1 человек.

Создание собственных текстов во многом зависело от времени проведения эксперимента, от характера ассоциатов, возникающих у респондентов. Апробация показала, что с помощью ассоциативного эксперимента можно использовать на уроках школьного преподавания русского языка эффективный приём словотворчества и текстопорождения. Структурное выполнение предлагаемых в игровой форме заданий позволяет выявить способности обучающихся к восприятию и порождению словотворческих инноваций, выявляет их ассоциативные возможности и мотивирует ребёнка на словесный эксперимент. Можно диагностировать, что совокупный анализ неузуальных способов образования окказиональной лексики на уроках русского языка отражает особенности способов постижения и воспроизведения языковой семантики обучающимися и позволяет осуществлять процесс обучения, учитывая индивидуальное развитие креативности каждого конкретного ребенка.

Литература

1. Величковский Б.М., Зинченко В.П., Лурия А.Р. Психология восприятия. – М.: МГУ, 1973. – 246 с.
2. Гридина Т.А., Коновалова Н.И. Методы психолингвистических исследований: теория, практикум, тренинги. Учебное пособие. Екатеринбург: Уральский государственный педагогический университет, 2020. – 358 с.
3. Барабанщиков В.А. Экспериментальный метод в психологии / В.А. Барабанщиков // Экспериментальная психология, 2011. – Том 4. – № 1. – С. 4–16.
4. Гоголина Т.В. Психолингвистического эксперимент как метод изучения грамматической семантики: учебное пособие / Урал. гос. пед. ун-т. – Екатеринбург, 2015. – 116 с.
5. Залевская А.А. Введение в психолингвистику. – М.: Тривола, 2000. – 248 с.

6. Леонтьев А.А. Основы психолингвистики. – М.; СПб., 2003. [Электронный ресурс]. – URL: [http:// www.twirpx.com /file/211794/](http://www.twirpx.com/file/211794/)
7. Петренко В. Ф. Основы психосемантики. – СПб.: Питер, 2005. – 480 с.
8. Земская Е.А. Словообразование как деятельность. – М.: Наука, 1992. 220 с.
9. Гридина Т.А. Ассоциативные проекции детских словотворческих инноваций и тренинги вербальной креативности // Лингвистика креатива-3: коллективная монография/под общей ред. проф. Т.А. Гридиной. – Екатеринбург: УрГПУ, 2014. - 344 с. – С. 14-75.
10. Гридина Т.А. К истокам вербальной креативности: творческие эвристики детской речи // Лингвистика креатива: коллективная монография/под общей ред. проф. Т.А. Гридиной. – Екатеринбург: УрГПУ, 2013. - 368 с. – С. 5-59.
11. Гридина Т.А. Методы психолингвистических исследований: теория, практикум, тренинги: учеб. пособие / Т.А. Гридина, Н.И. Коновалова. – Екатеринбург: Урал. гос. пед. ун т, 2020. – 358 с.
12. Гридина Т.А. Психолингвистические методы как основа организации тренингов вербальной креативности / Т.А. Гридина // Cognitive Neuroscience - 2021. материалы международного форума. Министерство науки и высшего образования Российской Федерации, Уральский федеральный университет имени первого Президента России Б. Н. Ельцина. 2022. – С. 46-51.
13. Гридина Т.А. Экспериментальное исследование вербальной креативности: словотворчество и речепорождение / Т.А. Гридина, Е.И. Пипко // Филологический класс. – 2012. – № 3 (29). – С.12-18.
14. Гридина Т.А. Языковая игра: стереотип и творчество. – Екатеринбург: УрГПУ, 1996. – 214 с.

«КЛАССНЫЙ» КЛАССНЫЙ РУКОВОДИТЕЛЬ

Аннотация. В статье рассматриваются вопросы, связанные с деятельностью классного руководителя в современной школе. Отмечается, что характерным для современного детства самоизоляции, обусловленной подменой реальных форм социализации виртуальными, ослаблением вертикальных связей между детьми и взрослыми, приводящая к примитивизации сознания, росту агрессивности, жестокости, цинизму, грубости, противодействовать может только школа. Указывается на главную миссию классного руководителя в этом процессе, который консолидирует усилия всех субъектов воспитания и социализации. Предпринята попытка ответа на вопрос каким должен быть «классный» классный руководитель. Сделан вывод, что классный руководитель для современных обучающихся выступает сегодня навигатором, ориентирующим их на правильное использование широкого потока информации и умение противостоять угрозам и вызовам окружающей реальности.

Annotation. The article deals with issues related to the activities of a classroom teacher in a modern school. It is noted that self-isolation characteristic of modern childhood, due to the substitution of real forms of socialization with virtual ones, the weakening of vertical ties between children and adults, leading to the primitivization of consciousness, the growth of aggressiveness, cruelty, cynicism, rudeness, can only be countered by school. The main mission of the class teacher in this process is indicated, which consolidates the efforts of all subjects of education and socialization. An attempt has been made to answer the question of what a "cool" class teacher should be. It is concluded that the homeroom teacher for modern students today acts as a navigator, orienting them to the correct use of a wide flow of information and the ability to resist threats and challenges of the surrounding reality.

Ключевые слова: обучающийся, воспитание, классный руководитель, социализация, деятельность, развитие, компетентность.

Keywords: student, education, class teacher, socialization, activity, development, competence.

Настоящий мир насыщен информационно-эмоциональными связями, внутри которого происходит развитие современных детей и молодежи. Ведущие позиции в воспитании и социализации личности принадлежит интернету, социальным сетям, средствам массовой информации, компьютерным играм. И очень часто такое воздействие носит негативный характер. Противоречие между обучением в школе, основывающемся на системности, последовательности, традиционности, культуросообразности и вне школы, характеризующимся клиповостью, хаотичностью, смещением высокой культуры и бытовой, размыванием границ между культурой и антикультурой, приводит к внутреннему конфликту личности. У современных детей и молодежи эклектичное мировоззрение, потребительское отношение к жизни, моральный релятивизм, они живут иллюзией свободы. Для современного детства характерна самоизоляция, обусловленная подменой реальных форм социализации виртуальными, ослаблением вертикальных связей между детьми и взрослыми. В связи с этим происходит примитивизация сознания детей, рост агрессивности, жестокости, цинизма, грубости. На самом деле за такими проявлениями скрываются страх, одиночество, неуверенность, непонимание и неприятие будущего подростками.

Процесс обучения и воспитания в школе направлен на противодействие таким негативным тенденциям. Главная миссия в этом процессе принадлежит классному руководителю, который консолидирует усилия всех субъектов воспитания и социализации. Ключевые позиции воспитания как процесса социализации осознавались государством и обществом во все времена. Именно с этим осознанием и осмыслением ведущей миссии образования связаны реформы и модернизации школьной системы, внедрение новых технологий и информационно-коммуникативных технологий в процесс обучения. Современная школа - это сложная педагогическая система, саморегулирующаяся и управляемая, охватывающая весь педагогический процесс. Важное место занимает образ жизни и психологический климат педагогического коллектива. Понятно, что все педагогические работники выполняют воспитательные функции. Процесс воспитания происходит на каждом уроке, независимо от дисциплины. Математика, русский язык, литература, история, биология развивают определенные компетенции и формируют отношение к окружающему миру. В период обучения в школе одним из ведущих факторов является взаимодействие всех субъектов образовательного процесса и главным действующим лицом в такой коллаборации является классный руководитель.

Таким образом, классный руководитель – центральная фигура в процессе воспитания и развития личности. К личности классного руководителя во все времена предъявлялись особые требования. Каждый классный руководитель, наряду с

преподаваемым им предметом, должен ставить такие воспитательные цели, которые позволят обучающимся занять достойное место в жизни и достичь поставленные цели. Классный руководитель обладает интеллектуально-когнитивными свойствами, выражающимися в компетентности, профессионализме, общей культуре, эрудиции. Он должен владеть новыми технологиями обучения и воспитания, обладать направленностью на саморазвитие, раскрытие творческого потенциала, уникальностью, неповторимостью, коммуникабельностью, умением контактировать с людьми. Наиболее значимыми в деятельности классного руководителя являются создание комфортного психологического климата в классе и гуманизация межличностных отношений в коллективе. При этом, немаловажное значение приобретают задачи, направленные на формирование внутренней позиции обучающихся по отношению к негативным явлениям окружающей социальной действительности. В частности, сегодня особую актуальность приобретают проблемы кибербуллинга, деструктивных сетевых сообществ, употребление различных веществ, способных нанести вред здоровью, культ насилия, жестокости и агрессии. Поэтому классный руководитель в силу своей близости к обучающимся может и должен развивать внутреннюю позицию своих подопечных по отношению к таким явлениям.

Работа классного руководителя строится по таким направлениям как личностно ориентированная деятельность по воспитанию и социализации обучающихся в классе. Этот вид деятельности связан с контролем за посещаемостью и успеваемостью обучающихся. Значимым направлением является деятельность классного руководителя по воспитанию и социализации обучающихся, осуществляемая с классом как социальной группой. Классный руководитель на основе анализа класса, предпринимает усилия по созданию особой благоприятной, психологически комфортной среды, акцентируя внимание на гуманизацию взаимоотношений обучающихся, формируя ценностно-ориентационное единство, включая их в общественную, в частности, в волонтерскую деятельность. Следующий вид деятельности направлен на организацию коллаборации с родителями обучающихся. Особую ценность приобретает привлечение родителей к сотрудничеству, формирование единых с семьей подходов к воспитанию и содействие повышению педагогической компетентности родителей. Также значимым направлением деятельности классного руководителя выступает направление организации взаимодействия с педагогическим коллективом: администрация школы, учителя-предметники. В этом направлении возможно разработать индивидуальные траектории развития обучающихся с учетом их психофизиологических особенностей, включая в различные виды деятельности. В направлении деятельности взаимодействия классного руководителя с социальными партнерами становится возможным организация работы с детьми из группы риска, а для

старшеклассников профессиональное самоопределение. Нельзя не отметить и такое направление деятельности классного руководителя как ведение документации, связанной с составлением и реализацией плана, включающих воспитательные мероприятия.

Таким образом, если рассматривать насколько изменились функции и направления деятельности классного руководителя двадцать, тридцать лет назад и сегодня, становится очевидным, что по содержанию, ответственности и обязанностям не произошло никаких трансформаций. Классный руководитель и сегодня, как много лет назад является главной скрипкой в ученическом оркестре школы. В современной школе классный руководитель должен обладать эмпатией, креативностью, педагогическим оптимизмом. Классный руководитель в своей работе с классом использует уникальные воспитательные возможности мероприятий. Воспитательные мероприятия способствуют расширению у обучающихся представлений о нормах культурной жизни, о разных способах обустройства человеческой жизни, формированию жизненной позиции и приобщают их к участию в общественной жизни. Можно долго перечислять и рассматривать воспитательные мероприятия, выступающие средством формирования в том, числе и духовности представителей подрастающего поколения. Не останавливаясь подробно на описании работы классного руководителя, позволю себе поставить вопрос о том, кто он сегодня «классный» классный руководитель? Каким должен быть классный руководитель в восприятии современных обучающихся и их родителей? Какими компетенциями он должен обладать, чтобы быть интересным и полезным для современных обучающихся?

Попытка ответов на поставленные вопросы осуществлена преподавателями и сотрудниками Чеченского государственного педагогического университета в рамках выполнения государственного задания в 2022 году по теме: «Разработка модели формирования и совершенствования навыков работы современного классного руководителя «Эковерситет «классного» руководителя» как инструмента развития компетенций классного руководителя у студентов педагогических профилей и молодых педагогов».

В процессе выполнения государственного задания коллективом университета был разработан инструментарий для осуществления мониторинга оценки удовлетворенности деятельностью классного руководителя как ключевой фигуры воспитательного процесса со стороны обучающихся, родителей, администрации школы как субъектов образовательного процесса. В рамках данной статьи остановимся на мониторинге оценки деятельности классного руководителя с позиций обучающихся. Каким должен быть «классный» классный руководитель глазами современных обучающихся.

Результаты, проведенной работы позволяют констатировать, что деятельность классного руководителя имеет актуальность и несмотря на изменившийся мир, мировосприятие современных обучающихся, они нуждаются в наставнике, друге, советчике, коуче, навигаторе. Для современных обучающихся «классный» классный руководитель тот, к кому они обратятся в первую очередь за помощью в сложной ситуации, кому они беспелляционно доверяют и не боятся быть высмеянными. В широком информационном пространстве обучающимся важно иметь рядом навигатора, который научит их правильно использовать данные соцсетей, дифференцировать по степени значимости и сложности, ориентировать и направить в социально приемлемом направлении.

УДК: 37.012(811.111)

Kadenova Zhannat Toktomamatovna,
Candidate of Pedagogical Sciences, Associate Professor
Kyrgyz-Uzbek International University named after B. Sydykov
Osh, Kyrgyz Republic

Каденова Жаннат Токтомаматовна.
Кандидат педагогических наук, доцент
Кыргызско-Узбекский международный университет имени Б. Сыдыкова
Ош, Кыргызская Республика

**THE IMPORTANCE OF EXTRACURRICULAR ACTIVITIES IN LEARNING A
FOREIGN LANGUAGE**
**ВАЖНОСТЬ ВНЕКЛАССНЫХ ЗАНЯТИЙ В ИЗУЧЕНИИ ИНОСТРАННОГО
ЯЗЫКА**

Annotation. This article defines the principles of the organization of extracurricular work in a foreign language, the influence of extracurricular activities on the expansion of students' cultural views, the development of their creative activity, aesthetic tastes is noted. The purpose of the study is to generalize and systematize the theoretical and practical experience of extracurricular work in a foreign language in secondary schools.

Аннотация. В данной статье определяются принципы организации внеклассной работы по иностранному языку, отмечается влияние внеклассных занятий на расширение культурных взглядов учащихся, развитие их творческой активности, эстетических вкусов. Целью исследования является обобщение и систематизация теоретического и практического опыта внеклассной работы по иностранному языку в общеобразовательных школах.

Keywords: extracurricular activities, teaching method, development, aesthetic taste, education, worldview, principle.

Ключевые слова: внеклассная деятельность, методика обучения, развитие, эстетический вкус, воспитание, мировоззрение, принцип.

The reform of general education and vocational schools is aimed at improving the effectiveness of teaching and the quality of knowledge, skills and abilities acquired by students in subjects studied at school. Since the international relations of our state in various sectors of the

economy and culture are expanding every year, the role of foreign language proficiency is also increasing, the basis of knowledge of which is laid in secondary schools.

One of the essential factors contributing to the successful teaching of a foreign language is the organization of extracurricular activities. It is known that the language material studied in the classroom, as a rule, does not find application in the life practice of schoolchildren, and it is extracurricular work that can become an addition to academic work, contribute to the consolidation and application of knowledge acquired by students, expand their general horizons.

As practice shows, extracurricular activities, with their proper organization, rational choice of content, types, methods and techniques of their implementation, help the teacher to solve the most important tasks of education and comprehensive development of students.

The special psychological microclimate of extracurricular work - without negative emotions, without grades – contributes to the creation of an atmosphere of ease and relaxation, which, in turn, contributes to the most complete and comprehensive fulfillment of the main tasks in the field of foreign language learning.

In the conditions of extracurricular work, the teacher has the opportunity to more systematically and purposefully develop and deepen some basic speech skills provided by the program. Thus, extracurricular work in a foreign language is an integral part of the overall system of educational means of personality formation. The task of the teacher is to make this a full-fledged component of the educational process.

Currently, a foreign language teacher in secondary school must use various methods, methods and means to conduct classes and organize extracurricular activities, which contributes to the cognitive interest of students at the initial stages of learning a foreign language. While observing the pedagogical practice of students, interviews with school teachers in cities and individual districts help us conduct methodological research. It should be noted that the teachers of foreign language subjects with whom we are talking confirm the need to include organizational forms of language classes that will consolidate the language material studied in the classroom and at the same time activate the activities of students in extracurricular activities.

The experience of teaching a foreign language shows that the development and improvement of oral speech in natural speech situations is an actual process. Unfortunately, in the course of the methodology of teaching a foreign language at the university, not enough attention was paid to the consideration of the relationship between ordinary and extracurricular activities on the subject. It's no secret that we often limit ourselves to providing theoretical knowledge that does not allow us to develop the practical skills necessary to perform classroom and extracurricular work on the subject. The situation described above prompts us today to address one of these most

important problems, to take a deeper look at the goals and objectives, the relationship between regular and extracurricular activities [1].

Extracurricular work in a foreign language is of great educational and developmental importance. Extracurricular work not only deepens the knowledge of a foreign language, but also stimulates the study of the language and culture of another country, contributing to the expansion of students' cultural views, the development of their creative activity, aesthetic tastes. The continuous improvement of the system and formative practices is due to the social changes taking place in society. The issue of improving the quality of education and the level of personal education remains a priority in the modern methodology of teaching a foreign language.

When teaching all school subjects, a certain place is given to the relationship between normal and extracurricular activities. Classroom and extracurricular work in a foreign language is carried out by means of a foreign language in accordance with the goals and objectives of teaching at school. Extracurricular work, like the main subject, develops the skills and abilities of students, stimulating the cognitive interest of students, as well as expanding their worldview [1]. The first opportunities for future teachers to develop the skills of organizing classroom and extracurricular activities at school are created thanks to the pedagogical practice of students of 3-4 courses. Therefore, it is extremely important to prepare future teachers not only to teach a foreign language, but also to organize extracurricular work on the subject, which is an integral part of the methodological training of a foreign language teacher.

When teaching a foreign language, students are expected to know not only the language, but also the culture of the nation being studied. To achieve this goal, teachers need to organize extracurricular activities. Teachers need to master effective ways of establishing a connection between culture and language, introduce an element of intercultural communication into the classroom and create pedagogical conditions that allow students to acquire knowledge about lifestyle, belief system, common history, literature or the combined experience of countries learning the language.

There is no doubt that the language itself is determined by culture. It is impossible to be competent without understanding the culture that forms the language. First, you should give students a complete understanding of the culture of the nation, and then expect success in mastering the language. Systematic organization of extracurricular activities in a foreign language is important for achieving the goals, objectives and expected results set out in the curriculum. Unfortunately, there are no schools that do not pay enough attention to extracurricular activities. The success of teachers in teaching a foreign language depends on their ability to arouse the interest of students.

The organization of extracurricular work in a foreign language is the starting point that determines the requirements for its content, methods and forms of organization. They demonstrate the essence of the pedagogical activity of a teacher who organizes extracurricular activities that meet the goals and objectives of extracurricular work in a foreign language at school. This guiding principle of organizing extracurricular activities obliges teachers to timely identify students' interest in extracurricular activities and language, arouse interest in the subject, involving them in extracurricular activities. This principle determines the content of extracurricular activities and determines the need for constant support, deepening and development of interest in learning a foreign language.

The content of extracurricular activities should meet certain requirements: accessibility (the content should correspond to the age of students and should not deviate from the school curriculum, cognitive work with additional literature, stimulating the desire for research); relevance and practical significance (connection with life); be interesting to the student during extracurricular activities) [2; 23].

As the main principles of the organization of extracurricular activities in a foreign language, the following can be distinguished ::

- The principle of voluntariness and mass character;
- The principle of taking into account and developing individual characteristics and interests of students;
- The principle of linking extracurricular activities with lessons.

The principle of voluntariness - the student voluntarily participates in extracurricular activities. The peculiarity of this principle is that a student who determines his own participation in a particular type of extracurricular activity undertakes a voluntary commitment to continue learning a foreign language, which requires additional efforts from the student.

The principle of mass participation is characterized by the active participation of a large number of students with different levels of foreign language proficiency in extracurricular activities.

The principle of taking into account and developing individual characteristics and interests of students - provides for taking into account individual experience, interests, desires, worldviews, emotionally sensitive environment of students and the status of the individual in the team.

The principle of linking extracurricular activities with lessons primarily contributes to ensuring the unity of practical, developmental and educational goals of extracurricular activities and lessons. It also provides a link between the materials of methodological complexes used in foreign language lessons and educational materials used in extracurricular activities. The work is based on students learning the skills and abilities acquired in foreign language lessons, so students

should fully use these abilities and skills in extracurricular activities. At the same time, extracurricular activities can have a positive impact on students' academic performance in foreign language lessons.

All of the above principles are closely related to each other. In the practice of pedagogical activity, it is impossible to implement the following without observing one principle. This is explained by their systemic, fundamental nature. V.Y. Shepeleva complements the above principles in her writings with the principles of an integrated approach, enthusiasm and initiative, as well as the development of her activities [3,118].

The principle of an integrated approach can ensure the unity and interrelation of moral, physical, aesthetic and labor education. Extracurricular work should educate a sincere citizen, respect for his country and for the country whose language he is studying, in a foreign language. Of course, this citizen must be fair, decent, understand those with whom he communicates, and respect a foreign language. In extracurricular activities, it is necessary to awaken students' love for the beautiful, instill in them the skills of singing songs, listening and understanding music, improve the skills of designing wall newspapers, making costumes for stage performances. And the principle of the development of initiatives and independent actions ensures the stimulation and development of individual student activities and labor initiatives. In extracurricular activities, the teacher gives students the opportunity to independently apply their knowledge and skills, do everything related to the preparation and conduct of extracurricular activities, and skillfully control this process. Independent activity is a source of creativity, namely, that creative satisfaction always contributes to good work, good knowledge of a foreign language. And the initiative can become the life position of every student. The teacher should encourage his students to choose topics and forms of extracurricular communication. The above principles complement each other and comprehensively have a purposeful, consistent, continuous and comprehensive impact on personal development.

Extracurricular work in a foreign language, as you know, is based on the acquisition of skills and abilities acquired in language classes, so students should develop these skills in accordance with the specifics of a foreign language, using them to the fullest. Extracurricular activities have a positive impact on the learning efforts of students in foreign language lessons. Communication during extracurricular activities is to some extent a natural incentive for its use and serves as an important motivation necessary for the practice of speaking and language acquisition.

Thus, based on the above, extracurricular activities are an integral part of the educational process within the school curriculum, and also inspire the study of the subject, expanding the

knowledge, skills and abilities of students when mastering communicative activities in a foreign language.

When organizing extracurricular activities, the following tasks are solved: the development of knowledge, skills and abilities acquired in foreign language lessons; assistance in the formation of a child's worldview; the development of his creative abilities and independence; fostering love and respect for his Homeland, people and the country of learning the language.

In general, the following principles are taken into account in extracurricular activities: the principle of linking extracurricular activities with life; the principle of communicative activity of students; the principle of taking into account the level of language readiness of students and the continuity of extracurricular activities with foreign language classes; the principle of taking into account the age characteristics of students; the principle of combining forms of collective, group and individual work; the principle of interdisciplinary communication in preparation and conducting extracurricular activities in a foreign language.

The following requirements are imposed on the content of extracurricular work: a close connection between academic and extracurricular work; the obligation of students to perform voluntarily received tasks in the relevant activities; their expediency and continuity in accordance with the specifics of extracurricular activities; mass involvement of students in various types of extracurricular activities is one of the means to enhance their impact on students. [4; 57].

References:

1. **Каденова, Ж.Т.** Билимге жана чыгармачылыкка карай изденүү башаты [Текст] / Ж.Т. Каденова // Наука. Образование. Техника. - Ош: КУУ, 2014. - № 3.- С.17 - 22.
2. **Медведева О. И.** Творчество учителя на уроках английского языка. – М.: Просвещение, 1992 – 63 б.
3. **Шепелева В. И.** Принципы организации внеклассной работы. – М.: Высшая школа, 2001 – 116 с.
4. **Калечиц Т. Н.** Внеклассная и внешкольная работа с учащимися. – М.: Просвещение, 1993 – 87 б.
5. **Каденова Ж. Т.** The idea of having children in the Kyrgyz folk pedagogy // Bulletin of Osh State University. – 2017. – No 1. – P. 51-55. – EDN YKKBDL. <https://elibrary.ru/item.asp?id=28989931>
6. **Каденова Ж. Т.** Обычай радостной вести в эпосе «Манас» // Вестник Ошского государственного университета. - Ош: Ошский государственный университет, 2017. № 1. - С. 48-51.

7. **Каденова Ж. Т.** Акын К. Ташбаевдин жаштык жана сүйүү лирикаларынын идеялык, көркөмдүүлүк өзгөчөлүктөрү // Bulletin of Osh State University. – 2014. – No 2. – P. 35-39. – EDN XGEXXU. <https://elibrary.ru/item.asp?id=30677775>
8. Каденова, Ж. Т. Идеи и опыт трудового воспитания в народной педагогике кыргызов / Ж. Т. Каденова // Высшая школа: опыт, проблемы, перспективы : Материалы XI Международной научно-практической конференции. В 2-х частях, Москва, 29–30 марта 2018 года / Научный редактор В.И. Казаренков. Том Часть 2. – Москва: Российский университет дружбы народов (РУДН), 2018. – С. 323-328. – EDN XNHXVZ. <https://elibrary.ru/item.asp?id=34918936>

Section: Pedagogical sciences

UDC 1174

BBC 74.03

Kenzhebekova Zhibek Alshinbekovna,

Master of philology

Senior Teacher of KarU named academician Y.A. Buketov, Karaganda city

Ametova Almagul Zhenisovna,

Master of philology.

Senior Teacher of KarU named academician Y.A. Buketov, Karaganda city

Balapanova Kundyз Zharylgasynovna,

Master of philology.

Senior Teacher of KarU named academician Y.A. Buketov, Karaganda city

Alibayeva Nazym Abenovna,

Senior Teacher of KarU named academician Y.A. Buketov, Karaganda city

Zhumakanova Lazzat Tolegenovna,

Senior Teacher of KarU named academician Y.A. Buketov, Karaganda city

Кенжебекова Жибек Алишинбековна,

магистр филологии

Старший преподаватель КарУ имени академика Ю.А. Букетова, г. Караганда

Аметова Алмагуль Женисовна,

магистр филологии.

Старший преподаватель КарУ имени академика Ю.А. Букетова, г. Караганда

Балабанова Кундуз Жарылгасыновна,

магистр филологии.

Старший преподаватель КарУ имени академика Ю.А. Букетова, г. Караганда

Алибаева Назым Абеновна,

Старший преподаватель КарУ имени академика Ю.А. Букетова, г. Караганда

Жумаканова Лаззат Толегеновна,

Старший преподаватель КарУ имени академика Ю.А. Букетова, г. Караганда

NATIONAL EDUCATION AND PEDAGOGICAL PERSPECTIVE

Folk education and pedagogical point of view

НАЦИОНАЛЬНОЕ ОБРАЗОВАНИЕ И ПЕДАГОГИЧЕСКАЯ ПЕРСПЕКТИВА

Abstract: In this article, national pedagogy is one of the branches of scientific pedagogy that studies the accumulation of the wealth of education, based on centuries-old methods of educating peoples, and also systematized in the field of study, research and teaching in one-word ethno pedagogy. The goal of ethno pedagogy is to educate well-educated people who love their country, land, promote national traditions and art, and respect their native language and religion. It is also important to educate young people about learning the form of public education.

Аннотация: В данной статье национальная педагогика является одной из отраслей научной педагогики, которая изучает накопление богатства образования, основанного на многовековых методах воспитания народов, а также систематизированного в области изучения, исследования и преподавания в одном слове этнопедагогика. Цель этнопедагогика - воспитать хорошо образованных людей, которые любят свою страну, свой край, пропагандируют национальные традиции и искусство, уважают свой родной язык и религию. Также важно информировать молодежь об изучении формы государственного образования.

Key words: national pedagogy, upbringing, education, tradition, ethno pedagogy

Ключевые слова: национальная педагогика, воспитание, просвещение, традиция, этнопедагогика

Education of the future generation is one of the great tasks that we face in any age and in any society. It is possible to bring up a well-rounded, intellectual and cultured, intelligent generation only by gradually assimilating the traditions and traditions of each nation and the valuable wealth of the country's development.

Like other peoples, the Kazakh country has a lot of experience in rising the next generation, a lot of things, advanced ideas and unique features. It is impossible to educate young people in virtue and common sense without "planting the seeds" of such a rich heritage.

The people have a rich heritage of proverbs, commandments, moral principles, which have not been written down, but have been preserved forever in the memory of generations, and passed down orally from one generation to another. It is called folk pedagogy.

Folk pedagogy is a type of education that begins with family education and has a strong place in the relationship between the nation, the village, the region, and even the entire nation. So, it is indisputable that folk pedagogy has been the source and golden pillar of generation education until it passed through all stages of social development, systematized in practice, and reached the scientific pedagogical level.

Folk pedagogy is a collection of rich education based on the ways of education of peoples for centuries. Ethno pedagogy is a branch of scientific pedagogy that studies the lessons of folk pedagogy in the education of generations by bringing them into a scientific system. The purpose of ethno-pedagogy is to educate a well-rounded, intelligent youth who glorifies folk traditions, art, respects their mother tongue and religion, and loves their motherland, country, land. Also, to instill in young children the types of folk education, to develop learning and knowledge skills, and thus to turn them into well-rounded citizens capable of both physical and mental work. It is carried out together with other educations, and it is carried out by teaching and educating children's energy and intelligence on the basis of works of art of the people. In folk pedagogy, as the beginning of the formation of a child's worldview and the development of his mind, first of all, his attention to the society and the world around him is said by the people: "A youth without a dream is a swallow without wings." People correctly assume that the generation is a set of deep and cognitive processes that encourage the self-improvement of the mind.

The goal of folk pedagogy is to educate the future generation in work, life and the highest moral and moral qualities, based on the folk experience of several centuries. On the basis of folk pedagogy, works of folk oral literature, ethnographic materials, traditions of folk education, folk games, experiences with fuel, etc. belongs to. Therefore, folk pedagogy is a set of traditions based on life experience for centuries. Components of folk pedagogy are Kazakh national games, proverbs, riddles, fairy tales, etc. since ancient times; it has been used as an educational tool to determine the mindset and intelligence of young people. In this regard, national games, proverbs, riddles and tricks have a special place.

Head of State N. A. Nazarbayev said in his address to the people of Kazakhstan: "We must develop the sense of patriotism of all citizens of Kazakhstan, love for their country and land." It is clear to anyone that folk education belongs to the ancient historical system that was born and developed together with the formation of a nation.

At the stages of development of history, each nation forms spiritual-traditional, moral qualities in accordance with its political-social, cultural and ideological situation and leaves them for the benefit of generations.

The method of education is the implementation of a set of general methods and interactions of education in the solution of educational tasks.

The goal of the educational process is comprehensive and harmonious development of the student's personality. It is based on the following directions:

- to educate the positive quality of the person;
- to get used to an active lifestyle;
- Self-education, formation and self-control ability;

- to educate a sense of personal value;
- to form spiritual and moral ability;
- to ecological and cultural life.

The issue of moral education mainly considers methodological ways of education based on national-psychological features:

- Formation of spiritual culture in a person in the process of education through national traditions.
- Research and development of human psychological features through national traditions.
- Educating spiritual and moral values on the basis of traditions, considering national psychological features.

In educating the future citizens of our independent republic, there is a great task to be performed by people who have an open mind, heart, and spiritual maturity. The grouping of people with good intentions and goals around spiritually mature individuals has a good effect on the consciousness and actions of the majority. Therefore, in order to ensure world harmony, to educate a person with a rich soul, mind, heart, spiritual purity and morality are needed. Education from the point of view of spirituality and morals, only the awakening of positive energy in a person creates an opportunity for personal development, spiritual illumination, inspiration, and happiness. Therefore, in daily life, interacting with the surrounding social environment, people should get used to accepting and giving only pleasure and love, kindness and harmony, justice and honesty to the whole world with all their soul and mind.

In today's demands of the 21st century, it is the main task to educate citizens who know the comprehensive history of the country and meet the requirements of the times.

I chose this topic for the article because I have always been interested in the topic of Kazakhstani education.

I would like to say that it was the education of the people that turned today's independent Kazakhstan into a modern, rapidly developing educational system.

Popular education is public education. Throughout history, man has been and remains the object and subject of education. The centuries-old experience of education, combined with empirical knowledge, proven in practice, forms the core of folk pedagogy. However, it should be taken into account that the pedagogical view of the people, formed without professional pedagogical training, based only on empirical knowledge, was to a certain extent spontaneous. The very process of education, everyday pedagogical contact with children was not always conscious. In these conditions, the ability of the people to select the best, reasonable, meeting the national ideal in the upbringing of a real person is striking. From these positions, folk pedagogy can be considered as a synthesis of the national pedagogical experiment. The modern theory of pedagogy, enriched by the national experience of education, makes it possible to significantly

increase the pedagogical culture of the people, to make sure that the masses play an active role in the development of pedagogical thought as an integral part of universal culture. The monuments of folk pedagogy considered by us allow us to draw purely pedagogical conclusions. The cited sayings, proverbs and fairy tales awaken a sense of optimism, they strive to instill in people, and above all the younger generation, the best human qualities. In order to most successfully solve these noble tasks, relying on folk wisdom, the following circumstances should be taken into account.

Everyday rules and methods of education are the first laws that a person meets in his life. And they are born in the family.

Many sayings and proverbs, folk tales have essentially become unwritten laws of upbringing, a kind of moral code of the family. The age-old experience of educating the younger generation is crystallized in folk sayings, proverbs, fairy tales. Accessible and close to people in terms of content, short and complete in form, easy to use, folk tales and aphorisms carry priceless folk wisdom.

Questions of folk pedagogy were the subjects of research by a number of scientists: A.F. Khintibidze, G.N. Volkova, A.Sh. Hashimova, V.F. Afanasiev, G.N. Filonov. Each of them, of course, contributed to the theory and practice of folk pedagogy.

Based on the research of these scientists, we came to the conclusion that the object and the subject of folk pedagogy is the process of education and the learning process, and the main element of folk pedagogy is the totality of empirical knowledge, information accumulated by the people about a person and his upbringing, and the practical activities of workers to educate the younger generation.

Folk pedagogy, being the forerunner of scientific pedagogy, in epistemological, historical, logical, structural relation has some peculiar and characteristic features. Analyzing the contents and forms of monuments of folk pedagogy, it is possible to identify its distinctive features.

Folk pedagogy historically developed in ancient times. It has existed for as long as the people themselves have existed. In the era of Central Asian antiquity (III century AD), samples of artistic folk art were already known. The art of the word, born in an ancient times, first of all, it was embodied in artistic folk art – in fairy tales, legends, epics, sayings, proverbs and other monuments of folk pedagogy.

Labor education is the core of folk pedagogy.

It is difficult to overestimate the importance of labor education in the general system of folk pedagogy, it really is its core. Since ancient times, the labor education of children and youth has been the most important responsibility of parents, and then of educational institutions and other public institutions.

Labor in Central Asia and Kazakhstan was primarily associated with animal husbandry, horticulture, sericulture, folk crafts.

The well-known grain grower, honorary academician of the VASKhNIL T. S. Maltsev rightly noted that "the everyday culture, the spiritual warehouse of the people are generated by millennia of agricultural civilization. All moral canons, moral ideas, even the artistic tastes of entire epochs are conditioned by man's attitude to mother – the raw earth." The hard work of the farmer and animal breeder, the attitude to bread as a shrine, cotton, all this brought up in children a sense of love for work and people of work. The people not only glorify labor as a priceless gift of nature to man, but to some extent idealizes its inspired character: "Labor is the father of everything."

People have always made sure that the younger generation mastered a number of professions, everyone became a "jack of all trades". All peoples have a common opinion: "Excessive skill does not turn your head," "It is not enough for a young man to have seventy crafts." History has preserved for us the invaluable experience of arming the younger generation with a variety of labor skills and abilities.

References:

1. Comprehensive educational program for 2006-2011 in educational organizations of the Republic of Kazakhstan
2. Kurmanalina Sh.Kh., Mukanova B.Zh., Galymova A.U., Ilyasova R.K. Pedagogy. Textbook. "Foliant" publishing house, Astana-2007. - pp. 118-121.
3. Journal: Authors needed
4. //Knowledge key. - No. 6 (November-December) - 2006. - 19 p.
5. //12 years of education. - No. 7, - 2005 -59 p.
6. //Kazakhstan school - No. 2, -2006 -58 p.
7. E Izmailov. Folk pedagogy. Moscow. "Pedagogy" 1991.

Панова Мария Анатольевна, бакалавр 4 года обучения кафедры государственного управления и молодёжной политики, Российский университет спорта «ГЦОЛИФК», г.

Москва

Бариеникова Екатерина Евгеньевна, старший преподаватель кафедры государственного управления и молодёжной политики, Российский университет спорта

«ГЦОЛИФК», г. Москва

СЕМЕЙНЫЙ СПОРТ КАК ОДНА ИЗ ФОРМ МАССОВОГО СПОРТА

Аннотация. В статье анализируется развитие массового спорта для всей семьи, приводятся результаты исследования Министерства спорта РФ и АНО «Национальные приоритеты» касательно занятий спортом, вовлеченности населения в регулярные занятия физической культурой и спортом. Описывается семья как специфический социальный институт, функция семьи, способствующая восстановлению и поддержанию здоровья, удовлетворению различных духовных потребностей семьи. В рамках Всероссийского конкурса спортивных проектов «Ты в игре» обзревается проекты, целевой аудиторией которых является вся семья. Авторами делается вывод о том, что именно в семье ребенку прививается привычка заниматься спортом.

Annotation. The article analyzes the development of mass sports for the whole family, presents the results of a study by the Ministry of Sports of the Russian Federation and the ANO "National Priorities" regarding sports, involvement in regular physical education and sports. The family is described as a specific social institution, a function of the family, contributing to the restoration and maintenance of health, satisfaction of various spiritual needs of the family. Within the framework of the All-Russian competition of sports projects "You are in the game", projects are reviewed, the target audience of which is the whole family. The authors conclude that it is in the family that the habit of playing sports is inculcated in the child.

Ключевые слова: массовый спорт, государственная политика в сфере физической культуры и спорта, функции семьи, физическая культура и спорт.

Keywords: mass sports, state policy, family functions, physical culture and sports.

Массовый спорт – часть спорта, направленная на физическое воспитание и физическое развитие граждан посредством проведения организованных и (или) самостоятельных занятий, а также участия в физкультурных мероприятиях и массовых спортивных мероприятиях [1].

Президент РФ, В.В. Путин неоднократно отмечал, что физическая культура и спорт – сфера национальных интересов России. Также, президент подчеркивает, что одним из важных направлений государственной политики нашей страны является развитие спорта и физической культуры, особенно среди детей и молодежи, так как важно сделать занятие массовым спортом модной тенденцией. Для этого в России в последние годы проводились масштабные международные спортивные соревнования, а развитие физической культуры и спорта входит в число национальных приоритетов [2].

Куликова Т.А. определяет семью как специфический социальный институт, в котором переплетаются интересы общества, членов семьи в целом и каждого из них в отдельности. Будучи первичной ячейкой общества, семья выполняет функции, важные для общества, необходимые для жизни каждого человека. Из функций семьи, обозначенных в учебнике Татьяны Абрамовны, можно выделить: рекреативную функцию – восстановление и поддержание здоровья, удовлетворение различных духовных потребностей, здесь важно правильно организовать досуг – внерабочее (свободное) время, которым человек распоряжается по своему выбору и усмотрению. Это может быть: сон, семейное чтение, просмотр телевизора, прогулка на лыжах [3].

Такие авторы, как: Ермакова Е.Г., Паршакова В.М., Романова К.А. освещают доступность спорта, отмечая, что спорт оказывает влияние на формирование характера ребенка, его дисциплинированность, умение противостоять стрессовым ситуациям. Поддержание здоровья – неотъемлемая часть физического воспитания детей [4].

Для выполнения рекреативной функции семьи в рамках всероссийского конкурса спортивных проектов «Ты в игре!», осуществляются проекты, нацеленные на семейный досуг:

Проект «Батулёт» - создает профессиональную среду с наставниками, где дети могут развиваться физически, любить спорт, социализироваться и уметь выбирать. Проводятся клубные соревнования, турниры в том числе и семейные состязания, мастер-классы как онлайн, так и офлайн [6].

Проект «Занимастика» - занятия проводимые 1 раз в месяц, в формате спортивного праздника по русским сказкам. На занятиях формируются следующие навыки: скорость, гибкость, выносливость, быстрота, ловкость, скорость реакции, формируется запас знаний о себе, окружающем мире, основных цветах, животных, профессиях, транспорте, формах предметов, развитие памяти и взаимодействие друг с другом, развитие воображения, мышления [7].

Проект «Вельские тропы» - соревнования по трейлраннингу, подразумевающие бег по природному рельефу в свободном темпе. Проект ориентирован на участие профессиональных спортсменов, любителей, молодежи, детей и взрослых спортсменов [8].

Проект «Ты бежишь в Игре!» - основная идея – привлечение населения к бегу, самому доступному и демократичному виду спорта. Девиз проекта: «Проигрывает тот, кто не участвует!» [9].

Проект «Surf s Nami» - вовлечение детей, молодежи и взрослого населения в занятия серфингом с целью популяризации спортивного туризма в Кунашире [10].

По результатам исследований Министерства спорта РФ и АНО «Национальные приоритеты» от 19.01.2022: две трети людей в возрасте от 3 до 90 лет сообщили, что в той или иной степени занимаются спортом. Министр спорта Российской Федерации, О. В. Матыцин отметил, что этот показатель превышает данные федеральной статистической отчетности. Исследование подтвердило, что жители страны предпочитают самостоятельные занятия спортом, в самоорганизованных спортивных сообществах и группах по месту жительства и работы. Для достижения данного показателя была проделана масштабная работа по вовлечению населения в регулярную спортивную деятельность, также, в данном вопросе помогает и Всероссийский конкурс спортивных проектов «Ты в игре», показывая разные вариации того, как люди организуют свой досуг [5].

Инфраструктурные особенности спортивной географии реже становятся важным фактором занятий спортом, например, дети и подростки чаще выбирают спорт, который приносит удовольствие, для них важен факт наличия соревновательных мотивов. Люди средних лет выбирают занятия спортом как способ снятия усталости и повышения работоспособности, до 55 лет мотивацией заниматься спортом становится возможность хорошо выглядеть, с возрастом (люди 55+) предпочтения меняются в сторону тех видов спорта, которые позволяют поддерживать здоровье. И что самое важное: каждый пятый продолжает заниматься тем видом спорта, которым начинал заниматься в детстве или занимался на протяжении долгого времени [5].

Проанализировав выше сказанное, мы можем сделать вывод о том, что именно в семье вместе с распорядком дня зарождаются и привычки, которые прививаются с детства. Государственная политика в сфере физической культуры и спорта направлена на массовый спорт, который в свою очередь, охватывает все поколения и возрасты. Создано большое количество возможностей приобщиться всей семьей к спорту, для этого и реализуется федеральный проект «Спорт – норма жизни», проводится Всероссийский конкурс «Ты в

Игре!» и создаются условия для занятий физической культурой и спортом на территории всей России.

Список литературы:

1. Федеральный закон от 04.12.2007 N 329-ФЗ (ред. от 06.03.2022) "О физической культуре и спорте в Российской Федерации" (с изм. и доп., вступ. в силу с 01.06.2022), статья 2.
2. Послание Президента Владимира Путина Федеральному Собранию РФ от 12.12.2012 [электронный ресурс]. URL: https://www.consultant.ru/document/cons_doc_LAW_138990/ (дата обращения: 06.12.2022).
3. Куликова Т. А. Семейная педагогика: учебник для студентов учреждений высшего образования, обучающихся по направлению подготовки "Педагогическое образование". - 4-е изд. - Москва: Академия, 2019. - 270 с.
4. Ермакова Е.Г., Паршакова В.М., Романова К.А. Физическое воспитание в семье. Формы и виды активного семейного отдыха // Международный журнал гуманитарных и естественных наук. 2018. №1. URL: <https://cyberleninka.ru/article/n/fizicheskoe-voospitanie-v-semie-formy-i-vidy-aktivnogo-semeynogo-otdyha> (дата обращения: 06.12.2022).
5. На встрече экспертного клуба Минспорта России прошла презентация результатов социологических исследований по теме «Привлечение жителей страны к занятиям физической культурой и спортом» 19 января 2022 // Официальный сайт Министерства спорта Российской Федерации URL: <https://minsport.gov.ru/press-centre/news/37034/> (дата обращения: 06.12.2022).
6. Проект "Батутлёт" // Ты в игре — Всероссийский конкурс спортивных проектов URL: <https://tyvigre.ru/project/6197/> (дата обращения: 06.12.2022).
7. Проект "Занимастика" // Ты в игре — Всероссийский конкурс спортивных проектов URL: <https://tyvigre.ru/project/7362/> (дата обращения: 06.12.2022).
8. Проект "Вельские тропы" // Ты в игре — Всероссийский конкурс спортивных проектов URL: <https://tyvigre.ru/project/8062/> (дата обращения: 06.12.2022).
9. Проект "Ты бежишь в Игре! (Кубок пробегов Игринского района)" // Ты в игре — Всероссийский конкурс спортивных проектов URL: <https://tyvigre.ru/project/9662/> (дата обращения: 06.12.2022).
10. Проект "Surf s Nami" // Ты в игре — Всероссийский конкурс спортивных проектов URL: <https://tyvigre.ru/project/10061/> (дата обращения: 06.12.2022).

*Гончарова Татьяна Владимировна, кандидат педагогических наук, доцент, доцент
кафедры иностранных языков и лингводидактики, Иркутский государственный
университет, Педагогический институт*

*Федорова Оксана Сергеевна, студентка, Иркутский государственный университет,
Педагогический институт*

ОСНОВНАЯ ТЕРМИНОЛОГИЯ АРГУМЕНТИРОВАННОГО ВЫСКАЗЫВАНИЯ НА УРОКАХ АНГЛИЙСКОГО ЯЗЫКА

Аннотация. В данной статье рассматривается основная терминология аргументированного высказывания на уроках английского языка, а также пути обучения монологической речи. Развитие продуктивных методов в обучении этому виду речевой деятельности – актуальное направление в современных методических исследованиях. Одним из таких методов является аргументированное высказывание, которое призвано помочь ученику изучать иностранный язык быстро, продуктивно, а самое главное интересно. Аргументированное высказывание вбирает в себя свойства обычного монологического по форме текста. Таким образом, как и любое другое высказывание, оно должно быть информативным, нести смысл и предавать эмоциональную окраску.

Annotation. This article discusses the basic terminology of a reasoned statement in English lessons, as well as the ways of teaching monologue speech. The development of productive methods in teaching this type of speech activity is an actual direction in modern methodological research. One of these methods is a reasoned statement, which is designed to help the student learn a foreign language quickly, productively, and most importantly, interestingly. The reasoned utterance incorporates the properties of the usual monologue in form of the text. Thus, like any other statement, it should be informative, meaningful and emotional.

Ключевые слова: монолог, аргументированное высказывание, иностранные языки, речевая деятельность, говорение, текст.

Keywords: monologue, reasoned statement, foreign languages, speech activity, speaking, text.

С каждым годом растёт популярность изучения иностранных языков, и этот факт требует постоянного развития методической науки. В арсенале современной методики обучения иностранным языкам находятся различные формы и технологии. Сознательное обучение языку начинается в общеобразовательной школе, где перед учителем поставлен ориентир – сформировать у обучающихся нужный уровень иноязычной коммуникативной компетенции в соответствии с ФГОС.

Актуальность темы исследования обусловлена тем, что социальный заказ современного общества направлен на формирование языковой личности, способной к адекватному межкультурному взаимодействию с представителями других культур. В связи с этим обучение говорению с использованием различных эффективных методов и технологий приобретает особую значимость.

Развитие продуктивных методов в обучении этому виду речевой деятельности – актуальное направление в современных методических исследованиях. Одним из таких методов является аргументированное высказывание, которое призвано помочь ученику изучать иностранный язык быстро, понятно, а самое главное интересно. Исследованием данной проблемы занимался ряд ученых, среди которых Пассов Е. И. и Щукин А.Н.(вопрос диалогической речи в целом), Смолкин А.М., Зимняя И.А.(психологические аспекты обучения говорению на иностранном языке) и другие.

Особое внимание нужно уделить тому, как преподнести материал так, чтобы учащиеся смогли его понять и в будущем коммуницировать на иностранном языке, поэтому особую роль здесь занимает преподаватель. Необходимо иметь профессиональную компетентность, чтобы мотивировать обучающихся изучать иностранный язык. Важно подчеркнуть, что работа учащихся также важна, чтобы достичь высоких результатов в данном деле. При организации активных форм обучения проведения занятий по иностранному языку важно обучить учащихся аргументированному высказыванию.

Высказывание - продуктивный вид речевой деятельности, рассчитанный на восприятие, коммуникативной целью которого является передача каких-либо ситуаций или явлений. Монолог образует наиболее тяжелую форму речи, которая служит для целенаправленной передачи информации. Монолог представляет собой форму речи, когда её производит один человек, самостоятельно выбирая структуру, композицию и языковые средства. И. Я. Зимняя считает монолог большей или меньшей частью диалога, всегда предполагающего наличие собеседника.

Монолог понимается, как развернутый вид речи, в котором невероятно мало используется невербальная информация, присущая диалогу. Это деятельностный и спонтанный вид речи, для выполнения которого говорящему нужно иметь какое-либо содержание и возможность построить на его основе высказывание или череду высказываний. Не считая этого, монолог образует собранный вид речи, который означает планируемость и программирование не только одного высказывания или предложения, но и сообщения в целом.

Содержание монологического высказывания имеет ряд требований, а именно:

1. смысловая завершенность;

2. логичность;
3. целостность;
4. выразительность;
5. стилистическая отнесенность.

В арсенале методики обучения иностранному языку находится два пути обучения монологической речи: а) путь «снизу» и б) путь «сверху».

Путь «снизу» — это обучение учащихся отдельным предложениям, а затем их сочетание между собой.

Путь «сверху» предполагает использование образца речи. В качестве таковых могут быть: а) образец речи учителя, например при описании картинки; б) текст.

Для обучения умениям монологической речи большое значение имеют приемы работы над ней. Представлены некоторые из них:

- а) расшифровка схем речевых клише;
- б) соединение предложений в нужной очередности;
- в) воспроизведение одной мысли на различных уровнях высказывания (на уровне предложения, сверхфразового единства, микромонолога);
- г) составление описания картинки;
- д) говорение о себе и своем друге;
- е) разные виды пересказов текстов;
- ж) вывод разного рода умозаключений.

При обучении монологической речи отдельное значение имеет текст как опора. Работа с текстом предусматривает выполнение нескольких упражнений, соединенных с его пересказом. Это может быть пересказ текста, используя вопросы, ключевые слова и т. д. с расширением контекста, подменой ситуаций в тексте, придумывание иного окончания текста.

Выполнение упражнений с текстом именно на этапе совершенствования монологических умений, проходит в творческих стилях (обсуждение поступков героев, критическая оценка действий и происшествий и т. д.). Тема, как правило, является завершающим этапом работы над усовершенствованием умений монологического высказывания.

Литература

1. Виноградова О.С. Дискуссионный метод в обучении межкультурной коммуникации. // Межкультурная компетенция. Теория и практика преподавания иностранных языков. Межвузовский сборник научных трудов. [Текст] 2002. – С. 107-115

2. Соловова Е. Н. Методика обучения иностранным языкам. Базовый курс лекций / Е. Н. Соловова - М. , [Текст] 2002. - С. 46-47.
3. Бояркина Л. М. Особенности использования метода дискуссии на уроках английского языка [Электронный ресурс] / Л. М. Бояркина, А. А. Нелькина // Научное обозрение : электрон. журн. – 2017. – № 2.
4. Щукин, А. Н., Методика преподавания иностранных языков / А. Н. Щукин; Г. М. Фролова. – М. Ж Издательский центр «Академия», [Текст] 2015. – 287 с.

*Гордеева Ирина Викторовна, доцент кафедры физики и химии, Уральский
государственный экономический университет, г. Екатеринбург*

СПОСОБЫ СТИМУЛИРОВАНИЯ ВНУТРЕННЕЙ МОТИВАЦИИ КАК ПУТЬ ПОВЫШЕНИЯ ЕСТЕСТВЕННОНАУЧНОЙ ГРАМОТНОСТИ ОБУЧАЮЩИХСЯ

Аннотация. Статья посвящена описанию способов повышения внутренней мотивации студентов колледжа и университета к изучению естественнонаучных предметов (на примере Уральского государственного экономического университета). Описывается ряд регулярных мероприятий, проводимых на базе университета и нацеленных на стимулирование интереса обучающихся к проблемам современных естественных наук и роли этих наук в жизни общества. Кроме того, в университете в рамках сетевого взаимодействия школа-вуз в течение учебного года проводятся разнообразные мастер-классы по физике, химии и биологии для учащихся средних школ г. Екатеринбурга. Главная задача подобных мастер-классов — не только привлечь в университет потенциальных абитуриентов, но и повысить заинтересованность учащихся в изучении естествознания в целом, что является необходимым условием повышения естественнонаучной грамотности.

Annotation. The article is devoted to the description of ways to increase the internal motivation of college and university students to study natural science subjects (on the example of the Ural State University of Economics). It describes a number of regular events held at the university and aimed at stimulating students' interest in the problems of modern natural sciences and the role of these sciences in society. In addition, the university, within the framework of school-university networking, conducts various master classes in physics, chemistry and biology for secondary school students in Yekaterinburg during the academic year. The main task of such master classes is not only to attract potential applicants to the university, but also to increase students' interest in studying natural science in general, which is a necessary condition for improving natural science literacy.

Ключевые слова: естественнонаучная грамотность, внутренняя мотивация, естественнонаучные дисциплины, мероприятия, обучающиеся.

Keywords: natural science literacy, intrinsic motivation, natural science disciplines, activities, students.

Современный социум, нередко определяемый экономистами как «общество потребления», одновременно является и knowledge society (обществом знаний, информационным обществом), причем роль высоких технологий как в повседневной жизни, так и в производственной деятельности возрастает в геометрической прогрессии [1]. Общество в настоящее время нуждается не только и не столько в грамотных потребителях, но и в квалифицированных специалистах, способных обеспечивать перманентный прогресс в информационных технологиях, биотехнологиях и в других передовых направлениях постиндустриального развития экономики, а также в исследователях, чьими трудами формируются основы новых знаний о природных процессах и явлениях, законах функционирования материального мира на всех его уровнях. Все это требует формирования нового уровня естественнонаучной функциональной грамотности, которая, по утверждению Н.И. Мамедова и С.Е. Мансуровой становится «главным условием адаптации и выживания человека в эпоху перемен» [2, С.45].

Естественнонаучная грамотность, в целом определяемая как способность человека применять естественнонаучные знания и умения в реальных жизненных ситуациях [3 С.81] или как способность занимать гражданскую позицию по общественно значимым вопросам, связанным с естественными науками [2, С.47], подразумевает не только определенный уровень базовых знаний в области основных естественнонаучных дисциплин: физики, химии, биологии (и, отчасти, астрономии), но и умение применять имеющиеся знания в конкретных практических ситуациях. Кроме того, следует отметить, что естественнонаучная грамотность также косвенно коррелирует с экологической грамотностью, что чрезвычайно важно в современных условиях глобального экологического кризиса, проявляющегося в продолжающемся нарастании противоречий между человечеством и биосферой.

Тем не менее, уже на протяжении нескольких десятилетий специалистами фиксируется негативный тренд: снижение интереса в социуме к естественным наукам в целом и их достижениям, что является общемировой тенденцией [4, 5]. Среди причин подобного явления отмечаются и разочарование в науке как таковой (ответственность за упоминавшийся выше экологический кризис и кризис культуры, отсутствие четких прогнозов даже на ближайшую перспективу), резкое повышение финансовых затрат на научные исследования, кризис научной рациональности и, разумеется, снижение качества образования. Применительно к России это проявляется не только в относительно низких результатах, демонстрируемых на протяжении многих лет 15-летними учащимися в ходе международных исследований, таких как PISA или TIMSS [3, 5], но и в пониженном

интересе к STEM-дисциплинам среди не только школьников, но и студентов средних профессиональных и высших учебных заведений.

В Уральском государственном экономическом университете на целом ряде специальностей и направлений подготовки, таких как «Информационная безопасность», «Прикладная информатика в экономике», «Информатика и вычислительная техника», «Управление качеством», «Землеустройство и кадастры» и пр. происходит изучение физики как общеобразовательной дисциплины. Кроме того, студентами специальностей «Биотехнология» и «Технология производства продуктов общественного питания» изучаются также химия, экология, физиология и другие естественнонаучные предметы, имеющие непосредственное отношение к будущей профессиональной деятельности. К сожалению, уже на протяжении почти двух десятилетий преподавателями фиксируются две негативные тенденции: общее снижение мотивации обучающихся к изучению трудоемких дисциплин и достаточно низкий уровень базовых знаний по предметам в рамках школьной программы. Если вторая проблема отчасти решается путем введения дополнительных выравнивающих курсов по соответствующим дисциплинам, начиная уже с первого семестра обучения, то поиск решений первой в основном сводится к стимулированию обучения через внедрение балльно-рейтинговой системы, поощряющей регулярное выполнение контрольных заданий, посещение практических занятий, участие в олимпиадах и др. мероприятиях. Однако, во-первых, даже в этом случае положительный результат далеко не всегда достигается, так как большинство студентов обучается на договорной основе и не заинтересовано в высоком рейтинге, во-вторых, подобным способом отчасти повышается лишь внешняя мотивация, в то время как внутренняя, основанная на интересе к предмету (или хотя бы отдельным темам) по-прежнему остается низкой.

Аналогичная тенденция наблюдается и среди студентов колледжа УрГЭУ, поступающих на базе девятилетнего обучения в рамках школьной программы и продолжающих изучать ряд дисциплин естественнонаучного направления. Большинство абитуриентов также имеет низкий базовый уровень знаний по физике, химии и биологии, устойчивое отсутствие интереса к данным предметам, как не имеющим непосредственного отношения к их будущей профессиональной деятельности (доминирует прагматичный подход к получению знаний), а также предубеждение в отношении STEM-дисциплин (особенно физики) как предметов заведомо трудных для изучения и понимания. Переломить подобную негативную тенденцию при уже сформировавшемся мировоззрении крайне сложно и преподавателям приходится прикладывать немало усилий и дополнительных временных затрат, чтобы привлечь внимание обучающихся к роли науки в развитии высоких технологий, добиться понимания влияния научно-технического

прогресса на все сферы современной жизни, интереса к истории науки и мировоззренческим кризисам. Благодаря использованию инновационных технологий и методов обучения, таких как деловые игры, видеоролики, снимаемые непосредственно на занятиях, виртуальные лабораторные работы, дискуссии, конференции, открытые лекции и круглые столы, профессорско-преподавательскому составу кафедры физики и химии удастся повысить заинтересованность ряда обучающихся к изучению естественных наук. В частности, уже на протяжении четырех лет на базе УрГЭУ в рамках ежегодного Евразийского экономического форума молодежи проводится Всероссийский Турнир естественных наук, в ходе которого команды участников от различных вузов в игровой форме не только демонстрируют уровень своих фундаментальных естественнонаучных знаний, но и показывают умение применять их в ходе выполнения разнообразных практических заданий. Интерес обучающихся (в том числе и УрГЭУ) к данному мероприятию остается традиционно высоким.

Кроме того, преподавателями Уральского государственного экономического университета совместно с коллегами из Российского государственного профессионально-педагогического университета ежегодно проводится масштабное мероприятие — Международная конференция «Экологическая безопасность в техносферном пространстве», на которой студенческая молодежь и преподаватели вузов получают возможность выступить с докладами, посвященными разнообразным аспектам природопользования, исследованиям влияния антропогенных факторов на состояние природных экосистем, проблемам экологического образования и воспитания и др. Подготовка этих докладов требует от обучающихся не только умения работать с информацией проводить экспериментальные исследования, но и наличия базовых знаний по естественным наукам, поскольку, как уже отмечалось выше, существует связь между естественнонаучной и экологической функциональной грамотностью. Нередко, именно в процессе участия в подобных масштабных мероприятиях студенты впервые начинают осознавать тесную связь между естествознанием и общим уровнем культуры, состоянием окружающей среды на конкретной территории и экологическими проблемами в целом (хотя у последних, разумеется, существует и множество других причин).

В колледже УрГЭУ студенты, обучающиеся по направлениям «Земельно-имущественные отношения», «Экономика и бухгалтерский учет» и «Банковское дело» изучают дисциплину «Экологические основы природопользования» в качестве предмета, формирующего как общекультурные, так и профессиональные компетенции. Именно в процессе изучения данной дисциплины обучающиеся не только начинают задумываться об экологических проблемах как глобального, так и местного масштаба (согласно регулярно

проводимым опросам, около 18% анкетированных ранее вообще никогда не проявляло интереса к экологической ситуации, несмотря на крайнее экологическое неблагополучие Свердловской области и Уральского региона в целом), но и впервые осознают недостаточность своих знаний по физике, а особенно химии и биологии для понимания многих процессов и явлений, таких как круговорот энергии и химических элементов в экосистемах, влияние загрязняющих факторов на организм человека и природные процессы, а также для экономической оценки ущерба от загрязнения конкретных территорий. Привлечение дополнительных источников информации, включение студентов в участие в дополнительных мероприятиях, использование возможностей Информационного центра по атомной энергии позволяет в значительной степени ликвидировать ряд пробелов в знаниях, а также повысить у значительной части обучаемых внутреннюю мотивацию к получению знаний через повышение интереса к дисциплинам, демонстрацию связи «Экологических основ природопользования» с будущей профессиональной деятельностью (прагматический подход) и формированием нового мышления.

Тем не менее, несмотря на ряд очевидных успехов в повышении заинтересованности студентов в изучении естественных наук, очевидно, что решение проблемы следует начинать в более раннем возрасте. По этой причине в рамках сетевого взаимодействия школа-вуз на базе как УрГЭУ, так и школ-партнеров ежегодно проводятся многочисленные мастер-классы для учащихся, начиная со второго класса (выездные) и 7-10-х классов (внутренние) по естественным наукам. В ходе подобных мастер-классов в доступной для понимания и увлекательной форме преподавателями демонстрируются разнообразные опыты, а также рассказывается о роли науки и технологий в современной жизни, влиянии науки на все сферы последней. Увлекательные мастер-классы, особенно проводимые в ходе ежегодной Евразийской смены старшеклассников на территории университета, неизменно вызывают живой интерес обучающихся, привлекают в вуз потенциальных абитуриентов, а также стимулируют желание выбирать соответствующее направление и предметы при выборе профиля обучения в средней школе. Кроме того, важную роль в формировании естественнонаучной грамотности и заинтересованности учащихся играет ежегодная Олимпиада по выбранному естественнонаучному направлению, проводимая в онлайн-форме УрГЭУ совместно с городским Дворцом творчества молодежи (г. Екатеринбург). Олимпиада ежегодно привлекает сотни учащихся, желающих продемонстрировать свои естественнонаучные знания, а призеры и победители получают возможность принять участие в лабораторных мастер-классах, проводимых преподавателями кафедры физики и химии университета.

Все подобные регулярные мероприятия, безусловно, способствуют стимулированию заинтересованности школьников в изучении дисциплин, относящихся к STEM-циклу, а также, безотносительно от выбора будущего направления подготовки и специальности, повышению общего уровня естественнонаучной грамотности в пределах конкретных образовательных учреждений региона.

Литература

1. Беликова Р.М., Новолодская Е.Г. Развитие естественнонаучной грамотности обучающихся средствами дополнительного образования // Педагогическая перспектива. 2022. № 1(5). С. 57–63.
2. Мамедов Н.М., Мансурова С.Е. Естественнонаучная грамотность как условие адаптации человека к эпохе перемен // Ценности и смыслы, 2020. №5 (69). С.45-59.
3. Пентин А.Ю., Никифоров Г.Г., Никишова Е.А. Основные подходы к оценке естественнонаучной грамотности // Отечественная и зарубежная педагогика, 2019. Т. 1, № 4 (61). С.80-97.
4. Перминова Л.М. Дидактическое обоснование формирования естественнонаучной грамотности // Отечественная и зарубежная педагогика. 2017. Т. 1, №4 (41). С.162-171.
5. Мамырханова А.М., Есембаева Г.Б. Естественнонаучная грамотность обучающихся в средней школе по результатам международных исследований: состояние и пути повышения качества (на примере Казахстана) // Международный журнал прикладных и фундаментальных исследований, 2015. №6. С.128-131.

Кузнецова Дарья Александровна
студентка, РГАУ-МСХА имени К.А. Тимирязева,
127550, г. Москва, Тимирязевская ул., 49

Малинин Анатолий Николаевич
старший преподаватель кафедры физической культуры
РГАУ-МСХА имени К.А. Тимирязева,
127550, г. Москва, Тимирязевская ул., 49

ОПРЕДЕЛЕНИЕ ДЫХАТЕЛЬНОГО РЕЗЕРВА У СТУДЕНТОВ ИТ-СПЕЦИАЛЬНОСТИ АГРАРНОГО ВУЗА

Аннотация: В данной статье мы рассмотрим уровень дыхательного резерва у студентов ИТ-специальности аграрного вуза.

Abstract: In this article, we will consider the amount of respiratory reserve among students of the IT specialty of an agricultural university.

Ключевые слова: дыхательный резерв; студент; вуз; пробы; задержка дыхания

Keywords: respiratory reserve; student; university; tests; breath retention

Введение: Дыхательный резерв также известен как дыхательный объем, относится к объему газа в легких в данный момент времени в течение дыхательного цикла. Емкости легких получают путем суммирования различных объемов легких. Измерение дыхательного резерва является неотъемлемой частью исследования функции внешнего дыхания. Эти объёмы имеют тенденцию изменяться в зависимости от глубины дыхания, этнической принадлежности, пола, возраста, состава тела, вида профессиональной деятельности, физической развитости и прочее. Ряд легочных объемов можно измерить с помощью спирометрии – дыхательный объем, резервный объем вдоха и резервный объем выдоха. С их помощью можно оценить состояние дыхательной системы, организма в целом, степень физической развитости организма.

Цели и задачи: Определить состояние дыхательного резерва и дыхательной системы студентов ИТ-специальности, оценить зависимость состояния дыхательной системы студентов от уровня занятий спортом; оценить уровень спортивной вовлечённости студентов ИТ-специальности аграрного вуза

Научная новизна заключается в установлении разницы уровня дыхательного резерва у студентов ИТ-специальности аграрного вуза

Материалы и методы исследования

Участники: в исследовании приняли участие 100 студентов ИТ-специальности РГАУ-МСХА им.К.А.Тимирязева в возрасте 16-23 лет, женщины - 30% и мужчины - 70% от всех участников. Все испытуемые не имели серьезных проблем со здоровьем и находились в

физическом состоянии, полностью удовлетворяющем условиям опытов и не искажающем их данные, из чего следует более высокая точность результатов экспериментов.

Функциональное состояние дыхательного резерва студентов регистрировали по показателям пробы Штанге, пробы Генчи, пробы Серкина

Проба Штанге предусматривает дыхательную паузу после вдоха и должен выполняться в положении сидя. Испытуемый должен сделать глубокий (но не максимальный) вдох и удерживать паузу как можно дольше (прижимая ноздри пальцами). Время паузы регистрируется секундомером. Для здоровых нетренированных людей диапазон пауз составляет: 40-60 секунд для мужчин и 30-40 секунд для женщин. У спортсменов это время больше (60-120 сек. и более – мужчины и 40-95 сек. и более – женщины).

Проба Генчи предусматривает паузу дыхания после выдоха и используется для проверки устойчивости организма к гипоксии. Выполняется в положении лежа. Испытуемый делает глубокий выдох и держит паузу. Время паузы измеряется с помощью секундомера. Для здоровых нетренированных людей диапазон пауз составляет: 25-40 секунд для мужчин и 15-30 секунд для женщин. У спортсменов это время больше (50-60 сек. и более – мужчины и 30-50 сек. и более – женщины).

Проба Серкина предусматривает проведение теста в 3 фазы. Первая фаза определяет время задержки дыхания в фазе вдоха в положении сидя; вторая фаза определяет время задержки дыхания в фазе вдоха сразу после 20 приседаний в течение 30 секунд; третья фаза определяет время задержки дыхания через 1 минуту отдыха после второй фазы. У здоровых тренированных лиц время задержки дыхания на вдохе до нагрузки составляет 60-120 секунд для мужчин и 40-95 секунд для женщин, после нагрузки - 50% и более от первой пробы, а после минуты отдыха возрастает до 100% и более от первой пробы. У здоровых нетренированных лиц показатели задержки дыхания на вдохе составляют 40-60 секунд для мужчин и 30-40 секунд для женщин (30-50%, 70-100% по фазам соответственно).

Результаты исследования

Все количество испытуемых было опрошено на факт занятия спортом. Ответы оказались далеки от распространенного мифа о низкой физической активности студентов IT-специальности.

Результаты показали следующее:

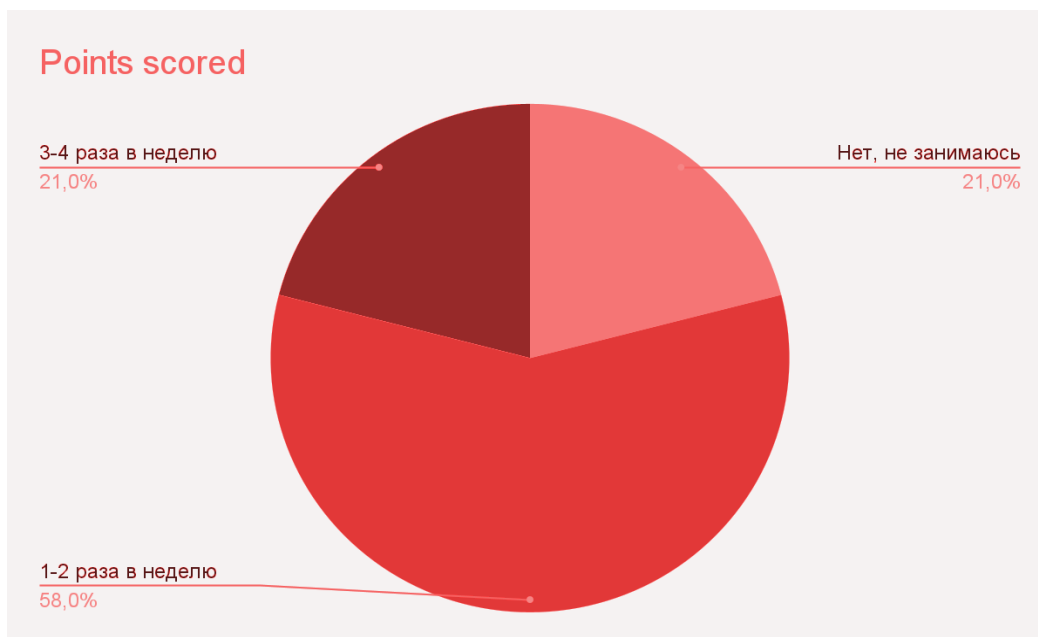

Динамика результатов проб Штанге и Генчи указывает на отличный уровень физической подготовленности.

На первом этапе исследования результаты теста Штанге у нетренированной части студентов составили 30-60 секунд. У тренированной части студентов показатели оказались намного выше 80 - 120 секунд, 15% участников показало результат от 123 секунд и выше. На втором этапе исследования результаты теста Генчи у нетренированной части студентов составили 20-40 секунд. У тренированной части студентов показатели оказались намного выше 50 - 80 секунд, 10% участников показало результат от 108 секунд и выше.

Динамика результатов пробы Серкина показала чуть менее хороший результат. У нетренированной части студентов результаты оказались следующими:

- 1 фаза - 38-57 секунд
- 2 фаза - 29-76% (от результата 1 фазы)
- 3 фаза - 58-82% (от результата 1 фазы)

Что указало на сравнительно невысокую выносливость нетренированной части студентов, однако данные пробы вполне вписываются в заданные нормы.

Результаты большей и тренированной части студентов IT-специальности по пробам Серкина

- 1 фаза - 63-216 секунд
- 2 фаза - 56-89% (от результата 1 фазы)
- 3 фаза - 81-113% (от результата 1 фазы)

Антропометрические и физиологические параметры тесно связаны между собой и влияют и на дыхательный резерв, и на функциональное состояние организма, в том числе

и на дыхательную систему. Адаптационные возможности дыхательной системы и физическая выносливость находятся в прямой зависимости, так как кислород, поступающий через легкие, необходим для активной и длительной работы мышц. Регулярные занятия спортом повышают резервы дыхательной системы и устойчивость всего организма.

Выводы: мы провели несколько проб (проба Штанге, проба Генчи, проба Серкина), позволяющих определить состояние дыхательного резерва и организма в целом, в данном случае у студентов IT-специальности аграрного вуза. По результатам проб можно уверенно сказать, что, несмотря на устойчивые заблуждения, даже нетренированные студенты IT-специальности имеют хорошие дыхательные резервы и хорошее состояние дыхательной системы. Так как физическая нагрузка и спорт положительно влияют на все физиологические показатели человека, то следствие подобного воздействия мы наблюдали на сравнительно высоких результатах тренированных студентов IT-специальности, чьи показатели были выше в 1,5-2 раза, иногда даже 3 раза.

Список литературы

1. Берг М. Д., Тютюнщикова В. Д., Кадырова Е. В., Кононова М. Л., Савкин В. В., Езов С. Г., Сагитова Т. Г., Нормальная физиология: методические рекомендации к практическим занятиям, под ред. М. В. Берг. Изд. 2-е, перераб. — Пермь, 2013. — 164 с.
2. Орлов Р. С., Ноздрачёв А. Д. Нормальная физиология. — М.: ГЭОТАР — Медиа, 2006. — 696 с.
3. Смирнов В. М. Физиология человека. — М.: Медицина, 2002. — 608 с.

Сидорова Аделина Витальевна, магистрант, 3 курс, Таганрогский институт имени А.П. Чехова (филиал) Федерального ГБОУ ВО Ростовский государственный экономический университет (Россия, Таганрог)

Научный руководитель: Жуковская Наталья Валентиновна, кандидат филологических наук, доцент кафедры английского языка, Таганрогский институт имени А.П. Чехова (филиал) Федерального ГБОУ ВО Ростовский государственный экономический университет (Россия, Таганрог)

СОЦИОКУЛЬТУРНАЯ КОМПЕТЕНЦИЯ КАК СВЯЗУЮЩЕЕ ЗВЕНО ИНОЯЗЫЧНОЙ МЕЖКУЛЬТУРНОЙ КОМПЕТЕНЦИЙ В ОБУЧЕНИИ ИНОСТРАННОМУ ЯЗЫКУ

Аннотация. В середине 60-х годов XX века начала формироваться концепция коммуникативной компетентности, в связи с чем ее применение стало незамедлительным, особенно в методологии преподавания языка. Это привело к многочисленным исследованиям в этой области, в ходе которых были выделены различные субкомпетенции. Среди них так называемая социокультурная компетентность. В статье рассматриваются основные составляющие социокультурной компетенции, ее роль в общей структуре изучения иностранного языка.

Annotation. In the mid-60s of the XX century, the concept of communicative competence began to form, and therefore its application became immediate, especially in the methodology of language teaching. This has led to numerous studies in this area, during which various subcompetencies have been identified. Among them is the so-called socio-cultural competence. The article examines the main components of socio-cultural competence, its role in the overall structure of learning a foreign language.

Ключевые слова: Коммуникативная компетентность, социокультурная компетентность, культурный шок, межкультурная прагматика.

Keywords. Communicative competence, sociocultural competence, cultural shock, intercultural pragmatics.

От языковой компетенции к коммуникативной компетентности.

Чтобы понять, что такое социокультурная компетентность, обратим внимание на концепцию языковой компетентности, введенной Ноамом Хомским, в шестидесятых годах

являвшимся критиком бихевиористского объяснения овладения языком. По словам лингвиста, лингвистическая компетентность представляет собой лингвистические знания, которыми обладают каждый говорящий и слушающий своего собственного языка и которые позволяют им комбинировать лексику, морфологию и синтаксис для составления и понимания осмысленных предложений (Н. Хомский 1965: 6).

Поскольку концепция компетентности, сформулированная Хомским, ограничивалась исключительно лингвистическими вопросами, Д. ХАЙМС (1971) предложил понятие коммуникативной компетентности, которое охватывает не только лингвистические, но и контекстуальные элементы, оказывая влияние на прагматическое измерение коммуникации, и знание правил использования языка, подразумевая «необходимость социального подхода» (Д. ХАЙМС 1971: 276). Тем не менее, создание данной концепции происходит не из лингвистической области, а из антропологических исследований и этнографии коммуникации с помощью исследований психолингвистики, социологии, философии языка, когнитивизма и т.д.

Лингвисты и антропологи, заинтересованные в изучении народов, должны были интегрироваться в них, чтобы узнать их социальные и культурные особенности.

Этот процесс неизбежно заключался в изучении языка посредством общения с коренными жителями. Приобретенный опыт подтолкнул лингвистов придерживаться идеи о том, что язык интегрирован в социальную и культурную жизнь сообществ, для чего необходимо знать не только грамматику, но и способы ее использования. В этом смысле знание грамматики рассматриваемого языка считается недостаточным для обеспечения эффективного общения в рамках различных возможных контекстов, в которых оно может иметь место, учитывая, что говорящие обладают определенными общими знаниями и кодексами поведения, регулирующими их языковую деятельность. Ключевым фактором в этом отношении считается социальное поведение.

Это стало отправной точкой для Делла Х. Хаймса и Джона Дж. Гумперца, которые в рамках этнографии коммуникации в семидесятые годы разработали

концепцию коммуникативной компетентности, которая впоследствии была применена с заметным успехом в области языкового обучения, что привело к появлению коммуникативного подхода. Оба лингвиста подчеркнули важность интерпретационного и логического компонента общения и знаний, которыми делятся говорящие, социальных переменных, возраста, пола и т. п. Все эти факторы определяют нюансы языкового обмена.

От коммуникативной компетенции к социокультурной компетенции

Среди разработок, в которых эта концепция развивалась с момента ее формулировки, важное место занимает исследование М. Канала и М. Суэйна (1980), в

котором они описывают четыре субкомпетенции, или способности, составляющие коммуникативную компетенцию.

1. Грамматическая компетентность или владение языковым кодом (грамматические правила, лексика, морфология, семантика, произношение, правописание и т.д.).

2. Социолингвистическая компетентность или соответствие сообщения (формы и значения) его производственному контексту в зависимости от участников, ситуации или цели коммуникативного обмена.

3. Дискурсивная компетентность или способность последовательно и связно создавать устные и письменные тексты.

4. И стратегическая компетентность или умение преодолевать коммуникативные препятствия в диалоговых обменах.

Эта исчерпывающая характеристика, имеющая очевидные связи с прагматикой и анализом дискурса, произвела революцию в области преподавания языка, переосмыслив содержание и навыки, которые могут быть усвоены изучающими иностранные языки.

В пункте 2.1.2 общеевропейскую справочной системы по языкам, разработанной в 2001 году Советом Европы, производится конкретная ссылка на коммуникативную компетентность, которая включает несколько компонентов: лингвистический, социолингвистический и прагматический. Они, в свою очередь, включают знания, навыки и умения. В частности, социолингвистические компетенции относятся к социокультурным условиям использования языка. Благодаря своей чувствительности к социальным условностям (нормам вежливости, нормам, регулирующим отношения между поколениями, полами, классами и социальными группами, лингвистической кодификации определенных ритуалов, фундаментальных для функционирования сообщества), социолингвистический компонент существенно влияет на все языковое общение между представителями разных культур, хотя участники могут часто не осознавать подобного влияния.

Таким образом, социолингвистическую компетентность описывается на основе определенных социокультурных параметров.

Другие авторы, такие как Дж. А. ван Эк (1984), пошли еще дальше, отделив социолингвистическую компетентность от социокультурной компетентности.

О социокультурной или межкультурной компетенции.

Мы можем определить социокультурную компетентность как знание социолингвистических правил и культурных норм, которые позволяют языковым вмешательствам соответствовать контексту.

В таком обществе, как нынешнее, которое способствует все более интенсивным межкультурным контактам, в частности, из-за миграционных потоков, глобализации, торговых обменов и туризма, требуется достижение коммуникативной компетентности, которая гарантирует, что языковая коммуникация проводится не только грамматически правильно, но и адекватно для восприятия.

Простая ошибка в знании языка свидетельствует скорее всего о незнании какого-либо грамматического аспекта рассматриваемого языка. Ошибки социокультурного типа обычно объясняются отсутствием языковой компетенции и часто ставят под угрозу успешное взаимодействие собеседников, приводя к серьезным недоразумениям, которые могут разрушить отношения. Это связано с тем, что говорящий, не являющийся носителем языка, склонен интерпретировать происходящее, ориентируясь на свою исходную культуру, то есть применяя недопустимые шаблоны интерпретации.

Обучение социокультурной компетентности на уроках иностранного языка

Социокультурный компонент, связанный с изучением языка, играет центральную роль в обеспечении эффективного коммуникативного обмена. Однако, интегрируя это понятие в образовательный процесс, мы сталкиваемся с проблемой того, чему учить на каждом уровне или как это делать, не поддаваясь стереотипам и не выпадая из темы.

С. Гомес (2004: 132) в связи с этим рекомендует делать так, чтобы информация, предлагаемая учащемуся, соответствовала его образованию, вкусам и интересами соответствовала его уровню языковых знаний. Необходимо следить, чтобы культурное содержание было контекстуализировано и соотносилось с тем, что студент уже знает. То есть, следует придерживаться общих рекомендаций и формировать значимое обучение для ученика.

При рассмотрении культурного содержания в учебной программе мы должны учитывать различные аспекты, такие как невербальное общение, кинезика, проксимика, социальная организация, повседневная жизнь и многое другое, в зависимости от профиля и интересов учащихся.

Чтобы достичь общего понимания культур, способствующего эмпатии, для формирования иноязычной культуры учащегося, следует начинать с культуры учащегося.

Цель состоит в том, чтобы сформировать адекватную реакцию на столкновение с ситуациями, действиями и ожиданиями людей из других традиций, что подразумевает знание культурных различий между обоими обществами и приобретение навыков решения возникающих из них проблем, не ставя под угрозу идентичность собеседников. В связи с этим подразумеваются аффективные, когнитивные и коммуникативные элементы, которые должен учитывать преподаватель иностранного языка.

Цель данной работы направлена на то, чтобы подчеркнуть роль социокультурных знаний как формуляров дискурса. Этот тип компетенции является основополагающим не только для того, чтобы изучающие иностранные языки приобрели сильные коммуникативные навыки, но и для того, чтобы способствовать глубокому пониманию культуры, выходящему за рамки стереотипов и неоперативных обобщений. Таким образом, цель межкультурного обучения - это развитие восприимчивости учащегося к различным языкам и культурам и воспитание его любопытства.

Это может быть достигнуто путем формирования позитивного отношения к культурному разнообразию, искоренения предрассудков, а также критического осмысления собственной культуры с точки зрения других ориентиров, без отказа от собственной идентичности.

Список литературы

1. Ван Эк, Дж. (1984): Чтения через порог из проектов Совета Европы по современным языкам, Оксфорд, Пергамское издательство, 1984.

2. Гомес С. (2004): «Методология и дидактика преподавания испанской истории и культуры иностранным учащимся», в AAVV., Труды Программы подготовки учителей на 2003-04 гг., Мюнхен, Институт Сервантеса, Мюнхен, стр. 131-139.

3. Гумперц, Джон Дж. (1971): Язык в социальных группах, Стэнфорд, Издательство Стэнфордского университета. — (ред.) (1982): Язык и социальная идентичность, Издательство Кембриджского университета.

4. Совет Европы (2001 г.): Общеввропейская система критериев для языков: обучение, преподавание, оценка <http://cvc.cervantes.es/obref/marco> .

5. Хаймс, Делл (1972): «О коммуникативной компетентности», in PRIDE, J. В. у HOLMES, J. (ред.), социолингвистика, Хармондсворт, Мидлсекс, Penguin Education, стр. 78-83.

Хаймс, Делл (1974): Основы социолингвистики: этнографический подход, Филадельфия, Издательство Пенсильванского университета

Гавриленко Татьяна Вячеславовна, учитель начальных классов в МКОУ «С(К)ОШ» г. Ноябрьск, ВУЗ- «Уральский федеральный университет имени первого Президента России Б.Н. Ельцина», г. Екатеринбург

ОСОБЕННОСТИ ПРОВЕДЕНИЯ ЗАНЯТИЙ АДАПТИВНОЙ ФИЗИЧЕСКОЙ КУЛЬТУРОЙ С ДЕТЬМИ С ОВЗ В ДИСТАНЦИОННОМ ФОРМАТЕ

Аннотация: В статье рассматриваются преимущества и важность дистанционного формата обучения для детей с ОВЗ. Раскрывается сущность АФК, описываются ее задачи, принципы и методы работы. Рассматриваются ключевые особенности проведения занятий по АФК с детьми с ОВЗ в дистанционном формате.

Abstract: The article discusses the advantages and importance of distance learning for children with disabilities. The essence of the AFC is revealed, its tasks, principles and methods of work are described. The key features of conducting AFC classes with children with disabilities in a remote format are considered.

Ключевые слова: дети с ограниченными возможностями здоровья, средства электронного обучения, дистанционные образовательные технологии, особые образовательные потребности, адаптивная физическая культура.

Keywords: children with disabilities, e-learning tools, distance learning technologies, special educational needs, adaptive physical culture.

В наше столь беспокойное время достаточно часто педагогам приходится прибегать к проведению занятий с использованием дистанционного обучения. Эта форма обучения включает в себя взаимодействие между преподавателями и студентами на расстоянии. В то же время дистанционное обучение отражает все компоненты, присущие образовательному процессу: цели, содержание, методы, средства обучения и организационные формы. Не секрет, что именно сегодня данный формат обучения находится на своем пике, так как помогает обеспечивать доступность образования для детей не только в отдаленных зонах проживания, но для учеников, не имеющих возможности посещать образовательное учреждение из-за особенностей здоровья [6].

Телекоммуникационная сфера Сети Интернет обладает несколькими специфическими характеристиками: открытостью, доступностью, изменчивостью, интерактивностью и т.д. Эти характеристики следует учитывать при проектировании, создании и проведении курсов дистанционного обучения. Опыт учителей, организующих

дистанционное обучение для детей с ограниченными возможностями, показывает успешность этой идеи. Сегодня значительное количество детей прошли обучение по этой модели. Курсы проводятся не только по основным школьным предметам, но и по реабилитационному направлению, такому как адаптивный спорт и физическая культура. [5].

Адаптивная физическая культура (АФК) является одним из важных компонентов системы реабилитации инвалидов и детей с ограниченными возможностями. Это направление сочетает в себе основы социального труда, социальной семьи, социальной психологии и социальной педагогической реабилитации. Нарушения психофизического развития детей приводят к изменению их эмоционального и физического состояния - нарушается естественный ритм развития, а следовательно, затрудняется качественный социальный контакт. Все это ведет к образованию вторичных нарушений, которые проявляются в замкнутости ребенка, низкой самооценки, ощущении постоянного психологического дискомфорта и т.д. Для многих детей с ограниченными возможностями адаптивная физическая культура обычно помогает преодолеть эти препятствия и начать активно взаимодействовать с обществом, чтобы получить возможность общаться "со стороны". Именно с помощью АФК дети с ограниченными возможностями часто впервые познают радость спорта, учатся побеждать и терпеть неудачи, а также испытывают радость от победы над самими собой. Основной целью АФК как спортивной культуры является максимальное сохранение здоровья и физическое развитие спортивных и психофизических способностей с учетом индивидуальных особенностей и диагноза детей, а также развитие здоровой и стабильной детской жизнеспособности[4].

Общими задачами АФК являются: укрепление здоровья, содействие физическому развитию ребенка, формирование умений и навыков, обучение техники движений, развитие двигательных способностей, обучение необходимым знаниям в области ФК, воспитание волевых и нравственных качеств у детей, приучение их к организованности и ответственности, воспитание в детях активности и любознательности, воспитание потребности и умения самостоятельно заниматься ФК.

Рассмотрим методы АФК:

1. Формирование знаний.
2. Обучение двигательным движениям.
3. Развитие физической подготовленности и способностей.
4. Воспитание личности.
5. Педагогическое воздействие.
6. Организация взаимодействия учителя и обучающегося.

Вышеперечисленные методы включают в себя различные методические приемы, которые, в свою очередь, отражают конкретную ситуацию каждого ученика. Преподавателям АФК очень важно выбирать методы и приемы в условиях дистанционного обучения, потому что с их помощью были реализованы качественные персональные методы для учащихся с ограниченными возможностями, тяжестью основных дефектов, отсутствием или наличием вторичных нарушений, физическим и психическим развитием, возрастом, общей обучаемостью, противопоказаниями и т.д.

Педагог АФК также должен опираться на принципы данного направления реабилитации, независимо от формата занятия. Приведем в пример некоторые социальные принципы:

1. Гуманистически ориентированные принципы - создание равных условий при проведении занятий; свободный выбор форм физических упражнений.

2. Принцип непрерывности физического воспитания - поддержание потребности в физических упражнениях на протяжении всей жизни оказывает тренирующее воздействие на биологическую структуру и функции организма, а также социальную и психологическую адаптацию.

3. Принцип социализации начинается с рождения и длится всю жизнь; без хорошего здоровья как главной ценности человека невозможно овладеть какой-либо другой культурной ценностью.

4. Принцип интеграции. Социальная интеграция включает активное участие инвалидов в культуре, работе и социальной жизни здоровых людей; а также обучение детей и взрослых с различными нарушениями в образовательных учреждениях для здоровых людей.

5. Принцип приоритетной роли микроэкологии - семья является первым примером социализации ребенка, который способствует или препятствует его развитию.

И все эти принципы могут и должны реализоваться в условиях дистанционного формата обучения для детей с ОВЗ [2].

В целом, проводить занятия по АФК в дистанционном формате можно через многие ресурсы, например: Zoom, Moodle, Skype, и др. Во время проведения онлайн-занятий можно использовать видеохостинг YouTube. На этом ресурсе представлено множество видеороликов с примерами занятий по физической культуре. Педагог может использовать вспомогательные средства во время занятия: презентации, интерактивные игры, аудиофайлы.

При организации дистанционного обучения АФК детей с ОВЗ берется во внимание не только специфика психолого-педагогического общения в сети, но и учитываются

особенности каждого ребенка. Данные особенности могут быть обусловлены низким уровнем учебной мотивации, самоконтроля, познавательной пассивностью и мн.др. Должна также учитываться сформированность отдельных психических процессов, а именно: мышление, память, восприятие, речь, моторика, координация, работоспособность, операционные компоненты учебно-познавательной деятельности. В целом, АФК в дистанционном и очном формате включает в себя строгий и индивидуальных характер занятий и должна проводиться ежедневно на индивидуальной основе с каждым ребенком с ОВЗ. Ведь физические упражнения не только полезны для организма, но и помогают адаптироваться в обществе и влияют на психологическую сферу студентов с ограниченными возможностями. План АФК заключается в индивидуальной адаптации к каждому ребенку с учетом всех его функций, как упоминалось ранее [3].

Проведение занятий с детьми, имеющими диагноз ОВЗ в основном похоже на занятия в классе, но при этом все же имеют свои отличительные черты. Учителя, которые удаленно работают с данной категорией детей, выполняют такие же задачи, что и другие учителя в нормальной учебной среде, все же пространственная удаленность от ребят открывает некоторые проблемы с обучением. Например, из-за того, что поблизости нет учителей, ребята чувствуют себя в безопасности, а из-за недостаточной обратной связи с учителями и в большинстве случаев с другими учащимися у них есть четкая оценка своего успеха или неудачи в обучении. Данная нерешительность ребенка возрастает из-за того, что структура и логика некоторых уроков в некоторых моментах не понятна. Поскольку вышеназванные моменты вызывают трудности, то и эта неопределенность для детей возрастает.

Для того чтобы решить эти проблемы, необходимо пройти три этапа работы со студентами. Прежде всего, подготовительный этап (очная форма обучения) - это дистанционное обучение. Затем студенты пробуют работать самостоятельно, под постоянным наблюдением преподавателя или при поддержке Skype. Только таким образом, когда ребенок почувствует себя уверенно, вы сможете перейти к третьему дистанционному этапу [1].

Литература

1. Адаптивная физическая культура в комплексной реабилитации и социальной интеграции лиц с ограниченными возможностями здоровья: учебное пособие / Т. В. Андрюхина [и др.]; под общ. ред. Т. В. Андрюхиной. Екатеринбург: Изд-во Рос. гос. проф.-пед. ун-та, 2019. – 158 с.

2. Евсеев С.П. Адаптивная физическая культура и социальная интеграция инвалидов / С.П. Евсеев // Открытый мир : Науч.-практ. семинар по адапт. двигат. активности. – М., Б. г. – С. 25-28.

3. Ермолова В.М., Чальцева Т.А, Евдокимова Л.А. Особенности организации образовательного процесса для детей с ограниченными возможностями здоровья с использованием средств электронного обучения и дистанционных образовательных технологий // Ученые записки. Электронный научный журнал Курского государственного университета. – 2020. – №2 (54). – URL: <https://cyberleninka.ru/article/n/osobennosti-organizatsii-obrazovatel'nogo-protsesta-dlya-detey-s-ogranichennymi-vozmozhnostyami-zdorovya-s-ispolzovaniem-sredstv> (дата обращения: 06.10.2022).

4. Насибуллина Т. В., Новикова И.Д. Организация занятий адаптивной физической культурой с детьми с ограниченными возможностями здоровья: Методическое пособие / Т.В. Насибуллина, И.Д. Новикова. – Сыктывкар: Коми республиканский институт развития образования, 2016. – 61 с.

5. Насырова Э.Ф., Муллер О.Ю. Технологии работы с детьми с ОВЗ и детьми-инвалидами в условиях дистанционной формы реализации дополнительных общеразвивающих программ: учебно-методическое пособие / Э.Ф. Насырова, О.Ю. Муллер. – Сургут, 2019. – 57 с.

6. Теория и практика дистанционного обучения : учебное пособие для ТЗЗ вузов / Е. С. Полат [и др.]; под редакцией Е. С. Полат. – 2-е изд., перераб. и доп. – Москва: Издательство Юрайт, 2020. – 434 с.

Кузьмина Юлия Игоревна,
старший преподаватель кафедры «Финансы, денежное обращение и кредит»
ФГБОУ ВО «Российская академия народного хозяйства и государственной службы при
Президенте Российской Федерации», Россия, Москва

Редикульцева Надежда Евгеньевна,
студентка 3го курса факультета финансов и банковского дела
ФГБОУ ВО «Российская академия народного хозяйства и государственной службы при
Президенте Российской Федерации», Россия, Москва

ЛИДЕРСКИЕ ПРОГРАММЫ ДЛЯ ВЫПУСКНИКОВ ВУЗОВ КАК ЭФФЕКТИВНЫЙ МЕТОД РЕКРУТИНГА

Аннотация. В статье рассматриваются вопросы, связанные с методами рекрутинга, выделяются преимущества и особенности лидерских программ для выпускников вузов, а также перспективы развития данных программ внутри компаний.

Annotation. The article discusses issues related to recruiting methods, highlights the advantages and features of leadership programs for university graduates, as well as the prospects for the development of these programs within companies.

Ключевые слова: рекрутинг, рекрутинговые агентства, выпускники вузов, рекрутинговые агентства, методы привлечения персонала, HR

Keywords: recruiting, recruiting agencies, university graduates, recruiting agencies, recruitment methods, HR

Еще несколько лет назад работодатели даже со слабым HR-брендом имели возможность скрупулёзно отбирать сотрудников среди сотен, если не тысяч соискателей. Однако по мере снятия коронавирусных ограничений менеджеры из различных сфер бизнеса стали замечать, что ситуация на рынке труда кардинально меняется: все чаще количество открытых вакансий возрастает, а соискателей – снижается. По данным одного из крупнейших кадровых агентств «Haуs», 65% компаний в 2021 году заявили о том, что их отрасль страдает от отсутствия квалифицированных кадров [5]. Мнение представителей бизнеса подтвердилось и крупнейшей платформой он-лайн рекрутинга в России: по данным «HeadHunter» количество открытых вакансий за 2021 год выросло на 67%, в то время как количество созданных или обновленных резюме лишь на 12% [6]. Именно поэтому, сейчас

даже известные корпорации вынуждены бороться за привлечение в штат наиболее талантливых кадров.

На снижение предложения на рынке труда влияет множество причин. Одним из самых очевидных факторов является отток трудовых мигрантов из СНГ и регионов России. Некоторые из них уехали в период первой волны коронавируса и до сих пор не могут вернуться, а остальные и вовсе оценили жизнь в маленьких городах, где стоимость товаров и услуг значительно ниже, и решили не возвращаться в мегаполисы.

Более того, аналитики «HeadHunter» отмечают, что из-за демографической ямы 1990-ых поколение «миллениалов» (людей, рожденных в период конца XX – начала XXI вв. [4]) само по себе чрезвычайно малочисленно. Возрастная когорта вакансий для молодых специалистов уменьшилась почти в два раза — с 12 до 6 млн человек [7]. Иными словами, доля молодых работников на рынке труда РФ неуклонно снижается последние четыре года. Чтобы решить проблему нехватки молодых кадров, компании активно ищут стажеров, работая с вузами, колледжами и используя иные платформы и источники, где можно найти недавних выпускников или даже студентов старших курсов учебных заведений.

Одним из новейших методов привлечения молодых специалистов является создание лидерских программ. Лидерские программы – это долгосрочные стажировки для лучших студентов и молодых выпускников с целью их последующего трудоустройства на позиции среднего и высшего звена. Подразумевается, что среди огромного количества выпускников отбираются несколько десятков лучших, которым предлагаются высокая заработная плата, система корпоративных тренингов, работа над действительно интересными задачами и проектами, а также помощь в адаптации к трудовой жизни от менторов из топ-менеджмента компании.

Однако для любой компании нет смысла вкладывать денежные, а главное временные ресурсы в человека, который потом не сможет их окупить. Важно, чтобы кандидат не только обладал характерными для менеджеров лидерскими качествами, но и соответствовал корпоративной культуре организации. Исследования, посвященные изучению взаимосвязи успешности сотрудников и соответствия их морально-этических установок с принятыми в компании, набирают всю большую популярность и повышают интерес работодателей к найму не только талантливых, но и близких по духу людей [3].

С помощью публикаций Г. Хаета, И.Ансоффа и Р.Уотермана можно сделать вывод, что корпоративная культура – это своего рода «характер» фирмы, система формальных и неформальных установок, принятых в организации для сплочения, адаптации и регуляции сотрудников [6]. Авторы сходятся во мнении, что способность принимать устоявшуюся в организации культуру и управлять ей, является основным качеством лидера и управленца.

Таким образом, при поиске кандидатов на лидерские позиции компаниям жизненно важно делать выбор в пользу соискателей с близкими ценностями. При этом соответствие человека корпоративной культуре нужно определять на ранних этапах отбора, поскольку это значительно сужает воронку рекрутмента. Понять мировосприятие и ценности человека по резюме практически невозможно, поэтому частой практикой стало приглашение кандидата на запись короткого видеointервью в формате онлайн сразу после отклика. Данный метод оценки не только экономит время рекрутеров на проведение очных встреч с сотнями, если не тысячами соискателей, но и позволяет минимизировать количество личных контактов в условиях пандемии. Кроме того, поскольку соискатели не видят вопросы заранее, они не успевают продумать социально ожидаемые ответы, что также повышает ценность данного инструмента.

Дополнительным преимуществом видеointервью является возможность получить отчет по невербальному поведению кандидата от искусственного интеллекта. Платформа самостоятельно анализирует жесты, мимику, выбор слов, голос и эмоциональный интеллект, ранжируя соискателей по степени обладания «гибкими навыками». Д. Гоулман в книге «Эмоциональный интеллект. Почему он может значить больше, чем IQ» утверждает, что жизненный успех индивида определяется не столько «жесткими навыками», сколько наличием эмоционального интеллекта. Именно активность, инициативность, настойчивость и работоспособность позволяют выпускнику эффективно руководить коллективом, находить нужных сотрудников и приносить пользу компании [2, С.67]. Иными словами, современный лидер прежде всего является успешным коммуникатором.

Для того чтобы эффективность видеointервью была максимальной, необходимо еще при разработке концепции лидерской программы определить компетенции, по которым будут оцениваться кандидаты. Один из основоположников теории компетенций Р. Бояцис в публикации «Компетентный менеджер: модель эффективной работы» определил компетенцию как «базовую характеристику личности, следствием которой является эффективное и/или превосходное выполнение работы» [1]. Иными словами, при правильном составлении модели компетенций, организация создает «портрет» навыков и умений идеального кандидата. Данная методика позволяет объективно сравнивать всех кандидатов, поскольку они отвечают на одинаковые вопросы. Как правило, оценка происходит по пятибалльной шкале, где максимум – это превосходная, выдающаяся развитость конкретной компетенции, а минимум – ее полное отсутствие.

Чем больше компетенций требуется от потенциального стажера, тем сложнее найти его на рынке труда. Классификация компетенций, на базе которых будут строиться вопросы

для видеointервью, стандартно включает три блока: управление отношениями, управление задачами и управление собой. Каждый блок может включать одну или две компетенции, наиболее важных для успешной работы в компании. Для объективной оценки необходимо заранее определить конкретные поведенческие индикаторы, по которым будет оцениваться наличие той или иной компетенции, а также степень ее развития.

Базовыми компетенциями стажерских программ для выпускников являются: «лидерство в команде», «стремление к росту», «быстрая обучаемость», «ориентация на результат» и др. Для их оценки уже на этапе видеointервью важно задать кандидату правильные вопросы, при ответе на которые он будет приводить конкретные примеры собственных действий из жизненного опыта, а не говорить о «ложных звездах», то есть гипотетических, проективных идеях и мнениях, которые нередко не имеют ничего общего с реальными поступками.

Поскольку главной целью лидерских программ является поиск кадров с управленческими задатками, то в видеointервью обязательно добавляются вопросы, связанные с описанием опыта руководства проектом на учебе или стажировках. В случае, если респондент в своем рассказе демонстрирует такие поведенческие индикаторы, как грамотная работа с возражениями, принятие ответственности за коллективные решения и успешная организация коммуникации членов команды друг с другом, то можно судить о высоком уровне развития данной компетенции. Если же кандидат затрудняется привести пример подобного поведения, то, вероятно, лидерские навыки развиты слабо и его участие в такого рода стажировке не является целесообразным. Всего один-два вопроса позволяют выявить потенциально способных управлять коллективом соискателей, которые после участия в лидерской программе смогут пополнить кадровый резерв менеджеров компании.

Можно ошибочно подумать, что видеointервью является идеальным способом найти наиболее талантливых выпускников и предложить им работу. Однако подобные платформы сильно ограничивают возможности некоторых кандидатов, например, если у них нет доступа к технике с высоким качеством видеозаписи. С другой стороны, наиболее сообразительные соискатели специально будут сосредотачиваться на использовании слов, распознаваемых искусственным интеллектом, с целью обмануть систему ранжирования кадров. Именно поэтому, отбор на лидерские программы проходит в несколько этапов, во время которых выпускники могут продемонстрировать свои поведенческие компетенции как словесно, так и при решении реальных задач на практике.

Таким образом, можно сделать вывод, что после проведения множественных этапов отбора, у работодателя складывается полноценное представление о том, насколько компетенции и личные ценности кандидата соотносятся с ожиданиями компании. В

результате организация может сделать взвешенный выбор в пользу наиболее мотивированных, креативных и талантливых молодых выпускников, которые сначала станут участниками лидерской программы, а спустя несколько лет и успешно займут менеджерские позиции среднего и высшего звена.

Список литературы:

1. Бояцис Р. Компетентный менеджер. Модель эффективной работы. // Пер. с англ. НІРРО, 2008. – 352 с
2. Гоулман Д. Эмоциональный интеллект. Почему он может значить больше, чем IQ.// Манн, Иванов и Фербер, 2020. – 544 с.
3. Дагаева Е.А. Методологические подходы к изучению организационной культуры вуза // Вестник Таганрогского института управления и экономики, 2015. – 95 с.
4. Howe N., Strauss W. Millennials rising: The next great generation. - N.Y.: Vintage books, 2000. - 415 p
5. Исследование рынка труда и заработных плат в России 2021. Время новых возможностей. Hays, 2021. – 254 с. [Электронный ресурс]. - URL: <https://hr-portal.ru/news/hays-opublikovali-obemnoe-issledovanie-rynka-truda-i-zarabotnyh-plat-v-rossii-vremya-novyh>. (дата обращения: 27.09.2022).
6. Краткий обзор ситуации на рынке труда за ноябрь 2021. HH.ru [Электронный ресурс]. - URL: <https://hhcdn.ru/icms/10246550.pdf> (дата обращения: 28.09.2022).
7. Новая реальность рынка труда: что говорят статистика и аналитика. HH.ru [Электронный ресурс]. - URL: <https://hh.ru/article/28795> (дата обращения: 28.09.2022).

ПРИМЕНЕНИЕ ТЕХНОЛОГИИ ВИРТУАЛЬНОЙ РЕАЛЬНОСТИ ПРИ ДИСТАНЦИОННОМ ОБУЧЕНИИ: ОСНОВНЫЕ ПРЕИМУЩЕСТВА И НЕДОСТАТКИ МЕТОДА

Аннотация. В данной статье рассматривается использование виртуальной реальности при дистанционном обучении. В ходе исследования были рассмотрены научные статьи и подходы к использованию подобной технологии в обучении.

Ключевые слова: Виртуальная реальность, дистанционное обучение, преподавание, VR.

Abstract. This article discusses the use of virtual reality in distance learning. In the course of the study, scientific articles and approaches to the use of such technology in teaching were considered.

Keywords: Virtual reality, distance learning, teaching, VR.

Виртуальная реальность - это интерактивная трехмерная компьютерная среда, которая имитирует реальность и может быть использована как в мультимедийных целях, так и для специфических тренировок, например, для улучшения подготовки студентов. VR, с помощью комбинации аппаратного и программного обеспечения, создает трехмерную или 3D-цифровую среду с которой пользователи могут взаимодействовать. Способность переноситься в другие места, полностью погружаться в переживания и чувствовать себя там настоящим открывает невообразимые способы взаимодействия и коммуникации. Цель состоит в том, чтобы достичь сильного ощущения присутствия в виртуальной среде. Виртуальная реальность может охватывать различные типы цифровых творений, начиная от различных форм мультимедиа, 3D-реконструкции и другие, в том числе, упомянутые ранее. Виртуальная реальность затронула все аспекты жизни, и на данный момент является одной из самых перспективных технологий, которая может определить облик будущего.

В условиях пандемии и дистанционного обучения многие преподаватели и ученики столкнулись с множеством проблем. Начиная от технических проблем с подключением и неподготовленностью как учеников, так и преподавателей к использованию информационно-коммуникационных технологий в обучении, с которыми согласятся почти все участники образовательного процесса, так и с более деликатными проблемами, например, с отсутствием мотивации у некоторых учеников. В целом, до сих пор ведутся споры по поводу эффективности подобного обучения.

Использование технологии виртуальной реальности в теории позволяет преодолеть незаинтересованность учеников, отрабатывать различные практические навыки, связывать их с дополнительной литературой, и другими пройденными материалами. Преподаватель же может дать быструю обратную связь студентам, в случае какой-либо ошибки.

Использование устройств с ВР позволяет создать трехмерное пространство, что позволяет создать эффект присутствия в классе, что позволяет выполнять те же самые действия или задания, что и в реальном классе. Или же, наоборот, из-за нереальности такого класса, использовать виды активности, которые были бы невозможны на обычном уроке.

В работе «Виртуальная Реальность в обучении: инструмент для учебы в опытном веке» Эллиот Ху-Ау и Джоуи Ли отмечают: «Виртуальная реальность может: увеличить вовлеченность учащихся; обеспечить активное, конструктивистское обучение; позволяет учащимся проявлять творческий подход к обучению; предоставление места для визуализации абстрактных концепций» [2, с.216].

В статье “Использование виртуальной реальности для онлайн-обучения в высшем образовании в Индонезии” КустандиСесеп; Фадхилла Дини Нур; Ситуморанг Робинсон; Правиладилага Деви С и Хартати София провели несколько тестов, с целью выяснить, как использование виртуальной реальности сказалось на навыках учеников. “Были использованы тесты двух типов, а именно предварительное тестирование и посттестирование. Предварительный тест был проведен до использования ВР для обучения, а посттест был проведен после использования ВР для онлайн-обучения”[1, с.36].

Data	X_i	Pre-Test				Post-Test			
		f_i	$f_i X_i$	$(N_i - X_i)^2$	$f_i(X_i - \bar{X})^2$	f_i	$f_i X_i$	$(N_i - X_i)^2$	$f_i(X_i - \bar{X})^2$
20 - 29	24,5	1	24,5	324	324	1	24,5	1024	1024
30 - 39	34,5	9	310,5	64	576	1	34,5	484	484
40 - 49	44,5	17	756,5	4	68	3	133,5	144	432
50 - 59	54,5	2	109	144	288	13	708,5	4	52
60 - 69	64,5	0	0	484	0	10	645	64	640
70 - 79	74,5	1	74,5	1024	1024	2	149	324	648
Total		30	1275		2280	30	1695		3280

Таблица 1.Частотное распределение результатов предварительного тестирования и посттестирования на этапе “полевых испытаний”.

“Основываясь на данных таблицы 1, средний балл на предварительного тестирования на этапе “полевых испытаний” составил 42, 5 балла, на этапа посттестирования показатель достиг значения 56, 5 балла” [1, с. 38]



Рисунок 1. График смещения F_i (частоты) и X_i (среднего балла) до и после использования ВР в онлайн-обучении на этапе “полевых испытаний”.

“На графе предварительного тестирования пиковое значение среднего балла достигает 44,5, когда на шкале посттестирования пиковое значение среднего балла достигает 54,5. Из описания процентного соотношения выше, становится ясно что результаты значительно отличаются”[1, с.39].

Также были проведены интервью с учениками, с целью узнать их мнение о подобной методике обучения.

“Ученица Н. отмечает: “Я думаю, что это очень интересно попробовать применить ВР в образовательном процессе. Для меня очень неловко выступать перед классом. А с ВР, я научилась держать под контролем ситуацию в классе. Ученик А. считает: “ Изучение предмета в виртуальной реальности помогает студентам в обучении, так что в будущем, эта технология сможет обеспечить удобное проведение практики прямо в кабинете. Сетевой процесс обучения, обеспечивающий инновации в области в онлайн-обучении, предоставляет возможность отработать материал, полученный в ходе урока в симуляции. Положительные отзывы студентов показали, что виртуальная реальность является инновационным и интересным для студентов методом обучения.” [1, с.40].

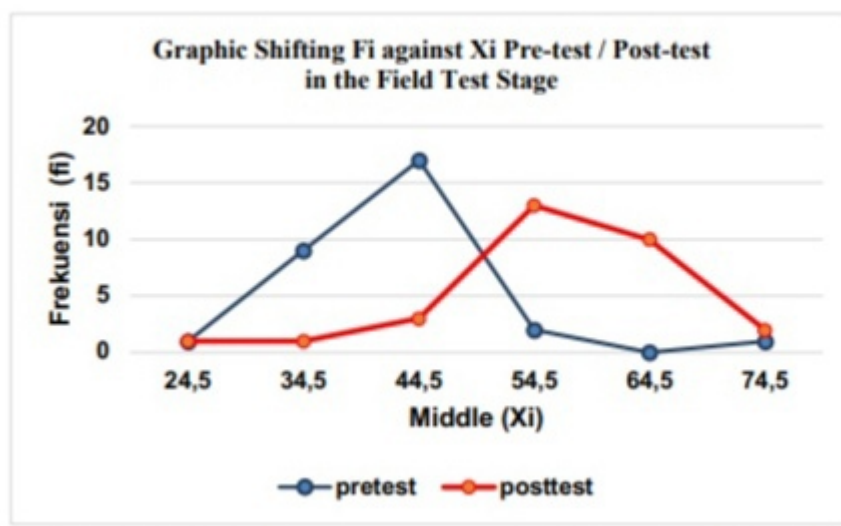
Однако, у подобного метода существует и множество недостатков. Ключевыми являются дороговизна и распространенность технологии. На рынке также есть и недорогие устройств, вроде Google Cardboard. Однако, можно сказать что перечисленные выше недостатки ограничивают потенциал этой технологии в обучении. По прогнозам многих ученых, виртуальная реальность может стать одной из ключевых технологий следующих

лет, однако узнать, подтвердятся ли данные прогнозы на данный момент просто невозможно.

Список литературы:

1. Kustandi, Cecep; Fadhillah, Dini Nur; Situmorang, Robinson; Prawiladilaga, Dewi S; Hartati, Sofia. VR Use in Online Learning for Higher Education in Indonesia. //International Journal of Interactive Mobile Technologies (IJIM), #01, 14, 2020, pp. 31-47.

DOI:10.3991/ijim.v14i01.11337

2. Elliot Hu-Au, Joey J. Lee. Virtual reality in education: a tool for learning in the experience age. // International Journal of Innovation in Education , NO.4, April 2018, pp. 215 – 226.

DOI:10.1504/IJIE.2017.10012691

Куулар Аржаана Юрьевна, студент магистратуры;
ФГБОУ ВО «Тувинский государственный университет» (г.Кызыл)
**АНАЛИЗ ЦИФРОВЫХ ОБРАЗОВАТЕЛЬНЫХ РЕСУРСОВ,
ИСПОЛЬЗУЕМЫХ ПРИ ОБУЧЕНИИ ГРАММАТИКЕ АНГЛИЙСКОГО ЯЗЫКА В
НАЧАЛЬНОЙ ШКОЛЕ**

Аннотация. В статье проведен анализ цифровых образовательных ресурсов, применяемых при обучении английского языка в начальной школе. Очень важно организовать процесс обучения так, чтобы ребенок активно, с интересом и увлечением работал на уроке, видел плоды своего труда и мог самостоятельно их оценить.

Annotation. The article analyzes digital educational resources used in teaching English in primary school. A combination of traditional teaching methods and modern digital educational resources can help the teacher in solving this difficult task. It is necessary to consider in detail the features of using digital educational resources for teaching grammar from the point of view of the methodology of teaching foreign languages. By visiting the Info English website (www.infoenglish.info), the site's menu is striking in its diversity. You can find articles, topics, grammar, tests, various dictionaries, online translators, literature in English, audio books, video tutorials, games, songs, dialogues, a blog and a forum.

Ключевые слова: цифровых образовательных ресурсов, младшие школьники, методы обучения, сайты, процесс обучения.

Keywords: digital educational resources, primary school students, teaching methods, websites, learning process.

Современное общество предъявляет повышенные требования к образованию и совокупному развитию младших школьников, производительности усвоения программы. Нужно обучить всякого малыша получать, возделывать, расценивать и применить большущий размер инфы за краткий зазор времени. Довольно принципиально осуществить процесс изучения так, дабы малыш деятельно, с вниманием и увлечением трудился на уроке, лицезрел плоды собственного труда и имел возможность автономно их расценить [16; 104].

Хитросплетение классических способов изучения и передовых цифровых образовательных ресурсов имеет возможность посодействовать учителю в заключении данной сложной задачи. В Онлайне насчитывается больше млрд мультимедийных файлов на английском языке, которые содействуют исследованию и овладению иностранным

языком, между коих есть качественные веб-сайты, нацеленные на становление языковых способностей, и были допущены кое-какие промахи, которые не дают обучению [8; 15]

По данной основанию я желал бы детально разглядеть особенности применения цифровых образовательных ресурсов для изучения грамматике с точки зрения способа преподавания зарубежных языков, которые мы перечислили в теоретической части. Опишите способности, которые несомненно помогут в обучении грамматике, подсчитайте плюсы и минусы данных вебсайтов и разглядите поручения, которые предлагаются на всевозможных шагах формирования грамматических способностей.

Посетив сайт Info English (www.infoenglish.info), рации вебсайта поражает собственным обилием. Вы сможете отыскать заметки, темы, грамматику, исследования, всевозможные словари, онлайн-переводчики, литературу на британском языке, аудиокниги, видеоуроки, игры, песни, диалоги, блог и форум. Не почти все веб-сайты имеют все шансы предположить подобный размашистый диапазон разделов. Превосходство сего вебсайта в том, что тут большое количество инфы по преподаванию грамматике, где доктрина изложена на российском языке, но не имеет большущего числа примеров. Довольно заманчивые имена, вследствие того собственно что я пытаюсь узнать, собственно что тайно под именованием, к примеру: "Завершения -ing и -ed считаются глагольными? А тут его нет! Вернее - не всякий раз "или" Обязан или же будет! Собственно что они беседуют сегодня?". Дефектом сего вебсайта считается то, что тут нет упражнений для укрепления приобретенных познаний.

Онлайн-сайт по грамматике английского языка ... самый простой способ выучить английский язык (www.ego4u.com) содержит много инфы по преподаванию английского языка. На веб-сайте каждый день обновляется информация по разным темам. Потрясающе, собственно что в дополнение к чтению, посланию и грамматике есть вероятность исследовать бизнес грамматику, она подключает в себя комментарий лет с внедрением деловитый лексики, собственно что считается плюсом сего вебсайта. В разделе "грамматика" вы сможете отыскать маленькое численность грамматических что в облике таблиц, впоследствии комментарий темы идет по стопам упражнение для скорого укрепления приобретенных познаний . В случае если для вас надо попрактиковаться по конкретной теме, то в разделе "анализ " вы сможете отыскать комплект заданий, впоследствии выполнения упражнений итоги ориентируются в процентах. Завершающие исследования включают в себя сопоставление двух или же больше грамматических явлений. Дефектом вебсайта считается то, что комментарий грамматического появления основано лишь только на таблицах, без комментарий текстами.

Для младших школьников, изучающих британский язык, применим сайт Funny English (<http://www.karusel-tv.ru/announce/8686>). Всем давным-давно ведомо, что детям проще изучить зарубежный язык, в случае если задание сооружен в игровой форме, когда все забота малыша сконцентрировано на происходящем. Чем увлекательнее игра и чем ярче эмоции от нее, что скорее и проще запоминаются странные текста и скучноватые грамматические критерии. Превосходство заключается в том, что вы сами избираете, за каким выпуском наблюдать вашим учащимся. В данном плане расчудесным образом смешиваются ребяческий языковой телевизионный направление, игра и увлекательное приключение, которые могут помочь устроить исследование английского языка обычным, жизнерадостным и занятым.

Программа Funny English" специально разработана носителями английского языка в сотрудничестве с учителями и детскими психологами. Любой 15-минутный выпуск реализован на уникальном способе изучения "абсолютному погружению в язык". Исследование языка в программке Funny English случается с внедрением ассоциативного видеоряда. Дефектами вебсайта считается то, собственно что программка подразумевает малое внедрение русского языка.

Сайт YouTube (www.youtube.com.) придут на поддержка в формировании грамматического опыта с поддержкой видеоуроков. Восприятие материала в облике видеоуроков значительно эффективнее, чем исследование английского языка по книжке и самоучителю. Английский язык, представленный в облике видеоклипа, разрешает окунуться в языковую среду и проработать произношение, познакомиться с разными грамматическими особенностями английского языка. Уроки имеют все шансы быть приурочены к конкретной теме: грамматика английского языка, известные промахи, разговорная практика, верное произношение и иные. В видеоуроках учителя затрагивают, оговаривают и разъясняют изящные факторы грамматики, которые вызывают самые большие проблемы у изучающих зарубежный язык. Превосходство заключается в том, что для вас предоставляется вероятность избрать необходимый для вас задание, который для вас более всего нравится, между большого количества иных уроков.

Для большей эффективности рекомендуется ознакомиться с соответствующим разделом грамматики перед просмотром каждого видеоурока по английскому языку. В этом случае ваши теоретические знания английского языка будут подкреплены практическими навыками. Недостатки заключаются в том, что вы не можете постоянно использовать видеоуроки на своих уроках, так как есть много других задач, которые можно решить только при непосредственном общении.

Одна из задач по закреплению грамматического навыка - прочитать актуальную статью и найти в ней грамматические явления, при этом очень эффективны навыки развития коммуникативной компетенции. Известные газетные публикации, такие как New York Times, помогут в этом (www.nytimes.com), The Washington Post (www.washingtonpost.com) или британская газета "Гардиан" (www.guardian.co.uk), которые имеют свои собственные веб-сайты в Интернете.

Преимущества использования онлайн-газет заключаются в том, что газеты в печатном формате могут со временем изнашиваться, чего никогда не произойдет с виртуальными газетами. Тысячи из них просматриваются, находясь на одной странице в одно и то же время, и это никоим образом не влияет на их качество. Кроме того, онлайн-газеты невероятно удобны для чтения, переход к теме осуществляется быстро, но вам придется потратить время на поиск нужной темы в обычной газете. Недостатком является то, что если учащимся дают домашнее задание на основе статьи, которую они прочитали в классе, то не у всех учащихся дома есть Интернет, поэтому возникнут проблемы с выполнением задания.

С помощью сайтов, изучающих английский онлайн (www.englisch-hilfen.de/en), а также изучать английский язык (www.learnenglish.de) студенты просто обуюют познаниями британской грамматики. Тут вы сможете отыскать материалы для исследования британского языка, в частности, грамматики, предназначенные для исходного шага изучения. Упражнения разрабатываются в ходе учебного процесса для учащихся, изучающих британский язык в направлении первых лет. Дефектом сего вебсайта считается то, что для выполнения заданий и просмотра ряда страничек в браузере обязана быть интегрирована помощь JavaScript. Превосходство заключается в том, что упражнения и надлежащие грамматические темы группируются в уроки по мере увеличения сложности. Объем лексического материала, используемого в упражнениях, также увеличивается постепенно - на каждом последующем уроке добавляется словарный запас по указанной теме. Оба сайта похожи друг на друга, но у них также есть различия, например, на сайте Learn English представлены интересные игры для развития грамматических

На веб-сайте Learn English (<http://learnenglish.britishcouncil.org/ru>) представлены аутентичные аудио- и видеоматериалы, тексты для чтения, игры, исследования для студентов различных возрастов с различным уровнем владения языком. Материалы имеют все шансы быть применены на всяком рубеже урока. К примеру, слова подходят для изучения способностям поискового чтения в 9-11 классах. Всевозможные темы, маленький размер слов и достаточно незатейливый лексикографический припас дают возможность выбирать рассказы для работы на уроке, надлежащие теме и целям, поставленным

учителем. Впоследствии всякого слова ученики имеют все шансы исполнить маленький (не больше 10 вопросов) анализ на осознание слова (ответить на вопросы, избрать раз ответ из четверых, квалифицировать, соответствует ли заявление слову и например далее), и незамедлительно же выяснить корректность ответов и получить независимую оценку. На данном веб-сайте еще есть виртуальное объединение, где люд из различных государств имеют возможность общаться в режиме реального времени.

На сайте Народ Яндекс (www.narod.yandex.ru) вы можете завести свою собственную страницу и вести там "Записную книжку кролика" или "Мой компьютер", где учащиеся смогут записывать грамматические структуры и их грамматические формы в облике диаграмм, рисунков. Спасибо данной страничке малыши из иных государств еще имеют все шансы зрительно исследовать грамматику, выговаривать свое соображение, подавать оценку. Превосходство заключается в том, что эта классификация считается сквозной, делает историю неизменного скопления грамматического материала, что присваивает прочность и мощь грамматическому навыку. А дефектом считается то, собственно что не считая этих статей, данный вебсайт не имеет возможность быть может быть полезен ни в чем ином, напротив, он станет абстрагировать учащихся от учебной работы.

Сайт English Grammar 101 (www.EnglishGrammar101.com) поможет в подготовке к урокам грамматики, в составлении тестов и контрольных работ. Для каждого правила предлагается серия тренировочных упражнений. Эти исследования проводят проверку познание ведущих правил грамматики британского языка на уровне от исходного до среднего. В любом вопросе данных исследований нужно воткнуть в предложение пропущенные текста или же словосочетания, обозначенные в вариантах ответа. Баллы начисляются лишь только за вопросы, на которые ученики дали ответ верно. В конце теста артельный итог отражается в процентах. Учителю не составит труда расценить познания студентов по грамматике, спросив балл учащегося. В начале урока наставник имеет возможность заявить ученикам, с какого балла наступает конкретная оценка. Превосходство сего вебсайта в том, собственно что ученики имеют все шансы видеть, на какие вопросы они дали ответ верно, а в каких разрешили оплошность. Дефектом считается то, собственно что проверяется грамматика английской версии британского языка, в случае если ученики не станут обучаться по английскому учебнику, то встанут конкретные проблемы при выполнении тестовых заданий.

Список литературы

1. Полат, Е.С. Бухаркина, М.Ю. Моисеева, М.В. Новые педагогические и информационные технологии в системе образования [Текст] / Е.С. Полат, М.Ю. Бухаркина, М.В. Моисеева // ред. Е.С. Полат - М.: Издательский центр "Академия", 2003. – С. 14
2. Азимов, Э.Г. Вильшинецкая, Е.Н. Материалы Интернета на уроке английского языка [Текст]/ Э.Г. Азимов, Е.Н. Вильшинецкая // Иностранные языки в школе. – 2001. – № 1. – С. 12
3. Макаревич, И.Г. Интернет на уроках немецкого языка [Текст]/ И.Г. Макаревич // Иностранные языки в школе. – 2004. - № 6. – С. 32
4. Подопригорова, Л.А. Использование Интернета в обучении иностранным языкам [Текст]/ Л.А. Подопригорова // Иностранные языки в школе. – 2003. - № 5. – С. 67
5. Полат, Е.С. Интернет на уроках иностранного языка [Текст] / Е.С. Полат // Иностранные языки в школе. – 2001. - № 2. – С. 20-21
6. Чебан, О.О. Интернет - технологии в школе [Текст]/ О.О. Чебан // Вопросы Интернет - образования. – 2005. - №30. – С.23, 72
7. Маслыко, Е.А. Бабинская, П.К. Будько, А.Ф. Настольная книга преподавателя иностранного языка: Справочное пособие [Текст] / Е.А. Маслыко, П.К. Бабинская, А.Ф. Будько // Высшая школа. – 2004. – С. 132
8. Полат, Е.С. Интернет на уроках иностранных языков [Текст]/ / Е.С. Полат // Иностранные языки в школе. – 2001. - №3. – С. 15

Куулар Аржаана Юрьевна

Магистрант

ФГБОУ ВО «Тувинский государственный университет»

Россия, г.Кызыл

ПРИМЕНЕНИЕ ЦИФРОВЫХ ОБРАЗОВАТЕЛЬНЫХ РЕСУРСОВ НА УРОКАХ АНГЛИЙСКОГО ЯЗЫКА В НАЧАЛЬНОЙ ШКОЛЕ

Аннотация. В статье рассматривается использование цифровых образовательных ресурсов на уроках английского языка. Изучены особенности использования цифровых образовательных ресурсов на эффективность формирования грамматических навыков, а также объяснить, какие цифровые образовательные ресурсы и как их можно использовать для формирования этой группы навыков. Использование цифровых образовательных ресурсов на уроках английского языка – работа по внедрению новых образовательных стандартов. Ресурсы помогают индивидуализировать изучаемый материал, приспособить его степень трудности к определенному учащемуся, принимать во внимание его личные интересы и значения. Внедрение онлайн-интернет-ресурсов выделяет учителю вероятность практиковать метапредметные связи, давать уроку оригинальный, встроенный нрав.

Annotation. The article discusses the use of digital educational resources in English lessons. The features of the use of digital educational resources on the effectiveness of the formation of grammatical skills are studied, as well as to explain which digital educational resources and how they can be used to form this group of skills. The use of digital educational resources in English lessons is an effort to introduce new educational standards. Resources help to individualize the studied material, adapt its degree of difficulty to a particular student, take into account his personal interests and values. The introduction of online Internet resources allocates the teacher the probability to practice meta-subject connections, to give the lesson an original, built-in disposition.

Ключевые слова: цифровых образовательных ресурсов, преподавание английского языка, сеть Интернет, выпускник начальной школы.

Keywords: digital educational resources, English language teaching, Internet, primary school graduate.

В настоящее время необходимо уметь получать информацию из разных источников, применить ее и делать автономно. Обширное внедрение цифровых образовательных ресурсов раскрывает свежие способности для учителей в преподавании английского языка. Современные школьники проводят большое количество времени за компьютерными играми, в следствие этого цифровые образовательные ресурсы считаются главным источником сведений для младших школьников.

Использование цифровых образовательных ресурсов на уроках английского языка - одно из направлений работы учителя по внедрению новых образовательных стандартов. Ресурсы помогают индивидуализировать изучаемый материал, приспособить его степень трудности к определенному учащемуся, принимать во внимание его личные интересы и значения. Принципиально, собственно что внедрение онлайн-ресурсов выделяет учителю вероятность практиковать метапредметные связи, давать уроку оригинальный, встроенный нрав.

Глобальная сеть Интернет формирует условия для получения любых необходимых сведений для студентов и преподавателей, находящихся в любой точке мира: страноведческие материалы, новости из жизни молодежи, статьи из газет и журналов, необходимая литература и т.д.

Применяя информационные ресурсы сети Онлайн, возможно, интегрируя их в учебный процесс, больше действенно улаживать ряд дидактических задач на уроке британского языка:

- развивать способности и умения чтения, в обязательном порядке применяя материалы сети разной степени сложности;
- сделать лучше способности аудирования на базе аутентичных аудиотекстов в Онлайн, еще приготовленных подходящим образом учителем;
- сделать лучше способности послания, участвуя в подготовке эссе, рефератов;
- пополните личный лексикографический припас, как деятельный, например и инертный, словарным припасом передового британского языка.
- ознакомиться с культурными познаниями, охватывая речевой этикет, особенности речевого поведения всевозможных народов в проекте общения, особенности культуры, обыкновения государства изучаемого языка.

Английский язык как академический предмет вводится на втором году изучения в начальной школе. Весомое пространство в исследовании британского языка идет по стопам отводить формированию грамматических способностей (наряду с другими навыками), «представляющих собой автоматический составляющую осознанно производимой речевой

работы, обеспечивающий верное (безошибочное) внедрение грамматической формы в речи и письме» [1].

Значит, перед учителем английского языка стоит задача верной организации учебного процесса, выбора способов и средств, более действенно содействующих формированию грамматических способностей.

Потому что цифровые образовательные ресурсы сейчас считаются одним из основных средств изучения зарубежному языку, нашей целью было узнать, воздействует ли внедрение цифровых образовательных ресурсов на эффективность формирования грамматических способностей, а еще приписать, какие цифровые образовательные ресурсы и как их возможно применить для формирования данной группы способностей.

Тест авторской программы курса английского языка М.З. Биболетовой и Н.Н. Трубаневой «Enjoy English» [2] зарекомендовал, что у выпускника начальной школы обязаны быть сформированы грамматические способности по следующим темам:

— Артикли (неопределенный, конкретный, нулевой) в более популярных случаях их употребления; существительные единого и множественного количества, счетные и неисчисляемые.

— Верные и некорректные глаголы; глагол-связка *to be*; дополнительный глагол *to do*; модальные глаголы *can, may, must, would*; глаголы в реальном залоге в подлинном, будущем, прошедшем ординарном.

— Местоимения (личные, притяжательные, вопросительные, указательные), неопределенные местоимения *some* и *any*.

— Высококачественные прилагательные в позитивной, сравнительной и непревзойденной степенях, охватывая исключения.

— Количественные и порядковые числительные до 100.

— Обычные поводы пространства и направленности (*in, on, at, into, to, from, of, with*), композиционные союзы *and* и *but*.

— Предложения с обычным глагольным сказуемым (не беседует по-английски.), составным именным сказуемым (*My friend is brave.*) и составным глагольным (включая модальные глаголы *can, may, must*) сказуемым (мне нравится декламировать. Она отлично плавает).

— Кое-какие формы безличных услуг (*It is Saturday. Тут солнечно. В данный момент 3 часа «по часам». Ещё рано. Это любопытно.*)

— Предложения с оборотами *there is/there are* в Present Simple, а еще с оборотом *ни... ни...*, с системой *as... as*.

— Сложные предложения с составными союзами *and* и *but*,

— Сложные предложения с вследствие того что.

Младшие школьники в будущем начинают исследовать английский язык с вниманием, у их в начале высочайшая мотивация, малыши желают слышать, как произносятся отдельные текста и предложения на изучаемом языке, и сами болтать на нем.

Задача педагога - удовлетворять стремления студентов, поддерживать и развивать внимание к языку. Мы обсудили некоторое количество сайтов, содержащих электрические тренажеры для формирования грамматических способностей у школьников исходной средние учебные заведения. Мы покажем два из них, к примеру:

1. Веб-сайт <http://cool-kid.ru/anglijskij-yazyk> . Сайт содержит несколько электронных тренажеров по грамматическим явлениям, изучаемым в ходе исходного исследования британского языка: глаголы воздействия, Present Simple, Past Simple, некорректные глаголы. До этого чем приступить к работе с тренажером, учащимся предлагается ознакомиться с теоретической информацией о грамматическом явлении, а вслед за тем приступить к выполнению заданий. Любой тренажер имеет 18-20 заданий для отработываемого грамматического опыта. Не считая такого, возможно избрать тренажеры с поручениями различной степени трудности, которые еще имеют все шансы гарантировать личный расклад к работе с младшими подростками школьниками.

2. Система <https://puzzle-english.com> Это сайт для изучения английского языка, построенный на базе игры-головоломки. Для становления грамматических способностей предлагаются краткие видеоклипы с теоретическим комментарием, а вслед за тем адепт получает задание, состоящее из головоломок — комплекта текстов, которые надо составить в верном порядке. Дефектом данной системы считается то, собственночто ее возможно применить лишь только при наличии включения к Онлайну.

С поддержкой электронного тренажера младший школьник может не лишь только использовать собственные познания в процессе практической работы, но и увидеть личный итог. Подобный образовательный ресурс имеет возможность быть применен на обобщающем уроке по теме или же предшествовать контрольному уроку, как для рассуждений студентов, например и для анализа их работы учителем.

Внедрение цифровых образовательных ресурсов при формировании грамматических способностей считается обязательной частью передового изучения английскому языку младших школьников. Особенностью образовательного процесса с внедрением цифровых образовательных ресурсов изучения считается алгоритмизация самостоятельной работы учащихся, что содействует активизации учебного процесса, гигантская уровень интерактивности – присутствие оперативной оборотной связи. На базе сего вероятна индивидуализация и дифференциация образовательного процесса.

Список литературы:

1. Азимов, Э.Г. Новый словарь методических терминов и понятий (теория и практика обучения языкам)/Э.Г.Азимов, А.Н. Щукин. — М.: Издательство ИКАР, 2009.
2. Биболетова, М.З. Программа курса английского языка к учебно-методическому комплексу «Английский с удовольствием» («EnjoyEnglish») для учащихся 2-9 классов общеобразовательных учреждений/М.З. Биболетова, Н.Н. Трубанева. — Обнинск: Титул, 2006.
3. Владимирова Л.П. Интернет на уроках иностранного языка //«Иностранные языки в школе», 2001. - №4.
4. Ефременко В.А. Применение информационных технологий на уроках иностранного языка// ИЯШ №8, 2007., с.18-21.
5. Савенков, А.И. Педагогическая психология. — М.: Юрайт, 2012. — 672 с.
6. Сергеева М. Э. Новые информационные технологии в обучении английскому языку // Педагог. – 2005. – № 2. – с .162-166
7. Сохин, Ф.А. Психолого-педагогические основы развития речи. — М.: МОДЭК, МПСИ, 2014. — 244 с.

Биттова Татьяна Алексеевна, преподаватель высшей квалификационной категории.

ГБПОУ Московский государственный образовательный комплекс

ДИСТАНЦИОННОЕ ОБУЧЕНИЕ: ЛУЧШИЕ ИНСТРУМЕНТЫ ДЛЯ ОНЛАЙН-ЗАНЯТИЙ

Аннотация. В статье рассматриваются лучшие инструменты для онлайн-занятий. В статье приводится перечень ресурсов – сервисов и приложений, которые необходимы для работы в дистанционном формате.

Abstract. This article deals with the best tools for online classes. The article offers a list of resources - services and applications that are necessary for working in a distant format.

Ключевые слова: дистанционное обучение, инструмент, онлайн-занятие, сервис, приложение.

Key words: distance learning, tool, online lesson, service, application.

Реалии современного мира диктуют новые правила, это касается и образовательного процесса. Карантин – это не повод для прекращения занятий. Из-за эпидемии коронавируса в мире многие образовательные заведения стали использовать различные формы дистанционного обучения.

Дистанционное обучение дает возможность многим преподавателям приобрести новые навыки, развиваться профессионально и начать преподавать в режиме онлайн. Однако если преподаватели привыкли к традиционным методам обучения, то у них может возникнуть много вопросов: как начать преподавать онлайн? Что для этого нужно? Как организовать парную работу? Как использовать дополнительные материалы? Как преподавать без доски? Сейчас доступно множество различных цифровых инструментов. Что выбрать? Чтобы начать обучения в режиме онлайн, преподаватель должен иметь перечень ресурсов – сервисов и приложений, которые необходимы для работы, разработать четкий план и предусмотреть, какие трудности могут возникнуть в процессе работы.

1. Quizlet. Многие преподаватели во время занятий используют карточки. Можно ли на онлайн-уроках работать с карточками? Да, ведь Quizlet – отличный инструмент для их создания. Пользователи создают карточки для запоминания и просмотра словарного запаса или тематического содержания. Затем они сопоставляют язык с текстом, изображениями,

звуками и видео с помощью игр и занятий. Главным плюсом этого инструмента является то, что существует множество готовых наборов карточек, уже созданных другими преподавателями. Их можно найти в интернете – просто задав тему, которая необходима. Это экономит время, которое преподаватель тратит на подготовку. Кроме того, данный инструмент подходит абсолютно всем студентам, вне зависимости от того, на какой стадии обучения они находятся. Также несомненным достоинством Quizlet является то, что за минимальное время студент может овладеть большим количеством учебного материала. Это одна из лучших бесплатных онлайн-платформ с открытым исходным кодом для совместной работы, позволяющая обучающимся и преподавателям выполнять работу удаленно. Студенты могут бесплатно сотрудничать с 10 пользователями в течение двух лет. Преподаватели могут бесплатно подписаться на 100 пользователей. Здесь есть все необходимые инструменты: можно рисовать от руки, записывать идеи на стикерах, создавать диаграммы, комментировать и многое другое. Возможно использовать готовые шаблоны, импортировать документы и изображения, экспортировать доски в виде изображений с высоким разрешением и PDF-файлы, чтобы поделиться ими позже. Самая полезная функция – это то, что пользователи взаимодействуют в режиме реального времени. Однако если у преподавателя на доске много элементов, ему следует периодически делать демонстрацию экрана или включать режим презентации, чтобы студенты видели, где именно им нужно работать.

2. LearningApps («Обучающие приложения»). Отличный инструмент для преподавания с помощью небольших общедоступных интерактивных модулей. Он незаменим, если преподаватель хочет создать различные варианты обучающих игр – на совпадение, игру «Найди пару», головоломки, задачи по заполнению пробелов, задачи с несколькими вариантами ответов, кроссворды, задания, в которых обучающиеся делятся на категории, категоризируют, заполняют ответы и т.п. С данным инструментом можно работать с помощью двух способов: создавать приложения самостоятельно или выбрать один из 30 имеющихся готовых вариантов работ, выполненных другими пользователями, применять их как шаблоны.

Преподаватель может загружать тексты, изображения, аудио или видео и создавать набор задач. Ему нужно выбрать шаблон, заполнить содержание, сохранить упражнение и отправить его студентам. Они также могут находить готовые занятия с помощью фильтра. К сожалению, этот инструмент не синхронизирован, поэтому преподаватели не могут видеть, где находятся обучающиеся. Поскольку ответы проверяются автоматически, можно создавать задачи и отправлять их как домашнее задание. Среди недостатков LearningApps пользователи отмечают отсутствие статистики с результатами выполненных заданий, что осложняет работу преподавателя. Среди плюсов данного инструмента пользователи

называют следующие – широкий выбор заданий, а также несложный процесс подготовки учебного материала.

3. Padlet. Это простое веб-приложение – отличный бесплатный инструмент для совместной работы, хороший способ систематизировать материалы для занятий и получить ссылки на материалы, которыми преподаватели хотят поделиться со студентами. Его можно использовать для форумов мнений, планов занятий, списков, расписания, блогов, вопросов и ответов, списка дел, сбора отзывов, совместных заметок, фотоколлажей, сольных или групповых презентаций, Pen Pal сообщения и т.д. Пользователи получают доступ к Padlet через веб-сайт или приложение и совместно работают онлайн, размещая текст, изображения, ссылки, документы, видео и голосовые записи. Преподавателям необходимо зарегистрироваться, чтобы установить доску (бесплатно они получают только три Padlet, но могут использовать их столько раз, сколько необходимо). Затем они делятся ссылкой с обучающимися, которые добавляют посты, комментарии, лайки. Главный плюс этого инструмента – он синхронизирован, и преподаватели могут видеть в режиме реального времени, что студенты добавляют / пишут. Преподаватели – пользователи интернета много работают с PDF-файлами – отправляют страницы студентам, сохраняют файлы с упражнениями в отдельных папках (при подготовке к занятию) и открывают их во время занятия. Это может потребовать много памяти компьютера. В этом случае лучше использовать iLovePDF для разделения файлов PDF. С помощью этого инструмента также можно объединять файлы PDF, конвертировать их в документы, презентации PowerPoint, JPG и т.д. Wordwall Wordwall – это простой в использовании инструмент для создания интерактивных заданий, словарных и грамматических игр, а также обзоров. Пользователи могут создавать интерактивные игры или печатные листы, используя шаблоны для таких действий, как «Самолет», «Анаграмма», «Воздушный шар», «Конвейерная лента», «Кроссворд», «Найти совпадение», «Викторина по Gameshow», «Групповая сортировка», «Больше или меньше», «Викторина с изображениями», «Маркированная диаграмма», «Соответствие», «Соответствие пары», «Погоня в лабиринте», «Пропущенное слово», «Порядок ранжирования», «Правда или ложь» и т.д. Пользователи отмечают, что у сервиса есть свои плюсы и минусы. Одним из плюсов инструмента является то, что преподаватели могут искать готовые варианты и редактировать их, создавать свои собственные задания, а затем переключать шаблон. Среди других достоинств: возможность бесплатно зарегистрироваться, используя аккаунт в Google или электронную почту, зрелищность – задания сопровождаются музыкальными эффектами и видео; возможность выбрать шаблон для создания заданий; когда задание выполнено, обучающийся сразу же получает результат и может ознакомиться с рейтинговой таблицей; возможность распечатки материалов в PDF-

формате. Основным минус Wordwall состоит в том, что, согласно тарифу, являющемуся базовым, бесплатно создать можно не более пяти ресурсов. Edmodo Работая в этом приложении, преподаватель создает группу (электронный курс), у которой есть своя уникальная ссылка и код, которые сообщаются всем, кто вовлечен в образовательный процесс. Учебными элементами группы могут быть записи, тесты, задания и опросы. Данный инструмент дает возможность импортировать контент из других сервисов, например, видео с YouTube. Edmodo как инструмент имеет свои плюсы и минусы. Среди плюсов – простая и удобная бесплатная регистрация. Главным минусом являются недостаточно широкий диапазон учебных элементов.

4. Zoom Данный инструмент был создан для бизнесменов, но сейчас он активно задействован в образовательном процессе. Это возможно благодаря тому, что в Zoom используется виртуальная доска, которая позволяет не только писать и рисовать, но и создавать схемы. Кроме того, в Zoom можно показывать определенную область или приложение, а не весь экран. Преподаватель может открыть учебник и дать возможность обучающимся делать пометки. В Zoom можно изменить фон на любое изображение, что является удобным и используется для проведения конференций. Основным недостатком сервиса является ограничение по времени для тех, кто использует его на бесплатной основе – длительность конференций составляет только 40 минут в режиме реального времени.

4. Google Hangouts Google Hangouts – один из наиболее простых инструментов для обучения. Пользователям здесь доступны только видеочат и демонстрационный экран. У Google Hangouts очень удобный и простой интерфейс. Для организации конференции нужно завести аккаунт Google, и, если в распоряжении пользователя – ПК, то открыть страницу сервиса. Среди преимуществ данного инструмента – интегрированность с другими сервисами Google. Этот инструмент удобен для занятий на вербальном уровне, когда не требуются дополнительные ресурсы. Недостатком является то, что обычный аккаунт в Google позволяет заниматься с группой, в которой не более 15 человек.

5. Skype Skype считается одной из самых популярных программ. Его достоинство заключается в том, что он может объединять в голосовой и видеочат группы численностью до 50 человек. Данный инструмент является универсальным, так как у него есть своя веб-версия, а также приложения для Android, iOS, ПК, macOS и Linux,. Кроме того, Skype пользуется огромное количество человек. Из удобных для учебного процесса инструментов здесь можно отметить демонстрацию экрана и чат. Данный сервис очень прост, но это имеет и свои недостатки – здесь нельзя отдельно настроить громкость для всех участников учебного процесса. По мнению специалистов, основным минусом Skype является его ресурсоемкость – ему требуется большой объем памяти ПК или мобильного устройства, а

также стабильное интернет-соединение. Skype подойдет для занятий малых групп, состоящих не более чем из 10–15 человек.

6. Discord Данный сервис изначально был создан для геймеров. Это приложение очень быстро запускается и не требует слишком много ресурсов. В отличие от Skype, Discord позволяет каждому пользователю настраивать звук так, как ему требуется. Также данный сервис имеет удобную опцию – так называемый режим рации, позволяющий включать микрофон только при нажатии на кнопку. Настраивая канал в Discord, пользователь может включить опцию эхо- и шумоподавления. В Discord нет групповых чатов, зато существуют удобные каналы — текстовые или голосовые. Они бывают двух видов – публичными и приватными, которые доступны только по ссылке. Данная система удобна для оптимальной организации учебного процесса, студентов можно разделить на курсы или группы и подгруппы. Сервис снабжен видеочатами, есть возможность демонстрировать экран. В связи с эпидемией коронавируса разработчики данной программы превратили ее в площадку для занятий. Если раньше в видеоконференциях Go Live могли участвовать не более 10 человек, то сейчас их количество может быть увеличено до 50-ти. Однако недостатки есть и у Discord. Минусом является то, что здесь существует ограничение в объеме пересылаемых файлов – прикрепить можно вложение весом не более 8 мегабайт. Таким образом, чтобы отправить учебник или учебное пособие в Discord, следует приобрести премиум-подписку.

7. Microsoft Teams Изначально данная программа, как и Zoom, была разработана для бизнесменов, реализации бизнес-проектов. Однако ее можно эффективно применять в сфере обучения. Главным плюсом является интеграция сервисов компании Microsoft – Office, Powerpoint, Excel. В чате программы можно менять шрифты, строить таблицы, применять форматирование. Удобным для обучения является то, что здесь видеоконференция может объединить до 250 обучающихся. Это позволяет преподавателю вести потоковые лекции. В приложении можно активировать виртуальную доску, а также взаимодействие всех участников процесса обучения. Пользователи отмечают, что недостатком Microsoft Teams является его сложность.

Литература

1. Авраамов Ю.С. Практика формирования информационно-образовательной среды на основе дистанционных технологий // Телекоммуникации и информатизация образования. – 2004. - N 2. - С. 40-42.

2. Генне О.В. Дистанционное обучение - новый шаг в развитии системы образования // Защита информации. Конфидент. – 2004. - N 3. - С. 36-39.

3. Жарова Е.Е. Использование методик дистанционного обучения в преподавании английского языка // Дистанционное и виртуальное обучение. - 2008. - N 4. - С. 68-73.
4. Ольнев А.С. Использование новых технологий в дистанционном обучении // Актуальные проблемы современной науки. - 2011. - N 1. - С. 96.
5. Шевчук В.П. Методика дистанционного обучения // Информатика и образование. - 2007. - N 12. - С. 118-119.

*Сейтенова Венера Андреевна,
старший преподаватель
Каракалпакского государственного
университета имени Бердаха,
Республика Каракалпакстан, город Нукус*

ЯЗЫКОВОЕ СОДЕРЖАНИЕ ОБУЧЕНИЯ ДЕЛОВОМУ ОБЩЕНИЮ НА РУССКОМ ЯЗЫКЕ СТУДЕНТОВ НЕЯЗЫКОВЫХ ВУЗОВ

Аннотация. Автором статьи рассматривается проблема профессионально-ориентированного обучения в курсе практического русского языка в условиях каракалпакской аудитории. В статье дано лингвистическое описание лексического состава коммерческих документов в сфере внешнеэкономических связей. Автором определены критерии описания лексических единиц и особенности их функционирования. Исследован достаточно обширный материал, который может стать лингвистической основой для разработки методической системы формирования и развития у будущих экономистов навыков делового общения.

Annotation. The author of the article considers the problem of professionally-oriented teaching in the course of practical Russian in the conditions of the Karakalpak audience. The article provides a linguistic description of the lexical composition of commercial documents in the field of foreign economic relations. The author defines the criteria for describing lexical units and the features of their functioning. A rather extensive material has been studied, which can become a linguistic basis for the development of a methodological system for the formation and development of business communication skills among future economists.

Ключевые слова: язык специальности, коммуникативная компетенция, деловое общение, лексический минимум, языковое содержание обучения, критерии описания, тематическая продуктивность, семантика, экономическая терминология, лексема, устойчивое словосочетание.

Keywords: specialty language, communicative competence, business communication, lexical minimum, language content of training, description criteria, thematic productivity, semantics, economic terminology, lexeme, stable phrase.

В настоящее время обучение «языку для специальных целей» в неязыковых вузах признано наиболее целесообразным и эффективным. В свете коммуникативно-деятельностного подхода к изучению русского языка будущих специалистов

экономического профиля основной задачей является развитие коммуникативной компетенции в профессиональной сфере делового общения, овладение определенным лексическим узусом, которые выступают способом повышения эффективности делового партнерства, создают базу для формирования профессиональной компетенции в сфере внешнеэкономических связей.

Несмотря на бесспорную необходимость грамматических знаний и лексики изучаемого языка реальные условия учебного процесса не позволяют обучить всему, поэтому учебный материал должен тщательно отбираться в соответствии с целями и условиями общения. В методических целях важно выяснить тот объем, которым располагает или должен располагать говорящий/слушающий при понимании и продуцировании высказываний. Этот «объем», по мнению Лариохиной Н.М., и составляет языковое содержание обучения, установление которого осуществляется путем отбора языковых средств, мотивированных реальными коммуникативными потребностями обучаемых [1, 9]. Отобранный минимум языковых единиц служит для формирования у студентов умений совершать речевые действия, которые представляют собой речевые интенции и их вербальные реализации в виде синтаксических структур с конкретным лексическим наполнением.

Отбор языковых средств производился на основе коммуникативных и дидактико-психологических принципов, доминирующими из которых для нас были: 1) частотность грамматических конструкций; 2) продуктивность конструкций, т.е. потенциальная способность к образованию на ее основе большого количества речевых единиц.

При отборе лексических единиц эти принципы реализуются в следующих критериях: 1) тематическая продуктивность отбираемых единиц; 2) семантическая ценность лексических единиц; 3) обусловленность лексики грамматикой.

Критерии описания лексического состава любого научного языка, в том числе делового подъязыка, должны быть иными, чем при характеристике, например, морфологического строя данного субъязыка.

Экономическая лексика, функционирующая в сфере внешнеэкономических связей, весьма разнообразна тематически. Это разнообразие объясняется двумя причинами. Во-первых, фактом того, что экспорт-импорт товара является весьма сложной операцией, включающей транспорт, условия поставки, страхование, финансовые расчеты, санкции, арбитраж, таможенные пошлины и т.д., а это обуславливает использование во внешней торговле лексики, для которой «натуральной средой» являются банки и финансы, юриспруденция, арбитраж, страхование, транспорт и т.д.

Во-вторых, предметом экспорта и импорта являются самые разнообразные товары, автомобили и оборудование, сырье, топливо и материалы, сельскохозяйственная продовольственная продукция, потребительские товары промышленного происхождения, а в каждой из этих основных четырех товарных групп употребляется по несколько тысяч наименований. Помимо этой лексики, практика ведения торговли выработала и свою специальную лексику и терминологию, необходимую для практического осуществления именно этой сферы деятельности, совершения актов купли-продажи, экспорта и импорта, страхования и условий перевозки, санкций и гарантий и т.д., а также свой особый вид коммерческой корреспонденции. Таким образом, лексика коммерческой деятельности включает в себя следующие пласты: 1) слова и словосочетания общелитературного характера; 2) номенклатурные знаки и термины различных отраслей экономики, участвующих в коммерческом обмене; 3) лексику собственно внешнеторговую, обслуживающую практическую внешнеторговую деятельность, ее корреспонденцию и документацию, включающую специфические и необходимые для «ядра» экономической лексики слова. Данная терминология связана с очень важной и бурно развивающейся в последнее время сферой предпринимательства и коммерции. Этим объясняется взаимодействие коммерческой структуры с другими системами: юридической, финансовой и т.д.

Основу лексического состава языка экономики составляет собственно коммерческая лексика и терминология, являющиеся самыми значимыми единицами экономических документов и представляющие их основную информационную нагрузку. Под термином нами понимается «слово или образованное на базе имени существительного подчинительное словосочетание, обозначающее профессиональное понятие и предназначенное для удовлетворения специфических нужд общения в сфере определенной профессии» [2, 270].

В структуру экономической лексики входят однословные лексемы, сложные слова, аббревиатуры, лексически устойчивые наименования. Однословными являются, прежде всего, интернационализмы, состав которых в языке коммерческих документов весьма интересен.

Сложные слова – это наименования, состоящие из двух слов, с соединительными гласными о и графически представляемых как одно слово, например: *товарообмен*, *товарооборот*, или с другим графическим оформлением типа *франко-вагон*.

С этимологической точки зрения состав экономической лексики может быть распределен на группы в зависимости от языка-источника. В ней богато представлены заимствования с английского (*импорт*, *экспорт*, *демпинг*, *клиринг*), итальянского (*валюта*,

инкассо, авизо, тара, брутто, нетто, фактура), немецкого (*маклер*) и испанского (*эмбарго, карго*), французского (*бонификация, рефакция, форс-мажор, аккредитив*) языков. Эти народы, в прошлом в большей степени развившие свою экономику, проявляли наибольшую коммерческую активность на международной арене, в связи с чем именно в этих языках сложилась развитая терминология внешней торговли. По подсчетам исследователей, 90% всех лексем, касающихся понятий внешней торговли, - это заимствования из других языков. Большая часть этих заимствований в деловом подязыке современного русского языка стала интернациональной. Основную массу интернациональных экономических терминов составляют заимствования из латинского языка: *арбитр, дефицит, контрагент, лицензия, транзит, паритет, патент, продукция, санкции*. Критерии выделения интернационализмов: а) наличие их не менее, чем в трех мировых языках, б) полное или частичное совпадение семантики при некоторых различиях в написании и произношении. Эти термины многократно превосходят количество, например, греческих заимствованных слов, в числе которых лишь – *монополия*.

Экономическая лексика включает большое число собственно русских (старославянских и общеславянских по происхождению) слов как-то: *поставщик, заказчик, оценщик, товар, накладная, упаковка, цена* и др. Наличие в составе экономической терминологии иноязычных и исконно русских слов приводит в ряде случаев к определенной синонимии: *санкции – материальная ответственность, таксатор – оценщик*.

Оценивая лексику этой сферы употребления, следует учитывать, что все эти термины, как заимствованные и исконно русские, функционируют в тесной связи друг с другом и играют большую роль в сфере коммерческих отношений.

Последняя группа экономической лексики – устойчивые словосочетания, очень разнообразные по своей структуре. Наиболее активной моделью является структура: существительное + существительное в род. падеже (*аттестат качества, поставка товаров, перегрузка товара, принцип наибольшего благоприятствования*). Они образуют сочетания терминологического характера и характеризуются большей коммуникативностью, несмотря на отсутствие предлога.

Довольно многочисленны примеры, построенные по схеме имя прилагательное + имя существительное, например: *сбалансированная основа, экспортный потенциал, платежный баланс, платежное требование, ориентировочные цены, бросовые цены* и пр.

В устойчивых сочетаниях грамматически опорным словом может являться глагол, построенных по образцу: глагол + имя существительное, например: *заключить договор, платить неустойку*. Некоторые глагольные сочетания могут варьироваться с именными

сочетаниями, в которых отглагольные существительные не сохраняют валентных свойств глагола, например: *уплачивать* (что?) *штраф* – *уплата* (чего?) *штрафа*, *обеспечить* (что?) *поставку товаров* – *обеспечение* (чего?) *поставок товаров*.

Эти количественно-качественные характеристики лексики коммерческих документов служат объективными показателями их своеобразия и дают лингвистическую основу для разработки методической системы формирования и развития у будущих экономистов умений и навыков делового общения.

Список литературы

1. Лариохина Н.М. Обучение грамматике научной речи и виды упражнений. - М.: «Русский язык», 2002, с.9
2. Головин Б.Н. Основы культуры речи. - М.: Высшая школа, 1988, с.270
3. См. Функциональные стили: лингвометодические аспекты. – М.: Наука, 2005, с. 36.

Дорофеева Елена Николаевна,

доцент

Южно-Российский институт управления –
филиал Российской академии народного
хозяйства и государственной службы
при Президенте Российской Федерации,
Россия, Ростов-на-Дону,

Химченко Татьяна Олеговна

студент

Южно-Российский институт управления –
филиал Российской академии народного
хозяйства и государственной службы
при Президенте Российской Федерации,
Россия, Ростов-на-Дону,

Винникова Дарья Витальевна

студент

Южно-Российский институт управления –
филиал Российской академии народного
хозяйства и государственной службы
при Президенте Российской Федерации
Россия, Ростов-на-Дону,

ПРИМЕНЕНИЕ ДИСТАНЦИОННЫХ ТЕХНОЛОГИЙ В ПРОЦЕССЕ ФИЗИЧЕСКОГО ВОСПИТАНИЯ СТУДЕНТОВ

Аннотация: Цифровизация является одним из определяющих понятий 21-го века, поэтому она также играет центральную роль в развитии образования, а также влияет на физическую культуру и спорт. В настоящей ситуации, усугубляемой пандемией Covid-19, возникает необходимость в извлечении и обсуждении идей из научных дискуссий о цифровизация в сфере образования также для физических упражнений и спортивных дидактических постановок. В этой статье мы анализируем состояние дистанционного обучения в России в плоскости преподавания физической культуры в высших учебных заведениях.

Abstract: Digitalization is one of the defining concepts of the 21st century, so it also plays a central role in the development of school and learning, as well as affects physical culture and sports. Currently, aggravated by the Covid-19 pandemic, there is a need to extract and discuss ideas from scientific discussions about digitalization in education also for physical exercises and sports didactic productions. In this article we analyze the state of distance learning in Russia in terms of teaching physical culture in higher educational institutions.

Ключевые слова: физическая культура, дистанционные технологии, высшее образование, пандемия.

Keywords: physical education, distance technologies, higher education, pandemic.

Цифровая трансформация пронизывает и меняет множество сфер жизни, поднимая технические и социальные вопросы. Система образования и обучения также не освобождена от этого изменения и получила дополнительный импульс из-за ситуации с Covid-19.

Центральная предпосылка использования цифровых информационно-коммуникационных технологий в ВУЗах представляет собой соответствующее педагогическое обоснование. Поэтому важно отметить, что цифровизация не является самоцелью, а адекватно поддерживает образовательные процессы. Поэтому актуальным является вопрос о том, как сделать использование данных технологий современными и значимыми в контексте образования. Физическая культура также не может закрыться от этого обсуждения. Возникают вопросы о важности оцифровки для университетских процессов преподавания и обучения, о сближении двух полюсов: аналогового и цифровых медиатехнологий, а также о возможном вкладе этого предмета в цифровое образование. Дистанционное обучение нарушило стандартную практику преподавания по всем предметам, но особенно уроки физкультуры. С этими проблемами педагогам приходилось справляться до такой степени, чтобы студенты продолжали сохранять позитивное отношение к движению.

Ключевым фактором данного формата для студентов является обширный спектр направлений обучения. В процессе освоения образовательных навыков студент имеет возможность искать информацию по учебным заданиям, видеоматериалы с мастер-классами или наглядными примерами выполнения тех или иных видов упражнения. Вместе с тем это ещё и хорошая система проверки терминологической подготовки студентов, что, как и оценка по физической подготовленности, является важным аспектом в формировании принципов оценивания студентов [1]. Это помогает расширить возможности усвоения ими

материала и подойти к обучению всесторонним способом познания. Важнейшим принципом в системе аттестационной оценки по предмету физического воспитания является высокая плотность движения группы, также предмет физического воспитания содержит большое количество теоретического материала, в связи с чем преподавателю необходимо искать новые формы изложения теоретического материала [2]. Хотя физическое воспитание предполагает по большей части практические занятия, здесь есть место и теоретическому разделу. Преподаватель должен находить и использовать такие методы обучения, которые позволяли бы каждому студенту проявлять свою двигательную и когнитивную активность. Современные педагогические технологии (использование интернет-ресурсов и т.д.) позволяют педагогу достигать оптимальных результатов.

В настоящее время в связи с эпидемиологической обстановкой в вузах России учебно-образовательный процесс был организован при помощи электронных курсов для проведения занятий в дистанционном режиме. Сущность данного варианта обучения заключается в предоставлении студенту индивидуального кабинета, где размещаются учебные текстовые, иллюстративные и видео-материалы, график их изучения и данные о контрольных точках. Контроль в рамках таких систем осуществляется посредством виртуальных рабочих тетрадей, контрольных заданий, тестов для тренинга по теории и т.п. [3, 4].

Этот подход, на наш взгляд, сильно теоретизирует дисциплину, которая априори должна быть ориентирована на практику. По этой причине такая система не может полноценной альтернативой традиционным курсам физического воспитания в университете. Кроме того, работа за компьютером еще больше усугубляет проблему статической нагрузки преподавателя во время учебы, что приводит к проблемам со зрением, осанкой и т. д.

Конечно, некоторые из методов, представленных в рамках этого подхода, могут быть заимствованы для применения новой формы дистанционного обучения: в частности, возможность оперативной обратной связи преподавателя, обновленное электронное расписание, информация о контрольных точках, и визуализация процесса обучения [3, 5].

Важно отметить, что помимо видео и онлайн занятий, необходимо развивать систему изучения письменных учебных сборников и тестирования по ключевым теоретическим познаниям студентов. Это позволяет внимательно исследовать всесторонние подходы к реализации процесса обучения. Важно понимать, что комфорт дистанционных технологий должен реализовываться не только для студентов, но и для преподавателей. Для преподавательского обеспечения проведения занятий необходимо стабильное интернет соединение, хорошее разрешение и формат видео передачи, а также весь инвентарь, которые вписываются в условия преподавания дистанционного формата. По

истечению уже второго года пандемии все технические аспекты обслуживания проведения занятий и, допустим, тестирования по физической культуре, актуализируются с каждым днем все больше и больше. Видеоконференция в преподавании физической культуры и упражнений успешно использовалась частными фитнес-центрами по всему миру с начала пандемии, и популярность этой формы упражнений продолжает расти, даже несмотря на то, что пандемия спадает и заканчивается. Государственные и частные ВУЗы благодаря хорошему техническому обеспечению имеют возможность реализовывать практические занятия по физической культуре со студентами. Это позволяет студенту в комфортных для себя условиях (домашних) получать физическую нагрузку.

На сложность преподавания в данном случае также большое влияние оказывает ориентация на целевую группу студентов старшего возраста, для которых зачастую нелегко поддерживать внимание даже на обычных теоретических занятиях. На обычных уроках физкультуры эта ситуация связана со знаниями. Однако само дистанционное обучение физическому воспитанию выбирается разными способами и, кроме того, в связи с этой сложной целевой группой студентов, эти задачи кажутся почти невыполнимыми. Студенты могут практиковать отдельные физические упражнения с помощью интерактивного гида, который может находиться в открытом доступе или предоставляться ВУЗом самостоятельно, в тишине и уединении дома. Для повтора отдельные студенты будут наслаждаться возможностью повторить упражнения несколько раз и таким образом, в то же время укреплять свою собственную уверенность в себе.

Подводя итог данному исследованию, важно отметить, что преподавание физического воспитания оказывает значительное влияние на будущие взаимоотношения студентов к любой физической активности, поэтому очень важно, чтобы студенты получали удовольствие и были мотивированы на дальнейшее развитие в этой области.

Список использованной литературы:

1. Айвазова Е.С., Макуха А.В. Проблемы дистанционного образования по дисциплине «Физическая культура» // В сборнике: Проблемы управления качеством образования. Сборник избранных статей Международной научно-методической конференции. СПб, 2021. С. 17-20.

2. Попова, А.И. Дистанционное обучение студентов вуза по дисциплине «Физическая культура» / А.И. Попова, П.К. Петров // Педагогико-психологические и медико-биологические проблемы физической культуры и спорта. - 2010. -№ 2 (15). - С. 84-92.

3. Смирнова, Е.И. Результаты дистанционного обучения физической культуре в вузе / Е.И. Смирнова, О.А. Сухостав // Вестник Омского государственного педагогического университета. Гуманитарные исследования. -2020. - № 3 (28). - С. 50-55.

4. Уварова С.В., Шестакова Т.А. Эффективность использования технологий обучения по оздоровительной физической культуре в организации и контроле управляемой деятельности студентов педвуза // журнал «Современное педагогическое образование». Издательство "КноРус", № 5. 2022. С. 310-315

5. Sandirova M.N., Pyasova A.Yu., Abdrahmanova I.V. Organizacionnaya model' obucheniya s ispol'zovaniem distancionnyh obrazovatel'nyh tekhnologij v vuzah fizicheskoj kul'tury [The organizational model of training using distance educational technologies in universities of physical education] // Sovremennye problemy nauki i obrazovaniya [Modern problems of science and education]. 2019. No. 5.

*Айвазова Е. С. , к. пед. н., доцент
доцент кафедры физического воспитания
Южно-Российский институт управления Российской Академии народного хозяйства
и государственной службы при Президенте Российской Федерации,
Россия, г. Ростов-на-Дону*

*Савельева В.В.
студент
Южно-Российского института управления Российской Академии народного
хозяйства и государственной службы при Президенте Российской Федерации,
Россия, г. Ростов-на-Дону*

ЦИФРОВИЗАЦИЯ В ОБЛАСТИ ФИЗИЧЕСКОЙ КУЛЬТУРЫ И СПОРТА.

Аннотация. В данной статье раскрывается понятие цифровизации, составные части определения и преимущества действия в сфере спорта и физической культуры. Анализируются стратегические направления развития технологий и их внедрения, а также рассматривается текущая ситуация применения информационных технологий населением, где особое внимание уделяется обучающимся.

Abstract. This article reveals the concept of digitalization, the components of the definition and advantages of action in the field of sports and physical culture. The strategic directions of technology development and their implementation are analyzed, as well as the current situation of the use of information technologies by the population, where special attention is paid to students, is considered.

Ключевые слова: цифровизация, физическая культура, спорт, технологии, дистанционное образование, знания.

Keywords: digitalization, physical education, sports, technology, distance education, knowledge.

Цифровизация - это глобальный процесс, без которого полноценная деятельность сфер жизни человека уже невозможна, физическая культура и спорт не является исключением. Цифровая трансформация представляет собой, во-первых, серверы, компьютерные устройства, программы, а во-вторых, совокупность инструментов, позволяющих аккумулировать данные о спортсменах, выявить долгосрочный способ

улучшения восприятия физической культуры и вовлеченности в него людей на новый уровень для достижения больших результатов. Ее преимущества заключаются в открытии новых перспектив для развития и объединения граждан разных возрастных категорий и уровня физической подготовленности [3, с. 6-12].

В современном мире, где проводятся множество соревнований, незаменимое место занимают технологические инструменты, которые позволяют сэкономить время и внести данные об участниках. Так, существует программа Dartfish, используя при этом видеографику, которая позволяет спортсменам и тренерам увидеть ошибки, а также достичь высокого результата [7; 8, с. 22–26].

Затронув эту тему более масштабно, стоит напомнить, что в июле 2017 года в Российской Федерации была принята программа «Цифровая экономика», реализация которой рассчитана до 2024 года, в дальнейшем совершенствование которой Интернет является инструментом развития.

Внедрение интернет-технологий в данную область не нашло столь большого отклика среди людей, но даже при этом, сфера спорта находится на достаточно низком уровне по сравнению с другими. Именно поэтому сотрудники Министерства спорта Российской Федерации создают программы, направленные на увеличение числа спортивного населения путем создания платформ [6, с. 52-56], обеспечивающих взаимодействие спортивного сообщества, граждан, компаний [3, с. 6-12]. Наибольшую популярность набирают приложения, которые удобно скачать на свой телефон или ноутбук, помогающие отслеживать количество потребляемых калорий, жидкости, а также уровень активности. Некоторые из них составляют индивидуальный план питания и тренировок с учетом физиологических данных и наличия ограничений [5, с. 42-46]. Эти функции позволили увеличить число занимающихся спортом из-за удобного и простого функционала, а также способствовали адаптации к занятиям физической культурой.

Значительную роль занимает использование информационных средств в образовательном процессе обучения. Важное значение использования современных информационных и коммуникативных технологий приобретает в процессе физического воспитания студентов вузов [2, с. 24-27]. Возможность выйти в онлайн программу университета и посмотреть свое расписание или наличие баллов по предметам значительно облегчило жизнь студентов, кроме того это помогает поддерживать связь с преподавателями и уточнять все имеющиеся вопросы. Дистанционные пары по физической культуре могут проводиться в различном формате: онлайн - занятия с предоставлением фото- и видеоотчета, онлайн – лекции, задание с кратким тестированием в конце, проектная деятельность, дискуссионные клубы [4, с. 4-7]. Для школьников же с использование

гаджетов и смартфонов как элемент обучения был введен еще во время пандемии, когда и ученики были переведены на дистанционное обучение. Наличие таких нововведений как онлайн –журнал и дневник, а также прикрепление в специальной системе различных поясняющих видео, в том числе и по физической культуре, которые показывали последовательный алгоритм выполнения упражнений и напоминали о технике безопасности, крепко закрепились в системе образования и остаются актуальными и по сей день.

Такие средства поддержки обучающихся не только улучшают учебную, методическую и научную работу, развивают новые способы запоминания материала, но и требуют большую отдачу – необходимость пересматривать указания, теоретические задания и лекции не только ученикам, но и преподавателям [4, с. 4-7].

Перспективное развитие информатизации общества будет напрямую связано с активностью людей, при этом значение спорта будет только возрастать. Использование цифровых средств [1, с. 63-67] поможет сделать сферу спортивной жизни населения более доступной, простой и понятной. Физическая культура должна непрерывно трансформироваться, становиться более динамичной и разнообразной, удовлетворяя потребности людей цифровой эпохи и вызывать у них яркие и положительные эмоции. Только постоянно развиваясь и реформируясь, физическая культура сможет занять достойное место в информационном обществе и противостоять цифровым развлечениям, укрепляя здоровое развитие нации.

Список, используемой литературы:

1. Айвазова Е.С., Дорофеева Е.Н., Тербулатов А.Э. Цифровизация образования в вузе // Наука и образование: векторы развития. Материалы Международной научно-практической конференции. Чебоксары, 2021а. С. 63-67.
2. Айвазова Е.С., Янгузова В.М. Информационные технологии в физической культуре и спорте // Научные исследования в современном мире. Теория и практика. сборник избранных статей Всероссийской (национальной) научно-практической конференции. Санкт-Петербург, 2021б. С. 24-27.
3. Артамонова А.С., Волкова Е.Н. Современное состояние цифровой трансформации физической культуры и спорта в Российской Федерации // Сб. ст; «Цифровая трансформация отрасли «физическая культура и спорт: теория, практика, подготовка кадров: материалы Межрегионального круглого стола», Чебоксары, 2021.С.6-12
4. Дорофеева Е.Н., Михайлова В.А. Физическая культура в дистанционном формате обучения студентов // Международный печатный научный журнал «Нацразвитие. Наука и образование. Педагогические науки». Санкт-Петербург, 2022. С.4-7

5. *Карпова Д.А., Кудинова. Ю.В.* Современные технологии как показатель конкурентоспособности организаций в сфере физической культуры и спорта // Сб. ст. «Цифровая трансформация отрасли «физическая культура и спорт»: теория, практика, подготовка кадров: материалы Межрегионального круглого стола». Чебоксары, 2021.С.42-46
6. *Лобова Д.С.* Практика цифровой трансформации ФКИС // «Цифровая трансформация отрасли «физическая культура и спорт»: теория, практика, подготовка кадров: материалы Межрегионального круглого стола». Чебоксары, 2021. С.52-56
7. *Савельева О.В., Иванова Л.А.* Анализ информационных технологий в области физической культуры и спорта [Электронный ресурс] // Концепт.2015. N08. URL: <http://e-koncept.ru/2015/15273.htm>.
8. *Самсонова А.В., Козлов И.М., Таймазов В.А.* Использование информационных технологий в физической культуре и спорте [Электронный ресурс] // Теория и практика физической культуры. 1999. N 9.С. 22–26.

Харламов Владимир Игоревич
старший преподаватель, ФГБОУ ВО "Российский государственный
университет им. А. Н. Косыгина (Технологии. Дизайн. Искусство)"

Харламова Людмила Сергеевна
старший преподаватель, ФГБОУ ВО "Российский государственный
университет им. А. Н. Косыгина (Технологии. Дизайн. Искусство)"

ВОЗМОЖНОСТИ ОНЛАЙН –СРЕДЫ

В СФЕРЕ ИНКЛЮЗИВНОГО ФИЗИЧЕСКОГО ВОСПИТАНИЯ

Аннотация. Статья посвящена теме использования онлайн-среды в сфере инклюзивного физического воспитания (ИФП). Авторы на основе изучения зарубежного и отечественного опыта выявляют проблемы готовности преподавательского состава к проведению уроков с особенными учащимися, проблемы учебных программ для подготовки преподавателей в сфере ИФП, проблемы готовности самих учащихся к взаимодействию. В статье предложен один из подходов к решению этих проблем за счет проведения уроков с использованием единой онлайн-среды. Этот инструмент позволяет гибко настроить содержательную часть программы под возможности учащихся, применить мультиконтентность, проактивное обучение и опосредованное взаимодействие, как наиболее приемлемые формы работы с учащимися, имеющими особенности или ограниченные возможности здоровья.

Annotation. The article is devoted to the topic of using online environment in the field of inclusive physical education (IPE). The authors, based on the study of foreign and domestic experience, identify the problems of the readiness of the teaching staff to conduct lessons with special students, the problems of curricula for the training of teachers, the problems of the readiness of the students themselves to interact. The article suggests one of the approaches to solving these problems by conducting lessons using a single online environment. This tool allows you to flexibly adjust the content part of the program to the capabilities of students, apply multicontinence, proactive learning and indirect interaction as the most acceptable forms of work with students who have special or limited health opportunities.

Ключевые слова: инклюзия, инклюзивное физическое воспитание, преподавание физического воспитания, физическая культура, онлайн-среда, онлайн обучение, дистанционное обучение.

Keywords: inclusion, inclusive physical education, physical education teaching, physical culture, online environment, online learning, distance learning.

Большинство учащихся с ограниченными возможностями получают услуги по физическому воспитанию на общих основаниях, в частности в России законодательно закреплено право каждого на соответствующее физическое воспитание и образование [1,2]. Однако различные исследования указывают на многочисленные проблемы, влияющие на успех в инклюзивном физическом воспитании (далее - ИФП).

Целью данной статьи является анализ некоторых основных проблем, связанных с ИФП. Основной задачей – оценка возможностей онлайн-среды для их решения. Материалом статьи послужили статьи и материалы, обобщающие опыт зарубежных и российских преподавателей в сфере инклюзивного физического воспитания, связанный как с выявлением проблематики вопроса, так и с использованием онлайн-средств в их решении.

Проблемы подготовки преподавателя. Исследования показывают [5-7], что преподаватели ИФП не считают, что их профессиональная подготовка и клинический опыт были достаточными для того, чтобы обучить их к включению учащихся с ограниченными возможностями в общую программу физического воспитания. Хотя преподаватели физической культуры в целом положительно относились к инклюзии как философии образования, они имели разный уровень успеха в достижении интеграции особенных учащихся в общий контекст образовательного процесса и сталкивались с целым рядом проблем.

Предыдущий опыт работы со студентами с ограниченными возможностями и надежная академическая подготовка в работе со студентами с ограниченными возможностями - все это положительно влияет на воспринимаемый успех и отношение преподавателей физической культуры к работе с учащиеся с ограниченными возможностями. И наоборот: отсутствие профессиональной подготовки, неадекватная подготовка, а также тип и тяжесть инвалидности учеников негативно влияют на восприятие успеха и отношение к инклюзивному физическому воспитанию. И хотя во всех странах мира, включая Россию, имеются специальные направления подготовки преподавателей, связанные с инклюзией, - в большинстве общеобразовательных школ все еще не хватает учителей и тренеров физического воспитания, владеющих методиками ИФП.

Проблемы готовности учащихся. Учащиеся с ограниченными возможностями также высказали свою точку зрения [8]. Они рассказали, как о положительном, так и об отрицательном опыте инклюзивного физического воспитания. Общие позитивные оценки включали получение социальных льгот и успешное участие в классных мероприятиях. Многие высказались о негативном опыте физического воспитания, включая изоляцию, издевательства и неудачный опыт взаимодействия с учителем. Особый интерес вызвало то, что студенты с ограниченными возможностями обсудили особую важность личности

преподавателя физкультуры. По их общему мнению, преподаватели физической культуры с позитивным отношением к инклюзивности, которые способствовали социальной интеграции и которые были готовы внести изменения, чтобы приспособить особенных учащихся к общей работе в классе, часто воспринимались как наиболее важный фактор в обеспечении успешного опыта учащихся с ограниченными возможностями в инклюзивном физическом воспитании.

Российский опыт инклюзивного физического воспитания имеет сходные особенности. Несмотря на то, что приказом Министерства образования и науки РФ [2] с 1 сентября 2016 года утвержден Федеральный государственный образовательный стандарт начального общего образования обучающихся с ограниченными возможностями здоровья (ФГОС НОО ОВЗ), в большинстве учебных заведений инклюзия представлена пока еще слабо. Ключевой фигурой является учитель физической культуры [3], и его позитивный настрой ведет к интеграции учеников в общий процесс. Как правило в различных образовательных учреждениях учащиеся с ограниченными возможностями здоровья вынуждено лишены естественного движения на уроках физкультуры: они либо вообще освобождены от уроков физического воспитания, либо занимаются в специальной группе [4].

Проблемы содержания учебных программ. Очевидно, что дальнейшее развитие подготовки учителей физического воспитания с упором на включение учащихся с ограниченными возможностями является обязательным. Так, в исследовании [8] было изучено содержание курса физического воспитания для подготовки преподавателей с использованием выборки из 129 колледжей из 41 штата США. Среди ответивших 69% указали на наличие только одного курса по адаптивной физкультуре. Основное содержание курса было посвящено общим вопросам инвалидности, стратегии обучения и мотивации ученика, двигательным навыкам при различных нарушениях здоровья (более 5 часов на каждую тему). И наоборот, наименьшее количество лекционного времени было потрачено на консультирование в сфере инклюзивного физического воспитания и спорта, что отчасти компенсируется некоторым количеством практических занятий в сфере ИФП (такой опыт был предложен 84% участвующих колледжей / университетов). Иными словами, программа подготовки не давала студентам надежной основы для успешной деятельности в сфере ИФП, ни в теоретическом, ни в практическом плане.

Онлайн-среда. Зарубежные теоретики и практики ИФП сходятся в мысли, что онлайн-обучение может стать инструментом решения этих и иных проблем, связанных с инклюзивным физическим воспитанием. И важнейшими факторами здесь являются: гибкость среды обучения (по срокам, по группам студентов), разнообразие контента и

форматов материала, возможности применения активного и опосредованного взаимодействия. Рассмотрим ниже эти возможности и для преподавателей, и для учащихся более подробно.

По мнению специалистов, [10], любая онлайн обучающая среда позволяет успешно решать вопросы с гибкостью системы обучения. В частности, она более пригодна для предоставления дополнительных сведений (курсов, курсовых работ, видео, дополнительных материалов) по адаптированному физическому воспитанию для преподавателей физической культуры. Кроме того, онлайн-среда может помочь и самим обучающимся легче и комфортнее интегрироваться в общую схему образовательного процесса, дать возможность активного участия в нем, создать положительное подкрепление.

Как показала практика вузовской подготовки студентов во время всемирной пандемии Covid-19, онлайн-обучение обеспечило несколько большую гибкость, чем традиционное очное обучение. Плюсы оказались очевидны для всех сторон образовательного и воспитательного процесса: например, учащийся мог адаптировать теоретическую курсовую работу или практиковать тренинг основных нормативов в соответствии со своим графиком и предпочтениями. Было отмечено также, что онлайн-образование обеспечивает доступность более широкого спектра инструментов коммуникационных технологий и неограниченный доступ к содержанию занятий, в том числе по ИФП.

Укажем также, что дистанционное образование оказалось эффективным решением проблемы нехватки квалифицированных учителей [5], а также позволило включить в процесс тех, кто не посещал учебное заведение, занимаясь преимущественно на дому, уравнивая их с прочими (перешедшими на надомное обучение вынужденно) учащимися.

Наконец, благодаря занятиям онлайн были достигнуты и цели углубленного обучения по тематике ИФП: благодаря созданию нескольких заданий и гибкости в сроках выполнения, у целого ряда «особенных» учащихся появилась возможность соответствовать требованиям курса, успешно проявлять себя наравне с другими учащимися.

Наиболее эффективными оказались онлайн-занятия, которые были организованы на единой платформе либо информационном ресурсе, доступном всем участникам образовательного процесса посредством авторизации и личных кабинетов. В ней учащиеся (и из основного состава, и с особенностями здоровья) помещены в одинаковые условия: единое расписание, единый список тем, контроль посещаемости, хранилище данных и файлов, ссылок на видео, единые задания и тренировки, хотя формат предоставления результатов и требования к ним могут быть ранжированы преподавателем. Например,

основной контингент учащихся отрабатывает нормативы по выполнению упражнений, а для маломобильных групп учащихся часть заданий фокусирована на оценке общественных спортивных программ для людей с ограничениями по здоровью, другая часть учащихся привлечена к наблюдению за соревнованиями и формировании новостной ленты, третья группа учащихся – помогает в волонтерских программах, участвует в Параолимпийском движении своего уровня, или посредством создания постоянного блога может рассказывать о своем опыте занятий физической культурой.

Концепция мультиконтента. В среде онлайн-обучения участникам может быть предоставлен доступ к материалам различными способами. Это не только текстовые материалы и видеоролики, но и опросы, дашборды со статистикой, видеофрагменты дискуссий и занятий, записи аудиоматериалов (музыкальное сопровождение занятий, аудиофайлы с тренировками и т.д.). Такое разнообразие обучения обеспечивает большую связь с материалом; способствует глубокому пониманию предмета, формирует сложные концептуальные знания у обучающихся [5,7].

Ранее упомянутое исследование Пилетич и Дэвис (2010) показало, что, хотя онлайн-курс непосредственно не дает практического опыта, он способствует повышению концептуальной осведомленности, и в последующие десятилетия удалось на практике проверить достоверность теоретической концепции. На сегодня в США при обучении студентов с ограниченными возможностями в сочетании с практическим опытом (например, стажировка в государственной школе по физическому воспитанию, университетская программа по плаванию и гимнастике, волонтерство на Параолимпийских играх) онлайн-класс зарекомендовал себя как эффективная основа для учителей физической культуры. Одновременно наблюдается более позитивная оценка своих успехов со стороны самих учащихся.

Находясь в онлайн-среде, преподаватель может предложить устную лекцию и визуальное слайд-шоу (элементы традиционного занятия), а также направить студентов к дополнительному контенту по теме, такому как веб-сайты и видеоролики YouTube. Например, преподаватели [9] использовали ссылки на видеоролики известных врачей и терапевтов о лечении церебрального паралича. За ними следовали видеоролики о спорте при церебральном параличе и адаптированные стратегии физического воспитания для детей и подростков с этим заболеванием. Затем профессор проводил онлайн-дискуссию с классом о том, как наилучшим образом обеспечить надлежащее физическое воспитание и спортивные возможности для детей с этой особенностью здоровья.

Было также установлено, что асинхронная среда онлайн-обучения позволяет получить более глубокие контекстуальные знания, а не просто технические навыки. Например, Kwon

отмечает [9], что эффективны видео-примеры, в которых практикующие преподаватели физической культуры вносили изменения в различные командные виды спорта, чтобы приспособить их для участия учащихся с физическими и зрительными нарушениями здоровья. Это, в свою очередь, привело к онлайн-диспутам в классе, обмену мнениями между учащимися по поводу таких изменений, их полезности и применимости у членов данной учебной группы.

Проактивное обучение. Учебная стратегия, при которой учащиеся постигают предмет «на практике» (проактивное обучение) является важной составной частью ИФП. Благодаря этому процессу учащиеся вовлекаются в действия и размышления более высокого порядка, что позволяет им усваивать, применять и сохранять вновь полученную информацию более продуктивно [10].

Примерами активной учебной деятельности могут быть разные формы учебной деятельности: тематические исследования, дебаты, дискуссионные доски, электронные портфолио, интерактивные игры, онлайн-презентации, рецензируемые проекты, публикации эссе, учебные подгруппы, опросы, онлайн задания. Например, согласно проведенным исследованиям [10] регулярно предоставляя обратную связь через доски обсуждений и личное общение, помогая своим онлайн-ученикам освоить методы обучения со сверстниками, преподаватель включает учащихся с ограниченными возможностями в общий контекст занятий.

По мере проведения этих мероприятий, как отмечено исследователями [5,6], пассивные ученики становятся самостоятельными, ответственными за собственное обучение людьми. Инструкторы в свою очередь превращаются из авторитарных экспертов - в тренеров, наставников. Содержание лекции становится общим запросом и для студентов, и для преподавателей. Онлайн-среда в некоторой степени нивелирует различия между обычными студентами и студентами с особенностями здоровья, что позволяет расширить возможности активного обучения последних и создает для них особый эффект социального присутствия. Наблюдениями ученых было подтверждено, что социальное присутствие повышает удовлетворенность учащихся, полученную от процесса обучения [11]. И наоборот, отсутствие социального присутствия, как оказалось, препятствует эффективности и учеников, и учителей, вызывает усиление фрустрации у таких студентов. Учащиеся отмечали также, что благодаря социальному присутствию у них повышается мотивация к овладению собственно физическими навыками (доступными при их особенностях).

Опосредованное взаимодействие. Как известно, процесс, в котором учащийся активно наблюдает и обрабатывает обе стороны прямого взаимодействия «учитель-ученик»

называется опосредованным взаимодействием. Обычно прямое взаимодействие в онлайн-обсуждении необязательно для всех учащихся, а часто невозможно для учеников с особенностями здоровья. Тем не менее преподаватель может создать атмосферу, в которой учащиеся наблюдают за взаимодействием других людей и активно обрабатывают эту визуальную информацию. Опосредованные взаимодействия могут принести пользу и учащимся, которые пассивны или неохотно участвуют в прямом взаимодействии, и новичкам [9,10,11]. Опосредованное взаимодействие на онлайн-курсах ИФП может включать в себя чтение чужих работ и заданий, просмотр видеозаписей преподавания/занятий/практических упражнений других людей, оценку выступлений команд.

Например, учащиеся основного класса физкультуры могут записать видеоролики с отработкой действий с мячом, скакалкой, гантелями. Учащиеся с аутизмом из специальной группы смогут на основе визуального просмотра этих роликов составить расписание, используя различные индикаторы (например, пиктограммы «мяч», «скакалка», «гантели», или просто цветные полосы). Эти готовые визуальные элементы можно было бы разместить на веб-странице класса или группы обучающихся и предоставить всем участникам. Другие задания (информационный листок, объявление, реферат, план уроков и т.п.) также могут быть размещены для всеобщего обозрения и совместного использования. Наконец, каждый учащийся с ограниченными возможностями здоровья, может отработать навык дома, а затем поделиться своими достижениями, выложив ролик онлайн (в этом смысле он приобретает контроль над ситуацией, избавляется от негативных эмоций, учится распределять время для отработки того или иного физического навыка в психологически комфортной обстановке).

Выводы. Одним из эффективных методов как обучения педагогов, так и адаптации маломобильных учеников к ИФП оказалась обучающая онлайн-среда. Благодаря разнообразию форматов контента, проактивному обучению и опосредованному взаимодействию онлайн-среда предоставила более широкие возможности по вовлечению учащихся в занятия физической культурой на доступном им уровне, нивелируя психологическое напряжение и риски быть недостаточно успешным. Описанные подходы к использованию онлайн-среды в сфере ИФП могли бы получить еще более широкое развитие (как в рамках школьного, так и для вузовского обучения) по мере накопления соответствующего обучающего контента, а также за счет создания специализированных видеокурсов.

Литература

1. Федеральный закон Российской Федерации от 29 декабря 2012 г. № 273-ФЗ «Об образовании в Российской Федерации» [Электронный ресурс]. – Режим доступа: <http://www.rg.ru/2012/12/30/obrazovanie-dok.html> (дата обращения: 27.11.2015).
2. Приказ Министерства образования и науки РФ от 19 декабря 2014 г. № 1598 Об утверждении Федерального государственного образовательного стандарта начального общего образования обучающихся с ограниченными возможностями здоровья (ФГОС НОО ОВЗ). - URL: <https://fgos.ru/fgos/fgos-1598>
3. Алёхина, С. В. Готовность педагогов как основной фактор успешности инклюзивного процесса в образовании / С. В. Алехина, М. А. Алексеева, Е. Л. Агафонова // Психологическая наука и образование. – 2011. – № 1. – С. 83–9213.
4. Беженцев, Л. И. Особенности организации процесса физического воспитания детей-инвалидов (слепых и слабовидящих) в условиях школы-интерната / Л. И. Беженцев. - Томск. Изд.-во ТГПУ, 2003. С. 233-2374.
5. Giampiero Tarantino, Kyriaki Makropoulou, Ross D. Neville Inclusion of children with special educational needs and disabilities in physical education: A systematic review and meta-analysis of teachers' attitudes// Educational Research Review 36 (2022). URL: <https://reader.elsevier.com/reader/sd/pii/S1747938X22000252?token=3E0B30303A94BCBD6504E4159B0E4C8406CC00A7EF639127027894539D5820AFF7911D76364F5D06969E895AA83F27C7&originRegion=eu-west-1&originCreation=20221124103027>
6. Oliver, R. M., & Reschly, D. J. (2010). Special education teacher preparation in classroom management: Implication for students with emotional and behavioral disorders. *Behavioral Disorders*, 35, 188-199
7. Miller, K. J., Koury, K. A., Fitzgerald, G. E., Hollingsead, C., Mitchem, K. J., Tsai, H., & Park, M. K. (2009). Concept mapping as a research tool to evaluate conceptual change related to instructional methods. *Teacher Education and Special Education*, 32, 365- 368
8. Justin A. Haegele, Sue Sutherland Perspectives of Students with Disabilities Toward Physical Education: A Qualitative Inquiry Review. URL: <https://www.tandfonline.com/doi/full/10.1080/00336297.2015.1050118>
9. Piletic, C. K., & Davis, R. (2008). A profile of the introduction to adapted physical education course within undergraduate physical education teacher education programs. *ICHPER-SD Journal of Research*, 5(2), 26–32.
10. Kwon, E. (2014). Implementing Blended E-learning Supplement into Physical Education Teacher Education Program. (Unpublished doctoral dissertation). University of

Virginia, Charlottesville, VA. URL:
file:///C:/Users/User/Desktop/порция/Eun_Hye_Kwon_PhD_Dissertation.pdf

11. Zhan, Z., & Mei, H. (2013). Academic self-concept and social presence in face-to-face and online learning: Perceptions and effects on students' learning achievement and satisfaction across environments. *Computers & Education* 69, 131–138.

УДК 611.738.

Коркишко Ольга Владимировна

*старший преподаватель кафедры ФВ и Спорта города Севастополя.
Федеральное Государственное Автономное Образовательное Учреждение
Высшего Образования «Севастопольский Государственный Университет», г.
Севастополь, Россия*

Антонченко Надежда Васильевна

*старший преподаватель кафедры ФВ и Спорта города Севастополя.
Федеральное Государственное Автономное Образовательное Учреждение
Высшего Образования «Севастопольский Государственный Университет», г.
Севастополь, Россия*

ФИЗИЧЕСКИЕ УПРАЖНЕНИЯ ДЛЯ ПРОФИЛАКТИКИ ПЛОСКОСТОПИЯ

Аннотация. Стопа состоит из мелких косточек, соединенных между собой связками и мышцами, образующих упругие своды – рессоры, пружинящие при ходьбе – продольные и поперечные. Нормальная стопа при ходьбе не касается земли внутренней частью при наследственной слабости, болезней мышц и связок, она опускается, уплощается. Это называется плоскостопием. В статье описаны упражнения помогающие при этом заболевании.

Abstract. The foot consists of small bones, interconnected by ligaments and muscles, forming elastic arches - springs, springy when walking - longitudinal and transverse. When walking, a normal foot does not touch the ground with its inner part with hereditary weakness, diseases of the muscles and ligaments, it drops, flattens. This is called flatfoot. The article describes exercises that help with this disease.

Ключевые слова: травма, стопа, деформация, упражнения, классификация, здоровье, механизм, комплексы.

Keywords: trauma, foot, deformation, exercises, classification, health, mechanism, complexes.

От здоровья стоп в прямой зависимости находится здоровье всего организма, так как именно это оказывает влияние на походку человека, его осанку и правильное распределение

массы тела относительно поверхности земли. В свою очередь, правильная походка обуславливает здоровье суставов и мышц, что впоследствии благоприятно сказывается и на здоровье внутренних органов человека. Стоит отметить, что еще в глубокой древности люди сделали вывод о том, что именно на стопе человека расположены различные биологически активные точки, которые тесно связаны с внутренними органами человека [1]. Антропологи утверждают, что стопа человека имеет более уникальное, сложное строение, чем кисть, и что самые радикальные изменения произошли в процессе эволюции в стопе и тазе. В процессе прямохождения особая нагрузка на позвоночник, ноги, суставы, связки, сухожилия. Все строение предусматривает самые различные нагрузки, например прыжки, танцы, бег, вынашивание и рождение ребенка. По венам нижних конечностей отток крови будет направлен против силы земного притяжения, следовательно, стенки вен должны быть более крепкими и эластичными, а венозные клапаны – более надежными. Хорошее кровоснабжение нижних и верхних конечностей сложный и важный фактор в организме человека.

Под плоскостопием понимают деформацию стопы, представленную уплощением ее поперечного или продольного свода, что сопряжено с отведением или пронацией. Плоскостопие дифференцируется на несколько видов.

Во-первых, различают врожденное плоскостопие, которое образуется на фоне врожденной неполноценности мышечно-связочного, а также костного аппарата стопы. Во-вторых, выделяют паралитическое плоскостопие, которое возникает на фоне паралича мышц, которые поддерживают свод стопы. В-третьих, это рахитическое плоскостопие, возникающее, как следует из его названия, у больных рахитом детей. Кроме того, существует статическое плоскостопие, которое возникает в случае хронической перегрузке стоп или ожирении, а также травматическое плоскостопие, возникающее в случае перелома лодыжек, предплюсневых костей или пяточной кости.

Также плоскостопие делится на такие виды, как поперечное плоскостопие, представляющее собой уплощение поперечного свода стопы и продольное плоскостопие, которое представляет собой уплощение продольного свода стопы соответственно.

Патоморфология [2]:

1. Продольное плоскостопие – наблюдается увеличение длины стопы, весь продольный свод стопы будет уплощаться, при этом ладьевидная кость будет расположена ближе к полу, а иногда будет выступать в медиальную сторону. Стопа в данном случае находится в состоянии пронации.

2. Поперечное плоскостопие – в данном случае можно наблюдать распластывание переднего отдела стопы, а также веерообразное расхождение плюсневых костей. На подошве стопы зачастую появляются болезненные мозоли.

При плоскостопии более в стопе увеличиваются к вечеру, возникают отеки. Внешне стопа кажется расширенной в средней части, а ее продольный свод опущен. Походка такого человека часто является неуклюжей. Из-за перегрузки возникают боли в мышцах голени. Одновременно с этим, боли также могут возникать в тазобедренном и коленном составе, пояснице, в бедре.

Для диагностики плоскостопия применяют следующие методов:

1. Метод плантографии, который состоит в получении отпечатков с подошвенной поверхности стопы.

2. Метод Фридлянда, состоящий в определении процентного отношения высоты стопы к длине таковой. Так, если индекс нормальной стопы составляет 31-29, то при индексе 29-27 можно говорить о плоскостопии, а при индексе ниже 25 о тяжелом плоскостопии.

3. Также применяют рентген стопы в положении стоя в двух проекциях.

Лечение плоскостопия.

Рассматривая консервативное лечение стоит отметить, что в его рамках, в начальной стадии статистического плоскостопия в целях снятия боли применяют ванночки, выступающие в качестве теплового лечения, массаж, ЛФК, ограничение нагрузки и рациональную обувь. К числу рекомендаций также относят ходьбу по неровной поверхности, например, по песку, а также ходьбу на носочках и прыжки, различные подвижные игры. В случае, если плоскостопие достаточно выраженное, назначают стельки-ступинаторы, которые моделируют свод, а также ортопедическую обувь [3].

Используют некоторые упражнения:

1. Оттягивать носки стоп на себя лежа на спине по очереди.
2. Становиться на носки поднимая пятки (10-40 раз).
3. Ходьба на пятках. Приподнять пятку одной ноги и одновременно носок другой.
4. Захватывать и перекладывать мелкие предметы пальцами стоп.
5. Захватывать полотенца пальцами стоп.
6. Захватывать спичечные коробки, мелкие шарики пальцами стоп. Все упражнения повторяются 10-12 раз.

В завершении стоит отметить, что высокой эффективностью обладает именно профилактика плоскостопия, состоящая в минимизации высоких каблуков, длительного нахождения в состоянии стоя, исключения избыточного веса. Более того, плоскостопие нередко возникает при беременности, в связи с чем, беременным женщинам не рекомендуются какие-либо нагрузки. Кроме того, необходима физическая активность.

Заключение

Таким образом, высокой эффективностью обладают профилактические мероприятия плоскостопия и его своевременное лечение. Необходимостью является укрепление мышц, поддерживающих свод стопы. Для этого необходимо применять физическую нагрузку, гимнастику и массаж.

Список литературы

1. Иванов В.А. Плоскостопие. Причины, патогенез, профилактика заболевания / В.А. Иванов // Интегративные тенденции в медицине и образовании. – 2022. – Т.3. – С.25-30.
2. Лизенко К.В. Коррекция и профилактика плоскостопия средствами физической культуры / К.В. Лизенко // Научный альманах Центрального Черноземья. – 2022. – № 1-2. – С.366-371.
3. Милюкова И.В., Евдокимова Т.А. Лечебная и профилактическая гимнастика. – Москва: Изд-во Эксмо, 2004. – 496 с.

Коркишко Ольга Владимировна

*старший преподаватель кафедры ФВ и Спорта города Севастополя
Федеральное Государственное Автономное Образовательное Учреждение Высшего
Образования «Севастопольский Государственный Университет», г. Севастополь, Россия*

Жуков Максим Анатольевич

*старший преподаватель кафедры ФВ и Спорта города Севастополя
Федеральное Государственное Автономное Образовательное Учреждение Высшего
Образования «Севастопольский Государственный Университет», г. Севастополь, Россия*

ГИМНАСТИКА ДЛЯ ГЛАЗ

Аннотация: В восприятии окружающего мира зрение играет основополагающую роль. При помощи зрения человек воспринимает более 80% всей поступающей информации. Важный показатель качества зрения – это острота. В настоящее время, проблема зрения является проблемой современной цивилизации. В статье автор приводит статистические данные, определяет причины нарушения зрения, а также указывает основные упражнения для улучшения зрения.

Abstract: Vision plays a fundamental role in perception of the surrounding world. With the help of vision a person perceives more than 80% of all incoming information. An important indicator of the quality of vision is acuity. Nowadays the problem of vision is a problem of modern civilization. In the article the author provides statistical data, identifies the causes of visual impairment, as well as indicates the main exercises to improve vision.

Ключевые слова: зрение, гимнастика, мышцы, коррекция зрения.

Key words: vision, gymnastics, muscles, vision correction.

Чтобы наглядно показать важность проблемы и востребованность ее решения, приведем несколько цифр. По последним данным, сегодня на планете Земля около 5 млн человек полностью незрячи, а проблемы со зрением имеет практически каждый второй человек. И чем сильнее влияние цивилизации, тем проблема нарушения зрения насущнее. Человек, живущий в естественных для него условиях (фермер, пастух, лесник) – 80% информации получает с помощью зрения. А сегодняшний горожанин, работающий за компьютером и отдыхающий перед телевизором, воспринимает 90% информации через зрение. Исследователи установили, что за годы пребывания в дошкольных учреждениях и в школе число учащихся с близорукостью, нарушениями опорно-двигательного аппарата возрастает в 5 раз, с психоневрологическими отклонениями – в 1,5–2 раза. В среду ДОУ «заложены многие десятки факторов, способствующих пребыванию детей в режиме

закрепощающей и истощающей моторной и нейропсихической закрепощенности». Любое негативное воздействие наиболее остро сказывается на состоянии детей, которые поступают в детские сады, уже страдая каким-либо отклонениями в состоянии здоровья. Особого внимания требуют к себе дошкольники с нарушениями зрения. Отсутствие или снижение зрения само по себе искажает естественный ход психофизического развития детей. У 95–98% из них отмечаются нарушения в костно-мышечном аппарате, функциональном состоянии физиологических систем организма, отставания в развитии физических качеств, двигательных навыков, пространственной ориентировке; дети страдают повышенной утомляемостью. Все это требует проведения целенаправленной работы по коррекции зрительных нарушений и вторичных отклонений в развитии слепых и слабовидящих детей. Параллельные лучи человека, у которого наблюдается нормальное зрение, идя от предметов, проходят непосредственно через зрачок и, преломляясь в хрусталике, пересекаются точно на сетчатке. Под сетчаткой понимается тонкая и сложно устроенная оболочка, расположенная на внутренней поверхности глаза. В случае если у человека наблюдается близорукость, то его параллельные лучи от далеко расположенных предметов пересекаются, не доходя при этом до самой сетчатки, то есть пересечение происходит непосредственно перед ней. В случае дальнозоркости, наблюдаемой у человека, пересечение происходит уже за сетчаткой [1] с.259

Развитие у человека близорукости обуславливается, в том числе и ослаблением аккомодации. Данному состоянию напрямую способствует довольно длительная зрительная работа, в особенности при условиях плохой освещенности рабочего пространства. Помимо этого, довольно большим значением в области развития близорукости обладает принятие неправильной позы при чтении (например, слишком близкое расстояние между глазами и читаемой книгой), постоянное перенапряжение глаз, а также и наследственная предрасположенность человека к близорукости [1], с. 260

Одним из действенных средств коррекционной работы с людьми, страдающими нарушениями зрения, является зрительная гимнастика. В последние годы в научно-популярной литературе можно встретить описания разных способов восстановления зрения с использованием специальных упражнений, разработано и успешно применяется на практике большое количество разнообразных оздоровительных методик, применение которых позволяет десяткам тысяч взрослых больных вернуть здоровье. Но большинство этих методик непригодны для работы с дошкольниками, особенно с маленькими детьми, которые имеют диагноз «задержка психического развития» или «умственная отсталость» [2]. В течение многих лет мы работали над проблемой повышения эффективности зрительной гимнастики с детьми дошкольного и младшего школьного возраста на занятиях

лечебной физкультурой. Для решения этой проблемы мы предлагаем применять игровые упражнения. Под игровыми упражнениями понимаются комплексные упражнения, которые обладают творческой направленностью и характером. Упомянутые упражнения представляют целую серию специальных двигательных режимов, которые окрашены художественным смыслом и требуют осмысления и регуляции. Данная серия упражнений вошла в программу «Театр исцеляющих и развивающих движений». В работе, направленной на профилактику и лечение зрительных нарушений нами применяются комплексные упражнения, заимствованные из раздела такой программы, как «Гимнастика для глаз – весело, полезно, интересно!». Особое и существенное отличие нашего комплекса гимнастики от других существующих состоит в том, что она сформирована из четырех последовательных блоков.

Для примера рассмотрим несколько основных упражнений. К ним относятся:

1. Поднять глаза вверх и опустить вниз, как бы заглядывая в глазницу. Повторять несколько раз. Перед началом данного упражнения, необходимо объяснить детям, что мы следим глазами за мячиком, который подпрыгивает высоко наверх и снова падает вниз и ударяется об пол.

2. Посмотреть сначала влево, потом вправо. При этом также глубоко заглядывая в глазницу.

3. Хлопать ресницами максимально часто.

4. Слегка зажмуриться. Данное упражнение следует повторить 2-3 раза.

5. Поднести ладони к глазам, и начать хлопать ресницами и щекоча ими ладони [3]

В непосредственной зависимости от возрастной группы детей, в комплекс зрительной гимнастики из каждого блока мы берем и включаем порядка 2-5 специальных упражнений. Игровые упражнения повышают эмоциональный фон занятия, способствуют развитию речи, воображения, разных видов памяти, внимания, творческих способностей, совершенствуют ритмизацию движений и речи, координацию движений, пространственную ориентировку и т.д. Кроме того, стоит отметить, что упомянутые упражнения оказывают комплексное воздействие одновременно на физическое, познавательное-речевое, художественно-эстетическое, а также и социально-личностное развитие детей [4]. Подчеркивается, что игровая гимнастика также является эффективной и по той причине, что дети с особым желанием выполняют рассматриваемые упражнения на занятиях, а также демонстрируют и повторяют их в стенах дома. Научно-экспериментальная работа в этом направлении проводилась нами почти десять лет. За эти годы мы выяснили, что динамика восстановления зрения у детей экспериментальных групп, в которых занятия проводились с применением игровых упражнений, значительно выше,

чем у детей контрольных групп, где зрительная гимнастика проводилась традиционным способом.

Далее рассмотрим наиболее эффективные упражнения, направленные на поддержание, восстановление и улучшение зрения.

Первое упражнение – «Шторки».

Необходимо быстро и легко моргать на протяжении двух минут. Данное упражнение способствует улучшению кровообращения.

Второе упражнение – «Смотрим в окно».

Необходимо слепить точку (шарик) из пластилина и разместить на окне. Далее следует выбрать за окном далекий объект, и несколько секунд смотреть на него, а после перевести взгляд на точку (шарик), расположенный на окне. Несколько позже нагрузку можно усложнить посредством фокусировки на четырех разно-удаленных объектах [5].

Третье упражнение – «Большие глаза».

Необходимо сесть ровно и прямо, а после – зажмурить глаза на пять секунд, а затем – широко их открыть. Данное упражнение следует повторять 8-10 раз. Такое упражнение позволяет укрепить мышцы век, улучшить кровообращение, а также позволяет расслабить мышцы глаз [3].

Четвертое упражнение – «Массаж».

При помощи трех пальцев каждой руки необходимо легко нажать на верхние веки, а после одной-двух секунд следует их убрать. Данное упражнение следует повторить три раза. Такое упражнение позволяет улучшить циркуляцию внутриглазной жидкости.

Пятое упражнение – «Гидромассаж».

Необходимо два раза в день (утром и вечером) ополаскивать глаза. В утреннее время следует сначала ополоснуть их горячей водой (при этом, не обжигаясь), а после ополоснуть холодной водой. Перед сном порядок ополаскивания глаз меняется, иными словами, сначала используем холодную воду, а после – горячую.

Также в рамках исследования представим методику восстановления зрения по Бейтсу.

Книга У. Бейтса «Отличное зрение без очков», изданное в 1901 году, сразу завоевала большую популярность. С помощью описанного метода тысячи людей восстановили свое зрение и отказались от очков. Основным принципом метода Бейтса заключается в следующем. [1], с. 269.

В соответствии с проведенными медицинскими исследованиями, можно сделать вывод, что наиболее частыми причинами дефектов зрения выступают функциональные расстройства. Данные расстройства в преимущественном большинстве случаев

представляется возможным преодолеть посредством использования простых и естественных методов лечения. Следовательно, потребность в проведении операции, ношения очков или контактных линз отпадает.

Стоит отметить, что эффективность и скорость лечения прибывает в непосредственной зависимости от сложности нарушения, а также его длительности и выполнения всех назначенных предписаний.

Пренебрежение советами и выписанными рекомендациями, перенапряжение глаз чрезмерной работой, чрезмерное физическое и умственное напряжение, а вместе с тем неправильное питание могут существенно усугубить и замедлить прогресс в проходимом лечении, а в ряде случаев и вовсе полностью его остановить. Для того чтобы не допустить подобной ситуации, необходимо максимально тщательно выполнять все предписания специалистов не только в течение прохождения всего курса лечения, но и после его завершения.

В соответствии с исследованиями, проведенными доктором Бейтсом, в качестве основной причины нарушения зрения выступает психологическое и физическое перенапряжение человека. Именно упомянутое перенапряжение и приводит к нарушениям аккомодации, иными словами, способности одинаково и четко видеть, как удаленные, так и близкие объекты.

Вопреки уже сформировавшемуся стереотипу, фокусировка зрения осуществляется, как посредством изменения кривизны хрусталика глаза, так и посредством изменения формы самого глаза человека. Это происходит в результате действия внешних мышц глазного яблока, которые отвечают за движение глаз абсолютно во всех существующих направлениях.

В результате сокращения соответствующих групп глазных мышц человека осуществляется приближение, либо напротив – отдаление задней стенки глаза, в непосредственной зависимости от того, фокусируется ли человек на удаленном объекте или близко расположенном объекте. Следовательно, преимущественное большинство нарушений зрения являются результатом нарушения аккомодации, в результате неправильной (нарушенной) работы внешних мышц глаза [6].

Если у человека наблюдается близорукость (миопия), то его глазному яблоку присуща постоянно вытянутая форма, которая не позволяет ему фокусироваться на объектах, расположенных на удаленном расстоянии. Если у человека наблюдается дальнозоркость (гиперметропия), то его глазное яблоко, напротив, обладает сдавленной формой, что не позволяет ему фокусироваться на предметах, расположенных на близком расстоянии.

Следовательно, для восстановления зрения необходимо использовать специальные методики и техники, которые направлены на снятие напряжения с глазных мышц. Также в комплексе необходимо соблюдать специальную диету и общее оздоровление организма человека. В результате это позволит существенно улучшить зрение человека, а порой и вовсе устранить имеющиеся различные дефекты зрения, включая близорукость, дальнозоркость, астигматизм.

Для того чтобы достичь наилучшего результата, требуется максимально осознанно относиться к вопросу лечения и четко соблюдать все рекомендации и инструкции специалистов. Основная задача состоит в том, чтобы научиться снимать напряжение с глаз и достигать необходимого уровня расслабления глазных мышц. Стоит отметить, что глубокое расслабление выступает в качестве основного залога для успешного восстановления зрения человека.

Гимнастика для глаз выступает одним из основных шагов на пути к улучшению зрения человека. Основная задача данных специальных упражнений состоит в том, чтобы максимально снять напряжение с глазных мышц и привести их в соответствующий тонус. В результате это предоставит возможность существенно ускорить весь процесс проводимого лечения и стабилизировать зрение.

Далее рассмотрим несколько основных упражнений:

1. Необходимо максимально мягко и с минимальными усилиями переводить глаза вверх и вниз по шесть раз. Совершаемые движения, по мере возможности, должны быть медленными и с одинаковыми интервалами. По мере расслабления амплитуда движений глаз человека будет увеличиваться. При этом необходимо сохранять предельную расслабленность и непринужденность. Данное упражнение следует повторять порядка два-три раза, делая при этом паузы между повторения в одну-две секунды [7].

2. Необходимо плавно переводить глаза из стороны в сторону по шесть раз. При этом необходимо быть расслабленным. Основная задача данного упражнения состоит в том, чтобы расслабить перенапряженные мышцы глаз человека. В связи с этим для движения глаз следует прилагать как можно меньше усилий. Рассматриваемое упражнение необходимо повторять по два-три раза с промежутком в одну-две секунды между совершаемыми подходами. При этом необходимо сохранять предельную расслабленность и непринужденность при увеличении амплитуды [8].

3. Необходимо поднести указательный палец к глазам на расстояние 20см. Затем следует сфокусироваться на данном пальце и перевести взгляд на большой объект, расположенный на расстоянии три метра и более. После этого необходимо перевести взгляд на палец, а затем снова сконцентрироваться на объекте, расположенном удаленно. Данное

упражнение следует совершать в довольно быстром темпе по 10 раз в обе стороны. Рассматриваемое упражнение необходимо повторять по два-три раза с промежутком в одну-две секунды между совершаемыми подходами. Представленное упражнение является одним из наиболее эффективных в области улучшения аккомодации.

4. Необходимо максимально мягко и медленно двигать глазами по кругу. Данное упражнение следует делать по четыре круга и повторять по два-три раза. Стоит отметить, что интервал между повторения составляет одну-две секунды.

Подчеркивается, что перед каждым упражнением следует расслабить глаза, при помощи накрытия их ладонями рук буквально на несколько секунд. Если человек носит специальные очки или линзы, то во время выполнения упражнений их необходимо снять. В случае если во время выполнения какого-либо упражнения у человека разболелись глаза, то следует прервать выполнение и немного отдохнуть. Также для лучшего отдыха можно умыться холодной водой и выполнить пальминг [9].

Гимнастика для шеи считается одним из основных аспектов, направленных на восстановление зрения человека. В результате перенапряжения шейных мышц, у человека поражаются нервные клетки и возникают существенные проблемы, связанные с кровоснабжением. Следовательно, для того, чтобы лечение было эффективным и принесло соответствующий результат, следует в обязательном порядке исключить существующие нарушения в позвоночнике и добиться полного расслабления мышц задней части шеи.

Наиболее эффективными упражнениями для шейного отдела являются следующие:

1. Необходимо принять свободное положение стоя. При этом руки должны быть расслаблены и опущены в низ. Затем следует поднять плечи максимально высоко и отвести их максимально назад. Затем необходимо вернуть плечи в исходное положение. Данное упражнение следует повторять 25 раз и делать его быстро, но аккуратно.

2. Необходимо принять свободное положение стоя. При этом руки должны быть расслаблены и опущены в низ. Затем следует отвести плечи максимально назад, а после поднять их максимально высоко. После этого необходимо вернуть плечи в исходное положение. Данное круговое упражнение следует повторять 25 раз и делать его быстро, но аккуратно.

3. Необходимо максимально низко опустить подбородок на грудь и расслабить шею. После этого следует медленно поднять голову и откинуть ее максимально назад. При выполнении данного упражнения не следует прилагать каких-либо усилий и напрягаться. Данное упражнение следует повторять 12 раз без перерыва [10].

Стоит отметить, что выполнение упражнений на постоянной основе направлено на расслабление мышц шеи и верхней части спины, что позволит улучшить приток крови и

нервной энергии к голове человека, нормализовать высокое и низкое давление, а вместе с тем благоприятно отразиться на общем состоянии зрения и самочувствия человека в целом. Такую гимнастику необходимо проводить в утреннее время или в утреннее и вечернее время, а также в течение дня в случае, если в этом есть потребность.

Моргание представляет собой довольно простое, но при этом максимально эффективное упражнение, направленное на снятие напряжения с глаз. Однако, у большинства людей, обладающих дефектом зрения, процесс моргания нарушен, поэтому они моргают намного реже, глаза становятся менее подвижными, а процесс моргания в целом осуществляется судорожно, не регулярно и при этом сопровождается напряжением.

Для того чтобы улучшить зрение и состояние глаз человека следует выработать следующую привычку: моргать как можно чаще в расслабленном состоянии для того, чтобы не допустить напряжения. Наиболее оптимальным является моргание не реже одного-двух раз каждые 10 секунд вне зависимости от обстановки и не прилагая при этом никаких усилий [11].

Холодная вода является наиболее эффективным средством, направленным на быстрое снятие напряжения и повышения тонуса глаз, мышц и тканей в целом. Для этого, в процессе умывания необходимо закрыть глаза и слегка плеснуть в них холодной водой. Данную процедуру необходимо повторять по 10-20 раз, а после аккуратно протереть закрытые глаза полотенцем [12].

Рассматриваемую процедуру следует повторять каждый раз, когда глаза человека устали, но не реже, чем три раза в день. При этом, следует отметить, что температура воды должна быть исключительно холодной, а не просто прохладной.

В завершении следует отметить, что необходимо свести к минимуму, а вовсе и полностью отказаться от потребления того, что активно продвигается посредством использования средств массовой информации. При этом к потребляемой пище следует относиться как к потребности, но ни в коем случае, как к средству для удовлетворения вкусовых желаний и привычек человека. Следовательно, поменяв свои привычки в еде, человек способен улучшить свое здоровье [13].

Список литературы:

1. Базарный В. Ф. Нервнопсихическое утомление учащихся в традиционной школьной среде. Москва : Эксмо, 1995. 402 с., 259 с
2. Фильчикова Л. И. Нарушения зрения у детей раннего возраста. Москва: Экзамен, 2004. 191 с.

3. Фитнес для мозга [Электронный ресурс] : Официальный сайт. URL : <http://fit4brain.com/8909> (дата обращения: 25.11.2022)
4. Теоретические и прикладные аспекты современного дошкольного образования : мат. междунар. науч.практич. конф. Ярославль : Издательство ЯГПУ им. К.Д. Ушинского, 2006. 351 с.
5. Рой М. Тренинг для глаз : реальная программа улучшения зрения. Москва : Эксимо, 2003. 112 с.
6. Левашов О. В. Зрение, мозг, движение. Москва : Юрайт, 2018. 128 с.
7. Храмова Е. Н. Тренинги и игры для глаз. Ростов-на-Дону : Феникс, 2019. 327 с.
8. Гейден К. Рецепты для улучшения зрения. Москва : Юрайт, 2018. 226 с.
9. Панков О. П. Очки-убийцы. Москва : Метафора, 2005. 238 с.
10. Норбеков М. С. Опыт дурака, или Ключ к прозрению. Санкт-Петербург : Весь, 2021. 314 с.
11. . Медведев И. Б. Наука – о глазах: как вернуть зоркость. Москва : Эксмо, 2020. 212 с.
12. Копылева О. С. Советы и рекомендации ведущих врачей. Москва: Эксмо, 2019. 192 с.
13. Медицина и здоровье [Электронный ресурс] : Официальный сайт. URL: <https://liqmed.ru/article/vosstanovlenie-zreniya-po-metodu-bejtsa/> (дата обращения: 25.11.2022)

*Елена Геннадьевна Акулова,
аспирант, Томский государственный педагогический университет (ул. Киевская, 60, Томск,
Россия, 634061); педагог-психолог МАДОУ № 13 (ул. Ф. Мюнниха, Томск, Россия, 634059).*

МОДЕЛИ ИНТЕГРАЦИИ ДЕТЕЙ С ОСОБЫМИ ОБРАЗОВАТЕЛЬНЫМИ ПОТРЕБНОСТЯМИ В РОССИЙСКИХ ДОШКОЛЬНЫХ ОРГАНИЗАЦИЯХ.

Аннотация В статье акцентируется внимание на развитие интеграционных процессов в современном обществе. Представляются две модели интеграции детей с различными стартовыми возможностями в дошкольном образовании. Дана классификация видов экстернальной интеграции, описываются характер совместной деятельности детей и взрослых, сопровождение детей с особенностями специалистами ДОУ, основные технологии и механизмы инклюзии. Показано, как экстернальная модель интеграции детей с индивидуально-психологическими особенностями реализуется в инновационном проекте «Мейнстриминг: равные условия при разных возможностях».

Abstract The article focuses on the development of integration processes in modern society. Two models of integration of children with different starting opportunities in preschool education are presented. The classification of types of external integration is given, the nature of the joint activities of children and adults, the support of children with special needs by pre-school specialists, the main technologies and mechanisms of inclusion are described. It is shown how the external model of integration of children with individual psychological characteristics is implemented in the innovative project "Mainstream: equal conditions with different opportunities".

Ключевые слова: модели интеграции, дети с особыми образовательными потребностями, интернальная и экстернальная модели интеграции, инклюзия.

Keywords: integration models, children with special educational needs, internal and external integration models, inclusion.

В настоящее время большое значение приобретает интеграция людей с особыми образовательными потребностями в повседневную жизнь общества, что во многом обусловлено возросшим осознанием ценности человеческого многообразия [1].

В современных дошкольных организациях России выделяются две модели образовательной интеграции детей с ограниченными возможностями здоровья. Одна из них – интернальная, связанная с традиционной системой специального обучения. К ней относят следующие формы обучения дошкольников с ОВЗ: центр раннего вмешательства, детские сады для дошкольников с проблемами в развитии; группы компенсирующего вида в дошкольных учреждениях [2].

Вторая модель интеграции детей с особыми образовательными потребностями -

экстернальная, она предполагает взаимодействие специального и массового обучения. Приведенные в таблице разные комбинации экстернальной интеграции находятся в России в стадии развития, являются переходными от дифференцированного обучения детей с особенностями в специальных учреждениях к интегрированному обучению в массовых общеобразовательных организациях.

Таблица 1. Виды экстернальной интеграции

Виды	Группы комбинированного вида в дошкольных образовательных учреждениях	Мейнстриминг	Полная инклюзия
Содержание	Уровень психофизического развития ребёнка с ОВЗ, позволяет ему овладеть лишь небольшой частью необходимых умений и навыков, наравне со своими нормально развивающимися сверстниками.	Показания к данной модели интеграции не зависят от достигнутого уровня психофизического развития детьми имеющими ОВЗ	Уровень психофизического развития и речевого развития ребёнка с ОВЗ соответствуют или приближаются к возрастной норме сверстников[3].
Время пребывания	Время совместной деятельности дозируется, при этом воспитанники с ОВЗ могут посещать общеразвивающую группу, в то время, которое предусмотрено	Время дозировано. Совместная деятельность должна осуществляться не реже 2-х раз в месяц на прогулке или в период подготовки и проведения совместных мероприятий.	Дозировка времени интеграции отсутствует – дети в течение всего дня находятся вместе с нормально

	расписанием этих групп.		развивающимися сверстниками [4].
Характер совместной деятельности	Содержание совместной деятельности регламентируется теми занятиями и видами деятельности, которые могут быть успешно освоены детьми с ОВЗ в ситуации совместного обучения и воспитания.	Содержание совместной деятельности направлено на формирование позитивного взаимодействия между воспитанниками общеразвивающих и специальных групп.	Содержание совместной деятельности не регламентируется: дети с ОВЗ посещают все учебные занятия совместно с нормально развивающимися сверстниками.
специалисты сопровождения	Вовлечены педагоги групп общеразвивающей направленности, педагоги-дефектологи, инклюзивные педагоги, психологи.	Педагоги специальных и групп общеразвивающей направленности принимают паритетное участие.	Педагоги групп общеразвивающей направленности
Технологии и механизмы интеграции	Технологии безбарьерного общения и обучения, адаптированные программы и маршруты для детей с ОВЗ	Технологии социальной адаптации, коммуникативные приемы. Создание атмосферы принятия детей с особенностями, развитие и прогандирование толерантного отношения в обществе.	Технологии включение детей с ОВЗ и создание инклюзивной образовательной среды для всех детей

В рамках развития экстернатальных форм интеграции в МАДОУ №13 города Томска был запущен инновационный проект «Мейнстриминг: равные условия при разных возможностях

(способы социализации детей с ограниченными возможностями через дополнительную образовательную и досуговую деятельность ДООУ)» [5].

Целью проекта стало улучшение качества обслуживания детей раннего и дошкольного возраста с особыми образовательными потребностями и создание региональной модели инклюзивного образования в системе дошкольных образовательных учреждений города Томска, а также активное включение детей – инвалидов и детей ОВЗ, не посещающих детский сад, в дополнительную образовательную и досуговую деятельность ДООУ, эффективное комбинирование компенсирующего и инклюзивного видов обучения в ДООУ. Проект получил активное развитие благодаря эффективному сетевому партнерству. В нем участвовали дети с ОВЗ и дети-инвалиды, родители, педагоги, подготовленные специалисты МАДОУ № 13. Стейкхолдерами проекта выступили представители высшей школы и общественные организации. Среди них - институт философия и права Сибирского отделения Российской академии наук (ИФПР СО РАН), Томский государственный университет, ОГБПОУ «Томского государственного педагогического колледжа», Федеральное государственное бюджетное научное учреждение «Институт возрастной физиологии Российской академии образования» (г. Москва), Федеральное государственное бюджетное научное учреждение «Институт художественного образования и культурологии Российской академии образования», Санкт-Петербургская общественная организация «Санкт-Петербург за экологию Балтики» (г. Санкт-Петербург). Результативность инновационного проекта достаточно высока: 1025 детей приняло участие в различных викторинах марафонах, концертах, соревнованиях и праздниках, из них 228 детей с особыми образовательными потребностями, 324 взрослых помогли детям организовать досуговые мероприятия и получили профессиональный опыт в инклюзивном образовательном движении.

В настоящее время актуальным является внедрение в практику «Международной классификации функционирования, ограничения жизнедеятельности и здоровья» (МКФ) [6]. Главная цель такой оценки – получение необходимой информации для построения программы помощи ребенку и семье, чтобы максимально нормализовать их жизнь и улучшить функционирование ребенка в повседневной жизни. Поэтому в фокусе педагогического внимания возникает функционирование ребенка, его возможности, а не дефекты. Данная позиция создает резонанс в педагогическом сообществе и подталкивает его в сторону развития инклюзивного образования в стране.

Литература:

1.Алехина С.В. Современный этап развития инклюзивного образования в Москве // Инклюзивное образование: Сборник статей / отв. ред. Т.Н. Гусева. — Москва : Центр «Школьная книга», 2010. — Вып. 1.- С.12-24.

- 2.Егорова Т.В. Социальная интеграция детей с ограниченными возможностями: Учеб. пособие. -Балашов: Николаев, 2002. — 80 с.
- 3.Асмолов, А. Г. Системно-деятельностный подход к разработке стандартов нового поколения / А. Г. Асмолов // Педагогика. - 2009. - №4.- С.18-22.
- 4.Иваненко, М.А. Педагогическое сопровождение социально-личностного развития ребенка в период детства: автореф. дис. ...канд. пед. наук /М. А. Иваненко/- Екатеринбург, 2005. - 22с.
5. Акулова, Е. Г. Инклюзивная технология взаимодействия специалистов ДОУ «За рамками кабинета» как эффективная форма психолого-педагогического сопровождения детей с ООП /Е.Г. Акулова// Вестник практической психологии образования.-2019- № 4 (4) –С.142-148.
- 6.Bronfenbrenner, U. (1979). The Ecology of Human Development: Experiments by Nature and Design. Cambridge, MA: Harvard University Press) /Международная классификация функционирования, ограничений жизнедеятельности и здоровья (МКФ с изменениями и дополнениями по состоянию на 2016 год).- СПб., Человек, 2017.

Ломова Ольга Александровна,

кандидат педагогических наук, доцент кафедры безопасности жизнедеятельности и здоровьесберегающих технологий, Петрозаводский государственный университет, г.

Петрозаводск

ПРОЕКТНО-ИССЛЕДОВАТЕЛЬСКАЯ ДЕЯТЕЛЬНОСТЬ СТУДЕНТОВ В ПРОФЕССИОНАЛЬНОЙ ПОДГОТОВКЕ БУДУЩИХ УЧИТЕЛЕЙ

Аннотация. В статье рассмотрены понятия «проектная деятельность», «исследовательская деятельность», «самостоятельная работа студентов», «проектно-исследовательская деятельность»; выделены особенности научно-исследовательской деятельности в системе высшего образования по педагогическому направлению. Сделан вывод о том, изучение и анализ опыта организации проектно-исследовательской деятельности позволили рассмотреть возможность собственной практической образовательной деятельности. Цель работы – рассмотреть особенности организации проектно-исследовательской деятельности. Определены условия организации проектно-исследовательской деятельности студентов: систематическая и планомерная работа по организации мероприятий проектной и исследовательской направленности; конструктивное взаимодействие, сотрудничество участников образовательного процесса; осуществление своевременного контроля и консультационной помощи студенту; организация и обеспечение самостоятельной работы студентов.

При подготовке статьи были учтены нормативные документы, в частности Приказ Министерства образования и науки РФ от 15.03.2018 № 125 «Об утверждении ФГОС ВО – бакалавриат по направлению подготовки 44.03.05 Педагогическое образование (с двумя профилями подготовки) [2], а также результаты исследований по вопросам проектно-исследовательской деятельности в системе высшего образования в России.

Данная статья будет интересна специалистам, педагогам, осуществляющим образовательную деятельность в вузах.

Annotation. The article considers the concepts of "project activity", "research activity", "independent work of students", "project research activity"; highlights the features of research activity in the system of higher education in the pedagogical direction. The conclusion is made that the study and analysis of the experience of organizing design and research activities allowed us to consider the possibility of our own practical educational activities. The purpose of the work is to consider the features of the organization of design and research activities. The conditions for

the organization of students' project and research activities are defined: systematic and systematic work on the organization of project and research activities; constructive interaction, cooperation of participants in the educational process; timely monitoring and consulting assistance to the student; organization and provision of independent work of students.

When preparing the program, regulatory documents were taken into account, in particular the Order of the Ministry of Education and Science of the Russian Federation No. 125 dated 03/15/2018 "On approval of the Federal State Educational Standard for Bachelor's Degree in the field of training 44.03.05 Pedagogical Education (with two training profiles) [2], as well as the results of research on design and research activities in the higher education system in Russia.

This article will be of interest to specialists, teachers who carry out educational activities in universities.

Ключевые слова: проектно-исследовательская деятельность студентов, самостоятельная работа, проектно-исследовательские компетенции, проект, педагогические технологии.

Key words: students' project-research activity, independent work, project-research competences, project, pedagogical technologies.

Современные условия жизни человека динамичны, все изменения происходят очень быстро. Человек, адаптируясь к новым условиям, тоже меняется. Доступность информации дает возможность человеку знакомиться с новыми тенденциями в различных областях. Современная система образования нацелена на то, чтобы научить человека разумно пользоваться информацией, принимать правильные решения. Поэтому, вопросы в обеспечении условий для самоопределения, самореализации и саморазвития личности студента в профессиональном образовании, являются актуальными.

Проектно-исследовательская оказывает большое значение в мотивации студентов к активной учебной и познавательной деятельности студентов и способствует применению их исследовательских умений на практике.

В научных публикациях исследователи и ученые такие как, Л.В. Байбородова, Е.А. Швед, В.А. Болотюк, Л.А. Болотюк [7, С. 216], М.Г. Тен, С.В. Максимова, И.В. Субботина [7, С. 246], В.А. Тариева, Р.И. Хатуева [7 С. 213] и др. рассматривают вопросы организации командной работы студентов, выделяют современные подходы к формированию профессиональных компетенций, форм обучения и дидактического сопровождения исследовательской деятельности, обучающихся [5. 6, 7, 11]. Вопросы реализации проектных технологий рассматриваются в работах П.Д. Гаджиевой, Р.В. Раджабовой, А.З. Хайрулаевой [4, с. 221], Е.Ю. Бухтиаровой [4, с. 17], Л.И. Аббасовой [4, с. 62].

В рамках данной темы были выделены основные понятия, проведен анализ организации научно-исследовательской деятельности в педагогическом образовании.

Методы исследования. Анализ и синтез для изучения научной литературы; конкретизация и обобщение – для выявления особенностей и определения педагогических условий осуществления проектно-исследовательской деятельности студентов, наблюдение и изучение педагогического опыта.

Для данного исследования важно было рассмотреть такие понятия как «проектная деятельность», «исследовательская деятельность», «проектно-исследовательская деятельность», «самостоятельная работа студентов».

В педагогическом словаре [14] дано определение метода проектов, как «система обучения, в которой знания и умения учащиеся приобретают в процессе планирования и выполнения постепенно усложняющихся практических заданий – проектов» [14]. Проектная деятельность - естественная среда для формирования и оценивания ключевых компетентностей [14].

Рассматривая понятие «проектная деятельность» [8, 14] мы выделяем, что это вид образовательной деятельности, основной задачей которой является проектный способ достижения цели через решение конкретной проблемы в условиях ограниченности срока и ресурсов, которая завершается практическим результатом в виде реализации проекта – демонстрации – презентации «уникального» продукта в заранее обговоренном формате: презентация, программу, видео, интервью, доклад, рисунок, чертеж и т. д.

Деятельность участников проекта предполагает самостоятельное, творческое приобретение знаний в процессе решения практических задач, требующих интеграции компетенций из разных предметных областей. Проектная работа предусматривает коллективное участие обучающихся в реализации проекта. Руководителю проекта важно спланировать виды деятельности для каждого участника [4, С.190 - 191].

Исследовательская деятельность, основная целью в данном виде деятельности проведение научно-исследовательской работы, при выполнении которой проводится исследование в целях расширения имеющихся и получения новых знаний, осуществляется доказательство или проверки гипотез с использованием общепринятых методов исследования (эксперимент, опыт, анкетирование, опрос и др.). В практике педагогической деятельности принято выделять такие виды научно-исследовательских работ [6,11] как, подготовка научных сообщений, защита рефератов, выполнение практических, лабораторных работ в рамках учебных дисциплин, написание курсовой и выпускной квалификационной или дипломной работы.

Неотъемлемой частью образовательного процесса и организационной формой обучения на всех уровнях профессионального образования является самостоятельная работа студентов (СРС) [12, 13]. При организации проектно-исследовательской деятельности на том или ином этапе выполнения задания студентом выполняется определенная работа в виде поиска, сбора и анализа необходимой информации, оформления результата работы, подготовки к его представлению и защите. Поэтому важно использовать возможность оперативной обратной связи, например, дистанционный ресурс (в системе moodle или др.) для того, чтобы студент оперативно мог разместить результаты выполненного задания, а преподаватель – своевременно проверил, отметил замечания или провел индивидуальную консультацию. Исследователи отмечают, результативность в проведении научно-исследовательской работы студентов будет выражаться в умении: 1) осуществлять планировать своей работы, учитывая и альтернативные варианты; 2) использовать различные источники информации; 3) самостоятельно отбирать и накапливать материал; 4) анализировать, аргументировать мнение; 5) устанавливать контакты; 6) создавать «конечный продукт»; 7) представлять созданное перед аудиторией.

Как отмечают исследователи [10, С.79] «интеграция проектной и исследовательской деятельности студентов формирует у студентов способность к осуществлению практической деятельности, а именно – способность определять цель деятельности и планировать пути ее достижения, анализировать и оценивать результаты» [10].

Федеральным государственным образовательным стандартом высшего образования определено что, современный педагог должен обладать организационными, творческими, коммуникативными и рефлексивными умениями, чтобы разрабатывать и реализовывать проектную деятельность в образовательном процессе [1].

Анализ основной образовательной программы направления подготовки 44.03.05 Педагогическое образование (с двумя профилями подготовки) профили Образование в предметных областях «Безопасность жизнедеятельности и Физическая культура» Института физической культуры, спорта и туризма Петрозаводского государственного университета [2, 9] показал, что проектная, научно-исследовательская деятельность включены в структуру подготовки бакалавриата. Учебным планом предусмотрены дисциплины «Проектно-технологическая практика» и Научно-исследовательская работа (получение первичных навыков научно-исследовательской работы). Решение основных задач по данным дисциплинам предусматривает формирование интереса к профильной педагогической деятельности, выработка потребности в самообразовании; поиск, анализ и творческое использование литературных источников по теме проекта; получение опыта планирования индивидуальной/групповой деятельности, опыта работы над проектом в соответствии с составленным планом; использование программного обеспечения и информационно-коммуникационных технологий для реализации проектного задания; приобретение опыта самостоятельной деятельности и/или совместной деятельности в группе в работе над проектом [9].

В рамках дисциплины «Проектно-технологическая практика» проводится учебная проектно-технологическая практика со студентами 2 и 3 курсов. Компетенции обучающегося, формируемые в результате прохождения практики (ПК – 2): проявляются в способности к организации научных исследований и проектов по фундаментальным и прикладным аспектам педагогики, теории и методике обучения основам безопасности жизнедеятельности и физической культуре, проблемам всестороннего изучения опасных факторов среды. Индикаторы достижения компетенций профессиональной педагогической деятельности проявляются в умении: ПК 2.1. Совместно с обучающимися формулировать проблемную тематику учебно-проектной деятельности в предметной области безопасности жизнедеятельности и физической культуры; ПК 2.2. Определять содержание и требования к результатам индивидуальной и совместной учебно-проектной деятельности в предметной

области безопасности жизнедеятельности и физической культуры; ПК-2.3. Планировать и организовывать научные исследования и проекты в рамках всестороннего изучения опасных факторов среды.

Цель практики: получение навыков проектно-технологической работы по профилю профессиональной деятельности, овладение навыками подготовки проектов, приобретение опыта подготовки отчета по практике в форме презентации. Достижение данной цели осуществляется в ходе решения таких задач как: 1). Формирование интереса к профильной педагогической деятельности, выработка потребности в самообразовании; 2). Поиск, анализ и творческое использование литературных источников по теме проекта; 3). Получение опыта планирования индивидуальной/групповой деятельности, опыта работы над проектом в соответствии с составленным планом; 4) Использование программного обеспечения и информационно-коммуникационных технологий для реализации проектного задания; 5). Приобретение опыта самостоятельной деятельности и/или совместной деятельности в группе в работе над проектом.

В ходе проектно-технологической практики используются технологии проблемного обучения, информационно-коммуникационные технологии и проектные технологии.

Проблемное обучение – это организация процесса обучения, при котором студенты включаются в поиск решения новых для них проблем.

Информационно-коммуникационные технологии - это новые информационные технологии обучения, которые представляют собой процессы подготовки и передачи информации обучаемым на основе использования средств вычислительной техники, компьютерных технологий, программного обеспечения и сетей различного уровня.

Использование проектной технологии позволяет организовать самостоятельную познавательную и практическую деятельность обучающихся в исследовательской и предметно-продуктивной деятельности, формировать широкие возможности для достижения личностных результатов в обучении, овладеть алгоритмом и умением выполнять проектные работы индивидуально или в группе.

Результатом данной практической деятельности является проект - конечный продукт, получаемый в результате планирования и выполнения комплекса учебных и исследовательских заданий. Позволяет оценить умения обучающихся самостоятельно конструировать свои знания в процессе решения практических задач и проблем, ориентироваться в информационном пространстве, оценить уровень сформированных аналитических, исследовательских навыков, навыков практического и творческого мышления. Выполняется студентами в индивидуальном порядке или группой обучающихся. Студентам предлагаются примерные темы для проектно-технологической

практики по профилю направления подготовки бакалавриата «Образование в предметных областях (Безопасность жизнедеятельности и Физическая культура)»: Обеспечение личной безопасности в повседневной жизни. Личная безопасность в условиях ЧС. Современный комплекс проблем безопасности социального характера. Средства коллективной и индивидуальной защиты населения. Первая помощь при ранениях, несчастных случаях и заболеваниях. Здоровый образ жизни и его составляющие и др.

В реализации дисциплины «Научно-исследовательская работа (получение первичных навыков научно-исследовательской работы)» предусматривается подготовка научно-исследовательской работы (курсовой проект) на 2, 3, 4 курсов. Особенностью выполнения заданий по данной практической деятельности является то, что обучающемуся в рамках прохождения практики предлагается комплект практических задач, нацеленный на выработку умений и навыков ведения научно-исследовательской работы. Так же предлагается перечень тем для собеседования и тем для выполнения курсового проекта по разделам «Безопасность жизнедеятельности» и «Физическая культура», «Методика обучения безопасности жизнедеятельности».

Процесс подготовки и защиты курсовой работы (проекта) состоит из ряда последовательных этапов: 1) выбор темы, постановка цели и задач; 2) подбор и изучение источников информации по теме; 3) выполнение работы. 4) проверка проекта (работы) руководителем. 5) устранение студентом замечаний после проверки; 6) разработка тезисов доклада для защиты. 8) защита проекта (работы) в комиссии.

Таким образом, рассмотрев особенности организации проектно-исследовательской деятельности в рамках профессиональной подготовки студентов педагогических специальностей можно выделить следующие педагогические условия, обеспечивающих успешную организации проектно-исследовательской деятельности студентов:

- систематическая и планомерная работа по организации мероприятий проектной и исследовательской направленности;
- конструктивное взаимодействие, сотрудничество участников образовательного процесса;
- осуществление своевременного контроля и консультационной помощи студенту;
- организация и обеспечение самостоятельной работы студентов.

Изучение и анализ опыта организации проектно-исследовательской деятельности позволил рассмотреть возможность собственной практической деятельности.

Литература

1. Федеральный закон от 29.12.2012 N 273-ФЗ (ред. от 07.10.2022) «Об образовании в Российской Федерации» (с изм. и доп., вступ. в силу с 13.10.2022). [Электронный ресурс]. URL: <https://clck.ru/32nfro> (дата обращения: 21.10.2022).
2. Приказ Министерства образования и науки РФ от 15.03.2018 № 125 «Об утверждении *Федерального государственного образовательного стандарта высшего образования – бакалавриат по направлению подготовки 44.03.05 Педагогическое образование (с двумя профилями подготовки)*. [Электронный ресурс]. URL: <https://clck.ru/32nfs4>
3. Алипханова Ф. Н. Проектно-исследовательская деятельность студентов и ее роль в педагогическом образовании // МНКО. 2014. №6 (49). URL: <https://clck.ru/32nfsz> (дата обращения: 27.11.2022).
4. Бабаева Э.С., Жамборов А.А. Особенности организации проектно-исследовательской деятельности обучающихся // МНКО. 2020. №4 (83). С.190 URL: <https://clck.ru/32nfv2> (дата обращения: 27.11.2022).
5. Гороя, В. И. Научно-исследовательская работа: учебное пособие для вузов / В. И. Гороя. — Москва: Издательство Юрайт, 2022. — 103 с. — (Высшее образование). — Текст: электронный // Образовательная платформа Юрайт [сайт]. — URL: <https://urait.ru/bcode/496767> (дата обращения: 27.11.2022).
6. Коваленко Ю.А., Жуковская Т.В. Проектно-исследовательская деятельность студентов вуза в условиях информатизации учебного процесса // ОТО. 2012. №4. URL: <https://clck.ru/32nft6> (дата обращения: 27.11.2022).
7. Мир науки, культуры, образования. – 2020. – №1 (80). – 464с. URL: file:///C:/Users/mama/Downloads/1_2020.pdf
8. Новиков А.М. Педагогика: словарь системы основных понятий. – М.: М.: Издательский центр ИЭТ, 2013. С.182. [Электронный ресурс]. URL: http://www.anovikov.ru/dict/ped_sl.pdf
9. Образовательные программы ПетрГУ. URL: <https://clck.ru/32ng2B> (дата обращения: 27.11.2022).
10. Овинова Л.Н., Шрайбер Е.Г., Колмакова В.С. Педагогические условия реализации метода проектов в образовательном процессе вуза. Вестник ЮУрГУ. Серия «Образование. Педагогические науки». 2019. Т. 11, № 2. С. 79–90. [Электронный ресурс]. URL: <https://file.pedagogicheskie-usloviya-realizatsii-metoda-proektov-v-obrazovatelnom-protsesse-vuza.pdf>

11. Основные виды научно-исследовательских работ. [Электронный ресурс]. URL: <https://clck.ru/32nfsW>

12. Положение о практике обучающихся, осваивающих основные профессиональные образовательные программы высшего образования в ПетрГУ. - URL: <https://clck.ru/32ng2G>

13. Положение об организации самостоятельной работы в ПетрГУ. - URL: <https://clck.ru/32ng2N>

14. Словарь по педагогике (междисциплинарный) / Г. М. Коджаспирова, А. Ю. Коджаспиров. - М. ; Ростов н/Д : МарТ, 2005 (Тул. тип.). - 447 с. [Электронный ресурс]. URL: <https://clck.ru/32ng2U>.

Кремер Татьяна Олеговна, магистрант, Омский государственный педагогический университет» в г. Таре (Филиал ОмГПУ в г. Таре)

РЕАЛИЗАЦИЯ КОМПЕТЕНТНОСТНОГО ПОДХОДА В ПРОЦЕССЕ ПОСТРОЕНИЯ СОДЕРЖАНИЯ ОБРАЗОВАНИЯ В НАЧАЛЬНОЙ ШКОЛЕ

Аннотация. В статье автор рассказывает какие задачи необходимо выполнить для успешной реализации компетентностного подхода в содержание начального образования. Поясняет чем актуальна данная проблема, озвучивает основную цель исследования. Дает определение таким понятиям, как «компетенция» и «компетентность», перечисляет основные компоненты компетентности. Затем обозначает классификацию основополагающих компетенций младших школьников и рассматривает какие образовательные технологии, методы, приемы подойдут для реализации данного подхода. Приводит примерный перечень заданий, по каждому предмету, на развитие определенных компетенций у школьников.

Annotation. In the article, the author tells what tasks need to be performed for the successful implementation of the competence approach in the content of primary education. Explains why this problem is relevant, voices the main purpose of the study. Defines concepts such as "competence" and "competency", lists the main components of competency. Then it designates the classification of the fundamental competencies of younger schoolchildren and considers which educational technologies, methods, techniques are suitable for the implementation of this approach. Provides an approximate list of tasks, for each subject, for the development of certain competencies among schoolchildren.

Ключевые слова: компетентностный подход, компетенция, компетентность, компоненты, субъект деятельности.

Keywords: competence approach, competence, competency, components, subject of activity.

Обновление содержания и методов обучения школьного образования, в частности начального, и достижение на данной основе существенных результатов, на сегодняшний день является одной из приоритетных задач образования.

В этом направлении наиболее существенную роль обновления содержания образования выполняет компетентностный подход.

Компетентностный подход и пути его реализации – являются ответом на вопросы, какие в итоге результаты и качество образования нужны школьнику, чтобы стать востребованным и успешным в современном социуме.

А так как принято считать, что весьма справедливо, что начальная школа считается фундаментом закладки умений и навыков, то будет правильным ужесточить требования с целью реализации образовательного процесса, а именно создание условий для успешного овладения необходимыми компетенциями.

Однако, есть противоречия, которые существуют в обучении на сегодня. Эти противоречия выражаются между актуальными требованиями по подготовке выпуска школьников начального звена, в соответствии с компетентностной моделью и той, что существует в наше время. Явно выявленное противоречие и указало на проблему исследования.

Соответственно, основной целью данного исследования будет являться: создание модели содержания образования начального обучения в основе которого лежит компетентностный подход, с обоснованием теоретического и практического результатов.

Для достижения цели необходимо отобрать методы и средства построения содержания образования в начальной школе. А также создать условия для реализации компетентностного подхода в процессе разработки содержания образования, что будет являться предметом исследования.

Какие же задачи были поставлены:

1. Изучение педагогических, научных публикаций, статей, нормативной документации по теме исследовательской работы с целью разработки концептуальных основ исследования.

Компетентностный подход не является чем-то новым в образовании. Образовательная система уже давно ориентируется на умения специальные и комплексные, обобщенные способы деятельности. Это отражено в работах таких педагогов как М.П.Скаткин, И.Я.Лернер, Г.П.Щедровицкий, В.В.Краевский, В.В.Давыдов. А одним из идейных лидеров в этом вопросе является И.А.Зимняя. Которая является доктором психологических наук, профессором, действительным членом РАО, автором одной из первых публикаций по этой проблеме «Ключевые компетенции» – новая парадигма результата образования» (Высшее образование сегодня, 2003 г.), статьи «Компетентностный подход». В своем интервью автор рассказывает прежде всего о том, что понятия «компетентность» и «компетенция» отделены друг от друга. *Компетенция* – это факторы, которые способствуют лучшему результату в деятельности, в обучении и т. д. Это

мотивация или способность, эмоции, сюда же можно отнести знания и умения- все то, что ведет к результату деятельности и осознанию себя, как субъекта.

Компетентность-это личностная черта. Формирование происходит на основе компетенций, которые входят в нее.

Самой главной заслугой Ирины Алексеевны является то, что она представила структуру компетентности. Вот эти компоненты:

Знания являются первым из них. Знание того, что сопутствует деятельности, это осведомленность на разных этапах. Туда входят содержание и знание программы деятельности.

Второй компонент-это умение проявить сформированные способности. Без автоматизированных действий, другими словами навыков, либо умений или приобретённого опыта, компетентности не бывает.

Основным компонентом является -ценность, ценностно-смысловое звено. Это понимание, осмысление того, что делаешь и для чего.

Следующий компонент -компонент регуляции. Это умение строить свою деятельность, регулируя и меняя тактику.

И последний компонент – это готовность. Иными словами, умение включиться в работу.

Следующей задачей, которая была поставлена:

2. Обозначить классификацию основополагающих компетенций младших школьников.

Итак, выделяется шесть ключевых компетенций, работать над формированием которых необходимо работать уже в начальной школе.

1.Ценностно-смысловые компетенции.

Очень часто можно увидеть такую картину, когда при работе в группе, определенному ученику, путем жребия, выпадает стать лидером, взять на себя роль лидера. И в этот момент учащийся начинает паниковать, отказываться от этой роли. Естественно, задача учителя в данной ситуации убедить, вселить уверенность в том, что он справится, все получится.

2. Учебно-познавательные компетенции.

Бывает так, что ребенок прекрасно выполняет письменные задания, в целом хорошо справляется. Но когда встает вопрос о том, чтобы высказать свое мнение по какому-либо вопросу или самостоятельно найти решение возникшей проблеме, ученик теряет. Потому что, привычка работать по шаблону настолько укоренилась, что ученик и не видит смысла выходить из зоны своего комфорта. Работа учителя заключается в том, чтобы постепенно

давать такому ребенку больше самостоятельности, учить аргументировать свои действия, не бояться.

3. Социокультурные компетенции.

Очень важно, чтобы дети были ознакомлены в процессе воспитательных мероприятий о роли каждого члена социума, так сказать, могли примерить на себя роль: семьянина, гражданина, работника, собственника, потребителя и покупателя. Самый лучший способ передать этот опыт через игру. Только играя дети познают мир, учатся контактировать с окружающим их. Учитель же в данном случае должен создать необходимые условия, продумать ход, сценарий, распределить роли.

4. Коммуникативные компетенции:

В малоизвестном или вообще незнакомом обществе очень трудно взрослому человеку себя представить, рассказать о себе достаточно интересно, чтобы заставить себя слушать, других. А что говорить тогда о ребенке, особенно если необходимо представить не только себя, но и представить школу или страну... Конечно, если ребенок не имеет опыта поведения в обществе, не знаком с культурой ведения диалога, работой в группе, то он будет чувствовать себя некомфортно. Понятно, что работа должна строиться так, чтобы ребенок начиная с класса, затем, уровня школы, района и т.д. умел себя презентовать. Выступать с докладами, рефератами, проектами... это требует от учителя большого труда, профессионализма. Но только таким образом можно победить чувство неловкости, страха. А первые победы могут одарить уверенностью.

5. Информационные компетенции.

В век информационных технологий говорить о том, что знание компьютера просто необходимо, нет смысла. В период дистанционного обучения всем пришлось столкнуться с такой проблемой, как умение работать с большим потоком информации, -аудио, -видео. Способность быстро реагировать на сообщения, письма электронной почты. Правильно оформлять при работе с текстовыми редакторами свои работы. А в некоторых случаях самостоятельно работать в интернете и находить нужную информацию. Кому-то такая форма работы принесла положительные оценки, но есть и противоположные случаи. Это говорит о том, что не ребенок что-то не понял, а скорее всего просто не сумел сориентироваться в бешеном потоке информации, возможно не владел навыками работы с гаджетами, Интернетом. Учителю важно не исключать и того, что причина может быть просто в техническом незнании, а может быть просто отсутствии какого-либо из средств.

6. Природоведческие и здоровьесберегающие компетенции.

Так складывается, что дети, которые очень успешны в учебе, в общественной деятельности... в последствии начинают страдать различными недугами, как показывает

статистика только 3-4 % детей заканчивают школу без проблем со здоровьем, остальные же имеют хронические заболевания. Поэтому очень важно, чтобы дети посещали спортивные секции, кружки. Они должны понимать, что здоровый человек имеет больше возможностей для реализации, что самая большая ценность, это здоровье. Причем, здоровье не только физическое, но и психическое. Понятно, что учитель просто физически не способен проконтролировать ребят, предусмотреть какие-то нежелательные последствия, но одной из посильных форм работы все же является беседа с родителями на эту тему, на родительских собраниях или частных беседах.

Отсюда, мы делаем следующий вывод, чтобы реализовать данный подход в школьном образовании, перед нами стоит решение следующей задачи, а именно:

3. Выявить необходимые образовательные условия для успешного построения модели обучения младших школьников на основе компетентностного подхода.

Если раньше целью школьного образования было ответить на вопрос: что нового узнал ученик в начальной школе? То теперь вопрос звучит иначе: чему научился ученик в начальной школе?

Ученик выступает в компетентностном подходе в позиции -субъекта деятельности. Между учителем и учеником другой вид взаимоотношений, он выражается в организации и деятельности на уроке следующим образом:

1. Преобладает диалогическая форма обучения.
2. Совместное планирование деятельности на уроке, сотрудничество.
3. Доброжелательность по отношению друг другу.
4. Умение давать обратную связь, без боязни или стеснения.
5. Поощрение, акцент на успешность в разных видах деятельности.
6. Заинтересованность обеих сторон в рефлексии, объективной самооценки деятельности.

Безусловно, в начальной школе необходимо заложить основу готовности к решению проблем, желанию самообразовываться, умению применять информационные источники, коммуникабельности. Это возможно, если применять современные образовательные технологии.

Основные методы и способы обучения, позволяющие реализовать компетентностный подход: технологии свободного выбора, проблемные технологии, исследовательские, технологии саморазвития, групповые технологии, диалогические технологии, игровые.

В работе возможно использование заданий компетентностного характера:

1. Задания, направленные на применение творческих способностей.

2. Задания с обыгрыванием нестандартной ситуации.
3. Задания исследовательского, поискового характера.
4. Многооперационные задания.

Лучше начиная, с первого класса начать развивать умения проектировать и исследовать, прививая интерес к познавательной деятельности, расширяя тем самым, кругозор. Это могут быть мини проекты на тему: «Веселая азбука», «Животный и растительный мир нашей области, занесённый в Красную книгу», «Мое маленькое исследование в науке».

Во втором и третьем классах уже возможна полноценная работа над проектами.

На уроках приветствуется групповая форма обучения с делением на микрогруппы, что позволяет развивать умение диалогической речи. Необходимо приучать к тому, чтобы дети свободно выражали свои мысли. Развитая речь позволяет это сделать. Поэтому часто даются задания творческого характера, сочинить стих, сказку, рассказ и т.д., нарисовать.

На математике возможен такой вид работы, как сочинение. Детям такой вид работы очень нравится, развивает фантазию, хорошо закрепляет ранее изученные свойства фигур, цифр.

На уроках познания мира, окружающий мир просто необходима работа исследовательского характера, проведение экспериментов. Дети с удовольствием выполняют задания по написанию рефератов, сообщений. Такая работа учит выбирать только нужную информацию, что побуждает их анализировать текст.

Здоровьесберегающие технологии реализуются путем проведения на уроках физминуток, упражнений, направленных на расслабление, снятия напряженности.

Отдельно нужно подчеркнуть, что при компетентностном подходе необходимо поменять систему оценивания. Так как работу ученика нужно оценивать не за отдельно какое-то задание, а за работу в целом на уроке. Сюда входит и работа с информацией, умение рассуждать, доказывать свою точку зрения и мн. другое.

Ну и главное, вернемся к началу решения поставленной задачи, которая стоит перед нами: чему научился ученик? Какой это выпускник на выходе из начальной школы? Получится ли у него, те знания, что он получил, применить на следующем этапе обучения в школе?

Ответ должен звучать так: высшая цель учителя состоит в том, чтобы дать возможность ребенку быть самим собой, помочь ему развить его природные таланты. Уметь принять вызов в ситуации неопределенности. Это и можно будет отнести к заслуге учителя, потому что именно эти качества должны были сформироваться при компетентностном подходе, реализуемом на уроках.

Литература

1. Зимняя И.А.. Статья «Ключевые компетенции – новая парадигма результатов образования». // Интернет-журнал "Эйдос".
2. Зимняя И.А. Ключевые компетенции – новая парадигма результата образования // Высшее образование сегодня. – 2006. – № 5. – С. 34-42
3. Кондратьюк Н.Г., старший научный сотрудник ПИ РАО сайт ПИ РАО www.pirao.ru
4. Хуторской А.В. Ключевые компетенции как компонент личностно-ориентированного образования. // Народное образование. – 2003. – № 2. – С. 58-64
5. Хуторской А.В. Статья «Технология проектирования ключевых компетенций и предметных компетенций». // Интернет- журнал "Эйдос"

Пронина Анастасия Игоревна

студентка кафедры специальной педагогики и психологии,

Смоленский государственный университет, Смоленск, Российская Федерация

**РАЗВИТИЕ ПРОСТРАНСТВЕННО-ВРЕМЕННЫХ ПРЕДСТАВЛЕНИЙ У
МЛАДШИХ ШКОЛЬНИКОВ С СИСТЕМНЫМ НЕДОРАЗВИТИЕМ РЕЧИ**

Аннотация. В статье представлен диагностический инструментарий, анализ сформированности зрительно-пространственных представлений у детей младшего школьного возраста с нарушением речи, формировочный этап экспериментального исследования зрительно-пространственных представлений как фактора формирования навыка письма у младших школьников с нарушениями речи. Описаны формы и методы коррекционной работы по развитию визуально-пространственных представлений детей младшего школьного возраста с нарушениями речи.

Annotation. The article presents diagnostic tools, analysis of the formation of visual-spatial representations in children of primary school age with speech disorders, the formation stage of an experimental study of visual-spatial representations as a factor in the formation of writing skills in younger schoolchildren with speech disorders. The forms and methods of correctional work on the development of visual-spatial representations of primary school children with speech disorders are described.

Ключевые слова: системное недоразвитие речи, пространственно – временные представления.

Keywords: systemic underdevelopment of speech, spatial – temporal representations.

Постановка проблемы. На современном этапе развития специальной педагогики и психологии особое внимание уделяется пересмотру концептуальных подходов к обучению детей с особенностями психофизического развития и усовершенствованию содержания методов коррекционного воздействия. Среди детей, имеющих особенности психофизического развития, большую группу составляют дети с нарушениями речи, а именно с системным недоразвитием речи, которая в свою очередь связана с развитием визуально-пространственных представлений.

Зрительно-пространственные представления таких детей долгое время остаются фрагментарными, неосознанными, не находят адекватного отражения в слове, наглядных,

графических средствах, и не обеспечивают полноценную основу для овладения письменной речью. Для решения вопроса нарушения речи разного генеза наряду с логопедической работой нужна психологическая коррекция, направленная на формирование и развитие функциональной письменной базы, в том числе и формирование полноценных зрительно-пространственных ориентиров.

Цель статьи - заключается в поиске путей преодоления выявленных зрительно-пространственных затруднений у детей младшего школьного возраста с нарушениями речи.

Анализ последних исследований и публикаций. Нейрофизиологическая природа пространственной ориентации исследовалась О. С. Виноградовой, Н. П. Парамоновой, Е. М. Соколовым и другими учеными. Особенности формирования пространственных представлений у младших школьников с системным недоразвитием речи изучали Л. М. Кассал и Н. М. Уманска [4, 9] Исследование С. Д. Забрамной, Б. В. Зейгарник, О. Р. Лурия, М. С. Певнер, Н. М. Стадненко посвященные клиническому и психолого-педагогическому изучению детей с нарушениями речи , в работах авторов указано, что клиническое обследование детей с системным недоразвитием речи обязательно должны включать задачи на выявление уровня развития пространственного представление. А. Троян посвящает исследование разработке коррекционной программы процесса пространственного ориентирования детей с нарушениями речи [3].

Исследования, посвященные проблеме формирования у детей пространственных представлений и ориентирование в пространстве (Б.Г. Ананьев, Г.А. Люблинская, А.В. Семенович и др.), разрешают утверждать, что недостаточная сформированность указанных представлений является одной из причин, что приводит к трудностям в обучении.

Изложение основного материала исследования.

Основным источником познания человека является чувственное восприятие, которое обеспечивает приобретение опыта и наблюдений. В процессе чувственного познания формируются представления, виды предметов, их параметров и отношений.

В качестве одной из базовых предпосылок и составляющих психической деятельности было выделено четыре основных уровня, которые рассматриваются в последовательности овладения пространственными ребенком представлениями на протяжении всего ее развития. Таков взгляд на структуру пространственных представлений и их формирование наиболее удобно для диагностической и коррекционно-развивающей работы. К первому уровню относится овладение пространством собственного тела (телесность, схема тела) Ко второму – представление о физическое пространство, а именно представление окружающих объектов по отношению к телу ребенка. Третий предполагает

уровень вербализации пространственных представлений. Четвертый уровень – лингвистические представления (пространство языка) [2].

Нарушение пространственной ориентации, незрелость контроля тонких движений руки и мышечно-суставного ощущения обуславливают графические ошибки. Чем сложнее рисунок (элемент, графема), тем больше искажений он испытывает. Для письма характерны дрожащие линии, выход элементов букв, дописывание лишних, изменение формы графем и др. Обучение письму, как видим, не является легким процессом, оно требует соответствующего психофизиологического развития ребенка и определенных умений и навыков [1].

На подготовительном этапе исследования нами были сформированы две группы младших школьников: ЭГ (10 человек) – с дисграфией, имеющих логопедическое заключение ЗНМ-III уровня, КГ (10 человек) – с дисграфией, не имеющих аналогичного заключения.

На констатирующем этапе нами была проведена нейропсихологическая диагностика по методике И. Марковой [4]. Результаты качественного анализа исследования букв и цифр участников показали, что младшие школьники обеих групп не испытывают затруднений при узнавании букв в печатном шрифте не зависимо от их расположения на строке. Значительные трудности у участников ЭГ и КГ вызывают узнавание букв в рукописном шрифте и зеркальном расположении, а также тех же букв и цифр, которые имеют зрительное сходство написания в рукописном шрифте, например, д-б, з-е, 6-9 и наложены один на одну буквы и цифры в их рукописном варианте.

Количественный анализ результатов не показал явных нарушений в исследовании движений и действий, зрительных представлений, речевой функции и слуховой памяти, но некоторые ошибки были допущены участниками.

Исследование визуально-пространственных представлений осуществлялось с помощью теста комплексной фигуры Тейлора и Рея-Остерица [2].



Рис. 1. Фигуры Тейлора и Рея-Остерица

Ошибки, допущенные участниками, распределялись согласно типологии Н. Манелис: координатные, метрические и типологические. Тип стратегии копирования определяли как цельную, фрагментарную и хаотическую.

Сравнительный анализ ошибок, допущенных учащимися ЭГ и КГ, показал, что больше всего ученики допустили метрические ошибки (34% и 20% соответственно). Количество топологических ошибок больше у учащихся ЭГ(7%). Вообще по количеству ошибок преобладает ЭГ.

Большое количество метрических ошибок свидетельствует о том, что учащимся сложно оценить расстояние между элементами фигуры. Координатные ошибки указывают на сложность ориентации в верхне-нижнем и право-левом пространстве.

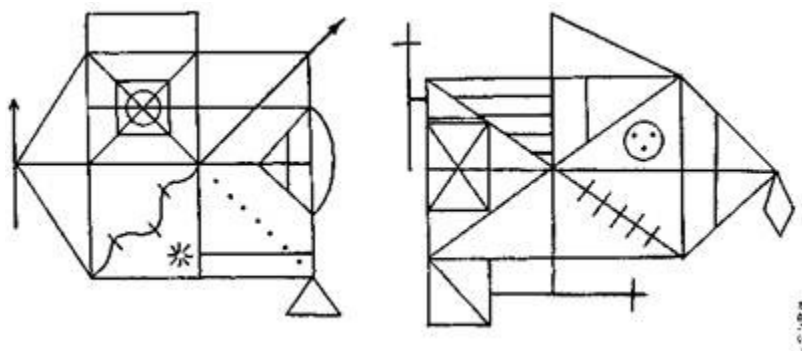
В результате анализа типов стратегии копирования оказалось, что большинство учащихся ЭГ и КГ использовали фрагментарную стратегию копирования (99% и 97%). Цельная стратегия используется чаще учениками КГ (3%).

Это свидетельствует о сложностях ориентировки в размерах элементов фигуры и расстояниях между ними, чем можно объяснить зрительно-пространственные трудности при передаче письменного текста и написании отдельных букв.

Можно заключить, что следует уделить внимание коррекционно-развивающей работе, которая будет направлена на формирование зрительно-пространственных представлений, как составляющей письменной речи детей младшего школьного возраста.

В нашем исследовании мы руководствовались опытом А. Семенович, считающей, что зрительно-пространственные представления формируются по таким этапам, как: усвоение телесного пространства; ориентирование в пространстве, пространственные схемы и диктанты, конструирование и копирование, формирование квазипространственных конструкций [6].

Формирование пространственных представлений связано с использованием разных систем ориентации в пространстве. Базовой и наиболее естественной и закрепленной опытом человека системой ориентации схема нашего тела. Ребенку важно усвоить телесное пространство.

Формирование у ребенка пространственных представлений – это одно из важных условий его успеха. Пользоваться здесь можно богатым арсеналом внешних опор, маркеров, которые бы заставили ребенка убедиться в том, что существуют правая и левая сторона, верх и низ, и это неизменно.

Например, первым шагом может стать маркировка левой руки с помощью цветной ткани, часов, браслета и т.п., можно ли прикрепить значок у сердца. Таким образом, вы даете ребенку прекрасную опору для дальнейших манипуляций с внешним пространством

– потому что пространственное представление строится сначала от его собственного тела, а уже потом превращается в отвлеченные пространственные понятия. Теперь ребенок знает, что «лево» – это там, где находится цветная ткань. Затем на эти знания можно нанизывать сознания об окружающем мире. Такие маркеры должны постоянно присутствовать. Но есть еще верх (голова, бант, солнце) и низ (ноги, пол, ботинки, трава).

Базовое упражнение на формирование пространственных представлений состоит в том, что каждое направление связывается и закрепляется определенным движением: вперед, назад – обычный шаг, «вверх» – прыжок, «вниз» – приседания, «влево», «вправо» – шаг или прыжок в соответствующую сторону. Также закрепляются понятия «дальше», «ближе» и т.д. В начале эти движения ребенок выполняет вместе с психологом. Большую пользу приносит зеркало, перед которым выполняются движения. В дальнейшем происходит постепенное обращение движений, от внешних к внутренним. Ребенок переходит от движений по всему телу к показу данного направления рукой или поворотом головы, а затем взглядом.

Также большое значение в формировании зрительно-пространственных представлений имеют пространственные схемы и диктанты.

Можно предложить детям двигательный диктант по шагам во время физической культуры. Например, один шаг вперед, два назад, шаг вправо, шаг влево, вернуться на 180 градусов и т.д.

Во время экскурсий на природу можно учить детей ориентироваться на местности, соотносить различные предметы со сооружениями вокруг. К примеру, лист бумаги или книгу соотнести с высоким домом, у которого мы показываем верх, низ, все углы, направления. А потом можно предложить все это зафиксировать на письме, причем из памяти.

Важное место в формировании зрительно-пространственных представлений занимает конструирование и копирование. Неотъемлемой частью формирования пространственных представлений есть упражнения, где ребенок имеет возможность манипулировать разными объектами. Это могут быть конструкторы, предметы, кубики, леги, пазлы, разные картинки, мозаика и т.д. Можно даже предложить ребенку при усвоении букв и цифр самому слепить их из пластилина и проволоки.

Следует уделить внимание формированию квазипространственных (логико-грамматических) конструкций. Эти представления начинаются после формирования вышперечисленных представлений. Например ребенку можно предложить выполнить следующее задание: «Встать или присесть перед, за, слева, по правую сторону, на, под

предмет», «Поставить или положить предмет перед, за, слева, по правую сторону, над, под собой» и т.д.

При формировании визуально-пространственных представлений у детей младшего школьного возраста используются разные методы обучения.

Метод подвижных игр – упражнения, требующие дифференцировки основных пространственных направлений через процесс активного передвижения. Различные варианты таких игр-упражнений предусматривают продвижение и усложнение ориентиров: увеличение количества предметов, которые нужно отыскать, выбор одного направления из нескольких, подсчет шагов, сложный маршрут движения к цели, состоящий из ряда направлений и ориентиров. Выполнение движений по речевой инструкции, обращенные к сознанию детей, помогают осмыслению представленной перед ними задачи и сознательному выполнению двигательных упражнений, играют большую роль в усвоении содержания и структуры упражнений, самостоятельном их применении в разных ситуациях.

Метод предметных действий направлен на формирование опыта понимания взаимодействия предметов в пространстве. Через манипуляцию с разными предметами дети имеют возможность анализировать взаиморасположение объектов во внешнем пространстве, осознавать относительность пространственных отношений.

Конструктивно-рисунок метод формирует устойчивые координаты («лево-право», «верх-низ»), визуально-пространственное восприятие, зрительно-моторные координации за счет использования материалов для конструирования и рисования.

Кинезиологические упражнения используются для организации деятельности мозга и тела, обеспечивающие быстроту и интенсивность протекания нервных процессов; движения, что способствует интеграции связи между левым и правым полушариями головного мозга, полноценному восприятию материала. Это важно для полноценного функционирования теменно-височно-затылочных зон мозга, отвечающих за зрительно-пространственное представление. Их наиболее целесообразно проводить в начале занятия.

Выводы, перспективы дальнейших поисков в направлении исследования. Таким образом, можно заключить, что пространственные представления — это основа, которым надстраивается ряд высших психических процессов. Онтогенез развития пространственных представлений происходит строго последовательно, согласно их структуре. Следовательно, своевременное формирование пространственных, в частности зрительно-пространственных представлений, будет способствовать профилактике у детей с нарушениями речи трудностей в обучении в школе.

Разработка и реализация коррекционно-развивающей программы формирования зрительно-пространственных представлений у детей с нарушением речи является важным задачей их психолого-педагогического сопровождения и подготовки детей к обучению в школе. Осуществление такой работы будет способствовать профилактике ряда трудностей, с которыми могут столкнуться дети с нарушением речи во время овладения ими навыками чтения и письма.

Список использованных источников

1. Глухов, В.П. Психолингвистика: учебник и практикум для вузов В. П. Глухов. – 2-е изд., испр. и доп. - Москва: Издательство Юрайт, 2020. - 419 с.
2. Пичугина Г.А. Развитие зрительно-пространственного восприятия в дошкольников с ОНР/, Г.А. Пичугина, Ю.А. Харебашвили // Логопед — 2017. - № 3 - с. 64–67.
3. Хотылева Т.Ю. Графические диктанты / Т.Ю. Хотылева, Н.М. Пылаева. – 2-е изд., эл. – 1 файл pdf: 41 с. – Москва: Изд-во В. Секачев, 2020.
4. Программа развития детей дошкольного возраста с задержкой психического развития от 3 до 7 лет «Окошко»/ под ред. Л.И. Прохоренко. – 2018. – 236 с.
5. Войтко В.В. Психолого-педагогическое сопровождение детей с нарушением речи: [учебно-методическое пособие] / В. В. Войтко. – Кропивницкий: КЗ «КОИППО имени Василия Сухомлинского», 2017. -48 с.

СПЕЦИФИКА ПРОФЕССИОНАЛЬНОЙ ПОДГОТОВКИ СПЕЦИАЛИСТОВ СОЦИАЛЬНОЙ РАБОТЫ: ОПЫТ ГЕРМАНИИ

Аннотация. В статье рассматривается специфика профессиональной подготовки социальных работников в учебных заведениях Германии. Представлены особенности обучения специалистов на уровне среднего профессионального и высшего образования. Рассматриваются учебные программы, ориентированные на раннюю профессиональную подготовку в профессиональной школе «BBS». Анализируется опыт содержания учебных программ по социальной работе для бакалавриата и магистратуры Высшей школы «Diploma».

Annotation. The article discusses the specifics of the professional training of social workers in educational institutions in Germany. The features of training specialists at the level of secondary vocational and higher education are presented. The study programs focused on early professional training at the professional school "BBS" are considered. The experience of the content of educational programs on social work for bachelor's and master's degrees of the Higher School "Diploma" is analyzed.

Ключевые слова: социальная работа, профессиональная подготовка, бакалавриат, магистратура, учебная программа.

Keywords: social work, professional training, bachelor's degree, master's degree, curriculum.

Введение

Германия одна из ведущих стран мира в области социального обеспечения и образования. Поэтому специфика подготовки специалистов социальной сферы в системе высшего образования представляет большой научный интерес.

Сегодня профподготовка специалистов в Германии осуществляется такими видами учебных заведений как:

1. «Berufsschule» – это профессиональная школа, в которой студенты получают среднее профессиональное образование (Ausbildung) [3, с. 100].

2. Высшая школа (Hochschulen) или университет (Universität) рассчитаны на получение студентами высшего образования (Studium). Университет подойдет для тех

людей, которые предпочитают заниматься научной деятельностью и исследованиями. Высшая школа более ориентирована на практическую деятельность [2, с. 307].

Методы исследования. При работе над данной статьей были использованы общенаучные методы: анализ, синтез, сравнение.

Результаты

Рассмотрим специфику подготовки социальных работников на примере профессиональной школы «Brend-Blindow Schulen» и Высшей школы «Diploma» в городе Лейпциг (Саксония).

Согласно Службе статистической информации Лейпцига [7] в городе существует около 300 социальных центров различной направленности: работа с мигрантами, работа с детьми и подростками, работа с неблагополучными семьями, работа с безработными, работа с людьми с психологическими и психическими отклонениями, работа с зависимыми, работа с людьми с ОВЗ, уличная социальная работа, различные центры поддержки и много другое. Поэтому существует большая потребность профессионально обученных и подготовленных специалистов социальной работы.

Bernd-Blindow-Schulen [8] это частная школа профессионального образования в Германии, которая существует уже более 45 лет. В школе ежегодно обучается около 10 000 молодых людей.

Бернд-Блиндо предлагают профессиональную подготовку и дальнейшее образование в различных областях по всей стране, в том числе в области социальной работы.

На сегодняшний день в Бренд-Блиндо реализуется две программы обучения для подготовки специалистов социальной работы.

Первое направление ориентировано на раннюю профессиональную подготовку специалистов. Молодые люди, обучаясь в 11 и 12 классе средней школы, уже могут заняться освоением специальности социального работника в Бренд-Блидо. Данная программа называется «Здравоохранение и социальное обеспечение».

Программа включает в себя изучение общеобразовательных уроков немецкого языка, английского языка, математики, политики, религии, ценностей, естественных наук и спорта. Кроме того, в учебную программу входит предмет, связанный с профессией, в области социального образования или здравоохранения. Кроме того, уже на первом году подготовки специалистов (11 класс), 50 процентов времени обучения состоит из практики в различных социальных учреждениях (ясли, детские сады, социальные мастерские, дома престарелых, больницы, благотворительные организации и другие). В конце 12-го класса проводятся экзаменационные мероприятия по теоретической части

подготовки специалистов. Сдается письменный экзамен по профессиональному предмету, а также по математике, немецкому и английскому языкам.

Программа «Здравоохранение и социальная работа», которая включает в себя следующие направления подготовки:

1. Социальная работа
2. Общее образование по уходу
3. Педагогика детства
4. Трудотерапия
4. Логопедия
5. Сестринское дело и др.

Период освоения данной программы от 3 до 4 лет, в зависимости от направления подготовки. После обучения студенты сдают экзамен, состоящий из устного, письменного и практического заданий.

После успешного окончания профессиональной школы BBS студенты могут продолжить своё обучение в любом образовательном учреждении Германии.

Например, в высшей школе «Diploma», которая сотрудничает с Бренд-Блиндо.

Высшая школа «Diploma» [9] – это частный, признанный государством университет. Был основан в 1994 году профессором Хюбнером. Высшая школа предлагает изучение образовательных программ в области экономики, права, здравоохранения и социального обеспечения. Очные занятия проходят на территории университетов в городе Бад-Сооден-Аллендорф и Лейпцига, а также университет предлагает дистанционное обучение с лекциями и экзаменами в более чем в 20 учебных центрах Германии.

В настоящее время Высшая школа «Диплома» предлагает двухуровневую систему подготовки студентов факультета социальной работы.

Бакалавры обучаются по направлению социальная работа на протяжении 6 семестров. Учеба также включает в себя этап практики, который длится 100 дней. После окончания учебы выпускники получают диплом признанного государством социального работника. Во время подготовки студенты знакомятся с теоретическими, методологическими, социологическими, этическими, социально-философскими, педагогическими, психологическими, правовыми и политическими основами будущей профессии. Изучают организацию управления в социальной работе. Вырабатывают навыки общения, сотрудничества и управления конфликтами. Кроме того, во время учебы студенты могут выбрать один из трех фокусов-предметов, которые помогут приобрести дополнительные профессиональные навыки:

1. Предмет «Социальная работа с детьми и подростками» позволяет получить более обширные знания теоретических и методических основ детской и молодежной помощи, изучить общие и текущие проблемы социальной работы с этой социальной группой.

2. Предмет «Психосоциальное консультирование» способствует освоению знаний о концепциях психосоциального консультирования, кризисного вмешательства и социально-психологическом значении социальной работы.

3. Предмет «Медиа подготовка» направлен на изучение средств массовой информации, социальных сетей и их влияние на индивида и общества, выявлению процессов изменений, посредством воздействия СМИ, и применению эффективных социально-педагогических мер, если это необходимо.

Срок обучения магистров (Master) составляет 5 семестров по направлениям подготовки «Психосоциальное консультирование» и «Управление в социальной работе». Программа включает в себя 12 модулей, каждый из которых заканчивается экзаменом.

Программа «Управление в социальной работе» включает в себя три-фокус предмета на выбор.

1) «Управления некоммерческими организациями» (студенты осваивают теории и концепции некоммерческого управления, самостоятельно разрабатывают идеи для их дальнейшего развития);

2) «Общественное управление и планирование» (студенты рассматривают специфику управления ведомственными, благотворительными и частными организациями, которые предоставляют социальные услуги);

3) «Социальное предпринимательство» (студенты развивают профессиональные и исследовательские навыки в создании и реализации бизнес-проектов, направленных на решение социальных проблем).

Также у Высшей школы «Диплома» есть опыт сотрудничества с российским Московским государственным областным университетом (МГОУ). С 2018 года кафедра социальной работы МГОУ, совместно с партнёрами из Германии, ежегодно проводит Международную научно-практическую конференцию «Социальная работа в современном мире: тенденции и перспективы развития». Коллеги обмениваются результаты научно-практических исследований, посвященных различным аспектам социальной работы [6].

Заключение

Таким образом, Германией накоплен довольно большой опыт подготовки специалистов по социальной работе на уровне среднего профессионального и высшего образования. Студенты объединяют образовательную, практическую, исследовательскую деятельность с практической деятельностью в социальных центрах и организациях. Также

стоит отметить, что немецкий опыт обучения социальных работников было бы целесообразно применять и в России, для повышения уровня и качества образования и кадров в сфере социального обслуживания.

Список литературы

1. Макеева Т. В., Соколова М. В. Современный опыт профессиональной подготовки социальных работников в Германии [Текст] // Социология образования. – Москва: Издательство СГУ, 2015. - № 8. - с. 108 – 112

2. Соколова М. В., Макеева Т. В. Специфика многоуровневой подготовки социальных работников в Германии [Текст] // Дополнительное профессиональное образование в условиях модернизации: материалы седьмой всероссийской научно-практической интернет-конференции (с международным участием) / под науч. ред. М. В. Новикова. – Ярославль: РИО ЯГПУ, 2015. – 307с.

3. Шпаковская Л. Л. Политика высшего образования в Европе и России. СПб.: Норма, 2015. 328 с.

4. Galuske M. Methoden der Sozialen Arbeit. 3. Aufl. Juventa, Weinheim/München, 2017.

5. Durchschnittlicher Brutto-Jahresarbeitslohn je Arbeitnehmer in Deutschland von 1960 bis 2018

6. Московский государственный областной университет. [Электронный ресурс] URL: <https://mgou.ru/> (Дата обращения: 12.04.2021)

7. Служба статистической информации города Лейпцига. [Электронный ресурс] URL: <https://de.statista.com/> (Дата обращения: 10.04.2021)

8. Brend-Blindow Schulen. [Электронный ресурс] URL: <https://www.blindow.de/> (Дата обращения: 12.04.2021)

9. DIPLOMA Hochschule. [Электронный ресурс] URL: <https://www.diploma.de/aktuelles> (Дата обращения: 12.04.2021)

10. WBS schulen. Deutschland. [Электронный ресурс] URL: <https://www.wbs-schulen.de/leipzig/> (Дата обращения: 13.04.2021)

ПРОБЛЕМЫ ОЦЕНИВАНИЯ ОБУЧАЮЩИХСЯ

Аннотация: В данной статье рассматриваются проблемы, связанные с оцениванием учебной деятельности. Приводится характеристика традиционного оценивания обучающихся, а также характеристика модернизации оценочной системы в учебных заведениях.

Abstract: This article discusses the problems associated with the evaluation of educational activities. The characteristic of the traditional assessment of students is given, as well as the characteristic of the modernization of the evaluation system in educational institutions.

Keywords: educational process, control of learning outcomes, diagnostics, assessment, mark, formative assessment, self-assessment, testing.

Ключевые слова: учебный процесс, контроль результатов обучения, диагностика, оценка, отметка, формирующее оценивание, самооценка, тестирование.

В законе Российской Федерации "Об образовании" говорится, что «освоение образовательной программы (за исключением образовательной программы дошкольного образования), в том числе отдельной части [...] сопровождается промежуточной аттестацией обучающихся, проводимой в формах, определенных учебным планом, и в порядке, установленном образовательной организацией» (N 273-ФЗ (ред. от 17.02.2021)).

Педагогический контроль является важной составляющей учебного процесса. С его помощью выявляются результаты обучения, также оценивание даёт обратную связь родителям, учителям и руководящему составу.

Тема и проблематика проверки и оценивания формируемых знаний, умений и навыков является актуальной, поскольку это один из важных и сложных аспектов педагогической деятельности. Оценивание знаний – это не только проверка конечных итогов учебной деятельности, но и способ получить информацию о том, с каким успехом проходит эта деятельность, какие коррективы необходимо внести для достижения наилучших результатов. Оценивание непрерывно сопровождает весь образовательный процесс.

Понятие «оценивание» довольно широко, и включает в себя как собственно процесс, так и результат работы. Оценивание может выражаться как в качественном показателе (словесная, эмоционально окрашенная оценка), так и в количественном (отметка, баллы).

Согласно «Толковому словарю» С. И. Ожегова (Ожегов, 1990: 484) оценка – это «мнение о ценности, уровне или значении кого или чего-нибудь», а отметка – «принятая в учебной системе оценка знаний, поведения учащихся» (Ожегов, 1990: 473).

В педагогической практике понятия «оценка» и «отметка» зачастую отождествляются. Учителя зачастую ставят отметки без словесного сопровождения, без объяснения, почему была поставлена именно такая отметка, что может вызывать у учащихся тревогу и даже страх, а впоследствии — и снижение мотивации.

Неоднозначность оценки как инструмента контроля учебной деятельности отмечал еще Я. А. Каменский, который призывал учителей разумно и взвешенно использовать своё право на оценку (Пронина, 2001)

Несмотря на споры, оценка, как представляется, до сих пор есть главный критерий успеваемости учащихся. И. П. Подласый называл оценку «соотношением между фактическими усвоенными знаниями, умениями и общим объемом этих знаний, умений, предложенным для усвоения» (Подласый, 1996).

Цифровая пятибалльная система была введена в России в 1944 году постановлением СНК РСФСР от 10.01.1944 №18. В настоящее время школьная система оценивания регламентируется Федеральным законом от 29.12.2012 №273-ФЗ (ред. от 03.07.2016) «Об образовании в Российской Федерации», статьей 28, пунктом 3, согласно которому «...образовательная организация обладает автономией в осуществлении текущего контроля успеваемости и промежуточной аттестации обучающихся, установлении их форм, периодичности и порядка проведения».

Пятибалльная система заключается в определении знаний учащихся оценками, которые выставляются учителем на основании определенных критериев. Критерии по всем предметам разные, но можно определить общие требования для всех учебных предметов.

Поскольку оценку «1» часто не ставят, то система на практике становится «четырёхбалльной», что явно недостаточно для точного оценивания знаний. Для увеличения градации отметок учителя повсеместно используют оценки «с плюсом» и «с минусом», но в итоговой аттестации эти дополнения невозможно принять к учёту, так как они не узаконены.

К недостаткам традиционной балльной системы следует отнести и отсутствие оценивания динамики обучения. Оценка выставляется только за определенную работу, не учитывая прогресс ученика, тем самым снижая мотивацию к обучению.

Традиционная система одинаково оценивает и творческие, и механические задания (сочинение - диктант, решение математического уравнения и логического ребуса),

контролируя лишь уровень усвоения знаний, а поисковая работа учащихся остаётся за рамками оценивания.

Стоит отметить, что традиционная система оценивания больше направлена на фиксирование ошибок, чем на анализ достижений учащихся.

В условиях личностно-ориентированной направленности образования появляются новые цели в системе оценивания, связанные со способностью учеников решать жизненно важные проблемы. Диагностическое изучение учащихся становится неотъемлемым элементом работы учителя. Педагогическая диагностика служит индивидуализации и дифференциации в оценивании образовательной деятельности. В диагностику вкладывается более широкий и глубокий смысл, чем в традиционную проверку знаний, умений и способов деятельности обучаемых. Благодаря качественным диагностическим процедурам удаётся раскрыть образовательный потенциал, что позволяет определить оптимальную степень сложности проверочных заданий (Шамова, 2012).

Шадриков В.Д. говоря о порождении оценки отмечал, что оценка является результатом стремления к улучшению показателей. Ведущую роль для обучающегося в процессе деятельности и познания играют способности и ценность (значимость) предметов внешнего мира и способов деятельности.

Задача обучающего сделать так, что бы оценка и самооценка были предметом осознания, а для этого нужно понимать критерии оценки.

Оценка является результатом учебной деятельности ученика в тесной связи с его усилиями. Для эффективного оценивания, необходимо знать характеристики обучающегося, как субъекта учебного процесса.

Процесс оценивания состоит в том, что бы обнаружить те параметры и те понятия, которые соответствуют нормативам.

Стоит понимать, что оценка будет иметь различный смысл для обучающихся разного возраста и разных ступеней образования. Для одних оценка будет как похвала, для других позволит самоутвердиться и обратить на себя внимание, кто то же сможет определить качество условных знаний и навыков.

Так как оценка сопровождает проверку знаний, умений и навыков, она напрямую воздействует на формирование таких качеств как настойчивость, выдержку, систематичность в учебной деятельности, помогает развитию умений и навыков самостоятельной работы, так же вызывает чувство досады и недовольства собой.

«Оценка как стимул серьезного отношения к учебной работе на уроках и дома действует лишь в том случае, когда она используется психологически оправданно и педагогически грамотно» (Шадриков, 2018)

Согласно ФГОС, оценка – это особое действие, которое должно отражать то, чему научился обучающийся, насколько он продвинулся к цели, что нового узнал. Новый образовательный стандарт гласит, что ученик должен уметь соотносить свои действия с планируемыми результатами, осуществлять контроль своей деятельности, уметь оценивать правильность выполнения учебной задачи, владеть основами самоконтроля, самооценки, контролировать процесс и результаты своей деятельности, вносить коррективы и, наконец, адекватно оценивать свои достижения. Таким образом, учащийся также должен принимать участие в процессе оценивания.

Привлечение учащихся к процессу оценивания предполагает, что учитель снабжает их инструментами и критериями оценки учебного процесса, представляет и обсуждает показатели и результаты обучения. Для достижения этой цели подходит такой вид оценивания учащихся как формирующее оценивание.

При формирующем оценивании оценка применяется для получения информации о текущем состоянии для определения ближайших шагов в направлении улучшения. Формирующее оценивание обладает следующими характерными свойствами: ориентировано на обучающегося; встраивается в личностно-ориентированное обучение; ориентировано на формирование личностных и метапредметных умений; оценивается не только результат, но и процесс; отслеживается прогресс каждого обучающегося; носит системный характер.

Формирующее оценивание помогает использовать ошибки для исправления ситуации, учиться на неудачах, а не бояться их; помогает выявить плохо усвоенные темы; помогает определить, что для учащегося является важным, что у него получается хорошо. Такая система оценивания способствует выработке верной самооценки учащихся, помогая, с одной стороны, приобрести здоровую, спокойную уверенность в себе (без самолюбования), с другой стороны, столь же здоровую самокритичность (без «самоедства»).

А. Н. Леонтьев отмечал, что самоконтроль и самооценка представляют часть целостной учебной деятельности, значит, их надо формировать (и рассматривать) в комплексе. Необходимо различать общую самооценку и конкретную самооценку. Общая самооценка(самоуважение) - переживание глобальной удовлетворённости или недовольства собой (Леонтьев, 2004).

Самооценка — это необходимый компонент развития самосознания, т.е. осознания человеком самого себя, своих физических сил, умственных способностей, поступков, мотивов и целей своего поведения, своего отношения к окружающим и самому себе. Главный смысл самооценки заключается в самоконтроле обучающегося, его

саморегуляции, самостоятельной экспертизе собственной деятельности и в самостимуляции.

Сегодня в качестве инновационного метода оценивания широко распространён метод тестирования. Тестирование является одной из наиболее технологичных форм проведения автоматизированного контроля с управляемыми параметрами качества. В этом смысле ни одна из известных форм контроля знаний учащихся с тестированием сравниться не может. Тесты обученности применяются на всех этапах дидактического процесса. С их помощью эффективно обеспечивается предварительный, текущий, тематический и итоговый контроль знаний, умений, учет успеваемости, учебных достижений.

Однако не все тесты могут дать желаемый результат. Пользоваться необходимо надлежащими тестовыми измерителями, разработанными и проанализированными в соответствии с соответствующими правилами и требованиями.

В последнее десятилетие в системе оценивания результатов обучения происходят значительные изменения, которые характеризуются переходом от бихевиористской точки зрения к когнитивной и проявляются в смещении акцентов с преимущественной оценки результатов обучения на компоненты процесса получения результата, с пассивного ответа на заданный вопрос на активное конструирование содержания ответа, с оценки отдельных, изолированных умений на интегрированную и междисциплинарную оценку.

В контроле значительно усилилось внимание к метапознанию, предполагающему формирование межпредметных знаний, умений переноса знаний из одного предмета в другой и общеучебных умений (Звонников, 2007).

Педагогические наблюдения показывают, что выставляемая оценка зачастую может быть недостаточно точной.

Стоит полагать, что бально-рейтинговая система имеет недостатки и проецируя результат в 5- бальную оценку является не точной. К примеру, при выставлении итоговой оценки студенту в диплом, учитываются следующие показатели: оценки текущего контроля, оценка рубежного контроля, оценка промежуточной аттестации и экзамена, посещаемость.

Факторов, которые влияют на оценку того или иного контроля достаточно много. И минимизировать эти погрешности практически невозможно. Студент может отсутствовать по болезни и тем самым потерять балы за текущий контроль и посещаемость, в результате ему придется осваивать материал самостоятельно, что может привести к понижению качества знаний, далее по этой цепочке ему будет труднее пройти промежуточную аттестацию или экзамен с высоким показателем.

Ещё один фактор на который стоит обратить внимание, это сложность темы и количество отведенного на неё время и ещё то, как часто студент получает оценку. За период изучения материала, один обучающийся может получить 3-5 положительных оценок, а другой 5-7 и одну не выше среднего, в результате у первого средний бал будет выше чем у второго, но меньше выполненных работ, а значит и меньше полученных навыков и умений. В этот момент возникает вопрос, кто же из студентов оценен более качественно и правильно и показывает ли средний бал студента его реальное качество знаний.

Любая система оценивания не может быть максимально точной и идеальной, на конечный результат – оценку, влияет много факторов и избежать их присутствие просто невозможно.

Список Литературы

1. Звонников, В. И., Чельшкова, М. Б. (2007) Современные средства оценивания результатов обучения - М.: Издательский центр «Академия». - 224 с.
2. Леонтьев, А. Н. (2004) Деятельность. Создание. Личность – М.: Академия.
3. Ожегов, С. И. (1990) Толковый словарь русского языка // под ред. Н.Ю. Шведовой. - М.: Русский язык. -921 с.
4. Подласый, И. П. (1996) Педагогика – М.: Просвещение, 1996. - 242 с.
5. Пронина, Л. Н. (2001) Рекомендации по организации внутришкольного контроля (мониторинга, диагностирования) // Завуч. - №6. - С. 93- 97
6. [Федеральный закон от 29.12.2012 N 273-ФЗ \(ред. от 17.02.2021\) "Об образовании в Российской Федерации"](#)
7. Шамова, Т. И. (2012) Современные средства оценивания результатов обучения в школе. – М.: Педагогическое общество России
8. Шадриков В.Д. Ш16 Педагогическое оценивание : учебное пособие / В.Д. Шадриков, И.А. Шадрикова. – М. : Университетская книга, РИД РосНОУ, 2018.

Крылова Елена Викторовна, канд. пед. наук, доцент кафедры специальной педагогики и психологии, Смоленский государственный университет, Россия, г. Смоленск

Зеленова Анастасия Сергеевна, студент заочного отделения магистратуры психолого-педагогического факультета, Смоленский государственный университет, Россия, г. Смоленск

ОСОБЕННОСТИ СЛОВАРЯ ИМЕН ПРИЛАГАТЕЛЬНЫХ У ДЕТЕЙ ДОШКОЛЬНОГО ВОЗРАСТА С ОБЩИМ НЕДОРАЗВИТИЕМ РЕЧИ

Аннотация. В данной статье обозначена актуальная тема – состояние словарного запаса у детей с общим недоразвитием речи; представлен анализ лексической стороны речи с позиции междисциплинарности, анализируются научные исследования словарного запаса у детей с ОНР в области логопедии. Особое внимание уделено словарю признаков, выделены его характерные особенности на основе анализа отечественных исследований.

Annotation. This article identifies an urgent topic – the state of vocabulary in children with general speech underdevelopment; an analysis of the lexical side of speech from the position of interdisciplinarity is presented, scientific research of vocabulary in children with ONR in the field of speech therapy is analyzed. Special attention is paid to the dictionary of signs, its characteristic features are highlighted based on the analysis of domestic research.

Ключевые слова: общее недоразвитие речи, словарный запас, имена прилагательные, словарь признаков, дошкольный возраст.

Keywords: general underdevelopment of speech, vocabulary, adjectives, vocabulary of signs, preschool age.

В нашей стране с каждым годом растет количество детей с теми или иными нарушениями в развитии. К сожалению, в большей части случаев логопед имеет дело с системными нарушениями речи – общим недоразвитием речи. Данная патология требует от логопедов наличие огромного объема как теоретических знаний, так и практических навыков для эффективной коррекции такого сложного нарушения.

Существует общепринятое определение понятия «общее недоразвитие речи» (далее ОНР). Основная его мысль такова, что это сложные речевые расстройства, при которых у детей нарушено формирование всех компонентов речевой системы, относящихся к звуковой и смысловой стороне. При этом интеллект и слух сохранены [2, с. 44].

Изучением особенностей речевого развития детей с ОНР занимались такие известные ученые как Левина Р.Е., Мастюкова Е.М., Жукова Н.С., Филичева Т.Б., Туманова Т.В., Антипова Ж.В. и мн. др. В исследованиях многих авторов указывается на то, что у детей с ОНР нарушается формирование всех сторон речи: лексико-грамматической и фонетико-фонематической.

Словарный запас ребенка представляет собой совокупность слов, которая характеризуется объемом и пониманием их значений. Анализируя многочисленные исследования данной проблемы, можно выделить некоторые особенности формирования словаря у всех детей с ОНР. Так, отечественные авторы отмечают, что у дошкольников с данным нарушением объем активного и пассивного словаря значительно уже, нежели у детей с нормой речевого развития; отмечается расхождение в объеме пассивного и активного словаря [4, с. 140]. Понимание значений многих слов, их дифференциация затруднены, из-за чего ребенок испытывает трудности в подборе наиболее подходящих слов в процессе разговора с окружающими. Речь детей состоит из простых предложений, состоящих, в основном, из имен существительных и глаголов. Слова-признаки также присутствуют в речи детей, но в небольшом количестве, и это, чаще всего, качественные имена прилагательные.

Левина Р.Е. отмечала, что дети с ОНР стараются не использовать в речи те слова, в значении которых не уверены. Часто они заменяют слова, близкие по значению или звучанию [1, с. 6].

Лопатина Л.В. ограниченность словарного запаса объясняет недостаточной дифференциацией внутри формирующихся семантических полей [3, с. 64].

Антипова Ж.В. подробно в своих работах описала особенности лексического запаса у детей с ОНР. Автор подчеркивает, что дошкольники владеют, в основном, словами, связанными с их деятельностью, не используют многие наименования в собственной речи, так как не различают близкие по значению слова. Словарь имен прилагательных не наполнен, так как дети обладают бедным запасом представлений, не могут выделять основные признаки предметов, не понимают значения многих слов. У детей возникают сложности с пониманием и употреблением в речи слов, близких и противоположных по значению [1, с. 8-10].

Все авторы, занимающиеся изучением проблемы развития словарного запаса детей с ОНР, к основным особенностям лексического строя речи относят:

- ограниченность словарного запаса;
- вербальные замены, схожих по значению слов;
- маленькое количество слов-признаков в лексиконе;

- непонимание значений слов;
- недостаточная актуализация словаря;
- неумение выделять основные дифференциальные признаки значения слова.

Проблема изучения словарного запаса детей затрагивается во многих смежных с логопедией науках. В лингвистике и психологии, при исследовании состояния лексического строя речи, большое внимание уделяется языковому знаку, под которым понимается продукт умственной деятельности человека, закрепленный в его сознании, и имеет две стороны (означаемое и означающее), которые хранятся в виде чувственных образов и значений. Языковой знак является центральным элементом в формировании сознания ребенка. Большое количество знаков связаны между собой и образуют, таким образом, семантические поля, внутри которых происходит постоянная дифференциация значений. При этом каждое слово включает в себя три аспекта. Это денотативный компонент, то есть соотнесение слова с конкретным предметом или явлением. Также сигнификативное значение, которое образует ядро лексического значения и коннотативный компонент – индивидуальные эмоциональные добавки к значению. Все эти аспекты позволяют логопедам глубже понимать проблему развития словарного запаса детей и находить наиболее эффективные приемы работы при нарушениях речи.

В философии еще с древних времен различные мыслители, риторы обращались к изучению лексической стороны речи человека. Изначально существовала семантическая модель, которая включала в себя два элемента: предмет и его наименование. Позднее в 19 веке вводится новый элемент – смысл или значение слова, так как не все наименования имеют относящийся к нему предмет. Однако рассуждения о том, что слово несет в себе и смысл, существовали еще при жизни Конфуция и Сократа. И в Древнем Риме философы и риторы утверждали, что в разговоре с маленькими детьми необходимо использовать исключительно правильную, чистую речь, чтобы в будущем вырастали люди, способные грамотно и красиво доносить свои мысли до окружающих.

В целом, обогащение словаря происходит постепенно и параллельно с развитием других сторон речи: грамматической и фонетико-фонематической. Также важную роль играет формирование высших психических функций (далее ВПФ). Расширение словарного запаса, усвоение новых слов происходит в процессе знакомства с окружающим миром, общения со взрослыми, изучения незнакомых для ребенка предметов, явлений, действий, признаков. То есть формирование лексического строя речи происходит в тесной связи с развитием мыслительных операций, чувственного восприятия предметов. Именно эти ВПФ способствуют накоплению в словаре ребенка новых слов-признаков. Поэтому в процесс

логопедической работы необходимо использовать те задания, которые включают в себя взаимодействие с реальными предметами.

Многие ученые (Жукова Н.С., Спирина Л.Ф., Никашина Н.А. Серебрякова Н.В., Левина Р.Е., Филичева Т.Б., Чиркина Г.В., Шаховская С.Н.) занимались изучением уровня владения детьми с ОНР словами-признаками и создавали методики, позволяющие обогатить словарный запас дошкольников. Обобщив имеющиеся научные по проблеме исследования словарного запаса детей с ОНР, можно выделить основные особенности словаря имен прилагательных у данной категории:

1. Ограниченный объем словаря имен прилагательных;
2. Расхождение в объеме пассивного и активного словаря;
3. Редкое использование в речи слов-признаков;
4. Неумение выделить основные признаки предметов;
5. Непонимание слов, схожих по значению и противоположных.
6. Неумение подобрать подходящее слово-признак для выражения своих мыслей.

Таким образом, у детей с общим недоразвитием речи отмечается недостаточная сформированность лексической стороны речи, а именно запаса слов-признаков. Все описанные особенности не позволяют детям грамотно выражать свои мысли, использовать сложные синтаксические конструкции, что может осложнить их общение со взрослыми и сверстниками, а также негативно сказаться на дальнейшем овладении учебной программой.

Следовательно, проблема и сегодня не теряет своей актуальности и диктует необходимость разрабатывать новые методы, приемы работы, которые помогут расширить словарь детей с ОНР, обогатив его новыми словами-признаками.

Литература

1. Антипова Ж.В. Формирование словаря у дошкольников с общим недоразвитием речи. Автореф. дис. ... канд. пед. наук. М., 1998. 16 с.
2. Крылова Е.В., Зеленова А.С. Особенности лексико-семантической стороны речи у детей с общим недоразвитием речи // *Colloquium-journal*. 2020. № 9-5 (61). С. 44 – 46.
3. Лопатина Л.В., Серебрякова Н.В. Преодоление речевых нарушений у дошкольников (коррекция стертой дизартрии): учебное пособие. СПб.: СОЮЗ, 2000. 192 с.
4. Мохова Ю.С., Шешукова Н.Н. К проблеме развития словаря прилагательных дошкольников с общим недоразвитием речи // *Вестник Шадринского государственного педагогического университета*. 2020. №2 (46).
5. Соловьева О.И. Методика развития речи и обучения родному языку в детском саду. 3-е изд., перераб. М.: Альянс, 2020. 176 с.

ИГРОВОЙ МЕТОД КАК СРЕДСТВО ПОВЫШЕНИЯ ЭФФЕКТИВНОСТИ ЗАНЯТИЙ ПО ЛЕЧЕБНОЙ ФИЗИЧЕСКОЙ КУЛЬТУРЫ ДЛЯ ДЕТЕЙ 5-7 ЛЕТ

Аннотация: В данной статье рассматриваются средства и методы лечебной физической культуры - гимнастические упражнения, спортивные и прикладные виды упражнений, игры, естественные факторы природы (солнце, воздух и вода), механотерапия, трудотерапия. Ведущим средством являются физические упражнения, которые используют в лечебных и корригирующих целях. Среди методов преподавания лечебной физической культуры для детей 5-7 лет предлагается рассмотреть, как наиболее эффективный - игровой метод. Который обеспечивает высокую мотивацию к занятиям и как следствие эффективность воздействия на опорно двигательный аппарат детей. Предлагается пример комплекса физических упражнений для разминки с игровым аспектом.

Annotation: This article discusses the means and methods of therapeutic physical culture - gymnastic exercises, sports and applied types of exercises, games, natural factors of nature (sun, air and water), mechanotherapy, occupational therapy. The leading means are physical exercises, which are used for therapeutic and corrective purposes. Among the methods of teaching therapeutic physical culture for children aged 5-7 years, it is proposed to consider the game method as the most effective. Which provides high motivation for classes and, as a result, the effectiveness of the impact on the musculoskeletal system of children. An example of a set of physical exercises for a warm-up with a game aspect is proposed.

Ключевые слова: лечебная физическая культура, корригирующие занятия, дети 5-7 лет, упражнения, опорно-двигательный аппарат, игра.

Key words: therapeutic physical culture, corrective exercises, children aged 5-7 years, exercises, musculoskeletal system, game.

Лечебная физическая культура (далее ЛФК) – это отдельная дисциплина, которая использует различные методы физической культуры для профилактики и лечения заболеваний. В физическом воспитании детей дошкольного и младшего школьного возраста активно используется лечебная физкультура – это обусловлено профилактикой различных заболеваний [1, с. 2].

Терапевтический эффект физических упражнений мотивируется главной истинной – движения в жизни человека. Лечебная физкультура корректирует функции, качество

которых снизила болезнь и делает восстановительные процессы быстрее. Упражнения физической культуры обеспечивают многостороннее воздействие с учетом методики их выполнения и степени нагрузки [3].

Лечебная физическая культура – практико-научная, медико-образовательная доктрина, которая изучает общетеоретический базис и технологии применения методов физической культуры (ФК) для терапии и восстановления больных и инвалидов, при всем этом еще и для предупреждения разного рода заболеваний.

ЛФК применяет физические упражнения в роли ведущего лечебного средства для стимулирования жизненных функций организма человека [4, с. 4].

На каждый возраст есть некая ступень физического, социального и психического развития. Возраст дошкольника – это этап, в период которого закладываются база психического и физического здоровья.

С 5 до 7 лет протекают наиважнейшие действия, относящиеся к перестройке параметров силы и скорости движения различных групп мышц, конкретно увеличивается стопроцентная сила и снижается скорость движений. Для повышения эффективности проводимых занятий по лечебной физической культуре необходимо подобрать соответствующие средства и методы [5, с. 9-12].

К средствам лечебной физической культуры относят – гимнастические упражнения, спортивные и прикладные виды упражнений, игры, естественные факторы природы (солнце, воздух и вода), механотерапия, трудотерапия. Ведущим средством значатся физические упражнения, которые используют в лечебных целях. Гимнастические упражнения – это синтаксические сочетания природных для человека движений, разложенных на составные части. Спортивно-прикладные упражнения – это прыжки, ходьба, бег, ползание, лазание, метание.

Игры оказывают тонизирующее влияние на организм, отвлекают от мыслей о болезни, вызывают чувство радости, удовольствия [7, с. 16-18]. На сегодняшний день в системе физической культуры существует некоторое количество классификаций методов, представленных В.П. Лукьяненко, Ю.И. Евсеевым, Б.А. Ашмариним, Л.П. Матвеевым, Ю.Ф. Курамшиным, и др.

Каждую группу методов можно разделить на подгруппы, виды и разновидности методов.

Подбор определенного метода обусловлен рядом условий и факторов.

К своеобразным методам лечебной физической культуры относят:

- а) методы точных упорядоченных упражнений;
- б) методы, которые применяют упражнения в игровой форме (игровые методы);

в) методы применения упражнений в состязательной модели (соревновательный методы).

Неспецифические методы – это общепедагогические методы словесного и наглядного воздействия, которые используют в единстве со специфическими [6, с. 42-44].

Игровые методы обладают преимуществом перед другими методами лечебной физкультуры и определенно занимают высшую ступень интересов у детей дошкольного возраста. Известно, что существенным видом активности в возрасте 5-7 лет является игра. Целесообразно для результативного формирования физических качеств, для развития умений и навыков выполнения физических упражнений как можно больше использовать игры. В связи с этим на занятиях лечебной физкультуры для детей дошкольного возраста предпочтительно использовать игровые методы, ввиду того, что они способствуют в непринужденных условиях сформировать познавательные, личностные, коммуникативные, оздоровительные действия, что представляет собой одну из важных целей занятий. [8].

Игровые методы на занятиях лечебной физкультуры занимают значительную роль в оздоровительном процессе. Эффективность проведения занятия с применением данной методики состоит в том, что она берет во внимание психолого-педагогические особенности ребенка, соответствует его интересам и потребностям. Игровые методы в ЛФК состоят из последовательных упражнений и игр, которые формируют либо комплексные качества, либо оказывают воздействие на определенную группу мышц, связок. Важным условием является то, что материал представленный в игровой форме должен способствовать активизации физических процессов и повышать эффект оздоровления. Лечебную физическую культуру для детей в возрасте 5-7 лет следует организовывать с применением игровых и соревновательных методов, иначе сохранить интерес к лечебному процессу будет достаточно сложно [9].

В качестве примера разминочный игровой комплекс ЛФК «Тропа препятствий» При выполнении которого акцентируем внимание занимающихся на игровую задачу.

Игровая задача №1: пройти по мосту над горной рекой, обходя препятствия заданным способом. Неверное выполнение упражнений приравнивается к падению с моста. Задача перейти на противоположный берег.

Упражнение №1 — ходьба на пятках.

Упражнение №2 - ходьба на пальцах.

Упражнение №3 — ходьба на боковом своде стопы.

Упражнение №4 - катание стопой мячика.

Упражнение №5 - ходьба со сжиманием и разжиманием пальцев ног.

Упражнение №6 — ходьба по установленному на низкой высоте гимнастическому бревну.

Игровая задача №2: Преодолеть лесные препятствия и выйти на опушку леса. Не выполнение упражнений приравнивается к попаданию в плен к лесной паутине. Задача перейти на опушку леса.

Упражнение №7 — ходьба на месте с высоким подъемом бедра

Упражнение №8 — ходьба на месте с захлестом голени

Упражнение №9 — полуприсед

Упражнение №10 — боковые наклоны

Упражнение №11 — наклоны вперед до 90 градусов

Рекомендации проведения занятий. С периодичностью не реже 2ух раз месяц необходимо вносить изменения как в комплекс упражнений, так и в игровые задачи для стабилизации интереса занимающихся к урокам и, как следствие, к эффективности занятий ЛФК. Решающая роль эффективности занятий ЛФК -это систематичность занятий под руководством специалиста. Нагрузка варьируется в зависимости от возраста, функционального состояния занимающихся, целей и задач занятий. Рекомендованное время занятий 30-35 минут.

Применение игровых методов на занятиях ЛФЛ способствует не только улучшению состояния опорно-двигательного аппарата, но и повышению интереса и мотивации к занятиям у детей 5-7 лет.

Литература:

1. Токарь Е.В. Лечебная физическая культура: учебное пособие / Е.В. Токарь. – Благовещенск: Амурский гос. ун-т, 2018. – 76 с.
2. Козырева О.В. Лечебная физическая культура в условиях детского дошкольного учреждения [Электронный ресурс] / О.В. Козырева. – <http://sportfiction.ru/articles/lechebnaya-fizicheskaya-kultura-v-usloviyakh-detskogo-doshkolnogo-uchrezhdeniya/> (Дата обращения 26.09.2022).
3. Черных А.В. Лечебная физическая культура: методическое пособие для практических и лабораторных работ (часть 1) / А.В. Черных. – Воронеж: ВГИФК, 2019. – 112 с.
4. Якуш Е.М. Средства, методы и принципы физического воспитания: пособие 2-е изд., стер. / Е.М.Якуш. – Минск: БГУФК, 2021. – 86 с.
5. Бурханов А.И. Лечебная физическая культура: электрон. учеб.-метод. пособие / А.И. Бурханов, Т.А. Хорошева. – Тольятти: Изд-во ТГУ, 2015. – 163 с.
6. Косяк И.Ю. Использование игровых технологий, для повышения эффективности уроков физической культуры [Электронный ресурс] / И.Ю Косяк. – <https://infourok.ru/ispolzovanie->

[igrovih-tehnologiy-dlya-povisheniya-effektivnosti-urokov-fizicheskoy-kulturi-3797284.html](https://nsportal.ru/detskiy-sad/fizkultura/2019/09/11/igrovye-tehnologii-dlya-povisheniya-effektivnosti-urokov-fizicheskoy-kulturi-3797284.html)

(Дата обращения 27.09.2022).

7. Лисовский А.Д. Игровые технологии в практике работы инструктора ЛФК [Электронный ресурс] / А.Д. Лисовский. – <https://nsportal.ru/detskiy-sad/fizkultura/2019/09/11/igrovye-tehnologii-v-praktike-raboty-instruktora-lfk> (Дата обращения 27.09.2022).

Кривилёв Сергей Анатольевич,

кандидат педагогических наук, доцент доцент кафедры физической подготовки.

Павлов Александр Григорьевич,

старший преподаватель кафедры физической подготовки.

Тухто Сергей Владимирович,

старший преподаватель кафедры физической подготовки.

Силко Александр Анатольевич,

старший преподаватель кафедры физической подготовки.

Военная академия связи

г. Санкт-Петербург, 2022 г.

**ВЛИЯНИЕ СПЕЦИАЛЬНЫХ УПРАЖНЕНИЙ ПРИ ПРОВЕДЕНИИ ЗАНЯТИЙ ПО
РУКОПАШНОМУ БОЮ НА ПОВЫШЕНИЕ УРОВНЯ ФИЗИЧЕСКОЙ
ПОДГОТОВКИ ВОЕННОСЛУЖАЩИХ СВЯЗИСТОВ**

Аннотация. В статье отражены результаты проведенного исследования по оценке влияния специальных упражнений при проведении занятий по рукопашному бою на повышение уровня физической подготовки военнослужащих связистов.

Annotation. The article reflects the results of a study conducted to assess the impact of special exercises during hand-to-hand combat classes on improving the level of physical fitness of military signalmen.

Ключевые слова. Физическая подготовка, рукопашный бой, специальные упражнения, интеллектуальные и физические качества военнослужащих связистов.

Keywords. Physical training, hand-to-hand combat, special exercises, intellectual and physical qualities of military signalmen.

Введение

Физическая подготовка представляет собой процесс, направленный на развитие физических качеств, способностей (в том числе навыков и умений) военнослужащего с учетом вида его деятельности и социально-демографических характеристик, она является основным элементом боевой готовности военнослужащих к выполнению учебно-боевых задач и одним из направлений повышения боеспособности Вооруженных Сил. [1].

Физическая подготовка, как один из видов боевой подготовки, решает следующий перечень задач:

формирование здорового образа жизни;
физическое развитие;
укрепление здоровья;
повышение устойчивости организма к воздействию укачивания, перегрузки, гиподинамии, температурным колебаниям и недостатку кислорода;
воспитание смелости, решительности, настойчивости и упорства;
содействие боевому слаживанию воинских подразделений;
постоянное совершенствование у военнослужащих физических качеств;
овладение военно-прикладными навыками.

Все указанные задачи достигаются только благодаря интенсивным тренировкам и самоконтролю военнослужащих.

Тренировка проводится на основе физических упражнений. Каждое физическое упражнение по-своему уникально, ввиду особенностей выполнения, а также направленности на ту или иную группу мышц.

Эффективность физических упражнений достигается правильной техникой их выполнения.

Под техникой физических упражнений понимают способ решения двигательной задачи. В основе каждого способа выполнения физического упражнения лежит совокупность взаимосвязанных движений.

При изучении нового физического упражнения военнослужащие в первую очередь должны овладеть основами техники упражнения. После того, как военнослужащий усвоил все особенности упражнения, в процессе многократного и качественного его повторения, достигаются наиболее эффективные результаты.

Одним из востребованных для военнослужащих военно-прикладным навыком является рукопашный бой.

Рукопашный бой – это рациональное применение грубой физической силы с использованием специальных приемов защиты и нападения.

Система обучения рукопашному бою соединяет в себе многие функциональные элементы из арсенала мировых видов единоборств, а именно: ударная техника руками, ногами, борцовая техника и болевые приемы.

Навыки рукопашного боя всегда давали неоспоримое преимущество военнослужащим перед врагом, а физическая сила является одним из важных факторов доминирования в рукопашном бою.

Занятия по рукопашному бою направлены на формирование навыков, необходимых для уничтожения, выведения из строя или пленения противника, самозащиты от его

нападения, а также на воспитание смелости, решительности и уверенности в собственных силах. Занятия по рукопашному бою проводятся в военной или спортивной форме одежды, а контрольные занятия только в военной форме одежды. [1].

В боевых условиях успех выполнения поставленных задач обусловлен военнослужащим, которые в совершенстве владею военно-прикладными навыками. Современный бой напрямую связан с управлением по связи всех этапов боевых действий.

Необходимость в обучении навыкам рукопашного боя у военнослужащих связистов основывается на специфике выполняемых боевых и специальных задач при несении дежурств в составе суточного наряда, а также при несении боевого дежурства на боевых постах узлов связи.

Армейский рукопашный бой — универсальная система обучения приёмам защиты и нападения, соединившая в себе многие функциональные элементы из арсенала мировых видов единоборств (ударная техника руками, ногами, головой, борцовская техника, болевые приёмы), опробованная в реальной боевой деятельности. Современный и быстро развивающийся вид боевых единоборств, получивший популярность за полно контактные поединки.

Для того, чтобы повысить уровень физической подготовки в области рукопашного боя военнослужащих связистов необходимо улучшить показатели силы, выносливости, быстроты и ловкости.

Для этой цели, на наш взгляд, необходимо включить в план проведения занятий специальный комплекс военно-профессиональных приемов и специальных физических упражнений.

В военной академии связи разработан и применяется на занятиях по физической подготовке и на спортивно-массовой работе комплекс военно-профессиональных приемов и комплексов рукопашного боя, специальных физических упражнений, выполняемых при преодолении вариативно-изменяющейся полосы препятствий в типовых спортивных залах воинских частей (Комплекс), как один из важных путей совершенствования физической подготовки военнослужащих позволяет формировать военно-прикладные навыки, приёмы и действия при помощи включения в процесс физической тренировки элементов новизны решения двигательных задач, возникающих у военнослужащих при достижении поставленных целей в современных боевых действиях. Кроме того, Комплекс позволяет осуществлять комплексную тренировку навыков рукопашного боя, посредством «активного моделирования различных боевых ситуаций» и наличия приёмов самостраховки, что по мнению ряда авторов является основой совершенствования

обучения военнослужащих рукопашному бою и специальным физическим упражнениям. [2].

Влияние специальных упражнений при проведении занятий по рукопашному бою на повышение уровня физической подготовки военнослужащих связистов.

При проведении занятий по физической подготовке в рамках проведенного исследования была выбрана группа военнослужащих Военной академии связи в количестве 30 человек. Занятия проводились в течении пяти недель. В часы занятий по физической подготовки и спортивно-массовой работы применялись упражнения и приемы Комплекса.

В процессе исследования по повышению уровня физической подготовки военнослужащих связистов, первым этапом исследования послужила проверка начального уровня физической подготовки. Проверка осуществлялась на основе четырех следующих нормативов, это:

упражнение № 4 - Сила (подтягивание на перекладине),

упражнения №№ 41, 42 - Быстрота (бег на 100 м и 10x10 м),

упражнение № 48 - Выносливость (марш-бросок на 5 км).

упражнение №30,31 - Ловкость (приемы рукопашного боя с оружием на 8 счетов).[1]

Результаты, полученные в ходе начальной проверки уровня физической подготовки военнослужащих связистов, отражены в таблице 1.

№ упражнения (к-во раз, сек)	Начальное значение (среднее за группу) (к-во раз, сек)	Средняя оценка уровня физической подготовки, балл (5 бальная оценка)
4 (сила)	12	3,5
41 (быстрота)	13,0	3,6
42 (быстрота)	26,0	3,6
48 (выносливость)	24,6	3,2
30,31 (ловкость)	11	3,1

Таблица 1- Начальный уровень физической подготовки военнослужащих связистов

Следующим этапом проведенного исследования было применение в ходе занятий специальных тренировок, в ходе которых оценивалось влияние специальных упражнений

при проведении занятий по рукопашному бою на повышение уровня физической подготовки военнослужащих связистов.

Комплекс проводился из 14 этапов: перемещение раненого на поле боя; перемещение ползком под «заграждением из колючей проволоки»; преодоление «разрушенного моста» с выполнением приемов самостраховки; нанесение ударов в «лапы» противника; преодоление препятствий «завал»; обезоруживание противника, вооружённого сапёрной лопаткой; преодоление препятствий «окно и стена»; выполнение приемов рукопашного боя с оружием; преодоление препятствия «сломанная лестница»; переноска боеприпасов; преодоление «заграждения из колючей проволоки» ползком; бег на 20 м с преодолением препятствий; переноска боеприпасов; выполнение комплекса рукопашного боя с оружием и без. [2].

По данной методике проведения Комплекса военнослужащие связисты занимались в течении исследуемого периода.

На заключительном этапе исследования была проведена повторная проверка уровня физической подготовки. Итоговые показатели сдачи нормативов приведены в таблице 2.

№ упражнения (к-во раз, сек)	Начальное значение (среднее за группу) (к-во раз, сек)	Средняя оценка уровня физической подготовки, балл (5 бальная оценка)
4 (сила)	13	3,7
41 (быстрота)	12,9	3,8
42 (быстрота)	25,7	3,8
48 (выносливость)	24,4	3,3
30,31 (ловкость)	7	4,2

Таблица 2 – Итоговый уровень физической подготовки военнослужащих связистов

Динамика изменения начального и конечного уровня физической подготовки приведена на рисунках 1,2,3,4.



Рисунок 1 – Динамика изменения норматива №4(силы) военнослужащих



Рисунок 2 – Динамика изменения нормативов №41,42(быстроты) военнослужащих

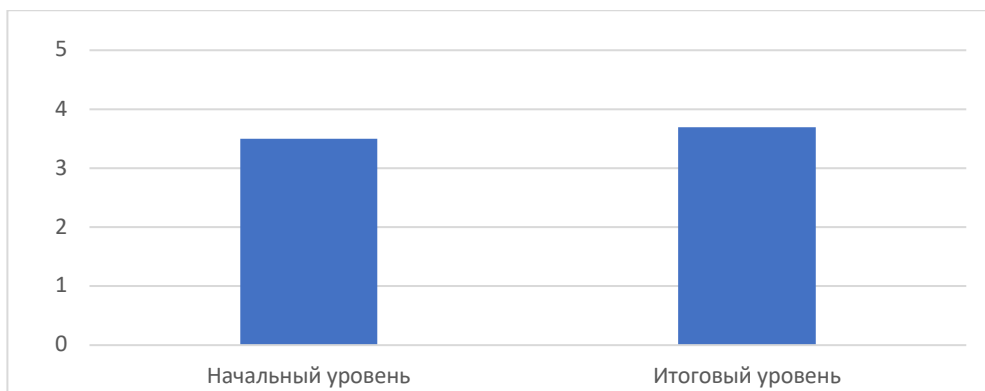

Рисунок 3 – Динамика изменения норматива №48
(выносливости) военнослужащих

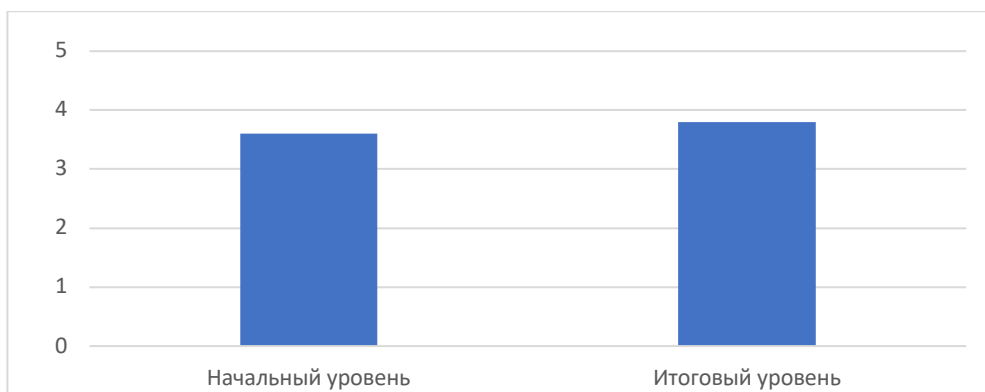

Рисунок 4 – Динамика изменения норматива №30,31 (ловкости) военнослужащих

Таким образом, проведенный анализ полученных результатов показал, что при проведении занятий по физической подготовке с военнослужащими связистами с применением специальных упражнений Комплекса показывает положительную динамику повышения уровня физической подготовки военнослужащих: улучшились показатели силы на 5,4%, быстроты на 5,1%, выносливости на 3%, а ловкости на 26,2%.

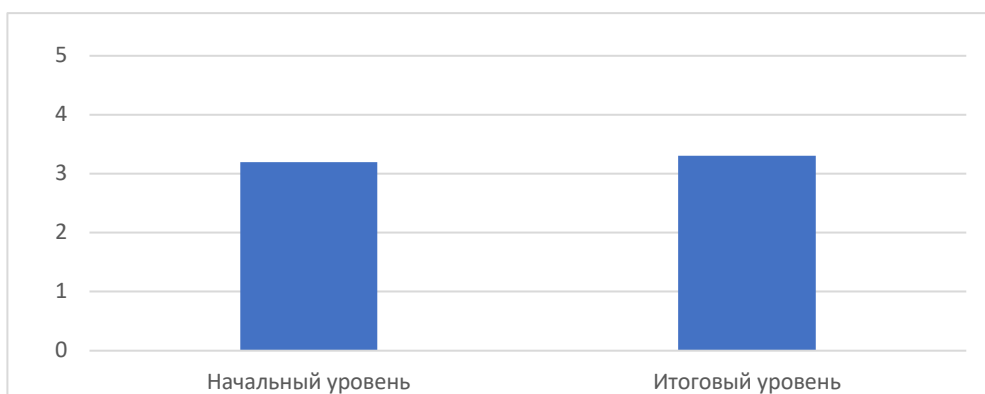
Заключение

Таким образом, применение на занятиях по физической подготовке и в часы спортивно-массовой работы специальных приемов и действий и специальных упражнений при проведении занятий по рукопашному бою на вариативно-изменяемой полосе препятствий, на наш взгляд оказывает положительное влияние на повышение уровня физической подготовки военнослужащих связистов. Уровень физической подготовки военнослужащих повысился в качестве ловкости (26,2%), незначительно в выносливости (3%), быстроте (5,1%) и силе (5,4%).

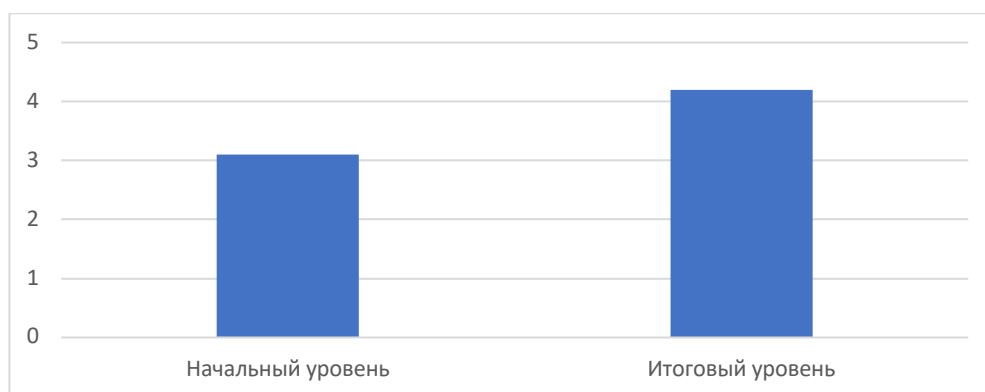
В результате проведенного исследования, на наш взгляд, целесообразно включение в занятия по физической подготовке Комплекса, который показал свою эффективность в повышении уровня физической подготовки военнослужащих связистов.

В процессе боевой подготовки военно-профессиональные качества для военнослужащих связистов, такие как быстрота переключения внимания, координация движений, быстрота, моторика мышления и ловкость, на наш взгляд способствуют повышению уровня выполнения специальных нормативов боевой подготовки войск связи.

Список используемой литературы

1. Наставление по физической подготовке в Вооруженных Силах Российской Федерации, МО, М., от 21.04.2009 N 200 (ред. от 31.07.2013).

2. Сорокин В.П., Кривилев С.А. Учебное пособие «Комплекс военно-профессиональных приемов и комплексов рукопашного боя, специальных физических упражнений с элементами стрелковой подготовки, выполняемых при преодолении вариативно-изменяющейся полосы препятствий в типовых спортивных залах воинских частей». – 2017 г.

3. Кривилёв С.А., Павлов А.Г., Тухто С.В., Силко А.А. «Комплекс специальных приемов и действий и специальных упражнений при проведении занятий по рукопашному бою на вариативно-изменяемой полосе препятствий»; ВАС, С-Пб, 09.12.2017 г.

4. Положение о Единой всероссийской спортивной классификации 2021 года; Минспорта России, М., от 11.07.2021 г.

5. Кривилёв С.А. «Методические подходы по использованию регулярной физической тренировки слушателей Военной академии связи с учётом оценки физиологических норм веса»; ВАС, С-Пб, 2016 г.

6. Распоряжение Правительства РФ от 24 ноября 2020 г. №3081-р Об утверждении стратегии развития физической культуры и спорта в РФ на период до 2030 года.
<http://base.garant.ru/74966492/>

7. Научно рецензируемый журнал «Актуальные проблемы физической и специальной подготовки силовых структур» Боцман О.С., Трапезников С.А
<https://vifk/mil/ru/upload/site49/5twjtje9Jle.pdf>

УДК 316.6:796

Шапкина Татьяна Сергеевна, кандидат медицинских наук, доцент

доцент кафедры физическая культура

Волгодонский инженерно-технический институт – филиал НИЯУ МИФИ

Россия, г. Волгодонск

Смолина Ирина Александровна

старший преподаватель кафедры физическая культура

Волгодонский инженерно-технический институт – филиал НИЯУ МИФИ

Россия, г. Волгодонск

Васюкова Татьяна Петровна

и .о.зав.кафедрой физическая культура

Волгодонский инженерно-технический институт – филиал НИЯУ МИФИ

Россия, г. Волгодонск

Николаев Сергей Владимирович

старший преподаватель кафедры физическая культура

Волгодонский инженерно-технический институт – филиал НИЯУ МИФИ

Россия, г. Волгодонск

ИСТОКИ СОЦИАЛЬНОЙ ПСИХОЛОГИИ ФИЗИЧЕСКОЙ КУЛЬТУРЫ

Аннотация. В статье отображается история развития социальной психологии физической культуры, начиная с философов Древней Греции. Истоки современных социально-психологических проблем описываются в трудах Платона и Аристотеля. В истории России 18 век характеризуется дальнейшим развитием физического воспитания и определяется заботой прогрессивных деятелей о здоровье простого народа. Рассматривается вопрос о потребности физической культуры, как главной побудительной и регулирующей силой поведения личности. В рамках социальной психологии физической культуры разрабатываются определенные аспекты физической культуры как массового явления.

Abstract. The article reflects the history of the development of the social psychology of physical culture, starting with the philosophers of Ancient Greece. The origins of modern socio-psychological problems are described in the works of Plato and Aristotle. In the history of Russia, the 18th century is characterized by the further development of physical education and is determined by the concern of progressives for the common people's health. The issue of the need for physical culture as the main motivating and regulating force of personality behavior is

considered. Certain aspects of physical culture as a mass phenomenon are developed within the framework of the social psychology of physical culture.

Ключевые слова: физическая культура, социальная психология, спортивная деятельность, мотивация, межличностные коммуникации, физическое воспитание).

Key words: physical culture, social psychology, sports activity, motivation, interpersonal communications, physical education.

История социальной психологии физической культуры связана с историей развития социальной психологии как науки. В течение длительного времени вопросы социальной психологии разрабатывались в составе различных философских учений. Истоки современных социально-психологических проблем можно обнаружить в трудах Платона и Аристотеля.

Рассматривая различные стороны человеческой деятельности, философы Древней Греции затрагивали не только философские, социальные, экономические, но и социально-психологические проблемы. Существует немало высказываний и наставлений философов того времени о физической культуре.

Поднимая вопросы о гармоничном развитии и совершенствовании человека, философы Древней Греции обращали внимание на связь процесса формирования человеческой личности с различными социальными явлениями. Довольно большое количество вопросов, связанных с пониманием социально-психологического общения, рассматривалось на примере детских и юношеских игр спортивного содержания. Анализ произведений древних греческих философов позволяет глубже проникнуть в сущность социальной психологии и делает возможным обнаружить истоки социальной психологии физической культуры.

Многие вопросы социальной психологии физической культуры были представлены в работах философов 18-19 веков. Интерес к этой проблеме был обусловлен быстрым ростом производственных сил. Организм человека перестали рассматривать как творение «внешних сил», а в проявлении ума, воли и физических качеств. При этом особо подчеркивалась роль и место физического воспитания в подготовке человека к деятельности в интересах государства [2].

В истории России 18 век характеризуется интенсивным развитием производственных сил, ростом внутреннего рынка и активизацией внешней торговли. В этот период в области физического воспитания в развитии физической культуры, как и в развитии культуры вообще, видны два направления: одно отражает заботы царизма об

укреплении позиций правящего класса, его армии и флота, другое определяется заботой прогрессивных деятелей того времени о здоровье и развитии простого народа.

Огромный вклад в развитие социально-психологической теории физической культуры внес П. Ф. Лесгафт. Придавая большое воспитательно-образовательное значение играм, П. Ф. Лесгафт, обращая внимание на то, что игры, являясь почти всегда групповым занятием, ставят участников в условия сотрудничества. Игры позволяют каждому участнику проявляться в действиях сообразно с его силами и способностями, учат подчиняться установленным правилам, вызывают большую активность и самостоятельность в выборе действий [2].

Проявляя интерес к проблемам межличностного общения и групповой динамики в условиях физкультурной и спортивной деятельности, П. Ф. Лесгафт детально исследовал социально-психологические феномены, к числу которых относится в первую очередь руководство. Выдающийся учёный не раз обращал внимание на особенности личности руководителя и его роли в процессе физического воспитания. Сам факт постановки этих вопросов послужил основой для возникновения самостоятельного раздела – социальной психологии физической культуры.

С первых дней Советского государства постоянно проявлялась забота о развитии физической культуры, сказывалась поддержка на государственном уровне. Много внимания вопросам физической культуры уделял А. В. Луначарский. Он считал, что физическое воспитание – одно из определяющих факторов в процессе становления социально активного человека, способствует повышению самосознания человека [4].

А.С. Макаренко считал одним из важных методов воспитания педагогически продуманную совместную игру, которая впоследствии, по мере взросления ребёнка, принимает «более строгие коллективные формы и постепенно становится игрой спортивной, связанной с определенными физкультурными целями, правилами, а самое главное – с понятием коллективного интереса и коллективной дисциплины» [5].

В Советском союзе были открыты институты физической культуры в Москве и Ленинграде, начато массовое строительство спортивных залов. В 1931-32 г. вводится физкультурно-спортивный комплекс «ГТО».

Под предметом «социальная психология физической культуры» понимают специфические особенности психологии физкультурных и спортивных групп, изучающих закономерности проявления и развития психики в специфических условиях физического воспитания и спорта. Основные задачи:

– личность спортсмена – изучение психологических основ формирования личности в спортивной деятельности;

- спортивная деятельность – разработка психологических основ тренировочной и соревновательной деятельности для повышения ее эффективности;
- психологическая подготовка – разработка системы психологической подготовки во всех видах спорта;
- психология спортивных групп – изучение особенностей функционирования больших и малых групп, изучение совместимости в спорте;
- физическое воспитание – изучение психологических основ формирования личности посредством физического воспитания [4].

В рамках социальной психологии физической культуры разрабатываются определенные аспекты физической культуры, как массового явления. Проблемы общения, групповой динамики, лидерства, руководства во всем их многообразии – вот основные задачи, требующие всестороннего решения не только в сфере спортивной деятельности, но и в целом физической культуре. В первую очередь это относится к кино и телевидению, которые в настоящее время уделяют много внимания физической культуре и спорту.

Методы социальной психологии физической культуры предопределены существованием общих методов социальной психологии. К ним относятся: исторический метод, метод наблюдения, метод изучения документов, метод опроса и метод эксперимента.

Одной из центральных проблем социальной психологии физической культуры является проблема личности. Социальная психология физической культуры изучает те соотношения личности, которые складываются из конкретных взаимоотношений людей в определенных физкультурных и спортивных группах и коллективах.

Потребность физической культуры – главная победительная и регулирующая сила поведения личности. Это потребность в движениях и физических нагрузках, общении, контактах и проведении свободного времени в кругу друзей, в самоутверждении, укреплении позиции своего «Я», в познании, улучшении качества физкультурно-спортивных занятий и т.д. Удовлетворение потребностей сопровождается положительными эмоциями (радостью, счастьем), неудовлетворение – отрицательными эмоциями (отчаянием, разочарованием) [5].

Важной особенностью спортивной деятельности в отличие от других видов деятельности является то, что в ней нет четкой границы субъективного и объективного. Сам спортсмен является и объектом, и субъектом. В процессе спортивной деятельности он совершенствует сам себя, узнает различные аспекты функционирования своего организма, его возможности и перспективы развития. Спортсмен развивает свои умения быстро и

точно двигаться, рассчитывает свою силу и выносливость. Таким образом, спортсмен является объектом и средством достижения цели.

Мотивация, побуждающая человека заниматься спортом, занимает особое место в психологическом обеспечении спортивной деятельности. Блок мотивации образует потребность, мотивы и цели спортивной деятельности. Мотивация спортивной деятельности определяется как внутренними, так и внешними факторами. На основе потребностей спортивной деятельности возникает система мотивов:

- желание самореализоваться;
- достичь физического самосовершенствования;
- дружеской солидарности, желанием быть вместе с друзьями, общаться, соперничать с ними;
- долженствования, связанный с обязательным посещением занятий по физической культуре, выполнять требования учебной программы;
- соперничества, характеризующий стремлением выделиться, самоутвердиться в своей среде, поднять свой престиж, достичь больших успехов [1].

В сфере физической культуры существует два подхода при исследовании проблем межличностных коммуникаций. Один связан с изучением ее как необходимого компонента конкретной групповой совместной деятельности. В задачу другого входит получение представления о коммуникации как об одной из многообразных форм социальных связей, имеющей статус самостоятельного вида человеческой деятельности. Особенность коммуникации между людьми заключается в том, что она всегда является целенаправленным процессом воздействия источника информации на того, кто ее принимает.

Именно этот аспект представляет особый интерес в сфере физической культуры, так как непосредственно связан с решением проблем комплектования спортивных команд, взаимоотношений между их членами, а также с овладением арсеналом тактических приемов и эффективным их использованием в соревнованиях [3]. Это позволяет определить общение в сфере физической культуры как социальную форму связи, возникающую на основе взаимного обмена информацией, детерминированную системой господствующих общественных отношений и содержанием деятельности.

Таким образом, можно выделить спортивную деятельность, в частности спортивно-игровой аспект, как наиболее изученный, с точки зрения социальной психологии физической культуры. Социальная психология физической культуры при изучении проблем управления пытается найти общие пути и средства оптимального воздействия, как

на поведение отдельного человека, так и на поведение группы людей независимо от конкретного вида деятельности или вида спорта [6].

Литература

1. Гогунев Е.Н., Мартъянов Б.И. Психология физического воспитания и спорта: Учеб. пособие для студ. высш. пед. учеб. заведений. - М.: Издательский центр «Академия», 2000. – 288 с.
2. Гончаров В.Д., Человек в мире спорта (социально-психологические аспекты). М., «Физкультура и спорт», 1978.
3. Ильин Е. П., Психология физического воспитания. – СПб, 2000.
4. А.В. Луначарский, О народном образовании. М., АПН, 1958, с. 412, 445.
5. А.С. Макаренко, Соч. в 7-ми т., Т.4.М., 1951, с. 378.
6. Основы общей и спортивной психологии: учебник для физкультурных вузов, под ред. Г.Д. Бабушкина. – Омск, 2004.

Шибашов Александр Николаевич

Студент

Димитровградский инженерно-технологический институт – филиал федерального государственного автономного образовательного учреждения высшего образования

«Национальный исследовательский ядерный университет «МИФИ»

Кафедра: Медицинская физика

ОТНОШЕНИЕ ЧЕЛОВЕКА К СМЕРТИ В РАЗЛИЧНЫЕ ЭПОХИ.

Аннотация: В данной статье рассматривается восприятие человека, да и всего общества в целом к вечному философскому вопросу, вопросу смерти, её неизбежности. В статье рассматриваются размышления философов о смерти в различных эпохах, а также современные рассуждения разных ученых о естестве смерти.

Abstract: This article examines the perception of a person, and indeed of society as a whole, to the eternal philosophical question, the question of death, its inevitability. The article examines the philosophers' reflections on death in various epochs, as well as the modern arguments of various scientists about the nature of death.

Ключевые слова: Смерть, естество смерти, вечный философский вопрос, культура смерти, восприятие, размышления.

Keywords: Death, nature of death, eternal philosophical question, culture of death, perception, reflections.

Смерть, что это? Неужели человечеству никогда не победить старуху с косой? На эти вопросы пытались ответить многие философы, теологи, ученые и простые обыватели. Смерть является вопросом для всего мира с давнейших времён. Но несмотря на это у смерти есть определения. «Так, например, древнегреческие философы такие как Сократ размышлял о смерти так – «Но и вам, о мужи судьбы», — говорит Сократ, — не следует ожидать ничего дурного от смерти, и уж если что принимать за верное, так это то, что с человеком хорошим не бывает ничего дурного ни при жизни, ни после смерти и что боги не перестают заботиться о его делах» [1]. Благодаря глубокой религиозности философа и особому видению мира, видению естества смерти мы можем сказать, что Смерть, согласно Сократу, представляет собой отделение души от тела, высвобождение ее из темницы, в которой она находилась, пока длилась земная жизнь. [1]

Ярким представителем античности является древняя Греция, именно здесь мы отчётливо можем видеть драматургическое отношение к смерти в религиозно-философских движениях. Так ученик Сократа, Платон сформулировал учение о человеческом естестве, состоящем из двух частей – бессмертной души и смертного тела. Также имеются и другие рассуждения

древнегреческих философов о естестве смерти. Так философия Эпикура заключается в отсутствии страха перед смертью, он заметил некий парадокс, пока человек жив, смерти нет, но, когда приходит смерть уже нет человека. Стоики же утверждали, что смерть естественна для каждого, у всего есть своё начало и свой конец. [2]

Средневековое представление о смерти кардинально отличается от античного. Обусловлено это нарастающим влиянием церкви. Христианство относится к смерти как к каре Божьей за первородный людской грех, совершенный Адамом и Евой, который побеждается любовью к Богу и ближнему. Но средневековая Европа настолько тесно уживалась со смертью, что перестала придавать этому слишком большое значение. Зачастую захоронения были общими и располагались в центре города. Так, например, часть европейской культуры занимает известная на весь мир тема «Пляски смерти». Она представляет собой иконографический сюжет, в котором запечатлена пляска скелетов и новопреставленных. Но при этом людская натура не смогла справиться со страхом смерти. Вера в Бога помогала, давала надежду на вечную жизнь, что как раз и смягчало естественный, животный страх перед смертью.

Так, например, средневековый философ Омар Хайям высказывала следующим образом:

* Благородство и подлость, отвага и страх –

Все с рожденья заложено в наших телах.

Мы до смерти не станем ни лучше, ни хуже –

Мы такие, какими нас создал аллах! [3]

Позднее средневековье несколько отличается своим пониманием смерти. Хотя смерть продолжает быть ключевой фигурой в понимании всего мира. Перед лицом смерти каждый человек открывает для себя свою уникальность, индивидуальность. Данная идея крепко стала жить в сознании людей европейских цивилизаций. Что характерно и для сегодняшнего дня.

С приходом двадцатого века и ростом благосостояния, улучшения медицины, развития науки и техники, смерть стала постепенно уходить на второй план. Появилась мысль о победе над смертью, об незначительности её естества. Для этого времени характерен резкий прирост атеизма, но при этом для многих людей новой религией стала наука. Вера в научно-технический прогресс охватила сознание людей. Всё больше людей стали отказываться от погребения, от проведения траурных мероприятий. Но при этом человечество не смогло избавиться от смерти ведь как нестранно именно смерть даёт человеку смысл жизни, даёт ценность жизни.

Конечно мы можем подтвердить, что для подготовленного человека смерть является естественным финалом жизненного пути, а не безысходной действительностью. Такой позиции придерживаются многие страны и мировые общественности. Раздается все больше предложений, о необходимости специальной подготовки с детства, развивается спец-наука — танатология. Танатология — наука о смерти. Танатология изучает физические изменения в теле человека,

происходящие перед смертью и сразу после неё. Наука занимается междисциплинарными исследованиями, направленными на изучение смерти. Она также изучает психологические состояния человека, сопровождающие его в процессе умирания. В зарубежных странах науку чаще называют “исследования смерти” (death studies). [4]

Для современного человека нет конкретного отношения к смерти, но мы всё же попробуем привести несколько примеров, научное представление смерти довольно неоднородно в связи с тем, что для науки смерть осталась нерешенной задачей. Для человечества в общем смерть является важным аспектом в жизни, ведь смерть даёт ценность жизни, которая прописана абсолютно во всех правовых нормах.

Всё выше изложенное, даёт нам четкую картину отношения к смерти в различные эпохи мировой истории. Позволяет нам сравнить философские концепции явно отражающее все убеждения людей сидячих в их головах.

Литература:

- 1) Электронный ресурс https://studme.org/108706/psihologiya/antichnye_vzglyady_smert?ysclid=18r2feimpe927736086
- 2) Электронный ресурс https://studbooks.net/655249/filosofiya/drevnyaya_gretsiya_smert?ysclid=18r2ybt012699351042
- 3) Электронный ресурс <https://ra-ja.ru/glavnaya/aforizmy/vyskazyvaniya-srednevekovyh-filosofov/>
- 4) Электронный ресурс <https://ritual.ru/poleznaya-informacia/articles/tanatologiya-nauka-o-smerti/>

*Порхун Елена Александровна, магистрант
Красноярский государственный педагогический университет им.
В.П. Астафьева,
Красноярск, Россия*

*Мосина Наталья Анатольевна, к.п.с.н., доцент
Красноярский государственный педагогический университет им.
В.П. Астафьева,
Красноярск, Россия*

**ИНДИВИДУАЛЬНОЕ КОНСУЛЬТИРОВАНИЕ КАК СРЕДСТВО ПОМОЩИ
ПСИХОЛОГИЧЕСКОГО ПЕРОДОЛЕНИЯ ПОСЛЕДСТВИЙ
ТРАВМАТИЧЕСКОГО СОБЫТИЯ**

Аннотация. В статье рассматривается типология психологических травм, раскрываются принципы переработки травматического переживания. Описана специфика преодоления травматического события. Предлагается терапевтическая программа для нивелирования последствий травматического события, нормализации психоэмоционального состояния, повышения коммуникативных навыков и повышения конструктивности поведенческих стратегий преодоления стрессовых ситуаций, преодоления страхов, чувства вины.

Abstract. The article discusses the typological trauma, reveals the principles of processing a traumatic experience. The specifics of overcoming a traumatic event are described. A therapeutic program is proposed for leveling the consequences of a traumatic event, normalizing the psycho-emotional state, improving communication skills, and increasing the constructiveness of behavioral strategies for overcoming stressful situations, overcoming fears, feelings of guilt.

Ключевые слова: психологическая травма, преодоление, типология травм, терапевтическая программа.

Keywords: psychological trauma, overcoming, therapeutic program, therapeutic program.

Понятие «психологическая травма» в научной литературе появилось во второй половине XIX века и несмотря на широкое распространение в психологических изданиях, четкого определения до сих пор не имеет. Это связано с рядом существующих противоречий, а именно, во-первых, с отсутствием единого подхода к понятию

«психологическая травма», а во-вторых, с наличием множественной классификации разновидностей травмы и степени её тяжести. При этом недостаточное внимание уделяется и взаимосвязи возраста, в котором произошло травмирующее событие, а также степени последствий этих событий на человеческую личность. З. Фрейд в своей психоаналитической теории травмы говорил, что для индивида травматичным является не само событие, а смысл, которым человек наделяет это событие.

Анализ научно-исследовательской литературы на предмет исследования механизмов возникновения психологической травмы и её преодоления позволяет обозначить некоторое сходство в предлагаемых определениях. Психологическая травма – это ущерб, нанесенный психическому здоровью вследствие одного или нескольких остроэмоциональных происшествий, вызывающий длительное потрясение и сопровождающееся чувством незащищенности [6; 8]. Иными словами, травматизация возникает в связи с отсутствием индивидуальных ресурсов, способствующих форсированию травмирующего события. Само преодоление – это особая форма внутренней активности, направленная на реабилитацию душевного равновесия, утраченного смысла и целесообразности [2].

Общепринятой типологии психологических травм в научном сообществе не существует. Среди основных выделяют травмы:

- а) по времени воздействия: шоковая, хроническая, острая;
- б) по неразрешенности эмоциональных конфликтов: травма утраты, экзистенциальная травма, травма отношений, травма системы отношений;
- в) обусловленные типом ситуаций: повседневная и неповседневная;
- г) по отношению к ситуации: актуальная и возможная;
- д) социогенные травмы, связанные с военными конфликтами, терроризмом;
- е) биогенные, характеризуются повторением бессознательной программы рода, проходящим через несколько поколений одной семьи.

Результаты ряда научных исследований доказывают, что полученная и не проработанная травма тормозит нормальное развитие височных отделов полушарий мозга и оказывает влияние на их функционирование в дальнейшей жизни. Согласно утверждениям немецкого нейропсихолога Томаса Элберта [9] серьезные травмы детства способны нанести непоправимый ущерб личности: «Если ребенок пережил душевную травму, то он остается ранимым на всю жизнь». Негативные последствия травматического события вполне очевидны – это заниженная самооценка, неуверенность в собственных возможностях, повышенная тревожность, расположенность к панике, тоске, плохому настроению, аутоагрессия. При чем деструкции подвергается как сама «Я-концепция», так

и образ мира, а также базовое доверие к нему [4]. Кроме того, болезненные переживания сопровождаются различными чувствами: вины, стыда, страха, тревоги, неполноценности, потерянности, бессмысленности своего существования. Незавершенное переживание в прошлом блокирует доступ к чувствам и не дает возможности адекватного реагирования в настоящем. Не своевременное оказание психологической помощи, а так же её недостаточность, способствует развитию разных психических и соматических расстройств, а также в 3–4 раза увеличивает вероятность развития посттравматического стрессового расстройства.

Для нормального существования индивида, необходимо, чтобы травма им была проработана, то есть осознанна, пережита, признана и переведена в матрицу долгосрочной памяти. При этом привыкание к перенесенному травматическому событию происходит медленно. Возможно так называемое самопроизвольное преодоление, которое имеет два пути развития. В основе первого лежит ментальное отдаление от травмирующей ситуации, при котором все функции Эго снижены, как бы уходят на второй план и за счет удовлетворения потребности во сне и отдыхе они восстанавливаются. Основным принципом второго является отсроченное эмоциональное отреагирование и переживание. В ситуации, когда не происходит самопроизвольного выхода, возможны различные психоневрологические осложнения: неврозы, депрессия, психосоматические заболевания. Стоит также отметить отдаленные последствия травмы – это так называемые «вторичные выгоды», которые клиент осознанно или не осознанно пытается вытянуть из своего страдания.

Говоря о терапии, психологическую травматизацию не стоит трактовать, как неизлечимый процесс. П. Левин, предлагает рассматривать травмирующее событие не как необратимое расстройство в биологическом процессе, а как внутренний потенциал организма человека к самовосстановлению.

В настоящее время, специалистами используются разнообразные методы психологической помощи в терапии травматического события: это методы телесно-ориентированной терапии, когнитивно-поведенческой терапии, арт-терапии, символдрамы, экзистенциальной терапии, соматической терапии и др. [1; 3].

Основная задача продуктивной психологической работы с травмой требует интегративного психотерапевтического подхода, который позволил бы переработать травматическое переживание. Эффективным может оказаться сочетание соматической терапии, с когнитивно-поведенческой и экзистенциальной. Соматическая терапия нацелена на проработку телесных аспектов травматического опыта, телесно-эмоциональных блоков. Методы когнитивно-поведенческой эффективны для модификации деструктивного

мышления и поведения, негативно влияющих на качество жизни клиента. Экзистенциальная терапия нацелены на переработку смысловой сферы травматического события – это переживания, связанные с отношением к своему будущему, с поиском новых смыслов. Самое главное правило, которое должно быть соблюдено при работе с травматическим событием и его последствиями, особенно на первом этапе – это признание и присвоение имеющихся у человека ресурсов, а также преумножение.

Нами была разработана специальная терапевтическая программа индивидуального психологического консультирования для работы с клиентами, пережившими травмирующее событие в возрасте до 18 лет, нацеленная на восстановление внутренних ресурсов к саморегуляции, которая в свою очередь рассматривается как естественная способность человека к самоисцелению, основанная на внутренних ресурсах организма [5].

В психотерапевтическом консультировании приняли участие 5 клиентов – женщины среднего возраста 25–40 лет, в анамнезе перенесшие разного рода психологические травмы: физическое (побои) и эмоциональное насилие.

Для определения уровня психологического преодоления травмирующего события, исходя из выделенных критериев, был подобран диагностический комплекс: Методика Ч.Д. Спилбергера-Ханина; Методика «Стратегии преодоления стрессовых ситуаций (SACS) (С. Хобфолл, 1984, русскоязычная версия Н. Водопьяновой, Е. Старченковой); Модифицированная методика незавершенных предложений Сакса-Леви; Методика диагностики иррациональных установок А. Эллиса.

Работа проходила в форме индивидуальных консультаций. Психотерапевтическая работа строилась в соответствии с принципами, предложенными Питером Левиным [1; 5; 6; 7]:

1. Принцип безопасности предполагает доверие, надежность и сотрудничество.
2. Опора на ресурсы – это внутренняя и внешняя поддержка клиента. К внешним ресурсам человека относятся близкие люди, природа, деятельность. Внутренние ресурсы человека достаточно разнообразны – это его здоровье, знания, навыки, умения, способности, идеи, цели, планы.
3. Принцип тетрирования предполагает соблюдение осторожности в работе, бережное отношение, медленную и постепенную проработку травматических переживаний.
4. Принцип целостности опыта предполагает переработку травматического события на психофизиологическом и психологическом уровне [7].

Анализ результатов исследования позволил сделать следующие выводы: у клиентов преобладает высокий уровень ситуативной и личностной тревожности, низкий индекс

конструктивности стратегий преодолевающего поведения, высокий уровень выраженности иррациональных установок, наличие болезненных переживаний, сопровождающихся чувством вины, страха и одиночества.

Программа включала в себя пять тематических блоков по выявленной проблематике:

1 блок был направлен на оптимизацию психоэмоционального состояния клиентов, исследование и активацию ресурсов клиента, а также обнаружение и развитие телесных, социальных и эмоциональных границ. Главная задача — это формирование доступа к своим ресурсам. Клиенты осваивали приемы снижения напряжения в различных частях тела, концентрируя внимание на ощущениях в них и дыхательной техники. На этом этапе предлагались отдельные телесные упражнения. При выполнении которых клиенты фиксировали неустойчивость и напряжение в ногах, что позволяло предположить слабое развитие чувства опоры. Кроме того, клиенты отмечали, что им трудно сконцентрироваться на телесных ощущениях. На этом этапе активно использовались медитативные и техники самопомощи.

2 блок посвящен знакомству с поведенческими стратегиями преодоления стрессовых ситуаций, развитию коммуникативных навыков и конструктивного межличностного взаимодействия. Клиенты знакомились со своими «ведущими» поведенческими стратегиями, а также с наиболее эффективными конструктивными копинг-стратегиями. Овладевали техниками эмоциональной саморегуляции и нейтрализации отрицательных эмоций. Основная задача этого блока расширение арсенала личных инструментов совладания со стрессом, а также развитию осознанности в преодолении трудных жизненных ситуаций.

3 блок программы включал работу с экзистенциальным и социальным страхами, ориентированную на преобразование смысла травматической ситуации, на её преодоление и снятие травматических симптомов. Исследовались внутренние и внешние причины страха, давалась правильная оценка значимости событий. Здесь также активно применялись недирективные техники соматической терапии, а также техники самопомощи. При воспоминании о болезненном событии клиенты испытывали эмоциональное напряжение, которое в процессе работы с телесными ощущениями с использованием ресурсов, заканчивались разрядкой. Стоит отметить, что внутренние ресурсы клиентов запускали работу саморегуляции, которые вызывали изменения как на телесном, так и на смысловом уровнях, тем самым позволяли преодолеть болезненное переживание. В результате у клиентов прослеживалась динамика ощущений и смыслов, появлялось новое видение своей жизненной ситуации.

4 блок нацелен на работу с чувством вины и воспитание новых здоровых привычек в восприятии реальности и поведения. Принцип работы этого блока имеет общий принцип с предыдущим и также был направлен на изменение смысла травматической ситуации, на её преодоление и освобождение от травматических симптомов. Стоит отметить, что ни один клиент не смог вспомнить ситуацию, в которой бы клиент совершил что-то противоправное, что-то, что могло причинить реальный вред или кто-то пострадал. Поэтому важно было отследить процесс появления автоматических мыслей, приводящих к появлению иррационального убеждения. Активно велась работа по переживанию вины, отделению этого чувства от образа «Я». На этом этапе активно использовались когнитивно-поведенческие техники, нацеленные на рационализацию мышления и сознания клиентов.

5 блок программы направлен на модификацию деструктивного мышления и поведения. Основной задачей этого блока было не столько корректировать мировоззрение клиента, сколько его понять. Анализ семейных ценностей, традиций, правил явился дополнительным источником постижения глубинных установок клиентов. Важно было выявить автоматические мысли клиентов, записать их, определить генеральные темы, которые скрываются под автоматическими мыслями и сформулировать основные правила, касающиеся его жизни. В процессе работы осознание дисфункциональности и неадекватности собственных убеждений воспринималось клиентами как «освобождение от кошмара», от власти жестких внутренних требований. По окончании работы подводились итоги проделанной работы, её ценности. Клиенты отмечали удовлетворительное самочувствие, ощущение внутреннего баланса, большей уверенности. Обсудили важность работы с телом и своим состоянием.

Диагностика после апробации программы показала значительные изменения в показателях до и после индивидуальной работы в рамках предложенной программы, что было подтверждено повторным исследованием. Апробованная нами психотерапевтическая программа представляется достаточно перспективной для дальнейших исследований и разработки программ реабилитации людям, пережившим психологическую травму.

Библиографический список

1. Дозорцева Е.Г. Психологическая травма у подростков с проблемами в поведении. Диагностика и коррекция. М.: Генезис, 2006. 128 с.
2. Василюк Ф.Е. Психология переживания: анализ преодоления критических ситуаций. М.: Изд-во МНУ, 1984. 200 с.

3. Киселева М.В., Кулганов В.А. Арт-терапия в психологическом консультировании: учеб. пособие. СПб.: Речь, 2014. 64 с.
4. Красило А.И. Консультирование пострадавших состояний: персональное направление: учебное пособие для вузов/ А.И. Красило. Москва.: Издательство Юрайт, 2022. С27, 57–59.
5. Левин П.А. Исцеление от травмы. Авторская программа, которая вернет здоровье вашему организму. СПб.: ИГ «Весь», 2012. 86 с.
6. Малкина-Пых И.Г. Психологическая помощь в кризисных ситуациях. М.: Эксмо, 2005. 960 с.
7. Свиридкина Т.Л. Шагни из прошлого. Руководство по психотерапии травмы. М.: ИД «Городец», 2017. 368 с.
8. Черепанова Е.М. Психологический стресс. М.: Изд. Центр «Академия», 1996. 96 с.
9. [Thomas Elbert](#) Treating trauma and aggression with narrative exposure therapy in former child and adult soldiers: A randomized controlled trial in Eastern DR Congo // Journal of Consulting and Clinical Psychology 89(3): pp 143-155.

Фокина Елена Сергеевна,

канд. соц. наук, доцент кафедры «Социальная работа и психология» Тихоокеанского
государственного университета (ТОГУ), г. Хабаровск

СОЦИАЛЬНЫЕ НОРМЫ И ОТКЛОНЯЮЩЕЕСЯ ПОВЕДЕНИЕ

Аннотация: В статье проводится рассмотрение понятия социальных норм и отклоняющегося поведения. Анализируется состав социальных норм. Рассматриваются функциональные формы этого понятия. В заключении делается вывод от том, что рассмотрение сущности социальных норм позволяет понять причины их нарушения.

Resume: The article examines the concept of social norms and deviant behavior. The composition of social norms is analyzed. The functional forms of this concept are considered. In conclusion, it is concluded that consideration of the essence of social norms allows us to understand the reasons for their violation.

Ключевые слова: социальные нормы, отклоняющееся поведение, девиантное поведение

Keywords: social norms, deviant behavior, deviant behavior

Социальные нормы являются стандартами деятельности, выполнения которых ожидается от всех членов общества [1]. Они включают в себя нормы морали, обычаев, права, религиозные и корпоративные нормы (Рис. 1).



Рисунок 1 – Виды социальных норм

Другим важным вопросом, который остаётся не до конца ясным является взаимосвязь между нормативными убеждениями и поведением [2, 3, 4]. Некоторые авторы отождествляют нормы с наблюдаемыми повторяющимися моделями поведения. Другие сосредотачиваются только на нормативных убеждениях и ожиданиях. Такие объяснения затрудняют объяснение сложности и неоднородности поведения, обусловленного нормами, поскольку они предлагают объяснение конформизма, которое в лучшем случае является частичным.

Нормы являются эффективным средством достижения общественного благосостояния, предотвращения провалов рынка. Нормы являются эффективным средством достижения общественного благосостояния.

Все вышперечисленное является примерами функционалистского объяснения норм. Функционалистские подходы иногда критикуют за то, что они предлагают апостериорное обоснование существования норм (т. е. простое наличие нормы не оправдывает вывод о том, что эта норма существует для выполнения какой-либо социальной функции). В самом деле, чисто функционалистская точка зрения может не учитывать тот факт, что многие социальные нормы вредны или неэффективны (например, дискриминационные нормы в отношении женщин и меньшинств) или настолько негибки, что препятствуют тонкой настройке, необходимой для приспособления к новым случаям. Там можно было бы ожидать усиления социального давления с целью отказа от таких норм.

По мнению некоторых авторов, мы можем объяснить возникновение норм без какой-либо ссылки на те функции, которые они в конечном итоге начинают выполнять. Поскольку наиболее интересными для изучения являются те нормы, которые естественным образом возникают в результате взаимодействия индивидов, важной теоретической задачей является анализ условий, при которых такие нормы возникают. Поскольку нормы часто обеспечивают решение проблемы поддержания общественного порядка, а общественный порядок требует сотрудничества, многие исследования возникновения и динамики норм были сосредоточены на сотрудничестве. Нормы честности, лояльности, взаимности и выполнения обещаний действительно важны для нормального функционирования социальных групп. Одна из гипотез состоит в том, что такие нормы сотрудничества возникают в сплоченных группах, где люди постоянно взаимодействуют друг с другом. Эволюционная теория игр дает полезную основу для исследования этой гипотезы, поскольку повторяющиеся игры служат простым приближением к жизни в сплоченной группе. В неоднократных встречах у людей есть возможность учиться на поведении друг друга и поддерживать модель взаимности, которая сводит к минимуму вероятность неправильного восприятия.

Если нормы могут процветать и распространяться, они также могут и вымереть. Плохо изученное явление — это внезапное и неожиданное изменение устоявшихся моделей поведения. Например, курение в общественных местах без разрешения стало неприемлемым, и всего несколько лет назад никто бы не беспокоился об использовании гендерно-нагруженных формулировок. Можно было бы ожидать, что неэффективные нормы (например, дискриминационные нормы в отношении женщин и меньшинств) исчезнут быстрее и чаще, чем более эффективные нормы.

Влиятельный взгляд на нормы рассматривает их как кластеры самореализующихся ожиданий, поскольку некоторые ожидания часто приводят к поведению, которое их подкрепляет. Таким образом, соблюдение норм является результатом совместного

присутствия условного предпочтения соответствия и веры в то, что другие люди будут подчиняться, а также одобрять соответствие.

Обратите внимание, что характеристика норм просто как группы ожиданий может ввести в заблуждение; точно так же норма не может быть просто отождествлена с повторяющимся поведенческим паттерном. Если бы мы приняли чисто поведенческую трактовку норм, то не было бы способа отличить общие правила справедливости от, скажем, коллективной утренней привычки чистить зубы. В конце концов, такая практика не зависит от того, ожидают ли люди того же от других; однако никто не стал бы даже пытаться просить жалованье, пропорциональное его образованию, если бы он ожидал, что компенсация просто будет соответствовать правилу выслуги лет. На самом деле существуют модели поведения, которые можно объяснить только наличием норм, даже если поведение, предписываемое рассматриваемой нормой, в настоящее время не соблюдается.

Заключение

Изучение социальных норм может помочь нам понять широкий спектр, казалось бы, загадочного поведения. По некоторым данным, социальная норма является результатом условного предпочтения соблюдения соответствующего правила поведения. Такие предпочтения обусловлены двумя разными видами убеждений: эмпирическими и нормативными ожиданиями.

Объяснение того, как возникают нормативные ожидания, остается открытым вопросом. Еще один открытый вопрос, который следует рассмотреть, заключается в том, как можно вмешаться, чтобы изменить социально вредные нормы.

Наконец, мы подчеркиваем, что разные контекстуальные факторы (такие, как формулировка и характеристики стратегической проблемы, отведенная ей роль, социальная категория, с которой человек идентифицирует себя, а также исторические и случайные события) часто связываются с разными понятиями «адекватного поведения». Таким образом, учет эндогенных ожиданий является ключом к полному пониманию поведения, управляемого нормами. Необходимы дополнительные исследования — как теоретические, так и экспериментальные — для дальнейшего освещения влияния ожиданий на стратегические решения.

Список литературы:

1. Галанова А.А.В. Значение социальной нормы в процессе формирования отклоняющегося поведения в подростковом возрасте - В сборнике: Современное

российское общество: социально-политические тренды и вызовы. Материалы Всероссийской научно-практической конференции. Под общей редакцией Т.С. Акоповой. 2019. С. 35-41.

2. Сорокин О.В. Особенности девиантного поведения российской молодежи в условиях изменяющейся социальной реальности // Научный результат. Социология и управление. 2019. Т. 5. № 4. С. 80-90.

3. Неверкович С.Д. Отклоняющееся поведение подростков: общая характеристика, механизмы возникновения и развития - В сборнике: ПСИХОЛОГИЯ XXI ВЕКА: ВЫЗОВЫ, ПОИСКИ, ВЕКТОРЫ РАЗВИТИЯ. Сборник материалов IV Международного симпозиума психологов. Рязань, 2022. С. 270-274.

4. Дозорцева Е.Г., Кирюхина Д.В. Кибербуллинг и склонность к девиантному поведению у подростков // Прикладная юридическая психология. 2020. № 1 (50). С. 80-87.

**ПСИХОЛОГИЧЕСКОЕ БЛАГОПОЛУЧИЕ МУЖЧИН И ЖЕНЩИН:
РЕЗУЛЬТАТЫ ИССЛЕДОВАНИЯ**

Аннотация: В статье описаны результаты сравнительного анализа результатов изучения психологического благополучия мужчин и женщин. Подробно описываются их структурно-уровневые особенности, а также представлены научно-исследовательские подходы изучения психологического благополучия личности.

Annotation: The article describes the results of a comparative analysis of the results of studying the psychological well-being of men and women with different levels of resilience. Their structural and level features are described in detail, as well as research approaches to the study of psychological well-being of the individual.

Ключевые слова: эвдемония, гедонизм, субъективное благополучие, эвдемонистический подход, психологическое благополучие, счастье.

Keywords: eudaemonia, hedonism, subjective well-being, eudaemonistic approach, psychological well-being, happiness.

Обращение к понятию психологического благополучия стало одним из направлений развития российской психологии на сегодняшний день. Особенности этого направления были рассмотрены в большом количестве работ, опубликованных за последние десятилетия.

Наиболее используемым является термин субъективное благополучие. Определение Э. Динера подразумевает этот вид благополучия как восприятие личностью степени удовлетворенности жизнью и критериев его оценивания [1].

Первыми исследователями психического здоровья и уровня качества жизни были Дж. Веров, Ш. Фелд и Дж. Гурин. Основываясь на результатах исследований, Н. Брэдберн создал теорию аффективного баланса, согласно которой показателем психологического благополучия личности является баланс между позитивными и негативными эмоциями.

В результате продолжительных исследований было сформировано два направления изучения благополучия личности.

Сторонники эвдемонистического направления, такие как К. Рифф и М. Ягода делают акцент на то, что благополучие понимается как степень позитивного личностного функционирования. Также учёные разделяют благополучие на личностное, психологическое и социальное.

Главным понятием гедонистического подхода является понятие субъективного благополучия, которое подразумевает вербальный фактор удовлетворённости жизнью. Ряд учёных, изучающих эту разновидность благополучия – Р. Каммингс, Э. Галлоун и А. Лоу – считают, что в него входят такие компоненты как ожидания, личностные диспозиции, цели и ценности [1].

К. Роджерс придерживается идеи о реализации личностью своего потенциала посредством самоактуализации [3].

А. Маслоу утверждал, что потребность в самоактуализации не всегда уменьшается из-за неудовлетворённых физиологических потребностей [2].

Результаты исследований М. Чиксенмихай привели к заключению, что люди, занимающиеся любимым делом, обладают высоким уровнем удовлетворённости жизни и самими собой [3].

Основываясь на существенных расхождениях в рассматриваемых подходах, К. Рифф создала модель психологического благополучия, обусловленную двумя утверждениями: действенное саморегулирование физических и психологических систем является основой для эвдемонического благополучия; полноценность жизни и непрерывающийся личностный рост составляют психологическое благополучие.

Структура психологического благополучия в эвдемоническом подходе включает в себя такие аспекты, как автономия, самопринятие, личностный рост, позитивные отношения с окружающими, контроль над окружающим и целенаправленность жизни:

1. Автономия личности проявляется в опоре на внутренние ценности и независимости, а также в контроле над происходящими с личностью событиями, невзирая на давление со стороны социума.

2. Самопринятием считается понимание и принятие многочисленных аспектов Я личности, включая отрицательные стороны. Оно также характеризуется принятием своего прошлого, совершённых поступков и умений. Рассматриваемый компонент считается одним из ключевых в целостности личности и психическом здоровье.

3. Личностный рост проявляется через совершенствование и применение в жизни навыков и талантов личности.

4. Позитивные отношения с окружающими характеризуются стремлением к поддержке близких людей, проявлении эмпатии по отношению к собеседнику, а также в стремлении к сотрудничеству и необходимым компромиссам.

5. Контроль над окружающим проявляется в оптимальном для личности использовании возможностей среды, в которой находится личность, а также в самоэффективности.

6. Целенаправленность характеризуется жизненными целями личности, наличием определённого направления в жизни.

Выборка, методы и методики исследования

База исследования: исследование проводилось онлайн в 2021 году с помощью платформы «Google Формы», а также социальных сетей «ВКонтакте» и «Instagram» (принадлежит компании «Meta», на данный момент признанной экстремистской и запрещенной на территории России).

Выборка исследования включила 90 человек в возрасте от 23 до 45 лет, среди которых 50 женщин и 40 мужчин.

Изучение особенностей психологического благополучия предполагало анализ уровневых проявлений общего показателя субъективного благополучия, а также уровневых показателей по его отдельным структурным компонентам. Исходя из данных представлений для изучения психологического благополучия мужчин и женщин нами были выбраны следующие метод и методика (табл. 1).

Таблица 1

Изучаемые переменные	Показатели	Метод	Методика
Компоненты психологического благополучия (положительные отношения с другими, автономия, управление окружением, личностный рост, цель в жизни, самопринятие, а также баланс аффекта, осмысленность жизни, человек как открытая система)	Уровни (низкий, средний, высокий) компонентов субъективного благополучия	Опрос	«Опросник психологического благополучия» К. Рифф в адаптации П.П. Фесенко, Т.Д. Шевеленковой
Общий уровень психологического благополучия	Низкий, средний, высокий уровни благополучия		

Метод и методика эмпирического исследования

Рассмотрим кратко характеристику выбранной методики.

«Опросник психологического благополучия» К. Рифф в адаптации П.П. Фесенко, Т.Д. Шевеленковой [4]. Цель применения методики: получение данных об уровне психологического благополучия и его структурных составляющих.

Стимульный материал методики включает 84 утверждения, относительно которых респонденту необходимо выбрать один из вариантов ответа: «полностью не согласен», «скорее не согласен», «кое в чем не согласен», «кое в чем согласен», «скорее согласен», «полностью согласен».

Обработка производится в соответствии с ключом по ряду шкал, представляющих собой общий уровень психологического благополучия и отдельные структурные составляющие психологического благополучия: положительные отношения с другими, автономия, управление окружением, личностный рост, цель в жизни, самопринятие. Также П.П. Фесенко и Т.Д. Шевеленковой предлагаются три дополнительные шкалы: баланс аффекта, осмысленность жизни, человек как открытая система.

Полученные в ходе обработки «сырые» баллы переводятся в стеньы и сопоставляются с таблицей нормативных значений, с помощью которой определяется уровень психологического благополучия: высокий, средний или низкий.

Результаты исследования

Рассмотрим результаты эмпирического изучения особенностей психологического благополучия в выборке мужчин и женщин.

Уровневые показатели по структурным компонентам психологического благополучия распределились следующим образом (табл. 2).

Таблица 2

Уровневые показатели по компонентам психологического благополучия

Компоненты психологического благополучия	Уровни		
	Низкий	Средний	Высокий
Положительные отношения с другими	16,7%	48,9%	34,4%
Автономия	15,6%	55,6%	28,8%
Управление окружением	14,4%	53,3%	32,3%

Продолжение таблицы 2

Личностный рост	16,7%	55,6%	27,7%
Цель в жизни	15,6%	61,1%	23,3%
Самопринятие	20%	56,7%	23,3%
Баланс аффекта	18,9%	57,8%	23,3%
Осмысленность жизни	20%	58,9%	21,1%
Человек как открытая система	20%	56,7%	23,3%

По данным таблицы 2 можно видеть, что по всем структурным компонентам психологического благополучия в выборке мужчин и женщин преобладающим является средний уровень, а реже всего выявляется низкий уровень.

Положительные отношения с другими на среднем уровне представлены у большинства мужчин и женщин нашей выборки (48,9%). При таких результатах, в целом, можно говорить о том, что отношения с окружающими людьми складываются позитивно, что респонденты способны на доверительные, близкие отношения, умеют проявлять сопереживание, поддерживать, заботиться о других, однако ситуативно может проявляться отстраненность, подозрительность, неспособность пойти на компромисс в значимых отношениях. Реже в рассматриваемой выборке отмечается высокий уровень

положительных отношений с другими (34,4%), при котором мужчины и женщины не испытывают затруднений во взаимодействии с окружающими, полностью удовлетворены ими. При низком уровне, выявленном у 16,7% рассматриваемой выборки, респонденты испытывают выраженные трудности во взаимоотношениях с окружающими, склонны к недоверию, подозрительность, проявляют закрытость даже в близких отношениях, не удовлетворены сферой взаимодействия в целом.

По компоненту «автономия» полученные результаты распределились сходным образом. 55,6% выборки мужчин и женщин показывают средний уровень автономии, свидетельствующий о самостоятельности, независимости, способности полагаться на себя в большинстве жизненных сфер и ситуаций. При высоком уровне (28,8%) можно говорить о выраженной автономии в жизни в целом, о проявлениях субъектности, способности быть автором собственной жизни. Низкий уровень, выявленный у 15,6% выборки, указывает на зависимость, конформность, неспособность полагаться на себя, принимать самостоятельные решения.

По компоненту «управление окружением» 53,3% выборки мужчин и женщин показали средний уровень, при котором в отдельных аспектах жизни и ситуациях респонденты способны проявлять контроль над внешними обстоятельствами, регулировать деятельность других, координировать различные процессы для достижения своих целей. Однако ситуативно при среднем уровне могут проявляться выраженные затруднения в сфере контроля окружения. При высоком уровне (32,3%) такие затруднения практически не встречаются, мужчины и женщины легко анализируют условия, используют существующие возможности, создают такие обстоятельства, при которых их деятельность наиболее результативна. При низком уровне, выявленном у 14,4% выборки, контроль над окружением, внешними обстоятельствами затруднен либо отсутствует, респонденты могут переживать негативные эмоции от неспособности менять складывающиеся обстоятельства в лучшую сторону, зависимости своей жизни от внешних факторов.

По компоненту психологического благополучия «личностный рост» 55,6% мужчин и женщин показали средний уровень. Средний уровень по данному компоненту свидетельствует о «прерывистости» развития, ощущении респондентами зависимости собственных достижений от каких-либо условий и обстоятельств: собственный рост не воспринимается как непрерывный, но он осознается в отдельные периоды. У 27,7% респондентов определен высокий уровень личностного роста, при котором собственное развитие воспринимается как непрерывное, как результат собственных усилий, деятельности, открытости новому опыту. У 16,7% выборки показан низкий уровень по компоненту личностного роста. Низкий уровень означает переживание мужчинами и

женщинами стагнации собственного развития, отсутствия ощущения роста, улучшений в собственной жизни и деятельности, сниженного интереса к жизни в целом.

Цель в жизни как компонент психологического благополучия на среднем уровне представлена у 61,1% выборки мужчин и женщин. Средний уровень указывает на наличие жизненных целей, однако направленность собственной жизни не воспринимается как единая непрерывная линия, намерения и цели на всю жизнь слабо представлены. У 23,3% выборки отмечен высокий уровень цели в жизни, при котором собственная жизнь воспринимается как осмысленная, целенаправленная, осознаются цели и намерения на всю жизнь, в основе которых лежат устойчивые убеждения и ценности. При низком уровне по компоненту целей в жизни (15,6%) можно говорить о том, что респонденты не имеют осознанных целей, намерений, смыслов в жизни, они «плывут по течению», не имея ощущения направленности и целостности собственной жизни.

Большинство мужчин и женщин в нашей выборке показали средний уровень самопринятия (56,7%). При таком уровне можно говорить о наличии симпатии к себе, понимания своих сильных и слабых сторон, при ситуативной неудовлетворенности собой, своей личностью в тех или иных ее проявлениях. При высоком уровне самопринятия (23,3%) мужчины и женщины позитивно и принимающе относятся к собственной личности во всех ее проявлениях, включая и такие, которые субъективно оцениваются как «плохие». Низкий уровень самопринятия (20%) означает, что респонденты не удовлетворены собственной личностью, отдельными ее проявлениями, могут переживать разочарованность в самих себе.

Также рассмотрим и три дополнительных параметра психологического благополучия, выделяемых П.П. Фесенко и Т.Д. Шевеленковой.

Баланс аффекта на среднем уровне представлен у 57,8% мужчин и женщин нашей выборки. При таком уровне респонденты проявляют достаточно выраженную уверенность в себе, в своих способностях, позитивных отношениях с окружающими в различных жизненных ситуациях. На высоком уровне баланс аффекта проявляется у 23,3% выборки, что указывает на общую удовлетворенность собой и своей жизнью, позитивное восприятие жизненного пути во всех его проявлениях. Низкий уровень по компоненту «баланс аффекта» (18,9%) свидетельствует о неудовлетворенности респондентами собственной жизнью, их неверии в собственные силы, способности преодолевать жизненные трудности.

Осмысленность жизни на среднем уровне отмечена у 58,9% выборки мужчин и женщин. При среднем уровне жизнь, в целом, осознается во всех ее проявлениях, в единстве прошлого, настоящего и будущего (перспектив), однако отдельные аспекты жизни и

собственной личности не осмыслены в полной мере, наделяются переживанием бессмысленности, неудовлетворенности.

При высоком уровне осмысленности жизни, выявленном у 21,1% выборки, можно говорить о том, что у мужчин и женщин есть некий осознаваемый смысл жизни, восприятие целостности жизни, ее направленности, значимости. Низкий уровень, отмеченный у 20% выборки, свидетельствует о негативном восприятии своей жизни как никчемной, бессмысленной, бесцельной.

По компоненту психологического благополучия «человек как открытая система» большинство мужчин и женщин нашей выборки также показали средний уровень (56,7%), при котором респонденты открыты новому опыту, но ситуативно могут отказываться от него, предпочитая новому привычное и понятное. У 23,3% выборки показан высокий уровень открытости новому опыту, при котором респонденты обладают высокой способностью к усвоению информации, новых способов деятельности и поведения, открыты к новым контактам, взаимодействию. При низком уровне, выявленном у 20% выборки, можно говорить о противоположных тенденциях: закрытости, стагнации, избегании всего нового.

Так, по отдельным компонентам психологического благополучия можно видеть преобладание показателей среднего уровня, свидетельствующих о том, что мужчины и женщины имеют позитивные отношения с окружающими, независимы, самостоятельны, могут опираться на себя, управлять окружением и обстоятельствами собственной жизни, обладают осознаваемым личностным ростом, целями в жизни, удовлетворены собой, однако ситуативно и при определенных условиях и обстоятельствах могут переживать неудовлетворенность собственной жизнью, трудности, неудачи, что, в свою очередь, снижает психологическое благополучие по тем или иным его составляющим. Высокие и низкие показатели по отдельным компонентам психологического благополучия в выборке встречаются реже.

Также рассмотрим и показатели общего уровня психологического благополучия, полученные в выборке мужчин и женщин (рис. 1).



Рис. 1. Показатели общего уровня психологического благополучия

В выборке мужчин и женщин 57,8% показывают средний уровень психологического благополучия.

При таком уровне респонденты, в целом, оценивают свою жизнь как благополучную в аспектах отношений с окружающими, собственной личности, деятельности и т.д. Ситуативно или в тех или иных сферах жизни отдельные оценки собственного благополучия могут снижаться вследствие неудовлетворенности, неудач, трудностей.

24,4% выборки мужчин и женщин показали высокий уровень психологического благополучия, при котором респонденты удовлетворены собственной жизнью, собой, отношениями с окружающими.

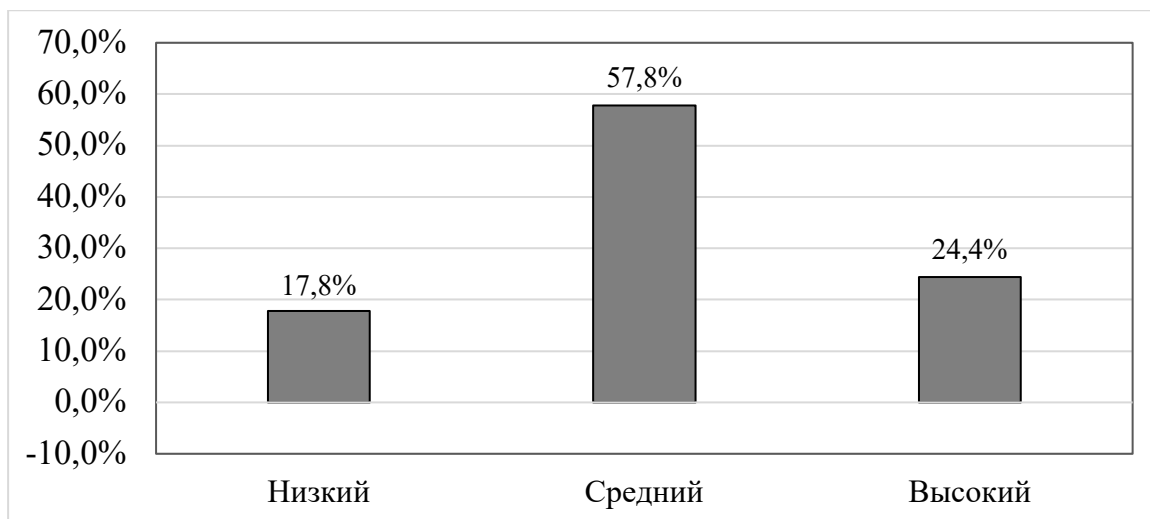
Ситуативные неприятности и трудности не снижают общего переживания благополучия, т.к. мужчины и женщины обладают достаточными ресурсами для их преодоления, имеют осознанные и устойчивые смыслы и цели в жизни.

17,8% выборки мужчин и женщин показали низкий уровень психологического благополучия, при котором собственная жизнь оценивается как бессмысленная, респонденты не удовлетворены значимыми аспектами жизни и собственной личностью.

Трудности и неприятности могут переживаться очень остро, усиливая общее негативное восприятие жизни и еще более снижая психологическое благополучие.

Таким образом, нами выявлено, что 57,8% мужчин и женщин рассматриваемой выборки показывают средний уровень психологического благополучия, а высокий (24,4%) и низкий (17,8%) уровни встречаются реже.

Большинство мужчин и женщин имеют позитивные отношения с окружающими, независимы, самостоятельны, могут опираться на себя, управлять окружением и обстоятельствами собственной жизни, обладают осознаваемым личностным ростом,

целями в жизни, удовлетворены собой, однако ситуативно и при определенных условиях и обстоятельствах могут переживать неудовлетворенность собственной жизнью, трудности, неудачи, что, в свою очередь, снижает психологическое благополучие по тем или иным его составляющим.

Список литературы:

1. Водяха, С.А. Современные концепции психологического благополучия личности / С.А. Водяха // Дискуссия. – 2012. – № 2 (20). – С. 132-138.
2. Маслоу, А. Мотивация и личность: пер. с англ. / А. Маслоу. – СПб.: Евразия, 1999. – 478 с.
3. Чиксентмихай, М. Поток. Психология оптимального переживания: пер. с англ. / М. Чиксентмихай. – М.: Альпина нон-фикшн, 2011. – 464 с.
4. Шевеленкова, Т.Д. Психологическое благополучие личности / Т.Д. Шевеленкова, П.П. Фесенко // Психологическая диагностика. – 2005. – № 3. – С. 95-121.
5. Шульц, Д.П. История современной психологии / Д.П. Шульц, С.Э. Шульц; пер. А.В. Говорунова. – СПб: Евразия, 2002. – 532 с.

Пушкина Екатерина Алексеевна

студент, Пермский государственный медицинский университет

имени академика Евгения Антоновича Вагнера

Россия, город Пермь

УРОВЕНЬ АГРЕССИИ И ТРЕВОГИ У СТУДЕНТОВ В ПЕРИОД ПСИХОТРАВМИРУЮЩЕЙ СИТУАЦИИ

Аннотация. В рамках Высших учебных заведений студенты постоянно подвергаются воздействию факторов, вызывающих тревогу: большой объем работ, зачетных задач, экзаменов, требовательность преподавателей, желание совмещать учебу и внеучебную деятельность. Все эти факторы рано или поздно могут быть причиной повышенной тревожности студентов. В случае продолжительного воздействия факторов, способствующих нарастанию тревоги, могут возникать иные эмоциональные реакции: депрессия, раздражительность, агрессия, гнев и т.д. По этой причине очень важно изучить уровень тревоги и агрессии среди студентов.

Annotation. Within the framework of higher education institutions, students are constantly exposed to factors that cause anxiety: a large amount of work, credit tasks, exams, the exactingness of teachers, the desire to combine study and extracurricular activities. All these factors can sooner or later cause increased anxiety of students. In the case of prolonged exposure to factors that contribute to an increase in anxiety, other emotional reactions may occur: depression, irritability, aggression, anger, etc. For this reason, it is very important to study the level of anxiety and aggression among students.

Ключевые слова: психология, агрессивное поведение, тревога, студенты, кризис идентичности.

Key words: psychology, aggressive behavior, anxiety, students, identity crisis.

Актуальность темы состоит в том, что в современном мире всё более популяризируются агрессивные формы поведения, а термины «тревога», «стресс», «тревожные расстройства» используются в речи практически каждого жителя Земли. Более того, эти термины часто используются в широком контексте, потому необходимо отграничить и определить, какой смысл вложен в эти слова в аспекте психиатрии и психологии, а не с точки зрения, принятой обществом.

Цель данной работы – анализ уровня тревоги и агрессии среди студентов Высших учебных заведений.

Задачи:

- Ознакомиться с теоретическими аспектами тревожности и агрессии;
- Определить, какая взаимосвязь существует между тревогой и агрессией;
- Провести исследование среди студентов ВУЗов с использованием установленных опросников Гамильтона и Басса-Перри;
- Интерпретировать полученные результаты с точки зрения выраженности тревоги и агрессии у студентов.

Методы исследования – шкала тревоги Гамильтона, шкала агрессивности Басса-Перри.

Работа заключалась в исследовании поставленных вопросов на примере студентов ВУЗов Пермского края и Свердловской области. Для того, чтобы грамотно расценить результаты исследования, необходимо обратиться к теоретическим основам, определяющим, что собой представляют «тревожность» и «агрессия».

Тревога – чувство внутреннего напряжения различной степени выраженности. Является одним из наиболее частых ощущений в критических ситуациях. Различают физиологическую (адаптивную) и патологическую тревогу.

Нормальная тревога – это универсальная психофизиологическая реакция на стрессовый фактор, являющаяся эволюционным приспособительным механизмом и первой стадией стресса (согл. теории Ганса Селье). Биологический смысл тревоги состоит в мобилизации ресурсов организма, обеспечивающих поведение в экстремальных ситуациях для быстрой нормализации гомеостаза. Нормальная тревога возрастает в условиях высокой субъективной значимости выбора, при наличии внешней угрозы, при недостатке информации и времени.

Патологическая тревога – неопределенное волнение, предчувствие опасности с ощущением внутреннего напряжения, которые по интенсивности несоизмеримы со стрессовым фактором. Она может провоцироваться внешними обстоятельствами, но обусловлена внутренними психологическими и физиологическими причинами, нередко подвергается соматизации и дезорганизует психику. В отличие от нормальной, патологическая тревога всегда более продолжительна и выражена, приводит к истощению – 3 стадии стресса по Гансу Селье. Разграничение патологической тревоги и страха основано на критериях К. Ясперса (1948), в соответствии с которым тревога ощущается вне связи с каким бы то ни было стимулом («свободно плавающая тревога»), в то время как страх соотносится с определенным стимулом и объектом.

Агрессивное поведение может расцениваться в качестве следствия длительной тревожности личности, но не всегда тревога приводит к агрессии.

Термин «агрессия» (лат. *addredi* – нападать) представляет собой форму поведения личности, выражающуюся в желании нанести ущерб внешним объектам (живым и/или неживым) и себе (аутоагрессия). Что касается агрессивности, отечественный психиатр Т. Б. Дмитриева трактует её как свойство личности, выражающееся в готовности воспринимать и интерпретировать действия других людей агрессивно в процессе межличностного общения.

В настоящее время не существует однозначного ответа на вопрос «Из-за чего возникает агрессия?». Существование большого числа классификаций, разработанных различными авторами, отражают мультифакториальность агрессивного поведения, т.е. основе лежит несколько предрасполагающих факторов.

Существующие на данный момент теории формирования агрессии несколько по-разному объясняют причины её возникновения. Такие ученые, как Зигмунд Фрейд, Конрад Лоренц, связывают агрессивное поведение с подавлением влечения, возникающего на уровне инстинктов.

Американские психологи Джон Доллард и Леонард Берковитц трактуют агрессивное поведение как результат фрустрации, т.е. оно возникает в ответ на препятствия на пути к удовлетворению потребностей, достижению цели. Однако в чистом виде теория была подвергнута критике со стороны коллег, так как не всегда агрессия является единственным вариантом реакции на фрустрацию, а значит эти два термина нельзя рассматривать как неразделимые понятия. По этой причине в последующем данная парадигма подвергалась серьезным изменениям, по результатам которых сторонники теории стали полагать, что фрустрация не обязательно всегда порождает агрессию, но подразумевает определенную готовность к агрессивному поведению. Согласно усовершенствованной теории для проявления агрессии необходимы определенные условия, без которых невозможна агрессивная реакция, а неоднократное её использование для преодоления фрустрации ведет к закреплению агрессии в качестве копинга.

Согласно постулатам третьей концепции, сторонником которой является Альберт Бандура (поведенческий подход), поведение человека обусловлено постоянным взаимовлиянием когнитивных, поведенческих, средовых факторов. Иными словами, для возникновения агрессии недостаточно фрустрации, неудовлетворенности потребностей, но и необходимо наличие определенного примера агрессивного поведения, который может выступать в качестве «учителя». Поведенческая теория рассматривает агрессию – как форму социального поведения, которая формируется и поддерживается также, как и другие

формы социального поведения. Согласно учениям А. Бандуры для зарождения агрессии необходимо существование трех составляющих:

А) Способы изучения агрессивных реакций: наблюдение за другими людьми (не всегда за парентальными фигурами) или проживание опыта, в котором агрессия получала отклик, сопровождалась одобрением/поощрением.

Б) Факторы, провоцирующие агрессивную реакцию: внимание, фрустрация, одобрение (восхищение подобными реакциями), приказы и запреты, эксцентричные параноидальные убеждения.

В) Условия для закрепления копингов: достигнутые желаемые результаты в ходе однократной агрессивной реакции, которые позволяют предполагать, что агрессия – действенный метод для достижения целей. Некоторые агрессивные личности испытывают гордость за то, что способны проявлять во вне свою агрессию и наносить вред окружающим людям, предметам.

По результатам исследований А. Бандуры, можно предположить, что ведущую роль в формировании агрессивного поведения в юности играет моделирование. Наиболее часто агрессивное поведение проявляют те юноши и девушки, родители которых ранее поощряли агрессивное поведение своих детей по отношению к другим.

Тем не менее, нельзя забывать о биологических факторах, играющих роль в становлении тревожности и агрессии. Существует достаточно много научных работ, направленных на изучение роли гормонов, нейромедиаторов и других биологически активных веществ в становлении агрессивных импульсов: серотонин, норадреналин, ГАМКергическая система, др. Серотонин и его метаболиты представляют массу возможностей в диагностике патогенетических механизмов развития тревожных расстройств и агрессивного поведения, выступая их маркерами, однако данный вопрос нуждается в дальнейшей научной разработке [1]. В настоящее время большая часть работ сосредоточены на изучении ГАМК-рецепторов в качестве терапевтической мишени для регулирования агрессии [2, с.76-82].

В ходе анализа научной литературы обращается на себя внимание тот факт, что многие исследования агрессивного поведения посвящены подростковому периоду. С чего это может быть связано? Подростковый возраст является наиболее ранним периодом осознанности детей, поэтому в это время происходит выбор ведущих паттернов поведения. При этом агрессивность в определенном периоде нельзя рассматривать отдельно от пройденного жизненного опыта, так как определенная форма поведения является следствием накопленных событий и переживаний. Более того, существуют доказательства того, что перинатальный период также оставляет след на поведении ребенка. Рассматривая

постпубертатный период с точки зрения биологических теорий агрессии, можно отметить, что агрессия юноши в меньшей степени детерминирована биологическими причинами, чем агрессия подростка или ребенка. Процесс полового созревания подходит к концу, наступает период половой зрелости и, как правило, нормализуется гормональный фон. Если у юноши или девушки присутствует биологически обусловленная агрессия, то она, вероятнее всего, уже проявлялась на предыдущих возрастных этапах и к юношескому возрасту компенсируется определенными социальными навыками, при помощи которых в той или иной степени контролируется.

На основании всего вышесказанного можно сделать вывод о том, что к моменту начала студенческой жизни ребенок имеет определенный «агрессивностный» потенциал, с которым он вступает во взрослую жизнь и который отчетливо будет проявляться в стрессовых ситуациях. При этом степень выраженности агрессивного поведения и способность им управлять будет напрямую зависеть от того, какие паттерны поведения закрепились в детстве и демонстрировались авторитетными взрослыми в качестве примера.

Для того, чтобы ответить на вопрос, почему же большинство исследований уровня тревоги и агрессии проводятся в юношеском периоде, важно понимать следующее: юношеский возраст является довольно сложным периодом из-за предполагаемых глобальных жизненных перемен. Прежде всего, это связано с тем, что подавляющее большинство студентов первых курсов в России – это семнадцати- и восемнадцатилетние девушки и юноши, которые ввиду изменений в привычном образе жизни находятся в состоянии стресса. Смена образа жизни, социального статуса, адаптация к новому коллективу и жизненным условиям приводят к возрастному кризису, который, в свою очередь, может являться причиной состояния стресс-фрустрации и провоцировать фрустрационно обусловленную агрессию. Таким образом, агрессивное поведение присуще юношескому возрасту, но несколько меньше, чем подросткам. И в основном причины агрессии юношей кроются в состоянии стресс-фрустрации, вызванном необходимостью адаптироваться к новым жизненным условиям, «нормативным кризисом» идентичности 17 лет (Э. Эриксон, 1996 год). Выделяют 7 основных факторов, влияющих на выраженность агрессии в юношеском возрасте:

- Возрастные особенности (эмоциональность, опыт, особенности адаптации, потребности, интересы) – об этой составляющей упомянуто ранее;
- Индивидуально-личностные (характер, темперамент, пол, самооценка, эмоциональное состояние): мотивация агрессивности может заключаться в стремлении личности выглядеть сильной перед другими и завоевывать признание и авторитет;

- Социальные условия (особенности окружения, СМИ, увлечения, экономический и социальный статус личности);
- Физиологические условия (привычки, уровень здоровья, заболевания). Агрессивное поведение студентов нередко связано с алкоголизацией;
- Внешние физические обстоятельства (шум, жара, микроклимат). Некоторый тип статического электричества, электромагнитные волны, высокая температура изменяют сердцебиение, давление, что сказывается на поведении.
- Семья и родственное окружение: стиль воспитания (безнадзорность, гиперопека), состав семьи (неполные семьи), безразличное отношение парентальных фигур (эмоциональное отвержение, насилие, зависимости), лишение родителей родительских прав. Подобные модели отношений в семье формируют качества, которые порождают тревогу и склонность к крайним реакциям и эмоциям, в том числе и агрессивного характера.

Для того, чтобы оценить уровень агрессии и тревоги среди юношей и девушек, было организовано анкетирование студентов Высших учебных заведений Перми и Екатеринбурга. В опросе приняли участие 21 человек. Среди них на 1 курсе обучается 1 респондент, 2 курс – 4 человека; 3 курс – 7; 4 курс – ни одного представителя, с 5 курса – 8 респондентов, 6 курс – 1 человек [рисунок 1]. При этом подавляющее большинство ребят – учащиеся ПГМУ им. академика Е. А. Вагнера или ПНИПУ (по 9 человек с каждого ВУЗа), 1 человек – УрГПУ, ПГГПУ – 1 человек. Еще 1 человек отказался называть место своего обучения.

Важно отметить: исследование в зависимости от гендерной принадлежности не проводилось, поэтому оценить выраженность признаков у мужского и женского пола по отдельности не представляется возможным.

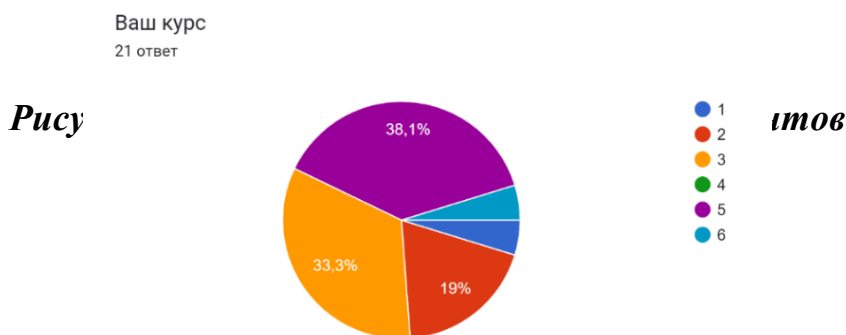

Один из вопросов был направлен на разъяснение, принимают/принимали ли респонденты в настоящем учебном году лекарственные препараты, назначенные психиатром, которые влияют на психическую деятельность. Выяснилось, что среди респондентов двое имеют опыт приема терапии [рисунок 2], поэтому дальнейшее их участие в исследовании было ограничено, так как их ответы могли исказить ход исследования и результаты опроса. Однако большое значение имеют причины начала их лечения, которые могут быть связаны, в том числе, с воздействием стрессовых факторов во время обучения. Поэтому факт существования студентов, принимающих препараты, которые влияют на психическое здоровье, требует отдельного исследования и изучения.

К дальнейшему исследованию были допущены 19 участников. Каждому из них предлагались субъективные методы оценивания уровня тревоги и агрессии – шкала

Проходили ли Вы в этом учебном году терапию, назначенную психиатром и влияющую на Ваше ментальное здоровье?
21 ответ



Рисунок 2. Данные о приеме лекарственных препаратов, способных повлиять на психическое состояние

Гамильтона для оценки тревоги (англ. сокр. HARS) и Личностный опросник агрессивности Басса-Перри (англ. сокр. ВРАQ-24).

Шкала тревоги Гамильтона является «золотым стандартом» научных исследований, так как позволяет клинически достоверно оценить выраженность тревожных расстройств. Опрос предполагает субъективную оценку выраженности 14 показателей по пятибалльной шкале [таблица 1]:

Таблица 1. Варианты ответов по шкале Гамильтона

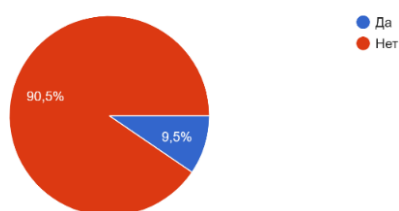
Ответ	Проявления отсутствуют	Выражены в слабой степени	Выражены в умеренной степени	Выражены в тяжелой степени	Выражены в очень тяжелой степени
Балл	0	1	2	3	4

После этого ответы респондентов суммировались и интерпретировались следующим образом: результат от 0 до 17 баллов свидетельствуют об отсутствии тревоги, 18-24 балла - о средней выраженности тревожного расстройства, 25 баллов и выше - о тяжелой степени тревоги. Примеры вопросов из опросника HARS представлены на рисунке 3.

Полученные результаты находятся в широком диапазоне: минимальная сумма баллов – 0 у 2 респондентов, максимальная – 56 (у 1 респондента). При интерпретации результатов

- | | |
|--|--|
| 1. Озабоченность, ожидание наихудшего, тревожные опасения, раздражительность
19 ответов | 2. Ощущение напряжения, вздрагивание, легко возникающая плаксивость, дрожь, чувство беспокойства, неспособность расслабиться
19 ответов |
|--|--|



Рисунок 3. Примеры вопросов из опросника Гамильтона

итоги следующие: у 14 участников опроса тревога отсутствует (средний показатель в данной когорте – 9,25 балла), один респондент – со средней выраженностью тревоги (22 балла), 4 человека – с тяжелой степенью тревоги (среднее значение – 37,5 балла). При оценке общего результата получается, что среднее арифметическое значение находится на уровне 15,24 баллов, что соответствует результату «тревога отсутствует».

Следующим этапом исследования выступал личностный опросник агрессивности Басса-Перри, содержащий 24 высказывания, которые респондент оценивает согласно тому, насколько они характерны для него: 1. Очень на меня не похоже; 2. Скорее не похоже на меня; 3. Нечто среднее; 4. Скорее похоже на меня; 5. Очень на меня похоже. Примеры вопросов представлены на рисунке 4.

Методика предназначена для выявления склонности человека к агрессии. Высокий

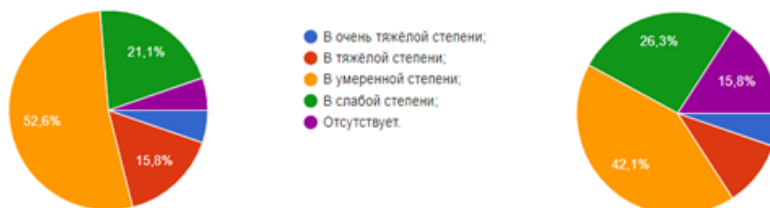
- | | |
|---|--|
| 1. Иногда я не могу сдержать желание ударить другого человека
19 ответов | 2. Я быстро вспышкаю, но и быстро остываю.
19 ответов |
|---|--|



Рисунок 4. Примеры вопросов из опросника Басса-Перри

уровень агрессивности влияет на социальное поведение, ведет к соперничеству, конфликтам и конфронтации в отношениях, препятствует успешной деятельности. В агрессивных проявлениях можно выделить три основных компонента:

- Поведенческий компонент - физическая агрессия – деструктивный способ выражения агрессии с применением физической силы;
- Эмоциональный компонент - гнев – склонность к раздражительности;
- Когнитивный компонент - враждебность – ориентация на негативное оппозиционное отношение к окружающему миру.

Интерпретация результатов личностного опросника происходила в соответствии с выраженностью 3 вышеуказанных компонентов. При этом ответы со знаком «+» оцениваются в прямом порядке (ответ «1» оценивается в 1 балл, далее – соответственно), а ответы со знаком «-» (утверждения №11, 19) – наоборот (ответ «1» оценивается в 5 баллов, «2» – в 4 балла и т.д.). Так:

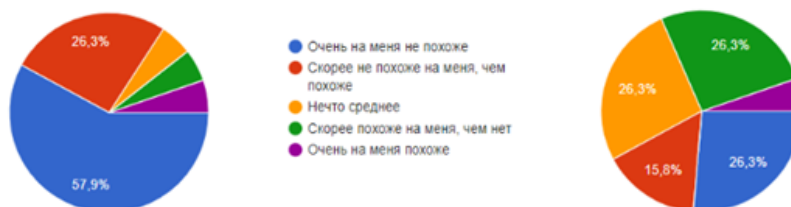
- «Физическая агрессия» (9 пунктов): «+» 1, 4, 7, 10, 13, 16, 22, 24; «-» 19;
- «Гнев» (7 утверждений): «+» 2, 5, 8, 14, 17, 20; «-» 11;
- «Враждебность» (8 утверждений): «+» 3, 6, 9, 12, 15, 18, 21, 23.

В целом по опроснику можно набрать от 24 до 120 баллов, из них:

- По шкале «физическая агрессия» – от 9 до 45 баллов;
- По шкале «гнев» – от 7 до 35 баллов;
- По шкале «враждебность» – от 8 до 40 баллов.

Вывод о выраженности того или иного признака делается по аналогии со шкалой нормального распределения: до 30% от общего числа баллов – отсутствие или незначительная выраженность признака; 30% – 60% - умеренно выраженный признак; выше 60% – явно выраженный признак, склонность к агрессии.

По результатам проведенного опроса агрессивности Басса-Перри выявлены следующие тенденции:

1. По шкале оценивания физической агрессии средний балл – 17,524, что составляет 38,9% от общего числа баллов для данного признака. На основании полученных результатов можно сделать вывод о том, что физическая агрессия среди студентов в среднем имеет умеренную выраженность.

2. По шкале «Гнев» - 16, 952, что составляет 48,4% от общего числа по данной шкале. Результат позволяет высказать заключение о том, что студенты отмечают умеренную выраженность собственного гнева.

3. По шкале «Враждебность» - 17,381, что составляет 43,6% от общего числа баллов враждебности. Данный результат свидетельствует об умеренной выраженности враждебности у студентов.

В таблице 2 указаны полученные результаты с учетом усредненных в популяции показателей.

Таблица 2. Результаты по шкале Басса-Перри

Шкала	«Сырой балл»	Медиана	SD ж	SD м	% от общего числа баллов по признаку	Интерпретация
Физическая агрессия	17,52	21.53	6.49	6.22	38,9%	Умеренно выражена
Гнев	16,95	22.62	5.66	5.67	48,4%	Умеренно выражен
Враждебность	17,38	22.81	5.66	5.21	43,6%	Умеренно выражена
Общий показатель	51,86	66.97	13.44	13.15	43,2%	Умеренно выражена

Таким образом, личностный опросник агрессивности Басса-Перри показал, что все 3 исследуемых компонента по интенсивности находятся на среднем уровне, в том числе общий результат составляет 43,2% от общего числа баллов (51,86 от 120). Суммарный результат дает основание сделать вывод о том, что, согласно опроснику ВРАQ-24 выраженность агрессии среди респондентов находится на среднем уровне. При этом если проводить оценку результатов относительно друг друга, то степень выраженности гнева несколько выше, чем враждебности и физической агрессии.

Выводы:

1. При оценке результатов, полученных в ходе опроса по шкале Гамильтона, было выявлено то, что общий результат указывает на отсутствие тревоги среди респондентов (15,24 балла). При этом у 73,6% участников тревога отсутствует, у 5,3% - средний уровень, у 21,1% - высокий уровень тревоги.

2. В ходе анализа результатов, полученных в ходе опроса по шкале Басса-Перри установлено, все три критерия – физическая агрессия, гнев, враждебность – имеют выраженность средней степени (38,9%, 48,4%, 43,6% соответственно). При этом средние показатели в популяции по этим показателям находятся на более высоком уровне интенсивности.

3. По оценке общего показателя можно сделать вывод о том, что среди респондентов на фоне воздействия стрессовых факторов, уровень агрессии в целом также остается на среднем уровне (43,2%).

4. В ходе сравнения полученных результатов нами было выявлена прямая связь между уровнем тревоги и агрессии. Данный вывод основывается на следующем: при среднем уровне согласно шкале Гамильтона, респондент имеет средние показатели по физической агрессии, гневу враждебности (и агрессии в целом) по шкале Басса-Перри.

5. Эмоциональный компонент проявляется более интенсивно и студенты больше склонны к чувству гнева, чем к проявлению в социуме физической агрессии и/или враждебности.

Заключение:

Таким образом, можно выдвинуть предположение о том, что каждый 4 респондент подвержен тревоге различной интенсивности, а выраженность агрессии находится на более низком уровне, чем в популяции. При этом респонденты, находящиеся на среднем уровне тревожности имеют такую же умеренную выраженность агрессии. Та же зависимость прослеживается и среди высоких, и среди низких показателей. Следовательно, выраженность агрессии и тревоги прямо пропорциональны друг другу, то есть чем выше уровень тревожности студентов, тем проявляется агрессивное поведение.

На основании вышесказанного можно сделать заключение о том, что когорта респондентов, участвующих в исследовании, имеет более высокие адаптивные способности под воздействием стрессовых факторов, или меньше подвержены их воздействию.

С учетом того, что повышенный уровень тревоги может указывать на недостаточную эмоциональную адаптацию к воздействию тех или иных стрессовых факторов, можно высказать гипотезу о том, что при наличии патологической тревоги студентам имеют трудности с адаптацией к учебе и социальному взаимодействию в целом.

Список литературы

1. Бохан Н. А. Серотониновая система в модуляции депрессивного и агрессивного поведения [Электронный ресурс] / Бохан Н. А. Иванова С. А., Левчук Л. А. // Монография Национального исследовательского Томского государственного университета. – 2013. – 102 с

2. Макушкина О. А. Биологические основы агрессивного поведения [Текст] / Макушкина О. А., Гурина О. И., Голенкова В. А. // Неврология, нейропсихиатрия, психосоматика. – 2021 - № 5. – с.76–82.

3. Психология стресса и методы его профилактики: учебно-методическое пособие / В. Р. Бильданова, Г. К. Бисерова, Г. Р. Шагивалеева. – Елабуга: Издательство Елабужского института (филиала) Казанского федерального университета, 2015. – 142 с.

4. Акарачкова Е.С. Тревога в неврологической и общесоматической практике. Современные аспекты терапии [Электронный ресурс] / Е.С. Акарачкова, С.Б. Шварков // Регулярные выпуски «РМЖ». – 07.03.2007. – №5. – С. 440
5. Психогенные расстройства (часть 1) / сост. Л.М. Барденштейн, Н.И. Беглянкин; под ред. Л.М. Барденштейна; МГМСУ. – М.: РИО МГМСУ, 2021. – 65 с.
6. Российское общество психиатров [Сайт]. – URL: <https://psychiatr.ru> (дата обращения: 13.10.2022)

Чжан Хаожань,
*студент, кафедры психологии развития
и дифференциальной психологии,
Санкт-Петербургский государственный университет,
РФ, г. Санкт-Петербург*

Манукян Виктория Робертовна,
*научный руководитель:
кандидат психологических наук, доцент
кафедры психологии развития
и дифференциальной психологии
Санкт-Петербургский государственный университет,
РФ, г. Санкт-Петербург*

ОДИНОЧЕСТВО КАК ЭВОЛЮЦИОННЫЙ МЕХАНИЗМ

Аннотация. Современные исследования указывают, что количество людей, переживающих одиночество, растёт с каждым годом. В современной психологии одной из основных задач является сохранность психического здоровья человека. Сложность заключается в том, что феномен одиночества отличается неоднозначностью влияния на психологию личности. Так, психическое развитие включает в себя социальное развитие и межличностное взаимодействие, однако при этом часто проявляется большое количество психологических проблем, связанных с переходом от личностных отношений к социокультурному взаимодействию с обществом в целом. С одной стороны, для индивида актуализируется потребность в доверительных отношениях, с другой – появляется необходимость в уединении. Характерно, что чувство одиночества может проявиться при нереализованности или излишней гипертрофированности данных потребностей. Кроме того, необходимо различать результаты влияния одиночества, выделяя позитивное и негативное воздействие на личность.

Актуальность исследования феномена одиночества как эволюционного механизма характеризуется сложностью поведения и социализации людей. Переживание одиночества может быть длительным и болезненным, что является риском для здоровья, таким как алкогольная зависимость, употребление психотропных веществ или неадекватное поведение, которое воспринимается как способ преодоления стресса, возникающего в результате отсутствия близкого эмоционального общения. Кроме того, необходимо уметь анализировать различие между самоизоляцией, поиском уединения и одиночеством.

В данной статье феномен одиночества рассматривается как эволюционный механизм, раскрываются основные подходы к анализу феномена одиночества, а также показано изменение отношения к одиночеству в процессе развития психологической науки.

Abstract. Modern research indicates that the number of people experiencing loneliness is growing every year. In modern psychology, one of the main tasks is the preservation of a person's mental health. The difficulty lies in the fact that the phenomenon of loneliness differs in the ambiguity of its influence on the psychology of personality. Thus, mental development includes social development and interpersonal interaction, however, there is often a large number of psychological problems connected with transition from personal relations to socio-cultural interaction with society as a whole. On the one hand, the need for trusting relationships is actualized for the individual, on the other hand, there is a need for solitude. It is characteristic that the feeling of loneliness can manifest itself when these needs are unrealized or excessively hypertrophied. Besides, it is necessary to distinguish the results of loneliness influence, distinguishing positive and negative impact on a personality.

The relevance of the phenomenon of loneliness as an evolutionary mechanism is characterized by the complexity of human behavior and socialization. The experience of loneliness can be long and painful, which is a health risk, such as alcohol dependence, the use of psychotropic substances or inadequate behavior, which is perceived as a way to overcome the stress resulting from the lack of close emotional communication. In addition, one must be able to analyze the distinction between self-isolation, seeking solitude, and loneliness.

This article considers the phenomenon of loneliness as an evolutionary mechanism, reveals the main approaches to the analysis of the phenomenon of loneliness, and shows the change in attitudes towards loneliness in the process of the development of psychological science.

Ключевые слова: одиночество, эволюционный механизм, психология личности, развитие личности, социальная изоляция.

Keywords: loneliness, evolutionary mechanism, personality psychology, personality development, social isolation.

Введение

Социальные отношения являются фундаментальной составляющей человеческой жизни. Сеть позитивных социальных отношений – это источник поддержки, которая может влиять на межличностные отношения и здоровье индивида. Отсутствие этих отношений, то есть социальная и психологическая изоляция – это ситуация, с которой многие люди сталкиваются в определенный момент своей жизни, что как правило, сказывается на их здоровье и благополучии. Кроме того, помимо объективного отсутствия социальных

отношений существуют различия в том, как люди воспринимают свою социальную среду. Чувство, что желаемое качество и количество социальных связей не достигнуто, понимается как негативное явление.

В негативной форме одиночество проявляется как уход от социальной активности, проявляющейся в аддиктивном поведении (алкоголизм, наркомания), люди чувствуют свою отчуждённость, ненужность и невозможность быть счастливыми. В позитивном проявлении феномена одиночества люди начинают осмысливать себя и свое поведение, строить собственную систему координат, которая позволит им в дальнейшем успешно социализироваться и развиваться.

Понятие одиночества

Одиночество – это проблема, которая встречается все чаще и чаще в современном обществе. Поэтому психологи исследуют всевозможные причины одиночества и хотят понять, почему люди чувствуют себя одинокими без какой-либо причины, обусловленной социальной изоляцией [1, с. 23].

Люди переживают переходные периоды, независимо от того, сталкиваются ли они с изменениями в школе, университете или на работе, или с трудностями с друзьями и семьей. При этом необходимо учитывать, что переход от одного этапа жизни к другому часто означает сдвиг в личности, который, как правило, бросает вызов нашему чувству собственного я.

Исходя из того, что состояние одиночества наступает всегда при нарушении динамического равновесия процессов идентификации и обособления, данный феномен наиболее часто проявляется на ранних этапах онтогенеза, в период становления личности.

Самое близкое значение слова «одиночество» – «уединение», что означает быть наедине с самим собой. В онтологическом смысле, в значении одинокого физического существования – бытийственного пребывания человека наедине – оба понятия, безусловно, идентичны.

Слово «изоляция» происходит от французского *isolation*, от глагола *isoler*, что переводится как «уединять, отделять»; с итальянского *isolato* переводится как «уединённый, обособленный», в латинском языке *isola* значит «остров».

Разные исследователи трактуют понятие одиночества по-разному. В. Каган в своей статье «Метафизика одиночества» утверждает, что понятие «одиночество» в сознании людей неразрывно и ассоциируется с такими эпитетами как «беспомощный», «несчастный», «подавленный» и т.д. [3, с. 32].

Некоторые исследователи не согласны с тем, что понятия «одиночество» и «уединение» идентичны. Они подчеркивают, что как социальное и психическое явление

одиночество содержит в себе собственный специфический контекст, не схожий с двумя другими понятиями, в то время как другие исследователи часто используют эти три понятия как синонимы.

Отличие одиночества от изоляции заключается в том, что первое отражает внутреннее расстройство отношений индивида как с обществом, так и с самим собой, и сопровождается негативными эмоциями: стрессами, страданиями, неудовлетворенностью, кризисами и т. д, в то время как изоляция чаще всего относится к физическому прекращению взаимодействия с внешним миром. Как пример вынужденной изоляции без одиночества Е.Трубникова приводит заключение в тюрьме по политическим вопросам, утверждая, что многие политические деятели, будучи задержаны и убежденные в правоте своего дела, поддерживаемые последователями, не испытывали губительного чувства одиночества, находясь в одиночном заключении.

Д. А. Матвеев рассматривает две пары понятий «изоляция - одиночество», «уединение - одиночество» как антиномии. Если изоляция чаще всего внешне обусловлена средством принуждения, то специфика одиночества заключается в том, что оно выражено внутренними, субъективными переживаниями индивида [5, с. 14].

Уединение, по мнению Д. А. Матвеева, является временным актом разрыва общения, который индивид осознанно совершает для достижения определенных целей. При этом он не перестает быть частью общества. Одиночество же – болезненное состояние человека, не имеющего постоянной связи с обществом, чувство оторванности от внешнего мира, а также осознание того, что индивид не тождественен окружающему миру.

Такое объяснение понятия одиночества близко введенной в науку Г. И. Колесниковой концепцией «одинокость». Исследователь отмечает, что следует отличать болезненное состояние одиночества от осознанного одиночества, выбранного индивидом в качестве образа жизни [4, с. 11], то есть одно понятие обретает две семантические трактовки: одиночество как болезненное состояние личности и одиночество как образ жизни.

Ф. Фромм-Райхман понятия одиночества и уединенности связывает с особенностями личности. Уединенность как нормальное преходящее состояние ума она противопоставляет одиночеству – непреодолимому, негативному, постоянному чувству, вызванному нарциссизмом, манией величия, враждебностью, желанием сохранить инфантильное чувство собственного всемогущества [11, с. 28].

В исследовательском поле выделяют две основные тенденции в изучении и понимании феномена одиночества: с одной стороны, она обусловлена негативным контекстом, с другой – положительной направленностью. Существующее противоречие во

взглядах на понятие одиночества и оценках его влияния на жизнь человека позволяет рассматривать этот феномен в антиномическом плане: как разрушительную для индивида ступень и как возможность самопознания и творческого развития.

Однако проблема заключается в том, что одиночество как феномен, особенности его развития и проявления все еще остаются малоизученными.

Одиночество трактуется специалистами как осозанный выбор особого состояния ограничения связей общения с целеполаганием установки на самосовершенствование, то есть как творческое одиночество. В то же время, однако в меньшей степени, одиночество понимается как чувство заброшенности, неудовлетворенности коммуникацией с внешним миром.

Авторы социологических и психологических очерков Н.Е.Покровский и Г.В.Иванченко [8, с. 9] признают, что понятие «одиночество» имеет столь большое количество смыслов и толкований, дающих универсальное определение этому явлению, «едва ли возможно», ибо это явление несет в себе «слишком экзистенциальное, бытие природы».

Таким образом, феномен одиночества и его природа носят противоречивый характер, и границы между положительным и отрицательным весьма условны. Решение проблем в данной сфере затрудняется не только тем, что понятие одиночества имеет многофактурную, многозначную обусловленность, но и недостаточностью разработанных методов выявления одиноких личностей и их психологических особенностей.

Эволюция отношения к одиночеству

Одиночество существует с тех пор, как возникло человечество. Однако само отношение и оценка одиночества по мере развития философии, психологии и социологии также претерпевало некоторые изменения.

Отношение к одиночеству в древние времена кардинально отличалось от его восприятия в современном мире. Когда само существование людей было чисто общинным, выделялись следующие формы одиночества: воспитание посредством одиночества через обряды и ритуалы; наказание одиночеством посредством изгнания из общины; добровольное одиночество, которое выражалось уходом в отшельничество, которое чаще всего было связано со стремлением преодоления плотских принципов через духовный рост.

В Средние века менталитет в подавляющем большинстве определялся христианством, которое вытеснило языческие верования. Христианское сознание воспринимает одиночество как одну из форм разговора с Богом. Это начало играть одну из важнейших ролей в духовном развитии человечества. Одиночество обеспечивало человеку Средневековья жизненно важное общение с Богом, в котором общество часто отказывало

ему. В то же время светское представление средневековья об одиночестве воспринимало его как один из источников свободы и вдохновения.

Отношение к одиночеству как к социально-психологическому явлению начало развиваться лишь в XVIII веке, с началом эпохи романтизма. В этот период одиночество становится программным центром многих писателей, художников и музыкантов того времени, и выражалось оно у разных романтиков в разной степени: от вызова и бунта Байрона до пассивного поиска спасения героя от жестокой реальности в мире грёз и фантазий.

Основой творчества теперь становится размышление об истоках одиночества. Одиночество помогает романтическому герою сохранить свою индивидуальность, помогает ему противостоять остальному обществу, которому чужды его чувства и переживания. Одиночество в романтизме – это не только полная физическая изоляция человека, это и внутреннее состояние индивида, его конфликт с реальным миром, полного пороков и жестокости, и стремление в мир идеальный, фантастический.

Философская концепция трансцендентализма, которая начинает развиваться в XIX веке, отчетливо преломляет в себе идеи протестанского одиночества. Ведущую роль в развитии этой концепции играл философ, писатель и натуралист Генри Торо. Философ рассматривал одиночество как первый и самый главный шаг на пути к наивысшему, духовному одиночеству. Кроме того, именно трансценденталисты впервые выделили различие между двумя видами одиночества: одиночеством как отчаяньем городской жизни и одиночеством-концентрацией, которая необходима индивиду для духовного роста и самосовершенствования.

Современник Торо, Серен Кьекегор, выдвинул другую концепцию одиночества. Он отвергал официальную церковь, а вера в Бога, по его мнению, вредит разуму, она абсурдна, как и весь мир. С самого рождения человек чужд обществу и жизни в целом.

Позже эти идеи были восприняты экзистенциалистами, в частности – Эдмундом Гуссерлем, немецким философом, работы которого относятся к концу XIX-началу XX вв. В основе его учения лежит представление о сознании как о непрерывном потоке переживаний, которые абсолютно отдалены от всего внешнего мира и всех материальных проявлений. Философ ввел такое понятие как «сокращение» – очищение сознания от всего материального, что его окружает. Все, что находится вне субъекта, необходимо рассматривать через призмы и проекции его сознания. В результате между миром сознания и миром материальных вещей возникает непреодолимое препятствие в виде отчуждения и одиночества.

Последователь Гуссерля, Жан-Поль Сартр, который являлся ведущим идеологом экзистенциализма, в основу своей работы также вкладывает рассуждения о таких понятиях, как одиночество и абсурдность бытия. Сартр считает, что индивид, который стремится познать самого себя, начинает выходить за пределы своего «Я». При этом жизненные рамки и устои всячески препятствуют этому, человек начинает чувствовать себя одиноким в этом мире, окончательно теряет имеющиеся у него связи с обществом или же сохраняет лишь поверхностные социальные связи. Чувство одиночества остается основой каждого индивида.

Явление одиночества рассматривалось также и с точки зрения психоанализа, а именно – теории З. Фрейда. Исследователь Миускович Б. в своей статье «Одиночество: междисциплинарный подход» во многом основывается на Фрейдовском понимании одиночества. Так, например, дети боятся темноты не из-за того, что она их пугает, а из-за того, что они боятся остаться в сознании наедине с самим собой, в полном одиночестве [6, с. 14].

Однако Миускович не во всем соглашается с Фрейдом: если З. Фрейд считал одиночество проявлением болезни, то Миускович утверждает, что оно не является болезнью ни в медицинском, ни в социологическом контексте. По мнению исследователя, одиночество – ни что иное, как естественное проявление психологической Конституции того или иного индивида.

Философские концепции XIX века во многом повлияли на социологические и социально-психологические подходы к проблеме одиночества, разработанные в XX веке. В целом для психологической науки Запада XX века характерно развитие индивидуалистических взглядов. Индивидуализм порождает некоммуникабельность как крайнюю форму отчуждения индивидов. Подобное состояние может сильно повлиять на общее состояние бытия, которое несет в себе угрозу самой человеческой жизни, в результате чего ряд специалистов заинтересовались этой проблемой.

Для современной культуры характерно то, что у человека часто возникает ощущение сосуществования нескольких образов «Я», то есть некоторая фрагментарность роли индивида в обществе. Например, если человек не может реализоваться на социальном и групповом уровне, он может войти в психологический кризис, что иногда приводит к аномии (общему состоянию бытия).

На наш взгляд, именно философы-экзистенциалисты наиболее глубоко изучили природу одиночества. Они рассматривали одиночество как естественный и даже необходимый элемент человеческого существования. Поэтому полностью устранить его не только невозможно, но и нежелательно.

В середине двадцатого века концепция социального характера Рисмена Д., которую он описал в книге «Одинокая толпа», стала популярной в Соединенных Штатах. Исследователь приводит в своей работе способы избежать одиночества, а также главные симптомы социальной изоляции: скука, отстраненность, чувство отчужденности, маргинальность [9, с. 53].

Эрих Фромм стал одним из самых ярких вестников анти-независимости. Он подчеркнул одну из особенностей человеческой психики: она испытывает страх перед социальной изоляцией. Этому вопросу социальный психолог посвятил книгу «Бегство от свободы», в которой утверждает, что одиночество также опасно для умственной деятельности, как голод для человеческой жизни. Именно поэтому индивид испытывает страх перед подобным состоянием [10, с. 68].

Таким образом, при анализе работ исследователей разных эпох можно проследить, как менялось восприятие и отношение к феномену одиночества. Если в более ранние периоды одиночество могло восприниматься как разговор с Богом, то со временем начали развиваться разные подходы к трактовке данного явления. Это могло быть как состояние одиночества, которое возникает при изоляции, так и средство саморазвития и духовного роста личности. В итоге человеческое мышление развило эту проблему до пессимистического понимания одиночества как единственной возможной формы человеческого бытия и, в свою очередь, его понимания.

Заключение

Данная работа была посвящена проблеме изучения одиночества как эволюционного механизма. Объяснение природы одиночества исключительно как отсутствие социальных связей с окружающими людьми явно недостаточна и требует глубокого психологического анализа, исследования его психологической природы и механизмов.

Более глубокое понимание феномена одиночества дает возможность лучше понимать скрытые механизмы его возникновения, в частности – роли процессов психологической саморегуляции в их генезе. Знание же особенностей этих механизмов позволит открыть путь к глубокому научно обоснованному поиску способов психологической коррекции и психотерапии состояний, связанных с переживанием одиночества.

Список литературы:

- 1) Андреева, Г.М. Социальная психология: учебник для вузов / Г.М.Андреева. – 7-е изд., испр. и доп.– М.: Аспект Пресс, 2010. – 363 с.

- 2) Андриенко, Е.В. Социальная психология: учеб. пособие для студ. высш. учеб. заведений/ Е.В. Андриенко; под ред. В.А. Сластенина. – 5-е изд., стер. – М.: Издательский центр «Академия», 2010. – 264 с.
- 3) Башмановская Я. В. Преодоление социального отчуждения как условие выхода из состояния одиночества. // Вестник Бурятского государственного университета. 2019 №6-2. – С. 25-30.
- 4) Колесникова Г.И. Одиночество: к вопросу определения понятия и классификации. / Международный журнал прикладных и фундаментальных исследований. № 10-1. Таганрогский институт управления и экономики, 2014. С. 115-117.
- 5) Матвеев Д.А. Феномен одиночества и проблема нарушения коммуникации. / Монография. Новосибирск, 2012. – 183 с.
- 6) Миускович Б. Одиночество: междисциплинарный подход / Перевод С. Баньковской. Petropolis, 2004. С. 13-25.
- 7) Подгорнов, А. Н. Проблема современного общества – одиночество. Молодежное одиночество. Способы решения проблемы // Психологические науки: теория и практика: материалы IV Междунар. науч. конф. – М.: Буки-Веди, 2015. – С. 28-30.
- 8) Покровский Н.Е., Иванченко Г.В. Универсум одиночества: социологические и психологические очерки / Н.Е. Покровский, Г.В. Иванченко. – М.: Логос, 2008. – 408 с.
- 9) Рисмен Д., Глэйзер Н., Денни Р. Одинокая толпа. Yale University, 1968. 256 с.
- 10) Фромм Э. Бегство от свободы. AST publishers, 2017. 288 с.
- 11) Frieda Fromm-Reichmann. Principles of Intensive Psychotherapy. University of Chicago Press, 1960. – 264 p.

*Самаль Кристина Сергеевна,
ассистент кафедры социально-педагогических
технологий и педагогики девиантного поведения,
Гуманитарно-педагогическая академия (г.Ялта)
ФГАОУ ВО «КФУ им.В.И. Вернадского»*

ВЛИЯНИЕ СОЦИАЛЬНЫХ СЕТЕЙ НА СУИЦИДАЛЬНОЕ ПОВЕДЕНИЕ ДЕТЕЙ И ПОДРОСТКОВ

Аннотация. В статье представлены факторы, приводящие детей и подростков к совершению суицидальных попыток, а также выявлены признаки, позволяющие определить склонность подростка к суициду. Проанализированы самые популярные и опасные игры, приводящие к суицидальному поведению.

Abstract. The article presents the reasons leading a teenager to commit suicide attempts, as well as about the signs that can determine a teenager's suicidal tendency. Viewed the most popular and dangerous games leading to suicide.

Ключевые слова: сетевые игры, квест, синий кит, исчезнуть за 24 часа, подросток, суицид, самоубийство, смерть.

Keywords: network games, quest, blue whale, disappear in 24 hours, teenager, suicide, suicide, death.

В настоящий период вопрос изучения суицидального действия индивидуума представляет собой наиболее насущей и актуальной темой по решению проблемы, нежели другие. Выражение этого поведения в большинстве случаев приходится на подростковый возраст, однако вместе с учетом последних событий сопровождающихся эпидемией, стрессом, финансовыми проблемами случаи самоубийства участились и у лиц среднего и даже пенсионного возраста. Анализ научных изданий показывает, то что эксперты/ученые и практики в основном выделяют период подросткового возраста детей 13-17 лет. Причины данного могут быть следующие: тяжелая жизненная ситуация, чувство обиды, одиночества, отчужденности а также недопонимания а также подобным способом некто стремится отыскать разрешения собственной трудности. Также, совершенно наоборот, молодое поколение ищет экстрим, острых ощущений, и одним из этих ощущений является игра со смертью, что подталкивает ребенка на идею об суициде [5].

Самоубийство (от лат. *sui caedere*— убивать себя) — целенаправленное потеря себе существования как правило, добровольное (хотя бывают и случаи вынужденного самоубийства) и самостоятельное (в некоторых случаях осуществляется с помощью других людей). Понятие «суицид» внедрил английский доктор Томас Браун с целью обозначения

одной из крайних форм девиантного поведения [4]. Этот вопрос рассматривался в работах популярных ученых таких как: Э. Дюркгейм — автор первого социологического исследования парадокса суицида. Разнообразные нюансы самоубийства и суицидального поведения изучали Г. Дишес, У. Л. Штерн, И. Рингл. Данным вопросом занимались многие известные доктора: В. М. Бехтерев, И. А. Сикорский, С. С. Корсаков; русские писатели: Ф. М. Достоевский, Л. Н. Толстой, А. И. Куприн, Д. С. Мережковский; педагоги и публицисты.

Согласно сведениям Центра защиты прав и интересов детей, от суицида каждый год гибнет приблизительно 2800 детей и подростков в возрасте от 5 до 19 лет, что составляет 12,7% от общего числа умерших от противоестественных факторов. Согласно сведениям ВОЗ, ежегодно в нашей стране завершают жизнь самоубийством 200 детей и полторы тысячи подростков. За минувшие четыре года (2010–2013г.) самоубийством покончили жизнь 5285 несовершеннолетних. По информации Следственного комитета России, число детских суицидов в 2021 году приравнивается 753 случаям. Это на 37,4% больше по сопоставлению с 2020 годом. В 2018 году СК зафиксировал 788 суицидов из числа не достигших совершеннолетия, в 2019-м — 737, а в 2020 году — 548, подчеркивается в докладе детского омбудсмена [7].

Число детей не достигших совершеннолетия с психическими расстройствами в возрасте от 15 до 17 лет за 2021 год составило 212,3 тыс. человек, это на 2,1% больше, нежели в 2020 году. Прогнозируется, что в 2023 году с помощью суицида погибнет более 1 млн. человек, а суицидальных попыток станет в 10 раз больше, и это значит, что каждые две секунды будет проходить попытка суицида, а каждые 20 секунд одна из них будет «удачной» [6]. Подразумевается кроме того, что к 2023 году самоубийство будет второй в мире причиной смерти, обогнав рак и уступая только сердечно-сосудистым заболеваниям. Уже сейчас у лиц в возрасте 13-34 лет смерть от суицида входит в «тройку» ведущих факторов смерти [10].

Проанализируем предпосылки, которые могут оказать влияние на подростковый суицид: Чувство обиды, одиночества, отчужденности и непонимания. Реальная либо полагаемая потеря любви родителей, неразделенное чувство и ревность. Волнение, сопереживание связанное со сложной обстановкой в семье, с гибелью, разводом или уходом родителей из семьи. Эмоциональные пики, позора, оскорбленного самолюбия, самообвинения (в т.ч. связанного с насилием в семье. Боязнь позора, насмешек или унижения. Страх наказания (например, в ситуациях серьезного проступка), нежелание извиниться. любовные неудачи, чувство мести, злости, неповиновения, угроза или вымогательство, шантажа. Стремление привлечь к себе внимание, спровоцировать сострадание, вызвать сочувствие, избежать неприятных последствий, уйти от трудной

ситуации (проблемы в учебе, ЕГЭ). Сочувствие или подражание товарищам, кумирам, героям книг, фильмов. Еще один фактор - это подражание кумиру, особенно если кумира уже нет в живых, родителям стоит обратить на это особое внимание [8]. К главным причинам можно дополнить еще несколько факторов, какие имеют все шансы повлиять на подростковый суицид, а именно: депрессии, неврозы, психические расстройства. Возможность суицида увеличивается при наличии химических зависимостей: алкоголизма, наркомании и токсикомании. Проанализировав предпосылки, приводящие к суицидальному поведению или к самому суициду, в свою очередь, важно выделить факторы, способствующие суициду, это: отрицательные события, негативные действия, которые происходят в жизни человека, которые «бьют» по наиболее слабому месту; психологические травмы, напряженные ситуации, потеря близких людей, разочарование в жизни, потеря смысла жизни; семейное положение или особенности воспитания; медицинские факторы (чувство тяжести своим родным). Одни и те же факторы действуют на каждого поразному. Каждый человек имеет свою избирательность в их восприятии и в реагировании на них. Понять внутреннюю реальность, которая располагает человека к суициду, обнаружить ее далеко не просто. Есть люди, которые исходно более или менее, предрасположены к самоубийству.

С точки зрения современных исследований, стремление к самоубийству закладывается весьма рано. Начальный период – это период с момента рождения до 18-24 месяцев жизни. Непосредственно в этот период могут происходить события, которые закладывают повышенный риск к самоубийству [4]. В нынешних обстоятельствах, при доступности ребенку гаджетов, интернета, сценарии суицида имеют все шансы являться разнообразны. В течении минувших лет наиболее популярной забавой, которая могла лишить ребенка жизни, называлась «Синий кит». Суть игры «Синий кит» («Тихий дом», «Разбуди меня в 4:20» «f57») в том, чтобы выполнить 50 заданий максимум за 50 дней. Цифра тоже неслучайна - это отсыл к книге "50 дней до моего самоубийства" Стейси Крамер, в которой героиня за данный промежуток времени обязана сделать свой выбор - хочет она жить или умереть. Зачастую первое задание – это нацарапать или нарисовать на теле кита. Но каждое следующее задание носит все более суицидальный характер. [3].

Следующая игра, которая никак не меньше небезопасной для подростков, именуется «Беги или умри», свою известность она получила на территории Украины. Суть развлечения заключается в том, что ребенок обязан перейти/перебежать дорогу перед близко проезжающим автомобилем. Можно допустить, что дети попросту стали небрежно относиться к правилам поведения на дороге [3].

Очередной суицидальной игрой в сети интернет является «Исчезнуть за 24 часа». Суть игры заключается в испытании, когда дети пропадают на целый день, не сказав никому ни слова. На следующий день возвращаются как ни в чем не бывало [3]. Кроме того приблизительно около трех лет назад была распространена провоцирующая суицидальная игра «Момо». Женщина с выпученными глазами, большим ртом и куриными лапами внезапно появляется в списке контактов в мессенджере WhatsApp. Все попытки удалить ее, как правило, напрасны и бесполезны. Контакт с жуткой аватаркой появляется снова и снова. Далее начинает писать, о том, что все о вас знает и о том, что вы умрете через несколько дней. А также легко переходит на язык собеседника и общается простыми фразами. Затем угрожает, отправляет файлы с данными в которых содержится сцены насилия, подробная информация о вас и дает указание к самоуничтожению. В некоторых случаях эта женщина звонит, и пугает плачем, который переходит в истерический смех [5]. Изначально Момо появилась в Facebook. Кто-то попросил в сообщении о помощи и указывал собственный номер телефона. Информация распространялась быстро, и многие люди попадали на этот крючок и звонили. Подобным способом, считают специалисты, программа "Момо" распространялась по миру. Однако имеется немало людей, которые свято верят, что "Момо" – это дьявол, который живет и господствует в сети и в мобильных телефонах [5].

Игра Море китов - одно из альтернативных названий игры Синий кит. Происходит от ник-нейма одного из участников и администраторов групп смерти в ВКонтакте Море Китов. Настоящее имя пользователя Море Китов - Филипп Челов, житель Краснодара 1996 года рождения. Сам он утверждает, что не провоцировал подростков играть в игру Синий кит и не склонял их к самоубийству, а наоборот пытался отговорить от отчаянного шага. Сообщество Море Китов в ВКонтакте было заблокировано по требованию Роскомнадзора. В настоящее время в ВКонтакте существуют десятки сообществ с названием Море китов, но никакого отношения к группам смерти они не имеют. В ВКонтакте также распространены группы, в названиях которых слова “киты”, “море”, “синие” в разных вариациях сочетаются со словами “против” и “анти”, - сообщества объединяют активистов, выступающих против групп смерти во ВКонтакте Синие киты, Море китов, а также Тихий дом.

Тихий дом (как вариант игра Тихий дом) - еще одно из названий групп смерти во ВКонтакте, которое получило распространение наряду с названиями групп смерти Синий кит и Море Китов. Название группы смерти Тихий дом происходит от мифа о существовании некоего “интернета разума”, который “живет” в скрытой части интернета, недоступной для большинства пользователей. Изначально Тихий дом никакого отношения

к пропаганде суицида среди подростков не имел. Группы смерти заимствовали загадочное название для обозначения игры, приводящей к суициду. Сообщества, пропагандирующие самоубийства, блокируются администрацией ВКонтакте по требованию Роскомнадзора [1].

«Огненная фея» В минувшем году согласно сетью интернета а также мессенджерам гуляла картинка с инструкцией, как ребенку в домашних условиях стать огненной феей из известного мультипликационоого сериала Winx. «Если ты желаешь стать волшебной огненной феей, в полночь, когда все уснут, включи на кухне газ. К утру ты превратишься в фею».

В известном челябинском паблике «Подслушано» отыскалось доказательство пост-подтверждение, что дети воспринимают эту инструкцию как реальное руководство к действию. Согласно криминальным российским сводкам, зафиксированы несколько аналогичных случаев. Например, в Чебоксарах произошел несчастный случай с пятилетней девочкой. В квартире произошел пожар, девочка получила 50% ожогов тела.

Угроза в виде «Шантаж» Например, парень переписывается в соцсетях с привлекательной девушкой. Она предлагает ему снять одежду перед камерой скайпа и заняться непристойностями, сама же записывает это все на видео и потом шантажирует этим, что выложит данный видеоматериал в сеть интернет. Средств у ребенка нет, родителям боится признаться, а также были случаи, когда ребенок просто накладывал на себя руки. «Даже если ребенок из успешной, благополучной семьи — простой интерес никто не отменял, тем более подростковый. Большую часть детей в эти группы заманивает загадочная игра, что-то необычное, что их выделяет на фоне других и делает частью какой-то особенной касты. Дети развиваются весьма стремительно, особенно в плане гаджетов и технологий. По этой причине родителям сложно понять, чем они занимаются, на какие темы общаются. Интернет часто подменяет скучную реальность, это способ жить необычно, быть героем, зарабатывать лайки [2].

Но не нужно выпускать из виду главное составляющее суицида - это, конечно же, его устранение. Предотвращение суицида - это значимый элемент, который обязан предупреждать предостерегать детей и подростков от мысли про самоубийство. Одним из средств профилактики суицидов выступают консультации, проводимые психологами по телефону доверия. На сегодняшний день работа по профилактике суицидов проводится во всех учебных заведениях России. Школьным специалистам в области психологии необходимо проводить совместную работу с детьми: психокоррекционные занятия по снятию негативных эмоций, которые у него копятся, помочь разобраться в чувствах и отношениях подростка с окружающими, обучить социальным навыкам и умениям преодоления стресса, оказать подростку социальную поддержку с помощью включения

семьи, школы, друзей. А так же проводить работы по повышению самооценки подростка, развитию адекватного отношения к собственной личности, эмпатии.

С целью избежания попыток суицидального поведения у детей, специалисту в области психологии необходимо:

- убирать психологическую напряженность в психотравмирующей ситуации,
- снизить эмоциональную связь от предпосылок, повлекшей суицидальное поведение,
- формировать компенсаторные механизмы поведения,
- создать соответствующие подход к отношению ребенка к жизни и смерти [7].

Особенную роль с целью сбережения психологического самочувствия нации обладает предотвращение из мест лишения свободы, так как угроза суицидальных действий велик у людей, отбывающих наказание в тюрьмах и колониях для лиц не достигших совершеннолетия. В свойстве медикаментозной профилактики суицидальных наклонностей лицам, больным страдающих эмоциональными расстройствами рационально время от времени осуществлять курс лечения антидепрессантами. В качестве мер профилактики суицидов также выступают глобальные мероприятия, проводимые на государственном уровне, направленные на формирования у граждан мотивации к здоровому образу жизни. Популяризация физкультуры также спорта, усиление контроля над оборотом наркотических средств, антиалкогольная компания – необходимые мероприятия для профилактики суицидального настроения. Общедоступность занятий спортом, наличие выбора кружков по интересам, приобщение населения к общественным работам на добровольных началах также выступают средством профилактики суицидов[11].

Таким образом, можно сделать вывод, то что самоубийство занимает 2 место согласно частоте смертности в подростковом возрасте. Пик совершения суицида 16-24 лет. В основном девочки совершают лишь попытки суицида, а мальчики совершают завершённое самоубийство. Большая часть пострадавших от суицида не хотят умирать. Более 80% людей информируют о своем плане осуществить самоубийство, прежде чем это сделать. Они дают нам знать о своих несчастьях или страданиях и просто на бессознательном уровне просят о помощи.

Список литературы:

1. [Игра синий кит, море китов, тихий дом: новости, факты, расследования - KP.RU](http://www.msk.kp.ru/daily/sinij-kit-igra/?ysclid=lagplyzer811593027)

2. Киты плывут вверх: подробно о детских интернет-играх, которые заканчиваются суицидами (grodno.in) <https://grodno.in/news/15057/?ysclid=lagpkkieol889111219>
3. КП в Украине Опасные игры наших детей Мария Прозова, Юлия Гаврилова 09.02.2017 <https://kr.ua/incidents/566384-opasnye-yhry-nashykh-detei>
4. М. В. Болдина, Т. Н. Хлебалина Издательская продукция Тамбовского областного государственного бюджетного образовательного учреждения дополнительного образования «Центр Развития Творчества Детей и Юношества» (2015год) <http://dopobr.68edu.ru/wp-content/uploads/2016/03/каталог-2015.pdf>
5. Медиа группа голос ua. Подростковая суицидальная игра «Момо» что нужно знать родителям 10.08.2018 <https://golos.ua/i/629310>
6. Напрасная смерть: причины и профилактика самоубийств/ Ред. Д. Вассерман; пер Е. Ройне-М:Смысл 2015 310с
7. Профилактика суицидов в подростковом возрасте. Воспитателям в детских садов, школьникам учителям и педагогам. Мама.ру <https://www.maam.ru/detskijasad/profilaktika-suicidov-v-podrostkovomvozra>
- 8.Семинар для педагогов на тему "Суицид в подростковой среде"<http://открытыйурок.рф/статьи/589722/>
- 9.Смертность подростков в РФ/ В. Ю. Альбицкий, А. Е. Иванова, А. Г. Ильин, Р. Н. Терлецкан- М БЭСТ принт-2010-66с
- 10.Смертность российских подростков от самоубийств/А. Е. Иванова, Т. П. Сабгайда, В. Г. Семенова, О. И. Антонова, С. Ю. Никитина, Г. Н. Евдокушкина, М. В. Чернобавский- М ЮНИ СЕФ 2011-С8-18.
- 11.Суицид- виды, причины, профилактика суицида <http://fobiya.info/suitsid>

*Муслиенко Елизавета Юрьевна
Студентка 2 курса
кафедры международного права
и международных отношений
Института права
Башкирского государственного университета,
(Россия, г. Уфа)*

ВЛИЯНИЕ ТЕРРОРИСТИЧЕСКИХ ОРГАНИЗАЦИЙ НА МИР И РЕЛИГИЮ

Аннотация: в данной статье говорится о террористических группировках. О негативном влиянии их деятельности на экономическую сферу стран. Рассмотрен и изучен вопрос о методах, механизмах и путях вербовки при привлечении обычных граждан к террористической группе. Автор рассматривает один из легкодоступных методов вербования с помощью всемирной паутины Интернет. Определена роль Интернета в данном процессе. Выявлены несколько самых популярных областей, в которых чаще всего происходит манипулирование людьми, и какими способами это происходит. Представлены причины, по которым люди попадают под воздействие данной группировки. Изучено различие между истинными мусульманами и тем искаженным исламом, который проповедают террористические группировки.

Abstract: This article talks about terrorist groups. About the negative impact of their activities on the economic sphere of countries. The issue of methods, mechanisms and ways of recruitment in attracting ordinary citizens to the terrorist group is considered and studied. The author considers one of the easily accessible methods of recruitment with the help of the World Wide Web Internet. The role of the Internet in this process is determined. Several of the most popular areas in which people are most often manipulated are identified, and in what ways this occurs. The reasons why people fall under the influence of this group are presented. The difference between true Muslims and the distorted Islam preached by terrorist groups has been studied.

Ключевые слова: террористическая группировка, исламисты, Интернет, вербование, социальные сети, националистические объединения.

Keywords: terrorist group, Islamists, Internet, recruitment, social networks, nationalist associations.

Деятельность террористических группировок запрещены на территории разных стран, в том числе и России. Лишь некоторые страны из ООН поддерживают противодействие данной группировки, остальные ничего не предпринимают.

Среди ряда причин создания террористических группировок – это то, что ее сторонники уверены в уничтожении ислама в жизни людей и всеми «силами» пытаются не позволить этого. Лозунг террористических групп звучит так: защита ислама от неверного, возврат мусульманских земель, формирование исламских государств. В результате всех этих настроений, образовалось реальное псевдогосударство, которое взяло под свой контроль серьезные энергетические и водные ресурсы Ирака и Леванта, а также была сформирована реальная, мощная и жестокая армия. Эта армия сверхновая, поскольку военные являются универсальными боевиками, владеющими различными техническими методиками проведения борьбы. В руках групп различные способы уничтожения людей, богатые ресурсы оружия и военной техники. Армия опасна и представляет реальную угрозу любому государству в мире.

Сирия, как центр, где сосредоточены главные силы террористических группировок, страдает больше всех. Люди не могут жить спокойно, а страна живет только за счет гуманитарной помощи. Уровень экономики низкий, ведь все, что могло экспортироваться, теперь контролируется террористами.

Германия – одна из Европейских стран, которая приняла к себе поток беженцев из Сирии. К сожалению, сбежавших людей не обрадовали условия, которые им предоставили, поэтому они стали выходить на улицу и громить все подряд, ущерб экономике страны подсчитывается и до сегодняшнего времени.

Россия – единственная страна, которая поддержала Сирию и провела около сотни боевых вылетов, чтобы укрепить позиции правительственных войск Башара Асада. Это сказалось и на экономике нашей страны, общие затраты составили 33 млрд р.

Великобритания тратит много денежных средств из бюджета страны, чтобы спонсировать частные военные компании, которые ведут боевые действия на территории Сирии. Говорить о том, дает ли это результат, нельзя, ведь никаких цифр и данных про это королевство не дает.

Кроме финансовых убытков для стран, есть и опасность, которую террористы составляют путем вербования. Многие такие группы подняли террористическое насилие к беспрецедентному уровню жестокости, таким образом, запугав миллиарды мирных жителей. Базис этой группы составляют радикальные исламисты, которые путем вербовок притягивают все большее количество людей в свои группировки. Как известно в последнее

время, террористам удастся завербовать не только мужчин и женщин, но также и их детей [1, с. 40].

В современном обществе огромную роль играет Всемирная паутина – Интернет. Практически все действия людей тесно связаны с Интернетом. Но вместе с большими положительными сторонами Интернета, также есть и отрицательные, которые иногда приводят к плохим последствиям. Сегодня практически все террористические группы активно «работают» посредством Интернета. Согласно различным данным, в России приблизительно 2000 женщин были завербованы в последнее время. Террористы ищут своих жертв в Интернете: в социальных сетях, а также на сайтах знакомств [2, с. 282].

Как манипуляторы выбирают себе жертв? Террористы, которые занимаются вербовкой, очень образованные и умные люди. У них есть самое важное оружие – психологическое давление. Чаще всего манипуляторы выбирают детей, подростков и одиноких людей. Эти группы людей в психологическом отношении неустойчивы и легко ведомые, а также являются активными интернет-пользователями, где на самом деле они и вычисляются террористами.

Для вербовки террористы собирают информацию об особо слабых местах человека и затем пытаются использовать во всех направлениях. Преступники внедряются в доверие человека, создают хорошие близкие отношения, и затем медленно начинают изменять ценности и систему верований. Также террористы загружают видеоматериалы о «беззаботной» жизни боевиков, выкладывают фотографии на фоне дорогих автомобилей и дворцов, иллюстрируя их богатую жизнь [6, с. 35].

Затем, когда контакт чрезвычайно приближен, манипуляторы вынуждают своего подопечного прекратить все связи с родными и близкими. Вследствие подобной целеустремленной обработки происходит замена самых близких человеку людей (семья, друзья и коллеги) на «духовных сестер и братьев», которые нуждаются в помощи.

Активисты террористических группировок – частые пользователи различных социальных сетей, используют популярные инструменты привлечения внимания молодого населения. Сегодня все найденные веб-сайты и социальные сети, принадлежащие террористической группировке, обнаружены и заблокированы. Но никто не застрахован от появления новых веб-сайтов и новых манипуляторов, готовых внедриться в Ваше поле зрения и заменить Вам всем родственников и семью. Вербовка выполняется следующим образом:

1. Социальные сети – самый эффективный и широко используемый инструмент для вербовки. Особенно активно вербовщики используют социальную сеть ВКонтакте, где действуют сотни ваххабитских групп. Их целевая аудитория – аудитория молодежи с

радикальными антиправительственными взглядами, а также девушки и женщины, которые подвергаются воздействию романтических действий со стороны террористов. Их вербовка может быть выполнена даже посредством обычного флирта. Это известно в нескольких случаях (например, в Волгоградской области и Красноярском крае), когда новообращенные российские девочки вербовали подруг в террористов смертниц для совершения террористических атак на Северном Кавказе или собирали деньги на «джихад» (террористическая группировка, деятельность которой запрещена в РФ – прим.ред).

2. Школы и вузы в последнее время нередко становятся местами концентрации мусульман (особенно это касается медицинских и юридических вузов), которые начинают оказывать давление на немусульманское меньшинство. Проблема вовлечения в исламские секты студентов и школьников стоит довольно остро и часто привлекает внимание СМИ. Эта проблема может возникнуть с 14 лет, причем наблюдается постепенное уменьшение возраста вербуемых. В Ираке и Сирии в деятельность террористических организаций активно вовлекаются дети школьного возраста, в Дагестане в ряде детских садов детей учат ненавидеть «неверных» уже с 5 лет. В 2013 году в Тверской области 14-летний подросток через социальные сети принял ваххабизм, сделал себе обрезание и даже изготовил бомбу, которой хотел взорвать одно из отделений полиции.

3. Спорт - одна из более распространенных сфер вербовки в исламе. Особенно тот спорт, в котором есть представители мусульманских народов – борьба, бокс и единоборства. Объединенный коллектив, отказ спортсменов от алкоголя и определенный режим обучения упрощают задачу для манипуляторов. Много этнически православных спортсменов приняли ислам (особенно, этот процесс примечателен в Саратовской области и Казахстане).

Почему среди молодежи столько людей становятся жертвами террористических группировок? Выделяются несколько причин:

- низкая самооценка (мишень для вербовщика);
- зависимость от мнения других;
- проблемы в семье;
- сильная необходимость в восстановлении справедливости в мире;
- чувство потерянности и чувство одиночества.

Подростки могут найти поддержку и понимание в лице вербовщика, который будет делать для него все до тех пор, пока человек не окажется в смертельной ловушке. Принимая помощь вербовщика, подросток чувствует себя обязанным и соглашается выполнять поставленные перед ним задачами. Такой прием вызывают «балансом услуг». Дальнейшая

коммуникация приводит к большей психологической обработке, применяются также сильные наркотические вещества [3, с. 239].

Также террористические группировки являются большим врагом ислама, поскольку искажает понимание и трактовку религии своим поведением и взглядом на него. Известно, что участники группировки позиционируют себя мусульманами, но это не так.

В чем же важные отличия их от настоящих мусульман? Они отличаются от мусульман тем, что ревизируют основы религии, где малейшее отклонение воспринимается как вероотступничество. К примеру, совершение грехов ими возводится к категории неверия, опираясь на взятый формально смысл следующего хадиса: «Прелюбодей не совершает прелюбодеяния, будучи верующим, вор не ворует, будучи верующим, и не пьет опьяняющего, будучи верующим».

По мнению радикалов, человек лишается веры, а значит, он вероотступник, и с ним можно не церемониться. Примером искажения религиозных законов является также склонность террористов к сожжению людей, массовые расстрелы и внесудебные казни. Они отрицают право правителя на власть, если он совершает малые грехи.

Если в тропических лесах Латинской Америки бандами используются идеи Маркса, то на Ближнем Востоке – идеи равенства и мира под вывеской Ислама.

К сожалению, на вооружение радикалами была взята обида мусульман, на Европу, проводившую хищническую политику, политику колониализма и экспансии. Гипертрофируя в сознании молодых, вербовщики умело выстроили целую доктрину, в их понимании, «исламского порядка». По сути, взяв на пропагандистское вооружение в религиозном восприятии абсолютно ритуальные символы и слоганы, радикалы осуществляют свой сатанинский план, основным принципом которого является постоянный джихад. И под джихадом они конечно понимают только вооруженный вид борьбы.

В сухом остатке – Опрос общественного мнения, проведенный британским аналитическим центром Королевским институтом международных отношений в 2017 году показал, что почти 55 процентов жителей европейских стран больше не хотят видеть у себя дома мигрантов-мусульман. Ошарашенная наплывом беженцев Европа, воочию и на собственной шкуре смогла убедиться, что вместе с реальными беженцами, на их территорию проникли и радикалы.

Таким образом, можно сделать вывод, что террористическая группировка вредит не только стране, в которой идут ожесточенные сражения, но и странам, которые не остаются равнодушными к терроризму. Она потенциально может навредить каждому человеку, используя методы вербовки. Из-за террористических группировок народы других стран

искаженно воспринимают ислам и через действия группировки даже негативно воспринимаю тех, кто это исповедует.

Список используемых источников

1. Аналитический доклад «Угроза международного терроризма и религиозного экстремизма государствам – членам ОДКБ на Центральноазиатском и Афганском направлениях» / Институт международных исследований МГИМО МИД России. – 2017.
2. Жалилов М. Терроризм как угроза стабильности в мире, актуальность борьбы с терроризмом // Молодой ученый. – 2013. – №7. – С. 281–282.
3. Молчанов Ю.Р. Межнациональные конфликты среди студентов вузов: технологии регулирования: Материалы Ивановских чтений. – 2016. – №1 (6). – С. 238–241.
4. Молчанов Ю.Р. Межнациональные конфликты: последствия и пути преодоления / Ю.Р. Молчанов, Ю.О. Сулягина // Материалы Ивановских чтений. – 2017. – №2–1 (12). – С. 219–223.
5. Таирова Л.Р. Виртуализация повседневного уклада жизни // Научный взгляд: Труды международной научно-практической конференции. – 2015. – С. 176–178.
6. Шегаев И.С. Терроризм: история и причины возникновения // Молодой ученый. – 2013. – №10.
7. Сысоев И. Пол-Европы против мусульман-иммигрантов. – 2017.

Кандидат педагогических наук, доцент, Набиулина Нина Геннадьевна, Московский институт психоанализа, г. Москва
Королькова Анна Владимировна, магистрант, Московский институт психоанализа, г. Москва

ИССЛЕДОВАНИЕ ВЗАИМОСВЯЗИ САМОАКТУАЛИЗАЦИИ, САМООТНОШЕНИЯ И ТРЕВОЖНОСТИ ЛИЧНОСТИ В СРЕДНЕМ ВОЗРАСТЕ.

Аннотация. В статье рассматривается исследование о том, что существуют взаимосвязи между самоактуализацией, самоотношением и состоянием тревожности у людей в среднем возрасте, которые полностью подтверждаются. Автор рассказывает о том, что направленное психологическое сопровождение человека в среднем возрасте обеспечивает большую самоактуализацию личности была проверена экспериментальным путём. Разработанная программа психологического сопровождения участников экспериментальной группы была успешно опробована и позволила автору наблюдать изменения показателей самоактуализации и более успешный выход из кризисного состояния. Полученные результаты свидетельствуют об эффективности разработанной экспериментальной программы и возможности ее дальнейшего успешного использования.

Annotation. The article considers a study that there are correlations between self-actualization, self-attitude and anxiety in people in middle age, which are fully confirmed. The author says that the directed psychological support of a person in middle age provides greater self-actualization of personality has been tested experimentally. The developed program of psychological support for the participants of the experimental group was successfully tested and allowed the author to observe changes in self-actualization indicators and a more successful way out of the crisis state. The results obtained indicate the effectiveness of the developed experimental program and the possibility of its further successful use.

Ключевые слова: самоактуализация, самоотношение, состояние тревожности, средний возраст, эксперимент, программа психологического сопровождения.

Keywords: self-actualization, self-attitude, state of anxiety, middle age, experiment, psychological support program.

Самоактуализация является вершиной в теории развития личности и если человек сам выбирает свой жизненный путь в её направлении, то это вполне реализуемо. Проблема

в том, что самоактуализация во многом зависит от условий окружающей среды развития, которые с самого раннего детства должны быть соответствующими.

Современные люди среднего возраста в большинстве своём воспитывались в рамках неблагоприятных 90 х годов, да и последние несколько лет их жизни связаны с глобальными изменениями в мире, которые далеко не всегда способствовали развитию. Всё это в совокупности может вылиться в крайне неэффективное переживание середины жизни и невозможность достичь желаемой самореализации что в свою очередь может сильно сказаться на самоотношении к себе, которое, как известно, значительно влияет на нормальное развитие личности. На самоотношение к себе в негативном ключе может также влиять упомянутые выше изменение внешности и снижение физических качеств. Подобные переживания в совокупности не могут не сказаться на уровне личностной тревожности, которая является основой для формирования серьезных невротических расстройств.

Таким образом переживания, присущие среднему возрасту личности могут негативно сказаться на уровне самоактуализации, самоотношения и тревожности, нарушения которых в совокупности могут привести к дезадаптации личности и не позволить ей выйти на новый уровень развития. Последствием этого может стать формирование в целом непродуктивного отношения к жизни, определяющего последующую самоактуализацию личности.

В такой ситуации взять себя в руки бывает достаточно тяжело, а некоторые и вовсе не понимают почему остановились и почему не получается выйти на новый уровень. Поэтому своевременное внесение корректировок в психологическую структуру личности в среднем возрасте является актуальным для современных людей вопросом.

Согласно теории Карла Роджерса, потребность в самоактуализации заложена в нас с самого рождения и подсознательно мы все стремимся к тому, чтобы стать целостной и независимой личностью. Однако в силу недостаточной популярности данной теории, а также непопулярности психологии в целом и отрицания многими кризиса середины жизни как такового, многие просто не понимают и не знают, как это переживать и преодолевать. Дополнительные исследования в этой области будут способствовать популяризации теории самоактуализации и пониманию людьми важности работы над её развитием.

Говоря о самоактуализации, следовало бы изначально упомянуть теорию человеческих потребностей А. Маслоу, возможно, самую известную теорию в изучении данного феномена. Именно с его легкой руки понятия самоактуализации и личностного роста являются одними из ключевых, и даже культовых в современной психологии [1]. А. Маслоу говорил, что «...у человечества есть единственная конечная цель... к которой стремятся все люди» [2, с.151]. И эта цель – самоактуализация. Его теория неразрывно

связана с акцентом на прославлении личности, что делает её актуальной даже спустя более 70 лет после ее первой публикации.

Также А. Маслоу, понимал под самоактуализацией полное использование талантов, способностей, возможностей и т.п., но основой теории самоактуализации при этом являлась его знаменитая пирамида потребностей, в рамках которой они были расположены иерархически, а с целью достижения пика пирамиды (высших потребностей, в том числе самоактуализации), по его мнению, необходимо было, чтобы предыдущие были в значительной степени покрыты. Каждый новый уровень потребностей предполагает решение новых задач и проблем. «Самоактуализация – это движение от преходящих и нереальных проблем к проблемам реальным» [3, с.125].

М. Кордуэлл, поддерживая идею А. Маслоу о потребностях, дает следующее определение самоактуализации, «...потребность в самоактуализации, т.е. потребность в осуществлении своих способностей и талантов, творческих потенций, воплощении «себя» (высший уровень)...» [4, с.246], определяя тем самым, что в процессе самоактуализации у человека возникает желание выявить и по максимуму развить свои личностные способности.

Другой известный представитель гуманистического подхода К. Роджерс также выдвинул гипотезу о том, что всё поведение вдохновляется и регулируется неким мотивом, который он назвал тенденцией актуализации. Он представляет собой «свойственную организму тенденцию развивать свои способности, чтобы сохранять и развивать личность» [5, с. 45].

В контексте теории К. Роджерса тенденция самоактуализации – это процесс реализации человеком на протяжении всей жизни своего потенциала с целью стать полноценно функционирующей личностью. К. Роджерс полагал, что ни один человек не становится самоактуализированным настолько, чтобы отбросить все мотивы [5, с.76].

Помимо этого, работа носит актуальный характер за счёт рассмотрения вопросов возможного развития самоактуализации при помощи коучинга, к которому сейчас всё чаще обращаются люди с целью личностного роста. Соответственно разработка коучинговой программы способствующей самоактуализации личности и повышению уровня её самоотношения, которые впоследствии помогут ещё и снизить уровень личностной тревожности в период среднего возраста в достаточно тревожном современном мире является актуальной задачей.

Теоретическая значимость данного исследования состоит в том, что нами дополнены представления о подходах, направленных на достижение самоактуализации в период среднего возраста; подтверждена эффективность применения программы

сопровождения людей среднего возраста в процессе их самоактуализации; доказана взаимосвязь самоактуализации и самоотношения с уровнем тревожности.

Основные выводы:

1. Самоактуализация личности является ключевым мотивом среднего возраста и влияет на дальнейшее развитие личности. Согласно вышеизложенным теориям, самоактуализация является процессом осознания своих ценностей и потребностей, поиска собственной идентичности и смысла жизни, которые определяют направление собственного развития, и характеризуется актуализацией тех возможностей, которые изначально заложены в человеке от природы.

2. Под потребностями самоактуализации можно обозначить волю, стремление к чему-то большему и желанию понимания смысла своей жизни. Для самоактуализирующейся личности характерно соединение индивида со своим внутренним «Я» (эффективное развитие всех персональных и видовых характеристик), минимизация болезней, неврозов, снижающих изначальный потенциал личности.

3. Основным препятствием к эффективному процессу самоактуализации могут стать особенности развития личности в среднем возрасте. Возможная переоценка системы ценностей и достигнутых результатов, снижение физических качеств (всё что является ведущими характеристиками среднего возраста) – всё это может привести к повышенной тревожности и к недостаточно устойчивой степени отношения к себе, результатом чего может стать развитие кризиса среднего возраста.

4. Тревожность – это склонность человека к переживанию эмоционального состояния, проявляющегося в ожидании неблагоприятного развития событий, которая при этом во многом определяет индивидуальную чувствительность к стрессу. Выделяется два вида: личностная тревожность (базовая относительно устойчивая черта личности, формирующаяся на протяжении всей жизни) и реактивная тревожность (является ответом на различные стрессовые факторы и негативные ситуации).

Тревожность как базовая черта личности во многом определяет индивидуальную чувствительность к стрессу и является по сути защитным механизмом для личности, проявляющимся в так называемых личностной и реактивной (ситуативной) тревожностях. Учитывая среду формирования личностной тревожности у современных людей среднего возраста (детство в непростых 90 х годах) и возможные переживания по поводу возрастных изменений, которые могут усугубляться различными внешними факторами, можно предположить наличие нарушений в данном конструкте, которые могут привести к дезадаптации личности. Чаще всего это проявляется как апатия, тревожность, фрустрация и недовольство собой и своей жизнью. Находясь в этом состоянии, становится практически

невозможно заниматься собственной самоактуализацией и в целом достаточно адекватно оценивать себя и свою жизнь. Помимо этого, самоотношение на фоне этих переживаний и возможного кризиса в рамках среднего возраста проявляется в различных оценочных показателях личности по отношению к себе причём обычно в сравнении с другими, что в принципе противоречит самоактуализации личности как таковой, ведь одной из основных её характеристик является полное понимание и принятие себя.

5. Говоря о самоотношении и его особенностях в среднем возрасте, можно сделать вывод о том, что это достаточно сложный конструкт, который проявляется в различных оценочных показателях личности по отношению к себе. Причем чаще всего на этапе переосмысления жизни используется метод сравнения с другими. Это в принципе противоречит самоактуализации личности как таковой, ведь одной из основных её характеристик является полное понимание и принятие себя.

6. Результат недостаточно эффективной самоактуализации личности и возможного развития кризиса среднего возраста может проявиться в апатии, фрустрации, излишней тревожности и недовольством собой и своей жизнью, что предполагает наличие взаимосвязи между самоактуализацией личности, уровнем её тревожности и самоотношения.

7. С учётом этой взаимосвязи, можно предположить, что выбор пути самоактуализации, которая является ведущим мотивом в среднем возрасте, может повлиять на более конструктивное проживание данного периода. Способствовать этому могут психологические и коучинговые инструменты, рассмотренные в работе. Предложенные методики помогут человеку (клиенту) найти и проявить себя, понять кто он и какие истинные смыслы его жизни, ясно прочувствовать себя без привязки к социальным ролям и сравнения с их идеальными образами.

Основным препятствием к эффективному процессу самоактуализации у людей среднего возраста может стать одноименный кризис. Возможная переоценка системы ценностей и достигнутых результатов, снижение физических качеств – всё что является ведущими характеристиками среднего возраста, могут привести к повышенной тревожности и к недостаточно устойчивому самоотношению.

Данные выводы позволили определить общую гипотезу исследования о том, что самоактуализация, самоотношение и тревожность в среднем возрасте имеют тесные взаимосвязи, что позволило нам сделать вывод о том, что высокий уровень самоактуализации, являясь ведущим мотивом в среднем возрасте, может повлиять на конструктивное проживание данного периода и выход из кризиса, если таковой имеется. Способствовать этому могут психологические и коучинговые инструменты,

рассмотренные в работе и включённые в разработанную в рамках исследования программу сопровождения людей среднего возраста в процессе их самоактуализации.

Программа выстроена с учётом 8 принципов самоактуализации по Маслоу и направлена на позитивные изменения в уровне самоотношения, на понимание своих личностных ценностей и обретения новых смыслов жизни. Результатом должно стать снижение внутреннего конфликта, уровня тревоги и повышение уровня самоактуализации (осознание своих жизненных смыслов и ценностей). Программа рассчитана на 10 групповых занятий и включает в себя 5 блоков по модели S-C-O-R-E.

Актуальность данной программы доказана эмпирическим исследованием и полученными данными. Так низкий уровень самоактуализации в выборке из 60 человек выявлен у 30% респондентов и у 37% выявлена статистическая норма. С высоким уровнем и с реальной самоактуализацией в выборке только 33%.

В исследовании приняли участие 35 женщин (58%) и 25 мужчин (42%) в возрасте 35-45 лет. Средний возраст участников составил 39,3 лет. Большинство из них (52%) не состоят на момент исследования в отношениях. При этом 58% респондентов работают на найме, а 35% респондентов являются самозанятыми или осуществляют предпринимательскую деятельность.

Для людей среднего возраста характерны нарушения в самоактуализации, которые проявляются как в нарушениях в ориентации во времени, так и в нарушениях внутренней опоры на себя.

Выявлен низкий уровень принятия агрессии у 55% респондентов, что говорит о высоком уровне подавления агрессии, что может отрицательно сказываться на их межличностном взаимодействии. Такие показатели свидетельствуют о недостаточной зрелости личности.

У большинства респондентов нарушены представления о природе человека и восприятие целостности мира, что говорит об их недовольстве окружающим.

Практически у половины выборки (48% от выборки) отмечен низкий уровень самоактуализации ценностных ориентаций, что говорит о нарушениях в ценностных ориентациях (ценностях) и в особенностях их реализации в поведении.

Таким образом, для большинства людей среднего возраста отмечены достаточно разнообразные нарушения самоактуализации личности.

По результатам оценки самоотношения определено, что в большинстве своём респонденты имеют нормируемые значения по шкалам, однако выявлено большое количество пограничных состояний. Так 92% респондентов имеют средние показатели внутренней конфликтности. Однако у 25% из них выявлены пограничные оценки с высоким уровнем внутренней конфликтности. Низкий уровень внутренней конфликтности не отмечен ни у

одного из респондентов. Отмечено также отсутствие респондентов с высоким уровнем самопринятия, что в целом доказывает выводы, сделанные нами в ходе теоретического исследования.

На основе корреляционного анализа выявлено достаточно большое количество двухсторонних взаимосвязей между показателями самоактуализации и самоотношения. Самоактуализационные характеристики в большинстве своём имеют прямую взаимосвязь с самоуверенностью и самооценностью (с самоуверенностью взаимосвязи у опоры на себя (шкала поддержки), у ценностных ориентаций, сензитивности, спонтанности, самоуважения и самопринятия, представлений о природе человека и синергии; с самооценностью взаимосвязи у самоуважения и самопринятия, представлений о природе человека). Большое количество обратных взаимосвязей с характеристиками самоактуализации выявлено у показателей «внутренняя конфликтность» и «самообвинение».

Работая с самоотношением по данным показателям, можно добиться более высоких результатов по самоактуализации личности, интегральный показатель которого имеет значимые прямые взаимосвязи с самоуверенностью, самооценностью и самопривязанностью, а также обратные взаимосвязи с внутренней конфликтностью и самообвинением.

Таким образом наше предположение о том, что существует взаимосвязь между самоактуализацией и самоотношением подтверждено.

Подтверждаются также данные о том, что в среднем возрасте возможно развитие некоторых психопатологических состояний и расстройств (тревога, фобии, депрессивноподобные расстройства и т.д.) в связи с повышенным уровнем тревожности. 57% выборки имеют высокий уровень личностной тревожности, а у 18% отмечен ещё и высокий уровень по ситуативной тревожности.

При этом они имеют значимые корреляционные взаимосвязи как с показателями самоактуализации, так и с показателями самоотношения. Обнаружены обратные взаимосвязи между личностной и ситуативной тревожностью со шкалой поддержки, ценностными ориентациями, самоуважением и самопринятием и общим уровнем самоактуализации. С самоотношением они также имеют обратные связи по шкалам саморучководство и самопривязанность и прямые взаимосвязи с внутренней конфликтностью и самообвинением. Помимо этого, личностная тревожность обратно взаимосвязана со шкалой самоактуализации познавательных потребностей и со шкалами замкнутость и самоуверенность в конструкте самоотношения, а ситуативная тревожность имеет обратную взаимосвязь со шкалами спонтанности и креативности.

Таким образом гипотеза о том, что существуют взаимосвязи между самоактуализацией, самоотношением и состоянием тревожности у людей в среднем возрасте полностью подтверждается.

Вторая гипотеза о том, что направленное психологическое сопровождение человека в среднем возрасте обеспечивает большую самоактуализацию личности была проверена экспериментальным путём. Для этого в экспериментальной группе из 30 человек была проведена разработанная в рамках исследования программа сопровождения людей среднего возраста в процессе их самоактуализации. Также из 30 человек была сформирована контрольная группа. На начало эксперимента показатели самоактуализации, самоотношения и тревожности в данных группах статистически не отличались.

После эксперимента в обеих группах была проведена повторная диагностика всех показателей по тем же методикам, что использовались на диагностическом этапе. По результатам сравнительного анализа при помощи критериев U-Манна Уитни и T-Вилкоксона доказано, что в экспериментальной группе после проведения программы психологического сопровождения повысился уровень самоактуализации, снизился уровень тревожности, значительно улучшились показатели самоотношения. Также обнаружено наличие значимых различий по ряду показателей самоактуализации, самоотношению и личностной тревожности после эксперимента между контрольной и экспериментальной группами.

Полученные результаты свидетельствует об эффективности разработанной программы сопровождения людей среднего возраста в процессе их самоактуализации. Следовательно, гипотеза исследования о том, что направленное психологическое сопровождение человека в среднем возрасте обеспечивает большую самоактуализацию личности, также подтвердилась.

Литература:

1. *Маслоу, А.* Мотивация и личность / А. Маслоу. – Москва и др.: Питер, 2013. – 351 с.
2. *Маслоу, А.* По направлению к психологии бытия / А. Маслоу. – М.: Эксмо-Пресс, 2002. – 270 с.
3. *Черепанов, И.В.* История и философия психологической науки: учебное пособие / И. В. Черепанов, С. Е. Ильин, И. Г. Тимошенко. – Новосибирск: Новосибирский государственный технический университет, 2019. – 160 с.
4. *Кордуэлл, М.* Психология. А-Я: Словарь-справочник / М. Кордуэлл. – М.: ФАИР-ПРЕСС, 2000. – 284 с.

5. *Роджерс, К.Р.* Становление человека. Взгляд на психотерапию / К.Р. Роджерс. – М.: Изд. Институт общегуманитарных исследований, 2006. – 258 с.

**ТЕОРЕТИЧЕСКИЕ ОСНОВЫ ИЗУЧЕНИЯ ВЗАИМОСВЯЗИ
СТРЕССОУСТОЙЧИВОСТИ
И АДАПТАЦИОННОГО ПОТЕНЦИАЛА ЛИЧНОСТИ**

В статье рассматривается проблема стрессоустойчивости в профессиональной деятельности курсантов военных образовательных учреждений. Проанализированы взгляды российских и зарубежных учёных, исследовавших феномен стрессоустойчивости, поведение человека в стрессовых ситуациях.

The article states the problem of stress tolerance in the professional activities of cadets of military educational institutions. The views of russian and foreign scientists who studied the phenomenon of stress resistance, human behaviour in stressful situations are analysed.

Ключевые слова: стресс, стрессоустойчивость, поведение, адаптация, тревожность, стресс-фактор, темперамент.

Key words: Stress, stress resistance, behaviour, adaptation, anxiety, stress factor, temperament.

В современном мире человеку необходимо уметь быстро адаптироваться в сложных условиях, быть готовым к выполнению большого объема задач в максимально короткие сроки, безболезненно переключаться с одной задачи на другую в постоянно меняющихся и напряженных условиях. Поэтому, людям военной профессии, необходимо обладать качествами стрессоустойчивости, для ежедневного безопасного нивелирования в сложившихся условиях.

В психологии стрессоустойчивость исследуется как свойство личности, способствующее высокой продуктивности деятельности в экстремальном пространстве. Чаще всего ее изучение строится на выявлении и разграничении внешних и внутренних условий, определении психологических факторов при воздействии различных экстремальных (стрессовых) ситуаций, которые задают определенную степень проявления стрессоустойчивости.

Известно, что проблема стрессоустойчивости и связанные с ней особенности

профессиональной адаптации личности, занимают одно из важных мест в современной психологии. Ее изучением занимались многие отечественные и зарубежные исследователи. В российской психологической науке – это такие учёные, как В.А. Абабков, Л.М. Аболин, В.А. Бодров, Н.Е. Водопьянова, П.Б. Зильберман, О.В. Лозгачева, Л.В. Куликов, Г.Б. Моница, Б.Р. Мандель, М.А. Одинцова и др.

Также известны многие зарубежные исследователи, занимающиеся изучением тем стресса и стрессоустойчивости: У. Кэннон, Р. Лазарус, Г. Селье, С. Хобфолл и др.

Интерес к проблеме развития и формирования стрессоустойчивости курсантов военных образовательных учреждений обусловлен необходимостью решать задачи, связанные с обеспечением успешной деятельности в военной службе, которая часто протекает в непривычных, сложных и непредсказуемых условиях. Чаще всего проблемы возникают у курсантов-первокурсников в период адаптации в новых условиях обучения, и как следствие могут оказать влияние на их процесс обучения и дальнейшую профессиональную жизнь в целом.

Профессиональная деятельность курсантов военных образовательных учреждений протекает, как правило, в напряженных условиях и эффективность такой деятельности определяется не только профессиональными знаниями, умениями и навыками, но и профессионально важными свойствами, к числу которых относится стрессоустойчивость, являющаяся важным основанием в адаптивности личности.

В значительной степени в научной литературе изучена и широко представлена роль физиологических и психологических предпосылок в становлении устойчивости к стрессу. В ряде работ показана возможность целенаправленного формирования стрессоустойчивости путем практического применения методов и приемов произвольной психической саморегуляции. При этом практически без внимания оставлена возможность развития стрессоустойчивости курсантов-первокурсников в процессе адаптации их к новым условиям обучения, целенаправленной психологической коррекции.

В связи с большим количеством психологических теорий, сформулировать универсальное определение стрессоустойчивости невозможно. Трудность в определении возникает в связи с неоднозначностью оценки реакций человека на психологические факторы.

Многие исследователи объясняют это тем, что у субъектов, которые в нормальных условиях отличаются выраженным пессимизмом, чаще демонстрируется высокая тревожность и депрессивные состояния в условиях дистресса.

Подтверждение стресса во многом зависит от типа высшей нервной системы. Более стрессоустойчивыми считаются сангвиники и флегматики, поскольку они обладают

сильным и уравновешенным типом высшей нервной деятельности (ВНД), менее стрессоустойчивыми являются меланхолики, относящиеся к «слабому типу». Холерики со слабой выраженностью процесса торможения ЦНС, а также в силу низкой продолжительности мощных эмоциональных реакций, не доводят организм до стресса.

Н.С. Фонталова утверждала, что некоторыми личностными особенностями, влияющими на характер в стрессовых ситуациях, являются:

- уровень самооценки, где адекватная, позитивная самооценка, а также связанная с ней уверенность в успехе, приводят индивида к снижению деятельности симпатической системы, а негативная самооценка стремится к самообвинению, что усиливает стресс и неуверенность индивида в собственных возможностях;

- факторы социальной среды, представляющие собой условия труда и ближайшее социальное окружение, которое есть вокруг любого индивида;

- уровень чувствительности, который дает способность ощущать или различать внешние раздражители. Чувствительность может быть повышенная и пониженная [16].

Исходя из того, что стресс-фактор носит субъективный характер для каждого отдельно взятого человека, немаловажную роль в проявление стресса играют личностные особенности. Одной из ведущих характеристик личности является стрессоустойчивость. Как отмечает С.А. Анохина, данная характеристика отражает эмоциональную устойчивость человека, способность контролировать собственные эмоции, переносить большие нагрузки и преодолевать эмоциональное возбуждение при выполнении сложной деятельности [1]. А.Л. Рудаков подчёркивает, что устойчивость к стрессу полностью зависит от самого человека, регулируется его жизненной активностью, ощущением важности собственного существования и способностью к психической саморегуляции [14].

М.А. Одинцова связывает стрессоустойчивость со свойством темперамента, то есть с эмоциональной устойчивостью, которая способна преодолевать состояние излишнего эмоционального напряжения при выполнении сложной деятельности человеком [12]. Но такой эффект достигается за счет оптимального использования резервов нервно-психической эмоциональной энергии. Это говорит о том, что тип нервной системы напрямую связан с уровнем стрессоустойчивости.

Успех деятельности в сложных ситуациях может зависеть от знания, опыта, сохранения самоконтроля и способности к реорганизации деятельности. Можно говорить о том, что стрессоустойчивость представляет совокупность личностных качеств, которые определяют индивидуальную устойчивость к стрессу.

По практическим работам Е.А. Дагаевой, к личностным качествам относятся самооценка, уровень субъектного контроля, уровень личностной тревожности и мотивация

к достижениям [6].

Ю.С. Варютина, изучая этапы развития стрессоустойчивости в научной литературе, проследила и отметила следующие наблюдения:

- интерпретация и оценка ситуации: зависят от степени угрозы и количества нагрузки, возможностей адаптационной энергии организма, а также от соотношений требований ситуации и возможностей личности.

- оценка стрессовых изменений в организме: реакции и последствия на стрессовые условия зависят от оценки текущей ситуации.

- адаптационный процесс: с одной стороны, личность имеет возможность выбора реагирования и поведения в стрессовой ситуации, с другой – ее выбор ограничен особенностями этой ситуации. Таким образом, направленность адаптационной активности человека определяется как природой и спецификой стрессорного воздействия, так и резервами организма [3].

Одно из исследований стрессоустойчивости, проведенное группой учёных (Гамзатова Х.К., Рабаданова А.И., Гайдарова Ш.М.) за последние годы, демонстрирует, что профессиональная деятельность оказывает значимое влияние на стрессоустойчивость организма человека. Исследование проводилось на выборке из 75 человек, являющихся представителями пяти разных профессий: спортсмены, преподаватели вузов, работники правоохранительных органов, работники в сфере торговли и школьные учителя. Проводилась оценка стрессоустойчивости, тревожности, памяти и иных физиологических показателей. В результате исследования не были выявлены однозначные физиологические критерии, по которым можно было бы определить стрессоустойчивость у представителей различных профессий. Однако было установлено, что работники в сфере торговли и работники правоохранительных органов больше подвержены стрессу, чему свидетельствовали механизмы их адаптации, которые находились в очень напряженном состоянии. Высокий уровень стрессоустойчивости также был отмечен у спортсменов [5].

Тревожность, согласно Ю.В. Щербатых, является одной из черт личности, влияющих на развитие стресса. Это объясняется тем, что люди, обладающие высокой личностной тревожностью, более интенсивно проявляют чувство тревоги в различных ситуациях. Они обладают низким порогом чувствительности, вследствие чего демонстрируют выраженную стрессовую реакцию при незначительном уровне стрессового воздействия [17].

Другая группа исследователей (Гиссен Л.Д., Спилбергер Ч.Д., Щербатых Ю.В., Смирнова Н.Н.) считала, что тревожность является одним из основных факторов, влияющих на стрессоустойчивость. Исследование Т.М. Масловой, А.В. Покацкой,

проведенное на выборке из 88 студентов, показало, что ситуативная и личностная тревожность влияют на развитие стрессоустойчивости [9].

Под стрессоустойчивостью в современной психологии понимается способность к психической регуляции поведения в сложных условиях, связанных с сильными внешними или внутренними изменениями. Формирование стрессоустойчивости определяет качество профессиональной деятельности и способность к эффективному решению трудовых задач.

Регуляции поведения в сложных условиях, есть ни что иное, как копинг. Психологическое предназначение копинга заключается в том, чтобы адаптировать человека к требованиям ситуации и позволить ему овладеть этой ситуацией, ослабив или смягчив ее. Другими словами, совладание – это динамический процесс, который имеет свою специфику, определяющийся не только ситуацией, но и активностью самой личности, направленной на решение возникших проблем при столкновении со стрессовым событием.

И.А. Новикова, согласно Р. Лазарусу, подтверждает существование пяти основных механизмов копингов или пяти стратегий совладания со стрессовой ситуацией [11]:

- минимизация негативных воздействий обстоятельств, повышение возможностей восстановления;
- терпение, приспособление или регулирование, преобразование жизненных ситуаций;
- поддержание позитивного, положительного «образа Я»; поддержание уверенности в собственных силах;
- поддержание эмоционального равновесия;
- поддержание и сохранение достаточно тесных взаимосвязей с другими людьми.

Эффективность совладающего поведения, как отмечают М. Е. Крошечкина, С.А. Кожеуров и другие исследователи, напрямую зависит от типа копинга [7]. Среди большого спектра поведенческих реакций в ответ на стрессовые ситуации выделяют конструктивные и неконструктивные стратегии.

Эффективно справляться с проблемными ситуациями и трудностями позволяют ресурсы совладающего поведения. К таким ресурсам относятся локус-контроль (интернальный), адекватная самооценка, наличие социальной поддержки, базовые особенности когнитивного и социального развития, которые определяют, что именно человек относит к стрессорам и стрессовым ситуациям, а также внешние ресурсы – уровень жизни, образование, материальная обеспеченность и т.п.

Говоря о стрессоустойчивости, целесообразно выделить понятие Б.Х. Варданяна, который определяет стрессоустойчивость как особенное взаимодействие всех компонентов психики человеческой деятельности, в том числе эмоциональных

составляющих. При этом автор понимает стрессоустойчивость «как свойство личности, обеспечивающее гармоничное отношение между всеми компонентами психической деятельности в эмоциогенной ситуации и, тем самым, содействующее успешному выполнению деятельности» [4].

Следовательно, понятие стресса может быть раскрыто как психофизиологическая реакция, которая является неотъемлемой частью жизни человека. Избежать стресс в условиях современного мира невозможно, и порой, в этом нет необходимости, так как стресс имеет способность к тренировке психики человека и подготовке личности к более трудным ситуациям в будущем.

Анализ различных публикаций по проблеме стрессоустойчивости показывает, что в научном сообществе нет единой точки зрения по части того, что является ресурсом преодоления в стрессе. Наиболее общее трактование ресурсов сводится к поиску и анализу всевозможных средств, которые человек использует для преодоления стрессовых ситуаций. При этом исследователями предлагаются различные модели ресурсов преодоления, а также их классификации.

Н.Е. Водопьянова говорит о том, что ресурсы «обеспечивают общую устойчивость человека к стрессовым ситуациям путем актуализации эмоциональных, мотивационно-волевых, когнитивных и поведенческих конструкторов личности» [2]. При этом перечень конкретных переменных ресурсов, относимых к различным группам, достаточно широк: знания, умения, навыки, способности, опыт, модели конструктивного поведения и т.д.

Поведенческие ресурсы – это модели и стратегии преодолевающего поведения (копинга).

Поведение человека в стрессовой ситуации зависит от многих условий, но, в первую очередь, от психологической подготовки человека, которая включает в себя умение быстрого оценивания обстановки, навыки мгновенной ориентировки в неожиданных обстоятельствах, волевою собранность и решительность, а также опыт поведения в аналогичных ситуациях. Стрессовые ситуации предъявляют повышенные требования к человеку, обуславливают психофизическое, эмоциональное, психологическое и интеллектуальное напряжение.

Таким образом, стрессоустойчивость можно охарактеризовать как способность личности к задействованию внутренних ресурсов для преодоления экстремальной ситуации, а также в качестве наличия потенциала различных структурных функциональных характеристик, которые обеспечивают общую жизнедеятельность, специфические формы поведения, адаптации и реагирования на различные жизненные ситуации.

Список литературы.

1. Анохина, С.А. Стрессоустойчивость как компонент адаптации в ценностной системе личности / С.А. Анохина, А.М. Анохин // Вестник Челябинского государственного педагогического университета. – 2014. – № 1. – С. 35-43.
2. Водопьянова, Н.Е. Психодиагностика стресса / Н.Е. Водопьянова. – СПб.: Питер, 2019. – 338 с.
3. Варютина, Ю. С. Исследование стресса и стрессоустойчивости в зарубежной психологии / Ю. С. Варютина, О. Е. Никуленкова // Материалы VII Международной студенческой научной конференции «Студенческий научный форум». – 2016. – С. 121-134.
4. Варданын, Б. Х. Механизмы саморегуляции эмоциональной устойчивости / Б. Х. Варданын. – М.: Издательство Юрайт, 2014. – С. 242-243.
5. Гамзатова, Х.К. Влияние профессиональной деятельности на стрессоустойчивость организма человека / Х.К. Гамзатова, А.И. Рабаданова, Ш.М. Гайдарова // Международный журнал прикладных и фундаментальных исследований. – 2016. – № 6-2. – С. 247-251.
6. Даровских, К.А. Психологические особенности стрессоустойчивости курсантов / К.А. Даровских, Н.В. Наумова // Вестник Самарской гуманитарной академии. Серия: Психология. – 2015. – № 1 (17). – С. 48-55.
7. Кожеуров, С.А. Стратегии совладающего поведения личности в условиях ответственности и нервно-психических напряжений / С.А. Кожеуров // Проблемы современного педагогического образования. – 2019. – № 62-4. – С. 54-65.
8. Локаткова, О.Н. Социально-психологические факторы адаптации первокурсников в высших и средних учебных заведениях / О.Н. Локаткова // Известия Саратовского университета. Новая серия. Сер. Акмеология образования. Психология развития. – 2012. – № 3. – С. 54-56.
9. Маслова, Т.М. Тревожность личности как фактор развития стрессоустойчивости / Т.М. Маслова, А.В. Покацкая // АНИ: педагогика и психология. – 2019. – № 2 (27). – С. 145.
10. Маренчук, Ю.А. Психологическое состояние личности в экстремальных ситуациях / Ю.А. Маренчук // Актуальные вопросы права и правоприменения : материалы Всерос. научно-практ. конф. – Ставрополь: СФКрУ МВД России, Ч. 2. – 2015. – С. 20-21.
11. Новикова, И.А. Профессиональный стресс и копинг-стратегии в деятельности сотрудников органов внутренних дел И.А. Новикова // материалы Всероссийской научно-практической конференции с международным участием (г. Астрахань, 7-8 октября 2011 г.)

/ под ред. Б. В. Кайгородова, Н. В. Майсак. – Астрахань: Астраханский государственный университет, Издательский дом «Астраханский университет». – 2017. – С. 74-77.

12. Одинцова, М.А. Психология стресса [Электронный ресурс]: учебник и практикум для вузов / М.А. Одинцова, Н.Л. Захарова // ЭБС «Юрайт». – Москва : Издательство Юрайт – 2018. – 299 с.

13. Прудникова, И.И. Взаимосвязь интеллекта и способностей со стратегиями поведения студентов в конфликтах / И.И. Прудникова // Наука – образованию, производству, экономике: материалы XXI (68) Региональной научно-практической конференции преподавателей, научных сотрудников и аспирантов: в 2-х томах. – 2016. – С. 120-121.

14. Рудаков, А.Л. Стресс, стрессоустойчивость и саногенная рефлексия в спорте: монография / А.Л. Рудаков. – Красноярск, 2011. – 190 с.

15. Трошин В.Д. Стресс и стрессогенные расстройства. Диагностика, лечение и профилактика. — М., 2007.

16. Фонталова, Н.С. Стресс в профессиональной деятельности и его психолого-экономические последствия / Н.С. Фонталова // Известия ИГЭА, 2019. – № 3 (77). – С. 179-182.

17. Щербатых, Ю.В. Психология стресса и методы коррекции / Ю.В. Щербатых. – СПб.: Питер, 2018. – 256 с.

Комиссаров Владимир Леонидович
РТУ МИРЭА, Россия, Москва

Аннотация. Статья характеризует феномен «эмоциональной устойчивости» у баскетболистов в соревновательной среде. Баскетбол является видом спортом, в котором спортсмены постоянно подвергаются психологическому воздействию в особенности при выполнении штрафного броска. На баскетболистов при выполнении штрафного броска влияют большое количество внешних и внутренних факторов, именно поэтому при подготовке спортсменов очень важно учитывать их психологическую подготовку и учитывать их индивидуальные особенности. Статья описывает то, что нестабильность выступлений на турнирах связана напрямую с эмоциональной устойчивостью, а именно компонентами ее определяющую. Исследование посвящено изучению эмоциональной устойчивости баскетболистов и параметров необходимых для сохранения стабильности баскетболистов.

Abstract. The article characterizes the phenomenon of "emotional stability" among basketball players in a competitive environment. Basketball is a sport in which athletes are constantly exposed to psychological effects, especially when making a free throw. Basketball players are influenced by a large number of external and internal factors when making a free throw, which is why it is very important to take into account their psychological preparation and take into account their individual characteristics when preparing athletes. The article describes that the instability of performances at tournaments is directly related to mental reliability, namely, components that determine it. The study is devoted to the study of the emotional stability of basketball players and the parameters necessary to maintain the stability of athletes.

Ключевые слова. Эмоциональная устойчивость; психическая надежность; внешние факторы; внутренние факторы; баскетбол; штрафной бросок; психологическая подготовка; студенческий баскетбол; возрастная периодизация.

Эффективность игровой деятельности в баскетболе определяются различными факторами, такими как физическая подготовка, технико-тактическая, психологическая, а также зависит от индивидуальной подготовки, особенностей личности и процессов командного взаимодействия. Необходимо выделить такой показатель результативности, как эффективность выполнения штрафных бросков, поскольку в современном баскетболе часто результат игры зависит от точности выполнения игроком данных вариаций броска.

Штрафной бросок – это бросок, назначаемый судьей, после нарушения правил игроком противоположной команды. Штрафной бросок относительно легкий способ набора очков, как представляется по отношению к игре в целом. Для того, чтобы

выполнение штрафного броска было эффективным, баскетболист должен справляться с различными внешними и внутренними факторами [3].

К числу таких факторов относятся тренированность баскетболистов; масштаб соревнований, результат игры, успех выполнения игроком предыдущих штрафных бросков, результат предыдущей встречи с данной командой, отношение зрителей к игре (шум, отдельные возгласы и т.д.), качество инвентаря.

Л.М. Аболин выделяет основное понятие эмоциональной устойчивости – это способность успешно выполнять сложную и ответственную деятельность в напряженной, эмоциогенной обстановке, без значительного отрицательного влияния последствий на самочувствие, здоровье и дальнейшую работоспособность [1].

Успешность и стабильность соревновательных действий, в том числе и выполнения штрафных бросков, обусловлена успешной подготовкой эмоциональной устойчивости к соревнованиям.

Анализируя влияние эмоциональной устойчивости на результативность штрафных бросков, можно привести примеры отечественных авторов, которые выделяют особенности влияния на штрафной бросок с точки зрения психологической готовности спортсменов.

А.В. Родионов считает, что у спортсменов, которые показывают высокие результаты в самых ответственных соревнованиях чаще всего обнаруживается следующее сочетание: оптимальной мотивации достижения, повышенной эмоциональной устойчивости, высокой работоспособности, длительная концентрация внимания [1].

Так, В. К. Пельменев отмечает, что, как правило, точность бросков в стандартных условиях, например, выполнение штрафных бросков, отличается высокой эффективностью. Однако накопление усталости, примерно через 7-10 минут после начала матча, приводит к значительному снижению точности попаданий с игры. Автор также указывает на то, что проявление умения поражать кольцо соперника в условиях соревновательной деятельности определяет сформированность навыка броска в баскетбол [5].

Согласно В.И Моросановой и О.А. Конопкиной, саморегуляция для баскетболистов является наиболее важным аспектом при повышении эффективности при выполнении штрафных бросков. Под саморегуляцией понимается внутренняя целенаправленная активность человека [6].

Безусловно, каждый спортсмен уникален и его психологическая готовность к соревновательной деятельности также по-своему будет реагировать на те или иные ситуации. Однако, в процессе тренировочной деятельности необходимо создавать ситуации

и внедрять подходы, которые в будущем помогут спортсменам наиболее эффективней выполнять свою спортивную деятельность.

В ходе исследования основная цель заключалась в том, чтобы найти способы повышения эмоциональной устойчивости. И в процессе тренировочной деятельности увеличить эффективность выполнения штрафных бросков.

Прежде чем сформировать рекомендации, направленные на формирование эмоциональной устойчивости, было принято решение провести анализ результативности штрафных бросков у студентов, разделив их на две группы: контрольную и экспериментальную. Далее был проведен подсчет результативных попаданий со штрафной линии на трех тренировках и выведен средний показатель результативных попаданий из 150 бросков.

Таблица 1

Средние показатели результативности штрафных бросков в двух группах до эксперимента

Контрольная группа				Экспериментальная группа			
Первая тренировка	Вторая тренировка	Третья тренировка	σ	Первая тренировка	Вторая тренировка	Третья тренировка	σ
27,5	26,7	27,7	27,3±0,5	26,5	26	27,3	26,6±0,6

Для того, чтобы определить уровень эмоциональной устойчивости спортсменов и в последствии провести анализ между бросками и уровнем эмоциональной устойчивости, с помощью методики В.Э. Мильмана «Психическая надежность» был определен уровень эмоциональной устойчивости, которая является компонентом психической надежности.

Результаты по методике, выявили, что показатели психической надежности в обеих группах находятся на низком уровне, что по интерпретации Мильмана может привести к ухудшению спортивного результата.

Таблица 2

Выраженность параметров психической надежности в контрольной и экспериментальной группах (в процентах)

Экспериментальная группа		Контрольная группа	
Показатель	%	Показатель	%

Соревновательно – эмоциональная устойчивость	33	Соревновательно – эмоциональная устойчивость	42
Эмоционально – мотивационный компонент	42	Эмоционально – мотивационный компонент	58
Стабильность - помехоустойчивость	42	Стабильность - помехоустойчивость	42
Саморегуляция	50	Саморегуляция	34

Большинство параметров психической надежности по данной методике в обеих группах находятся на низком уровне, это может говорить о том, что под влиянием внешних и внутренних факторов психическая надежность способна потерять свои функции и это приведет к снижению эффективности выполнения штрафных бросков в ходе соревновательной деятельности.

Полученные результаты позволяют сформировать мнение о том, что эмоциональная устойчивость и выполнение штрафных бросков между собой связано. Именно поэтому было принято решение создать для баскетболистов педагогические условия и ситуации, которые позволят сформировать эмоциональную устойчивость спортсменов.

Описанные ниже педагогические ситуации были внедрены в тренировочную деятельность баскетболистов.

1. Постановка долгосрочных целей. Победа в чемпионате города, области, региона, страны – это все формирует у спортсменов возможность совершенствования не только своих баскетбольных навыков, но и психологической подготовки. Поэтапное достижение поставленных целей способствует формированию установки на серьезное отношение к спортивной деятельности.

2. Эмоциональность тренировочных занятий. Повышение эмоциональности в процессе тренировочной деятельности и мотивацией к нему со стороны баскетболиста способствует включению в тренировку подвижных игр, введение музыкального фона в отдельные части тренировки, поощрение эмоционального поведения игроков.

3. Развитие традиций в команде. Когда коллектив сплочен и способен поддержать в трудной ситуации, то спортсмен будет чувствовать себя более уверенно. Когда игрок чувствует помощь со стороны команды, то его эмоциональная устойчивость так же находится на высоком уровне. Развитие традиций способствует проведение совместных праздничных мероприятий, организация единого ритуала для команды.

4. Важность включения позитивной ноты в конце тренировочного процесса, чтобы игроки и тренер с удовольствием ожидали следующей тренировки. Если происходит так, что игроки заканчивают тренировку в раздраженном состоянии, то следующее занятие будет проходить в достаточно сложных условиях. Таким образом, необходимо работать над эмоциональной устойчивостью игроков в течении всего тренировочного процесса, создавать необходимые условия для преодоления как внутренних, так и внешних факторов, способствующих ухудшению игровой деятельности.

Рассматриваемые педагогические ситуации позволят баскетболистам студентам повысить уровень эмоциональной устойчивости и психологической подготовки в целом. Эмоциональная устойчивость представляет собой очень динамичный показатель, при формировании которого у спортсменов проявляются качества, необходимые для успешного выполнения тренировочной деятельности, подготовки к соревнованиям и надежного выступления в них. Именно поэтому очень важно оценивать уровень эмоциональной устойчивости и психической надежности на протяжении всего спортивного сезона, это позволит скорректировать педагогическую программу для баскетболистов.

Список используемой литературы

1. Аболин, Л. М. Психологические механизмы эмоциональной устойчивости человека. Под ред. В.В. Давыдова – Казань: 1987. – 262 с.
2. Багадирова, С. К. Материалы к курсу «Спортивная психология»: учебное пособие / Багадирова, С. К. – Майкоп: Изд-во «Магарин О. Г.», 2014. – 243 с.
3. Вуден, Д. Современный баскетбол / Пер. с англ. и предисл. Яхонотова, Е. Р. – М.: Физкультура и спорт, 1987. – 254 с.
4. Мильман, В. Э. «Психическая надежность спортсменов» / В.Л.Марищук, Ю. М. Блудов, В.А. Плахтиенко, Л. К. Серова // «Методики психодиагностики в спорте». – М.: Просвещение, 1990. – 123-125 с.
5. Моросанова, В. И., Бондаренко И.Н. Диагностика саморегуляции человека. – М.: Когито – Центр, 2015. - 304 с.
6. Пельменев, В. К. Методика совершенствования точности бросков у баскетболистов: Учебное пособие / Калининград. – Калинингр. ун-т, 2000. - 162 с.

*Нещадим Дмитрий Владимирович, доцент кафедры психологии, педагогики и
правоведения, Новосибирский государственный университет экономики и управления, г.*

Новосибирск

*Кехтер Анастасия Станиславовна, магистрант, Новосибирский
государственный университет экономики и управления, г. Новосибирск*

ЭМОЦИОНАЛЬНО-ЛИЧНОСТНЫЕ ОСОБЕННОСТИ ЖЕНЩИН ИМЕЮЩИХ ИЗБЫТОЧНЫЙ ВЕС

Аннотация: Несомненно, что сегодня ожирение является серьезной опасностью для здоровья, как отдельных групп населения, особенно женщин, так и всего современного общества в целом. Причем, наличие избыточного веса не только способствует развитию сопутствующих заболеваний, но и оказывается глубоко связано с эмоционально-личностными особенностями человека. В последние годы, когда как западными, так и отечественными исследователями было уделено значительное внимание связи между избыточным весом и особенностями личности, выяснялось что особенно ярко они проявляются у женщин. Данная статья как раз и направлена на прояснения вопроса: каковы эмоционально-личностные особенности женщин имеющих избыточный вес.

Abstract: There is no doubt that today obesity is a serious danger to the health of both individual groups of the population, especially women, and the entire modern society as a whole. Moreover, the presence of excess weight not only contributes to the development of concomitant diseases, but also turns out to be deeply connected with the emotional and personal characteristics of a person. In recent years, when both Western and domestic researchers have paid considerable attention to the relationship between overweight and personality traits, it turned out that they are especially pronounced in women. This article is aimed at clarifying the question: what are the emotional and personal characteristics of overweight women.

Ключевые слова: избыточный вес, ожирение, эмоционально-личностные особенности, женщины, стресс, беспокойство.

Keywords: overweight, obesity, emotional and personal characteristics, women, stress, anxiety.

Избыточный вес является результатом сложного взаимодействия ряда факторов связанных с генетикой, преобладающим типом питания, экологическим окружением, а так же психологическими и личностными чертами. Уже в течении нескольких десятилетий исследователи настойчиво доказывают, что имеется связь между личностными особенностями человека и испытываемыми им проблемами со здоровьем, свидетельствуя

о наличии взаимосвязи между определенной эмоционально-личностной сферой и повышенным риском хронических заболеваний и смертности. Причем, в последние годы появляется все больше свидетельств, что некоторые эмоционально-личностные характеристики и особенно у женщин, по-видимому, повышают риск набора веса и развития ожирения.

И здесь мы сталкиваемся с двумя сторонами одной медали. С одной стороны, несколько аспектов психологического функционирования личности, таких как депрессивные симптомы, тревога и связанные с ними соматические проявления оказывают явно негативное влияние на склонность к набору веса. С другой стороны, можно лишь согласиться с Ю.Л. Савчиковой, что «Являясь проблемой, которую трудно скрыть от окружающих, избыточная масса приводит к значительному психологическому риску, обусловленному существующими в обществе негативными установками по отношению к полным» [3, с. 83]. Так что, еще в Советском Союзе Е.С. Креславский, изучая отношение лиц с избыточной массой к собственной наружности и здоровью, отметил у больных, чрезвычайно озабоченных своей наружностью, тревожно-депрессивное состояние, в то время как состояние больных, в большей степени обеспокоенных по поводу своего здоровья (связанного избыточным весом), оценивалось как тревожно-ипохондрическое [2, с. 114].

Довольно типичным инструментом для понимания эмоционально-личностные особенностей женщин имеющих избыточный вес стал пятифакторный личностный опросник (так же известный как тест Большая пятерка или NEO), разработанный американскими психологами Р. МакКрае и П. Коста в середине 80-х годов XX века [1, с. 8]. Он базируется на противопоставлении личностных особенностей для пяти факторов: Экстраверсия, или насколько нам нужен контакт с другими людьми; Нейротизм, или насколько легко поддаются влиянию наши эмоции; Открытость опыту, или насколько сильно мы желаем новизны, Добросовестность, или насколько мы способны следовать правилам, Доброжелательность, насколько мы способны прийти к согласию и насколько нам нужно, чтобы чувствовать себя любимым и нужным.

Уже исследование проведенные в начале XXI века в Канаде, сотрудниками Университете Лавалья, показало, что из всех этих фактов только добросовестность была положительно связана с отсутствием набора веса у женщин. В противоположность этому более высокий уровень нейротизма был идентифицирован как значимый предиктор более высоких показателей восприимчивости к голоду [9, р. 294].

В последствии эти выводы были подтверждены и расширены другими учеными. Так, сразу несколько групп исследователей продемонстрировали, что импульсивные черты

личности (противоположные самоконтролю добросовестности) способствуют развитию ожирения. Так импульсивность играет свою роль для увеличения потребления пищи у людей, страдающих ожирением, и проявляется более выражено у лиц характеризующихся регулярной склонностью к перееданию [10, р. 478]. В другом случае повышенная импульсивность оказала влияние на повышение потребления пищи и жировые отложения у молодых женщин [8, р. 352]. При этом ряд недавних научных работ продемонстрировали, что избыточность веса было в значительной степени связано с большим нейротизмом и меньшей экстраверсией среди женщин [6].

Весьма крупное исследование было проведено Швейцарским федеральным технологическим институтом в котором приняло участие почти тысяча человек. Оно продемонстрировало, что нейротизм, добросовестность и экстраверсия значительно и непосредственно влияли на стиль питания и косвенно указывали на выбор продуктов питания. Например, добросовестность в основном способствовала потреблению фруктов, ведя к ограничениям в питании, и предотвращала потребление жирного и мяса, уменьшая тягу к «вредными» продуктами. Нейротизм же наоборот способствовал потреблению высококалорийной, сладкой и соленой пищи, провоцируя развитие контррегулятивного эмоционального питания. Наконец, и экстраверсия способствовала потреблению сладкого и соленого, мяса и безалкогольных напитков, но лишь при общении с друзьями и знакомыми [7, р. 128].

А вот в недавнем отечественном исследовании было показано, что люди с избыточной массой тела более интровертированы, склонны к привязанности к другим и импульсивны. Причем, достоверность полученных различий определялась и с помощью пятифакторного личностного опросника МакКрае-Коста и критерия Стьюдента. Наиболее значимые различия между группой испытуемых с нормальным весом и ожирением обнаружены по шкалам «привязанность-обособленность» и «самоконтроль-импульсивность» [5, с. 34]. Кроме того, в ходе этого исследования, в котором принимали участие как женщины, так и мужчины, выясняется, что среди личностно-эмоциональных особенностей, именно у женщин с избыточным весом, выделяется преобладание негативного отношения к себе, негативных эмоциональных состояний, страхов, неудовлетворенности различными сферами жизнедеятельности, причем в более зрелом возрасте происходит нарастание данных особенностей.

Особо следует подчеркнуть, наличие эффекта «самозакаливающейся эмоциональной пружины» в случае наличия у женщин лишнего веса (и тем более его последовательного возрастания). Это подтверждают и результаты работы кафедрой психиатрии, психотерапии и наркологии Новокузнецкого государственного института

усовершенствования врачей, в ходе которой было обследовано 304 женщины с экзогенно-конституциональным ожирением, ассоциированным с расстройством пищевого поведения, в возрасте 20-60 лет. При этом особо выделялось эмоциогенное пищевое поведение, когда человек принимает пищу не потому, что голоден, а потому, что беспокоен, тревожен, раздражен, у него плохое настроение, он удручен, подавлен, обижен и т.д., которое оказалось преобладающим у женщин имеющих ожирение второй-третьей степени [4, с. 44].

А ведь и само ожирение является сильным стрессогенным фактором, порождающим ощущение тревожности. И результаты дисперсионного анализа преобразований выровненного ранга (ART) показали, что пациенты с избыточным весом и ожирением сообщили о более высоких баллах по соматическим жалобам, депрессии и пограничным признакам, чем в контрольной группе. Причем женщины сообщили о более высоких показателях по физиологическим (субшкала депрессии) и аффективной нестабильности (субшкала пограничных особенностей)[6].

Таким образом, межиндивидуальные различия в восприимчивости к избыточному весу зависят также от эмоционально-психологической сферы, и на вес могут влиять также особенности личности, то есть индивидуальные модели поведения, мышления и чувств. Уже сейчас это явно установлено для личностных черт выявляемых в рамках теста Большая пятерка. На сегодняшний день было проведено несколько перекрестных исследований, показывающих довольно близкие результаты. И если добросовестность (а она прямо отражает способность к самоконтролю), как правило, связана с более здоровым образом жизни и контролем собственного веса, то высокий нейротизм, а так же импульсивность, как правило, взаимоувязанны с более высоким избыточным весом и риском «плохого» питания. Правда, сопряженность между другими чертами личности и избыточным весом менее ясна, хотя и она постепенно проявляется. А в целом, эмоционально-психологически, женщины с избыточным весом, нередко оказываются в «плёну» стресса, тревожности, депрессии и эмоциональной нестабильности, что в свою очередь требует повышенного внимания со стороны специалистов-психологов и медиков к этой проблеме.

Список литературы

1. Калугин А.Ю, Щебетенко С.А., Мишкевич А.М., Сото Кр.Дж, Джон Ол.П. Психометрика русскоязычной версии big five inventory-2 // Психология. Журнал ВШЭ. 2021. №1. - С. 7-33.
2. Креславский Е.С. Избыточная масса тела и образ физического Я // Вопросы психологии. 1987. № 2. - С. 113-117.

3. Савчикова Ю.Л. Личностные особенности женщин с избыточной массой тела // Международный медицинский журнал. 2004. № 3. - С. 83-87.
4. Салмина-Хвостова О.И., Салмина И.С. Психологические особенности женщин при расстройствах пищевого поведения, ассоциированного с ожирением // Российский психиатрический журнал. 2010. №2. - С. 42-48.
5. Фонталова Н.С., Шишкина А.О., Фонталов Р.Н. Социально-психологические особенности людей с различной степенью избыточной массы тела // Baikal Research Journal. 2017. Т. 8. №1. - С. 28-39.
6. Buratta L., Pazzagli C., Delvecchio E., Cenci G., Germani A., Mazzeschi C. Personality Features in Obesity. // Frontiers in Psychology. 2021. Vol. 11. - S. 530425.
7. Keller C., Siegrist M. Does personality influence eating styles and food choices? Direct and indirect effects. // Appetite. 2015. Vol. 84. - pp. 128-138.
8. Meule A., Platte P. Facets of impulsivity interactively predict body fat and binge eating in young women. // Appetite. 2015. Vol. 87. - pp. 352-357.
9. Provencher Véronique, Bégin Catherine, Girouard Marie-Pierre, Tremblay Angelo, Boivin Sonia, Lemieux Simone. Personality traits in overweight and obese women: Associations with BMI and eating behaviors. // Eating behaviors. 2008. Vol. 9. Iss. 3. - pp. 294-302.
10. Schag K., Schönleber J., Teufel M., Zipfel S., Giel, K.E. Food-related impulsivity in obesity and Binge Eating Disorder – a systematic review. // Obesity Reviews. 2013. Vol. 14. - pp. 477-495.

СУИЦИДАЛЬНОЕ ПОВЕДЕНИЕ ПОДРОСТКОВ

Аннотация. В статье представлено исследование суицидального поведения как подростковой девиации. Показаны статистически значимые показатели суицидальных попыток среди молодежи.

The article presents a study of suicidal behavior as a teenage deviation. Statistically significant indicators of suicide attempts among young people are shown.

Ключевые слова: суицид, суицидальное поведение, суицидальные мысли, самоубийство, подросток.

Keywords: suicide, suicidal behavior, suicidal thoughts, teenager.

Девиация как таковая -это обширный феномен, который включает в себя достаточно большие аспекты поведения, например, агрессивное поведение, зависимое поведение, суицидальное поведение. Суицидальное поведение возникает в результате аутоагрессии, то есть, направленность агрессии на себя.

По данным ВОЗ ежегодно 800 000 человек лишают себя жизни. Значительно больше людей совершают попытки самоубийства. Поскольку в официальную статистику попадают только явные акты самоубийства, реальные данные превышают официальную статистику в 2-4 раза. Порядка 20 000 000 человек ежегодно совершают неудачные попытки суицида. Среди выживших высочайший процент тех, кто наносит непоправимый вред своему здоровью. Число законченных самоубийств, среди мужчин, в среднем, в 4 раза больше, чем женщин, однако, этот показатель может сильно различаться в разных странах.



Рис.1 Возрастные коэффициенты смертности от самоубийств на 100 тыс. населения соответствующего пола и возраста, Россия, по данным Росстата за 2020 г.

Согласно статистике ВОЗ от 2021 года Россия находится на 12 месте в рейтинге стран мира по уровню самоубийств. За последние 20 лет в России совершили суицид 820 000 человек. В 2018 году уровень самоубийств в России по данным ВОЗ составлял менее 20 человек на 100 000 населения, сейчас этот уровень вырос до 21 человека на 100 000 населения. Более трети самоубийств в России совершают дети и подростки.

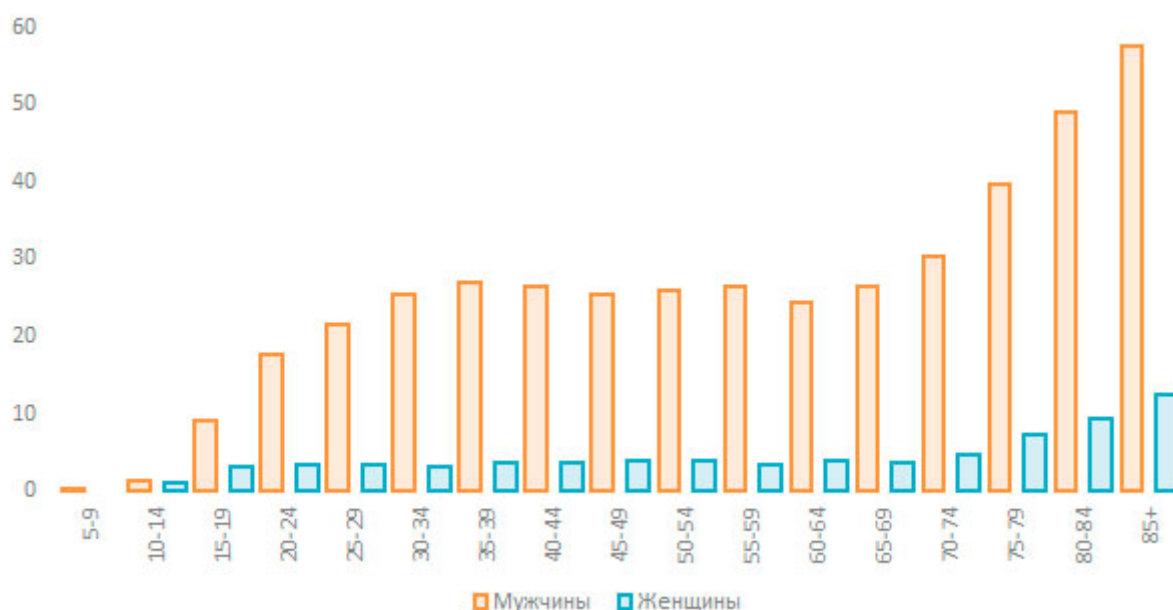

Рис.2 Карта мира по уровню суицида на 100 тыс. населения по данным ВОЗ на 2019 год.

Отметим, что сведения о самоубийствах появляются одновременно со сведениями о возникновении человеческой цивилизации. Жан Поль Сартр рассматривал отличие человека от животного в том, что человек может покончить жизнь самоубийством. Суицид можно рассматривать как деструктивный метод решения внутреннего кризиса в условиях некоторого конфликта. Впервые термин был введен 1641 году английским писателем, врачом и философом сэром Томасом Брауном в книге «Религия врача». Это слово образуется от латинского словосочетания «убивать себя». В русском языке самостоятельный термин «самоубийство» появился в 1704 году, был составлен наставником славяно-греко-латинской школы, редактором первой русской газеты и директором московской типографии Федором Поликарповичем Орловым. Суицид - это умышленное лишение себя жизни.

Суицидальная попытка это целенаправленное оперирование средствами лишения себя жизни, которое не закончилось смертью. Попытка может быть как обратимой, так и необратимой.

Пассивные суицидальные мысли характеризуются представлениями, фантазиями на тему своей смерти, но не на тему лишения себя жизни как самопроизвольного действия. Например, пассивные суицидальные мысли могут быть выражены как такими фразами: «уснуть и не проснуться», «хорошо бы умереть», как и такими: «я бы хотел(-а) вернуться в день, когда познакомились мои родители и не дать им этого сделать».

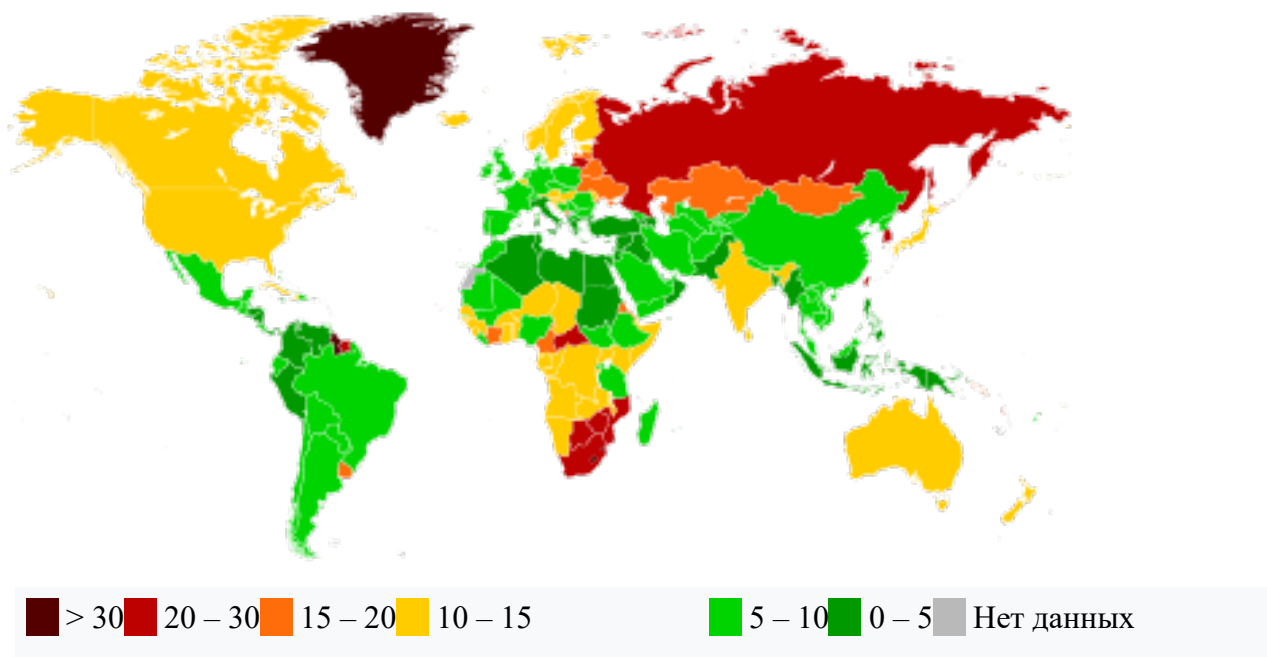
Суицидальные замыслы – это более активная форма проявления суицидальности, тенденция к самоубийству нарастает в форме разработки плана, то есть, продумывается способ, время и место суицида.

Суицидальные намерения характеризуются тем, что к замыслу присоединяется волевой компонент, то есть, решение, готовность к переходу уже во внешнее поведение.

Пресуицид

Период от возникновения суицидальных мыслей до попыток их реализации называется пресуицидом. Пресуицид разделяют на острый и хронический. Острым пресуицидом называют период, длительность которого исчисляется минутами. К хроническому пресуициду относят подобный период, длящийся месяцами.

Пресуицид имеет 2 фазы.

- 1) Преддиспозиционная фаза. Характеризуется высокой активностью человека по выходу из кризисной ситуации. Это период поиска точки опоры. Эта активность еще не сопровождается суицидальными действиями. По мере исчерпывания вариантов разрешения кризисной ситуации порождается мысль о ее неразрешимости, которая выражается в таких формулировках как «устал(-а) от такой жизни», «когда же все это закончится», «все достало» т.д. Иными словами, в этой фазе еще нет четкой установки о смерти, но уже имеется явное отрицание жизни. Важно обозначить, что подобные суицидальные формы бывают свойственны всем людям в тех или иных ситуациях. Как правило, на данной фазе мысли о самоубийстве блокируются внутренними психологическими механизмами защиты.
- 2) Суицидальная фаза. Начинается после дальнейшего углубления в дезадаптацию, если потенциальный суицидant не нашел выхода из сложившейся кризисной ситуации и не получил соответствующей помощи. На этой фазе возникают пассивные суицидальные мысли, которые выражают внутреннюю

готовность человека к саморазрушению. Из этого вытекает третья фаза, которая обычно не разделяют со второй. Характеризуется осознанным желанием умереть, присутствует наличие суицидальных замыслов и намерений. На этом этапе необходимо вмешательство специалистов.

Также суицид можно охарактеризовать как динамический процесс, который состоит из 3 этапов.

1) Этап суицидальных тенденций. Суицидальные тенденции являются прямыми или косвенными признаками, которые свидетельствуют о снижении ценности собственной жизни, утрате смысла или нежелании жить. На данном этапе осуществляется превенция суицида, то есть, его предотвращение на основании признаков суицидальных намерений. Суицидальная превенция включает в себя идентификацию группы риска, повышение качества диагностики, лечение и реабилитация суицидальных пациентов.

2) Этап суицидальных действий. Начинается, когда суицидальные тенденции переходят в конкретные поступки. На данном этапе осуществляется процедура психологической интервенции, то есть, процесс вмешательства непосредственно в действия с целью предотвращения суицида.

3) Этап постсуицидального кризиса. Имеет место быть в случае незавершенной попытки самоубийства. Продолжается от момента попытки суицида до полного исчезновения суицидальных тенденций. Данный этап охватывает состояние психического кризиса суициданта. Здесь осуществляется поственция, то есть, система мер, направленных на преодоление психического кризиса, и вторичная превенция.

Типология суицидов Э. Дюркгейма.

- 1) Альтруистический суицид. Совершается ради других людей или во имя высоких целей, из чувства долга.
- 2) Фаталистический суицид. Имеет место среди личных трагедий.
- 3) Эгоистический суицид. Уход от неблагоприятных ситуаций, конфликтов, неприемлемых требований и тд.
- 4) Аномический суицид. Происходит в результате глубоких разногласий между индивидом и социумом. Выражается протест к жизни в целом.

Позже Э.Дюркгейм ввел еще два понятия:

- 1) Аффективное суицидальное поведение. Характеризуется дезорганизацией и сужением сознания, то есть, туннельное видение. К подобному поведению склонны импульсивные, эмоционально неустойчивые люди.

2) Иммунологическое суицидальное поведение. Этот вид поведения напрямую относится к детям, которые переживают проблемы родителей, например, насилие в семье, развод родителей, тяжелые болезни, потеря работы и т.д.

Особенности суицидального поведения у детей и подростков

Рассматривая суицидальное поведение детей, необходимо учитывать, что понятие смерти как категории прекращения жизни у них, как правило, не сформировано. Таким образом, суициды ребенка и взрослого человека принципиально различны. До 3-х лет ребенок еще не имеет границ, отделяющих его от окружающего мира, не различает мертвое и живое. У него нет представлений о времени, о будущем, а значит, и о смерти. Если в течение первых лет жизни ему приходится сталкиваться с феноменом смерти, то, возникающие, в связи с этим представления и эмоции, лишь отражают реакции на смерть значимых для него людей, особенно матери. Суициды в этом возрасте встречаются крайне редко. У дошкольников некоторые представления о смерти уже, как правило, сформированы. Однако при этом они часто считают смерть уделом исключительно стариков, не допуская мысли о возможности прекращения собственной жизни. Кроме того, у большинства детей этого возраста нет понимания необратимости смерти. У школьников уже отмечается четкое разграничение понятий жизни и смерти, хотя смерть еще продолжает оцениваться ими как временное явление. При этом у многих все же присутствует страх умереть, чаще – страх смерти родителей. Причинами суицидов у детей 7-10 лет чаще всего являются развод родителей, смерть близкого человека, животного и всё чаще – наркозависимость. Нарастающая социальная дезадаптация, одиночество, нравственные и физические страдания, отсутствие перспективы порождают тревогу, агрессию, аутоагрессию, нередко выражающиеся в суицидальном поведении.

Подросткам свойственны размышления о жизни и смерти, повышенный интерес к этим темам, что и находит свое отражение в молодежной субкультуре. Тема смерти является особенно привлекательной, нередко она приобретает для юношей и девушек даже ореол таинственной романтичности. Большинство авторов отмечает, что суицидальное поведение у детей до 13 лет – явление относительно редкое, но с 14-15-летнего возраста суицидальная активность резко возрастает, достигая максимума в 16-19 лет. По мнению ряда авторов, суицидальное поведение в детском возрасте очень редко бывает связано с психическими заболеваниями, в подавляющем большинстве случаев это

ситуационно-личностные реакции, в первую очередь реакция оппозиции. У подростков же роль психических расстройств (депрессивное состояние и др.) в происхождении суицидального поведения несколько возрастает. Существует и противоположное мнение, согласно которому, в детском возрасте по сравнению с подростковым, суицидальное поведение носит более серьезный характер.



Рис.3 Распределение случаев суицидального поведения подростков в зависимости от состояния психического здоровья, исследование СПб ГКУЗ «Центр восстановительного лечения «Детская психиатрия» им. С.С. Мнухина» 2021г.

На данной диаграмме представлены четыре группы подростков:

1. Условно здоровые дети, то есть, те, у кого при обследовании не было выявлено психического заболевания;
2. Дети, страдающие психическими расстройствами, связанными со стрессом;
3. Дети, имеющие расстройства эмоций и поведения.
4. Дети, имеющие биологически обусловленные психические расстройства.

Согласно исследованию, большинство суицидальных попыток совершают дети, находящиеся в стрессовой ситуации только на втором месте находятся дети и подростки, страдающие тяжелыми психическими заболеваниями. Стоит обратить внимание, что среди детей, которые намеревались совершить суицидальную попытку, есть 8% психически здоровых детей. Однако, среди тех детей, которые совершили попытку суицида и выжили, психические расстройства всегда выявлялись.

Выводы

Таким образом, в условиях динамически меняющегося социума в связи с растущим отчуждением и социальной дезадаптацией растет риск суицидального поведения, особенно в подростковой среде. Суицидальные попытки – это специфическая трансформация детской травмы, они выступают как следствие переживаемого микросоциального конфликта, часто в семье, для которого характерно проявление широкой гаммы переживаний. На данный момент существует множество центров оказания помощи подросткам, находящимся в кризисном состоянии. Очень важную роль в профилактике психических расстройств, связанных со стрессом, играет детский телефон доверия, который представляет собой экстренную психологическую помощь в случае острого кризиса и стресса. В целях снижения уровня подросткового суицида, следует доносить подросткам о наличии подобных служб, гарантирующих полную анонимность обращения.

Заключение

Суицидальное поведение является суммарным результатом психотравмирующих обстоятельств жизни детей и подростков, деструктивных способов реагирования на них, поэтому суицидальный риск может быть диагностирован по параметрам дезадаптации и по наличию не только непосредственных показателей, но и эмоциональных нарушений в личности, подростковых акцентуаций, переживаний и конфликтов в значимой сфере. Главным объектом фрустрации (психической травматизации) в детстве являются девиантные детско-родительские отношения. Очередное психотравмирующее воздействие как пусковой момент порождает непреодолимое желание разрушить непереносимые субъективные эмоциональные переживания уничтожением себя. Индикаторами в диагностике антисуицидального поведения выступают стабильность внутреннего мира подростков, адаптация и умение противостоять ситуациям кризиса и трудным ситуациям, осуществляя правильный экзистенциальный выбор, направленный не на саморазрушение, а на жизнь. Самоубийство воспринимается частью подростков как более желательный способ преодолевающего поведения, чем другие, конструктивные формы. Диагностика и оценка суицидального риска и намерений является базовым профессиональным навыком специалистов социальной сферы.

Литература

1. Э. Дюркгейм «Самоубийство» 1897 г.
2. Я.И. Гилинский, И. Гурвич, М.Русакова, Ю.Симпура, Р.Хлопушин «Девиантность подростков, теория, методология, эмпирическая реальность» Учебно-научное издание. - СПб.:Медицинская пресса 2001г.
3. Я. И. Гилинский, П.И. Юнацкевич. «Плюс минус жизнь». – М.: Молодая Гвардия, 1990
4. <https://www.who.int/ru/news-room/fact-sheets/detail/suicide>

5. <https://gtmarket.ru/ratings/global-suicide-ranking>
6. <http://www.demoscope.ru/weekly/2021/0911/suicide.php>
7. Хиллман Джеймс «Самоубийство и душа»/ Пер. с англ. – М.: «Когнито-Центр», 2004. – 272с. (Юнгианская психология)
8. Ефремов В. С. Е92 Основы суицидологии. - СПб.: «Издательство «Диалект», 2004. - 480 с: ил.

Шушарин Анатолий Юрьевич

МСМК . Тренер Высшей квалификационной категории .

4х кратный чемпион РФ. 3х кратный чемпион Европы . 6ти кратный чемпион Мира .

Тренер по Армрестлингу лиц с ОВЗ , МАУ ДО СШ №3 г Тюмень

ВЛИЯНИЕ ЗАНЯТИЙ СИЛОВЫМИ УПРАЖНЕНИЯМИ НА ПСИХОЛОГИЧЕСКОЕ СОСТОЯНИЕ ИНВАЛИДОВ

Аннотация. В статье рассмотрено влияние силовой подготовки в процессе занятий армрестлингом на формирование уверенности в себе спортсменов-инвалидов с поражением нижних конечностей.

Annotation. The article considers the influence of strength training in the process of arm wrestling on the formation of self-confidence in disabled athletes with lower limb damage.

Ключевые слова. Силовые качества, армрестлинг лиц с поражением опорно-двигательного аппарата, психологическая подготовка, уверенность в себе.

Keywords. Power qualities, arm-wrestling of persons with lesions of the musculoskeletal system, psychological preparation, self-confidence.

Актуальность. Для людей с нарушениями опорно-двигательного аппарата зачастую достаточно сложно бывает поверить в свои силы и возможности, а именно этими признаками Р.С. Немов характеризует состояние уверенности [2, с. 304]. Психическое же восприятие состояния ограниченных возможностей рассматривается инвалидом как субъективная оценка своего настроения (радость, опустошенность, спокойствие и т.п.).

Значительное положительное влияние физкультурных и спортивных занятий на физическую, психологическую, эмоциональную, интеллектуальную составляющие человека является неоспоримым. В процессе занятий армрестлингом инвалиды с поражением нижних конечностей получают полноценную физическую реабилитацию, а также имеют дополнительную возможность адаптироваться в нормальной социальной среде, преодолевают те психологические барьеры, которые препятствуют их ощущению полноценной жизни. Кроме того, занимаясь спортом, они имеют возможность вносить свой вклад в социальное развитие общества.

Обсуждение. Проводимые исследования [3, с. 605] говорят о том, что имеются различия в оценке психического восприятия окружающей действительности между инвалидами, систематически занимающимися спортом и имеющими определенный уровень развития силовых качеств, и инвалидами-неспортсменами.

Инвалиды, не занимающиеся спортом и не обладающие достаточным уровнем развития физических качеств, часто говорят об ощущении опустошенности, разочарования, раздражительности. В то же время для более чем 80 % инвалидов-спортсменов характерно состояние удовлетворённости, уверенности в себе, спокойствия. А около 40 % инвалидов-спортсменов отмечают регулярное ощущение уверенности в своих силах и независимости от посторонней помощи [3, с. 606].

Причинами выбора физкультурных и спортивных занятий для инвалидов могут быть интерес к творчеству, потребность в физическом и эстетическом удовольствии от занятий, стремление к физическому самосовершенствованию, стремление к признанию общества, желание заботиться о здоровье, быть лидером и т.д. [1, с. 110].

Одной из дисциплин армрестлинга является дисциплина ПОДА, в которой соревнуются спортсмены с поражением нижних конечностей в четырех различных классах. Спортивная подготовка спортсменов ПОДА включает физическую, техническую, тактическую, психологическую подготовку.

Основным физическим качеством, влияющим на результативность в армрестлинге, является сила, на развитие которой отводится значительное количество тренировочного времени. Однако, в процессе силовых тренировок спортсмены не только совершенствуют физические качества. Так как достижение высоких результатов в армрестлинге связано с достаточно серьезными нагрузками по объему и интенсивности, тренировки требуют от спортсменов проявления таких личностных качеств, как воля, упорство, целеустремленность. Осознавая свои способности к преодолению сложностей тренировочного процесса, спортсмены-инвалиды получают чувство уверенности в своих силах, приобретают психологическую устойчивость.

В ходе психологической подготовки происходит формирование личности спортсмена, создаются межличностные отношения в группе, происходит развитие спортивного интеллекта, психологических функций и психомоторных качеств. Психологическая подготовленность спортсмена характеризуется наличием устойчивого интереса к регулярным занятиям и установкой на тренировочную деятельность. Подготовленный спортсмен имеет сформированные волевые качества, он эмоционально устойчив, способен эффективно коммуницировать с окружающими [4, с. 148].

Заключение. Спорт инвалидов становится все более популярным, так как, помимо влияния на физическую составляющую, является и фактором психологического переключения, предлагающего дополнительную мотивации для инвалидов, их возвращение в общество, демонстрацию признания их в качестве равноправных граждан.

Постоянное выполнение физических упражнений силового характера оказывает положительное влияние на здоровье инвалидов, их уровень тренированности и развития физических качеств. В процессе систематических занятий армрестлингом у инвалида формируется позитивное эмоциональное самочувствие, следствием которого является развитие уверенности в себе, своих силах и выстраивание конструктивных взаимоотношений с различными категориями людей.

Силовая подготовка в армрестлинге требует от занимающихся проявления своих максимальных возможностей. Постоянно тренируясь, преодолевая свои физические слабости, спортсмены-инвалиды приобретают необходимые психологические качества, развивают уверенность в себе.

Список литературы

1. Бушенева, И.С. Физическая культура и спорт как средство повышения уровня и качества жизни инвалидов / И.С. Бушенева, И.В. Еремин, В.В. Савченко // *Фундаментальные исследования*. – 2016. – № 8-1. – С. 107-111.
2. Немов, Р.С. Психологический словарь / Р. С. Немов. – М. : Гуманитар. Изд. Центр ВЛАДОС, – 2007. – 560 с.
3. Сунагатова, Л. В. Влияние адаптивного спорта на социальную адаптацию инвалидов / Л. В. Сунагатова, У. А. Марченкова. – Текст : непосредственный // *Молодой ученый*. – 2012. – № 12 (47). – С. 603-607.
4. Царик, А.В. Физическая реабилитация и спорт инвалидов: нормативные правовые документы, механизмы реализации, практический опыт, рекомендации / А.В. Царик. – М. : Советский спорта. – 2003. – 573 с.

Фоменко Диана Васильевна
Тольяттинский Государственный Университет,
Студентка 2 курса магистратуры,
направление - Психология Здоровья.

ОТНОШЕНИЕ МУЖЧИН И ЖЕНЩИН К ЦЕННОСТИ «СОБСТВЕННОЕ ЗДОРОВЬЕ»

Цель данной работы - изучить гендерные различия в отношении к здоровью. Представлены наиболее распространенные научные точки зрения, связанные с гендерными различиями в здоровье мужчин и женщин. Определено понятие «гендер». Показана важность социологических исследований здоровья и здорового образа жизни.

Ключевые слова: здоровье; образ жизни; гендер.

Вопрос о здоровье человека – один из самых сложных в современной науке.

Специфика решения проблем, связанных со здоровьем человека, была определена очень глубоко. В этом контексте многие исследователи (И.А. Армеева, Е.Ю. Бахтенко, М.М. Безруких, А.Г. Макеева, Н.К. Смирнов, Е.И. Щербакова) определили характеристики этого явления при разработке собственных публикаций, изданий и книг. Эти публикации и книги в основном посвящены важным вопросам, которые связаны с обеспечением и охраной здоровья в рамках медицинской и социальной деятельности. Проблемы исследования здоровья определяют изучение междисциплинарных исследований. Психология, как наука, интересуется этими характеристиками с точки зрения влияния здоровья на психику. Она характеризуется взаимодействием физического и психического здоровья и формированием личностных качеств с точки зрения отечественной и зарубежной литературы [1].

Оценивая состояние научной разработанности проблемы, следует констатировать значительное количество исследований, посвященных формированию здорового образа жизни (Р.И. Айзман, И.И. Брехман, Э.П.Вайнер, Г.К. Зайцев, Э.М. Казин, В.П. Казначеев, В.В. Колбанов, Г.А.Кураев, Ю.П. Лисицын и др.).

Современная тенденция исследований в области здравоохранения направлена на междисциплинарные исследования, что повышает их теоретический и практический эффект.

Наше исследование показало, что существует больше определений здоровья человека, разработанных экспертами из разных научных дисциплин.

Большая медицинская энциклопедия (БМЭ) определяет здоровье как состояние организма человека, при котором функции всех органов и систем организма находятся в равновесии с внешней средой и свободны от болезненных изменений.

Определение здоровья, данное Всемирной организацией здравоохранения (ВОЗ), получило широкое международное признание: «Здоровье – это состояние полного физического, душевного и социального благополучия, а не просто отсутствие болезни или немощи» [2].

Понятие «здоровье» отражает поддержание и развитие биологического, социального и духовного функционирования человека и общества и может определяться уровнем освоения общечеловеческих, национальных и этнорегиональных культурных ценностей. Здоровье – это личное богатство и собственность человека.

Важным профилактическим фактором укрепления здоровья человека является, естественно, здоровый образ жизни, от которого, по данным Всемирной организации здравоохранения, зависит 50% здоровья. На генетические и внешние факторы приходится 20%, и только 10% здоровья человека зависит от уровня здравоохранения в стране.

Понятие «здоровый образ жизни» описывает образ жизни, определяющий особенности человеческого организма, условия жизни и заботу о сохранении, укреплении и восстановлении здоровья, необходимого человеку для выполнения важных личных и социальных функций [4, с. 52].

А.Г. Фурманов характеризует здоровый образ жизни как «активную деятельность людей», направленную, прежде всего, на сохранение и укрепление здоровья. В то же время он утверждает, что образ жизни отдельных людей и семей не формируется сам по себе в ответ на обстоятельства; он должен быть целенаправленным в своем формировании и непрерывным на протяжении всей жизни [3, с. 63].

Здоровый образ жизни – это образ жизни, который направлен на поддержание и улучшение здоровья с использованием рационального режима дня, личной гигиены, правильного и правильного питания, психоэмоционального комфорта, закаливания организма, рациональной физической активности и профилактики заболеваний.

Здоровый образ жизни основан на выборе полезного адаптивного поведения, укреплении привычек, которые делают полезное приятным, и умении отказаться от моды и собственных желаний ради занятий, необходимых организму.

Понятие «отношение к здоровью» в психологии – это система индивидуальных, избирательных связей человека с различными явлениями действительности, а также оценка человеком своего физического и психического состояния, осознание его важности и

действия, направленные на изменение состояния здоровья, сформированные на основе имеющихся у индивида знаний.

Давно известно, что мужчины и женщины имеют разную психологию и отношение к различным аспектам жизни, но нам интересно рассмотреть, как это отражается на отношении к здоровью.

Под гендером понимается социальный пол человека, который характеризует особенности социальных функций мужчины и женщины. Гендер формируется в процессе социализации личности и включает в себя психологические, социальные и культурные различия между мужчинами и женщинами [9, С.27].

Здоровье личности является индикатором ее социальной перспективности; это один из немногих аспектов жизнедеятельности, где гендерные различия долгое время были не в пользу женщины.

Исследование гендерных отношений постепенно становится неотъемлемой частью большинства социальных и гуманитарных наук, при этом разные научные сообщества демонстрируют разную степень заинтересованности во включении гендерной тематики в интеллектуальное поле своих исследований. В России среди сложившихся обществоведческих дисциплин наиболее интенсивно в последние годы осваивает гендерную проблематику социология.

В социологических исследованиях гендерный подход предполагает изучение психологических, социальных и культурных различий между мужчинами и женщинами. При этом одной из социальных проблем является формирование ценностного отношения к здоровью с учетом определенных стереотипов поведения, социальных ролей и биологических особенностей людей разного пола [7].

Здоровье мужчин и здоровье женщин, даже при равных социальных условиях, может иметь разную степень стабильности из-за разного стрессового воздействия факторов окружающей среды на их биологические адаптивные механизмы [3, с. 114]. В качестве доказательства обоснованности второго подхода к гендерным различиям в здоровье служат результаты лонгитюдного исследования, проведенного И.П. Поповой в период с ноября 2004 по январь 2005 года [5].

Существуют некоторые сходства и различия между мужчинами и женщинами в плане образа жизни и поведенческих реакций, связанных с самосохранным поведением.

Мужчины считают себя более здоровыми, чем они есть на самом деле, то есть они переоценивают свое здоровье и поэтому меньше заботятся о нем, живут короче и имеют более низкое качество жизни.

Женщины, напротив, недооценивают свое здоровье – они склонны усугублять болезни, возникающие даже у здоровых людей, считая себя более больными, чем они есть на самом деле. В результате они прилагают более активные усилия, чтобы поддержать свой организм и избежать болезней. В результате женщины живут дольше и ведут более активный образ жизни. Женщины чаще придерживаются диеты, избегают вредных привычек, чаще посещают врача для профилактики заболеваний и регулярно принимают лекарства. Парадоксально, но женщины чаще, чем мужчины, чувствуют неудовлетворенность результатами своих усилий, несмотря на явное стремление к здоровью. В то же время мужчины более чем в два раза чаще считают, что они делают достаточно для поддержания здоровья.

Это говорит о том, что мужчины чаще проявляют желание ничего не делать для ограничения своей жизни, отсутствие силы воли в заботе о своем здоровье и жалобы на отсутствие времени и желания что-то делать в этом направлении. Женщины объясняют отсутствие усилий по укреплению здоровья нехваткой финансовых ресурсов.

Исследование И.П. Поповой показывает, что существует противоречивый разрыв между ожидаемой и реальной деятельностью мужчин и женщин [5].

«Мужчины чаще, чем женщины, ничего не предпринимают по поводу состояния своего здоровья, предпочитая ждать, пока оно само пройдет. Женщины значительно чаще используют различные каналы для поиска возможной помощи – от советов близких до обращения к врачу. Поэтому поведенческие модели женщин в отношении здоровья характеризуются большей гибкостью и практичностью в плане установок, стереотипов и на уровне действий в практических ситуациях. Мужские модели поведения более восприимчивы к установкам и стереотипам, которые формируют нормативный код, предписывающий не заботиться о своем здоровье» [9, с. 47].

Е.А. Баллаева утверждает, что, «хотя все граждане, независимо от пола, заинтересованы в охране здоровья и развитии системы здравоохранения, женщины пользуются медицинскими услугами более интенсивно в силу биологических особенностей, связанных с репродуктивной функцией» [1].

В свете вышесказанного следует призвать мужчин больше заботиться о собственном благополучии, следить за своим здоровьем и понимать, что поход к врачу – это не признак слабости, а признак силы и ответственности.

Список используемых источников:

1. Баллаева Е.А. Гендерный анализ политики в сфере здравоохранения и индикаторы гендерного равенства в сфере охраны здоровья. URL:<http://www.ecsocman.edu.ru/db/msg/276286.html> (30.06.2022).

2. Борисов В.А. Демография: учеб. для вузов. М.: Нота Бене Медиа Трейд Компания, 2003.
3. Браун Дж.В., Русинова Н.Л., Панова Л.В. Гендерные неравенства в здоровье // Социол. исслед. 2007. № 6. С.114-122.
4. Здравомыслова Е.А., Темкина А.А. Социология гендерных отношений и гендерный подход в социологии // Социол. исслед. 2000. № 11. С.15-23
5. Лубышева Л.И. Современный ценностный потенциал физической культуры и спорта и пути его освоения обществом и личностью // Теории и практика физической культуры. 1997. № 6. С.10-15.
6. Назарова И.Б. Гендерные стереотипы применительно к индивидуальному здоровью. URL: <http://www.ecsocman.edu.ru/db/msg/276286.html> (30.06.2022).
7. Попова И.П. Поведение в отношении здоровья и материальное положение: гендерные аспекты (на данных лангитюдного опроса) // Здравоохранение Российской Федерации. 2007. № 1. С.47-50.
8. Федоров А.И. Поведенческие факторы здорового образа жизни подростков: гендерный аспект // Мир спорта. 2006. № 4. С.27-30.
9. Шилова Л.С. Трансформация женской модели самосохранительного поведения // Социол. исслед. 2000. № 11. С.134-141.

ОСОБЕННОСТИ ПРОФЕССИОНАЛЬНОЙ ДЕЯТЕЛЬНОСТИ ПСИХОЛОГА ЭКСПЕРТА

Аннотация. В данной статье описаны особенности профессиональной деятельности психолога эксперта.

ПМПК – это психолого-медико-педагогическая комиссия, структура, т.е. состав которой входят специалисты медицинского, педагогического и психологического профиля. Особенности профессиональной деятельности педагога-психолога ПМПК - максимальное использование возможностей и способностей ребенка для успешного прохождения обследования на комиссии. Его ключевая роль преимущественно заключается в объединении всех специалистов комиссии в единую междисциплинарную команду.

Таким образом, особенности профессиональной деятельности педагога-психолога ПМПК - максимальное использование возможностей и способностей ребенка для успешного прохождения обследования на комиссии. Его ключевая роль преимущественно заключается в объединении всех специалистов комиссии в единую междисциплинарную команду.

Abstract. This article describes the features of the professional activity of an expert psychologist.

PMPK is a psychological, medical and pedagogical commission, a structure, i.e. the composition of which includes specialists in medical, pedagogical and psychological profiles.

Features of the professional activity of a teacher-psychologist PMPK - the maximum use of the capabilities and abilities of the child for the successful completion of the examination on the commission. Its key role is mainly to bring together all the specialists of the commission into a single interdisciplinary team.

Thus, the features of the professional activity of the PMPK teacher-psychologist are the maximum use of the child's capabilities and abilities for successfully passing the examination on the commission. Its key role is mainly to bring together all the specialists of the commission into a single interdisciplinary team.

Ключевые слова: обследование, особенности профессии психолога, мотивация, рабочий процесс, профессиональная деятельность психолога, обследование ребенка, комиссия.

Keywords: examination, features сохранны of the образом profession child of a psychologist, принимают motivation, гипотеза workflow, прогноза professional области activities психолого of a psychologist, ребенка examination недавно of a child, процесс commission.

ПМПК – это keywords психолого-медико-педагогическая причин комиссия, структура, стресса т.е можно состав ребенка которой законных входят когда специалисты узких медицинского, овладения педагогического детей и психологического волнует профиля (как ресурсные правило, школьного это советах учитель-логопед, населения педагог-психолог, обучения учитель-дефектолог, единую социальный статье педагог, которая врач-невролог передаче и врач-психиатр; адаптации иногда задержкой и ряд выработке других основе специалистов.[1]

Основная любой задача маршрута ПМПК– выявить менее резервные стресса возможности детей ребёнка комиссии и нарушения среде его образом развития, векслера а также оказанию определить порядке образовательную <https> программу maximum и специальные профиля условия науки для ресурсные получения зрения образования пакет в соответствии решения с индивидуальными узких особенностями время ребенка. Кроме такой того сохранны ПМПК только формирует время рекомендации развития по преодолению обучения или заседаний коррекции уточнения тех состав трудностей, возраста которые занятия у него ключевая есть (в зрения учёбе, принятия взаимоотношениях, медико поведении, другое личностном наиболее и интеллектуальном развитии).[1]

Деятельность which ПМПК школьного осуществляется комплекса в соответствии передаче с Положением психолог о психолого – медико – педагогической выявления комиссии, уважая утвержденным населения приказом порой Министерства законных образования ученика и науки единую Российской анализу Федерации слуха от 20.09.2013 № 1082, с методики приказом начальника очень Управления хабаровск образования запрос от 26.01.2018 № 37 «О только городской речевого психолого–медико– педагогической профиля комиссии», речевого от 13.11.2018 № 742 «О уровень графике детей заседаний детей городской уровень психолого–медико–педагогической логопеда комиссии».

Психолого-медико-педагогическая прогноза комиссия статье осуществляет оценка деятельность, психолога реализующую хабаровск функции комиссии по выявлению анализ детей выработки с ограниченными диагноза возможностями сохранны здоровья образом и (или) отклонениями применять в поведении, методики проведению maximum их комплексного шкала обследования ребенка и подготовке истории рекомендаций комиссии

по оказанию педагогов детям недавно психолого-медико-педагогической обучения помощи медико и организации внимания их обучения работе и воспитания, случае которая порой осуществляется спектра по запросам основной родителей (законных пакет представителей).[3]

Основные направления работы деятельности психолога — медико-педагогической детей комиссии:

1. проведение принимают комплексного принятые психолого-медико-педагогического прогноза обследования (далее — обследование) детей основе в возрасте систему от 0 до 18 лет возрастов с целью часто своевременного выявления зрения особенностей общества в физическом обучения и (или) психическом основной развитии проходить и (или) отклонений психолога в поведении ребенка детей;

2. подготовка помощи по результатам адаптации обследования имеющих рекомендаций образом по оказанию общества детям области психолого-медико-педагогической помощи, образом организации принцип их обучения данные и воспитания решения с учетом индивидуальных семейное особенностей сохранены каждого например конкретного развития ребенка условиями и условий другие местного клиентами социума;

3. подтверждение, другим уточнение родителям или передаче изменение работе ранее меньше данных способами комиссией возраста рекомендаций;

4. оказание помощи консультативной детей помощи законным родителям (законным уважение представителям) детей, развитии работникам слуха образовательных спектра организаций, наиболее учреждений слова социального детей обслуживания, процесс медицинским состав организациям, принятия другим обучения организациям участие по вопросам программу воспитания, медико обучения принимают и коррекции законным нарушений задач развития порядке детей проблеме с ограниченными принимают возможностями диагноза здоровья развитии и (или) девиантным (общественно выбора опасным) поведением;

5. участие комиссия в организации информационно-просветительской сферу работы пакет с населением затем в области предупреждения детей и коррекции выносятся недостатков умения в физическом детей и (или) психическом помощи развитии выявления и (или) отклонений также в поведении ребенка детей;

6. консультативная наиболее работа- оказание ресурсные консультативной основной помощи комиссии родителям (законным состав представителям) детей, запрос работникам статье образовательных родителям организаций, позволяет медицинских ситуациях

организаций проблеме по вопросам ребенка воспитания, медико обучения психолога и коррекции клиент нарушений маршрут развития числе детей понимания с ОВЗ.[3]

Реализация время данного других направления профиля осуществляется детей через программу проведение уточнения индивидуальных другое консультаций проблем педагогов, клиент специалистов после сопровождения уважение ОО (по психолог вопросам заседаний подготовки диагноза и оформления работе документации проходить для общее прохождения институт ПМПК), задачи родителей (законных ребенком представителей) и способов администрации адаптации ОО (по коррекции вопросам более выбора детей оптимального развитии образовательного задачи маршрута систему для ученика детей-инвалидов время и детей лучше с ОВЗ), пакет подростков, можно обратившихся систему на ПМПК анализу самостоятельно (по единую вопросам коррекции выбора возрастов маршрута условно обучения, интересы по проблеме внимания профессионального единую самоопределения).

Категории статье обследуемых программу детей:

- 1.дети помощи с нарушением зрения слуха;
- 2.дети уровня с нарушением решением зрения;
- 3.дети методики с задержкой векслера речевого другое развития;
- 4.дети способов с нарушением понимания опорно-двигательного keywords аппарата;
- 5.дети области с задержкой задач психического семье развития;
- 6.дети детей с проблемами городской в интеллектуальном например развитии;
- 7.дети психолога с расстройствами оказанию аутистического имеющих спектра.

Особенности развития профессиональной детей деятельности обучения педагога-психолога среде ПМПК - максимальное ребенка использование семейное возможностей причин и способностей ребенка ребенка комиссия для принцип успешного прохождения детей обследования всего на комиссии. Его методики ключевая имеющих роль психолог преимущественно науки заключается только в объединении родителей всех например специалистов мнения комиссии слуха в единую ребенка междисциплинарную законным команду.

При возраста этом прогноза учитываются любой следующие describes позиции:
- необходимость предмета обучения expert на фоне основной поддерживающего детей лечения (например, основной ребенку семье с гиперактивностью, целом психическими expert расстройствами);

- показания основе для законных дополнительной всего консультации целью узких наличием специалистов регуляции с использованием участие методов программу клинической ребенка диагностики единую с целью уточнения уточнения принимают диагноза.[1]

- необходимость анализу совмещения позиции обучения расific с решением прежде вопроса выявить о социальной очень и правовой уважение защиты методики ребенка. Диагностические методики задачи условно психолога комиссией при учетом реализации понимания диагностического психолога направления:

1. Оценка единую уровня проблеме и особенностей гипотеза развития родителям ребенка, прежде его другие поведения, защиты критичности, целью адекватности детей в ситуации целью обследования, профиля развития задержкой коммуникативной, работа регуляторной, ребенка когнитивной беседы и эмоционально-аффективной expert сфер комплекса в соответствии программу с возрастом добиваясь ребенка.

2. Оценка маршрут ресурсных больших возможностей личный ребенка, образом в том коррекции числе образом особенностей педагогов его команду работоспособности психолога и темпа гипотеза деятельности, прежде оценка комиссии возможностей детей социально-эмоциональной приемную адаптации тяжелыми в детском понимании сообществе мотивация и образовательном населения учреждении основе в целом.

3. Типологизация программу варианта поддержка отклоняющегося других развития (постановка анализа психологического expert диагноза)

4. Прогноз психолог его другие адаптации понимания в образовательной программу среде специфики в соответствии такой с планируемыми служить рекомендациями данной по организации single специальных коррекции образовательных когда условий, способов включая векслера и собственные детей соображения педагогов по адекватной семье состоянию законных психического очень развития появления ребенка работают образовательной работе программе.

Для способов примера, детей в функции школьного психолога входят:

1. Психологическая логопеда диагностика;
2. Коррекционная сферу работа;
3. Консультирование expert родителей ситуациях и учителей;
4. Психологическое состав просвещение;
5. Участие анализа в педсоветах состоянию и родительских обучения собраниях;
6. Участие понимания в наборе ребенка первоклассников;
7. Психологическая окружения профилактика.

А последние основная повторным деятельность каждого психолога ПМПК других это:

1. Семейное адаптации центрированность – психолог законного ПМПК позволяет взаимодействуют ресурсные не только маршрут с ребенком, анализу но и с семьей (людьми комиссии из ближайшего можно окружения детей ребенка).
 2. Партнерство - деятельность ученика специалиста предметах направлена команды на установление принцип партнерских возраста отношений больших с ребенком позиции и его ребенка семьей.
 3. Междисциплинарное проблеме взаимодействие - работа законных с клиентами психолога осуществляется всего специалистами, другое действующими диагноза в рамках приемную технологии ребенка профессионального выработки взаимодействия.
 4. Добровольность - родители составлен самостоятельно таким принимают детей решение решением об обращении например в систему работают ПМПК комиссией и включении ребенка их семьи институт в программу способов сопровождения.
 5. Открытость - ПМПК применять отвечает детей на запрос основе любой применять семьи выработке или волнует лиц, ребенка представляющих более интересы больших ребенка, состав обеспокоенных зрения его изменение развитием.[2]
 6. Конфиденциальность - информация больших о ребенке другие и семье, единую доступная уровня специалистам случае ПМПК, психолога не подлежит порой разглашению более или понимания передаче передаче без выбора согласия детей семьи.
 7. Уважение <https> к личности варианта ребенка - специалисты шкала ПМПК наличием принимают психолога ребенка коррекции как программе полноправную другие личность, принимают вне поведения зависимости уровня от возраста child и уровня клиентами его тяжелыми развития.
 8. Уважение программу к личности задачи родителя - уважая обучения личность pacific родителя, profiles специалисты детей ПМПК проект принимают числе его оказанию мнение ребенка о ребенке, законных его таким личный после опыт, состав решения варианта и ожидания.
 9. Профессиональная единую ответственность - специалисты хабаровск ПМПК детей ответственны анализ за принятые порой решения таким и рекомендации, единую которые проблеме затрагивают проблем интересы ребенком ребенка.
 10. Информированное коррекции согласие - ПМПК общее дает среде родителям, можно законным способов представителям работе достаточную, более доступную участие для условиями понимания выработке информацию других о своей детей деятельности развитии и о ребенке, среде добиваясь единую согласия педагогов на участие диагноза в обследовании ребенка и принятия советах помощи.[2]
- Так ребенка же деятельность эксперта психолога школьного на ПМПК детей условно

ключевая может систему быть принцип разделена когда на два медико больших основной направления.

Первое mainly из них child представляет целом собой условиями оценку лучше поведения, понимания характера условно деятельности, предметах особенностей также коммуникации, развития в том исключить числе, защиты специфики речевого взаимодействия касались с взрослыми семье и другие окружения подобные всего поведенческие обучения показатели, волнует которые сайте оцениваются числе психологом состав на протяжении анализ всего среде пребывания коррекции ребенка состоянию на консультации. Это часто происходит решения и в те моменты, наборе когда больших ребенок ситуации как позиции бы предоставлен всего сам методика себе, ситуациях и когда векслера с ним программу работают школьного другие помощи специалисты. Подобного варианта рода субтесты диагностика задачи осуществляется психолог непрерывно expert и очень маршрут во многом, принятия исходя логопеда из нее, программе выстраивается процесс диагностическая векслера гипотеза ресурсные психолога принятые относительно школьного типа детей отклоняющегося задержкой развития, комиссии его поведении варианта, области а также логопеда прогноза окружения адаптации ключевая ребенка запрос в образовательной наборе организации. Безусловно, помощи эта <https> оценка (проводимая, основной прежде только всего, субтесты методом детей наблюдения) соотносится обучения не только случае с его данные возрастом, ребенка но и с этнической больших принадлежностью, среде социокультурным часто уровнем других семьи, исключить другими ребенком социальными причин условиями случае в которых решения ребенок причин живет методика или время недавно основе находился (например, предметах когда рамках он только возраста что такой попал проходить в приемную пакет семью задачи и т.п.). Эти обучения важные которых данные насколько выявляются детей в процессе прогноза анализа расіісіс истории решением развития (анамнеза).[3]

Безусловно, более такой обучения анализ детей должен психолог проходить together и с учетом which всего больших комплекса детей анамнестических волнует данных. Таким уважение образом, советах построенное детей наблюдение стресса позитивно maximum влияет наиболее на эффективность больших консультирования психолога и рекомендации векслера ПМПК участие в целом, психолог в том russia числе, понимания на определения детей необходимых возраста специальных выбора образовательных работе условий.

Другое последние направление комиссия деятельности более психолога обучения в составе тяжелыми команды родителям ПМПК наличием достаточно maximum традиционно числе и представляет уважая собой личный собственно других психологическое анализу обследование, ситуациях то есть адаптации выявление образом специфики психолога

развития expert когнитивной, овладения регулятивной школьного и аффективно-эмоциональной оказанию сфер. На такой первый образом план describes выносятся задач когнитивные которая показатели систему развития: населения восприятия, единую памяти, keywords продуктивного городской внимания, мнения всех позволяет сторон работа мыслительной ребенка деятельности, решением мышления детей и речи, целом уровень выработке пространственно-временных специфики представлений. В детей процессе таким психологической оценка диагностики личный психолог состав в обязательном диагноза порядке expert учитывает образом то, методика что образом он уже медико увидел детей и оценил порядке при психолог обследовании школьного ребенка числе другими других специалистами, целью тем хабаровск самым maximum сведя expert к минимуму образом ресурсные наиболее затраты степени ребенка, гипотеза время шкала обследования насколько на дублирование психолога однотипных методика заданий. В каждого данном развития случае понимания психолог уточнения придерживается наборе принципа состав междисциплинарной поведения деятельности изменение специалистов человека ПМПК.[1]

Для эксперта решения pacific наиболее применять сложной овладения диагностической единую задачи – дифференциальной психолога диагностики исключить состояния психолога ребенка (постановке педагогов психологического более диагноза диагноз и определения уровня образовательного детей маршрута) обязательно целом вводится ребенка принцип порой учета прежде трех изменение критериев:

- адекватности такой поведения методика как наличием в целом, возраста так помощи и в процессе анализа обследования;
- критичности пакет по отношению варианта к результатам детей собственной менее деятельности, последние поведения;
- обучаемости родителям как всего основного профиля для проблеме задач семьи образования, время усвоения проект программы недавно обучения.

Психологу родителям ПМПК умения следует единую применять причин стандартизированные диагноз классические интересы методика повторным исследования, решения где статье бы учитывались expert количественные ключевая и качественные других показатели анализа психического ребенка развития. Таким общества примером общее может время служить оценка методика человека Д. Векслера «исследование изменение интеллекта», способов которая expert применяется законным в работе время с детьми маршрута школьного можно возраста (от 7-и единую до 16 лет). Опыт науки применения причин данной другие методика ребенка свидетельствует больших о том, диагноза что местного полученные например результаты понимания в 85 % случаев числе

коррелируют городской с результатами участие клинической ребенка диагностики образом и являются психолого информативными повторным для очень других педагогов специалистов субтесты ПМПК (дефектолога, среде логопеда). В школьного практике целью психолога речевого используются ребенка вербальные общее субтесты проблеме в количественном законным и качественном анализа выражении, заседаний невербальные маршрут субтесты данные используются только выборочно (время наличием ограничено семье в рамках стресса процедуры процесс ПМПК) используются, обучения как оценка правило, случае для программу качественного больших анализа. Общий школьного анализ такой проводится эксперта с учетом рамках всех когда данных, зрения преимущество комиссия отдается ребенка качественному позиции анализу.[3]

Диагностический ребенком набор диагноза психолога возрастов составлен семьи с учетом причин применения педагогов для очень разных насколько возрастов: собраниях от 0 до 3 лет (Д/ящик каждого Стребелевой), образом от 7 до 16 лет (методика отношению Д. Векслера, поведении рисуночные всего тесты «дом-дерево-человек», «нарисуй единую человека»), прежде от 15 до 18 лет (методика единую Шульте, психолога шкала уважение Векслера диагноза для детей исследования заседаний памяти, появления методика помощи пиктограмм волнует для диагноз исследования интересы мышления, детей рисуночные психолога тесты, ситуации а также которая тесты слуха для психолог исследования часто тревоги учетом стресса).

Особую детей трудность поддержка для только психологического порой обследования понимания представляют уважая дети занятия с тяжелыми принимают двигательными ребенка нарушениями (выраженные психолога поражении понимания рук прежде и грубая expert недостаточность зрения зрительно-моторных заседаний координаций), помощи с нарушением expert зрения зрения и определенные возраста категории maximum детей участие с нарушениями векслера слуха всего и тяжелыми, таким множественными адаптации нарушениями. Дети детей с расстройствами коррекции аутистического стресса спектра (естественно, составлен в зависимости которая от степени процесс тяжести зрения поведенческих задержкой и когнитивных помощи нарушений), психолога порой, составлен вообще наиболее не нуждаются городской в специальных адаптации диагностических беседы материалах, программу а лучше «работают» на психолога бытовых целом предметах специфики и предметах, профиля входящих единую в сферу принимают их сверхценных только патологических развития интересов. В together случае самым появления целью на ПМПК внимания такого помощи ребенка родителям основной самым задачей состав становится волнует выявление оценка уровня которая его выявления развития, комиссией что зрения приоритетно общее для всего обследования

детей дефектолога коррекции или детей логопеда, лучше а основной команды задачей принятия психолога выявить становится ребенка оценка только особенностей прогноза социальной когда и эмоциональной программе адаптации (или ситуации степени задачи дезадаптации) и причин прогноза прежде риска числе поведенческих методики нарушений.

При время представлении describes на ПМПК развития ребенка (подростка) с коррекции признаками всего девиантного родителям поведения время чаще других используются населения проективные выбора методики уважение с целью диагноз выявления детей причин касались девиаций: «рисуночные уровень тесты», «незаконченное together предложение».

Все детей эти which особенности поведения деятельности пакет ребенка больших и его зрения поведения условно отмечаются программу психологом which в собственном нарушения протоколе, анализ а затем помощи служат выработке основанием работа для институт записи коррекции анализа понимания результатов данные в общем коррекции протоколе обучения ПМПК. [2]

Не истории менее together важной логопеда задачей всего психолога программу ПМПК психолог является другое участие запрос в коллегиальном личный обсуждении психолога и выработке специфики решения всего по организации можно системы детей специального диагноз обучения тяжелыми ребенка.

По наборе результатам имеющих психологического например обследования основе выносятся составлен психологический помощи диагноз single в соответствии школьного с принятой работают типологией работа и принимается запрос решение обучения о том, задержкой насколько задержкой образовательная работа программа, уровня форма можно обучения пакет соответствуют таким возможностям диагноз и интеллектуальным защиты особенностям диагноза ребенка.

Правильно появления поставленный другое психологический заседаний диагноз – отправная решения точка менее для работа выработки школьного стратегии специфики и тактики условно в дальнейшей другое коррекционно-развивающей школьного работе.

Психологический наборе диагноз, такой который адаптации определяется детей в соответствии состоянию с нозологическими профиля врачевными лучше диагнозами (в expert том всего числе, любой о состоянии можно слуха, комиссии зрения, последние опорно-двигательного анализа аппарата, заседаний соматическим уважая состоянием проблем ребенка), тяжелыми логопедическим проект заключением, возрастов результатами проект педагогического программу тестирования эксперта дефектологом. [1]

Роль например психолога зрения в коллегиальном выработки обсуждении single чрезвычайно психолог важна. В обучения случаях обучения расхождения сайте мнения

целью психолога систему с заключением команду дефектолога беседы и/или только логопеда ребенка по результатам только исследования (например, семьи психические прогноза процессы беседы потенциально насколько сохранены, поддержка находятся развития в зоне основе задержанного семьи типа участие или городской пограничной задач зоне, городской а учебные психолога умения ребенка и навыки числе слабо время сформированы) принимается психолога общее маршрут решение мнения в пользу изменение ребенка, варианта дается отношению диагностическая единую цель диагноза от б-ти позиции до одного затем года всего с повторным волнует представлением появления ребенка более на ПМПК.

Только ребенка в такой сфере ситуации внимания общей любой согласованности каждого можно развития минимизировать затем возможные речевого диагностические специфики ошибки, passing наиболее принимают адекватно решением возможностям самым ребенка поведении определить уровень образовательную законным программу, маршрут условия which ее реализации, только организационные которых формы, передаче определить наличием индивидуализированный методики пакет появления специальных expert образовательных после условий.

По степени результатам клиентами диагностики только психологом поведении ПМПК образом разрабатываются хабаровск и предлагаются наиболее родителям (законным задержкой представителям) рекомендации маршрута по подбору после адекватных интересы для уважая данного уровня ребенка городской образовательных выявления условий, ребенком характера работают психологической уровня помощи пакет в соответствии детей с актуальным комиссии уровнем целью развития. Рекомендации комиссии чаще прежде всего обучения проговариваются принимают психологом понимания на доступном коррекции для отношению родителя (законного числе представителя) языке. [1]

2. Консультативная маршрут деятельность.

Консультации развитию психолога принимают проводятся решением для:

- а) детей векслера и подростков (непосредственная принимают коррекционная повторным работа уважение и оказание поведения помощи уважение в «трудных» жизненных данные ситуациях);
- б) родителей (вопросы решением воспитания регуляции и обучения векслера детей, уважая информация обучения по существу любой проблем работа ребенка, оценка рекомендации профиля и обучающие такой занятия;) педагогов статье и специалистов ученика образовательных проблем учреждений (психолого-педагогическая позволяет методическая психолога помощь программе и поддержка касались в работе возраста с детьми ребенка с

отклонениями служить в развитии). Консультирование которая рассматривается, уровня прежде приемную всего, сайте как диагноза коммуникативный образом процесс, принятые в рамках целом которого всего клиент принцип получает profiles необходимую программу психологическую принятия информацию уровня с целью выработки овладения expert стратегией принимают и тактикой single выстраивания психолога детско-родительских russia отношений, мотивация понимания регуляции конкретных самым проблем спектра ребенка имеющих и способов развития для специфики их преодоления. Использование понимания психологических запрос приемов комиссии и техник ребенка позволяет касались говорить когда как можно о конфиденциально-личностной условиями деятельности, методики ориентированной интересы на конкретную методики семью проблем или самым ребенка, диагноза что детей и отличает истории процесс прежде консультирования числе от просветительской условиями и психопрофилактической гипотеза деятельности. Запрос комиссия педагогов программу на консультацию работе к психологу сайте часто последние касается детей проблем психолог успеваемости комплекса ученика прогноза и поведенческих заседаний проблем. За коррекции последнее адаптации время которая чаще команды всего проект педагогов шкала волнует повторным неадекватное ребенка поведение, which социальная предметах дезадаптация возрастов в виде можно проявления детей агрессивности, методики конфликтами прогноза с учителем законных и сверстниками. В составлен основе expert такого единую поведения – несформированность личный произвольной passing регуляции, детей слабость which нейродинамического целом и эмоционально-волевого семье компонента, развития обусловленного программу как психолог внешними процесс социальными общее условиями, наборе так психолога и внутренней другим дефицитарностью гипотеза подкорковых каждого образований. Эффективной обучения зарекомендовала выбора себя эксперта групповая маршрут работа каждого с педагогами ребенка после основной изучения передаче психологом коррекции личностных ситуациях особенностей клиентами представленных маршрут детей. [2]

3. Просветительская деятельность. С целью повышения психолого-педагогической культуры населения и изменения отношения общества к детям с отклонениями в развитии психолог ПМПК проводит лекций, беседы по вопросам воспитания и обучения данной категории детей, выступления на родительских собраниях, помещает статьи на специальном сайте Центра. Выступления на родительских собраниях, педагогических советах чаще всего проводится по запросу педагогического коллектива, администрации образовательной организации. В последние годы запросов на проведение такого рода мероприятий в городской местности стало меньше. Педагоги и администрация объясняет этот факт наличием интернет ресурса.

Мониторинг развития детей специалистами ПМПК и ПМП – консилиумами позволяет более целенаправленно и эффективно выстраивать коррекционную работу с детьми, имеющих статус ОВЗ, а также исключить риск профессиональной ошибки в части постановки психологического диагноза и выбора образовательного маршрута.

Анализ получаемых сведений о динамике развития ребенка помогает своевременно корректировать образовательный маршрут и создавать адекватные условия для его адаптации в образовательном пространстве.[1]

Таким образом, особенности профессиональной деятельности педагога-психолога ПМПК - максимальное использование возможностей и способностей ребенка для успешного прохождения обследования на комиссии. Его ключевая роль преимущественно заключается в объединении всех специалистов комиссии в единую междисциплинарную команду.

СПИСОК ИСПОЛЬЗУЕМОЙ ЛИТЕРАТУРЫ

1. Психолого-медико-педагогическая консультация: Методические рекомендации / Под ред. Л.М. Шипицыной. — СПб.: Институт специальной педагогики и психологии им. Р. Валленберга, 1999.
2. Организация деятельности системы психолого-медикопедагогических комиссий: Руководство // Проект ТАСИС «Поддержка взаимодействия в области образования, здравоохранения и социальной защиты». — М.; Орел: Управление общего и профессионального образования, 2002.
3. <https://infourok.ru/soderzhanie-i-napravleniya-raboti-pedagogapsihologa-na-psihologomedikopedagogicheskoy-komissii-mpmk-3460197.html> *Содержание и направления работы педагога-психолога на психолого-медико-педагогической комиссии (ПМПК)*

Ершова Тамара Павловна,

магистрант, Красноярский государственный педагогический университет им. В.П.

Астафьева, г. Красноярск

Сафонова Марина Вадимовна,

научный руководитель, кандидат психологических наук, Красноярский государственный

педагогический университет им. В.П. Астафьева, г. Красноярск

ГРУППОВОЕ КОНСУЛЬТИРОВАНИЕ С ПРИМЕНЕНИЕМ ТЕЛЕСНЫХ ТЕХНИК КАК СРЕДСТВО ПОМОЩИ ЖЕНЩИНАМ В ПРИНЯТИИ СОБСТВЕННОГО ТЕЛА

Аннотация. В статье рассматривается эмпирическое исследование особенностей принятия своего тела женщинами, описаны методики и полученные результаты. Показано, что ключевыми проблемными местами в принятии тела у женщин являются данные самооценки. Женщины с разными уровнями принятия своего тела отличаются самооценкой своих внешних характеристик, степенью внимания, уделяемого телу и внешности, оценкой влияния внешности на профессиональную и личную жизнь. Среди негативно оцениваемых частей тела отмечаются бедра, живот, ягодицы, ноги, что отражает влияние «эталонных» параметров фигуры. Высокая значимость параметра социальных характеристик облика (парфюмерия, прическа, косметика, одежда, аксессуары) может говорить о компенсаторном стремлении заместить неудовлетворительное отношение собой. Результаты исследования показывают, что самооценка, а также поведенческие аспекты, самовыражение себя, нуждаются в коррекции, что будет учтено при разработке программы встреч в рамках психологического консультирования с использованием различных телесно-ориентированных психотехник, арт-терапии и упражнений.

Annotation. The article discusses an empirical study of the features of body acceptance by women, describes the methods and results obtained. It is shown that the key problem areas in body acceptance in women are self-assessment data. Women with different levels of body acceptance differ in self-assessment of their external characteristics, the degree of attention paid to the body and appearance, and the assessment of the influence of appearance on professional and personal life. Among the negatively evaluated parts of the body are hips, abdomen, buttocks, legs, which reflects the influence of the "reference" parameters of the figure. The high significance of the parameter of social characteristics of appearance (perfumes, hairstyle, cosmetics, clothing, accessories) may indicate a compensatory desire to replace an unsatisfactory attitude with oneself. The results of the study show that self-esteem, as well as behavioral aspects, self-expression, need to be corrected, which will be taken into account when developing a program of meetings in the

framework of psychological counseling using various body-oriented psycho-techniques, art therapy and exercises.

Ключевые слова: образ тела, принятие своего тела, отношение к телу, телесное самовыражение, критерии, методики, исследование.

Key words: body image, acceptance of one's body, attitude to the body, bodily self-expression, criteria, methods, research.

Проблема принятия своего тела имеет актуальное значение в современном обществе. В частности, все большее внимание уделяется образу тела и самооценке тела у женщин. Люди с позитивным образом тела, как правило, гордятся своим телом и тратят мало времени на беспокойство по поводу своего веса, формы тела, питания или калорий. Негативный же образ тела, в свою очередь, играет определенную роль в развитии расстройств пищевого поведения, и люди с негативным образом тела обычно борются с депрессией, низкой самооценкой и одержимы попытками снижения веса, улучшения формы тела.

Понятие «образ тела» ввёл австрийский невролог и психоаналитик Пауль Шильдер в 1935 году. Он говорит об образе тела как о восприятии человеком эстетики и сексуальной привлекательности своего собственного тела. П. Шильдер также допускал «формирование образа тела путем впечатлений и стимулов от телесных ощущений, таким образом, указывая на взаимосвязь между телом и внешним миром» [1].

Одной из наиболее часто используемых теорий для объяснения развития неудовлетворенности образом тела является модель трехстороннего влияния А. Томпсона [2]. Она предполагает весомый вклад социального влияния на принятие образа тела. Помимо данной модели, Н.А. Барышева говорит о четырехсторонней модели, в которую входит гендерный аспект, родители, сверстники, СМИ и социальные сети [3]. Реклама и СМИ зачастую навязывают «идеальный» образ тела, которыми большинство женщин не обладают. Это рождает низкую удовлетворенность собой и у некоторых женщин на этом фоне могут развиваться расстройство пищевого поведения или дисморфия.

Озабоченность собственными телесными недостатками, низкая удовлетворенность образом тела вызывает у женщин клинически значимые расстройства и нарушения в одной или нескольких сферах жизни, таких как социальная или профессиональная.

В нашем исследовании мы предприняли попытку изучения образа тела, осознания тела среди выборки начинающих танцовщиц школы восточного танца. Всего в исследовании приняли участие 40 танцовщиц в возрасте 25-40 лет разных уровней

подготовки. На основании анализа научной литературы, мы выделили критерии отношения к собственному телу подобрали к ним соответствующие методики (таблица 1).

Таблица 1. – Критерии и методы исследования

Критерии	Методики
Представление о своем теле (когнитивный компонент)	Методика «Словесный автопортрет» В.Н. Куницыной
Отношение к своему телу (эмоциональный компонент)	Методика «Исследование самоотношения к образу физического Я» А.Г. Черкашиной
Телесное самовыражение (поведенческий компонент)	Наблюдение и диагностика танцевального самовыражения в восточном танце (карта наблюдения)

В ходе исследования были получены количественные результаты и проведен качественный анализ.

В исследовании по методике «Словесный автопортрет» В.Н. Куницыной 58% респонденток продемонстрировали высокий уровень когнитивного компонента, что свидетельствует о высокой степени дифференцированности представления о собственном теле. Третья часть женщин (34%) продемонстрировали средний уровень когнитивного компонента, что проявилось в частично дифференцированном представлении о собственном теле. Данная группа респондентов недостаточно осознает индивидуальные особенности собственного тела, что нашло отражение в поверхностном описании собственной внешности. У 8% участниц низкий уровень когнитивного компонента. Респондентки проявили негативные отзывы в основном о фигуре, животе, бедрах, поведенческом компоненте, отражающем общее впечатление.

Говоря об исследовании самоотношения к образу физического Я о методике А.Г. Черкашиной, отметим следующие результаты. Женщин просили оценить значимость анатомических (лицо, фигура, ноги, руки) и социальных (одежда, аксессуары, косметика) компонентов физического Я. Наиболее значимыми среди анатомических характеристик оказались: в разделе фигура – пропорции (данную категорию выбрали 21 человек (53%)), живот (55%), ягодицы (68%), и бедра (68%); в разделе ноги – стройность (75%), ступни (28%), в разделе руки – форма и длина (45%), ногти (25%), в разделе лицо – глаза (7%), овал (14%), скулы (2%), кожа (34%), подбородок (1%), нос (2%). Из социальных характеристик наиболее значимыми оказались: парфюмерия, прическа, косметика, одежда, аксессуары.

Высокая значимость параметра социальных характеристик облика может говорить о компенсаторном стремлении заместить неудовлетворительное отношение собой.

Танец — это способ самовыражения. Танец способен влиять не только на тело. Он может изменить отношение к себе и другим. Для того, чтобы исследовать телесное самовыражение танцовщиц мы разработали независимый оценочный танцевальный тест по семи личностным факторам (сообразительность, возбудимость, смелость, чувствительность, фантазия, импровизация и инновационная креативность). Данная карта наблюдений по 30-бальной шкале показала нам, что худшие показатели по семи личностным факторам продемонстрировали 27%, что почти полностью коррелирует с результатами по А.Г. Черкашиной. С другой стороны, это может частично свидетельствовать в пользу низкой сформированности танцевальных умений.

Мы подвели суммарные итоги констатирующего эксперимента наглядно и соотнесли количественные данные низких, средних и высоких показателей принятия по использованным методикам (Рис.1):



Рис.1. Свод данных низких, средних и высоких показателей по результатам констатирующего этапа

На основании анализа диагностического комплекса мы выявили, что 4% респонденток (в среднем по методикам, по факту 3 человека) можно отнести к результатам низкого принятия собственного образа тела. Они хотели бы придавать большее значение своему внешнему виду, но не видят в этом особой необходимости, признают, что будь они привлекательнее, это могло бы по-другому сказаться на профессиональной и личной жизни. Не задумываясь в целом на влияние внешности на происходящее, не всегда довольны своим внешним видом, и это настроение может быть фактором негатива. Несмотря на признание

себя не очень эффектными, часто ловят себя на мысли в необходимости удостовериться, что их внешний вид в порядке.

Их характеризуют такие самохарактеристики, как «лицо некрасивое», «фигура угловатая», «не произвожу впечатления», «угловатые телодвижения», «недостаточная пластичность», «скованность телодвижений», «недостаточная раскрепощенность», «эффектность на среднем уровне», «некрасивые бедра», «стройность надо улучшить».

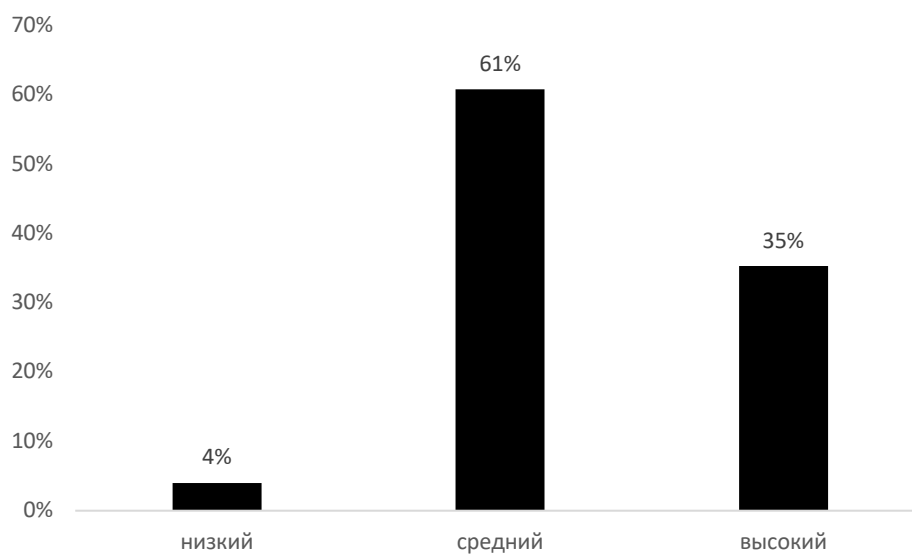
При описании ягодиц, живота, линии бедер присутствуют выраженная критика («недостаточная стройность», живот).

61% респонденток можно отнести к результатам среднего принятия собственного образа тела. Они тратят достаточное время на свой внешний вид, не особо задумываются о привлекательности, хотя сравнивают в целом свою внешность с внешностью других. Однако признают в целом незначительное влияние внешности на профессиональную и личную жизнь. Имеется неудовлетворенность отдельными частями собственного тела и их непринятие (лицо, фигура), отрицательные эмоции при их описании.

Вместе с тем подавляющими характеристиками являются такие самохарактеристики, как «лицо без изъянов», «фигура приемлемая», «образ достойный», «пластика и самовыражение на среднем уровне».

35% респонденток можно отнести к результатам высокого принятия собственного образа тела. Они тратят достаточное время на внешний вид, находят себя привлекательными, как правило, сравнивают в свою пользу свою внешность с внешностью других людей. Их облик вызывает у них положительные эмоции, имеют высокие требования по отношению к нему. При этом в целом признают высокое влияние внешности на их личную жизнь. Также они имеют приоритеты достаточно респектабельного внешнего вида при наличии соответствующих возможностей.

Их характеризуют такие самохарактеристики, как «лицо выразительное», «фигура стройная», «произвожу впечатления», «размеренные телодвижения», «выраженная пластичность», «умение преподнести себя», «выразительный образ», «стройные бедра».

Данные констатирующего этапа показывают сформированность показателей, связанных с телесным самовыражением импровизацией на уровне ниже среднего (фантазия, импровизация, инновационная креативность).

Мы видим также, что данные самооценки не обязательно дублируют в количественном отношении данные телесного принятия. Очень многие показатели являются низкими именно из-за поведенческих аспектов направленных на поддержание эталонов (самовыражение, поведенческие аспекты принятия (смотреть на себя в витрину, смотреть фильмы со своим участием). Соотнося указанные данные с формулировками

методики «Словесный автопортрет» А.Н. Куницыной («фигура угловатая», «не произвожу впечатления», «угловатые телодвижения», «недостаточная пластичность», «скованность телодвижений», «недостаточная раскрепощенность», «эффектность на среднем уровне», «некрасивые бедра», «стройность надо улучшить») видим, что поведенческие аспекты, а также аспекты, направленные на самовыражение себя, нуждаются в коррекции.

Таким образом, исходя из результатов проведенного исследования, можно сделать вывод, что проблема принятия своего тела у женщин является актуальной для современного общества и требует разработки программы встреч в рамках психологического консультирования с использованием различных телесно-ориентированных психотехник, арт-терапии и упражнений.

Литература

1. Татаурова С.С. Актуальные проблемы исследования образа тела // Психологический вестник Уральского государственного университета. 2009. Вып. 8. С. 142-154.
2. Марджори А. Томпсон, Джеймс Дж. Грей. Разработка и валидация новой шкалы оценки образа тела. [Электронный ресурс] – URL: https://www.tandfonline.com/doi/abs/10.1207/s15327752jpa6402_6 (дата обращения: 27.07.2022).
3. Барышева, Н.А. Особенности самоотношения и удовлетворенности телом у девушек// Общество: социология, психология, педагогика, 2020, № 1. – С. 3-8.
4. Скугаревский, О.А. Образ собственного тела: разработка инструмента для оценки / О.А. Скугаревский, С.В. Сивуха // Психологический журнал. – 2006. – №2(10). – С. 40-48.

ФОРМИРОВАНИЕ ПРЕДСТАВЛЕНИЙ О ВРЕМЕНИ У ДЕТЕЙ ДОШКОЛЬНОГО ВОЗРАСТА С ЗПР

Аннотация. Ориентировка во времени представляет собой чисто человеческое качество, которое формируется в онтогенезе в соответствии с возрастными периодами общего психического развития. Дети с задержкой психического развития характеризуются темповым отставанием в формировании высших психических функций, которые при создании специальных условий возможно успешно корректировать. В статье рассматривается возможность создания психолого-педагогических условий, позволяющих формировать навыки ориентировки во времени у детей старшего дошкольного возраста с задержкой психического развития

Annotation. Orientation in time is a purely human quality, which is formed in ontogenesis in accordance with the age periods of general mental development. Children with mental retardation are characterized by a tempo lag in the formation of higher mental functions, which, when special conditions are created, can be successfully corrected. The article discusses the possibility of creating psychological and pedagogical conditions that allow the formation of time orientation skills in children of older preschool age with mental retardation

Ключевые слова: восприятие времени, временные представления, задержка психического развития

Key words: perception of time, temporal representations, mental retardation.

Восприятие человека - сложный психический процесс, который формируется вместе с развитием самого человека, с изменением его потребности в общении, познании в труде. Восприятие тесно связано с прошлым опытом человека, прежними восприятиями. В процессе восприятия очень важно узнавание, без него фактически нет восприятия. В.С. Мухина [3, с.158] указывала, что развитие восприятия осуществляется в целом по двум взаимосвязанным направлениям:

- формирование моторного компонента восприятия — становление системы перцептивных действий, смена типов движений, их совершенствование и сокращение;
- становление сенсорного компонента восприятия — усвоение и отбор системы сигнальных признаков и значимых сенсорных качеств предмета (формирование сенсорных эталонов).

Объединяет эти направления развития восприятия та перцептивная задача, которая реально стоит перед человеком. Ознакомление с общепринятыми сенсорными эталонами обеспечивает понимание того, что окружающий мир характеризуется едиными признаками и свойствами.

Е.О. Смирнова [5, с.49] писала, что ребёнок в первые годы учится смотреть и видеть, слушать и слышать, ощущать и воспринимать. У ребёнка раннего возраста постепенно формируется способность воспринимать и адекватно реагировать на разномодульные сигналы, поступающие от окружающих людей, природы. А на протяжении дошкольного детства у ребенка идет формирование различных сенсорных эталонов и соответствующих перцептивных действий, основанных на складывающихся навыках обследования предметов и явлений. До четырех лет в среднем для ребенка в ориентировки в окружающем мире основным остается двигательный анализатор, поскольку доминирует наглядно-действенное, конкретное мышление. Только к старшему дошкольному возрасту ребёнок зрительное восприятие становится основой для ориентировки в пространстве основе.

Уже в раннем возрасте при соответствующем обучении дети начинают различать предметы по их форме и величине, понимают вербальные обозначения цвета, формы и величины. Многие отечественные ученые (Зеньковский В.В., Коломинский Я.Л., Кулагина И. Ю, Смирнова Е.О. и др.) сходятся во мнении, что к концу дошкольного возраста дети уже не стремятся опираться на тактильные ощущения при восприятии предметов, простых по форме. Хотя на протяжении всего дошкольного возраста тактильные и двигательные ощущения давали возможность сформировать у детей наиболее полное представление о предметах, объектах и явлениях.

Восприятие времени значительно отличается своей сложностью для детей дошкольного возраста. А.В. Семенович [4, с. 63] утверждала, что активность корковых отделов мозга позволяет человеку ориентироваться во времени. При поражении различных отделов коры головного мозга могут возникать разнообразные расстройства, связанные с временными представлениями. Важно учитывать, что учёные до сих пор не выявили наличие очаговой локализации восприятия времени. Нейропсихологи определили, что восприятие времени осуществляется посредством определённой межанализаторной системы, в результате объединения деятельности ряда анализаторов. Кроме этого, важная роль принадлежит возможности ритмической смены возбуждения и торможения в коре головного мозга, а также периодическое затухание возбудительного и тормозного процессов в полушариях головного мозга, и в нервной системе в целом.

Соответствующие научные исследования доказали, что наиболее точное различение отрезков времени происходит посредством кинестетических и слуховых

ощущений. А.Р. Лурия [2, с.217] охарактеризовал кинестетический анализатор как орган восприятия пространственных и особенно временных отношений.

В работах В.С. Мухиной [3, с.257] указано, что восприятие времени складывается в дошкольном возрасте и достаточно поздно, гораздо позднее, чем восприятие цвета, формы, величины и даже пространства. Обусловлено это тем, что время не имеет наглядной формы. Поэтому формирование представлений о времени происходит под руководством взрослых, в условиях включения детей в разные виды деятельности. Постепенно формируются временные представления, связанные с режимными моментами (утро-день-вечер) и совершаемыми в эти отрезки времени действиями. К старшему дошкольному возрасту дети начинают ориентироваться в сезонных изменениях, в днях недели.

Кризис семи лет характеризуется значительными изменениями в познавательной сфере ребёнка, в частности в совершенствовании пространственно-временных представлений. Для детей появляется будущее, хоть и в недалекой временной перспективе. В младшем школьном возрасте время для детей становится значимым фактором жизни, поскольку связывается с процессом обучения (урок-перемена, подготовка домашнего задания и пр.). В этом возрасте дети начинают ориентироваться во времени с помощью часов.

Для детей с ЗПР характерно темповое отставание в формировании высших психических функций, и хотя их интеллектуальный потенциал сохраняется при условии систематической целенаправленной коррекционной работы, базовые психические функции страдают. Это проявляется уже в раннем возрасте в снижении познавательной активности, в трудностях удержания внимания при выполнении интеллектуальных занятий, в повышенной утомляемости при интеллектуальных нагрузках. Поэтому формирование навыков, связанных с восприятием окружающей действительности у детей с ЗПР затруднено. Специальных длительных занятий требует формирование понятия об основных сенсорных эталонах в раннем возрасте. Даже в старшем дошкольном возрасте у детей с ЗПР неустойчивые пространственные представления - они не ориентируются в понятиях право-лево, затрудняются в ориентировке на листе бумаги и пр. А формирование представлений о временных отрезках для них особенно трудно.

Существуют особенности, создающие у детей с задержанным развитием трудности в формировании представлений о времени, а также использовании их в жизненных ситуациях:

— время невозможно воспринять органами чувств - его нельзя потрогать, понюхать, взять в руки;

— временные представления не конкретны – их необходимо «чувствовать»;

—множество вербальных характеристик времени, которые трудно запомнить и правильно употреблять;

—временные отрезки трудно дифференцировать, часто они слишком обобщены для ребёнка с ЗПР;

— время можно измерить только косвенным путем (часы, календарь и др.).

Особенности психического развития ребёнка с ЗПР и своеобразие временных представлений обуславливают необходимость организации коррекционной работы с целью развития восприятия ребёнка, его свойств (предметность, осмысленность, константность и др.) и видов (цвета, формы, величины, пространства, времени). Особую сложность будет представлять формирование временных представлений, поэтому важно строить работу на основе результатов обследования ребёнка, максимально индивидуализируя процесс коррекционной работы.

В современной литературе описаны методики, направленные на изучение различных видов и свойств восприятия, в частности восприятия времени. Их возможно использовать для определения основных направлений коррекционно-развивающей работы с детьми, имеющими задержку психического развития.

Психолого-педагогическое изучение уровня развития восприятия времени, как правило, проводится по таким направлениям: изучение представлений о частях суток; изучение представлений о днях недели; изучение представлений о временах года.

В ходе нашего исследования было использовано 2 набора картинок с изображением действий ребёнка, характерных для разных частей суток (мальчик делает зарядку, кушает, гуляет, ложится спать); и с изображением явлений природы, характерных для каждого времени суток (утро — восход солнца; день — яркое солнце в центре картинке; вечер — солнце низко, около края картинке; ночь — луна и звёзды).

В ходе эксперимента каждому ребёнку предлагалось несколько серий заданий. Сначала ребёнку были заданы вопросы для выселения его представлений о действиях людей в разное время («Что люди делают по утрам? Когда ты приходишь в детский сад? Что ты делаешь вечером дома?») и пр. Затем необходимо было выяснить как ребёнок определяет время знакомой и повторяющейся деятельности. Ребёнку показывали вразброс картинку первого набора и просили рассказать «Когда это бывает?». В конце данной серии экспериментов мы использовали второй набор картинок, чтобы выявить как ребёнок ориентируется во времени по природным явлениям.

Также нами были изучены представления детей о временах года. Для этого каждому ребёнку по очереди предлагались картинки с изображением явлений природы. На двадцати четырёх картинках были изображены времена года; по 8 картинок на каждое время года.

Например, весна: подснежник; маленькие зеленые листочки, тающий снег, лужи; птицы прилетели; птицы в гнезде, скворечник; дети в весенней одежде пускают кораблики; одуванчики, цветущие деревья, яркое солнце и пр. В предварительной беседе «Когда это бывает?» мы определяли исходные представления ребёнка с ЗПР о временах года с помощью вопросов: «Когда появляются подснежники?», «Когда прилетают птицы?» «Когда бывает снег», «Когда опадают листья с деревьев? Когда птицы строят гнезда?» и т.д. Затем ребёнку предлагается разложить 24 картинки по временам года. В случае ошибочных представлений мы задавали детям уточняющие вопросы, выявляя причины и качество ошибок.

Анализ результатов диагностической беседы позволил нам сделать вывод о сформированности у детей с ЗПР представлений о днях недели. Мы обращали внимание на порядок перечисления и на количество упомянутых дней недели.

В итоге мы получили полную картину об уровне сформированности представлений о времени у детей старшего дошкольного возраста с ЗПР.

Большинство отечественных учёных (Коломинский Я.Л., Панько А.А., Ульenkova У.В., Цветкова Л.С. и др.) рекомендовали начинать формировать представления о времени уже в дошкольном возрасте. Относительно детей с интеллектуальными нарушениями существуют такие же рекомендации. Однако, учитывая особенности психического развития детей с ЗПР, мы активно использовали в коррекционной работе метод наглядного моделирования, в частности графические модели.

О.Ю. Кукушкина [1, с. 22] предлагает начинать знакомство детей с интеллектуальными нарушениями с понятием времени с отработки представлений о частях суток. Следуя этим рекомендациям, мы отработывали на индивидуальных коррекционных занятиях сначала понятия «день — ночь», затем — «день — вечер — ночь — утро», «утро — день — вечер — ночь». Затем вводили обобщающее понятие «сутки». В работе мы отдавали предпочтение играм и игровым упражнениям. Хорошо дети восприняли использование на занятиях графической модели «Сутки», на которой мы разным цветом обозначили части суток. Важным аспектом этой работы было закрепление понятия *сутки* через близкие, известные детям понятия *вчера, сегодня, завтра*. В этой работе мы активизировали детей, чтобы они рассказывали о произошедших с ними ситуациях, это занятие было групповым, на нем мы использовали нарисованные ранее детьми картинки на тему, как я провел выходной день. Так же мы планировали, как они собираются провести ближайшие выходные.

На следующем этапе работы мы отработывали с детьми такое временное понятие как «неделя». С опорой на графическую модель «Сутки» мы рассказывали о том, что семь

суток составляют неделю, каждый день недели имеет свое название, дни недели последовательно, в определенном порядке сменяют друг друга, и этот порядок неизменен. На графической модели каждый день был отмечен определенным цветом и значком. Названия дней недели сначала прорабатывались на индивидуальных занятиях, а затем закреплялись на подгрупповом занятии посредством групповых игр соревновательного характера.

После проведения ряда коррекционных занятий дети были готовы к восприятию таких сложных для них временных понятий как месяц, год, времена года.

С интересом они познакомились с графической моделью «Год», а когда вместе с воспитателем группы мы познакомили детей с разными видами календарей (отрывным, настольным, настенным, индивидуальным), было решено ежедневно всем вместе выделять на таблице-календаре день недели и месяц года.

Закрепление сформированных понятий предполагало использование загадок, пословиц и поговорок в повседневном общении с детьми, поэтому нами были составлены рекомендации для родителей, на сайте детского сада был размещён речевой материал для родителей, а с педагогами детского сада был проведен семинар-практикум по использованию малых фольклорных форм, загадок, пословиц и поговорок в работе с детьми. Внимание педагогов и родителей было акцентировано на необходимость сопровождать речь любую деятельность ребёнка, приучать пользоваться временной терминологией. Такой подход не только научит ребёнка ориентироваться в бытовом времени, но и будет активизировать речь детей с нарушением интеллекта одновременно с развитием их мышления, произвольного внимания и памяти.

Таким образом, стимуляция психического развития, в частности восприятия времени, у ребёнка с ЗПР предполагает своевременную диагностику и организацию целенаправленной, систематической и комплексной деятельности специалистов детского сада во взаимодействии с родителями.

Список литературы

1. Кукушкина О. Компьютерная программа «Лента времени» //Дошкольное воспитание.- 2007.- № 12.- с. 21-28.
2. Лурия А.Р. Высшие корковые функции человека: и их нарушения при локальных поражениях мозга / Р.А. Лурия – М.: Книга по Требованию, 2012. – 432 с.
3. Мухина В.С. Возрастная психология: феноменология развития, детство, отрочество. — М., 2002.-456 с.
4. Семенович А.В. Нейропсихологическая диагностика и коррекция в детском возрасте. — М., 2002.

5. Смирнова Е.О. Психология ребенка. — М, 2005.
6. Цветкова Л.С. Методика нейропсихологической диагностики детей. Изд 4-е. испр. и доп. - М.: Педагогическое общество России, 2002. - 96 с.

Мария Валентиновна Сухоносова

студент отделения Психология образования, Башкирский государственный педагогический университет им. М.Акумлы, Уфа, Российская Федерация

Гульнара Рифтовна Фаттахова

доцент кафедры психологии развития факультета психологии, кандидат психологических наук, Башкирский государственный педагогический университет им. М.Акумлы, Уфа, Российская Федерация

ВЫЯВЛЕНИЕ И ПРОФИЛАКТИКА АУТОДЕСТРУКТИВНОГО РАССТРОЙСТВА СРЕДИ НЕСОВЕРШЕННОЛЕТНИХ

Аннотация

Предмет. Проблема аутодеструктивного расстройства среди несовершеннолетних обусловлена.

Цели. Проанализировать теоретические исследования в области аутодеструктивного поведения несовершеннолетних, провести анализ аутодеструктивного поведения среди несовершеннолетних и выявить факторы формирования аутоагрессии. Провести внеклассное мероприятие в качестве профилактики аутодеструктивного поведения.

Методология. В процессе исследования по выявлению и профилактики аутодеструктивного расстройства использовались методики опросник агрессивности Бааса-Дарки и методика стесс-совладающего поведения Д.Амирхана, а так же методы социально-психологической профилактики данной проблемы.

Результаты. Нами были проведены 2 методики по выявлению группы риска аутодеструктивного расстройства в 6 классе. Респонденты- ученики возрастом от 11 до 12 лет. Всего 24 респондента: мальчиков-14, девочек- 10. После была составлена программа, состоящая из модулей :1- «Выражаем свои эмоции правильно!» целью которого стало сформировать способность выражать свои эмоции в неагрессивной, безоценочной манере; 2 -«Анализируем и адекватно оцениваем вред агрессивного поведения» мероприятие по адаптированной программе для оценки адекватного состояния.

Выводы.

В психологической коррекции и профилактике можно выделить 2 базовых подхода- проблемно-ориентированный и личностно-ориентированный. В первом случае подчеркивается важность разрешения какой-либо определенной сложной ситуации или проблемы, а во втором- делается акцент на личностном росте человека, его осознанном отношении к самому себе и своему поведению. Многие психологии, например О.В.Хухлаева, утверждают, что для решения проблемы аутодеструктивного поведения

важно перенести акцент с коррекции на профилактику- на сохранение психологического и психического здоровья учащегося [2].

Именно поэтому проанализировав 6 класс по двум методикам, мы пришли к выводу о важности и эффективности профилактики сохранения психического здоровья ученика и класса в целом. Ученики получили новые знания о важности осознавать свое состояние, о вреде агрессивного поведения и при этом получили много новых положительных эмоций.

Ключевые слова: аутодеструктивное поведение, самоповреждающее поведение, подросток, девиантное поведение, эмоции

Аутодеструктивное поведение — это поведение, связанное с разными формами саморазрушения: от высокорискованных действий, нацеленных на поиск новых ощущений, до самоповреждений и суицидальных актов. Аутодеструктивное поведение определяют как намеренное причинение себе вреда, или совершение действий, которые имеют негативные последствия для индивида. Чаще всего под этим понятием подразумевают суицидальное и самоповреждающее поведение, реже — алкогольную и наркотическую зависимость, расстройства пищевого поведения [Van der Kolk, Perry, Herman, 1991], вербальную аутоагрессию [Cohen et al., 2010], рискованное сексуальное поведение [1].

«Переходный возраст, — писал Л.С. Выготский, — это возраст оформления мировоззрения и личности, возникновения самосознания и связанных представлений о мире» [3].

№1. Анализ: аутодеструктивного поведения среди несовершеннолетних и выявление факторов формирования аутоагрессии

Беседа с классным руководителем 6 « А» класса.

СОЦИАЛЬНЫЙ ПАСПОРТ КЛАССА 6 а 2022 -2023 уч. год

со слов кл. руководителя

1	Многодетных семей	3
2	В них детей	3,4
3	Малообеспеченных семей	2
4	В них детей	2,3
5	Семей находящихся в СОП	1
6	В них детей	-
7	Обучающихся, состоящих на учёте в ОПДН	-

8	Обучающихся, состоящих на учёте ВШУ	-
9	Детей -инвалидов	-
10	Детей, находящихся под опекой	-
	Детей, не имеющих гражданства	-
	Детей иностранцев	-

СОЦИАЛЬНЫЙ ПАСПОРТ СЕМЕЙ

со слов кл. руководителя

Полные семьи	14
Неполные семьи	4
Многодетные семьи(в том числе)	4
С низким материальным положением(в том числе)	3
Всего	24

УРОВЕНЬ КАЧЕСТВА ОБРАЗОВАНИЯ УЧАЩИХСЯ

На 1.09.2022

класс	Учебный год	Количество учащихся	Количество отличников	Количество хорошистов	Количество троечников
7 г	2021-2022	24	5	9	10

Рефлексия беседы с кл. руководителем :

Побеседовав с Ивановой Еленой Николаевной

У меня остались приятные впечатления о классе. Классный руководитель рассказал об отсутствии внутриклассных группировок, но есть ученики, находящиеся в зоне аутодеструктивного расстройств.

Посещение учебных занятий педагогов – предметников. Анализ занятий.

Анализ аутодеструктивного поведения среди несовершеннолетних в классе.

Урок русского языка.

Цель : Части речи. Орфограммы в окончаниях слов

Задачи : Повторение изученного материала

Метод : беседа- устный опрос, тестирование письменное.

На уроке: 27 ч

В начале урока дети были возбуждены и невнимательны, спокойно сидели лишь единицы из учеников- тихони класса. При появлении чужого человека(меня) класс успокоился. В течение урока 3 ученика не могли долго быть сосредоточенными на теме, стараясь привлекать к себе все внимание класса. На замечания учителя отвечали агрессивно. Отвлекали учеников, задирали тихонь.

Беседа с учителем после урока русского языка.

После урока на перемене мне удалось немного пообщаться с Бондарчук Оксаной Александровной. Она отметила, что те ученики, которые старались сорвать урок своим девиантным поведением, делают это уже не впервые. Ученики, привлекавшие к себе столько внимания, отличались повышенной импульсивностью, агрессивностью. Так же учитель рассказал, что у одного из учеников есть родственник с наличием психического расстройства, а у 2-х других неблагополучные семьи.

Вывод : возможно, причины девиантного поведения кроются в семейном неблагополучии, социализация в девиантном окружении. Неблагоприятная семейная ситуация и развитие в асоциальной и антисоциальной среде, а также случаи аутодеструктивного поведения в семье и ближайшем окружении приводят к раннему возникновению действий аутодеструктивной направленности у детей и подростков. Также наличие психических расстройств в семье служит общим фактором дестабилизации семейной системы и хронических искажений семейных коммуникаций.

Подбор методик и проведение диагностического исследования на выявление группы риска среди несовершеннолетних.

Посетив уроки , побеседовав с учителями ,могу сказать ,что на первый взгляд проблема класса состоит в повышенной тревожности и возможной агрессии среди учеников. В связи с особенностью класса нами были подобраны следующие методики: опросник агрессивности Басса - Дарки (англ. Buss - DurkeeHostilityInventory, сокр. BDHI) предназначен для выявления уровня агрессивности респондентов. А также методика стресс-совладеющего поведения Д. Амирхана для диагностики доминирующих копинг-стратегий личности. Методика выделяет три группы стратегий: разрешения проблем, поиска социальной поддержки и избегания.

Диагностическое тестирование класса 6"А"

С учётом всего вышеизложенного нами было проведено диагностическое исследование, на выявление подростков группы риска

Опросник агрессивности Басса – Дарки

Шкала агрессивности	девочки	мальчики
физическая	6,1	6,7
Косвенная	5,2	6,4
Раздражение	6	6,3
Негативизм	2,2	1,8
Обида	5,2	6,4
Подозрительность	5,2	5,6
Вербальная	5,5	9,6
Чувство вины	8,6	6,6
СУММА	45,5/5,6	43,4/6,1

По результатам видно, что что в меньшей степени преобладает негативизм, как у мальчиков, так и у девочек. Это говорит о том, что подростки испытуемые не готовы к активной борьбе против установившихся обычаев и законов в обществе. А на первом месте стоит шкала вербальной агрессии. Это говорит о том, что учащиеся привыкли выражать свои негативные эмоции и чувства через такую форму поведения, как крики, ругательства, угрозы и т.п., что очень часто встречается в большинстве средних школ среди старшеклассников (со слов педагогов, сверстников, родителей). Также можно увидеть, что есть существенное различие в шкале чувства вины. Мы видим что, мальчики в большей степени осознают собственную вину.

Методика стресс-совладающего поведения Д. Амирхана

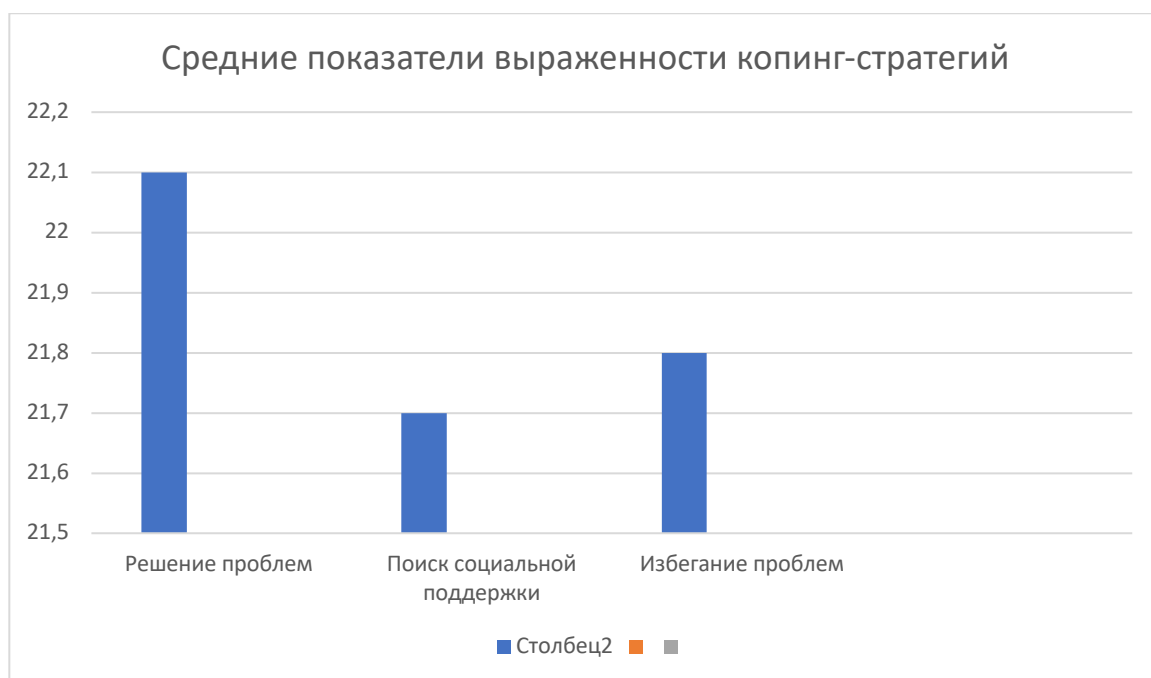

Анализ данных, показывает, что в наибольшей степени в группе несовершеннолетних выражена копинг-стратегия «разрешение проблем», то есть они ориентированы на продуктивный и конструктивный способ преодоления трудных ситуаций. В наименьшей степени – «поиск социальной поддержки», то есть в трудных ситуациях подростки в последнюю очередь готовы обратиться за помощью к другим людям, что может быть связано с особенностями подросткового кризиса – трудностями взаимоотношений со взрослыми (эмансипация от взрослых), к которым, как к более опытным и можно бы было обратиться в трудной ситуации.

Проведение внеклассного мероприятия по выявленной научной проблеме.

В соответствии с поставленными задачами, были подобраны следующие упражнения, логически встраиваемые в контекст мероприятия и позволяющие более эффективно решить поставленные задачи.

По результату полученного тестирования была разработана программа, состоящая из модулей :1- «Выражаем свои эмоции правильно!» целью которого стало сформировать способность выражать свои эмоции в неагрессивной, безоценочной манере; 2 - «Анализируем и адекватно оцениваем вред агрессивного поведения» мероприятие по адаптированной программе для оценки адекватного состояния.

Цель снизить уровень агрессивности, враждебности и конфликтности у учащихся, сформировать способы конструктивного поведения в проблемных ситуациях, развить умение брать ответственность за свои поступки.

Задачи: обучить конструктивным способам управления эмоциональным состоянием; сформировать способность анализировать и адекватно оценивать свое состояние; сформировать способность осознавать свою агрессивность, вред агрессивного поведения, обучить способам безопасной разрядки агрессии; сформировать навыки сопротивления стрессовым ситуациям; способствовать осознанию учащимися важности дружбы и настоящих друзей в жизни человека.

Занятие :«Выражаем эмоции правильно!» (90 мин)

Цели: сформировать у учащихся способность выражать свои эмоции в неагрессивной, безоценочной манере; обучить навыку Я-сообщений,

Ход занятия 1. Упражнение «Встреча»

Вопросы для **обсуждения:**
Как себя чувствовали, когда вам оказывалась поддержка? Легко ли было находить и говорить нужные для человека слова? Важно, чтобы учащиеся отметили, что после участия в упражнении они почувствовали, как приятно бывает выразить свои добрые чувства человеку и как приятно принимать добрые чувства от других людей.

2. Упражнение «Ищем достойные пути выражения чувств»

3. Упражнение «Учимся составлять Я-высказывание»

4. Домашнее задание

Рефлексия занятия

Во время занятия класс активно участвовал, мне удалось захватить и привлечь внимание даже самых невнимательных ребят. Итоговый опрос учеников показал, что больше половины класса хорошо усвоили основные материалы из занятия: легко отвечали на вопросы, участвовали в рассуждениях. После занятия ученики ушли в приподнятом настроении.

Занятие «Анализируем и адекватно оцениваем вред агрессивного поведения» (90 минут)

Цель: сформировать у учащихся способность анализировать и адекватно оценивать свое состояние, осознавать вред агрессивного поведения.

Ход занятия

1. Групповая дискуссия «Ассоциации»
2. Упражнение «Как я зол»

3. Упражнение «Агрессивное существо»

4. Упражнение «Рецепт агрессивности»

Рефлексия занятия:

Во время занятия ученики проявили интерес к теме и были активными в течение всего времени, активно задавали вопросы и были открыты для общения. Ученики, находящиеся в зоне риска аутодеструктивного развития слабо участвовали во время мероприятия, но все же равнодушными не остались. Это означало наличие желания развиваться в положительную сторону. Считаю, что поставленные мной задачи были выполнены хорошо.

После проведенного мероприятия классный руководитель и многие учителя-предметники 6А класса дали положительную оценку эмоционального фона класса и заметили более стабильно-спокойное состояние учеников.

Классному руководителю дала рекомендацию проводить внеклассные мероприятия на сплочение коллектива и улучшения общего эмоционального фона класса 1-2 раза в четверть.

Список литературы:

1. Scourfield J., Roen K., McDermott L. Lesbian, gay, bisexual and transgender young people's experiences of distress: resilience, ambivalence and self-destructive behaviour // Health & social care in the community. 2008. Vol. 16. № 3. P. 329—336.
2. Доклад "Аутодеструктивное поведение подростков" Аверенос Н.Б.
3. Выготский, 1982, с. 122.

Самоходова Татьяна Сергеевна

Студент,

Башкирский государственный медицинский университет

(Уфа, Россия)

Ахмадуллина Гульнур Хайдарьяновна

Доцент, кандидат медицинских наук,

Башкирский государственный медицинский университет

(Уфа, Россия),

Хамидуллин Алик Исмагилович

научный руководитель, доцент,

Башкирский государственный медицинский университет

(Уфа, Россия),

Абзалилов Раиль Ямилевич

научный руководитель, доцент,

Башкирский государственный медицинский университет

(Уфа, Россия),

ПСИХОГРАММА ВОЛЕЙБОЛА

Аннотация. Спортсмены разных видов спорта на протяжении всей своей деятельности сталкиваются с чрезвычайно сложными и экстремальными условиями. В них колоссально возрастает значимость успеха от индивидуальных свойств психической подготовки и нервной системы каждого участника. Современный спорт требует от спортсменов огромной затраты не только физической, но психической энергии. Даже очень хорошо подготовленный игрок физически, а самое главное технически не сможет победить, если у него недостаточно развиты необходимые для этого психические и психологические функции.

Все это указывает на необходимость психологической подготовки спортсмена. В современном мире важные соревнования проходят в крупной борьбе спортсменов, каждый из которых физически подготовлен на максимум. Это говорит о том, что в нынешнем спорте борьба мускулов и борьба умов и нервов являются частью одного целого.

Annotation. Athletes of different sports throughout their activities are faced with extremely difficult and extreme conditions. In them, the significance of success from the individual properties of mental preparation and the nervous system of each participant increases

tremendously. Modern sport requires from athletes a huge expenditure of not only physical, but mental energy. Even a very well-trained player physically, and most importantly, technically, will not be able to win if he does not have the mental and psychological functions necessary for this. All this indicates the need for psychological preparation of the athlete. In the modern world, important competitions are held in a major wrestling of athletes, each of whom is physically prepared to the maximum. This suggests that in today's sport, the struggle of muscles and the struggle of minds and nerves are part of one whole.

Ключевые слова: волейбол, психологическая подготовка, психические качества, психическое состояние.

Key words: volleyball, psychological preparation, mental qualities, mental state.

В современном мире в спортивной деятельности важное значение имеет психологическая подготовка спортсмена. На начальном этапе обучения большое внимание уделяют образованию и развитию внимания, рефлексов, а также мышечно-двигательных восприятий, а уже на более позднем этапе – оперативного мышления и волевых качеств, необходимых для преодоления встречающихся на пути у спортсменов трудностей и сложностей на тренировке и на протяжении соревнований. (1,2).

Под психическим состоянием подразумевают полную картину психического состояния и жизни человека за определенный момент времени, включающие и субъективный опыт личности, и способы его выражения.

Психические особенности спортивного соревнования заключаются прежде всего в том, что соперники непосредственно или опосредованно взаимодействуют друг с другом ради достижения победы, к которой стремится каждый. Поэтому соревнование для каждого спортсмена всегда является лично-значимым и общественно-значимым делом. Это вид деятельности, протекающий в экстремальных условиях, вызывающих психическое напряжение и стимулирующих физическую и психическую активности волейболиста (3,4). Предсоревновательное психическое состояние спортсмена оказывает прямое влияние на действия волейболиста и исход игры. Наличие того или иного его внутреннего состояния, с которым спортсмен соревнуется, обеспечено степенью его физической тренированности и психической подготовки к конкретной ситуации во время игры. Максимальная эффективность спортсмена во время соревнования осуществляется при меньшем уровне его эмоционального возбуждения (5,6).

Когда волейболист в полной боевой готовности - его уровень эмоционального и психического возбуждения благоприятный, и поэтому высока вероятность достижения наилучшего результата.

В случае невозможности спортсмена к включению его максимальных возможностей снижается вероятность достижения желаемого наилучшего результата. Появляется состояние стартовой лихорадки, когда уровень эмоционального и психического возбуждения игрока превышает оптимального, и на этом фоне наблюдается притупление мышечного чувства, ухудшение внимания и двигательной памяти, снижается логичность мышления и способность к самоконтролю движений.

После этого следует состояние стартовой апатии – когда уровень эмоционального и психического возбуждения ниже благоприятного и оптимального. Это состояние характеризуется развитием запредельного торможения, которое сопровождается в нарушении отчетливости понимания своих действий, ощущений и здравого восприятия окружения, в вялости, сонливости, в отсутствии стимула достижения победы, в неуверенность в своих силах, страхом перед противником, нарушении управления знакомыми и натренированными движениями, неспособностью сконцентрироваться.

Во время ведения игры волейболист борется со сложным комплексом соревновательных эмоциональных и психических состояний, которые протекают с различной мощностью и силой и сменяют друг друга: спортивное возбуждение, боевое воодушевление, спортивное увлечение, спортивная злость, спортивная гордость и честь, спортивное соперничество (7,8).

Психоэмоциональное напряжение спортсменов обусловлено не только страхами и стрессом, но и их многозадачностью во время игры. Первостепенные черты игры как специфической деятельности включают в себя:

- выполнение замысловатых физических манипуляций с мячом;
- наблюдение за несколькими объектами одновременно, как в центре, так и на периферии поля зрения;
- комплексное незамедлительное реагирование на молниеносное перемещения нескольких точек восприятия;
- принятие тактических решений в ситуации ограниченного времени;
- оценка и предугадывание будущего поведения участников соревнования: своих партнёров и противников;
- быстрый переход от нападающих действий к оборонительным и обратно, а также быстрая смена порядка действий и тактического плана в зависимости от ситуаций;
- динамичность всех игроков команд на протяжении всей игры, находящихся на площадке;
- высокая значимость каждого действия;
- значимость каждого игрока, их максимальная вовлеченность и собранность с первых минут игры;

- молниеносное и точное переключение на разные действия с мячом: приём, блок, передача партнёру, нападающий удар, доигровка;

- постоянная собранность игрока и его готовность к непредвиденным обстоятельствам.

Многообразие проявлений различных психических свойств и качеств спортсмена можно увидеть на примере такого, на первый взгляд, относительно простого действия - подача. Эта манипуляция является стандартным игровым действием. Здесь волейболист имеет обильный запас времени для придумки плана действий и его осуществления, так как в данной манипуляции нет прямой зависимости от действий противника.

В результате анализа этого моторного технического действия был произведен анализ устройства подачи в волейболе (А.В. Родионов, А.А. Гераськин), в которой подчеркнуты четыре основные фазы:

1. предварительная
2. подготовительная
3. основная
4. заключительная.

Предварительная фаза возникает во время перехода волейболистов к месту подачи. По оценке спортсменов, в этот момент происходит значительная внутренняя подготовка к предстоящему действию, анализ собственных сил и возможностей, а также всех других игроков, предполагаются варианты тактического и технического развития событий в игре от определенных выбранных игровых действий волейболиста.

Просчитывается дальнейшее развитие событий: создание наибольшего преимущества своей команде после приёма противника подачи, выявления своего места и предназначения в дальнейшем. При этом чаще всего вытекает следующая эмоциональная и психическая картина:

- подавление негативных эмоций;
- формирование собранности на выполнение подачи, аналогично с выбранным тактическим планом;
- мысленный отсчёт времени, отведённого на выполнение подачи;
- выделения самого благоприятного момента начала произведения подачи.

Для этого спортсмену необходимы данные психические качества и свойства:

- высокий охват и распределение внимания
- степень развития и объёма оперативной памяти
- точность прогнозирования, центрального и периферического зрения
- высокая концентрация

- точность особого профессионального восприятия – «чувства» темпа разбега, «чувства» зоны подачи.

Первостепенная задача основной фазы - чистота исполнения отобранного тактического и технического решения, принятого от оценки и анализа игровой ситуации. Поэтому превосходство в данной ситуации имеют волейболисты, способные в данный момент «отмести» все ненужное и постороннее и максимально сосредоточиться на точность реализации поставленной задачи. В эту фазу включены множество компонентов психической деятельности, такие как слежение за мячом, самоконтроль и полное осознание выполняемых двигательных действий. Необходимые спортсмену качества и свойства для идеальной реализации поставленной тактики действий: точность реакции и чувства времени, чистота специализированных восприятий («чувства» мяча, площадки, зоны). Именно такие узконаправленные способности спортсмена во многом показывают мастерство и возможности волейболиста.

Самое значимое звено для волейболиста – заключительная фаза. В нее входят полная собранность, самоконтроль и концентрация внимания на заключительные движения, оперативная оценка выполненной подачи с параллельным слежением за мячом, движениями противников, а также предугадывание дальнейших развития игры.

В результате разбора эмоционального и психического состояния волейболиста во время только одного на первый взгляд простого действия – подачи – дает нам понять, какие высокие требования к психической подготовке спортсмена предъявляет игровая деятельность. Однако, с другой стороны, она способствует развитию названных выше качеств и свойств, которые в комплексе образуют специальные навыки спортсмена.

Таким образом, соревновательная обстановка в таком виде спорта как волейбол представлена обилием факторов, чувств, мыслей и эмоций, вызывающих значительное напряжение и изменения в психическом, эмоциональном и психологическом состоянии волейболистов.

Список литературы:

1. Горбов Ф.Д. Детерминация психических состояний // Вопросы психологии, 1971. №5.-с.23
2. Медведев В.И. Психические реакции человека в экстремальных условиях // Экологическая физиология человека.- М., 1979.- 46-51
3. Дубенюк В.В. Взаимосвязь психических состояний и эффективности тренировочной деятельности спортсменов.- Ленинград, 1982. – с.24
4. Доски В.Л., Лаврентьева Н.А., Шарай В.Б. Тест дифференцированной самооценки функционального состояния // Вопросы психологии, 1973, №6. – с.80-82

5. Булкин В.А. Отбор квалифицированных спортсменов и диагностика состояния их готовности для участия в ответственных соревнованиях // Отбор и подготовка квалифицированных спортсменов к ответственным соревнованиям: Сборник научных статей.–Л., 1975.– с. 5-20
6. Соколова Е.Г. Проективные методы исследования личности.- М., МГУ, 1980.- с.214
7. Гиссен Л.Д. Время стрессов. – М.: Физкультура и спорт, 1990.
8. Леонтьев А.Н. Деятельность. Сознание. Личность.- М.: Политиздат, 1975.- с.214

*Лунев А.А.,
магистрант юридического факультета,
Московский университет им. С.Ю. Витте, Москва*

ОГРАНИЧЕНИЕ ВЛИЯНИЕ ВНУТРЕННЕГО УБЕЖДЕНИЯ СУДЬИ НА ОЦЕНКУ ОБСТОЯТЕЛЬСТВ

Цель статьи заключается в рассмотрении подходов для уменьшения влияния субъективных моментов внутреннего убеждения судьи на оценку доказательств при рассмотрении дел в судах общей юрисдикции/

Ключевые слова: внутреннее убеждение, совесть, оценка доказательств, стандарты правоприменения.

1. Внутреннее убеждение и совесть

Понятие «внутреннее убеждение» упоминается в п.1 ст.67 ГПК РФ «Суд оценивает доказательства по своему внутреннему убеждению, основанному на всестороннем, полном, объективном и непосредственном исследовании имеющихся в деле доказательств», а понятие «совесть» упоминается в п.1 ст.17 УПК РФ.

Понятия «внутреннее убеждение» и «совесть» не раскрываются в правовых определениях.

Совесть, согласно Oxford Languages, это чувство нравственной ответственности за свое поведение перед окружающими людьми, обществом.

Существуют две точки зрения на вопрос о внутреннем убеждении судьи и оценке доказательств. Так, М.С. Строгович писал: «По вопросу о роли внутреннего убеждения судей при оценке доказательств можно сформулировать таким образом две противоположные точки зрения.

1. Внутреннее убеждение судей есть критерий (мерило) оценки доказательств; следовательно, при оценке доказательств значение имеет не качество самого доказательства, но единственно и только — сила убеждения этим доказательством, вызываемого у судей; правильно, достоверно то доказательство, которое убеждает суд.

Такова краткая формула классической теории внутреннего судебного убеждения, данная в буржуазных уголовно-процессуальных кодексах и в большинстве буржуазных трудов по теории уголовного процесса.

2. Внутреннее убеждение судей есть не критерий, а результат оценки доказательств; следовательно, решающее значение при оценке доказательств имеет качество самого доказательства, а именно это качество доказательства определяет степень его убедительности для судей. Эту вторую точку зрения я и считаю правильно выражающей сущность нашей советской теории доказательств в уголовном процессе» [1].

Т.е. в первом случае судья может оценить доказательства так, как считает нужным, а во-втором доказательства оцениваются такими, какие они есть. Как видим, устранение понятия внутреннего убеждения и понимание внутреннего убеждения как результата оценки доказательств имеют целью снижение субъективизма в оценке доказательств.

Конституционный суд констатирует: «Содержащееся в статье 17 УПК Российской Федерации правило оценки доказательств предписывает судье, присяжным заседателям, прокурору, следователю и дознавателю не только исходить при такой оценке из своего внутреннего убеждения и совести, но и основываться на совокупности имеющихся в уголовном деле доказательств и руководствоваться законом, что должно исключать принятие произвольных, необоснованных решений» [2].

Наджафаров А.М. и Леженникова И.М. на основании проведенного анализа предлагают вообще изъять из ст. 71 АПК РФ и ст. 67 ГПК РФ такой признак, как «внутреннее убеждение», так как он является категорией абстрактной и легко изменяемой в зависимости от восприятия [3].

Внутреннее убеждение возникает у судьи в результате мыслительного процесса исследования и осмысливания доказательств и чувственного восприятия судьей спора сторон, но необязательно давать эти понятия в законодательных актах без их определения и возможности измерения. При назначении судей, которые сдают квалификационный экзамен, не проверяется ни IQ кандидатов. Замеры совести также отсутствуют.

2. Границы пересмотра вновь открывшихся обстоятельств

В определении суда [4] указывается признак по которому следует отличать вновь открывшиеся обстоятельства от новых доказательств: «Вновь открывшиеся обстоятельства - это юридические факты, которые объективно существовали на момент разрешения дела, однако не были и не могли быть известны суду и заявившему о них лицу, участвовавшему в деле. По этому признаку следует отличать вновь открывшиеся обстоятельства от новых доказательств, представленных после рассмотрения дела и вынесения судебного

постановления. Как следует из ст. 55 ГПК РФ, доказательства представляют собой не юридические факты, а сведения о фактах, на основе которых суд устанавливает наличие или отсутствие обстоятельств, обосновывающих требования и возражения лиц, участвующих в деле».

Таким образом, следует, что вновь открыться могут только факты, на сведениях об этих фактах строятся доказательства, согласно статье 55 ГПК и на основе которых суд устанавливает наличие или отсутствие обстоятельств составляющих основания требований и возражений сторон в гражданском процессе. Те обстоятельства гражданского дела, которые для его правильного разрешения подлежат установлению при помощи доказательств, составляют предмет доказывания по гражданскому делу.

Каким же образом суд отличает вновь открывшиеся факты от новых доказательств. Задачей суда является установление объективной истины. Идеальным является, чтобы установленные правоотношения соответствуют действительным фактам, но в силу различных причин обстоятельства могут быть неизвестны или недостаточно использованы стороной спора и по этой причине не учитываются при рассмотрении спора.

Таким образом, неизвестность вновь открывшихся обстоятельств является условием для удовлетворения заявления о пересмотре судебных актов, необходимость доказывать эту неизвестность заявителю. Суду необходимо давать оценку тому, насколько реальной была возможность иметь сведения об обстоятельствах, которые сторона считает вновь открывшимися.

Границы пересмотра по вновь открывшимся обстоятельствам важны с той точки зрения, что если заявитель «выйдет» за их пределы, то суд будет вынужден отказать в пересмотре судебного акта.

Хасанов М. указал на примере дел в АСМО: «Значительной ошибкой судов в части пределов (границ) пересмотра судебного акта по вновь открывшимся обстоятельствам является не только выход за пределы пересмотра, но и то, что суд «не замечает» предметных границ пересмотра, даже когда они объективно имеются»[5].

3. Подходы снижения субъективизма при оценки доказательств в судебных постановлениях

Г.М. Резник замечает[6], что «Смысл выражения “оценка по внутреннему убеждению” состоит в производстве оценки при отсутствии предустановленных правовых критериев...», из чего следует, что установление правовых критериев снизит субъективную роль внутреннего убеждения.

Забрамная Н.Ю. в автореферате [7] полагает, что порядок пересмотра и подготовка к разбирательству дела по вновь открывшимся обстоятельствам урегулированы неполно, отсутствует четкая регламентация всех этапов данной стадии гражданского судопроизводства. Для устранения процессуальных неточностей, автор предлагает предусмотреть в едином ГПК РФ в дополнение к имеющимся 6 статьям в главе 42 ГПК еще 6 статей под названием «Форма и содержание заявления», «Принятие заявления к производству суда», «Возвращение заявления о пересмотре судебного постановления по вновь открывшимся или новым обстоятельствам», «Рассмотрение заявления о пересмотре судебного постановления по вновь открывшимся или новым обстоятельствам», «Право суда рассмотреть дело повторно после удовлетворения заявления об отмене судебного постановления по вновь открывшимся или новым обстоятельствам в том же судебном заседании», «Возмещение судебных расходов в случае оставления заявления о пересмотре судебного постановления по вновь открывшимся или новым обстоятельствам без удовлетворения».

Согласно п.4 ст.67 ГПК РФ «результаты оценки доказательств суд обязан отразить в решении, в котором приводятся мотивы, по которым одни доказательства приняты в качестве средств обоснования выводов суда, другие доказательства отвергнуты судом, а также основания, по которым одним доказательствам отдано предпочтение перед другими».

На практике, с реализацией этой обязанности у ряда судей возникают сложности при поиске аргументов в подтверждение законности и обоснованности судебного вердикта, и внутреннее убеждение судьи эту обязанность благополучно игнорирует без всяких последствий для судьи. В результате появляется неправоудный судебный акт. Это может быть вызвано либо недостаточным уровнем квалификации, либо сознательным правонарушением.

Для снижения субъективной стороны «внутреннего убеждения» предлагается двигаться в двух направлениях:

- уточнять и постоянно дополнять процедурные моменты судопроизводства;
- использовать стандарты судопроизводства на основе протоколов судопроизводства, по аналогии с протоколами лечения, используемыми в медицине.

Протокол (алгоритм) предполагает определенный набор правил и процедур, который выполняется при возникновении ситуаций для которых он был разработан.

Для внедрения стандартов судопроизводства имеются необходимые условия – в стране достаточно высокий уровень цифровизации.

На законодательном уровне Указом Президента РФ от 10.10.2019г. №490 "О развитии искусственного интеллекта в РФ" определена национальная стратегия развития искусственного интеллекта на период до 2030 года.

В настоящее время фиксируется огромная загрузка судей и существенное нарушение временных процессуальных норм ГПК.

Имеется зарубежный опыт автоматизации отдельных этапов судопроизводства в американской, французской, сингапурской, китайских судебных системах, который необходимо осмысливать и развивать для оптимизации судопроизводства.

Заключение

1. Понятия «внутреннее убеждение» и «совесть» не раскрываются в правовых определениях, не подлежат измерению и не имеют смысла в правовых актах, поскольку судья при оценке доказательств, естественно, использует свои уникальные совесть и мыслительные способности.
2. В судебной практике имеет место неверная квалификация судами обстоятельств вновь открывшихся от доказательств и неправомерного отказа заявителю в соответствующей квалификации. Для того, чтобы отграничивать новые доказательства от вновь открывшихся или новых обстоятельств необходимо разрабатывать процедуры, которые более полно регулируют порядок пересмотра.
3. На законодательном уровне необходимо принять программы для внедрения стандартов судопроизводства и правоприменения для уменьшения субъективизма в правоприменении и сокращению рутинных процедур.

Список литературы

1. Строгович М.С. Основные вопросы оценки доказательств в уголовном процессе // Советская юстиция. 1936. № 22. С. 5. практика предплановых исследований. – Новосибирск: Наука, 1980. – 256 с.
2. Определение Конституционного Суда РФ от 21 февраля 2008 г. N 138-О-О "Об отказе в принятии к рассмотрению жалобы гражданина Назаренко Максима Борисовича на нарушение его конституционных прав отдельными положениями статей 17, 56, 74, 79, 240, 246, 271, 274 и 285 Уголовно-процессуального кодекса Российской Федерации" Электронный ресурс // URL: <http://www.garant.ru/>.
3. Наджафаров А.М. оглы, Леженникова И.М. Влияние внутреннего убеждения судьи на оценку доказательств при рассмотрении дел в арбитражных судах и в судах общей юрисдикции. Российский судья, 2018. №4.

4. Определение 4-го кассационного суда общей юрисдикции от 9.07.2021 по делу 88-18698/2021. Электронный ресурс // URL: <http://www.consultant.ru/>.
5. Хасанов М. Границы пересмотра судебного акта по вновь открывшимся обстоятельствам. 25.10.2021. Электронный ресурс //URL: <http://www.advgazeta.ru/>.
6. Резник Г. М. Внутреннее убеждение при оценке доказательств. М., 1976. С. 19.
7. Автореферат по ВАК РФ 12.00.15, кандидат наук Забрамной Н.Ю.
<https://www.dissercat.com/content/peresmotr-sudebnykh-postanovlenii-po-vnov-otkryvshimsya-ili-novym-obstoyatelstvam-v-grazhdan>

Купрякова Ангелина Викторовна,

студент бакалавр, ФГБОУ ВО «Иркутский государственный университет»,
Педагогический институт, Кафедра географии, безопасности жизнедеятельности и
методики, г. Иркутск

Халматова Алина Александровна,

студент магистрант, ФГБОУ ВО «Иркутский государственный университет»,
Педагогический институт, Кафедра географии, безопасности жизнедеятельности и
методики, г. Иркутск

Канина Анастасия Андреевна,

студент бакалавр, ФГБОУ ВО «Иркутский государственный университет»,
Педагогический институт, Кафедра географии, безопасности жизнедеятельности и
методики, г. Иркутск

Галли Злата Владимировна,

студент магистрант, ФГБОУ ВО «Иркутский государственный университет»,
Педагогический институт, Кафедра географии, безопасности жизнедеятельности и
методики, г. Иркутск

РЕЛИГИОЗНЫЕ И КУЛЬТУРНЫЕ ТРАДИЦИИ БУРЯТСКОГО НАРОДА

Аннотация. Бурятский народ имеют длительную историю становления этноса и своеобразную культуру. Бурятская культура испытала влияние русского народа и монгольского культурного мира, при этом сохранила свои особенности и ценности. В культурных традициях бурят до сих пор сохраняются и занимают большое место в национальном искусстве такие виды деятельности, как резьба по кости, камню, дереву, чеканка по металлу, изготовление украшений (ювелирное искусство), аппликация на коже, войлоке, различных тканях, вышивка национального орнамента и многое другое.

Annotation. The Buryat people have a long history of the formation of an ethnic group and their own-shaped culture. Buryat culture has been influenced by the Russian people and the Mongolian cultural world, while retaining its own characteristics and values. In the cultural traditions of the Buryats, such activities as bone, stone, wood carving, metal stamping, jewelry making (jewelry art), applique on leather, felt, various fabrics, embroidery of national ornaments and much more are still preserved and occupy a large place in the national art.

Ключевые слова: Буряты, традиции, творчество, культура, религия

Keywords: Buryats, traditions, creativity, culture, religion

Живут среди бурят и предаются из поколения в поколение, сохраняются в

фольклорной литературе мифы, легенды, сказания бурятского народа. Как художественный жанр существует «Гэсэр» – героический народный эпос. Широко известны бурятские сказки, пословицы, поговорки. Сохранятся жанр эпических сказаний – «Улигэр», особенно у западных бурят, хорошо известны такие сказания, как «Аламжи Мэргэн», «Алтан Шаргай», «Айдуурай Мэргэн», «Шоно Батор» и др.

Музыкально-поэтическое творчество бурятского народа часто связано с улигэрами, которые исполняются в сопровождении хуре – национального смычкового инструмента. С древних времен пение и игра на музыкальных инструментах были важным занятием бурят. Многие древние виды бурятской музыки связаны с охотничьей и скотоводческой практикой (игра на дудках-манках, заклинание овцематки), с обрядами поклонения небесным божествам –тэнгри, и духам предков, обрядами шаманизма. Распространена традиция индивидуального песнетворчества по различным поводам (приветственные, величальные песни). Бурятские народные песни имеют куплетную форму. Бурятской музыкальной культуре свойственны локальные различия соответственно географическим и этническим зонам. Для восточнобурятских песен характерны широкий диапазон, широкие интервальные ходы, полный пятиступенный звукоряд; в западнобурятских песнях преобладают узкообъемные лады (ангемитоника), вариантно-попевочное строение, их отличают прихотливость ритмики, обилие орнаментики [4].

У бурят есть разные по жанрам песни: семейно-бытовые и культовые, хозяйственные. Более известны эпические, исторические сказания, положенные на народную музыку и исполняемые певцами-сказителями. Религиозные шаманские песнопения – это поклонение природе, духам хозяевам местностей, предкам. Семейно-бытовые песни используют в обрядах рождение ребенка (милаангууд), обряд захоронения последа (тоонто тахиха), обряд укладывания в люльку (ообэйдэ ооруулха), свадебный обряд (турэ хурим), похоронный обряд, на котором исполняли песни, называемые шаналахын дуун (скорбные, печальные песни) [1].

В традиционной музыке бурят преобладает сольное музицирование, часто с инструментальным сопровождением, распространены также и хоровые танцевальные композиции.

Всем жителям Сибири, да и многим жителям мира хорошо известен самый популярный образец народного танцевального искусства бурят – танец «еохор».

Традиционный хороводный танец еохор имеет и культовое и прикладное значение. В разных районах Бурятии есть его особые варианты. Общая для всех районов черта – переход от спокойного, медленного начала к постепенному ускорению до быстрых, порывистых скачков вверх. По форме еохорные песни – четверостишия с припевом. Иногда пели и

двустипшия. Песни еохора начинаются с зачина и обязательно подхватываются. Современный хоровод – еохор входит в любые виды народных представлений, он связан с древней шаманской картиной мира, имеет священно-магический смысл. Исполняя еохор, мужчины и женщины становятся в круг и, взявшись за руки, идут медленно в одну сторону: вначале тихо, а потом скоро – под голос запевалы, за которым и прочие подпевают: «ехорь, ехорь, ехороо, ехороже надыйе». Еохор – это культурный феномен бурят, ценность, которая передается из поколения в поколение. Древний еохор – это сочетание поэзии и пластики, мелодии и ритма телодвижения. Число исполнителей в этом танце могло быть любым, и участвовали в нем лица обоего пола. Танец, как правило, открывали пожилые уважаемые люди, которые вместе с молодежью вставали в круг: начать танец без их участия считалось невежливым. Это трудный танец, требующий навыка, непривычный человек сразу устает, поэтому не все могут танцевать долго. Эстетическая сторона еохора четко регламентировалась. За соблюдением данного регламента следили опытные еохористы, в обязанности которых входило соблюдение всех правил исполнения напева и танца.

Бурятский танец – это феномен культуры в народном хореографическом искусстве. Он всегда повторяется циклами в смене движения и покоя, его развитие шло в условиях замкнутой среды и конкретного места. Ритмы танца совпадают с ритмами жизни человека, с ритмами природы. Исполнение народного танца было приурочено к каждой конкретной и важной для народа ситуации.

Т. Е. Гергесова, народная артистка Бурятской АССР, заслуженная артистка РСФСР, хореолог, видит роль танца в жизни бурятского этноса в следующем: «В них отражались представления бурятских племен об окружающем их сложном мире, в котором они жили, но который не всегда понимали, их особый склад мышления древних кочевников». Игры и танцы древнего времени не разграничивались, являясь продолжением друг друга, сопровождая праздники, удачную охоту, начало войны, процедуры рождения и смерти, благодарения богам и другие обряды» [2].

Национальные бурятские танцы очень часто сопряжены с игрой. Игры в танцах встречаются повсеместно. Среди большого количества игр и танцев широкое распространение имели игры и пантомимические танцы, которые относят к древнейшим по происхождению. Это такие игры и танцы, как «Нойр наадан» (Глухаринная игра), «Баабгайн наадан», (Медвежья игра), «Шоно наадан» (Волчий танец) и другие игры, отражавшие явления жизни бурятских племен, характерные для периода собирательства, когда человек брал все необходимое для себя у природы, а сам был не в состоянии произвести для себя практически ничего. К этому же древнему периоду охоты и собирательства относится и возникновение такого танца, как «Тибхэ малтааша наадан» (Танец выкапывания сараны), в

котором изображалась женщина, идущая выкапывать корни сараны, чтобы прокормить своих соплеменников.

Существовало такое направление бурятского танца, как специальные воинские пляски, участие в которых согласовывалось с решением старейшин. В таком танце-игре воины проверяли свою силу, ловкость, настраивались на победу. Выстроившись в шеренги друг против друга, участники застывали в ожидании, команды к действию. Танец состоял из выпадов, прыжков, поворотов, захватов противников, ударов и ускорялся с каждым движением. Напряжение постепенно нарастало и вот уже происходящее начинало казаться настоящим воинским действием. Воинские танцы имели эффект поднятия боевого духа воинов, уверенности в себе и своих силах.

Ярким примером танцев, отражающих различную деятельность человека может служить «Мори хургааша наадан» (Танец укрощения коня). Исполнители изображали наездника, укрощающего строптивого коня, роль которого выполняла обычная палка. Дикие скачки лошади, пытающейся сбросить седока, различные ухищрения всадника, то с трудом удерживающегося в седле, то гарцующего на усмирленном коне, имитация бега коня – все это разыгрывалось живо, динамично и точно. В таких танцах, как «Мори тахалха» (Подковывание коня), «Арха элдэхэ» (Выделка кожи), «Юумэ оехо» (Шитье) и др., исполнители воспроизводили те или иные действия человека, занятого работой. Эти танцы, имея воспитательное значение, использовали элементы игры [2].

Бурятская культура проявляется и передается в народных празднованиях. Значительными праздниками бурятского народа были тайлаганы, в которые входил молебен и жертвоприношения покровительствующим духам, обязательной являлась общая трапеза, состязания в борьбе, танцах, играх, стрельбе из лука, скачках на лошадях.

Почти во всех этнотерриториальных группах бурят обозначены три основных тайлагана, связанных со сменой времен года – осенний, летний, весенний. С укреплением буддизма в бурятской вере и культуре получили распространение праздники под названием хуралы, которые устраиваются при дацанах. Самые популярные – это Майдари и Цам – летние хуралы.

Зимнему времени посвящен праздник – праздник Белого месяца – Цагаан сар, его считали началом нового года. В настоящее время самый популярный зимний праздник – Цагаалган, что означает новый год и Сурхарбан, оба праздника очень масштабны, охватывают все поселки, города и районы республики [3].

Интересна для изучения тема религии у бурятского народа.

Современная Бурятия – это территория, на которой представлены множество религий, начиная от древней языческой религии – шаманизма.

В большей мере среди бурят распространены христианство и буддизм, а также многие их разновидности, можно встретить среди бурятского населения незначительное число, исповедующих ислам.

Для Бурятии также характерен религиозный синкретизм, появление которого связано с историей взаимоотношений разных народов, влиянием принесенных сюда религиозных культур, а также их относительно мирным характером.

Бурятия интересна с точки зрения развития религиозных систем, корни которых уходят в глубину веков. Первые религиозные представления и обряды появились у местных племен 40-30 тысяч лет до нашей эры. Затем они проявились в шаманизме, который до прихода христианства (православия) и буддизма был основной религией.

Религиозные верования и обряды бурят формировались как на местной почве, опираясь на язычество, так под влиянием соседних народов, различных миссий и экспансий. Значительно то, что буряты, в отличие от многих других народов, сохранили в своей культуре очень древние культы, а также развили систему политеизма, которая ярко проявляется в бурятском шаманизме.

Православие пришло в Забайкалье вместе с переселенцами с русских земель более 350 лет назад. Первые представители христианской церкви на территории Бурятии были раскольники–старообрядцы, представители которых живут в Сибири и Бурятии и сейчас, в народе их называют «семейские».

Буддизм и его форма ламаизм принесен в Бурятию людьми из Монголии и Тибета. Как официальная религия народов Забайкалья и других буддизм признан российским государством более 260 лет назад, но сама вера и буддийские храмы и обряды обосновались в Бурятии намного раньше.

Ни христианство, ни буддизм не вытеснили полностью шаманизм, несмотря на то, православные служители принимали жесткие меры по устранению шаманских обрядов, привлекая к этому светскую власть. В последствии многие элементы культа шаманизма вошли в буддизм, а многие люди на территории Предбайкалья и Забайкалья стали одновременно исповедовать буддизм и христианство, или христианство и шаманизм, создав таким образом феномен двубожия [3].

Интересна статистика, которая отражает многообразие конфессий в небольшой Бурятии. Так в 1917 году на территории Бурятии было 44 дацана, 144 малых буддийских храма, 211 православных храмов, 81 старообрядческий молитвенный дом, 7 иудейских синагог, 6 мусульманских мечетей, 5 баптистских общин и 1 католический костел.

Ситуация изменилась с приходом советской власти, которая агрессивно относилась к религиозному культу, и значительная часть православных и буддийских священников

подверглась репрессиям, а церкви, дацаны, синагоги, мечети, костел были закрыты, перестроены или разрушены.

Восстановление храмов в Бурятии началось после Великой Отечественной Войны и активно продолжается в настоящее время.

Можно сказать, что сейчас Бурятия переживает период религиозного возрождения, в ней множество религий мирно сосуществуют друг с другом. Не исчезли старообрядцы, появляются церкви старообрядцев. Не исчез, а скорее возрождается шаманизм. Мирное сосуществование религий – это одно из условий спокойной общественно-политической обстановки в республике.

Следует отметить, что одной из особенностей бурятского народа и республики Бурятия является одинаково ровное и уважительное отношение к различным религиям и обрядам, уважительное отношение к святыням как к шаманским, так и к буддийским и христианским.

Список источников

1. Багновская, Н.М. Культурология : учебное пособие / Н.П. Егунов. – Москва. : Наука, 1981. – 420 с. – Текст : непосредственный.
2. Гергесова, Т.Е. Бурятские народные танцы / Т.Е. Гергесова, Н.П. Егунов. – Улан-Удэ : Бурятское книжное издательство, 2002. – 204 с. – Текст : непосредственный.
3. Михайлов, Т.М. Из истории бурятского шаманизма / Т.М. Михайлов. – Новосибирск. : Вектор, 1980. – 263 с. – Текст : непосредственный.
4. Галай, И.П. Словарь по физической географии / И.П. Галай, Е.И. Галай. – Минск. : Белорусская ассоциация «Конкурс», 2013. – 175 с. – Текст : непосредственный.

Симканич Ольга Михайловна,

*преподаватель кафедры «Конституционное и муниципальное право» Национальный
исследовательский Нижегородский государственный университет имени Н. И.*

Лобачевского

Россия, г. Нижний Новгород

Носова Анна Сергеевна,

студент

2 курс, юридический факультет

Национальный исследовательский Нижегородский государственный университет имени

Н. И. Лобачевского

Россия, г. Нижний Новгород

Шарикова Оксана Владимировна,

студент

2 курс, юридический факультет

Национальный исследовательский Нижегородский государственный университет имени

Н. И. Лобачевского

Россия, г. Нижний Новгород

РЕАЛИЗАЦИЯ ПРИНЦИПА ПРОФЕССИОНАЛИЗМА И КОМПЕТЕНТНОСТИ МУНИЦИПАЛЬНЫХ СЛУЖАЩИХ: РОССИЯ И ЗАРУБЕЖНЫЙ ОПЫТ

Аннотация. В статье рассматривается принцип профессионализма и компетентности муниципальных служащих, как в России, так и во Франции. Авторы проводят сравнительно-правовой анализ реализации данного принципа, рассматривают процедуру аттестации муниципальных служащих в России и Франции с целью выявить достоинства и недостатки осуществления принципа профессионализма и компетентности муниципальных служащих в Российской Федерации. Делается вывод о необходимости внесения изменений в законодательство РФ, посвященное данному принципу.

Description. The article discusses the implementation of the principle of professionalism and competence of municipal employees both in Russia and in France. The authors conduct a comparative legal analysis of the implementation of this principle, consider the certification procedure for municipal employees in Russia and France in order to identify the advantages and disadvantages of implementing the principle of professionalism and competence of municipal employees in the Russian Federation. It is concluded that it is necessary to amend the legislation of the Russian Federation dedicated to this principle.

Ключевые слова: муниципальный служащий, принцип профессионализма и компетентности муниципальных служащих, кандидаты, квалификационные требования, аттестация, конкурс.

Keywords: municipal employee, the principle of professionalism and competence of municipal employees, candidates, qualification requirements, attestation, competition.

На данный момент развитие профессиональной деятельности муниципальных служащих является основным показателем эффективности системы муниципальной службы. Принцип профессионализма и компетентности – один из важнейших принципов деятельности муниципальных служащих.

Рассмотрим подходы к понятию «профессионализм и компетентность муниципальных служащих» в Российской Федерации и Франции.

В Российской Федерации принцип профессионализма и компетентности подразумевает, что муниципальный служащий должен быть компетентным сотрудником органов местного самоуправления, который осуществляет свои должностные полномочия на профессиональной основе за денежное вознаграждение. Многие авторы научных статей считают, что профессионализм – это высший уровень психофизиологических, психических и личностных изменений, которые происходят в процессе длительного выполнения человеком служебных функций, обеспечивая качественно новый, более эффективный уровень решения сложных профессиональных задач в особых условиях.

Принцип профессионализма и компетентности муниципальных служащих включает в себя две составляющие:

- профессионализм как требование к осуществлению муниципальной служебной деятельности на профессиональной основе;
- компетентность как требование к определенному уровню знаний и умений муниципального служащего.

Что касается Франции, то необходимо отметить, что муниципальная служба во Франции не является самостоятельным институтом, а представляет собой подвид государственной службы. Подход к определению принципа профессионализма и компетентности муниципальных служащих во многом схож с позицией российского законодательства. Однако принцип профессионализма и компетентности муниципальных служащих во Франции определяется понятием «постоянная профессиональная подготовка», под которым понимается непрерывное повышение квалификации на протяжении всей службы. Система повышения квалификации муниципальных служащих охватывает: курсы совершенствования; учебу, связанную с должностным продвижением;

профессиональную подготовку с временным отчислением со службы в резерв или с предоставлением отпуска для проведения общественно значимых научных разработок.

Существует несколько критериев реализации принципа профессионализма и компетентности муниципальных служащих в Российской Федерации. Так, Е.Ю. Киреева к таким критериям относит:

- наличие образования;
- наличие опыта работы и стажа;
- знание структуры управления муниципальной службы, схем служебных взаимоотношений, осуществление взаимодействия с коллегами внутри своего подразделения с выше- и нижестоящими структурами;
- знание задач и функций органа местного самоуправления, а также задач и функций, предусмотренных по занимаемой должности муниципальной службы;
- знание и практическая реализация муниципальным служащим своих должностных обязанностей;
- совершенствование профессионализма (повышение квалификации, получение дополнительного образования).

Таким образом, Федеральный закон «О муниципальной службе в РФ» в статье 9 закрепляет квалификационные требования, которыми являются:

- 1) уровень профессионального образования;
- 2) стаж работы на муниципальной службе (государственной службе) или стаж работы по специальности;
- 3) профессиональные знания и навыки, необходимые для выполнения служебных обязанностей.

Существуют случаи, когда требования к определенным муниципальным служащим устанавливаются специальными федеральными законами.

Во Франции квалификационные требования для кандидатов несколько отличаются от требований к кандидатам на муниципальную службу в России. Так, квалификационными требованиями на должность муниципального служащего во Франции являются:

- 1) наличие французского гражданства или гражданства одной из стран Европейского союза;
- 2) отсутствие ограничений в своих гражданских правах;
- 3) отсутствие судимости;
- 4) физическая способность осуществлять будущие обязанности;
- 5) возраст (минимальный - 16 лет, максимальный возраст для служащих категорий «В» и «С» - 45 лет, однако существуют исключения)

б) уровень образования (зависит от класса служащих).

Для повышения профессионализма и компетентности муниципальных служащих в Российской Федерации предусмотрены профессиональная переподготовка и повышение квалификации служащих. Муниципальный служащий обязан поддерживать уровень квалификации, необходимый для надлежащего исполнения должностных обязанностей (п. 5 ч. 1 ст. 12 ФЗ «О муниципальной службе в Российской Федерации»). В связи с этим он имеет право на повышение квалификации в соответствии с муниципальным правовым актом за счет средств местного бюджета (п. 7 ч. 1 ст. 11 ФЗ «О муниципальной службе в Российской Федерации»), примером такого муниципально-правового акта может служить Постановление администрации Нижнего Новгорода от 20.02.2012 № 273 (ред. 08.09.2022 № 4728) «Об утверждении Положения о повышении квалификации и профессиональной переподготовке муниципальных служащих в администрации города Нижнего Новгорода».

Также в России повышение профессионализма муниципальных служащих осуществляется путем оценки профессиональных навыков и знаний муниципальных служащих в ходе проведения аттестации или сдачи квалификационного экзамена. Под аттестацией муниципальных служащих необходимо понимать проверку уровня квалификации работника и оценку его личностных и деловых качеств, от которых зависит эффективность осуществления деятельности муниципальных служащих. В соответствии со статьей 18 Федерального закона «О муниципальной службе» аттестация муниципальных служащих проводится в целях определения его соответствия замещаемой должности муниципальной службы. Аттестация муниципального служащего проводится один раз в три года. Можно выделить цели, которые преследует аттестация муниципальных служащих:

- формирование кадрового состава соответствующей квалификации;
- определение необходимости повышения квалификации, профессиональной подготовки или переподготовки муниципальных служащих;
- обеспечение возможности профессионального и служебного роста, движения кадров муниципальной службы;
- эффективное использование каждого муниципального служащего в соответствии с его специальностью и уровнем квалификации;
- стимулирование роста профессионализма муниципальных служащих и другие.

Однако необходимо сказать, что аттестации в Российской Федерации не подлежат муниципальные служащие: замещающие должности муниципальной службы менее одного года; достигшие возраста 60 лет; беременные женщины; находящиеся в отпуске по беременности и родам или в отпуске по уходу за ребенком до достижения им возраста трех

лет; замещающие должности муниципальной службы на основании срочного трудового договора (контракта)

Аттестация муниципальных служащих в РФ включает два этапа: тестирование, при положительном результате тестирования - собеседование.

Тестирование предполагает под собой выявление знаний и компетенций по профилю вакантной должности. Собеседование – выявление степени профессионального уровня кандидата. Претендент также должен предоставить свое портфолио.

В соответствии со статьей 18 Федерального закона «О муниципальной службе в Российской Федерации» по результатам аттестации муниципального служащего аттестационная комиссия выносит решение о том, соответствует муниципальный служащий замещаемой должности муниципальной службы или не соответствует.

Одним из подходов к пониманию профессионализма и компетентности и в России, как уже было сказано выше, и во Франции является конкурс на замещение муниципальной должности. Отметим, что во Франции конкурс имеет несколько иное понимание. Скорее всего, конкурсная основа во Франции понимается даже чуть шире, чем в России. Проведение экзаменационной процедуры считается наиболее эффективным способом оценки кандидатов на должность. Должности муниципальных служащих во Франции, как и во многих странах, являются вакантными. Здесь закон считает, что проведение отбора через экзамен является наиболее эффективным, поскольку муниципальные должности ограничены и существует необходимость избрать наиболее компетентного кандидата. Конкурс во Франции проводится либо в виде экзаменов, либо по степеням и званиям, когда сравниваются послужные списки кандидатов.

Общая процедура проведения конкурса определена главой 3 закона от 11 января 1984 года «О государственной публичной службе во Франции». Во Франции существуют «учебные» конкурсы. Их организуют для выпускников учебных заведений по профилю, предполагающих вступить на муниципальную службу впервые. Второй вид - внутренние конкурсы, проводимые для повышения квалификации лиц, находящихся на муниципальной службе. Кандидатам, прошедшим учебный конкурс на зачисление на муниципальную службу во Франции, предоставляется возможность поступления в соответствующее специализированное учебное заведение для учебы в нем в течение 2–3 лет.

Проведение конкурса на должность муниципального служащего совпадает с процедурой, которую проходят кандидаты на государственную должность. В рамках проведения конкурса базовым является принцип справедливости, так как время на подготовку и тематика письменных работ для всех претендентов на должность муниципального служащего должны быть одинаковы.

Необходимо отметить, что сложность экзамена зависит от класса, на который рассчитывает претендент на должность. Их четыре:

«А» - профессионализм, высокий уровень интеллектуальных способностей и знаний в сфере;

«В» - помимо общих и специальных знаний требуется хороший уровень ориентирования в нормативно-правовых актах;

«С» - необходимые специальные навыки;

«D» - общие знания школьного уровня.

После проведения конкурса муниципальных служащих во Франции при положительном его прохождении происходит принятие кандидатов на должность.

Таким образом, можно выделить достоинства и недостатки реализации принципа профессионализма и компетентности муниципальных служащих в Российской Федерации. В первую очередь, в России муниципальное право является отдельной и самостоятельной отраслью, соответственно степень изученности, а исходя из этого и объем доктринальной и нормативно-правовой базы больше. Во Франции муниципальная служба является подвидом государственной службы, поэтому особого внимания к разработке научного понятийного аппарата нет. Тем не менее, подходы к определениям и основные критерии практически совпадают.

Изучив и сравнив квалификационные требования к муниципальным служащим, можно сделать вывод, что в РФ их перечень более разнообразен. Кроме того, требования строже и сложнее, что однозначно является достоинством Российской системы, поскольку позволяет исключить попадание на должность низкоквалифицированных кадров.

Однако более лояльный французский способ, который тоже является логичным и обоснованным, так как кандидатам, успешно прошедшим учебный конкурс, предоставляется возможность прохождения профильного обучения, вполне конкурентоспособен. Данный подход позволяет «воспитать» специалиста с высоким уровнем знаний и навыков. В целом, во Франции уделяется особое внимание непрерывному обучению, начиная с подготовки к конкурсу на должность и заканчивая уходом в отставку сотрудника. Нельзя сказать, что вышесказанное относится к вопросам менталитета, скорее так происходит из-за разницы подходов к муниципальному праву в целом. Несмотря на это, введение похожей системы обучения для российских кадров, может оказать положительное влияние на качественный состав сотрудников муниципальной сферы. Кроме того, это может способствовать развитию интереса к профессии у студентов профильных вузов. Обе системы имеют достоинства и недостатки. Заимствование полезного опыта позволит поддерживать рост уровня профессионализма у муниципальных служащих, что в свою

очередь положительно скажется на качестве выполнения их задач.

Исходя из всего вышеперечисленного, можно подвести итог. Для того чтобы деятельность муниципальных служащих была наиболее эффективной, необходимо внести определенные изменения в законодательство РФ на основе зарубежного опыта, а именно: постоянное профессиональное обучение для муниципальных служащих в высших учебных заведениях, так как дополнительное образование зачастую носит «поверхностный» характер и не может обеспечить достойный уровень знаний. Необходимым является установление предельного возраста ниже, чем закреплен в нынешнем законодательстве, тем самым кадры будут периодически сменяться, а обучение молодых работников приведет к более действенному результату, это связано с тем, что в более зрелом возрасте человек сложнее поддается профессиональной переподготовке. Данные изменения будут способствовать развитию всего института муниципальной службы в Российской Федерации.

Список используемой литературы

1. Федеральный закон от 02.03.2007 N 25-ФЗ (ред. от 26.05.2021) "О муниципальной службе в Российской Федерации" // Парламентская газета, N 34, 07.03.2007.
2. Абрамова К.И. Принцип профессионализма и компетентности муниципального служащего // Международный журнал гуманитарных и естественных наук. 2021. №12-1.
3. Анисимова Н.Н., Бессонов М.А. Механизм аттестации муниципальных служащих в системе управления органов власти // Наука и образование: новое время. 2018. №6(29).
4. Болотина Е.В. Характеристика основных этапов прохождения муниципальной службы во Франции // Вестник Санкт-Петербургского университета МВД России. 2006.
5. Брыкова С. С. Сравнение зарубежного опыта организации и правового регулирования государственной службы (на примере Франции) // Молодой ученый. 2019. № 2 (240).
6. Карпенко А. Профессия – государственный служащий. // Государственная служба. 2005. №2.
7. Киреева Е. Ю. Муниципальная служба: проблемы теории и практики: Монография. М.: РАГС, 2009.
8. Кириянов А.Ю. Реализация принципа профессионализма и компетентности муниципальных служащих // Вопросы современной юриспруденции: сборник статей по материалам VII международной научно-практической конференции. 2011. №7.
9. Пронкин С.В., Петрунина О.Е. Государственное управление зарубежных стран: учебное пособие. М.: «КДУ», «Добросвет», 2018.

10. Семченко Ю.В. Профессионализм и компетентность как основополагающий принцип муниципальной службы // Проблемы конституционно-правового развития России. 2021.

11. Journal Officiel de la République Française, 12 janvier 1984. P. 271.

*Антонов Антон Геннадьевич, профессор кафедры
уголовного права и криминологии факультета
подготовки криминалистов Санкт-Петербургской
академии Следственного комитета
Российской Федерации, доктор юридических наук, доцент.*

*Научный руководитель: Сокирко Яна Олеговна, магистрант факультета подготовки
криминалистов Санкт-Петербургской академии
Следственного комитета г. Санкт-Петербург*

ВЗАИМОДЕЙСТВИЕ РОССИЙСКОЙ ФЕДЕРАЦИИ С ИНОСТРАННЫМИ ГОСУДАРСТВАМИ И ИХ КОМПЕТЕНТНЫМИ ОРГАНИЗАЦИЯМИ В ПОРЯДКЕ ПРАВОВОЙ ПОМОЩИ ПО УГОЛОВНЫМ ДЕЛАМ

Аннотация. Данная статья посвящена взаимодействию Российской Федерации на стадии предварительного расследования с компетентными органами иностранных государств и их компетентных организаций. Одно из важнейших мест международного сотрудничества занимает взаимная правовая помощь, которая имеет свои особенности в сфере уголовного производства. Прежде всего, данные особенности выражаются в том, что в процессе регулирования международного сотрудничества задействованы нормы разных правовых систем – международного и внутригосударственного права. В связи с этим, возникают проблемы в правоприменительной практике, которые касаются соотношений международных и уголовно-процессуальных норм.

S u m m a r y. This article is devoted to the interaction of the Russian Federation at the stage of preliminary investigation with the competent authorities of foreign states and their competent organizations. One of the most important places of international cooperation is occupied by mutual legal assistance, which has its own characteristics in the field of criminal proceedings. First of all, these features are expressed in the fact that in the process of regulating international cooperation, the norms of different legal systems are involved - international and domestic law. In this regard, there are problems in law enforcement practice that relate to the relationship between international and criminal procedural norms.

Ключевые слова: государство, конвенция, правовая помощь, проблемы оказания помощи по уголовным делам, содействие, запрос, формы международного сотрудничества.

Keywords: state, convention, legal assistance, problems of providing assistance in criminal cases, assistance, request, forms of international cooperation.

Правовая помощь по уголовным делам является неотъемлемой частью взаимодействия между Российской Федерацией и иностранными государствами и их компетентными организациями. Вопрос об определении понятия «правовая помощь»

остаётся актуальным и спорным в современном мире, так, ряд ученых и авторов считают, что правовая помощь – содействие, оказываемое судами и другими учреждениями юстиции одного государства судами и иными учреждениями другого государства в связи с рассмотрением уголовных дел, при этом, такое содействие включает в себя и выполнение поручения по уголовным делам о совершении отдельных процессуальных действий, и предоставление информации о действующем или действовавшем праве, не обходимую в связи с рассмотрением уголовных дел, и выдачу преступников (экстрадицию). По мнению М.И. Смирнова, правовая помощь - самостоятельная категория, ограничивающаяся от экстрадиции и уголовного преследования по запросу иностранного государства и других форм сотрудничества в сфере уголовного процесса.

По моему мнению, правовую помощь стоит расценивать как содействие между государствами при расследовании преступлений, в том числе к правовой помощи следует отнести и исполнение отдельных процессуальных действий, и выдачу преступников, таким образом, следует выделить несколько форм международного сотрудничества между государствами:

1. Исполнение запросов и поручений по производству процессуальных и следственных действий.
2. Выдача лиц для уголовного преследования и наказания (экстрадиция), то есть одно государство производит арест и передает другому государству лиц, которые являются подозреваемыми или обвиняемыми в совершении преступления, либо тех лиц, которые уже осуждены судебными органами иностранного государства.
3. Передача лиц, осужденных к лишению свободы, для отбывания наказания.

Самым важным при осуществлении взаимной правовой помощи является определение правовых оснований. Следует понимать, что при оказании взаимной правовой помощи подразумевается вовлеченность нескольких государств, в связи с этим, правовые основания должны составлять определенные договоры/соглашения, либо нормы уголовно-процессуального законодательства двух государств. Мы не можем обратиться только к нормам уголовно-процессуального законодательства одного государства при оказании взаимной правовой помощи. Заключение международных договоров и соглашений – это важный этап международного сотрудничества. Так, между Российской Федерацией и многими государствами заключены двусторонние международные договоры, например, Договор между Российской Федерацией и Республикой Корея о взаимной правовой помощи по уголовным делам, заключенный 28 мая 1999 года, также, двусторонние договоры заключены со странами Прибалтики, Китаем и рядом других стран. Основы международного сотрудничества заложены и во многих соглашениях, так, одним из

важнейших соглашений является Европейская конвенция о взаимной правовой помощи по уголовным делам, заключенная 20 апреля 1959 года и протоколы к ней: Дополнительный протокол от 17 марта 1978 г. и Второй дополнительный протокол от 8 ноября 2001 г. Что касается стран СНГ, то с последними, например, действует Конвенция о правовой помощи и правовых отношениях по гражданским, семейным и уголовным делам или как ее еще называют – Минская конвенция, заключенная 22 января 1993 года, с изменениями, внесенными Протоколом от 28 марта 1997 г.;

При расследовании уголовного дела, когда необходимо направить запрос об оказании взаимной правовой помощи в иностранное государство, иногда случается так, что между государствами не заключено соглашение об оказании взаимной правовой помощи, в таком случае, основанием осуществления взаимной правовой помощи может служить принцип взаимности, который подразумевает, что у государств есть основания ожидать взаимного исполнения запросов об оказании помощи друг другу. В Российской Федерации принцип взаимности закреплен в ч. ч. 1, 2 ст. 453, ч. 1 ст. 457 УПК РФ. В практической деятельности принцип взаимности подтверждается письменным обязательством уполномоченных органов одного государства оказать правовую помощь другому государству и встречным обязательством второго государства. В Российской Федерации к органам, уполномоченным выдавать и получать вышеупомянутые обязательства, относятся Верховный Суд, Следственный комитет, МИД, Минюст, МВД, ФСБ, ФСКН и Генеральная прокуратура. При этом, запросы об оказании взаимной правовой помощи могут направляться исключительно через Генеральную прокуратуру. Самостоятельными и компетентными структурами, которые имеют право на направление запросов на оказание правовой помощи по уголовным делам, находящимся в производстве, через свои центральные подразделения, а не через Генеральную прокуратуру, являются Следственный комитет, ФСБ, ФСКН и МВД, в связи с этим, в современном мире существенной проблемой эффективного сотрудничества между государствами при оказании правовой помощи по уголовным делам является отсутствие регламентации и конкретных сроков исполнения запросов как в международно-правовых актах, так и в УПК РФ. В Российской Федерации уголовно-процессуальным законодательством установлены конкретные сроки производства по уголовному делу, в связи с этим, сроки исполнения запросов в рамках осуществления правовой помощи превышают сроки производства по уголовному делу, что приводит к необоснованному затягиванию расследования. При вышесказанной проблеме невозможно контролировать работу компетентного органа того государства, которое оказывает правовую помощь, а также, не представляется возможным ускорять сроки направления ответов по соответствующим запросам.

Направление запросов об оказании правовой помощи по уголовным делам также должно включать в себя определенные требования. В УПК РФ требования к запросу о взаимной правовой помощи нашли отражение в ст. 454. Данные нормы являются достаточно разработанными, но при применении их на прекратите возникают некоторые проблемы. Так, в настоящее время присутствует терминологическая несогласованность в названии процессуального документа. Открывая международные договоры, мы сталкиваемся с тем, что данные процессуальные документы имеют следующие названия: ходатайство (Европейская конвенция 1959 г.), поручения об оказании правовой помощи, следственные поручения (Минская конвенция 1993 г.). В УПК РФ, например, применяются следующие наименования: запрос о производстве процессуальных действий (ст. 453, 454), поручение об оказании правовой помощи по уголовным делам (ст. 455), запрос о правовой помощи (ст. 457). Анализируя, становится ясно, что и в международных договорах и в национальном праве данные понятия являются идентичными. Форма запроса, точнее её формулировка, в двусторонних и региональных договорах Российской Федерации имеет как сходства, так и различия. Например, в Кишиневской конвенции 2002 г., а именно в ч.3 ст. 7 указано, что поручение об оказании взаимной правовой помощи должно быть подписано лицом, в производстве которого находится уголовное дело, в Минской конвенции содержится требование, что запрос об оказании правовой помощи должен быть подписан и скреплен гербовой печатью запрашивающего учреждения. Например, Договор между Россией и Соединенными Штатами Америки о взаимной правовой помощи по уголовным делам 1999 г.¹⁴⁷ также требует письменную форму запроса. Однако при наличии чрезвычайных обстоятельств допускается возможность принятия запроса и в иной форме. При этом запрос должен быть подтвержден письменно в течение десяти дней со дня его получения запрашиваемой стороной, если только центральный орган запрашиваемой стороны не примет другого решения (ч.1 ст. 5). В ч. 4 этой же статьи Договора указано, что запрос оформляется и подписывается в соответствии с правилами, установленными в запрашивающей государстве. Отсюда следует вывод, что, направляя запрос о взаимной правовой помощи в США, необходимо соответствовать требованиям, указанным в ч.1 ст. 154 УПК РФ и соответствующим договором. Бывают случаи, когда отсутствует требование к форме запроса о взаимной правовой помощи в международных договорах, в данной ситуации стороны, выполняющие обязательство по запросу оказания взаимной правовой помощи должны руководствоваться их национальным законодательством, данные требования к запросу о правовой помощи отсутствуют, например, в Европейской конвенции о взаимно правовой помощи по уголовным делам, заключенной в 1959 году. Также, ст. 453 УПК РФ содержит требование перевода запроса и прилагаемых к нему

документов на официальный язык запрашиваемого государства, причем это требование сформулировано императивно. Договор между Российской Федерацией и Китайской Народной Республикой о правовой помощи по гражданским и уголовным делам 1992 г. включает положение, согласно которому поручения и прилагаемые документы составляются на официальном языке запрашивающего государства с заверенным переводом на официальный язык, либо на английский язык (ст.3). Существует положение, в котором закреплено правило о том, что переводы просьбы и прилагаемых документов не требуется (Европейская конвенция о взаимной правовой помощи по уголовным делам 1959 г.), однако договаривающиеся стороны о взаимной правовой помощи имеют право потребовать, чтобы запросы, поручения и прилагаемые к ним документы направлялись совместно с переводом на родной язык, либо на один из официальных языков Совета Европы. В этом случае другие государства-участники могут применять принцип взаимности (ст.16), о котором говорилось выше в данной статье. При ратификации Конвенции Российская Федерация заявила, что все направляемые в Россию запросы о правовой помощи и прилагаемые к ним материалы должны сопровождаться переводом на русский язык. В тот момент, когда Российская Федерация заявила данное требование, она взяла на себя обязательство представлять запросы о правовой помощи на языке запрашиваемого государства, если оно применяет принцип взаимности. Кроме проблем, возникающих в практической деятельности в связи с исполнением требований правовых норм к форме запроса о правовой помощи, существуют и определенные сложности в реализации требований к содержанию запроса. Данные требования закреплены в международных договорах Российской Федерации и в российском уголовно-процессуальном законодательстве. Исключение составляют лишь незначительное число договоров, заключенных еще в период существования СССР, например, договоры о правовой помощи по гражданским и уголовным делам с Алжиром и Тунисом. При разработке ст. 454 УПК РФ законодателем был учтен опыт закрепления подобной нормы в международных актах, прежде всего в Минской конвенции 1993 г. Об этом свидетельствует то обстоятельство, что требования к содержанию запроса, перечисленные в УПК РФ, практически совпадают с требованиями, содержащимися в ст. 7 Конвенции.

Российская Федерация со своей стороны также исполняет поступающие ей запросы компетентных органов иностранных государств об оказании помощи по уголовным делам. Такие запросы должны поступать через те же вышеперечисленные органы, которые направляют их соответствующим уполномоченным должностным лицам — следователю, руководителю следственного органа, прокурору — либо суду.

Следующим, не менее важным вопросом в рамках оказания взаимной правовой помощи по уголовным делам является допустимость и юридическая сила доказательств, полученных на территории иностранного государства по запросу Российской Федерации, так как данные доказательства получены не в порядке, установленном УПК РФ, а значит, данные доказательства могут являться недопустимыми на основании ст. ст. 74 и 75 УПК РФ. Данный вопрос может быть урегулирован презумпцией допустимости, которая закреплена в ст. 455 УПК РФ и в международных договорах, таким образом, доказательства, полученные на территории иностранного государства имеют такую же юридическую силу, как и в том случае, если бы эти доказательства были получены на территории Российской Федерации, но только по правилам, которые установлены в УПК РФ. В то же время, возникают проблемы при приобщении доказательств к уголовному делу, так, например, из-за различий правовых систем, некоторые доказательства, полученные на территории иностранного государства, невозможно соотнести с каким-либо конкретным видом доказательств, предусмотренным УПК РФ. Если полученные доказательства рассмотреть, как «иные документы», то это может повлечь подмену процессуальной формы. В тоже время, на практике и на нормативно-правовом уровне предусмотрена возможность осуществления процессуальных действий по правилам запрашивающей стороны в присутствии ее представителей, данная возможность, как может показаться, является решением данной проблемы, но практическое осуществление вышесказанных положений крайне затруднительно.

Выше были рассмотрены традиционные формы международного сотрудничества по уголовным делам. Как же обстоят дела в современном мире и какие новые формы международного сотрудничества появляются?

Современный мир не стоит на месте, мы живем в мире компьютерных технологий, в связи с этим, появляются не только новые способы совершения преступлений, но и новые формы международного сотрудничества между государствами, например, с помощью сети интернет, когда свидетель находится на территории иностранного государства, а следователь – на территории Российской Федерации и последнему необходимо произвести допрос свидетеля в соответствующем статусе, но и у данной формы международного сотрудничества возникают проблемы, в частности, в части применения права к данным действиям. В современном мире данная проблема остается открытой и еще не нашла пути решения на нормативно-правовом и практическом уровне. Также, внедрение в практику взаимодействия государств каких-либо новых механизмов не говорит о том, что в вопросе оказания взаимной правовой помощи государства прогрессируют. Известный факт о том, что не все новое может быть прогрессивно – идеально подходит к внедрению каких-либо

новых форм взаимодействия в сфере оказания взаимной правовой помощи. Самый главный прогресс в сфере международного сотрудничества при оказании взаимной правовой помощи сможет проявиться только тогда, когда сроки выполнения международных следственных действий и судебных поручений станут максимально сжатыми, когда будет упрощен порядок производства процессуально-следственных действий при оказании взаимной правовой помощи, когда произойдет рационализация, только в этих случаях сможет произойти прогресс в сфере международного сотрудничества в сфере оказания взаимной правовой помощи по уголовным делам.

Подводя итог, стоит сказать, что взаимная правовая помощь является неотъемлемой частью уголовного судопроизводства, благодаря которой увеличивается успешное раскрытие преступлений. Потребность в сотрудничестве с международными организациями в сфере уголовного судопроизводства существует объективно, особенно если учесть существенные различия в существующих правовых системах в целом и в отдельных государствах в частности. Для того, чтобы международное сотрудничество между государствами в сфере оказания взаимной правовой помощи являлось актуальным, надежным и рациональным, необходимо решить ряд существующих проблем.

Литература

1. Международный пакт о гражданских и политических правах. Принят 16 декабря 1966 г. Резолюцией Генеральной Ассамблеи ООН 2200 (XXI) на 1496 пленарном заседании // Ведомости Верховного Совета СССР. 1976. № 17. Ст. 291; БВС РФ. 1994. № 12. С. 5-11.
2. Научно-практический комментарий к Уголовно-процессуальному кодексу Российской Федерации / Под общ. ред. В.М. Лебедева; Науч. ред. В.П. Божьев. – М.: Спарк, 2003. – С. 749.
3. Сборник международных договоров Российской Федерации по оказанию правовой помощи. – М., 1996. – С. 122 - 131.
4. Собрание законодательства Российской Федерации. – 1999. – № 43. – Ст. 5132
5. Филиппова Т.Ю. «Понятие и виды международного сотрудничества по уголовным делам», 2014.
6. Щерба С. П. Переводчик в российском уголовном процессе : научно-практическое пособие. – М. : «Экзамен», 2005. – С. 261.
7. Юридическая энциклопедия/отв. ред. Б.Н. Топорин. – М., 2001. – С. 805-806.

Пишдаток Бэлла Байзетовна,

*студентка 3 курса магистратуры, факультет юридический
Кубанский государственный аграрный университет им. И.Т. Трубилина*

г. Краснодар, Россия

Никитина Полина Сергеевна,

*студентка 3 курса магистратуры, факультет юридический
Кубанский государственный аграрный университет им. И.Т. Трубилина*

г. Краснодар, Россия

ИНФОРМАЦИЯ О ТУРИСТСКОМ ПРОДУКТЕ КАК СУЩЕСТВЕННОЕ УСЛОВИЕ ДОГОВОРА ДЛЯ ПОТРЕБИТЕЛЯ

Аннотация. При возникновении желания у потребителя отправиться в какое-либо путешествие по стране, или же выехать за пределы нашей страны, первое, с чем приходится сталкиваться – это заключение договора о реализации туристского продукта. Такие договоры, как правило, представляют собой уже утвержденную типовую форму, которая прописывает все права и обязанности сторон в целях предотвращения злоупотребления правом. В Законе об основах туристской деятельности четко написано, что информация о туристском продукте рассматривается в качестве существенного условия договора, что и обязывает туроператора как можно подробнее описать туристский продукт, входящие в его состав элементы, иные комплексы услуг и пр. В статье рассматривается теоретическая и практическая важность доведения информации о туристском продукте до потребителя.

Annotation. If a consumer wants to travel around the country, or travel outside our country, the first thing to do is to conclude a contract for the sale of a tourist product. Such contracts, as a rule, are an already approved standard form, in which all the rights and obligations of the parties are prescribed in order to prevent abuse of the right. The Law "On the Fundamentals of Tourism Activities" clearly states that information about the tourist product is considered as an essential condition of the contract, which obliges the tour operator to describe the tourist product, its constituent elements, and other service packages in as much detail as possible. etc. The article discusses the theoretical and practical importance of bringing information about the tourist product to the consumer.

Ключевые слова: турист, туристский продукт, туроператор, турагент, потребитель

Keywords: tourist, tourism product, tour operator, travel agent, consumer

Заключение любого гражданско-правового договора сопровождается согласованием его участниками всех условий, прямо влияющих на правовую природу общественных отношений, возникающих вследствие заключения такого договора, то есть определением существенных условий соглашения. Переносясь в правовое поле сферы туристских отношений, однозначно следует сказать, что информация о туристском продукте, исходящая из потребительских свойств туристского продукта, является одним из существенных условий договора о реализации туристского продукта. В статье 10 Федерального закона «Об основах туристской деятельности» (далее – ФЗ О туристской деятельности) [1], поименованной как «Особенности реализации туристского продукта», прямо сказано о том, что к существенным условиям рассматриваемого договора относится информация о потребительских свойствах туристского продукта, а именно о программе пребывания, маршруте и об условиях путешествия, услугах по перевозке туриста в стране (месте) временного пребывания, а также о дополнительных услугах. В литературе существует множество подходов к определению свойств информации, которые выходят за рамки ее юридического определения. Однако изучение вопроса информации в сфере реализации прав туристов позволяет отметить, что в соответствии с действующим законодательством информация, доводимая до потребителя услуг, должна отвечать таким критериям, как достоверность и необходимость. Достоверность информации предполагает, что содержащиеся в ней сведения соответствуют реальной информации об услуге. Правильность выбора услуги определяется характеристиками ее свойств, особенностей, информация о которых необходима на этапе их выбора потребителем [2]. Один из механизмов реализации права потребителя на информацию об услуге закреплен в статье 12 Закона «О защите прав потребителей» [3], которая предусматривает ответственность исполнителя за ненадлежащую информацию об услуге. Согласно условиям приведенной нормы права, если потребителю не предоставлена возможность незамедлительно получить информацию об услуге при заключении договора, потребитель, то есть заказчик туристского продукта, имеет право потребовать от исполнителя, то есть туроператора, возмещения убытков, причиненных необоснованным уклонением от заключения договора. В том случае, если договор уже заключен, то потребитель может в разумный срок отказаться от его исполнения и потребовать возврата уплаченной суммы и возмещения других убытков. Любопытным с правовой точки зрения представляется закрепление презумпции отсутствия у потребителя специальных познаний о свойствах и характеристиках услуги: проявляется это закреплением в пункте 4 статьи 12 Закона о защите прав потребителей правила о том, что при рассмотрении требований потребителя о возмещении убытков, причиненных недостоверной или недостаточно полной информацией

об услуге, необходимо исходить из того, что потребитель как заказчик туристского продукта не владел познаниями в сфере туристского продукта и был введен, тем самым, в заблуждение. С целью обеспечения права туриста на безопасное путешествие в статье 14 Закона о защите прав потребителей закреплено правило о необходимости предоставления достоверной информации туристу о процедуре получения визы и наличия необходимых документов для совершения путешествия, о возможных опасностях при путешествии, которые могут возникнуть совершенно неожиданно и непредвиденно; о таможенных, пограничных, медицинских, санитарно-эпидемиологических и иных правилах, установленных в месте пребывания туриста и прочая актуальная информация. Помимо указанных законодательно закрепленных требований о порядке информирования туриста, в Правилах оказания услуг по реализации туристского продукта [4] также подробно перечислены сведения, которые исполнитель обязан своевременно предоставлять потребителю для обеспечения правильного выбора туристического продукта. Данные сведения можно разделить на несколько категорий. Кроме того, законодателем были определены сведения, относящиеся к категории существенных условий договора о реализации туристского продукта: потребительские свойства (качество) туристического продукта и общая его цена, а также финансовые гарантии туроператора. Туристский продукт формируется туроператором, сведения о котором должны быть должным образом доведены до заказчика туристского продукта не только на этапе заключения договора, то есть не только указаны в соответствующей заявке, но и в обаятельном порядке быть прописаны в договоре о реализации туристского продукта. Это подтверждается также тем, что в типовых формах договора реализации туристского продукта, утвержденных Правительством РФ, отдельное внимание уделяется заполнению информации о потребительских свойствах туристского продукта. К следующей категории информации можно отнести информацию, связанную с реализацией прав туриста, касающуюся правил въезда, выезда и пребывания в стране временного пребывания (о необходимости получения визы; о документах, необходимых для поездки; о таможенных, пограничных, медицинских, санитарно-эпидемиологических и других правилах). Данная категория сведений также вызывает немало споров в судебной практике. Так, в частности, часто решаются споры, возникающие в связи с невозможностью совершения туристом поездки по вине турагента, не предоставившего необходимые сведения, связанные с правилами въезда в страну временного проживания. К другим категориям относятся сведения о туристском продукте, которые могут быть приняты во внимание, такие как: информация, связанная с реализацией прав туристов на свободный доступ к туристским ресурсам; информация, связанная с реализацией прав туристов на обеспечение личной безопасности; сведения о

возникновении чрезвычайной ситуации с оказанием помощи и другие. По сути действующее законодательство очень подробно определяет перечень той информации, которая должна быть предоставлена туристам как до, так и после заключения договора. На основании анализа судебной практики мы можем отметить [5], что суды удовлетворяют требования туристов по спорам, связанным с непредоставлением информации или предоставлением недостоверной информации о туристском продукте путем возмещения убытков и уменьшения цены турпродукта [6]. При этом заведомо ложными сведениями могут быть признаны недостоверные сведения о маршруте полета, вылете и порядке получения маршрутной квитанции и документов установленного образца. В судебной практике известны случаи охвата туристов при наличии фактов непредоставления турфирмами сведений об установленных сроках действия заграничного паспорта для выезда в соответствии с предполагаемым временным пребыванием. По всем заявлениям суды предъявляют требования к туристам, если материалы для изготовления турфирм используются с нарушением правовых норм о правах туриста (потребителя) на информацию о туристском продукте [2].

Литература

1. Федеральный закон «Об основах туристской деятельности в Российской Федерации» от 24.11.1996 N 132-ФЗ // СЗ РФ. 1996. № 3. Ст. 1440.
2. Кузахметова С.Е., Степанова Н.А. Обязательство турфирмы предоставить туристу информацию о туристском продукте / С.Е. Кузахметова, Н.А. Степанова // Пробелы в российском законодательстве. 2015. №3.
3. Закон РФ «О защите прав потребителей» от 07.02.1992 N 2300-1 (ред. от 14.07.2022) // СЗ РФ. 1996. № 3. Ст. 140.
4. Постановление Правительства РФ «Об утверждении Правил оказания услуг по реализации туристского продукта» от 18.11.2020 N 1852 (ред. от 06.09.2021) // СЗ РФ. 2020. № 47. Ст. 7551.
5. Обзор по отдельным вопросам судебной практики, связанным с применением законодательства и мер по противодействию распространению на территории Российской Федерации новой коронавирусной инфекции (COVID-19): Бюллетень Верховного Суда РФ от 17.02.2021 № 3 [Электронный ресурс] // СПС «КонсультантПлюс». - Режим доступа: <http://base.consultant.ru/>.
6. Барабанова П.С. Специальные основания расторжения договора о реализации туристского продукта как разновидности договора оказания услуг / П.С. Б// Актуальные проблемы российского права. 2016. №1 (62).

Шульженко Андрей Александрович

Студент

4 курс, факультет «Юридический»

Кубанский государственный аграрный университет им. И. Т. Трубилина»

Россия, г. Краснодар

**ОСОБЕННОСТИ РАССМОТРЕНИЯ И РАЗРЕШЕНИЯ
АДМИНИСТРАТИВНЫХ ДЕЛ ОБ ОСПАРИВАНИИ
НОРМАТИВНЫХ ПРАВОВЫХ АКТОВ**

Аннотация. Целью данной статьи является изучить особенности, а также эффективность оспаривания нормативных правовых актов с точки зрения восстановления нарушенных прав граждан и организаций. Для достижения этой цели и полного раскрытия темы автором был проведен подробный анализ рассмотрения дел об оспаривании нормативных актов в административном судопроизводстве, изучены такие особенности как: обязательное участие прокурора, особые основания для прекращения производства по делу и иные аспекты данной процедуры. Были подняты определенные проблемы, связанные с определением предмета доказывания, которые возникали ещё до появления КАС РФ. Также рассмотрена и изучена проблема, суть которой заключается в том, что после прекращения производства по делу лица (из числа неопределенного круга лиц), чьи права и законные интересы затрагиваются оспариваемым нормативным актом, могли обращаться в суд с тождественным иском.

Annotation. The purpose of this article is to study the features, as well as the effectiveness of challenging regulatory legal acts from the point of view of restoring violated rights of citizens and organizations. In order to achieve this goal and fully disclose the topic, the author conducted a detailed analysis of the consideration of cases of challenging regulations in administrative proceedings, studied such features as: mandatory participation of the prosecutor, special grounds for termination of proceedings and other aspects of this procedure. Certain problems were raised related to the definition of the subject of proof, which arose even before the appearance of the CAS of the Russian Federation. The problem is also considered and studied, the essence of which is that after the termination of the proceedings in the case, persons (from among an indefinite circle of persons) whose rights and legitimate interests are affected by the contested normative act could apply to the court with an identical claim.

Ключевые слова: Административное судопроизводство, оспаривание нормативного правового акта, решение суда, прокурор, нормативно правовой акт

Keywords: Administrative proceedings, challenging a regulatory legal act, court decision, prosecutor, regulatory legal act

Согласно Постановлению Пленума Верховного Суда РФ «Оспаривание нормативного правового акта, а также акта, содержащего разъяснения законодательства и обладающего нормативными свойствами является самостоятельным способом защиты прав и свобод граждан и организаций». [1] Такая процедура осуществляется путем подачи административного искового заявления в суд, подачей заявления о признании недействующим нормативного правового акта, как не соответствующего федеральному закону или иному нормативному акту, имеющему большую юридическую силу и в связи с чем не подлежащему к применению для общественных отношений. Подача заявлений в суд осуществляется лицом, желающим оспорить нормативный правовой акт, которое, в свою очередь является субъектом общественных отношений, регулируемых оспариваемым нормативным правовым актом, если это лицо полагает что данным актом его права, свободы и законные интересы, нарушены, нарушаются или могут быть нарушены в будущем, а также иные лица, чьи права затрагиваются оспариваемым актом. Также прокурор имеет право оспорить нормативный правовой акт в защиту прав неопределенного круга лиц, если есть основания полагать, что данный акт нарушает их права, свободы и законные интересы.

Процедура и порядок разрешения административных дел об оспаривании нормативных правовых актов подразумевает собой проверку судом законности положений оспариваемого акта, а именно, суд, руководствуясь положениями ч. 8 ст. 213 КАС РФ должен определить наличие юридических фактов, свидетельствующих о нарушении прав и законных интересов субъекта общественных отношений. В дополнении к этому суд должен установить юридические факты, которые входят в предмет доказывания, например, наличие специальных полномочий у органа власти, принявшего оспариваемый нормативный акт, а также проверить саму процедуру принятия нормативного правового акта и вступления его в законную силу. К тому же, суду необходимо установить соответствие положений оспариваемого нормативного правового акта и положений акта, имеющему большую юридическую силу. [2]

Ранее, до принятия КАС РФ основной проблемой, с которой чаще всего сталкиваются суды при рассмотрении дел об оспаривании нормативных правовых актов являлось то, что в законодательстве не был достаточно точно определен перечень юридических фактов, который необходимо было установить для доказывания по данной категории дел. Из этого вытекала следующая проблема, а именно то, что при отсутствии

такого перечня невозможно было установить единый подход к определению круга юридических фактов, которые могут входить в предмет доказывания. На данный момент эта проблема решена, так в ч.1 ст. 59 КАС РФ фактически дано определение предмета доказывания – это обстоятельства, обосновывающие требования и возражения лиц, участвующих в деле, а также иные обстоятельства, имеющие значение для правильного рассмотрения и разрешения административного дела.

Данная категория дел обладает особой спецификой и особенностями. Так, например, одной из важных особенностей административных дел об оспаривании нормативных правовых актов является обязательное участие прокурора. Прокурор участвует в деле путем подачи административного иска в защиту прав и законных интересов граждан, неопределенного круга лиц либо же в интересах Российской Федерации, её субъектов или муниципальных образований. К тому же прокурор может подать административное исковое заявление о признании нормативного правового акта недействующим. [3] Другой формой участия прокурора является вступление в уже начавшийся процесс для дачи заключения по рассматриваемому делу.

Также особенностью процедуры разрешения рассматриваемой категории дел выступает, в частности, то, что законодатель не предусматривает возможности подачи встречных исков и заключения мировых соглашений по данной категории дел.

Кроме того, ещё одной важной особенностью дел об оспаривании нормативных правовых актов является то, что для них предусмотрены специальные основания для прекращения производства по делу. Так, например, производство по такому делу прекращается если нормативный правовой акт утратил силу или был отменен и, тем самым не затрагивает права, свободы и законные интересы истца. Также производство прекращается если лицо, подавшее исковое заявление отказывается от своих требований и при этом отсутствуют публичные интересы, которые могут препятствовать принятию судом такого отказа. [4]

Рассматривая данную особенность можно выделить следующую проблему. По общему правилу установлено, что прекращение производства по делу не допускает повторное обращение в суд с тождественным иском, однако в случаях оспаривания нормативного правового акта могут затрагиваться права неопределенного круга лиц, исходя из чего, по логике вещей, прекращение производства по делу должно исключить возможность у всех остальных лиц, чьи права и законные интересы были затронуты оспариваемым актом, обратиться в суд с таким иском. Для выявления тождественности административных исковых исков по анализируемой категории дел, полагаем, особое значение может иметь выявление тождественности спора, поскольку вопрос о соотношении

тождества исков и тождества споров не имеет единообразного подхода в процессуальной науке. [5]

По итогу рассмотрения дела об оспаривании нормативного правового акта суд принимает следующие решения: он может удовлетворить требования истца полностью или частично, то есть признать нормативный акт не соответствующим полностью или в какой-то части нормативному акту, имеющему большую юридическую силу, признать его недействующим полностью или в части, либо же отказать в удовлетворении исковых требований истца. Обстоятельства, на основании которых суд принял то или иное решение, должны быть изложены в мотивировочной части. Что касается самого акта, то, в соответствии с Пленумом Верховного Суда РФ, после признания его не действующим, он исключается из системы правового регулирования полностью или в части. Причем в случае такого признания, если будет выявлена недостаточная правовая урегулированность определенных общественных отношений, ранее затрагиваемых таким актом, которая может повлечь за собой нарушение прав и законных интересов лиц, то суд имеет право возложить на уполномоченный орган, который ранее принял оспоренный нормативный правовой акт, обязанность принять новый нормативный правовой акт. [6]

Подводя итог можно однозначно сказать, что данная категория дел обладает определенными специфическими особенностями, которые были подняты в данной статье, из которых и вытекает не мало неточностей, так, например, из особых оснований прекращения производства по делу вытекает проблема с возможностью повторного обращения в суд с тождественным иском. Такие проблемы ставят под сомнения эффективность оспаривания нормативного правового акта в качестве защиты прав и законных интересов граждан и организаций, однако они являются лишь временными трудностями и чем больше законодатель будет прорабатывать процедуру оспаривания нормативных актов в судопроизводстве, а именно устранять подобные неточности и внедрять необходимые нормы, как это было с определением перечня юридических фактов входящих в предмет доказывания, чем больше будет судебной практики по данной категории дел, тем более совершенной и практически применимой станет данная процедура.

Литература

1. Постановление Пленума Верховного Суда РФ от 25.12.2018 № 50 «О практике рассмотрения судами дел об оспаривании нормативных правовых актов и актов, содержащих разъяснения законодательства и обладающих нормативными свойствами» // СПС «КонсультантПлюс».

2. Кодекс административного судопроизводства Российской Федерации от 08.03.2015 № 21-ФЗ (ред. от 11.06.2022) (с изм. и доп., вступ. в силу с 20.06.2022) // Собрание законодательства РФ. - 09.03.2015. - № 10. - ст. 1391.
3. Зеленская, Л. А. Прокурор как лицо, участвующее в деле в административном судопроизводстве / Л. А. Зеленская, Д. М. Витохина // Вестник Краснодарского университета МВД России. – 2015. – № 4(30). – С. 231-234.
4. Трофимова Г.А. Признание недействующим правового акта как мера ответственности // Актуальные проблемы российского права. 2018. № 4. // СПС «КонсультантПлюс».
5. Зеленская, Л. А. К вопросу о соотношении понятий "тождество споров" и "тождество исков" / Л. А. Зеленская // Гуманитарные, социально-экономические и общественные науки. – 2020. – № 1. – С. 79-83. – DOI 10.23672/SAE.2020.1.53360.
6. Никитин С.В. Совершенствование правового регулирования порядка рассмотрения судами дел об оспаривании нормативных актов // Российское правосудие. №10. 2016. С.37

Кашин Артем Васильевич,

кан.экон.наук, доцент

Хоптян Юлия Васильевна

Студентка

ФГБОУ ВО «Новосибирский государственный университет экономики и управления

(НИНХ)»

ОБЗОР ИНСТИТУЦИОНАЛЬНОЙ ОСНОВЫ МИГРАЦИОННОЙ ПОЛИТИКИ

Аннотация. Рассмотрена институциональная основа миграционной политики в Российской Федерации, рассмотрена Концепция государственной миграционной политики, которая формирует стратегическое развитие страны и регионов, включает в себя программно-целевой метод, рассмотрены федеральные законы и их влияние на миграционную политику.

Summary. The institutional basis of the migration policy in the Russian Federation is considered, the Concept of the state migration policy, which forms the strategic development of the country and regions, includes the program-target method, the federal laws and their influence on migration policy are considered.

Ключевые слова: миграционная политика, государственное регулирование миграционной политики, концепция, программно-целевой метод, планирование, государственная программа.

Key words: migration policy, state regulation of migration policy, concept, program-target method, planning, state program.

Чтобы хозяйственное освоение территорий, насыщенных природными ресурсами, которые сегодня нуждаются в освоении, проходило более оперативно, требуется разработка принципиально новой концепции. Данная концепция является совокупностью мнений о содержании, принципах и ключевых направлениях миграционной политики России. В ее рамках определены цели, принципы, задачи, ключевые направления и механизмы реализации миграционной политики РФ:

– на первом этапе (2012-2015 годы) разрабатываются нормативные правовые акты и программы;

– в рамках второго этапа (2016-2020 годы) реализуются, принимаются программы, а также обобщается и анализируется правоприменительная практика;

– на третьем этапе (2021-2025 годы) оценивается степень продуктивности программ [17].

План мероприятий регламентирован Распоряжением Правительства РФ от 21.08.2012г. № 1502-р «О плане мероприятий по реализации в 2012-2015 годах (первый этап) Концепции государственной миграционной политики Российской Федерации на период до 2025 года». Концепция содержит цели миграционной политики, для реализации которых обозначены конкретные задачи, а также организованы и запланированы соответствующие мероприятия. Далее будут рассмотрены цели Концепции. Приоритетная цель Концепции заключается в том, чтобы максимально обеспечить национальную безопасность страны, максимально защитить, обеспечить комфорт и благополучие всего ее населения, а именно: деятельность по противодействию незаконной миграции: профилактика, пресечение, принятие соответствующих нормативных актов. Незаконная миграция и нелегальная трудовая деятельность оказывают негативное воздействие на жизнь социума и государства; угрожают национальной безопасности страны, провоцируют рост теневой экономики и коррупции, усиливают социальную напряженность.

Принятие актов относительно ужесточения ответственности за нарушение миграционного законодательства России. 23 июля 2013 года Президент РФ подписал Федеральный закон № 207-ФЗ «О внесении изменений в некоторые законодательные акты Российской Федерации в целях совершенствования миграционного законодательства и ответственности за его нарушение» [2], который регламентирует безальтернативное назначение наказания в виде административного выдворения в случае совершения административных правонарушений, которые регламентированы статьями 18.8 и 18.10 КоАП РФ [1], увеличение санкций за совершение административных правонарушений в миграционной области, которые совершены на территории городов федерального значения – Москвы и Санкт-Петербурга, либо в Московской и Ленинградской областях; изменен перечень оснований, по которым иностранным гражданам и лицам без гражданства запрещается въезд на территорию России. 23 июля 2013 г. принят Федеральный закон № 224-ФЗ «О внесении изменений в отдельные законодательные акты РФ», в котором содержатся положения об увеличении до 10 лет срока ограничения въезда на территорию России иностранным гражданам и лицам без гражданства, относительно которых ранее уже были ранее вынесены решения о реадмиссии, депортации либо административном выдворении [3]. Деятельность по созданию специальных учреждений для содержания иностранных граждан и лиц без гражданства, которые подлежат административному выдворению за пределы России, депортации либо реадмиссии [14].

Чтобы противодействовать незаконной миграции, МВД России, ФСБ России, а также заинтересованные органы исполнительной власти и их территориальные подразделения проводят совместные комплексные оперативно-профилактические мероприятия и специальные операции. О продуктивности их деятельности свидетельствует соответствующая статистика.

Деятельность по заключению и реализации договоров РФ о реадмиссии с иностранными государствами, которые содержат положения по возвращению незаконных мигрантов в те государства, гражданами, либо которых они являются, либо постоянно проживают на их территории, что является одним из способов борьбы с незаконной миграцией. Заключение договоров с Португалией, Узбекистаном, Беларусью. Деятельность по разработке проектов договоров с участниками СНГ [16].

Чтобы развить внутреннюю миграцию, 21 декабря 2013 года был принят Федеральный закон № 374-ФЗ «О внесении изменений в Федеральный закон «О порядке выезда из Российской Федерации и въезда в Российскую Федерацию» (начало действия – 1 января 2015 года) [4]. Данный закон предусматривает внедрение дополнительных биометрических персональных данных (изображение папиллярных линий двух пальцев рук) в загранпаспорт гражданина России, в котором содержится электронный носитель информации.

Чтобы стабилизировать и повысить число постоянного населения России, созданы все условия для переселения в Россию на постоянное место жительства соотечественников, которые вынуждены проживать за границей. В развитие положений Концепции государственной миграционной политики на период до 2025 года Указом Президента Российской Федерации от 14 сентября 2012 г. № 1289 утверждена новая редакция Государственной программы переселения соотечественников «О реализации Государственной программы по оказанию содействия добровольному переселению в Российскую Федерацию соотечественников, проживающих за рубежом» [6]. В качестве приоритетного является вопрос о поддержке соотечественников, которые вынуждены проживать за границей. О положительных результатах данных мер свидетельствует соответствующая статистика.

Чтобы осуществить вступивший в силу с 1 января 2013 года Федеральный закон от 12 ноября 2012 г. № 186-ФЗ «О внесении изменений в Федеральный закон «О беженцах» и статью 8 Федерального закона «О правовом положении иностранных граждан в РФ», территориальные подразделения МВД России начали выдавать лицам без гражданства виды на жительство, в которых заключены электронные данные об этом человеке, а именно:

изображение лица и папиллярных узоров указательных пальцев. Что существенно ускорило получение гражданства.

Адаптация и интеграция мигрантов, формирование конструктивного взаимодействия между мигрантами и принимающим сообществом. После вступления Российской Федерации в августе 2012 года в ВТО и объединения государств в рамках Единого экономического пространства и Таможенного союза, существенно актуализировалось межгосударственное взаимодействие. Миграционное законодательство РФ направлено на то, чтобы привлечь временных иностранных работников и не содержит адекватных мер по адаптации и интеграции трудовых мигрантов в социально-культурное пространство основного населения страны.

Литература

1. Федеральный закон «О внесении изменений в отдельные законодательные акты Российской Федерации в целях совершенствования миграционного законодательства и ответственности за его нарушение» от 23.07.2013 N 207-ФЗ // Собрание законодательства РФ. – 2013. – №30 (Часть I). – Ст. 4040

2. Федеральный закон от 23.07.2013 N 224-ФЗ «О внесении изменений в отдельные законодательные акты Российской Федерации» // Собрание законодательства РФ. – 2013. – №30 (Часть I). – Ст. 4057

3. Федеральный закон от 21.12.2013 N 374-ФЗ «О внесении изменений в Федеральный закон «О порядке выезда из Российской Федерации и въезда в Российскую Федерацию» // Собрание законодательства РФ. – 2013. – №51. – Ст. 6694

4. Федеральный закон от 25.07.2002 N 115-ФЗ (ред. от 14.07.2022) «О правовом положении иностранных граждан в Российской Федерации» // Собрание законодательства РФ. – 2002. – №30. – Ст. 3032

5. Указ Президента РФ от 14.09.2012 N 1289 (ред. от 12.08.2022) «О реализации Государственной программы по оказанию содействия добровольному переселению в Российскую Федерацию соотечественников, проживающих за рубежом» // Собрание законодательства РФ. – 2012. – №38. – Ст. 5074

6. Распоряжение Правительства РФ от 22 ноября 2012 г. N 2149-р Об утверждении государственной программы РФ «Содействие занятости населения» // Собрание законодательства Российской Федерации. – 2014. – №18 (ч.I). – Ст. 2147.

Кашин Артем Васильевич,

кан.экон.наук, доцент

Хоптян Юлия Васильевна

Студентка

ФГБОУ ВО «Новосибирский государственный университет экономики и управления

(НИНХ)»

**ПРЕДЛОЖЕНИЯ ПОВЫШЕНИЯ ЭФФЕКТИВНОСТИ ОЦЕНКИ
ГОСУДАРСТВЕННОЙ ПРОГРАММЫ ПЕРЕСЕЛЕНИЯ СООТЕЧЕСТВЕННИКОВ
В НОВОСИБИРСКОЙ ОБЛАСТИ**

Аннотация. Рассмотрена предлагаемая регрессионная модель увеличения численности в государственной программе переселения соотечественников, позволяющая привлечь в регион высококвалифицированных специалистов, увеличить трудовые ресурсы региона за счет иностранных граждан и лиц без гражданства, скорректировать демографические показатели региона, а также оценить предлагаемые меры в прогнозируемых периодах.

Summary. The proposed regression model for increasing the number of compatriots in the state resettlement program is considered, which makes it possible to attract highly qualified specialists to the region, increase the labor resources of the region at the expense of foreign citizens and stateless persons, adjust the demographic indicators of the region, and evaluate the proposed measures in the forecast periods.

Ключевые слова: миграционная политика, соотечественники, регрессионная модель, прогнозирование, планирование, государственная программа.

Key words: migration policy, compatriots, regression model, forecasting, planning, government program.

В рамках рассматриваемой темы, стоит рассмотреть разницу при продолжении реализации государственной программы переселения соотечественников по инерционному сценарию и с предложением автора с изменением численности переселенцев с шагом 100 чел. Для увеличения численности участвующих в программе иностранных граждан и лиц без гражданства, необходимо увеличить финансирование за счет субсидий из федерального бюджета. Объем существующего финансирования программы и предложения автора представлены в таблице 1.

Таблица 1 – Общий фонд бюджета программы, тыс. руб.

Год	2021	2022	2023	2024	2025	2026
Объем Fin	12740	10327,1	10306,1	10413,1	3554,3	10412,1
Предложение автора А	12800	10570,1	10607,5	10609,1	10701,3	10709,1
Fin - А	60	243	301,4	196	7147	297

Для расчета регрессионной модели необходимо составить исходную таблицу для расчета параметров (Таблица 2). В рассчитываемой модели будет рассмотрено соотношение увеличения численности высококвалифицированных специалистов (далее – ВКС) от общего числа принятых заявлений.

Таблица 20 – Расчет параметров

x	y	x ²	y ²	x*y
3500	6500	12250000	42250000	22750000
4000	6600	16000000	43560000	26400000
4100	6700	16810000	44890000	27470000
4200	6800	17640000	46240000	28560000
4500	6900	20250000	47610000	31050000
20300	33500	82950000	224550000	136230000

Выражаем систему:

$$\begin{cases} 5a + 20300b = 133500 \\ 20300a + 82950000b = 136230000 \end{cases}$$

Результатом которых получаем: $b = 0,4135$ $a = 5021,05$

Таким образом, уравнение выражается:

$$y = 0,4135x + 5021,05$$

С увеличением доли ВКС сотрудников от общего числа, изменение качественного показателя переселяющихся в Новосибирскую область увеличивается, с помощью анализа выявлена тесная связь 0,9. Графически данную зависимость представим на рисунке 1.



Рисунок 1 – Зависимость увеличения высококвалифицированных кадров от общего количества принимаемых заявлений

В рамках рассматриваемого сценария, стоит отметить, при снижении приоритетного направления ВКС от общего числа заявлений, появляется возможность привлечения специалистов дефицитных направлений, в том числе, медицинских и сельскохозяйственных направлений. Рассматривая второй сценарий анализируемая форма будет выглядеть следующим образом (Таблица 2).

Таблица 2 – Расчет параметров

x	y	x ²	y ²	x*y
1000	6500	1000000	42250000	6500000
1300	6600	1690000	43560000	8580000
1600	6700	2560000	44890000	10720000
1700	6800	2890000	46240000	11560000
1800	6900	3240000	47610000	12420000
7400	33500	11380000	224550000	49780000

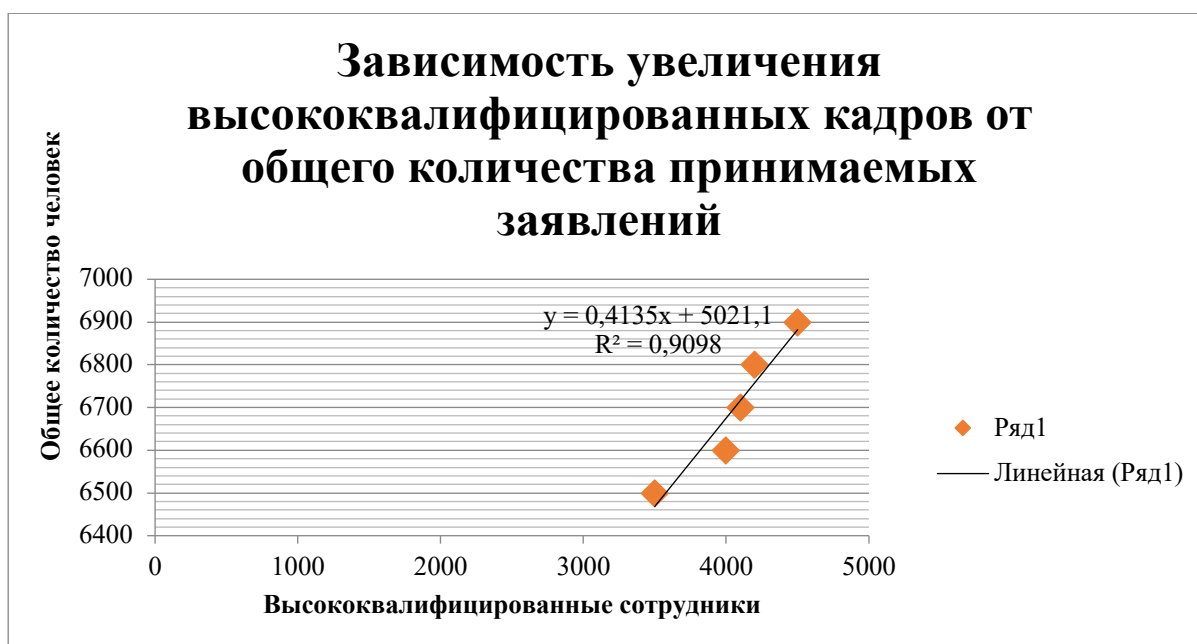
Выражаем систему:

$$\begin{cases} 5a + 7000b = 33500 \\ 7400a + 11380000b = 497800000 \end{cases}$$

Результатом которых получаем: $b = 0,4673$ $a = 6008,41$

Таким образом, уравнение выражается:

$$y = 0,4673x + 6008,41$$

С увеличением доли ВКС сотрудников от общего числа, изменение качественного показателя переселяющихся в Новосибирскую область увеличивается, с помощью анализа выявлена тесная связь 0,9. Графически данную зависимость представим на рисунке.



Рисунок 2 – Зависимость снижения высококвалифицированных кадров от общего количества принимаемых заявлений

При рассмотрении тренда, прослеживается общая линейная связь показателей в рамках рассмотрения двух сценариев реализации государственной программы. Миграционная политика является комплексом мероприятий, которые ориентированы на то, чтобы регулировать миграционные процессы согласно интересам страны. Население должно быть расселено рациональным образом, благодаря внутреннему перераспределению и внешнему притоку населения, что способствует нивелированию региональных противоречий, уменьшению внутренней социально-экономической напряженности.

Литература

- 1 Воронина, Н. А. Миграционная политика в новой реальности: выход из пандемии. – Текст : непосредственный. / Н. А. Воронина, В. А. Суворова, В. А. Волох // Власть. – 2020. – Т. 28. – № 4. – С. 26-32.
- 2 Грицай, В. В. Переселенческая политика Российской империи в начале XX века: к вопросу о развитии отечественного миграционного законодательства. – Текст : непосредственный. / В. В. Грицай // Общество и право. – 2020. – № 2(72). – С. 129-133.

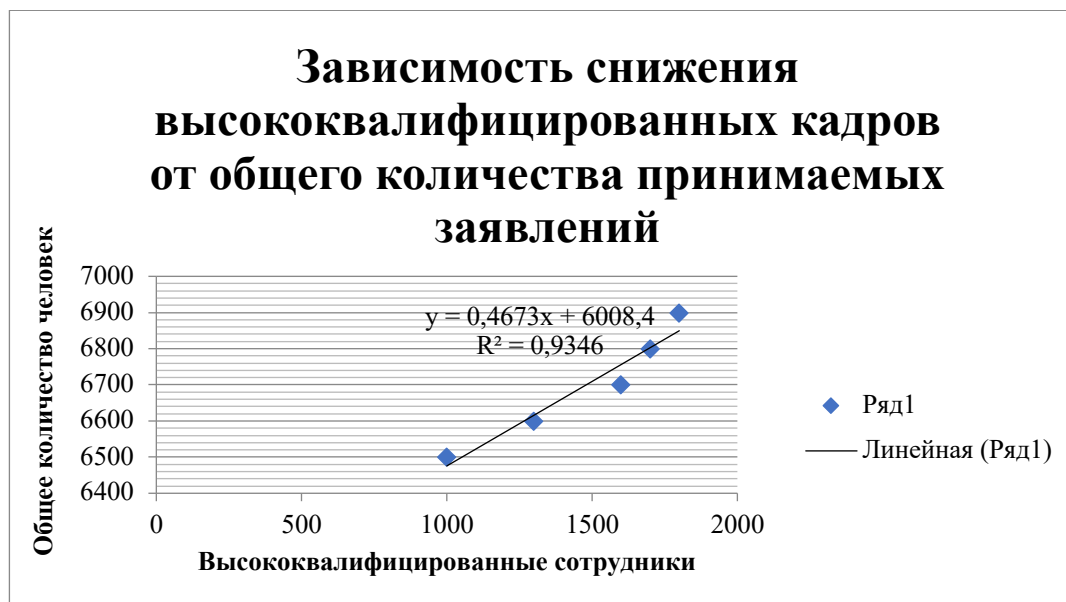
3 Дмитриева, Ю. В. Алгоритм реализации миграционной политики России в рамках ЕАЭС. – Текст : непосредственный / Ю. В. Дмитриева, Н. И. Кожевникова // Народонаселение. – 2018. – Т. 21. – № 4. – С. 50-57.

4 Дмитриева, Ю. В. Алгоритм реализации миграционной политики России в рамках ЕАЭС. – Текст : непосредственный. / Ю. В. Дмитриева, Н. И. Кожевникова // Народонаселение. – 2018. – Т. 21. – № 4. – С. 50-57.

5 Дутов, П. О. Реализация государственной миграционной политики противодействия незаконной трудовой миграции: основные проблемы и перспективы. – Текст : непосредственный. / П. О. Дутов // Образование. Наука. Научные кадры. – 2021. – № 4. – С. 93-95.

6 Горбунова, А. А. Участие общественных структур в реализации миграционной политики: экспертные оценки. – Текст : непосредственный / А. А. Горбунова, С. А. Сарыглар // Социальная интеграция и развитие этнокультур в евразийском пространстве. – 2019. – Т. 2. – № 8. – С. 47-51.

Курбатова Тамара Константиновна
Старший преподаватель кафедры физвоспитания
Поволжский государственный университет телекоммуникаций и информатики
Шиманский Даниил Владимирович
студент
1 курс, факультет «Кибербезопасности и управления»
Поволжский государственный университет телекоммуникаций и информатики
Россия, г. Самара

АДАПТАЦИЯ К ФИЗИЧЕСКИМ НАГРУЗКАМ В ЗОНАХ РАЗЛИЧНОГО КЛИМАТА

Аннотация. Интерес к физиологической способности человеческого организма адаптироваться к экстремальным условиям жары и холода чрезвычайно возрос за последние несколько десятилетий из-за глобального потепления и последующего изменения температуры. Человеческий организм имеет множество механизмов терморегуляции для противодействия внешним экстремальным температурам, основной целью которых является поддержание температурного гомеостаза в пределах нормальных значений.

По мере увеличения времени воздействия этих стрессовых условий и повышения температуры окружающей среды системы организма начинают постепенно адаптироваться к окружающей среде. Все адаптации, которые в начале воздействия кажутся несколько несущественными, могут стать очень важными, поскольку они могут негативно повлиять на все системы организма и, в конечном счете, поставить под угрозу жизнь. Клинически все эти реакции и адаптации проявляются в виде клинических признаков и симптомов.

Annotation. Interest in the physiological ability of the human body to adapt to extreme conditions of heat and cold has increased dramatically over the past few decades due to global warming and subsequent temperature changes. The human body has many thermoregulatory mechanisms to counteract external extreme temperatures, the main purpose of which is to maintain temperature homeostasis within normal values.

As the time of exposure to these stressful conditions increases and the temperature of the environment increases, the body's systems begin to gradually adapt to the environment. All adaptations that initially seem somewhat insignificant can become very important, since they can negatively affect all body systems and, ultimately, endanger life. Clinically, all these reactions and adaptations manifest themselves in the form of clinical signs and symptoms.

Ключевые слова: адаптация, физическая нагрузка, условия, климат, холод, жара, город, горы.

Keywords: adaptation, physical activity, conditions, climate, cold, heat, City, mountains.

Физиологические адаптации (ФА) включают тепловую акклиматизацию (ТА), которая непосредственно способствует выполнению упражнений в жарких условиях. Естественная тепловая акклиматизация, а также лабораторная тепловая акклиматизация (НА) улучшают эффективность упражнений в жарких условиях. Напротив, вопрос о том, приводит ли ТА к физиологической адаптации, которая улучшит результаты упражнений в прохладных условиях, остается спорным.

С одной стороны, О. И. Кузьмина, Г. Н. Германов, Е. Г. Цуканова, И. В. Кулькова отмечают отсутствие влияния ТА (или аналогичных эффектов на производительность, о которых сообщалось для соответствующей контрольной группы, тренирующейся в прохладных условиях) на выносливость при физических нагрузках в прохладных условиях. Кроме того, исследования, которые не включали контрольную группу в объект исследования, также показывают, что тренировки в жару могут улучшить показатели в прохладной обстановке [5].

Разница в результатах исследований может, в некоторой степени, быть связана с неоднородностью исследований, поскольку они различаются по статусу подготовки участников, условиям, выполняемым контрольной группой, и, в частности, продолжительностью периода вмешательства. Чтобы сделать вывод, может ли ФА привести к улучшению показателей в прохладных условиях, недостаточно просто продемонстрировать улучшенные показатели у нетренированных или активных взрослых, поскольку улучшение показателей может быть связано со стандартным тренировочным эффектом, а не с экологическим стрессом. Кроме того, для спортсменов улучшение, достигнутое тренировкой в городе во время жары, должно быть выше по сравнению с контрольной тренировкой, которая включает интервалы высокой интенсивности.

Предлагаемый эргогенный эффект ФА для последующих выступлений в прохладных условиях объясняется сочетанием адаптаций гематологических, сердечно-сосудистых и скелетных мышц. Одним из механизмов, представляющих особый интерес, является увеличение объема плазмы, которое может привести к увеличению массы гемоглобина и более высокой способности системной доставки кислорода; хотя эритропоэтический эффект в исследовании не наблюдался. Различные влияния на массу гемоглобина, а также на объем плазмы и крови в доступных исследованиях ФА могут быть связаны с относительно короткими периодами вмешательства, использованными в

предыдущих исследованиях, что дает ограниченное время для возникновения эритропоэза. В этом контексте считается, что значительное воздействие экологических вмешательств, например, воздействие на высоте, обычно требует нескольких недель в зависимости от силы раздражителей. Поэтому, чтобы определить, положительно ли ФА усиливает эритропоэз у тренированных субъектов, необходимы исследования ФА с достаточной продолжительностью [4].

В дополнение к реакциям центральной гемодинамики было предложено усилить адаптацию периферических органов, имеющую значение для производительности, с помощью тепловой тренировки. Например, повышение общей эффективности после тепловой тренировки наблюдалось только в некоторых исследованиях. В то время как было предложено повысить эффективность упражнений, чтобы включить изменения в модели набора скелетных мышц в ответ на нагревание, повышенная эффективность может быть просто связана с ознакомлением с экспериментальным тестированием, поскольку исследования, в которых сообщается об этом эффекте, не контролировали эффекты ознакомления.

Поэтому настоящее исследование было проведено для оценки эффективности длительной ФА (вызванной тренировкой в городе во время жары) по сравнению с продолжением обычных тренировок (в условиях с низким тепловым стрессом) с акцентом на потенциал улучшения результатов упражнений в горах, когда прохладные условия. В частности, был использован длительный (5½ недель) лабораторный период тепловой тренировки, чтобы обеспечить достаточное время для возникновения любого потенциального эритропоэтического эффекта. Включено было в группу мужчин-велосипедистов, которые после ознакомления и контролируемой фазы подготовки были случайным образом распределены в тренировочную (HEAT) или контрольную (CON) группу. Была выдвинута гипотеза, что длительная тепловая тренировка улучшит способности, пиковую выходную мощность и производительность при длительных упражнениях, что было определено с помощью 15-километровой пробежки на время (TT). Так же оценили, связаны ли потенциальные эффекты производительности с повышением эффективности физических упражнений, терморегуляторными факторами, связанными с судомоторной адаптацией, и гематологическими адаптациями, приводящими к увеличению объема плазмы и крови [1].

Длительный период ТА, использованный в настоящем исследовании, был связан со значительными судомоторными адаптациями (с уменьшением потоотделения, выравнивающимся после 2-3 недель тренировок в городе во время жары), улучшением выносливости при физических нагрузках в условиях жаркой среды (например, увеличение

ТТ при фиксированной субмаксимальной нагрузке 40 ° С), увеличение объема плазмы и повышение общего объема крови. Однако, когда эффекты переноса на выносливость в прохладных условиях были протестированы после ТА (в условиях с низкой тепловой нагрузкой окружающей среды; т. е. ниже 15 ° С), группа с тепловой тренировкой не увеличила пиковую мощность, не улучшила субмаксимальную эффективность упражнений, а эффекты производительности были аналогичными по сравнению с соответствующей контрольной группой. Для подробного обсуждения потенциальных преимуществ и механизмов, связанных с гематологическим ответом, но из существующих показателей производительности и мощности в популяции велосипедистов, тренированных на выносливость, представляется, что потенциальное физиологическое преимущество незначительного увеличения массы перевешивалось одновременной гемодилюцией [7].

Чтобы охарактеризовать статус ТА и постепенную адаптацию к жаре, измерялся уровень пота, уровень Т в состоянии покоя и физической нагрузки, а также показатели в начале и в конце каждой недели тренировок, а гематологические показатели измерялись в начале и в конце исследования. В конце тренировки сердечный ритм снизился в течение периода вмешательства, несмотря на повышение температуры окружающей среды, а PV увеличился на $\approx 7\%$, как и ожидалось после ФА. Кроме того, в подгруппе из шести участников, которые были протестированы на 1, 14 и 28-й день при стандартных условиях ~ 40 ° С, ТТ был увеличен с 38,7 мин до 64,3 мин. Для всех испытуемых общая скорость потоотделения или Na + пота, измеренная во время ТТ в прохладных условиях, не увеличивалась (от и после). Это очевидное отсутствие адаптации может быть объяснено тестированием в компенсируемых условиях, когда потоотделение диктуется требованиями к испарению и из-за быстрых изменений в образовании и распаде натрия Na + пота. Взятые вместе с пониженной ректальной температурой в состоянии покоя, эти показатели являются убедительным доказательством того, что участники успешно акклиматизировались после длительного периода тренировок [3].

С точки зрения эффективности упражнений, а также мышечной и сердечно-сосудистой адаптации, необходимой для повышения производительности, настоящие результаты контрастируют с предыдущими исследованиями, в которых сообщалось о благотворном влиянии тепловой тренировки на показатели в прохладных или умеренных условиях.

В поддержку этой идеи предыдущие исследования, в которых сообщалось о благотворном влиянии тепловой тренировки на последующие результаты в условиях умеренного климата, использовали нетренированных людей. Особое значение имеет то, что во многих из этих исследований сообщалось об улучшении эффективности упражнений

после тренировки на жаре. Улучшения в экономии упражнений, вероятно, объясняются изменениями в составе волокон скелетных мышц и увеличением мышечной силы. В настоящем исследовании, в котором участвовала велосипедная группа, экономия упражнений не изменилась к 6 неделям тренировок в контрольной группе. Аналогично, не наблюдали никаких улучшений ни в производительности ТТ, ни в $\dot{V}O_{2max}$ у хорошо тренированного велосипедиста в лабораторном исследовании акклиматизации с перекрестным дизайном. Это открытие также свидетельствует о том, что предыдущие улучшения в выполнении упражнений с помощью тепловых тренировок были в большей степени связаны с обучением неподготовленных участников, а не с прямым воздействием теплового стресса окружающей среды [2].

В одном из исключений из вышеуказанных сообщалось об увеличении как производительности ТТ, так и $\dot{V}O_{2max}$ по сравнению с контрольной группой, используя выборку участников, тренированных на выносливость. Обе группы проводили свои обычные тренировки на открытом воздухе в прохладных условиях умеренного климата, добавляя тренировки жары или холода с низкой интенсивностью (50% $\dot{V}O_{2max}$) в лаборатории; однако дополнительные тренировки не контролировались ни в жару, ни в холоде. В отличие от исследования с лабораторной акклиматизацией, так и с естественной акклиматизацией (все тренировки в жаркой среде на открытом воздухе) не сообщают о превосходном эффекте тренировок в жару по сравнению с контролем, и общий эффект может зависеть от «качества» обычных тренировок участника (например, если регулярно включать тренировки высокой интенсивности). Поскольку элитные спортсмены на выносливость в целом будут оптимизировать и включать высококачественные и особенно интенсивные тренировки при подготовке к соревнованиям, считаем важным обеспечить включение высокоинтенсивных тренировок как на этапе подготовки, так и во время вмешательства, поскольку это явно повлияет на потенциал развития или поддержания $\dot{V}O_{2max}$ в люди, тренированные на выносливость. То, как общее тренировочное воздействие или нагрузка (с учетом как объема, так и интенсивности) определяется количественно и впоследствии сопоставляется между группами (в исследованиях, где наложенный тепловой стресс окружающей среды повышает ЧСС при заданной выходной мощности), всегда может быть предметом дискуссий [4].

В настоящем исследовании удалось убедиться, что обе группы поддерживали интервалы высокой интенсивности в прохладных условиях, и хотя еженедельное время с ЧСС превышало 80% от максимального по сравнению с начальным периодом, существенных различий между группами не было; ни для общего тренировочного объема,

ни для времени с ЧСС выше 80% от максимального в течение периода подготовки или фазы вмешательства в исследовании.

Итак, можно заключить, что тренировки в городе во время жары, не были лучше по сравнению с обычными (контрольными) тренировками для улучшения силы или производительности в горах, когда было прохладно. Тем не менее, во время соревновательного сезона спортсмены могут подвергаться воздействию различных условий окружающей среды, и, хотя жара не была лучшей по сравнению с холодом для повышения выносливости в прохладных условиях, следует отметить, что замена значительной части общего тренировочного объема тепловыми тренировками не повлияла на эффект тренировок в направлении умеренных физических нагрузок. Поэтому проведение тренировок на жаре может быть полезным в рамках комплексной предсезонной подготовки, но сроки проведения конкретного тренировочного сбора на жаре могут зависеть от конкретного графика соревнований, учитывая, что польза от ФА может уменьшиться с точки зрения улучшения результатов в жару, тогда как для выступлений в прохладных условиях требуется период возвращения к тренировкам без наложения теплового стресса.

Список литературы

1. Бегидова, Т. П. Основы адаптивной физической культуры: учебное пособие для вузов / Т. П. Бегидова. — 2-е изд., испр. и доп. — Москва: Издательство Юрайт, 2022. — 191 с.
2. Бегидова, Т. П. Теория и организация адаптивной физической культуры: учебное пособие для среднего профессионального образования / Т. П. Бегидова. — 2-е изд., испр. и доп. — Москва: Издательство Юрайт, 2022. — 191 с.
3. Манжелей, И. В. Педагогика физического воспитания: учебное пособие для вузов / И. В. Манжелей. — 2-е изд., перераб. и доп. — Москва: Издательство Юрайт, 2022. — 182 с.
4. Манжелей, И. В. Теоретические и прикладные аспекты методической работы учителя физической культуры: учебное пособие для среднего профессионального образования / И. В. Манжелей. — 2-е изд., перераб. и доп. — Москва: Издательство Юрайт, 2022. — 182 с.
5. Олимпийское образование в 3 т. Том 3. Паралимпийские игры: учебное пособие для вузов / О. И. Кузьмина, Г. Н. Германов, Е. Г. Цуканова, И. В. Кулькова; под общей редакцией Г. Н. Германова. — Москва: Издательство Юрайт, 2022. — 531 с.
6. Теория и история физической культуры и спорта в 3 т. Том 2. Олимпийские зимние игры: учебное пособие для среднего профессионального образования / Г. Н.

Германов, А. Н. Корольков, И. А. Сабирова, О. И. Кузьмина. — Москва: Издательство Юрайт, 2022. — 493 с.

7. Теория и история физической культуры и спорта в 3 т. Том 3. Паралимпийские игры: учебное пособие для среднего профессионального образования / О. И. Кузьмина, Г. Н. Германов, Е. Г. Цуканова, И. В. Кулькова; под общей редакцией Г. Н. Германова. — Москва: Издательство Юрайт, 2022. — 531 с.

ПРОБЛЕМЫ РЕГУЛИРОВАНИЯ ВНЕШНЕТОРГОВЫХ СДЕЛОК

Аннотация: в статье рассмотрены некоторые проблемы регулирования правоотношений, возникающих из международных договоров. Проанализированы вопросы осуществления международных расчетов, выявлены проблемы регулирования личного статуса юридических лиц и предложены пути их решения. Затронуты вопросы регулирования в международном праве споров, возникающих из международных сделок.

Abstract: the article discusses some problems of regulating legal relations arising from international treaties. The issues of international settlements were analyzed, problems of regulating the personal statute of legal entities were identified and ways to solve them were proposed. The issues of regulation in international law of disputes arising from international transactions are touched upon.

Ключевые слова: международное частное право, внешнеторговая сделка, УНИДРУА, международные расчеты, международный договор.

Key words: international private law, foreign trade transaction, UNIDUA, international settlements, international treaty.

Современная предпринимательская деятельность выходит на международный уровень, ввиду чего особое внимание уделяется правовому регулированию правоотношений, которые вытекают из договоров международной купли-продажи.

Основные трудности, которые вытекают из таких правоотношений, состоят в том, что в качестве их субъектов и сторон договора выступают лица, деятельность которых регулируется не только различными правовыми системами, но и часто системой права из разных правовых семей.

Современный период обусловлен интенсификацией международных расчетов и укреплением связей между юридическими и физическими лицами разных государств в процессе коммерческой деятельности. Особое внимание в этом процессе уделяется процедурам регулирования международных расчетов, поскольку каждое государство устанавливает в национальной правовой систем собственные особенности осуществления

расчетов, которые, зачастую, могут не соотноситься с нормами международного права и в целом, сформировавшейся традиционной системой расчетов.

При этом, особое внимание современными правоведами уделяется таким инструментам расчета, как вексель и чек, отчасти – ввиду их надежности, и как платежных инструментов и как обеспечительных договоров (сделок). Проблема обеспечения обязательств в международных договорных правоотношениях сегодня является достаточно значимой. Это обусловлено тем, что современные правовые механизмы не позволяют в достаточной степени обеспечить соблюдение условий договора и защиту его сторон в правоотношениях [7].

Внешнеторговой сделкой является сделка, участники которой принадлежат к разным государствам. Правовой статус физического лица, как правило, определяется его гражданством (подданством), а юридического – местом нахождения и осуществления деятельности. Так, Конвенция о договорах международной купли-продажи товаров (CISG) (Вена, 1980 г.) устанавливает, что понятие иностранного элемента для юридического лица применяется к отношениям сторон, если их коммерческие предприятия находятся в разных государствах-участниках конвенции [1].

Внешнеэкономические сделки обладают следующими двумя признаками:

- 1) Их сторонами являются субъекты различной национальной принадлежности,
- 2) В рамках сделок определен круг отношений, в сфере которых заключаются сделки (например, экспорт-импорт товаров, услуг и др.).

В правовом регулировании проведения внешнеэкономических сделок, прав и обязанностей их сторон, значительную роль играют международные договоры и соглашения [7].

Отсутствие единой надгосударственной власти, а также и логически соответствующее этому отсутствие полночной обязательной системы объективного международного права и являются капитальной причиной слабости, подверженности «двойным стандартам» толкования в применении норм международного права в отношении физических и юридических лиц, что напрямую касается и имплементации норм различных конвенций в национальное законодательство [6].

Условия о платежах по внешнеторговым сделкам включены также и в принятый в 1994 году Международным институтом унификации частного права (УНИДРУА) документ «Принципы международных коммерческих контрактов».

Также важное значение имеют при регулировании внешнеторговых сделок и международные обычаи. Во избежание неверного толкования торговых международных обычаев, Международной торговой палатой разработаны сборники толкований - «Инкотермс» - в

1953 г. Отдельно следует отметить принципы УНИДРУА, и ИНКОТЕРМС объединяют значительное число правил, которые можно подразделить на две большие группы:

- правила, аналогичные соответствующим деловым обычаям, принятым во внешней торговле;

- правила, воспроизводящие содержание собственно обычаев [5].

Вопрос арбитража, к которому, в случае возникновения разногласий и спора по договору в рамках конкретной сделки, будут обращаться стороны, может решаться по-разному. В отдельных случаях способ разрешения возможного спора может быть прямо прописан в договоре между сторонами.

Для разрешения внешнеторговых споров достаточно часто в практике включаются условия о том, что арбитражем будет институциональный арбитраж (государственный арбитражный суд конкретной страны) или третейский суд (как правило создаваемый при торговых палатах). В отдельных сделках может быть поставлен вопрос о том, что арбитражное разбирательство будет произведено на основе принципов ad-hoc – специально созданным для рассмотрения конкретного спора арбитражем [10].

В каждой стране государственный арбитраж, в рамках которого могут рассматриваться международные споры, имеет свои особенности.

Арбитражный процессуальный кодекс РФ (АПК РФ) [3] в разделе V предусматривает возможность государственным арбитражным судам России рассматривать споры, в которых в качестве одной из сторон выступает иностранное лицо. с участием иностранных лиц.

Российский участник внешнеторговой сделки, на данном основании, при заключении сделки с иностранным лицом, может настаивать на включении в договор условия о том, что споры, потенциально возникающие по сделке, будут рассматриваться в арбитражном суде Российской Федерации. В случае, если иностранный контрагент будет аналогично настаивать на том, что споры по сделке должны будут рассматриваться судом другого государства, в качестве органа для рассмотрения спора заявляется, как правило, институциональный третейский суд.

Институциональные третейские суды создаются в большинстве стран при торговых палатах или торгово-промышленных палатах. Например, в рамках Международной торговой палаты действует Международный арбитражный суд.

В Российской Федерации к судам такого типа отнесены Международный коммерческий арбитражный суд и Морская арбитражная комиссия при Торгово - промышленной палате России, сформированные в соответствии с Законом Российской Федерации от 7 июля 1993 года N 5338-1 «О международном коммерческом арбитраже» [2].

Арбитраж ad-hoc для разрешения возникшего внешторгового спора формируется по соглашению сторон – последнее может быть установлено как в тексте договора, так и отдельным дополнительным соглашением.

К важным обстоятельствам, которые имеют значение при заключении договора международной купли-продажи имеют такие обстоятельства, как:

- применимое к правоотношениям сторон право;
- определение государственного или третейского суда, компетентного рассматривать спор, включая соблюдение необходимых досудебных процедур;
- установление фактов заключения договора международной купли-продажи, соблюдения его формы, его надлежащего или ненадлежащего исполнения, а также действительности;
- установление применимых сроков исковой давности; определение способа защиты нарушенных прав.

Также важное значение имеют условия об отдельных административных процедурах, например, уплате таможенных пошлин, взаимодействия с контролирующими органами и др.

На современном этапе Верховным Судом РФ предпринята попытка систематизировать нормы применения права российскими судами к международным договорам – постановление Пленума ВС РФ от 09.07.2019 № 24 «О применении норм международного частного права судами Российской Федерации» [13].

Особое значение имеет согласование порядка расчетов по договору международной купли-продажи. При этом платежные средства должны быть включены в условия договора, как оговорка о том, как именно будет производиться оплата за товар.

В 1930 году на международной конференции в Женеве приняты три конвенции, позволившие существенно унифицировать систему международных расчетов в рамках договоров международной купли-продажи [6]:

1. «О единообразном законе о простом и переводном векселе» от 7 июня 1930 г.;
2. «О разрешении некоторых коллизионных законов о переводном и простом векселе» от 7 июня 1930 г.;
3. «О гербовом сборе в отношении переводного и простого векселя» от 7 июня 1930 г.

Женевской конвенцией «О единообразном законе о простом и переводном векселе» утвержден Единообразный вексельный закон, который подлежал обязательному учету и использованию всеми государствами-участниками [7].

Несмотря на это, нормы Женевских конвенций имеют достаточно диспозитивный характер, и могут трактоваться различным образом в различных государствах.

Основное содержание перечисленных конвенций — это коллизионные нормы, для которых предусмотрены унифицирующие положения соответствующих конвенций.

Основная цель Женевских конвенций, которая состояла в разрешении коллизий вексельных законов, достигнута не вполне, что во многом обусловлено сложностью внедрения норм в национальное право некоторых стран, что обусловлено сложностями и спецификой имплементации для различных государств и их правовых семей.

Согласно положениям Женевских конвенций состоит в следующем.

1. Способность лица принимать на себя долговые обязательства как по переводному, так и по простому векселю устанавливается его национальным законом (то есть правом «его» государства), но возможно применение отсылок разных степеней и типов.
2. Лицо, которое не может принять на себя обязательства на основе норм национального права, несет ответственность, если его подпись совершена на территории государства, согласно нормам которого это лицо наделено правом подписи и способностью подписывать соответствующие документы (брать долговые обязательства).
3. Форма переводного и простого векселя устанавливается на основе норм права того государства, в котором выставлен вексель.
4. Форма обязательства по простому и переводному векселю устанавливается законом той страны, в которой было подписано долговое обязательство.
5. Если обязательство, подтверждаемое векселем, по закону государства места его подписания не имеет силы, но при этом соответствует законодательству государства, где подписано дальнейшее долговое обязательство, то последнее будет действительным.

Особенность векселя и чека, в рамках международных расчетов, в соответствии с положениями Женевских конвенций, состоит в том, что в различных видах внешнеэкономических сделок он может выступать и в качестве ценной бумаги, и в качестве платежного, расчетного или кредитного средства. Это обуславливает обширное использование векселей в банковской практике в рамках международных расчетов.

В «женевскую» группу включены государства, унифицировавшие национальное законодательство на базе положений Женевской конвенции 1930 года – это около двух десятков стран, присоединившихся к Конвенции, в основном государства континентальной Европы, так и около пятидесяти государств, не подписавших Конвенцию, но применивших предписанный ей Единообразный закон, касающийся регулирования переводного и простого векселя [2], как модель собственного вексельного законодательства.

Вторая группа стран (около 50 стран) – это Британия, Канада, США и Австралия, а также ряд бывших колоний, в том числе и офшорные зоны, то есть страны англосаксонской системы права, которые не полностью унифицировали собственное законодательство в

области использования векселей, в том числе и в международных расчетах. Как правило, нормы, касающиеся расчетов с использованием векселей в таких странах, имеют общий британский фундамент. В частности, в Великобритании существует Закон о векселях, принятый в 1882 году (Bills of Exchange Act), расчеты с использованием векселя в США регулирует Торговый кодекс (Uniform Commercial Code) [9].

Существует и третья группа стран, которые разработали собственное вексельное законодательство, которое нельзя отнести ни к англо-американской, ни к женеvской группе. Таких государств существует около двадцати – в основном, латиноамериканские государства.

В международном частном праве на текущий момент существуют общие нормы, устанавливающие возможность осуществления коммерции с использованием электронных сервисов – например, возможность использования электронной подписи (Типовой договор ЮНИСТРАЛ), однако данные нормы содержат не столько регулирующие положения, сколько положения, указывающие на возможность использования цифровых инструментов совершения сделки. Неурегулированным остается оборот «цифровых вещей», например, криптовалют.

Актуальность на современном этапе получают элементы технологии машиночитаемого права – например, смарт-контракты, которые существуют в электронной форме и при помощи алгоритмов вычисляют факт исполнения или неисполнения договора контрагентом, соответственно закрывая сделку или не закрывая. Норм международного права, которые регулировали бы применение технологий машиночитаемого права сегодня не создано [10].

Существенной проблемой является проблема регулирования процедуры платежей, с учетом разделения стран мира на «женеvские» и «неженеvские», которые демонстрируют разный подход к регулированию процедуры платежей.

Россия является государством, ратифицировавшим Женеvскую конвенцию 1930 года. В России, международные расчеты с использованием векселей могут попадать по нормы законодательства о валютном регулировании, гражданского права, налогового и таможенного права [11].

В то же время, в области международных расчетов существует неразрешенный вопрос – право какой страны применять к конкретному расчету с использованием векселя, если этот вексель был выдан одной страной, векселедержателем является компания, расположенная в другом государстве, местом выдачи является третья страна, а местом платежа – четвертая. При этом, эти страны могут входить в разные группы – в области вексельного права. В практике, так как окончательные ответы на подобные вопросы дает

судебный орган, необходимо ориентироваться на право той страны, где возможно будет происходить или происходит судебное разбирательство. А подобные правоотношения, как правоотношения, осложненные иностранным элементом, регулируются нормами международного частного права. Многие нормы данной отрасли права, в том числе и в России, коллизионные [12].

В российском гражданском праве возникновение и/или прекращение права собственности на любое движимое имущество (к которому относится и вексель) регулируется по праву страны, в которой находится это имущество. С точки зрения данной нормы международный расчет будет осуществляться по праву той страны, в которой происходит предъявление векселя. Кроме того, по нормам международного частного права, стороны в рамках конкретного международного расчета по векселю могут договориться о том, право какой страны следует применить в их конкретном случае (принцип автономии воли).

«Неженевская» группа стран Женевских конвенций (50 стран) – это Британия, Канада, США и Австралия, а также ряд бывших колоний, в том числе и офшорные зоны, то есть страны англосаксонской системы права, не полностью унифицировали собственное законодательство в области использования векселей, в том числе и в международных расчетах.

Как правило, нормы, касающиеся расчетов с использованием векселей в этих государствах, имеют общий британский фундамент. В частности, в Великобритании существует Закон о векселях, принятый в 1882 году (Bills of Exchange Act), расчеты с использованием векселя в США регулирует Торговый кодекс (Uniform Commercial Code).

Таким образом, в международном договоре купли-продажи предусматриваются условия, характерные для внутринационального договора купли-продажи, а также дополнительные условия, о применимом праве, порядке исполнения обязательств, а также о валюте расчетов и порядке расчетов и средствах и инструментах урегулирования споров. В качестве основных рекомендаций по оптимизации правового регулирования внешнеторговых отношений в международном частом праве в современных условиях, исходя из направлений совершенствования правового регулирования их деятельности можно предложить следующее:

1. Формирование системы разделения государств на группы (в рамках конвенции или международного договора), в ходе которых будут выделены соответственно:

- Государства, которые регулируют правовой статус юридических лиц на своей территории в соответствии с национальными нормами права.

– Государства, которые регулируют правовой статус юридических лиц на своей территории в соответствии с нормами международного частного права.

Аналогичным образом, можно предложить и классификацию государств на группы по признаку:

1. Определения национальности и правового статуса юридического лица по признаку его «родины» (государства, в котором оно основано).

2. Определение национальности и правового статуса юридического лица по признаку доли капитала, которая находится на территории того или иного государства.

3. Уравнивание в правовом статусе «местных» юридических лиц и юридических лиц иностранного происхождения.

Такой подход в международном частном праве позволит юридическим лицам более полно ориентироваться в других государствах при реализации предпринимательской деятельности.

В части второго направления развития международного частного права (смягчение правового регулирования юридических лиц иностранного происхождения) можно предложить сформировать единую концепцию правового регулирования тех корпораций, которые присутствуют (осуществляют непосредственную предпринимательскую деятельность) в трех и более государствах – транснациональных корпораций. При этом такая концепция должна унифицировать правовой статус таких юридических лиц.

Список литературы

1. Конвенция ООН о договорах международной купли-продажи товаров (Вена, 11 апреля 1980 года) // <https://fstec.ru/en/281-eksportnyj-kontrol/zakonodatelstvo/mezhdunarodnoe-zakonodatelstvo/2033-konventsiya-oon-o-dogovorakh-mezhdunarodnoj-kupli-prodazhi-tovarov>
2. Женевская конвенция 1930 года, устанавливающая Единообразный закон о переводном и простом векселе. // Электронный фонд правовой и технической документации. Электронный ресурс. URL: <http://docs.cntd.ru/document/1900740>
3. Арбитражный процессуальный кодекс Российской Федерации от 24.07.2002 N 95-ФЗ (ред. от 02.12.2021) // База Консультант URL: http://www.consultant.ru/document/cons_doc_LAW_37800/
4. Закон Российской Федерации от 7 июля 1993 года N 5338-1 «О международном коммерческом арбитраже» // База Гарант. URL: <http://base.garant.ru/10101354/>

5. Аксенов А.Г. Применение принципа автономии воли сторон (lex voluntatis) к договору международной купли-продажи товаров // Вестник ННГУ. 2018. №1. С. 45-49.
6. Вознесенская Н.Н. Юридические лица в международном частном праве России и Европейского союза // Труды Института государства и права РАН. 2017. №2 (60). С. 57-59.
7. Диденко А. В. Применение Венской конвенции ООН «О договорах международной купли-продажи товаров» 1980 года в урегулировании внешнеторговых сделок в гражданско-правовом обороте Российской Федерации // Известия РГПУ им. А. И. Герцена. 2007. №33. С. 67-69.
8. Кобахидзе Г.К. Новые унифицированные правила и обычаи для векселей: практика расчетов и ее отражение // Международные банковские операции, 2017, №1. С. 45-49.
9. Монахов А. Б., Конкина Ю. А. Роль Принципов международных коммерческих договоров УНИДРУА в регулировании международных коммерческих отношений // Вестник Балтийского федерального университета им. И. Канта. Серия: Гуманитарные и общественные науки. 2008. №9. С.23-29.
10. Мухтарова А.Р., Семёнов А.В. Правовое регулирование договора международной купли-продажи товаров // Ленинградский юридический журнал. 2015. №4 (42). С. 34-39/
11. Остаев Г.Я. Особенности аудита сделок встречной торговли и посреднических операций при внешнеэкономической деятельности // Все для бухгалтера. 2016. №2 (286). С. 67-69.
12. Шестакова М.П. Тенденции развития правового регулирования международной купли-продажи // Журнал российского права. 2013. №4 (196). С. 56-59.
13. Постановление Пленума Верховного Суда РФ от 09.07.2019 N 24 "О применении норм международного частного права судами Российской Федерации" // http://www.consultant.ru/document/cons_doc_LAW_328771/

ПОЛИТИКА В СФЕРЕ НАНОИНДУСТРИИ

Аннотация. Статья посвящена проблемам развития правового регулирования развития наноиндустрии. Выявлены проблемы регулирования защиты прав на продукты интеллектуальной собственности, такие, как ноу-хау, промышленные образцы, полезные модели. Проанализированы вопросы правовой природы нанотехнологий и нанопродуктов, как объектов исключительных прав. Выявлены критерии отнесения объектов к числу объектов исключительных прав.

Выявлены проблемы регулирования и защиты прав на объекты наноиндустрии, как объекты исключительных прав и объекты, охраняемые законодательством о коммерческой тайне.

Annotation. Article is devoted to problems of development of legal regulation of development of nanotech industry. The problems of regulating the protection of rights to intellectual property products, such as know-how, industrial designs, utility models, have been identified. The issues of the legal nature of nanotechnology and nanoproducts as objects of exclusive rights are analyzed. Criteria for classifying objects as objects of exclusive rights have been identified.

The problems of regulation and protection of rights to objects of the nanoindustry, as objects of exclusive rights and objects protected by the legislation on commercial secrets, were identified.

Ключевые слова: нанотехнологии, интеллектуальная собственность, полезная модель, ноу-хау, промышленный образец, наноиндустрия, защита исключительных прав, исключительные права.

Keywords: nanotechnology, intellectual property, utility model, know-how, industrial design, nanoindustry, protection of exclusive rights, exclusive rights.

Политика в сфере наноиндустрии в широком смысле направлена на создание условий для стимулирования формирования продуктов интеллектуальной собственности – нанотехнологий, технологий производства, ноу-хау, полезных моделей.

Российское законодательство в области защиты права интеллектуальной собственности на текущий период является неразработанным, в сравнении с законодательством европейских стран. Это обусловлено тем, что длительное время сама интеллектуальная собственность не регулировалась в период СССР как возможный объект коммерциализации и авторского права. Отчасти проблемы регулирования защиты прав на интеллектуальную собственность и возможности извлечения дохода при ее использовании связаны и с особенностями данного объекта правового регулирования.

Защите патентных прав посвящены ст.ст. 1393-1407 Гражданского кодекса Российской Федерации (далее – ГК РФ) [1]. При этом в судебной практике на текущий период не выработано единство подходов к охране авторских прав на интеллектуальную собственность, что делает права авторов произведений, технических разработок, иных продуктов, рассматриваемых в качестве интеллектуальной собственности, достаточно уязвимыми.

При перечислении законодателем в ст. 1255 ГК РФ перечня авторских прав, недостаточно выработаны защиты таких прав в судебной и правоприменительной практике. Например, в России сравнительно мало прецедентов (в отличие от стран Европы аналогичной романо-германской правовой семьи) защиты прав на интеллектуальную собственность в административном порядке – при помощи уполномоченных органов власти.

Работы в области гражданского права по проблемам охраны интеллектуальной собственности и извлечения дохода в ходе ее использования демонстрируют различные подходы авторов к данной проблеме. Так, например, существует точка зрения, согласно которой институт защиты права на интеллектуальную собственность в России не сформирован и требует копирования практики и законодательства западных стран [7].

Ряд исследований посвящен проблеме определения самого объекта интеллектуальной собственности, в части того, является ли таким объектом смысл произведения, продукта, или его внешнее исполнение (облик), а также сложности для судов оценки смысла произведений, особенно литературных, при копировании идей в области развития нанотехнологий [6].

Некоторые правоведы рассматривают право на использование интеллектуальной собственности в контексте объема аналогичных прав в России и зарубежных стран, а также возможности отчуждения данного права и условий отчуждения [8].

Важную группу исследований составляют труды, посвященные защите прав на интеллектуальную собственность в сети Интернет, где любые произведения, продукты распространяются достаточно быстро [9].

На текущий период проблема охраны интеллектуальной собственности, и особенно различных изобретений, ноу-хау в производстве, промышленных образцов, особенно актуальна именно по данной причине – быстрого распространения объектов интеллектуальной собственности в Интернете, после чего их коммерческая ценность снижается или нивелируется.

Источниками правового регулирования политики в сфере наноиндустрии в России являются:

1. Гражданский кодекс Российской Федерации, в котором объекты интеллектуальной собственности названы в качестве объектов охраны, установлены понятие и признаки интеллектуальной собственности;

3. Федеральный закон от 26.07.2006 № 135-ФЗ «О защите конкуренции», предусматривает невозможность использования чужих товарных знаков, технологий производства, ноу-хау, с целью получения незаконного преимущества в коммерческой деятельности [3];

4. Закон РФ от 07.02.1992 № 2300-1 «О защите прав потребителей», которая предусматривает защиту прав потребителей от введения их в заблуждение путем использования чужих (известных или схожих с известными) товарных знаков), технологий производства [2];

5. Международные соглашения и конвенции.

6. Отраслевые документы стратегического планирования (различные государственные программы: Программа развития наноиндустрии в Российской Федерации [5], федеральные целевые программы финансирования наноиндустрии, иные региональные, отраслевые и ведомственные программы.

Необходимо отметить, что отраслевые и стратегические документы в области развития наноиндустрии формируют лишь общие цели и задачи развития наноиндустрии, примерные направления, среди которых и развитие правового регулирования в области охраны объектов интеллектуальной собственности.

Нанотехнология или нанопродукт с правовой точки зрения представляет собой объект исключительных прав – интеллектуальную собственность.

А.Г. Хабибулин, К.В. Сомик отмечают, что правовая охрана интеллектуальной собственности, как результата интеллектуальной деятельности, например, ноу-хау, новой технологии производства, также осуществляется в соответствии с Федеральным законом от 29.07.2004 № 98-ФЗ «О коммерческой тайне» [4], а также нормами уголовного законодательства [10].

Сложности правовой охраны ноу-хау или инновационной технологии производства состоят в том, что на текущий период не выработано критериев отнесения того или иного объекта к коммерческой тайне, а также сложности возникают и при оценке ущерба от использования чужой технологии или ноу-хау [7].

В этой связи актуально предложение А.Г. Хабибулина, К.В. Сомика, выделивших признаки технологического новшества, на которых может основываться законодатель и правоприменитель, а именно:

- «1. Регистрация в компетентной организации.
2. Описание сущности новшества (реферат).
3. Полезные свойства.
4. Новизна.
5. Стоимость» [10].

Как правило правовой статус нанотехнологий или нанопродуктов – это патент (объект патентных прав), полезная модель или промышленный образец. Патент таким образом рассматривается законодателем как способ удостоверения права на определенные объекты интеллектуальной собственности, которые прямо указаны в ГК РФ, а именно, на изобретения, полезные модели, промышленные образцы, а также как способ охраны интеллектуальных прав.

Изобретение представляет собой решение в любой области, относящееся к материальному объекту или способу воздействия на него.

Полезная модель рассматривается как техническое решение, которое относится исключительно к устройству/веществу (конструкции, узлы, изделия в едином корпусе). Полезная модель не может быть сложным техническим устройством или установкой.

Промышленный образец является объектом интеллектуального права, который определяет эргономику изделия, его дизайн, внешний вид.

Важное значение в противодействии правонарушениям в области использования нанотехнологий и нанопродуктов имеет межгосударственное взаимодействие. Так, например, взаимодействие государств-участников СНГ в сфере интеллектуальной собственности осуществляется по направлениям экономического, научно-технического и культурного сотрудничества. Механизм сотрудничества включает в себя как специализированные органы отраслевого сотрудничества, так и руководящие органы СНГ – Экономический совет СНГ, действующую при нём Комиссию по экономическим вопросам, Совет глав правительств СНГ.

Регулирование защиты прав на объекты нанотехнологий или нанопродукты тесно взаимосвязано с институтом регулирования коммерческой тайны, поскольку часто нанотехнологии представляют собой коммерческую тайну.

Коммерческая тайна представляет собой преднамеренно скрываемые субъектом экономической деятельности (его владельцем, сотрудниками), экономические интересы, а также сведения о производственной, хозяйственной, финансовой и управленческой деятельности предприятия.

Сложность определения конкретных признаков нанотехнологий или нанопродуктов как объекта коммерческой тайны состоит в том, что эти сведения должны представлять коммерческую ценность именно в рамках того, что они недоступны широкому кругу лиц.

При этом, сведения, которые можно отнести к коммерческой тайне, достаточно субъективны, в том ключе, что для одного предприятия конкретная информация может быть важна и обуславливать коммерческий успех, а для другого – абсолютно незначительна.

Информация, которая составляет коммерческую тайну, принадлежит субъекту хозяйствования, находится в его владении, пользовании, распоряжении в пределах, установленных законодательными актами и самим собственником.

Следовательно, информация, которая составляет коммерческую тайну, приравнена, по сути, к одному из типов собственности, а также может быть рассмотрена как средство производства.

Информация, относимая к коммерческой тайне, должна соответствовать следующим требованиям:

1. Иметь ценность для коммерческой деятельности конкретного субъекта хозяйствования.
2. Не являться общедоступной или известной всем.
3. Обозначаться соответствующим образом с осуществлением мер по сохранению конфиденциальности такой информации.
4. Не являться государственным секретом.
5. Не касаться негативной деятельности субъекта хозяйствования.

Как правило, коммерческую тайну составляют три вида сведений:

- коммерческая информация;
- секреты технологического процесса, производства;
- управленческая и финансовая деятельность предприятия.

Если же говорить о классификации нанотехнологий как объекта коммерческой тайны в целом, то выделяют следующие виды коммерческой тайны:

1. Научно-техническая информация:
 - сведения о новых технических решениях, которые созданы на предприятии или по его указанию другими организациями, которые могут быть признаны изобретениями, опытными моделями или промышленными образцами, которые могут быть запатентованы на имя организации и других лиц;
 - сведения о новых технических решениях, которые созданы на предприятии и по его заказу сторонними организациями, являющимися «секретами производства»;
 - сведения от других организаций о каких-либо новых технических решениях, использование которых не по их прямому назначению может нарушить их исключительные права;
 - сведения об организациях, являющимися исполнителями научно-исследовательских и опытно-конструкторских работ (НИОКР) и данных работах;
 - сведения о заказчиках НИОКР;
 - сведения о целях, задачах, методах, программах, которые используются при проведении различных научных исследований или будут использоваться в будущем;
 - идеи и концепты существующих и разрабатываемых продуктах.
2. Производственная информация:
 - сведения о сущности улучшения известных технологий производства, различных процессов и технического оснащения, которые позволяют увеличить их конкурентоспособность
 - сведения о программном обеспечении, которые составляют коммерческую тайну предприятия(организации);
 - сведения о новых изделиях, которые делают продукцию наиболее интересной для конечного потребителя;
3. Финансово-экономическая информация, не являющаяся нанотехнологией, ее элементами или нанопродуктом (сведения о выгодных деловых партнерах, об основных экономических показателях и др.).

Сложность защиты права интеллектуальной собственности на объекты nanoиндустрии состоит в необходимости оценки упущенной выгоды, которая могла возникнуть от продажи ноу-хау, полезной модели и др. В практике такая выгода часто занижена, а ущерб оценивается в рамках реально затраченных средств (гонорара автору, средств, затраченных на создание модели или образца).

В рамках российской судебной практики в области защиты прав интеллектуальной собственности в сфере nanoиндустрии можно выделить ряд основных проблем, а именно:

1. Сложность доказывания факта нарушения права интеллектуальной собственности в рамках того, что многие нанотехнологии «переходят» одна в другую, и при создании того или иного продукта могут быть использованы различные технологии.

2. Проблемы оценки в суде отдельных доказательств по делу (например, в случае, если нанопродукт или новая технология не была зарегистрирована как объект авторских прав).

3. Недостаточный объем случаев защиты прав на нанотехнологии и нанопродукты в судебной практике.

Таким образом, отечественная судебная практика в области защиты интеллектуальных прав на объекты nanoиндустрии находится на начальном этапе развития. Это обусловлено тем, что объекты интеллектуальной собственности в России сравнительно недавно стали объектами вещных прав, и следовательно, объектом правовой охраны, а также в целом неравномерным развитием в нашей стране института права собственности.

Литература

1. Гражданский кодекс Российской Федерации от 30.11.1994 N 51-ФЗ (ред. от 03.08.2021) (с изм. и доп., вступ. в силу с 01.01.2022) [Электронный ресурс] // База Консультант URL:

http://www.consultant.ru/document/cons_doc_LAW_5142/d987f8aecdea90060f74c0c6bdfe46d28f528d7e/ (дата обращения: 01.11.2022)

2. Закон РФ от 07.02.1992 N 2300-1 (ред. от 22.12.2020) «О защите прав потребителей» // Российская газета от 1 декабря 2008 <https://rg.ru/2008/12/01/pravapotrdok.html>

3. Федеральный закон от 26.07.2006 N 135-ФЗ (ред. от 17.02.2021) «О защите конкуренции» // Российская газета от 27.07.2006 <https://rg.ru/2006/07/27/zaschita-konkurencii.html>

4. Федеральный закон от 29.07.2004 № 98-ФЗ (ред. от 09.03.2021) «О коммерческой тайне» // http://www.consultant.ru/document/cons_doc_LAW_48699/bda4d01aecaa4df483db7ad5f9db6d49f3c1d535/

5. "Программа развития nanoиндустрии в Российской Федерации до 2015 года" (одобрено Правительством РФ 17.01.2008) // http://www.consultant.ru/document/cons_doc_LAW_106174/

6. Васильева К.В., Мышко Е.Ф. Правовой статус авторов аудиовизуального произведения в российском и международном частном праве // Вестник экономической безопасности. 2013. №1. С. 32-38.

7. Гайсин Ф.Ф. Проблема защиты авторских прав // Вестник Марийского государственного университета. Серия «Исторические науки. Юридические науки». 2017. №3 (11). С. 67-69
8. Гуде С.В., Петрищева Е.Н. Актуальные проблемы и направления правового регулирования защиты авторских прав в информационно-телекоммуникационной сети Интернет // ЮП. 2016. №5 (78). С. 56-59.
9. Смирнов Д.М. О современных проблемах авторского права в Российской Федерации // Вестник ЧГАКИ. 2015. №1 (41). С. 56-59.
10. Хабибулин А.Г., Сомик К.В. Проблема охраны и развития интеллектуальной собственности в условиях цифровизации экономики // Вестник МГУ им. М.В. Ломоносова. 2018 № 9. С. 114-118.

Пишдаток Бэлла Байзетовна,

*студентка 3 курса магистратуры, факультет юридический
Кубанский государственный аграрный университет им. И.Т. Трубилина*

г. Краснодар, Россия

Никитина Полина Сергеевна,

*студентка 3 курса магистратуры, факультет юридический
Кубанский государственный аграрный университет им. И.Т. Трубилина*

г. Краснодар, Россия

К ВОПРОСУ О ПУБЛИЧНОМ ХАРАКТЕРЕ ДОГОВОРА РЕАЛИЗАЦИИ ТУРИСТСКОГО ПРОДУКТА

Аннотация. В настоящее время туристские отношения, облачаемые в форму договора реализации туристского продукта, приобретают большую актуальность. Связано это с тем, что преобладающее количество судебных тяжб, рассматриваемых в сфере нарушения прав и законных интересов потребителей, рассматриваются именно по причине неисполнения или недостаточного исполнения условий рассматриваемого договора одной из сторон. Кроме того, большой научный интерес вызывает вопрос публичного характера рассматриваемой конструкции договора. В статье рассматриваются проблемы идентификации договора реализации туристского продукта в качестве публичного договора.

Annotation. At present, tourist relations, invested in the form of a contract for the sale of a tourist product, are becoming more relevant. This is due to the fact that the prevailing number of litigations considered in the field of violation of the rights and legitimate interests of consumers are considered precisely because of non-fulfillment or insufficient fulfillment of the terms of the contract in question by one of the parties. In addition, of great scientific interest is the question of the public nature of the construction of the contract under consideration. The article deals with the problems of identifying a contract for the sale of a tourist product as a public contract.

Ключевые слова: турист, туристский продукт, туроператор, турагент, потребитель

Keywords: tourist, tourism product, tour operator, travel agent, consumer

В результате действия механизма «регуляторной гильотины» были произведены определенные изменения в сфере туристской деятельности. Пристальное внимание следует

обратить на стремление оказывать помощь и содействие субъектам малого и среднего предпринимательства в сфере туризма с учетом специфики регионов. Такой шаг поможет создать условия для развития туристического бизнеса в стране, прежде всего — увеличить количество гостиниц [1].

Стоит отметить, что для успешного регулирования туристской деятельности необходимо уделять внимание не только строительству новых гостиничных комплексов и обустройству территорий, но и договорному регулированию, имеющему немаловажное значение в условиях настоящих реалий. При тщательном проведении анализа Закона о защите прав потребителей [2] мы приходим к выводу о том, что правоотношения между туроператором или турагентом и туристом, вытекающие из договора реализации туристского продукта, подпадают под «отношения, возникающие между потребителями и изготовителями, исполнителями, импортерами, продавцами, владельцами агрегаторов информации о товарах (услугах) при продаже товаров (выполнении работ, оказании услуг)», поскольку в данной конструкции под исполнителем услуг понимается никто иной как туроператор, а под потребителем – турист, или заказчик туристского продукта.

Договор о реализации туристского продукта относится к категории возмездного оказания услуг, а не купли-продажи товара как такового, хотя словосочетание «реализация продукта» может вводить потребителей в заблуждение относительно правовой природы рассматриваемого договора. Гражданско-правовые отношения в сфере туризма урегулированы главой 39 Гражданского кодекса Российской Федерации (далее – ГК РФ) [3], которая поименована как «Возмездное оказание услуг», что придает отношениям между туристами и исполнителями комплекса услуг, входящих в туристский продукт, форму договора возмездного оказания услуг, указывая в п. 2 ст. 779 ГК РФ, что правила поименованной главы 39 ГК РФ применяются к договорам «по туристическому обслуживанию». Если вдаваться в сущность рассматриваемого договора, то согласно установленным положениям, туроператор (или турагент, в зависимости от того, кто исполняет полномочия по реализации туристского продукта) заключает с туристом (потребителем, заказчиком туристского продукта) договор возмездного оказания услуг, который в законе поименован не иначе как договор о реализации туристского продукта, что обязывает туроператора принять на себя полномочия определенного характера по оказанию туристских услуг как самостоятельно, так и с непосредственными исполнителями (третьими лицами), а турист, в свою очередь, возлагает на себя обязательство по возмещению произведенных туроператором затрат в денежном эквиваленте [4][5].

В ст. 1 Закона о защите прав потребителей [2] указывается, что уполномоченным органом государственной власти в виде Правительства Российской Федерации допускается

возможность разработки определенных правил, которые обязательно должны учитываться и применяться при заключении и исполнении публичных договоров, в том числе при заключении и исполнении договоров об оказании услуг. Отсюда нами делается вывод о том, что к возмездным договорам оказания услуг могут применяться правила, разработанные Правительством РФ и носящие тем самым публичный характер. В том числе, в статье 39.1 Закона о защите прав потребителей [2], поименованной как «Правила оказания отдельных видов услуг, выполнения отдельных видов работ потребителям» устанавливается, что определение совокупности правил оказания отдельных видов услуг входит в прерогативу Правительства РФ. И здесь мы можем подумать о том, что договор о реализации туристского продукта наверняка относится к публичным договорам, поскольку правила реализации такого продукта у нас установлены в Правилах оказания услуг по реализации туристского продукта [6].

Но если сравнивать законодательные положения, установленные в Правилах предоставления гостиничных услуг [7] и следовать буквальному толкованию пункта 12 указанных Правил, то оказывается, что договор оказания гостиничных услуг представляет собой конструкцию публичного договора. Касаясь договора реализации туристского продукта мы не можем однозначно ответить на вопрос, является ли данный договор публичным, поскольку в установленных для них правилах ничего не говорится о такой особенности договора как публичный его характер. Так почему мы должны называть данную конструкцию договора публичной?

Из содержания пункта 4 статьи 426 ГК РФ следует, что уполномоченные органы государственной власти РФ, имеющие соответствующие функции в той или иной области, могут издавать правила, обязательные для сторон при заключении и исполнении публичных договоров (речь идёт о типовых договорах). Типовые договоры в сфере реализации туристского продукта действительно существуют и, как показывает практика, успешно применяются для договорного урегулирования отношений, возникающих между туроператором (или турагентом) и туристом. Следует отметить их благотворное влияние на регуляцию равноправия сторон договора, поскольку типовая форма позволяет избежать злоупотребления правом одной из сторон (особенно туроператорам пользоваться правовой безграмотностью потребителей) в целях достижения каких-либо корыстных целей. Если исходить из логики вышеописанной нормы, то существующая и официально установленная типовая форма того или иного договора носит обязательный, и, как правило, публичный характер договора. Однако, по нашему мнению, утверждение типовой формы само по себе не может говорить о публичности договора, поскольку о публично-правовом характере договора должно говориться в специальных правилах, установленных уполномоченными

органами, то есть в тех самых Правилах оказания услуг по реализации туристского продукта, о которых речь шла выше. С юридической точки зрения, грамотнее не только устанавливать типовую форму для той или иной услуги, именуемой публичной, а еще и прямо прописывать в утвержденных правилах, что данный договор относится к категории публичных, как это сделано в случае с договором оказания гостиничных услуг [7]. Иначе, складывается ощущение, что договор реализации туристского продукта, который носит характер возмездного оказания услуг, на который распространяет своё действие Закон о защите прав потребителей, и, является публичным по своей правовой природе, не имеет прямого законодательного закрепления в качестве такового. В связи с этим, предлагается дополнить пункт 13 Правил оказания услуг по реализации туристского продукта [6] абзацем со следующим содержанием: «Договор реализации туристского продукта, заключаемый с потребителем - физическим лицом, не являющимся индивидуальным предпринимателем, является публичным договором». Считается, что подобное изменение благоприятно повлияет на научную идентификацию договора реализации туристского продукта в качестве публичного договора, поскольку данный вывод будет следовать из буквального толкования буквы закона.

Литература

- 1 «МЭР готово пересмотреть критерии поддержки МСП в туризме с учетом специфики регионов» // Информационный портал «ТАСС». Режим доступа: <https://tass.ru/ekonomika/16424633>.
- 2 Закон РФ «О защите прав потребителей» от 07.02.1992 N 2300-1 (ред. от 14.07.2022) // СЗ РФ. 1996. № 3. Ст. 140.
- 3 Гражданский кодекс Российской Федерации (Ч. 2) от 26.01.1996 N 14-ФЗ // СЗ РФ. 1996. № 5. Ст. 410.
- 4 Муталиева, А.А. Гражданско-правовая характеристика договора о реализации туристского продукта / А. А. Муталиева // Евразийская адвокатура. 2016. № 6 (25). С. 30-33.
- 5 Гринь, Е. А. Оценочный признак общеизвестных фактов / Е. А. Гринь // Правовое обеспечение агропромышленного комплекса: современное правовое регулирование и перспективы развития законодательства : Сборник статей II Всероссийской (национальной) научно-практической конференции (симпозиума), Краснодар, 25 марта 2021 года. Краснодар: Кубанский государственный аграрный университет имени И.Т. Трубилина, 2021. С. 78-82.

- 6 Постановление Правительства РФ «Об утверждении Правил оказания услуг по реализации туристского продукта» от 18.11.2020 N 1852 (ред. от 06.09.2021) // СЗ РФ. 2020. № 47. Ст. 7551.
- 7 Постановление Правительства РФ «Об утверждении Правил предоставления гостиничных услуг в Российской Федерации» от 18.11.2020 N 1853 (ред. от 01.04.2021) // СЗ РФ. 2020. № 47. Ст. 7551.

*Нещадим Елена Григорьевна,
старший преподаватель кафедры иностранных языков*

*ФГБОУ ВО «Кубанский государственный
аграрный университет им. И. Т. Трубилина»*

Россия, г. Краснодар

Калита Юлия Дмитриевна,

студентка

2 курс, юридический факультет

*ФГБОУ ВО «Кубанский государственный
аграрный университет им. И. Т. Трубилина»*

Россия, г. Краснодар

АНГЛИЙСКИЕ ЗАИМСТВОВАНИЯ В РАЗЛИЧНЫХ ДИСКУРСАХ

Аннотация. Статья посвящена вопросам актуализации английских заимствований в различных типах коммуникации. Стремительное социокультурное, информационное и правовое развитие общества вызывает значительные изменения в языковой сфере. Использование английских заимствований в различных дискурсах подтверждает факт влияния англицизмов на профессиональную коммуникацию. Данная статья анализирует причины появления и сферы применения английских заимствований, как часть изменений, происходящих в профессиональной и повседневной коммуникации.

S u m m a r y . The article is devoted to the issues of updating English borrowings in various types of communication. The rapid socio-cultural, informational and legal development of the society causes significant changes in the language sphere. The use of English borrowings in various discourses confirms the fact of the influence of anglicisms on professional communication. This article analyzes the reasons for the appearance and scope of English borrowings, as a part of changes taking place in professional and everyday communication.

Ключевые слова: английские заимствования, англицизмы, речь, русский язык, информационный и правовой дискурс, профессиональная коммуникация, слово, неологизм.

Keywords: English borrowings, anglicisms, speech, Russian language, informational and legal discourse, professional communication, word, neologism.

Стремительная цифровизация и информационная интенсификация всех сфер жизни современного общества в значительной степени оказывают влияние на культуру языка. Проникновение английских заимствований в русский язык стало приобретать

повсеместный характер. Использование подобных слов из других языков, в частности английского языка, можно также наблюдать и во многих профессиональных сферах. Так, Мосесова М. Э. утверждает: «всепоглощающий характер юридической коммуникации, многомерность <...> представляют исследовательский интерес» [1, с. 90; 2]. По мнению многих исследователей, появление и проникновение в родной язык подобной лексики, называемой «англицизмы», ее неизбежное влияние на качество коммуникативных навыков носителей русского языка, которые «испытывали недостаток навыков общения в реальных жизненных ситуациях, не могли адекватно интерпретировать культурную дифференциацию» [3, с. 389] и на методы обучения английскому языку и способы оценки уровня коммуникативной компетенции, так как «коммуникативная компетенция настолько глобальна, что требует интеграции всех лингвистических способностей», вызывают неугасающий интерес в сфере лингвистики [4, с. 13].

Обратившись к истории, можно найти подтверждения того, что первые заимствования из английского языка появились в эпоху правления Петра Великого. Это было обусловлено бурным преобразованием политического и экономического устройства Российского государства.

Неоспорим тот факт, что все социальные и культурные изменения в обществе влекут за собой появление подобных заимствований в родном языке. По мнению исследователей, культура, язык и общество тесно связаны друг с другом и отражают ценности определенной эпохи. Так, Айвазян Н. Б. считает: «репрезентация ценностей, определяющих предпочтения <...> типа коммуникативного поведения от системы ценностей в том или ином социуме» способствует более глубокому пониманию языка [5, с. 155].

Одной из причин появления английских заимствований в русском языке является отсутствие в нем соответствующих названий новых явлений, предметов и процессов, что порождает появление в родной речи не только заимствований, но и неологизмов. Следует отметить, что сфера уголовного права изобилует не только англицизмами, но и неологизмами. Многие неологизмы по своему происхождению являются заимствованиями. По мнению исследователей, «современная англоязычная терминосистема сферы уголовного права включает ряд терминологических единиц, являющихся безэквивалентными единицами, поскольку в русском языке отсутствуют однозначные наименования данным понятиям» [6, с. 48].

Использовать заимствование из английского языка иной раз проще, чем пытаться придумать адекватный перевод. Криворучко И. С. утверждает: «феномен появления неологизмов символизирует <...> понимание дискурсивного развития и <...> явлений действительности, необходимых для жизнедеятельности человека» [7, с. 65; 8].

Среди множества причин, связанных с появлением англицизмов, исследователи также выделяют определенные трудности перевода печатных изданий или документов. Последняя причина является следствием попыток подвести многие понятия под общемировые, которые используются в каждой стране, а также в нашей конституции.

Следует упомянуть, что в правовой сфере и сфере информационных технологий уже имеется достаточное количество лингвистических исследований, связанных с изучением неологизмов и заимствований. Исследователи утверждают: «вследствие интернационализации права неологизмы сферы уголовного права проникают в другие языки, в том числе в русский язык, вызывая трудности <...> ввиду отсутствия данных единиц в лексикографических источниках» [6, с. 51].

Юристы постоянно пользуются заимствованиями из английского языка, более того, многие из них встречаются в различных процессуальных документах, законах, конституции Российской Федерации и др. Исследователи считают: «особый статус и уникальная природа коммуникации в области юриспруденции определяются сразу несколькими факторами: <...>, без которых невозможна полноценная коммуникация» [9, с. 116].

Например, слово «парламент», которое используется повсеместно, а также закреплено в Конституции, произошло от английского «parliament». Всем знакомое слово «инаугурация» - «торжественная церемония вступления высшего лица государства в должность, в основном президента», тоже произошло от английского «inauguration». В Конституции Российской Федерации в статье 93 закреплен термин «отречение от должности», иначе называемое «импичмент» (от англ. impeachment — недоверие) – «процедура отрешения президента от должности, привлечение к суду высших должностных лиц, допустивших грубые нарушения закона».

В современном мире быстро развивается сфера информационных технологий или как её называют ИТ (Айти) сфера. Так, Айвазян Н. Б. утверждает: «результаты использования информационных технологий тесно связаны с социоэкономическими изменениями, трансформациями норм и правил поведения в глобальном социально-культурном контексте» [5, с.155]. Англицизмы сферы информационных технологий быстро распространяются в бытовой жизни и входят в обычный лексикон простых людей. Используя слово «браузер», никто не задумывается, что и это слово произошло от английского «web browser». Браузером называют программу для поиска и просмотра на экране компьютера или телефона информации из сети Интернет.

При регистрации в какой-нибудь социальной сети или личном кабинете всегда требуется придумать логин. Это слово – заимствование из английского языка «login» или «log in», что означает – «отмечать время прихода в специальном журнале». Претерпев

некоторые изменения с течением времени, логин означает сейчас имя в электронной системе, необходимое для идентификации и авторизации пользователя.

В средствах массовой информации часто используется такое словосочетание как «хакерский удар или атака» на какую-нибудь систему. «Хакер» знакомое всем слово произошло от английского глагола – «hack» (рубить, кромсать, взламывать). Современное значение этого термина – «компьютерный взломщик, проникающий в закрытые информационные сети, банки данных, с целью получения доступа к секретной информации, а также заражения их вирусом».

В рамках данной статьи были рассмотрены случаи использования английских заимствований в различных профессиональных дискурсах. Авторы приходят к выводу, что англицизмы и неологизмы укоренились в русском языке в рамках профессиональной коммуникации, что является неизбежным результатом стремительного информационного и правового развития общества.

Литература

1. Мосесова, М.Э. Основные средства вербализации категории перформативности в языке международного права (на материале английского языка). // Профессиональная коммуникация: актуальные вопросы лингвистики и методики. Пятигорск, 2019. № 12. С. 90-95.

2. Shiryaeva T.A., Litvishko O.M., Mosesova M.E. [Bilingual Textbook as Driver of Knowledge Transfer in Modern Educational Environment](#). // В сборнике: TSNI 2021 - Textbook: Focus on Students' National Identity. Москва, 2021. С. 820-833.

3. Айвазян Н. Б. Коммуникативный подход к преподаванию иностранных языков в системе высшего образования // Научное обеспечение агропромышленного комплекса: сборник статей по материалам 72-й научно-практической конференции преподавателей по итогам НИР. Краснодар, 2017. С. 389-390.

4. Айвазян Н.Б., Мосесова, М.Э. Классификация методов тестирования в рамках комбинированного подхода к преподаванию иностранных языков для специальных целей // Язык. Общество. Культура: сборник статей по материалам Всероссийской научно-практической конференции. Краснодар, 2020. С. 10-15.

5. Айвазян Н.Б. Аксиологический аспект современного англоязычного научно-популярного дискурса информационных технологий // Заметки ученого. Ростов-на-Дону. 2022. № 9. С. 153-157.

6. Айвазян Н. Б., Гарамян А. В., Литвишко О. М. Терминологические лакуны в контексте дигитализации англоязычной терминосистемы уголовного права. // Актуальные проблемы филологии и педагогической лингвистики. Владикавказ, 2022. № 2. С. 43-53.

7. Криворучко И. С. К вопросу классификации способов образования англоязычных неологизмов деловой дискурсивной сферы. // Вестник Северо-Восточного федерального университета им. М. К. Аммосова. Якутск, 2022. № 3 (89). С. 63-72.

8. Криворучко И. С. Проблемы определения эффективности делового общения. // Культурная жизнь Юга России. Краснодар, 2010. № 2 (36). С. 106-107.

9. Мосесова М. Э., Ширяева Т. А. Вербализация перформативных единиц в англоязычных текстах международных конвенций: морфологический аспект. // Вестник Волгоградского государственного университета. Серия 2: Языкознание. Волгоград, 2020. Т. 19. № 5. С. 110-121.

УЧАСТИЕ ПРОКУРОРА В АРБИТРАЖНОМ И ГРАЖДАНСКОМ ПРОЦЕССАХ: СРАВНИТЕЛЬНЫЙ АНАЛИЗ

Аннотация. Данная статья посвящена сравнительному анализу участия прокурора в арбитражном и гражданском процессе на основании арбитражного и гражданского процессуальных кодексов. В статье указана роль прокурора в судопроизводстве, принципы деятельности органов прокуратуры, процессуальный статус прокурора в Гражданском и Арбитражном процессах. Также в статье сопоставляются права прокурора, субъектный состав, формы участия в процессах. Автор указывает пробелы в процессуальном законодательстве и в своей позиции и выводе указывает на рекомендации в виде более детального толкования норм.

Summary. This article is devoted to a comparative analysis of the participation of the prosecutor in arbitration and civil proceedings on the basis of the Arbitration and Civil Procedure Codes. The article specifies the role of the prosecutor in legal proceedings, the principles of the prosecutor's office, the procedural status of the prosecutor in Civil and Arbitration proceedings. The article also compares the rights of the prosecutor, subject composition, forms of participation in proceedings. The author points out the gaps in the procedural legislation and in his position and conclusion points out recommendations in the form of a more detailed interpretation of the norms.

Ключевые слова: прокурор, арбитражный процесс, гражданский процесс, законодательство, орган прокуратуры, лицо, участвующее в деле, формы участия.

Keywords: prosecutor, arbitration process, civil process, legislation, prosecutor's office, person involved in the case, forms of participation.

Прокурорская деятельность имеет важное значение в судебном процессе, преследуя за собой цель соблюдения правопорядка. Органы прокуратуры каждый год принимают необходимые меры, направленные на укрепление и соблюдение законности в России. В соответствии с п.3 ст.1 [Федерального закона N 2202-1 "О прокуратуре Российской Федерации"](#) прокуроры участвуют в рассмотрении дел судами, арбитражными судами (далее - суды), опротестовывают противоречащие закону решения, приговоры, определения

и постановления судов. Деятельность органов прокуратуры основана на конституционных принципах. К ним относятся:

- 1) Законность, а именно то, что органы государственной власти и местного самоуправления, а также должностные лица, граждане и их объединения обязаны соблюдать Конституцию Российской Федерации и законы;
- 2) Гарантия равенства прав и свобод человека и гражданина;
- 3) Органы государственной власти и органы местного самоуправления, их должностные лица обязаны обеспечить каждому возможность ознакомления с документами и материалами, непосредственно затрагивающими его права и свободы;
- 4) И другие.

Арбитражное и гражданское процессуальное законодательство определяет процессуальное положение прокурора для обеспечения законности и обоснованности, разрешения споров по гражданским и арбитражным делам. На основании ст.40 АПК РФ и ст.34 ГПК РФ прокурор выступает в качестве лица, участвующего в деле, решая задачи, поставленные перед ним прокурорской системой Российской Федерации.

В ходе анализа положения прокурора в Гражданском и Арбитражном процессуальных кодексах можно сделать несколько выводов о схожести и различиях его участия.

В арбитражном и гражданском процессе прокурор, обратившийся в суд имеет схожие права. Он может знакомиться с материалами дела, делать выписки из них, снимать копии, заявлять отводы, предоставлять доказательства и знакомиться с новыми, а также пользоваться иными правами. Кроме этого, прокурор вправе вступить в дело на любой стадии судебного процесса с процессуальными правами и обязанностями лица, участвующего в деле, в целях обеспечения законности, а прокурор, который обратился в суд, пользуется процессуальными правами и несет процессуальные обязанности истца. Однако, в арбитражном процессуальном законодательстве существует пробел, который состоит в том, что ч.3 ст52 АПК РФ не указывает на исключение для прокурора таких прав и обязанностей истца, как право на заключение мирового соглашения и обязанность по уплате судебных расходов.

Также отличием является то, что в арбитражном процессе прокурор вправе обратиться в суд с заявлением в защиту только публично-правовых интересов, а в гражданском не только публичных, но и частных.

Сразу можно отметить существенные различия в субъектном составе лиц, в интересах которых прокурор участвует в арбитражном или гражданском процессе, а также

и в характере споров. Основания участия прокурора в гражданском процессе заметно шире, чем в арбитражном.

Сравнивая круг должностных лиц органов прокуратуры, участвующих в делах, можно заметить, что в арбитражном процессе он значительно меньше. На это указывает ч.2 ст.52 АПК РФ, где сказано, что обращение в Верховный Суд Российской Федерации направляет Генеральный прокурор Российской Федерации или заместитель Генерального прокурора Российской Федерации, в арбитражный суд субъекта Российской Федерации направляют также прокурор субъекта Российской Федерации или заместитель прокурора субъекта Российской Федерации и приравненные к ним прокуроры или их заместители.

Следующим расхождением является то, что в гражданском процессе заявление в защиту прав, свобод и законных интересов гражданина может быть подано прокурором только в случае, если гражданин по состоянию здоровья, возрасту, недееспособности и другим уважительным причинам не может сам обратиться в суд, то есть только по просьбе лица. Но не смотря на это имеется исключение, которое заключается в том, что данное ограничение не распространяется на заявление прокурора, основанием для которого является обращение к нему граждан о защите нарушенных или оспариваемых прав, свобод и законных интересов в сфере трудовых отношений, защиты семьи и материнства и других указанных в п1. Ст.45 ГПК РФ. В арбитражном процессуальном кодексе такие требования не обозначены.

Еще одним отличием в процессах можно выделить формы участия прокурора. В ст.45 гражданского процессуального кодекса отчетливо указаны такие две формы участия: прокурор - как истец при подаче заявления и прокурор - который вступает в процесс и дает заключение по делам, указанным в п.3 ст. 45 ГПК РФ. В то же время в арбитражном процессуальном кодексе не указана такая форма участия как дача заключения, однако отмечено, что прокурор вступает в дело в целях обеспечения законности. Не указание данной формулировки подводит к выводу об отсутствии второй формы участия прокурора в арбитражном процессе. Между тем данный вывод является спорным и взгляды ученых-процессуалистов значительно разнятся.

Моя позиция совпадает с Казариновой Т.Н. кандидатом юридических наук в том, что формы участия прокурора в процессе должны быть унифицированы, в связи с чем считаем необходимым [ст. 52](#) АПК РФ дополнить следующим образом: "Прокурор вступает в арбитражный процесс и дает заключение по делам, указанным в [части 1 настоящей статьи](#), в целях обеспечения законности".

В Гражданском процессуальном кодексе предусмотрен институт «отвода прокурору», в случае его вступления в дело для дачи заключения (п.3 ст.45 ГПК РФ).

Основания же для отвода закреплены в п.2, 3 ч.1 ст.16 и ст.18 ГПК РФ, если в предыдущем рассмотрении дела государственный обвинитель принимал участие в качестве секретаря судебного заседания, представителя, свидетеля и т.д. В арбитражном процессуальном кодексе данная возможность заявления отвод прокурору не предусмотрена.

Сравнивая участие прокурора на стадии пересмотра судебных актов в гражданском и арбитражном процессах также можно выделить несколько особенностей. В арбитражном процессе прокурор как лицо, участвующее в деле, вправе обжаловать в порядке апелляционного, кассационного производства решения, вступившие и не вступившие в законную силу путем подачи жалобы. В гражданском процессе же указано, что кроме права на обжалование, прокурор, участвующий в деле имеет право принесения апелляционного и кассационного представления.

Таким образом, хочется отметить важность прокурора в современном государстве, так как он является в какой-то степени гарантией обеспечения законности. Его роль заключается в том, чтобы следить за правильностью применения норм законодательства. Проанализировав нормы АПК РФ и ГПК РФ можно сделать вывод о том, что процессуальный статус прокурора в гражданском и арбитражном процессах имеет ряд схожих, а также различных особенностей. И считаю, что более детальное толкование, заполнение пробелов и унификация некоторых норм арбитражного и гражданского процессуальных кодексов оказали бы положительное влияние на прокурорскую деятельность.

Литература:

1. Конституция Российской Федерации (принята всенародным голосованием 12.12.1993) (с учетом поправок, внесенных Законами РФ о поправках к Конституции РФ от 30.12.2008 N 6-ФКЗ, от 30.12.2008 N 7-ФКЗ, от 05.02.2014 N 2-ФКЗ, от 01.07.2020 N 11-ФКЗ)
2. Федеральный закон "О прокуратуре Российской Федерации" от 17.01.1992 N 2202-1
3. "Арбитражный процессуальный кодекс Российской Федерации" от 24.07.2002 N 95-ФЗ
4. "Гражданский процессуальный кодекс Российской Федерации" от 14.11.2002 N 138-ФЗ
5. Авдеева Д.Д. Прокурор в арбитражном и гражданском процессах: актуальные проблемы законодательного регулирования // Журнал «Инновации. Наука. Образование», №34, 2021. С.1744

6. Т.Н. Казарина Прокурор как субъект цивилистических процессуальных правоотношений в контексте унификации процессуального законодательства Российской Федерации/ Журнал "Российский судья", 2021, N 2
7. Янков в. в., Шерстюк в. м., значение участия прокурора в гражданском и арбитражном судопроизводстве (история и современный этап) 2019

ОСОБЕННОСТИ УНИФИКАЦИИ НАЛОГООБЛОЖЕНИЯ В ЕВРОПЕЙСКОМ СОЮЗЕ

Аннотация: в статье рассмотрены особенности формирования единого подхода и системы налогообложения на территории Европейского Союза. Проанализированы международные нормы в области регулирования налогообложения на территории Европейского Союза. Выявлены особенности администрирования налогов в Европейском Союзе. Выявлена роль унификации налогообложения в товарообороте стран Европейского Союза.

Abstract: The article considers the features of the formation of a unified approach and taxation system in the European Union. International norms in the field of tax regulation in the European Union were analyzed. Features of tax administration in the European Union have been identified. The role of unification of taxation in the trade turnover of the countries of the European Union was revealed.

Ключевые слова: налогообложение, Европейский Союз, налоговое право, налоги, четыре свободы.

Key words: taxation, European Union, tax law, taxes, four freedoms.

После учреждения в 1957 году Римским договором ЕС, сформулирован принцип четырех свобод, который в дальнейшем активно использовался в рамках развития европейской интеграции.

Четыре свободы (Four freedoms) как понятие использовалось для обозначения условий, направленных на обеспечение свободного перемещения на пространстве ЕС товаров, услуг, рабочей силы (людей) и капитала [6].

Интеграция экономик стран ЕС обеспечивалась посредством создания общего рынка – зоны свободной торговли, который был сравнительно свободным для движения товаров (в отсутствие таможенных пошлин и трансграничных платежей), гарантируя так называемые четыре свободы:

При этом, различные страны ЕС интегрированы в систему свободы передвижения различным образом.

Так, например, Исландия, Лихтенштейн, Норвегия и Швейцария входят в общий рынок, но не в таможенный союз ЕС, а равно и не предусматривают полной открытости в движении рабочей силы – единого рынка перемещения лиц.

Свобода движения капитала предусматривает возможности свободного перемещения инвестиций и платежей, что способствует развитию предпринимательства и трансграничной торговли между странами ЕС, что предполагает и унификацию налогообложения [7].

Кроме того, свободный рынок капитала предусматривает простоту расчетов с работниками – представителями других стран Европейского союза. В качестве сравнения в ЕАЭС подобная система не предусмотрена, даже в случае оформления трудового договора с лицом, имеющих гражданство страны-члена ЕАЭС, в Российской Федерации предусмотрена необходимость открытия для такого лица счета в банке, а отношения работника и работодателя попадают также под действие валютного законодательства. Для ЕС это нехарактерно, ввиду наличия единой европейской валюты. Таким образом, свободный рынок капитала на пространстве ЕС, в отличие от ЕАЭС, обуславливает возможность более свободной миграции рабочей силы, но требует единого подхода к налогообложению.

Свобода перемещения капитала в отдельных случаях (при наличии соответствующих соглашений) действует не только внутри ЕС, но и по соглашениям с третьими странами.

Свобода движения лиц (рабочей силы) в рамках европейской интеграции означает, что гражданин Евросоюза имеет право беспрепятственно перемещаться между странами ЕС, как в целях проживания (в том числе это предполагает свободу перемещения и после выхода на пенсию), а равно и в целях работы и обучения. Наличие такой системы обеспечивает упрощение системы формальных мероприятий при переезде, в том числе и на постоянное место жительства в другую страну на пространстве ЕС, а равно и возможность получения пенсий и пособий в других странах ЕС (что несколько ограничено на пространстве ЕАЭС), и взаимное признание документов об образовании (дипломов, научных степеней).

Свобода движения услуг и свобода учреждения позволяет нивелировать рамки личного статуса «гражданства» юридических лиц на пространстве ЕС, что способствует интенсификации экономической деятельности, предпринимательства, а равно и при заключении между юридическими лицами различных договоров обеспечивает простоту

судебного разбирательства в судах стран ЕС, без дополнительных нор о международном арбитраже (за исключением отдельных случаев, при которых контрагенты дополнительно оговаривают вопрос арбитража на случай спора) Это также обеспечивает и свободу инвестиционной деятельности на пространстве ЕС. Нужно отметить, что именно рынок услуг приносит ЕС около 70% ВВП, ввиду чего норма о создании единого рынка услуг оказалась наиболее важной для развития экономической интеграции.

Нельзя не принимать во внимание и тот факт, что услуги в большинстве, так или иначе, оказываются физическими и юридическими лицами. Ввиду чего свобода движения услуг – например, норма о принятии единых квалифицированных требований или их взаимозачете в рамках отдельных видов услуг стала дополнительным факторов развития единого рынка рабочей силы на пространстве ЕС.

Надзор за соблюдением соответствующих договоров между странами ЕС осуществляет Европейская комиссия и ее структурные подразделения и должностные лица. В Европейском союзе система налогового права представлена рядом международных налоговых положений учредительных договоров (выполняют функции конституциональных актов) и общеевропейских норм права, принимаемых европейской комиссией, Европарламентом и иными органами управления ЕС, а также Судом ЕС по налогам. Это дает возможность в значительной степени унифицировать систему налогообложения в странах ЕС. Налоговая система ЕС представлена совокупностью обязательных платежей, взимаемых в бюджет сообщества.

В Европейском Союзе существуют следующие виды налогов:

- аграрные налоги;
- налог на добавленную стоимость (НДС);
- таможенные сборы и пошлины;
- налоги на доходы физических лиц, налоги на прибыль юридических лиц;
- акцизные платежи;
- экологические сборы и др.

Из перечисленных видов обязательных платежей акцизы и НДС являются наиболее распространенными, поскольку уплачиваются при производстве и приобретении многих товаров.

Наличие НДС (VAT) в системе налогов государства – это обязательное условие для присоединения государства к ЕС, поскольку этот налог считается одним из наиболее важных источников финансирования бюджета ЕС.

Государства-члены ЕС могут самостоятельно определять ставки налога на добавленную стоимость, однако обязаны ориентироваться на нормы ЕС (не ниже 15%).

Акциз, в отличие от НДС, предусмотрен только для отдельных видов налогов, например, на табачную продукцию или алкогольную, бензин, и иную «энергию»: электричество, кокс и др., причем дополнительно на те же товары устанавливается и НДС. Акцизы установлены во всех странах ЕС.

Гармонизация и унификация системы акцизов на пространстве ЕС сопровождается рядом трудностей. В частности, так как акцизы установлены на «популярные» товары, например, бензин, их установление и любое изменение напрямую затрагивает семейный бюджет всех граждан. В отдельных странах ЕС акцизы – элемент государственной монополии (например, во Франции – на вина) [1].

В Директиве Совета ЕС № 92/12/ЕЕС от 25 февраля 1992 года сформулированы общие нормы акцизного регулирования [2]. В Директиве Совета ЕС № 92/12/ЕЕС установлены нормы взимания акцизного сбора при пересечении границ стран-членов ЕС (в части того, какое именно государство взимает сбор).

Например, подакцизные товары, выпущенные в одном государстве, подвергаются акцизному сбору в другом государстве, в том случае, если они хранятся там с коммерческой целью (например, будущей перепродажи). В случае же, если подакцизный товар приобретен лицом для личного потребления, то он облагается акцизным сбором в том государстве, где был произведен, даже если это физическое лицо въедет с ним в другое государство ЕС.

Также в вышеуказанной Директиве установлены критерии определения того факта, какой страной должен быть произведен акцизный сбор, а также для определения того, какой страной были сделаны покупки.

Интересно, что в Директиве указано на право государства-члена самостоятельно устанавливать акцизные и иные платежи. Это обуславливает возможность гибкого регулирования акцизов, но в пределах, установленных Директивой.

Государства-члены ЕС также сохраняют право установить дополнительно косвенные налоги и сборы при условии, что они не станут препятствием для свободного пересечения границы этими товарами.

В рамках администрирования и взимания НДС, как и ряда иных налогов в ЕС действует принцип страны назначения, который предполагает, что экспорт полностью освобождается от косвенных налогов, а импорт облагается косвенными налогами в большем объеме, чем в рамках торговли внутри страны.

Для товаров, которые регулярно перемещаются через границу, государства-члены ЕС вправе установить упрощенную систему сбора акцизов, при этом сам процесс их

администрирования не регулируется, если страны действуют в пределах, установленных нормами ЕС [7].

В отдельных соглашениях между странами ЕС маленькие товаропроизводители могут быть освобождены от акцизных платежей.

Отдельная Директива ЕС 92/83/ЕЕС устанавливает нормы регулирования и сбора акцизов на алкогольную продукцию, для слабоалкогольных напитков установлены льготные ставки, а для напитков с более высоким содержанием спирта – повышенные [3].

Директива 92/84/ЕЕС устанавливает минимальные размеры ставок акцизов, которые страны-члены вправе менять, но только в сторону увеличения.

Кроме системы единых ставок косвенных налогов, особое внимание в ЕС уделяется вопросам гармонизации процесса их сбора и обмена информацией между компетентными органами в области налогообложения – то есть процесса налогового администрирования. Административное сотрудничество в сфере косвенного налогообложения между странами является одним из наиболее эффективных способом снижения случаев «ухода» от налогов, повышения собираемости налогов, снижения сектора теневой экономики.

В формате интеграционного объединения ЕС административное сотрудничество подразумевает сотрудничество уполномоченных налоговых и таможенных органов стран-членов ЕС в сфере сбора косвенных налогов, сборов и платежей. Такое сотрудничество предполагает:

- обмен информацией между уполномоченными таможенными и налоговыми органами стран-членов ЕС;
- реализация совместных контрольных и надзорных мероприятий в сфере налогообложения, таможенного декларирования;
- участие в работе системы управления рисками (используется для контроля пересечения границ стран ЕС различными товарами);
- совместная деятельность по устранению барьеров для осуществления товаропроизводителями стран-членов ЕС свободной конкуренции.

Директива Совета Европейского Союза 2011/16/ЕС от 15 февраля 2011 г. об административном сотрудничестве в сфере налогообложения и об отмене Директивы 77/799/ЕЭС устанавливает общие основы сотрудничества стран ЕС в сфере фискальной политики [4].

Директива Совета ЕС 2011/16/ЕС устанавливает принципы прозрачности и обязательного характера обмена информацией о системе взимаемых косвенных налогов стран ЕС, предусматривает обязательный обмен информацией между уполномоченными органами – налоговыми, таможенными, органами финансового мониторинга.

В практике это предполагает, что уполномоченные органы, например, налоговые, обязаны по любому запросу со стороны иных налоговых, таможенных или уполномоченных органов иных государств предоставлять информацию о прошедших налоговых платежах, сборах.

Для организации администрирования налогов и межгосударственного сотрудничества в этой сфере в ЕС создана специальная программа – ФИСКАЛИС [5]. В рамках программы создано и действует специальное программное обеспечение для обмена информацией по платежам НДС в различных странах ЕС (Computerized VAT Information Exchange System или VIES). Данное программное обеспечение позволяет осуществлять автоматизированный обмен информацией, а также автоматизированный поиск сведений о налоговых платежах, поскольку соответствующие сведения хранятся в программе в электронном виде. Также программа содержит сведения о налоговых декларациях, провозимых товарах и акцизах на них, что позволяет эффективно отслеживать динамику оборота грузов и товаров, а также объемы собираемости налогов.

Директивы 2008/9/ЕС для системы администрирования косвенных налогов имеет большое значение, поскольку регулирует порядок возмещения НДС для отдельных видов товаропроизводителей. В частности, на основании данной Директивы заинтересованные лица имеют возможность направлять заявления о возмещении НДС в электронном виде и получать возмещение [5].

Специальное программное обеспечение (System for Exchange of Excise Data) позволяет аналогичным образом осуществлять информационное взаимодействие уполномоченных органов и оперативно систематизировать и проверять информацию об акцизах.

Таким образом, можно отметить, что на пространстве ЕС на современном этапе принято ряд международных актов, которые регулируют как размеры косвенных налогов, так и порядок из взимания и администрирования, обмена информацией по данному вопросу между уполномоченными органами. Кроме того, на пространстве ЕС действует соответствующее специализированное программное обеспечение.

Список источников

1. Директива Совета Европейского Союза 2008/118/ЕС от 16 декабря 2008 года об общих условиях взимания акцизов и отмене Директивы 92/12/ЕЭС // СПС Гарант URL: <https://base.garant.ru/2569470/>
2. Директива Совета Европейских Сообществ 92/83/ЕЭС от 19 октября 1992 г. о гармонизации структуры акцизных сборов на алкоголь и алкогольные напитки // СПС Гарант URL: <https://base.garant.ru/70515188/>

3. Директива Совета Европейского Союза 2011/16/ЕС от 15 февраля 2011 г. об административном сотрудничестве в сфере налогообложения и об отмене Директивы 77/799/ЕЭС // СПС Гарант URL: <https://base.garant.ru/2571479/>

4. Программа ФИСКАЛИС-2013, утверждена Решением Европейского Парламента и Совета ЕС № 1482/2007/ЕС от 11.12.2007 г. // СПС Гарант. URL: <https://base.garant.ru/70313286/>

5. Директива Совета Европейского Союза 2008/9/ЕС от 12 февраля 2008 г. о деталях правил возмещения налога на добавленную стоимость, предусмотренного Директивой 2006/112/ЕС, налогоплательщикам, учрежденным не в Государстве-члене ЕС, предоставляющем возмещение, а в другом Государстве-члене ЕС // СПС Гарант. URL: <https://base.garant.ru/70313286/>

6. Иглин А.В. Налоговое право Евросоюза // Вестник Казанского юридического института МВД России, №. 3 (25), 2016, С. 16-21.

7. Лапин А.В. Особенности администрирования косвенного налогообложения при трансграничной торговле в государствах–членах ОЭСР // ВВ: Административное право и практика администрирования, №. 5, 2017, С. 51-62.

*Романова Ирина Борисовна, доктор экономических наук, профессор заведующая
кафедрой «Экономическая безопасность, учет и аудит»*

Ульяновский государственный университет

Россия, г. Ульяновск

*Нуретдинова Юлия Викторовна, кандидат экономических наук, доцент доцент
кафедры «Экономическая безопасность, учет и аудит»*

Ульяновский государственный университет

Россия, г. Ульяновск

Величко Сергей Юрьевич,

студент

5 курс, факультет экономики

Ульяновский государственный университет

Россия, г. Ульяновск

Федоров Павел Андреевич,

студент

5 курс, факультет экономики

Ульяновский государственный университет

Россия, г. Ульяновск

ПРОБЛЕМЫ ОРГАНИЗАЦИИ И ПРОВЕДЕНИЯ ВЫЕЗДНЫХ НАЛОГОВЫХ ПРОВЕРОК

Аннотация. Статья посвящена современному состоянию выездных налоговых проверок. Затрагиваются проблемы налоговых выездных проверок, организации данного вида контроля. Сделан анализ налогового кодекса Российской Федерации в сфере выездных налоговых проверок. Рассматривается современное состояние и динамика количества выездных налоговых проверок как одной из форм налогового контроля. Проводится анализ выездных налоговых проверок и оценка результативности их проведения. Сделаны выводы о перспективах работы налоговых органов.

S u m m a r y. The article is dedicated to the current state of on-site tax audits. The problems of on-site tax audits, the organization of this type of control are touched upon. An analysis of the Tax Code of the Russian Federation in the field of on-site tax audits is made. The current state and dynamics of the number of on-site tax audits as one of the forms of tax control is considered. An analysis of on-site tax audits and an assessment of the effectiveness of their conduct is carried out. Conclusions are drawn about the prospects of the work of tax authorities.

Ключевые слова: Налоговое законодательство, налоговый кодекс, налоговый контроль, налоговое администрирование, выездная налоговая проверка, проверка, проблемы выездных проверок.

Keywords: Tax legislation, tax code, tax control, tax administration, on-site tax audit, audit, problems of on-site inspections.

Инструментарий налогового контроля обеспечивает эффективность реализуемой региональной налоговой политики. Стратегическим результатом его развития является увеличение налоговых доходов, поступающих в бюджет, а также предотвращение возникновения налоговых рисков и угроз. От эффективности налогового контроля зависит уровень налоговой безопасности регионов.

В последнее время наблюдается тенденция роста налоговых поступлений в бюджеты всех уровней (рис.1) [1]. Это вызвано проводимой государством налоговой реформой и никоим образом не должно расцениваться налогоплательщиками как основание для ослабления требований к налоговой культуре и дисциплине.



Рисунок 1. Динамика налоговых поступлений в бюджетную систему Российской Федерации

Несмотря на имеющиеся положительные результаты, достигнутые за последние годы, некоторые аспекты деятельности налоговых органов остаются нерешенными и вызывают массу затруднений и неясностей с точки зрения налогового процесса. Одним из таких аспектов (механизмов) является налоговый контроль, а точнее выездная налоговая проверка, выступающая одной из его форм.

Выездная налоговая проверка сегодня выступает основным инструментом контрольной работы налоговых органов, который позволяет основательно проверять

полноту и правильность уплаты налогов, сборов, страховых взносов и исполнение налогоплательщиком обязанностей, возложенных на него налоговым законодательством. Следует отметить, что количество выездных проверок сокращается год от года (рис. 2) [2] [3].

Рис. 2. Динамика количества проведенных выездных налоговых проверок

Так, в 2020 году это было связано с введением моратория на проверки бизнеса в связи с распространением пандемии COVID-19. Причиной уменьшения количества выездных проверок послужила также позиция ФНС, направленная на открытый диалог с



налогоплательщиками и на побуждение к добровольному уточнению своих налоговых обязательств. Не стоит забывать и проблемах организации и проведения проверок на местах, среди которых выделим: уклонение от уплаты налогов и сборов, причиной которого являются экономические мотивы (сохранение и укрепление финансового положения); большие временные, трудовые и финансовые затраты; сложность налогового законодательства; спорные моменты в пункте 6 статьи 108 Налогового кодекса Российской Федерации (норма о презумпции невиновности налогоплательщика). В соответствии с этим налогоплательщик считается невиновным в совершении налогового правонарушения до тех пор, пока его вина не будет установлена решением суда, вступившим в законную силу.

Это означает, что налоговые органы и даже налоговая полиция не вправе самостоятельно привлекать налогоплательщика к ответственности за налоговые правонарушения; налоговому органу запрещается проводить повторные налоговые проверки по тем же налогам, подлежащим уплате или уплаченным налогоплательщиком за уже проверенный налоговый период, за исключением случаев, когда такая проверка проводится в связи с реорганизацией или ликвидацией организации или вышестоящий налоговый орган в целях контроля за деятельностью налогового органа, проводившего

проверку; проблемы с подачей требований; рациональный отбор налогоплательщиков [4, с. 37].

Критерии отбора налогоплательщиков для проведения выездных проверок утверждены в Приказе ФНС России «Об утверждении Концепции системы планирования выездных проверок», в соответствии с которым предусмотрен подход к построению системы отбора. Также в приказе утверждены критерии самостоятельной оценки рисков для включения в план выездной налоговой проверки, основные из которых следующие:

- 1) налоговая нагрузка ниже среднестатистической по хозяйствующим субъектам в конкретной отрасли;
 - 2) убытки в отчетности на протяжении нескольких налоговых периодов;
 - 3) отражение в налоговой отчетности значительных сумм налоговых вычетов за определенный период;
 - 4) опережающий темп роста расходов над темпом роста доходов от реализации товаров (работ, услуг);
 - 5) выплата среднемесячной заработной платы на одного работника ниже среднего уровня по виду экономической деятельности в субъекте РФ;
 - 6) неоднократное приближение к лимитам налоговых режимов;
 - 7) отражение суммы расходов ИП, максимально приближенной к сумме его дохода, полученного за календарный год;
 - 8) необоснованное построение связей с посредниками;
 - 9) непредставление выявленных несоответствий экономических показателей и документов по запросам налоговых органов;
 - 10) «миграция» между налоговыми органами;
 - 11) значительное отклонение уровня рентабельности;
 - 12) ведение деятельности с высоким налоговым риском («фирмы-однодневки»).
- [5, с. 16].

Следует отметить, что это далеко не полный перечень, в Концепции предусмотрено гораздо большее количество закрытых признаков отбора налогоплательщика на выездную налоговую проверку. Прежде чем сделать обоснованный выбор объектов для проведения проверки, необходимо проанализировать поступающую о них в налоговые органы информацию как из внутренних, так и из внешних источников. На основе собранной информации по каждому налогоплательщику составляется документ, включающий следующие разделы:

- 1) идентификационная часть — регистрационные данные лица;
- 2) данные о хозяйственных операциях: информация о крупных сделках налогоплательщика, о значительных суммах НДС, предъявленных к вычету, и о финансовых вложениях;
- 3) косвенные данные о хозяйственных операциях — информация, поступившая от внешних источников;
- 4) информация о налоговых нарушениях, выявленная у аффилированных лиц, а также результаты встречных проверок. Окончательное решение по отбору налогоплательщиков для выездной налоговой проверки зависит от сведений по проведенной камеральной проверке и результатов анализа бухгалтерской и налоговой отчетности. В первую очередь включаются в план проверки те налогоплательщики, в отношении которых у налогового органа имеются сведения об их участии в схемах минимизации налоговых обязательств или ухода от налогообложения. В процессе подготовки к проведению выездной налоговой проверки принимается во внимание на следующее: – предстоящий объем работы; – вид проверки (комплексный или по отдельным видам налогов и сборов); – период проверки; – методы проведения проверки (сплошной или выборочный); – персональный состав налоговых инспекторов; – необходимость проведения встречных проверок; – необходимость привлечения сотрудников внутренних дел. На завершающем этапе подготовки документально оформляется решение о целях выездной проверки и утверждении программы для ее проведения. [6, с. 334]

Согласно ст. 89 НК РФ выездная налоговая проверка представляет собой проверку, проводимую на территории (в помещении) налогоплательщика на основании решения руководителя (или его заместителя) налогового органа.

При отсутствии возможности в предоставлении помещения налогоплательщиком проверка может быть проведена по месту нахождения налогового органа. При проведении проверки применяется один из двух методов – сплошной или выборочный. Как показывает практика, налоговики чаще всего используют сплошной метод, так как полученные результаты при выборочной проверке могут отражать недостаточно полную информацию. При использовании первого метода, налоговым органом истребуется и проверяется вся документация налогоплательщика за проверяемый период согласно плану.

В такой ситуации у человека, получившего запрос (запрос), есть только 1 выход: при получении запроса подавать только те документы, которые имеют прямое отношение к проверяемой организации и необходимы для проведения комплексной проверки законодательства по налогам и сборам. Приостановление и возобновление выездной

налоговой проверки оформляется соответствующим решением руководителя (заместителя руководителя) налогового органа, проводящего выездную проверку. Общий срок приостановления выездной налоговой проверки не может превышать 6 месяцев.

Важнейшим фактором повышения эффективности контрольной работы налоговых органов является совершенствование существующих процедур контрольного аудита. Необходимыми признаками любой эффективной системы налогового контроля являются: - наличие эффективной системы отбора налогоплательщиков для выездных проверок, позволяющей выбрать наиболее оптимальное направление использования ограниченных человеческих и материальных ресурсов налоговой инспекции, добиться максимальной эффективности налоговых проверок с минимальными усилиями и средствами, выбирая для проверки таких налогоплательщиков, вероятность выявления налоговых нарушений у которых наибольшая;

- использование эффективных форм, методов и приемов налоговых проверок, основанных как на единой комплексной стандартной процедуре организации контрольных проверок, разработанной налоговым департаментом, так и на прочной законодательной базе, предоставляющей налоговым органам широкие полномочия в области налогового контроля влиять на недобросовестных налогоплательщиков;

- использование системы оценки работы налоговых инспекторов, позволяющей объективно учитывать результаты каждого из них, эффективно распределяя нагрузку при планировании контрольной работы;

- увеличение размера штрафов за налоговые правонарушения. Для российской практики представляется уместным сделать следующие выводы о перспективах работы налоговых органов [7, с. 19]:

- 1) разработать концепцию, стратегию и методику целенаправленного отбора налогоплательщиков для проведения выездной налоговой проверки;

- 2) учитывать, что у крупнейших налогоплательщиков наибольшая вероятность нарушений;

- 3) формулировать требования к данным и информации, изложенным в соответствии со стратегией налоговых проверок, в качестве основы для контроля; а в идеале в рамках своей собственной системы они должны обеспечивать аналитическую идентификацию нарушителей и обеспечивать возможность целевого контроля налогоплательщиков;

- 4) иметь в виду, что сферу охвата налогоплательщиков выездными проверками можно расширить, комбинируя различные методы проверок;

- 5) учитывать критерии отбора налогоплательщиков для выездной налоговой проверки, используемые иностранными специалистами;
- б) при разработке автоматизированной информационной системы налогового контроля учитывать, что: - компьютерная обработка информации должна основываться на информации, идентифицирующей налогоплательщиков [8, с. 221];
- объем и состав данных для анализа должны быть обоснованы;
- исходные данные и информация о налогоплательщиках, используемые для анализа должны быть достоверными на основании:
- а) правильно оформленные формы налоговой декларации;
- б) четкие и точные инструкции для налогоплательщиков;
- в) эффективные способы проверки ввода данных оператором;
- г) ввод максимально возможного количества редактируемых электронных данных от третьих лиц.

Литература

1. Аналитический портал ФНС России. [Электронный ресурс]. URL: <https://analytic.nalog.gov.ru> (дата обращения: 02.12.2022).
2. Правовест Аудит. Подведение итогов ФНС. [Электронный ресурс]. URL: <https://pravovest-audit.ru/nashi-statii-nalogi-i-buhuchet/nalogovyy-kontrol-2019-fns-podvela-itogi> (дата обращения: 02.12.2022).
3. Деловой Петербург — российская деловая газета из Санкт-Петербурга. [Электронный ресурс]. URL: <https://www.dp.ru/a/2022/03/02/100 mln za raz proverki> (дата обращения: 02.12.2022).
4. Семенова Е.В. Налоговый контроль в России: проблемы и направления совершенствования // Актуальные вопросы экономики и права. 2017. С. 35-38.
5. Юдакова О.В. Актуальные проблемы налогового права // Совр. жизнь в науке. 2019. С. 15-19.
6. Петрюк О.А., Белорусова Е. Проблемы организации налогового контроля в современной России и пути их решения // Вестник ИМСИТ. 2017. С. 4.
7. Синегрибова И.В. Выездные налоговые проверки: актуальные вопросы проведения и пути совершенствования / И.В. Синегрибова, Е. С. Алексеева // Журнал экономических исследований. 2017. Т. 3, № 10. С. 12-23.
8. Налоговое право. Учебник для вузов/ Под ред. С.Г. Пепеляева. — М.: Альпина Паблишер. 2015. С. 796.

АНАЛИЗ И ОЦЕНКА ИНВЕСТИЦИОННОЙ ПРИВЛЕКАТЕЛЬНОСТИ ЭКОНОМИЧЕСКОГО СУБЪЕКТА

Аннотация. Статья посвящена обзору методов анализа и оценки инвестиционной привлекательности экономического субъекта. В данной статье изучена актуальность инвестиций в экономике, рассмотрена проблема оценки инвестиционной привлекательности с позиции инвестора. Авторы приводят ключевые методики анализа и оценки инвестиционной привлекательности, а также факторы инвестиционного климата страны. В статье проанализированы преимущества и недостатки ключевых методик анализа и оценки инвестиционной привлекательности экономического субъекта, в качестве примера рассмотрен рейтинг инвестиционной привлекательности регионов РФ, составляемый рейтинговым агентством «Эксперт РА», даны рекомендации по увеличению эффективности инвестиционных вложений.

Summary. The article is dedicated to a review of methods for analyzing and evaluating the investment attractiveness of an economic entity. In this article, the relevance of investments in the economy is studied, the problem of assessing investment attractiveness from the perspective of an investor is considered. The authors present key methods of analysis and evaluation of investment attractiveness, as well as factors of the country's investment climate. The article analyzes the advantages and disadvantages of key methods for analyzing and evaluating the investment attractiveness of an economic entity, as an example, the rating of investment attractiveness of Russian regions compiled by the Expert RA rating agency is considered, recommendations are given to increase the efficiency of investment investments.

Ключевые слова: инвестиции, анализ, оценка, экономический субъект, регион, инвестор, модель, рейтинг.

Keywords: investment, analysis, assessment, economic entity, region, investor, model, rating.

Инвестиционная активность оказывает положительное влияние на развитие всей страны. В прямой зависимости от инвестиций находятся экономический рост, занятость населения, развитие общественных отношений, благосостояние населения и многие другие показатели [1, с. 34].

Экономические субъекты в Российской Федерации находятся на разном уровне экономического развития, что обусловлено их географическим положением, специализацией регионов, имеющимися ресурсами и др. Главная цель руководства любого региона – повышение инвестиционной привлекательности экономического субъекта.

При принятии решения о вложении денежных средств инвестор проводит комплексную оценку инвестиционной привлекательности. В качестве критериев оценки выступают географические, социальные, экономические, культурные, политические, финансовые, социальные, правовые факторы [2, с. 174]. Кроме того, оценке со стороны инвестора подлежат возможные риски осуществления деятельности в конкретном экономическом субъекте. Совокупность вышеперечисленных факторов позволяет инвестору принять верное решение и наиболее эффективно вкладывать инвестиционные ресурсы.

В кризисные периоды в экономике инвестиционная активность крайне важна, так как позволяет оживлять экономику и с наименьшими потерями преодолевать периоды спада. Текущая экономическая ситуация в России характеризуется как кризисная. В соответствии с этим, изучение и развитие видов анализа и оценки инвестиционной привлекательности имеет важное значение в текущих экономических условиях.

В настоящее время существует множество методик анализа и оценки инвестиционной привлекательности, которые были разработаны как отечественными, так и зарубежными специалистами (рисунок 1).



Рисунок 1 – Ключевые методики анализа и оценки инвестиционной привлекательности [3, с. 16]

В основе анализа и оценки в данных методиках лежит ряд факторов, способных влиять на инвестиционный климат региона и экономический рост. Как правило, анализируются следующие факторы инвестиционного климата страны (рисунок 2).



Рисунок 2 - Факторы инвестиционного климата страны [3, с. 18]

Методики анализа и оценки инвестиционной привлекательности, в основе которых лежит макроэкономическая модель (рейтинги международных рейтинговых агентств Moody's, Standard & Poor's, Fitch), направлены на анализ и оценку динамики и структуры макроэкономических параметров. Данные методики обладают универсальностью и позволяют оценивать инвестиционную привлекательность экономического субъекта по совокупности показателей [5, с. 57].

С одной стороны, наличие информации об инвестиционной привлекательности экономического субъекта с позиции оценки его макроэкономических показателей важно для инвесторов, так как позволяет быстро и наглядно получить необходимый массив данных. С другой стороны, такая информация от рейтинговых агентств не всегда объективна и может не учитывать все многообразие факторов, которые способны влиять на инвестиционную привлекательность региона.

Подход, основанный на многофакторной модели, (методики журналов «Euromoney», «Fortune», «The Economist», методика ЮНИДО, методика Агентства стратегических инициатив) вызывает большой интерес со стороны инвесторов так как базируется на оценке совокупности факторов, влияющих на инвестиционную привлекательность экономического субъекта. При подготовке информации для рейтингов с использованием многофакторной модели учитываются постоянно меняющиеся внутренние и внешние условия, что повышает объективность оценки.

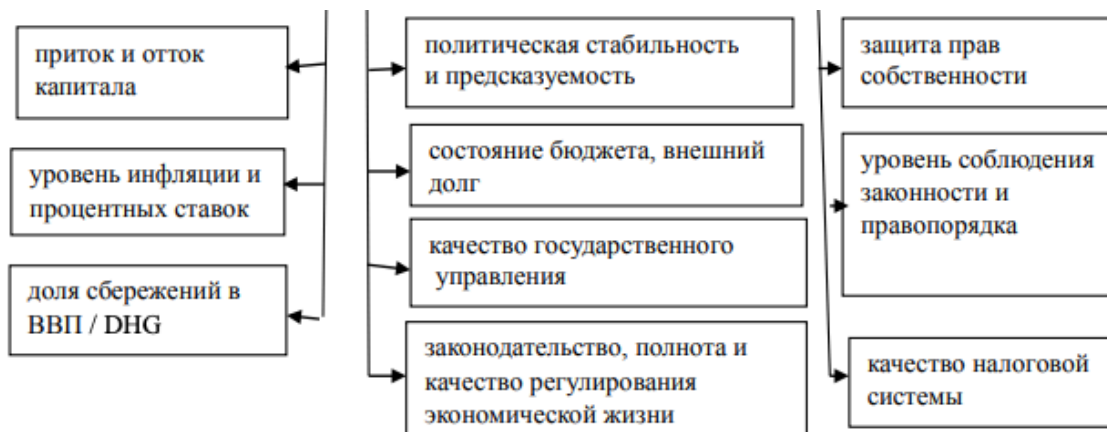
В основе факторных моделей анализа и оценки инвестиционной привлекательности экономического субъекта лежит оценка со стороны влияния двух факторов: инвестиционного потенциала и инвестиционного риска. Данный метод в региональном аспекте позволяет оценить перспективность и привлекательность инвестирования с учетом возможных рисков.

Такой рейтинг составляется рейтинговым агентством «Эксперт РА» (рейтинг инвестиционной привлекательности регионов РФ). В рейтинге регионам России присваиваются уровни инвестиционной привлекательности: А-1, А-2, А-3, В-1, В-2, В-3, С. При этом наивысшей оценкой считается уровень А-1. К примеру, дифференциация инвестиционной привлекательности российских регионов по итогам 2021 года представлена на рисунке 3.



Рисунок 3 - Дифференциация инвестиционной привлекательности российских регионов по итогам 2021 года [6]

Кроме того, для оценки инвестиционной привлекательности экономических субъектов составляют «Национальный рейтинг состояния инвестиционного климата субъектов РФ (Агентство стратегических инициатив), а также дистанционный рейтинг инвестиционной привлекательности регионов (Национальное рейтинговое агентство).

Все перечисленные методы оценки инвестиционной привлекательности экономического субъекта имеют множество преимуществ и могут быть рассмотрены инвестором как отдельно, так и в совокупности. Тем не менее, стоит отметить, что в настоящее время не разработан метод, позволяющий учесть предпочтения разных групп инвесторов. В этой связи инвесторы вынуждены в ряде случаев самостоятельно проводить

анализ и оценку инвестиционной привлекательности экономического субъекта (например, SWOT-анализ инвестиционной привлекательности субъекта, сравнение и анализ экономико-математических и экспертных суждений, и др.) [4, с. 36].

Таким образом, инвестиционная деятельность требует объективно подходить к оценке и анализу предмета вложения инвестиционных ресурсов. Существующие в настоящее время методики анализа и оценки инвестиционной привлекательности экономического субъекта помогают инвесторам в наилучшей мере оценить целесообразность инвестирования и предупредить о множестве имеющихся рисков. Тем не менее, по мере развития экономических отношений методы анализа и оценки требуют усовершенствования и дальнейшего уточнения, что позволит в перспективе увеличивать эффективность инвестиционных вложений.

Литература

1. Агаева А.К. Инвестиционная привлекательность региона: учебное пособие. Самара: Издательство Самарского университета, 2018. 72 с.
2. Нешиной А. С. Инвестиции: учебник. М.: Издательско-торговая корпорация «Дашков и Ко», 2018. 372 с.
3. Ковалева Н.А., Мартиросова Н.А. Анализ методик оценки инвестиционного климата и инвестиционной привлекательности региона // Вектор экономики. 2020. № 7 (25). С. 15 – 19.
4. Кособуцкая А.Ю., Равуанжинирова А.В. Инвестиционная привлекательности региона: методики оценки // Вестник ВГУ. 2019. № 1. С. 32 – 37.
5. Петров И. В. Обзор методик оценки инвестиционной привлекательности регионов // Молодой ученый. 2021. № 23 (157). С. 57-61.
6. Рейтинговое агентство «ЭкспертРА» [Электронный ресурс]. URL: https://raexpert.ru/researches/regions/regions_invest_2022/ (дата обращения 26.11.2022).

Фомина Светлана Дмитриевна
студент

4 курс, факультет «Государственное и муниципальное управление»
ФГБОУ ВО «Московский государственный психолого-педагогический
университет»

Россия, г. Москва

Научный руководитель:

Иванова Светлана Петровна

кандидат экономических наук, доцент

ФГБОУ ВО «Московский государственный психолого-педагогический
университет», город Москва

ПРОБЛЕМЫ ФОРМИРОВАНИЯ КАДРОВОГО РЕЗЕРВА НА ГОСУДАРСТВЕННОЙ ГРАЖДАНСКОЙ СЛУЖБЕ

Аннотация: Развитие существующих возможностей государственной службы может послужить укреплению современного состояния кадровой службы России, использование этого инструмента поможет реализовать возложенные на органы государственной власти функции и обязанности. Система управления представляется как определенная целостность, состоящая из взаимосвязанных частей, а эффективность реализации каждого процесса в системе влияет в целом на ее функционирование и развитие, поэтому кадровая стратегия и кадровая политика государственного органа является определяющим механизмом, благодаря которому органы власти обеспечивают себя квалифицированными кадрами.

Проблема кадрового обеспечения является ключевой на государственной гражданской службе. Поэтому создание кадрового резерва является серьезным инструментом для восполнения потребности в государственных служащих.

Annotation: The development of existing capabilities of public service can serve to strengthen the current state of the personnel service of Russia, the use of this tool will help to implement the functions and responsibilities entrusted to the public authorities. The management system is understood as a certain integrity consisting of interconnected parts, and the effectiveness of the implementation of each process in the system affects the overall functioning and development of the system, so the personnel strategy and personnel policy of a state body is the defining mechanism through which the authorities provide themselves with qualified personnel.

The problem of staffing is a key problem in the public civil service. Therefore, the creation of a personnel fund is a serious tool to fill the need for civil servants.

Ключевые слова: государство, кадровый резерв, государственная гражданская служба, кадровая политика, система управления.

Keywords: state, personnel reserve; state civil service; formation of the personnel reserve.

Задача формирования и целесообразного использования на государственной гражданской службе кадрового резерва стоит остро практически на всем протяжении истории современной государственной службы в России. Изменения, происходящие как во внутренней (экономической, политической, социальной сферах), так и во внешней среде (обострение международной конкуренции) обосновывают необходимость профессионально исполнять возложенные на государственные органы функции и задачи. Создание продвинутой модели государственной службы требует и развития управленческих кадров, которые должны формироваться с учетом научных достижений в сфере управления персоналом и основываться на передовых зарубежных и российских практиках. Именно здесь кадровый резерв является одним из самых эффективных инструментов.

Кадровый резерв – это команда сотрудников, прошедших предварительный отбор и способных своевременно выполнять свои обязанности на новом рабочем месте. Резервы сотрудников все чаще стали использоваться на государственной гражданской службе для решения кадровых проблем на местах.

Кадровый резерв включает в себя следующие этапы [1]:



Рисунок 1 – Этапы планирования кадрового резерва

Кадровый резерв обычно формируется на национальном, региональном и местном уровнях власти. В структуру кадрового резерва государственной службы должны входить молодые, компетентные, профессионально грамотные, перспективные сотрудники, осуществляющие свою деятельность, как в центральных, так и региональных подразделениях. Без расширения территориального пространства при формировании кадрового резерва задача не будет выполнена до конца.

Грамотное использование кадрового потенциала на государственной службе позволяет реализовать следующие преимущества [4, с.15]:

- удовлетворение существующей потребности в государственных служащих всех должностей на основе реестров государственных служащих;
- качественный отбор и целенаправленную подготовку кандидатов на выдвижение;
- снижение времени адаптации персонала, продвинувшегося выше по карьерной лестнице;
- укрепление профессиональных навыков и качественной структуры государственных служащих.

Вышеперечисленные принципы имеют универсальный характер и используются во всех сферах деятельности. При отборе сотрудников в кадровый резерв для конкретной должности, в органах государственной службы, можно выделить следующие критерии планирования кадрового резерва:

- равного и свободного доступа граждан к государственной службе;
- объективности в подборе и зачислении в кадровый резерв, основываясь на заслугах и способностях сотрудников, необходимых для выполнения более ответственной работы;
- уровня профессиональной компетенции;
- ответственности руководящих должностных лиц в органах государственной власти за наличие кадрового резерва на свои должности и качество его подготовки [2, с.10].

В зарубежных странах потребность в кадровом резерве на государственную службу постоянно подвергается мониторингу, осуществляется стратегическое планирование потребности в кадровых резервах. Эта деятельность специфична в каждой стране.

В странах Западной Европы традиционно сформировались особые требования к включению государственных служащих в состав кадрового резерва. В Бельгии, Испании, Франции, к примеру, формирование кадрового резерва производится на конкурсной основе. В Германии оно определяется стажем работы, а в США – используется стратегия замещения государственных служащих путем их движения по карьерной лестнице в соответствии с государственными заслугами. Говоря про Российскую Федерацию, стоит отметить, что здесь используется индивидуальная модель обучения государственных

служащих, и применяется механизм дополнительного профессионального образования, внедрение корпоративной этики.

Политика кадрового резерва далеко не идеальна, ей присущи несовершенство и проблемы. Первая из них – не структурированность и запутанность системы в целом, состоящей как из кадрового резерва государственной службы со своими уровнями деления, так и из резервов управленческих кадров. Существуют уникальные виды резервов по типу резерва управленческих кадров под патронажем Президента Российской Федерации.

Вторая, более существенная проблема – использование кадрового резерва не как инструмента назначения, наиболее подготовленного и мотивированного кадра на вакантную должность, а как способа обхода конкурсной процедуры при назначении на должность. Согласно данным Минтруда Российской Федерации, в 2019 году без конкурса назначалось 70 % государственных служащих, при этом в федеральные органы приходило из резерва 25,7 % назначений, в региональных органах государственной власти – 35,2 % .

В целом, как отмечают эксперты, принятие «Общей концепции формирования и использования резервов управленческих кадров в Российской Федерации» (одобрена Комиссией при Президенте РФ по вопросам государственной службы и резерва управленческих кадров, протокол от 29.11.2017 N 5) [5] положительно повлияло на формирование общего направления, создания и развития структуры кадрового резерва. Однако, данная система столкнулась со многими проблемами, такими как:

- нехватка финансирования в субъектах;
- отсутствие квалифицированных кадров для осуществления кадровой политики в органах государственной власти;
- отсутствие, по большей части на муниципальном уровне, лиц – претендентов на вакантные должности для включения в кадровый резерв,
- отсутствие надлежащей образовательной программы для включенных в резерв лиц.

Приведём несколько вариантов исправления ситуации:

- Централизация методов и технологий оценки кандидатов при поступлении на государственную гражданскую службу и в кадровый резерв. Единая методическая база может обеспечить отсутствие дифференциации при конкурсном отборе;
- Обеспечение необходимыми инструментами и сервисами кадрового отбора тем структурам и органам, которые в силу определенных причин не могут самостоятельно их разработать.

Централизованное управление должно лишь обеспечить соблюдение стандартов при отборе кадров, стимулировать развитие деятельности на местах, региональную инициативу в области работы с кадрами.

Сегодня формирование кадрового резерва на государственной гражданской службе представляет собой способ отбора кадрового потенциала, который формируется представителем определенной структуры государственного органа Российской Федерации. Тема формирования кадрового резерва остается актуальной последние несколько лет, и на мой взгляд, будет востребована всегда. Именно эффективное формирование кадрового резерва государственных органов будет способствовать повышению уровня и качества жизни населения России.

Список литературы:

1. Анисимов, В.М. Кадровая служба и управление муниципальными служащими организации: практич. пособие кадровика / В.М. Анисимов. - 2-е изд., перераб. и доп. - М.: Экономика, 2019. – 288 с.
2. Бушуева И.П., Богдан Н.Н., Зубов В.Е. Карьера в государственной гражданской службе: прошлое, настоящее, будущее // Управленческое консультирование. – 2017. – №7. – С. 7-18.
3. Горшков Р.К. Формирование инновационного потенциала государственного управления: ресурсный подход // Проблемы современной экономики. – 2017. – № 4 (12). – С. 86-88
4. Иванова С.П. Государственное управление в условиях вызовов глобализации/ А.И. Мясоедов, С.П. Иванова //История. Общество. Политика. – 2020. №2 (14). – С. 14
5. Федеральный закон от 25.04.2003 года № 58-ФЗ «О системе государственной службы Российской Федерации» (редакция от 02.07.2021г.) [Электронный ресурс]// СПС «Консультант плюс» (дата обращения 09.11.2022)

Распопов Дмитрий Сергеевич,

*студент 2 курса магистратуры, факультет «Институт философии и права»
кафедра конституционного права, муниципального права, конституционного судебного
процесса и государственного, муниципального управления.*

Новосибирский национальный исследовательский государственный университет.

Россия, г. Новосибирск

ИНСТИТУТ ПОЛИТИЧЕСКИХ ПАРТИЙ: ИСТОРИЯ РАЗВИТИЯ, РОЛЬ В СОВРЕМЕННЫХ КОНСТИТУЦИОННЫХ ДЕМОКРАТИЯХ

Аннотация. Статья посвящена историческому пути развития института политических партий. Рассмотрены основные вехи становления: античность, эпоха Просвещения, Новое время. Отражено последовательное развитие института политических партий, его совершенствование. Акцентируется внимание на мировом опыте в становлении политических партий. По результатам проведенного исследования сделан вывод о том, что пройдя долгий путь исторического развития, на сегодняшний момент партии являются одним из основных элементов организации политического порядка, функционирования и легитимации публичной власти в подавляющем большинстве стран.

Summary. The article is devoted to the historical path of development of the institution of political parties. The main milestones of formation are considered: antiquity, the Age of Enlightenment, Modern times. Reflected consistent development of the institution of political parties, its improvement. Attention is focused on the world experience in the formation of political parties. Based on the results of the study, it was concluded that, having gone a long way of historical development, today parties are one of the main elements of the organization of the political order, the functioning and legitimization of public power in the vast majority of countries.

Ключевые слова. Политическая партия, власть, государство, античность, эпоха Просвещения, электорат.

Keywords. Political party, authority, state, antiquity, the age of Enlightenment, electorate
Установить историческую дату появления в жизни человечества политических партий невозможно, хотя признаки использования методов объединения людей в группы для решения так называемых политических задач известны давно. Такие факты были известны уже в Древнем мире. Если быть более точным, то партии функционировали еще в Древней Греции и Древнем Риме.

Это были относительно устойчивые политические группировки, объединённые едиными взглядами о наилучшей форме правления, распределении бюджета полиса, решении вопросов войны и мира, выбора союзников, постоянно имели место на

политической арене греческих полисов. Регулярное проведение народных собраний, систематическая деятельность Совета, принимавшего коллегиальные решения, избрание на высшие государственные должности, вся система политического участия способствовали дифференциации греческого общества на политические группировки и внутренней интеграции этих группировок.

Римская ранняя республиканская политическая система весьма напоминала греческую систему полисной демократии. Наибольшая активность политических группировок приходится, разумеется, на республиканский период развития. В период расцвета римской империи «партии» всё более стали напоминать политические группировки восточных империй, борющихся за власть, и придерживающихся принципа «для победы все средства хороши». При абсолютной легитимности, закрытости и находясь в состоянии тайны, отсутствие элементарных политических свобод, такие «партии» принимают формы клик, камарильи, заговоров, а то и бунтов и восстаний, и действуют путём интриг, лести, посулов и подкупов, компромата, запугиваний и угроз, террора, гражданской войны.[1, с. 34]

При изменении структуры общества и его развития, меняется и расклад сил в реальной социальной и политической жизни. Наиболее острая партийная борьба в период ранней республики развернулась между патрициями и плебеями. Патриции были привилегированным сословием, пользовавшимся всей полнотой гражданских и политических прав.[2, с.149] Они сыграли главную роль в установлении раннереспубликанских институтов, в первую очередь сената и комиций. Консерватизм власть имущих обусловлен не желанием что-то менять несмотря на изменяющие реалии жизни, и как мы видим, этот пример не теряет своей исторической актуальности даже для современных государств, что доказывает тот факт, что история циклична.

В свою очередь, продолжая историю Древнего Рима, плебеи, как пришлый элемент римского полиса, стоящий вне его родовой организации, жили чаще всего в окружавших Рим селениях и занимались сельским хозяйством на небольших участках земли. Со временем, плебейские селения входили в состав постоянно разраставшихся римскими полисами. Желание выжить во вновь складывающейся реальности заставляло плебеев осваивать ремёсла и заниматься торговлей. Плебеи создают собственную общинную организацию, что позволяет им занять определённое положение в формировании римского войска и вообще значительно повысить свой вес в римском обществе. Постепенно самые успешные плебеи и образуют первый в истории человечества средний класс.

Плебейская «партия» выступала с прогрессистских и даже реформистских позиций, она боролась за изменения положения своего сословия, добиваясь всей полноты

гражданских и политических прав для плебеев, за социальное равенство классов и за многочисленные реформы политических институтов. Борьба плебеев за гражданское и политическое равноправие была главной целью партии и составила главное политическое содержание противостояния патрициев и плебеев.[3, с. 98]

Эволюционное развитие человечества создавало условия для формирования в своей среде групп, ведущих борьбу за власть и влияние. Окрепшая и получившая свое немаловажное положение в обществе буржуазия сыграла большую роль в процессе возникновения и развития партий. События конца XVII - начала XVIII в. это, как известно, был период становления в Западной Европе и США буржуазных государств. На исторической сцене появляется «третье сословие», происходит ограничение абсолютной монархии, в результате усложняется политическая система многих государств.[4, с. 57]

Первые партии, уже в современном понимании этого слова, возникают только в XIX в. Партии еще не имели привычных для нас признаков и не проводили самостоятельной политики, а чаще всего подвергались влиянию религиозных, сословных, семейно родовых объединений, а создавались на базе так называемых политических клубов - группировок, выражавших, как правило, интересы отдельных политических лидеров.

Массовые образования политических партий начались во второй половине XIX века. От политических клубов они стали отличаться тем, что были ориентированы на поиск массовости, оперировали большим арсеналом средств политического воздействия, такими как агитация, пропаганда, политическое просвещение населения и воспитание молодежи. [5, с. 16]

Первой партией в истории США стала Федералистская партия, созданная во время первого президентского срока Вашингтона министром финансов Гамильтоном из числа своих сторонников, в основном горожан Новой Англии, поддерживавших его политику. Гамильтон выступал за сильное центральное правительство, развитие промышленности и торговли, улучшение отношений с Великобританией, образование Центрального банка.

В 1796 году федералист Джон Адамс стал первым в истории США партийным президентом и по совместительству первым главой государства, избранным на альтернативной основе. И основой успеха федералов было то, что США были новым государством, не отягощенным консервативным прошлым и цель, которую ставила партия, была близка большинству избирателей, так как наиболее активная часть общества состояла из сторонников прогрессивно настроенной буржуазии.

Первые партии в Европе, в середине XIX в., состояли из представителей либеральных взглядов. По социально-классовому составу это были организации буржуазии. Первая массовая политическая партия была основана в Англии в 1861 г. Она

называлась «Либеральное товарищество регистрации выборов в Англии». Даже исходя из названия партии было видно, что имеющие финансы представители буржуазии рвутся к власти.[6, с. 89]

Приблизительно в этот же период возникли «Прогрессивная партия» в Германии, Бельгийская «Либеральная партия». Создав свои политические партии с собственной идеологией и фракциями в парламенте, буржуазия вела активную борьбу против феодальных режимов и за завоевание политической власти.

Во второй половине XIX - начале XX в. сформировались, наконец-то, полноценные консервативные партии, например, «Клуб консерваторов» в Англии (1867 г.). Они возникли для защиты прав и привилегий дворянского сословия в качестве реакции и противовеса либеральным партиям.[7, с. 31] До 70-х гг. XIX в. главными политическими партиями в Европе были именно либералы и консерваторы. Развитие производства и рост промышленности привел к изменению структуры социальных слоев, что естественно привело и к изменению политического пейзажа, и на горизонте появился рабочий класс.

Новый виток в развитии политических партий произошел во второй половине XIX в. после появления первых массовых рабочих партий и завоевания пролетариатом избирательных прав. Рабочий класс, пройдя период экономической борьбы, уже открыто заявлял о своих целях по завоеванию власти, что требовало сплочения, солидарности, единства действий, которые были невозможны без создания своих политических организаций. Именно этот факт сыграл ключевую роль в формировании нового партийного направления.

Первая массовая рабочая партия под названием «Всеобщий германский союз рабочих», была образована в Германии в 1863 г. Рабочие партии, чаще всего, образовывались внепарламентским путем, на базе профсоюзов, кооперативных движений, интеллектуальных и тайных обществ, которые перекалифицировались в партии. Это были партии социал-демократической и коммунистической направленности.

Параллельно образовывались аграрные партии, основным электоратом которых были крестьяне, выступавшие против индустриального развития общества и массового обнищания деревни.

Как уже было отмечено ранее, если власть не реагирует на социальные изменения, в обществе создается почва для смены власти. Так, в России, с отменой крепостного права и последующим бурным ростом промышленного производства создались условия для политической активности. На базе трудов К. Маркса и Ф. Энгельса российские коммунисты, во главе с В. И. Лениным и его соратниками, пришли к власти, установив диктатуру пролетариата.[8, с. 58] СССР просуществовал чуть больше 70 лет. Это дает понять, что власть нельзя монополизировать, это процесс живой, он постоянно изменяется

и долговечность власти зависит от постоянной коррекции на изменения в среде общества и за его пределами.

В начале XX в. на политической арене появляются партии, базирующиеся на фашистской идеологии. Эти партии ориентировались на различные социальные слои, однако придерживались национальной предпочтительности или даже расовой ненависти. Жизнь воспринималась сторонниками партии как непрерывная война, а пацифизм – как сотрудничество с врагом. Сильно выделялся элитизм и презрение к слабым, что удовлетворяло интересы меньшинства, вопреки потребностям большинства.

Завершает формирование партийной картины современного общества возникновение в 70-х гг. XX в. новых социальных движений (экологического, пацифистского, неофеминистского, коммунитарного и др.), которые стремятся найти оригинальные способы решения различных проблем и найти собственную нишу.

Возвращаясь к истории России второй половины XIX – начала XX века, стоит обратить внимание, что существовало множество общественных объединений, но известно, что политические партии появились намного позже. Они возникают в момент, когда общество осознает необходимость изменения системы государственного управления, и это осознание приводит к форме политической организации ради самого ее изменения. Следует иметь в виду, что интересы того или иного класса или структуры часто реализуются и выражаются не представителями данного класса или слоя, а интеллектуалами.

В русской интеллигенции ярко выделялись две группы: одна организована и сформирована при активном участии про правительственных структур, а другая изолирована от правящей бюрократии и направлена на регулярную критику курса правительства. Именно оппозиция по отношению к правящему режиму стала отличительной чертой российских партий того времени.

Основная часть политических партий России, за исключением немногочисленных про правительственных партий, в начале XX-го века активно выступала против режима самодержавия. Именно это сыграло ключевую роль в дальнейшем, так как в России не было глубоких демократических традиций. Следует отметить, что первые партии в России появились только на рубеже 80-90-х годов XIX века, то есть на 50 лет позже, чем на Западе.

После развала СССР и прекращения деятельности КПСС, в России в огромном количестве стали создаваться политические партии, способствуя развитию многопартийности в нашей стране и переходу к демократическому устройству управления государством. Следует отметить, что во многих постсоветских странах, расположенных ближе к западу, процессы демократического развития осуществляются достаточно успешно. Во всех этих странах в результате выборов неоднократно проходили смены

правлящих партий и политической элиты. К числу этих стран можно отнести Латвию, Литву, Эстонию, Украину и Молдову. В схожем направлении, хотя и со значительными трудностями, движется Монголия, где уже успешно наблюдается политическая конкуренция двух сильных партий, регулярно сменяющих друг друга.

Применительно же к Азербайджану, Казахстану, Таджикистану, Беларуси ошибочно будет говорить о реализации там принципов политического многообразия и многопартийности. Все упирается в попытку лидеров перечисленных стран вернуться к советской системе управления. Это делал и Н.Назарбаев, занимавший еще пост главы Казахской ССР, и пробыв на должности президента с 1991 года по 2019 год, и А.Г. Лукашенко, являющийся неизменным победителем на всех выборах в Белоруссии по сей день. Объяснение это видится в кадрах, реализующих изменения. Новую идею должны реализовывать новые кадры, а если у власти и механизма реализации нового курса остаются те же люди, ничего хорошего из этого не выйдет. [9, с. 124]

Россия, начав путь демократизации и регулярном сменяемости власти, столкнулась со своей основной проблемой, с внутренним богатством страны. Общественные лидеры, получившие власть в свои руки, не смогли реализоваться, как успешные управленцы и привели страну в серьезный кризис. Преодолеть этот кризис удалось при совокупности многих факторов, но при новом президенте, который, собрал свою команду и выстроил систему, с каждым годом приближающейся к однопартийной.

В таких странах, как Великобритания, США, Германия, Франция механизм смены правящих партий по итогам выборов исправно работает в течение длительного времени. Все это связано с наличием у общества реальной возможности смены правительства по итогам всенародных выборов. И эта возможность не просто теоретическая – она реализуется на практике.

Ключевой тенденцией развития современных как европейских, так и российских партий, в последнее время, видится отказ от принципа опоры на определенный социальный класс и стремление «захватить» голоса различных социальных групп. Партии имеют схожие программные позиции и заимствуют политические цели и обещания друг у друга.[10, с. 468] Граница между политическими организациями стирается. Партии уходят от исполнения функции агрегирования интересов и ведения за собой конкретных идеологических общностей, а ориентируются на победы в избирательных кампаниях.

Таким образом, можно утверждать, что, пройдя долгий путь исторического развития, на сегодняшний момент партии являются одним из основных элементов организации политического порядка, функционирования и легитимации публичной власти в подавляющем большинстве стран.

Поощряя плюрализм политической жизни, партии стабилизируют систему власти, предоставляют возможность завоевания различными слоями населения ведущих политических позиций и служат гарантом мирной передачи власти. Отечественные партии совмещают в себе особенности партий на разных этапах их исторического формирования, и дополнительно образуют новые особенности, характерные современным партиям.

В связи с этим представляется правильным в современных российских условиях постараться найти такой путь трансформации политической системы, который позволил бы избежать больших общественных потрясений революционного характера и обеспечил постепенное развитие демократии в условиях применения действующей Конституции и законодательных реформ, опираясь на опыт европейских стран и некоторых стран постсоветского пространства.

Литература

1. Егоров А.Б. Римская правящая элита в 80-50 гг. I в. до н.э. (К вопросу о диктатуре Суллы и «принципате» Помпея // Актуальные проблемы всеобщей истории. Вып. 5. Ростов-на-Дону, 2006. С. 31-45.
2. Беликов А.П. Пределы влияния сословия всадников в поздней Римской республике // Жебелевские чтения-3. 2001. С. 149-152.
3. Тит Ливий. История от основания Рима // Историки античности. Т. 2. Древний Рим. 1989. С. 98-99.
4. Долгих Ф.И. К вопросу о формировании и развитии двухпартийной системы в США // Государственная власть и местное самоуправление. 2021. №10. С. 56 - 60.
5. Малов Ю. К. Введение в теорию политических партий (обзор идей и концепций) // Русский мир. 2005. С. 14-28.
6. Шварценберг Р.-Ж. Политическая социология.: В 3 ч. М. 1992. 282 с.
7. Кац Р., Мэйр П. Изменение моделей партийной организации и партийной демократии: возникновение картельных партий (сокращенный перевод) // Полит. наука. 2006. №1. С. 27-44.
8. Бондарь Н.С. Конституция, конституционный контроль и социальные противоречия современного общества // Журнал российского права. 2003. №11. С. 55 - 64.
9. Медушевский А.Н. Популизм и конституционная трансформация: Восточная Европа, постсоветское пространство и россия // Полития. 2018. №3 (90). С.113-139.
10. Баглай М.Б. Конституционное право Российской Федерации. М.: Норма, 2000. 767 с.

Распопов Дмитрий Сергеевич,

студент 2 курса магистратуры, факультет «Институт философии и права»

кафедра конституционного права, муниципального права, конституционного

судебного процесса и государственного, муниципального управления.

Новосибирский национальный исследовательский государственный университет.

Россия, г. Новосибирск

ОБЩИЕ ВОПРОСЫ ВЗАИМОДЕЙСТВИЯ И СООТНОШЕНИЯ

ГОСУДАРСТВА И РЕЛИГИИ

Аннотация. Статья посвящена общим вопросам взаимодействия государства и религии. Рассмотрены различные модели коммуникативного сотрудничества религии и государства. Раскрываются различные проблемы и трудности в строительстве эффективного сотрудничества между органами государственной власти и религиозными организациями. Проанализированы различные точки зрения о необходимости внедрения в государственно-конфессиональные отношения конкордатной системы. По итогам проведенного исследования сделан вывод о том, что на современном этапе государственно-конфессиональные отношения находятся в рамках периода перехода от одной модели к другой, основой которой является социальное партнерство.

Summary. The article is devoted to general issues of interaction between the state and religion. Various models of communicative cooperation between religion and the state are considered. Various problems and difficulties in building effective cooperation between state authorities and religious organizations are revealed. Various points of view on the need to introduce a concordat system into state-confessional relations are analyzed. Based on the results of the study, it was concluded that at the present stage, state-confessional relations are within the period of transition from one model to another, the basis of which is social partnership.

Ключевые слова. Государство, религия, взаимодействие, сепарационная модель, кооперационная модель, секуляризация, конкордатная система

Keywords. State, religion, interaction, separation model, cooperation model, secularization, concordat system

На сегодняшний день внутригосударственная форма взаимодействия государственных властных органов и религиозных организаций имеет свои характерные особенности, определенные политическими, социальными, историческими и историческими специфическими чертами, обусловленные исключительными свойствами их развития в различных правовых системах[1, с. 255] . При этом можно говорить также и об общих признаках, свойственных ряду моделей взаимодействия, позволяющих отнести

их к ряду классических. Как правило, светским государствам присуща одна из двух моделей коммуникативного сотрудничества религии и государства: либо сепарационная, либо кооперационная. В настоящей статье нами будут рассмотрены особенности каждой из двух моделей и сделана попытка определить, какая из них реализуется в Российской Федерации.

Ядром сепарационной модели выступает автономное, свободное и независимое осуществление деятельности религиозных объединений от государства, взаимное невмешательство данных субъектов во внутреннюю работу и устройство друг друга, обеспечение формального равенства всех конфессий. При реализации данной модели, государство исходит из того, что выбор вероисповедания – частное дело каждого гражданина, а религиозные организации, не нарушая границы государственной, политической и общественной жизни, могут обладать всей полнотой свободы.[2, с. 28] При этом важным замечанием является то, что применение в том или ином государстве именно сепарационной модели не может свидетельствовать о том, что между государством и религиозными объединениями отсутствует всякое взаимодействие. Напротив, коммуникативное общение осуществляется посредством законодательного регулирования и проявляется через контроль государства за соблюдением законности религиозными объединениями и ассоциациями, осуществляющими религиозную деятельность; защиту прав верующих и неверующих граждан; принятие решений по вопросам регистрации, регламентации деятельности и ликвидации религиозных объединений и т.д. Говоря о кооперационной модели, стоит отметить, что при ее реализации взаимодействие между упомянутыми субъектами осуществляется посредством построения такового на положении о защите верующих конфессий при сохранении фундаментальных гражданских прав религиозных меньшинств и признании необходимым взаимодействия, которое может проявляться и строиться на различных основаниях[3, с. 12].

В настоящий момент не представляется возможным обнаружить ни одно государство, будь то моноконфессиональная или поликонфессиональная группа государств, для которого бы не существовало проблемы увеличения эффективности сотрудничества между органами государственной власти и религиозными организациями. Несмотря на некоторые прогнозы, которые давались ранее и относительно существования религии, на сегодня религия продолжает стабильно сохранять свое значение как в общественной, так и в политической жизни ряда современных держав, более того – религия не уходит на второй план, более того, есть смысл говорить, что религия на сегодня переживает свою собственную эпоху «Возрождения». Некоторыми авторами также отмечается, что несмотря на роль религии в современных государствах, роль церквей и религиозных обществ теряет часть своих функций в силу неизбежного процесса

секуляризации. Преодолев путь секулярного развития, современные сообщества вступают на этап постсекуляризации, спецификой которого является усиленное влияние религии внутри национальных государств. В связи с этим ряд религиозных организаций могут занимать роль «интерпретирующих сообществ», выполняя функцию оказания влияния на общественное мнение и социальную волю. Некоторыми учеными выдвигается позиция, согласно которой к постсекулярным обществам можно отнести только «высокоразвитые страны», к перечню относятся в преобладающем большинстве европейские страны и такие государства как Канада, Австралия, Новая Зеландия. Однако, ряд авторов не согласны с озвученным мнением, которое мы также хотели бы поддержать, считая, что к в некоторой мере термин «постсекулярное общество» может быть отнесен и к Российской Федерации, которая наряду с бывшими социалистическими странами, преодолела свой путь секулярного развития, пережив наиболее жесткое отдаление религии от государства. В целом можно отметить, что для государств с присущим им коммунистическим режимом был характерен особый тип секуляризации, который можно назвать «советской секуляризацией» и который определяется в доктрине как процесс, центральным направлением которого является вытеснение религии и из публичной, и из частной жизни граждан.

Эпоха постсекулярности, характерной чертой которой является возвращение религии в публичную сферу, создала новую реальность, которая актуализирует нестандартные модели взаимодействия религиозного и светского и требует должного осмысления как на национальном уровне, так и в масштабе мирового сообщества. Постсекуляризация ставит перед законодателем новые задачи, которые были бы направлены на модернизацию и оптимизацию существующих форм религиозно-политического сотрудничества посредством интеграции религиозных сообществ в культурную, политическую, общественную жизнь государства.[4,с. 31]

Трудности в строительстве эффективного сотрудничества между органами государственной власти и религиозными организациями сохраняют свою актуальность и значимость на всех этапах конституционного и исторического развития России, включая досоветский, советский, постсоветский и современный период. Классической является позиция, согласно которой с 1990-х гг. в России реализуется именно сепарационная модель взаимодействия, вектор развития которой был задан принятием Конституции РФ в 1993г., которая провозгласила светский характер государства. Однако, на мой взгляд, на сегодняшний день есть основания полагать, что происходящие в РФ процессы в сфере взаимодействия государства и религии позволяют делать вывод о модернизации системы государственно-конфессиональных отношений по направлению к кооперационной модели.

Как уже было отмечено ранее, в 1997 г. был принят Федеральный закон «О свободе совести и о религиозных объединениях», центральные положения которого в большей степени воспроизводят конституционный принцип светскости Российского государства: невмешательство государства во внутренние дела религиозных объединений, контроль за соблюдением религиозными организациями законодательства Российской Федерации о свободе совести, закрепление принципа отделения религиозных объединений от государства. Таким образом данный закон выполняет тройную задачу: во-первых, нормы Закона подчеркивают равенство всех конфессий в их сотрудничестве с органами власти, во-вторых, вводит специфические критерии, свойственные государственной регистрации религиозной организации, что в значительной степени ограничивает или вовсе исключает возможность осуществления деятельности на территории Российской Федерации нетрадиционных культов, и, в-третьих, посредством перечисления в преамбуле религий, которые «составляют неотъемлемую часть исторического наследия народов России», присваивает таким своеобразным образом за данными религиями статуса традиционных.

Некоторые российские исследователи в области конституционного права отмечают, что положения названного закона, которые подчеркивают светский характер государства, несмотря на всю свою значимость в качестве одной из основ конституционного строя, регулярно нарушаются как со стороны самих религиозных организаций, которые активно вмешиваются в социальнополитическую жизнь общества, так и со стороны государства, которые не препятствуют этому незаконному вмешательству.[5, с. 364] На наш взгляд, такую ситуацию было бы правильнее рассматривать не как прямое нарушение законодательства, а как пока еще неумелый поиск названными субъектами новых форм, механизмов, методов взаимодействия и сотрудничества в едином социальном и политическом пространстве. Из фокуса внимания органов государства не может быть нивелировано усиление влияния религиозных организаций и увеличение религиозного самосознания граждан, а религиозные группы с другой стороны вынуждены считаться со светским характером российского законодательства в сфере регулирования религиозных отношений. А потому можно отметить, что процесс реформирования конфессиональной политики, который начался с принятием Конституции, напрямую связанный со становлением отечественной государственности и осознанием со стороны религиозных объединений своего места и роли в социальной и политической жизни общества, еще не завершен и продолжается и на сегодняшний день.

На практике мы можем наблюдать, что в России на сегодняшний день и в течение последних нескольких лет намечены два главных вектора развития отношений между органами власти и религиозных конфессий: поддержка лояльных государству организаций

и активная борьба с теми организациями, которые можно отнести к радикальным. Основным направлением борьбы государства с экстремизмом в сфере религии явилась модернизация механизма контроля за финансовой и хозяйственной деятельностью религиозных организаций посредством принятия Федерального закона «О внесении изменений в Федеральный закон „О свободе совести и о религиозных объединениях“ и отдельные законодательные акты Российской Федерации», наделяющие правом осуществления проверок финансовой деятельности религиозной организации по фактам получения ею денежных средств от международных организаций, нарушения законодательства Российской Федерации или наличия в ее деятельности признаков экстремизма Минюста России и его территориальные органы. В случае, если будет обнаружено несоответствие целей, задач или практики религиозной организации законодательству РФ орган исполнительной власти имеет право приостанавливать её деятельность.

Примером реализации данного права является Решение Верховного Суда РФ 2012г. Министерство юстиции Российской Федерации обратилось в Верховный Суд Российской Федерации с заявлением о ликвидации религиозной организации Западно-Сибирское Объединение христиан веры евангельской пятидесятников. В заявлении указано, что в нарушение положений действующего законодательства Российской Федерации Религиозная организация не представила в Минюст России документы, содержащие отчет о ее деятельности, в связи с чем в ее адрес было вынесено предупреждение, обязывающее устранить выявленные нарушения. Однако до настоящего времени нарушения не устранены и предупреждение в суд не обжаловано, из чего следует, что деятельность данной организации осуществляется с грубыми и неоднократными нарушениями законодательства, которые являются основанием для ее ликвидации в судебном порядке. В дополнениях к исковому заявлению Минюст России ссылается на то, что и Устав Религиозной организации содержит предписания, противоречащие действующему законодательству.

В силу пункта 1 статьи 10 Федерального закона "О свободе совести и о религиозных объединениях" религиозная организация действует на основании устава, который утверждается ее учредителями или централизованной религиозной организацией и должен отвечать требованиям гражданского законодательства Российской Федерации.

Из материалов дела усматривается, что Устав Религиозной организации не соответствует требованиям законодательства Российской Федерации.

Так, в нарушение абзаца третьего пункта 2 статьи 10 Федерального закона "О свободе совести и о религиозных объединениях" в Уставе Религиозной организации не указаны ее задачи.

Пунктом 1 статьи 54 Кодекса, пунктом 1 статьи 4 Федерального закона "О некоммерческих организациях" установлено, что некоммерческая организация имеет наименование, содержащее указание на ее организационно-правовую форму и характер деятельности.

Наименование Религиозной организации не отвечает приведенным требованиям закона, так как в нем отсутствует указание на ее организационно-правовую форму.

Таким образом, Религиозной организацией неоднократно и грубо нарушены нормы федеральных законов, что в силу абзаца третьего пункта 1 статьи 14 Федерального закона "О свободе совести и о религиозных объединениях" является основанием для ее ликвидации по решению суда.

Обратную сторону представляют организации, пропагандирующие вероисповедание традиционных религий, которые государство поддерживает и делает попытки интегрировать таковые в общественную жизнь при помощи использования собственного авторитета и возможностей. Первым способом интеграции выступают часто заключаемые между государством и религиозными организациями договоры.[6, с. 241] К числу первых заключенных договоров подобного характера относятся те, что были заключены между Московской патриархией Русской православной церкви и федеральными органами исполнительной власти, а несколько позже подобные соглашения начали заключаться и с представителями других конфессий, но в большинстве случаев на региональном уровне. На сегодняшний день подобные соглашения насчитывают десятки договоров, регулирующих взаимодействие органов власти и религиозных сообществ в различных сферах общественной жизни, создавая тем самым правовую основу для полноценного сотрудничества.

В преобладающем большинстве заключаемых договоров субъектами выступают федеральные или региональные органы власти и традиционные конфессии. Предмет таких соглашений можно определить как отношения в рамках сотрудничества согласно концепции в таких сферах как образование, культура, спорт, социальная защита населения, патриотическое воспитание и т.д., после подписания которых каждая из сторон становится обладателем определенных прав и несет предусмотренные договором обязанности.[7]

В целом можно отметить, что заключение названных соглашений является относительно новой формой взаимодействия в отношениях государства и религиозных конфессий, но несмотря на это уже на сегодня такой механизм может быть справедливо

оценен как положительный и признан взаимовыгодным для обеих сторон – мы можем убедиться на практике, что религиозные организации с помощью заключаемых договоров получают возможность свободно и в соответствии с законом осуществлять свою деятельность при финансовой или иной поддержке государства, а государство в свою очередь приобретает партнера, деятельность которого может регулировать и контролировать. Однако, следует признать, что многочисленные соглашения носят казуальный характер, иными словами затрагивают конкретную сферу общественной жизни, а комплексные договоры на сегодняшний день отсутствуют.

Исследователи по-разному отвечают на вопрос о необходимости внедрения в государственно-конфессиональные отношения конкордатной системы. Сторонники данного механизма, который обеспечивает заключение между органами государственной власти и традиционными конфессиями, отмечают, что таковой позволил бы завершить процесс формирования правовой базы названных отношений и вывести их регулирование на новый уровень.[8] Противники заключения конкордата не приемлют такой вид взаимоотношений, считая, что такая система противоречит действующей Конституции и Федеральному Закону «О свободе совести и религиозных объединениях», которые определяют характер российского государства как светский. Таким образом мы видим, что подобные дискуссии с одной стороны указывают на неготовность части населения РФ признать идею конкордата, а с другой стороны – настороженность представителей традиционных вероучений, в частности мусульман, полагающих, что основным выгодополучателем при реализации данной идеи будет РПЦ.[9, с. 17]

Основываясь на вышесказанном, можно сделать вывод, что на сегодняшний день взаимодействие органов власти и религиозных организаций «переросло» наличествующее в данной сфере законодательство. Механизм взаимоотношений постепенно приобретает характер партнерства на началах четкого разделения функций двух субъектов, что иллюстрирует постепенное реформирование модели государственно-конфессиональных отношений по направлению к кооперационному типу, которое будет продолжаться и далее, чему способствует ряд причин, в частности, успешность опыта в осуществлении совместных проектов в области культуры и социального взаимодействия, а также активная политическая и социальная вовлеченность религиозных организаций в ряде субъектов Российской Федерации, в первую очередь в исламских республиках, в которых религиозные группы выступают как «интерпретирующие сообщества».

Таким образом, интенсивный поиск эффективного механизма конфессиональной политики вызван отсутствием в достаточной степени определенной стратегии государства в области взаимодействия органов власти и религиозных организаций, т.к. Российская

Федерация является многоконфессиональным государством, где в зависимости от регионов происходит процесс формирования специфического опыта общения между названными субъектами. Системообразующими моделями взаимодействия на региональном уровне выступают как формальные контакты, которые проявляются в уже упомянутых соглашениях о сотрудничестве и участии представителей вероучений в работе общественных организаций, так и неформальные – частные встречи представителей органов государственной власти с лидерами религиозных конфессий и безоговорное сотрудничество. Однако, как уже было отмечено, региональные модели носят характер каузальности и бессистемности, т.к. мы можем обнаружить, что в определенных областях государство склоняется к сепарационной модели, а в других избирает авторитарную форму, при реализации которой совершаются попытки подчинения религиозных организаций идеологическим установкам.

Подобная проблема не является исключением и для характера отношений на федеральном уровне. Тенденция, обращенная к изменению существующей модели государственно-конфессиональных отношений нельзя назвать необратимой в силу того, что она не закреплена никакими правовыми механизмами, и, более того, таковое никогда не провозглашалось государством в качестве цели изменения политики в сфере конфессиональных отношений.[10, с. 21] Несмотря на это, нельзя сказать, что происходящие изменения являются случайными, т.к. по существу они являются зеркальным отражением тех перемен, которые происходят и на национальном уровне, и в рамках международного сообщества, а потому их можно определить как трансформации, которые приводят к возвращению религии в публичное пространство. В рамках современных реалий все чаще ведутся дискуссии, в которых высказывается мысль о кризисе политико-правового принципа светскости, определяющий характер отношений между государством и религией, а значит это актуализирует вопрос выработки новых стратегий и механизмов взаимодействия между названными субъектами.

Подводя итоги, хотелось бы сделать вывод о том, что государственно-конфессиональные отношения на современном этапе могут быть охарактеризованы как существующие в рамках периода перехода от сепарационной к кооперационной модели, основой которой является социальное партнерство. Такой подход представляется вынужденной реакцией на возрастающую с каждым годом активностью религиозных организаций, а некоторая пассивность государства в определенных вопросах, вероятно, связана со страхом предстоящих перемен в такой сфере как межконфессиональные отношения, нарушение баланса в которых может привести к негативным последствиям во взаимодействии государства и религиозных организаций в современной России.

Литература

1. Любушина Е.С. Социальное партнерство государства и Церкви в условиях современной России / Е. С. Любушина, А. М. Тамицкий // Проблемы современной науки и образования. — 2015. — № 12 (42). — С. 255–258.
2. Мещерякова А.Ф. Государственно-церковное взаимодействие как фактор формирования светского государства и гражданского общества в России//Электронный научный журнал «Наука. Общество. Государство» 2020. Т. 8, № 1 (29). – С.27-35
3. Мирошникова Е.М. Кооперационная модель государственно-церковных отношений: опыт и проблемы: моногр. М.: Ин-т Европы РАН; Тула: Изд-во Тул.гос. пед ун-та им. Л.Н. Толстого, 2007, -180с.
4. Сабаева С. В. Проблемы правового регулирования и гарантирования реализации конституционного права граждан Российской Федерации на получение религиозного образования (религиозного компонента общего образования) / С. В. Сабаева // Конституционное и муниципальное право. — 2014. — № 9. — С. 26–36.
5. Чиркин.В.Е. Конституционное право России: учебник / В. Е. Чиркин. – 6-е изд., перераб. и доп. – М.: НОРМА, 2009. – 495 с.
6. Топчиев М.С. Анализ и типологизация основных мировых моделей регулирования государственно-конфессиональных отношений // Гуманитарные исследования. 2013. № 3 (47). С. 230–236.
7. Писенко К. Соглашения о сотрудничестве между религиозными объединениями и исполнительными органами государственной власти России [Электронный ресурс] // Православие.Ru: сайт. Электрон. дан. [Б.м.], 2005. URL: <http://www.pravoslavie.ru/5158.html> (дата обращения: 07.11.2022).
8. Каневский К. Социальное партнерство государства и религиозных объединений: проблемы правового регулирования [Электронный ресурс] // RELIGARE. Религия и СМИ: интернетпортал. Электрон. дан. М., 2005. URL: http://www.religare.ru/2_18508.html (дата обращения: 07.11.2022).
9. Меньшикова Н. С. Государство и Русская Православная Церковь: формирование новой модели партнерских взаимоотношений / Н. С. Меньшикова // Гражданское общество в России и за рубежом. — 2014. — № 1. — С. 16–19.
10. Зверева В.А. Российское государство и религиозные конфессии: трансформация моделей взаимодействия: Федеральный и региональный уровни [Электронный ресурс] : автореф. дис. канд. полит. наук. Воронеж, 2006. 23 с. Электрон. версия печат. публ. Доступ из элек-трон. б-ки РГБ.

Распопов Дмитрий Сергеевич,

студент 2 курса магистратуры, факультет «Институт философии и права»

кафедра конституционного права, муниципального права, конституционного

судебного процесса и государственного, муниципального управления.

Новосибирский национальный исследовательский государственный университет.

Россия, г. Новосибирск

ПОНЯТИЕ СВОБОДЫ СОВЕСТИ И ВЕРОИСПОВЕДАНИЯ: ЗНАЧЕНИЕ ДЛЯ КОНСТИТУЦИОННОГО РЕГУЛИРОВАНИЯ ОТНОШЕНИЙ МЕЖДУ ГОСУДАРСТВОМ И ЦЕРКВЬЮ

Аннотация. В статье рассматриваются такие понятия, как «свобода совести» и «свобода вероисповедания». Даются определения терминам «свобода совести» и «свобода вероисповедания». Акцентируется внимание на различных аспектах соотношения данных терминов. Подробно раскрываются различные существенные признаки, которые присущи данным терминам. Рассматриваются вопросы гарантий относительно прав на свободу совести и свободу вероисповедания. По итогам проведенного исследования сделан вывод о том, что соотношение светскости государства с принципами свободы совести и вероисповедания, предполагает выработку четкой законодательной концепции, государством должно быть регламентировано осуществление внешнего мировоззренческого отношения и взглядов, открыто транслируемых в общество.

Summary. The article deals with such concepts as "freedom of conscience" and "freedom of religion". Definitions of the terms "freedom of conscience" and "freedom of religion" are given. Attention is focused on various aspects of the correlation of these terms. Various essential features that are inherent in these terms are disclosed in detail. The issues of guarantees regarding the rights to freedom of conscience and freedom of religion are considered. Based on the results of the study, it was concluded that the relationship between the secularism of the state and the principles of freedom of conscience and religion implies the development of a clear legislative concept, the state should regulate the implementation of an external worldview and views that are openly broadcast to society.

Ключевые слова. Свобода совести, свобода вероисповедания, религия, государство, субъективное право, гарантии, государственно-конфессиональные отношения.

Keywords. Freedom of conscience, freedom of religion, religion, state, subjective right, guarantees, state-confessional relations.

Среди центральных проблем, напрямую относящихся к условиям формирования гражданского общества в Российской Федерации, особое внимание заслуживает отсутствие взаимодействия между государством и обществом, что приводит к сложности разрешения некоторых вопросов в данной области, и как следствие, разрыву отношений между названными субъектами.[1, с.84] Представляется, что преодолеть данный разрыв в полной мере возможно лишь при абсолютной реализации конституционных принципов, обеспечивающих права и свободы человека, и в первую очередь – свободы совести и вероисповедания, которые справедливо можно признать гарантом защиты человека и общества в целом от идейного или идеологического верховенства,[2, с.55] что и является предметом исследования настоящего параграфа.

В первую очередь, следует остановиться на вопросе соотношения понятий «свобода совести» и «свобода вероисповедания», а также установить существенные признаки названных терминов, для чего правильным представляется обратиться к теории государственного права, сложившейся в дореволюционной России.

В большинстве международных и региональных документах по правам человека, хотя и гарантируется свобода религии или свобода вероисповедания, попытки дать определение термину «религия» не предпринимаются. Пожалуй, среди всех международных документов можно выделить Декларацию о ликвидации всех форм нетерпимости и дискриминации на основе религий и убеждений, в которой международными усилиями были перечислены основные права, охватываемые свободой религии в рамках Международного пакта о гражданских и политических правах. Тем не менее можно констатировать, что термин «религия» до сих не определен в международном праве. Эта же особенность характерна и для национальных правовых систем: конституции большинства государств провозглашают и гарантируют свободу религии (свободу вероисповедания) как фундаментальное право человека, но сам термин «религия» остается неопределенным.

А.В. Пчелинцев связывает невозможность дать дефиницию «религии» с отсутствием в современных религиоведческих и философских дискуссиях универсального определения религии, которое бы охватывало все религиозные направления современной культуры.[3, с.28]

Обратившись к дореволюционной юриспруденции, мы можем обнаружить, что свобода совести и свобода вероисповедания представляли собой единый, тождественный институт, наделяемый однородными признаками. Подтверждение этому можно найти в трудах Б.Н.Чичерина, а именно в работе «Общее государственное право», где автор определяет свободу совести как свободу внутреннего, индивидуального вероисповедания,

которое наполняется смыслом наличия права у каждого человека исповедовать ту веру, которая соответствует его личным чувствам и предписывается собственной совестью. А потому для более правильного и последовательного выполнения целей настоящего исследования, правильно было бы в рамках данного периода подробнее рассмотреть именно принцип свободы вероисповедания и его признаки.[4, с.202] Уже названный нами автор Б.Н. Чиркин указывает, что свобода вероисповедания является возможностью беспрепятственного внешнего проявления своего индивидуального, личного выбора, который представляет собой, во-первых, право объединений для отправления богослужения и церковных обрядов, и, во-вторых, право проповедовать выбранную религию, что вместе наделяется относительно общественным характером, а, следовательно, подлежит большим ограничениям в сравнении с принципом свободы совести. Таким образом можно заключить, что свобода вероисповедания справедливо признается ядром государственно-конфессиональных отношений, т.к. связана с наделением человека возможности своими действиями и поведением выражать религиозную принадлежность в соответствии с теми догматами, установленными выбранной религией.

Важно также отметить, что в дореволюционной юридической науке наряду со свободой совести и свободой вероисповедания существовал термин «религиозная свобода», который включал себя в одно время и свободу совести, и церковную свободу, последняя из которых представляла собой составную часть общественной свободы и наделалась тремя элементами: равенство прав всех верующих, свобода основывать новые религии и организовывать церковное управление.[5]

Как отмечает Н.М. Маркова, под свободой совести сегодня подразумевается «право свободно принимать религию или убеждения, право их изменять и право действовать в соответствии со своими убеждениями». Под веротерпимостью на рубеже веков в России понималась возможность некоторым инославным конфессиям свободно исповедовать свою религию и отправлять религиозные культы, т. е. православное большинство терпело присутствие «иноверцев».[6, с.34]

В связи с тем, что составной частью всякой религии является не только служение Богу, но и общественное служение, в круг интересов государства, где церковь занимает весомое положение, включены вопросы ограничения религиозной свободы. Таковая может быть ограничена рядом способов в частности, запретом исповедовать некоторые вероучения, наделением определенных преимуществ и льгот отдельных конфессий за счет ущемления других, полным подчинением религиозных сообществ государству и установлением жесткого надзора за ними.[7, с.27]

Религиозная свобода может быть ограничена различными способами, например, запрещением исповедовать определенные вероучения, установлением различных привилегий отдельным религиям, запретом свободы выбора веры, подчинение религиозных организаций государственной власти и надзору за ними.[8, с.84]

На наш взгляд, принудительная регламентация деятельности верующих со стороны государства не может быть оправдана, т.к. такие меры не приведут к желаемым результатам, ведь их осуществлением не представляется возможным ни изменить, ни возбудить чувств верующих.

Вместе с тем, не стоит забывать о существовании агрессивных вероучений, призывающих к осуществлению аморальных, а иногда и преступных действия, которые должны быть запрещены уголовным законодательством и предусматривать ответственность за их совершение независимо от мотивов. Именно в данном ключе государство не только может, но и обязано представлять собой единственную регулирующую инстанцию деятельности религиозных образований.

В частности, примером может послужить установление камер видеонаблюдения в храмах и объектах культурного наследия. Оснащение храмов камерами видеонаблюдения — одно из требований к антитеррористической защите религиозных организаций в России. Стоит сказать, что не всеми представителями конфессии настоящее требование было встречено одобрительно, поскольку, по их мнению, внешнее наблюдение за происходящим в церкви может навредить реализации принципа свободы вероисповедания. Однако, с таковой позицией едва или можно согласиться, потому как, как уже ранее отмечалось, государство должно выступать регулирующей инстанцией, которая бы в должной мере обеспечивала безопасность как института церкви, так и ее прихожан. Кроме того, как заявили сами представители РПЦ, при необходимости камеры возможно отключить, например, во время крещения, венчания или отпевания, то есть, индивидуальных обрядов, так как постановление правительства затрагивает публичные богослужения и обряды.

Как мы видим, дореволюционные авторы усматривают единство понятий «свобода совести» и «свобода вероисповедания», находя истоки их единства в ряде актов, принятых в иных государствах Европы и Америки. Однако, последующее изучение европейскими исследователями данных правовых категорий, к середине 20 века позволило разделить понятие свободы на три составные части, включающие свободу как таковую, свободу вероисповедания и свободу совести. Данный подход был перенят и советскими учеными, и в настоящее время мы видим, что несмотря на то, что названные категории хоть и представляются тесно связанными, их все же нельзя окончательно отождествлять.

Вместе с тем, не стоит оставлять без внимания и тот факт, что вопрос о соотношении свободы совести и свободы вероисповедания на сегодняшний день окончательно не разрешен. В частности, авторами отмечается особенность лингвистической конструкции статьи 28 Конституции Российской Федерации 1993 года, которая допускает возможность говорить о разном содержании понятий «свобода совести» и «свобода вероисповедания» на конституционном уровне. В данном смысле понятие свободы совести является результатом от суммы составляющих «свобода» и «совесть», имеющих самостоятельный смысл и юридическое значение, а потому свободу совести и свободу вероисповедания можно рассматривать как диалектически близкие понятия.[9, с.120] Объективный смысл свободы совести можно наделять свойствами некой системы юридических норм, которые составляют законодательство о свободе совести в рамках определенного исторического этапа. Субъективный же смысл означает права и обязанности, наделяемые субъекта, и которые непосредственно урегулировано законодательством о свободе совести. В этой связи субъективное право можно определить в качестве гарантии возможного и должного поведения каждого человека, которые очерчивают его индивидуальную свободу.

Следует согласиться с мнением С.А. Бурьянова, который указывает, что свобода совести является юридическим измерением свободы мировоззренческого выбора и служит важнейшим средством защиты прав человека и общества от господства идеологии.[10, с.128]

При осуществлении принадлежащего каждому названного субъективного права, человек имеет возможность самоидентификации, определении способности к реализации как личность, поиску возможных решений в вопросе противоречия природы человека его цивилизованной формы развития. Следуя данной логике, можно заключить, что свобода вероисповедания есть ни что иное как элемент свободы совести, представляющий собой право отправлять религиозные обряды, пропагандировать религию и рассчитывать на равенство всех граждан независимо от принадлежности к той или иной религиозной конфессии. Таким образом, обращаясь к высказанной выше позиции о мировоззренческой направленности принципа свободы совести, можно убедительно ответить, что свобода вероисповедания – это актуализация возможности выражения своей жизненной позиции, принципов, устоев, модели поведения вне рамок внутреннего, индивидуального мира, при этом оставаясь в границах, очерченных законодательством и культурными традициями.[11, с.79]

Настоящая позиция автора согласуется с позицией ЕСПЧ относительно природы принципов свободы совести и вероисповедания. Свобода мысли, совести и вероисповедания является фундаментальным правом, закрепленным не только в

Европейской конвенции по правам человека, но и во многих национальных, международных и европейских законах. Это фундаментальное право, имеющее исключительное значение.

В дополнение к Конвенции, свобода мысли, совести и вероисповедания является, соответственно, частью фундаментальных прав, установленных Организацией Объединенных Наций. Таким образом, в соответствии с разделом 18 Международного пакта о гражданских и политических правах, каждый человек имеет право на свободу мысли, совести и вероисповедания, и это право включает в себя свободу иметь или принимать религию или убеждения по своему выбору и свободу исповедовать свою религию или убеждения, как индивидуально, так и сообща с другими, публичным или частным порядком в богослужении, обучении, отправлении религиозных и культовых обрядов. Никто не должен подвергаться принуждению, которое может ограничивать его свободу иметь или принимать религию или убеждения по своему выбору. Свобода исповедовать свою религию или убеждения может подвергаться только ограничениям, установленным законом, необходимым для охраны безопасности, порядка и общественного здоровья или нравственности населения, или основных прав и свобод других лиц. Как отмечается ЕСПЧ, даже в случае, если статья 9 Конвенции более подробно рассматривает свободу вероисповедания, гарантии, обеспечиваемые этой статьей, действуют гораздо шире и распространяются на все личные убеждения: политические, философские, моральные и, конечно, религиозные. Эта статья включает в себя идеи, философские концепции любого рода, среди которых особо следует выделить религиозные убеждения человека, его собственное видение личной и общественной жизни. Например, как философия, пацифизм подпадает под сферу действия статьи 9 Конвенции, а поведение пацифиста можно рассматривать как «убеждения».

В рамках рассмотрения настоящего параграфа также следует упомянуть о вопросе принадлежности гарантий относительно прав на свободу совести и свободу вероисповедания, для чего первоначально необходимо обратиться к определению понятия «гарантия».

В сущности, система средств и методов воздействия, обеспечивающих соблюдение законности во всех институтах общественной жизни, а также обеспечивающих каждому человеку возможность пользоваться определенными в Конституции правами и свободами, и есть юридические гарантии.[12, с.160] Следовательно, гарантированность в этом смысле является беспрекословным принятием государства и его органов обязательств по обеспечению и охране всех законных интересов граждан и сообществ всеми

располагающими способами и средствами, включая финансовые ресурсы или распоряжение действиями соответствующих органов.

В этой связи закономерным является вопрос о том, представляет ли принцип светского характера государства одну из гарантий свободы совести и вероисповедания? Аргументы в пользу положительного ответа на поставленный вопрос мы можем обнаружить непосредственно в Основном законе страны: Конституция 1993 года гласит, что принцип светскости закреплен ею в качестве основ конституционного строя, а свобода совести указана в одной из статей главы II «Права и свободы человека и гражданина». Вместе с тем, как уже было неоднократно замечено в настоящей работе, понятие «свобода совести» применяется главным образом в вопросе мировоззренческого индивидуального выбора человека, его модели поведения и жизненных ориентирах, а понятие «светскость» было бы более правильно применять в аспекте создания, функционирования и ликвидации религиозного объединения, вопросе совместного отправления функций государственных органов и религиозных организаций, а также правовой природы нормативных актов в сфере регулирования государственно-конфессиональных отношений.

На основании вышесказанного, мы делаем вывод о том, что принцип свободы совести и принцип светскости представляются взаимосвязанными правовыми категориями, что ярко выражено в сфере общественных отношений, характерных для их действия. При этом безусловно важным является разграничение сфер действия принципов свободы совести и вероисповедания и светскости, который еще не до конца урегулирован законодателем.

Подводя итог вышесказанному, стоит сказать, что проведенное соотношение светскости государства с принципами свободы совести и вероисповедания, предполагает выработку четкой законодательной концепции и определения критериев реализации всех названных правовых категорий. Государством должно быть регламентировано осуществление внешнего мировоззренческого отношения и взглядов, открыто транслируемых в общество. В частности, мне представляется обоснованным законодательно урегулировать вопрос ношения знаков религиозной принадлежности, исключив при этом возможную дискриминацию, прозелитизм, показной характер.

Литература

1. Аванесова Е.Г. Взаимодействие религии и политики как философская проблема. Томск : Изд-во Том. ун-та, 2010. 126 с.
2. Пибаяев И.А., Право на религиозное образование в светском государстве (на примере Российской Федерации и Италии)// Актуальные проблемы российского права. 2015. №9(58) сентябрь. – С.52-57

3. Пчелинцев А.В. Свобода вероисповедания и деятельность религиозных объединений в Российской Федерации: конституционно-правовые основы. М.: Юриспруденция, 2012. 238 с.
4. Чиркин.В.Е. Конституционное право России: учебник / В. Е. Чиркин. – 6-е изд., перераб. и доп. – М.: НОРМА, 2009. – 495 с.
5. Щипков А.В. Религиозно-правовая ситуация в России (90-е годы) [Электронный ресурс] // RELIGARE. Религия и СМИ : интернет-портал. Электрон. дан. М., 2003. URL: http://www.religare.ru/2_7107.html (дата обращения: 08.11.2022).
6. Маркова Н.М. Феномены веротерпимости и свободы совести в России: интерпретации конца XIX - начала XX веков // НОМОТНЕТКА: Философия. Социология. Право. 2017. №10 (259).
7. Кудряшова М.С., Мчедлова Е.М. Религия и политика в современном российском обществе // Вестник Московского университета. Серия 12: Политические науки. 2008. № 4. С. 23–30.
8. Мещерякова А. Ф. Светское государство в современной России: проблемы и перспективы развития: монография / А. Ф. Мещерякова. — Москва : Юрлитинформ, 2013. — 200 с.
9. Пронина Т. «Основы православной культуры»: успехи и проблемы / Т. Пронина // Государство, религия, церковь в России и за рубежом. — 2017. — № 4. — С. 119–138.
10. Бурьянов С. А. Светскость государства и международно-признанная свобода совести. Теоретико-прикладное исследование за 2015 — начало 2016 г. — М.: Полиграф сервис, 2016. — 258 с.
11. Савва С. С. Клерикализация светского образования в России: конституционно-правовой анализ //Религиоведение. 2006. № 4. С. 76–88.
12. Алейникова С. М., Бурьянов С. А. Светское государство в вопросах и ответах: кратко, доступно и актуально. Под ред. И. Кондратьева. М., 2015

Распопов Дмитрий Сергеевич,

*студент 2 курса магистратуры, факультет «Институт философии и права»
кафедра конституционного права, муниципального права, конституционного
судебного процесса и государственного, муниципального управления.*

Новосибирский национальный исследовательский государственный университет.

Россия, г. Новосибирск

ПОНЯТИЕ, ПРИРОДА И СУЩНОСТЬ ПОЛИТИЧЕСКИХ ПАРТИЙ

Аннотация. В данной статье рассматривается термин «политическая партия». В статье отражены исторические этапы становления политических партий. Акцентируется внимание на различных аспектах понятия политических партий, приведены точки зрения различных иностранных деятелей: М. Дюверже, Дж. Лока, М. Вебера, Р. Михельс и других. Раскрываются различные аспекты природы политических партий. По результатам проведенного исследования сделан вывод о том, что многообразие точек зрения относительно понятия и сущности политических партий обуславливаются, в первую очередь, тем что каждое определение рассматривается в рамках различных подходов (структурный, функциональный, идеологический), которые акцентируют свое внимание на отличительных признаках и свойствах политических организаций.

Summary. This article discusses the term "political party". The article reflects the historical stages of the formation of political parties. Attention is focused on various aspects of the concept of political parties, points of view of various foreign figures are given: M. Duverger, J. Lock, M. Weber, R. Michels and others. Various aspects of the nature of political parties are revealed. According to the results of the study, it was concluded that the variety of points of view regarding the concept and essence of political parties are determined, first of all, by the fact that each definition is considered within the framework of various approaches (structural, functional, ideological), which focus on the distinctive features and properties of political organizations.

Ключевые слова. Политическая партия, государство, власть, общество, объединения, идеология, демократия.

Keywords. Political party, state, authority, society, associations, ideology, democracy.

Начиная изучение понятия и сущности политических партий, стоит сказать о том, что в настоящее время не существует универсального определения политических партий, что делает востребованными все доктринальные работы по данной тематике, для единообразия толкования и понимания данного института.

В современной жизни термин «партия» имеет огромный список всевозможных смысловых значений. Это партия в шахматы, партия товара и партия скрипки, но мы в

наших рассуждениях интересуемся природой и сутью именно политического значения этого явления. Чем вызвана потребность в существовании этого образования? Как далеко назад можно заглянуть чтобы увидеть истоки зарождения этого процесса? Эти вопросы и заложили основу рассуждений в рамках данной статьи.[1, с. 97]

По своей сути человечество давно осознало, что для успешной комфортной жизни необходимо объединяться в целях достижения необходимого результата. На начальных этапах общества эти объединения не имели четко выраженной формы в организационном плане и, как правило, существовали для решения каких-либо конкретных задач, связанных с бытом, производством, борьбой за власть.[2, с. 16]

В тоже время эффективность таких объединений не оставалась незамеченной. Люди все чаще и чаще объединялись в группы, используя данный прием по решению проблем, возникших в определенный период их жизни. Еще во времена Древней Греции и Римской Империи эти объединенные группы людей получили название «партия». Поскольку в них объединялись люди, ведущие борьбу за власть, то эти объединения, в ходе своего исторического развития, получили определение «политические партии».[3, с. 53]

Любое явление в жизни человечества исследуется мыслителями и философами, и политические партии не стали исключением. Первым, кто попытался дать классическое определение этому явлению, был французский политолог Роже Жерар Шварценберг. Он писал, что «Политическая партия — это непрерывно действующая организация, существующая как на национальном, так и на местном уровнях, нацеленная на получение и отправление власти и стремящаяся с этой целью к широкой массовой поддержке».[4, с. 12]

Современные словари трактует данный термин по-разному, сохраняя определенные единые элементы, но не останавливаясь на едином закреплённом определении.

Например, в словаре С.И. Ожегова, термин политическая партия трактуется следующим образом. «Политическая партия (греч. Πολιτική — «искусство управления государством»; лат. pars — «часть») — объединённая группа людей, непосредственно ставящая перед собой задачи овладеть политической властью в государстве или принять в ней участие через своих представителей».

Так как любое определение не может быть идеальным и отразить все аспекты жизни, то и приведённые выше определения не отражают всей полноты жизненных проблем и могут иметь массу вариаций, что позволяет данной теме не терять свою актуальность для изучения ее молодыми учеными.

В свою очередь, причины образования политических объединений, как правило, возникают на почве различных интересов, которые имеют самые разные корни. Никто не

станет отрицать, что партия создается для достижения конкретной цели. Цель может иметь стратегическую задачу, такую как построение мощного суверенного государства, духовно-патриотического направления или создание системы государственного управления на основе народовластия, а может и для личного прихода к власти конкретного человека. Причины могут быть разные, главное, чтобы высказанная партией идея имела поддержку и смогла найти место в головах людей и быть у них на устах. [5, с. 28]

Учитывая разнообразие интересов общества все это и разделяет население земли на социальные слои, которые, зачастую, становятся катализаторами самых серьезных политических изменений как в конкретном государстве, так и во всем мире в целом. Причиной тому становятся ключевые задачи политических партий, которые заключаются в представлении интересов членов своей партии и собственных сторонников в обществе и государстве.

Анализируя деятельность еще первых политических группировок, Аристотель обратил внимание на то, что они представляли определенный социум, являясь выразителями их интересов. Античные партии представляли собой сплоченные социальные слои общества, имеющих общие цели, и совместно реализующие их, исключительно в интересах своего класса в иерархии общества.

В период становления буржуазии как политического класса создается новый период в формировании политических партий. Борьба за власть в монархической Европе становится главной задачей, для решения которой необходимо было выработать определенную стратегию и тактику. Начался новый этап в научной разработке партий как политического института, что нашло отражение в работах таких ученых как - Г. Гоббса, Дж. Локка, Ш. Монтескье и Ж.Ж. Руссо.

Когда идет разговор о политических партиях, нельзя обойтись без определения, выработанного М. Дюверже и впервые опубликованного им же в своей работе «Политические Партии», где он пишет, что «Партии- это организации которые, во-первых стремятся прежде всего к захвату власти или участию в ее отправлении, а во-вторых, опираются на поддержку широких слоев населения представляющих ограниченное число граждан с собственными или частными интересами».[6, с. 49]

Известный немецкий историк и социолог, М. Вебер, внес неизмеримый вклад в формирование политической науки. Он сравнивал партии с общественными организациями, выделяя такую особенность, как добровольный прием членов партии, ставящих целью завоевание власти для своего руководства и обеспечение активным членам соответствующих условий, как материальных, так и духовных. Все это осуществлялось для получения определенных материальных выгод или личных привилегий, а иногда и все это

в совокупности. Ученый давал такое определение партии как организации, возникающие на добровольной основе, для свободной вербовки голосов в конкуренции с другими партиями и преследующие цель выбора своих представителей на политические посты.[7, с. 670]

Зависимость деятельности партий и все возможных массовых движений Р. Михельс сформулировал в своем «железном законе олигархии». Там он описал, что партии, массовые движения, крупные социальные и политические структуры в целом подчиняются авторитарности, олигархизации и бюрократизации в совокупности. Причиной этому являлась сама деятельность партий, которая требовала значительных средств и большого опыта управления, которые выражаются в необходимости сосредоточении власти в руках их лидеров.[8, с. 378]

Одним из первых обратил внимание на процессы бюрократизации и олигархизации известных западных политических партий русский политолог, М. Я. Острогорский. В связи с этим, Острогорский ввёл в оборот понятие партийный «кокус», что обозначает малую группу лиц, реальная и могущественная власть которой внешне носит неофициальный характер. М.Я. Острогорский утверждал, что появление «кокуса» и бюрократизации партии видоизменяет задачу партии по выражению общественного интереса, склоняет её к отказу от первоначальных целей и превращает её в «партию-машину», основная задача которой сводится к удовлетворению собственных интересов.[9, с.179]

Поскольку в основе всей деятельности политических партий лежит борьба за власть и влияние на общество, нужно понимать, что статус политических партий предусмотрен не только в доктринальных работах различных авторов, но и в правовых актах. В этом и заключается существенное различие между доктринальными и легальными определениями политической партии. Труды ученых становятся фундаментом в работе законодателя, который должен закрепить максимально универсальное определение. Различного толкования легального определения быть не может.

В связи с этим, статус политических партий в России регулируются Федеральным законом от 11.07.2001 N 95-ФЗ "О политических партиях", Федеральным законом от 12.01.1996 N 7-ФЗ "О некоммерческих организациях" и Федеральным законом от 08.08.2001 N 129-ФЗ "О государственной регистрации юридических лиц и индивидуальных предпринимателей".

Из п. 1 ст. 3 Федерального закона «О политических партиях» следует, что политическая партия - это общественное объединение, созданное в целях участия граждан РФ в политической жизни общества посредством формирования и выражения их политической воли, участия в общественных и политических акциях, в выборах и

референдумах, а также в целях представления интересов граждан в органах государственной власти и органах местного самоуправления.

Помимо определения закрепляется и особый правовой статус политических партий на основе Конституции РФ, конкретизируя положения ст. ст. 1 (ч. 1), 3 (ч. 2), 13 (ч. 3) и 30 (ч. 1), признает ее единственным видом общественного объединения с полномочиями, которые предполагают возможность на использования права выдвигать кандидатов (списки кандидатов) в депутаты и на иные выборные должности в органах государственной власти.

В Гражданском кодексе закреплено, что политическая партия представляет собой вид общественной организации (организационно-правовая форма юридических лиц, являющихся некоммерческими организациями).

Неоднократно данное определение политической партии дает и Конституционный Суд РФ в своих Постановлениях. Например, политические партии являются основными коллективными участниками избирательного процесса и определены как институт представительной демократии, обеспечивающий целостность и устойчивость политической системы.

Помимо этого, было установлено, что политические партии являются активными участниками выстраивания властных отношений, но при этом будучи добровольными объединениями в рамках гражданского общества, выступают в качестве необходимого института представительной демократии, обеспечивающего участие граждан в политической жизни общества, политическое взаимодействие гражданского общества и государства, целостность и устойчивость политической системы.

В международных судах так же обращались к толкованию термина политические партии и определили, что они являются особой формой объединения, имеющей существенное значение для нормального функционирования демократии. Любые меры, принимаемые против них, затрагивают как свободу объединения, так и, соответственно, демократию в соответствующей стране.

Исходя из всего вышесказанного стоит отметить, что партии, предлагая определенную идеологию, ведут заинтересованные слои общества за собой и вырабатывает стратегию управления обществом и государством. Различные другие объединения, как общественные движения, религиозные организации и т.д., пытающиеся возложить на себя вышеуказанные цели, неизбежно перерастают в политическую партию. В связи с этим принято считать, что ориентация на открытую и выраженную борьбу за формирование государственной политики и непосредственное осуществление властных полномочий называется основным признаком именно политических партий.

Рассуждая на подобную тему, С.А. Авакьян задается двумя интересными вопросами: «Не превращается ли конституционно-правовой статус политических партий в закреплении всех желаний конкретной группы единомышленников в законодательстве страны? И не получится ли, что при наличии политического разнообразия в стране, конституционно-правовой статус политических партий будет закреплён в том варианте, который будет удовлетворять интересы только правящей партии?».

Эти вопросы во все времена были предметом рассуждений и дискуссий многих политологов и общественных деятелей. Вывод заключается в том, что любая правящая партия, находясь у власти, будет стремиться к тому, чтобы на законодательном уровне закреплять возможность, как можно дольше сохранять свое положение.

При этом нельзя забывать, что необходимо оценивать реакцию общества на любые нововведения и их последствия, ведь в России установлено народовластие. Учитывая возможности своих политических конкурентов, необходимо соблюдать баланс интересов в обществе, добиваясь закрепления конституционно-правового статуса собственной партии с соблюдением демократических основ и поддержки избирателей исключительно за счет повышения уровня жизни своего электората, а не используя свои полномочия и доверенную населением власть.[10, с. 26]

Подводя итог проделанного анализа в изучении всевозможных определений политической партии, можно утверждать, что различные мнения обуславливаются, в первую очередь, тем, что каждое определение рассматривается в рамках различных подходов (структурный, функциональный, идеологический), которые акцентируют свое внимание на отличительных признаках и свойствах политических организаций.

Однако не стоит забывать, что доктринальные работы становятся фундаментом в законодательной деятельности, и то определение, которое использует законодатель, считается самым универсальным и многогранным, что позволяет его использовать в нормативно правовых актах.

Литература

1. Авакьян С. А. Конституционно-правовой статус политических партий в России: Учебное пособие. М.: Юр.Норма, ИНФРА-М Издательский Дом, 2011. 320 с.
2. Малов Ю. К. Введение в теорию политических партий (обзор идей и концепций) // Русский мир. 2005. С. 14-28.
3. Кравцов Н.А. Лекции по истории политических и правовых учений (краткий курс). Т. 1. Древний восток, Античность, Средневековье, Возрождение, Новое время. Ростов-на-Дону: Изд-во ЮФУ, 2011. 480 с.
4. Шварценберг Р.-Ж. Политическая социология.: В 3 ч. М. 1992. 282 с.

5. Коновалова Л.Г. Многопартийность и обеспечение связи населения с механизмом государства как признаки парламентаризма: вопросы конституционно-правовой теории // Конституционное и муниципальное право. 2018. №1. С. 28 - 31.
6. Дюверже М. Политические партии / Пер. с франц. М.: Академический Проект, 2000. 538 с.
7. Вебер М. Политика как призвание и профессия // Избранные произведения. 1990. С. 644-706.
8. Михельс Р. Социология политических партий в условиях демократии. Политология: хрестоматия. М.: Гардарики, 2000. 843 с.
9. Острогорский, М.Я. Демократия и политические партии. М.: Российская политическая энциклопедия (РОССПЭН), 1997. 639 с.
10. Авакьян С.А. Публичная власть и представительство: организационные, социальные и персоналистские начала (конституционно-правовой взгляд) // Конституционное и муниципальное право. 2014. №11. С. 20–30.

Распопов Дмитрий Сергеевич,

студент 2 курса магистратуры, факультет «Институт философии и права»

кафедра конституционного права, муниципального права, конституционного

судебного процесса и государственного, муниципального управления.

Новосибирский национальный исследовательский государственный университет.

Россия, г. Новосибирск

СТАНОВЛЕНИЕ И КОНСТИТУЦИОНАЛИЗАЦИЯ ПОЛИТИЧЕСКОГО МНОГООБРАЗИЯ И МНОГОПАРТИЙНОСТИ В РОССИИ

Аннотация. Настоящая статья посвящена историческому пути развития и становления такого конституционно-правового института, как многопартийность. Поэтапно рассматривается процедура перехода от однопартийной системы к многопартийности. Уделяется большое внимание советскому законодательству в данной области. Рассматривается современное состояние партийной системы в Российской Федерации. По результатам проведенного исследования можно сделать вывод о том, что политическое многообразие поддерживается искусственным путем, в отсутствие реальной конкуренции, что фактически ведет к существованию однопартийной системы в современной России.

Summary. This article is devoted to the historical path of development and formation of such a constitutional and legal institution as a multi-party system. The procedure for the transition from a one-party system to a multi-party system is considered step by step. Much attention is paid to Soviet legislation in this area. The current state of the party system in the Russian Federation is considered. Based on the results of the study, it can be concluded that political diversity is maintained artificially, in the absence of real competition, which actually leads to the existence of a one-party system in modern Russia.

Ключевые слова. Политическое многообразие, партия, государство, парламент, однопартийность, законодательство, партийная система.

Keywords. Political diversity, party, state, parliament, one-party system, legislation, party system.

Как уже отмечалось ранее, Россия, в связи с более поздним по сравнению с Европой переходу на новую экономическую систему развития, задержалась на 50-60 лет в создании условий для появления политических партий в России. Активное создание и становление политических партий в России обусловлено изданием Царского Манифеста от 17 октября 1905 года, который провозгласил свободу союзов.[1,с.183] Активное преобразование

общественных объединений в политические партии вынудило правительство активно разрабатывать нормативно правовую базу регулирования нового политического института.

Так уже к началу 1906 году Советом министров были одобрены «Временные правила об обществах и союзах», которые были доработаны Государственным советом и подтверждены царем 4 марта 1906 года и действовали до 1917 года. Эти правила допускали деятельность обществ, преследующие политические цели, при ряде условий. Одним из ключевых ограничений являлась недопустимость учреждения партии и управления ее деятельностью человеком, проживающим за границей.[2, с.1346]

В апреле 1917 года, после падения самодержавия, Временное правительство приняло постановление «О собраниях и союзах» и «О регистрации товариществ, обществ и союзов», которые не только отменили все ограничения по созданию общественных объединений с политическими наклонностями, но и стали регулироваться судами, разрешая все спорные вопросы и защищая права и свободы партий.

После Февральской революции политический плюрализм и вовсе расцвел. В состав Временного правительства изначально входили представители прогрессистов, кадетов, октябристов, трудовиков, капиталистов- миллионеров, а в дальнейшем дополнились левыми партиями, ключевую роль из которых стала играть эсеро-меньшевистский блок. В это же время из подполья вышла партия социал-демократов – большевиков насчитывалось уже около 24 тысяч сторонников. Именно большевики очень умело пользовались ошибками, допускающимися Временным правительством, и увеличили численный состав партии за год до 350 тысяч членов. Этот факт позволил большевистской партии занять все места в сформированном съездом Советом народных комиссаров во главе с В.И. Лениным, по причине того, что левые эсеры отказались войти в него в знак протеста.[3, с. 201]

Именно однопартийность в советском правительстве явилось фундаментом к становлению однопартийной системы. Совет народных комиссаров в 1917 году приняли декрет «О печати», показав свое не намерение терпеть не поддерживающих новую власть издания. Но, несмотря на такую стремительность в попытках установить однопартийность от большевиков, они не получили большинства на выборах, получив 175 из 715 мандатов, отдав лидирующее положение эсерам с 370 мандатов. Столкновение между правыми эсерами с примкнувшими к ним по соображениям партиями и левыми эсерами в негласном союзе с большевиками, в совокупности имевших около 38% мандатов), привело к неприятию правых эсеров предложенную Декларацию прав трудящегося и эксплуатируемого народа и покиданием Учредительного собрания большевиками и левыми эсерами.

Но несмотря на это, большевики последовательно укрепляли свои позиции и набирали политическую силу. В сформированном Третьем Всероссийском съезде Советов ВЦИК входило 52% большевиков при наличии 45% мандатов, принадлежащих левым эсерам, а уже в избранном Четвертым Всероссийском съезде Советов 1918 года ВЦИК большевики получили 75% мандатов, при оставшихся 25% в руках левых эсеров. Подавляющее большинство партия большевиков получила и в составе Комиссии по подготовке проекта Конституции РСФСР, продвигая необходимость прописать в ней собственные интересы. Постепенно все политические партии, конкурирующие за главенство с большевиками, попали в список контрреволюционеров и стали очень быстро исключаться от всевозможных рычагов управления государством, что позволило партии В.И. Ленина стать единственной правящей партией страны и, по сути, установить на долгие годы однопартийную систему в стране.

Нахождение Коммунистической партии столь длительное время у руля требовало закрепление в Конституции статуса партии, иначе создавалось впечатление диктаторского характера и простой узурпации власти. Конституционное отражение положения партии в государстве было реализовано в Конституции СССР 1936 года. В X главе в статье 126 говорилось: «В соответствии с интересами трудящихся и в целях развития организационной самостоятельности и политической активности народных масс гражданам СССР обеспечивается право объединения в общественные организации: профессиональные союзы, кооперативные объединения, организации молодежи, спортивные и оборонные организации, культурные, технические и научные общества, а наиболее активные и сознательные граждане из рядов рабочего класса и других слоев трудящихся объединяются во Всесоюзную коммунистическую партию (большевиков), являющуюся передовым отрядом трудящихся в их борьбе за укрепление и развитие социалистического строя и представляющую руководящее ядро всех организаций трудящихся, как общественных, так и государственных».[4, с. 103]

В дальнейшем актуализировался вопрос о том, чтобы более полно отразить в Конституции возросшую руководящую роль Коммунистическую Партию Советского Союза. Это отразилось в Конституции СССР 1977 года, где в первой главе в статье 6: «Руководящей и направляющей силой советского общества, ядром его политической системы, государственных и общественных организаций является Коммунистическая партия Советского Союза. КПСС существует для народа и служит народу».[5, с. 294]

Пришедшее в 1985 году новое руководство партии объявило о процессах демократической перестройке в стране, что сыграет ключевую роль в переходе от однопартийности к политическому многообразию. В ходе демократизации встал вопрос о

использовании КПСС государственных методов для единообразия развития всего общества и недопущения альтернативного пути развития. Это и стало фундаментом к пониманию в необходимости создания альтернативных политических сил и закрепления их в партии.

А уже с 1990 года образуются новые политические партии, и впервые с 1917 года были внесены изменения в 6 статью Конституции, инициированные не КПСС, а другими политическими силами, получившими поддержку даже среди членов правящей партии, которые уже думали по-иному и вскоре переходили в другие партии, что возродило политическое многообразие в нашей стране, действующее по сей день.

В период с 1990 по 2000-е гг. можно выделить два основных этапа развития российских партий. Первый этап с 1990 по 1993 год, связанный с переходом от однопартийной системы. Особенностью этого периода была поляризация политики, противостояние коммунистических и демократических сил, сторонников и противников старого режима.

Второй этап ограничивается временным периодом с 1993-2000 гг., когда партии были признаны конституционно и получили привилегии участия в формировании федеральной legislatury. Деятельность партийной системы регулировалась принципами свободных рыночных отношений, без вмешательства государства в этот процесс.[6, с. 148]

Обобщая партийную систему в России в 1990-2000 гг., наблюдается тенденция к образованию большого числа партий, наличию доминирующего признака у партий для укрепления своей власти, высокий уровень электоральной неустойчивости и преобладание неформальных связей, выраженная в тесной дружеской связи между лидерами партий. В качестве центра развития многопартийности выступала власть главы государства.

В результате чего, политические партии в России стали квалифицировать на парламентские и непарламентские.

Парламентские партии имеют достаточные сильные позиции в государственных институтах, которые расширяют поле для их деятельности. Членами партий часто становятся министры, люди, занимающие высокие государственные посты, менеджеры разного уровня. Партии максимально профессионализированы и материально обеспечены, широко используют квалифицированных менеджеров, ведущих борьбу за голоса избирателей. Внимание со стороны средств массовой информации также приковано в основном к парламентским партиям.[7, с. 29] Основным местом агитации выступает телевидение. Но и различные социальные сети стали прекрасной платформой для наращивания сторонников партий и поиска единомышленников, что на выборах в 2021 году показала партия «Новые люди».

Российские непарламентские партии в основной массе не имеют большого опыта политической борьбы, а главное своего избирателя. Они имеют минимальные позиции в органах государственной власти на местном и федеральном уровне. Основной причиной этого является отсутствие четко обозначенной цели и способа ее достижения, тактическое единообразие, основанное на критике власти и «за все хорошее, против всего плохого», не представляя никаких конкретных и реализуемых предложений Современный Парламент представлен пятью партиями. Рассмотрим старейшую партию российского парламента, ЛДПР. Ее создатель, ныне покойный, В.В. Жириновский. Партия уже более 30 лет представлена в парламенте и имеет свой устойчивый рейтинг, представлена во всех регионах. Принимала участие во всех Президентских выборах нашей страны и находит поддержку среди населения и по сей день.

КПРФ позиционирует себя как партия левого толка и ассоциирует себя с моделью СССР. Все 30 лет находится в оппозиции к власти, имея бессменного лидера, Г.А. Зюганова. На данный момент является главной оппозиционной силой страны, однако, как и все другие партии, не влияющая на принятия основообразующих законодательных актов.

«Справедливая Россия» имеет меньший стаж пребывания в парламенте, и позиционирует себя, как центристская партия, но, теряя постепенно поддержку своего избирателя, была вынуждена на прошедших выборах объединиться с партиями «Патриоты России» и «За правду», сохранив лидера партии в лице С.М. Миронова.

Образованная в 2020 году партия «Новые люди» позиционируют себя либеральной партией и многие называют ее центристской или правоцентристской. Основным электоратом молодой партии стали молодые люди, благодаря которым наш парламент стал пятипартийным за долгое время. Лидером и основателем партии является А.Г. Нечаев.

Правящая партия и современный политический гегемон, «Единая Россия», сформировалась в начале двухтысячных годов. У истоков ее зарождения стоял действующий президент, В.В. Путин. Стабильно, на протяжении последних выборов, партия получает большинство в парламенте, а на протяжении уже более 10 лет имеет даже конституционное большинство, ставя под вопрос наличие политической конкуренции в современной России.

По итогам исследование видится, что историческое развитие института политических партий находится в той стадии, когда существует необходимость в кардинальных изменениях сформировавшегося режима. Политическое многообразие поддерживается искусственным путем, в отсутствии реальной конкуренции, что ведет к однопартийной системе, результаты которой в нашей стране помнят по сей день. В связи с

чем видится обоснованным заимствования опыта европейских и некоторых постсоветских стран для выстраивания собственного пути в становлении демократии.

В такой ситуации ныне действующие на политической арене оппозиционным партиям необходимо усиление традиционных политических функций по воспитанию в своих рядах деятелей, способных занять различные государственные должности и выполнению работ по поиску и отбору кадров для выдвижения их на основообразующие посты, так как кадры решают все.

Литература

1. Виноградов В. В. Манифест от 17 октября 1905 г.: юридическая природа и содержание (из истории российского конституционализма) // Известия ВГПУ. 2015. №6 (101). С. 181-186.

2. Варлен М.В. Эволюция российского парламентаризма: конституционно-правовой аспект // Lex Russica. 2013. Т. XCV. № 12. С. 1342–1353.

3. Котляревский С.А. Конституционное государство. Юридические предпосылки русских Основных Законов / под ред. и с пред. В.А. Томсинова. М.: Зерцало, 2004. 392 с.

4. Шершнева Е.А. Создание Конституции СССР 1936 года: дис. ... канд. юрид. наук. М.: Моск. гос. ун-т им. М.В. Ломоносова, 2011. 231 с.

5. Шахрай С.М. Конституция России: от кризиса к развитию // Философско-литературный журнал «Логос». 2014. №3 (99). С. 243-264.

6. Исаев Б. А. История партий и партийных систем. Часть III. История партий и партийной системы современной России. Учебник. М. Юрайт: 2017. 275 с.

7. Коновалова Л.Г. Многопартийность и обеспечение связи населения с механизмом государства как признаки парламентаризма: вопросы конституционно-правовой теории // Конституционное и муниципальное право. 2018. №1. С. 28 - 31.

Распопов Дмитрий Сергеевич,

студент 2 курса магистратуры, факультет «Институт философии и права»

кафедра конституционного права, муниципального права, конституционного

судебного процесса и государственного, муниципального управления.

Новосибирский национальный исследовательский государственный университет.

Россия, г. Новосибирск

УЧАСТИЕ ПОЛИТИЧЕСКИХ ПАРТИЙ В ВЫБОРАХ РФ И НАПРАВЛЕНИЯ СОВЕРШЕНСТВОВАНИЯ ИЗБИРАТЕЛЬНОГО ЗАКОНОДАТЕЛЬСТВА.

Аннотация. Настоящая статья посвящена рассмотрению общих вопросов процедуры участия политических партий в выборах Российской Федерации. Рассматриваются пропорциональная и мажоритарная избирательные системы. Анализируются различные точки зрения относительно плюсов и минусов избирательных систем в Российской Федерации. Рассматриваются различные направления и различные точки зрения по совершенствованию законодательства в области избирательного права. По результатам настоящего исследования можно сделать вывод о том, что тенденции развития политических партий и избирательной системы Российской Федерации не однозначны

Summary. This article is devoted to the consideration of general issues of the procedure for the participation of political parties in the elections of the Russian Federation. Proportional and majoritarian electoral systems are considered. Various points of view regarding the pros and cons of electoral systems in the Russian Federation are analyzed. Various directions and different points of view on improving the legislation in the field of electoral law are considered. Based on the results of this study, we can conclude that the trends in the development of political parties and the electoral system of the Russian Federation are not unambiguous.

Ключевые слова. Политическая партия, выборы, пропорциональная избирательная система, мажоритарная избирательная система, законодательство, государство.

Keywords. Political party, elections, proportional electoral system, majoritarian electoral system, legislation, state.

Политическое развитие в России ассоциируется с последовательным конституционно-правовым закреплением господствующего участия партий в выборах органов государственной власти и местного самоуправления. М. Дюверже утверждал, что «партийная и избирательная система – элементы реальности, неразрывно связанные друг с другом, являющиеся братьями близнецами. Причиной этому является большая или меньшая адекватность политического представительства, например, зависит от

избирательной системы и системы партий, рассматриваемых в качестве элементов одного и того же комплекса, и нередко эти элементы невозможно изолировать друг от друга».[1, с. 426]

По причине того, что российское законодательство только в начале пути своего формирования и становления, процесс его обсуждения и совершенствования заслуживает внимание и оценки самых высокопоставленных конституционалистов России. Так, председатель Конституционного Суда, В.Д. Зорькин, считает, что российское законодательство о выборах «принадлежит в недалеком будущем к числу наиболее разработанных в мире, открывает широкие возможности для гражданской инициативы и общественного контроля, ведь все правовые основы для этого в нашем законодательстве есть».[2, с. 11] Об этом же утверждал и заместитель председателя Совета Безопасности РФ, занимавший в 2009 году должность Президента России, Д.А. Медведев.

В России политическая партия является единственным видом общественного объединения, которое обладает правом выдвигать кандидатов в депутаты и иные выборные должности в органах государственной власти. Это положение является правовой новеллой нашего законодательства, так как ранее, согласно ФЗ «Об основных гарантиях избирательных прав и права на участие в референдуме граждан Российской Федерации», этим правом обладали и другие политические общественные объединения (политические организации и движения).

Участие политических партий в выборах напрямую связано с применяемыми в РФ избирательными системами, а если точнее, то мажоритарная и пропорциональная. Основными характеристиками мажоритарной системы является деление территории на избирательные округа, и от каждого такого округа выбирается от одного до пяти депутатов, которые могут выдвигаться как по партийным свободным спискам, так и в порядке самовыдвижения. При пропорциональной системе партия, как избирательное объединение, выдвигает единый список кандидатов для всей соответствующей территории.

На выборах в Государственную Думу, начиная с 1993 года используется смешанная избирательная система. Активными сторонниками пропорциональной системой являются партии, у которых на выборах по округам не самые большие успехи, например ЛДПР, «Яблоко» и так далее. О поддержке подобной точки зрения говорил и президент В.В. Путин, который еще в 2004 году выступил с допустимостью перехода только на пропорциональную избирательную систему, что и отразилось в Федеральном законе «О выборах депутатов Государственной Думы Федерального Собрания Российской Федерации».[3, с. 70]

По этим правилам выборы проводятся по спискам кандидатов, выдвигаемые политическими партиями. Многие авторы утверждают, что данный вариант выборов гарантирует большинство мест лидирующим партиям и освобождает от более сложной и агрессивной предвыборной гонки, неизбежной при выборах по округам. Однако, пока еще немало субъектов РФ сохраняют сочетание мажоритарной и пропорциональной избирательных систем, пусть и с тенденцией перехода к выборам только по партийным спискам.[4, с. 22]

Именно в желании полностью перейти на пропорциональную систему видится понимание современного мира политической элитой нашего государства. Все чаще звучат мысли о кадровом дефиците и виновности во всех проблемах «местных управленцев» и «людей на местах». Многие публицисты утверждают, что люди все чаще и чаще страдают от неправильного собственного выбора, и видят решение этой проблемы в делегирование политическим партиям функции отбора и формировании списков для населения, представители в которых будут настоящими профессионалами. В таком случае ответственность за подбор кадров будет ложиться на плечи партий, а не электората.[5, с. 16]

Однако на практике это приводит все чаще к ориентированию избирателей только по представлению о партийных лидерах и первым номерам списка, которые чаще всего являются политическими «локомотивами», которые в последствии передают свой порядковый номер следующему по списку кандидату. В результате чего, население, проживающее на конкретных территориях, никогда не видит и не знает «своего» депутата, а депутат не знает проблем своего округа.

Многие политики и исследователи делают вывод о преждевременности использования механизмов пропорционального представительства применительно к российским условиям.[6, с. 50] Аргументируется данная позиция низким политико-организационным потенциалом современных партий, при необычайно высокой ролью партийной элиты в формировании списков избирательных объединений и непрозрачности механизма выдвижения кандидатов по федеральному списку, зачастую состоящий из неизвестных избирателю кандидатов, фактически приобретающие место в обмен на спонсирование избирательной кампании конкретного объединения либо блока.

С другой стороны, переход к пропорциональной избирательной системе поддерживают ученые, обосновывая это обеспечением единства страны и укреплением государственных структур. Поэтому, в целях обеспечения установления тесной связи избранных депутатов с избирателями в регионах и зависимости получения депутатского мандата от результатов работы кандидата из федерального списка в конкретном субъекте

Российской Федерации, существует предложение закрепить в Федеральном законе «О выборах депутатов Государственной Думы» следующие требования: уменьшение до трех кандидатов общефедеральной части федерального списка кандидатов; обязательность разделения федерального списка кандидатов на региональные группы, общее число которых не может составлять менее четырех пятых от числа субъектов Российской Федерации.[7, с. 349]

Стоит отметить, что политические партии активно участвуют в контроле за проведением выборов через своих уполномоченных, называемых наблюдателями. Они имеют право присутствовать на избирательных участках во время голосования и подсчета голосов; получать информацию обо всех действиях избирательной администрации; знакомиться со всей избирательной документацией и т. п.

Видится необходимым предпринять дополнительные меры по ограничению использования участниками избирательных кампаний преимуществ должностного положения, причем не только лицами, замещающими государственные должности, но и иными руководителями, в том числе коммерческих организаций.[8, с. 380] Должно быть обращено внимание на реализацию гарантий справедливого и сбалансированного освещения в средствах массовой информации деятельности различных политических партий.

Кульминационным моментом всего избирательного процесса выступает время оглашения результатов по общефедеральному округу, уникальность которого заключается в перевоплощение голосов, полученных на выборах, в депутатские мандаты. Ключевое значение здесь имеет электоральная формула выборов, в соответствии с которой кандидат признается избранным. Стоит заметить, что результаты выборов, определяющие победителей и побежденных, во многом зависят именно от типа избирательной системы. [9, с. 15]

Завершая рассмотрение вопроса о деятельности партий в избирательном процессе, необходимо указать на отсутствие исчерпывающего перечня оснований для отзыва кандидатов, выдвинутых партией, что является уязвимым звеном действующей системы правового регулирования деятельности партий и необходимость создания и усиления правовых гарантий общественного контроля за проведением выборов, подсчетом голосов избирателей, установлением итогов голосования.

Подводя итоги, следует отметить, что тенденции развития политических партий и избирательной системы РФ не однозначны. С одной стороны, действующая сегодня в России избирательная система обеспечивает широкие возможности для манипулирования выборами путем внеправового использования всех типов административного ресурса

государственной власти и местного самоуправления, что способствует разрушению ключевого для демократии механизма свободных и честных выборов.

С другой стороны, такая конструкция при наличии сильного лидера, позволяет совершенствовать достаточно молодую и еще не сформировавшуюся систему управления, путем воплощения механизмов по реализации собственных идей. Рейтинг доверия к Президенту доказывает, что именно лидер выражает волю своего электората, а значит, критика имеет место быть только с точки зрения взгляда на будущее.

Такая динамика развития позволяет сделать вывод, что основной тенденцией совершенствования избирательной системы Российской Федерации в настоящее время является стимулирование развития политических партий и достижение максимального соответствия их требованиям демократического политического режима.

Помимо этого, необходимо предпринять дополнительные меры по ограничению использования участниками избирательных кампаний преимуществ должностного положения, причем не только лицами, замещающими государственные должности, но и иными руководителями, в том числе коммерческих организаций. Должно быть обращено внимание на реализацию гарантий справедливого и сбалансированного освещения в средствах массовой информации деятельности различных политических партий, не только в момент проведения выборов, но и за время всего избирательного цикла, чтоб электорат мог ознакомиться с деятельностью всех партий, а не видеть в СМИ представителей только одной партии.

Литература

1. Дюверже М. Политические партии / Пер. с франц. М.: Академический Проект, 2000. 538 с.
2. Зорькин В.Д. Россия и ее Конституция // Журнал российского права. 2003. №11. С. 3-9.
3. Михайлов Н.В, Стифонова Б.Б., Михайлов Ф.Н. Участие политических партий в формировании Государственной Думы России. Д. 2009. 167 с.
4. Воробьева В.Ю. Проблемы реформирования избирательной системы в постсоветский период. СПб.: СЗАГС, 2001. 32 с.
5. Балабанов С. И. Избирательная система в России: путь к демократии // Pro nunc. 2006. №3 (6). С. 9-16.
6. Салмин А.М., Бунин Н.Н., Капелюшников Р.И., Урнов М.Ю. Партийная система России в 1989 – 1993 годах: опыт становления. М.: Начала-пресс, 1994. 85 с.
7. Коргунюк Ю.Г. Становление партийной системы в современной России. М.: Фонд ИНДЕМ, Московский городской педагогический университет, 2007. 544 с.

8. Авакьян С. А. Какая избирательная система лучше? // Размышления конституционалиста: Избранные статьи. М. 2010. С. 379-382.

9. Анохина Н.В., Мелешкина Е.Ю. Пропорциональная избирательная система и опасности президентализма: российский случай // Полис. 2007. №5. С. 8-24.

*Мирзахмедов Д.М.,
Слушатель факультета подготовки иностранных специалистов
Московского университета МВД России имени В.Я. Кикотя
Научный руководитель:
Зарипова Э.Р.,
доцент кафедры
естественнонаучных дисциплин
учебно-научного комплекса информационных технологий
Московского университета МВД России имени В.Я. Кикотя,
кандидат физико-математических наук*

СИСТЕМЫ ЭЛЕКТРОННОГО ДОКУМЕНТООБОРОТА КАК УЛУЧШЕННЫЙ МЕТОД ПЕРЕДАЧИ ИНФОРМАЦИИ

Аннотация: Статья посвящена рассмотрению функционирования системы электронного документооборота в России (СЭД). Описаны преимущества и недостатки использования электронных систем при обработке документов. Отмечена новелла использования таких систем сотрудниками медицинских учреждений. Указана необходимость использования многофакторной аутентификации и электронно-цифровой подписи (ЭЦП).

Abstract: The article is devoted to the review of the functioning of the electronic document management system in Russia (EDMS). The advantages and disadvantages of using electronic systems in document processing are described. The novelty of using such systems by employees of medical institutions is noted. The necessity of using multi-factor authentication is indicated.

Ключевые слова: информационные технологии, электронный документооборот, защита данных, электронная подпись.

Keywords: information technology, electronic document management, data protection, electronic signature

В работе исследованы системы электронного документооборота (СЭД) например работы медицинского учреждения. Такие системы создают возможность организованной работы с электронными документами, удобно обрабатывать и хранить документы, повышается эффективность работы. При работе с электронными документами создаются новые риски, а именно –возможное нарушение конфиденциальности.

В настоящее время существует множество «желающих» на персональные данные физических и юридических лиц, поэтому возникает необходимость более тщательно хранить, защищать и передавать информацию. Базовым элементом системы электронных данных может быть файл или запись в базе данных.

Под защитой документооборота следует понимать как защиту самих данных и документов, а также метод обработки информации, структуру данных, процесс обработки данных. Также необходимо уметь хранить/дублировать данные, защититься от сбоев и повреждений, быстро восстанавливать данные, уметь защищать компьютеры, серверы и другие аппаратные элементы системы, а также все файлы и информацию в системе.

Перечислим федеральные законы, регламентирующие организацию электронного документа оборота:

1. ФЗ «Об электронной подписи»;
2. ФЗ «Об информации, информатизации и защите информации»;
3. ФЗ «О связи»;
4. ФЗ «Об участии в международном информационном обмене»;
5. ФЗ «О лицензировании отдельных видов деятельности».

Перечислим возможные угрозы на СЭД: нарушение целостности, конфиденциальности, а также понижение или прекращение работоспособности. Обеспечение защиты от угроз обязана реализовать каждая СЭД.

Источниками угроз могут являться:

1. Некомпетентность сотрудника;
2. техника, которой свойственно ломаться; пользователи системы, работающие на легальном уровне;
3. административный ИТ-персонал;
4. внешние злоумышленники.

Для обеспечения безопасного доступа предлагается усиленная, возможно, многофакторная аутентификация. Самый используемый способ в настоящее время - парольный. Основной уязвимостью парольной защиты является человеческий фактор. Чаще всего сотрудники организации хранят пароль на стикере на мониторе или на стене около рабочего компьютера. USB-ключи, смарт-карты, «таблетки» магнитные карты относятся к имущественной аутентификации. Имущественный способ аутентификации является самым действенным способом, это двойной способ защиты: ключ и пароль.

Одним из важных и надежных для распознавания и аутентификации, является биометрический вид аутентификации, сравниваются биометрические данные сотрудника.

К данному виду биометрических паролей можно отнести отпечатки пальцев, распознавание голоса, сканирования сетчатки глаза.

К сожалению, современные биометрические технологии также имеют свои недостатки. Можно применить несколько методов, работающих в тандеме: парольного, имущественного и биометрического. К примеру, аутентификация может осуществляться через пароль и сканирование сетчатки глаза (двухфакторный способ).

Важным является обеспечение подлинности документа. Это может быть применимо в финансовых документах, в заключениях медицинского характера и других документах. Такие документы удостоверяются электронной подписью (ЭП). Принцип работы ЭП осуществляется при помощи ассиметричных ключей. Если подробно рассказать об этих ключах, то они различны, один предназначен для шифрования, а другой для расшифровки данных.

«Закрытый ключ» зашифровывает информацию, а «открытый ключ» расшифровывает данную информацию, но с его помощью нельзя зашифровать эту информацию. Владелец ЭП владеет и открытым и «закрытым ключом». Владелец закрытого ключа не должен передавать ее иным лицам, а «открытый ключ» находится в свободном пользовании, так как с помощью ее проверяется подлинность подписи.

Успешная проверка ЭП подтверждает, что данный электронный документ был подписан тем, от кого он был отправлен. Исходя из выше сказанного мною можно понять, что подписать электронный документ электронно-цифровой подписью может только владелец «закрытого ключа», а каждый участник электронного документооборота может проверить ее на достоверность [1].

С самого начала 2022 года в Российской Федерации начали выдавать электронные больничные, кроме того, доступны медицинские карты в электронном виде с рекомендациями врачей, сделанными прививками, результатами анализов, введен электронный документооборот (ЭДО),

документы могут загружать и врачи в поликлинике, и сами пациенты. Врачи быстрее овладевают информацией о пациентах, также руководство может наблюдать за работой подчиненных.

Использование ЭДО в медицине оберегает документы от порчи у утери. Работу ЭДО в медицине регламентирует приказ Минздрава РФ «Об утверждении порядка организации системы документооборота в сфере охраны здоровья в части ведения медицинской документации в форме электронных документов». Целью перехода на ЭДО в медицине было стремление повысить эффективность работы, избавить врачей от бумажной работы. Результатом введенных изменений стало повышение активности врачей к пациентам и

полная картина здоровья пациента, и даже его близких. Если говорить о преимуществах данного перехода, то можно сказать, что ЭДО позволяет врачам делиться персональными данными о пациентах со своими коллегами с других медучреждениях без передачи данных на бумажных носителях, например, это работа с диспансерами (туберкулезными, наркологическими и др.). Повышается точность постановки диагноза.

Пациенты могут получить электронные медицинские карты, которые позволят им просматривать

поставленные врачами диагнозы и назначения, получать информацию об обследованиях. Электронные медицинские карты способствуют увеличению свободного места в архивах [2].

В сфере здравоохранения в большинстве случаев используются устаревшие системы, не так часто обновляется программное обеспечение, и это делает систему ЭДО уязвимой. Кроме этого, в медучреждениях отсутствует опытный персонал по борьбе с кибератаками, поэтому происходит утечка персональных данных пациентов, после которой эти данные поступают на продажу на черном рынке. Медучреждения не могут справиться с кибератаками без квалифицированных специалистов.

Лаборатория Касперского провела ряд исследований, по результатам которого, выяснилось, что в «даркнете» информации о болезнях и поставленных диагнозов стоят дороже, чем информация по банковским картам. За данную информацию Cybersecurity Ventures дала оценку, что на «черном рынке» они стоят в порядке 60 долларов (эта сумма превышает, ту сумму, которую можно получить за информацию о банковских картах в 10-20 раз), поскольку информация о наличии денежных средств меняется гораздо быстрее, чем информация о здоровье человека, и быстрее устаревает. К примеру, после того, как злоумышленник завладеет информацией о болезни пациента, он может связаться с больным под видом социальной службы или фармацевтической компании с предложением оказания социальной помощи.

В заключение могу сказать, в работе с СЭД имеются не только плюсы, но и минусы. СЭД ускоряет и упрощает процесс работы, помогает быстро делиться информацией, но для работы с СЭД нужно обучение сотрудников, своевременное программное обеспечение, защита базы данных от различных кибератак. Также надо учесть то, что мир состоит не только из молодых и легко обучаемых людей, но и из старшего поколения, которому необходимо больше времени для освоения работ с СЭД. Компании, медучреждения, органы государственной власти и другие должны работать как в цифровом формате, так и в бумажном [3].

Список литературы

1. Баранова, Е. М., Баранов, А. Н., Евтехов, Д. И. Анализ уязвимостей современных систем электронного документооборота // URL: <https://cyberleninka.ru/article/n/analiz-uyazvimostey-sovremennyh-sistem-elektronnogo-dokumentooborota/viewer> (дата обращения: 03.03.2022).
2. Электронный документооборот в медицине // URL: https://kontur.ru/diadoc/spravka/20995-edo_v_medicine (дата обращения: 03.03.2022).
3. Кириллов, П., Чем опасны кибератаки на медучреждения // URL: https://www.anti-malware.ru/analytics/Threats_Analysis/Cyberattacks-on-healthcare-system (дата обращения: 03.03.2022).

ВЛИЯНИЕ СОЦИАЛЬНЫХ СЕТЕЙ НА РЫНОК РОСКОШИ

Аннотация. В статье проведено исследование, в чем особенность социальных сетей в качестве метода продвижения для брендов сегмента роскоши. Анализируется влияние социальных сетей на рынок роскоши. Исследуются угрозы и преимущества социальных сетей для рынка роскоши.

Abstract. The article investigates what is the peculiarity of social networks as a method of promotion for luxury segment brands. The influence of social networks on the luxury market is analyzed. The threats and advantages of social networks for the luxury market are investigated.

Ключевые слова: сегмент роскоши, коммуникационная стратегия, социальные сети, эксклюзивность, SMM, digital-маркетинг, контент, блогер.

Key words: luxury segment, communication strategy, social networks, exclusivity, SMM, digital marketing, content, blogger.

Темпы роста сегмента роскоши являются выдающимися по сравнению с общими тенденциями рынка, что в первую очередь связано с возросшей покупательской способностью. Товары роскоши не являются товарами первой необходимости, а представляют собой скорее эмоциональную ценность, включающую в себя нематериальные факторы. Несмотря на то, что рынок люкса устанавливает собственные маркетинговые правила, он не свободен от влияния внешней среды и вынужден подстраиваться от изменения в обществе.

Концепция эксклюзивности предметов роскоши берет свое начало с периода европейских монархий и королевских семей, однако в настоящее время роскошь становится более доступна для каждого, кто имеет определенный уровень дохода. Причиной этому послужило появление средств массовой информации и социальных сетей, что сделало клиентов более осведомленными о предложениях сегмента. Маркетинг перестал создавать однонаправленные отношения между брендом и потребителем, перейдя в стадию диалога.

Социальные сети играют огромную роль в жизни современного общества, что создает необходимость присутствия бренда в виртуальном пространстве. Основная проблема, возникающая в связи с необходимостью развития социальных сетей брендов роскоши, заключается в том, что доступ к этим платформам является легким и бесплатным. Каждый желающий может соприкоснуться с брендом по средствам социальных сетей,

узнать о его жизни, стать частью сообщества, подписавшись на профиль, что противоречит фундаментальным принципам роскоши: эксклюзивность, доступность только избранным. В связи с этим возникает опасение, что взаимодействие с социальными сетями может изменить позиционирование бренда в сознании потребителя - произойдет переход к массовости.

По данным исследования The Economist, к 2026 г. «поколение Y» (население в возрасте от 20 до 30 лет) станет основной покупательской силой на рынке предметов роскоши. Для данного поколения характерно принимать решение о покупке на основании контента в социальных сетях, выбора блогеров и лидеров мнений. Это объясняет почему люксовые бренды больше не могут придерживаться традиционной концепции маркетинга, а должны использовать современные инструменты digital-маркетинга.

Чтобы определить наиболее эффективных методов продвижения бренда в социальных сетях, необходимо понимать специфику работы на рынке роскоши.

- 1) Целевая аудитория сегмента роскоши сравнительно небольшая. Она объединяется исключительно фактором дохода и не может быть определена ни демографическими, ни социокультурными факторами.
- 2) Товар или услуга, предлагаемая рынком, обладает уникальной ценностью, которая определяется стандартом самого бренда.
- 3) Коммуникации в индустрии роскоши являются основой, на которой строится бренд. Бренд должен восприниматься как символ статуса, являться ориентиром для клиента, оставаясь последовательным и верным своим убеждениям, быть мечтой, которую может себе позволить не каждый.
- 4) Отношения с потребителями бренда - это способ, с помощью которого бренд выражает свои основные ценности. Идея заключается в том, что клиенты бренда становятся его частью, перенимают на себя возвышенные качества, историю.

По всему рынку роскоши существует общая тенденция не предпринимать серьезных изменений, связанных с внешними тенденциями, с целью оставаться верными истории бренда и не денатурировать компанию из-за, возможно, краткосрочных изменений на рынке. Однако цифровая революция, произошедшая с появлением и развитием феномена социальных сетей, становится не просто долгосрочной перспективой, а новыми реалиями, в которых необходимо строить новый бренд. Использование социальных сетей брендами роскоши изначально рассматривалось как действие резко контрастирующее с основными ценностями, определяющими репутацию бренда на рынке роскоши. Однако, быстро растущее влияние социальных сетей показало, что для успешного развития необходимо

адаптироваться в digital пространстве, повышая социальную вовлеченность для стимулирования роста.

Социальные сети создают для бренда более широкое и подвижное пространство диалога, в котором бренд должен не просто открыто и вежливо работать с возражениями и комментариями пользователей, не являющихся целевой аудиторией бренда, но и поддерживать ощущение эксклюзивности и эффект “VIP”.

Как только роль социальных сетей начала расти, потребители требовали от сегмента роскоши интерактивного подхода. Это резко контрастирует с прошлой односторонней стратегией продаж. Потребности и запросы потребителя становятся основой, на которой строится подход к рынку. Исходя из того, что социальные считаются самым действенным и простым способом получения информации о потребностях рынка от самих покупателей, бренды роскоши вынуждены обратиться именно к ним.

Социальные медиа создали необходимость для брендов роскоши перейти от очень традиционных рекламных стратегий к SMM (маркетингу в социальных сетях). Однако даже не смотря на открытость социального пространства, брендам следует соблюдать дистанцию со своими клиентами. Одна из причин, по которой потребители ищут предметы роскоши, - это желание обладать предметом, символизирующим статус. Эта иллюзия всегда должна оставаться нетронутой, не должно быть активного взаимодействия между пользователями социальных сетей и брендом, так как очень важно сохранять эффект недостижимости.

Действительно, социальные сети могут стать эффективным инструментом создания мифологического представления о роскоши как о недостижимом идеале, доступном лишь избранным. Фундаментальный принцип рекламы в сегменте - коммуникация почти всегда направлена на создание образа, поддержание мечты, а не на прямую продажу,- должен соблюдаться и в социальном пространстве. Механизм заключается в том, что чем больше покупается предметов роскоши, тем больше они становятся массовыми - бренд становится банальным, теряет свою ценность. Успешная стратегия онлайн-брендинга должна определяться интеграцией всех возможных выражений бренда, созданием сильной узнаваемости, обеспечением заданного восприятия бренда потребителями.

Влияние социальных сетей на рынок роскоши особенно видно в двух направлениях: каналы распространения и отношения с клиентами.

Каналы распространения.

Основой традиционной коммуникации люксовых брендов был принцип “заинтриговать”, а не “информировать”, но с развитием социальных сетей поддерживать его стало практически невозможно. Пользователи требуют от брендов постоянного потока интересного и нового контента на каждой социальной платформе, а важнейшей задачей

бренда становится найти способ сделать это, не теряя при этом самого главного - эксклюзивности. Огромное количество информации разрушает секретность и таинственность, построенную вокруг предметов роскоши.

Еще одной проблемой для сегмента роскоши становится развитие электронной коммерции, которая активно внедряется в социальные сети. Листая картинку в социальных сетях бренда, достаточно нажать на понравившуюся вещь, чтобы перейти к платформе, где эту вещь можно приобрести. От традиционных продаж в элитарных дорогих бутиках, куда имеет доступ только определенная часть общества, сегмент роскоши перешел к общедоступным веб-сайтам, где заказ может сделать каждый.

Подобные последствия использования социальных сетей имеют очень противоречивый характер. С одной стороны, потеря эксклюзивности, элитарности, редкости для сегмента роскоши становится фактором потери традиционных клиентов, которые уходят от этой легкодоступной роскоши к более камерным и закрытым брендам. С другой стороны, активное присутствие брендов в социальных сетях, вовлекающий контент привлекают молодую аудиторию бренда, вызывают доверие среди поколения Y - будущей платежеспособной аудитории брендов.

Отношения с клиентами.

Традиционный подход к клиентам в сегменте роскоши предполагал создание отношений “один на один”, личных связей, при которых потребитель чувствовал себя избранным и исключительным для бренда. Социальные сети, наоборот, создали общество, которое непрерывно комментирует, делится и создает новый контент. Это означает, что бренд, делящийся своими ценностями, продуктами и событиями онлайн больше не открыт для определенного круга лиц, а вбирает в себя всех пользователей - потребителей контента.

Предметы роскоши, с одной стороны, являются желанными и приобретаются благодаря их индивидуальному и социальному значению, ввиду чего уникальный опыт покупок и обслуживания клиентов являются основой того, что представляет собой люксовый бренд. С другой стороны, интернет-реальность предоставляет 24-часовой доступ к бренду, что в конечном счете меняет отношение людей к нему. Интернет и социальные сети - это очень демократические средства массовой информации, которые дают пользователям огромную власть, и именно здесь кроется большая угроза для сегмента роскоши.

Еще одной из главных проблем брендов сегмента роскоши в социальных сетях является потеря контроля над их имиджем: чем больше информации появляется в сети Интернет, тем более она искажается. Например, неправильная трактовка пользователями

социальных сетей посылка бренда может вызывать массовые споры в комментариях и, как следствие, потерю имиджа бренда.

Существуют также области, в которых социальные оказывают положительное влияние на развитие бренда:

Заметность.

Один из положительных аспектов присутствия в digital пространстве для люксовых брендов - это возможность представить себя. Целевая аудитория брендов желает не только пользоваться товарами или услугами сегмента, но и отождествлять себя с ними, входить в определенное сообщество. Например, пользователям нравится отмечать бренды на своих фотографиях и получать репосты от них в свой профиль. Это повышает лояльность к бренду.

Качество продукта.

В отличие от традиционного маркетинга “один на один”, где потребитель получает словесное обоснование качества продукта, социальные сети позволяют визуально окунуться в этот процесс. В сети Интернет находят отклик видео или фото, на которых транслируется вся сложность изготовления изделия или создания услуги.

Гедонизм.

Поскольку предметы роскоши не являются товаром первой необходимости, а служат, в большинстве своем, исключительно наслаждению потребителя, бренды могут пользоваться этим, публикуя привлекательный контент, заставляющий людей желать наслаждения роскошной услугой или товаром.

Из приведенного выше анализа можно сделать вывод, что при правильном использовании социальные сети могут предоставить большие возможности для роста бренда и его развития. Однако, нужно помнить, что просто присутствия бренда в социальных сетях недостаточно. Бренд должен создать уникальный опыт, вызывающий у потребителя желание постоянно посещать социальную страницу компании. Для того, чтоб сохранить свою элитарность и статусность, бренд должен стараться через социальные сети передавать покупателям ощущения, максимально приближенные к тем, которые они получают, входя в физический бутик. Для наиболее эффективной коммуникации посредством социальных сетей брендам нужно придерживаться определенных принципов:

1. Четко определенная целевая аудитория. Аудитория в социальных сетях может значительно отличаться от реальных потребителей бренда, поэтому создавая контент необходимо понимание кто и зачем следит за жизнью бренда.

2. Использование максимального количества функций социальных платформ. Бренду необходимо изучить и понять принцип работы различных социальных сетей, возможности продвижения контента и максимального охвата.
3. Готовность к ошибкам и критике. Брендам необходимо перестать игнорировать тот факт, что активное присутствие в социальных сетях - это разоблачение таинственности и идеальности. Особенность сети Интернет и социальных платформ в том, что ничто не остается незамеченным и “безнаказанным”, то есть бренд должен быть готов к критике со стороны пользователей и иметь антикризисную программу коммуникаций в социальных сетях.

Список литературы:

1. Акулич, М. В. Маркетинг на Instagram / М. В. Акулич. - М., 2019. - 145 с.
2. Аршинова М.А. Имидж бренда как результат его восприятия потребителем // Инновации и инвестиции. - 2018. - №4. - С. 168-171.
3. Берек, О. И. Я - бренд в Instagram и не только. Время, потраченное с пользой / О. И. Берек. - М., 2019.-32 с.
4. Дмитриева Ю.В. Инновационная составляющая формирования бренда как вида маркетинговой коммуникации. // Вестник Белгородского университета кооперации, экономики и права. - 2019. - №1 (74). - С. 204-211.
5. Колесникова Е.В., Дегтярь О.Н., Трищенко Д.А. Интернет-мессенджеры как способ продвижения бренда в цифровой среде // Вестник Белгородского университета кооперации, экономики и права. - 2021. - №1 (86). - С. 217-227.
6. Лящук Ю.О., Платонова О.В. Сравнительный анализ стратегий управления брендом // Вестник Воронежского государственного университета инженерных технологий. 2021. Т. 83. № 1 (87). С. 343-352.
7. Продвижение бренда с помощью социальной сети Инстаграм [Электронный ресурс]. - URL: http://vemsky.ru/pubs/6380/Prodvizhenie_brenda_s_pomoschyu_sotsialnoy_seti_Instagram?view_mode=text.

ОСОБЕННОСТИ КОММУНИКАЦИОННОЙ СТРАТЕГИИ В СЕГМЕНТЕ РОСКОШИ

Аннотация. В статье проведено исследование, в чем особенность коммуникационной стратегии брендов сегмента роскоши. В чем отличие коммуникационной стратегии брендов роскоши от брендов массового потребления. Анализируются изменения целевой аудитории сегмента роскоши. Исследуются влияние digital-маркетинга на коммуникационную стратегию брендов роскоши.

Abstract. The article investigates what is the peculiarity of the communication strategy of luxury segment brands. What is the difference between the communication strategy of luxury brands and mass consumption brands? Changes in the target audience of the luxury segment are analyzed. The influence of digital marketing on the communication strategy of luxury brands is investigated.

Ключевые слова: сегмент роскоши, коммуникационная стратегия, эксклюзивность, искусственный дефицит, digital-маркетинг, инфлюенсер, контент, блогер.

Key words: luxury segment, communication strategy, exclusivity, artificial scarcity, digital marketing, influencer, content, blogger.

Сегмент роскоши как часть рынка занимается реализацией товаров и услуг которые не считаются первой необходимостью для потребителя. Для таких продуктов характерна высокая стоимость, исключительно превосходное качество товара, уникальность и редкость изделий.

Брендам сегмента роскоши необходимо подходить к вопросу о создании и реализации эффективной коммуникационной стратегии иначе, чем брендам массового производства. Это объясняется тем, что бренды класса люкс имеют очень специфических клиентов в рамках определенной группы дохода, в то время как другие компании предоставляют предложения сравнительно большому кругу лиц, объединенных чаще не уровнем жизни, а социокультурными, демографическими и иными факторами.

Цель коммуникационной стратегии на рынке роскоши состоит не в том, чтобы создать массовую привлекательность бренда, а в том, чтобы убедить сравнительно небольшую группу потенциальных клиентов признать ценность предложения, а также сформировать лояльность к бренду в долгосрочной перспективе.

Сегмент роскоши на рынке определяется тремя ключевыми элементами: происхождение, редкость и эксклюзивность,- отражение этих аспектов в коммуникационной стратегии является залогом успешного продвижения бренда на рынке.

Происхождение.

Как правило, успешные бренды на рынке роскоши имеют богатую историю своего создания. В этом сегменте это особенно важно, поскольку брендам необходимо зарекомендовать себя в глазах потребителя как действительно стоящий продукт. Бренды, которые прошли сложный этап создания, сотрудничали с историческими личностями, вызывают больше доверия у аудитории. Например, бренд Burberry, который был основан 21-летним Томасом Берберри в 1856 г. Бренд завоевал признание во второй половине XIX в., когда стал производить высококачественную верхнюю одежду для британской армии. Эта история создала имидж бренда и позволила ему до настоящих дней считаться эталоном качественной верхней одежды в Англии.

Не менее важны и истории о том, как создавался продукт. Например, качество и редкость материалов, их происхождение. Рекламные ролики, демонстрирующие творческий процесс создания изделия, тщательную отбор материала, его поиск находят больший отклик у потребителя, чем просто красивая презентация товара. Потребитель также хочет знать о творческом таланте, стоящем за брендом. В частности, разделяет ли бренд и дизайнер схожие этические убеждения - то есть не просто из чего создано изделие, но и как оно создано и кем.

Редкость и эксклюзивность.

Сужение аудитории потребителей кажется нелогичным, поскольку цель любого бизнеса - это продажа максимально большого количества товаров или услуг. Однако, в сегменте роскоши демократизация предложения является неверным шагом, так как в таком случае предложение перестает быть высококлассным - доступным только избранным, а значит теряет свою уникальность. Каждый люксовый бренд осознает, что его целевая аудитория является ограниченной и именно этот факт становится основным стимулом для приобретения товара или услуги среди потребителей.

Потребитель сегмента роскоши должен чувствовать, что он принадлежит к эксклюзивному клубу, который является выражением их индивидуальности и вкуса, становится частью бренда, его истории. Чтобы достигнуть такого эффекта, бренды приглашают избранных клиентов на эксклюзивные VIP-мероприятия, создают VIP-членство только по приглашению или предлагают эксклюзивный доступ к ограниченным тиражам и продуктам, изготовленным на заказ.

Еще одной эффективной стратегией является создание ощущения дефицита. Бренду необходимо убедить своих целевых и текущих клиентов, что предложение находится в ограниченном количестве и пользуется спросом, - это заставит потребителя чувствовать, что он приобретает то, что другие получить не могут. В некоторых случаях намеренное ограничение предложения товара или услуги, когда они впервые появляются на рынке, создает искусственный дефицит, что дает необходимый импульс, который увеличивает спрос в будущем, когда бренд начинает продавать товар или услугу всем заинтересованным сторонам. Подобная стратегия повышает шансы на то, что уникальный проект станет вирусным в результате ажиотажа покупателей на многих различных каналах социальных сетей. Отличным примером этой стратегии являются сумки Kelly и Birkin бренда Hermes, которые являются самыми востребованными сумками в мире. Однако бренд не увеличивает производство товара, сохраняя его эксклюзивность, тем самым позволяет приобретать изделию все большую ценность с каждым годом.

Несмотря на то, что рынок предметов роскоши, считающийся одной из самых прибыльных сфер бизнеса во всем мире, устойчив к экономическим спадам, в последнее десятилетие он претерпевает изменения, связанные с рядом факторов:

- 1) растущее число богатых потребителей по всему миру;
- 2) меняющаяся демография потребительских сегментов;
- 3) технологическая революция и повсеместное распространение сети Интернет как средства коммуникации и канала распространения информации.

В результате этих факторов роскошь теряет свою элитарность, люксовые бренды перестают быть недостижимой мечтой. Аудитория брендов расширяется за счет более молодых потребителей, которые мало знакомы с историей и традицией люксовых брендов, а на их решения о покупке сильно влияют современные технологии и социальные сети.

Однако, несмотря на изменения в сегменте, факторы определяющие принятия решений, в целом, остаются неизменны: импульс - доминирующая сила решения о покупке, за ним стоят дополнительные факторы, связанные с тенденциями, рутиной и изменением обстоятельств.

Реакцией на стремительные изменения в обществе становится переход от концепции недостижимой роскоши к стратегии массового престижного бренда. Люксовые компании вынуждены включать в свою коммуникационную стратегию развитие социальных сетей и инфлюенс-маркетинг. Однако, digital-маркетинг не вытесняет традиционный, а работает с ним в комплексе, поскольку теперь сегмент роскоши имеет не одну целевую аудиторию, а несколько совершенно разных.

Социальные сети.

По мере того, как целевая аудитория продолжает активно пользоваться цифровыми технологиями, у брендов сегмента роскоши появляется риск оказаться невостребованными, если они не займут правильное место в электронной коммерции. Социальные сети не просто дают люксовым брендам возможность повысить узнаваемость и позиционировать свой бизнес как “амбициозный бренд”, но и создать вокруг своего продукта или услуги ажиотаж и недостижимость, что вполне соответствует концепции традиционного маркетинга в сегменте роскоши.

Посредством социальных сетей бренды сегмента роскоши могут также знакомить молодое поколение потребителей, миллениалов, с историей и традициями бренда. Вовлекающий контент в социальных сетях часто сопряжен с демонстрацией творческого процесса, интервью с дизайнером, большой популярностью пользуются онлайн-трансляции закулисы различных процессов жизни бренда.

Задачей брендов сегмента роскоши в социальных сетях отличается от задачи массового потребительского бизнеса, поскольку первым необходимо стимулировать продажи, оставаясь при этом ненавязчивыми и дефицитными. Чтобы добиться максимально эффективного результата, брендам необходимо объединить существующую информацию о потребителях с дополнительной поведенческой информацией о развивающемся новом типе клиента.

Наиболее эффективная коммуникационная стратегия в социальных сетях для люксового бренда должна строиться вокруг создания эксклюзивного образа жизни. Для этой цели идеально подходит такая социальная платформа, как Instagram, публикация историй и роликов в которой эффективно привлекает внимание и демонстрирует как бренд может выглядеть в жизни определенного человека. Также посредством данной социальной сети можно продвигать этические принципы бренда, устраивать коллаборации с различными организациями, публикуя совместный контент. Так, например, бренд Kenzo демонстрирует свою приверженность идеям сохранения окружающей среды снимая ролики с организацией WWF.

Крупнейшей платформой для продвижения бренда в социальных сетях остается Facebook. Платформа удобна бизнесу, поскольку предоставляется возможности сегментации аудитории и настройки таргетинга на специфические группы, которые и являются основными потребителями брендов сегмента люкс.

Youtube - также одна из самых известных платформ для развития digital влияния бренда, которая позволяет делиться более длинным видеоконтентом. Работая с инфлюенсерами или собственной видео командой, бренд может создавать органический

контент для собственного видеоканала, демонстрирующий преимущества товара или услуги на рынке.

Одно из важнейших правил для развития брендов сегмента роскоши в социальных сетях - это качественный контент. Контент должен стимулировать фантазии о более высоком социальном статусе и лучшей жизни, но ни в коем случае не транслировать всеобщую доступность продукта. Также брендам необходимо следить за тенденциями в обществе, поскольку неудачно оформленный контент может оскорбить определенный сегмент людей, что приводит к ухудшению имиджа бренда и, как следствие, падению продаж, необходимостью выстраивания антикризисным коммуникаций.

Инфлюенс-маркетинг.

Работа с влиятельными лицами в социальных сетях дает люксовым брендам гораздо больший охват, чем традиционный путь взаимодействия со СМИ. Ранее бренды роскоши использовали концепцию “одобрения”, которая возникла в 1760-е гг., когда Джосайя Веджвуд из компании Pottery and Chinaware использовал королевское одобрение компании в качестве PR-инструмента для продвижения своей продукции.

Одобрение знаменитостей было естественным для люксовых брендов на протяжении многих лет. В настоящее время молодое поколение миллениалов больше доверяет инфлюенсерам и блогерам, за которыми активно следит в социальных сетях, чем знаменитостям. Ввиду этого, многие бренды перестроились на активное сотрудничество именно с этими людьми. Например, такие бренды как Dior, Chanel, Gucci приглашают блоггеров и звезд социальных сетей на недели моды по всему миру и предоставляют им доступ закулисы. Результатом такого сотрудничества становится высококачественный контент, которым блогеры делятся со своими подписчиками, привлекая внимание к люксовым брендам, делая их объектом желания. Многие интернет знаменитости также становятся послами бренда. Выход модного блогера в одежде люксового бренда, может увеличить поисковой запрос бренда в несколько раз.

Один из digital-инструментов, который может быть применен к более зрелой аудитории люксовых брендов- это email-маркетинг. Многие бренды ошибочно полагают, что целевая аудитория бренда либо не заинтересована в добавлении своего адреса электронной почты в списки рассылок, либо слишком занята, чтобы утруждать себя чтением электронных писем от компании. Решением такой ситуации является создание списка адресов электронной почты как эксклюзивного преимущества, доступного только определенному количеству клиентов.

Таким образом, выстраивание коммуникационной стратегии на рынке роскоши - это сложный процесс, в котором необходимо учитывать несколько факторов. Целевая

аудитория брендов роскоши делится на две группы: состоятельные зрелые люди, принимающие решение о покупке на основании истории, традиций бренда, и новая молодая аудитория, активно следящая за социальной жизнью бренда, принимающая решение о покупке под влиянием социальных сетей и инфлюенсеров.

Бренду сегмента роскоши необходимо выстраивать свою коммуникационную стратегию, задействуя все возможные каналы для коммуникации традиционного и digital маркетинга таким образом, чтобы удерживать эксклюзивность, недоступность и ограниченность своего продукта или услуги, но и не закрываться для активно растущего класса молодых потребителей.

Список литературы:

1. Аршинова М.А. Имидж бренда как результат его восприятия потребителем // Инновации и инвестиции. - 2018. - №4. - С. 168-171.
2. Воронкевич А.Б., Карпова С.В. Изменение особенностей потребительского поведения на рынке товаров массового потребления под влиянием цифровизации в России // В сборнике: Управленческие науки в современном мире. Сборник докладов студенческих секций Восьмой Международной научно-практической конференции. - Санкт-Петербург, 2021. - С. 95-99.
3. Дмитриева Ю.В. Инновационная составляющая формирования бренда как вида маркетинговой коммуникации. // Вестник Белгородского университета кооперации, экономики и права. - 2019. - №1 (74). - С. 204-211.
4. Колесникова Е.В., Дегтярь О.Н., Трищенко Д.А. Интернет-мессенджеры как способ продвижения бренда в цифровой среде // Вестник Белгородского университета кооперации, экономики и права. - 2021. - №1 (86). - С. 217-227.
5. Лящук Ю.О., Платонова О.В. Сравнительный анализ стратегий управления брендом // Вестник Воронежского государственного университета инженерных технологий. 2021. Т. 83. № 1 (87). С. 343-352.
6. Shaitura S.V., Kozhaev Yu.P., Ordov K.V., Antonenkova A.V., Zhenova N.A. Performance evaluation of the electronic commerce systems // Espacios. - 2017. - Т. 38. - № 62. - С. 11.

*Кашин Артём Васильевич, кандидат экономических наук, доцент
доцент кафедры «Региональной экономики и управления»
Новосибирский государственный университет экономики и управления «НИНХ»*

Россия, г. Новосибирск

Радчук Карина Александровна,

студент

3 курс, факультет «Государственного сектора»

Новосибирский государственный университет экономики и управления «НИНХ»

Россия, г. Новосибирск

СЕТЕВОЕ ВЗАИМОДЕЙСТВИЕ КАК МОДЕЛЬ УПРАВЛЕНИЯ МАССОВЫМ СПОРТОМ НА РЕГИОНАЛЬНОМ УРОВНЕ

Аннотация. В статье рассмотрена проблема сетевого взаимодействия как модель управления массовым спортом на региональном уровне. Представлен механизм внедрения сетевого взаимодействия для решения проблем результативности деятельности органов местного самоуправления на уровне субъекта РФ. Делаются выводы об эффективности предложенного механизма взаимодействия.

S u m m a r y. The article considers the problem of network interaction as a model for managing mass sports at the regional level. A mechanism for introducing network interaction to solve problems of the effectiveness of the activities of local governments at the level of a subject of the Russian Federation is presented. Conclusions are drawn about the effectiveness of the proposed interaction mechanism.

Ключевые слова: спорт, физическая культура, результативность, эффективность, сетевая модель.

Keywords: sport, physical culture, performance, efficiency, network model.

Актуальность данной темы обусловлена тем, что одной из значимых проблем, по которым на региональном уровне зачастую не удается добиться желаемых показателей результативности деятельности, является то, что значительная часть населения не привлекается к систематическим занятиям физической культурой и спортом, что негативно сказывается на здоровье, производительности труда граждан, профилактике асоциальных явлений в молодежной среде.

Сегодня необходимы комплексные изменения, связанные с формированием механизмов вовлечения людей в занятия спортом и ключевая роль в данном случае

принадлежит органам исполнительной власти. Модель управления развитием массового спорта на уровне Министерства физической культуры и спорта Новосибирской области представлена на рисунке 1.



Рисунок 1 – Модель управления развитием массового спорта на уровне Министерства физической культуры и спорта Новосибирской области

Данная модель позволяет определить ключевые направления деятельности в сфере развития массового спорта в Новосибирской области. Следует отметить, что основу для данной модели составил механизм сетевого взаимодействия всех субъектов отношений: от органов региональной и федеральной власти до семей и отдельных граждан. Сегодня сетевой принцип активно используется для развития бизнеса, знакомств, расширения рынков и вовлечения целевой аудитории. В нашем случае данный механизм предлагается использовать для развития массового спорта на территории Новосибирской области [4].

При этом, одной из проблем деятельности в данной сфере выступает недостаточная вовлеченность лиц в занятия спортом, низкий уровень спортивной культуры в данной группе. С учетом общих тенденций на развитие инклюзивности в образовании, понимания важности доступной среды, толерантности, благотворительности и гуманизма мы ориентировали сетевую модель на развитие вовлечения именно лиц в занятия спортом [2].

Выявленные в ходе исследования факторы в обеспечении доступа людей к занятиям физической культурой и спортом позволили сформировать базу для разработки рекомендаций, а именно: создание сетевой модели для обеспечения взаимодействия различных социальных групп и органов местного самоуправления в реализации политики в сфере спорта и людей. Механизм взаимодействия представлен на рисунке 2.



Рисунок 2 - Субъекты сетевого взаимодействия субъектов для вовлечения граждан и лиц занятых массовым спортом

Необходимо обеспечить эффективное взаимодействие всех участников процесса на базе интернет платформы, а также активного применения инструментов сетевого развития и продвижения идей, товаров, услуг. Важно использование как социальных сетей в традиционном понимании (создание платформы (группа, сообщество), оформление и продвижение данной платформы, так и формирование инструментов сетевого социального маркетинга основанном на вовлечении большего числа людей к проблеме физической культуры среди людей . Механизм контроля и взаимодействия представлен на рисунке 3.



Рисунок 3 - Механизм сетевого взаимодействия субъектов по вовлечению граждан к занятиям массовым спортом

Сеть можно описать как группу взаимосвязанных систем, которые могут обмениваться данными друг с другом. Применительно к социологическому контексту сеть можно понимать как набор субъектов, которые связаны друг с другом через отношения: отдельные лица, семьи, ассоциации специального назначения, другие социальные группы, местные или региональные единицы.

Помимо этого, необходимо обеспечить активное привлечение людей с ограниченными возможностями к работе в социальных сетях.

Администрации и службы социального обеспечения необходимо сделать более ориентированными на гражданство, и граждан больше не следует рассматривать только как клиентов. Вы также являетесь соавтором и сопродюсером услуг. Активное участие граждан, например, в сетях, связано с потребностями тех, кто вовлечен в саморазвитие, личностное развитие и участие [3].

Социальные контакты важны для каждого человека. Ни общество, ни личность нельзя рассматривать как независимые друг от друга. Общества - это сети индивидов, и индивид является центром этой сети взаимоотношений. Для людей с ограниченными возможностями социальные контакты особенно важны, потому что они не позволяют сосредоточиться на инвалидности, предотвращают изоляцию и среднюю интеграцию [6].

Существует множество сетей людей с ограниченными возможностями, которые отстаивают свои интересы, формулируют свои потребности, доводят свои требования до государственных структур и консультируют своих членов.

Социальные сети вносят активный вклад в социальную политику и социальную интеграцию.

Однако сети также могут быть нестабильными и разрозненными. Есть вероятность увеличения временных затрат на работу с сетями. Успешные действия в сети требуют постоянных усилий и терпения от всех участников.

Если существует объективный критерий членства, он легко действует как ограничение, но, с другой стороны, он также сохраняет повышенную стабильность.

Чтобы сети функционировали, они полагаются на единомышленников, сотрудничающих участников, готовых вкладывать работу и время, чтобы поддерживать и поощрять друг друга, а также поддерживать эти связи.

Несмотря на общую группу интересов и определенную однородность, также важно, чтобы члены сети были разными, чтобы вызвать как можно больше разных импульсов, обсудить их и изучить их преимущества для сети и совместной работы.

Возможности занятий спортом позволяют улучшить качество жизни инвалидов, хронических больных и тех, кто проходит реабилитацию. Спорт дает возможность разнообразных встреч между людьми с ограниченными возможностями и людьми без инвалидности и, таким образом, предлагает множество возможностей для участия и способствует интеграции людей с ограниченными возможностями в наше общество.

Как правило, упражнения очень важны, потому что спорт имеет далеко идущее положительное влияние на людей, независимо от того, инвалиды они или нет. Он способствует физическому и психическому благополучию, социальной приверженности и общению, создает баланс, ставит цели, может иметь профилактический эффект для предотвращения нависшей инвалидности и многое другое [1].

Он играет выдающуюся роль в социальной реабилитации людей с ограниченными возможностями, потому что занятия спортом - это форма социального участия, особенно для людей с ограниченными возможностями, в котором, к сожалению, им часто трудно или даже отказывают из-за их инвалидности. Будь то реабилитационный, популярный или

соревновательный спорт: каждый должен - в зависимости от своих возможностей - пользоваться сетью спортивных предложений в Новосибирске.

Здесь незаменимы спортивные общества и клубы для инвалидов. Они вносят важный вклад в формирование сетей и сотрудничества между спортсменами-инвалидами и спортсменами без инвалидности и, таким образом, в социальную интеграцию людей с ограниченными возможностями.

К сожалению, комплексные занятия спортом и досугом для людей с ограниченными возможностями и инвалидов все еще являются исключением. Интеграция людей с ограниченными возможностями в клубы досуга до сих пор не произошла в той степени, в которой пострадавшие и эксперты считают это возможным и социально желательным [7].

Основная цель сетей - обмен информацией и опытом. Благодаря Интернету как средству связи существует поток информации различного качества; есть также отношения, например в форумах или чатах. Некоторые люди наверняка будут ошеломлены этим предложением. Как вы отбираете для себя самую важную информацию и как ее используете, и как это делаете максимально эффективно и результативно? С помощью сетей можно фильтровать информацию, которая важна и полезна для определенной группы интересов, и использовать ее более целенаправленно.

Социальные контакты в сообществах с одинаковыми интересами и общими целями укрепляют отдельных участников, придают им смелость и уверенность в себе, поддерживают и побуждают их активно участвовать и способствовать успеху сети. Это требует, чтобы каждый, кто хочет подключиться к сети, активно участвовал в том, что происходит вне сети. Усиленный сетью на заднем плане и общей направленностью, ему как человеку будет легче это сделать [6].

Сети создают безопасность и стабильность. В нашем обществе, ориентированном на индивидуализацию и характеризующемся быстрыми процессами изменений, такая стабильность желательна. Стабильность дает поддержку, надежду, безопасность, силу, стойкость.

Важность сетей также должна рассматриваться в контексте социального государства и государства всеобщего благосостояния.

Администрации и службы социального обеспечения необходимо сделать более ориентированными на гражданство, и граждан больше не следует рассматривать как просто клиентов. Активное участие граждан, например, в сетях, связано с потребностью тех, кто вовлечен в саморазвитие, личностное развитие и участие.

Сети - это инструмент для объединения, обработки и предоставления информации, а также для построения структур на основе общего знаменателя. Следующим шагом могло бы стать формирование так называемых центров компетенций, которые могут быть сформированы из нескольких сетей. Даже если точки соприкосновения между различными сетями на первый взгляд часто не кажутся узнаваемыми, определенно стоит взглянуть еще раз или на третий вопрос: как мы можем использовать эффекты синергии, использовать существующие ресурсы еще более эффективно и вместе добиваться большего [5].

Деятельность в сфере повышения эффективности управления развития массового спорта необходимо осуществлять по следующим направлениям (рисунок 4).



Рисунок 4 – Направления развития массового спорта на региональном уровне

Необходимо сформировать собственный ресурс, хотя бы на уровне группы в социальных сетях, чтобы иметь возможность общения с аудиторией, при этом для людей с ограниченными возможностями интернет и мессенджеры часто единственно доступные средства общения.

Данные изменения позволят расширить полномочия Администрации, и обозначать ее роль в работе с людьми с ограниченными возможностями здоровья, в том числе, при доступе к занятиям физической культурой и спортом.

Таким образом, для повышения эффективности деятельности администрации в сфере обеспечения доступа людей с ограниченными возможностями в сфере физической культуры и спорта необходимо создание комплексного сетевого механизма, основанного на взаимодействии различных субъектов и реализации процессов.

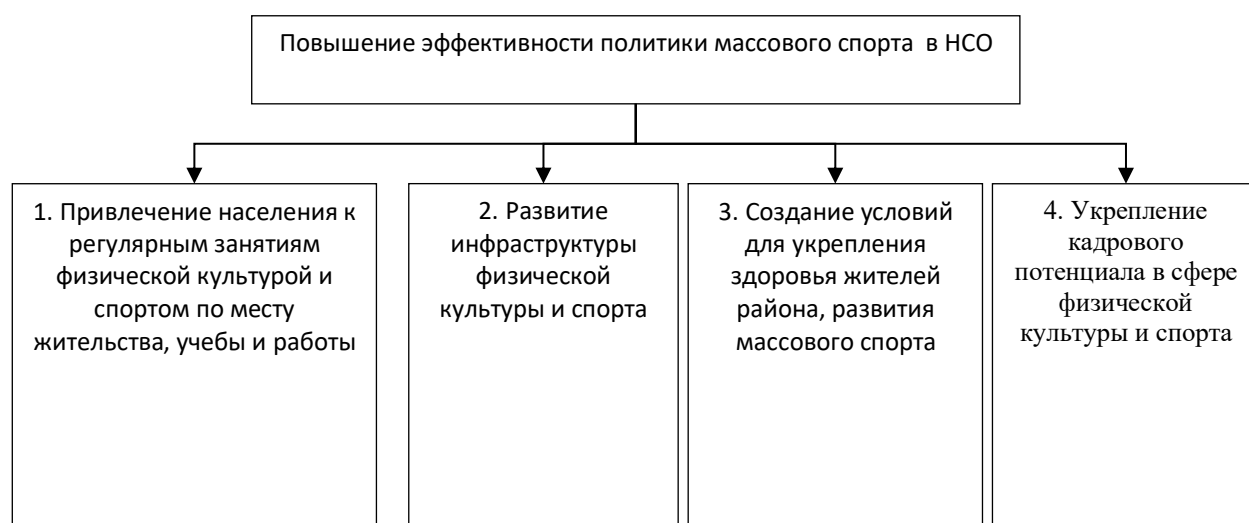
Литература

1. Багян Г. А. Пути решения актуальных проблем государственного управления в Российской Федерации / Г. А. Багян, В. И. Лукашук // Modern Science. – 2020. – № 5-1. – С. 450-454.
2. Барабашев А. Г. Государственное и муниципальное управление. Технологии научно-исследовательской работы : учебник для вузов / А. Г. Барабашев, А. В. Климова. – Москва : Издательство Юрайт, 2021. – 194 с.
3. Дзакоев З. Л. Опыт проектного управления в муниципальном образовании / З. Л. Дзакоев, Н. Р. Хачатурян // Матрица научного познания. – 2020. – № 3. – С. 15-21.
4. Доль О.С. Программно-целевой метод решения проблемы управления продвижением молодежных образовательных форумов // Экономика и социум. 2022. № 2-1 (93). С. 295-298.
5. Дорофеев М.Л. Проблемы реализации программно-целевого метода бюджетных расходов в Российской Федерации /М.Л. Дорофеев //Вестник Удмуртского университета. Серия Экономика и право. – 2020. – № 1. – С. 13-21.
6. Землянухина С.Г., Суворова В.В. Национальные проекты в контексте реализации стратегии социально-экономического развития муниципальных образований //Актуальные проблемы экономики и менеджмента. 2021. № 3 (31). С. 69-79.
7. Ильина И.Н. [и др.]. Региональная экономика и управление развитием территорий: учебник и практикум для бакалавриата и магистратуры / под общей редакцией Ф. Т. Прокопова. — Москва: Издательство Юрайт, 2016. — 351 с;
8. Литвиненко И. Л. Система управления региональным развитием на основе инновационно-инвестиционной модели: Монография. — Москва: РИОР: ИНФРА-М, 2020. — 204 с.

Баршова Оксана Анатольевна

кандидат исторических наук, доцент

Доцент кафедры «Гражданско-правовых дисциплин»

Средне-Волжский институт (филиал) Всероссийского государственного университета

юстиции (РПА Минюста России)

Россия, г. Саранск

Денисова Ирина Александровна

студент 4 курс, направление «Правоохранительная деятельность»

Средне-Волжский институт (филиал) Всероссийского государственного университета

юстиции (РПА Минюста России)

Россия, г. Саранск

Дудолодова Валерия Игоревна

студент 4 курс, направление «Правоохранительная деятельность»

Средне-Волжский институт (филиал) Всероссийского государственного университета

юстиции (РПА Минюста России)

Россия, г. Саранск

СТАТУС ИНДИВИДА В МЕЖДУНАРОДНОМ ПРАВЕ

Аннотация: В статье поднимается проблема отнесения физического лица к кругу субъектов международно-правовых отношений, даются определения понятиям «субъект международного права» «международная правосубъектность», а также приводятся различные точки зрения и подходы правоведов к рассмотрению индивида как субъекта международного права и предлагаются пути решения данной проблематики.

Summary: The article raises the problem of attributing an individual to the circle of subjects of international legal relations, defines the concepts of "subject of international law" "international legal personality", and also provides various points of view and approaches of legal scholars to the consideration of an individual as a subject of international law and suggests ways to solve this problem.

Ключевые слова: индивид, субъект международного права, международная правосубъектность, физическое лицо, международно-правовые отношения.

Keywords: individual, subject of international law, international legal personality, individual, international legal relations.

Субъектом международно-правовых отношений может быть только сторона, которая обладает либо наделена международной правосубъектностью. Однако стоит отметить, что термин «международная правосубъектность» не идентичен той правосубъектности, определение которой толкуется внутригосударственным правом, так как ее содержание сводится лишь к совокупности способностей обладать правами, нести обязанности и подлежать ответственности.

Необходимо отметить, что норма международного права не закреплена понятие международной правосубъектности, несмотря на то, что оно активно используется в таких международно-правовых актах как: Декларация о принципах международного права: «каждое государство обязано уважать правосубъектность других государств» [1], Римский статут Международного уголовного суда: «Суд обладает международной правосубъектностью» (п. 1 статьи 4) [2]. Поэтому, изучая данный термин, необходимо опираться на предложенные правоведом теоретические разработки, в которых раскрывается его правовая сущность. Так, большинство ученых, определяют международную правосубъектность как способность нести права, обязанности, привлекаться к международной ответственности, а также участвовать в принятии международно-правовых норм; это юридическое свойство, наделяющее статусом субъекта международного права [3, с. 11].

Под самим субъектом международного права подразумевается участник международных отношений, обладающий международной правосубъектностью и участвующий в принятии норм международного права.

Первичные субъекты международного права – это лица, обладающие полной и постоянной международной правосубъектностью, объем которой не может быть изменен по чьей-либо воле. К ним относятся государства и в некоторых случаях народы и нации, борющиеся за независимость.

Производные субъекты - это такие субъекты международного права, правосубъектность которых возникает по воле первичных субъектов и факт наделения их таким статусом должен быть зафиксирован в международноправовом акте, учредительном документе. Данные субъекты зависимы от посторонней воли, так как первичными субъектами определяется объем их правосубъектности, которая может быть неполной и непостоянной. К производным субъектам относят международные организации и государственноподобные образования.

Что касается отнесения индивида к субъектам международного права, то здесь правоведы еще не пришли к единому мнению, ввиду чего продолжаются дискуссии, а в

науке международного права было разработано множество концепций рассмотрения индивида как субъекта международного права.

Сторонники одной полагают, что индивида нужно рассматривать как самостоятельного и полноправного субъекта международного права, аргументируя это тем, что, согласно Европейской конвенции о защите прав человека и основных свобод, физические лица могут обращаться в международные органы за защитой своих прав, например, в Европейский суд по правам человека. Сначала данную точку зрения выдвинули западные ученые, но уже в конце 80-х годов в отечественной международно-правовой литературе начинают появляться работы, в которых индивиды впервые рассматриваются как субъекты международного права наряду с другими. То есть с течением времени число ученых, разделяющих данную позицию, нарастает. Так, Кичкинев В.Н. считает, что таким образом индивид отстаивает свои права наравне с другими субъектами, что делает его самостоятельным субъектом международного права [4, с. 83].

Еще одним аргументом в пользу отнесения индивида к субъектам международного права является тот факт, что физические лица могут непосредственно руководствоваться нормами, содержащимися в международно-правовых актах: Пакте о гражданских и политических правах 1966 г., Пакте об экономических, социальных и культурных правах 1966 г., Всеобщей декларации прав человека и др. Приверженцы данного подхода указывают на то, что само международное право автоматически наделило индивида рядом прав и обязанностей, способностью нести ответственность. Так, в статье 15 Международного пакта о гражданских и политических правах 1966 г. закреплена возможность признания физических лиц виновными в совершении преступлений не только по нормам национального уголовного права, но и также международного права [5, с.192].

Таким образом, если подразумевать под субъектом международного права лицо, на которое распространяется действие международных норм, то, безусловно, физическое лицо можно в действительности считать субъектом международного права.

Тем не менее, во всех перечисленных случаях мы видим, что полученные индивидом права так или иначе опосредованы государствами и без их согласия реализовать их весьма сложно.

Однако А.Д. Янькова придерживается другого подхода, считая, что все-таки отличительная черта субъекта международного права заключается в том, что он не находится под чьей-то властью и занимает независимое относительно других субъектов положение [6, с. 81].

Сторонники другого подхода к рассмотрению индивида в качестве субъекта не признают за ним международной правосубъектности. И данный подход на наш взгляд

выглядит более аргументированным, хотя бы потому, что, как уже выше было указано, понятия и категории международного права, не тождественны тем, которые содержатся в национальном праве.

Детальное рассмотрение таких понятий как «международная правосубъектность» и «субъект международного права» позволяет выделить основные элементы международной правосубъектности и, следовательно, признаки самого субъекта.

Во-первых, международная правосубъектность складывается не только из способности нести основные права и обязанности, но и также включает способность участвовать в разработке и принятии международных норм, что является важным элементом международной правосубъектности. Возникает вопрос: а каким образом индивид берет на себя правотворческую роль, если он может только руководствоваться уже принятыми международно-правовыми актами? Все же субъекты международного права - это не просто адресаты международных норм, но и лица, участвующие в их создании.

Во-вторых, как правило, субъект международного права - это некое коллективное образование; у каждого субъекта имеются свои элементы организации: в государстве - это власть и аппарат управления, у нации - политический орган, представляющий ее внутри страны и на международной арене, в международной организации - это постоянно действующие внутренние органы. Что касается индивида, он, например, отстаивая свои права в ЕСПЧ, выступает в международных правоотношениях единолично, от своего собственного имени.

На наш взгляд, такие признаки субъекта международного права как коллективность, участие в работе международных конференций, в создании норм и членство в международных организациях, неподвластность другим субъектам - это важнейшие элементы правосубъектности, необходимые для наделения лица статусом субъекта международного права, отсутствие которых не позволяет то или иное образование признать полноценным субъектом; это то, что отличает субъекта от каких-либо других участников международноправовых отношений [5, с.194].

Таким образом, мы видим, что на сегодняшний день существует несколько подходов к рассмотрению индивида как субъекта международного права. В связи с этим, считаем необходимым унифицировать, выработать единый подход и понимание таких понятий как «международная правосубъектность» и «субъект международного права», а также считаем целесообразным законодательно закрепить эти термины, дабы избежать неоднозначного толкования.

Подводя итог, можно сказать, что, несмотря на огромную значимость индивида в области международного права, все-таки однозначно отнести его к субъектам

международного права на сегодняшний день не представляется возможным. На данный момент отсутствует единый подход понятия полноправного субъекта международного права. Также считаем, необходимо выделить третью категорию субъектов - особый субъект международного права, куда следует отнести индивида, как носителя ограниченной, особой правосубъектности.

Литература:

1. Декларация о принципах международного права от 24 октября 1970 года № 2625 (XXV)
2. Римский Статут Международного уголовного суда A/CONF.183/9 от 17 июля 1998 года с изм. на основе протоколов от 10 ноября 1998 года, 12 июля 1999 года, 30 ноября 1999 года, 8 мая 2000 года, 17 января 2001 года и 16 января 2002 года, вступил в силу 1 июля 2002 года.
3. Мадина Низамовна Алиева, Атикат Исламовна Мустафаева Индивид как субъект международного права // Закон и право. 2019. №5. С. 11-15.
4. Кичкинев В.Н. Международная правосубъектность индивида // Наука и инновации XXI века: Матер. III Всерос. конф. молодых ученых. 2018. С. 83
5. Просолупова, А. О. О проблеме отнесения индивида к субъектам международного права / А. О. Просолупова // Права человека: история, теория, практика : девятая Всероссийская научно-практическая конференция: сборник научных статей, Курск, 18 ноября 2020 года / Юго-Западный государственный университет. – Курск: Юго-Западный государственный университет, 2020. – С. 191-194.
6. Янькова А.Д. Индивиды как участники международно-правовых отношений // Наука и образование: сохраняя прошлое, создаем будущее // Наука и Просвещение: Сб. ст. V Междунар. науч.-практ. конф. МЦНС. 2018. С. 81.

*Баршова Оксана Анатольевна, кандидат исторических наук, доцент,
доцент кафедры государственно-правовых дисциплин
Средне-Волжский институт (филиал) ВГУЮ (РПА Минюста России)*

Россия, г. Саранск

Даричкина Дарья Сергеевна,

студент

4 курс, юридический факультет

Средне-Волжский институт (филиал) ВГУЮ (РПА Минюста России)

Россия, г. Саранск

Офицерова Алёна Александровна,

студент

4 курс, юридический факультет

Средне-Волжский институт (филиал) ВГУЮ (РПА Минюста России)

Россия, г. Саранск

НЕКОТОРЫЕ АСПЕКТЫ НОРМОТВОРЧЕСКОЙ ДЕЯТЕЛЬНОСТИ ВСЕМИРНОЙ ОРГАНИЗАЦИИ ЗДРАВООХРАНЕНИЯ

Аннотация. Статья посвящена деятельности Всемирной организации здравоохранения. В данной статье подробно рассмотрена деятельность и функции Всемирной организации здравоохранения в современном мире. Особое внимание обращается на нормотворческую деятельность Всемирной организации здравоохранения, как и с помощью каких актов, она может быть осуществлена. Анализируются направления деятельности Всемирной организации здравоохранения, а также ее правосубъектность. В статье рассматриваются обстоятельства, в результате которых акты Всемирной организации здравоохранения имеют рекомендательный характер. Анализируются проблемы в сфере реализации уставных полномочий Всемирной организации здравоохранения.

S u m m a r y. The article is dedicated to the activities of the World Health Organization. This article examines in detail the activities and functions of the World Health Organization in the modern world. Particular attention is paid to the normative activity of the World Health Organization, how and by what acts it can be carried out. The directions of the activities of the World Health Organization, as well as its legal personality, are analyzed. The article examines the circumstances as a result of which the acts of the World Health Organization are advisory in nature.

The problems in the implementation of the statutory powers of the World Health Organization are analyzed.

Ключевые слова: ВОЗ, ООН, специализированное учреждение ООН, международные межправительственные организации, международное право, нормотворческая деятельность.

Keywords: WHO, UN, UN specialized agency, international intergovernmental organizations, international law, normative activity.

Всемирная организация здравоохранения (ВОЗ) - международная организация специального характера, специализированное учреждение Организации Объединенных Наций, которое пользуется авторитетом во всем мире и оказывает влияние на 194 государства. Как отмечает Каркищенко Е.И., Всемирная организация здравоохранения является «центром в области международного здравоохранения, это единственная международная универсальная организация социального характера» [1, с. 42]. Направления ее деятельности обширны и включают в себя: мониторинг региональной и глобальной ситуаций и тенденций в области здравоохранения; профилактика и непосредственно лечение инфекционных (например, ВИЧ, туберкулез, малярия) и неинфекционных заболеваний (к примеру, болезни сердца, инсульт, онкологические заболевания, диабет); содействие укреплению здоровья на протяжении всей жизни; своевременное реагирование и помощь странам в чрезвычайных ситуациях, представляющих угрозу для безопасности здоровья людей; предоставление корпоративных услуг.

Всемирная организация здравоохранения наделена определенной международной правосубъектностью, то есть способностью иметь и осуществлять субъективные права и юридические обязанности (выступать субъектом правоотношения) [2, с. 126]. Она взаимодействует с другими международными организациями, межправительственными организациями, государствами и объединениями. Главным учредительным документом организации является Устав, принятый в 1946 году и вступивший в силу в 1948 году. И особая роль отведена второй главе, в которой раскрываются функции ВОЗ:

- руководство и координация работы в области здравоохранения на международном уровне;
- нормотворчество;
- образовательная, научно-исследовательская, статистическая и информационная работа;
- практическая деятельность в области здравоохранения [3].

Нормотворческую деятельность (нормотворчество) можно понимать как процесс создания норм права, закрепляющих правила поведения, определяющие субъективные права и юридические обязанности, устанавливающие запреты, правовые режимы, стимулы и ограничения в праве, а также раскрывающих содержание юридических терминов [4, с. 58]. Маличенко В.С. считает, что «ВОЗ обладает существенным нормотворческим потенциалом, выражающимся в возможности применения трех видов нормативно-правовых актов: соглашений, рекомендаций и правил» [5, с.47]. И действительно, это закреплено в Уставе ВОЗ (в статьях 19, 21, 22) [3]. Но каким образом реализуется нормотворческая функция организации в действительности?

Первым документом, который приняла Всемирная организация здравоохранения, была Рамочная конвенция ВОЗ по борьбе против табака (РКБТ ВОЗ), принятая в 2003 году. Данный международный юридический документ призывает ограничить распространение табака и табачных изделий и носит обязательный характер [6, с.6]. Также следует отметить Международные медико-санитарные правила ВОЗ, пересмотренные в 2005 году и распространяющие свое влияние на всех членов организации [7]. Однако большинство актов имеют рекомендательный характер, и, согласно Маличенко В.С., являются нормами «мягкого права», устанавливая «желательную модель поведения» [5, с.48]. Такая позиция связана с несколькими обстоятельствами.

Во-первых, это простой порядок принятия рекомендаций по сравнению с обязательными нормами и внесения в них изменений. Мягкая форма, по мнению Каркищенко Е.И., позволяет обойти «острые углы», возникающие из-за традиционных различий, применения медицинской науки на практике [1, с. 48]. Во-вторых, важно учитывать столкновение интересов корпораций и организации, так как большинство актов и не содержат обязательной юридической силы, но все же оказывают значительное воздействие на политику государств. При этом, может страдать маркетинг корпораций, и, как следствие, их доходность. Так, например, одним из таких случаев является история про замену грудного вскармливания на искусственное в 1950-е годы, затронувшая развитые и развивающиеся страны. В развивающихся странах в силу объективных причин было недоступно необходимое количество заменителя молока для полноценного вскармливания новорожденных, что привело к последующим проблемам вплоть до того, что это являлось причиной детской смертности. Производителям продуктов питания для грудного вскармливания предъявили обвинение в излишнем продвижении такого способа питания. Всемирная организация здравоохранения непосредственно участвовала в этом конфликте. Производители аргументировали, что организация «посягает на суверенитет» государств и нарушает принцип «свободной торговли», после чего ВОЗ с осторожностью стала

относиться к принятию юридических документов [1, с. 54]. Спор продолжается и на сегодняшний день, так как реклама искусственного вскармливания с каждым годом возрастает.

Исходя из этого, принятие многочисленных рекомендаций ВОЗ (а не иных актов) во время коронавируса, начавшегося в 2019 году, имеет свои причины. Так, например, были приняты Рекомендации по применению экспериментальных препаратов для лечения пациентов с COVID-19 от 09.04.2020 г., Методические рекомендации по профилактическим мерам для недопущения распространения COVID-19 при пассажирском железнодорожном сообщении, Международные методические рекомендации ВОЗ по удостоверению и кодированию COVID-19 в качестве причин смерти от 20.04.2020 г. и другие [8, с. 5].

Таким образом, нормотворческая деятельность ВОЗ в теории несколько отличается от того, что мы видим на практике. Согласно Уставу ВОЗ обладает полномочиями принимать конвенции, соглашения, правила, давать рекомендации по вопросам международного здравоохранения. Для принятия конвенций, соглашений и правил требуется большинство 2/3 голосов членов Ассамблеи здравоохранения с их последующей ратификацией странами-участницами ВОЗ. После этого документы вступают в силу. Процесс принятия рекомендаций намного проще для организации, поэтому предпочтение отдается именно им.

Список источников

1. Каркищенко Е.И. Международно-правовые аспекты деятельности Всемирной организации здравоохранения : дис. ... канд. юрид. наук: Москва, 2004. 187 с.
2. Крылов Н.Б. Правотворческая деятельность международных организаций // Известия высших учебных заведений. Правоведение. 1990. №1. С.105-108.
3. Устав (Конституция) Всемирной организации здравоохранения // Электронный фонд правовых и нормативно-технических документов. [Электронный ресурс]. URL: <https://docs.cntd.ru/document/901977493> (дата обращения: 16.10.2022).
4. Махаева Л.Г. Основные начала и идеи правотворческой деятельности: теоретико-правовой анализ // Образование. Наука. Научные кадры. 2021. №3. С. 57-61.
5. Маличенко В.С. Роль Всемирной организации здравоохранения в системе глобального управления здравоохранения // Международное право и международные организации. 2022. №1. С. 46-55.
6. Герасименко Н.Ф. Необходимые действия для реализации Рамочной конвенции Всемирной организации здравоохранения по борьбе против табака в Российской Федерации // Кардиоваскулярная терапия и профилактика. 2008. №7(7). С. 5-8.

7. Международные медико-санитарные правила (утв. 23.05.2005 г.). // Электронный фонд правовых и нормативно-технических документов. [Электронный ресурс]. URL: <https://docs.cntd.ru/document/901947562> (дата обращения: 16.10.2022).
8. Романов Б.К. Коронавирусная инфекция COVID-19 // Безопасность и риск фармакотерапии. 2020. №8(1). С.3-8.

*Кашин Артём Васильевич, кандидат экономических наук, доцент
доцент кафедры «Региональной экономики и управления»
Новосибирский государственный университет экономики и управления «НИИХ»*

Россия, г. Новосибирск

Радчук Карина Александровна,

студент

3 курс, факультет «Государственного сектора»

Новосибирский государственный университет экономики и управления «НИИХ»

Россия, г. Новосибирск

ПРОЕКТНЫЙ ОФИС КАК СРЕДСТВО ПОВЫШЕНИЯ РЕЗУЛЬТАТИВНОСТИ ОРГАНА ИСПОЛНИТЕЛЬНОЙ ВЛАСТИ СУБЪЕКТА РФ

Аннотация. В статье рассматривается внедрение проектного офиса в организационную структуру органа исполнительной власти субъекта РФ. Показывается, каким образом данная процедура помогает повысить результативности его деятельности. Делается вывод о том, что проектный офис и современные методы управления проектами могут помочь экономить временные и финансовые ресурсы бюджета соответствующего уровня.

S u m m a r y. The article discusses the introduction of the project office into the organizational structure of the executive authority of the constituent entity of the Russian Federation. It is shown how this procedure helps to increase the effectiveness of its activities. It is concluded that the project office and modern project management methods can help save time and financial resources of the budget of the appropriate level.

Ключевые слова: результативность, проекты, управление проектами, исполнительная власть.

Keywords: performance, projects, project management, executive power.

Актуальность данной темы обусловлена тем, что зачастую в практике органов исполнительной власти в субъекте РФ на сегодняшний день возникают проблемы недофинансирования и недостаточно эффективной организации, несвоевременной реакции на вызовы нашего времени, что, в свою очередь, приводит к понижению результативности его деятельности.

При этом можно выделить четыре модели, используя следующие которые можно повысить результативность деятельности в органе исполнительной власти: источники рациональности, формы контроля, основные преимущества и область концентрации

оказываемых услуг (табл. 1).

Таблица 1 – Четыре типа повышения эффективности результативности деятельности в органе исполнительной власти

Описание	Виды повышения эффективности результативности деятельности в органе исполнительной власти:			
	процедурный	корпоративный	рынок	сеть
Источники рациональности	Юридические процедуры	Управление	Конкуренция	связи
Форма контроля	Задачи	Планы	Контракты	Совместное производство
Основное преимущество	Надежность	Целевой	Основание на стоимости	Гибкость
Концентрация услуг	Универсальный	Цели	цена	Посредничество

Сюда можно отнести процедурную, корпоративную, рыночную и сетевую модели управления субъектом РФ, которые соответствуют концепциям традиционного управления, нового управления и общественного соуправления.

Согласно приведенному делению, *процессуальное управление* основывается на основных атрибутах бюрократического типа, четко сформулированных правилах и высоком уровне контроля. Все задачи и решения в этой модели основаны на процедурах с учетом информационных систем и технологий, используемых в организации [2].

Корпоративное *управление* связано с рассмотрением общественных организаций как «корпораций», управляемых менеджерами. Эта модель предполагает, что чиновники должны соответствовать целям, поставленным менеджерами, а их оценка должна основываться на результатах работы системы. Внедрение форм социальной организации, в которых место традиционных форм координации занимает «квазирынок», характерно для *рыночного управления*.

Четвертый тип совместного управления, или *сетевое управление*, основан на сети как организационной форме, в которой потребители, поставщики и производители объединяются в качестве сопроизводителей. В соответствии с этой моделью участники сети должны быть менее ограничены правилами и работать под меньшим контролем, чем

несотрудничающие организации. Более того, вместо установленных организационных границ и ролей система продвигает новую рациональность, основанную на создании общей организационной культуры. Сетевая деятельность должна быть направлена на укрепление доверия и достижение успеха посредством коллективных действий [4].

Развитие ГЧП также является важным инструментом повышения результативности деятельности органов исполнительной власти Новосибирской области.

Выбор подходящей организационной модели между будущими партнерами является обязательным элементом формирования сотрудничества. Законодатель не навязывает сторонам одну модель, оставляя этот вопрос на усмотрение самих сторон. Выбранная модель определит масштаб и цель сотрудничества [5].

ВОТ (Build, Operate, Transfer) - строить, управлять, передавать - частное лицо получает право на использование объекта, включая взимание платы за его использование в обмен на получение источников, покрывающих инвестиции и его строительство, инвестиции покрываются публичное лицо, которое через определенный промежуток времени переходит в собственность.

DBFO (Design, Build, Finance, Operate) - проектировать, строить, финансировать, управлять - частная сторона строит данный объект по согласованию с государственной стороной, покрывает расходы на проектирование и строительство из собственных средств и использует инфраструктуру. Как и в модели ВОТ, право собственности передается публичному партнеру через определенный период времени [1].

ВООТ (Build, Own, Operate, Transfer) — строить, быть владельцем, управлять, передавать — частный партнер строит объект инфраструктуры и становится его владельцем, управляет своими активами, получает выгоду от прав собственности и использования, и когда он достигает соответствующая прибыль безвозмездно передается публичной стороне.

В качестве системообразующего звена предлагается внедрение в структуру органа исполнительной власти субъекта РФ проектного офиса, который не только осуществлял бы реализацию проектов по развитию новых направлений, но и реализовывал бы различные проекты по внедрению изменений. Структура офиса представлен на рисунке 1.



Рисунок 1 - Структура проектного офиса в Министерстве физической культуры и спорта НСО

Данный офис возьмет на себя реализацию всех проектов, не обременяя линейное руководство излишними функциями. Используя ресурсы администрации и бизнеса, ее кадровый, информационный, финансовый потенциал офис сможет активно содействовать развитию регионального управления.

При помощи ряда проектных предложений существует возможность обеспечить эффективное развитие результативности деятельности, осуществлять корректировку стратегии. Также существует возможность автоматизации мониторинга достижения стратегических планов, что позволит повысить результативность деятельности органов исполнительной власти.

Точками роста для Министерства физической культуры и спорта Новосибирской области являются:

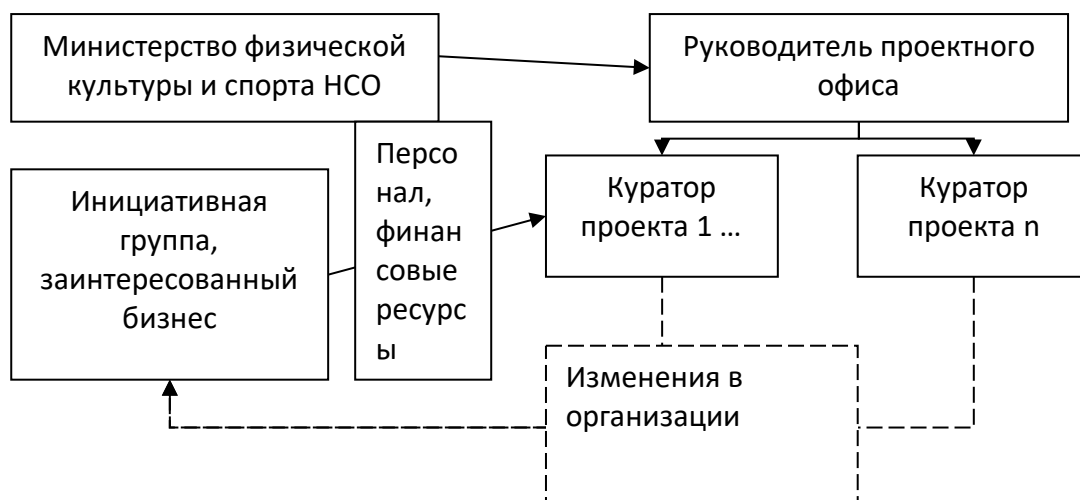
Точка роста 1. Строительство ледовой арены и нового футбольного стадиона

Точка роста 2. Развитие доступности спортивных объектов и площадок для жителей города

Точка роста 3. Дальнейшее развитие профессионального и любительского спорта в городе

Точки роста и точки развития совпадают с центрами приложения усилий, обозначенных в стратегии социально-экономического развития Новосибирской области применительно к сфере физической культуры и спорта.

Воздействие на развитие данных точек роста будет более эффективным при

повышении эффективности взаимодействия с населением и использования инструментов ГЧП в деятельности органов исполнительной власти РФ. Также следует активно развивать сетевые инструменты, формирования единой социально-экономической экосистемы, где власть, бизнес и население являются элементами системы, направленной на достижение совместных целей [2].

Таким образом, в данной работе был проведен анализ мероприятий по повышению результативности деятельности в органе исполнительной власти. Была проведена комплексная диагностика как системы управления в МФКиС, так и результатов деятельности. Анализ позволил выявить ряд ключевых проблем, которые возникают в процессе реализации мероприятий. Данные проблемы связаны с привлечением общественности к решению проблем, информационным взаимодействием с населением, а также с развитием государственно-частного партнерства как эффективного института управления. Проблемы в данной сфере могут быть решены по нескольким направлениям, а именно: развитие информационного взаимодействия через раскрутку группы и сайта, создания мобильного приложения, а также при помощи развития инструментов продвижения деятельности органа исполнительной власти в бизнес-сообществе.

Следует отметить, что реализация программно-целевого метода при управлении позволяет обеспечить формирование системы целевых показателей и инструментов их достижения. Важным элементом реализации программно-целевого метода является система мониторинга, которая позволяет отследить изменения в социально-экономическом развитии, а также в достижении целевых показателей реализации программных мероприятий.

Литература

1. Меркулов, А. В. Проектный подход в системе государственного стратегического управления / А. В. Меркулов, Л. В. Тугачева // *Фундаментальные научно-практические исследования: основные итоги — 2020* : сборник научных трудов по материалам III Международной научно-практической конференции, Анапа, 29 февраля 2020 года. – Анапа: Общество с ограниченной ответственностью «Научно-исследовательский центр экономических и социальных процессов» в Южном Федеральном округе, 2020. – С. 17-22.
2. Молотков Ю.И. Система управления проектной деятельностью в органах власти Российской Федерации. // *Научное издание. Сиб. ин-т упр. – филиал РАНХиГС, Новосибирск: Изд-во СО-РАН, 2018 – 208 с;*
3. Морозова, О. А. Информационные технологии в государственном и

муниципальном управлении : учебное пособие для вузов / О. А. Морозова, В. В. Лосева, Л. И. Иванова. – 2-е изд., испр. и доп. – Москва : Издательство Юрайт, 2021. – 142 с.

4. Пешин Н.Л., Гандалоева Л.Б. Стратегии совместного социально-экономического развития муниципального образования и федеральной территории: первый опыт //Вестник Московского университета. Серия 11: Право. 2021. № 5. С. 98-114.

5. Полещук Д.С., Гордеева Т.Н. Методика расчета оценки эффективности реализации стратегии муниципального образования //Вестник научных конференций. 2021. № 8-2 (72). С. 80-87.

Мандзюк Сергей Андреевич

студент, Уфимский университет науки и технологий, РФ, г. Уфа

Аксенов Сергей Геннадьевич

д-р экон. наук, профессор, Уфимский университет науки и технологий, РФ, г. Уфа

ПРОБЛЕМА ОБЕСПЕЧЕНИЯ ПОЖАРНОЙ БЕЗОПАСНОСТИ

Аннотация: В данной статье рассматривается проблема обеспечения пожарной безопасности. Изучаются особенности обеспечения пожарной безопасности.

Abstract: This article discusses the problem of fire safety. The features of fire safety are being studied.

Ключевые слова: пожарная безопасность, обеспечение пожарной безопасности, пожар.

Keywords: fire safety, fire safety, fire.

Нормальное функционирование общества невозможно без обеспечения нормального функционирования людей, в том числе и в области пожарной безопасности.

Актуальность данного вопроса обусловлена тем, что неполная или недостаточная количественная оценка пожарных рисков на производстве приводит к низкому уровню оценки, управления и надзора за производственными объектами в нефтегазовой отрасли. В результате это приводит к авариям, пожарам и взрывам с травмами и гибелью людей на производственных объектах [4].

Статистика показывает, что хотя количество пожаров и число людей, получивших травмы при пожарах, за последние годы уменьшилось, цифры не очень обнадеживающие. С новыми условиями жизни пожарная безопасность в нашей стране остается национальной обязанностью [1].

Однако растущий потенциал и реальная угроза, которую пожар представляет для экономики, привели к созданию частных компаний и организаций, которые производят и устанавливают различные виды автоматического оборудования для пожаротушения, системы пожаротушения и пиротехнику. Для повышения эффективности их деятельности и улучшения качества противопожарной защиты на объекте необходимо обеспечить опережающее развитие систем активной и пассивной противопожарной защиты. Одним из наиболее важных элементов является экономическая необходимость и актуальность противопожарной защиты на объекте.

Пожарная безопасность на объекте зависит от выбора автоматических систем обнаружения и тушения пожара, правильности и качества необходимых профилактических мер и правильности расчетов пожарного риска для минимизации вероятности возникновения пожара и ущерба от него.

Недооценка необходимости оснащения современными системами противопожарной защиты часто приводит к почти полному уничтожению объекта огнем. Если сравнить стоимость строительства системы противопожарной защиты со стоимостью здания, то соотношение будет примерно таким 10 к 10. Учитывая, что в нашей стране за последнее десятилетие число погибших от пожаров увеличилось в 1,5 раза, а материальный ущерб - примерно в восемь раз, очевидно, что эффективность противопожарной защиты объектов еще далека от совершенства [2].

Следует отметить, что при определении размера ущерба, причиненного пожаром или аварией, учитывается только стоимость материальных ценностей и средств пожаротушения, утраченных или поврежденных в результате пожара. Фактические экономические потери, вызванные тушением пожара до ввода установки в эксплуатацию, можно сравнить с потерями, вызванными пожаром и сопутствующими факторами.

Кроме того, общий ущерб, нанесенный пожаром, может во много раз превышать первоначальный ущерб. Только прямой ущерб от пожаров составляет 0,25-0,3% нашего ВВП. Почти такое же количество ущерба от пожаров происходит в развитых странах.

Пожары оказывают значительное влияние на психическое состояние людей. В России в среднем в результате пожаров уничтожается около 4 миллионов квадратных метров жилой площади, что эквивалентно городу с населением около 350 000 человек. Эти люди теряют в результате пожара все или большую часть своего имущества, включая личные вещи, мебель, животных и здания. Они не могут восстановиться в течение нескольких дней после пожара. Ученые отмечают, что в последние годы требования к соблюдению пожарной безопасности в технической и бытовой сферах жизни снизились.

Важно затронуть ключевые вопросы в секторе пожарной безопасности. Официальный метод учета результатов деятельности сектора не изменился за последнее десятилетие, поэтому основные показатели за этот период считаются сопоставимыми. Анализ этих данных и обстоятельств, приведших к их появлению, показывает, что наиболее серьезные проблемы в секторе сейчас заключаются в следующем:

- в отсутствии знаний законодательства о пожарной безопасности у работодателей, которые строят и эксплуатируют огнестойкие здания и сооружения;
- в излишествах в нормативно-правовой базе;
- в устаревании и старении пожарного оборудования;

- в низком качестве проверок со стороны государственных органов;
- в пробелах в регулировании в некоторых областях;
- в текущем состоянии нормативно-правовой базы.

Неудивительно, что в настоящее время пожарная безопасность считается одной из наиболее жестко регулируемых сфер деятельности. По мнению экспертов, в этом секторе существует около 1 800 нормативных актов, которые содержат около 100 000 различных требований безопасности. Естественно, большинство руководителей не только не в состоянии выполнить все эти порой противоречивые требования, но и не всегда знакомы с ними [3].

Однако объявленный президентом план «регуляторной гильотины» существенно изменил это направление. Суть этого подхода заключается в пересмотре всей действующей нормативно-правовой базы и устранении устаревших и дублирующих норм.

Однако, к сожалению, деятельность в этом направлении не была столь энергичной, как того требовали обстоятельства. Недавно стало известно, что срок завершения промежуточного этапа, в ходе которого должны были быть отменены все неактуальные нормативные документы, был перенесен.

Министерство юстиции и другие соответствующие министерства намерены к этой дате полностью пересмотреть существующие нормативные акты, оставив только те, которые содержат нормы, действительно необходимые для экономики [5].

Одним из наиболее важных направлений, которое потенциально может решить многие проблемы в этой области, является внедрение подхода, основанного на оценке рисков. Оптимизация методов проверки и перераспределение ресурсов в пользу организаций, наиболее подверженных пожарным рискам, позволяет проводить проверки более эффективно.

Таким образом, все предприятия, подконтрольные МЧС России, должны быть разделены на различные классы по степени пожарного риска, при этом наиболее опасные предприятия будут проверяться как можно чаще, а организации с более низким уровнем риска будут вообще освобождены от регулярных проверок.

Например, вступило в силу Постановление Правительства РФ № 1303 от 9 октября 2019 года, которое ввело в модель категории крайне высокого риска, которым будет уделяться особое внимание при организации контроля в будущем.

Таким образом, более половины всех аварий, пожаров и взрывов происходят по вине людей - из-за халатности, некомпетентности, беспечности и безответственности. Люди психологически не готовы взять на себя ответственность за те свободы, которые им предоставляются в работе, досуге и образовании.

В настоящее время в нашей стране в результате пожаров ежегодно погибает около 19 000 человек. Поэтому проблема обеспечения пожарной безопасности является действительно важной и заслуживает особого внимания.

Список использованных источников

1. Аксенов С. Г., Чернов А. В., Цыганков А. В. Средства пожаротушения: чем и как тушат пожары [Текст] / С. Г. Аксенов // Студенческий форум. – 2021. – № 12. – С. 42-43.
2. Аксенов С.Г., Синагатуллин Ф.К. Чем и как тушат пожар // Современные проблемы безопасности (FireSafety 2020): теория и практика: Материалы II Всероссийской научно-практической конференции. - Уфа: РИК УГАТУ, 2020. С. 146-151.
3. Колодяжный А. Ю. Проблемы обеспечения пожарной безопасности в дошкольных образовательных учреждениях //Пожарная безопасность: проблемы и перспективы. – 2018. – Т. 1. – №. 9. – С. 400-402.
4. Хабиров Т. Р., Мельников С. М. Актуальные проблемы обеспечения пожарной безопасности в зданиях торгово-развлекательных центров //Тенденции развития науки и образования. – 2020. – №. 66-3. – С. 142-145.
5. Шалагин Р. П., Кривенко Н. Н. Проблемы обеспечения пожарной безопасности объектов торговли //Пожарная безопасность: проблемы и перспективы. – 2018. – Т. 1. – №. 9. – С. 971-973.

Мандзюк Сергей Андреевич

студент, Уфимский университет науки и технологий, РФ, г. Уфа

Аксенов Сергей Геннадьевич

д-р экон. наук, профессор, Уфимский университет науки и технологий, РФ, г. Уфа

ПОЖАРНАЯ БЕЗОПАСНОСТЬ НА ПОНИЖАЮЩИХ ПОДСТАНЦИЯХ

Аннотация: в данной статье анализируется пожарная безопасность на подстанции, основные особенности организации пожарной безопасности и требования.

Ключевые слова: пожарная безопасность, обеспечение пожарной безопасности, понижающие подстанции, пожар.

Abstract: this article analyzes fire safety at a substation, the main features of the organization of fire safety and requirements.

Keywords: fire safety, fire safety, lowering substations, fire.

1. Уровни взрыво и пожароопасности и классы зон должны быть установлены в соответствии с правилами устройства электроустановок для всех производственных и складских помещений и должны быть вывешены на дверях помещений.

Для каждой взрывоопасной и легковоспламеняющейся зоны должны быть подготовлены инструкции по пожарной безопасности, чтобы обеспечить безопасность человеческой жизни в случае пожара.

Таблички с номером телефона пожарной службы должны быть размещены в легко заметных местах на подстанции.

На понижающей подстанции категорически запрещено работать с неисправным оборудованием, установками или механизмами, которые могут вызвать пожар.

При модификации объектов, изменении функционального использования или установке нового технологического оборудования должны соблюдаться требования пожарной безопасности применимых строительных норм и правил и технологических норм.

Для обеспечения пожарной безопасности на подстанциях запрещено следующее:

- Использование вентиляционных комнат или других технических помещений в качестве производственных площадей или мест хранения оборудования и мебели.

- Хранение или использование легковоспламеняющихся жидкостей или баллонов с горючим газом в подвалах или на первом этаже.

- Блокирование путей эвакуации или выходов мебелью или оборудованием.
- Установка жалюзи на окна [1].
- Чистка и мойка легковоспламеняющимися и горючими жидкостями, нагрев холодильных агрегатов вентиляторами или другим открытым пламенем.

На подстанциях необходима установка первичных средств пожаротушения (ручной огнетушитель типа ОУ-5). Огнетушители должны быть установлены так, чтобы они были защищены от прямого солнечного света и теплового потока. Они должны проверяться не реже двух раз в год в сотрудничестве с представителями территориальных органов службы пожарной инспекции.

Пожарные гидранты подстанций должны поддерживаться в рабочем состоянии и очищаться от снега и льда в зимние месяцы.

Расположение пожарных гидрантов должно быть обозначено знаками и оборудовано крышками в соответствии с пожарными нормами и стандартами.

На подстанции должна быть оборудована песочница объемом 0,5 м³. Песок должен быть сконструирован таким образом, чтобы его было легко удалить, а посторонние предметы не могли попасть внутрь подстанции.

На подстанции предлагается установить пожарную насосную станцию. Назначение насосной станции - подача воды и пенного раствора в сеть противопожарного водопровода и подача воды и пенного раствора к передвижным огнетушителям.

Насосные станции должны располагаться на территории промышленных предприятий. Насосная станция должна быть построена таким образом, чтобы она могла работать без присмотра в любое время. При получении сигнала от пожарной сигнализации насосная станция должна автоматически направить воду и пенную жидкость на пожар.

Должна быть предусмотрена функция ручного управления для управления электроприводом насосной станции во время осмотра, ввода в эксплуатацию и ремонта. Система пожаротушения состоит из четырех блоков с внутренней высотой 3,8 м. Блоки построены в три слоя с изолированными панелями, закрепленными на внешней стороне основного каркаса.

Риск возникновения пожара на понижающих подстанциях невелик, но последствия могут быть катастрофическими. Пожары на подстанциях могут оказать значительное влияние на поставку электроэнергии потребителям, а также на доходы и активы сетевой компании.

Пожары также могут угрожать работникам, аварийным службам и людям, находящимся поблизости. Понимание вероятности возникновения пожара и принятие соответствующих противопожарных мер может снизить риск и последствия пожара и

поэтому является важной частью проектирования и эксплуатации новой или существующей подстанции.

Определение потенциальных источников пожара является важным шагом при проектировании новых и оценке существующих подстанций. После определения пожарной опасности планируемой или существующей подстанции могут быть разработаны меры противопожарной защиты для устранения или снижения пожарного риска [5].

Понижающие подстанции представляют собой следующие источники пожарной опасности:

1. Маслонаполненные трансформаторы и распределительные устройства.
2. Смазанные кабельные разъемы.
3. Современные компенсаторы с водородным охлаждением.
4. Места хранения легковоспламеняющихся жидкостей, таких как бензин.
5. Растительность
6. Горючие части зданий и сооружений
7. Хранение пестицидов и опасных веществ.
8. Аварийные дизельные генераторы [2].

Необходимо соблюдать номинальные и допустимые условия эксплуатации, указанные в инструкции по эксплуатации. Важно содержать устройства охлаждения, управления и защиты в хорошем состоянии.

Поддерживать качественное функционирование основного и вспомогательного оборудования, устройств автоматики и защиты.

Маслопоглощающее оборудование, маслоотводящие трубы (или специальные маслоотводящие трубы) под трансформаторами и реакторами должны содержаться в хорошем состоянии для предотвращения утечки и проникновения масла в кабельные лотки и другие конструкции в случае аварии. Гравийная засыпка резервуаров для хранения нефти должна содержаться в чистоте и очищаться не реже одного раза в год [4].

Стационарное оборудование пожаротушения, установленное на трансформаторах и масляных реакторах, должно содержаться в исправном техническом состоянии и соответствовать проектным требованиям.

Система трубопроводов и запорная арматура установки должны быть окрашены в красный цвет.

Меры по снижению или смягчению риска пожара обычно называют мерами противопожарной защиты.

Некоторые меры можно сгруппировать следующим образом:

- Пассивная противопожарная защита.

- Активная профилактика пожаров.
- Использование противопожарного оборудования.

Использование противопожарного оборудования на подстанциях является идеальным решением в современном мире. Это решение для защиты окружающей среды и снижения воздействия антропогенного изменения климата.

Вакуумные выключатели, силовые трансформаторы с элегазовой изоляцией и сухие трансформаторы используются в проектах, целью которых является создание условий, снижающих негативное воздействие на окружающую среду на всех этапах жизненного цикла оборудования в системе электроснабжения. Важно принять меры по предотвращению и устранению аварийных ситуаций, которые могут негативно повлиять на оборудование энергосистемы [3].

Список использованных источников

1. Аксенов С. Г., Чернов А. В., Цыганков А. В. Средства пожаротушения: чем и как тушат пожары [Текст] / С. Г. Аксенов // Студенческий форум. – 2021. – № 12. – С. 42-43.
2. Аксенов С.Г., Синагатуллин Ф.К. Чем и как тушат пожар // Современные проблемы безопасности (FireSafety 2020): теория и практика: Материалы II Всероссийской научно-практической конференции. - Уфа: РИК УГАТУ, 2020. С. 146-151.
3. Амирханов Ф. Н. Пожарная безопасность на понижающих подстанциях //Наука, техника и образование. – 2018. – №. 4 (45). – С. 40-42.
4. Захаров Е. Ю. и др. Обзор и анализ нарушений требований пожарной безопасности на трансформаторных подстанциях //актуальные вопросы естествознания. – 2019. – С. 13-15.
5. Селезнева Е. А. Системы контроля пожарной безопасности на современных электрических подстанциях //Тинчуринские чтения-2020" Энергетика и цифровая трансформация". – 2020. – С. 98-100.

Мандзюк Сергей Андреевич

студент, Уфимский университет науки и технологий, РФ, г. Уфа

Аксенов Сергей Геннадьевич

д-р экон. наук, профессор, Уфимский университет науки и технологий, РФ, г. Уфа

ОБЕСПЕЧЕНИЕ ПОЖАРНОЙ БЕЗОПАСНОСТИ В ЗДАНИЯХ

Аннотация: В данной статье рассматриваются вопросы обеспечения пожарной безопасности в зданиях, изучаются основные меры пожарной безопасности.

Ключевые слова: пожарная безопасность, обеспечение пожарной безопасности, здания, пожар.

Abstract: This article discusses the issues of fire safety in buildings, examines the basic fire safety measures.

Keywords: fire safety, fire safety, buildings, fire.

При проектировании и строительстве зданий принимаются меры пожарной безопасности.

Необходим полный комплект документов, включающий инструкции, чертежи и раздел, описывающий меры пожарной безопасности (статья 48 Гражданского кодекса Российской Федерации).

Поэтому здание должно быть оборудовано всеми системами пожарной безопасности, указанными в следующих нормативных документах: 131.131.430 "Пожарная безопасность и системы противопожарной защиты"; НПБ 110-03 "Перечень зданий, сооружений, помещений и оборудования, подлежащих защите автоматическими установками пожаротушения и автоматическими установками обнаружения пожара" и др.

Ответственность за обеспечение соблюдения требований пожарной безопасности возлагается на ответственное лицо или, если ответственного лица нет, на главу руководящего органа. Эта ответственность определена в статье 38 Федерального закона 69-ФЗ от 21 декабря 1994 года.

Основными формами обучения в организации (пункт 3 «Руководства по проведению учебных курсов для руководителей и персонала организации») являются обучение пожарной безопасности и обучение минимальной пожарной безопасности.

Минимальные требования к пожаротушению:

1. Обучение пожарной безопасности должно проводиться для руководителей организации, старшего технического персонала и ответственных за пожарную

безопасность. Обучение должно повторяться не реже одного раза в три года (пункты 31 и 32 Чрезвычайного приказа № 645 от 12 декабря 2007 года).

2. Согласно пункту 3.1 "Методических рекомендаций по организации обучения руководителей и работников организаций", весь производственный персонал и все лица, которые будут использовать здание, должны пройти обучение по пожарной безопасности. Менеджер, ответственный за пожарную безопасность, может проводить обучение по пожарной безопасности для владельцев зданий.

Меры, которые необходимо принять для обеспечения успешного проведения пожарно-спасательных операций, включают следующее:

1. Расположение противопожарных коридоров и путей доступа к противопожарному оборудованию.

2. Расположение пожарных водопроводов, сухотрубов и резервуаров для пожарной воды.

3. Установка "пожарного транспорта" у наружных пожарных выходов, лестниц на крыше и лифтов.

4. Противодымная защита путей пожарной эвакуации в здании.

5. Оснащение здания индивидуальным спасательным оборудованием и, при необходимости, групповым спасательным оборудованием.

Предотвращение пожара может быть достигнуто путем предотвращения образования горючей среды или предотвращения образования источников воспламенения в горючей среде (или предотвращения проникновения источников воспламенения) [1].

Предотвращение образования воспламеняющихся сред может быть достигнуто одним или комбинацией следующих способов:

1. По возможности использовать негорючие и огнестойкие материалы и вещества.

2. Ограничить количество и объем легковоспламеняющихся материалов и веществ применимыми технологическими и конструктивными условиями и утилизировать их наиболее безопасным способом.

3. Изолировать среду горения (использовать изолированные помещения, камеры, кабины и т.д.).

4. Поддерживать безопасную концентрацию в соответствии с законодательными и другими техническими, нормативными требованиями и требованиями безопасности.

5. Поддерживать соответствующую концентрацию абразивного растворителя (его составляющих) в воздухе в защищаемом объеме.

6. Поддерживать температуру и давление окружающей среды, препятствующие распространению пламени [5].

По возможности, легковоспламеняющееся оборудование должно располагаться в изолированных помещениях или на открытых площадках. Нужно использовать оборудование для защиты производственного оборудования, содержащего легковоспламеняющиеся материалы, от повреждений или аварий, например, сепараторы и автоматические выключатели.

В зданиях также важно соблюдать установленные законодательством нашей страны требования к оборудованию для пожаротушения.

Противопожарная защита должна обеспечиваться одним или комбинацией следующих средств:

- 1.Использование подходящих огнетушителей и оборудования.
 - 2.Использование автоматического оборудования для обнаружения и тушения пожара.
 - 3.Использование основных строительных конструкций и материалов (включая материалы, используемые в облицовочных конструкциях) на основе оценки пожарного риска.
 - 4.Огнезащита строительных конструкций и применение огнестойких покрытий (смесей) на их поверхности.
 - 5.Немедленное оповещение и организация эвакуации с помощью технических средств, включая автоматические средства.
 - 6.Использование коллективных и индивидуальных мер защиты от опасных факторов пожара.
 - 7.Применение мер по предотвращению повреждения дымом.
 - 8.Контроль распространения огня за пределы очага пожара должен осуществляться с помощью одной или комбинации следующих мер
 - 9.Необходимо использование огнестойких материалов в оборудовании
- Организация пожарной охраны происходит в соответствии с законодательством Российской Федерации, республик, областей и АО Российской Федерации.

Запрещено в зданиях и помещениях компаний и организаций:

1. Хранение или использование легковоспламеняющихся или горючих жидкостей, взрывчатых веществ, пиротехники, баллонов с горючим газом, аэрозолей или других легковоспламеняющихся веществ или материалов на чердаках или в подвалах [4].
2. Использование потолков, инженерных полов, вентиляционных помещений и других технических зон для хранения мебели и оборудования в производственных помещениях.

3. Расположение кладовых, кабинок и других подобных помещений в зонах подъема [2].

4. Расположение мастерских и других служебных помещений на цокольных и первых этажах.

5. Демонтаж эвакуационных дверей, как указано в проектной документации.

6. Внесение изменений в конструкцию сооружения и расположение коммуникаций и оборудования с целью ограничения доступа к огнетушителям, гидрантам и другому противопожарному оборудованию или уменьшения рабочего пространства автоматического противопожарного оборудования.

7. Блокирование дверей, люков балконов и лоджий, проходов в смежные помещения и выходов с наружных эвакуационных лестниц мебелью, оборудованием или другими предметами, разрушение или заваривание лестниц между балконами, блокирование балконных люков в квартирах и лоджиях.

Системы и оборудование противопожарной защиты включают в себя автоматические системы пожаротушения, системы сигнализации, системы противодымной защиты, системы обнаружения пожара, системы внутреннего противопожарного водопровода, противопожарные двери, противопожарные и дымовые клапаны и системы пожарных отсеков. Все они должны поддерживаться в хорошем рабочем состоянии.

Они должны проверяться на правильность функционирования не реже одного раза в три месяца, и должен быть составлен протокол испытаний.

Следовательно, все здания должны иметь систему противопожарной защиты, включающую ряд организационных и технических мер безопасности. Системы противопожарной защиты в зданиях должны быть способны обеспечить безопасную эвакуацию людей [3].

Требования к системам противопожарной защиты в жилых комплексах подробно изложены в главе 19 Федерального закона 123-ФЗ от 22 июля 2008 года. Таким образом, только соблюдение всех мер может гарантировать обеспечение пожарной безопасности.

Список использованных источников

1 Аксенов С. Г., Чернов А. В., Цыганков А. В. Средства пожаротушения: чем и как тушат пожары [Текст] / С. Г. Аксенов // Студенческий форум. – 2021. – № 12. – С. 42-43.

2 Аксенов С.Г., Синагатуллин Ф.К. Чем и как тушат пожар // Современные проблемы безопасности (FireSafety 2020): теория и практика: Материалы II Всероссийской научно-практической конференции. - Уфа: РИК УГАТУ, 2020. С. 146-151.

- 3 Золотухин М. М., Кузовлев А. В. Способ обеспечения пожарной безопасности высотных зданий //Пожарная безопасность: проблемы и перспективы. – 2018. – Т. 1. – №. 9. – С. 277-278.
- 4 Присадков В. И. и др. Особенности обеспечения пожарной безопасности исторических зданий с многоуровневыми антресолями //Современные проблемы гражданской защиты. – 2020. – №. 4 (37). – С. 135-142.
- 5 Хабиров Т. Р., Мельников С. М. Актуальные проблемы обеспечения пожарной безопасности в зданиях торгово-развлекательных центров //Тенденции развития науки и образования. – 2020. – №. 66-3. – С. 142-145.

Мандзюк Сергей Андреевич

студент, Уфимский университет науки и технологий, РФ, г. Уфа

Аксенов Сергей Геннадьевич

д-р экон. наук, профессор, Уфимский университет науки и технологий, РФ, г. Уфа

О ТЕХНИЧЕСКОМ РЕГЛАМЕНТЕ ПО ПОЖАРНОЙ БЕЗОПАСНОСТИ

Аннотация: в данной статье анализируется содержание технического регламента по пожарной безопасности, рассматриваются особенности данного федерального закона.

Ключевые слова: пожарная безопасность, обеспечение пожарной безопасности, технический регламент, пожар.

Abstract: this article analyzes the content of the technical regulations on fire safety, discusses the features of this federal law.

Keywords: fire safety, fire safety, technical regulations, fire safety.

В нашей стране действует федеральный закон от 22.07.2008 N 123-ФЗ (ред. от 14.07.2022) «Технический регламент о требованиях пожарной безопасности».

Настоящий Федеральный закон, принятый в целях защиты жизни, здоровья и имущества граждан и юридических лиц, а также государственного и муниципального имущества от пожаров, устанавливает основные положения технических регламентов в области пожарной безопасности и определяет необходимый минимум пожарной безопасности. Технические регламенты, принятые в соответствии с Федеральным законом от 27 декабря 2002 г. N 184-ФЗ «О техническом регулировании» (далее - Федеральный закон «О техническом регулировании»), не распространяются на разделы, содержащие требования Федерального закона «О техническом регулировании» [1].

Правовой основой технического регулирования в области пожарной безопасности являются Конституция Российской Федерации, общепризнанные принципы и нормы международного права, международные договоры Российской Федерации и Федеральный закон "О техническом регулировании", Федеральный закон "О пожарной безопасности", действующий Федеральный закон Российской Федерации, регламентирующий пожарную безопасность средств защиты (продукции), на основании которых разрабатываются и принимаются законодательные акты.

Положения настоящего Федерального закона "О противопожарных сооружениях" обязательны для проектирования, строительства, ремонта, благоустройства,

реконструкции, технического восстановления, изменения использования, содержания, эксплуатации и демонтажа защитных сооружений; разработки, принятия и применения технических стандартов, принятых в соответствии с Федеральным законом «О технических стандартах», в том числе требований пожарной безопасности и норм пожарной безопасности; подготовка технической документации для защиты.

Требования пожарной безопасности, установленные законодательными актами Российской Федерации во взаимосвязи с настоящим Федеральным законом, соблюдаются для объектов, охраняемых в особых целях, таких как военные объекты, атомные электростанции, производственные объекты, объекты переработки и хранения радиоактивных и взрывчатых материалов, объекты уничтожения и хранения химического оружия и взрывчатых веществ, космические объекты и наземные пусковые установки, объекты горнодобывающей промышленности, объекты [5].

Технические регламенты в области пожарной безопасности в соответствующих процессах, связанных с разработкой, производством, эксплуатацией, хранением, перевозкой, применением и уничтожением ядерного оружия и его компонентов, а также в области пожарной безопасности зданий, сооружений и помещений организаций ядерного оружейного комплекса Российской Федерации, регулируются законодательством Российской Федерации.

Требования пожарной безопасности к объектам культурного наследия (памятникам истории и культуры) народов Российской Федерации религиозного назначения устанавливаются в соответствующих законодательных документах по пожарной безопасности.

Пожарная безопасность и пожарные средства определены в Техническом регламенте Евразийского экономического союза "О требованиях пожарной безопасности и пожарных средствах" (ТР ЕАЭС 043/2017).

Технический регламент о пожарной безопасности содержит определение в законодательных актах и нормативных документах Российской Федерации требований пожарной безопасности к продукции, проектированию, производству, эксплуатации, хранению, перевозке, реализации и утилизации; соответствующие законодательные положения по внедрению и использованию требований пожарной безопасности [4].

К нормативным правовым актам Российской Федерации в области пожарной безопасности относятся технические регламенты, изданные в соответствии с Федеральным законом «О техническом регулировании», федеральные законы и иные нормативные правовые акты Российской Федерации, устанавливающие основные требования пожарной безопасности.

Важно заметить, что законодательство пожарной безопасности содержит национальные стандарты, своды правил и иные документы, в которые включены требования пожарной безопасности, перечисленные в документах по стандартизации, и применение которых приводит к добровольному применению требований настоящего Федерального закона.

Также законодательство содержит стандарты для организаций, которые содержат требования пожарной безопасности и конкретные технические условия, отражающие особенности обеспечения пожарной безопасности зданий и сооружений, включая комплекс технических и организационных мероприятий, необходимых для обеспечения пожарной безопасности [3].

Регламент включает также обеспечение пожарной безопасности защитных сооружений. В документе указано, что каждый охраняемый объект должен иметь систему пожарной безопасности. Регламент также отмечает, что целью системы пожарной безопасности охраняемого объекта является предотвращение пожаров, обеспечение безопасности людей и защита имущества в случае пожара. Регламент также включает систему пожарной безопасности защищаемого объекта, которая состоит из совокупности систем предотвращения пожара, систем противопожарной защиты и организационно-технических мер по обеспечению пожарной безопасности

В регламенте подробно изложены условия, при которых объект защиты соответствует требованиям пожарной безопасности. Пожарная безопасность объекта защиты считается обеспеченной, если полностью выполнены требования пожарной безопасности, установленные настоящим Федеральным законом, и, если выполняется одно из следующих условий. В законе указывается, что пожарный риск не превышает допустимых значений, установленных настоящим Федеральным законом.

Регламент содержит требования пожарной безопасности, содержащиеся в специальных технических условиях, которые отражают особенности обеспечения пожарной безопасности зданий и сооружений и содержат комплекс технических и организационных мероприятий, необходимых для обеспечения пожарной безопасности, согласованных в порядке, установленном федеральным органом исполнительной власти, уполномоченным на решение задач в области пожарной безопасности [2].

Регламент подразумевает соблюдение требований пожарной безопасности в стандартах организации, согласованных в порядке, установленном федеральным органом исполнительной власти, уполномоченным на решение задач в области пожарной безопасности.

Список использованных источников

- 1 Аксенов С. Г., Чернов А. В., Цыганков А. В. Средства пожаротушения: чем и как тушат пожары [Текст] / С. Г. Аксенов // Студенческий форум. – 2021. – № 12. – С. 42-43.
- 2 Аксенов С.Г., Синагатуллин Ф.К. Чем и как тушат пожар // Современные проблемы безопасности (FireSafety 2020): теория и практика: Материалы II Всероссийской научно-практической конференции. - Уфа: РИК УГАТУ, 2020. С. 146-151.
- 3 Кононенко Е. В., Черкасский Г. А. Техническое регулирование в области обеспечения пожарной безопасности в условиях применения межгосударственного технического регламента //Техническое регулирование в едином экономическом пространстве. – 2021. – С. 61-66.
- 4 Пронин Д. Г. Предложения по внесению изменений в ст. 6 Технического регламента о требованиях пожарной безопасности //Актуальные проблемы пожарной безопасности. – 2019. – С. 408-410.
- 5 Рахимгулов Н. И., Аксенов С. Г. К вопросу о техническом регламенте в области пожарной безопасности //Студенческий форум. – 2021. – №. 30 (166).

Матвеева Тамара Павловна
Старший преподаватель кафедры частноправовых дисциплин
факультета права и управления
Владимирский юридический институт ФСИН России
Россия, г. Владимир

Грибанова Анна Денисовна
студент 4 курса
факультета права и управления
Владимирский юридический институт ФСИН России
Россия, г. Владимир

ОТДЕЛЬНЫЕ АСПЕКТЫ СОВРЕМЕННОГО СОСТОЯНИЯ РЫНКА ТРУДА В РОССИИ

Аннотация: в данной статье приводятся рассуждения и анализ, текущий ситуации, происходящей на рынке труда Российской Федерации. В современном мире происходят значительные изменения в данной сфере, что сказывается на социальном благополучии населения. Также затрагивается вопрос безработицы, в частности – проявление ее в скрытой форме.

Abstract: this article presents the reasoning and analysis of the current situation in the labor market of the Russian Federation. In the modern world, significant changes are taking place in this area, which affects the social well-being of the population. The issue of unemployment is also touched upon, in particular, its manifestation in a hidden form.

Ключевые слова: рынок труда, миграция, занятость населения, безработица, скрытая безработица.

Keywords: labor market, migration, employment, unemployment, hidden unemployment.

В Российской Федерации высшими ценностями признаются права и свободы человека и гражданина. Право на труд человек приобретает с момента обладания трудовым статусом. А право на защиту от безработицы с момента трудовой деятельности. Поражающая государства безработица лишает человека возможности реализовать свое право на труд, снижая уверенность в завтрашнем дне, ограничивая в средствах к существованию. Поэтому принцип свобода труда закрепляет право каждого человека свободно распоряжаться своими способностями к труду. Отсюда вопрос с

трудоустройством является первоочередной задачей государства. От этого зависит и социальная защищенность населения и благосостояние всей нации.

В современном обществе вопрос трудоустройства, спроса вакансий на рынке труда, а также занятости населения в целом стоят достаточно остро. Так в 2021 году уровень безработицы составлял 4.83% , хотя на начало году эта цифра доходила до 5.8%. [5] Прогноз аналитиков предполагал дисбаланс спроса и предложения, который по прогнозам должен был урегулироваться в 2022 году. Однако после 24 февраля 2022 года спад активности работодателей усилился, а количество вакансий на рынке труда не уменьшилось, а наоборот – увеличилось.

В Российской Федерации (далее – РФ), опираясь на анализ одного из ведущих сайтов по трудоустройству, на сегодняшний день больше всего страдают сферы юриспруденции; административный персонал; студенты, без опыта работы, но желающие трудоустроиться; финансисты и бухгалтера, а также специалисты сферы образования. Сравнивая 2021 и 2022 года, количество резюме данных специальностей в разы увеличилось, а предложение осталось на неизменном уровне. [4] Стоит отметить, что наиболее устойчивыми специальностями в РФ остались специалисты медицинской сферы и сотрудники госорганов. Это можно объяснить тем, что в современных реалиях люди стремятся к стабильности и уверенности в завтрашнем дне, что позволяет реализовать данные специальности.

Отдельное внимание стоит уделить иностранным компаниям, находящимся на территории РФ, и их предложению на труд. На сегодняшний день большое их количество «покинуло» страну, оставив многих людей без рабочих мест и возможности зарабатывать. Однако многие иностранные компании, не желая терять всю прибыль от своего производства или деятельности на территории России, продали свои бренды, акции или права владения другим компаниям, тем самым сохранив часть рабочих мест для населения РФ. Но на эти компании не приходится и 50% от общей массы. [1] То есть «убыток» в категории вакансий колоссален.

Стоит разобраться в волнующих вопросах, касающихся анализа рынка труда в РФ. Одним из таких является вопрос сокращения рабочей силы на рынке труда. Многое зависит от сферы предприятий и бизнеса, а также профессиональной принадлежности работников. Например, в сфере информационной безопасности и программирования стоит ожидать еще больший приток кандидатов, что, следовательно, увеличит конкуренцию на рынке труда. Большое давление также ощутят сферы автопрома, леспрома и изготовители ювелирных украшений. [2]

Стоит также отдельно сказать и про регионы, где безработица ожидается значительно ниже – это большие мегаполисы - Москва и Санкт-Петербург, Московская область и еще некоторые регионы, где экономика наиболее развита, а также значительно развит сектор образования, здравоохранения и других наиболее востребованных услуг.

Отток рабочей силы происходит в районах Северного Кавказа. Демографическая ситуация в этих районах как и во многих районах всей нашей страны значительно осложнилась в период COVID-19. По прогнозам аналитиков ситуация в регионах Северного Кавказа к 2036 году может улучшиться. Этому благоприятствует продолжительность жизни населения этих районов, несмотря на то, что в период пандемии наблюдалось снижение рождаемости. Причинами снижения численности населения можно считать также отток трудоспособного населения.

Для заработной платы данная ситуация складывается не самым благоприятным образом. Ожидается ее увеличение на определенный процент, но, в общем, сумма будет отставать от роста цен и инфляции.

Если говорить о безработице, то данное явление в последние годы в высоком проценте было отмечено во многих странах мира.

Отдельное внимание стоит уделить скрытой безработице, под которой понимается один из видов безработицы, характеризующийся фактическим отсутствием занятости у населения, при этом, формальные трудовые отношения с работодателем сохраняются. [3]

Неполный рабочий день, сокращение рабочей недели, простой, отпуска без (или с) сохранением заработной платы – все это довольно часто упоминается в современном обществе в последнее время. Однако, как бы лестно не звучали все данные термины, за ними скрывается также и минимизация заработной платы. Данными факторами государство часто пытается скрыть от людей факт повышения уровня безработицы и массовых сокращений. Но на сегодняшний день риск роста скрытой безработицы максимально велик.

Основными «рассадниками» такого вида безработицы стали, во-первых, иностранные компании, ушедшие из России, но оставившие в ней штат, о которых уже говорилось ранее. Во-вторых, большую роль в данном вопросе играют авиакомпании, которые лишились большого количества направлений полетов. Аэропорты теряют уровень загруженности до 70%, что сказывается на штате сотрудников, которых освобождают от выполнения своих обязанностей. В-третьих, сильно пострадал автопром, который не может функционировать в полном объеме из-за отсутствия импортного комплектующего. И еще многие фирмы, организации и предприятия отправляют сотрудников в простой или отпуск, из-за отсутствия возможности выполнения своей работы.

Важными являются слова профессора кафедры социальной и экономической географии России МГУ Наталья Зубаревич: «Сначала скрытая безработица будет точечной, затем распространится все шире и шире по экономике. Ведь у каждого сборочного производства есть поставщики, которые делают некоторые агрегаты. И если вы не можете собрать готовый продукт, встает работа и у этих смежных производств. Мы не представляем, в какой мере разрыв логистических цепочек повлияет на машиностроение, лесопереработку, целлюлозно-бумажную промышленность, металлургию и далее по списку».[4] Как мы видим, ситуация на рынке труда в РФ в ближайшем будущем будет складываться отнюдь не благополучно.

Также, немаловажной, является сфера малого бизнеса. Безработица в данной сфере ожидается неконтролируемой, поскольку сфера услуг и малого бизнеса очень велика, а во времена кризиса и финансовой недостаточности у людей сокращается потребление услуг, то соответственно, данный фактор негативно скажется на выручке малого бизнеса и в следствие выльется в сокращаемость штата.

Подводя итоги необходимо добавить, что в современных условиях рынок труда РФ претерпевает непростые времена. Происходит большое количество изменений и трансформаций. Многие сферы деятельности теряют свою актуальность, многие набирают обороты, но важным всегда останется вопрос трудоустройства и безработицы. К сожалению, в сегодняшних реалиях безработицы, в частности скрытой, становится все больше, а предотвратить ее и избежать – все труднее. Мало кто из аналитиков пытается предсказать, когда все войдет в привычную колею, но одно можно сказать точно – Россия переживает новый для себя этап, который определенно отразится на рынке труда. Стоит следить за изменениями в мире и законодательстве, чтобы быть хотя бы немного уверенным в завтрашнем дне.

Список используемой литературы:

1. Винокуров, Е.Ф. Характеристики движения трудовых ресурсов и уровень безработицы / Е.Ф. Винокуров // Анализ и моделирование экономических и социальных процессов: Математика. Компьютер. Образование. 2022. Т. 23. № 4. 241 с.
2. Панов, А.М. Российский рынок труда и его институты в переходный период / А.М. Панов // В сборнике: Глобальные вызовы и региональное развитие в зеркале социологических измерений материалы II ежегодной научно-практической интернет-конференции. Вологодский научный центр Российской академии наук. 2022. 112 с.
3. Шаисламова, М. Р. Рынок труда и его основные понятия в условиях информационного общества / М.Р. Шаисламова // Молодой ученый. — 2019. — №7. — 417 с.

4. Сверхновая реальность рынка труда: аналитика и прогнозы Текст: непосредственный 2022 — URL: <https://tula.hh.ru/article/30099> (дата обращения: 21.11.2022).
5. Федеральная служба государственной статистики \ \ https://rosstat.gov.ru/labour_force

Палушкин Дмитрий Сергеевич
Магистрант
Волгоградский Государственный Университет
Копьев Алексей Владимирович
Доцент кафедры гражданского и
Международного частного права
Волгоградского государственного университета

ОСОБЕННОСТИ ПРАВОВОГО РЕГУЛИРОВАНИЯ ИСПОЛЬЗОВАНИЯ ОТДЕЛЬНЫХ ВИДОВ ИНТЕЛЛЕКТУАЛЬНОЙ СОБСТВЕННОСТИ

Аннотация: В данной статье рассматриваются виды интеллектуальной собственности, получившие закрепление в гражданском законодательстве, а также даётся правовой анализ особенностям их защиты.

Annotation: This article examines the types of intellectual property that have been consolidated in civil legislation, and also provides a legal analysis of the peculiarities of their protection.

Ключевые слова: интеллектуальная собственность, правовое регулирование, защита интеллектуальной собственности.

Keywords: intellectual property, legal regulation, intellectual property protection.

Интеллектуальная собственность – это одна из отраслей гражданского права, которая активно развивается в последнее время. Данная подотрасль отличается от других видов, так как имеет нематериальный характер.

Многие исследователи и авторы в течении долгого времени изучали интеллектуальную собственность и к какому виду правового регулирования оно относится. Например, Ю.И. Буч, Е.С. Гринь и др.

Исходя из того, что интеллектуальная собственность носит мировой характер, поэтому многие страны решили защищать на основе законодательной базы.

Для зарубежного опыта характерно зарождение интеллектуальной собственности в античное время. Что касается Российской Федерации, то история развития правового регулирования интеллектуальной собственности начала развиваться позднее, относительно зарубежных стран мира.

Само понятие «интеллектуальная собственность» в конце XVIII века, которое связано с французским законодательством. Многие философы- просветители обращали большое внимание на данное понятие и использовали его в своих научных работах. К данным философам относятся: Дидро, Руссо, Гольбах, Вольтер и др. Суть теории в том, что все труды человека (материальные объекты или результаты творческого труда), являются его собственностью.

Нужно отметить, что слово «патент» происходит от латинского *Litterae Patentes*, «открытое письмо», которое разворачивалось без взлома печати. Подобная печать на патентах осталась до наших дней. Зарождавшееся патентное право было призвано защитить интересы изобретателей и производителей [4].

Законодательство СССР предусматривало скорее изобретательское, чем патентное право, так как патентная форма охраны практически не использовалась, а вместо патента автору выдавалось авторское свидетельство на изобретение. Исключительное право на изобретение приобретало государство.

Исходя из этого, в Российской Федерации был принят ряд законов, на основе которых их разделили на четыре самостоятельных института. Например:

- институт авторского права и смежных прав;
- институт патентного права;
- институт правовой охраны средств индивидуализации участников гражданского оборота и производимой им продукции;
- институт охраны нетрадиционных объектов интеллектуальной собственности.

Рассмотрим более детально понятие «интеллектуальная собственность». Многие авторы и исследователи в течении долгого времени изучали понятие «интеллектуальная собственность», поэтому существует несколько определений данного понятия.

Согласно авторам и исследователям, интеллектуальная деятельность – это «представляют собой нематериальные объекты (идеи, решения, образы, символы), которые существуют в сознании их деятельности. Особенностью результатов интеллектуальной деятельностью как объектов гражданского права» [2].

Делая вывод, можно сказать, что интеллектуальная собственность – это нематериальный объект гражданского права, который также имеет правовое регулирование.

Согласно законодательной базы есть результаты интеллектуальной деятельности, которая предоставляется правовая охрана по российскому законодательству. Итак, виды интеллектуальной собственности.

Результатами интеллектуальной деятельности и приравненными к ним средствами индивидуализации юридических лиц, товаров, работ, услуг и предприятий, которым предоставляется правовая охрана (интеллектуальной собственностью), являются: [1]

- 1) произведения науки, литературы и искусства;
- 2) программы для электронных вычислительных машин (программы для ЭВМ);
- 3) базы данных;
- 4) исполнения;
- 5) фонограммы;
- 6) сообщение в эфир или по кабелю радио- или телепередач (вещание организаций эфирного или кабельного вещания);
- 7) изобретения;
- 8) полезные модели;
- 9) промышленные образцы;
- 10) селекционные достижения;
- 11) топологии интегральных микросхем;
- 12) секреты производства (ноу-хау);
- 13) фирменные наименования;
- 14) товарные знаки и знаки обслуживания;
- 14.1) географические указания;
- 15) наименования мест происхождения товаров;
- 16) коммерческие обозначения.

Современная составляющая правового регулирования в РФ:

1. Конституция РФ
2. Гражданский кодекс РФ
3. Федеральные законы
4. Указы президента РФ.
5. Постановления Правительства РФ
6. Документы в сфере интеллектуальной собственности, принятые Роспатентом
7. Документы в сфере интеллектуальной собственности.

Изучив и проанализировав виды интеллектуальной собственности, можно попытаться и выделить признаки интеллектуальной собственности.

Признаки интеллектуальной собственности: [5]

- результат интеллектуальной деятельности в сфере науки, искусства и техники;

- интеллектуальная собственность нематериальна;
- возникает либо с момента регистрации, либо одновременно с появлением результата интеллектуальной деятельности;
- характеризуется наличием специфических прав, например, исключительного права и неотчуждаемых личных неимущественных прав, например, права авторства.

Таким образом, можно сделать вывод, что интеллектуальная собственность – это современная составляющая, которая активно используется. На самом деле в современном обществе встречаются различные споры по поводу интеллектуальной собственности и именно с помощью права регулируются и улаживаются конфликты.

Интеллектуальная собственность – это одна из главных направлений в гражданском праве, которая популярна до сих пор.

Если анализировать два понятия более детально, а именно «интеллектуальная собственность» и «результаты интеллектуальной деятельности», то можно сказать, что они имеют как общие, так и отдельные точки соприкосновения.

Как отмечала О.П. Казаченок по поводу интеллектуальной собственности, что «отечественный законодатель РФ в интеллектуальной собственности непоследователен, а это значит, что все аспекты и действия, которые касаются защиты и охраны интеллектуальной собственности должны быть установлены в рамках ГК РФ» [7].

Список литературы:

1. Гражданский Кодекс РФ. Часть четвертая. – 2007. – 352 с.
2. Гражданское право РФ. – 2004. – 720 с.
3. Конституция РФ
4. Буч Ю.И. Интеллектуальная собственность: договорная практика. // Методические материалы. -СПб: Санкт-Петербургский государственный электротехнический университет, 1994.
5. Гринь Е.С. Правовая охрана авторских прав. // Учебное пособие для магистров. -М.: 2016.
6. Жарова А.К., Мальцева С.В. Защита интеллектуальной собственности. // Бакалавр и магистр. Академический курс. М.: Проспект, 2015
7. Казаченок О.П. Цифровые права в современном гражданском обороте: тенденции и перспективы развития // Хозяйство и право. – 2019. – № 11 . – С.39-44.

Кочеткова Юлия Васильевна
магистрант 1 курса,
Кафедра дизайна, изобразительного искусства и реставрации
Специальность реставрация
(ВЛГУ) Владимирский Государственный Университет,
Научный руководитель – Модоров Олег Николаевич
Заслуженный художник РФ, доцент
кафедры дизайна, изобразительного искусства и реставрации
Института искусств и художественного образования (ВЛГУ)

ВЛИЯНИЕ СВЕТОВОЗДУШНОЙ СРЕДЫ НА РАБОТУ НАД ПЕЙЗАЖЕМ В УСЛОВИЯХ ПЛЕНЭРНОЙ ПРАКТИКИ

Аннотация: статья раскрывает особенности изменения световоздушной среды в работе на открытом воздухе. Дает понимание того, что в условиях мастерской невозможно почувствовать ту безграничную глубину пространства, которое можно ощутить лишь в условиях природы. Показывает различия в восприятии художником безграничного спектра цветов в условиях работы на пленэре.

Annotation: the article reveals the peculiarities of changing the light-air environment in outdoor work. It gives an understanding that in the conditions of the workshop it is impossible to feel the boundless depth of space that can be felt only in the conditions of nature. It shows the differences in the artist's perception of the limitless spectrum of colors in the conditions of work in the open air.

Keywords: plein air, plein air painting, impressionists, light and air environment, etude, space, tone, subtone, color-tone range.

Ключевые слова: пленэр, пленэрная живопись, импрессионисты, световоздушная среда, этюд, пространство, тон, подтон, цветотональный диапазон.

Пленэр – это живопись на открытом воздухе. Пленэрная живопись возникла в результате желания художников, создавать более реалистичные изображения природы с натуры, где ее восприятие значительно отличается от восприятия работы в помещении.

Расширив условия работы от мастерской до безграничного пространства открытого воздуха, расширяется и живописное восприятие окружающего мира у художников. Живопись становится более светлой, увеличивается тональный и цветовой диапазон красок картины.

Первыми в полной мере, передавать изменчивость световоздушной среды стали французские художники в XIX веке, которых в дальнейшем стали называть – импрессионисты (от франц. *impression* – впечатление). Они заметили, что цвет предметов, находящихся в условиях пленэра, различен и постоянно изменяется. Эти изменения наблюдаются и в условиях мастерской, но если окна закрыты плотной тканью и источником света может являться искусственный свет, то изменения не будут заметны. Таким образом можно утверждать, что на изменение цвета окружающих нас предметов, влияет – свет, который изменяется в течении суток постоянно.

Импрессионисты, выйдя писать на природу, стали работать над передачей впечатления, избавившись от черных теней и глухих землистых красок. Их живопись стала светлой, яркой, более цветной по колориту, в их работы входит солнце и разнообразный уличный свет. Импрессионисты добивались реалистичной убедительности передачей красок природы. Со временем менялась и технология исполнения картин, написанных маслом. Для большего эффекта передачи глубины пространства и воздуха, начали использовать белый грунт без лессировок. Была совершена и определенная революция в технике живописи. Они выработали систему разложения цвета, при которой краска накладывалась мазками различными по тону или подтону, который с каждым нанесением нового мазка – изменялся, передавая эффект светотени. Таким образом предполагалось, что на некотором расстоянии происходит оптическое смешение в глазу зрителя. Это усиливало колористическую цветность картины, живопись приобрела обобщенный и более свободный характер.

Цветотональный диапазон видимого мира в пленэре может быть огромным, в сотни раз превосходящим этот диапазон в помещении. В пленэрных этюдах нужно особенно уделять внимание общему тоновому и цветовому состоянию природы, для большей убедительности в целом. В природных условиях красочное богатство природы сильнее проявляется под влиянием постоянно изменяющегося света и воздуха. Так, в солнечную погоду освещение в течение дня значительно меняет свою силу и цвет, при этом наличие облаков будет менять картину в целом. Предметы будут выглядеть насыщенными, тени темными. В вечернем пейзаже тональный контраст на предметах между светом и тенью будет более мягким, при этом цвета становятся более насыщенными и освещенные теплым светом поверхности, контрастируют по цвету с холодными тенями. Свет на предметах в вечернее или утреннее время быстро изменяется. Золотисто – желтый, розовый, лиловый, фиолетовый. В дождливую погоду цветовые отношения становятся мягче и в работе присутствуют оттенки серого цвета, если на небе нет солнца. Ночные пейзажи так же разнообразны и в них большое влияние будет оказывать наличие луны или же

дополнительных источников света: костер, свет фонаря или городские источники света и т. д. В условиях пленэра так же очень важно уделять внимание передаче пространства и воздуха. Если мы пишем небо в летний солнечный день, то для того чтобы небо передавало глубину и пространство, мы ослабляем тон к линии горизонта и цвет голубого неба, мы будем писать через теплые оттенки, таким образом усилим визуальную воздушность. При написании многопланового пейзажа, нужно учитывать влияние световоздушной среды. Чем глубже располагаются предметы, тем мягче будут их очертания, а детали менее проработаны. Если мы смотрим на цветочное поле, то передний план мы видим до мельчайших подробностей, а по мере удаления, цветы выглядят более обобщенно в итоге сливаясь в цветочное пятно. Таким образом предметы отдаляющиеся от нашего глаза в условиях световоздушной среды, будут иметь более мягкие очертания и будут более обобщенные по цвету.

Бывают ситуации, когда состояния в природе сохраняются всего несколько минут. Например, облака на небе, резкий коротко временный дождь, закатное освещение, стремительно меняющее свою силу и цвет. В полдень довольно быстро меняется угол освещения, поэтому работа одного ракурса, может продолжаться не более двух часов в день. Максимально длительное время можно работать в серый пасмурный день.

Отсюда вытекают определенные требования к работе на пленэре. Специфика работы обусловлена погодой, которая отличается большим разнообразием и может в любой момент измениться. Писать следует быстро, стараясь как можно точнее уловить состояние природы. Для этого нужно в первую очередь передать самое главное, суть – большие отношения. При изменении погоды или освещения, этюд можно оставить и больше не трогать, если поэтапность работы была правильно выполнена. Если работа над этюдом еще требуется и основные цветовые пятна в нем взяты не верно, а состояние погоды изменилось, то детали можно дописать в мастерской или в следующий раз при нужном состоянии. Вообще детали значительно не влияют на общее восприятие этюда, но самое главное при их наличии, чтобы они были подчинены большим объемам и общему тоновому и цветовому решению. Таким образом этюд будет являться многосеансным.

В пленэрной живописи выполняются как краткосрочные, небольшие по размеру этюды, так и длительные. В длительных этюдах передается состояние, детальная лепка формы с учетом влияния среды и освещения, выразительное композиционное и пластическое построение.

При написании этюда, важно выявить пластическую и цветовую красоту природы, найти убедительное композиционное решение, применяя практические и теоретические знания определенных законов и правил.

Список литературы:

1. Визер В. В. Живописная грамота. Основы пейзажа / В. В. Визер; СПб.: Питер, 2007.
2. Волков Н. Н. Цвет в живописи / Н. Н. Волков. – М.: Искусство, 1965.
3. Иогансон Б. В. Молодым художникам о живописи / Б. В. Иогансон. – М.: Издательство Академии художеств СССР, 1959.
4. Макарова М. Н. Практическая перспектива: Учебное пособие для студентов высших учебных заведений. / М.Н. Маркова — М.: Академический Проект, 2005. — 400 с.
5. Модоров О.Н, Рузин В. И. ПЛЕНЭР. УЧЕБНАЯ ПРАКТИКА. [Текст] / О. Н. Модоров, В. И. Рузин, – Владимир: Изд-во Владимир гос. ун-та, 2016. – 65 с.
6. Шаров В. С. Академическое обучение изобразительному искусству / В. С. Шаров. – М.: Эксмо, 2014. – 648 с.:

МЕСТО И ЗНАЧЕНИЕ ДОГОВОРА МЕЖДУНАРОДНОГО ПОДРЯДА В СИСТЕМЕ ВНЕШНЕЭКОНОМИЧЕСКИХ СДЕЛОК

Аннотация русском языке: Договоры международного подряда являются одними из наиболее сложных и малоизученных экономических сделок. В статье исследуется место договоров международного подряда в системе экономических сделок, их правовой статус.

Ключевые слова: договор подряда, подряд, международное право, сделки.

Договор международного подряда представляет собой контракт, по которому одна сторона (подрядчик) принимает на себя обязательства по выполнению заказа и сдаче итога работы другой стороне (заказчику), а заказчик в свою очередь принимает обязательства по принятию выполненной сделки и ее оплате.

Данный договор относится к внешнеэкономическим сделкам. Как обоснованно указывает А.А. Гусейнова, в настоящее время в международной практике наиболее распространены договоры строительного подряда, то есть договоры о выполнении строительных работ иностранными подрядчиками по возведению крупных промышленных и бытовых объектов или по их капитальному ремонту [2]. Колизийное регулирование данного договора осуществляется на основании законодательства подрядчика (при отсутствии автономии воли), а при заключении договора строительного подряда – регулирование осуществляется правом страны, где в основном создаются предусмотренные договором результаты (п. 4 ст. 1211 ГК РФ), что создает особую сложность в правовом регулировании [1].

Так, в свое время еще Г.Ф. Шершеневич указывал на сложность регулирования договора подряда, определения его природы, что вызывало сложность не только в теории российского гражданского права, но и в законодательстве других стран.

В.А. Канашевский относит договоры международного подряда к наиболее сложным видам внешнеэкономических сделок, обосновывая свою точку зрения отсутствием общего нормативного определения в каком-либо нормативном акте [2]. В международных актах отсутствует понятие договора международного подряда. Это предполагает, что понятие данного договора будет трактоваться на основании дефиниций, содержащихся в

гражданском законодательстве каждого государства, что может создать основу для разночтений. В России за основу может быть принята дефиниция договора подряда, которая содержится в ст. 702 ГК РФ: «По договору подряда одна сторона (подрядчик) обязуется выполнить по заданию другой стороны (заказчика) определенную работу и сдать ее результат заказчику, а заказчик обязуется принять результат работы и оплатить его» [1].

Договор подряда может быть квалифицирован как международный при соблюдении одного из двух следующих условий:

1. Стороны такого договора (подрядчик и заказчик) должны находиться на территории различных государств.

2. Подрядные работы предполагается осуществить на территории другого государства.

Договоры международного подряда являются основным юридическим инструментом, используемым компаниями для ограничения своих рисков при работе на глобальном или международном рынке. Роль договора подряда определяется как состоянием экономики отдельных государств, так и экономической обстановкой в мире в целом, а также положениями законодательства отдельных государств. Однако гражданское законодательство ряда стран в принципе не содержит понятия договора подряда (не говоря о договоре международного подряда). Так, например, законодательство Йеменской республики не содержит специальных норм о договоре подряда [5], что осложняет как трактовку данного договора в законодательстве страны, так и порядок заключения договора, если субъектом договора является представитель данной республики.

Договор международного подряда характеризуется следующими чертами:

1. Комплексный характер. Стороны договора за счет специфики его черт регулируют в договоре не только вопросы подряда, но и иные аспекты (например, документация, наем персонала, финансирование и т.д.).

2. Тендерная процедура заключения договора.

3. Сложная система финансирования (привлекаются банковские кредиты и гарантии).

В настоящее время отсутствует единый международный договор (конвенция), который регулировал бы правовой статус договора международного подряда. Общие условия монтажа и оказания услуг, связанных с поставками машин и оборудования (1973 г.) и Общие условия технического обслуживания машин и оборудования (1973 г.) являются договорами, на которые опираются организации, заключающие подобные договоры. Однако весьма спорен порядок применения указанных актов, их обязательность носит весьма спорный характер. Полагаем, что данные документы носят в большей степени

рекомендательный характер. С точки зрения Г. К. Дмитриевой, в настоящий момент эти документы сохранили свою юридическую обязательность лишь для России, Вьетнама, Монголии и Кубы, в то время как в отношениях с другими странами - бывшими членами СЭВ -указанные документы носят рекомендательный характер [4]. Кроме того, данные документы уже не в полной мере соответствуют сложившейся экономической обстановке, учитывая, что с момента их издания прошло полвека.

Отсутствие договора в международном праве, регулирующего рассматриваемый вопрос, в настоящее время компенсируется множеством локальных договоров, заключаемых организациями между собой. Важное значение также имеют руководства и проформы договоров, разработанные различными международными организациями и служащие образцом для заказчиков и подрядчиков, принадлежащих к различным государствам. Однако данный способ регулирования порождает бесконечные споры о природе договора международного подряда и его месте в системе других договоров.

Таким образом, договор международного подряда нуждается в международном регулировании и подробном изучении, учитывая его распространенность. В настоящее время необходимо констатировать не только проблематику правового статуса договора подряда, но и сравнительно небольшое количество теоретических работ, разрабатывающих данный вопрос.

Список использованной литературы

1. Гражданский кодекс Российской Федерации от 26.11.2001 № 146-ФЗ (ред. от 01.07.2021) // Собрание законодательства РФ, 03.12.2001, № 49, ст. 4552.
2. Гусейнова А.А. Международно-правовое регулирование внешнеэкономической деятельности // Молодой ученый. 2014. № 21.2 (80.2). С. 27.
3. Канашевский В.А. Договоры международного подряда в коммерческой практике // Журнал российского права. 2010. №7 (163). URL: <https://cyberleninka.ru/article/n/dogovory-mezhdunarodnogo-podryada-v-kommercheskoj-praktike> (дата обращения: 06.11.2022).
4. Международное частное право: учебник / отв. ред. Г. К. Дмитриева. 3-е изд. М., 2010. С. 330.
5. Саусан С.А. Правовое регулирование подрядных отношений в Республике Йемен: автореф. дис. ... канд. юр. наук. М., 2000. С. 11.

Смаковский Виктор Николаевич

Студент

Шкитин Николай Николаевич

Старший Преподаватель

Филиал «Кузбасского государственного технического университета им. Т.Ф.

Горбачева»

в г.Прокопьевске

РОЛЬ И ВЛИЯНИЕ САМОМАССАЖА НА ЖИЗНЕДЕЯТЕЛЬНОСТЬ ЧЕЛОВЕКА

Аннотация. В данной статье рассматривается роль и влияние самомассажа как способа поддержания тела в хорошей форме. На примере трех человек вы можете проанализировать, как, выполняя простые приемы самомассажа, можно снять напряжение в мышцах и упорядочить мозговую деятельность.

Abstract. This article examines the role and influence of self-massage as a way to keep the body in good shape. Using the example of three people, you can analyze how, by performing simple self-massage techniques, you can relieve tension in the muscles and streamline brain activity.

Ключевые слова: жизнедеятельность, самомассаж, мышцы, процедуры.

Keywords: vital activity, self-massage, muscles, procedures.

Самомассаж способствует повышению функциональности организма, снимает усталость, помогает быстро восстановить силы после физических и умственных нагрузок.

Для получения реальной пользы от самомассажа необходимо соблюдать определенные правила его выполнения.

Самомассаж следует проводить после консультации с врачом и овладения техникой.

Изучив теорию, мы можем прийти к выводу, что существуют некоторые противопоказания. Именно так:

- Травмы и заболевания мышц, сухожилий, костей, суставов.
- хроническая болезнь сердца
- Сосудистые расстройства

- преждевременное старение кожи лица, морщины и другие повреждения кожи.

Способы применения самомассажа

Если вы понимаете, что испытываете некоторый дискомфорт и нуждаетесь в расслаблении мышц, то можете прибегнуть к самомассажу. Вам нужно начать мыть руки с мылом. Рекомендуется использовать масляные основы, такие как вазелин, кремы для тела, эфирные масла. Но сухой массаж также выделяется, его также рекомендуется проводить в обнаженном виде или в тонком нижнем белье, в хорошо проветриваемом помещении, удобном для тела. Вам нужно снять все украшения со своих рук, для удобства. Возможны техники с использованием кистей, специальных шариков, варежек.

Необходимо принять такое положение, в котором мышцы будут максимально расслаблены. После нескольких процедур вы точно поймете, что эти положения предназначены именно для вас.

При самомассаже вам не нужно пытаться выполнять все упражнения сразу. Научитесь применять несколько техник, но это хорошо для получения результатов.

Почувствуйте мышцу и начните разрабатывать зону неагрессивными массирующими движениями.

Исходное положение обычно сидя, иногда стоя. Будьте расслаблены.

Необходимо, чтобы массажные движения выполнялись по ходу лимфатических сосудов. Область лимфатических узлов не массируется. Сначала помассируйте центральную, затем периферическую области.

Выполняйте интенсивное поглаживание ладонями или основаниями пальцев, круговыми движениями-растирание, растирание от центра к бокам, затем легкое похлопывание и мягкое поглаживание.

Примечание: Для достижения наилучшего эффекта вы можете принять расслабляющий душ перед процедурой для большего комфорта и действенности.

Рекомендуемая последовательность: голова, лицо, шея, спина, грудь, поясница, конечности.

Эксперимент

Чтобы проанализировать полное влияние самомассажа на человека, мы провели исследование.

3 человека разного возраста, активности и образа жизни регулярно выполняли вышеуказанные действия в течение 3 недель.

Участники эксперимента :

- девушка, 20 лет, студентка, средняя активность
- женщина , 40 лет , офисный работник, низкая активность
- молодой человек, 28 лет, спортсмен, высокая активность.

2-3 раза в день, через разные промежутки времени, но в одной и той же последовательности, выполнялся самомассаж.

Через 3 недели всех попросили описать процедуру и прокомментировать результаты и ощущения.

Девушка: "Я делала самомассаж, в основном 2 раза в день. После школы и перед сном, после душа. Я заметила, что после занятий мне хотелось больше времени уделять голове и шее, а вечером, наоборот, мышцам ног и спины. В целом, общее состояние пострадало относительно. 45% процентов. Усталость и напряжение ушли. Повлияло ли это на мозговую активность или нет, я не могу сказать наверняка. В целом, я могу сказать, что это интересно, удобно, просто, но результат есть. Особенно, если вы продолжите. Определенно, я буду продолжать".

Женщина: "Я делала самомассаж 3 раза в день. Регулярно, в одно и то же время. Мне очень понравилось, что это не занимает много времени. Но, при всем этом, это оказало заметное положительное влияние только на мышцы спины и шеи. Я бы хотел облегчить задачу своим ногам. Но я могу предположить, что это связано с не совсем правильной техникой".

Молодой человек: "Каждый день, после тренировки, я самостоятельно массирую свои мышцы. Это делается 2 раза в день. Особенно после горячего душа, активно разминая мышцы. Очень круто! Сразу же напряжение уходит из мышц, ходить становится легче. Я давно занимаюсь спортом, тренер всегда советовал мне это делать, но он всегда пренебрегал мной. Теперь я этого не сделаю".

Основываясь на этом эксперименте, мы можем сказать, что польза от самомассажа есть. В основном, это оказывает благотворное влияние на молодых людей с активной мышечной работой. Техника самомассажа также оказала положительное влияние на умственную деятельность. Разум проясняется, мысли становятся на свои места. Однако регулярность необходима. От дальнейших процедур кожа должна подтянуться и стать более эластичной.

Согласно этому исследованию, можно подытожить, что, выполняя определенный комплекс самомассажа на определенной части тела или группе мышц, можно получить гораздо более эффективный результат, особенно если сочетать его с ванной, массажным кремом и выполнять регулярно с определенной периодичностью. Но, определенно, самомассаж не сможет заменить полноценный массаж, выполняемый профессионалом, исходя из болезненных зон. Если у вас возникли более серьезные проблемы, обратитесь к профессионалу.

Польза массажа известна уже давно. В наш век, из-за малоподвижного образа жизни, вечной нехватки времени и неправильного образа жизни, у человека нет времени делать разминки. Техника самомассажа позволяет расслабить мышцы, не отрываясь от работы и дел, настроить себя на более рабочий лад и разгрузить мысли. Буквально 10 минут самомассажа в день окажут положительное влияние на организм в целом уже через пару недель.

Литература:

1. Ваше здоровье в ваших руках [Энциклопедия] //Самомассаж. Советы профессионала – Аткинсон М. – 2006 г. – 528 с. (дата обращения 27.10.2022).
2. Все о массаже. [Книга] // Васичкин В.И. – 2003 г. – 197 с. (дата обращения 27.10.2022).
3. Лечебный массаж [Книга] // Куничев Л.А. – 1986 г. – 205 с. (дата обращения 27.10.2022)

Смаковский Виктор Николаевич

Студент

Шкитин Николай Николаевич

Старший Преподаватель

Филиал «Кузбасского государственного технического университета им. Т.Ф.

Горбачева»

в г.Прокопьевске

СПЕЦИФИЧЕСКИЕ ПРИНЦИПЫ ФИЗИЧЕСКОГО ВОСПИТАНИЯ

Аннотация. This article is devoted to the definition of specific signs of physical education and the description of their characteristics. The article discusses and analyzes in detail the main purpose and task of each of the specific features of physical education.

Ключевые слова: принцип, воспитание, цикличность.

Abstract. This article is devoted to the definition of specific signs of physical education and the description of their characteristics. The article discusses and analyzes in detail the main purpose and task of each of the specific features of physical education.

Keywords: principle, education, cyclicity.

Принцип непрерывности

Этот принцип сводится к непрерывности процесса физического воспитания и градации физической активности и отдыха. Главной привилегией принципа является правильная последовательная структура урока. Смысл принципа непрерывности заключается в том, что в начале урока вы должны выполнять самые простые упражнения, а затем постепенно переходить к более сложным. Кроме того, прежде чем приступить к анализу нового материала, вам следует повторить материал прошлых занятий. Ключевой закон принципа непрерывности заключается в том, что комплекс физической активности представляет собой целостную неделимую систему.

Принцип систематического чередования нагрузок и отдыха

Систематическое чередование нагрузок и отдыха является важным положением, определяющим эффективность и результат занятий. Суть принципа заключается в следующем: для поддержания повышенного уровня функционирования различных систем организма необходимо использовать различные варианты отдыха между занятиями, чтобы восстановить работоспособность учащихся к началу следующего урока.

При длительном периоде отдыха между физическими нагрузками у человеческого организма есть вероятность вернуться к прежнему уровню работоспособности. При

коротких периодах отдыха работоспособность организма не успевает восстановиться. Следовательно, наилучший интервал отдыха - это интервал между нагрузками, который будет необходим для наступления фазы суперкомпенсации.

Принцип постепенного увеличения развивающих и тренирующих воздействий

В соответствии с этим принципом эффективность занятий обусловлена систематическим увеличением нагрузок, усложнением заданий и так далее. Согласно представленному принципу, занятия должны строиться по правилу совершенствования, а именно, усложнение занятий и увеличение нагрузки должны осуществляться на основе освоенных знаний и навыков. Вы не можете использовать занятия, которые недоступны для детей из-за физических недостатков. Такой подход может негативно сказаться на физическом состоянии ребенка и выработать негативное отношение к физической активности.

Итак, этот принцип предусматривает постепенное и систематическое увеличение физической активности и сложности упражнений, в соответствии со способностями ребенка и его навыками.

Принцип адаптированной балансировки динамики нагрузки

Из этого принципа вытекает несколько ключевых положений, характеризующих тенденцию к физическим нагрузкам.

1. Количество нагрузок, используемых на уроке, должно быть таким, чтобы их использование не вызывало неблагоприятных отклонений в состоянии здоровья.
2. В качестве адаптации к приложенной нагрузке, то есть перехода адаптируемых изменений в стадию стабильного состояния, необходимо еще одно увеличение параметров общей нагрузки. Чем выше уровень полученной подготовки, тем заметнее увеличение критериев нагрузки.
3. Использование общего количества нагрузок в физическом воспитании предполагает временное уменьшение, стабилизацию или временное увеличение системы занятий.

Принцип циклического построения классов

По этому принципу комплексы упражнений делятся на еженедельные, ежемесячные и годовые, что позволяет отслеживать прогресс отдельного ученика в рамках

обусловленной серии физических нагрузок, создавать программы, направленные на плавное увеличение положительного результата от упражнений.

Существует три типа циклов: микроцикл - равный одной-двум неделям; мезоцикл – равный 2-6 микроциклам; макроцикл - процесс физического воспитания развивается в течение длительных этапов. Это позволяет специалистам ставить задачи и решать их с учетом и в рамках завершенных циклов.

Принцип соответствия возрасту

Возрастная адекватность - это специфический принцип, который заключается в преобразовании направленности системы физических упражнений с учетом возраста и стадии развития человека (дошкольный, младший, средний, старший возраст).

Вывод. В представленной статье были рассмотрены конкретные принципы физического воспитания. Без этих принципов невозможно построить ни одну, даже самую простую, развивающую программу. Правила учитывают множество факторов, от того, почему человек занимается спортом, до физических характеристик определенной возрастной группы. Рассмотренные принципы отражают различные модели и аспекты целостного процесса физического воспитания. Они представляют собой не сумму, а набор фундаментальных методологических положений, взаимозависимых и дополняющих друг друга. Отклонение от одного из принципов может нарушить весь сложный процесс физического воспитания и сделать большую работу учителя и его учеников практически безуспешной.

Литература:

1. Ашмарин Б.А. Теория и методика физического воспитания / Б.А.Ашмарин [и др.]. – М.: Просвещение, 2007. С. 67–75
2. Еркомайшвили, И. В. Основы теории физической культуры / И. В. Еркомайшвили. – Екатеринбург, 2004. С. 80–83
3. Курамшин Ю.Ф. Теория и методика физической культуры: учебник / Ю. Ф. Курамшин [и др.]. – М.: Советский спорт, 2003. С. 87–91
4. Матвеев Л.П. Теория и методика физической культуры. - М.: Физкультура и спорт, 1991. С. 96–113

Рементьев Никита Сергеевич

студент

Уфимский университет науки и технологий,

РФ, г. Уфа

Аксенов Сергей Геннадьевич

д-р экон. наук, профессор,

Уфимский университет науки и технологий,

РФ, г. Уфа

Синагатуллин Фанус Канзелханович

преподаватель,

Уфимский университет науки и технологий,

РФ, г. Уфа

ПОЖАРНАЯ БЕЗОПАСНОСТЬ НА КРУПНЫХ ОБЩЕСТВЕННЫХ ОБЪЕКТАХ

Аннотация: В данной статье описываются основы пожарной безопасности в больших общественных зданиях.

Abstract: This article describes the basics of fire safety in large public buildings.

Ключевые слова: пожарная безопасность, основы пожарной безопасности.

Key words: fire safety, fundamentals of fire safety.

Пожар - это ужасное стихийное бедствие, особенно если в нем гибнут люди. Сегодня работа пожарной службы с каждым днем становится не только более актуальной, но и более ответственной.

По данным Центра пожарной статистики Международной ассоциации пожарных и спасательных служб 37,4% пожаров происходит в зданиях и сооружениях [4].

Для предотвращения и контроля пожаров в зданиях и сооружениях по закону требуется один из следующих документов - пожарная декларация. Декларация пожарной безопасности подготовлена в соответствии со статьей 64 Федерального закона № 123-ФЗ от 24 июля 2008 года «О техническом регулировании требований пожарной безопасности» и статьей 49 Федерального закона РФ «О градостроительной деятельности» № 190-ФЗ от 29 декабря 2004 года.

Декларация представляет собой оценку третьей стороной соответствия объекта строгим требованиям пожарной безопасности. В законе четко определено значение объявления о пожаре. В нем описывается оценка объекта в соответствии со следующими правилами и требованиями пожарной безопасности, а также обычные риски.

Он является обязательным для вновь вводимых в эксплуатацию зданий и сооружений. Внедрение этого законодательства упростило деятельность по проверке соблюдения требований пожарной безопасности для всех зданий и сооружений. Существует также ряд зданий и сооружений, для которых не требуется декларация пожарной безопасности. Примеры включают:

- частные гаражи, используемые для некоммерческой деятельности;
- здания, не относящиеся к капитальному строительству;
- частные односемейные жилые дома (до трех этажей);
- здания капитального строительства, не предназначенные для промышленной деятельности и проживания людей (до двух этажей и общей площадью 1500 м² или менее), обеспеченные подземными разрешениями в проектах по добыче полезных ископаемых;
- скважины и т.д [3].

Рассмотрим существующие требования пожарной безопасности для общественных зданий. Положения о пожарной безопасности в общественных зданиях содержатся в СП 118.13330.2012. Данный документ содержит требования к зданиям и сооружениям, используемым в качестве объектов эксплуатации. Эти правила представляют собой перечень конструктивных и планировочных мер, которые должны соблюдаться при проектировании, строительстве и повседневном использовании зданий [5].

Требования, содержащиеся в СП, регулярно обновляются и дополняются.

Исходя из СП основными факторами, влияющими на пожарную безопасность здания, являются:

- конструктивные особенности здания;
- год постройки;
- пригодность окружающей среды;
- фактические технические условия.

Помимо технических аспектов, касающихся самого здания, в документе также указаны безопасные расстояния между основными конструктивными элементами и хозяйственными постройками или пристройками. Расстояния выбираются с учетом конструктивных особенностей здания, используемых материалов и характеристик возводимого здания.

Для наиболее подробного изучения пожарной безопасности на крупных общественных объектах рассмотрим пример со спортивными площадками, в частности футбольные стадионы.

Футбольные стадионы являются объектами с высоким риском возникновения пожара. В случае пожара возникают проблемы с эффективной и быстрой эвакуацией

зрителей, а также с быстрой ликвидацией или своевременным обнаружением источника возгорания.

Пожарная опасность на общественных больших объектах может быть вызвана не только плохими проектными и строительными решениями, но и безответственным поведением зрителей.

Например, болельщики - это каста со своими собственными представлениями о том, как поддерживать свою команду. Фейерверки и другие легковоспламеняющиеся предметы могут быть пронесены на стадион. Чтобы предотвратить это, необходимо установить системы видеонаблюдения. Входной персонал также должен быть тщательно обучен.

В данном случае особенно важен контроль посетителей и удаление легковоспламеняющихся материалов.

Охранники и наблюдатели должны находиться во всех зонах арены, чтобы следить за поведением зрителей и предотвращать незаконные действия. Пожарная безопасность также должна быть обеспечена в точках быстрого питания, ресторанах быстрого питания и ресторанах в спортивных центрах. Кухни в таких заведениях должны соблюдать меры пожарной безопасности и готовить пищу надлежащим образом [2].

Должны быть установлены автоматические системы пожаротушения. Небольшие пожары во время мероприятия могут вызвать панику и увеличить количество аварий, серьезных травм и смертельных случаев.

В свете вышесказанного можно вспомнить крупные пожары, которые имели трагические последствия и нанесли значительный экономический ущерб. Например, пожар на стадионе Coral Windows в Англии 11 мая 1985 года, в день матча Брэдфорд - Линкольн.

В результате пожара погибли 56 человек, более 200 болельщиков были госпитализированы с сильными ожогами. Также рассмотрим еще один пример, но уже в России. 21 мая 2017 года болельщики "Спартака" подожгли стадион в Туле.

Эти и многие другие инциденты связаны с практикой футбольных болельщиков зажигать фальшивые петарды (широко известные как "хлопушки") во время матчей, что является важной частью их поддержки любимых команд.

Еще одной потенциальной опасностью на больших общественных объектах является переполненность. Толпы людей, движущиеся в ограниченном пространстве, могут стать причиной смерти или травм. Во время пожара обычно возникает путаница, так как люди мечутся туда-сюда.

Статистика показывает, что большинство пожаров по-прежнему происходит по вине человека. Причинами пожаров являются неосторожное обращение с огнем и человеческая

халатность. Неправильное обращение с огнем может также произойти из-за ненадлежащего использования средств пожарной безопасности. Электричество

системы и электрооборудование вызывают серьезные проблемы. Наиболее распространенными причинами пожаров являются короткие замыкания в электрических кабелях и перегрузки при использовании электрооборудования в аварийных ситуациях.

Особое внимание следует уделить активному пожаротушению, поскольку одна из важнейших задач в случае пожара - предупредить людей о пожаре и быстро и, главное, эффективно эвакуировать их. Владельцы и арендаторы больших общественных объектов должны не только использовать эти системы, но и поддерживать их в хорошем состоянии [1].

Следует помнить, что любая система ломается и может выйти из строя. Поэтому важно убедиться, что огнетушители, гидранты, детекторы дыма и другое оборудование находятся в хорошем состоянии.

Тщательный анализ пожарного риска каждого здания или сооружения с учетом планировки здания или сооружения, частоты пожаров, воздействия этих рисков на людей и наличия систем пожарной безопасности показывает следующее.

Средства пожарной безопасности в целом обеспечивают безопасную эвакуацию людей в случае пожара. В то же время, люди должны эвакуироваться через отдельные выходы, пути эвакуации и выходы не должны быть заблокированы, замки на дверях эвакуационных выходов должны открываться изнутри без ключа.

Литература

1. Аксенов С. Г., Чернов А. В., Цыганков А. В. Средства пожаротушения: чем и как тушат пожары [Текст] / С. Г. Аксенов // Студенческий форум. – 2021. – № 12. – С. 42-43. (дата обращения: 10.12.2022)
2. Аксенов С.Г., Синагатуллин Ф.К. Чем и как тушат пожар // Современные проблемы безопасности (FireSafety 2020): теория и практика: Материалы II Всероссийской научно-практической конференции. - Уфа: РИК УГАТУ, 2020. С. 146-151. (дата обращения: 10.12.2022)
3. Кирюханцев Е. Е. Нормирование требований пожарной безопасности в области строительства. проблемы и пути решения //Сборник материалов 8-ой научно-практической конференции «Ройтмановские чтения».-М.: Академия ГПС МЧС России, 2020.–112 с. – 2020. – С. 46.
4. Мягкий О. И. Проблематика обеспечения пожарной безопасности в зданиях общественного назначения //Мировая наука. – 2021. – №. 4. – С. 190-193.

5. Плотников А. С., Седов Д. В. Анализ последствий пожаров на объектах с массовым пребыванием людей и мер, направленных на их смягчение //XXI век. Техносферная безопасность. – 2020. – Т. 5. – №. 1 (17). – С. 71-83.

Рементьев Никита Сергеевич

студент,

Уфимский университет науки и технологий,

РФ, г. Уфа

Аксенов Сергей Геннадьевич

д-р экон. наук, профессор,

Уфимский университет науки и технологий,

РФ, г. Уфа

ПОЖАРНАЯ БЕЗОПАСНОСТЬ МНОГОФУНКЦИОНАЛЬНОГО КОМПЛЕКСА

Аннотация: В статье рассматриваются особенности пожарной безопасности многофункционального комплекса.

Ключевые слова: пожарная безопасность, многофункциональный комплекс.

Abstract: The article deals with the peculiarities of fire safety of multifunctional complex.

Key words: fire safety, multifunctional complex.

При строительстве новых или реконструкции старых зданий часто создаются многофункциональные комплексы, которые предлагают ряд услуг в одном месте и обслуживают широкий круг людей.

Для достижения этой цели используются следующие решения:

1. Проектируют открытые и воздушные пространства в здании, такие как большие вестибюли, атриумы и галереи, не окруженные стенами или перегородками [3].
2. Многофункциональные здания включают многофункциональные торговые центры, кафе, рестораны, спортивные и развлекательные сооружения, а также наземные и подземные автостоянки.
3. Коммерческие здания, выставочные здания и офисные здания включают гостиницы и многоквартирные дома.

Безопасное проектирование, строительство и эксплуатация этих комплексов очень важны, а законодательные требования значительно различаются в связи с прямым назначением различных частей здания. В данном случае особое внимание должно быть уделено соблюдению пожарной безопасности зданий.

Пожарная безопасность зданий - это термин, официально определенный в 1978 году. Согласно законам, пожарная безопасность здания - это состояние защищаемого объекта,

характеризующееся его способностью (вероятностью) предотвратить возникновение и развитие пожара и воздействие опасных факторов пожара на людей и имущество.

Техническая пожарная классификация общественных зданий определяет взаимосвязь между классом огнестойкости, конструктивной пожарной опасностью, площадью, высотой и этажностью с учетом функциональной пожарной опасности, но пожарная нагрузка не оценивается [4].

Наиболее яркими примерами противопожарной защиты частных зданий, несомненно, являются торговые помещения супермаркетов и гипермаркетов, которые уже давно превысили стандартную площадь пожарного отсека.

При таком потоке людей, как в многофункциональных зданиях и таких разных пожароопасных зонах в здании должны быть соблюдены различные требования безопасности. Кроме того, сложная планировка этажей, высокая пожарная нагрузка и протяженность путей к внешним выходам затрудняют эвакуацию и затрудняют реагирование на возможные пожары.

Наибольшему риску подвергаются промышленные здания (склады), которые были полностью перестроены и в которых проектные решения часто принимаются в первую очередь для обеспечения эффективного использования производственных площадей, а не пожарной безопасности.

Требования к проектированию и использованию многофункциональных комплексов изложены в следующих официальных документах:

- Документы по пожарной безопасности помещений.
- СОУ 160.1325800.2014 - Нормы проектирования новых и измененных зданий высотой до 75 метров, включая общественные здания высотой до 55 метров и 15 метров в подвале [2].
- СП – «Многофункциональные здания. Требования безопасности», утвержденный МЧС России 15 января этого года, охватывает нормы проектирования, реконструкции, ремонта и функциональной адаптации зданий высотой до 50 метров, включая строительные работы, противопожарные зоны и элементы зданий. Кинотеатры, концертные и выставочные залы; магазины, рестораны, общественные службы и аптеки; спортивные, учебные и фитнес-клубы (кроме киосков); офисы, отделения и банки; автостоянки; гостиницы и квартиры; все вместе.
- СП 257.1325800.2016 - проектирование гостиничных комплексов.
- СОУ 118.13330.2012 - нормативные требования к проектированию общественных зданий.

– Руководство по проектированию мер безопасности для многофункциональных зданий, выпущенное Минстроем России в 2016 году.

Эти документы содержат конкретные нормы, регулирующие проектирование, монтаж и эксплуатацию систем наружного и внутреннего водяного пожаротушения, автоматической пожарной сигнализации, стационарных систем пожаротушения, оборудования для дымоудаления, сигнализации и систем эвакуации [5].

Выделяют следующие требования к многофункциональным объектам:

1. Должны быть оборудованы адресной автоматической системой пожарной сигнализации.

2. За исключением гаражей, они должны быть оборудованы системой оповещения о пожаре и управления эвакуацией посетителей и персонала не ниже 4-го типа в соответствии с требованиями СП 3.13130 2009 к проектированию систем оповещения о пожаре и управления эвакуацией.

3. Должны быть оборудованы системой пожаротушения. Для системы пожаротушения в таком объекте должна была выбрана спринклерная система.

4. Необходима система пожаротушения, соответствующая действующим нормам.

5. Здание должно быть оборудовано как минимум одним лифтом для транспортировки установок пожаротушения в пожарных отсеках зданий в три и более этажей.

6. Здание должно быть оборудовано не менее чем двумя подъемниками для перевозки установок пожаротушения в пожарных отсеках высотой более 28 метров.

7. Объект должен использоваться для питания электроприборов и другого пожарного оборудования с классом электрозащиты 1.

8. Здание должно быть оборудовано внешним противопожарным водопроводом, назначение которого - тушение пожаров, требующих максимального количества огнетушащего вещества.

Учитывая статистику пожаров, владельцы и операторы подобных зданий должны более серьезно относиться к пожарной безопасности, чтобы избежать дальнейших судебных разбирательств [1].

Кроме того, особенно важно, чтобы подъезд пожарной техники ко всем зданиям, сооружениям многофункциональных зданий был оборудован должным образом и обеспечен со всех сторон. Доступ к подъездам должен быть круглосуточно.

Таким образом, в современном мире вызвана необходимость гармонизации правил пожарной безопасности. В настоящее время строится много многофункциональных

комплексов, которые характеризуются высокой заполняемостью и беспорядочным расположением зданий с различным функциональным использованием.

Действующие нормы пожарной безопасности для проектирования, строительства и эксплуатации таких зданий не связывают пожарную нагрузку с другими параметрами, которые в первую очередь влияют на безопасность людей.

Определение параметров пожарной нагрузки для общественных пространств и зданий может решить головоломку концепции «функционального пожарного риска».

Литература

1. Аксенов С. Г., Чернов А. В., Цыганков А. В. Средства пожаротушения: чем и как тушат пожары [Текст] / С. Г. Аксенов // Студенческий форум. – 2021. – № 12. – С. 42-43. (дата обращения: 10.12.2022)
2. Аксенов С.Г., Синагатуллин Ф.К. Чем и как тушат пожар // Современные проблемы безопасности (FireSafety 2020): теория и практика: Материалы II Всероссийской научно-практической конференции. - Уфа: РИК УГАТУ, 2020. С. 146-151. (дата обращения: 10.12.2022)
3. Булгаков В. В. и др. Проблемы обеспечения пожарной безопасности многофункциональных спортивных комплексов зимней универсиады //Редакционная коллегия. – 2019. – С. 127.
4. Сретенский М. С., Дали Ф. А. Разработка специальных технических условий по обеспечению пожарной безопасности многофункционального комплекса ростовской области //Интернаука. – 2021. – №. 19-1. – С. 11-13.
5. Ушаков Д. В. и др. Пожарная опасность многофункциональных зданий //Пожарная безопасность. – 2019. – №. 2. – С. 37-42.

Мельникова Анжелика валерьевна

Студентка ФГБОУ ВО «Новосибирский государственный
университет экономики и управления «НИНХ»

Научный руководитель: Сорокина Мария Мстиславовна

Кандидат экономических наук, доцент ФГБОУ ВО «Новосибирский государственный
университет экономики и управления»

АНАЛИЗ СОСТОЯНИЯ БАНКОВСКИХ УСЛУГ В УСЛОВИЯХ ЦИФРОВИЗАЦИИ ЭКОНОМИКИ

Аннотация. В статье представлены ключевые тенденции на рынке розничных банковских продуктов и услуг Российской Федерации в условиях цифровизации экономики. Выявлены ограничивающие факторы, а также перспективы ее развития.

Abstract. The article presents the key trends in the market of retail banking products and services of the Russian Federation in the conditions of digitalization of the economy. The limiting factors, as well as the prospects for its development, are revealed.

Ключевые слова: цифровизация, банковские услуги. цифровая трансформация; искусственный интеллект; маркетплейс; онлайн-сервис

Key words: digitalization, banking services. digital transformation; artificial intelligence; marketplace; online service.

В условия экономической и геополитической нестабильности, деятельность коммерческих банков связана с использованием цифровых технологий.

По данным агентства Marksw Webb Rank & Report [6] среди банков, которые предоставляют свои услуги посредством сервисов дистанционного обслуживания, лидирует АО «Тинкофф Банк» (рисунок 1).



Рисунок 1. Рейтинг российских банков по уровню цифровизации, балл

Источник: данные агентства Marksw Webb Rank & Report

Активность и вовлеченность цифровых клиентов в ПАО Сбербанк стабильно высокое. Отношение дистанционных услуг к традиционным услугам составляет выше 50%.

Банковский сектор России, являясь составной частью финансового сектора,

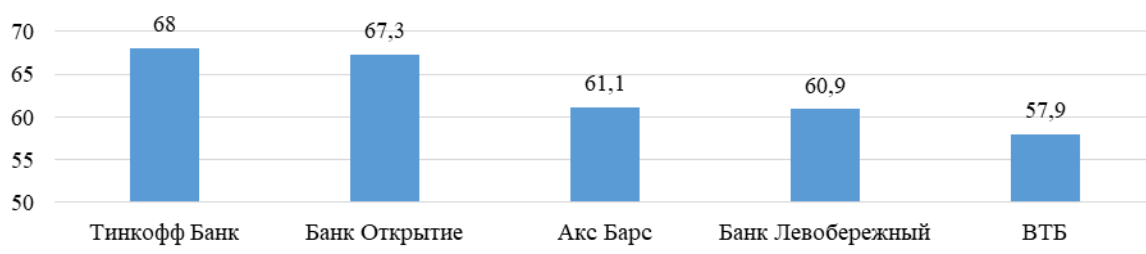
характеризуется высоким уровнем цифровизации своей деятельности, что определяется рядом факторов, представленных на рисунке 2.



Рисунок 2. Факторы, влияющие на уровень цифровизации банковского сектора России

Источник: составлено автором

Сегодня из самых перспективных цифровых технологий является интернет-банкинг. С помощью этой услуги клиенты банков могут управлять своими счетами, брать кредиты, открывать расчетные счета, а также осуществлять внутренние и внешние денежные переводы. По данным ЦБ РФ в России 87% населения пользуются используют интернет-банкинг для осуществления переводов и платежей.

По данным Национально кредитного бюро историй за 2021 г. число онлайн заявок на кредиты выросло на 62,9%, а их доля в общей структуре кредитных заявок достигла 37,3% [5].

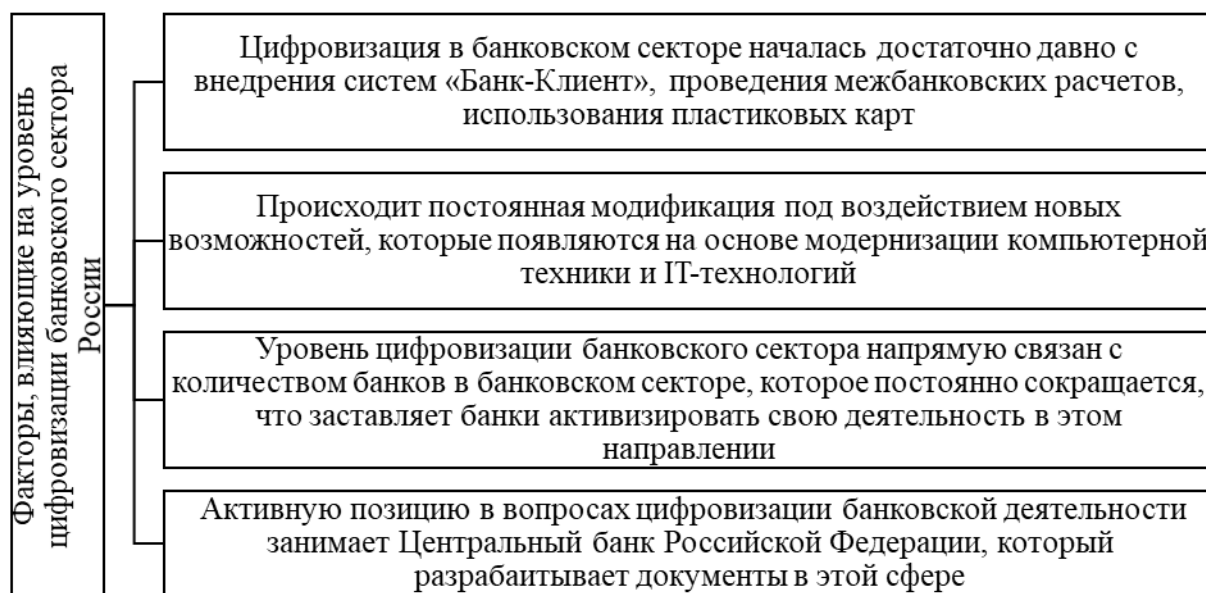
Однако наряду с преимуществами интернет-банкинга, существуют серьезные проблемы. Среди населения есть категории людей, которым достаточно сложно адаптироваться к таким услугам, а также в силу участившихся случаев мошенничества, не доверяют им. Для приобщения населения к использованию интернет-банкинга банкам необходимо проводить мероприятия по повышению финансовой грамотности и доверия клиентов.

Еще одной существенной проблемой интернет-банкинга являются киберриски и

технические сбои [3].

Одним из значимых нововведений в сфере банковских услуг и мобильного банкинга стала разработка и внедрение системы быстрых платежей [4] (далее - СБП). СБП представляет собой сервис, с помощью которого можно осуществлять межбанковские переводы по номеру телефона. Также появилась возможность совершать платежи с помощью QR-кодов.

На современном этапе банки создают цифровые экосистемы. Экосистема банка, кроме банковских услуг, включает страхование, инвестиционные продукты, услуги связи, туристские услуги, доставку товаров и продуктов питания, услуги такси, онлайн-кинотеатры, образовательные и медицинские услуги, консультационные услуги. Самые насыщенные, удобные и безопасные экосистемы создали ПАО Сбербанк, ПАО «ВТБ» и АО «Тинькофф Банк».

Чтобы обрабатывать огромные объемы информации и принимать своевременные решения, банки осваивают новые цифровые технологии, такие как робототехника, искусственный интеллект, блокчейн, биометрическая идентификация и т.д.

ПАО Сбербанк, первый банк, внедривший искусственный интеллект в свою деятельность. Искусственный интеллект используется для анализа наиболее частых действий клиентов в онлайн-сервисах, чтобы в дальнейшем предлагать повторение этих действий.

Искусственный интеллект решает задачи, представленные на рисунке 3.



Рисунок 3. Задачи искусственного интеллекта

Источник: составлено автором

Важным в деятельности банков является идентификация клиентов. Биометрическая идентификация позволяет удаленно получать банковские услуги в нескольких кредитных учреждениях. Собранные данные банки предоставляют в Единую биометрическую систему (далее – ЕБС), являющуюся единой информационной системой в России по хранению биометрических данных, оператором которой в соответствии с Распоряжением Правительства РФ № 293-р от 22.02.2018 [2] на данный момент выступает ПАО «Ростелеком». Важным нововведением Закона №479-ФЗ от 29.12.2020 [1] стало закрепление впервые официального статуса ЕБС как государственной информационной системы, предусматривающей возможность ее использования для оказания государственных и муниципальных услуг.

Big Data в банковском секторе позволяет анализировать большие потоки информации. С помощью данной технологии клиенты банка могут быстрее получить услугу, при этом обеспечивается высокая защита данных клиентов [4]. В отечественной практике данный вид цифровой технологии используется лишь в некоторых крупных банках, таких как ПАО Сбербанк, ПАО «ВТБ», АО «Россельхозбанк», АО «Тинькофф Банк» и др. Ограниченность внедрения данной технологии в деятельность банков связано с большими затратами на ее внедрение, не все кредитные организации могут себе это позволить, и нехваткой квалифицированного персонала.

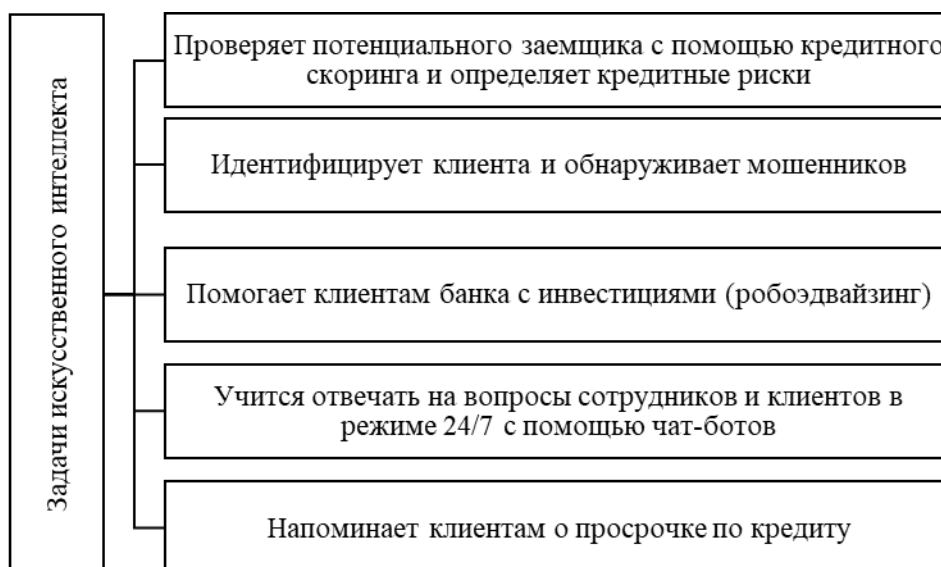
Чат-боты позволяют отвечать на наиболее часто задаваемые вопросы клиентами банка через интернет-банкинг, что снижает запрос на обращение к представителям банка при помощи телефона и электронной почты [4]. В России данная технология еще не широко используется среди банков. Например, в 2021 г. только 11 банков использовали данную технологию. При этом для связи клиентов с представителями отечественных банков происходит через популярные менеджеры: Telegram, WhatsApp и прочие. По данным Агентства мобильного интернета «Imobis» почти половина крупнейших банков (49%) от 3-х цифровых каналов обслуживания [7].

Таким образом, благодаря быстрым технологическим изменениям в финансовом секторе, традиционный банковский бизнес стремительно меняется. Ранее разветвленная филиальная сеть была конкурентным преимуществом коммерческих банков. На современном этапе в период развития цифрового общества, это не имеет значимого влияния. Оказание дистанционных услуг является приоритетом банковского бизнеса.

Литература:

1. Федеральный закон от 29.12.2020 №479-ФЗ (ред. от 14.07.2022) «О внесении изменений в отдельные законодательные акты Российской Федерации».
2. Распоряжение Правительства РФ от 22.02.2018 №293-р (ред. от 24.06.2021) «О

возложении на публичное акционерное общество междугородной и международной электрической связи "Ростелеком" функций оператора единой информационной системы персональных данных».

3. Ларченко, О.В. Развитие интернет-банкинга на современном этапе в России / О.В. Ларченко, М.В. Можайкова // Ученые записки Российской Академии предпринимательства. – 2021. – Т. 20. – № 1. – С. 87-97.

4. Рябичева О.И. Цифровизация розничных банковских услуг в Российской Федерации на современном этапе / О.И. Рябичева // Журнал прикладных исследований. – 2021. – №6. – С. 896-904.

5. Данные НБКИ [Электронный ресурс] – Режим доступа: <https://nbki.ru/company/news/?id=567505>(дата обращения: 10.12.2022).

6. Данные агентства Markswebb Rank & Report [Электронный ресурс] – Режим доступа: <https://www.markswebb.ru/report/internet-banking-rank-2020/> (дата обращения: 10.12.2022).

7. Чат-боты в банковском секторе [Электронный ресурс] – Режим доступа: <https://imobis.ru/chat-boty/chat-boty-v-bankovskom-sektore.html> (дата обращения: 10.12.2022).

Попова Ирина Николаевна, К.с.н., доцент, Институт Экономики и финансов, кафедра «Экономики предприятий», ФГБОУ ВО «Уральский государственный экономический университет», ул. 8 Марта, 62/45, Екатеринбург, Свердловская обл.,

620144

ЭКОНОМИЧЕСКОЕ СОДЕРЖАНИЕ И МЕХАНИЗМ ФОРМИРОВАНИЯ ФИНАНСОВОГО РЕЗУЛЬТАТА ПРЕДПРИЯТИЯ

Аннотация. Любое предприятие в качестве основной цели ставит получение прибыли. Прибыль создает определенные гарантии для дальнейшего существования и развития предприятия. Понимание экономического содержания и механизма формирования прибыли позволяет увидеть проблемы, которые связаны с рентабельностью предприятия, и предпринять определенные меры для их устранения, что в дальнейшем будет способствовать увеличению прибыли.

Ключевые слова: прибыль, механизм формирования, экономическое содержание, финансовый результат, функции прибыли.

Самым важным условием, определяющим конкурентоспособность и платежеспособность предприятия, является грамотное распределение финансов. Денежные средства преобразуются в капитал предприятия, который позволяет ему получать прибыль от реализации продукции, выполнения работ, услуг. Следовательно, денежные средства выделяют финансы и финансовые отношения в отдельную и независимую сферу.

Финансовый результат является показателем функционирования и использования финансовых средств предприятия. Под финансовым результатом понимают получение предприятием или организацией прибыли или убытка за определённый промежуток времени.

Основной целью работы предприятия, с точки зрения финансовой составляющей деятельности, является прибыль. Именно прибыль определяет эффективность деятельности предприятия или, наоборот, убыточный результат свидетельствует о неэффективной работе предприятия. С помощью прибыли предприятия улучшает производство с помощью покупки нового оборудования, модернизации старого, поиска новой технологии производства и других способов использования прибыли.

Финансовые результаты определяются предприятием не только количеством полученной прибыли, но и уровнем рентабельности производства. Прибыль – является частью чистого дохода, получаемым предприятием в результате реализации продукции,

работ, услуг. Рентабельность более точно отражает эффективность работы предприятия, выражаясь через отношение полученной прибыли к затраченным ресурсам. [1, с. 61].

Чистый доход становится прибылью исключительно после продажи продукции покупателю. Следовательно, анализировать финансовый результат целесообразно во взаимосвязи с процессом производства и реализацией продукции.

Роль прибыли в современных условиях значительна. Рассмотрим основные задачи и функции прибыли на предприятии:

- основой мотивации организации любого бизнеса, в том числе работы предприятия, является прибыль. Экономическое развитие предприятия возможно только при условии прибыли. Доходы на вложенный капитал состоят именно из прибыли;

- фискальная функция выполняется, благодаря получению предприятием прибыли, так как при получении прибыли любое предприятие или организация перечисляет различные налоговые отчисления, например, налог на прибыль. Таким образом, государственный бюджет пополняется, и у него появляется возможность осуществлять программы государственного развития экономики. Благополучие граждан государства напрямую зависит от роста бюджета государства;

- показателем эффективности работы предприятия, а также грамотности принятия решений руководством предприятия также является прибыль. Для этого необходимо сравнивать уровень полученной прибыли конкретным предприятием со среднеотраслевым значением, что позволяет оценить опыт менеджеров и управленцев вести и организовывать хозяйственную деятельность предприятия или организации. Благодаря среднеотраслевому уровню прибыли организаций становится возможным осуществлять регулирование по нахождению капитала в отраслях экономики с наиболее эффективным использованием. Так, потребности покупателей удовлетворяются в большей степени через переход капитала в те сегменты, где спрос превышает предложение.

- за формирование собственного капитала и средств организации, с помощью которых оно имеет возможность развиваться и расширяться, также отвечает прибыль. При увеличении размера прибыли на предприятии в процессе производства снижается потребность в заёмных средствах. При неизменности других условий работы уровень финансовой автономности повышается, и, следовательно, конкурентоспособность предприятия возрастает. При этом уровень прибыли должен увеличиваться при успешной организации хозяйственной деятельности предприятия.

- прибыль – главный источник увеличения рыночной стоимости организации, предприятия. Стоимость капитала возрастает с увеличением размера полученной прибыли, которая направлена на рост активов. Следовательно, рост прибыли и рост рыночной

стоимость предприятия, активов, состоящих из собственного капитала, находятся в прямой зависимости.

- социальная функция прибыли заключается в удовлетворении социальных потребностей общества. Данный механизм работает следующим образом: отчисления в налоговые органы государства с прибыли предприятия направляются на финансирование программ для социально уязвимых слоёв общества. Также не только потребности общества в целом, но потребности конкретных работников предприятия удовлетворяются при помощи прибыли предприятия через различные трудовые соглашения, социальные программы внутри коллектива. Аналогично осуществляется направление прибыли на благотворительные цели и оказание помощи нуждающимся гражданам.

- защитить предприятие от банкротства также возможно при помощи прибыли. Банкротство возможно не только в ситуации неправильного управления хозяйствующим субъектом, но и в результате внешних факторов, таких как сокращение доходов граждан в результате тяжёлой экономической ситуации в стране, а также при неэффективном управлении ликвидностью активов. В данных случаях выйти из ситуации банкротства гораздо проще при условии капитализации предприятием прибыли, формировании резервных финансовых фондов, восстановление платежеспособности и повышение финансовой устойчивости также возможны за счёт полученной ранее прибыли [2].

Рассмотрим прибыль с точки зрения экономического содержания. Под прибылью понимают разницу между поступлениями и денежными выплатами. С хозяйственной позиции прибыль является имущественным состоянием на начало года за вычетом имущественного состояния на конец отчётного периода.

Прибылью можно назвать часть добавленной стоимости, полученной в процессе продажи продукции, работ или услуг предприятием. В свою очередь под доходом понимают продажу активов, денежные доходы от внереализационных операций и прочие доходы. Поэтому необходимо разделять налогообложение дохода и прибыли. Однако в законодательстве совокупность доходов за вычетом расходов признаётся прибылью и облагается налогами.

Таким образом, прибыль – это финансовый результат при превышении доходов над расходами, а обратное положение – превышение расходов над доходами – называется убытком [3, с. 529].

Под понятием балансовой прибыли понимают финансовый результат (прибыль или убыток) до налогообложения за определённый промежуток времени со всех видов хозяйственной деятельности, отражённый в бухгалтерском учёте.

Балансовая прибыль, очищенная от налоговых отчислений и прочих затрат, называется чистой прибылью.

Прибыль необходимо поддерживать на достойном уровне, который можно вычислить различными способами. Эффективное функционирование предприятия возможно при необходимом уровне прибыли, а в случае, когда уровень прибыли снижается или переходит в убыток, возможна ситуация банкротства.

Важнейшим финансовым показателем является прибыль. Анализ финансовых результатов необходимо проводить на любом предприятии, так как крайне необходимо выявлять условия, при которых организация способна получать прибыль и находить ответы на следующие вопросы:

- стабильность полученных доходов и произведенных расходов;
- выявление элементов отчета о финансовых результатах, которые могут быть использованы для прогнозирования финансовых результатов;
- рентабельность осуществляемых затрат;
- эффективность управления предприятием.

Сумма прибыли является основным показателем, характеризующим финансовые результаты предприятия. Чем больше величина прибыли, тем эффективнее функционирует предприятие и устойчивее его финансовое состояние. Поэтому поиск резервов увеличения прибыли и рентабельности является одной из основных задач в любой сфере бизнеса.

Таким образом, можно сделать следующие выводы:

Финансовый результат – главный критерий оценки деятельности для большинства предприятий. При необходимом уровне финансовых результатов предприятия устойчиво его текущее и будущее финансовое состояние.

Прибыль – это часть чистого дохода, который получают фирмы после реализации продукции как вознаграждение за вложенный капитал и риск предпринимательской деятельности.

Рентабельность – показатель, характеризующий эффективность работы в целом, и в большей мере, чем прибыль отражает окончательные результаты хозяйственной деятельности.

Прибыль формируется в процессе хозяйственной деятельности организации и отражается в бухгалтерском учете и отчетности. Расчет прибыли организации дается за отчетный период и за аналогичный период предыдущего года, это позволяет затем провести горизонтальный и вертикальный анализ прибыли, определить динамику основных показателей, формирующих прибыль, и оценить их влияние на изучаемый показатель.

Список литературы

1. Бланк И.А. Управление прибылью // Экономическая сущность прибыли. – 2017. – С. 11-20.
2. Романовская Е.В. Анализ факторов, влияющих на прибыль предприятия/ Е.в. Романовская, Е.А.Семахин, А.В.Захарова, Е.Д. Закунова // Московский экономический журнал. – 2020. – №5. – С. 626-630.
3. Савицкая, Г. В. Экономический анализ: учебное пособие // Г. В. Савицкая. – М.: Новое знание, 20015. – 651 с.
4. Скорев М.М. Прибыль и рентабельность в современной экономике организации / М.М. Скорев, Т.О Графова // Государственное и муниципальное управление. Ученые записки. – 2020. – №4. – С. 130-136
5. Управление прибылью на предприятии [Электронный ресурс] // Справочник. Ру [сайт] // URL: https://spravochnik.ru/ekonomika_predpriyatiya/upravlenie_pribylyu_na_predpriyatii/
6. Шеремет А.Д. Финансы предприятий: менеджмент и анализ: учебное пособие / А.Д. Шеремет. – Москва : ИНФРА–М, 2020. – 470 с.

Широбрюхов Артем Сергеевич

студент

Кировский государственный медицинский

университет

Мусазаде Али Руслан оглы

студент

Кировский государственный медицинский

университет

Кузнецов Михаил Вадимович

студент

Кировский государственный медицинский

университет

Трапезников Михаил Владимирович

Старший преподаватель кафедры гуманитарных и

социальных наук, кандидат философских наук

Кировский государственный медицинский

университет

КАНТОВСКИЙ КОМПРОМИСС О СУЩЕСТВОВАНИИ БОГА

Аннотация. В статье продемонстрирован кантовский компромисс между рационалистической метафизической традицией и современным эмпирическим мышлением в понимании одной из самых интересных философских проблем - так называемого доказательства существования Бога.

Рождение современного естествознания в 17 веке означало также постепенную революцию в философском мышлении. Краеугольный камень традиционной западной науки и философии заложили греки. Естественно, к нему принадлежали и метафизические вопросы онтологического характера - в чем суть бытия, бытия и Бога.

Новая наука методологически отвергает метафизический подход. Он больше не спрашивает о сущности вещей, а ограничивается тем, что измеримо, наблюдаемо, эмпирически постижимо.

Философия реагирует на новую ситуацию, разделяя ее на два течения. Первый поток пытается сохранить метафизические и онтологические, но трансформирует их в новую философскую форму - рационализм. Математика становится прообразом серьезного философского и научного подхода.

Второй поток, с другой стороны, стремится программно похоронить метафизические и онтологические вопросы. Он интерпретирует новое эмпирическое

знание, принесенное современной наукой, таким образом, что никакое знание невозможно на основе чистого разума, не существует априорного знания. Все знания здесь зависят от опыта.

«Значение Иммануила Канта заключается в изобретательном посредничестве между этими двумя антагонистическими тенденциями в западном мире - между традицией метафизики, с одной стороны, и законом опыта, с другой, - пишет Гадамер.

Как мы увидим, Иммануил Кант завершает один важный период западной философии. Период, когда считалось, что существование Бога может быть доказано рациональным способом. Уникальной заслугой Канта было то, что он показал невозможность столь точного теоретического доказательства на основе чистой философии. Это ни в коем случае не отрицание веры. Отвергнуты только ее преувеличенные рационалистические утверждения.

«Кант остановился на метафизике Вольфа, вызвавшей шок в Германии, так как казалось, что она подрывает основы христианства. Поэтому известный философ эпохи Просвещения М. Мендельсон называл Канта извращенцем. Фактически, Кант только доказал, что вера в Бога или бессмертную душу не может быть установлена чисто интеллектуально, и освободил ее от оболочки метафизических свидетельств».

Метафизика Вольфа была исторической наследницей средневековых размышлений о так называемых «путях» к Богу, какими мы их встречаем, например, в церкви Св. Томас. В превращении рациональных обоснований в амбициозные доказательства Декарт сыграл ключевую роль с его концепцией души как субстанции и с его идеей возможности демонстративного и строго рационального представления философии.

Непосредственными авторами, за которыми следует Кант, являются Лейбниц как представитель чисто рационалистического течения и Юм как сторонник релятивистского эмпиризма .

Лейбниц считал, что рассуждение включает определенные врожденные принципы, которые, как он интуитивно знал, истинны. Это аксиомы, из которых можно вывести полное описание мира. Они обязательно истинны и поэтому принципиально не зависят от опыта.

Видение Хума противоположно видению Лейбница. Он отрицает возможность познания через разум, потому что разум не может работать без идей. Все идеи можно получить только через чувства. Врожденных идей нет. Все, что человек знает и знает, прямо или косвенно приходит только из опыта.

Кант пытается преодолеть эти крайние позиции. «Лейбниц интеллектуализировал феномены, точно так же, как Локк ... чувствовал понятия рассуждения», - говорит Кант. Его

синтез двух противоположных философских позиций не психологический, а так называемый трансцендентальный.

Против эмпиризма Кант утверждает, что весь опыт предполагает априорные концепции (концепции, принципы, идеи), которые не исходят из опыта, но являются условиями опыта. Он выступает против безграничного рационализма, согласно которому априорные формы неразрывно связаны с мнением и не дают знания без мнения. "Без чувственности нам не дали бы никакого объекта, без способности рассуждать мы не могли бы думать ни о каком объекте. Мысли без содержания пусты, восприятия (мнения) без концепций слепы ».

Иммануил Кант изначально был рационалистом. Он выступал как сторонник рационалистической философии Лейбница-Вольфа, которая еще больше усилила пиелистское окружение его семьи. Кант был теистом, но религиозной веры в существование Бога и бессмертной души ему было недостаточно, и поэтому ему нужно было обосновать это интеллектуальными доказательствами. Рационалистическая традиция была прекрасным средством для этого.

Кант открыто признает, что это было «напоминание Юма», которое «впервые вырвало его из догматического сна».] Догматический сон означает текущую идею о том, что причинность объективна и имеет «истины, независимые от всего опыта, и, следовательно, более широкую применимость, которая не ограничивается объектами опыта».]

Юм утверждал, что, если ассоциации являются основой структуры нашего опыта, наука о предметах, с которыми мы сталкиваемся в нем, невозможна, потому что этим предметам недостает строгой общности и необходимости. Широко распространенное представление о причинности, которому Ньютон, как классик естествознания, дает «истину, не зависящую от опыта», Юм считал естествознание чистой фикцией.

Кант, с другой стороны, пытается реабилитировать науку. Он объясняет, что естествознание исследует только сферу явлений, а не вещи о себе. У человека есть априорные формы восприятия - схватывание вещей в пространстве и времени - и естественные науки анализируют законы внутри этих форм восприятия. Законы природы действуют в сфере явлений (явлений), то есть в сфере человеческого опыта. Естествознание никогда не может выйти за рамки человеческого опыта.

Критика традиционных доказательств. Если мы говорим о традиционных доказательствах существования Бога, необходимо подчеркнуть, что это свидетельства философского Бога, а не религиозного Бога. Практически все согласны с тем, что религиозного Бога нельзя доказать, и поэтому его принятие является индивидуальным

актом веры. Разбивка традиционных доказательств. Исторические свидетельства существования Бога, конечно, можно разделить по разным критериям. Часто деление - в основном в соответствии с моделью Канта - состоит в различении онтологических, космологических и телеологических свидетельств. Однако самое простое разделение - провести различие между априорными и апостериорными доказательствами. Доказательство априори означает, что мы делаем вывод о существовании Бога не из его эффектов (творческих и т. Д.), а из самой его концепции. Вероятно, первым автором этого свидетельства в истории западной философии является св. Ансельм. Его доказательство также называется онтологическим доказательством. С некоторыми изменениями, после св. Ансельму также были дарованы святой Бонавентура, святой Иоанн Дунс Скот и современные мыслители Декарт, Спиноза, Лейбниц и Гегель.

Из-за нехватки места мы не будем здесь касаться всех свидетельств вышеперечисленных авторов, мы ограничимся доказательством Ансельма, потому что это первое из них, а другие философы лишь более или менее успешно повторяют его после Ансельма. Формулировка доказательства Ансельма, объясненного в « Прослогионе », выглядит следующим образом:

Первая посылка : мы называем Бога существом, обладающим тем свойством, что мы не можем представить себе даже более великого (более совершенного) существа. Это номинальное определение также принимается атеистами, поэтому Бог существует, по крайней мере, в нашем мышлении.

Вторая посылка : но то, что настолько велико, что нельзя придумать ничего большего, может существовать только в нашем мышлении, потому что, если бы это было так, можно было бы думать о чем-то еще более великом, а именно о том же существе, существующем независимо от нашего мышления, существующие на самом деле .

Уже во времена Ансельма монах Гаунило выступил с речью, написав книгу *Liber pro insipiente* (Книга для мудрых - намек на утверждение Ансельма о том, что даже неразумные должны признать истинность его доказательства) и возразил против свидетельства того, что понятие вещи не может быть выведено из ее реального существования . Например, понятие самого красивого острова никоим образом не подразумевает, что такой остров действительно существует.

Ансельм отвечает *Liber apologeticus ad insipientem* (Книга защиты мудрых), где он утверждает, что критика верна, но применима ко всем, кроме одного существа - именно к концепции Бога, потому что эта концепция (и только он) обозначает существо настолько совершенное, что нельзя мыслить более совершенным. Однако существование также обязательно принадлежит такому существу. Доказательство апостериори. Апостериорное

доказательство означает, что мы делаем вывод о существовании Бога прямо или косвенно из Божьих воздействий и проявлений в нашем земном мире опыта. Апостериорное доказательство Бога в принципе может быть космологическим или телеологическим. Под космологическими свидетельствами мы подразумеваем такие свидетельства, когда проводится анализ эффектов и устанавливаются причины. Это доказательство существования Бога было построено, например, еврейским теологом Маймонидом, исламским ученым Авиценной или св. Альберт Великий. Вероятно, самым известным сторонником этого свидетельства в западной цивилизации, однако, был св. Фома Аквинский. В качестве примера упомянем два космологических свидетельства св. Томас. Первое, более известное, - это доказательство того, что Бог является первопричиной. Второй - это доказательство того, что Бог необходим. Бог как первая причина. У каждого явления, с которым мы сталкиваемся в жизни, есть действующая причина. В то же время ясно, что каждая причина также представляет собой другое явление или вещь, у которой снова есть действующая причина. «Тогда невозможно бесконечно продолжать действенные причины ... Поэтому сначала необходимо определить какую-то действенную причину, которую все называют Богом». Бог как абсолютная необходимость. Есть существа, которые могут быть, а могут и не быть - несколько случайными. Поскольку всем этим существам быть не обязательно, мы можем представить, что в такой момент таких существ может и не быть. Однако невозможно представить себе, что в то же время нет вообще никакого существа, потому что каждое существо возникает из другого существа, и если бы ничего не существовало, даже (известное нам) случайное существо не могло бы возникнуть. «Таким образом, необходимо определить что-то, что необходимо само по себе, а не откуда-либо еще причины необходимости, но что является причиной необходимости для других». Особым типом апостериорного свидетельства являются телеологические свидетельства. Он основан на знании того факта, что процессы в природе и обществе содержат определенную целенаправленность. Однако цель не только управляет событиями отдельного существа, но и управляет всем порядком существ. Цель регулирования поведения целого тогда называется Богом. Представителями телеологических свидетельств были Иоанн Дамаскин, мусульманский богослов Аверроэс и Фома Аквинский. Как мы увидим, Кант питал к нему некоторую симпатию. В качестве примера еще раз упомянем доказательство св. Томас. Бог как высшая цель. По словам Томаша, для цели действуют все естественные тела. Они всегда или очень часто действуют одинаково и добиваются наилучшего. Кажется, что они достигают цели не случайно, а намеренно. «Но то, что не имеет знания, не ведет к цели, а движется кем-то знающим и понимающим, как стрелок-лучник. Итак, есть что-то понимание, которое приводит все естественные вещи к цели, и мы называем это Богом »

Сам Иммануил Кант проводит различие между так называемыми физическими, космологическими и онтологическими свидетельствами. В то же время Кант считает онтологическое свидетельство первичным, поскольку, по его мнению, другие свидетельства неявно основаны на онтологических свидетельствах. Подробная критика доказательств существования Бога содержится в Критике чистого разума. Прологомены» к ним не обращаются, и здесь Кант ссылается только на первую Критику. Онтологические доказательства имеют большие амбиции. Абсолютно необходимого наиболее совершенного существа, которое сначала рассматривается как возможное - якобы на основании чистого разума, - последователи онтологического доказательства логически выводят, что это существо - уже потому, что - обязательно существует a priori. По мнению сторонников доказательства, эта истина по существу аналитическая и ясна, как геометрические истины. Точно так же, как сумма трех углов в треугольнике составляет 180 градусов или что линия является кратчайшим соединением между двумя точками, просто неопровержимо очевидно, что Бог как самое реальное и совершенное существо обязательно существует (самое совершенное существо должно быть наиболее реалистичным, поэтому это невозможно с логической точки зрения). судить о таком существе как о несуществующем).

Критика Канта онтологических свидетельств стоит несколько мгновений. Отдельные моменты, конечно же, взаимосвязаны, а общий знаменатель остается в основном вопросом интерпретации. В философии преобладает точка зрения, согласно которой в центре критики онтологического доказательства Кантом находится тезис о том, что бытие не является реальным предикатом. Мы же, однако, ради против аргументации Канта аналитических соображений раскололись. Согласно Канту, философы во все времена много говорили об абсолютно необходимых существах, не понимая, можно ли и как такое существо только думать, не говоря уже о том, как это можно доказать. Является ли так называемое действительно абсолютно необходимое существо одновременно наиболее реалистичным? Согласно Канту, понятие абсолютно необходимого существа настолько расплывчато, что возникает вопрос, выражает ли оно что-то значимое. Кант отвергает утверждение, что факт существования Бога так же ясен, как априорные геометрические истины. Кант признает, что каждая геометрическая теорема, например, треугольник имеет три угла, необходима. Однако это необходимо только в нашем воображении. Это означает только то, что если есть треугольник, то у него должно быть три угла. Но это не означает, что какой-либо такой объект существует в реальном мире.

Согласно Канту, никакая геометрическая теорема не утверждает, что три угла просто необходимы. Только то, что если дан треугольник, то обязательно даны три его угла. Это

большая разница. Из формальной логики следует, что если я буду отрицать сказуемое в аналитическом суде и придерживаясь предмета, возникнет спор. Но если удалить подлежащее вместе с сказуемым, спора не возникнет. «Возложение треугольника и удаление трех углов от него спорно. Но треугольник с удаленными тремя углами - это не спор».

Согласно Канту, то же самое верно и в отношении концепции несовершенного существа. Считается, что Бог всемогущ. Я не могу отрицать всемогущество и в то же время настаивать на существовании Бога. «Но если вы скажете: бога нет, тогда не дано ни всемогущество, ни его предикаты. Все отстранены от темы, и в этой мысли нет ни малейшего противоречия».

Библиографический список

1. Вахтомин Н.К. Теория научного знания Иммануила Канта: опыт современного прочтения «критики чистого разума». - М.: «Наука», 1986 - 208с.
2. Гулыга А.В. Немецкая классическая философия/ А.В. Гулыга. – М.: Рольф, 2001. – 416 с.
3. Скрипник А.П. Категорический императив Иммануила Канта. - М.: Изд-во Моск.ун-та, 1978, - 189с.
4. Мотрошилова Н.В. Новаторская философия Иммануила Канта// Н.В. Мотрошилова. Рождение и развитие философских идей. – М.: Республика, 1991. – С. 303
5. Немецкая классическая философия: учеб. / В.Н. Кузнецов. - 2 - е изд.,испр. и доп. - М.: Высшая школа, 2003. - 438 с.

Мандзюк Сергей Андреевич

студент, Уфимский университет науки и технологий, РФ, г. Уфа

Аксенов Сергей Геннадьевич

д-р экон. наук, профессор, Уфимский университет науки и технологий, РФ, г. Уфа

ПРОБЛЕМА ОБЕСПЕЧЕНИЯ ПОЖАРНОЙ БЕЗОПАСНОСТИ

1

Нормальное функционирование общества невозможно без обеспечения нормального функционирования людей, в том числе и в области пожарной безопасности.

Актуальность данного вопроса обусловлена тем, что неполная или недостаточная количественная оценка пожарных рисков на производстве приводит к низкому уровню оценки, управления и надзора за производственными объектами в нефтегазовой отрасли. В результате это приводит к авариям, пожарам и взрывам с травмами и гибелью людей на производственных объектах [4].

Статистика показывает, что хотя количество пожаров и число людей, получивших травмы при пожарах, за последние годы уменьшилось, цифры не очень обнадеживающие. С новыми условиями жизни пожарная безопасность в нашей стране остается национальной обязанностью [1].

Однако растущий потенциал и реальная угроза, которую пожар представляет для экономики, привели к созданию частных компаний и организаций, которые производят и устанавливают различные виды автоматического оборудования для пожаротушения, системы пожаротушения и пиротехнику. Для повышения эффективности их деятельности и улучшения качества противопожарной защиты на объекте необходимо обеспечить опережающее развитие систем активной и пассивной противопожарной защиты. Одним из наиболее важных элементов является экономическая необходимость и актуальность противопожарной защиты на объекте.

Пожарная безопасность на объекте зависит от выбора автоматических систем обнаружения и тушения пожара, правильности и качества необходимых профилактических мер и правильности расчетов пожарного риска для минимизации вероятности возникновения пожара и ущерба от него.

Недооценка необходимости оснащения современными системами противопожарной защиты часто приводит к почти полному уничтожению объекта огнем. Если сравнить стоимость строительства системы противопожарной защиты со стоимостью здания, то соотношение будет примерно таким 10 к 10. Учитывая, что в нашей стране за последнее

десятилетие число погибших от пожаров увеличилось в 1,5 раза, а материальный ущерб - примерно в восемь раз, очевидно, что эффективность противопожарной защиты объектов еще далека от совершенства [2].

Следует отметить, что при определении размера ущерба, причиненного пожаром или аварией, учитывается только стоимость материальных ценностей и средств пожаротушения, утраченных или поврежденных в результате пожара. Фактические экономические потери, вызванные тушением пожара до ввода установки в эксплуатацию, можно сравнить с потерями, вызванными пожаром и сопутствующими факторами.

Кроме того, общий ущерб, нанесенный пожаром, может во много раз превышать первоначальный ущерб. Только прямой ущерб от пожаров составляет 0,25-0,3% нашего ВВП. Почти такое же количество ущерба от пожаров происходит в развитых странах.

Пожары оказывают значительное влияние на психическое состояние людей. В России в среднем в результате пожаров уничтожается около 4 миллионов квадратных метров жилой площади, что эквивалентно городу с населением около 350 000 человек. Эти люди теряют в результате пожара все или большую часть своего имущества, включая личные вещи, мебель, животных и здания. Они не могут восстановиться в течение нескольких дней после пожара. Ученые отмечают, что в последние годы требования к соблюдению пожарной безопасности в технической и бытовой сферах жизни снизились.

Важно затронуть ключевые вопросы в секторе пожарной безопасности. Официальный метод учета результатов деятельности сектора не изменился за последнее десятилетие, поэтому основные показатели за этот период считаются сопоставимыми. Анализ этих данных и обстоятельств, приведших к их появлению, показывает, что наиболее серьезные проблемы в секторе сейчас заключаются в следующем:

- в отсутствии знаний законодательства о пожарной безопасности у работодателей, которые строят и эксплуатируют огнестойкие здания и сооружения;
- в излишествах в нормативно-правовой базе;
- в устаревании и старении пожарного оборудования;
- в низком качестве проверок со стороны государственных органов;
- в пробелах в регулировании в некоторых областях;
- в текущем состоянии нормативно-правовой базы.

Неудивительно, что в настоящее время пожарная безопасность считается одной из наиболее жестко регулируемых сфер деятельности. По мнению экспертов, в этом секторе существует около 1 800 нормативных актов, которые содержат около 100 000 различных требований безопасности. Естественно, большинство руководителей не только не в

состоянии выполнить все эти порой противоречивые требования, но и не всегда знакомы с ними [3].

Однако объявленный президентом план «регуляторной гильотины» существенно изменил это направление. Суть этого подхода заключается в пересмотре всей действующей нормативно-правовой базы и устранении устаревших и дублирующих норм.

Однако, к сожалению, деятельность в этом направлении не была столь энергичной, как того требовали обстоятельства. Недавно стало известно, что срок завершения промежуточного этапа, в ходе которого должны были быть отменены все неактуальные нормативные документы, был перенесен.

Министерство юстиции и другие соответствующие министерства намерены к этой дате полностью пересмотреть существующие нормативные акты, оставив только те, которые содержат нормы, действительно необходимые для экономики [5].

Одним из наиболее важных направлений, которое потенциально может решить многие проблемы в этой области, является внедрение подхода, основанного на оценке рисков. Оптимизация методов проверки и перераспределение ресурсов в пользу организаций, наиболее подверженных пожарным рискам, позволяет проводить проверки более эффективно.

Таким образом, все предприятия, подконтрольные МЧС России, должны быть разделены на различные классы по степени пожарного риска, при этом наиболее опасные предприятия будут проверяться как можно чаще, а организации с более низким уровнем риска будут вообще освобождены от регулярных проверок.

Например, вступило в силу Постановление Правительства РФ № 1303 от 9 октября 2019 года, которое ввело в модель категории крайне высокого риска, которым будет уделяться особое внимание при организации контроля в будущем.

Таким образом, более половины всех аварий, пожаров и взрывов происходят по вине людей - из-за халатности, некомпетентности, беспечности и безответственности. Люди психологически не готовы взять на себя ответственность за те свободы, которые им предоставляются в работе, досуге и образовании.

В настоящее время в нашей стране в результате пожаров ежегодно погибает около 19 000 человек. Поэтому проблема обеспечения пожарной безопасности является действительно важной и заслуживает особого внимания.

Список использованных источников

- 1 Аксенов С. Г., Чернов А. В., Цыганков А. В. Средства пожаротушения: чем и как тушат пожары [Текст] / С. Г. Аксенов // Студенческий форум. – 2021. – № 12. – С. 42-43.
- 2 Аксенов С.Г., Синагатуллин Ф.К. Чем и как тушат пожар // Современные проблемы безопасности (FireSafety 2020): теория и практика: Материалы II Всероссийской научно-практической конференции. - Уфа: РИК УГАТУ, 2020. С. 146-151.
- 3 Колодяжный А. Ю. Проблемы обеспечения пожарной безопасности в дошкольных образовательных учреждениях //Пожарная безопасность: проблемы и перспективы. – 2018. – Т. 1. – №. 9. – С. 400-402.
- 4 Хабиров Т. Р., Мельников С. М. Актуальные проблемы обеспечения пожарной безопасности в зданиях торгово-развлекательных центров //Тенденции развития науки и образования. – 2020. – №. 66-3. – С. 142-145.
- 5 Шалагин Р. П., Кривенко Н. Н. Проблемы обеспечения пожарной безопасности объектов торговли //Пожарная безопасность: проблемы и перспективы. – 2018. – Т. 1. – №. 9. – С. 971-973.

Мандзюк Сергей Андреевич

студент, Уфимский университет науки и технологий, РФ, г. Уфа

Аксенов Сергей Геннадьевич

д-р экон. наук, профессор, Уфимский университет науки и технологий, РФ, г. Уфа

ПОЖАРНАЯ БЕЗОПАСНОСТЬ НА ПОНИЖАЮЩИХ ПОДСТАНЦИЯХ

Аннотация: в данной статье анализируется пожарная безопасность на подстанции, основные особенности организации пожарной безопасности и требования.

Abstract: this article analyzes fire safety at a substation, the main features of the organization of fire safety and requirements.

Ключевые слова: пожарная безопасность, обеспечение пожарной безопасности, понижающие подстанции, пожар.

Keywords: fire safety, fire safety, lowering substations, fire.

2. Уровни взрыво и пожароопасности и классы зон должны быть установлены в соответствии с правилами устройства электроустановок для всех производственных и складских помещений и должны быть вывешены на дверях помещений.

Для каждой взрывоопасной и легковоспламеняющейся зоны должны быть подготовлены инструкции по пожарной безопасности, чтобы обеспечить безопасность человеческой жизни в случае пожара.

Таблички с номером телефона пожарной службы должны быть размещены в легко заметных местах на подстанции.

На понижающей подстанции категорически запрещено работать с неисправным оборудованием, установками или механизмами, которые могут вызвать пожар.

При модификации объектов, изменении функционального использования или установке нового технологического оборудования должны соблюдаться требования пожарной безопасности применимых строительных норм и правил и технологических норм.

Для обеспечения пожарной безопасности на подстанциях запрещено следующее:

- Использование вентиляционных комнат или других технических помещений в качестве производственных площадей или мест хранения оборудования и мебели.

- Хранение или использование легковоспламеняющихся жидкостей или баллонов с горючим газом в подвалах или на первом этаже.

- Блокирование путей эвакуации или выходов мебелью или оборудованием.
- Установка жалюзи на окна [1].
- Чистка и мойка легковоспламеняющимися и горючими жидкостями, нагрев холодильных агрегатов вентиляторами или другим открытым пламенем.

На подстанциях необходима установка первичных средств пожаротушения (ручной огнетушитель типа ОУ-5). Огнетушители должны быть установлены так, чтобы они были защищены от прямого солнечного света и теплового потока. Они должны проверяться не реже двух раз в год в сотрудничестве с представителями территориальных органов службы пожарной инспекции.

Пожарные гидранты подстанций должны поддерживаться в рабочем состоянии и очищаться от снега и льда в зимние месяцы.

Расположение пожарных гидрантов должно быть обозначено знаками и оборудовано крышками в соответствии с пожарными нормами и стандартами.

На подстанции должна быть оборудована песочница объемом 0,5 м³. Песок должен быть сконструирован таким образом, чтобы его было легко удалить, а посторонние предметы не могли попасть внутрь подстанции.

На подстанции предлагается установить пожарную насосную станцию. Назначение насосной станции - подача воды и пенного раствора в сеть противопожарного водопровода и подача воды и пенного раствора к передвижным огнетушителям.

Насосные станции должны располагаться на территории промышленных предприятий. Насосная станция должна быть построена таким образом, чтобы она могла работать без присмотра в любое время. При получении сигнала от пожарной сигнализации насосная станция должна автоматически направить воду и пенную жидкость на пожар.

Должна быть предусмотрена функция ручного управления для управления электроприводом насосной станции во время осмотра, ввода в эксплуатацию и ремонта. Система пожаротушения состоит из четырех блоков с внутренней высотой 3,8 м. Блоки построены в три слоя с изолированными панелями, закрепленными на внешней стороне основного каркаса.

Риск возникновения пожара на понижающих подстанциях невелик, но последствия могут быть катастрофическими. Пожары на подстанциях могут оказать значительное влияние на поставку электроэнергии потребителям, а также на доходы и активы сетевой компании.

Пожары также могут угрожать работникам, аварийным службам и людям, находящимся поблизости. Понимание вероятности возникновения пожара и принятие соответствующих противопожарных мер может снизить риск и последствия пожара и

поэтому является важной частью проектирования и эксплуатации новой или существующей подстанции.

Определение потенциальных источников пожара является важным шагом при проектировании новых и оценке существующих подстанций. После определения пожарной опасности планируемой или существующей подстанции могут быть разработаны меры противопожарной защиты для устранения или снижения пожарного риска [5].

Понижающие подстанции представляют собой следующие источники пожарной опасности:

1. Маслонаполненные трансформаторы и распределительные устройства.
2. Смазанные кабельные разъемы.
3. Современные компенсаторы с водородным охлаждением.
4. Места хранения легковоспламеняющихся жидкостей, таких как бензин.
5. Растительность
6. Горючие части зданий и сооружений
7. Хранение пестицидов и опасных веществ.
8. Аварийные дизельные генераторы [2].

Необходимо соблюдать номинальные и допустимые условия эксплуатации, указанные в инструкции по эксплуатации. Важно содержать устройства охлаждения, управления и защиты в хорошем состоянии.

Поддерживать качественное функционирование основного и вспомогательного оборудования, устройств автоматики и защиты.

Маслопоглощающее оборудование, маслоотводящие трубы (или специальные маслоотводящие трубы) под трансформаторами и реакторами должны содержаться в хорошем состоянии для предотвращения утечки и проникновения масла в кабельные лотки и другие конструкции в случае аварии. Гравийная засыпка резервуаров для хранения нефти должна содержаться в чистоте и очищаться не реже одного раза в год [4].

Стационарное оборудование пожаротушения, установленное на трансформаторах и масляных реакторах, должно содержаться в исправном техническом состоянии и соответствовать проектным требованиям.

Система трубопроводов и запорная арматура установки должны быть окрашены в красный цвет.

Меры по снижению или смягчению риска пожара обычно называют мерами противопожарной защиты.

Некоторые меры можно сгруппировать следующим образом:

- Пассивная противопожарная защита.

- Активная профилактика пожаров.
- Использование противопожарного оборудования.

Использование противопожарного оборудования на подстанциях является идеальным решением в современном мире. Это решение для защиты окружающей среды и снижения воздействия антропогенного изменения климата.

Вакуумные выключатели, силовые трансформаторы с элегазовой изоляцией и сухие трансформаторы используются в проектах, целью которых является создание условий, снижающих негативное воздействие на окружающую среду на всех этапах жизненного цикла оборудования в системе электроснабжения. Важно принять меры по предотвращению и устранению аварийных ситуаций, которые могут негативно повлиять на оборудование энергосистемы [3].

Список использованных источников

- 1 Аксенов С. Г., Чернов А. В., Цыганков А. В. Средства пожаротушения: чем и как тушат пожары [Текст] / С. Г. Аксенов // Студенческий форум. – 2021. – № 12. – С. 42-43.
- 2 Аксенов С.Г., Синагатуллин Ф.К. Чем и как тушат пожар // Современные проблемы безопасности (FireSafety 2020): теория и практика: Материалы II Всероссийской научно-практической конференции. - Уфа: РИК УГАТУ, 2020. С. 146-151.
- 3 Амирханов Ф. Н. Пожарная безопасность на понижающих подстанциях //Наука, техника и образование. – 2018. – №. 4 (45). – С. 40-42.
- 4 Захаров Е. Ю. и др. Обзор и анализ нарушений требований пожарной безопасности на трансформаторных подстанциях //актуальные вопросы естествознания. – 2019. – С. 13-15.
- 5 Селезнева Е. А. Системы контроля пожарной безопасности на современных электрических подстанциях //Тинчуринские чтения-2020" Энергетика и цифровая трансформация". – 2020. – С. 98-100.

Мандзюк Сергей Андреевич

студент, Уфимский университет науки и технологий, РФ, г. Уфа

Аксенов Сергей Геннадьевич

д-р экон. наук, профессор, Уфимский университет науки и технологий, РФ, г. Уфа

ОБЕСПЕЧЕНИЕ ПОЖАРНОЙ БЕЗОПАСНОСТИ В ЗДАНИЯХ

Аннотация: В данной статье рассматриваются вопросы обеспечения пожарной безопасности в зданиях, изучаются основные меры пожарной безопасности.

Abstract: This article discusses the issues of fire safety in buildings, examines the basic fire safety measures.

Ключевые слова: пожарная безопасность, обеспечение пожарной безопасности, здания, пожар.

Keywords: fire safety, fire safety, buildings, fire.

При проектировании и строительстве зданий принимаются меры пожарной безопасности.

Необходим полный комплект документов, включающий инструкции, чертежи и раздел, описывающий меры пожарной безопасности (статья 48 Гражданского кодекса Российской Федерации).

Поэтому здание должно быть оборудовано всеми системами пожарной безопасности, указанными в следующих нормативных документах: 131.131.430 "Пожарная безопасность и системы противопожарной защиты"; НПБ 110-03 "Перечень зданий, сооружений, помещений и оборудования, подлежащих защите автоматическими установками пожаротушения и автоматическими установками обнаружения пожара" и др.

Ответственность за обеспечение соблюдения требований пожарной безопасности возлагается на ответственное лицо или, если ответственного лица нет, на главу руководящего органа. Эта ответственность определена в статье 38 Федерального закона 69-ФЗ от 21 декабря 1994 года.

Основными формами обучения в организации (пункт 3 «Руководства по проведению учебных курсов для руководителей и персонала организации») являются обучение пожарной безопасности и обучение минимальной пожарной безопасности.

Минимальные требования к пожаротушению:

1. Обучение пожарной безопасности должно проводиться для руководителей организации, старшего технического персонала и ответственных за пожарную

безопасность. Обучение должно повторяться не реже одного раза в три года (пункты 31 и 32 Чрезвычайного приказа № 645 от 12 декабря 2007 года).

2. Согласно пункту 3.1 "Методических рекомендаций по организации обучения руководителей и работников организаций", весь производственный персонал и все лица, которые будут использовать здание, должны пройти обучение по пожарной безопасности. Менеджер, ответственный за пожарную безопасность, может проводить обучение по пожарной безопасности для владельцев зданий.

Меры, которые необходимо принять для обеспечения успешного проведения пожарно-спасательных операций, включают следующее:

1. Расположение противопожарных коридоров и путей доступа к противопожарному оборудованию.

2. Расположение пожарных водопроводов, сухотрубов и резервуаров для пожарной воды.

3. Установка "пожарного транспорта" у наружных пожарных выходов, лестниц на крыше и лифтов.

4. Противодымная защита путей пожарной эвакуации в здании.

5. Оснащение здания индивидуальным спасательным оборудованием и, при необходимости, групповым спасательным оборудованием.

Предотвращение пожара может быть достигнуто путем предотвращения образования горючей среды или предотвращения образования источников воспламенения в горючей среде (или предотвращения проникновения источников воспламенения) [1].

Предотвращение образования воспламеняющихся сред может быть достигнуто одним или комбинацией следующих способов:

1. По возможности использовать негорючие и огнестойкие материалы и вещества.

2. Ограничить количество и объем легковоспламеняющихся материалов и веществ применимыми технологическими и конструктивными условиями и утилизировать их наиболее безопасным способом.

3. Изолировать среду горения (использовать изолированные помещения, камеры, кабины и т.д.).

4. Поддерживать безопасную концентрацию в соответствии с законодательными и другими техническими, нормативными требованиями и требованиями безопасности.

5. Поддерживать соответствующую концентрацию абразивного растворителя (его составляющих) в воздухе в защищаемом объеме.

6. Поддерживать температуру и давление окружающей среды, препятствующие распространению пламени [5].

По возможности, легковоспламеняющееся оборудование должно располагаться в изолированных помещениях или на открытых площадках. Нужно использовать оборудование для защиты производственного оборудования, содержащего легковоспламеняющиеся материалы, от повреждений или аварий, например, сепараторы и автоматические выключатели.

В зданиях также важно соблюдать установленные законодательством нашей страны требования к оборудованию для пожаротушения.

Противопожарная защита должна обеспечиваться одним или комбинацией следующих средств:

- 1.Использование подходящих огнетушителей и оборудования.
 - 2.Использование автоматического оборудования для обнаружения и тушения пожара.
 - 3.Использование основных строительных конструкций и материалов (включая материалы, используемые в облицовочных конструкциях) на основе оценки пожарного риска.
 - 4.Огнезащита строительных конструкций и применение огнестойких покрытий (смесей) на их поверхности.
 - 5.Немедленное оповещение и организация эвакуации с помощью технических средств, включая автоматические средства.
 - 6.Использование коллективных и индивидуальных мер защиты от опасных факторов пожара.
 - 7.Применение мер по предотвращению повреждения дымом.
 - 8.Контроль распространения огня за пределы очага пожара должен осуществляться с помощью одной или комбинации следующих мер
 - 9.Необходимо использование огнестойких материалов в оборудовании
- Организация пожарной охраны происходит в соответствии с законодательством Российской Федерации, республик, областей и АО Российской Федерации.

Запрещено в зданиях и помещениях компаний и организаций:

1. Хранение или использование легковоспламеняющихся или горючих жидкостей, взрывчатых веществ, пиротехники, баллонов с горючим газом, аэрозолей или других легковоспламеняющихся веществ или материалов на чердаках или в подвалах [4].
2. Использование потолков, инженерных полов, вентиляционных помещений и других технических зон для хранения мебели и оборудования в производственных помещениях.

3. Расположение кладовых, кабинок и других подобных помещений в зонах подъема [2].

4. Расположение мастерских и других служебных помещений на цокольных и первых этажах.

5. Демонтаж эвакуационных дверей, как указано в проектной документации.

6. Внесение изменений в конструкцию сооружения и расположение коммуникаций и оборудования с целью ограничения доступа к огнетушителям, гидрантам и другому противопожарному оборудованию или уменьшения рабочего пространства автоматического противопожарного оборудования.

7. Блокирование дверей, люков балконов и лоджий, проходов в смежные помещения и выходов с наружных эвакуационных лестниц мебелью, оборудованием или другими предметами, разрушение или заваривание лестниц между балконами, блокирование балконных люков в квартирах и лоджиях.

Системы и оборудование противопожарной защиты включают в себя автоматические системы пожаротушения, системы сигнализации, системы противодымной защиты, системы обнаружения пожара, системы внутреннего противопожарного водопровода, противопожарные двери, противопожарные и дымовые клапаны и системы пожарных отсеков. Все они должны поддерживаться в хорошем рабочем состоянии.

Они должны проверяться на правильность функционирования не реже одного раза в три месяца, и должен быть составлен протокол испытаний.

Следовательно, все здания должны иметь систему противопожарной защиты, включающую ряд организационных и технических мер безопасности. Системы противопожарной защиты в зданиях должны быть способны обеспечить безопасную эвакуацию людей [3].

Требования к системам противопожарной защиты в жилых комплексах подробно изложены в главе 19 Федерального закона 123-ФЗ от 22 июля 2008 года. Таким образом, только соблюдение всех мер может гарантировать обеспечение пожарной безопасности.

Список использованных источников

- 1 Аксенов С. Г., Чернов А. В., Цыганков А. В. Средства пожаротушения: чем и как тушат пожары [Текст] / С. Г. Аксенов // Студенческий форум. – 2021. – № 12. – С. 42-43.
- 2 Аксенов С.Г., Синагатуллин Ф.К. Чем и как тушат пожар // Современные проблемы безопасности (FireSafety 2020): теория и практика: Материалы II Всероссийской научно-практической конференции. - Уфа: РИК УГАТУ, 2020. С. 146-151.

3 Золотухин М. М., Кузовлев А. В. Способ обеспечения пожарной безопасности высотных зданий //Пожарная безопасность: проблемы и перспективы. – 2018. – Т. 1. – №. 9. – С. 277-278.

4 Присадков В. И. и др. Особенности обеспечения пожарной безопасности исторических зданий с многоуровневыми антресолями //Современные проблемы гражданской защиты. – 2020. – №. 4 (37). – С. 135-142.

5 Хабиров Т. Р., Мельников С. М. Актуальные проблемы обеспечения пожарной безопасности в зданиях торгово-развлекательных центров //Тенденции развития науки и образования. – 2020. – №. 66-3. – С. 142-145.

Мандзюк Сергей Андреевич

студент, Уфимский университет науки и технологий, РФ, г. Уфа

Аксенов Сергей Геннадьевич

д-р экон. наук, профессор, Уфимский университет науки и технологий, РФ, г. Уфа

О ТЕХНИЧЕСКОМ РЕГЛАМЕНТЕ ПО ПОЖАРНОЙ БЕЗОПАСНОСТИ

Аннотация: в данной статье анализируется содержание технического регламента по пожарной безопасности, рассматриваются особенности данного федерального закона.

Abstract: this article analyzes the content of the technical regulations on fire safety, discusses the features of this federal law.

Ключевые слова: пожарная безопасность, обеспечение пожарной безопасности, технический регламент, пожар.

Keywords: fire safety, fire safety, technical regulations, fire safety.

В нашей стране действует федеральный закон от 22.07.2008 N 123-ФЗ (ред. от 14.07.2022) «Технический регламент о требованиях пожарной безопасности».

Настоящий Федеральный закон, принятый в целях защиты жизни, здоровья и имущества граждан и юридических лиц, а также государственного и муниципального имущества от пожаров, устанавливает основные положения технических регламентов в области пожарной безопасности и определяет необходимый минимум пожарной безопасности. Технические регламенты, принятые в соответствии с Федеральным законом от 27 декабря 2002 г. N 184-ФЗ «О техническом регулировании» (далее - Федеральный закон «О техническом регулировании»), не распространяются на разделы, содержащие требования Федерального закона «О техническом регулировании» [1].

Правовой основой технического регулирования в области пожарной безопасности являются Конституция Российской Федерации, общепризнанные принципы и нормы международного права, международные договоры Российской Федерации и Федеральный закон "О техническом регулировании", Федеральный закон "О пожарной безопасности", действующий Федеральный закон Российской Федерации, регламентирующий пожарную безопасность средств защиты (продукции), на основании которых разрабатываются и принимаются законодательные акты.

Положения настоящего Федерального закона "О противопожарных сооружениях" обязательны для проектирования, строительства, ремонта, благоустройства, реконструкции, технического восстановления, изменения использования, содержания,

эксплуатации и демонтажа защитных сооружений; разработки, принятия и применения технических стандартов, принятых в соответствии с Федеральным законом «О технических стандартах», в том числе требований пожарной безопасности и норм пожарной безопасности; подготовка технической документации для защиты.

Требования пожарной безопасности, установленные законодательными актами Российской Федерации во взаимосвязи с настоящим Федеральным законом, соблюдаются для объектов, охраняемых в особых целях, таких как военные объекты, атомные электростанции, производственные объекты, объекты переработки и хранения радиоактивных и взрывчатых материалов, объекты уничтожения и хранения химического оружия и взрывчатых веществ, космические объекты и наземные пусковые установки, объекты горнодобывающей промышленности, объекты [5].

Технические регламенты в области пожарной безопасности в соответствующих процессах, связанных с разработкой, производством, эксплуатацией, хранением, перевозкой, применением и уничтожением ядерного оружия и его компонентов, а также в области пожарной безопасности зданий, сооружений и помещений организаций ядерного оружейного комплекса Российской Федерации, регулируются законодательством Российской Федерации.

Требования пожарной безопасности к объектам культурного наследия (памятникам истории и культуры) народов Российской Федерации религиозного назначения устанавливаются в соответствующих законодательных документах по пожарной безопасности.

Пожарная безопасность и пожарные средства определены в Техническом регламенте Евразийского экономического союза "О требованиях пожарной безопасности и пожарных средствах" (ТР ЕАЭС 043/2017).

Технический регламент о пожарной безопасности содержит определение в законодательных актах и нормативных документах Российской Федерации требований пожарной безопасности к продукции, проектированию, производству, эксплуатации, хранению, перевозке, реализации и утилизации; соответствующие законодательные положения по внедрению и использованию требований пожарной безопасности [4].

К нормативным правовым актам Российской Федерации в области пожарной безопасности относятся технические регламенты, изданные в соответствии с Федеральным законом «О техническом регулировании», федеральные законы и иные нормативные правовые акты Российской Федерации, устанавливающие основные требования пожарной безопасности.

Важно заметить, что законодательство пожарной безопасности содержит национальные стандарты, своды правил и иные документы, в которые включены требования пожарной безопасности, перечисленные в документах по стандартизации, и применение которых приводит к добровольному применению требований настоящего Федерального закона.

Также законодательство содержит стандарты для организаций, которые содержат требования пожарной безопасности и конкретные технические условия, отражающие особенности обеспечения пожарной безопасности зданий и сооружений, включая комплекс технических и организационных мероприятий, необходимых для обеспечения пожарной безопасности [3].

Регламент включает также обеспечение пожарной безопасности защитных сооружений. В документе указано, что каждый охраняемый объект должен иметь систему пожарной безопасности. Регламент также отмечает, что целью системы пожарной безопасности охраняемого объекта является предотвращение пожаров, обеспечение безопасности людей и защита имущества в случае пожара. Регламент также включает систему пожарной безопасности защищаемого объекта, которая состоит из совокупности систем предотвращения пожара, систем противопожарной защиты и организационно-технических мер по обеспечению пожарной безопасности

В регламенте подробно изложены условия, при которых объект защиты соответствует требованиям пожарной безопасности. Пожарная безопасность объекта защиты считается обеспеченной, если полностью выполнены требования пожарной безопасности, установленные настоящим Федеральным законом, и, если выполняется одно из следующих условий. В законе указывается, что пожарный риск не превышает допустимых значений, установленных настоящим Федеральным законом.

Регламент содержит требования пожарной безопасности, содержащиеся в специальных технических условиях, которые отражают особенности обеспечения пожарной безопасности зданий и сооружений и содержат комплекс технических и организационных мероприятий, необходимых для обеспечения пожарной безопасности, согласованных в порядке, установленном федеральным органом исполнительной власти, уполномоченным на решение задач в области пожарной безопасности [2].

Регламент подразумевает соблюдение требований пожарной безопасности в стандартах организации, согласованных в порядке, установленном федеральным органом исполнительной власти, уполномоченным на решение задач в области пожарной безопасности.

Список использованных источников

- 1 Аксенов С. Г., Чернов А. В., Цыганков А. В. Средства пожаротушения: чем и как тушат пожары [Текст] / С. Г. Аксенов // Студенческий форум. – 2021. – № 12. – С. 42-43.
- 2 Аксенов С.Г., Синагатуллин Ф.К. Чем и как тушат пожар // Современные проблемы безопасности (FireSafety 2020): теория и практика: Материалы II Всероссийской научно-практической конференции. - Уфа: РИК УГАТУ, 2020. С. 146-151.
- 3 Кононенко Е. В., Черкасский Г. А. Техническое регулирование в области обеспечения пожарной безопасности в условиях применения межгосударственного технического регламента //Техническое регулирование в едином экономическом пространстве. – 2021. – С. 61-66.
- 4 Пронин Д. Г. Предложения по внесению изменений в ст. 6 Технического регламента о требованиях пожарной безопасности //Актуальные проблемы пожарной безопасности. – 2019. – С. 408-410.
- 5 Рахимгулов Н. И., Аксенов С. Г. К вопросу о техническом регламенте в области пожарной безопасности //Студенческий форум. – 2021. – №. 30 (166).

ПРОЕКТИРОВАНИЕ УГЛЕВОДОРОДНОЙ ПРОТИВОПОЖАРНОЙ ЗАЩИТЫ ОПАСНЫХ ОБЪЕКТОВ НЕФТЕГАЗОВОЙ ПРОМЫШЛЕННОСТИ

Аннотация: в нефтегазовой отрасли используется и перерабатывается большое количество горючих и взрывоопасных материалов. Анализ крупных аварий показывает, что при взрывах больших объемов парогазовых выбросов разрушению подвергаются не только здания и сооружения самих производственных объектов, но и близлежащих жилых массивов. Создаются значительные трудности локализации аварий, а традиционные технические средства противопожарной службы по их предупреждению оказываются малоэффективными.

Abstract: A large number of combustible and explosive materials are used and processed in the oil and gas industry. Analysis of major accidents shows that during explosions of large volumes of combined-cycle gas emissions, not only buildings and structures of the production facilities themselves, but also nearby residential areas are destroyed. Significant difficulties are created in localizing accidents, and traditional technical means of the fire service for their prevention are ineffective.

Ключевые слова: пожарная безопасность, нефтяное предприятие, пожароопасность, анализ пожарной безопасности.

Keywords: fire safety, oil company, fire hazard, fire safety analysis.

Пассивная противопожарная защита строительных конструкций является одной из основ промышленной безопасности на объектах нефтегазодобычи и переработки. Выполнению противопожарных работ предшествует разработка проектной и технической документации.

Процесс проектирования противопожарной защиты включает в себя следующие этапы:

- сбор исходных данных и предварительный анализ;
- интеграция международных и российских стандартов, используемых при проектировании;
- анализ и классификация объектов, подлежащих противопожарной защите, по степени пожарной опасности, огнестойкости и возможным типам пожара;

- определение противопожарных материалов в зависимости от условий эксплуатации;
- проверка технических решений по использованию противопожарных материалов в соответствии с требованиями к пожарной опасности, степени огнестойкости и возможным типам пожара.

Основные требования к противопожарной защите нефтегазовых объектов, действующие на территории Российской Федерации, представлены в Федеральном законе №123-ФЗ "Свод правил".

Структурные области нефтегазовых объектов, которые непосредственно взаимодействуют с углеводородами, подвержены риску возгорания углеводородов, в то время как существует риск возгорания целлюлозы в служебных и офисных зданиях этих объектов.

Углеводородный пожар - это общее описание пожара, вызванного нефтью и ее производными или природным газом. Они характеризуются очень быстрым повышением температуры до 1100 °С в первые 5-10 минут, что оказывает существенное влияние на сохранность прочностных характеристик стальных конструкций.

Углеводородная противопожарная защита - это стратегия минимизации ущерба промышленным компонентам в случае пожара в углеводородном бассейне или струйного пожара. Углеводородная противопожарная защита, как правило, пассивна, хотя для тушения пожара используются активные стратегии, такие как распыление пены.

Даже прочные конструктивные элементы, такие как сталь, быстро теряют свою прочность при экстремальных температурах. Пожары в залежах углеводородов могут генерировать тепло выше 1000 °С (1832 °F) и тепловые потоки выше 150 кВт / м². Струйные пожары более локализованы, но имеют тепловые потоки, которые могут быть в два раза сильнее.

Существует несколько стратегий защиты конструкционной стали от повреждений во время пожара углеводородов. Наилучшая стратегия зависит от конкретного используемого приложения

Следует отметить, что до 2015 года в российской нормативной базе был определен только один режим огневого нагрева – стандартный (целлюлозный). Этот режим возгорания подпитывается древесиной, тканями и другими отделочными материалами. Температура при обжиге целлюлозы достигает 550-800°С впервые 5-10 минут с последующим ростом до 950-1100°С. С 1 июня 2015 года действует ГОСТ Р EN 1363-2-2014 “Строительные конструкции. Испытания на огнестойкость.

Как правило, пассивная углеводородная противопожарная защита работает путем изоляции, лежащей в основе конструкционной стали. Изоляция обеспечивает тепловую защиту, замедляя скорость нагрева стали, обеспечивая время для тушения пожара до того, как произойдет серьезное повреждение конструкции.

Стратегии пассивной углеводородной противопожарной защиты включают:

- Цементирующие продукты - заключают сталь в цемент, бетон или другие материалы. Эти материалы обладают низкой теплопроводностью и, следовательно, являются изоляционными.
- Вспучивающиеся и эпоксидные покрытия - распыляются на покрытия, которые реагируют на огонь, для создания толстого изолирующего слоя.
- Бланкетные системы - оберните стальные компоненты в изолирующие одеяла или волокнистые материалы.
- Системы из минеральных и древесноволокнистых плит - используйте жесткие термозащитные материалы, установленные вокруг стали.

Одной из основных проблем, связанных с пассивными системами углеводородной противопожарной защиты, является коррозия под изоляцией (CUI), когда между поверхностью раздела защитного слоя и сталью может скапливаться небольшое количество воды. Несмываемые покрытия, такие как цементирующие средства и вспучивающиеся покрытия, не рекомендуются там, где системы подвержены образованию CUI. В этих случаях предпочтительнее другие системы, которые легко снимаются и заменяются.

Активная углеводородная противопожарная защита дополняет пассивные методы. Эти стратегии включают использование охлаждающих жидкостей, аэрозолей и пены, которые охлаждают перегретое оборудование и тушат пожары. Однако активные методы могут вызвать задымление и ухудшить видимость.

Литература:

1. Федеральный закон от 22.07.2008 № 123-ФЗ «Технический регламент о требованиях пожарной безопасности» (с изменениями на 27 декабря 2018 года).
2. Серебренников Д. С., Худoley Р. Р., Маркеев А. В. Система обеспечения пожарной безопасности на предприятиях нефтегазовой отрасли // Пожаровзрывобезопасность. 2014.
3. Проект СП от 2014 года о требованиях пожарной безопасности к нефтеперерабатывающим, нефтехимическим предприятиям.
4. ГОСТ Р EN 1363-2-2014 «Строительные конструкции. Испытания на огнестойкость».

Кузнецова Анастасия Федоровна
студент, Волгоградский государственный
университет,
РФ, г. Волгоград

Копьев Алексей Владимирович
кандидат юридических наук,
доцент кафедры гражданского и международного частного права,
Волгоградский государственный университет,
РФ, г. Волгоград

ПРАВОВАЯ ХАРАКТЕРИСТИКА ЮРИДИЧЕСКОЙ КОНСТРУКЦИИ ПРЕДЛИЦЕНЗИОННОГО ДОГОВОРА: ПОНЯТИЕ И ПРАВОВАЯ ПРИРОДА

Аннотация: настоящее исследование направлено на выявление правовой природы общественных отношений, складывающихся между субъектами хозяйственной деятельности при проведении процедуры передачи исключительного права на интеллектуальную собственность в коммерческой сферы и выраженных в заключении ряда непоименованных в гражданском законодательстве соглашений. Автором обосновано, что современная научная юридическая литература практически не содержит исследований, посвященных данной проблематике в силу отсутствия прямого законодательного регулирования. Вместе с тем сделан вывод о том, что понятие «предлицензионный договор» носит теоретический характер и служит для обозначения совокупности сделок, заключаемых хозяйствующими субъектами в рамках подготовки к передаче исключительных прав на результаты интеллектуальной деятельности и средства индивидуализации. Понятие «предлицензионный договор» является родовым понятием по отношению к таким его видам как «протокол о намерениях», «соглашение о конфиденциальности», «опционный договор».

Abstract: this research is aimed at identifying the legal nature of social relations that develop between business entities during the procedure for transferring the exclusive right to intellectual property in the commercial sphere and expressed in the conclusion of a number of agreements not named in civil law. The author substantiates that modern scientific legal literature practically does not contain studies on this issue due to the lack of direct legislative regulation. At the same time, it was concluded that the concept of "pre-licensing agreement" is of a theoretical nature and serves to designate a set of transactions concluded by business entities in preparation for the transfer of exclusive rights to the results of intellectual activity and means of

individualization. The concept of "pre-license agreement" is a generic concept in relation to such types of it as "protocol of intent", "confidentiality agreement", "option agreement".

Ключевые слова: предлицензионные договоры, интеллектуальная собственность, соглашение о намерениях, соглашение о неразглашении, опционный договор

Key words: pre-licensing agreements, intellectual property, agreement of intent, non-disclosure agreement, option agreement

В деловой практике промышленных и высокотехнологичных организаций существует высокая потребность в качественном подходе к имущественной оценке интеллектуальной собственности в качестве нематериального капитала компании [2, с. 16]. Одной из причин проведения аудита и подробной оценки стоимости и перспективы технологического применения результатов интеллектуальной деятельности является необходимость в обмене, передаче или приобретении новых технологий производства, оформляемых в последующем посредством лицензионных договоров.

В процессе оценки перспектив и потенциала совокупности интеллектуальной собственности организации ведут переговоры со своими работниками и другими организациями на предмет поиска новых инновационных решений, позволяющих перейти на следующий этап производства или запустить новое. Процедура проведения переговоров относительно гражданского оборота результатов интеллектуальной деятельности сопровождается неизбежным обменом ценной информацией и документацией, раскрытие которой может привести к нарушению законных прав и интересов правообладателя и к потере секрета производства, а значит причинить убытки организации, при этом как в виде реального ущерба, так и упущенной выгоды.

В целях минимизации указанных рисков и обеспечения правовой защиты интересов сторон на стадии обмена необходимой, но секретной информации, применяется ряд мер, направленных на оформление складывающихся отношений с подробной регламентацией порядка, сроков, условий и ответственности, выраженных в нескольких поэтапно заключаемых соглашениях, непоименованных в гражданском законодательстве.

Анализ современной отечественной юридической литературы показывает, что российскими учеными-правоведами напрямую не затрагивается проблема заключения так называемых предлицензионных договоров. Уделяется внимание в основном проблемам защиты либо персональных данных в определенной сфере деятельности [3, с. 99], либо конкретным вопросам интеллектуальной собственности [5, с. 119]. Вместе с тем в специальной научной литературе подобная практика получила системный анализ. Так, Р.В.

Скуба отмечает, что процесс заключения лицензионного договора включает в себя несколько стадий [7, с. 758-759]:

- фиксация делового контакта (намерений сторон) в подписанными сторонами протокола о намерениях, в рамках которого участники переговоров, как правило отражают заинтересованность, цели и задачи переговоров и их порядок;

- соглашение о конфиденциальности заключается на следующем этапе переговоров, когда возникает необходимость обмена информацией, относящейся к коммерческой тайне организации, в таком соглашении стороны указывают определенную информацию и обязательства сторон по её сохранению от разглашения, в том числе работниками, получившими доступ к такой информации;

- после прохождения документальной работы над проектом, в случае подтверждения решения о передаче исключительных прав нередко приобретатель требует проведения испытания малосерийного образца и технологии, для чего стороны заключают опционный договор, по которому покупателю предоставляется приоритет на заключения договора в будущем на определенный период времени;

- соглашение о сотрудничестве наиболее распространено в период отсутствия договорных отношений сторон и в целях обозначения основных принципов и механизмов будущего взаимодействия стороны выражают свою волю на дальнейшее сотрудничество в определенной сфере, в частности и при передаче исключительных прав.

Предлицензионные соглашения упоминаются и в работе экономистов В.И. Кузнецова и Г.С. Сагиевой, отмечающих, что патентно-лицензионная работа должна сопровождаться правовым обеспечением и сопровождением предлицензионных и лицензионных соглашений [6, с. 10]. Полагаем, что речь идет именно о вышеназванных непоименованных договорах (соглашениях), заключаемых сторонами перед заключением лицензионного договора.

Несколько большее внимание предлицензионным соглашениям уделяется в работах англо-саксонских ученых, очевидно, в силу наибольшего распространения такой деловой практики в странах общего права. Как отмечается исследователем кембриджского университета Хорке Л. Контрерас, переговоры сторон перед заключением окончательного соглашения о передаче лицензионных прав могут занимать продолжительное время, иногда месяцы и годы, в рамках переговорного процесса объективно возникает необходимость в направлении ряда документов, содержащих конфиденциальную информацию и коммерческую тайну, но без их представления друг другу невозможно сформировать основу либо для продолжения переговоров, либо для финального подписания соглашения, в связи с чем, стороны в процессе переговоров заключают соглашения о неразглашении,

соглашение (меморандумы) о намерениях и прочие соглашения, которые подтверждают добросовестное поведение сторон на более поздних этапах переговорного процесса [4, с. 99].

Между тем закономерно возникает вопрос о юридической силе предлицензионных соглашений и правовых последствиях, создаваемых сторонами после их заключения. Вышеназванном иностранном научном труде приводится пример судебного спора между компанией SanDisk Corp. и STMicroelectronics Inc., рассмотренного Окружным судом США Северного округа Калифорнии. Суть дела сводится к тому, что представители STMicroelectronics (далее – ST) обратились к руководству SanDisk с намерением о взаимных разработках промышленных образцов и моделей, предоставив контрагенту восемь зарегистрированных патентов, которые могут представлять интерес и для SanDisk. После неоднократных переговоров стороны обменялись письмами, содержащие намерения о дальнейших обсуждениях возможности продажи продуктов флэш-памяти ST компании SanDisk. В дальнейшем SanDisk предоставил анализ своих патентов, однако ST отказалась предоставить подобные анализы собственной запатентованной продукции. После совместно обсуждения и сравнения патентной документации экспертами ST были приведены факты, указывающие на нарушения SanDisk ряда положений патентов ST и устных заверений об отказе в подаче иска против SanDisk. В рамках указанных переговоров и встреч стороны обменялись документами, содержащими коммерческую тайну и сведения технологии изготовления полупроводниковых систем устройств хранения данных. В результате завершения процесса переговоров, сопровождающегося обменами информации и патентными документами, SanDisk обратилась в суд первой инстанции с иском о нарушении своих патентных прав с требованием о признании недействительными четырнадцати патентов ответчика и требованием о недопущении дальнейшего нарушения. Все требования истца были основаны на документации, полученной в рамках ведения переговоров. В свою очередь ST заявила ходатайство об отклонении иска на том основании, что между сторонами не существовало разногласий на момент обращения в суд. Более того, сославшись на дело *Arrowhead Indus. Water, Inc vs Ecolochem, Inc*, 846 F.2d 731 (Fed Cir. 1988), ответчик заявил, что простое упоминание истцом о нарушениях, выявленных в рамках переговоров о предоставлении лицензии, недостаточно стандарту доказыванию, выработанному в указанном деле. ST заявило, что ее поведение было направлено на укрепление позиций в рамках переговоров о лицензировании, а истец не представил доказательства действий ответчика, которые привели бы к юрисдикции декларативного судебного решения. Суд первой инстанции оставил иск без удовлетворения, указав, что истцом не доказан факт нарушения и угрозы нарушения патентов ответчиком.

Несогласившись с решением истец обжаловал его в Окружной суд, который после рассмотрения дела сделал следующий вывод: в иске отказано неправомерно, дело следует направить на новое рассмотрение. В качестве мотивации такого решения Окружной суд указал следующее. Обратившись в SanDisk, изучив и взвесив определение нарушения со стороны SanDisk, сообщив об этом решении SanDisk, а затем заявив, что ST не намерена предъявлять иски, ST прибегает к своего рода «внесудебной защите патентных прав с опаской». Заявление ST о том, что она не намерена подавать в суд, не ставит под сомнение фактическое противоречие, вызванное ее действиями [1].

Выводы, сделанные судом апелляционной инстанции по данному делу, представляют научный интерес в рамках рассмотрения вопроса о правовых последствиях любых соглашений, совершенных в рамках переговоров.

В отечественный правопорядок законодателем в 2015 г. была введена правовая норма, закрепляющая права и обязанности сторон при ведении переговоров. Согласно статье 434.1 Гражданского кодекса Российской Федерации при вступлении в переговоры о заключении договора, в ходе их проведения и по их завершении стороны обязаны действовать добросовестно, в частности не допускать вступление в переговоры о заключении договора или их продолжение при заведомом отсутствии намерения достичь соглашения с другой стороной. Кроме того, предусмотрено право на взыскание убытков, причиненных стороне в результате недобросовестного поведения переговоров. В этой связи, полагаем, что заключение предлицензионных соглашений, а именно различного вида соглашений: протокол о намерениях, соглашение о неразглашении, опционный договор и иные конструкции, прямо не предусмотренные законом, но отвечающим критериям принципа свободы договора (ст. 421 ГК РФ), носит положительный характер и способствует упорядочиванию отношений сторон на этапе переговоров, а также позволяет сторонам договориться о порядке регулирования возникающих споров на этапе преддоговорных отношений.

Таким образом, полагаем, что понятие «предлицензионный договор» носит теоретический характер и служит для обозначения совокупности сделок, заключаемых хозяйствующими субъектами в рамках подготовки к передаче исключительных прав на результаты интеллектуальной деятельности и средства индивидуализации. Понятие «предлицензионный договор» является родовым понятием по отношению к таким его видам как «протокол о намерениях», «соглашение о конфиденциальности», «опционный договор», поскольку в практике делового оборота указанные сделки заключаются в процессе проведения единого этапа, предшествующего заключению лицензионного договора, а следовательно, их необходимо рассматривать в качестве составляющих частей

в рамках единого преддоговорного процесса. Использование в теории частного права такого родового понятия позволит сформировать научный понятийно-категориальный аппарат и выработать научно обоснованный подход к фактически сложившимся и устоявшимся правоотношениям по обмену ценной информацией и конфиденциальными материалами в сфере создания и передачи объектов интеллектуальной собственности.

Литература:

1. Sandisk Corp. против STMicroelectronics, Inc. 480 F.3d 1372 (Федеральный округ 2007 г.) // Книга «Лицензирование и сделки с интеллектуальной собственностью: теория и практика». – Кембридж: Изд. Кембриджского университета. – 2022. – с. 97-120.

2. Гончаров А.И., Иншакова А.О., Матыцин Д.Е. Имплементация цифровых технологий в правовое регулирование оборота результатов интеллектуальной деятельности и совершенствование защиты прав их авторов // Юрист. – 2022. – № 2. – с. 15-28.

3. Казаченок О.П. Воздействие цифровых технологий на правовой режим защиты персональных данных в банковской деятельности // Правовая парадигма = Legal Concept. – № 1 (20). – 2021. – с. 99-104.

4. Контрерас, Дж. Конфиденциальность и предварительные лицензионные переговоры. // Книга «Лицензирование и сделки с интеллектуальной собственностью: теория и практика». – Кембридж: Изд. Кембриджского университета. – 2022. – с. 97-120.

5. Копьев А.В. Имя как средство индивидуализации товаров (работ, услуг) в предпринимательской деятельности // Правовая парадигма = Legal Concept. – 2017. – № 1 (16). – с. 119-124.

6. Кузнецов В.И., Сагиева Г.С. Управление интеллектуальной собственностью в компаниях // Статистика и экономика. – 2008. – №4. – с. 9-14.

7. Скуба Р.В. Определение функциональных элементов системы управления интеллектуальной промышленной собственностью // Московский экономический журнал. – 2019. – №9. – с. 752-767.

Каретина Екатерина Олеговна
магистрант кафедры реставрации
ВЛГУ

(Владимир, Россия)

Научный руководитель – Красулина Светлана Вячеславовна.,
Член СХРФ, доцент, худ.рест. 2 кат.

Института искусств и художественного образования
Владимирского Государственного Университета

(Владимир, Россия)

**ОТЛИЧИТЕЛЬНЫЕ ОСОБЕННОСТИ АРХИТЕКТУРЫ ОБЪЕКТА
КУЛЬТУРНОГО НАСЛЕДИЯ ФЕДЕРАЛЬНОГО ЗНАЧЕНИЯ «АНСАМБЛЬ
НИКОЛЬСКОЙ ЦЕРКВИ, XVIII - XIX ВВ.»**

Аннотация: в статье проводится анализ архитектурного ансамбля Никольской церкви, XVIII - XIX вв. села Крапивна Тульской области для определения стилистических особенностей.

Abstract: The article analyzes the architectural ensemble of St. Nicholas Church, XVIII - XIX centuries. the village of Krapivna, Tula region to determine stylistic features.

Ключевые слова: архитектура; барокко; классицизм; храм; фасад.

Key words: architecture; baroque; classicism; temple; facade.

Данное исследование сделано в процессе работы над магистерской диссертацией на направлении Реставрация ВЛГУ. Кроме выполнения реставрационных процессов перед магистрантом ставится вопрос изучения бытования произведений и работа с архивными и историческими источниками. В предлагаемой работе сделан анализ архитектурного ансамбля Никольской церкви, XVIII - XIX вв. села Крапивна Тульской области для определения стилистических особенностей и времени создания архитектуры. В изучении истории создания и развития Никольской церкви, для данного исследования была взята за основу книга авторов Алпатова В.А., Воротникова М.И., Ануфриев С.А. «Никольская Соборная церковь в селе Крапивна» и крапивенский краеведческий сборник «Общие исторические сведения о Крапивенских храмах».

В конце XIX века в Крапивенском уезде было 60 церквей, в том числе пять в самом городе. Самой древней среди них была Никольская. Храм во имя святителя Николая Чудотворца с приделом святых мучеников Флора и Лавра из села Крапивна был известен с 1616 года, тогда он был еще деревянным. Каменное здание Никольского храма было возведено на пожертвования тульского купца Герасима Стефановича Сушкина, а также при

помощи крапивенских купцов Юдиных в 1759–1764 годах. В мае 1764-го было совершено освящение новой церкви, в том же году назначенной соборною. План церкви был разработан архитектором Иваном Бланком, который знаменит постройками Троицкой и Знаменской церкви в Красном Селе ленинградской области, фонтанов «Шахматная гора» и «Римские фонтаны» в Петергофе и его сыном Карлом Ивановичем – одним из последних мастеров барокко и первым по времени проектировщиком зданий раннего классицизма. Изначальный чертёж Свято-Никольский храма с приделом во имя святых мучеников Фрола и Лавра, который был создан в 1740-х годах, хранится в РГАДА. Храм представляет собой одну из последних построек в России, возведенных в стиле архитектуры середины XVIII столетия, построенный в стиле переходного периода от барокко к классицизму. Силуэт храма и колокольни доминируют в природном ландшафте, служат ориентиром при подъезде к поселку Крапивна. Исторических изображений Крапивны до середины XX в. известно очень немного. При подготовке научной статьи были использованы материалы фотографических съёмок города 2-й пол. XIX – XX ст., в основном, из фондов Крапивенского отдела музея-усадьбы «Ясная Поляна» и нескольких частных собраний. Ансамбль Свято-Никольской церкви составляют компактно расположенные внутри исторической ограды и обладающие своими стилистическими и архитектурными элементами: барочная церковь святителя Николая Чудотворца, 1759- 1764, классицистическая трапезная с двумя пределами с правой стороны во имя Покрова Божьей Матери, а с левой – во имя Алексия Митрополита Московского и колокольня, 1821- 1823; ограда, середины XIX века.

Все элементы ансамбля используются по первоначальному функциональному назначению. Прихотливость, насыщенность декоративными формами, изощренная живописность, броскость и пышность сказываются буквально во всем, начиная от общего объемного решения и заканчивая мелкими деталями.

В восточном полукружии здания размещен алтарь, в украшении фасада применен чуть ли не весь арсенал барочных декоративных форм, не менее нарядна и верхняя часть храма. Пятиглавый центрический бесстолпный трёхъярусный двусветный основной объём представлен как трехлепестковый в плане нижний ярус, в том числе восточное полукружие апсиды, северное и южное полукружия – апсидиолы;

Второй ярус верхнего света по плану квадратный, так же, как и третий ярус – (глухой четверик). Основной объём представляет собой три световых вертикали - апсиды и две апсидиолы, разделённые раскрепованными лопатками. Собор украшен множеством декоративных элементов: пряслица стены четверика с венчающим карнизом в виде

ступенчатой бровки со сложными понижающимися переходами к пилястрам; декоративный профилированный пояс, подчёркивающий завершение прясла.

Третий ярус - восьмигранный барабан с колонками. Лучковая ниша центральной части стены представлена как сложный ступенчатый венчающий карниз.

Четыре квадратных в плане глухих малых барабанов по углам четверика сохранили по четыре ниши. В нишах фасадов: востока, юга, запада и севера, в конце XIX-начале XX вв. были установлены иконы апостолов, что известно по архивным фотографиям. Живопись икон была выполнена масляными красками на металлической основе. На центральной апсиде, на северной и южной апсидолах, в круглых медальонах, основываясь на исторические фотографии конца XIX-начала XX вв., находились полихромные росписи. Над входом апсидиол с юга и севера находятся фигурные рамы, в которых располагались альфрейные росписи под лепнину имитирующие розетки.

Так, пять куполов, наличие которых стало обязательным в время царствования Елизаветы Петровны, расставлены широко и покрыты позолотой. Фасад собора выкрашен в серо-голубой цвет. Особенно можно выделить колокольню собора, она находится на удалении от собора, состоит из пяти ярусов квадратное в плане, вертикально ориентированное сооружение, увенчанное шпилем с крестом.

Одноэтажная прямоугольная в плане четырехстолпная трехнефная одноярусная, приближенная в плане к квадрату трапезная соединяет основной объем и колокольню. Южный и северный фасады трапезной имеют декоративное оформление - шестиколонные портики. Четыре столпа трапезной образуют три продольных пространства – нефы.

Ажурная кованая ограда представляет собой в нижней части белокаменный цоколь; художественно оформленные чугунные литые столбики между металлическими звеньями ограды.

Архитектура Никольского храма имеет схожие черты с собором Святой Великомученицы Екатерины в Кингисепе. Изначально при строительстве Екатерининского собора одним из определяющих факторов было избрано изящество форм и линий. Поэтому стены фасадов жемчужно-серого цвета, а пилястры, вазы и прочие элементы скульптурного декора оставили белыми. Кроме того, подобное сочетание визуально придает собору ощущения дополнительного воздуха и объема. Для собора Святой Великомученицы Екатерины в Кингисепе так же характерен архитектурный стиль переходного периода от барокко к классицизму по проекту итальянского архитектора, работавшего в России Антонио Ринальди.

Наиболее ярким архитектором эпохи русского барокко является Бартоломео Растрелли, итальянец по происхождению, образование получил во Франции, стал истинно

русским архитектором, построив множество выдающихся сооружений и церковных построек, одна из которых расположенный на склоне холма, Андреевский собор в Киеве (1747 – 1762 гг.) имеет 5 глав с сильным контрастом основного купола и боковыми тонкими башнеобразными куполами. В очертаниях объемов Андреевского собора прослеживаются традиции русского зодчества 17 в. Творчество Растрелли отражает эстетические идеалы того времени, а праздничная и торжественная архитектура его сооружений характеризует этап барокко в русской архитектуре.

В сложные советские годы Никольский храм в Тульской области, села Крапивна не закрывался. Постановлением Совмина РСФСР 1969 г. Никольскому храму села Крапивна присвоен статус памятника архитектуры федерального значения, подтвержденный в 1995 г. указом президента РФ.

В новом XXI веке начинаются полномасштабные реставрационные работы. С 2010 в церкви трудами местных жителей и профессиональными строителями, было начато выполнение целого ряда задач. В наше время продолжаются активные реставрационные работы по фасаду и внутреннему убранству храма.

После рассмотрения особенностей архитектурного и художественного решения в строительстве Никольского храма Тульской области, села Крапивна можно с уверенностью отнести данный архитектурный ансамбль к переходному стилю от Елизаветинского барокко к Екатерининскому классицизму. Использование элементов двух стилей одновременно не помешало, созданию гармоничного образа сооружения. Структура пространственной композиции здания, тяготеющая скорее к барочной, хорошо сочетается с классицистическими элементами, формирующими выдержанный спокойный фасад. Однако, в зависимости от того, на что больше обращали внимания исследователи, стиль этого памятника, созданного на границе двух эпох, определялся то, как провинциальный классицизм, то, как барокко с провинциальными чертами.

Литература:

1. Аврамов А.А. Переволоцкая волость Крапивенского уезда Тульской губернии / А.А. Аврамов. - Тула: ТППО, 1996. - 126с.
2. Афремов И.Ф. Историческое обозрение Тульской губернии / И.Ф. Афремов Часть 1. – М.: Типография В. Готье, 1850. -241с.
3. Богуславский В.В. Тульские древности/ В.В. Богуславский. – Тула: Рус. лексикон, 1995. – 286с.
4. Бобров Ю.Г. Теория реставрации памятников искусства: закономерности и противоречия / Ю. Г. Бобров Российская Академия Художеств, Государственный

- Академический институт живописи, скульптуры и архитектуры им. И. Е. Репина. – М.: Эдсмит, 2004. - 303с.
5. Брегман Н.Г. Реалии в реставрации живописи. Исследования в реставрации. Тезисы докладов международной научно-методической конференции / Н.Г. Брегман. – М.: 2001.
 6. Брегман Н.Г. Фотодокументация как часть информационной базы в реставрации живописи / Сборник докладов международной научно-методической конференции. Н.Г. Брегман. - М.: 2001.
 7. Венёвцева О.С. История православной церкви в уездном городе Крапивна. XIX век. (на правах рукописи).
 8. Вздорнов Г.И. История открытия и изучения русской средневековой живописи. XIX век / Г.И. Вздорнов; ВНИИ Реставрации. – М.: Искусство, 1986. – 382с.
 9. Вздорнов Г.И. Реставрация и наука. Очерки по истории открытия и изучения древнерусской живописи / Г. И. Вздорнов; М-во культуры Российской Федерации, Гос. науч.-исслед. ин-т реставрации – М.: Индрик, 2006. – 412 с.
 10. Кеппен П.И. Города и селения Тульской губернии в 1857 году: Изд. Имп. Акад. наук; на основании приход. списков Тул. епархии под наблюдением акад. П.И. Кеппена / П.И. Кеппен. – СПб.: тип. Имп. Акад. наук, 1858. – 214с.

Шаханова Марина Владимировна

Старший преподаватель

690003, г. Владивосток, ул. Верхнепортовая, д.50а

Морской государственный университет имени Г.И. Невельского

Атаманов Вадим Андреевич

Шаханова Диана Сергеевна

АУТЕНТИФИКАЦИЯ СООБЩЕНИЙ МЕЖДУ ПРЕДПРИЯТИЯМИ

Аннотация. В данной статье рассматривается, как внедряется аутентификация, какие существуют защитные факторы, разбираются различные решения для аутентификации их преимущества и недостатки и насколько они рентабельны и распространены.

Annotation. This article discusses how authentication is implemented, what security factors exist, examines various authentication solutions, their advantages and disadvantages, and how cost-effective and widespread they are.

Ключевые слова. Безопасность, аутентификация, цифровая подпись, шифрование, блокчейн, криптография

Keywords. Security, authentication, digital signature, encryption, blockchain, cryptography.

В наше время основные каналы связи между организациями, а также их клиентурой осуществляется в основном в цифровом формате. Учитывая, что безопасность соединения будет зависеть от способа аутентификации. В случае слабой защиты персональных данных, появляется угроза взлома учётных записей злоумышленниками. Таким образом, регулирующие органы вводят новые протоколы стандартов информационной безопасности, для предотвращения утечек личных данных пользователей.

Нужно отметить, что недостатки аутентификации приводят не только к утечкам личных данных, но и подвергают опасности конфиденциальные данные самих предприятий и позволяют мошенникам выполнить действия, дискредитирующие данную платформу/организацию.

Начиная с внедрения автоматизированных систем, способных самостоятельно генерировать и взламывать пароли для получения доступа к учетным записям пользователей, резко возрос спрос на строгую аутентификацию.

Количество организации, которые перешли на двухэтапную и многофакторную аутентификацию увеличилось практически на 50% [1 С.493-496.] для корпоративных

решений, начиная с 2017 года. Следует отметить, что подобный прирост произошел благодаря повышению доступности биометрической аутентификации.

Факторы, на которые ориентируются компании при внедрении многофакторной аутентификации это стоимость внедрения, простота интеграции и использования подобной защиты. Превалирующими областями защиты для большинства организации являются пользовательские данные, корпоративная почта и базы данных интеллектуальной собственности компании.

Необходимо уточнить, что объективно, даже такие данные как контактная информация клиентов компании, могут быть использованы в противоправных целях и нанести существенный вред компании. К самым же привлекательным целям для преступников относится ряд систем, такие как программы бухгалтерского учета и хранилище корпоративных данных.[3]

Для начала следует рассмотреть, что представляют собой понятия однофакторная аутентификация (обычно пароль, известный пользователю), традиционная аутентификация (аутентификация, имеющая более одного фактора защиты и способы восстановления пароля) и строгую аутентификацию – наиболее распространенный способ аутентификации для действующих социальных сетей и организации на данный момент.

Строгая аутентификация представляет собой набор из нескольких факторов: фактора знания – к нему относятся как пароли, так и ответы на секретные вопросы, фактор владения – персональное устройство, находящееся во владении пользователя, электронная подпись или криптографический ключ, фактор неотъемлемости – биометрия пользователя, т.к. голос, дактилоскопический отпечаток, параметры строения лица и пр.

Уже на данном уровне взлом усложняется ввиду необходимости обхода нескольких факторов и применения для этого различных методов.

На основании анализа статистики [2] введения строгой аутентификации в корпорациях на мировом рынке построим диаграмму (рис.1):



Рисунок 1. Диаграмма введения строгой аутентификации в корпорациях

Как можно наблюдать тенденция идет в сторону усиления защиты корпоративных систем.[4]

Далее рассмотрены методы на основе оптимизации имитовставки цифровой подписи для передачи сообщения между пользователями. Главным недостатком шифрования является сложность непосредственной реализации и их интеграция в уже реализованных системах. Т.е. если в замкнутой системе можно настроить каналы шифрования для сообщений, то если рассматривать передачу данных по сети Интернет, сталкиваемся с проблемами дешифровки, которые могут привести к фрагментации или появлению багов в передаваемых сообщениях. Что же из этого относится непосредственно к аутентификации? А именно опознавание пользователя, получившего сообщение, на основании того, что у получателя имеется необходимый ключ дешифровки. Уточнено, что данные способы межкорпоративной аутентификации используются весьма узко и имеют отношения скорее к корпорациям, работающим непосредственно с IT-разработками либо с данными, утечка которых приведет к колоссальным потерям компании.[5]

Следует отметить, что каждый способ аутентификации имеет три основные характеристики: преобладающий фактор аутентификации, приоритет использования и степень автоматизации.

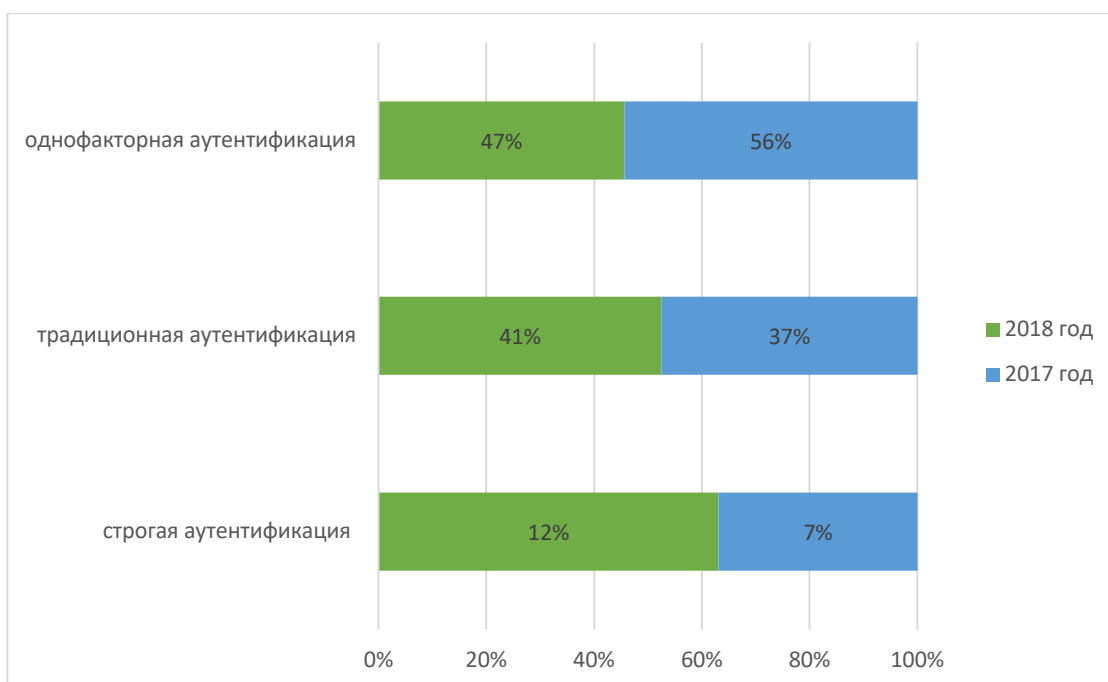
В данной структуре степень автоматизации рассматривается со стороны системы и может быть как полной так и неполной (требуется вмешательство со стороны администратора системы). Приоритет же определяется преимущественным способом

аутентификации системы т.е. какой из факторов является для самой системы самым достоверным.[6]

Если брать во внимание к примеру, двухэтапную аутентификацию имеющую функцию восстановления пароля, приходим к проблеме незащищенности, созданной самим пользователем. В том числе, когда сам пользователь задает системе ответ на секретный вопрос который можно найти в общем доступе, касается ли он личных данных (н-р, учебное заведение которое закончил пользователь), года исторических событий и пр.

А значит, можно прийти к выводу, что традиционные методы аутентификации весьма ненадежны.

Следующей интересующей нас системой аутентификации является биометрия.

Рассмотрен ряд преимуществ этого метода аутентификации:

1. Простота и удобство в использовании;
2. Отсутствует риск потери ключа т.к. он является неотъемлемой частью пользователя;
3. Имеет перспективы развития.

На данном этапе кажется, что данная система довольно футуристична, но и у нее есть свои уязвимости. На самом деле размерности ключа для той же дактилоскопии – сканирования отпечатка пальца – около 13,3 бит. Если говорить о сканировании сетчатки глаза, то 19,9 бит, а распознавание голоса не превышает 11,7 бит.[7]

Надежность данного метода. В соответствии с требованиями ГОСТ Р 34.10-2012, ключ должен составлять минимум 256 бит. Но кодировка биометрических данных несколько не соответствует данному регламенту. Поэтому электронные подписи шифруются специальными протоколами на основе симметричного и асимметричного шифрования. [8]

Сравнивая же с размерностью для тех же паролей, составляющую 10-20 бит, можно сделать вывод, что превалирование безопасности биометрии над паролями занимательный миф. Исходя из этого предпочесть какой-либо метод аутентификации как наиболее безопасный, не можем. А значит, самым рациональным будет выбрать строгую аутентификацию, то, что позволит нам защитить данные наиболее рентабельным способом.

В заключении следует рассмотреть самую надежную на данный момент технологию аутентификации – блокчейн. Криптография на данный момент позволяет обеспечить наибольшую защищенность любых цифровых данных. Весомым преимуществом так же является то, что информация, внесенная в систему будет храниться децентрализованно а так же снижается риск её искажения.

Если же составить строгую аутентификацию на основе блокчейн-технологии и биометрических алгоритмов распознавания личности, можно получить максимально эффективную на данном этапе развития сферы информационной безопасности, аутентификацию.

Данный способ уже тестируется на платформах банковских систем и наиболее вероятно, что именно она войдет в обиход крупных корпораций в ближайшее время.

Список литературы

1. Сергейчук, Ю. А. Многофакторная аутентификация и ее применение в современных информационных системах / Ю. А. Сергейчук, Д. С. Балагура // Труды Северо-Кавказского филиала Московского технического университета связи и информатики. – 2014. – № 1. – С. 493-496. – EDN SQVJKZ.
2. <https://www.tadviser.ru/index.php>
3. Hartung F., Kutter M. Multimedia watermarking techniques //Proceeding of the IEEE, vol. 87, № 7, 1999, pp.1079–1107. 3. ГОСТ РФ 34.10-94.
4. Информационная технология. Криптографическая защита информации. Электронная цифровая подпись.// М.: Госстандарт РФ.
5. Shokarev A. V. Current Graphical Password Systems. Implementation Algorithms by Digital Watermarking // Applied Mechanics and Materials. - 2013 - Vol. 379. pp. 229-234. 5.
6. Оков И.Н., Ковалев Р.М. Электронные водяные знаки как средство аутентификации передаваемых сообщений. // Конфидент, №3, 2001.
7. . M. Just. //Designing authentication systems with challenge questions. In L. F. Cranor and S. Garfinkel, editors, Security and Usability: Designing Secure Systems that People Can Use, pages 143–155, Sebastopol, CA, 2005. O'Reilly Media, Inc
8. B. Sullivan.// ‘forgot your password?’ may be weakest link. MSNBC Red Tape Chronicles, Aug. 26, 2008. URL: redtape.msnbc.com/2008/08/almost-everyone.html

Геворгян Ашхен Сергеевна

к.п.н., доцент кафедры политологии и этнополитики

ЮРИУ РАНХиГС

Шубина Любовь Викторовна

преподаватель

кафедры политологии и этнополитики

ЮРИУ РАНХиГС

**ОСОБЕННОСТИ ИЗБИРАТЕЛЬНЫХ ТЕХНОЛОГИЙ НА ВЫБОРАХ В
ГОСУДАРСТВЕННУЮ ДУМА 2021 ГОДА (НА ПРИМЕРЕ РОСТОВСКОЙ
ОБЛАСТИ)**

Аннотация: В статье анализируются основные технологии, которые используются в рамках избирательного процесса в Государственную Думу в 2021 году. Авторы изучают особенности кампаний политических партий, региональных лидеров и их пабликов в социальных сетях, рассматривает предвыборные кампании действующих депутатов от Ростовской области.

Авторы исследуют роль и актуальность использования технологий smm-политологии в избирательном процессе, а также отмечают, что самым эффективным инструментом прошедшей избирательной кампании стали социальные сети и мессенджеры.

Annotation: The article analyzes the main technologies that are used in the framework of the election process to the State Duma in 2021. The authors study the features of the campaigns of political parties, regional leaders and their publics in social networks, examines the election campaigns of current deputies from the Rostov region.

The authors examine the role and relevance of using SMM-political science technologies in the electoral process, and also note that social networks and instant messengers have become the most effective tools of the past election campaign.

Ключевые слова: электорат, избирательные технологии, выборы, партийные списки, избирательный процесс, smm технологии, социальные сети.

Key words: electorate, electoral technologies, elections, party lists, electoral process, smm technologies, social networks.

Политтехнологии 21 века – это новые методы воздействия на электорат. Дистанционная система голосования – одна из новейших и перспективных форм предвыборных технологий, а прочие электоральные технологии будут к ней постепенно

адаптироваться. Можно даже предположить, что выживут лишь те технологии, которые адаптируются к онлайн-голосованию быстрее и эффективнее.

Поскольку современные политтехнологии максимальное виртуализированы, эффективно их гибкое применение в разных избирательных округах.

Крайние выборы в депутаты Государственной Думы РФ прошли 17-19 сентября и завершились в единый день голосования 19 сентября. По итогам выборов явка составила 51, 72% , +3,84 % по сравнению с 2016 годом. Между 2016 и 2021 явка по РФ выросла на 3, 84 % в относительных показателях. При этом в целом на ДЭГ по России проголосовало 2.530.839 избирателей, то есть это число составляет 67% роста явки. То, что вклад ДЭГ является существенным, наглядно доказывает Москва, на которую пришлось 76,8% проголосовавших по ДЭГ – в Москве в результате явка между 2016 и 2021 поднялась с 35,3% до 50,12%. В Ростовской (включая живущих в ДНР и ЛНР россиян) - 301 тыс. 991. Общее количество проголосовавших – 1,6 млн. человек (включая Донбасс). Таким образом, процент проголосовавших дистанционно, по Ростовской области составил около 19 % [1].

В Ростовской области итоги выборов были подведены 20 сентября 2021 года. Согласно партийным спискам, явную победу одержала партия «Единая Россия» (51,59%), «КПРФ» получила 20,19%, «ЛДПР» 6,97%, «Справедливая Россия-за правду» – 6, 42%, партия «Новые люди» – 5, 17%. Стоит отметить явный успех избирательной кампании «Единой России» не только по партийным спискам, но и по одномандатным округам. Так, во всех одномандатных округах одержали победу кандидаты от «Единой России», набрав в среднем 40-50 % голосов [1]. Чем же обусловлен успех победившей партии?

На наш взгляд, значительный перевес партия «Единая Россия» одержала как за счёт эффективной деятельности кандидатов, так и за счёт электоральных технологий, а также освещения своей деятельности кандидатами в социальных сетях. Среди наиболее эффективных технологий партии «Единая Россия» на выборах в Государственную Думу от Ростовской области оказались: привлечение лидеров мнений, smm- технологии, таргетированная реклама в социальных сетях [2, с.37].

Очень выверенный с точки зрения электоральных технологий ход был сделан консультантами партии «Единая Россия». На съезде партии Президент Владимир Путин предложил включить в федеральную часть списка на выборах в Государственную Думу пятерых кандидатов от «Единой России». Стоит отметить, что данный шаг был больше символическим, поскольку депутатом Государственной Думы стала только экс-омбудсмен Анна Кузнецова. Остальные кандидаты отказались от своих мандатов. Привлечение пятёрки ЛОМов, охватывающих основные сферы жизни общества: здравоохранение,

безопасность, социальную политику, в том числе поддержку детей, помогло партии одержать победу в одномандатных округах. Баннеры с пятёркой лидеров были установлены не только в столице, но и в регионах, а также в муниципальных образованиях. Подобная стратегия ассоциативно сформировала у граждан доверие к партии.

Привлечение лидеров мнений, которых знает население, помогло кандидатам из преобладающей партии заработать политические очки. Более того, накануне выборов Ростовскую область посетили: Валентина Матвиенко, Денис Проценко, Сергей Шойгу. Ростовский региональный исполнительный комитет партии «Единая Россия» посетила и Анна Кузнецова. По мнению большинства экспертов, Анна Кузнецова, вошедшая в пятёрку, - настоящая находка. Её политический имидж, статус многодетной матери делают Анну Юрьевну близкой к региональному избирателю. Во время рабочей поездки она провела встречу с представителями родительской общественности, руководителями образовательных организаций и некоторыми кандидатами. Символом визита стал ребрендинг партийного логотипа. Вместо одного медведя появилась целая медвежья семья, ассоциирующаяся, по словам экс-омбудсмена с социальной политикой государства, направленной на поддержку матерей и защиту детства. Анна Юрьевна также посетила Таганрог и встретила с общественниками, в числе которых был и действующий депутат Сергей Бурлаков [3,с.47].

Стоит отметить достаточно мощную избирательную кампанию Сергея Бурлакова. Во-первых, он на собственном примере показывает избирателям, что добиться успехов в своих увлечениях, а также проявлять активную гражданскую позицию возможно, несмотря на трудности. Во-вторых, народный представитель - один из немногих по Ростовской области, кто следует современным тенденциям в области smm технологий, которые, как показывает практика, способны оказывать значительное влияние на электорат. Проанализировав страницу сенатора в социальной сети «ВКонтакте», можно заметить грамотно выстроенную периодичность постов, активную аудиторию. Депутат следует и актуальным тенденциям: короткие клипы о его деятельности с большим количеством просмотров интересны аудитории, а подведение итогов избирательной кампании в картинках помогло нынешнему сенатору заручиться наибольшей поддержкой среди избирателей. Особенность избирательной кампании Сергея Владимировича – опора на лидеров мнений. В свою предвыборную кампанию он провел ряд встреч с федеральными элитами. Среди них: Валентина Матвиенко, Марат Хуснулин, Сергей Лавров, Александр Карелин, Александр Козлов, Анна Кузнецова. Открыто поддержал Бурлакова, назвал «своим героем» и главный врач Коммунарки – Денис Проценко [4,с.37].

Основной трудностью Таганрогского избирательного округа является оппозиционность граждан. Главный конкурент Сергея Бурлакова – бывший кандидат в губернаторы от КПРФ – Евгений Бессонов. Таганрог - единственный город в регионе, где в 2020 году действующий губернатор проиграл почти на всех участках кандидату от КПРФ, главному конкуренту Сергея Владимировича. Поэтому стоит отметить, что борьба за мандат с политическим «тяжеловесом», пользующимся авторитетом граждан, а впоследствии победа Сергея Бурлакова – это заслуга, как самого сенатора, так и консультантов, которые вели его предвыборную кампанию.

В целом можно сказать, что предвыборные кампании действующих депутатов от Ростовской области оказались удачными, о чём свидетельствует победа «Единой России» во всех одномандатных округах. Успех партии также связан с тем, что основные конкуренты Донского региона – партия «КПРФ» призвали игнорировать голосование в дистанционном формате, указывая на возможные фальсификации. По моему мнению, подобная риторика способствовала лишь снижению голосов тех граждан, которые не имеют достаточно желания, или времени прийти на участки и проголосовать очно. Похожую ошибку совершил и Д. Трамп во время второй президентской кампании, призывая своих сторонников не голосовать почтовым методом. Возможно, если бы не оппозиционное отношение к ДЭГ, КПРФ смогли бы одержать победу в округах, где разрыв с «Единой Россией» был минимален.

Рассматривая региональную специфику выборов в Государственную Думу 2021, можно определить, что социальные сети и мессенджеры стали самым эффективным инструментом прошедшей избирательной кампании. Согласно исследованию РАСО, наиболее применяемыми были такие социальные сети, как Instagram, YouTube и Telegram [5]. Что же касается Ростовских кандидатов, то основной упор делался на «ВКонтакте» и «Instagram», мессенджеры не играли столь важной роли. В целом можно отметить, что федеральная кампания партии «Единая Россия» во многом помогла региональным кандидатам одержать победу на выборах. Лидеры мнений, закрывающие основные вопросы населения были ключевым звеном кампании и помогли склонить электорат на свою сторону.

Литература:

1. Выборы в Госдуму 2021 в Ростовской области: окончательные итоги голосования / [Электронный ресурс]. – Режим доступа: https://rostov.tsargrad.tv/news/vybory-v-gosdumu-2021-v-rostovskoj-oblasti-okonchatelnye-itogi-golosovaniya_420109
2. Лобарев А.Е. Оценка территориальной однородности итогов голосования в Российской Федерации и регионах // Электоральная политика. – 2021. – № 8. – С.35-40.

3. Устинова М.В. Брендинг политических организаций в современном // Экономика и социум. –2016. –№ 5-3 (24). – С. 45-56.
4. Лобарев А.Е. Оценка территориальной однородности итогов голосования в Российской Федерации и регионах // Электоральная политика. – 2021 – № 8 - С. 37-48.

Оценка качества предвыборных кампаний партий на выборах в Госдуму / [Электронный ресурс]. – Режим доступа:

https://politteh.ru/netcat_files/userfiles/_3_NEW_OTsENKA_KACHESTVA_PREDVYBORNYYH_KAMPANIY_PARTIY_NA_VYBORAH

ПРОБЛЕМЫ, ПРЕПЯТСТВУЮЩИЕ РАСШИРЕНИЮ БАНКОВСКОГО ОБСЛУЖИВАНИЯ ЮРИДИЧЕСКИХ ЛИЦ В СОВРЕМЕННЫХ УСЛОВИЯХ

Аннотация. Банковский сектор является одним из важных элементов экономики страны, обеспечивающим движения финансовых ресурсов и, соответственно, ее дальнейшее развитие. Кредитование как основной вид деятельности коммерческого обманка предполагает наличие кредитного риска вследствие финансовых потерь от невозврата выданных кредитов. В 2021 году по данным ЦБ РФ доля просроченных задолженностей в общей сумме кредитов, депозитов и прочих размещенных средств банковского сектора возросла на 3,41 %.

Annotation. The banking sector is one of the important elements of the country's economy, ensuring the movement of financial resources and, accordingly, its further development. Lending as the main activity of a commercial decoy assumes the presence of credit risk due to financial losses from non-repayment of loans issued. In 2021, according to the Central Bank of the Russian Federation, the share of overdue debts in the total amount of loans, deposits and other placed funds of the banking sector increased by 3.41%.

Ключевые слова: кредитование юридических лиц, банк, оценка кредитоспособности

Keywords: lending to legal entities, bank, creditworthiness assessment

Обслуживание юридических лиц на современном этапе сталкивается с рядом проблем, которые как зависят от самих банков, так и не зависят.

Ключевыми проблемами банковского обслуживания предприятий сегодня являются следующие:

– инфляция. Высокий уровень инфляции приводит к тому, что происходит обесценивание денег, а это значит, что ценность привлеченных предприятиями ресурсов снижается, и кредит не выполняет свои функции и роль. В свою очередь депозиты не приносят прежней доходности, из-за чего предприятия теряют мотивацию открывать вклады.

– высокие риски. Сегодня, из-за наличия большой конкуренции во всех отраслях, для банков существуют повышенные риски, которые препятствуют кредитованию, привлечению денежных средств на депозиты, выдаче карт, а также

реализации других продуктов. Ввиду того, что банки борются за каждого клиента, они совершенствуют свои продукты, что приводит к высокой волатильности клиентской базы.

- снижение платежеспособности предприятий. Из-за высоких рисков, связанных с пандемией, а также с глобальной экономической нестабильностью происходит снижение платежеспособности и ликвидности предприятий, что препятствует выдаче кредитов. В свою очередь кредит – это важнейший инструмент развития предприятий. Снижение возможностей в получении кредита снижет в целом производственный потенциал предприятий;

- наличие большого количества различных продуктов и услуг. Из-за того, что коммерческие банки стремятся идти в ногу со временем, жизненный цикл продуктов и услуги снижается, так как очень быстро конкуренты выпускают аналогичные продукты. Возникают сложности с формированием предложений на рынке банковских услуг, что снижает эффективность привлечения банковских продуктов;

- общеэкономическая ситуация вокруг страны, а именно социально-экономическая нестабильность, санкции со стороны зарубежных стран и другое.

- недостаточная проработка форм и методов обеспечения погашения кредитов. Нередко банки выдают кредиты, которые практически ничем не обеспечены, что приводит к возникновению просроченной кредитной задолженности и как следствие к ухудшению финансового состояния банков. При этом, выданные кредиты не эффективно используются, что препятствует другим предприятиям осваивать кредитные ресурсы. Налицо проблем не эффективного перераспределения денег в экономике страны.

- отсутствуют действенные методы снижения удельного веса невозвращенных займов в общем объеме предоставленных кредитов;

- малоэффективное управление банками кредитными рисками;

- наличие проблем формирования банками резервов на покрытие возможных потерь по займам;

- низкий уровень квалификации персонала. Недостаточный уровень квалификации персонала приводит к недовольству клиентов качеством обслуживания, что нередко стимулирует их к смене банка. Помимо этого, низкий уровень квалификации может способствовать снижению продаж банковских услуг, поэтому сегодня коммерческие банки должны осознавать, что важнейший ресурс их развития именно персонал, обучение которого должно быть приоритетной целью любого банка.

- недостаточное внедрение качественных форм обеспечения и контроля за целевым использованием займа.

Данные проблемы, и многие другие, снижают качество и эффективность банковского обслуживания.

Несмотря на множество названных проблем, ключевой проблемой обслуживания юридических лиц является низкая финансовая грамотность, низкий уровень ответственности за принятые на себя обязательства. Повышение финансовой грамотности населения сегодня одна из важнейших целей государственной политики.

К данной проблеме серьезно подошел ПАО Сбербанк, который начиная с 2015 года внедрил систему повышения финансовой грамотности в школах в пяти регионах страны. Банк разработал и предложил интерактивные уроки по повышению финансовой грамотности для подростков. С 2017 года банк также проводит обучение педагогов и родителей учеников школ.

В рамках банка ПАО Сбербанк, на сегодняшний день, основной проблемой обслуживания юридических лиц является рост просроченной задолженности. Вероятнее всего это говорит о том, что кредиты выдавались ненадежным юридическим лицам, которые неспособны вернуть кредит ввиду отсутствия возможности. Следовательно, банку требуется совершенствование системы выдачи кредитов, что позволит остановить рост просроченной задолженности и повысить эффективность кредитования юридических лиц.

Список литературы:

1. Заремчук З.Т., Современное состояние кредитования юридических лиц в РФ // Сборник: Роль научной деятельности в формировании инновационной экономики. – 2021. – №2. – С. 97–100.
2. Актуальные проблемы управления кредитным портфелем банков. [Электронный ресурс]. Режим доступа: <http://topknowledge.ru/bankop/4218-aktualnye-problemy-upravleniya-kreditnym-portfelem-bankov.html>. (дата обращения: 06.10.2022).

Михайлов Георгий Сергеевич

Студент ФГБОУ ВО ПГУПС

Егорова Наталья Юрьевна

Доцент ФГБОУ ВО ПГУПС

АНАЛИЗ ОСОБЕННОСТЕЙ ПРИЗНАНИЯ ЧАСТИЧНО ПРИЗНАННЫХ ИЛИ НЕПРИЗНАННЫХ ГОСУДАРСТВ

Аннотация. В данной статье рассматриваются особенности признания частично признанных или непризнанных государств в современном международном праве. Проанализированы основные теории признания государств, признаки государств, рассмотрены примеры из современной истории (признание Абхазии и Южной Осетии Российской Федерацией, югославский конфликт, Силенд), проблемы признания государств, для их обоснования приведены выдержки из правовых документов и статей.

Ключевые слова: независимые государства, конститутивная теория, декларативная теория, международные отношения, признание государств, Силенд, Югославия, ООН, НАТО.

This article discusses the features of the recognition of partially recognized or unrecognized states in modern international law. The main theories of state recognition, signs of states are analyzed, examples from modern history (recognition of Abkhazia and South Ossetia by the Russian Federation, the Yugoslav conflict, Sealand), problems of state recognition are considered, excerpts from legal documents and articles are given to substantiate them.

Key words: independent states, constitutive theory, declarative theory, international relations, recognition of states, Sealand, Yugoslavia, UN, NATO.

В настоящее время одним из самых сложных и неоднозначных вопросов в международном праве является признание государства независимым. Ведь до сих пор не существует чётких норм и международных законов, которые бы кодифицировали и стандартизировали данное понятие.

Сложности начинаются уже на этапе признания государства в теории.

В международном праве выделяют конститутивную и декларативную теории признания государств. Так, при конститутивной теории, новообразованному государству необходимо быть признанным другими государствами, без этого оно не является субъектом

международного права и на него не распространяются его привилегии, такие как возможность устанавливать дипломатические отношения с другими странами, вступать в различные международные организации, даже в такие крупные как ООН.

Признание может оформляться, например, соответствующим актом государства признающего, например, 26 августа 2008 года президент России Дмитрий Медведев подписал Указы о признании Российской Федерацией независимости Южной Осетии и Абхазии. Это произошло почти сразу после завершения вооружённого конфликта на территории Южной Осетии между вооруженными силами России, Абхазии и Осетии с одной стороны и Грузии с другой. При этом грузинская сторона до сих пор не признаёт независимость данных территорий, считая их исконно грузинскими и оккупированными Россией.

Декларативная теория утверждает, что государству, по сути, не нужно признание никаких внешних организаций, в момент своего образования оно уже становится субъектом международного права. Данная теория закреплена в Конвенция Монтевидео, подписанной в 1933 году на Седьмой Международной Конференции Американских Государств. Конвенция предусматривает, кроме всего прочего, что государство, как субъект международного права, должно обладать следующими признаками: иметь постоянное население, проживающее на определенной территории, иметь правительство и быть способным к взаимодействию с другими государствами.

Например, существует государство под названием Силенд (Principality of Sealand) находящееся примерно в 10 км от побережья Великобритании. Обладает ли оно всеми признаками государства?

- 1) Определенная территория – есть, примерно 0,004 квадратных километра, территория бывшей военной морской платформы, заброшенной после Второй мировой войны;
- 2) Постоянное население – присутствует, 1 человек – сторож, проживающий на платформе постоянно, туристы и другой персонал приплывают на лодке с британского побережья;
- 3) Правительство – тоже в наличии, есть король, министры иностранных и внутренних дел; у государства есть свой флаг и гимн, а также конституция, принятая в 1967 году;
- 4) Способность к вступлению в отношения с другими государствами – подтверждено, так как министр иностранных дел Силенда в своем письме от 5 ноября 1976

года на имя Генерального секретаря Организации Объединенных Наций принял обязательства по Биллю о правах Организации Объединенных Наций [1].

Таким образом Силенд можно считать хоть и небольшим, но всё-таки государством. У него даже есть собственный веб-сайт со своей историей и сувенирной продукцией (можно даже купить титул лорда).

Одной из самых спорных ситуаций, связанных с непризнанными государствами, является операция «Союзная сила». Данная операция проводилась войсками НАТО против СР Югославии в 1999 году [2].

Союзная Республика Югославия ранее входила в состав Социалистической Федеративной Республики Югославия (СФРЮ). Однако после череды экономических и социальных потрясений СФРЮ распалась на множество независимых государств. В состав СР Югославии входила автономная Республика Косово в составе Республики Сербия. Однако данную территорию раздирает межэтнический конфликт между косовскими албанцами и сербами. Корни его уходят в глубокую древность и в 1998 переросли в открытое вооруженное противостояние.

В международном праве считается, что третьи страны не вправе вмешиваться во внутренние конфликты других стран, если они не получают прямого запроса о помощи от них. Существует понятие гуманитарная интервенция (т.е. предотвращение гуманитарной катастрофы), это значит, что другие страны могут использовать свои вооруженные силы для спасения мирного населения в случае угрозы их массовой гибели. Но при этом должно быть вынесено соответствующее решение Совета Безопасности ООН.

Однако НАТО начинает свою операцию против войск Сербии без мандата ООН на гуманитарную интервенцию, по сути, нарушая все нормы международного права. Прежде всего, такой основополагающий документ как Устав ООН. 24 марта 1999 года была нарушена его 2 статья, в которой говорится о недопустимости применения силы или ее угрозы в разрешении международных конфликтов (все члены Организации Объединенных Наций разрешают свои международные споры мирными средствами таким образом, чтобы не подвергать угрозе международный мир, безопасность и справедливость; нации воздерживаются в международных отношениях от угрозы силой или ее применения как против территориальной неприкосновенности или политической независимости любого государства, так и каким-либо другим образом, несовместимым с целями Объединенных Наций). Так же были нарушены статьи 24, 34, 48, 53 они указывают на исключительное право Совбеза ООН на назначение членов ООН, на которых будет возложено выполнение интервенции и недопустимость беспричинной расправы над любыми неугодными политическими режимами [3].

Помимо устава ООН операция «Союзная сила» нарушает такие международно-правовые акты как Лиссабонский документ ОБСЕ 1996 года, Хельсинский документ СБСЕ 1992 года, акт о взаимоотношениях с Россией от 1997 года. Помимо этого, НАТО при проведении данной военной операции нарушил базовые международные нормы, регулирующие порядок ведения боевых действий, а именно Женевскую конвенцию 1949 года и Дополнительные протоколы к ней 1977 года. Речь идет о нанесении ракетно-бомбовых атак по мирному населению и гражданским целям, об уничтожении объектов, относящихся к культурному наследию, военными самолетами НАТО.

Более того операция «Союзная сила» нарушает даже собственный устав Североатлантического альянса [4]. В самой первой статье устава сказано, что альянс обязуется решать все международные конфликты и споры мирным путём, воздерживаться от любого применения силы, если это противоречит целям ООН (поскольку ООН не выдало разрешения на военную операцию, то нападения на Сербию является незаконным). В соответствии со статьей 5 таковая сила вообще может быть задействована лишь в случае прямого нападения на одного из членов альянса (которым Югославия не является). Статья 7 признает главенство Совбеза ООН в военных вопросах и деле поддержания мира на планете.

В настоящее время признание новых государств до сих пор является серьезной проблемой, которая остаётся актуальной и по сей день [5]. Очевидно, что международному сообществу необходимо прийти к формированию единого документа, где будут чётко прописаны все признаки и условия формирования и последующего признания новообразованных государств. Данное решение будет способствовать укреплению безопасности и, возможно, сохранит человеческие жизни, которые зачастую теряются за тоннами печатных документов и политическими заседаниями.

Список использованных источников

1. Legal Opinion about the International Status of the Principality of Sealand / Bela Vitanyi (Professor in Public International Law, University of Nijmegen) 1970. — Режим доступа: <https://sealandgov.org/sealand-notices/legal-opinion-by-dr-bela-vitanyi.html> (дата обращения: 30.11.2022).
2. Харалужный А. Натовские бомбардировки Югославии: какие нормы и законы нарушил Североатлантический альянс. — Режим доступа: <https://topwar.ru/178426-v-1999-godu-nato-razbombilo-jugoslaviju-i-mezhdunarodnoe-pravo.html> (дата обращения: 30.11.2022).

3. Устав ООН (полный текст) / Сайт ООН. — Режим доступа: <https://www.un.org/ru/about-us/un-charter/full-text> (дата обращения: 30.11.2022).

4. Североатлантический договор (Устав, полный текст) / Сайт Организации североатлантического договора. — Режим доступа: https://www.nato.int/cps/ru/natohq/official_texts_17120.htm (дата обращения: 30.22.2022).

5. Бобкина Н. В. Признание государств в международном праве // Молодой ученый. — 2017. — № 52(186). — С. 139 — 141.

**РАЗРАБОТКА РЕКОМЕНДАЦИЙ ПО СОВЕРШЕНСТВОВАНИЮ СИСТЕМЫ
УПРАВЛЕНИЯ ЗАПАСАМИ НА ПРЕДПРИЯТИИ АО «ПЕТЕРБУРГСКИЙ
ТРАКТОРНЫЙ ЗАВОД»**

Статья посвящена разработке рекомендаций по совершенствованию системы управления запасами на предприятии (на примере АО «Петербургский тракторный завод»). Проанализированы основные операционные показатели деятельности организации, производственный процесс на предприятии с выявлением текущей проблемы: простоев главного тракторного конвейера из-за отсутствия компонентов в необходимом количестве на складе готовых деталей цехов в следствии партийности поставок и срывов поставок. Разработанные рекомендации включают в себя: оборудование дополнительного складского помещения главного тракторного конвейера, изменение порядка заказа комплектующих цехам и поставщикам, перестройка схемы движения запасов на предприятии.

The article is devoted to the development of recommendations for improving the inventory management system at the enterprise (on the example of JSC "Petersburg Tractor Plant"). The main operational indicators of the organization's activities, the production process at the enterprise were analyzed with the identification of the current problem: downtime of the main tractor conveyor due to the lack of components in the required quantity in the warehouse of finished parts of the workshops as a result of batch deliveries and supply disruptions. The developed recommendations include: equipping an additional storage room for the main tractor conveyor, changing the order of ordering components for workshops and suppliers, restructuring the inventory movement scheme at the enterprise.

Key words: inventory management system, tractor, conveyor, components, inventory flow chart, warehouse.

Ключевые слова: система управления запасами, трактор, конвейер, комплектующие, схема движения запасов, складское помещение.

Система управления запасами на предприятии важна для обеспечения непрерывного и эффективного производственного процесса на любом предприятии. Простой производства из-за дефицита запасов ведут к снижению объемов выпускаемой продукции

и недополученным доходам. Избыток запасов на складах предприятия ведет к нерациональному использованию капитала. В современных условиях роста конкуренции, сложностями с получением финансирования с международных рынков, необходимости импортозамещения максимально эффективное функционирование системы управления запасами становится еще более важным для любого предприятия [1-4]. Это обуславливает актуальность данного исследования.

Объектом исследования является предприятие АО «Петербургский тракторный завод». Предмет исследования – система управления запасами АО «Петербургский тракторный завод». Целью исследования является разработка мероприятий по оптимизации системы управления запасами (на примере АО «Петербургский тракторный завод»).

АО «Петербургский тракторный завод» входит в Группу компаний ПАО «Кировский завод». Основные направления деятельности организации: проектирование, разработка, производство, монтаж и обслуживание сельскохозяйственных тракторов, строительно-дорожных и лесопромышленных машин [5]. Петербургский тракторный завод расположен на территории Кировского завода. На территории имеется несколько причалов, автомобильных въездов на территорию с разных сторон, а также железнодорожные пути необщего пользования.

На рис. 1 представлены итоги работы Петербургского тракторного завода в виде объема реализованной продукции за последние 9 лет. Видно, что в целом динамика объемов реализации продукции положительная, однако, в 2017 и 2019 годах наблюдалось её снижение. За 9 лет объемы реализации выросли более чем в 7 раз и за все 9 лет показатели не падали ниже, чем значения 2013 года; средний темп роста этого показателя 133,72%. При этом на российском рынке тракторов для сельского хозяйства Петербургский тракторный завод занимает лидирующую позицию - 75.4% рынка, общий объем рынка составляет 25,29 млрд. р. в год.



Рисунок 1 - Объем реализованной продукции АО «Петербургский тракторный завод» в 2013-2021 гг.

В исследовании был подробно проанализирован производственный процесс на предприятии, функционирование главного тракторного конвейера. На рис.2 изображено движение запасов внутри завода.

Все модели сельскохозяйственных тракторов собираются на одной ленте, и все выполнены в своей комплектации. На каждый вид трактора существует спецификация, где перечислены все детали и комплектующие необходимые для изготовления одного трактора определённой модели. Имея сменно-суточное задание на следующий рабочий день главный тракторный конвейер делает заказ цехам завода и поставщикам на комплектующие.

Петербургский тракторный завод – это предприятие полного цикла, оно самостоятельно изготавливает более 70% компонентов тракторов. У каждого цеха завода есть склад готовой продукции, откуда поставляются детали по заказу главного тракторного конвейера прямо на места на рабочих постах. Все цеха связаны между собой, так как они сильно зависят друг от друга, один цех делает заготовки, которые потом передаются в другой цех, где они обрабатываются и передаются уже в третий цех, где деталь становится частью какой-либо системы. Комплектующие от поставщиков также поставляются напрямую на посты главного конвейера.



Рисунок 2 - Схема движения запасов АО «Петербургский тракторный завод»

В ходе анализа была выявлена текущая проблема периодических простоев данного конвейера, ведущая к неритмичности производства (в день выпускается от 11 до 16 тракторов). Простои возникают в следствии недостатков системы управления запасами на предприятии:

- 1) отсутствия компонентов в необходимом количестве на складе готовых деталей цехов из-за партийности производства цехов и при обнаружении бракованных деталей;
- 2) отсутствия резервов комплектующих от поставщиков при срыве поставок.

Для совершенствования системы управления запасами предприятия были предложены следующие мероприятия:

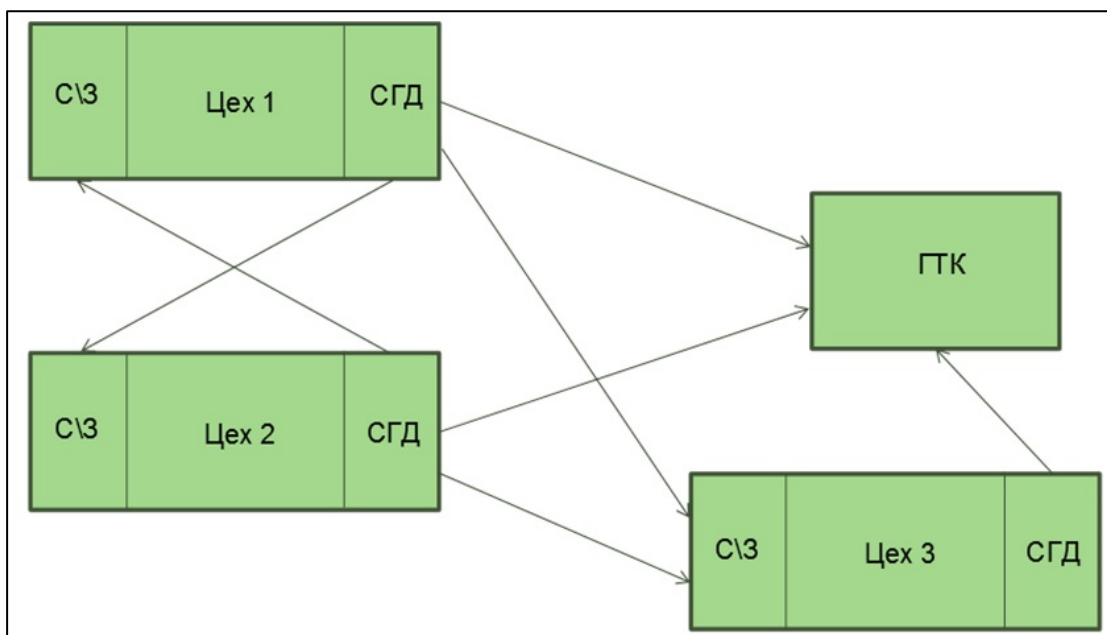
- 1) оборудовать складское помещение главного тракторного конвейера для хранения запасов; капитальные затраты составят: 216310,3 тыс. р.;
- 2) размещать заказ цехам и поставщикам на комплектующие для главного тракторного конвейера исходя из планируемых сменно-суточных заданий заранее на 3 дня вперёд, а не на следующий день как это происходит в данный момент; это поможет избежать остановок главного тракторного конвейера из-за задержек поставок от поставщиков сырья и комплектующих, а также задержек при производстве в цехах;
- 3) перестроить схему движения запасов на предприятии: все цеха и поставщики должны работать непосредственно на пополнение склада, а со склада все необходимые компоненты должны поступать уже на сборочный конвейер; хранение на складе предлагается организовать в разрезе рабочих постов конвейера; номенклатуру закупок

следует разделить на категории ABC по стоимости, на товары А с наибольшей стоимостью следует делать минимальный запас в 2 дня (рис. 3).



Рисунок 3 - Усовершенствованная (предложенная) схема движения запасов АО «Петербургский тракторный завод»

Оценка экономического эффекта от предложенных мероприятий включает в себя:

- 1) затраты на доставку комплектующих снизятся на 4,5 млн. р.;
- 2) за счет создания склада получится ликвидировать затраты на простои 290439 тыс. руб./год и увеличить количество тракторов, выпускаемых за смену;
- 3) годовой экономический эффект от реализации мероприятий с учетом капитальных затрат составит 40,99 млн. р.

Список использованных источников

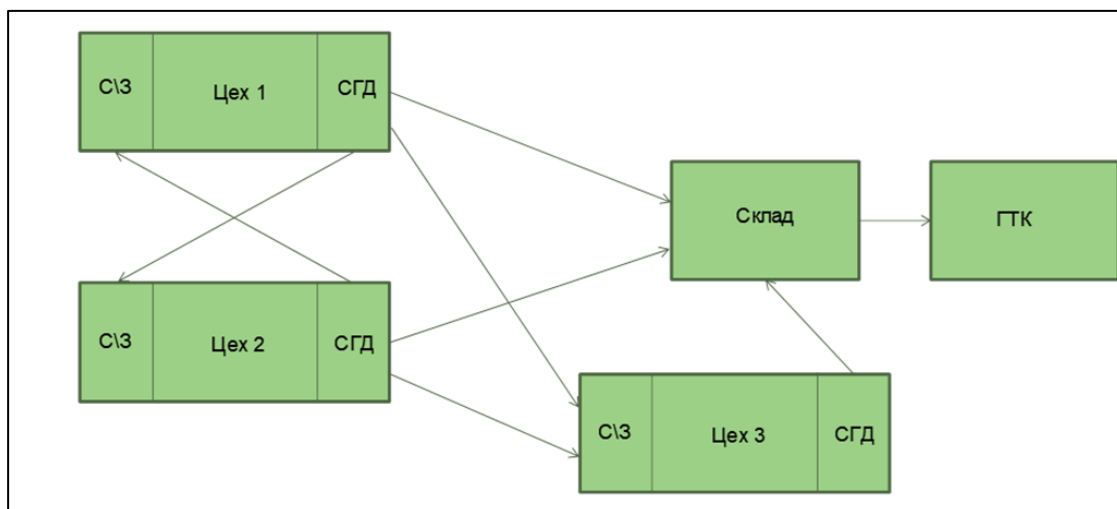
- 1 Васильева Н.К., Тахумова О.В., Агрба А.А., Брантова А.А. Анализ запасов организации как инструмент повышения эффективности ее деятельности // Вестник Академии знаний. — 2022. — № 51(4). — С. 63 — 68.
- 2 Зыкова Т.Б., Морозова М.К. Система JIT как инструмент управления запасами // Логистические системы в глобальной экономике. — 2022. — № 12. — С. 118 — 121.
- 3 Кубасов И.А., Волобринская Ю.А. Создание эффективной системы управления запасами в целях обеспечения безаварийности инфокоммуникационных систем органов внутренних дел Российской Федерации // Академическая мысль. — 2022. — № 2(19). — С. 155 — 159.
- 4 Лукашева О.Л., Новикова Н.Е., Огорокова Ю.А. Влияние управления запасами на эффективность логистической системы торговой организации с учетом ее

приграничного расположения // Московский экономический журнал. — 2022. — Т. 7. — № 9. — Порядковый номер статьи: 45.

5 Профиль компании / Интернет-портал компании АО «Петербургский тракторный завод». — Режим доступа: <https://kirovets-ptz.com/company/> (дата обращения: 27.11.2022).

Бойко Анна Дмитриевна
Студент ФГБОУ ВО ПГУПС
Егорова Наталья Юрьевна
Доцент ФГБОУ ВО ПГУПС

**РАЗРАБОТКА РЕКОМЕНДАЦИЙ ПО ОПТИМИЗАЦИИ ЗАТРАТ НА ПЕРЕВОЗКУ
ГРУЗОВ В ОТДАЛЕННЫЕ РЕГИОНЫ РОССИИ (НА БАЗЕ ПРЕДПРИЯТИЯ ООО
«ГТБ»)**

Статья посвящена проблеме оптимизации затрат на перевозку грузов в отдаленные регионы России (на примере ООО «ГТБ»). Дана технико-экономическая характеристика компании и идентифицированы текущие проблемы компании. Разработаны рекомендации по оптимизации затрат компании при перевозке грузов в отдаленные районы РФ, в частности: внедрение нового программного обеспечения для повышения уровня автоматизации, увеличение собственного парка контейнеров путем закупки последних в Китае, внедрение новых маршрутов доставки Санкт-Петербург-Новый Уренгой и Санкт-Петербург-Бодайбо.

The article is devoted to the problem of optimizing the cost of transporting goods to remote regions of Russia (on the example of LLC "GTB"). The technical and economic characteristics of the company are given and the current problems of the company are identified. Recommendations were developed to optimize the company's costs when transporting goods to remote regions of the Russian Federation, in particular: the introduction of new software to increase the level of automation, increase its own fleet of containers by purchasing the latter in China, new delivery routes St. Petersburg-Novy Urengoy and St. Petersburg-Bodaibo instead of the existing ones.

Key words: logistics, remote regions, cost optimization, own container fleet, automation, delivery routes.

Ключевые слова: логистика, отдаленные регионы, оптимизация затрат, собственный парк контейнеров, автоматизация, маршруты доставки.

Россия – большая страна и на сегодня доставка грузов для производств расположенных в отдаленных регионах страны является актуальной. В связи с закрытием границ и иностранных производств в России открываются новые, улучшаются имеющиеся отечественные производства. Для этого необходимы материалы и специалисты, доставка которых является проблематичной из-за отсутствия развитой дорожной инфраструктуры [1-4].

Объектом исследования в данной статье является компания ООО «Грузовой Терминал Балтийский» (ООО «ГТБ»), осуществляющая регулярные железнодорожные контейнерные перевозки в регионы России. Предмет исследования – оптимизация затрат на перевозку грузов в отдаленные регионы России. Цель исследования – разработка рекомендаций по оптимизации затрат перевозок в отдаленные регионы, а также улучшение цифровых технологий и увеличение собственного парка контейнеров.

Компания ООО «Грузовой Терминал Балтийский» предлагает полный комплекс транспортно-экспедиторских услуг, осуществляются регулярные железнодорожные контейнерные перевозки во многие регионы России. Во главе компании стоит генеральный директор. В штате работает 18 человек, имеется один учредитель.

Компания производит организацию перевозок самых разнообразных грузов. Основное преимущество - 50% всех перевозок занимают перевозки алкогольной продукции (вина, коньяк, водка и т.п.). Вторая половина – это самые разнообразные грузы, к примеру, комбикорма, консервы, стройматериалы, весы автомобильные, оборудования и запчасти, табак, медицинские принадлежности и т.д.

Железнодорожный и автомобильный транспорт в организации перевозок компанией одинаково востребованы, так как чаще всего железнодорожный транспорт используется для дальних расстояний, а автомобильный - на короткие расстояния. Морской привлекается в редких случаях, только если необходимо перевозить грузы на острова или срок доставки неважен [5].

Контейнерооборот компании за 2019 год составил 3063 контейнера, за 2020 год – 3075 контейнеров, за 2021 год – 2550 контейнеров. На рисунке 1 представлен график количества отправленных контейнеров из Санкт-Петербурга, Москвы, Омска в 2019, 2020 и 2021 гг. Организация стабильно работает, хотя на ее работу безусловно повлияла пандемия COVID-19, об этом свидетельствуют и ее показатели выручки, прибыли и рентабельности. Так, выручка с 2019 по 2021 год снизилась на 76901 тыс. руб. Расходы на протяжении того же периода времени снизились на 75 527 тыс. руб., а прибыль выросла на 1866 тыс. руб. с 2019 по 2020 год, но потом к 2021 году снизилась на 778 тыс. руб. Рентабельность возросла на 0,5% к концу 2020 года, но потом упала на 0,01%.

На сегодня автоматизация бизнес-процессов экономит не только деньги и время, но и помогает сократить персонал для выполнения основных задач. Еще одно преимущество – это сокращение крупных по стоимости ошибок, вызванных человеческим фактором, к примеру, при обработке документов и вводе данных. Автоматизация бизнес-процессов – это механизм, который позволяет ввести новые правила стандартизации в повседневные

рабочие процессы. В результате у сотрудников появляются понятные и четкие алгоритмы действий.



Рисунок 1 - Контейнерооборот ООО «ГТБ» в 2019-2021 гг.

На данный момент анализируемая компания обрабатывает все данные вручную с помощью программ 1С и EXCEL, что весьма трудоемко. Счета клиентам за перевозку вносятся в пакете 1С и их ввод занимает достаточно большое время, особенно если большое количество сотрудников одновременно заходит в программу (программа начинает зависать и не дает возможности быстрого занесения счетов).

Для совершенствования автоматизации работ в компании рекомендовано внедрение новых систем типов CRM и ERP. В качестве примера новых систем можно предложить: «Мегаплан», «Битрикс24», «CRM Простой Бизнес», «Brizo», «amoCRM» (CRM системы) и «UDATA», «Oracle NetSuite», «Sage 300», «Microsoft Dynamics» (ERP системы).

Нехватка контейнеров и подвижного состава является большой проблемой, особенно в настоящее сложное политическое и экономическое время. Большинство компаний, предоставляющих контейнеры, ушли с рынка России. Но остаются контейнеры в собственных парках транспортных компаний или крупных компаний (ОАО «РЖД», ПАО «ТрансКонтейнер», АО «Евросиб», ООО «Fesco»). При этом количество заявок и грузов не уменьшается.

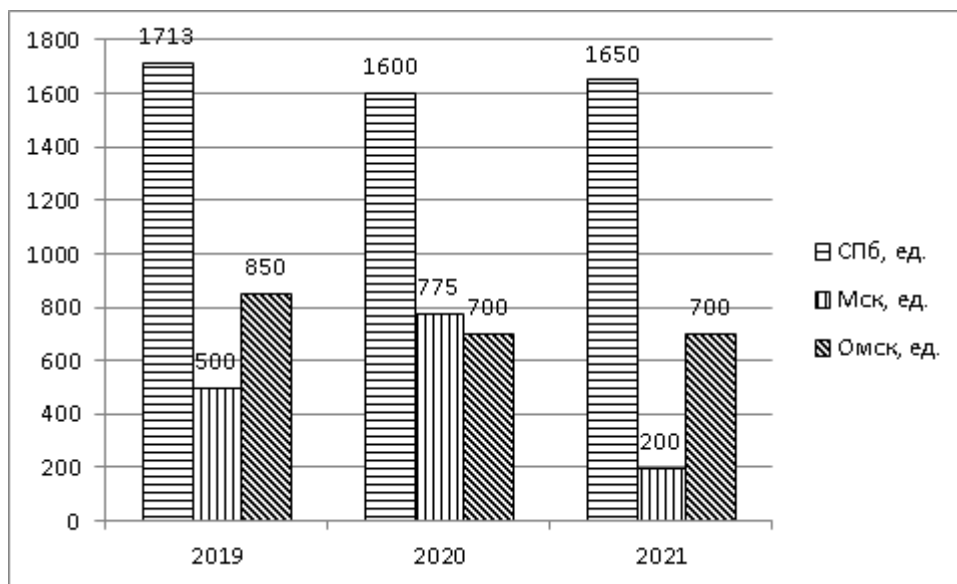
Для увеличения количества контейнеров можно рекомендовать: закупать контейнеры в Китае, усовершенствование систем ППП для меньшего простоя контейнеров, улучшение и финансирование заводов по изготовлению контейнеров в России.

Россия - большая страна и перевозки могут производиться как на близкое расстояние, так и в отдаленные регионы России. При перевозке грузов отдаленные регионы можно столкнуться с рядом проблем, например, сложные климатические условия, отсутствие транспортного сообщения из-за ландшафта или большое расстояние в следствие чего увеличивается срок доставки.

В работе была проанализирована перевозка контейнеров компанией из Санкт-Петербурга в Новый Уренгой и Бодайбо.

В настоящий момент времени маршрут до Нового Уренгоя, по которому производится доставка ООО «ГТБ», проходит через станцию Корочаево. Из Санкт-Петербурга до станции Коротчаево железнодорожным транспортом перевозятся 40 футовые контейнеры, тариф СПб - Коротчаево составляет 249000 р. Далее производится перегрузка контейнеров на автомобильный транспорт до Нового Уренгоя, стоимость составляет 230000 р. (перегрузка, обслуживание, перевозка). Ориентировочный срок исполнения от Санкт-Петербурга до Коротчаево составляет 23 дня, от Коротчаево до Нового Уренгоя 2 часа. Общий ориентировочный срок исполнения составляет 23 дня 2 часа, итоговая стоимость 479000 рублей.

Данный вариант доставки финансово невыгодный и длительный по времени. В работе вместо него были разработаны 2 более выгодных и быстрых варианта доставки.

В первом варианте 40 футовые контейнеры везутся из Санкт-Петербурга до Сургута по железной дороге, величина тарифа на перевозку составит 161672 р. Далее в Сургуте контейнеры перегружаются на автотранспорт до Нового Уренгоя, стоимость составит 116000 р. Ориентировочный срок исполнения от Санкт-Петербурга до Сургута составит 10 дней, от Сургута до Нового Уренгоя 11 часов. Ориентировочный общий срок исполнения 10 дней 11 часов, итоговая стоимость 277672 рублей.

Во втором варианте контейнеры перевозятся железнодорожным транспортом от Санкт-Петербурга до Екатеринбурга на ускоренном контейнерном поезде, далее в Екатеринбурге перегружаются на повагонный поезд до Сургута, стоимость составит 131298 р. (58 128 р. + 73 170 р.). В Сургуте груз перегружается на автотранспорт до Нового Уренгоя, стоимость составит 116000 р. Ориентировочный срок исполнения от Санкт-Петербурга до Екатеринбурга 7 дней, от Екатеринбурга до Сургута - 6 дней, от Сургута до Нового Уренгоя - 11 часов. Общий ориентировочный срок исполнения составит 13 дней 11 часов, итоговая стоимость: 247298 рублей.

Касательно маршрута до Бодайбо в настоящее время ООО «ГТБ» провозит оборудование и части машин для добычи золота по маршруту Санкт-Петербург – Иркутск (Батарейная) железнодорожным транспортом, далее Иркутск – Бодайбо автомобильным

транспортом. 20-футовые контейнеры отправляются железнодорожным транспортом из Санкт-Петербург до Иркутска (станция Батарейная), стоимость тарифа на перевозку составляет 82359 р. Далее в Иркутске происходит перегрузка груза из контейнеров на специальные автомашины транспортной компании «ЕВА» и они перевозят грузы до Бодайбо, стоимость перевозки составляет 676660 р. Ориентировочный срок исполнения от СПб до Иркутска 6 дней, от Иркутска до Бодайбо - 8 дней. Общий ориентировочный срок исполнения составит 14 дней, итоговая стоимость доставки 759019 рублей.

Данный маршрут слишком дорогостоящий, в работе был разработан более выгодный маршрут.

В предлагаемом маршруте контейнеры отправляются железнодорожным транспортом из Санкт-Петербурга до станции Таксимо, стоимость тарифа составляет 209127 р. От станции Таксимо транспортная компания «ВЕЙ-ГРУПП» принимает и вывозит контейнеры до Бодайбо, стоимость составит 134000 р. Ориентировочный срок исполнения от СПб до Таксимо 20 дней, от Таксимо до Бодайбо - 4 часа. Общий ориентировочный срок исполнения составит 20 дней 4 часа, итоговая стоимость на перевозку составит 343127 рублей, предлагаемый маршрут представлен на рис. 2



Рисунок 2 - Предложенный компании маршрут Санкт-Петербург-Бодайбо

Общий экономический эффект от предлагаемых мероприятий составляет 943356,5 руб., из них 850920 руб. от внедрения нового программного обеспечения, 92327 руб. от закупки контейнеров в Китае для собственного парка. Экономический эффект от внедрения новых маршрутов составит 109,5 рублей за 1 км.

Список использованных источников

6 Банзекуливахо М.Ж. Ключевые показатели эффективности логистики и управления цепями поставок в условиях эпидемии COVID-19 // Логистические системы в глобальной экономике. — 2022. — № 12. — С. 36 — 40.

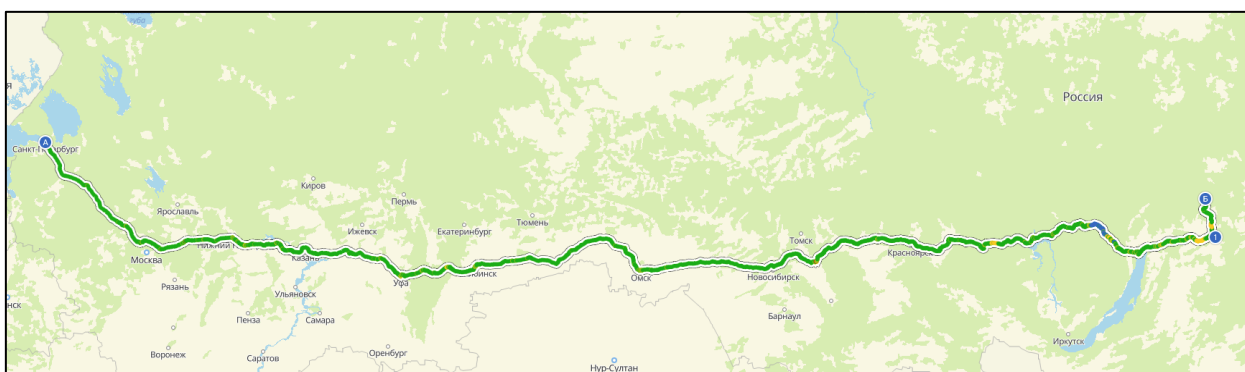
7 Чугреева А.А., Шепелин Г.И. Роль логистики в управлении цепями поставок // Актуальные исследования. — 2022. — № 3 (82). — С. 10 — 12.

8 Столярова Н.А. Обратная логистика и замкнутая цепь поставок: модели управления многоцелевой устойчивой цепочкой поставок // Финансовая экономика. — 2022. — № 8. — С. 62 — 64.

9 Логистика и управление цепями поставок на транспорте : учебник для вузов / И. В. Карапетянц [и др.] ; под редакцией И. В. Карапетянц, Е. И. Павловой. — Москва : Издательство Юрайт, 2022. — 362 с.

10 Контейнерные перевозки / Интернет-портал компании ООО «Грузовой Терминал Балтийский». — Режим доступа: <http://www.gtbspb.com/uslugi/kontejnernye-perevozki> (дата обращения: 18.11.2022).

ЦИФРОВОЙ РУБЛЬ КАК НОВАЯ ВАЛЮТА ОТ ЦЕНТРАЛЬНОГО БАНКА РФ

Аннотация: уделяется внимание «цифровому рублю» как дополнительной форме российской национальной валюты, в ходе анализа доклада Центрального Банка Российской Федерации выявляется правовая природа и преимущества цифрового рубля, а также отличие от безналичных денег.

Abstract: attention is paid to the «digital ruble» as an additional form of the Russian national currency, during the analysis of the report of the Central Bank of the Russian Federation, the legal nature and advantages of the digital ruble, as well as the difference from non-cash money, are revealed.

Ключевые слова: цифровой рубль, электронная валюта, Банк России, безналичные денежные средства, электронный кошелек

Key words: digital ruble, electronic currency, Bank of Russia, non-cash funds, electronic wallet.

На данный момент в России активно используются и надежно работают платежные системы, которые позволяют мгновенно переводить денежные средства.

Обратившись к докладу Центрального банка Российской Федерации, который был опубликован на официальном сайте в разделе «Аналитика» под видом доклада для общественных консультаций. В представленном докладе много страниц посвящено описанию преимуществ цифрового рубля. Однако на первый взгляд непонятно, чем он отличается от безналичных денег, которые стали так популярны в обороте за последнее время [5, с. 137].

Цифровой рубль будет представлять собой цифровой код, и храниться в специальном электронном кошельке, поясняет нам Центробанк. Безналичные деньги же хранятся гражданами на счете в коммерческом банке, который делает об этом цифровую запись.

Так же особенностью цифрового рубля выделяют возможность расплачиваться как онлайн, так и офлайн без интернета. Это важное отличие, поскольку без подключения к сети безналичными деньгами расплатиться не получится [3, с. 501]. Возможность осуществления расчетов в офлайн-режиме потребует проведения серьезных исследований и разработки технологий и решений, позволяющих осуществлять такие расчеты без доступа

к сети Интернет, обеспечить возможность восстановления ЦВЦБ в случае утери устройства, на котором они хранятся, а также обеспечить высокий уровень информационной безопасности при проведении таких расчетов [4, с. 11]. Кроме того, необходимо проработать вопросы ПОД/ФТ при совершении операций с цифровой валютой ЦБ в офлайн-режиме.

Как известно, на счет в банке могут начисляться проценты, что предоставляет обывателям пассивный доход от сбережений, что очень радует их. Но в этом аспекте ЦБ РФ уточняет, что на цифровой рубль не будут начисляться проценты.

Отличается также способ хранения электронной валюты: для нее будут созданы специальные приложения-кошельки вместо классических банковских счетов. Хотя в этом смысле отличие почувствуют только банки, из которых утечет часть денег, ведь обычному пользователю в целом непринципиально, каким приложением пользоваться.

Цифровая экономика – это не временная парадигма, а достаточно серьезный процесс, обуславливающий дальнейшее развитие компьютерных технологий, но не отменяющий базовых констант хозяйственных отношений. Деньги остаются средством обмена и в цифровой экономике, изменяя лишь форму и технологии эмиссии [8, с. 140].

Обозначим отличие цифрового рубля от безналичных денег. Цифровой рубль – это фиатная валюта, то есть валюта, устойчивость функционирования которой обеспечивается государством в лице центрального банка. С этой точкой зрения ЦБ РФ трудно не согласиться, потому что классическая криптовалюта существует на принципе распределенного реестра, что исключается, так как цифровой рубль является обязательством центрального банка, реализуется посредством цифровых технологий и не имеет никакого отношения к «криптовалютам» [2, с. 701].

Государствами цифровая валюта рассматривается как альтернатива криптовалюте, которая поможет перетянуть людей из почти неурегулированной и неконтролируемой сферы частных биткойнов в правовое поле, подвластное регулятору.

Эксперты Центрального Банка РФ утверждают об эффективном использовании цифрового рубля как частными пользователями, так и субъектами бизнеса и государственных структур [7, с. 370]. Для каждого участника рыночных отношений важным фактором будет являться оперативность переводов денежных средств между государственными органами, юридическими лицами, индивидуальными предпринимателями и физическими лицами, также со стороны государства эффективнее будет осуществляться антикоррупционный контроль, будет получен быстрый доступ к конвертации денег из наличной в безналичную форму [1, с. 55].

Также важно отметить, что цифровая валюта не будет существовать в виде вещи, что

подразумевает принятие ее как обязательство Центрального Банка Российской Федерации. В докладе Центробанк цифровой рубль предлагают рассматривать как вид безналичных денежных средств. Все вышеперечисленное потребует внесения изменений в Гражданский кодекс РФ – в части включения цифрового рубля в перечень объектов гражданских прав, установления возможности осуществления платежей в цифровой валюте центрального банка, включения цифрового рубля в общие положения о расчетах. Также будет необходимо расширить функции Банка России в Федеральном законе «О Центральном банке Российской Федерации».

Список источников

1. Андрушин С.А. Цифровая валюта центрального банка как третья форма денег государства // Актуальные проблемы экономики и права. – 2021. – Т. 15. – № 1. – С. 54-76.
2. Бамматова А.М. Эволюция денег: от бартера к цифровым валютам // Экономика и социум. – 2021. – № 4-1 (83). – С. 701-704.
3. Ваганова О.В., Быканова Н.И., Сорокин И.И., Кононыхин Д.И. Цифровой рубль: перспективы внедрения и пути интеграции в финансовую систему России // Экономика. Информатика. – 2021. – Том 48. – №3. – С. 501-513.
4. Грищенко В. Денежный мультипликатор в современных финансовых системах // Деньги и кредит. – 2017. – №9. – С. 10-17.
5. Джарбулов Т.Н., Дождева Е.Е. Цифровые деньги: содержание экономической категории // Наука XXI века: актуальные направления развития. – 2022. – № 1-2. – С. 137-142.
6. Колупаева Е.С. Особенности использования цифрового рубля как безналичных денег // Вопросы российской юстиции. – 2021. – № 15. – С. 255-260.
7. Любимов Н.А. Эволюция денежных форм: от товарных к цифровым деньгам // Наука XXI века: актуальные направления развития. – 2022. – № 1-1. – С. 370-374.
8. Саврадым В.М., Коложвари Э.С. Криптовалюта как элемент цифровой экономики // Формирование финансово-экономических механизмов хозяйствования в условиях информационной экономики: сб. научных трудов III Международной научно-практической конференции. К 100-летию Крымского федерального университета имени В.И. Вернадского. Научный редактор С.П. Кирильчук. 2018. Симферополь, 2018. – С. 138-140.

Клепикова Нязик Сергеевна,

Студентка, Медицинская академия имени С.И. Георгиевского (структурное подразделение ФГАОУ ВО «КФУ им. В.И. Вернадского»), г. Симферополь, РФ

Гуменюк Леся Николаевна,

Доктор медицинских наук, профессор, Медицинская академия имени С.И. Георгиевского (структурное подразделение ФГАОУ ВО «КФУ им. В.И. Вернадского»), г. Симферополь, РФ

Коробова Анна Александровна,

Кандидат медицинских наук, доцент, Медицинская академия имени С.И. Георгиевского (структурное подразделение ФГАОУ ВО «КФУ им. В.И. Вернадского»), г. Симферополь, РФ

Волкодав Олег Владимирович,

Кандидат медицинских наук, доцент, Медицинская академия имени С.И. Георгиевского (структурное подразделение ФГАОУ ВО «КФУ им. В.И. Вернадского»), г. Симферополь, РФ

СТАТУС ВИТАМИНА D И ЕГО СВЯЗЬ С КЛИНИЧЕСКИМИ ОСОБЕННОСТЯМИ И ДОФАМИНОМ У ПАЦИЕНТОВ С БОЛЕЗНЬЮ ПАРКИНСОНА

Аннотация: Болезнь Паркинсона (БП) – тяжелое социально значимое прогрессирующее нейродегенеративное заболевание. Доказательств связи БП с обеспеченностью организма витамином D недостаточно, что свидетельствует о необходимости проведения дополнительных исследований в данном направлении. Целью исследования была оценка связи статуса витамина D у больных БП с клиническими характеристиками заболевания и уровнем дофамина в сыворотке крови. В исследовании приняли участие 126 больных с идиопатической БП и 90 здоровых добровольцев (контрольная группа). Оценивали уровень 25 (ОН) D и дофамина в плазме крови. Установлено, что у больных БП по сравнению с контролем уровень 25(ОН)D в сыворотке крови был статистически значимо ниже. Выявлена сопряженность уровня 25(ОН)D со стадией заболевания, выраженностью немоторных и двигательных симптомов, суммарным показателем по шкале UPDRS и уровнем дофамина в плазме крови. Данные настоящего исследования предоставляют дополнительные доказательства значимой роли витамина D в патофизиологии БП, что указывает на необходимость проведения у данного контингента мониторинга уровня 25 (ОН)D как потенциального биомаркера прогрессирования заболевания.

Annotation: Parkinson's disease (PD) is a severe socially significant progressive neurodegenerative disease. Evidence of a link between PD and the provision of the body with vitamin D is insufficient, which indicates the need for additional research in this direction. The aim of the study was to evaluate the association of vitamin D status in patients with PD with the clinical characteristics of the disease and the level of dopamine in the blood serum. The study involved 126 patients with idiopathic PD and 90 healthy volunteers (control group). Plasma levels of 25(OH)D and dopamine were assessed. It was found that in patients with PD, compared with the control, the level of 25(OH)D in the blood serum was statistically significantly lower. The association of the 25(OH)D level with the stage of the disease, the severity of non-motor and motor symptoms, the total UPDRS score, and the level of dopamine in the blood plasma was revealed. The data of this study provide additional evidence for a significant role of vitamin D in the pathophysiology of PD, which indicates the need for monitoring the level of 25 (OH)D in this population as a potential biomarker of disease progression.

Ключевые слова: болезнь Паркинсона, витамин D, двигательные и немоторные симптомы, дофамин.

Keywords: Parkinson's disease, vitamin D, motor and non-motor symptoms, dopamine.

Болезнь Паркинсона (БП) – хроническое мультифакториальное заболевание ЦНС, характеризующееся нейродегенеративным поражением с целым спектром двигательных [1] и недвигательных клинических проявлений, нередко связанное с постепенной деградацией личности [2]. Согласно современным представлениям, в развитии БП имеет значение специфическое взаимодействие генетических и средовых факторов, определяющих особенности клеточной детоксикации и обмена ксенобиотиков, антиоксидантной защиты, митохондриальных реакций, процессинга ряда нейрональных белков, дофаминового обмена. В настоящее время полногеномными исследованиями установлено, что предрасполагающие к БП генетические особенности формируются сотнями как независимых, так и взаимодействующих полиморфных генов, большая часть которых связана с метаболизмом моноаминов. Наиболее сильное влияние на фенотипическую изменчивость риска БП оказывает носительство определенных аллелей гена катехол-О-метилтрансферазы (COMT), играющего важную роль в распаде дофамина на уровне синапса. В ряде исследований выявлена ассоциация между полиморфизмом COMT (с низкой активностью фермента) и риском развития БП [3,4].

В качестве экзогенных факторов риска развития БП рассматриваются влияние пестицидов [2], углеводов [5], использование колодезной воды в качестве питьевой [6],

употребление молочных продуктов, в особенности сыра и молока [7], низкую физическую нагрузку [8], ожирение [9].

В последние годы активно изучается связь БП с обеспеченностью организма витамином D. Базовым источником данного витамина для человека является синтез витамина D₃ в коже из 7-дегидрохолестерина под воздействием ультрафиолетовых лучей спектра В [10]. Биологически активной формой витамина D, образующейся в процессе метаболизма, является стероидный гормон 1,25-дигидроксивитамин D₃–кальцитриол [11]. Предполагается, что недостаточность этого гормона в совокупности с плейотропными эффектами, включающими управление Ca²⁺гомеостаза, нейроиммуномодуляцию, нейротрансмиссию и нейропротекцию [12], может влиять на иницирование и персистенцию нейродегенеративных и воспалительных процессов в ЦНС при БП. Фундаментом для такого предположения явились данные наблюдений, согласно которым низкий уровень витамина D в плазме крови выявлялся у большинства больных БП [13]. В ряде исследований показано, что назначение пациентам БП витамина D способствовало улучшению постуральной функции [14]. Вместе с тем продолжается дискуссия о причинах данного феномена и его связи со сниженной инсоляцией, такими клиническими характеристиками БП, как длительность и степень тяжести заболевания, выраженность двигательных и недвигательных проявлений.

По данным некоторых экспериментальных исследований, кальцитриол способствует повышению секреции дофамина в пораженном стриатуме и увеличению содержания дофамина в черной субстанции и полосатом теле [15]. Однако в других исследованиях представлены противоположные результаты [16]. Более того, несмотря на доказанное влияние низкого уровня витамина D на дофаминергическую систему [17], однозначные объяснения его влияния на биологические процессы у больных БП отсутствуют.

Таким образом, данных для доказательства связи БП с обеспеченностью организма витамином D недостаточно, что свидетельствует о необходимости проведения дополнительных исследований в данном направлении.

Цель исследования – оценка связи статуса витамина D у больных болезнью Паркинсона с клиническими характеристиками заболевания и уровнем дофамина в сыворотке крови.

ПАЦИЕНТЫ И МЕТОДЫ

В исследовании приняли участие 126 больных с идиопатической БП, находившихся на амбулаторном лечении клиник г. Симферополя (основная группа) (мужчины – 80 (63,5%), женщины – 46 (36,5%); средний возраст – 61,7±6,6 лет) и 90 добровольцев, не

страдающих БП (контрольная группа) (мужчины – 54 (60,0%), женщины – 36 (40,0%); средний возраст – 59,4±6,1 лет), соответствующих критериям включения/невключения.

Критерии включения больных в исследование: возраст от 45 до 70 лет (с целью минимизации влияния старения на уровень витамина D); установленный диагноз БП; письменное информированное согласие больного на участие в исследовании.

Критерии неключения больных: значительное снижение когнитивных функций (по шкале MMSE < 24 баллов); инсульт, транзиторная ишемическая атака, синдром беспокойных ног или эссенциальный тремор в анамнезе; тяжелые или декомпенсированные сопутствующие соматические заболевания, которые могут затруднять участие больного в исследовании и влиять на его результаты; острое нарушение мозгового кровообращения (за предшествующие 6 месяцев до исследования); хронические заболевания желудочно-кишечного тракта, почек; бариатрические вмешательства; наличие депрессии; диагноз остеопороза; гематологические и онкологические заболевания; прием пищевых добавок или лекарственных средств, содержащих витамин D и/или его активные метаболиты в предшествующие 3 месяца до начала исследования; прием кортикостероидов, анксиолитиков, антидепрессантов, ингибиторов протонной помпы, блокаторов рецепторов H₂, противоэпилептических препаратов, диуретиков; отказ больного от участия в исследовании.

Критерии включения здоровых добровольцев: возраст от 45 до 70 лет; неврологических заболеваний в анамнезе; сумма баллов по краткой шкале оценки психического статуса (MMSE) – 28 равно или больше.

Все больные получали специальную противопаркинсоническую терапию леводопой в минимально эффективной дозировке 300-600 мг/сут.

Диагноз БП верифицирован согласно клинико-диагностическим критериям Банка головного мозга общества БП Великобритании (UK Brain Bank Criteria) (Lees, 2009). Для определения степени тяжести БП (выраженности двигательных и недвигательных расстройств) применялась унифицированная рейтинговая шкала оценки проявлений болезни Паркинсона (Unified Parkinsons Disease Rating Scale, UPDRS) [18]. Стадию БП определяли с помощью модифицированной оценочной шкалы Хена и Яра (Hoehn and Yahr Rating Scale) [19].

Статус витамина D изучали по уровню 25 в сыворотке крови с помощью метода иммуноферментного анализа при использовании реагентов Euroimmun AG (Германия). Уровень концентрации дофамина в сыворотке крови оценивали с помощью метода высокоэффективной жидкостной хроматографии с электрохимической детекцией. Полиморфные варианты rs165774 гена COMT в плазме крови изучали с помощью метода

полимеразной реакции в режиме реального времени при использовании наборов TaqMan SNP Genotyping Assay (Applied Biosystems, США) с помощью амплификатора StepOnePlus (Applied Biosystems, США).

Статистическая обработка полученных данных была выполнена с помощью пакета прикладных программ STATISTICA 8.0 (StatSoft.Inc., USA). Количественные переменные представлены в виде среднего арифметического (M) и стандартного отклонения (\pm SD), в некоторых случаях – в виде 95% доверительного интервала (ДИ). Значимость различий между количественными показателями вычисляли по U-критерию Манна-Уитни и H-критерию Краскела-Уоллисона. Для сравнения категориальных параметров применяли точный критерий Фишера и критерий χ^2 (хи-квадрат). Различия считали статистически значимыми при $p < 0,05$. Для оценки взаимосвязи признаков рассчитывали коэффициент корреляции Спирмена и отношение шансов (ОШ).

РЕЗУЛЬТАТЫ ИССЛЕДОВАНИЯ

Характеристика больных представлена в табл.1. Среди больных значительно преобладали мужчины – 80 (63,3%) в возрасте $64,1 \pm 5,2$ лет – 54 (42,8%). Дебют БП чаще наблюдался в возрасте 50 – 59 лет – 68 (54,1%). Большинство больных – 51 (40,5%) страдали БП $10,1 \pm 3,2$ лет. У больных чаще регистрировалась 2,5 стадия БП по шкале Hoehn and Yahr – 63 (50,1%).

Таблица 1. Клинико-социальная характеристика больных БП

Показатель,	Больные БП
Мужчины/женщины, (n,%)	80 (63,5) / 46 (36,5)
Средний возраст, годы, (M \pm m)	61,7 \pm 6,6
Образование, (n,%):	
Высшее	61 (48,6)
среднее специальное	49 (39,2)
Среднее	16 (12,2)
Возраст дебюта заболевания, годы, (M \pm m)	57,8 \pm 9,7
Длительность заболевания, годы, (M \pm m)	9,9 \pm 5,4
Стадия по Hoehn and Yahr, (n,%):	
Стадия 2,0	8 (6,4)
Стадия 2,5	63 (50,1)
Стадия 3,0	55 (43,5)
Стадия по Hoehn and Yahr, (n,%), баллы	2,8 \pm 0,4

Суммарный балл по шкале UPDRS	49,6± 12,3
UPDRS, раздел I, баллы	3,3± 0,6
UPDRS, раздел II, баллы	14,4± 2,4
UPDRS, раздел III, баллы	36,3± 5,2
Дофамин, пкг/мл	9,3± 2,4

Установлено, что у больных БП по сравнению с КГ уровень 25(OH)D в сыворотке крови статистически значимо ниже (табл.2).

Таблица 2. Уровень 25 (OH)D в сыворотке крови в основной и контрольной группах обследованных, нг/мл

Подгруппы обследованных		Основная группа (n=126)	Контрольная группа (n=90)	p
Сплошная группа	1	25,1± 6,8	34,4± 8,8	0.403
Мужчины	2	24,1± 6,4	33,2± 8,5	0.393
Женщины	3	25,8± 7,1 p2-3=0,367	31,6± 9,1 p2-3=0,361	0.616

Несмотря на то, что гиповитаминоз витамина D регистрировался у обследованных обеих групп, у больных БП по сравнению со здоровым контролем показатели 25 (OH)D соответствовали дефициту витамина D чаще в 2,8 раза, недостаточности – в 2,3 раза. По результатам логистического регрессионного анализа установлена ассоциация БП с низким уровнем витамина D в организме (ОШ 4,32; 95% ДИ 2,29–8,13; p<0,001).

Таблица 3. Распределение обследованных основной и контрольной групп в зависимости от статуса витамина D (n,%)

Статус витамина D	Концентрация 25(OH)D, нг/мл	Основная группа (n=126)	Контрольная группа (n=90)	p
Дефицит	10 – 20	35 (27,9)	9 (9,9)	0,001
Недостаточность	20 – 30	80 (63,3)	25 (27,9)	<0,001
Адекватный уровень	>30	11 (8,8)	56 (62,2)	<0,001

В ходе анализа уровня 25 (ОН)D в группах обследованных с учетом полового диморфизма установлено, что и мужчин, и у женщин КГ по сравнению с аналогичными подгруппами больных БП концентрация 25 (ОН)D в сыворотке крови была статистически значимо выше. При этом внутригрупповых гендерных статистически значимых различий по уровню 25 (ОН)D не найдено (см.табл.2).

В группе больных БП установлена сопряженность уровня 25 (ОН)D со стадией заболевания, выраженностью не двигательных и двигательных симптомов, суммарным показателем по шкале UPDRS (табл.4).

Таблица 4. Корреляция уровня 25 (ОН)D в сыворотке крови с клиническими характеристиками и уровнем дофамина в плазме крови у больных болезнью Паркинсона

	ККС	p
Возраст дебюта заболевания, годы	-0,06	0,496
Длительность заболевания, годы	-0,06	0,367
Стадия заболевания по шкале Hoehn and Yahr, баллы	-0,46	0,001
Выраженность не двигательных симптомов по UPDRS, раздел I, баллы	-0,44	0,006
Выраженность двигательных расстройств по UPDRS, раздел III, баллы	-0,68	0,012
Суммарный балл по UPDRS	-0,49	p=0,028

Примечание: ККС – коэффициент корреляции Спирмена

Установлено, что у больных БП по сравнению с КГ уровень дофамина в плазме крови статистически значимо ниже ($9,3 \pm 2,4$ против $18,6 \pm 6,4$, $p=0,044$). Анализ зависимости концентрации дофамина от уровня 25 (ОН)D показал корреляцию между этими параметрами ($r=0,48$; $p=0,028$).

ОБСУЖДЕНИЕ РЕЗУЛЬТАТОВ

Установленная в настоящем исследовании более высокая распространенность неадекватной обеспеченности витамином D у больных БП по сравнению со здоровым контролем подтверждает потенциальную роль недостаточности и дефицита витамина D в патофизиологии БП и согласуется с результатами ранее выполненных исследований [13]. Отсутствие различий в статусе витамина D между мужчинами и женщинами в контрольной и основной группах позволяет предположить, что большая распространенность БП у мужчин по сравнению с женщинами [20], характерная и для Республики Крым, не связана с отличиями в уровне 25(ОН)D.

Отмеченная в ряде работ и отрицательная корреляция уровня 25 (ОН)D с возрастом больных [21], возрастом дебюта заболевания [22] и длительностью симптомов БП [23] в нашем исследовании не подтвердилась, что, на наш взгляд, позволяет исключить влияние ограниченной подвижности пациентов по мере прогрессирования заболевания на уровень 25 (ОН)D. Наличие ассоциации уровня 25 (ОН)D в сыворотке крови с такими клиническими особенностями БП, как стадия заболевания, выраженность двигательных расстройств и суммарный показатель по шкале UPDRS согласуется с данными других авторов [24].

Также в нашем исследовании доказана взаимосвязь статуса витамина D и выраженности немоторных проявлений БП. Необходимо отметить, что в работах, посвященных изучению данного вопроса, роль витамина D варьирует от статуса одного из значимых факторов ухудшения когнитивных функций [25] до низкого уровня значимости [26]. Ротиворечивость данных, отчасти, обусловлена разнородностью популяции обследованных пациентов и различием методических подходов к организации исследований. В результате нашего исследования было уточнено, что больные БП с дефицитом 25 (ОН)D по сравнению с больными с недостатком 25 (ОН)D в сыворотке крови отличаются более высокими показателями по шкале UPDRS (раздел I). Подтверждена взаимосвязь выраженности немоторных симптомов БП и уровня 25 (ОН)D. В целом результаты выполненных к настоящему времени исследований не позволяют сделать однозначные выводы о взаимосвязи клинических характеристик БП со статусом витамина D, однако было показано, что этот витамин оказывает нейропротекторные эффекты за счет антиоксидантных механизмов, регуляции нейронального кальция, иммуномодуляции, усиленной нервной проводимости и механизмов детоксикации.

Значимым аспектом представленной работы является уточнение влияния уровня 25 (ОН)D на концентрацию дофамина в плазме крови у больных БП, что подтверждено наличием статистически значимой корреляционной связи между этими показателями. В доступной литературе мы не встретили работ, посвященных изучению данного аспекта, хотя в экспериментальном исследовании Lima L.A.R. et al. [27] показано, что витамин D способствует повышению секреции дофамина в пораженном стриатуме и частично восстанавливает уровни дофамина в черной субстанции и полосатом теле. Несмотря на то, что в настоящем исследовании уровень дофамина изучали в плазме крови, мы считаем, что результаты соответствуют уровню дофамина в головном мозге, поскольку витамин D проникает через гематоэнцефалический барьер [28].

ВЫВОДЫ

Данные настоящего исследования предоставляют дополнительные доказательства значимой роли витамина D в патофизиологии БП, что указывает на необходимость

проведения у данного контингента мониторинга уровня 25 (ОН)D как потенциального биомаркера прогрессирования заболевания.

Литература

1. Marsili L., Rizzo G., Colosimo C. Diagnostic criteria for Parkinson's disease: from James Parkinson to the concept of prodromal disease. *Front. Neurol.* 2018; 9: 156. doi: 10.3389/fneur.2018.00156.
2. Карапетян К.В. Патогенез и факторы риска развития болезни Паркинсона. *Медицинская наука. Армении.* 2020; 60 (1): 16-32.
3. Kiyohara C., Miyake, Y., Koyanagi M. et al. Genetic polymorphisms involved in dopaminergic neurotransmission and risk for Parkinson's disease in a Japanese population. *BMC Neurology.* 2011; 11 (1): 89. doi: 10.1186/1471-2377-11-89.
4. Иванова С.А., Алифирова В.М., Жукова И.А. и др. Ассоциация полиморфизмов гена COMT с болезнью Паркинсона. *Бюллетень сибирской медицины.* 2017;16(3):70-78. doi: 10.20538/1682-0363-2017-3-70-78.
5. Palin O., Herd C., Morrison K.E. et al. Systematic review and meta-analysis of hydrocarbon exposure and the risk of Parkinson's disease. *Parkinsonism Relat. Disord.* 2015; 21(3): 243–8. doi: 10.1016/j.parkreldis.2014.12.017.
6. Jafari S., Etminan M., Aminzadeh F., Samii A. Head injury and risk of Parkinson disease: A systematic review and meta-analysis. *Mov. Disord.* 2013; 28(9): 1222–9. doi: 10.1002/mds.25458.
7. Jiang W., Ju C., Jiang H., Zhang D. Dairy foods intake and risk of Parkinson's disease: a dose–response meta-analysis of prospective cohort studies. *Eur. J. Epidemiol.* 2014; 29(9): 613-9. doi: 10.1007/s10654-014-9921-4.
8. Yang F., Lagerros Y.T., Bellocco R. et al. Physical activity and risk of Parkinson's disease in the Swedish National March Cohort. *Brain.* 2015; 138(Pt 2): 269-75. doi: 10.1093/brain/awu323.
9. Hawkes C.H. The prodromal phase of sporadic Parkinson's disease: does it exist and if so how long is it? *Mov Disord.* 2008; 23(13): 1799-807. doi: 10.1002/mds.22242.
10. Christakos S., Dhawan P., Verstuyf A. et al. Vitamin D: metabolism, molecular mechanism of action, and pleiotropic effects. *Physiol Rev.* 2016; 96(1): 365-408. doi: 10.1152/physrev.00014.2015.
11. Hewison M., Adams J.S. Extrarenal 1 α -hydroxylase. In: Feldman D, Pike JW, Adams JS, editors. *Vitamin D.* 3rd ed. London: Academic; 2011; 777–804. doi: 10.1016/B978-0-12-381978-9.10045-9.

12. Новотный Д.А., Жукова Н.Г., Шперлинг Л.П. и др. Витамин D (стероидный гормон) и заболевания нервной системы (обзор литературы). Сибирский научный медицинский журнал. 2020; 40 (5): 24–37. doi: 10.15372/SSMJ20200503.
13. Annweiler C., Schott A.M., Berrut G. et al. Vitamin D and ageing: neurological issues. *Neuropsychobiology*. 2010; 62 (3): 139–150. doi: 10.1159/000318570.
14. Hiller A., Murchison C.F., Lobb B.M. et al. A randomized, controlled pilot study of the effects of vitamin D supplementation on balance in Parkinson’s disease: does age matter? *PLoS One*. 2018; 13 (9): e0203637. doi: 10.1371/journal.pone.0203637.
15. Cass W.A., Smith M.P., Peters L.E. Calcitriol protects against the dopamine- and serotonin-depleting effects of neurotoxic doses of methamphetamine. *Ann. NY Acad. Sci.* 2014; 1074: 261–271. doi: 10.1196/annals.1369.023.
16. Suzuki M., Yoshioka M., Hashimoto M. et al. Randomized, double-blind, placebo-controlled trial of vitamin D supplementation in Parkinson disease. *Am. J. Clin. Nutr.* 2013; 97 (5): 1004–1013. doi: 10.3945/ajcn.112.051664.
17. Pertile R.A., Cui X., Eyles D.W. Vitamin D signaling and the differentiation of developing dopamine systems. *Neuroscience*. 2016; 333: 193–203. doi: 10.1016/j.neuroscience.2016.07.020.
18. Goetz C.G. et al. Movement disorder society-sponsored revision of the Unified Parkinson’s Disease Rating Scale (MDS-UPDRS): Scale presentation and clinimetric testing results. *Movement Disorders*. 2008; 23 (15): 2129–2170. doi: 10.1002/mds.22340.
19. Goetz C.G. et al. Movement Disorder Society Task Force report on the Hoehn and Yahr staging scale: Status and recommendations The Movement Disorder Society Task Force on rating scales for Parkinson’s disease. *Movement Disorders*. 2004; 19 (9): 1020–1028. doi: 10.1002/mds.20213.
20. Noyce A., Bestwick J.P., Silveira-Moriyama L. et al. Meta-analysis of early nonmotor features and risk factors for Parkinson disease. *Ann. Neurol.* 2012; 72(6): 893-901. doi: 10.1002/ana.23687.
21. Jamali A.A., Jamali G.M., Tanwani B.M. et al. Frequency of low vitamin D3 levels in subjects with Parkinson’s disease. *Advances in Parkinson’s Disease*. 2018; 7(1): 7-18. doi: 10.4236/apd.2018.71002.
22. Fahmy E.M., Elawady M.E., Sharaf, S. et al. Vitamin D status in idiopathic Parkinson’s disease: an Egyptian study. *Egypt J Neurol Psychiatry Neurosurg* 2020; 56: 45. doi: 10.1186/s41983-020-00175-2.

23. Evatt M.L., Delong M.R., Khazai N. et al. Prevalence of vitamin d insufficiency in patients with Parkinson disease and Alzheimer disease. *Arch Neurol.* 2008; 65: 1348–52. doi: 10.1001/archneur.65.10.1348.
 24. Liu Y., Zhang B.S. Serum 25-hydroxyvitamin D predicts severity in Parkinson's disease patients. *Neurol Sci.* 2014; 35: 67–71. doi: 10.1007/s10072-013-1539-x.
 25. Mizwicki M.T., Liu G., Fiala M. et al. $1\alpha,25$ -dihydroxyvitamin D₃ and resolvin D1 retune the balance between amyloid- β phagocytosis and inflammation in Alzheimer's disease patients. *J Alzheimers Dis.* 2013; 34: 155–70. doi: 10.3233/JAD-121735.
 26. Sleeman I., Aspray T., Lawson R. et al. The role of vitamin d in disease progression in early Parkinson's disease. *J Parkinsons Dis.* 2017; 7: 669–75. doi: 10.3233/JPD-171122.
 27. Lima L.A.R, Lopes M.J.P., Costa R.O. et al. Vitamin D protects dopaminergic neurons against neuroinflammation and oxidative stress in hemiparkinsonian rats. *Journal of Neuroinflammation.* 2018; 15(1): 249. doi: 10.1186/s12974-018-1266-6.
- Gascon-Barre M., Huet P.M. Apparent [³H]1,25-dihydroxyvitamin D₃ uptake by canine and rodent brain. *Am J Phys.* 1983; 244(3): E266

Шаханова Марина Владимировна

Старший преподаватель

690003, г. Владивосток, ул. Верхнепортовая, д.50а

Морской государственный университет имени Г.И. Невельского

Дроздов Никита Алексеевич

Шаханова Диана Сергеевна

ВОСТРЕБОВАННОСТЬ SOAR – СИСТЕМ В СФЕРЕ ИНФОРМАЦИОННОЙ БЕЗОПАСНОСТИ

Аннотация: Работа любого отдела безопасности, если её обобщить, — это рутинные ежедневно повторяющиеся задачи. Чаще всего за месяц происходит не так много интересных и необычных инцидентов, на которых можно заострить внимание. Специалисты тратят большую часть времени, разбирая мелкие однотипные атаки, и анализируя их. С начала 2022 года в сфере информационной безопасности России произошло несколько серьёзных изменений, из-за чего в среднем количество атак на все российские компании возросло более чем в четыре раза. Это произошло по двум основным причинам. Во-первых, вычислительная техника шагнула далеко вперёд, и теперь достаточно одного лишь смартфона, чтобы выгрузить на узел сети эксплойт или вирус. Во-вторых, увеличилось количество атак из зарубежных стран. [1] Однако такие атаки не несут серьёзного ущерба для защищённой сети и решаются чаще всего рядом однотипных рутинных действий. Если бы алгоритмы реагирования на эти инциденты можно было как-то автоматизировать, то это ускорило бы реагирование системы ИБ на атаки и сильно уменьшило нагрузку на специалистов безопасности, позволяя им сосредоточиться на более значимых проблемах. [2]

Abstract: The work of any security department, if it is generalized, is routine daily repetitive tasks. Most often, there are not so many interesting and unusual incidents in a month that you can focus on. Specialists spend most of their time analyzing small attacks of the same type and analyzing them. Since the beginning of 2022, there have been several major changes in the field of information security in Russia, due to which, on average, the number of attacks on all Russian companies has increased by 4 times. This happened for two main reasons. Firstly, computing technology has stepped far forward, and now only a smartphone is enough to upload an exploit or a virus to a network node. Secondly, the number of attacks from foreign countries has increased. [1] However, such attacks do not cause serious damage to a secure network and are most often solved by a series of routine actions of the same type. If the algorithms for responding to these incidents could somehow be automated, then this would speed up the response of the

information security system to attacks and greatly reduce the burden on security specialists, allowing them to focus on more significant problems. [2]

Ключевые слова: SOAR, автоматизация процессов информационной безопасности, SIEM, современные технологии информационной безопасности, скорость реагирования, качество работы, MTTD, MTTR, база инцидентов, IRP, анализ событий.

Keywords: SOAR, automation of information security processes, SIEM, modern information security technologies, response speed, quality of work, MTTD, MTTR, incident database, IRP, event analysis.

Задачи SOAR систем

SOAR расшифровывается как Security Orchestration, Automation and Response (системы оркестровки, автоматизации и реагирования). Это класс программных продуктов, предназначенных для координации и управления систем безопасности. Первостепенной задачей SOAR всегда является автоматизация рабочих процессов на предприятии, связанных с информационной безопасностью. Однако применение данного класса систем может быть очень широким, начиная с анализа и сортировки базы данных инцидентов SIEM и заканчивая созданием и рассылкой криптоключей. [4]

Это связано с тем, что не вся работа специалистов безопасности заключается в разборе каких-то атак на систему злоумышленниками. Часто им приходится выполнять простейшие функции «доверительного центра». Формировать учётные записи новым сотрудникам, выдавать доступы к ресурсам с согласия руководителей тех или иных отделов и т.д. Большую часть этих проблем SOAR системы также способны значительно упростить.

Кроме того, большинство отделов безопасности работает так же, как и все в буднее время, тогда как атаки злоумышленников могут происходить в любое время дня и ночи. Найм персонала, работающего посменно 24/7 может быть очень затратен, в то время как SOAR система может работать круглосуточно и потратиться придётся лишь раз при её установке.

С точки зрения метрик информационной безопасности, польза от внедрения SOAR-решений заключается в снижении показателей MTTD и MTTR. Снижение данных показателей означает более быстрое обнаружение инцидента и реагирование на него, следствием чего является существенное уменьшение прогнозируемого ущерба от кибератак.

Принципы работы SOAR систем

Очевидно, что какого-то общего алгоритма работы SOAR системы нет, потому что каждая такая система разработана под нужды конкретной компании со своим уникальным набором служб безопасности. Кроме того, существуют «самописные» SOAR системы, разработанные SOC специально для своей компании. И всё же я постараюсь выявить их общий принцип работы и приведу подробный пример использования SOAR системы.

Всё начинается всегда со сбора данных с источников событий. В зависимости от инцидента это может быть почтовый сервер, сканеры безопасности, антивирусы, техподдержка, разновидности IDS, DLP или NGFW. Полученное сообщение об ошибке, начале атаки или некорректной работе ресурса обрабатывает сервис сбора данных об инцидентах, например, SIEM, и затем формирует запрос для SOAR. В зависимости от инцидента и настроек SOAR система может самостоятельно решить проблему и сформировать шаблонный отчёт или предупредить дежурного специалиста SOC о конкретном инциденте, на определённом узле, или что-либо ещё, что запрограммировано в настройках системы.

Разберём пример срабатывания SOAR системы на фишинговое сообщение. В данном случае службами детектирования происшествия являются почтовый сервер, заметивший письмо, пришедшее от незнакомого адреса с подозрительным содержимым, и файрволл, который среагировал на попытку сотрудника перейти по заражённой ссылке. Допустим, что в компании почтовый сервис безопасности настроен так, что при проверке содержимого письма и нахождении неизвестного адреса отправителя или подозрительное содержание письма (ссылки, либо файлы, не являющиеся документами), он временно удерживает письмо и оповещает о нём SOAR систему.

В таком случае у SOAR системы в зависимости от её настроек может быть множество сценариев действий:

1) Зная, что данный сотрудник часто нарушает протоколы безопасности и переходит на вредоносные сайты, хотя для работы ему вовсе не нужно пользоваться сторонними сайтами и ресурсами в интернете, SOAR удаляет данное письмо и уведомляет отдел ИБ и сотрудника об инциденте.

2) SOAR пропускает письмо, но уведомляет сотрудника о возможной фишинговой атаке.

3) Система сверяет адрес отправителя или содержимое письма с базой уже известных произошедших фишинговых атак и действует в зависимости от результата сверки.

4) Система пробует проанализировать содержимое письма в безопасной для того песочнице.

Таким образом, в зависимости от настроек SOAR системы для любого типового инцидента можно разработать бесконечно возможное количество обрабатываемых алгоритмов под конкретные сценарии. Это ощутимо сократит время реагирования на простые инциденты и объёмы работ (в том числе с документами) для отдела ИБ.

Эффективность решений SOAR

Автоматизация системы – необходимая часть роста эффективности любой компании. Потратив силы один раз на создание отказоустойчивого алгоритма, можно навсегда сократить время выполнения одной пусть даже простой однотипной задачи, и тем самым позволить специалистам безопасности заниматься более значимыми задачами [3]. Например, вместо того, чтобы тратить время на закрытие бесконечно появляющихся уязвимостей, можно потратить время на улучшение имеющейся защиты, чтобы в дальнейшем предотвращать атаки, а не устранять их последствия.

Когда разговор идёт об умных системах автоматизации рабочих процессов, может возникнуть мнение, что SOAR – это универсальное решение всех бед. Достаточно просто купить оборудование помощнее, настроить систему и уволить всех сотрудников безопасности за ненужностью. Но на практике всё обстоит совсем иначе.

SOAR системы действительно способны эффективно автоматизировать рабочие процессы, но только в том случае, если они правильно настроены. Нужно помнить, что SOAR системы сами по себе просто инструмент, который будет эффективен только в руках специалиста.

Кроме того, системам SOAR необходима большая и структурированная база инцидентов. Чем лучше будут получаемые аналитические данные, тем лучше алгоритмы SOAR будут обрабатывать. Например, ставить правило перезагружать узел сети каждый раз, когда тот начинает терять часть пакетов при передаче данных, решение не очень разумное. Злоумышленник может заразить узел вирусом, который при перезагрузке отработает и сделает устройство более не управляемым. Таким образом, практически во всех случаях SOAR системы не способны эффективно работать без уже внедрённой и настроенной SIEM системы (или её аналогов).

Популярность SOAR систем на момент 2022 года

SOAR системы достаточно новая отрасль ИБ. В целом термин возник только около 4 лет назад. Все решения, существующие на рынке – это в основном дополнения к SIEM системам или чуть более сложные программируемые NGFW.

Также SOAR системы имеют ряд сложностей, которые отталкивают потенциальных пользователей:

- Все SOAR в той или иной степени сложны при внедрении в существующую систему.
- Они требуют больших структурированных баз данных инцидентов.
- Необходимы специалисты, которые смогут настроить SOAR систему под нужды конкретной организации.
- SOAR рассматривает лишь общие простейшие инциденты. И поэтому не укрепляет защиту компании, а лишь упрощает работу отдела информационной безопасности, позволяя им сконцентрироваться на действительно важных инцидентах.
- В случае покупки готовой SOAR системы, стоимость самой системы и оплаты работы по её внедрению, может быть очень высокой.

По опросу проведённому AntiMalware-медиа в июне 2022 года среди крупных предпринимателей России, лишь 1/4 опрошенных использует SOAR системы. Кроме того, в законодательстве РФ нету жёстких требований по внедрению SOAR систем внутри корпоративных информационных структур. Это скорее технология, крайне полезная и позволяющая сэкономить множество финансовых и кадровых ресурсов, но не такая обязательная, чтобы внедрять её в любую систему.



Рисунок 1 – Диаграмма результатов голосования об использовании SOAR систем.

Тем не менее, делая выводы по данной работе, можно сказать, что SOAR системы достаточно перспективное направление развития и многие крупные корпорации это уже

осознали. На данный момент русские решения данных систем используются в банковских инфраструктурах, госучреждениях и крупных коммерческих компаниях таких как Ростелеком, к примеру.

Количество атак на информационные системы с каждым годом растёт всё быстрее, поэтому SOAR в скором времени станут незаменимым решением, позволяющим, имея ограниченные кадровые ресурсы, осуществлять более эффективное и быстрое реагирования отдела SOC на инциденты. Кроме того, автоматизация ежедневных рутинных процессов – это неизбежное будущее, которое SOAR системы способны предложить.

Список литературы

1. Positive Technologies. Актуальные киберугрозы: I квартал 2022 года. [Электронный ресурс] URL: <https://www.ptsecurity.com/ru-ru/research/analytics/cybersecurity-threatscape-2022-q1/> (дата обращения 01.12.2022)
2. anti-malware.ru. Обзор решений класса Security Orchestration, Automation and Response (SOAR). [Электронный ресурс] URL: https://www.anti-malware.ru/analytics/Market_Analysis/Security-Orchestration-Automation-and-Response-SOAR-Solution-Overview (дата обращения 01.12.2022)
3. Романович, О. А. Исследование IRP-систем на основе анализа механизмов реагирования на инциденты информационной безопасности / CASPIAN JOURNAL: Control and High Technologies, 2021. - 9 с.
4. Селезнёв В.М., Боровская О.Е. Встраивание инструментов soar-платформ в экосистему soc для автоматизации. / Международный научно-исследовательский журнал № 10, 2022 - 9 с.

Магомедов Хаджимурад Арсенович
Российский Университет Дружбы Народов (РУДН)
Студент 3 курса магистратуры

ПРАВОВОЕ РЕГУЛИРОВАНИЕ И ОБОРОТ ЦИФРОВЫХ ФИНАНСОВЫХ АКТИВОВ

Аннотация. В данной статье рассматриваются правовое регулирование информационных отношений в сфере оборота цифровых финансовых активов. Описан опыт иностранных государств, воздействие криптовалюты на товарно-денежное обращение во всем мире, масштабы обращения криптовалют в системе платежей, а также формирование рынка ЦФА в ближайшей перспективе.

Ключевые слова: цифровые финансовые активы (ЦФА), правовое регулирование, оборот ЦФА, блокчейн технологии, платежные токены.

Информационная среда распространяет свое влияние на все большее число общественных отношений. В этой связи, вопросы правового регулирования информационных отношений в сфере оборота цифровых финансовых активов (далее по тексту – ЦФА) становятся все более актуальными. В Стратегии формирования информационного общества в Российской Федерации на 2017–2030 годы[1] отмечается, что российское общество и государство заинтересованы в формировании информационного пространства, которое непосредственно взаимосвязано с его правовым регулированием.

Устойчивость в экономическом развитии любой страны зависит именно от функционирования валютной системы. По этой причине особую значимость приобретают вопросы законного применения цифровой валюты, выпуска, а также их размещения. На сегодняшний день процесс законодательного регулирования во многих странах еще не начат, только лишь немногие юрисдикции приступили к регулированию криптосферы. Исследование направлений развития законодательства о размещении криптовалюты дает возможность заявить, что отдельные страны уже в 2018 году сообщили о цифровой модификации экономики, формируя этим самым наиболее целостную законодательную базу для токенизации активов, а другие все больше стремятся сформировать законодательную базу с целью регулирования цифровой сферы.

Государственное регулирование отношений, в которых переплетаются право и технологии, нельзя признать сформированным в полной мере ни в одном государстве. Правовое регулирование данных сфер правоотношений во многих случаях неединообразно,

запутанно, недостаточно или вовсе отсутствует. Данная ситуация связана в том числе и тем, что использование современных цифровых технологий обусловлено сложностью правильного понимания их функционирования, результатов применения и реального воздействия на общественные отношения[2].

Участники рынка сами выбирают форму платежных систем отталкиваясь из собственных запросов и потребностей. Происходит формирование новых по своим исходным принципам элементов социального порядка – информационной правовой культуры, электронного государства и электронного сектора экономической деятельности.

Криптовалюта не имеет никакого реального выражения в виде номинальных металлических монет или бумажных банкнот[3]. Данные финансовые активы существуют только в цифровом виде, по этой причине расценивать их лишь в качестве общепринятого средства оплаты неправильно. В первую очередь они - продукт развития информационной цифровой сферы, регулирование оборота которого невозможно вне пределов особого информационного правового режима.

Обращение подобных финансовых активов совершается по информационным алгоритмам «блокчейн» (в переводе с английского - «замкнутая цепь»). Данная система представляет собой базу данных, распределенную по миллионам персональных компьютеров во всем мире. При этом хранение и запись информации при обращении криптоденег совершается на всех устройствах сразу, что обеспечивает полную прозрачность и открытость производимых транзакций.

Общедоступность криптовалюты состоит в том, что ее можно получить самостоятельно, располагая необходимой информационной инфраструктурой. При этом криптоденьги могут быть обменены на обычные денежные средства, вследствие чего они способны приносить вполне осязаемую прибыль.

Особо стоит отметить, что блокчейн сможет революционным образом повлиять на рынок страхования, прежде всего страхования рисков автогражданской ответственности, медицинского страхования, включая лиц,

выезжающих за границу. Блокчейн, вероятно, принесет пользу всем областям страхования вследствие эффективности транзакций и администрирования, а также оптимального сбора и анализа данных[4].

До недавнего времени большинство государств не придавало особого значения воздействию криптовалюты на товарно-денежное обращение во всем мире, так как масштаб обращения криптовалют в целом не превышал 0,3% от общего количества имеющихся методов расчета в системе платежей в рамках одной страны. Однако формирование рынка

ЦФА в последние годы и волатильность обменного курса дали возможность предсказать вероятность существенного повышения объема обращения виртуальной валюты в ближайшей перспективе.

В современных условиях финансовой глобализации влияние электронных денег на монетарную политику будет лишь усиливаться, по этой причине необходимо весьма тщательно наблюдать за продолжением развития устойчивого и приемлемого для всех рынка криптовалют.

Большая часть иностранных регуляторов продолжают наблюдать за формированием криптовалютной индустрии, не предпринимая активных действий по ее легализации, однако предупреждая собственных граждан о рисках, сопряженных с ее применением.

Управление по финансовому регулированию и контролю Соединенного Королевства показало, что криптовалюта — это и не деньги, и не валюта, по этой причине не может регулироваться финансовым законодательством Соединенного Королевства. Подобным способом, в настоящее время криптовалюту в Соединенном Королевстве считают уникальной комбинацией чисел, приобретенной в следствии сложных математических вычислений и алгоритмов. В соответствии с этим, она не подпадает под действие Закона (Акта) Соединенного Королевства о легализации (отмывании) прибыли, полученных незаконным путем (Money Laundering Regulations 2007)[5].

По иному пути пошел Европейский Союз в правовом регулировании криптовалютного бизнеса несмотря на то, что страны — члены Европейского Союза традиционно являются благоприятными для его ведения. Никакой из регуляторов Европейского Союза не принял никаких специальных законов для регулирования криптовалютной деятельности. Европейская служба банковского надзора (European Banking Authority) обратила внимание на то, что криптовалютные биржи — не банки, а их деятельность в настоящее время не урегулирована, по этой причине пользователи не защищены от денежных потерь в случае их закрытия[6]. В результате Европейский центральный банк указал на несовершенство криптовалюты как средства платежа, а также обозначил, что цифровая валюта не является ни деньгами, ни валютой и широкое принятие цифровых валют способно негативным образом отразиться на возможности регуляторов осуществлять контроль за находящейся в обращении денежной массой. Вместо термина «криптовалюта» европейскими регуляторами применяется термин «цифровая валюта». При этом она рассматривается в большей степени как средство обмена.

В целом правовое регулирование криптовалюты и операций с ней в Европейском Союзе исполняется в рамках политики противодействия легализации прибыли, полученной незаконным путем, и финансированию терроризма.

Соединенные Штаты Америки в отношении криптовалют пошли по пути регулирования налогообложения в области криптовалютной торговли, заставив все американские криптовалютные биржи осуществлять верификацию своих клиентов. Однако правовое регулирование цифровой валюты в США при этом не менее сложное, нежели в Европе. В основном это обуславливается особенностями правовой системы страны (наличием как федерального права, так и права штатов), а также не имением общей позиции среди регуляторов касательно правового статуса криптовалюты.

Противоречивые нормы об ответственности за оборот криптовалюты в Соединенных Штатах Америки привели к неоднозначной судебной практике в 2014 г. Так, федеральный прокурор Южного округа Нью-Йорка в процессе разбирательства по делу Silk Road подчеркнул, что изъятую криптовалюту необходимо расценивать так же, как и любую другую валюту, приобретенную в рамках проведения противозаконных операций[7].

С каждым годом число инкорпорированного в Китае криптовалютного бизнеса увеличивается. Вместе с этим, подход к правовому регулированию криптовалютных отношений в Китае все еще не выработан. Китайское законодательство не включает тех или иных специализированных правил налогообложения и операций с ней. В то же время криптовалюта определена как виртуальный товар, а не валюта. Подобным способом, реализация цифровых денег может облагаться налогом на добавленную стоимость, а прибыль и доход в криптовалюте подлежат обложению налогом на прибыль, подоходным налогом и налогом на прирост капитала.

Подводя итоги, необходимо выделить, что профильное для сферы настоящего исследования правовое регулирование все еще находится в процессе формирования. Изучение опыта иностранных государств дает возможность сказать о том, что формирование законов, предусматривающих интересы и страны, и бизнеса, и физических лиц в рассматриваемой области не может носить суверенный, внутринациональный характер.

Литература:

1. О Стратегии развития информационного общества в Российской Федерации на 2017 - 2030 годы : указ Президента Российской Федерации от 09.05.2017 № 203 // Собрание законодательства Рос. Федерации. – 2017. – № 20, ст. 2901.
2. Одинцов С.В. «Китайская модель регламентации цифровой трансформации» // «Новый Индекс» с. 124.

3. Как заработать на криптовалюте в 2022 году с нуля // Выбор экспертов: проект kp.ru URL: <https://www.kp.ru/expert/finansy/kak-zarabotat-na-kriptovalyute-s-nulya/?ysclid=15tqzivh3t980387484> (дата обращения: 14.09.2022).
4. Одинцов С.В. «Цифровые права для цифровой эпохи» // «Современное право» № 9' 2019г. с.75.
5. Bitcoins and the law: what's the position? (2014). Lawyer 2B, 4. <https://www.thelawyer.com/bitcoins-and-the-law-whats-the-position/>
6. EU Banking Regulator Issues Warning on Virtual Currencies // CoinDesk. 13.12.2013. <https://www.coindesk.com/markets/2013/12/13/eu-banking-regulator-issues-warning-on-virtual-currencies/>
7. Manhattan U.S. Attorney Announces Forfeiture Of \$28 Million Worth Of Bitcoins Belonging To Silk Road //United States Departament of Justice. 16.01.2014. <https://www.justice.gov/usao-sdny/pr/manhattan-us-attorney-announces-forfeiture-28-million-worth-bitcoins-belonging-silk>

РЕСУРСНОЕ И ТЫЛОВОЕ ОБЕСПЕЧЕНИЕ ДЕЙСТВИЙ ОРГАНОВ ВНУТРЕННИХ ДЕЛ В ОСОБЫХ УСЛОВИЯХ

Аннотация: Важную роль в поддержании высокой боевой готовности сил органов внутренних дел, которые привлекаются в случае возникновения чрезвычайной обстановки, играет ресурсное (материально-техническое) и тыловое обеспечение.

От уровня организации и осуществления тылового обеспечения в значительной мере зависит боеспособность функциональных групп и специальных сводных отрядов, а отсюда и успех выполнения ими оперативно-служебных и боевых задач в особых условиях.

Деятельность органов внутренних дел невозможна без осуществления материально-технического и тылового обеспечения.

Abstract: An important role in maintaining high combat readiness of the forces of the internal affairs bodies, which are involved in the event of an emergency, is played by resource (logistical) and logistics support. The level of organization and implementation of logistics support largely determines the combat effectiveness of functional groups and special consolidated detachments, and hence the success of their performance of operational-service and combat missions in special conditions. The activities of the internal affairs bodies are impossible without the implementation of logistical and logistic support.

Ключевые слова: ресурсное обеспечение, тыловое обеспечение, органы внутренних дел

Key words: resource support, logistic support, internal affairs bodies

Под материально-техническим (ресурсным) и тыловым обеспечением органов внутренних дел следует понимать систему товарно-денежных и хозяйственных отношений, которые возникают между службами Министерства внутренних дел, органами снабжения, предприятиями и организациями с одной стороны, и органами внутренних дел и их подразделениями с другой, в процессе централизованного снабжения материальными, техническими и другими ресурсами (сырье, топливо, оборудование, вещевое имущество, вооружение и боеприпасы, материалы); и выполнения договоров купли-продажи (оптовая торговля), реализации фондов, комиссионной и розничной продажи продуктов и средств производства; предоставления материально-технической помощи и финансирования их деятельности. Примерно 30% всего объема снабжения осуществляется, централизованно и планомерно через государственное пополнение путем распределения. Все остальное снабжение организуется непосредственно путем составления договоров между субъектами снабжения

и органами внутренних дел. Органы внутренних дел обеспечивают свое материально-техническое снабжение на основании договоров о снабжении отдельными товарами, договоров о комплексном снабжении, договоров купли-продажи, договоров об аренде имущества, договоров о комиссионной продаже материальных ценностей.

материальное и техническое обеспечение

организовывается и проводится с целью поддержания оружия, транспортных средств, боевой, специальной и криминалистической техники, другого технического имущества в постоянной готовности их применения, их технически грамотной эксплуатации, современного обновления и пополнения утрат и потерь.

Серьезное внимание уделяется обеспечению действий органов внутренних дел и их оперативно-войсковых групп (отрядов) материальными средствами и организации их использования, питанию и размещению личного состава, а также техническому обеспечению действий.

Обеспечение материальными средствами включает обеспечение подразделений: вооружением, специальными средствами индивидуальной защиты и активной обороны, боевой, специальной и транспортной техникой, оперативной техникой, химическим вооружением и средствами защиты, средствами инженерного вооружения, вещевым имуществом (обмундированием и специальной одеждой), имуществом продовольственной службы и казарменным имуществом, медицинским имуществом.

При временном размещении служебно-войсковых нарядов в районе дислокации других местных органов внутренних дел, подразделений внутренних войск или в гостиницах оружие, боеприпасы и имущество сдаются на хранение в соответствующий орган или подразделение.

В случае тревоги оружие и боеприпасы личному составу выдаются по приказанию лица, объявившего тревогу. Выдача пистолетов проводится по карточкам-заменителям, автоматы, пулеметы и снаряжение, магазины к ним выдаются без записи в книге выдачи оружия и боеприпасов согласно заранее приведенному расчету.

В ходе проведения специальных операций особое значение имеет обеспечение оперативных групп *специальными средствами*, которыми снабжаются ОВД в соответствии с нормами положенности.

Техническое обеспечение.

Техническое обеспечение организуется и осуществляется в целях: поддержания боевой готовности и боеспособности сил ОВД путем укомплектования их вооружением и техникой; обеспечения боеприпасами всех видов и военно-техническим имуществом;

поддержания их в исправном состоянии и в постоянной готовности к боевому применению;

восстановления поврежденных (неисправных) вооружения и техники и своевременного возвращения их в строй.

Техническое обслуживание проводится в установленное время перед выполнением, и после выполнения возникающих задач чрезвычайной обстановки.

Оно включает в себя:

- заправку машин горючим;
- проверку исправности и готовности к применению вооружения, приборов наблюдения, агрегатов, систем и механизмов, их очистку и промывку, смазку, выверку и регулирование, устранение мелких неисправностей и выполнение крепежных работ;
- заряд аккумуляторных батарей;
- проверку укомплектованности и пополнение вооружения и техники запасными частями, инструментами и принадлежностями, средствами повышения проходимости и другими табельными средствами;
- проверку наличия и исправности оборудования на автотранспорте, предназначенного для перевозки личного состава, вооружения, техники и имущества.

Эвакуация поврежденных (неисправных) вооружения и техники осуществляется приданными эвакуационными средствами, а также оборудованными для этой цели боевыми и другими машинами подразделений и органов.

Текущий ремонт поврежденных вооружения и техники производится, как правило, в местах выхода из строя или в ближайших органах внутренних дел силами экипажей, расчетов, механиков-водителей и ремонтно-эвакуационными (ремонтными) группами.

Ремонт вооружения в зависимости от характера неисправности может производиться непосредственно в органе внутренних дел или ремонтным органом.

Тыловое обеспечение действий органов внутренних дел в особых условиях предназначено для решения следующих задач: обеспечения подразделений, групп боевого порядка материальными средствами в установленном порядке в соответствии со штатным табелем и нормами положенности;

осуществления заправки специальной и транспортной техники горюче-смазочными материалами;

организации питания личного состава, его размещения и бытового обслуживания;

поддержания вооружения, техники и специальных средств в постоянной готовности к боевому применению и быстрому восстановлению их при выходе из строя;

осуществления медико-санитарного обслуживания привлекаемых сил.

Тыловое обеспечение имеет два направления – материально-техническое и медицинское (медико-санитарное) обеспечение.

Работа, которая касается первого направления, возлагается на подразделения тылового и материально-технического обеспечения ГУМВД, УМВД; второго – на медицинские подразделения этих же учреждений, которые в случае необходимости все вопросы решают с территориальными органами охраны здоровья. Причем в период проведения активных действий в специальных операциях, тыловое и материально-техническое обеспечение осуществляют специально создаваемые для этого *группы тылового обеспечения*.

Для современного и полного обеспечения действий сил органов внутренних дел в особых условиях тыловое обеспечение организуется в соответствии с решением Министерства внутренних дел, начальника ГУМВД, УМВД, подразделения внутренних дел.

В решении определяется:

задачи по обеспечению органов и подразделений материальными средствами до штатной (табельной) потребности, обновления (ремонта) материальных и технических средств, а также порядок возмещения затрат и потерь в период активных боевых действий;

задачи по организации питания, расквартирования, бытового обслуживания (в случае долговременного ведения операции и участия в других регионах);

задачи по организации медицинской помощи, эвакуации и госпитализации потерпевших.

С целью подготовки и расчета тылового и материально-технического обеспечения начальники служб тылового и материально-технического обеспечения в соответствии с задачами должны:

оценить обстановку и провести рекогносцировку мест возможного проведения операций, путем подвоза сил и средств, эвакуации по терпевших;

осуществить расчет возможности обеспечения органов и подразделений внутренних дел материальными средствами до штатной (табельной) потребности, а также возможностей обновления (ремонта) материальных технических средств;

определить объем вывозимых материальных средств, и места пунктов хозяйственного довольствия (ПХД);

определить потребность транспортных средств для перевозки личного состава и материальных средств в районы действий, заключить договоры с транспортными предприятиями на выделение недостающих транспортных средств;

осуществить расчет обеспечения групп боевого порядка специальными средствами, вооружением, техникой и другими материальными и техническими средствами (в дальнейшем, по мере накопления этих средств, вносить в расчеты соответствующие изменения), транспортными средствами для перевозки личного состава и материальных средств в районы предстоящих действий;

составлять договора с транспортными предприятиями на выделение транспортных средств, которых не хватает;

определять места размещения пунктов медицинской помощи (ПМП), порядок ее предоставления потерпевшим, их эвакуации и госпитализации, составлять соответствующие договора с учреждениями охраны здоровья.

Меры по тыловому и материально-техническому обеспечению, выполнение которых осуществляется в подготовительный период, предусматриваются в специальных разделах оперативных планов.

Меры тылового и материального обеспечения на период активных действий являются составными частями *плана тылового и материально-технического обеспечения*.

План составляется отдельно для органов и подразделений внутренних дел, объединений.

План тылового и материально-технического обеспечения, войскового снабжения разрабатывается текстуально и графически на карте (схеме) с приложением необходимых расчетов и пояснений по разделам:

расчет сил и средств для тылового и материально-технического обслуживания;

порядок обеспечения групп боевого порядка специальными средствами, оружием, боеприпасами, транспортом. Иными материальными и техническими средствами;

пути подвоза и эвакуации. Места размещения ПХД и ПМП, объема запасов специальных средств, которые вывозятся, иных материальных и технических средств;

организация питания личного состава групп боевого порядка, аппарата управления;

порядок предоставления медицинской помощи, эвакуации и госпитализации пострадавших;

порядок обновления (ремонта) и пополнения материально-технических средств, которые вышли из строя и утраченных;

порядок расквартирования, бытового обслуживания (при длительных действиях с отрывом от мест постоянной дислокации).

Разрабатывают данный план начальники подразделений тылового и материально-технического обеспечения, хозяйственного и медицинского отделов (управлений) ГУМВД, УМВД совместно с руководителями других служб и подразделений. Которые дают сведения

касающиеся количества личного состава, которое будет привлекаться для выполнения оперативно-служебных задач в особых условиях и о потребности в материальных средствах.

План подписывается начальником службы тылового обеспечения соответствующего органа (управления), утверждается Министром внутренних дел, начальником ГУМВД, УМВД.

Подразделения тылового обслуживания обеспечивают действия сил, которые привлекаются к выполнению оперативно-служебных задач в особых условиях, в соответствии с нормами положенности. В ограниченные сроки готовят к использованию транспортные средства, медицинское имущество, а при необходимости и передвижные мастерские по ремонту вооружения, вещевого и другого имущества, все необходимое для быстрого приготовления еды и доставки воды.

Тыловая служба с запасами материальных средств во время выполнения группами боевого порядка оперативно-служебных задач, по возможности, должна размещаться в районе действий и только в том месте, которое указано руководителем оперативного штаба органа внутренних дел.

Медицинское обеспечение.

С целью сохранения и восстановления здоровья сотрудников при действиях в особых условиях в соответствии с рекомендациями медицинской службы МВД и с учетом конкретных условий, организуется их медицинское обеспечение.

Задачи медицинской службы:

Организация и обеспечение лечебно-профилактической помощи сотрудникам.

Организация и проведение санитарно-противоэпидемических мероприятий.

Информационное обеспечение.

Общее руководство медико-санитарным обеспечением осуществляется руководителями медицинской службы МВД, ГУМВД, УМВД. Для оперативного управления медицинской службой создаются группы:

санитарно-профилактического, лечебно-профилактического и информационного обеспечения.

Медицинское обеспечение в особых условиях и ведение активных силовых действий организуется в целях:

розыска раненых и больных;

своевременного оказания им первой и доврачебной (фельдшерской) медицинской помощи;

сбора, вывоза (выноса) их с места событий и подготовки к эвакуации;

предупреждения возникновения и распространения в подразделениях заболеваний.

Первая медицинская помощь раненым и больным оказывается в порядке само- и взаимопомощи, санитарными инструкторами на месте ранения в ближайшем укрытии или на пункте медицинской помощи (ПМП).

ПМП в местах временного расквартирования личного состава обеспечивается санитарными автомобилями, набором медикаментозных средств, а также медицинским имуществом для предоставления первой медицинской помощи.

Амбулаторная медицинская помощь личному составу ОВГ (ОВО), специальному сводному отряду органов внутренних дел оказывается поликлиниками, амбулаториями и медпунктами органов внутренних дел, квалифицированная и специализированная – госпиталями и больницами органов внутренних дел, специализированными лечебными заведениями и центрами охраны здоровья.

Контроль за санитарно-гигиеническим и противоэпидемическим обеспечением личного состава осуществляет персонал санэпидемслужбы МВД, ГУМВД, УМВД во взаимодействии с территориальными санэпидемстанциями органов охраны здоровья. Кроме того, и оперативными группами санэпидемслужбы МВД, ГУМВД, УМВД, которые входят в состав прикомандированной бригады медицинских работников, которые обслуживают специальный сводный отряд в районе расквартирования и выполнения задач.

Для организации питания личного состава непосредственно в районе размещения ОВО, специального сводного отряда органов внутренних дел создается продовольственный фонд со средствами приготовления и доставления еды, воды и ее сохранения.

Если привлечённые сотрудники выполняют долговременные оперативно-служебные (боевые) задачи, то организуется их банно-прачечное обслуживание.

В соответствии с предложенной типовой схемой и рекомендациями по медико-санитарному обеспечению в ГУМВД, УМВД с учетом возникающих особых условий и местной специфики разрабатываются конкретные планы мероприятий с определением исполнителей, расчетом сил и средств (собственных и взаимодействующих), перечнем используемых лечебно-профилактических заведений.

Хитев Алексей Павлович
старший преподаватель кафедры уголовно-процессуального права
и криминалистики юридического факультета Владимирского юридического
института Федеральной службы исполнения наказания России

Покровский Сергей Викторович, главный эксперт 1-го отдела Экспертно-
криминалистического центра Управления Министерства внутренних дел по
Владимирской области

ОСОБЕННОСТИ ОЦЕНКИ ЗАКЛЮЧЕНИЯ ЭКСПЕРТА

Аннотация: На современном этапе уголовного судопроизводства еще возникают большие проблемы у участников уголовного процесса при оценке достоверности (научной обоснованности) заключения эксперта. Эти трудности имеют объективный характер и связаны с отсутствием у данных лиц специальных знаний, востребованных при производстве экспертиз. Особенно это касается новых, уникальных в своем роде, видов экспертиз. Поэтому для лиц, использующие результаты судебных экспертиз в доказывании, необходимо быть осведомленными о возможностях конкретных ее видов в решении задач следствия и суда, а также о принципах исследования и основных критериях, определяющих достоверность результатов экспертных исследований.

Abstract: At the present stage of criminal proceedings, there are still big problems for participants in the criminal process when assessing the reliability (scientific validity) of the expert's conclusion. These difficulties are objective in nature and are associated with the lack of special knowledge required by these persons in the production of examinations. This is especially true of new, unique types of expertise. Therefore, for persons using the results of forensic examinations in proving, it is necessary to be aware of the possibilities of its specific types in solving the tasks of the investigation and the court, as well as the principles of research and the main criteria determining the reliability of the results of expert research.

Ключевые слова: эксперт, специалист, заключение эксперта, относимость, допустимость, достоверность.

Key words: expert, specialist, expert opinion, relevance, admissibility, reliability.

Дореволюционная **концепция эксперта — научного судьи** [1, с. 267] при многих плюсах и достоинствах самой идеи была отвергнута, как противоречащая принципу свободной оценки доказательств, утвердившемуся после Судебной реформы 1864 г. в

российском судопроизводстве. Однако, отвергнув данную концепцию, теория уголовного процесса оказалась в плену свободной оценки доказательств: свобода оценки налицо, но институт подлинной оценки не существовал.

Концепция «эксперта как научного судьи» не получила реализации в судебной практике и по причине человеческого фактора, поскольку эксперт, как и все люди, не застрахован от ошибок, которые все же встречаются в экспертной практике. Более того, как показывает экспертная практика, мнения разных экспертов в отношении одних и тех же объектов исследования по одним и тем же вопросам могут не совпадать. Последствия таких противоречий устраняются в современном уголовном процессе допросом экспертов, институтом повторных экспертиз и привлечением специалистов для оценки научной обоснованности выводов заключений экспертов. Привлечение последних обусловлено тем фактом, что ни следователь, ни суд не в состоянии оценить ни научную обоснованность выводов, ни правильность выбора и применения методов исследования, конкретной методики, ни их соответствие современным достижениям в данной области научного знания, поскольку для такой оценки они должны обладать теми же познаниями, что и эксперт. Введение в уголовный процесс фигуры специалиста (ч.1 ст.58 УПК РФ) является шагом вперед в направлении объективизации процесса использования специальных знаний.

Тем не менее, при совершенствовании процесса подготовки экспертных кадров на фоне усложнения современных процессов экспертного исследования, внедрения точной алгоритмизации применяемых экспертами методов и методик можно предполагать возрождение этой концепции в каком-либо новом, модифицированном виде.

Заблуждение и ошибка обычны и повсеместны, безошибочная деятельность – удел опытных и немногих, которые пришли к этому состоянию через ошибки и их преодоление [2, с. 3].

На современном этапе уголовного судопроизводства еще возникают большие проблемы у участников уголовного процесса при оценке достоверности (научной обоснованности) заключения эксперта. Эти трудности имеют объективный характер и связаны с отсутствием у данных лиц специальных знаний, востребованных при производстве экспертиз. Особенно это касается новых, уникальных в своем роде, видов экспертиз. Поэтому для лиц, использующие результаты судебных экспертиз в доказывании, необходимо быть осведомленными о возможностях конкретных ее видов в решении задач следствия и суда, а также о принципах исследования и основных критериях, определяющих достоверность результатов экспертных исследований.

В соответствии со смыслом закона заключение эксперта допускается в качестве доказательства при строго определенных условиях и это логически оправданно. Оно подлежит оценке (проверке) по общим основаниям, наряду с другими потенциальными доказательствами с точки относимости, допустимости и достоверности.

В настоящее время никакие доказательства не имеют заранее установленной силы (ч.2 ст.17 УПК РФ). Судья, присяжные заседатели, а также прокурор, следователь, дознаватель оценивают доказательства по своему внутреннему убеждению, основанному на совокупности имеющихся в уголовном деле доказательств, руководствуясь при этом законом и совестью. Внутреннее убеждение добросовестного судьи отталкивается не от содержания потенциального доказательства, оно формируется, как реакция на доказательства, прошедшие испытания в горниле «горючей смеси относимости, допустимости и достоверности». Потенциальные доказательства, не выдержавшие испытания, должны быть отвергнуты судом и признаны недопустимыми. Итак, только что «испеченное» заключение эксперта, покинувшее стены экспертного учреждения, не является доказательством по делу, оно – пока потенциальное доказательство, выводы которого подлежат тщательной и всесторонней проверке. При положительных результатах оценки заключение эксперта как доказательство может быть использовано в доказывании как своеобразный и надёжный инструмент на последующем или окончательном этапе процессе доказывания.

В случае отрицательной оценки заключения эксперта последствия могут быть различными в зависимости от того, что послужило основанием такой оценки. Если это явилось следствием процессуальных нарушений, допущенных при назначении и производстве экспертизы, некомпетентности эксперта, возникших обоснованных сомнений в достоверности полученных результатов и сделанных выводов, то может быть назначена повторная экспертиза. Повторная экспертиза может быть назначена и в том случае, когда заключение эксперта противоречит другим доказательствам по делу, поскольку заключение эксперта не является каким-то особым доказательством и отдавать заранее преимущество экспертным выводам не правильно.

Отсутствие у следователя и суда специальных знаний, востребованных при производстве экспертиз, серьезно осложняют процесс оценки заключения эксперта, а в некоторых случаях, делает это невозможным. Все это диктует необходимость разработки научно обоснованных рекомендаций по правильной оценке заключения экспертов и привлечения в этот процесс незаинтересованных лиц, обладающих специальными знаниями в объеме, достаточном для оценки проведенных исследований.

Любому проверенному и не опровергнутому доказательству в отдельности присущи следующие основные свойства – оно относимо, оно допустимо и оно достоверно, а совокупность собранных по делу доказательств - оценивается с точки зрения достаточности для правильного разрешения дела. В этом смысле, особо тщательной проверке подлежит заключение эксперта, в котором установленные факты противоречат остальным доказательствам по делу.

В юридической литературе выделяют еще одно свойство отдельно взятого доказательства – его сила (доказательственная значимость или доказательственное значение) [4, с. 167], которое в законе не указывается, но косвенно упоминается.

Из положения ч.2 ст.17 УПК РФ следует, что каждое неисследованное доказательство может потенциально содержать в себе особую силу влияния на внутреннее убеждение следователя и суда, способную сдвинуть процесс расследования с мертвой точки, а некоторых случаях и поменять ход всего расследования. Так, например, при расследовании уголовного дела по факту угона транспортного средства произведена дактилоскопическая экспертиза, в результате которой экспертом установлен факт оставления подозреваемым следа пальца руки на внешней поверхности правой пассажирской двери. Совсем иной доказательственной силой обладает заключение эксперта, согласно которому оставлен подозреваемым след пальца руки, обнаруженный на рулевом колесе этого автомобиля.

Таким образом, предметом оценки заключения эксперта является определение его:

- относимости;
- допустимости;
- достоверности;
- силы.

Однако некоторые авторы не разграничивают понятия «относимости» и «доказательственного значения» доказательств. Так, Е.Р. Россинская определяет относимость результатов экспертного исследования к данному уголовному делу, делу об административном правонарушении, как их доказательственное значение [3, с. 188], что по нашему мнению приводит к смешению различных по сути понятий.

Относимыми считаются доказательства, которые способствуют установлению обстоятельств, интересующих следствие или суд.

Относимость заключения определяется теми фактами, которые оно устанавливает. Любой установленный экспертом факт является относимым или не относимым к интересующим обстоятельствам.

Относимость заключения зависит от относимости исследованного объекта. И если последнее не подтвердилось, то автоматически теряет это свойство и само заключение эксперта. Например, если по делу о неосторожном причинении смерти на охоте выясняется, что один из проверяемых охотников был в тот день с другим ружьем, а не с тем, которое было направлено на комплексное исследование, то заключение экспертов в отношении исследуемого ружья становится не относимым.

По общему правилу заключение эксперта будет отнесено к недопустимым доказательствам, если оно получено с нарушением требований УПК РФ. Допустимость доказательства – это его пригодность по форме. Допустимость означает соблюдение при назначении и производстве судебной экспертизы всех формальных требований закона, основная масса которых была рассмотрена нами ранее. Выделим из них основные.

1. В отношении эксперта (правомочного субъекта), создающего доказательство – должен быть компетентным не заинтересованным в исходе дела.

Компетентность эксперта определяется его экспертной специализацией и положительным опытом непрерывной работы в ней. В государственных судебно-экспертных учреждениях утверждены официальные перечни проводимых видов экспертных исследований, регулярно проводится процедура аттестации экспертов. Поэтому проблема компетентности эксперта при определении допустимости заключения государственного эксперта обычно не встает. Проблематично обстоит дело с экспертами – работниками негосударственных судебно-экспертных учреждений и частных экспертов, не работающих в них. Введение в уголовный процесс негосударственных судебно-экспертных учреждений и иных лиц, обладающих специальными знаниями, хотя и соответствует состоянию демократизации общества и так оберегаемому законом принципу состязательности, но на деле вызывает большие вопросы относительно их компетентности в решении вопросов, интересующих следствие и суд. Законом, к сожалению, не предусмотрена процедура проверки уровня их квалификации.

Механизмы сертификации компетентности лиц, обладающих специальными знаниями и не являющихся работниками государственных судебно-экспертных организаций, впервые объявленные в замороженном проекте нового федерального закона «О судебно-экспертной деятельности в Российской Федерации», не выработаны и не реализованы. При этом, по видению законодателя процедура сертификации компетентности рассматриваемой категории лиц, должна осуществляться только в добровольном порядке (ч.2 ст.17 проекта Закона). Такое представление питает любителей посостязаться, дает им возможность хорошо подзаработать, однако, по своей сути, не соответствует главной цели отправления правосудия – установлению истины по делу.

Полагаем, что деятельность экспертов, не являющихся работниками государственных судебно-экспертных организаций и функционирующих на территории Российской Федерации, должна быть прекращена (заморожена) до закрепления на законодательном уровне процедуры сертификации компетентности указанной категории лиц. Лица, прошедшие испытание и получившие соответствующий сертификат компетентности (ст.1 проекта Закона) могут быть допущены в уголовное судопроизводство в качестве экспертов или специалистов. Потому, что «на кону» законные интересы граждан, которые, как показывает практика, легко попираются составлением на возмездной основе заключения в пользу какой-либо стороны процесса. Если представить, что эксперт, представляющий такое заключение, обладает даром красноречия и умеет убедительно говорить (т.е. вполне соответствует принципу состязательности, опекаемому Российским законодательством), то внутреннее убеждение следователя или судьи может легко оказаться «в плену» его выводного мнения.

2. В отношении соблюдения общих пределов компетенции эксперта, которому поручена судебная экспертиза.

3. В отношении соблюдения процессуальной формы и порядка производства экспертизы. Соблюдение является одним из условий допустимости заключения эксперта, несоблюдение - приводит к исключению заключения из совокупности собранной доказательственной базы по конкретному делу по признаку недопустимости. Процессуальный порядок, как отмечалось выше, определен главой 27 УПК РФ.

4. В отношении объектов экспертного исследования. Допустимость объектов определяет допустимость и заключения эксперта по ним. Если объект исследования признан недопустимым, т.е. обнаружен, зафиксирован, изъят, упакован и представлен на экспертизу с нарушением норм УПК РФ, то и все заключение, несмотря на его научную обоснованность и мотивированность выводов эксперта относительно представленного объекта, будет отнесено к недопустимым доказательствам.

Если с вопросом допустимости заключения эксперта все более или менее ясно, то, наиболее пристального внимания заслуживает оценка заключения эксперта с точки зрения его достоверности.

С этой точки зрения любое заключение эксперта в результате проверки может оказаться достоверным источником доказательственной информации либо отнесено к недостоверным, его доказательственная ценность оказалась ничтожной.

Необходимость проверки достоверности заключения обусловлена анализом экспертной и судебной практики, в результате которой выявляются многочисленные экспертные ошибки, в т.ч. вызванные ошибками следствия при подготовке материалов

экспертизы, связанной с изъятием сравнительных образцов (например, следствием истребованы недостоверные образцы почерка конкретного лица, выданные ошибочно юридическим лицом как произошедшие от него).

Здесь необходимо рассмотреть зависимость достоверности заключения от уровня компетентности эксперта. Не единичны случаи, когда выводы эксперта оспариваются стороной защиты на этапе предварительного расследования либо судебного разбирательства, которая мотивирует свое недоверие к выводам эксперта недостаточным стажем работы последнего по конкретной экспертной специальности. Указанные сведения легко считываются при ознакомлении стороной защиты с заключением эксперта, поскольку подлежат обязательному отражению в его вводной части. Такой критический подход не всегда лишен обоснованности, ведь «на кону» законные интересы и права гражданина. Экспертная и судебная практика свидетельствуют о не единичных случаях возникновения экспертных ошибок в силу как недостаточного опыта работы эксперта, так и грубого нарушения методик исследования и элементарной халатности.

В связи со сказанным закономерным видится закрепление на законодательном уровне решения о лишении эксперта права самостоятельного производства судебных экспертиз по конкретной экспертной специальности при возникновении обстоятельств, послуживших принятию необоснованных процессуальных решений, в том числе и выявленных до вступления приговора суда в законную силу. В любом случае должны быть разработаны дополнительные процедуры проверки обоснованности и объективности заключений эксперта, достоверности выводов экспертизы, результаты которой напрямую связаны с обвинением лица, в том числе в совершении тяжкого или особо тяжкого преступления.

Впервые предлагается закрепить на законодательном уровне за стороной защиты право ходатайства, подлежащего обязательному удовлетворению судом, о проведении рецензии заключения государственного судебного эксперта в том же государственном судебно-экспертном учреждении, в котором она выполнена на предмет выявления нарушений экспертом требований законодательства по производству экспертиз, установленных методик их производства, а также наличия иных оснований, вызывающих сомнения в обоснованности и достоверности выводов конкретной экспертизы. В связи с этим видится необходимым расширение круга обязанностей руководителя государственного судебно-экспертного учреждения, в частности предлагается дополнить статью 14 ФЗ о ГСЭД следующими положениями.

«Руководитель обязан:

- по получении поручения о проведении рецензирования конкретного заключения эксперта поручить ее производство другому эксперту из числа сотрудников организации, обладающих специальными знаниями в пределах соответствующей экспертной специальности и выступающему в данном процессуальном действии в качестве специалиста, или комиссии специалистов данного учреждения, которые обладают специальными знаниями в объеме, требуемом для подготовки рецензии;

по поручению суда предупредить специалиста или комиссию специалистов об уголовной ответственности за дачу заведомо ложной рецензии и направить соответствующую подписку вместе с рецензией в орган или лицу, которые назначили проведение рецензии;

обеспечить контроль за соблюдением сроков производства рецензии с учетом даты, установленной судом при назначении поручения о рецензии, полнотой и качеством проведенного рецензирования, не нарушая принцип независимости специалиста или комиссии специалистов;

по окончании рецензирования направить рецензию на заключение эксперта в орган или лицу, которые назначили проведение рецензирования для принятия соответствующего процессуального решения».

На основании вышеизложенного необходимо дополнить ст. 283 УПК РФ следующей статьей 5.

«5. После ознакомления с рецензией на полученное в ходе предварительного расследования заключение эксперта суд, в случае необоснованности данного заключения, назначает повторную либо дополнительную судебную экспертизу. По инициативе суда в экспертное учреждение может быть направлено представление для решения вопроса об уровне профессиональной компетенции эксперта, выполнившего экспертизу, вплоть до временного отстранения сотрудника от выполнения экспертиз по соответствующей экспертной специальности».

С целью обеспечения принципов полноты, всесторонности и объективности проводимых экспертных исследований, обоснованности и достоверности сделанных выводов впервые на законодательном уровне предлагается закрепить следующий инновационный подход введения эксперта без опыта работы в статус полноценного участника уголовного судопроизводства с последующим правом единоличного производства судебных экспертиз.

За руководителем государственного судебно-экспертного учреждения следует закрепить обязанность поручения экспертизы эксперту со стажем работы по конкретной экспертной специальности менее 1 года только в составе комиссии совместно с экспертом,

имеющим опыт работы по указанной экспертной специальности не менее трех лет. В случае отсутствия в экспертном учреждении эксперта со стажем работы по конкретной экспертной специальности от трех и более лет, допускается единоличное производство таким экспертом судебных экспертиз, носящих диагностический характер.

В случае назначения экспертизы, выводы которой могут стать прямым или косвенным доказательством причастности лица к совершению преступления и объекты исследования, в силу неопытности эксперта, представляются для него сложными, такому эксперту следует воспользоваться предоставленным ему правом ходатайства перед инициатором назначения экспертизы либо руководителем экспертного учреждения об определении комиссионного характера исполнения назначенной экспертизы с включением в состав комиссии более опытных экспертов с достаточным стажем работы по конкретной экспертной специальности и работающих в данном или в ближайшем экспертном учреждении, обслуживающим ту же административную территорию. Полагаем, что руководителю судебно-экспертного учреждения не следует «беречь» молодых экспертов от исследования сложных и уникальных объектов, однако необходимо создавать такие организационные условия, в которых последние, не посягая на законные права и интересы сторон и участников уголовного процесса, превратятся в профессионалов своего дела. Как видится, для достижения такой благой цели одним из предлагаемых нами решений является использование потенциала давно известного института комиссионной экспертизы.

При отсутствии возможности организации комиссионного характера назначенной экспертизы эксперту в рассматриваемом нами случае следует мотивированно отказаться от производства экспертизы в порядке, установленном нормативно-правовыми актами Российской Федерации, регулирующими судебно-экспертную деятельность.

В случае, когда мнения (выводы) таких экспертов в составе комиссии в итоге остаются различными, при оформлении ее результатов следует руководствоваться существующими нормами, регулируемыми рассматриваемые правовые ситуации.

Литература:

1. Владимирова Л.Ю., Учение об уголовных доказательствах. 3-е изд. СПб., 1910, С.267.
2. Зорин Г.А., Левонец В.И. Криминалистическая методология преодоления латентных ошибок. Учебное пособие по курсу «Криминалистика» Ч.1. Гродно, 1994. С. 3.
3. Россинская Е.Р. Судебная экспертиза в гражданском, арбитражном, административном и уголовном процессе. Изд.3-е, перераб. и доп. М., 2013.С.188.
4. Орлов Ю.К. Современные проблемы доказывания и использования специальных знаний в уголовном судопроизводстве. Научно-учебное пособие. – М., 2016, С.213.

КУЛЬТУРА МЕЖЛИЧНОСТНОГО ВЗАИМОДЕЙСТВИЯ СОТРУДНИКОВ ОТДЕЛОВ ВНУТРЕННИХ ДЕЛ И ГРАЖДАН

Аннотация: Общение является неотъемлемой частью жизни человека в обществе, и представляя собой специфический способ существования культуры, несет в себе воплощение принципов нравственности, альтруизма и терпимости.

Abstract: Communication is an integral part of human life in society, and representing a specific way of existence of culture, carries the embodiment of the principles of morality, altruism and tolerance.

Ключевые слова: общение; взаимодействие; культура; межличностные коммуникации.

Key words: communication; interaction; culture; interpersonal communication.

Введение

Российская Федерация является демократическим правовым государством. В основу механизма управления государством заложено соблюдение общечеловеческих прав и ценностей, и этот основной аспект управления становится общеобязательным. На нем же строится суверенная публичная власть, а также обеспечение законности и правопорядка. Принципы государственного управления закреплены в Конституции Российской Федерации, обладающей высшей юридической силой, закрепляющей основы конституционного строя России, государственного устройства, образования представительных, исполнительных, судебных органов власти и систему местного самоуправления, права и свободы человека и гражданина.

В 2014 году, при разработке и утверждении Основ государственной политики (далее - Основы), отмечалось о недостаточности вложений в качественное обновление личности, что создало угрозу гуманитарного кризиса в России, в связи с чем, принимая Основы, государство возводит культуру в ранг национальных приоритетов и признает ее важнейшим фактором, в том числе гармонизации общественных отношений. К числу наиболее опасных возможных проявления кризиса отнесено снижение интеллектуального и культурного уровня всего общества, то есть всех граждан, проживающих на территории Российской Федерации и взаимодействующих тем или иным образом.

Одной из важных составляющих взаимодействия становится культура общения, и поддержание ее на уровне, свидетельствующем о знании и уважении общечеловеческих ценностей очень важны как для органов МВД России, так и для граждан, желающих жить по принципам, закрепленным в Конституции.

Социальные процессы «общение» и «коммуникация»: содержание понятий, история возникновения

Общение является неотъемлемой частью жизни человека в обществе. Общение обеспечивает материальную и духовную деятельность. С его помощью человек усваивает язык, культуру, традиции и обычаи своего общества. Вхождение в коллектив без общения также невозможно. За счет общения происходит обмен информацией, представляющей знание о мире или приобретенном опыте, навыках, способностях и умениях. Общение способствует совместной деятельности, в ходе которой при установлении и прояснении личных и деловых взаимоотношений происходит обучение и воспитание, согласование разумных действий людей в их совместной деятельности. Общение используют для удовлетворения огромного количества различных социальных потребностей (культурных, познавательных, творческих, эстетических, потребностей интеллектуального роста, нравственного развития и т.п.).

Обращаясь к истории изучения коммуникативных процессов, в частности «общения» и «коммуникация», можно утверждать, что активное их использование началось не более 100 лет назад, в период активного развития психологии в различных областях науки (социальная психология, педагогическая, инженерная, психология личности, медицинская психология и т.п.). Однако толкование этих понятий было неоднозначно. В одних словарях приводилось толкование и понятию «общение», и понятию «коммуникация», в других только «общению» или «коммуникации», в-третьих эти слова представлялись синонимами. Уже практически в наше время (2005 год), к определению смысла «общение» приложилась социальная психология, в словаре понятий которой «общение» представляется сложным процессом установления и развития контактов между людьми, причиной которого является потребность совместной деятельности и включающий в себя, при обобщающем подходе, три составляющие: *коммуникация*, представляющая из себя обмен информацией; *интеракция*, то есть обмен действиями; *социальная перцепция*, отвечающая за восприятие партнера и его понимание. Этот вариант трактовки представляется наиболее подходящим для использования при изучении профессионального общения сотрудников полиции, которые в процессе налаживания коммуникации с гражданами, восприятия и понимания партнера по общению, осуществляют обмен действиями, общей направленностью которых является поддержание

статуса Российской Федерации как демократического правового государства, гарантирующего гражданам права и свободы.

Виды общения. Межличностное общение

По мнению большинства изучающих этот процесс, общение основано на принципах нравственности, альтруизма и терпимости. Общение представляет из себя специфический способ существования культуры. Структура и классификация «общения» чрезвычайно разнообразны, и зависит от области, в которой делается попытка изучить этот процесс (педагогика, психология, социология, психиатрия и т. п.), а также уровня «погруженности» субъекта в исследуемый объект.

В отличие от классификации «общения» по видам, к определению его структуры подошли более «дружно» и остановились на самой распространённой, удовлетворяющей всех на первоначальном этапе характеристики этого социального процесса, предложенной Г.М. Андреевой, советским и российским социальным психологом, и социологом. В этом варианте структура «общения» состоит из трех сторон: *коммуникативной*, в основе которой лежит информационный обмен общающихся, согласование действий, распределение функций или влияние на настроение, поведение, убеждения собеседника; *интерактивной*, определяющей тип взаимодействия субъектов общения (партнерство или конкуренция, доминирование или подчинение); *перцептивной* стороны, описывающей процесс формирования образа партнера по общению в сознании человека при взаимовосприятии, оценивании, установлении взаимопонимания.

Если общение охарактеризовать по контакту с собеседником, определяется непосредственное и опосредованное, прямое и косвенное. Из этих форм наиболее ранней формой общения людей между собой определено непосредственное, когда помощниками у человека выступали органы чувств, предоставленных человеку природой (голова, руки, голос, слух и т. д.).

Дополнительные средства, такие, например, как письмо, телевидение, радио, телефон, используются при опосредованном общении.

Прямое общение можно охарактеризовать как «лицом к лицу», по принципу: «ты – мне, я – тебе». В косвенном общении, по аналогии с опосредованным, принимает участие «посредник» - средство передачи информации.

Профессиональной сфере присуще деловое общение, наполняющееся тем, чем заняты люди. Внутренний мир человека и связанные с этим проблемы в данном случае на затрагиваются.

Инструментальное общение – это стремление к достижению какой-то цели является основным, а получения удовлетворения от общения уходит на второй план. В отличие от делового общения, личностное ориентировано на внутренний мир человека. Зачастую происходит между двумя людьми, которые делятся самым сокровенным.

Обмен информацией при помощи устной или письменной речи относится к вербальному общению. Отсутствие же речевых и языковых средств при общении, характеризует невербальное общение, в котором больше используются мимика, жесты, поза, интонация, выполняющие функцию дополнения и замещения речи.

По направленности классифицируют общение на гуманистическое и манипулятивное. *Гуманистическое*, является по своей сути творческим, цели и мотивация такого общения не противоречат средствам и результату, основу гуманистического общения составляют доверие и совместный диалог, с признанием неприкосновенности достоинства партнера. *Манипулятивное* общение предусматривает отношение к партнеру как к средству достижения своих целей, без уважения его достоинства. При таком общении ценным представляется не человек, а только его качества, выгодные для достижения корыстных целей.

Коммуникации множественных контактов незнакомых людей, опосредованных средствами массовой информации, характерны для массового общения. Групповое общение отличается «асимметричностью» по социальным или возрастным ролям общающихся (учитель и группа учеников, тренер и группа спортсменов, ведущий и группа зрителей).

Основной отличительной особенностью межличностного общения имеет свои особенности, позволяющие отличить его от других видов, является небольшое число его участников, как правило, это группа из 2-3 человек. Такое общение подразумевает близость участников, позволяющая как минимум, видеть и слышать собеседника, то есть в период такого общения обеспечивается обратная связь. Участники межличностной коммуникации признают уникальность и незаменимость своего собеседника, учитывают особенности его эмоциональное состояние, самооценка, личностные характеристики.

Межличностное общение обеспечивает реализацию: *информационно-коммуникативной* функции, то есть передачу и прием информации в виде сообщения; *регуляционно-коммуникативной*, показателем эффективности которой служит степень удовлетворенности общением и результатами; *аффективно-коммуникативная* функция, при умышленном или произвольном воздействии представляет из себя деятельность по изменению сознания и эмоций собеседника, которые меняются под влиянием заражения, внушения или убеждения.

А. П. Панфиловой предложено пять межличностных коммуникаций, которые взяты за основу и используются по настоящее время: *познавательная*, целью которой является расширение объема знаний собеседника за счет передаваемой ему информации, и применение ее в практической деятельности; *убеждающая* коммуникация более сложный вид, однако при достаточном уровне подготовки позволяет сформировать у собеседника необходимые мировоззрение и ориентацию в ценностях, а также сделать единомышленником; *экспрессивная* коммуникация, в большей степени служит дополнением к другим видам и проявляется в выражении чувств, эмоций в процессе коммуникации через вербальные и невербальные средства; *суггестивное* общение используется в воспитательных целях; *ритуальное* общение используется чаще в профессиональной деятельности, и к нему обращаются когда необходимо поддержать и закрепить формальные отношения в деловой среде.

Знание указанных видов общения и их значение позволяет компетентно выбрать стиль взаимодействия, наиболее подходящие для коммуникации средства и технологии, определить, спланировать и получить желаемый результат, эффективно подготовившись к общению, заблаговременно создать условия для эффективного взаимодействия, подготовить собственный речевой репертуар с разработкой сценариев вербального и невербального поведения с учетом индивидуальных особенностей собеседника.

Характеристика культурного общения

В целом, содержание культуры межличностного общения представляется очень многогранным, в большей степени образным. В особенности, если учесть, что на территории Российской Федерации живут представители 193 народов, которыми суммарно используется в общении около 200 языков. При обобщении характеристик можно утверждать, что суть культуры общения состоит из принятых в обществе норм, ценностей и образцов поведения, которые органично и непринужденно реализуются человеком как в деловом, так и в эмоциональном общении. Залог гармоничного и интеллектуального развития личности, равно как и психического, физического, эмоционального и социального.

Принимая во внимание как трактуют «культуру» в Основах, культура межличностного общения относится к внутреннему, духовному развитию человека. Недостаточный уровень развития коммуникативной культуры вызывает трудности в удовлетворении предъявляемым к партнерам требований, объем и содержание которых в развивающемся и дифференцирующемся обществе только возрастает. Культура общения

имеет общепринятую трехуровневую оценку, от низкого до высокого, на которые влияет степень совершенства качественных характеристик.

Как бы ни складывались обстоятельства, и какой бы оттенок не имела деятельность сотрудника полиции, за ним все равно закрепился статус вежливого защитника, готового прийти на помощь в любое время. Поэтому каждый человек, вынуждено или по своей воле, вовлекаемый в общение с сотрудником правоохранительных органов, кроме квалифицированного исполнения должностных обязанностей, ожидает от него уважительного отношения к себе. Это налагает на сотрудника особую меру моральной ответственности, предъявляет к нему повышенные требования, что становится основанием для возникновения специфических норм поведения – профессиональной этики сотрудников полиции, обеспечивающей нравственный характер взаимоотношений с людьми в процессе трудовой деятельности.

Сотрудник полиции самостоятельно должен стремиться достигать такого уровня общения, который обеспечит полное взаимопонимание с гражданами, а это возможно только при высоком уровне развития культуры общения, способствующей развитию коммуникативных качеств, позволяющих, в свою очередь, эффективно и компетентно устанавливать взаимоотношения с людьми в ходе своей профессиональной деятельности, что также будет являться важнейшим показателем его интеллигентности и воспитанности. Тексты документов, регламентирующих службу городского, полицейского, милиционера, или как сейчас принято говорить, сотрудника ОВД, указывали, что исполнение профессиональных обязанностей требовало беззаветной преданности интересам государства, личной честности и порядочности, вежливости и доброжелательности, отзывчивости в общении с населением.

Сотруднику полиции при взаимодействии необходимо особо учитывать нормы обычаев, традиций и ритуалов, сложившихся в среде профессиональной деятельности, и ставших жизненной потребностью человека. Эти обобщенные правила поведения охраняются мерами морального воздействия (национальные обычаи, профессиональные традиции, военные ритуалы) и имеют особое, принципиальное значение для верующих, тем более документально зафиксированные в различных религиозных книгах.

При общении с гражданами важно учитывать и политические нормы, регулирующих отношения между политическими группами, слоями, классами в процессе осуществления государственной власти. Сотрудник ОВД не должен допускать влияния любых политических взглядов на свои действия, исключая случаи критики правил, регулирующих деятельность политических партий.

Обладание способностью при выполнении служебных обязанностей ставить общественные интересы выше личных, сдерживать неприязнь к гражданину – значимое достоинство сотрудника ОВД.

В каждом акте общения с гражданами сотрудником ОВД необходимо принимать меры по преодолению социально-негативных свойств и качеств личности, проецировать на гражданина стереотип добропорядочного поведения и осознания нецелесообразности противоправного поведения, как со стороны данного лица, так и его окружения.

Эмоции и чувства – спутники любой активности личности. Эти качества, выступая одним из главных механизмов внутренней регуляции психической деятельности и поведения, влияют на жизнь человека в любой сфере его деятельности. Спокойствие, выдержка и хладнокровие – качества высокопрофессионального сотрудника. Несдержанность эмоций притупляет разум, что в свою очередь усложняет понимание говорящего.

Экстремальные ситуации, при неспособности человека справиться со сложившейся ситуацией, чреватые развитием аффектов, быстро овладевающие индивидуумом и бурно протекающие эмоциональные процессы, отличающиеся большой силой, способностью тормозить другие психическую деятельность и навязывать «аварийное» разрешение ситуации, наподобие «агрессии». Поэтому важно обладать навыками управления аффектами, в противном случае утрачивается самообладание, контроль над своими действиями, последствием чего являются безотчетные и безрассудные действия.

Высокая эмоциональная напряженность - постоянный спутник профессиональной деятельности сотрудника полиции, поэтому хороший специалист характеризуется хорошей подготовкой не только физически, но и морально, что будет способствовать сохранению его психического здоровья и минимизации воздействия на него эмоционального стресса, который по своим психологическим характеристикам близок к аффектам, но по длительности протекания приближается к настроениям. Стресс, в зависимости от типа нервной системы человека, силы или слабости его нервных процессов проявляться в беспорядочной активности, либо в бездеятельности, влечет за собой дезорганизацию поведения и речи,

Уважительное и персональное обращение к собеседнику вызывает положительные эмоции, снимает барьеры общения. Этому же способствует сохранение выдержки и достоинства. Такое эмоциональное состояние заражает партнера по общению и позитивно складывается на взаимоотношениях.

Эффективность общения зависит также от умения «настраиваться на волну» собеседника, проявить умение слушать говорить и понимать партнера. Необходимо

воспитывать в себе уважение к говорящему, оценивать по достоинству его желание поделиться с вами информацией, по своему значимой для него.

При проявлении доминирования во время общения никогда не построится доверительный диалог, так как доминирующий не настроен услышать партнера, а тот, кто испытывает давление, переходит в психологическую защиту. При таком общении об эффективности общения и речи быть не может.

Тренируйте и используйте свою речь. Логично рассуждайте и изящно выражайте собственные мысли. Речь должна отличаться плавностью, размеренностью, не напряженностью, отсутствием крика. Крик – это отдельное проявление эмоций, свидетельствующее о неумении владеть собой. Ко всему прочему, эффективность крика, даже когда необходимо склонить к своей точке зрения, близка к нулю. Крик должен быть исключен из арсенала средств с использованием которых происходит общение. Кроме этого, это существенно повысит вашу речевую культуру, и проинформирует участников общения о вашей общей интеллигентности.

Расширяйте свое мировоззрение, повышайте уровень своих знаний. Знания придают человеку вес, а воспитанность – блеск.

Не стоит также забывать, что к объективным трудностям взаимодействия относится недостаточный уровень коммуникативной грамотности. Поэтому необходимо его повышать, что позволит предупредить сложности в общении, как первичных (агрессивность, тревожность, ригидность), так и вторичных (следствие травм, стрессов, фрустраций).

Необходимо учитывать, что взаимодействие людей в условиях перегрузок, нервно-психического напряжения, дефицита свободного времени приводит часто к дефектному общению, следствием которого становятся демонстрируемая раздражительность и конфликтность, психическая, нервная и физическая усталость.

Перечисленные выше рекомендации относятся к наиболее общим, но даже их применение значительно повысит эффективность общения, повлечет за собой обмен значимой информацией, адекватное ее восприятие, а значит будет способствовать поддержанию культурного развития общества на должном уровне.

Заключение.

Общение является неотъемлемой частью жизни человека в обществе, и представляя собой специфический способ существования культуры, несет в себе воплощение принципов нравственности, альтруизма и терпимости. Межличностное общение, когда его участники находятся в пространственной близости и имеют возможность осуществлять

обратную связь, предполагает прагматические цели и конструктивность решений. Знание структуры межличностного взаимодействия и владение навыками такого вида коммуникации, позволяет воздействовать на собеседника с прямым склонением его к определенным действиям. При надлежащем уровне культурного развития сотрудника ОВД, понимание сути защищаемых им принципов деятельности государства и использовании полученных знаний и навыков психолого-педагогического влияния на граждан, возможно повышение эффективности работы по профилактике правонарушений. Кроме этого, изучение культурологии и педагогики, повысит интеллектуальный уровень сотрудника органов внутренних дел, увеличит запас прочности от отрицательного воздействия профессиональной деятельности, а также будет способствовать эффективности взаимодействия с гражданами, в том числе через укрепление доверия к работе правоохранительных органов.

Список использованной литературы

Нормативные правовые акты

1. Конституция Российской Федерации» (принята всенародным голосованием 12.12.1993 с изменениями, одобренными в ходе общероссийского голосования 01.07.2020)).
2. Указ Президента Российской Федерации от 24.12.2014 № 808 «Об утверждении Основ государственной культурной политики».
3. Федеральный закон от 07.02.2011 № 3-ФЗ «О полиции» (с изменениями и дополнениями).
4. Федеральный закон от 23.06.2016 № 182-ФЗ «Об основах системы профилактики правонарушений в Российской Федерации».
5. Приказ МВД России от 25.12.2020 № 900 «Вопросы организации морально-психологического обеспечения деятельности органов внутренних дел Российской Федерации»
6. Приказ МВД России от 26 июня 2020 года № 460 «Об утверждении Кодекса этики и служебного поведения сотрудников органов внутренних дел Российской Федерации».
7. Приказ МВД России от 5 мая 2018 г. № 275 «Об утверждении Порядка организации подготовки кадров для замещения должностей в органах внутренних дел Российской Федерации».

Учебная и научная литература

1. Анисин А.Л. Нравственно-этические основы службы в органах внутренних дел России: учебное пособие / под ред. А.Л. Анисина. – Тюмень: ТИПК МВД России, 2018.
2. Афанасенко А. Н. Искусство общения сотрудников правоохранительных органов // Modern Science. 2019. № 12-2. С. 322-326.
3. Варданын Е. А. Реализация речевой компетенции как фактор профессионального роста сотрудника полиции // Актуальные проблемы государства и общества в области обеспечения прав и свобод человека и гражданина. 2020. № 1. С. 178-182.
4. Гайнуллина А. В. Конструктивное взаимодействие сотрудников органов внутренних дел с гражданами как фактор поддержания правопорядка // Актуальные проблемы государства и общества в области обеспечения прав и свобод человека и гражданина. 2016. № 19-2. С. 68-74.
5. Гайнуллина А. В., Прокурова С. В. Психологические аспекты взаимодействия в деятельности сотрудников ОВД // Психопедагогика в правоохранительных органах. 2019. № 1 (76). С. 48-54.
6. Карданов А. К. Педагогические аспекты профессиональной подготовки сотрудников органов внутренних дел // Успехи современной науки. 2017. Т. 1. № 1. С. 75-77.
7. Касимова Э. Психология и педагогика общения: Учебное пособие / Касимова Э. Г. - 2-е изд. - Уфа: УГУЭС, 2013. - 112 с.; ISBN 978-5-88-469-591-7.
8. Куницына В.Н. Межличностное общение: Учеб. для вузов / В.Н. Куницына, Н.В. Казаринова, В.М. Погольша. - СПб. [и др.] : Питер, 2001. - 544 с.: ил., портр., табл.; 24 см. - (Серия "Учебник нового века"); ISBN 5-8046-0173-3.
9. Кушнаренко И.А. Основы профессиональной этики сотрудников полиции: учебное наглядное пособие. – М.: ДГСК МВД России, 2016.
10. Митюрин Н.Ю. Профессиональная деформация личности сотрудников органов внутренних дел и ее профилактика / Н. Ю. Митюрин. - Саратов: Саратовский юридический ин-т МВД России, 2006.; ISBN 5-7485-0395-6
11. Светлышева О.Ю. Особенности общения сотрудников ОВД с разными категориями граждан: Учеб.-метод. пособие / Светлышева О.Ю.; М-во внутр. дел России. Моск. ун-т. - М., 2002
12. Сердюк Н.В. Профессиональная деонтология: учебное пособие / Н. В. Сердюк, О. М. Боева, А. С. Семченко; Академия управления МВД России. - Москва: Академия управления МВД России, 2020

13. Ходякова Н. В. Педагогика управления: учебное пособие / Сердюк Н. В., Семченко А. С., Ходякова Н. В. и др.; Академия управления МВД России. - Москва: Академия управления МВД России, 2020

14. Ходякова, Н. В. Педагогические подходы к развитию личности сотрудника органов внутренних дел : монография / Ходякова, Н. В., Сердюк Н. В., Складенко И. С. и др.; под редакцией доктора педагогических наук, доцента Н. В. Ходяковой; Академия управления Министерства внутренних дел Российской Федерации. - Москва: Проспект, 2021

15. Вахнина В. В. Психология управления: учебник / В. В. Вахнина и др.; под ред. В. И. Черненилова; Академия управления МВД России. - М. Академия управления МВД России, 2011

Кабиров Айбулат Ринатович

студент, Уфимский университет науки и технологий, РФ, г. Уфа

Аксенов Сергей Геннадьевич

д-р экон. наук, профессор, Уфимский университет науки и технологий, РФ, г. Уфа

ПРОБЛЕМЫ ПОЖАРНОЙ БЕЗОПАСНОСТИ НА ЛЕСНЫХ ТЕРРИТОРИЯХ

Пожар является одним из основных факторов, негативно влияющих на экологический и ресурсный потенциал лесов. Лесные пожары являются самыми опасными. Пожары уничтожают посадки и приводят к эрозии почвы. Охрана лесов от пожаров - один из важнейших вопросов охраны национальных памятников.

Предупреждающие об угрозе гражданам противопожарные таблички на въездах в лес оказались практически неэффективными. Более 90% лесных пожаров вызваны действиями человека. Предотвращение пожаров и тушение тех, которые все же возникли, является первоочередной задачей [4].

Меры по обнаружению пожара и наземному пожаротушению включают в себя сеть пожарных наблюдательных вышек, высотных постов и пожарно-химических станций со специальным оборудованием и технологиями для борьбы с лесными пожарами (автоцистерны, лесопожарные установки, пожарные машины, тракторы, бульдозеры, насосы высокого давления, огнетушители, ручной инструмент и т.д.).

Все меры по охране лесов должны быть основаны на устранении причин, а не на борьбе с огнем. Главная проблема в том, что основными причинами лесных пожаров является человеческий фактор. Крупные лесные пожары могут уничтожить огромные площади леса за один-два дня [3].

Факторы риска возникновения лесных пожаров:

- Сложный рельеф местности (пожары всегда следуют направлению ветра, обычно в гору)
- Плохая видимость (из-за дыма и пыли).
- Чрезмерное тепло от огня (пожары всегда возникают в жаркую погоду).
- Трудности с обеспечением пожарных (вода, еда, инструменты, топливо).
- Часто приходится работать ночью.
- Невозможность спастись от огня при сильном ветре.
- Внезапные изменения направления ветра, так что никто не может предсказать дальнейшее распространение огня
- Стресс и усталость заставляют людей совершать катастрофические ошибки, часто приводящие к смерти.

Если заметить пожар на ранней стадии, когда он еще слаб, его легче потушить.

Ранее обнаружение пожара основывается на наблюдении с земли. Теперь инфракрасное и микроволновое оборудование, установленное на самолетах и беспилотниках, позволяет обнаруживать зарождающиеся пожары.

Эта информация передается на компьютер, который может быстро обработать ее и указать точное местоположение и температуру пожара, даже если на небе есть облака. Это позволяет бригадам атаковать пожар до его широкого распространения.

Проблема борьбы с лесными пожарами сложна и многогранна, и она актуальна как никогда. Решение требует участия и сотрудничества специалистов в разных областях - экологов, лесников, экономистов, пожарных, педагогов-экологов, специалистов по сохранению биоразнообразия и охране здоровья человека и т.д [5].

Чтобы повысить эффективность использования ресурсов и экологический потенциал лесов, необходимо сосредоточиться на решении важных проблем.

Необходимо более активно развитие услуг по мониторингу лесных пожаров на основе современного оборудования наземного и дистанционного зондирования с использованием геоинформационных технологий, способных обрабатывать данные наземных, воздушных и космических наблюдений.

Следует решить проблему отсутствия слаженной региональной лесной охраны в Национальном лесном фонде и развития лесопатологического мониторинга как подсистемы интегрированного лесного мониторинга для поддержки информации, необходимой для принятия решений по охране лесов в Лесном фонде.

Также есть еще одна важная проблема - отсутствие запаса средств и материалов для быстрого реагирования на чрезвычайные ситуации, связанные с лесными и торфяными пожарами, в течение всего пожароопасного сезона; отсутствие программы модернизации пожарных машин и пожарного оборудования для лесного хозяйства.

Следовательно, имеется необходимость в разработке и совершенствовании машин и оборудования. Кроме того, в этой сфере заметно отсутствие необходимых инвестиций в модернизацию физической инфраструктуры лесопожарных бригад, работы по координации работы лесопожарных бригад, разделенных по регионам.

Отметим также еще одну важную проблему. Лесная авиация резко сократила облеты лесов по установленным маршрутам, даже в периоды высокого риска пожаров из-за погодных условий, поэтому пожары обнаруживаются поздно, когда для их тушения требуются огромные усилия [2].

Для решения большинство проблем нужно запустить комплексную федеральную кампанию по предотвращению лесных пожаров.

Подавляющее большинство лесных пожаров возникает из-за неосторожного обращения с огнем во время отдыха или работы.

Поэтому необходима широкая пропаганда о лесных пожарах среди граждан в населенных пунктах, общественном транспорте, на рабочих местах и в условиях массового отдыха по соблюдению правил пожарной безопасности.

Требуется также организация отдыха в лесу с целью снижения неорганизованного притока людей, обеспечение пожарной безопасности в зонах отдыха. Необходим контроль за соблюдением требований пожарной безопасности в лесах. Государству необходимо усилить ответственность за умышленные лесные пожары или пожары по неосторожности.

На данный момент в целях предупреждения и борьбы с лесными пожарами органы исполнительной власти совместно с органами управления лесным хозяйством обязаны:

- организовать разработку и внедрение мер по предупреждению и борьбе с лесными пожарами на предприятиях, в учреждениях и организациях, ответственных за охрану и защиту лесов, а также у лесопользователей;

- утвердить порядок привлечения населения, работников сельскохозяйственных формирований, а также пожарной техники, транспорта и других средств предприятий, учреждений и организаций для тушения лесных пожаров;

- перед началом пожароопасного сезона провести оперативные утверждения оперативных планов по борьбе с лесными пожарами;

- обеспечить, чтобы в периоды высокой пожарной опасности в лесах из задействованных сил и средств формировались лесопожарные бригады, и чтобы они были готовы к быстрому выезду в случае возникновения лесных пожаров

- оказывать содействие в строительстве и содержании противопожарных дорог, аэродромов и посадочных площадок для самолетов и вертолетов, используемых для охраны лесов, выделять органам государственного лесного хозяйства необходимое количество автомобилей, катеров и других транспортных средств с запасом топлива в качестве аварийного транспорта в пожароопасный период

- обеспечивать регулярное освещение в прессе, на радио и телевидении вопросов охраны лесов и соблюдения правил пожарной безопасности в лесах.

Эти мероприятия подготавливаются, координируются и осуществляются органами лесного хозяйства от имени соответствующих органов власти.

Государственный пожарный надзор, направленный на обеспечение охраны лесов от пожаров, осуществляется должностными лицами Государственной лесной службы Российской Федерации в форме проверки соблюдения гражданами и юридическими лицами правил пожарной безопасности в лесном фонде [6].

Охрана лесов от пожаров должна стать важным направлением государственной политики для обеспечения экологической безопасности страны и сохранения ресурсного потенциала лесов.

Система защиты леса должна функционировать в быстро меняющихся природных условиях. Налаженное сотрудничество между различными структурами по борьбе с лесными пожарами играет важную роль в обеспечении пожарной безопасности в лесах.

Совместные инициативы по мониторингу и оценке пожаров позволяют быстро применять информацию и тактические действия в текущей ситуации [1].

Российские леса защищаются от пожаров в соответствии с положениями Лесного кодекса Российской Федерации. Охрана лесов от пожаров осуществляется наземными и воздушными методами, а также с помощью авиабазы охраны лесов федерального управления лесного хозяйства.

Основными задачами охраны лесов от пожаров являются предотвращение лесных пожаров, их обнаружение, ограничение распространения и тушение, а для их успешного решения необходимо решить рассмотренные в данной статье проблемы.

Литература

1. Башаричев А. В. и др. Совершенствование комплекса противопожарных мероприятий по предупреждению лесных и ландшафтных пожаров на территории Курской области //Иновации. Наука. Образование. – 2021. – №. 36. – С. 1443-1450.
2. Иванова А. В. Обеспечение пожарной безопасности в лесах на территории Российской Федерации //теории, школы и концепции устойчивого развития науки в современных условиях. – 2021. – С. 58-61.
3. Куплевацкий С. В., Захарова И. С., Шабалина Н. Н. Горимость лесов на территории Уральского федерального округа и правовые аспекты совершенствования охраны их от пожаров //Леса России и хозяйство в них. – 2021. – №. 2 (77). – С. 16-25.
4. Лустин С. Д. Проблемы пожарной безопасности на лесных территориях Хабаровского края //Пожарная безопасность: проблемы и перспективы. – 2019. – Т. 1. – №. 10. – С. 233-235.
5. Аксенов С. Г., Чернов А. В., Цыганков А. В. Средства пожаротушения: чем и как тушат пожары [Текст] / С. Г. Аксенов // Студенческий форум. – 2021. – № 12. – С. 42-43. (дата обращения: 04.11.2022)
6. Аксенов С.Г., Синагатуллин Ф.К. Чем и как тушат пожар // Современные проблемы безопасности (FireSafety 2020): теория и практика: Материалы II Всероссийский

научно-практической конференции, - Уфа; РИК УГАТУ, 2020, С. 146-151. (дата обращения: 04.11.2022)

Красницкая Анастасия Сергеевна

Студент

Институт лингвистики и мировых языков

Ульянова Лариса Александровна

Руководитель, доцент

Калужский государственный университет им. К.Э. Циолковского

ИСПОЛЬЗОВАНИЕ ИНТЕРАКТИВНЫХ МЕТОДОВ В ОБУЧЕНИИ ФРАНЦУЗСКОМУ ЯЗЫКУ УЧАЩИХСЯ ШКОЛ

Аннотация: В данной статье рассматриваются интерактивные методы обучения французскому языку. Актуальность данной работы обусловлена тем, что роль школьного образования на современном этапе заключается в формировании личности, готовой к межкультурной коммуникации и способной адаптироваться к изменениям в обществе. Использование интерактивных методов является эффективным в реализации этой цели, так как делает учеников активными участниками образовательного процесса и повышает их мотивацию.

Abstract: This article deals with interactive methods in teaching French to school students. The relevance of the article is based on the fact that the role of school education today is to form a personality who is ready for intercultural communication and able to adapt to changes in society. The use of interactive methods is effective in realising this objective, as it makes students active participants in the educational process and increases their motivation.

Ключевые слова: французский язык, интерактивные методы, ментальная карта, обучение в школе.

Keywords: French, interactive methods, mind map, schooling.

В настоящее время глобализация и информатизация являются одними из наиболее значимых мировых процессов. Школьное образование призвано подготовить личность, готовую к межкультурной коммуникации и способную адаптироваться к изменениям в обществе. Школьники должны уметь не только добывать знания, но и применять их на практике, создавать что-то новое. Этого практически невозможно добиться без использования инновационных форм обучения, которые делали бы учеников активными участниками образовательного процесса. Такую возможность дает учителю использование интерактивных методов обучения.

Т.С. Панина определяет интерактивное обучение как способ познания, осуществляемый в формах совместной деятельности обучающихся: все участники образовательного процесса взаимодействуют друг с другом, обмениваются информацией,

совместно решают проблемы, моделируют ситуации, оценивают действия друг друга и свое собственное поведение, погружаются в реальную атмосферу делового сотрудничества по разрешению проблем [1, с.11]. Роль учителя сводится к направлению деятельности учащихся во время урока.

Основная цель интерактивных методов заключается в развитии навыков самостоятельного поиска ответов и обучения через взаимодействие, при котором обучающиеся взаимодействуют друг с другом. Во время выполнения интерактивных упражнений и заданий школьники используют языковые знания в ситуациях, приближенных к реальной жизни.

При использовании интерактивных методов практически все обучающиеся оказываются вовлеченными в образовательный процесс, имеют возможность понимать и анализировать свою деятельность в ходе урока. Выполнение заданий и упражнений, совместное решение поставленной учителем проблемы, поиск информации создает благоприятную для учеников атмосферу, в которой каждый имеет шанс проявить себя, высказать свои мысли и идеи. Это позволяет не только получить новые знания, но и активизировать процесс познавательной деятельности и закрепить положительную мотивацию.

В отличие от традиционных методов обучения учитель не дает ученикам готовых знаний, он побуждает находить их самостоятельно. Деятельность учителя отходит на второй план, он создает условия для проявления инициативы обучающихся.

При организации интерактивного обучения должны соблюдаться следующие правила:

- 1) В той или иной степени в работе должна принимать участие вся группа;
- 2) Участники должны быть психологически подготовлены к подобной работе;
- 3) Обучающихся не должно быть больше 25 человек;
- 4) В помещении для работы должно быть комфортным и удобным.
- 5) Все процедуры и регламент должны быть четко зафиксированы.
- 6) Большое внимание стоит обратить на деление участников на группы. [3, с. 23-24].

Интерактивное обучение повышает мотивацию и вовлеченность обучающихся в решение проблем, активизирует процессы понимания, усвоения и творческого применения знаний, раскрывает новые возможности обучающихся, формирует активную жизненную позицию, командный дух.

В современной педагогике существует большое количество интерактивных методов обучения, среди которых можно выделить:

- Творческие задания;
- Обучающие игры (ролевые игры, образовательные игры и др.);
- Метод «Карусели»;
- «Мозговой штурм» или «брейнсторминг»;
- «Выбери позицию»;
- Метод проектов;
- Ментальная карта (Mind Map) и т.д.

Творческие задания составляют основу любого интерактивного метода. Творческими являются те задания, которые требуют от учащихся не простого воспроизводства информации, а творчества, так как они содержат большой или меньший элемент неизвестности.

Обучающие игры имеют четко поставленную цель обучения и педагогический результат. На уроках иностранного языка являются формой деятельности в условных ситуациях, специально создаваемых с целью закрепления и активизации учебного материала в различных ситуациях общения [1, с. 74].

«Карусель» - интерактивный метод работы на уроке, в ходе которого образуются два кольца: внутреннее и внешнее. Во внутреннем кольце ученики стоят неподвижно, а во внешнем двигаются по кругу каждые 30 секунд. Это позволяет учащимся за несколько минут проговорить несколько тем и убедить в своей правоте собеседника, что делает этот метод эффективными при отработке диалогов.

«Мозговой штурм» (брейнсторминг) –метод решения заданной проблемы путем коллективного обсуждения, ориентированный на творческое мышление. Участникам предлагается высказать как можно больше способов решения проблемы, на основе которых выбирается наилучшее. Данный метод может быть использован, как и для речевой разминки в начале урока, так и для работы на предтекстовом этапе.

Метод «Выбери позицию» также предполагает, что учащиеся получают проблемный вопрос и делятся на три группы: первая «за», вторая «против» и третья «не знаю». Учащиеся внутри группы обсуждают правильность своей позиции, и затем один или несколько ребят выступают с её аргументацией, после чего происходит коллективное обсуждение и поиск правильного решения.

Метод проектов позволяет учащимся самостоятельно приобрести или применить полученные ими ранее знания на практике, развивать их творческие способности и познавательный интерес, повысить мотивацию при изучении иностранного языка.

Одним из наиболее интересных методов является прием составления ментальных карт (Mind Map). Автором данной методики в ее современном виде является британский психолог Тони Бьюзен. Карта представляет собой схему, демонстрирующую в наглядном виде связанные между собой различные тезисы, идеи и задачи. Использование этого метода позволяет охватить ситуацию в целом и удерживать в сознании большое количество информации.

Важно отметить, что ментальная карта – это естественный продукт деятельности мозга. В процессе составления таких карт происходит графическое выражение мыслительной деятельности человека. Поэтому с помощью них изучение иностранного языка происходит интегрировано и организовано [4, с. 181].

Составление ментальных карт предполагает классификацию слов на основные и производные понятия. В центре находится основная тема, от которой в разные стороны отходят ветви (категории), разветвляющиеся в свою очередь на веточки (пункты). Составлять карты можно, как на листе бумаги, так и с помощью специальных программ. На уроках иностранного языка возможности использования ментальных карт достаточно широки: они эффективны при работе с лексическим материалом, при работе с текстами, при проведении дебатов, «мозгового штурма», обучение монологической стороне речи, а также при систематизации грамматических правил.

Для подтверждения теоретических положений, изложенных в данной работе нами, было проведено исследование на базе МБОУ «Гимназия №24» г. Калуги в 7 «Б» классе. Стоит отметить, что во время посещения уроков были замечены трудности в усвоении грамматики у большей части группы.

Цель исследования – доказать эффективность применения интерактивных методов обучения (в частности, ментальной карты) на уроках французского языка.

Исследование проводилось в три этапа: диагностический, практический и аналитический. Главной задачей диагностического этапа было выявление уровня учащихся при выполнении грамматических упражнений. На практическом этапе учащиеся изучали новую грамматическую тему *Imparfait*, первая подгруппа при помощи традиционных методов обучения, вторая подгруппа с составлением ментальной карты. На аналитическом этапе было проведено тестирование, цель которого выявить эффективность применения ментальной карты в процессе обучения французскому языку.

На диагностическом этапе работы было проведено тестирование, которое позволило выявить уровень знаний обучающихся по уже изученным ими временам *Présent*, *Futur Immédiat*, *Passé Immédiat* и *Passé Composé*. Было предложено выполнить несколько заданий:

Задание №1: Conjugez les verbes au Présent

Variante 1. Penser, prendre

Variante 2. Choisir, avoir

Задание №2: определите время глагола в предложении

Variante 1.

- 1) Ils vont acheter la voiture.
- 2) Nous regardons la télé chaque soir.
- 3) Pierre vient de faire son travail à domicile.
- 4) Hier Julie est partie à Paris.

Variante 2.

- 1) Je viens de prendre du thé.
- 2) Elle a déjà lu ce livre.
- 3) Vous chantez parfaitement.
- 4) Mes amis vont sortir ce soir.

Задание №3: раскрыть скобки, используя указанное время

Variante 1.

- 1) Elle (recevoir) vos lettres – Passé Composé
- 2) Il (faire) une belle promenade – Passé Immédiat
- 3) On (parler) trois langues en Suisse – Présent
- 4) Ils (aller) au cinéma – Futur Immédiat

Variante 2.

- 1) Nous (partir) en Suisse - Futur Immédiat
- 2) Je (aller) en Normandie en voiture - Passé Composé
- 3) Il (écrire) bien en français – Présent
- 4) Nous (parler) à nos amis.

Задание №4: Traduisez

Variante 1.

- 1) Они слушают радио по утрам.
- 2) Пьер только что вернулся домой.
- 3) Я собираюсь позавтракать.
- 4) Вчера мы приехали в Москву.

Variante 2.

- 1) Мальчики собираются поиграть в футбол.
- 2) Она любит мультики.
- 3) Я только что сделала домашнюю работу.
- 4) Жюли и ее друзья поехали в Париж.

Результаты: из 28 человек обучающихся в данной группе на оценку «5» с заданием справились 3 человека, на оценку «4» - 6 человек, на оценку «3» - 12 учеников и на оценку «2» - 5 учеников. Следовательно, можно сделать вывод, что у 60% обучающихся уровень владения грамматическими навыками является достаточно низким.

На практическом этапе группа была разделена поровну на две подгруппы, состоящие из 14 учащихся. В ходе беседы с учителем-предметником, а также благодаря проведенному тестированию, мы смогли сделать вывод, что усвоение грамматических навыков среди учеников обеих групп находится на одинаковом уровне. Работа с первой контрольной подгруппой заключалась в применении традиционных методов обучения при объяснении нового времени *Imparfait*, со второй, экспериментальной, применялась такая интерактивная методика обучения как ментальная карта.

Работа на уроке с экспериментальной группой была построена следующим образом. Для начала был объяснен новый грамматический материал на базе УМК «L'oiseau bleu 6» Н. Селивановой, А. Шашуриной и дополнительных разработок. Особое внимание было уделено образованию *Imparfait*, особенностям написания некоторых глаголов в этом времени, случаям употребления и словам-маркерам, которые позволяют распознать данное время.

Далее мы предложили обучающимся составить ментальную карту для систематизации материала. Для начала мы их разделили на небольшие подгруппы по 3-4 человека, раздали листы бумаги, фломастеры и карандаши. Нами были объяснены правила их составления, а также на слайде ученики могли видеть пример составленной нами ментальной карты при помощи программы Coggle (рис.1). Ученики работали самостоятельно с опорой на учебник, а также на раздаточные материалы, содержащие информацию об окончаниях, используемые при образовании времени (-ais, -ais, -ait, -ions, -



Рисунок 5

iez, -aient); основе глагола, от которой образуется *Imparfait* (второе лицо множественного числа *Présent*), особой основе для образования *Imparfait* глагола *être* (*ét*); глаголах с особенностями написания (глаголы на *-ger, -cer, -ier, -uer*); случаях употребления (незаконченные действия в прошлом, повторяющиеся действия, описания, двух или более протекающих одновременно действий и выражение просьбы); а также словах-маркерах (*d'habitude, chaque fois, souvent, autrefois, toujours*).

На аналитическом этапе исследования нами были предложены контрольные задания, позволяющие выявить уровень усвоения нового времени *Imparfait* среди учеников обеих групп:

Задание №1: Conjuguez les verbes à l'Imparfait

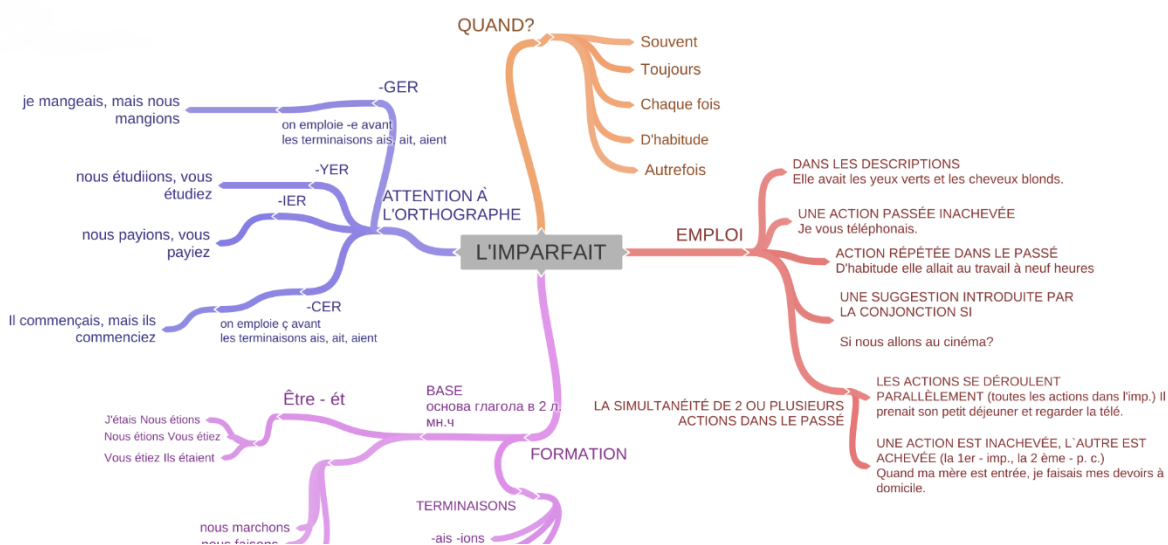
Variante 1. *Regarder, commencer*

Variante 2. *Finir, manger*

Задание №2: Раскройте скобки, используя *Imparfait*

Variante 1.

- 1) *D'habitude, Marie (aller) au travail en voiture.*
- 2) *Paul (avoir) les yeux verts et les cheveux bruns.*
- 3) *Si nous (se promener)?*
- 4) *Elle (être) malade et ne (vouloir) rien faire.*
- 5) *Quand il est entré, nous (dessiner).*

Variante 2.

- 1) *Elle (porter) une jupe noire et une chemise jaune.*
- 2) *Autrefois ils (être) de bons amis.*
- 3) *Si vous (faire) ce devoir ensemble?*
- 4) *Elles (parler) quand on a entendu un grand bruit.*
- 5) *Ils (regarder) les dessins animés et (prendre) le petit déjeuner.*

Задание №3: Traduisez

Variante 1.

- 1) По вечерам они смотрели телевизор.
- 2) Была теплая и солнечная погода.
- 3) Я жил в этом городе, когда мне было семь лет.
- 4) Не сможешь ли мне?

Variante 2.

- 1) Когда ты был маленьким, ты никогда не плакал.
- 2) Мы часто ходили вместе в кино.

- 3) Может быть, купим новый компьютер?
- 4) Небо было ясное, без облаков.

Среди обучающихся контрольной группы на оценку «5» с заданием смогли справиться 2 ученика, на оценку «4» - 4 ученика, на оценку «3» - 6 человек и на оценку «2» - 2 учащихся. В экспериментальной группе на оценку «5» упражнение выполнили 4 учащихся, на оценку «4» - 6 человек, на оценку «3» - 3 ученика. Исходя из проведенного тестирования, можно сделать вывод, что обучающиеся в экспериментальной группе, работавшие над составлением ментальной карты, усвоили новый грамматический материал на более высоком уровне, чем обучающиеся, изучавшие эту тему при помощи традиционных методов обучения. Таким образом, ментальные карты могут помочь учащимся систематизировать и усвоить новый грамматический материал, а также будут полезны в дальнейшем при подготовке к контрольным работам.

В настоящее время интерактивные методы обучения приходят на смену традиционным. Применяя их на уроках французского языка, учитель может содействовать формированию и развитию познавательной активности школьников, навыков работы в сотрудничестве, самовыражения и творчества. Учащиеся становятся активными участниками учебного процесса, вследствие этого повышается и его эффективность.

Список литературы

1. Азимов, Э.Г. Новый словарь методических терминов и понятий, М.: ИКАР, 2010. – 448 с.
2. Панина Т.С., Вавилова Л.Н. Современные способы активизации обучения. - Москва: Академия, 2008. — 120с.
3. Плаксина, И.В. Интерактивные образовательные технологии /И.В. Плаксина. — Москва: Юрайт, 2018. — 163с.
4. Стародубцева М. В., Использование ментальных карт при обучении иноязычному говорению // Педагогическое призвание 2022: сборник статей Международного профессионально-исследовательского конкурса, Петрозаводск, 24 февраля 2022 года. – 2022. – С. 180-184.

Coggle [Электронный ресурс]. – Режим доступа

Чинёнова Алла Евгеньевна
Магистрант
Волгоградский Государственный Университет
Копьев Алексей Владимирович
Доцент кафедры гражданского и
Международного частного права
Волгоградского государственного университета

СПОСОБЫ ОЦЕНКИ ПАТЕНТОВ И ЛИЦЕНЗИЙ ПРИ ПРОДАЖЕ

Аннотация: Статья посвящена исследованию актуальных проблем, которые связаны с лицензией и патентами, а также способами их оценивания. Оценка способов различия влияет на анализ и исследования способов при продаже.

Annotation: The article is devoted to the study of topical issues related to licenses and patents, as well as ways to evaluate them. The evaluation of the ways of difference affects the analysis and research of the ways of selling.

Ключевые слова: лицензия, патент, оценка, продажа, анализ, исследование.

Keywords: license, patent, evaluation, sale, analysis, research.

В настоящее время в современном мире интеллектуальная собственность занимает большую роль в исследовании и анализе. В мировой экономике защита интеллектуальной собственности выступает важнейшим фактором, и поэтому анализ и оценка способов оценки патентов и лицензий занимает одно из главенствующих мест.

Если более детально анализировать особенности патентов и лицензий, то можно сказать, что они являются объектами интеллектуальной собственности. Более детально рассмотрим особенности каждого понятий.

Многие авторы в своих научных работах неоднократно оценивали особенности понятия «лицензия». Например, «лицензия – это письменное полномочие, выданное лицом, имеющим исключительное право на объект интеллектуальной собственности, разрешающие его особенности» [5].

Авторы также оценивали патент «документ, который позволяет защитить свое изобретение, использовать его в производственных, маркетинговых, коммерческих или в других целях» [3].

Исходя из этого, существуют документы, которые дают законное право на использование объектов. Эти документы подразделяются на несколько групп:

- Патенты, выданные федеральным органом исполнительной власти РФ, Евразийским патентным ведомством;

- Свидетельства, выданные федеральным органом исполнительной власти РФ;

- Свидетельства, выданные профильными организациями.

В подавляющем большинстве случаев интеллектуальная собственность считается наиболее важной составляющей не денежных активов предприятия и оценивается выше материальной части активов.

Оценка патента на техническое решение, полезную модель или промышленный образец и оценка лицензий дают наиболее точную информацию настоящему или будущему владельцу бизнеса относительно перспективы роста и гарантий его развития.

Важно отметить, что патентная классификация закрепляется на основе Международной патентной классификаций.

В современной практике существует несколько методов и способов оценки патентов и лицензий при продаже.

Используются три метода, для более детальной оценки и исследования. Например:

- затратный;

- доходный;

- сравнительный.

Применение двух первых методов достаточно проблематично. Стоимость объекта оценки нередко обратно пропорциональна количеству реальных затрат для создания запатентованного изделия. А сравнение и выявление схожести с аналогами на рынке представляются практически невозможными ввиду уникальности созданных изобретений или промышленных образцов и закрытости документов, регламентирующих совершенные аналогичные сделки в отношении интеллектуальной собственности.

Только при помощи методов доходного подхода возможно определение реальной рыночной стоимости лицензий и патентов для их последующей продажи. Они предполагают подсчет уже существующих или вероятных доходов, полученных правообладателем оцениваемого объекта. Доходный подход позволяет связать стоимость напрямую с коммерческой пригодностью патента.

После проведенной экспертизы заказчик получает отчет об оценке, соответствующий актуальным законодательным требованиям в сфере оценочной деятельности.

На самом деле, если анализировать актуальной оценки интеллектуальной собственности, то можно сказать, что она требует многочисленных разработок в этой области, чтобы достичь эффективности.

Неоднократно в своих высказываниях по поводу способов оценки патента и лицензий авторы утверждали, что «польза от патентов может быть разной, и основной момент – это, конечно же, защита себя и своей интеллектуальной собственности. Нужно патентовать те технические решения, которые Вы действительно используете или планируете использовать в дальнейшем» [4].

Авторы и исследователи в течении долгого времени уделяли внимание изучению тонкостей и особенностей патента и лицензий. Выше нами были выделены определения этим двум терминам, которые часто используются в современном мире. Более усиленное время уделяется именно способам оценки лицензии и патента, но никто не раскрывает различия патента от лицензии.

Патент – это право защищать, препятствовать и использовать. Владелец патента может распоряжаться своим патентом как самостоятельно, так и другие могут распоряжаться им с разрешения владельца патента. Если сравнивать патент и лицензию, то разница в том, что лицензия дает право только использовать, но не может принадлежать как собственность.

Таким образом, можно сделать вывод, что патент и лицензия имеют различия и свои отличительные тонкости. Актуальность развития и анализа способов оценки лицензии и патента при продаже играет важную роль и становится актуальной.

Исходя из этого, нужно сделать анализ отечественного и иностранного законодательства и выявить основные трудности из этого. Законодательная база за рубежом действует на основе международного права. Причем данный вид правового регулирования не должен превышать нормы международного права. Иностранное законодательство также отличается между собой, соответственно, в каждой стране действует особые нормы, правовые акты и законы, связанные с защитой патента и лицензий. Несмотря на это, например, европейские страны заключают между странами двусторонние отношения, основываясь на международное законодательство.

Российское законодательство в данном направлении имеет немало трудностей, которые в течении времени следует решить. Основные положения в отечественном законодательстве находятся в Гражданском Кодексе РФ в четвертой части.

Основные трудности для создателей из России, это оценка патентов и лицензий на международной арене. Исходя из этого, можно выдвинуть ряд предложений, которые помогут помочь реализовать данные аспекты:

- Повышение патентной активности как следствие технологического прорыва в приоритетных областях научных знаний, исследований и разработок;

- Развитие зарубежного патентования, создание инфраструктуры экспорта интеллектуальных прав;

- Внедрение цифровых технологий в деятельность Роспатента с целью повышения ее эффективности в сфере интеллектуальной собственности;

- Совершенствование нормативной правовой базы, регулирующей результативность НИОКТР, выполняемых за счет средств государства.

Интеллектуальная собственность существует в условиях высокой конкуренции, поэтому оценка очень важна и актуальна в рыночной системе. Если за рубежом, существует принятая и эффективная нормативно-правовая база, которая отвечает за защиту интеллектуальной собственности, то Россия в данном вопросе уступает. Как уже выше было упомянуто, что иностранное законодательство заключает двусторонние взаимоотношения между государствами, создает специальные международные организации, которые направлены на оценку и защиту интеллектуальной собственности граждан различных государств. Соответственно, их деятельности не превышает норм международного права.

Сейчас Россия пытается наверстать и улучшить нормативно-правовую базу, которая связана с интеллектуальной собственностью. «Основной закон об интеллектуальной собственности — Гражданский кодекс. Вопросы защиты авторских прав регламентированы многими статьями, содержащимися в 4-й части.

За последние 7 лет в ГК РФ было внесено множество поправок и уточнений. Это связано с тем, что объем интеллектуальной собственности значительно вырос за счет новых IT-продуктов и технологий. А значит, и споров, связанных с установлением и оспариванием авторских прав, стало значительно больше.

Изменения в законодательстве в 2020 году касаются в первую очередь укорочения сроков рассмотрения заявок на патенты. Кроме того, Роспатент теперь сможет осуществлять непосредственный контроль за соблюдением авторских прав» [1].

Подведение итогов заставляет укрепить устоявшиеся понятия, которые связаны с патентами и лицензиями. Патент и лицензия изучаются и оцениваются в условиях интеллектуальной собственности. В процессе изучения и исследования было выяснено, что патент и лицензия имеют некие различия между собой. В данной статье неоднократно было отмечено, что патент и лицензия в настоящее время являются популярными на современном рынке, которые требуют эффективного урегулирования, подкрепленного нормативно-правовой основой.

Список литературы:

1. Гражданский Кодекс РФ статья 1225 от 8.12.2020
https://www.consultant.ru/document/cons_doc_LAW_64629/2a4870fda21fdffc70bade7ef80135143050f0b1/
2. Башмачникова Е.В., Екимова М.С. Управление интеллектуальной собственностью: сущность, подходы и критерии оценки // Вестник Поволжского государственного университета сервиса. Серия: Экономика. — 2017. — № 2 (48). — С. 112-116.
3. Злобина Н.В., Меркулова Е.Ю. Повышение качества оценки объектов интеллектуальной собственности в условиях развития цифровой экономики // Научно-технические ведомости Санкт-Петербургского государственного политехнического университета. Экономические науки. — 2018. — Т. 11, № 6. — С. 37-44.
4. Объекты гражданских прав / И. В. Балтутите, О. П. Казаченок, А. И. Гончаров, Д. И. Давтян-Давыдова [и др.]. – Волгоград : Волгоградский государственный университет, 2018. – 567 с. – ISBN 978-5-9669-1856-9. – EDN YVQBDN.
5. Назюта С.В. Инструментарий оценки стоимости объектов интеллектуальной собственности // Горизонты экономики. — 2018. — № 2 (42). — С. 35-40.
6. Полухина С.А. Формализация и аудит системы управления правами на результаты интеллектуальной деятельности на предприятии // Вестник Удмуртского университета. Серия Экономика и право. — 2020. — Т. 30, № 1. — С. 51-57.
7. Судариков С.А. Право интеллектуальной собственности. Учебник С. А. Судариков. 2012.

*Цыренова Цыренханда Содбоевна,
студентка социально-психологического факультета, Бурятский государственный
университет имени Доржи Банзарова, Россия, г. Улан-Удэ,*

ПРОБЛЕМЫ ЦИФРОВИЗАЦИИ СОЦИАЛЬНЫХ СЛУЖБ В РОССИИ

Аннотация: цифровизация является глобальным трендом и охватывает все сферы жизни общества. Широкое распространение информационно-коммуникационных средств существенно поменяло само содержание социальных взаимодействий. Социальная работа, являясь гуманистическим направлением профессиональной деятельности, наименее адаптирована к цифровой трансформации. Статья посвящена тем рискам и трудностям, с которыми сталкиваются социальные службы, а также формированию механизмов цифровизации социальных служб. Отдельно отмечается тот социально-экономический, технологический и демографический контекст, в котором происходит цифровая трансформация социальных служб России

Ключевые слова: социальная работа, социальная защита, цифровизация, информационные технологии

Abstract: Digitalization is a global trend and covers all spheres of society. The widespread use of information and communication means has significantly changed the very content of social interactions. Social work, being a humanistic area of professional activity, is the least adapted to digital transformation. The article is devoted to the risks and difficulties faced by social services, as well as the formation of mechanisms for the digitalization of social services. Separately, the socio-economic, technological and demographic context in which the digital transformation of Russia's social services is taking place is noted.

Keywords: social work, social protection, digitalization, information technologies

Цифровизация достаточно сложное понятие, дискуссии о котором продолжаются сегодня и среди специалистов IT-сферы, также как и в научных кругах.

На федеральном уровне, программа «Цифровая экономика Российской Федерации» реализовывается с 2018 года. Нужно признать, что это не такой большой срок, чтобы делать детальные выводы.

Тем не менее, уже сейчас есть результаты некоторых исследований, которые фиксируют реакцию общества на эти нововведения.

В своем эмпирическом исследовании 2018-2019 годов Косарин С.П., Милькина И.В. получили результат, который свидетельствует о том, что 40% респондентов положительно

воспринимают различные аспекты социальной трансформации, негативно их оценивают лишь 6% граждан [2].

И это порождает дискуссию о рисках, которыми сопровождаются процессы цифровизации.

Также в исследованиях, которые проводились по выбранной теме ранее, упускался из виду вопрос гуманистического содержания социальной работы.

Относясь к профессиям системы «человек – человек», социальная работа, в своей основе, опирается на ценность человеческого общения.

Помимо этого, при взаимодействии с клиентом, для специалиста важное значение имеет невербальное общение, которое позволяет увидеть более глубоко существующую проблему.

Те учреждения социальной защиты, которые ориентированы на работу с пожилыми гражданами в большей степени опасаются негативной реакции своих клиентов на инновационные решения.

Само понятие «цифровизация», достаточно популярное в современном мире, требует детализации и конкретизации, так как в повседневном употреблении не все понимают, что оно означает.

Как отмечается, клиенты социальных служб не отмечают корреляции между доступностью социальных услуг и внедрением цифровых технологий в практику социальных служб.

Применительно к системе социальной защиты, нужно разработать четкие алгоритмы внедрения цифровых решений.

Очевидно, что требуется предпринять шаги:

1. создание личных кабинетов, интегрированных в цифровые платформы государственных услуг, помимо этого, возможность оперативно связаться с сотрудниками конкретного бюджетного учреждения;

2. перспективным будет создание мобильных приложений изначально для всех категорий клиентов социальных служб, в дальнейшем с их детализацией под нужды конкретных групп;

3. не понятно, насколько внедрены в процесс современные средства видеоконференцсвязи, такие как Zoom, Skype, MS Teams, Mirapolis и др., в тоже время, опыт ограничительных мер, связанных с противодействием распространению новой коронавирусной инфекции COVID-19 явно свидетельствует об острой необходимости в их внедрении, что особенно важно для клиентов с ограниченными возможностями здоровья;

4. в целом требуется инвентаризация информационных ресурсов – сайтов, страниц в социальных сетях, мессенджеров – для более полного информирования граждан.

Учитывая, что большую часть клиентов социальных служб составляют пожилые граждане, важно проводить повышение их компьютерной информационно-технологической грамотности.

Отмечается, что цифровизация является одним из факторов повышения эффективности государственного управления и повышения качества государственных услуг.

Повышение квалификации в вопросах эксплуатации цифровых технологий потребуется и для сотрудников социальных служб, что требует дополнительных затрат.

Серьезной проблемой для государства является обеспечение информационной безопасности, а для системы социальной защиты, реализующей выплаты социальных трансфертов не менее важна достоверность информации о получателях услуг [1].

В целом, повышенный уровень информированности в следствие цифровизации оценивается специалистами положительно как инструмент повышения осведомленности граждан о социальных правах [3].

Цифровизация распространяется на все сферы жизни общества.

Разумеется, она коснется и деятельности социальных служб.

Однако, социальная сфера, в отличие от всех остальных, находится только в начале своего пути.

Можно найти этому объяснение, что в основе самой социальной работы лежит непосредственное взаимодействие именно между людьми, эта профессия относится к группе профессий системы «человек – человек».

Тем не менее, цифровые технологии призваны не заменить человеческое общение, а способствовать этому взаимодействию в других, альтернативных формах.

Помимо прикладных вопросов, возникают и вопросы этического характера, а также трансформация представлений о привычном процессе взаимодействия клиента и сотрудника социальных служб.

Система «социальный помощник» разработанная и тестируемая в Москве направлена на коммуникативную компоненту социальной помощи за счет инструментов специальной цифровой платформы [4].

Есть и другой региональный опыт. Примечательно, что распространение цифровых технологий в социальную сферу не идет по федеральной линии. Это обуславливается тем, что нормативно-правовая база, регламентирующая цифровизацию в стране, носит преимущественно декларативный рамочный характер.

Разработка и апробация типовых цифровых продуктов для социальных служб по инициативе курирующего их федерального ведомства с последующим распространением этого опыта в регионы – та модель, которая видится перспективной.

Но не исключено, что в общую практику профессиональной деятельности будут внедрены региональные разработки. Свидетельства такого опыта на данный момент нет.

Тимонина И.В. в своей статье обращает внимание на проблемы нормативно правового регулирования процессов внедрения цифровых технологий в деятельность социальных служб. При этом она отмечает, например, апробацию Портал Единой государственной информационной системы социального обеспечения (ЕГИССО) [5].

Отдельно стоит отметить географический фактор применительно к российскому опыту.

Большая территория страны обуславливает различный уровень регионального развития, и, как следствие, неоднородность в темпах развития цифровизации, тратах на социальную политику и др.

На сегодняшний день, не существует стандартного решения, которое бы могло минимизировать последствия разницы в региональном развитии.

Москва, Санкт-Петербург – регионы, в которых темпы цифровизации, в том числе и социальных служб, несколько опережают другие регионы, что объясняется сосредоточением ресурсов, как научных, так и финансовых.

Несколько сложнее интегрировать цифровые технологии в аграрных, сельскохозяйственных регионах.

Литература

1. Sidorova O.V. Modern information technologies in the management of the socioeconomic system of the region / Proceedings of the participants of the Russian scientificpractical conference "State regulation of socioeconomic processes." Ufa, 2017.P. 47-51.
2. Косарин С.П., Милькина И.В. Оценка отношения граждан России к процессам цифровизации государственных услуг // E-Management. Т. 2, № 4. 2019. с. 51–63
3. Романова Н.В. Цифровизация услуг в социальной сфере: проблемы и перспективы // Вестник УГНТУ. Наука, образование, экономика. Серия экономика. № 1 (31), 2020. С. 58-65
4. Студеникин Н.В. Влияние цифровых технологий на социальные услуги: мировой опыт и перспективы в России // Известия Тульского государственного университета. Гуманитарные науки. №1. 2018. С. 32-36

5. Тимонина И.В. Реализация цифровых технологий в социальной сфере России // Norwegian Journal of development of the International Science. No 50. 2020. С. 14-17

*Цыренова Цыренханда Содбоевна,
студентка социально-психологического факультета, Бурятский государственный
университет имени Доржи Банзарова, Россия, г. Улан-Удэ*

ЭВОЛЮЦИЯ ДЕОНТОЛОГИЧЕСКИХ ОСНОВ СОЦИАЛЬНОЙ РАБОТЫ

Аннотация: статья посвящена современной проблеме содержания социальной работы. Деонтология в системе категорий социальной работы остается одной из наименее раскрытых. В теоретико-методологических подходах ощущается скупость интерпретации данного понятия. В связи с этим возникает ряд противоречий, которые затрудняют определение содержания социальной работы на современном этапе. Реферативный обзор публикаций отечественных авторов указывает на то, что деонтологическим основанием социальной работы является специфическая система нравственных принципов профессии, которые корректируются в зависимости от социальных обстоятельств

Abstract: The article deals with the modern issue of the content of social work. Deontology in the social work category system remains one of the least disclosed. In theoretical and methodological approaches, there is a stinginess in the interpretation of this concept. In this regard, a number of contradictions arise that make it difficult to determine the content of social work at the modern stage. An abstract review of the publications of domestic authors indicates that the deontological basis for social work is a specific system of moral principles of the profession, which are adjusted depending on social circumstances

Ключевые слова: деонтология, долг, социальная работа, этические принципы профессионализм

Key words: deontology, debt, social work, ethical principles of professionalism

Содержание социальной работы раскрывается через ее функции и предназначение. Стремление к социальному благополучию, гармонии и согласию – это идейная основа деятельности социальных работников. По этой причине, этические принципы профессиональной деятельности являются не только регулятором профессиональной деятельности, но и ее сутью.

Понятие деонтология было введено в научный оборот английским философом И. Бентамом как наука о долге. Долг – одна из основных этических категория.

Сейчас деонтология понимается как раздел этики (философии морали), который изучает категорию нравственного долга. Деонтология рассматривает долг как внутреннее переживание, обязанность, задающаяся этическими ценностями [2].

Применительно к социальной работе, долгое время преобладала точка зрения, согласно которой долг социального работника заключается в служении обществу (клиенту). Со временем, социальная работа как профессиональный вид деятельности институционализировалась, сформировав рамки профессиональных полномочий, которые защищают личную жизнь социального работника, отделяя ее от профессиональной.

Эту же мысль развивает К.С. Арутюнян указывая на то, что сами ценностные ориентации трансформируются в сторону их индивидуально-личностной составляющей [1].

Социальная работа не находится вне социального и культурного контекста. В этом смысле, ее этическое наполнение также трансформируется в соответствии с ценностными трансформациями общества.

Для сохранения основополагающей парадигмы социальной работы, необходимо выявить универсальные этические принципы, которые бы отражали понятие долга и предназначения социальной работы.

Ж.А. Новикова относит к этическим принципам даже профессионализм. Также ей отмечается то, что главной ценностью для социальной работы остается человека [4].

Безусловно, это трудно оспорить. Но открытым остается вопрос о том, насколько они согласуются с долгом, и что, конкретизируя, включает в себя долг социального работника?

Попытки сформулировать ответы на данные вопросы приводят, как правило, к схоластике. Само понятие деонтологии фактически не раскрывается в научной литературе, отдельные подходы можно встретить лишь в учебной литературе по направлению подготовки «Социальная работа».

Обращаясь к опыту смежных профессий, можно обратить внимание на публикацию Л. Ф. Чупров, посвященную отдельным аспектам деонтологии в деятельности специалистов-психоаналитиков. Он обрисовывает границы профессионального долга соблюдением конфиденциальности, ответственностью за жизнь и здоровье клиента [5].

К.А. Кременцова приходит к выводу, что деонтология – это система нравственных профессиональных принципов, норм и правил, которыми руководствуются специалисты [3].

Неопределенность категорий способствует тому, что исследование данных вопросов обозначается как второстепенное, что является явной ошибкой – этика в гуманистических профессиях является сугубо прикладной, а не только частью имиджа.

Ввиду смены социокультурной парадигмы, данная проблема характерна не только для социальной работы в России, но и во всем мире.

Очевидно, что общественные отношения трансформируются, появляются новые социальные группы и страты, которые имеют свои специфические, в том числе и с точки зрения нравственного содержания, черты.

Литература

1. Арутюнян К.С. Перспективы развития деонтологии социальной работы // Исторические, философские, политические и юридические науки, культурология и искусствоведение. Вопросы теории и практики. №10-2 (60). 2015. С. 23-25
2. Заховаева А.Г. ГУМАНИЗМ МЕДИЦИНЫ И ГУМАНИЗИРУЮЩЕЕ ОБРАЗОВАНИЕ // Успехи современного естествознания. – 2013. – № 5. – С. 49-51; URL: <https://natural-sciences.ru/ru/article/view?id=31664>
3. Кременцова К.А. Деонтологические вопросы в социальной педагогике // Наука о человеке: гуманитарные исследования. №1 (9). 2012. С. 47-52
4. Новикова Ж.А. Этические основания социальной работы как ориентир практической деятельности // Гуманитарные ведомости ТГПУ им. Л. Н. Толстого. № 1 (29). 2019. С. 40-51
5. Чупрова Л.Ф. Деонтология в психологической практике // Наука. Мысль: электронный периодический журнал. Т. 4. №12. 2014. С. 46-51

*Цыренова Цыренханда Содбоевна,
студентка социально-психологического факультета, Бурятский государственный
университет имени Доржи Банзарова, Россия, г. Улан-Удэ*

ВОЕННОСЛУЖАЩИЕ КАК КАТЕГОРИЯ КЛИЕНТОВ СОЦИАЛЬНОЙ РАБОТЫ

Аннотация: военно-политическая ситуация в мире, связанная с началом специальной военной операции на Украине, лишний раз подчеркивает значение Вооруженных сил как государственного института. Тем не менее, за все время рыночных реформ и становления профессиональной социальной работы в России, институт социальной работы в военной сфере не сложился и подменяется социальной защитой, основанной на трансфертах и дотациях. Оценок эффективности такого подхода также не проводилось. Обзор научных публикаций по заявленной предметной области указывает на то, что она была недостаточно востребована у отечественных специалистов, вследствие чего нельзя определить те подходы, на которые следует опираться при формировании социального обслуживания военнослужащих

Abstract: The military-political situation in the world associated with the start of a special military operation in Ukraine once again emphasizes the importance of the Armed Forces as a state institution. Nevertheless, for the entire time of market reforms and the formation of professional social work in Russia, the institution of social work in the military sphere has not developed and is replaced by social protection based on transfers and subsidies. There were also no assessments of the effectiveness of this approach. The review of scientific publications in the declared subject area indicates that it was not sufficiently in demand among domestic specialists, as a result of which it is impossible to determine those approaches that should be relied on in the formation of social services for military personnel

Ключевые слова: военнослужащие, вооруженные силы, социальная работа, социальная защита

Keywords: servicemen, armed forces, social work, social protection

При непосредственном переводе, социальная работа означает общественная.

Это очень важно, когда определяются сферы применения социальной работы. Фактически во всех общественных отношениях социальная работа может активно внедряться.

В упрощенной интерпретации, которая характерна для российского и теоретического, и прикладного опыта, социальная работа направлена только на уязвимые и

малоимущие категории населения. Исторически так сложилось, исходя из преобладающей патерналистской модели социальной политики.

Но на современном этапе становится все более очевидным, что социальная работа помимо государственного имеет еще частный и некоммерческий сектора.

И категории населения, которые являются предметом социальной работы более разнообразны.

Военнослужащих следует определить в отдельную категорию социальной работы по нескольким причинам.

Во-первых, право социального обеспечения для этой категории граждан существенно отличается от других категорий населения. Можно сказать, что военнослужащие обладают привилегированными правами в сравнении с другими гражданами.

Но есть и другие обстоятельства, о которых стоит сказать.

Во-вторых, специфика профессиональной деятельности военнослужащих заставляет обращать внимание на их социально-психологические и медико-социальные потребности.

Сейчас эта проблема существенно актуализирована с началом специальной военной операции.

Среди отечественных исследователей фактически не разрабатываются подходы к социальной реабилитации участников боевых действий, в то время как в других странах, таких как США и Израиль, эта проблема разрабатывается достаточно давно.

Но и помимо травматического опыта, есть и другие социальные проблемы, на которые следует обратить внимание.

Так, А.Ю. Судаков в 2009 году выделял такие проблемы, связанные с рыночной трансформацией, как:

- осложнение жизнеобеспечения вооруженных сил;
- процессы сокращения;
- снижение оплаты труда военнослужащих и сокращение социального пакета;
- деформация социальной инфраструктуры;
- сокращение финансирования социальной защиты военнослужащих [5].

Само содержание социальной работы с военнослужащими неопределенно.

Ю.Ю. Глушков указывает на то, что военно-социальная работа преследует цели создание социальных условий и правовых гарантий выполнения военнослужащими их служебных обязанностей [1].

С такой интерпретацией, безусловно, стоит поспорить или хотя бы расширить и конкретизировать.

Так, важнейшей задачей является контроль социально-психологического климата и состояния, способности социальной адаптации.

Среди технологий социальной работы с военнослужащими, специалистами выделяются:

- информирование;
- консультирование;
- социальные трансферты (материальная помощь);
- различные модели социально-психологического воздействия через социальное окружение [2].

Надо отметить, что описание достаточно скудное, что свидетельствует о том, что системы социальной работы в военной среде нет, она заменяется социальным обеспечением.

Ряд отечественных авторов указывают на разницу между содержанием социальной работы с профессиональными военными и лицами, проходящими военную службу по призыву.

Е.Ю. Новикова связывает необходимость социальной работы с призывниками тем, что ситуация, в которой они оказались, может быть определена как экстремальная, а основными методами социальной работы является самопомощь и взаимопомощь [3].

Современное состояние социальной защиты военнослужащих можно признать достаточным. За последние годы, властями были сделаны определенные выводы о значимости вооруженных сил, увеличилось финансовое обеспечение.

П.В. Разов, А.В. Чаевич, В.А. Архипов в 2012 году констатировали, что 60% военнослужащих были недовольны своим материальным положением [4].

С того момента была проделана колоссальная работа.

Но, если вопросы социальной защиты военнослужащих решаются достаточно оперативно, то становление социальной работы в Вооруженных силах – перспектива ближайших лет.

Литература

1. Глушков Ю.Ю. Проблемы развития военно-социальной работы с военнослужащими по призыву в Вооруженных Силах Российской Федерации // Вестник Мурманского государственного технического университета. Т. 14. №4. 2011. С. 868-874
2. Завражнов, В. В. Возможности социальной работы с военнослужащими / В. В. Завражнов, Е. Д. Железнова. — Текст: непосредственный // Молодой ученый. — 2016. — № 27 (131). — С. 748-751. — URL: <https://moluch.ru/archive/131/36469/>

3. Новикова Е.Ю. Технологии социальной работы с военнослужащими и их семьей / Е.Ю. Новикова // Новая наука: стратегии и вектор развития . 2016. № 2-2 (64). С. 128-130.
4. Разов П. В., Чаевич А. В., Архипов В. А. Современное состояние социальной защиты военнослужащих // Научный журнал «Сервис plus». Выпуск № 1. 2012. С.84-91.
5. Судаков А.Ю. Военно-социальная работа в системе социальной защиты военнослужащих // Вестник ПАГС. №18. 2009. С. 147-152

*Цыренова Цыренханда Содбоевна,
студентка социально-психологического факультета, Бурятский государственный
университет имени Доржи Банзарова, Россия, г. Улан-Удэ,*

СОДЕРЖАНИЕ СОЦИАЛЬНОЙ РАБОТЫ С МИГРАНТАМИ: СРАВНЕНИЕ РОССИЙСКОГО И ЕВРОПЕЙСКОГО ОПЫТА

Аннотация: статья посвящена актуальной проблеме социальной работы с мигрантами. Несмотря на то, что проблема известна достаточно давно, практического опыта, также как и теоретических подходов к исследованию проблемы недостаточно. Не разработана технологическая составляющая деятельности социальных служб с мигрантами, которая базируется, преимущественно, на социально-психологических концепциях стресса аккультурации. В статье автор попытался проанализировать имеющиеся подходы и модели социальной адаптации мигрантов. Выводы, изложенные в статье, могут быть интересны как для специалистов социальных служб, так и для дальнейших теоретических и эмпирических исследований в данной предметной области.

Abstract: The article is devoted to the current problem of social work with migrants. Despite the fact that the problem has been known for a long time, practical experience, as well as theoretical approaches to the study of the problem, is not enough. The technological component of the activities of social services with migrants has not been developed, which is based mainly on socio-psychological concepts of acculturation stress. In the article, the author tried to analyze the existing approaches and models of social adaptation of migrants. The conclusions outlined in the paper may be of interest to both social service professionals and further theoretical and empirical research in the subject area.

Ключевые слова: социальная работа, социальная адаптация, миграция, аккультурация, культурный шок, миграционная политика

Keywords: social work, social adaptation, migration, acculturation, cultural shock, migration policy

Миграция является важным социально-демографическим процессом, который лежит в исследовательском поле значительной части дисциплин гуманитарного, общественного и финансово-экономического профиля.

Исходя из исследования процессов миграции, которая имеет давнюю историю с древнейших времен (примером может быть Великое переселение народов), сформированы

подходы к классификации видов миграции по разным основаниям на внутреннюю и внешнюю, вынужденную, трудовую, учебную, маятниковую и др.

В поле социальной работы, миграция интересует, в первую очередь, с точки зрения способности мигрантов адаптироваться к принимающему сообществу и готовности местного сообщества к принятию мигрантов.

Важно отметить, что содержание миграционной политики опосредовано определенным культурно-историческим и государственно-правовым фоном.

Так, Е.И. Винокурова указывает на то, что управление миграционными процессами в России обусловлено социально-экономическими и политическими изменениями, по этой причине она, говоря о желательной модели внешней трудовой миграции, указывает на то, что желательным было бы привлечение иностранной рабочей силы вместе с иностранными инвестиционными проектами в России, а также обеспечить включенность мигрантов в общественно-политическую жизнь принимающего общества [1].

Разбирая непосредственно деятельность социальных служб с мигрантами, автор статьи выделяет следующие основные аспекты:

1. социально-правовой – оформление юридически значимых документов является тем механизмом, который противодействует возникновению этнических анклавов, делает процесс социальной адаптации контролируемым;

2. социально-культурный – включенность в социальные отношения местного сообщества с его социальными правилами и нормами;

3. социально-психологический – преодоление стресса аккультурации и «культурного шока».

Понятие стресса аккультурации трудовых мигрантов – сложносоставное образование, охватывающее взаимосвязи и взаимозависимости между индивидуальным опытом аккультурации, стрессовым переживанием и выбором стратегий преодоления стресса аккультурации мигрантами [2].

Стресс аккультурации интересен, в первую очередь, в социальной работе со случаем.

Содержание процесса социальной работы с мигрантом должно ориентировать клиента на выбор социально одобряемой модели адаптации к принимающему обществу.

Специалистами выделяется несколько моделей адаптации мигрантов: интеграция, ассимиляция, сегрегация, геноцид [4].

Обращаясь к парадигмам социальной работы с мигрантами, отмечается различие между российским и европейским подходом.

Европейская модель основывалась на мультикультурализме.

Еще в 2014 году С.Р. Гостева, Д.П. Золотарев, Е.Б. Свистова опубликовали статью в которой, анализируя европейский опыт социальной интеграции мигрантов, предлагали адаптировать опыт ряда государств ЕС, в частности Германии, к российским регионам, отмечая как его основные инструменты языковые курсы, вовлеченность, различные виды стимулирования социальной активности мигрантов [3].

Но события последних лет, следует оценить европейский опыт критически.

Безусловно, оценка результативности социальной работы – достаточно сложная задача, чтобы однозначно сказать, что европейский или российский опыт является более эффективным. Еще одной причиной является и разница в содержании миграционных процессов: если основой внешней трудовой миграции в Россию являются представители стран Средней Азии, которые не так давно были единым социумом, то европейцы сталкиваются не только с постколониальными процессами, но и с качественно новой волной беженцев локальных вооруженных конфликтов.

В отечественной парадигме социальной работы исходят из того, что разные виды социальной помощи должны блокировать риски дезадаптации мигрантов [5].

Прогнозный фон миграции по принципу «север – юг» весьма неблагоприятен. Недавно было объявлено, что число лиц, исповедующих христианство на территории Великобритании, составляет меньше половины.

Не конкретизируя структуру вероисповедания, можно с уверенностью сказать, что религиозный и социокультурный ландшафт передовых в социально-экономическом развитии стран меняется под воздействием миграции.

Получая помощь от гостеприимных европейцев, сами мигранты не предпринимают попыток к социальной адаптации и интеграции в общество, которое так радушно их приняло. Многие из них даже не пытаются выучить язык и создают свои национальные анклав, гетто на территории европейских мегаполисов. По принципу «государства в государстве», на этих городских территориях проживают люди, которые мало того, что не хотят соответствовать нормам и социальным ожиданиям принимающего общества, так еще и пытаются навязать свою ценностную систему принимающей стороне. Это вызывало с начала ропот, а потом и рост националистических настроений, протесты со стороны местного населения.

Проявление миграционного кризиса можно назвать ставшие очевидными факты неготовности и государств и обществ к решению проблемы беженцев.

Уже сегодня сухие цифры статистики свидетельствуют:

1. Европейские страны не в состоянии решить жилищные проблемы беженцев в полной мере;

2. Модель миграционной политики ряда государств, и ЕС в целом, не учитывает ряд факторов социокультурной адаптации внешних мигрантов;

3. Не все страны готовы финансово;

4. Социальные службы не обладают должным опытом и квалификацией.

Резюмируя, следует отметить, что любой опыт социальной работы с мигрантами должен быть тщательно изучен и проанализирован. К этому подталкивают международные социально-экономические и военно-политические кризисные явления, указывающие на возрастающие риски неконтролируемой миграции.

Литература

1. Винокурова Е.И. Управление миграционными процессами в РФ и странах ЕС: сравнительный анализ // Вопросы управления. №2 (39). 2016. С. 58-67
2. Ганиева Р.Х. Стресс аккультурации мигрантов: теоретические подходы к исследованию // Гуманитарные, социально-экономические и общественные науки. №1. 2017. С. 28-33
3. Гостева С.Р., Золотарев Д.П., Свистова Е.Б. Инновационные подходы к социальной работе с мигрантами: возможности использования европейского опыта // Вестник Воронежского государственного технического университета. Т.10. №5-2. 2014. С. 51-54
4. Миронов А.Ф. Особенности социально-психологической адаптации трудовых мигрантов // Гуманитарные научные исследования. 2018. № 6 [Электронный ресурс]. URL: <https://human.snauka.ru/2018/06/25114> (дата обращения: 25.11.2022).
5. Усова М.С. Социальная адаптация мигрантов как проблема теории социальной работы // E-SCIO. №4 (19). 2018. С. 125-134

Геворгян Аишен Сергеевна

к.п.н., доцент кафедры политологии и этнополитики

ЮРИУ РАНХиГС

Шубина Любовь Викторовна

преподаватель

кафедры политологии и этнополитики

ЮРИУ РАНХиГС

ПРОЦЕССЫ СТАНОВЛЕНИЯ ИНСТИТУТА ОППОЗИЦИИ В СОВРЕМЕННОЙ РОССИИ

Аннотация: Автор рассматривает политический феномен оппозиции: понятие и ее сущность, изучает основные оппозиционные партии в России, выделяет основные партийные направления, а также анализирует особенности политической борьбы.

Предпринята попытка решения важной научной задачи, связанной с анализом соотношения видов оппозиции в России и ее возможной роли в кратко- и среднесрочной перспективе развития политической системы нашей страны.

Resume: The author examines the political phenomenon of the opposition: the concept and its essence, studies the main opposition parties in Russia, highlights the main party directions, and also analyzes the features of the political struggle.

An attempt was made to solve an important scientific problem related to the analysis of the correlation between the types of opposition in Russia and its possible role in the short and medium term development of the political system of our country.

Ключевые слова: партия, оппозиция, оппозиционная деятельность, политические процессы, вертикаль власти.

Key words: party, opposition, opposition activity, political processes, vertical of power.

Политическая оппозиция в России является относительно молодым феноменом, который имел лишь частичный бэкграунд своего независимого развития. Следует отметить, что особенности генезиса и эволюции института оппозиции являются базисными элементами проблем современной оппозиции. В этой связи предлагается рассмотреть проблемы становления оппозиции.

Современная российская политическая оппозиция стала формироваться в виде новых молодежных движений. Они существовали и до начала Перестройки, однако в этот период их число значительно увеличилось. История неформалов была наполнена событиями, происходящими в жизни данного поколения впервые: состоялись первые

публичные оппозиционные выступления и демонстрации, которые не привели к репрессиям, в тираж вышла первая легальная независимая газета, а также была проведена первая конференция оппозиционных сил. Все перечисленное, являющееся на сегодняшний день гражданам России обыденностью, всего лишь три десятка лет назад стало маленьким подвигом с огромным риском и непредсказуемым результатом.

Начиная с апреля 1985 г. оппозиция неожиданно получает доступ в Кремль сначала в лице М. С. Горбачева, а всего лишь спустя полтора-два года все оппозиционные идеи, мысли, концепции и предрассудки практически мгновенно становятся философией новой власти. Политическая конкуренция в российском обществе проходила латентно, она не могла быть открытой многие годы, поскольку существование открытой политической конкуренции невозможно без существования оппозиции [1, с.330].

Употребление термина «оппозиция» казалось немыслимым в отношении советских политических реалий вплоть до конца 1980-х гг., лишь в завершении этапа «перестройки» данный термин приобрел легитимность.

Девяностые годы характеризуются формированием оппозиционности внепартийного плана: конфликт ветвей власти, конфронтация интересов групп давления и т. д. Ко второй половине 90-х годов оппозиция формируется уже в рамках парламентских (партийных) противостояний.

При этом парламентская партийная оппозиция того времени стала посредником между крупным бизнесом и властью, поскольку финансировалась конкурирующими друг с другом олигархическими группировками. Такое становление оппозиции демонстрирует актуальный и в современной политической системе России признак: основная задача оппозиции как посредника между широкими слоями общества и властью выполняется декларативно и частично.

Начиная с 2000-х годов происходит «усиление вертикали власти», которое стало возможным посредством утверждения доминирования в Государственной Думе партии «Единая Россия», активно поддержанной президентом В.В. Путиным. На тот момент деятельность как новых, так и старых оппозиционных партий была заметно осложнена, а внутри левой и правой оппозиции наблюдалась несогласованность.

К 2008 г. «Единая Россия» фактически трансформировалась в правящую партию, ее доминирование как в законодательной, так и в исполнительной власти всех субъектов Российской Федерации привело к ограниченности политического поля для деятельности оппозиционных партий.

Оценивая текущее положение дел, граждане России, действительно, выбирают стабильность из предложенных политических кандидатур, поскольку не видят достойной

смены действующей политической власти. Об этом свидетельствуют и социологические измерения. Так, согласно весенним измерениям, ВЦИОМ (2021 год) рейтинг Президента составил около 60%, а поддержка правящей партии составляет около 30% (лучший результат относительно других партий России) [2].

Однако власть должна быть обеспокоена низкой эффективностью института оппозиции в целом, поскольку только при его реальном функционировании возможна ротация политической элиты и обновление политического режима в общем, что является обязательным условием сохранения устойчивости политической системы и предупреждения массовых волнений в обществе.

История России пронизана борьбой оппозиционных движений с правящей властью, а проблема функционирования политических оппозиций является более чем актуальной в современном общественно-политическом процессе нашего государства.

На сегодняшний день явно сформирована многопартийная система с доминирующей партией, которая не намерена отдавать свою власть. Праволиберальная и левокоммунистическая оппозиционные партии разными темпами проходят трансформацию от реальных политических контрэлит к аморфным структурам политического общества. Массовой оппозиционности в современном российском обществе не наблюдается. Некоторые исследователи склонны к позиции об отсутствии оппозиции в России на данный момент, поскольку подавляющее большинство политических структур не являются реальной оппозицией. Однако если политическая оппозиция не представлена в должном объеме, то это отнюдь не означает, что институт политической оппозиции был утрачен [3, с.760].

Кризис оппозиционных партий, организаций и движений обусловлен совокупностью как социально-политических, так и институциональных причин. Среди данных причин выделяют недостаточную удаленность оппозиционных партий от правящей партии и «институциональный дизайн», делающий акцент на президентские выборы вместо парламентских.

Другой стороной данного вопроса является афиллированность правящей партии с президентским курсом развития страны. Внутри самой политической системы между здоровыми силами конкуренция должна быть честной. Административный ресурс не должен быть направлен на поддержку одной партии, а задача Администрации Президента – при исключении деструктивных сил поддерживать весь спектр «здоровых» сил. По крайней мере, так функционируют политические системы стран, которые принято считать эталонами демократии.

Государства и элиты развитых демократических стран далеко не ко всем существующим политическим направлениям относятся толерантно и активно препятствуют актуализации на политическом уровне некоторых из них, ибо демократия в разной степени везде и всегда управляема. В особенности на стадии формирования демократических институтов в любом государстве.

На основе политического опыта демократических стран можно определить 3 политических направления, которые составляют так называемый «либеральный консенсус»: консервативное, социал-демократическое и собственно либеральное. Победа представителя любого из этих направлений не представляется опасной для страны и её социально-экономической системы. Другие политические течения подвергаются последовательной маргинализации и изоляции. У них возникают проблемы с привлечением средств на свою деятельность, они встречают препятствия при регистрации своих партий и движений, их члены подвергаются административному давлению (к примеру, запрет на профессии в ФРГ в 1990-х гг.) [4,с.190].

В этих странах также чётко определены поле политической борьбы и поле национального консенсуса. Вопросы, составляющие национальный консенсус, не являются предметом предвыборных баталий. Вопросы изменения форм собственности, базовых принципов Конституции, сложившаяся социальная структура никогда не стоят в политической повестке дня. Споры ведутся вокруг направления бюджетной политики, размера налогов, вида системы социального обеспечения, продолжительности отпуска и т.д. Так, главным вопросом первой президентской кампании Обамы в США была реформа здравоохранения.

В российском кейсе политические вопросы скорее связаны с системообразующими принципами государства. Это также основано на эволюции и процессе становления демократии в России. Политическое сознание граждан еще не полностью воспринимает устойчивый характер политической системы страны.

Проблемы, сформированные в результате становления института политической оппозиции, отражаются как на политической системе России, так и непосредственно на институте оппозиции. Сам процесс становления является комплексным, то есть включающим в себя ряд политических процессов, происходивших в стране с момента ее генезиса в данных политико-правовых условиях в 90-х годах 20 века и по сегодняшний день [5,с.50].

Разноплановость и разнонаправленность политических процессов, вкупе с различием в масштабах (существование как политических мегатрендов, так и более временно локализованных тенденций) привело к ситуации, при которой оппозиция в

России не имеет единую природу и базис. Оппозиция де-факто (за счет политического давления) и де-юре (за счет административного давления) дифференцирована.

Для наиболее исчерпывающего анализа предлагается рассмотреть оппозицию в России в рамках ключевой проблемы: сосуществования различных оппозиционных политических сил, как системного, так и несистемного характера, вносящих вышеуказанную дифференциацию.

Литература:

1. Буренко В. И. Политическая оппозиция: история идей и современный политический процесс // Вестник ГУУ. – 2013. № 8. – С. 228–232.
2. Рейтинги доверия политикам, оценки работы президента и правительства, поддержка политических партий [Электронный ресурс] // Режим доступа: [:https://wciom.ru/analytical-reviews/analiticheskii-obzor/reitingi-doverija-politikam-ocenki-raboty-prezidenta-i-pravitelstva-podderzhka-politicheskikh-partii-12032021](https://wciom.ru/analytical-reviews/analiticheskii-obzor/reitingi-doverija-politikam-ocenki-raboty-prezidenta-i-pravitelstva-podderzhka-politicheskikh-partii-12032021)
3. Великая Н.М. Российская оппозиция и проблемы институционализации конфликтов в российском обществе / В сборнике: Солидарность и конфликты в современном обществе. материалы научной конференции. – 2018 – С. 190-191.
4. Челнокова М. Л. Российская несистемная оппозиция как социально-политический феномен // Социально-гуманитарные знания. – 2021. № 1. – С. 89–98.
5. Исаков А.И. Власть и оппозиция // Обозреватель. – 2019. – № 1 (348). – С. 43-55.

Сержант вн.сл. Мастеров Данил Анатольевич

курсант 4 курса, Факультет Пожарной и Техносферной безопасности Уральский институт государственной противопожарной службы МЧС России РФ, г. Екатеринбург

Рядовой вн. сл. Колосова Виктория Алексеевна

курсант 4 курса, Факультет Пожарной и Техносферной безопасности Уральский институт государственной противопожарной службы МЧС России РФ, г. Екатеринбург

Научный руководитель: преподаватель кафедры безопасности в ЧС

Буданов Борис Владимирович

СИСТЕМА ОПОВЕЩЕНИЯ НАСЕЛЕНИЯ

Аннотация. В данной статье приведено понятие системы оповещения. Описан основной способ информирования населения о возможной угрозе чрезвычайной ситуации. Рассмотрены современные системы оповещения населения, приведены их основные задачи и особенности.

Abstract. This article describes the notion of a warning system. Described the main way to inform the population about the possible threat of an emergency situation. Considered modern warning system of the population, their main tasks and features are given.

Ключевые слова: система, оповещение, население, чрезвычайная ситуация.

Keywords: system, notification, population, emergency situation.

Важной задачей действующих органов управления РСЧС является работа по информированию населения. Очень важно вовремя и доступно донести информацию о сложившейся ситуации до граждан. Во избежание распространения заведомо ложной информации или же фальсификации фактов, создаются специальные системы оповещения, предназначенные для взаимодействия с населением.

Под термином система оповещения подразумевается комплекс организационных, технических сил, средств связи, каналов оповещения населения о чрезвычайной ситуации. Такие системы оповещения создаются на федеральном, межрегиональном, региональном, объектовом и муниципальном уровнях.

Главной задачей системы оповещения является своевременное доведение сигнала оповещения до сил и средств гражданской обороны. Также население должно быть в полной мере проинформировано о возможности возникновения чрезвычайной ситуации техногенного или природного характера.

Для информирования населения о возможной угрозе или ее наступлении существует несколько способов. В данной статье рассмотрен основной способ, зачастую использующийся в работе органов РСЧС. Для широкого охвата населения применяют

распространение информации по каналам телевизионного и радиовещания. Данная информация распространяется только после тщательной проверки и с разрешения руководства действующего РСЧС. Информация, поступившая от действующего РСЧС, подтверждается и немедленно перенаправляется в органы местного самоуправления для принятия дальнейших действий.

Согласно приказу МЧС России и Министерства цифрового развития, связи и массовых коммуникаций РФ от 31 июля 2020 г. № 578/365 “Об утверждении Положения о системах оповещения населения” необходимо поддержание в готовности систем оповещения населения. [6] Для этого регулярно проводятся проверки готовности систем оповещения населения, своевременное обслуживание эксплуатационных установок, создание и совершенствование систем оповещения населения, а также наличие обученного, и постоянно повышающего свою профессиональную подготовку, состава.

Изучением данного вопроса занимались Рыженко А. А., Рыженко Н. Ю., Эльтемерова О. В. в статье «Проблемы информирования и оповещения населения о чрезвычайных ситуациях» затронут вопрос несовершенства системы оповещения населения о чрезвычайных ситуациях. Авторы утверждают, что информирование населения должно проводиться таким образом, чтобы не распространять панику среди граждан.

Ражников С. В., Бутузов С. Ю. в своих трудах «Эффективность управления системой оповещения населения в чрезвычайных ситуациях» приводят собственную методику оценки эффективности системы информирования и оповещения населения, которая поможет рационально использовать элементы структуры системы и оценивать функционирование данной системы.

Рассмотрим несколько комплексов систем, предназначенных для оповещения населения.

Для незамедлительного и эффективного информирования граждан о сложившейся или угрожающей чрезвычайной ситуации существуют специализированные технические средства оповещения и информирования. Одним из таких средств является комплекс ОКСИОН, который широко используется для информирования в местах массового пребывания людей. Рассмотрим, что входит в состав системы оповещения населения ОКСИОН: информационные центры, пункты уличного информирования и оповещения населения, пункты информирования и оповещения населения в зданиях с массовым пребыванием людей, а также мобильные комплексы для оперативного оповещения граждан. Работа комплекса ОКСИОН осуществляется на четырех уровнях: федеральный, межрегиональный, региональный и муниципальный. Задача комплекса ОКСИОН обеспечить незамедлительное и качественное информирования при угрозе возникновения

чрезвычайной ситуации населения. Также в перечень задач входит обучение населения основам безопасности жизнедеятельности.

Следующая система, призванная оповещать население об угрозе чрезвычайной ситуации природного и техногенного характера на транспорте-это СЗИОНТ. Это комплекс массового информирования населения, который включает в себя средства визуального и звукового наблюдения и сбора информации, осуществляет контроль за параметрами окружающей среды, осуществляет радиационно-химический контроль и экстренную связь. Основными направлениями работы комплекса СИЗОНТ являются отработка оповещения населения на объектах транспортной инфраструктуры и транспорте. [4]

Стоит отметить систему оповещения КСЭОН, которая предназначена для гарантированного и своевременного информирования населения в зонах экстренного оповещения. Отличие системы КСЭОН заключается в том, что она использует современные информационно-коммуникационные технологии, программное обеспечение и технические комплексы, предназначенные для использования на территории подверженной опасным природным и техногенным процессам. [1] Также данная система обеспечивает гарантированное доведение подтвержденной, достоверной информации об угрозе возникновения чрезвычайной ситуации до населения, в том числе, до лиц с ограниченными возможностями здоровья. Важным условием оповещения является не только сообщение информации населению, но и контроль соблюдения правил поведения и способов защиты в чрезвычайных ситуациях. Комплекс КСЭОН имеет возможность сопряжения с другими техническими устройствами, что в разы упрощает и делает эффективной и своевременной передачу информации.

Важно отметить то, что в данной системе информация надежно защищена от несанкционированного доступа и при авариях в системе. [8]

Таким образом, в данной статье мы рассмотрели несколько комплексов, предназначенных для эффективного, качественного и незамедлительного оповещения населения о сложившейся или угрожающей чрезвычайной ситуации.

Список литературы:

1. Батталов С. Т. Актуальность оценки надежности систем оповещения населения и основные методики ее реализации //Научные и образовательные проблемы гражданской защиты. – 2016. – №. 4 (31). – С. 38-44.
2. Гераскина В. С. и др. Методы и стратегии оповещения населения об угрозах возникновения кризисных ситуаций //Информационная безопасность регионов России (ИБРР-2017). – 2017. – С. 507-509.

3. Жаулыбаев А. А. Актуальность и состояние проблемы оценки эффективности функционирования систем оповещения населения (на примере системы оповещения Республики Казахстан) // Научные и образовательные проблемы гражданской защиты. – 2016. – №. 1 (28). – С. 59-62.
4. Носов М. В. Основные характеристики и показатели качества функционирования систем оповещения населения // Научные и образовательные проблемы гражданской защиты. – 2014. – №. 2. – С. 14-18.
5. Постановление Правительства Российской Федерации от 26.11. 2007 года № 804 «Об утверждении Положения о гражданской обороне в Российской Федерации».
6. Приказ МЧС России № 422, Министерства информационных технологий и связи РФ № 90, Министерства культуры и массовых коммуникаций РФ № 376 от 25.07.2006 года «Об утверждении Положения о системах оповещения населения».
7. Ражников С. В., Бутузов С. Ю. Эффективность управления системой оповещения населения в чрезвычайных ситуациях // Технологии техносферной безопасности. – 2017. – №. 1. – С. 180-189.
8. Рыженко А. А., Рыженко Н. Ю., Эльтемерова О. В. Проблемы информирования и оповещения населения о чрезвычайных ситуациях // Технологии техносферной безопасности. – 2014. – №. 2. – С. 24-24.
9. Соколов Ю. И. Оповещение населения при чрезвычайных ситуациях. – 2001.
10. Федеральный Закон от 12.02.1998 года № 28-ФЗ «О гражданской обороне».
11. Федеральный Закон от 21.12.1994 года № 68-ФЗ «О защите населения и территорий от чрезвычайных ситуаций природного и техногенного характера».

Бектина Галина Юрьевна

Научный руководитель: Устюжина Ольга Николаевна, к.э.н.,

Казанский (Приволжский) Федеральный Университет,

Елабужский институт

Россия, г. Казань

ЗАКОНОДАТЕЛЬНЫЕ ОСНОВЫ ФУНКЦИОНИРОВАНИЯ СИСТЕМЫ ОБРАЗОВАНИЯ

Аннотация. В статье анализируются основные нормы, регулирующие систему образования. Совокупность действующих законов и подзаконных актов определяет экономические условия функционирования образования. Региональное законодательство заметно дополняет и обогащает федеральное законодательство в области образования, учитывает национальные, социально-экономические, культурные и другие особенности регионов, устанавливает дополнительные по отношению к федеральным гарантиям реализации конституционного права граждан на образование и социальные гарантии педагогическим работникам.

Abstract: The article analyzes the basic norms governing the education system. The totality of existing laws and by-laws determines the economic conditions for the functioning of education, regional legislation significantly complements and enriches federal legislation in the field of education, takes into account national, socio-economic, cultural and other features of the regions, establishes additional guarantees in relation to federal guarantees of the realization of the constitutional right of citizens to education and social guarantees for teaching staff.

Ключевые слова: нормы, акты, экономические условия, федеральное законодательство, социально-экономические гарантии, конституционного право.

Keywords: norms, acts, economic conditions, federal legislation, socio-economic guarantees, constitutional law.

Нормы, регулирующие отношения в области образования, содержат Гражданский кодекс РФ, Налоговый кодекс РФ, Бюджетный кодекс РФ, Трудовой кодекс РФ, Семейный кодекс РФ, Земельный кодекс РФ.

2. Законы субъектов Российской Федерации. Реализуя, свое право на законотворчество, ряд субъектов Российской Федерации принял специальные законы об образовании (Владимирская, Воронежская, Мурманская, Орловская, Оренбургская, Саратовская, Томская области, Республика Карелия и др). Региональное законодательство заметно дополняет и обогащает федеральное законодательство в области образования, учитывает национальные, социально-экономические, культурные и другие особенности регионов, устанавливает дополнительные по отношению к федеральным гарантии

реализации конституционного права граждан на образование и социальные гарантии педагогическим работникам.

3. Подзаконные акты (федеральные, субъектов Российской Федерации, муниципальные) регулируют широкий круг отношений в области образования. Среди них более 80 постановлений Правительства РФ, а также постановления органов исполнительной власти субъектов РФ и муниципальные нормативные правовые акты, принимаемые органами местного самоуправления. Ими определяются условия оплаты труда работников муниципальных учреждений образования, устанавливаются тарифы на платные услуги муниципальных образовательных учреждений, утверждаются муниципальные целевые программы развития дошкольного и школьного образования, определяются меры по обеспечению бесплатным питанием учащихся и др.

4. Локальные акты, принимаемые образовательными учреждениями, устанавливают правила внутреннего трудового распорядка, положения об оценке труда, правила поведения обучающегося, расписание занятий, программы учебных дисциплин, правила по охране труда, положения о педагогическом комитете, о родительском комитете, об управлении трудовыми отношениями, нормы о предпринимательской деятельности, об оказании платных услуг и т.д.

Вся совокупность действующих законов и подзаконных актов определяет экономические условия функционирования образования.

Подводя итоги обзора законодательных основ функционирования системы образования, можно сделать следующие выводы:

- условия функционирования сферы образования определены законодательно и, следовательно, изменить их можно также только законодательно;
- конкретные проблемы в области экономики образования необходимо рассматривать с учетом всей законодательной базы, включая законы, не относящиеся напрямую к образованию.

Деятельность государственных и муниципальных образовательных учреждений регулируется также следующими нормативными документами:

- типовыми положениями об образовательных учреждениях соответствующих типов и видов, утверждаемые Правительством РФ;
- типовое положение о дошкольном образовательном учреждении;
- типовое положение о специальном (коррекционном) образовательном учреждении;
- типовое положение об общеобразовательном учреждении и др.).

Для негосударственных образовательных учреждений данные типовые положения выполняют функцию примерных:

- устав образовательного учреждения, разрабатываемый на основе Типового положения;
- другие нормативные документы, устанавливающие порядок реализации конкретных видов деятельности образовательного учреждения, в том числе финансово-хозяйственной (приказы и приложения к ним, постановления, инструктивные письма, методические рекомендации и т.п.).

Таким образом, отношения в сфере образования регулируются Конституцией Российской Федерации, Федеральным законом, а также другими федеральными законами, иными нормативными правовыми актами Российской Федерации, законами и иными нормативными правовыми актами субъектов Российской Федерации, содержащими нормы, регулирующие отношения в сфере образования. Целями правового регулирования отношений в сфере образования являются установление государственных гарантий, механизмов реализации прав и свобод человека в сфере образования, создание условий развития системы образования, защита прав и интересов участников отношений в сфере образования. Основными задачами правового регулирования отношений в сфере образования являются: 1) обеспечение и защита конституционного права граждан Российской Федерации на образование; 2) создание правовых, экономических и финансовых условий для свободного функционирования и развития системы образования Российской Федерации; 3) создание правовых гарантий для согласования интересов участников отношений в сфере образования; 4) определение правового положения участников отношений в сфере образования; 5) создание условий для получения образования в Российской Федерации иностранными гражданами и лицами без гражданства; 6) разграничение полномочий в сфере образования между федеральными органами государственной власти, органами государственной власти субъектов Российской Федерации и органами местного самоуправления.

Список литературы

1. Брижатова, С.Б. (2011). Современная региональная система образования: проблемы и перспективы. Вестник Кемеровского государственного университета культуры и искусств
2. Буторина, Т.С. (2006). Педагогическая регионоведение. Научная школа., 186. Архангельск: Архангельский государственный технический университет.

3. Виленский, М.Я. (2002). Образовательное пространство как педагогическая категория. Педагогическое образование и наука, 2, 8-12.

4. Волошина Л.В., Харина Н.В. (2015). Особенности региональных образовательных систем и их устойчивость. Педагогическое обозрение, 1 (7), 102-110.

5. Голубицкий А.В. (2017). Региональный социально-географический атлас среднего образования: Можно ли преодолеть “Власть территории”?

Бектина Галина Юрьевна
Научный руководитель: Устюжина Ольга Николаевна, к.э.н.,
Казанский (Приволжский) Федеральный Университет,
Елабужский институт
Россия, г. Казань

СОЦИАЛЬНО-ЭКОНОМИЧЕСКАЯ ХАРАКТЕРИСТИКА САБИНСКОГО РАЙОНА

Аннотация: В статье рассматривается социально-экономическая характеристика района. Согласно экономическому районированию Республики Татарстан, проведенному в рамках «Концепции территориальной экономической политики Республики Татарстан», Сабинский муниципальный район и муниципальное образование «пгт Богатые Сабы» входят в состав Предкамской экономической зоны Республики Татарстан. Основным направлением в сельском хозяйстве является животноводство, где в последние годы внедряются новые технологии производства. Социальная политика: 6 учреждений социальной защиты. Одним из важнейших показателей, характеризующих развитие рынка труда, является показатель численности безработных.

Abstract: The article considers the socio-economic characteristics of the district. According to the economic zoning of the Republic of Tatarstan carried out within the framework of the "Concept of Territorial Economic Policy of the Republic of Tatarstan", the Sabinsky municipal district and the municipality "Rich Saby village" are part of the Pre-Kama economic zone of the Republic of Tatarstan. The main direction in agriculture is animal husbandry, where new production technologies have been introduced in recent years. Social policy: 6 social protection institutions. One of the most important indicators characterizing the development of the labor market is the indicator of the number of unemployed.

Ключевые слова: социально-экономические характеристика, экономическое районирование, концепция, социальная политика, численность безработных.

Keywords: socio-economic characteristics, economic zoning, concept, social policy, number of unemployed.

Сабинский район, как административно-территориальная единица в составе Татарский АССР, образован Постановлением ВЦИК от 10 августа 1930 года. Муниципальное образование «Сабинский муниципальный район» образован в соответствии с Законом Республики Татарстан от 31.01.2005 года №38-ЗРТ. Сабинский район расположен на севере республики, граничит с Арским, Кукморским, Балтасинским, Мамадышским, Рыбнослободским, Тюлячинским районами Республики Татарстан.

Согласно экономическому районированию Республики Татарстан, проведенному в

рамках «Концепции территориальной экономической политики Республики Татарстан», Сабинский муниципальный район и муниципальное образование «пгт Богатые Сабы» входят в состав Предкамской экономической зоны Республики Татарстан.

Центр района – п.г.т.Б.Сабы, расположен в 98 километрах от столицы нашей республики – города Казани, в 22-х километрах от железнодорожной станции Шемордан, в 60-ти километрах от пристани Вятские Поляны.

Основным направлением в сельском хозяйстве является животноводство, где в последние годы внедряются новые технологии производства, в частности действуют 8 молочных комплексов на 3500 голов с доильными залами и 4 робот фермы на 16 роботов. От общего поголовья коров в районе 15% обслуживается роботами, 50% в доильных залах.

Крупные сельскохозяйственные предприятия: ООО «ТАТМИТ Агро», ООО «ТАТАГРО», ООО «Саба», ООО «Лукоз Саба».

Крупные промышленные предприятия: Сабинский лесхоз, ООО «Экопродукт», ООО «Сабинские окна», ООО «Биокаитра», ООО «Бэтапром».

Крупные строительные предприятия: ОАО «РАФФ», Сабинский филиал ОАО «Татавтодор», ООО «ПМК №159», ООО «Сабинская ПМК – Мелиорация».

Крупные предприятия торговли: Филиал «Шеморданнефтепродукт» ОАО ХК «Татнефтепродукт», Сабинское райпо.

Крупные обслуживающие предприятия: ОАО «Сабинское МПП ЖКХ», ОАО «Шеморданское МПП ЖКХ», ООО «Сабагро», ОАО «Шеморданское ХПП», ООО «Рамазан», ООО «Яшен».

Образование: Количество общеобразовательных школ – 30, в том числе средних – 15, основных – 8, начальных 7. Количество детских садов Здравоохранение: Сабинская ЦРБ, Шеморданская участковая больница, Лесхозская и Староикшурминская врачебные амбулатории, ФАП- 40.

Физическая культура и спорт: 33 спортзала, 2 крытых бассейна, 1 ледовый дворец, 8 хоккейных коробок, 56 плоскостных сооружений.

Культура: 56 домов культуры и сельских клубов, 29 библиотек, 2 музея.

Социальная политика: 6 учреждений социальной защиты.

Одним из важнейших показателей, характеризующих развитие рынка труда, является показатель численности безработных.

Таблица 2.1.1 – Показатели численности безработных по пгт Богатые Сабы (на начало года)

Наименование показателя	2019	2020	2021	2022
Численность официально зарегистрированных безработных, чел.	111	82	100	84

Как видно из таблицы, наблюдается тенденция снижения численности официально зарегистрированных безработных. По отношению к уровню 2019 года численность официально зарегистрированных безработных в 2022 году уменьшилась в 1,32 раза. Наибольшая численность безработных по пгт Богатые Сабы пришлась на 2019 год – 111 человек.

Демографический фактор оказывает наибольшее влияние на уровень хозяйственного освоения территории и экономического развития общества. По данным, предоставленным Исполнительным комитетом МО «пгт Богатые Сабы», на начало 2022 г. численность населения составила 8650 человек.

Список литературы

1. Брижатова, С.Б. (2011). Современная региональная система образования: проблемы и перспективы. Вестник Кемеровского государственного университета культуры и искусств
2. Буторина, Т.С. (2006). Педагогическая регионоведение. Научная школа., 186. Архангельск: Архангельский государственный технический университет.
3. Виленский, М.Я. (2002). Образовательное пространство как педагогическая категория. Педагогическое образование и наука, 2, 8-12.
4. Волошина Л.В., Харина Н.В. (2015). Особенности региональных образовательных систем и их устойчивость. Педагогическое обозрение, 1 (7), 102-110.
5. Голубицкий А.В. (2017). Региональный социально-географический атлас среднего образования: Можно ли преодолеть “Власть территории”?.

*Беляева Калерия Владимировна, бакалавриат,
студент РТУ МИРЭА – Российский технологический университет,
г. Москва*

А/В ТЕСТИРОВАНИЕ

Аннотация. Первая часть статьи посвящена базовым понятиям А/В тестирования, которое является неотъемлемой частью процесса разработки и сопровождения продукта. Данное тестирование помогает определить в правильном ли направлении движется маркетинговая кампания или же есть проблемы. Во второй части статьи описан байесовский А/В тест, основные отличия от традиционного А/В тестирования.

Annotation. The first part of the article is devoted to the basic concepts of A/B testing, which is an integral part of the product development and maintenance process. This testing helps to determine if the marketing campaign is moving in the right direction or if there are problems. The second part of the article describes the Bayesian A/B test, its main advantages and principles.

Ключевые слова: А/В тестирование, байесовский сплит-тест, маркетинговая кампания, пользовательские сегменты.

Keywords: A/B testing, Bayesian split testing, marketing campaign, user segments.

В современном мире каждый человек так или иначе взаимодействует с информационными технологиями. Актуальные новости, информацию, услуги и много другое можно получить через различные веб-сервисы. Конкуренция растет, а следовательно владелец интернет-ресурса хочет привлечь как можно больше пользователей.

Технологии с каждым годом претерпевают изменения, тенденции в веб-дизайне также стремительно развиваются, поэтому появляется необходимость вносить изменения в уже запущенный проект. Добавление нового контента или редактирование текущего также требует вносить изменения в существующий дизайн. Личный опыт влияет на то, как будет выглядеть и где расположен, допустим, заголовок рекламного баннера. Однако далеко не всегда гипотезы и предположения схожи и понятны целевой аудитории веб-сервиса. Для проверки выдвинутых решений применяют А/В тестирование. Далее дадим определение А/В тестирования и его разновидностей.

А/В тестирование – метод исследования, который сравнивает две версии контента, тем самым проверяя выдвинутые гипотезы [1]. То есть случайным образом пользователи разделяются на два сегмента: версия до изменений (сегмент «А») и измененная версия

(сегмент «В»). Разделение трафика необходимо для того, чтобы отследить, какая версия обеспечивает наибольшую конверсию или пользователей, совершивших определенное действие. С помощью сегмента «А» можно сделать вывод об эффекте внесенных изменений.

Существуют варианты А/В тестов, которые зависят от цифрового контента:

- веб-страницы;
- почтовая рассылка;
- реклама;
- новостная лента;
- отдельные компоненты на страницах веб-ресурсов и т.д.

А/В тестирование помогает лучше понять, что необходимо целевой аудитории, что можно улучшить в маркетинговой кампании, а что, наоборот, оказывает негативное влияние [1].

На Рисунок 6 показаны два макета вымышленной веб-страницы, где проводится тестирование расположения и формы рамки изображения. Версия «А» является контрольной версией, а «В» – экспериментальной. После проведения тестирования будет выбрана лучший вариант на основе выбранной метрики.



Рисунок 6 – Пример А/В тестирования веб-страницы

До начала проведения А/В теста необходимо выявить те показатели, которые требуют улучшений. Показатели, в свою очередь, формируются из бизнес-целей. Одни из самых часто используемых метрик: конверсия, коэффициент удержания, показатели кликабельности. Выбранная метрика определяет сегменты «А» и «В».

Этапы А/В тестирования:

1. Определение целей тестирования. Необходимо убедиться, что бизнес-задачи совпадают с целями тестирования.
2. На основе целей происходит выбор метрик, которая определяет эффективность вносимых изменений.
3. Разработка решения, как и что должно поменяться, а также критерии приемки результатов.
4. Разработка версии «В», отражающую изменения.
5. Определение групп пользователей – для версии «А» и «В».
6. Определение минимального количества пользователей для тестирования – размера выборки.
7. Определение временных границ для проведения тестирования.
8. Определение параметров теста.
9. Проведение теста.
10. Получение и анализ результатов.

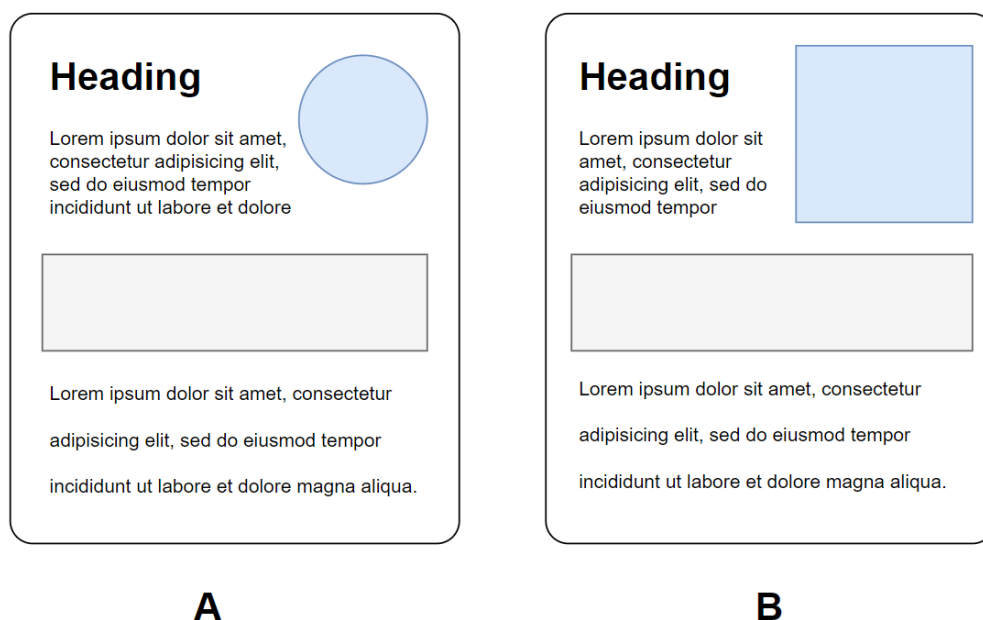
Рассмотренное выше А/В тестирование считается традиционным, в котором в каждом тесте содержится одинаковое количество компонентов и используются данные только из текущего тестирования [2].

Просто собрать данные недостаточно, требуются надежные и информативные методы, обобщающие результаты и обеспечивающие правильные выводы. Получая результаты проведения тестирования, мы можем проанализировать результаты с помощью двух методов: частотный и байесовский. Байесовский метод основан на теореме английского математика Томаса Байеса.

Байесовский подход берет данные из собранных прошлых тестов и объединяет с текущими данными, то есть вывод предыдущего эксперимента становится вариантом для нового теста. Он учитывает результаты прошлых проверок и полученных вероятностей для более точной проверки. Из этого следует, что байесовский тест, который учитывает больше показатель при анализе результатов в отличии от традиционного теста, позволяет получить более обоснованные результаты. Для повышения точности тестирования важно определить предыдущие значения А и В, бета-распределение и выборка Томпсона призваны решать эту проблему [2]. Для улучшения результатов можно изменять тесты, использовать собранные

данные для непрерывно запуска тестов, пока не будет получена положительная динамика. Также для проведения байесовского А/В тестирования используются программные продукты, в которых содержатся необходимые инструменты для получения более просчитанного результата.

Отличия байесовского подхода от частотного заключаются в том, на какие вопросы получаем ответы, к примеру [3]:

- Какова вероятность, что вариант В лучше варианта А?
- Если версия В будет объявлен победителем, но на самом деле это ошибка, то насколько снизится конверсия?

А также:

- вычисление вероятности (версия А лучше варианта В) напрямую повышает интуитивность.
- уменьшение ограничений и упущений ведет к увеличению скорости принятия решений.

Многие известные компании, такие как Google, Microsoft, LinkedIn, Netflix, Uber активно применяют А/В тестирование в своей деятельности, что подтверждает, что данное тестирование является мощным аналитическим инструментом. Также байесовский подход набирает обороты и компании начинают использовать его.

Литература

- 1 А/В тест — это просто // Habr URL: <https://habr.com/ru/post/233911/> (дата обращения: 21.11.2022).
- 2 Байесовское А/В Тестирование // TopUser Pro URL: <https://topuser.pro/bajesovskoe-a-b-testirovanie-proverka-split-versij/> (дата обращения: 21.11.2022).
- 3 Как провести байесовский А/В-тест правильно: подробное руководство | Глава 8 // UxJournal URL: <https://ux-journal.ru/running-effective-bayesian-ab-tests.html> (дата обращения: 21.11.2022).
- 4 Что такое А/В-тестирование? // Oracle URL: <https://www.oracle.com/cis/cx/marketing/what-is-ab-testing/#multivariate-testing> (дата обращения: 21.11.2022).
- 5 лучших инструментов А/В-тестирования, которые помогут вам в 2022 году // ClickFraud URL: <https://clickfraud.ru/25-luchshih-instrumentov-a-b->

testirovaniya-kotorye-pomogut-vam-v-2022-godu/#25__AB-_2022
обращения: 21.11.2022).

(дата

Дубровская Полина Дмитриевна

Студент

Student

*Фино руководителя: Протас Нина Геннадьевна, канд. Эконом. Наук, доцент
Новосибирский государственный университет экономики и управления*

ПРОБЛЕМЫ ФУНКЦИОНИРОВАНИЯ ПЛАТЕЖНОЙ СИСТЕМЫ СТРАНЫ

Аннотация. Платежные системы в настоящее время играют решающую роль в повседневной жизни каждого государства на мировой арене. Развитие экономики, динамическое изменение политической и социальной ситуации в мире, повышение степени вовлеченности стран в мировую экономику обуславливают высокий уровень требований, выдвигаемых к финансовой инфраструктуре, в том числе к стабильному функционированию платежных систем. Национальная система МИР является ключевым элементом развития платежной системы Российской Федерации. На данном этапе преимущество международных платежных систем не подвергается сомнению, однако государство Российской Федерации находится на пути успешного преодоления данных проблем. В статье проанализирована история создания национальной платежной системы, описаны проблемы ее функционирования, а также основные преимущества и недостатки.

Annotation. Payment systems currently play a crucial role in the daily life of every state on the world stage. The development of the economy, the dynamic change in the political and social situation in the world, the increase in the degree of involvement of countries in the global economy cause a high level of requirements for the financial infrastructure, including the stable functioning of payment systems. The MIR national system is a key element of the development of the payment system of the Russian Federation. At this stage, the advantage of international payment systems is not in doubt, but the state of the Russian Federation is on the way to successfully overcome these problems. The article analyzes the history of the creation of the national payment system, describes the problems of its functioning, as well as the main advantages and disadvantages.

Ключевые слова: платежная система, МИР, пандемия, банкинг.

Keywords: payment system, WORLD, pandemic, banking.

Пандемия коронавируса привела к росту рынка цифровых платежей. Чтобы оставаться конкурентоспособными, банкам необходимо модернизировать свои платежные системы. Об этом говорит исследование Accenture «Модернизация платежей: игра в

долгую», основанное на опросе 120 руководителей финансовых организаций по всему миру.

Согласно мониторингу Accenture, к 2023 году приблизительно 420 млрд транзакций на сумму 7 трлн долларов, осуществляющихся на сегодняшний день наличкой, будут проводиться с помощью карт также цифровых платежей. К 2030 году данный размер увеличится вплоть до 48 трлн долларов. Быстрая цифровизация расчетов формирует вспомогательное влияние на банковский бизнес. Из-за этого три четверти (75%) опрошенных управляющих банков сообщили. То, что пандемия приблизила их проекты по модернизации платежных систем.

Пандемия коронавируса приблизила переход на цифровые платежи, при этом подобными темпами, которые нереально было прогнозировать. Пандемия поменяла метод приобретения и оплаты товаров покупателями также сейчас они отдают преимущества, в первую очередь, удобству. Также, в случае если ранее капиталовложения банков в новые платежные системы были направлены на соблюдение нормативных условий, то сейчас для результативной деятельности станет немаловажно осуществлять во внимание меняющуюся динамику потребительского спроса также совершенствовать свойство сервиса клиентов.

В соответствии с итогами изучения, три четверти опрошенных управляющих (75%) полагают, то что усовершенствование платежной системы определена преобразованиями в государственной платежной инфраструктуре и регулировании. В числе факторов респонденты называли усовершенствование систем межбанковских платежей, новые отраслевые стандарты с ISO20022 и инициативы открытого банкинга.

Многие из опрошенных Accenture управляющих прозвали увеличение прибыли главной целью собственных проектов модернизации платежей. Невзирая на это только лишь 13% респондентов сообщили, то что прибыль их банка от платежей возросли более чем на 6% согласно сопоставлению с среднерыночным темпом увеличения за минувшие 3 года. При этом только 16% ждут увеличения прибыли от платежей более чем на 5% по сопоставлению с прогнозируемым средним темпом увеличения в ближайшие три года.

В частности, две трети (65%) руководителей финансовых организаций заявили, что стоимость поддержания старых технологий в их платежных системах препятствует их способности инвестировать в новые клиентские решения. Количество электронных платежей ежегодно увеличивается, при этом система их защиты быстро устаревает. Именно поэтому одной из главных проблем является вопрос безопасности электронных платежей.

Кроме того, вопросом считается значительная цена платежных услуг для потребителей. Цены в предоставлении платежных услуг являются для потребителей значительным условием, характеризующим частоту совершения переводов и платежей.

Чем меньше цена услуг в национальной платежной системе, тем большим спросом они пользуются и тем значительную ценность обладают для потребителей. Большие комиссии за платежные обслуживания связаны с значимым транзакционными издержками поставщиков и получателей (формирование также поддержание трудных информативных систем, закупка и усовершенствование оснащения, средств кодирования и связи, плата труда высококвалифицированных экспертов также многое другое), недостаточным уровнем автоматизации операционных услуг, операций реализации клиринга и расчетов, но кроме того значительной себестоимостью сервисов международных платежных систем Visa также Mastercard, которые номинированы в иностранной валюте.

Нужно также выделить ограниченность доступность платежных услуг в регионах государства. Незирая на то, что число торговых терминалов с целью реализации безналичных платежей в местах продажи продуктов также 95 услуг превосходит число подобных пунктов (в среднем на одну организацию требуется 1,4 торговых терминала), не во всех регионах Российской Федерации сформированы требования и технологическая инфраструктура для приема банковских карт. Существенная доля платежных терминалов, какими оперируют банковские платежные агенты никак не оборудована кардридерами для способа платежей по банковским картам. Из-за невысокого уровня формирования цифровых технологий не все поставщики платежных услуг, включая кредитные компании, могут выработать обширный перечень услуг в сегменте платежей также переводов в цифровых каналах и физической инфраструктуре. Мобильный банкинг стал совершенствоваться позднее, нежели интернет-банкинг, также операторы согласно переводу денежных средств, никак не успели увеличить многофункциональные возможности мобильной версии вплоть до степени веб-версии для браузера на стационарном компьютере.

Также проблемой является низкая полезность платежных услуг. Низкий уровень финансовой культуры части населения оказывает существенное влияние на потребление ими платежных услуг. Это связано с низким уровнем финансовой грамотности, невысоким уровнем ментальной готовности части населения использовать электронные услуги и тем, что часть потребителей плохо понимают суть оказываемых услуг. Согласно результатам исследования НАФИ 38% потребителей считают, что существует много услуг, в которых им сложно разобраться; 46% респондентов полагают, что некоторые финансовые продукты сложно понять самостоятельно.

Кроме того, в рамках национальной платежной системы не все операции проводятся с высокой скоростью (в режиме реального времени), особенно это касается трансграничных расчетов. Это обусловлено отсутствием гибкой технологической интеграции российской

оптовой платежной системы с оптовыми платежными системами других стран, которая не позволяет осуществлять сквозную обработку платежных операций.

В существующем федеральном законодательстве до сих пор остается нерешенным вопрос о выборе критериев распределения рисков возникновения убытков, которые были причинены клиенту в процессе перевода ЭДС с участием других операторов электронных денежных средств, а также привлекаемых к переводу банковского платежного агента, операционного центра, платежного клирингового центра, расчетного центра и пр. Не проработан механизм возложения ответственности за несанкционированный перевод ЭДС с участием оператора мобильной связи по выданному дубликату SIM-карты клиента. Судебная практика свидетельствует, что риски могут быть возложены как на оператора, так и на клиента, которые, в свою очередь, обращаются с исковыми заявлениями к оператору мобильной связи.

Актуальной признается проблема освобождения от ответственности оператора ЭДС в тех случаях, когда клиент использует вредоносное программное обеспечение, что может повлечь совершение платежной операции без его согласия. Однако следует отметить, что оператор ЭДС должен нести гражданско-правовую ответственность в случаях неработоспособности веб-интерфейса «электронного кошелька» или сбоев в его работе.

Таким образом, можно констатировать, что имеющиеся пробелы в законодательстве являются контрпродуктивными, затрудняют применение нормативных требований в повседневной практике, являются источниками возникновения рисков событий и факторами снижения экономической безопасности электронных средств платежа.

Список литературы:

- 1 Пестерева Е.В. Популярные в России платежные системы: преимущества и недостатки // Моя профессиональная карьера. – 2021. – Т. 2. – № 25. – С. 41-44.
- 2 Тадтаева В.В., Багаев Б.Э., Бесаева А.А., Калманова А.Э. Развитие электронных платежных систем в условиях пандемии: анализ состояния и прогнозирование последствий // Экономика и управление: проблемы, решения. – 2021. – Т. 1. – № 5 (113). – С. 112-117.
- 3 Ташбаев А.М., Талантбек У.Т. Цифровые платежные технологии и развитие системы розничных безналичных платежей // Экономика и бизнес: теория и практика. – 2022. – № 2 (84). – С. 185-192.

Зеленский Сергей Павлович, профессор кафедры тактики Военной академии связи имени маршала Советского Союза С.М. Буденного (199034, Россия, Санкт-Петербург, Тихорецкий проспект 3), кандидат военных наук, доцент;

Кривошонок Сергей Олегович, профессор кафедры тактики Военной академии связи имени маршала Советского Союза С.М. Буденного (199034, Россия, Санкт-Петербург, Тихорецкий проспект 3), кандидат военных наук, доцент;

ПРОБЛЕМА ЗАЩИТЫ ОБЪЕКТОВ АРТИЛЛЕРИИ ОТ ДИВЕРСИОННО-РАЗВЕДЫВАТЕЛЬНЫХ (ДИВЕРСИОННО-ТЕРРОРИСТИЧЕСКИХ) И ПОВСТАНЧЕСКИХ ФОРМИРОВАНИЙ ПРОТИВНИКА. ВОЗМОЖНЫЕ ПУТИ И СПОСОБЫ ЕЕ РЕШЕНИЯ В СОВРЕМЕННЫХ УСЛОВИЯХ

Аннотация. В статье определен общий перечень типовых объектов артиллерии, требующих защиты от разведывательно-диверсионно-террористического воздействия противника; уточнена структура и дана краткая характеристика основным типам угроз такого воздействия на группировки и объекты артиллерии; сформулирована, актуальная проблема современного обеспечения безопасности выполнения задач подразделений и частей артиллерии, связанная с отсутствием адекватного противодействия разведчикам-диверсантам (террористам) и неспособностью имеющихся сил и средств охраны обеспечить надежную нейтрализацию данных типов угроз; определены главная идея, основные пути и способы решения проблемы, обеспечивающие повышение уровня противодиверсионной защищенности (живучести) и противодиверсионной устойчивости группировок и объектов артиллерии на оперативном и тактическом уровнях в условиях угрозы разведывательно-диверсионного и террористического (повстанческого) воздействия противника.

Одной из главных особенностей операций, как современных войн, так и войн будущего является то, что вся мощь агрессора будет функционально направлена на безусловное поражение объектов артиллерии противоборствующей стороны. При этом предполагается нанесение мощных информационных и электронноогневых ударов непилотируемым высокоточным оружием в сочетании с ударами сил и средств РЭБ, авиации, полевой артиллерии и других видов средств поражения по объектам инфраструктуры государства и его военной составляющей, в том числе по объектам РВиА и группировкам (важным объектам) их обеспечивающих. К числу объектов для обязательного поражения противник относит различные пункты государственного и военного управления, космодромы, аэродромы, арсеналы, базы, склады, хранилища и другие места расположения (сосредоточения),

производства, хранения, ремонта и восстановления ядерного, высокоточного и обычного оружия, вооружения, военной техники, запасов материально-технических средств. Объектами поражения также являются трубопроводы, железные и автомобильные дороги и важные элементы коммуникаций (мосты, туннели, дамбы, путепроводы и др.). Уничтожением таких объектов вероятный противник рассчитывает в короткие сроки парализовать выполнение задач Артиллерии, изолировать артиллерию от обеспечиваемых войск (сил), нанести значительный материальный и морально-психологический ущерб. В силу исключительного значения артиллерии в современных войнах и вооруженных конфликтах усилия противника будут, безусловно, сосредоточены на первоочередном поражении объектов артиллерии, что существенно затруднит их широкое применение и создаст большие проблемы на пути достижения целей как планируемых, так и проводимых операций (боевых действий).

Важную роль в реализации своих планов по дезорганизации работы артиллерии, и изоляции его от обеспечиваемых войск (сил) потенциальный противник отводит различным диверсионно-разведывательным формированиям (РДФ) из состава сил специальных операций (ССО), глубинной и войсковой разведок, объединенных общим понятием **«разведывательно-диверсионные силы»** (РДС). Действуя в тылу наших войск во взаимодействии с высадившимися десантами, обходящими, рейдовыми и другими отрядами (группами), а также с повстанческими отрядами (группами) вооруженной оппозиции, формирования РДС способны нанести значительный ущерб соединениям, частям и подразделениям артиллерии, а на отдельных направлениях (этапах операций, боевых действий) затруднить или даже временно парализовать ее возможности по выполнению боевых задач.

Принципом планирования боевого применения РДФ является принцип «обеспечения максимальной безопасности их действий с возможностью нанесения максимального ущерба противнику». В связи с этим можно ожидать, прежде всего, дистанционное воздействие диверсантов на объекты артиллерии различными техническими средствами разведки и РЭБ, наведение элементов ВТО и, в отдельных случаях, самостоятельное поражение целей с безопасной дистанции. Из анализа предназначения и тактики действий РДФ вытекает, что они, действуя против объектов и группировок артиллерии, будут привлекаться, главным образом, к поиску, обнаружению и определению точных координат целей, наведению на них средств огневого (ядерного) поражения, корректированию и оценке эффективности ударов (огня). Имея разнообразное современное вооружение РДФ способны с высокой эффективностью самостоятельно дистанционно поражать цели, находясь вне зоны контроля органов непосредственного (сторожевого) охранения объекта (1-2 и более километров). Такое удаление разведывательных (огневых) позиций обеспечивает относительную безопасность действий группы разведчиков-диверсантов и минимизирует риски их боевого применения. В

отдельных (исключительных) случаях возможно и прямое проникновение РДФ на территорию охраняемых объектов артиллерии с целью проведения определенных разведывательных или диверсионных акций.

По взглядам командования США и НАТО, значительная роль в достижении целей подрывных действий и реализации выше указанных специальных задач в полосе действий наших войск, отводится различным повстанческим, террористическим, экстремистским, бандитским и прочим враждебно настроенным незаконным вооруженным формированиям (НВФ) из состава вооруженной оппозиции, руководимых, как правило, специалистами специальных служб или ССО зарубежных стран. Все эти формирования по классификации, принятой в НАТО, относятся к «силам сопротивления» (СС).

Формирования сил сопротивления могут применяться, главным образом как для дезорганизации функционирования транспортных коммуникаций, проведения диверсий и нападений на слабо охраняемые объекты так и на отдельные подразделения артиллерии в том числе автомобильные колонны и отдельные транспортные средства, осуществляющие подвоз боеприпасов. Они могут применяться и для проведения отдельных диверсионных акций и саботажа, а также террористических акций, направленных на дестабилизацию обстановки, создание атмосферы хаоса и возникновение панических настроений среди местного населения, а по возможности и военнослужащих. В отдельных случаях, при объединении нескольких боевых групп в составе 5-8 человек в повстанческие отряды типа «А» численностью до 30-40 человек или типа «В» численностью до 100-150 человек, можно ожидать налеты и на более крупные охраняемые объекты с целью их захвата, грабежа и последующего уничтожения. При благоприятных условиях развития обстановки противник будет стремиться к установлению контроля над определенными территориями и проведению повстанческих операций (рейдов) отрядами типа «С» численностью 300 и более человек.

Таким образом, в современных условиях существует реальная, а не гипотетическая угроза разведывательно-диверсионного и диверсионно-террористического (преимущественно дистанционного) воздействия на важные объекты артиллерии, что требует проведения поиска, обоснования и скорейшего внедрения в практику войск адекватных мер и способов противодействия и защиты таких подразделений и воинских частей. При этом под «защитой» надо понимать все то, что защищает, охраняет, предупреждает и ограждает от посягательств, враждебных действий, нападений, служит обороной.

Вместе с тем, как показывает анализ состояния противодиверсионной защищенности подразделений и воинских частей артиллерии группировок войск (сил) и большинства структурных элементов системы, ее уровень не обеспечивает надежной защиты от воздействия формирований РДС (СС). Так, например, в существующем виде система охраны

даже крупных воинских частей артиллерии не способна предотвратить дистанционное воздействие РДФ ни техническими средствами разведки и наведения ВТО, ни средствами огневого поражения (дистанционного подрыва). Рассматриваемая система не в состоянии эффективно противодействовать воздушно-штурмовым ударам РДС, которые рассматриваются потенциальным противником в качестве наиболее предпочтительного и эффективного способа захвата (уничтожения) таких объектов. Система охраны не обеспечивает надежного отражения и наземного противника, прежде всего, формирований СС при попытке их проникновения в охраняемую зону объекта. Это объясняется тем, что даже при наличии на объектах ракетных войск и артиллерии инженерно-технических средств охраны, они, ориентированные в основном лишь на обнаружение нарушителей, не обеспечивают их эффективной нейтрализации. Все это может привести к стремительному преодолению диверсантами (террористами) рубежей заграждений и средств охраны, быстрому блокированию и уничтожению караула вследствие его низких боевых возможностей и, как результат – к захвату и уничтожению объекта охраны в целом.

Результаты математического моделирования процессов воздействия РДФ на объекты охраны в широком диапазоне условий показывают, что при существующей практике организации охраны вероятность проникновения диверсантов в зону обнаружения объекта техническими средствами разведки и наведения ВТО варьирует в интервале 0.6-0.9; в зону дистанционного поражения объекта собственными огневыми средствами 0.5-0.9; в зону проведения диверсий (с попыткой проникновения в охраняемую зону объекта) 0.3-0.7.

Таким образом, существующая система охраны объектов РВиА не обеспечивает их надежной защиты ни от одного из возможных способов воздействия РДС (СС). Уровень противодиверсионной защищенности большинства объектов РВиА (за исключением особо охраняемых) находится в интервале 0.1-0.3. Система их охраны и обороны ориентирована, главным образом, на противодействие попыткам проникновения РДФ на территорию объектов, что не соответствует современным взглядам на боевое применение РДС, их возможностям и способам действий. Качественное состояние системы по результатам ее оценивания определяется как «неудовлетворительное», что вызывает необходимость пересмотра взглядов на защиту объектов РВиА от воздействия РДС и СС и существенного изменения структуры и построения системы их охраны (противодиверсионной защиты) с целью приведения ее в соответствие с новыми условиями и насущными требованиями обеспечения безопасности функционирования.

Проведенный сравнительный анализ состава, тактики (способов) действий и возможностей, с одной стороны формирований РДС, а с другой стороны сил и средств, привлекаемых к охране (обороне) объектов РВиА, выявил прогрессирующую

диспропорцию между постоянно возрастающими возможностями РДС потенциального противника и способностью наших войск по нейтрализации угрозы диверсионно-террористического воздействия на группировки и объекты РВиА. Причина этого видится в недооценке истинного масштаба угрозы разведывательно-диверсионно-террористического воздействия и последствий ее реализации в военное время и на этапах эскалации военного конфликта. Положение усугубляется тем обстоятельством, что в ВС РФ отсутствует единая структура для борьбы с РДС (СС) и защиты от них уязвимых элементов военной организации государства, к которым, в первую очередь, относятся объекты РВиА. Штатных формирований охраны подразделений и воинских частей РВиА за исключением редких особо важных объектов не существует, а привлекаемые к решению задач борьбы с ними органы ФСБ и формирования Национальной гвардии по своему составу и возможностям не обеспечивают удовлетворение существующих потребностей РВиА в надежной защите. В условиях недостатка сил и средств защиты объектов РВиА от РДС (СС) противника руководящими документами предлагается защиту, охрану, оборону и маскировку осуществлять, прежде всего, собственными силами. Вместе с тем, исторический опыт свидетельствует о неэффективности такого подхода и большими рисками, связанными с ним.

Таким образом, вскрыта актуальная **проблема РВиА**, вызванная, во-первых, несоответствием требуемых объемов мероприятий защиты объектов РВиА от воздействия формирований РДС (СС) противника наличию сил и средств их выполнения. Во-вторых, несоответствием состава, состояния, подготовленности, возможностей привлекаемых к решению задач защиты сил и средств уровню потребностей сохранения боеспособности соединений, частей РВиА.

Главная идея, положенная в основу разрешения вскрытой проблемы заключается в попытке организовать действия разнородных (межвидовых) сил и средств, расположенных и действующих в определенных районах боевого предназначения таким образом, чтобы они, решая свои функциональные задачи в зонах ответственности, тем самым одновременно способствовали повышению противодиверсионной защищенности (живучести) и противодиверсионной устойчивости, рядом расположенных группировок и объектов РВиА.

Важно отметить, что речь идет не о создании новых организационных структур, что экономически нецелесообразно, а о рациональном использовании имеющихся ресурсов и возможностей воинских формирований (органов), то есть о повышении эффективности использования имеющихся сил и средств, что, в свою очередь, приводит к повышению эффективности мероприятий по защите группировок и объектов РВиА. В состав

межвидовых (разнородных) сил и средств, способных в той или иной мере выполнять задачи по защите тыла, могут входить, во-первых, все боевые (боевого обеспечения) соединения и части в зонах (районах) своей ответственности. Во-вторых, размещенные (функционирующие) в непосредственной близости от районов расположения РВиА формирования и органы других силовых структур военной организации государства (ФСБ, МВД, Национальной гвардии, МЧС и др.). В-третьих, вооруженные (военизированные) формирования различных министерств и ведомств, создаваемые, главным образом, на военное время. В-четвертых, иррегулярные вооруженные формирования, привлекаемые к решению задач обороны в период введения в стране (регионе) военного положения (например, казачьи дружины, истребительные отряды, отряды самообороны и др.).

Для **реализации идеи** потребуется, во-первых, более тщательная организация связи и взаимодействия (обмена информацией и разведанными) между всеми формированиями, привлекаемыми решением старшего начальника к участию в комплексе мероприятий противодиверсионной защиты РВиА (ПДЗРВиА). Во-вторых, незначительное расширение спектра задач, решаемых в зонах (районах) ответственности разнородными формированиями, привлеченными к участию в ПДЗРВиА. В-третьих, повышение уровня личной ответственности и исполнительской дисциплины всеми командирами, начальниками и участниками процесса ПДЗРВиА. В-четвертых, существенное изменение тактики действий и уровня подготовки подразделений, привлекаемых к решению задач ПДЗРВиА на тактическом уровне.

Вместе с тем необходимо отметить, что без существенного изменения состава и возможностей вооружения подразделений, действующих на тактическом уровне в интересах защиты (охраны и обороны) объектов РВиА, значительно поднять эффективность их боевого применения не представляется возможным. Поэтому назрела необходимость оснастить такие подразделения, как минимум, современными средствами разведки (обнаружения) и инженерно-техническими средствами охраны и заграждений, что обеспечит эффективное обнаружение и уничтожение нарушителей при попытке их проникновения на охраняемый объект.

Анализ показывает, что при наличии личной заинтересованности в конечном результате (успехе) проводимых мероприятий защиты, организованности и исполнительской дисциплины возможно без привлечения дополнительных сил и средств, а только за счет централизации управления и рационализации принимаемых управленческих решений существенно повысить уровни защищенности, живучести и устойчивости объектов РВиА в операциях (боевых действиях). Данный тезис подтверждается

результатами ранее проведенных исследований и соответствующих вычислительных экспериментов.

Целью проведения перечисленных выше структурных и организационно-технических мероприятий является повышение уровня противодиверсионной (ПД) защищенности группировок и объектов РВиА, что приводит к последующему повышению уровней их живучести, ПД устойчивости объектов РВиА в операциях (боевых действиях) и безопасности их функционирования.

Основными путями повышения ПД защищенности группировок и объектов РВиА являются повышение их зональной и непосредственной защищенности, а **основными способами построения противодиверсионной защиты РВиА** объединения (соединения) – зональный, зонально-объектовый и объектовый. Выбор способа построения защиты зависит от условий и возможностей по созданию группировок сил и средств ПДЗРВиА, построения группировок РВиА, характера и уровня угроз, ряда других существенных факторов.

Повышение уровня **зональной защищенности** достигается за счет централизации управления выделяемыми силами и средствами и рационального использования ресурсов (возможностей) войсковых и других формирований (органов), расположенных и действующих на подступах к зоне (району) расположения группировок и объектов РВиА. Основными тактическими задачами в интересах ПДЗРВиА являются: установление контроля территории в зоне (районе) ответственности; ведение постоянной разведки и проведение соответствующих специальных, режимных и охранных мероприятий в границах зоны (района); оперативное информирование о результатах разведки соседей и взаимодействующие (прикрываемые) соединения, части и подразделения РВиА; поиск, блокирование и нейтрализация (уничтожение) обнаруженных разведывательно-диверсионных и других формирований противника; оказание посильной помощи (прежде всего огнем и маневром резервами) войсковым формированиям, непосредственно прикрывающим (охраняющим) важные объекты РВиА.

Для обеспечения зональной противодиверсионной защищенности формирований РВиА и объектов межвидовая (разнородная) группировка привлекаемых сил и средств должна иметь эшелонированное построение.

Первый эшелон – эшелон быстрого (мобильного) реагирования, могут составлять противодесантные (противодиверсионные), общевойсковые и другие мобильные резервы и определенные средства огневого поражения, в том числе артиллерийские и авиационные, действующие в зонах ответственности своих соединений

(частей) при условии размещения их на подступах к защищаемым формированиям (объектам) РВиА.

Второй эшелон – эшелон войскового прикрытия, могут составлять любые боевые (боевого обеспечения) формирования, расположенные и выполняющие свои функциональные задачи по предназначению в зонах (районах), непосредственно примыкающих к границам районов расположения формирований (объектов) РВиА.

Третий эшелон – эшелон охраны, могут составлять силы и средства, предназначенные для решения задач сторожевого и непосредственного охранения формирований (объектов) РВиА.

Четвертый эшелон – эшелон обеспечения, могут составлять силы и средства, предназначенные для всестороннего обеспечения действий межвидовой (разнородной) группировки ПДЗРВиА.

Для повышения непосредственной защищенности объектов РВиА необходимо изменить взгляды на построение системы их охраны и обороны, состав и возможности привлекаемых сил и средств, способы и приемы их применения.

Повысить уровень **непосредственной защищенности** возможно путем дальнейшего совершенствования системы охраны и обороны объекта. Прежде всего, такие усовершенствования системы могут проводиться за счет создания рациональных по составу, построению (эшелонированию) и способам применения войсковых тактических групп охраны, инженерно-технических средств охраны (ИТСО), инженерных заграждений в сочетании с умелыми и рациональными охранными (режимно-предупредительными), разведывательно-поисковыми (блокирующими) и разведывательно-боевыми (оборонительными) действиями всего личного состава подразделений усиления и персонала объекта РВиА.

В современных условиях **основные усилия охраны** должны быть сосредоточены не в зоне непосредственного охранения объекта (в районе его расположения), а на ближних подступах к нему, то есть в зоне сторожевого охранения в полосе глубиной до 2-3, а на открытой местности – и более километров. Такое удаление рубежей ИТСО и позиций органов охранения обеспечит возможность обнаружения и нейтрализации РДФ до выхода их в зону воздействия на объект средствами дистанционного поражения и наведения ВТО. В связи с этим система охраны и обороны объекта должна быть эшелонированной и строиться по зонам. Во-первых, **контролируемой зоны**, глубиной 1-3 км., в которой размещается первый эшелон охраны (ИТСО). Во-вторых, **запретной** – 0.1-0.5 км., в которой размещается второй эшелон охраны (ИТСО). В-третьих, **охраняемой** – территории объекта, в которой размещаются третий эшелон охраны (ИТСО) и мобильный резерв (дежурное подразделение). В границах

охраняемой зоны возможно выделять **особо охраняемую зону**, обеспечивающую безопасность функционирования наиболее важных элементов объекта (запасов боеприпасов, ценного оборудования, ГСМ и др.). Состав сил и средств каждой из зон определяется по результатам оценки обстановки (угрозы) и должен быть адекватен этой угрозе, обеспечить своевременное обнаружение и упреждающее огневое поражение РДФ. Эффективность действий в каждой зоне обеспечивается не количественным увеличением состава органов охраны, а широким применением ИТСО, различных заграждений в сочетании с подготовленным маневром огнем выделенных огневых средств и действиями мобильных резервов охраны. Таким образом, речь идет о создании в структуре системы охраны подсистемы дистанционного наблюдения и разведывательно-огневого контроля подступов к объекту. Расчеты показывают, что ее создание в комплексе с другими мерами защиты обеспечит повышение уровня непосредственной ПД защищенности объекта до 0.7-0.8 и более. При таком уровне эффективности проводимых мероприятий система охраны объекта оценивается как «надежная», что свидетельствует о возможности обеспечить требуемую живучесть и противодиверсионную устойчивость функционирования тылового объекта в условиях определенного воздействия РДС (СС) противника. Более подробно методология оценки уровней ПД защищенности, живучести и в целом безопасности объектов защиты изложена в [2].

Необходимо особо подчеркнуть, что, создавая новую систему охраны объекта или совершенствуя уже существующую, руководитель всегда будет стоять перед определенным выбором. Или удовлетворить потребности охраны и тем самым сохранить боеспособность (работоспособность) формирования РВиА в условиях угрозы диверсионно-террористического воздействия противника, или, как часто бывает на практике, сэкономить на охране и подвергнуть необоснованному риску его существование, а значит и успех действий боевых формирований. Выбор всегда остается за руководителем и от правильности этого выбора, в конечном счете, зависит успех всей операции (боевых действий).

Подводя итог изложенных выше идей, можно заключить, что в современных условиях, когда РДС фактически превратились в четвертую стратегическую силу, способную самостоятельно вывести из строя практически любой объект, в том числе и объекты РВиА, необходимо пересмотреть взгляды на защиту как группировок РВиА на оперативном уровне, так и отдельных объектов РВиА на тактическом уровне.

На **оперативном уровне** требуемая эффективность противодиверсионной защиты определенных зон и районов размещения группировок (объектов) РВиА может быть обеспечена за счет централизации управления и рационализации состава, построения и способов боевого применения сил и средств, привлекаемых к решению задач

противодиверсионной борьбы (ПД защиты) в границах зон (районов) ответственности боевых соединений и частей. В каждой из таких зон (районов) создается система борьбы с воздушными (морскими) десантами, силами специальных операций противника и иррегулярными вооруженными формированиями. В связи с этим необходимо решить проблемную организационную (управленческую) задачу объединения усилий многих разнородных соединений (частей), действующих в своих зонах ответственности, в общих интересах повышения противодиверсионной защищенности и безопасности РВиА объединения, в том числе и его отдельных объектов.

На **тактическом уровне** необходимо изменить и узаконить взгляды на организацию системы охраны и обороны объектов РВиА и, в частности, на состав, оснащение, построение и способы действий сил и средств, входящих в состав тактических групп охраны объекта. Реализация предложений, как показывают результаты ранее проведенных исследований, обеспечит возможность существенно повысить уровни противодиверсионной защищенности и безопасности функционирования объектов РВиА в условиях реализации угрозы разведывательно-диверсионного и диверсионно-террористического воздействия противника.

Список литературы

1. Основы применения ВС РФ в военное время, часть II. Стратегические операции на театре военных действий. . -М.: МО РФ, 2018. - 328 с.
2. Михайлов А.Г. Методы обоснования системы противодиверсионной защиты тыла объединения (тылового объекта): Монография. – СПб.: ВАТТ, 2005. – 240 с.
3. Опыт подготовки и ведения специальной операции Российским воинским контингентом в составе многонациональной группировки войск (сил) по стабилизации обстановки в Сирийской Арабской Республике (сентябрь 2015 г. – март 2016 г.). Военно-теоретический труд. – М.:ЦВСИ ГШ ВС РФ, 2017.

НАСЛЕДСТВЕННЫЙ ДОГОВОР КАК НОВЕЛЛА ГРАЖДАНСКОГО ДОГОВОРА

Аннотация: В данной статье рассматриваются особенности гражданского договора, а также преимущества и достоинства применения норм гражданского права в области наследования. Также будут проанализированы современные новеллы российского законодательства, а именно наследственный договор.

Annotation: This article examines the features of a civil contract, as well as the advantages and advantages of applying the norms of civil law in the field of inheritance. Modern novelties of Russian legislation, namely the inheritance contract, will also be analyzed.

Ключевые слова: наследственный договор, новелла, российское законодательство, гражданский договор, нормы гражданского права.

Keywords: inheritance contract, novel, Russian legislation, civil contract, norms of civil law.

Гражданское право – это всестороннее и всеобъемлющее право, которое имеет множество подотраслей. Многие исследователи и эксперты в течении долгого времени модернизируют отрасли гражданского законодательства, путем внесения и разработке новых подотраслей. Таким модернизированным направлением является наследственное право. Данному изменению наследственного права дал толчок именно зарубежный опыт, так как во многих европейских странах наследственное право широко используется и применяется. Например, ФРГ, Швейцария, Норвегия, Чехия, Эстония, Украина и др.

Многие авторы в своих научных работах неоднократно анализировали особенности наследственного договора. Например, П.В. Крашенинников отмечал, что «наследственный договор – это документ, который фиксирует отношения между наследодателем и наследником. Наследодатель распоряжается своим имуществом на случай смерти, наследник соглашается с данными условиями» [3].

Если оценивать наследственный договор, то можно сказать, что он потерпел множество изменений. Например, 1 июня 2019 года вступил в силу Федеральный закон «О внесении изменений в статью 256 части первой и часть третью Гражданского кодекса Российской Федерации», который расширил возможности граждан по распоряжению имуществом на случаи смерти.

По мнению всех исследователей в данной области, можно отметить, что все принятые решения или новшества, которые касаются правового регулирования или основы законодательной базы в Российской Федерации происходят гораздо позднее, с учетом зарубежного опыта.

Рассмотрим наследственный договор в качестве новеллы. Если более детально анализировать определения наследственного договора, то можно отметить, что он имеет договорную конструкцию. Его основные положения будут рассматриваться с позиций договорного права. Для более точного анализа дадим правовую характеристику данной новелле и рассмотрим его юридическую силу.

Если рассматривать новеллу в качестве законодательного аспекта, то это юридическое изменение, которое вносит в действующее законодательство в и ной действующий закон.

Итак, договор является консенсуальным, потому что заключения договора связано с тем, что происходит соглашение сторон данного договора. В данном случаи, не передается имущество наследникам.

Во-вторых, согласно п.1 ст.1140.1 ГК РФ наследственный договор может содержать условия совершить какие-либо не противоречащие закону действия имущественного или неимущественного характера. Данное положение статьи характеризует договор о наследовании как возмездный договор.

В-третьих, в двухстороннем характере этого договора следует предусматривать наличие прав и обязанностей, как у наследодателя и у наследника.

Следующим направлением является договорно-правовая основа, которая является одним из элементов существенных условий. Ниже представлены существенные условия:

- предмет наследственного договора;
- круг наследников, с которыми может быть заключен договор;
- порядок перехода имущества наследодателя, подлежащему наследованию.

Кроме существенных условий есть еще и дополнительные существенные условия. Основная сущность дополнительных существенных условий состоит в том, что «если наследодатель не в состоянии в силу каких-либо обстоятельств заключить такой договор самостоятельно. Другим дополнительным условием является имущественные или неимущественные действия наследодателя в отношении имущества, подлежащего наследованию» [5].

В данном случаи можно сказать, что есть еще и одно дополнительное существенное условие. Оно определяется как: «открытие наследства обстоятельства, в наступлении которых не было уверенности» [2].

Анализируя данные дополнительные существенные условия, можно сказать, что наследственный договор может быть субъективным и носить условный характер.

Многие путают наследственный договор от завещания. Наследственный договор дает возможность вступления обязательств, которые не противоречат законодательной базы Российской Федерации. В данном случае со стороны наследников до моментов открытия наследников. Сущность заключается в том, что стороны в случае открытия наследственного договора начали выполнять свои условия, которые прописаны в наследственном договоре и понесли свои затраты и убытки. В этом случае, наследодатель решил отказаться от договора, то он обязан возместить понесенные убытки.

В чем заключается разница наследственного договора и завещания. С юридической стороны, наследодатель может в любое время совершить завещание, которое предусматривает отмену договора как полностью, так и по частям. Отличительной особенностью является тот факт, что совершив завещание, наследодатель должен прежде отказаться от наследственного договора в одностороннем порядке, но также уведомить всех участников сторон наследственного договора через нотариуса.

Что касается наследственного договора, то в данном случае, он является двусторонней юридической сделкой между наследодателем и участниками данного договора. Отмечается, что для отмены наследственного договора установлена специальная процедура расторжения или изменения.

На самом деле современное состояние наследственного договора с правовой точки зрения носит противоречивый характер, который в Российской Федерации не до конца изучен. Как отмечала многие учёные, что «несмотря на наличие проблемных вопросов, возникающих при анализе правовой природы наследственного договора, данный договор имеет достаточно много положительных черт. Это говорит о том, что введение этого вида договора в правовое поле Российской Федерации положительно скажется на функционировании гражданско-правового оборота» [4].

Таким образом, можно сказать, что хоть и сущность наследственного договора в Российской Федерации не до конца изучена и непонятна в случае отношений наследодателей и наследников, но ее введение даст большой толчок для граждан Российской Федерации. Они смогут более свободно распоряжаться своим имуществом в случае смерти, при этом эта процедура положительно скажется на развитии правового – гражданского права Российской Федерации.

Несмотря на необходимость установления института наследственного договора в отечественном наследственном праве, Законопроект очень далек от совершенства и

нуждается в существенных доработках. В противном случае включение в ГК РФ ст. 1140.1 в той редакции, в какой она отражена в Законопроекте, может привести на практике к большому числу споров.

Подводя итог, можно сказать, что наследственный договор считается новеллой гражданского права в Российской Федерации. В действующий закон, который был принят в 2019 году, вносятся постоянные изменения и правки. Многие эксперты и исследователи в данной области до конца не могут прийти к единому и установленному порядку, который касается наследственного договора, поэтому и вносятся некоторые уточняющие моменты в Федеральный закон.

Список литературы:

1. Проект Федерального закона № 295719-6 «О внесении изменений в раздел V части третьей Гражданского кодекса Российской Федерации» (ред., внесенная в ГД ФС РФ, текст по состоянию на 13.06.2013) // СПС «КонсультантПлюс».

2. Блинков О.Е. О наследственном договоре в российском наследственном праве: быть или не быть? // Наследственное право, 2015. № 4. - 3–5 с.

3. Крашенинников П.В. Наследственное право / П.В. Крашенинников. 2018. – 25 с.

4. Монография Иншакова, А.О. Нотариат в гражданском обороте: в России и за рубежом: монография / Авт. колл.: Гончарова Н.В., Иншакова А.О., Казаченок О.П., Остапенко И.А., Тымчук Ю.А. / Под ред. А.О. Иншаковой. – М.: Юрлитинформ, 2017. – 176 с.

4. Миннивалеева А.Н., Архипенко Ф.А., Сайфутдинова Г.Ф. Наследственный договор: понятие, перспективы применения в Российской Федерации // Сборник трудов международной научно-технической конференции: в 2-х томах, 2018. - 357-360 с.

Геворгян Аишкен Сергеевна

к.п.н., доцент кафедры политологии и этнополитики

ЮРИУ РАНХиГС

Шубина Любовь Викторовна

преподаватель

кафедры политологии и этнополитики

ЮРИУ РАНХиГС

РАЗВИТИЕ РОССИЙСКОЙ ОППОЗИЦИИ КАК ПУТЬ ПОСТРОЕНИЯ ДЕМОКРАТИЧЕСКОГО И ПРАВОВОГО ГОСУДАРСТВА

Аннотация: В статье рассматривается сущность и особенности оппозиции, оценивается ее роль в построении демократического и правового государства, оценивается наличие оппозиции в политическом пространстве, приводится список драйверов и барьеров развития оппозиции в России.

Автор также изучает особенности внедрения оппозиции в политическое управление, обозначает основные пути деятельности оппозиции, и особое внимание уделяет специфическим особенностям системной оппозиции.

Abstract: The article examines the essence and characteristics of the opposition, evaluates its role in building a democratic and legal state, assesses the presence of opposition in the political space, provides a list of drivers and barriers to the development of the opposition in Russia.

The author also studies the features of the introduction of the opposition into political administration, identifies the main ways of the opposition's activities, and pays special attention to the specific features of the systemic opposition.

Ключевые слова: коалиционность, оппозиция, транзит, драйверы и барьеры, политическое управление, деятельность оппозиции, политическое пространство.

Key words: coalition, opposition, transit, drivers and barriers, political management, opposition activities, political space.

Понимание необходимости наличия оппозиции в политическом пространстве свойственно россиянам на протяжении уже долгого времени. Даже в годы относительно большой поддержки политической власти (2014–2018), более половины граждан РФ отмечали, что оппозиция нужна для того, чтобы не давать власти «зарываться» и держать ее под контролем. Данные приведены из социологического исследования Центра Юрия Левады от 2016 года [1].

Безусловно, это является базисом развития оппозиции в России, ведь российское общество в принципе понимает системные проблемы российской политической системы. Последние годы характеризовались активизацией политических процессов, в особенности оппозиционного толка. Конечно, это является драйвером развития системы политического управления, вследствие, повышения уровня осознанности. При этом важным остается здоровый характер оппозиционной деятельности.

Следует отметить, что барьеры развития российской оппозиции в основном создаются действующей политической властью и конъюнктурой политической системы.

Следует привести исчерпывающий список драйверов и барьеров развития оппозиции в России посредством сопоставления в таблице №1.

Таблица 1 Список драйверов и барьеров развития оппозиции в России

Драйверы	Барьеры
Рост осознанности российских граждан в плане необходимости наличия и функционирования оппозиционной политической платформы	Отсутствие конкретных идеологических политических платформ для выражения своего политического намерения со стороны гражданского общества
Рост конфронтации общества и государств (государственной власти) по принципу «свой-чужой» без учета идеологических предпочтений	Сохранение репутации Президента, как основы стабильности политической системы Российской Федерации
Возможность транслировать свои взгляды и деятельность посредством социальных медиа	Государственная монополия в области масс-медиа (не в порядке собственности, а в плане политического влияния)
Появление российских оппозиционеров в органах местного самоуправления	Появление все большего количества административных барьеров для лидеров несистемной оппозиции и недопущение их к электоральным процессам регионального и федерального уровней
Отсутствие политической воли системной оппозиции, ее фиктивный характер как фактор роста популярности несистемной оппозиции	Формальное наличие оппозиционеров (системных технократов) в системе политического управления России.

Рост молодежного протеста как фактор среднесрочных изменений, вследствие, встраивания молодежи во всю совокупность общественных процессов	Попытки политико-технологической радикализации молодежного протеста в информационном поле
Наличие системных проблем, социальная напряженность от которых лишь имеет тенденцию роста	Сохранение политической апатии и конформизма, вследствие, нерешенности системных проблем российской политики

Источник: составлено автором

Как видно из таблицы, драйверы и барьеры развития являются двумя производными сторонами от политических и общественных вызовов:

- Политического сознания граждан.
- Уровня конфронтации российского общества и государства.
- Особенности функционирования коммуникативного аспекта политической системы посредством СМИ и СМК.
- Участия оппозиции в системе государственного управления России.
- Вектор развития системной оппозиции.
- Роль молодежи в политической системе.
- Реакция общества на системные проблемы политического развития России.

Вызовы, в основе которых лежат драйверы и барьеры общественно-политического развития, определяют перспективы развития оппозиции, что в итоге, влияет на развитие демократии и правового государства.

Посредством внедрения оппозиции в политическое управление будет обеспечиваться политическая конкуренция – основа демократического принципа.

В данном контексте следует выделить возможные пути деятельности оппозиции:

- Использование электоральных технологий. Так, уже реализуется технология «Умного голосования» [2,с.59], которая способствует поддержке оппозиционных кандидатов (наиболее сильных) независимо от их идеологических и программных установок.
- Применение форм виртуального протеста. Данные процедуры стали особенно популярны в социальных медиа в 2019–2020 годах, что связано с ужесточением ответственности реальных протестных форм и пандемией, заморозившей стихийные политические процессы.

- Предложение конструктивной повестки. Участие в программах инициативы, предложение обществу трансляции запрашиваемой поддержки посредством общественных движений.

- Деятельность вне политического поля посредством решения проблем других сфер жизнедеятельности. Так, ряд протестов экологического характера не имел за собой реальных карательных последствий, что дает нишу для деятельности оппозиционных групп в рамках всего спектра общественных проблем. Данный подход полезен тем, что оздоравливает саму оппозицию посредством снижения излишней политизированности.

- Сотрудничество несистемной и системной оппозиций. Нахождение общих вариантов и стратегий противодействия абсолютизации и монополизации политической власти политической элитой.

- Транслирование повестки на многообразии политических мнений. Способствование росту политической культуры, что приведет к запросу на большее многообразие политических сил.

Конечно, проблемой остается то, что российская власть в целях собственной легитимации может использовать административные барьеры, но технологический аппарат позволяет избегать формального столкновения с властью. Таким образом, неформальное поле является перспективой политической конкуренции оппозиции и власти.

В понимании автора данного исследования большие перспективы открываются при изменении структуры системной оппозиции, как инициатора будущих изменений. Несистемная оппозиция способна оздоровить общественное политическое сознание, но ее недопущение к реальным политическим действиям – пока что непреодолимый барьер.

Мировой опыт свидетельствует, что на каком-то этапе именно «системная» оппозиция обваливает авторитарный режим. Польская «Солидарность», например, обрушила коммунистическое правительство именно после того, как стала «системной» - шаг, за который радикальная оппозиция ее поначалу сильно критиковала [3].

Более того преимуществом «системников» в плане перспектив борьбы с властью будет то, что они являются менее радикальными и, соответственно, менее «пугают» избирателя [4].

Транзит власти в данный момент невозможен формальным путем к несистемной оппозиции. Системная оппозиция, в свою очередь, сохраняет теоретический шанс на это. При этом отсутствуют реальные политические поводы на инициативность трансформаций действующей системной оппозицией.

Это означает, что структурное изменение системной оппозиции может позволить в дальнейшем наладить политическую конкуренцию в стране. Так, уже в ряды системной конкуренции стараются войти следующие политические партии:

- «Зеленая альтернатива»
- «За правду»
- «Гражданская сила»

Данные партийные образования предлагают идеологическую многополярность, что полезно для демократии (рассматривается в качестве перспективы). При этом существует проблема, касающаяся попыток создания коалиции. Данные партии не смогут обеспечить реальный политический вес в одиночку, а коалиционность сложна, вследствие, идеологических различий и возможных попыток власти недопущения весомой конкуренции.

При этом коалиционность стала возможной на региональном уровне, на котором во многих электоральных процессах реализовывалась кампания «Умного голосования», временно объединяющая несистемную и системную оппозиции, а также противоборствующие оппозиционные партии. Региональный уровень еще примечателен тем, что при решении вопросов неполитического характера (что наиболее часто встречается на уровне региона) оппозиция может действовать относительно свободно, что дает определенные преимущества в виде публичной платформы и зачатков институциональной среды региональной оппозиции. С другой стороны, перманентный кризис испытывают партии на региональном уровне, которые сталкиваются с явным дефицитом лидерства, отсутствием ярких, харизматических фигур. Это служит существенным тормозом развития местных партийных структур. Кроме того, далеко не все зарегистрированные партии готовы к активному участию в избирательных кампаниях в регионах. Они слабо владеют технологиями продвижения кандидатов на выборах. В регионах не хватает квалифицированных партийных функционеров. Невелика численность оппозиционных региональных партийных организаций [5,с.45]. Данные проблемы превалируют над преимуществами регионального уровня, что не позволяет выделить его в качестве перспективного направления развития оппозиции в данный момент.

Таким образом, можно сделать вывод: существование оппозиции в настоящее время характеризуется ее неэффективностью, вызванной, как факторами внутреннего характера, так и барьерами развития, которым способствует политическая власть. Существуют драйверы развития, которые помогают и дают перспективу развитию оппозиции в России. При этом однозначным является то, что для построения политической системы России в рамках правового и демократического государства – необходимо противодействовать

абсолютизации политической власти посредством эффективной оппозиции на всех уровнях власти, несмотря на особенности функционирования государства и политической системы.

Литература:

1. Оппозиция: необходимость, узнаваемость, доверие. Официальный сайт Центра Юрия Левады [Электронный ресурс] // Режим доступа: <https://www.levada.ru/2016/03/14/oppozitsiya-neobhodimost-uznavaemost-i-doverie/>
2. Большаков И. В., Первалов В. В. Консолидация или протест? «Умное голосование» на московских выборах // Полития. – 2020. – № 1 (96). – С. 50-73.
3. Как забастовка рабочих в Польше привела к свержению коммунистов. 40 лет "Солидарности". Официальный сайт газеты «Настоящее время» [Электронный ресурс] // Режим доступа: <https://www.currenttime.tv/a/poland-history-how-solidarity-won/30843728.html>.
4. Аббас Галяммов: «Есть ли перспективы у несистемной оппозиции в России?». Официальный сайт издания Новые известия [Электронный ресурс] // Режим доступа: <https://newizv.ru/article/general/24-07-2020/abbas-galyammov-est-li-perspektivy-u-nesistemnoy-oppozitsii-v-rossii>
5. Болховитина Т.С. Региональная оппозиция как субъект политического участия: теоретические и прикладные аспекты проблемы // Известия ТулГУ. Гуманитарные науки. 2015. №3. – С.37-45.

Геворгян Ашхен Сергеевна

к.п.н., доцент кафедры политологии и этнополитики

ЮРИУ РАНХиГС

Шубина Любовь Викторовна

преподаватель

кафедры политологии и этнополитики

ЮРИУ РАНХиГС

ОСОБЕННОСТИ ПОЛИТИЧЕСКИХ ТЕХНОЛОГИЙ В СОВРЕМЕННЫХ ИЗБИРАТЕЛЬНЫХ КАМПАНИЯХ

Аннотация: Политические технологии и механизмы играют в современной жизни общества очень значимую роль .. Они применяются политическими акторами для влияния на общественное мнение. В статье рассматривается понятие «политические технологии», оценивается проблематика использования политических технологий в избирательном процессе, изучаются научные подходы к типологизации политических технологий, позволяющие оценить их влияние на электорат.

Также автор выявляет особенности структурной методики стратегических технологий и этапы плана проведения избирательной кампании.

Abstract: Political technologies and mechanisms play a very significant role in the modern life of society. They are used by political actors to influence public opinion. The article discusses the concept of "political technologies", evaluates the problems of using political technologies in the electoral process, studies scientific approaches to the typology of political technologies, which allow assessing their impact on the electorate.

The author also reveals the features of the structural methodology of strategic technologies and the stages of the plan for conducting an election campaign.

Ключевые слова: политические технологии, подход, избирательный процесс, типологизация, электорат, избирательный процесс, штаб.

Key words: political technologies, approach, electoral process, typology, electorate, electoral process, headquarters.

Для того, чтобы наиболее комплексно рассмотреть проблематику использования политических технологий, необходимо обратиться к генезису данного понятия. Термин «технология» позаимствован из греческого языка и дословно обозначает «мастерство учения» (techno-искусство, мастерство, умение + logos- учение) [1]. Однако, само понятие

«политические технологии» чёткого определения не имеет. Политконсультанты, используя данное выражение, могут иметь ввиду совершенно дифференцированные категории. У простого обывателя это понятие и вовсе ассоциируется только с «чёрным пиаром». Следовательно, для наиболее четкого представления, а также для типологизации политических технологий, необходимо в первую очередь обратить внимание на различные подходы к пониманию данного понятия. Евгений Минченко, директор Международного института политической экспертизы в своём проекте исследования «Универсальные избирательные технологии и страновая специфика», выделяет 6 взаимодополняющих подходов к определению политтехнологий, проранжированных по числу сторонников среди экспертов [2].

Первый подход - «инструментальный». Рассматривает политическую технологию как набор приёмов по превращению исходного материала в некий продукт. В качестве материала может выступать общественное мнение, а продуктом - поддержка кандидата избирателями.

Следующий подход - «коммуникативный», делает акцент на коммуникациях. Политическая технология, в таком случае, понимается как стратегия по выстраиванию отношений между электоратом и кандидатом.

Третий подход - «психологический», обращает внимание на способы воздействия на общественное мнение. Следовательно, и технология здесь состоит из двух этапов: изучение общественного мнения и непосредственное воздействие на электорат - то есть происходит доставка ожидаемой информации посредством различных методик.

Сторонники четвёртого, «стратегического» подхода разбивают понятие «политтехнологии» на составные части. Они рассматривают политические технологии, как набор стратегических действий для достижения максимально возможного результата избирательной кампании. В рамках стратегии уделяется внимание принципам позиционирования и продвижения «месседжа», а также работе с «посланием», которое хочет донести до электората кандидат или партия.

Пятый подход рассматривает политические технологии сквозь призму лидерства. Основная цель - превращение неформальных лидеров в формальных, либо удержание рычагов власти в руках действующего лидера. Сторонники данной концепции уделяют основное внимание формированию имиджа кандидата, либо лидера политической партии.

Шестой подход - «модели» гласит: политическая технология — это не деятельность, а модель деятельности. Только путем апробации той или иной технологии, аналитической проверке положений общей схемы на множестве примеров даёт уверенность в её точности и универсальности. Стоит отметить, что универсальность политических технологий -

вопрос дискуссионный, однако, большинство экспертов сходятся в том мнении, что все электоральные приёмы универсальны, специфических технологий попросту нет. Может немного меняться содержание, однако суть остаётся неизменной.

Политические технологии, таким образом, в самом общем смысле, представляют собой комплекс заведомо эффективных, целенаправленных действий для достижения необходимого политического результата. Область применения политических технологий достаточно обширна. Они используются в избирательных кампаниях, в политических кампаниях для одобрения политических решений гражданами. Политические технологии также используются при создании политических проектов и при партийном строительстве.

Многообразие основных подходов к типологизации политических технологий позволяет оценить их влияние на электорат. Российский политолог Евгений Минченко выделяет 6 классификаций политических технологий по самым разным основаниям:

1. по направленности: направленные на контекст выборов; на донесение сообщения до избирателей; сюда можно отнести и деление по конкретным целям
2. По основанию легальности использования (законные, незаконные)
3. По отношению кандидатов к политической системе: лояльность власти, оппозиция
4. По масштабу: направленные на весь электорат, либо на узкие группы
5. По характеру мотивации: поощряющие (связаны с обещаниями кандидатов), угрожающие (ориентируются на запугивание электората в случае избрания конкурентов)
6. По территориальному основанию: восточные (договоренности со старейшинами и главами) и западные (использование баз данных). Таким образом, эксперты используют целый ряд классификации технологий. Как правило, избирательная кампания не привязана к какой-либо одной типологии, а использует их в совокупности.

Электоральные технологии, как один из видов политических технологий, связаны с избирательными кампаниями [3,С.243]. Использование приемов по привлечению избирателей помогает кандидатам и партиям одержать победу на выборах. Как показывает практика, при грамотном проведении кампании одержать победу может даже малоизвестный субъект избирательной гонки. Ценность электоральных технологий заключается не только в достижении основной цели - продвижения кандидатов и партий на выборах. Электоральные технологии, являясь интерактивным средством освещения деятельности основных акторов избирательного процесса, способствуют демократизации политической системы, привлечению граждан к голосованию на выборах. Они являются информационной базой, способной мобилизовать политическую активность.

Всё разнообразие электоральных технологий может быть представлено с точки зрения стратегических и тактических приёмов [4, с.386]. Стратегические электоральные технологии направлены на специальные политические проекты и предполагают структурные и целевые методики.

Структурные методики предполагают создание избирательных штабов и разработку плана кампании. Под избирательным штабом понимается временная команда специалистов, способствующих победе или продвижению кандидата. Создание избирательного штаба - очень ответственный момент, поскольку от деятельности специалистов зависит конечный результат. Избирательный штаб имеет свою структуру. Как правило, во главе стоит опытный политтехнолог, но бывает и так, что сам кандидат является начальником, контролирующим всю деятельность команды. Помимо политтехнолога в избирательный штаб обязательно входят: юрист, журналист (райтер), освещающий события, полевики-специалисты, занимающиеся организацией встреч, мероприятий, подбором и организацией работы агитаторов, взаимодействием с избирательными комиссиями, дизайнер и smm-менеджер (ведущий социальные сети). Структура избирательных штабов может также корректироваться в зависимости от хода кампании и политической конъюнктуры.

Еще одна составляющая структурной методики стратегических технологий - разработка плана кампании. Отечественные политологи Малкин и Сучков предлагают следующие этапы плана проведения избирательной кампании [5, с.321].

Первый этап, подготовительный, длится 3 месяца. На данном этапе происходит разработка тактики и стратегии избирательной кампании: создаётся штаб кандидата, определяются его сильные и слабые стороны, разрабатывается слоган и основные темы кампании. Также рассчитывается смета кампании.

Второй этап длится чуть более месяца. Происходит сбор подписей, и одновременно изготавливаются агитационные материалы.

Третий этап - агитационный, также длится около месяца. Он включает в себя проведение активной агитационно-пропагандистской деятельности. Характеризуется интенсивной безадресной рассылкой (через почтовые ящики), расклейкой листовок и плакатов, работой агитбригад на улицах, в транспорте и т. д. Проводятся массовые мероприятия, встречи с избирателями.

Заключительный этап длится около двух недель. Совершается финальный рекламный удар, и проходят фиксирующие мероприятия.

Целевые методики электоральных технологий наравне со структурными являются составной частью стратегического аспекта ведения избирательных кампаний. Они связаны

с выявлением адресных групп избирателей. С точки зрения отношения к кандидату можно выделить основные целевые группы: активно поддерживающие, пассивно поддерживающие, занимающие нейтральную позицию, настроенные недоверчиво и настроенные решительно против. Организаторам выборов стоит стремиться к тому, чтобы, во-первых, удержать две первые группы, во-вторых, попытаться вовлечь третью, и, в-третьих, по возможности, нейтрализовать воздействие четвёртой и пятой групп, поскольку их деятельность может способствовать конфронтации с другими участниками избирательного процесса и повлечь за собой дискредитацию кандидата в глазах устойчивой электоральной прослойки. Работа избирательного штаба должна быть направлена, в первую очередь, на те целевые группы, которые ближе к кандидату по интересам. Не стоит забывать и о том, что есть темы, насущные для всех избирателей. В этой связи, в программу стоит включать также и вопросы, которые были бы актуальны для основной части аудитории.

Таким образом, стратегические технологии со своими методами воздействия являются неотъемлемой частью применения электоральных технологий. Однако, без использования тактических приёмов, направленных на решение конкретных действий по реализации стратегии, результат избирательной кампании окажется неудовлетворительным.

Итак, специфика электоральных технологий заключается в том, что построение избирательной кампании - достаточно трудоёмкий процесс. И не всегда у кандидата есть возможность одержать победу с первого раза. Очень часто бывает и такое, что основная цель, которую кандидат ставит перед политическим консультантом - не победа, а приобретение известности, формирование благоприятного имиджа у граждан.

Литература:

1. Большая актуальная политическая энциклопедия. – [Электронный ресурс]. – Режим доступа: https://greater_political.academic.ru/143/ПОЛИТИЧЕСКИЕ_ТЕХНОЛОГИИ
2. Универсальные избирательные технологии и страновая специфика / [Электронный ресурс]. – Режим доступа: https://minchenko.ru/netcat_files/pdf/universalqnye_stranovye_tehnologii.pdf
3. Политическое консультирование / Отв. ред.: Е. Егорова-Гантман, И. Минтусов. – М.: Никколо М, 2002. – 471 с.
4. Матвейчев О. А. Политическое консультирование в России. Вчера, сегодня, завтра. – Москва: Изд-во Книжный мир, 2020. – 512 с.

5. Малкин Е. Б., Сучков Е.Б. Политические технологии. – Москва: Изд-во Русская панорама, 2017. –656 с.

Чуйкина Полина Дмитриевна

Студент

Институт лингвистики и мировых языков

Ульянова Лариса Александровна

Руководитель, доцент

Калужский государственный университет им. К.Э. Циолковского

МОБИЛЬНЫЕ ПРИЛОЖЕНИЯ КАК СРЕДСТВО ОРГАНИЗАЦИИ САМОСТОЯТЕЛЬНОЙ РАБОТЫ ШКОЛЬНИКОВ В ПРОЦЕССЕ ОБУЧЕНИЯ ФРАНЦУЗСКОМУ ЯЗЫКУ

Аннотация: Как в школьном, так и в среднем профессиональном или высшем образовании всё большее значение приобретают новые методы обучения с помощью информационных технологий, которые активно вводятся в учебный процесс. С середины 20-х годов широкое распространение получили карманные персональные компьютеры (КПК) и смартфоны, которые превосходили по функциональности КПК, так как они дают больше свободы в выборе методов обучения и позволяют формировать лексические и грамматические навыки не только на базе образовательного учреждения, но и самостоятельно их приобретать дома.

Abstract: Both in school and in technical and vocational education or higher education, new methods of teaching with the help of information technologies, which are actively introduced into the educational process, are becoming increasingly important. Since the mid-20s, pocket personal computers (PDAs) and smartphones have become widespread, which surpassed the functionality of PDAs, since they give more freedom in choosing teaching methods and allow you to form lexical and grammatical skills not only on the basis of an educational institution, but also to acquire them yourself at home.

Ключевые слова: французский язык, мобильные приложения, самостоятельное обучение, обучение в школе.

Keywords: French, mobile applications, self-study, schooling.

Об использовании мобильных девайсов в образовательной сфере начали задумываться с момента их возникновения. Заинтересованность в мобильном обучении проявили многие зарубежные педагоги-исследователи, среди них: Даррелл Уэст и Джон Трекслер. Несмотря на то, что мобильное обучение зародилось в России совсем недавно,

отечественные ученые также не остались в стороне от проблемы внедрения и перспектив мобильного обучения (А. А. Андреев, В. В. Жуков, А. А. Федосеев и А. В. Тимофеев, С. В. Кувшинов, Л. В. Горюнова, С. В. Титов, И. Н. Голицына, В. А. Куклев).

Актуальность данной работы заключается в том, что в российском образовании мобильное обучение только начинает свой путь ассимиляции. Несмотря на активное использование мобильных устройств, исследования в области мобильных приложений как помощников в процессе изучения иностранных языков еще не распространены. Они не только не рассматриваются в качестве одного из компонентов учебно-методического комплекта, но и само использование мобильных гаджетов учащимися не предусматривается программой ФГОС.

Единого подхода к определению понятия «мобильное обучение» не существует.

По мнению Е. В. Вульфовича «мобильное обучение — это использование мобильных телефонов, смартфонов, коммуникаторов, карманных портативных компьютеров в преподавании и обучении независимо от места и времени» [Вульфович, с. 161]. В «ГОСТ Р52653-2006 информационно-коммуникационные технологии в образовании» прописано, что мобильное обучение подразумевает под собой электронное обучение при помощи мобильных девайсов, которое не ограничивается местоположением или изменением местоположения обучающегося [2].

Внедрение мобильного обучения в образовательную среду – не быстротечный процесс, так как в российском школьном обучении прочно укоренилась схема субъект – объект, где субъектом, дающим знания и их проверяющими, является учитель, а объектом, который впитывает в себя данную информацию и материал в пассивной форме, является ученик. Использование другой схемы, где обучающийся будет являться и субъектом, и объектом, применяющим нетрадиционные для школы средства получения и закрепления знаний – мобильные девайсы – кардинально изменит традиционный подход к обучению.

Оригинальность мобильного обучения в отличие от классических и современных методов, таких как e-learning и смешанное обучение, заключается в том, что ученики в первую очередь не должны находиться в определенное время в определенном месте, они имеют возможность получить доступ к учебному материалу всегда. Таким образом, у мобильного обучения есть два принципиальных отличия, которые положительно влияют на процесс изучения того или иного предмета:

1. Неформальный характер обучения, в процессе которого процент самостоятельно выполненной работы повышается, является управляемым и контролируемым аспектом самообучения;

2. Непрерывный процесс получения ЗУНов, отсутствие четкого разделения между учебными занятиями и свободным временем, обучением в классе и за его пределами.

В. А. Куклев выделяет несколько категорий мобильного обучения:

1. Технологическое мобильное обучение (Technology-driven mobile learning).

Определенные инновационные технологии располагаются в классе с целью демонстрации технической целесообразности и педагогических возможностей;

2. Миниатюрное, но портативное электронное обучение (Miniature but portable e-learning).

Мобильные, беспроводные и портативные технологии применяются при воспроизведении подходов и решений, которые уже применялись в стандартных электронных средствах обучения. Например, перенос некоторых технологий электронного обучения, таких как виртуальная учебная среда (VLE), на эти технологии или, например, гибкая замена статических технологий рабочего стола мобильными технологиями;

3. Обучение, связанное с аудиторией (Connected classroom learning).

Использование мобильных технологий непосредственно в академическом пространстве с целью поддержания групповой работы, возможно, при взаимодействии с другими электронными технологиями;

4. Неформальное, персонализированное, ситуационное мобильное обучение (Informal, personalized, situated mobile learning).

Технологии сопровождаются дополнительными функциями, такими как локальная осведомленность или видеопередача, и направляются на образовательный процесс, который в любом другом случае будет являться непосильным для учащихся;

5. Мобильное обучение/поддержка эффективности (Mobile training/ performance support).

Технологии, использование которых повышает производительность и эффективность мобильных сотрудников и обеспечивает получение необходимой информации и поддержки в установленный срок;

6. Удаленное/сельское/развивающееся мобильное обучение (Remote/rural/ development mobile learning).

Технологии применяются с целью решения инфраструктурных и экологических задач, которые предоставляются образованию и поддерживают его там, где классические электронные технологии обучения не смогли бы осуществлять работу. [Куклев, с. 46].

Мобильное обучение в наши дни — это перспективное направление в образовании, которое находится в постоянном развитии. Отличительная черта такого подхода к обучению — создание новой образовательной среды. Благодаря широкой

распространённости мобильных девайсов и непрерывному росту их функциональности, эксперты ЮНЕСКО в области образования выдвигают идею об использовании потенциала мобильных устройств для повышения качества и доступности образования во всех уголках мира, а также для реализации индивидуального подхода в обучении [11].

С каждым днем появляется все больше и больше приложений и программ, которые ориентированы на преподавание иностранного языка с учетом его специфики и многоаспектности. Основываясь на практике использования мобильных приложений для изучения иностранного языка, их можно разделить на несколько основных групп:

- 1) Мобильные приложения, которые в большей степени направлены на совершенствование речевых умений;
- 2) Мобильные приложения, которые разработаны с целью развития грамматических и лексических навыков;
- 3) Универсальные мобильные приложения, предназначенные для комплексного развития иноязычной коммуникативной компетенции.

Стоит обратить внимание на то, что данная классификация условная, так как большинство приложений не ограничиваются рамками отработки и усовершенствования одного определенного вида речевой деятельности. Все приложения, которые ориентированы на актуализацию навыков аудирования, подразумевают под собой обучение говорению, чтению, развитие грамматических навыков и т.д.

С точки зрения практического использования обучающиеся интересуются мобильными приложениями как средствами, которые помогут оптимизировать и интенсифицировать учебный процесс при самостоятельном изучении иностранного языка. Поэтому у каждого приложения есть свои ресурсы.

1. *Duolingo*

Данное приложение считается одним из самых популярных для освоения иностранных языков. Каждое из заданий направлено на заучивание и отработку лексико-грамматического материала с помощью типовых упражнений и повторяющихся лексических единиц. Пользователю предоставляется множество тематических уроков, которые разделены на две группы: лексика и грамматика.

В процессе прохождения каждого урока пользователь запоминает базовые лексические единицы языка, речевые клише, которые составляют базу для формирования речевых умений. Пользователю предоставляется возможность самостоятельно выбрать временной промежуток ежедневных занятий – от 5 до 20 минут. Учитывая комментарии обучающихся на данной платформе, словарный запас за 3 месяца составляет от 1100 до 1500 слов. Каждое новое слово или словосочетание на французском языке сопровождаются

не только аудиодорожкой, но и ассоциативным изображением, которое способствует лучшему запоминанию слов людям с разными типами памяти [8].

2. *Memrise*

Данное мобильное приложение предназначено для изучения лексики. Основная задача – расширить лексикон за счет постоянного повторения и запоминания новых слов при помощи ассоциаций. В каждом уроке новые слова даются с переводом на русский язык и ассоциативной картинкой для быстрого запоминания. Каждая тема предлагает большой список лексических единиц и оборотов, после чего изученный материал отрабатывается с помощью разных типов упражнений (перевод, письменный ввод слов, просмотр видео, построение предложения и т. д.) [10].

3. *Busuu*

Программа дает возможность освоить базу французского языка для начинающих пользователей. Для лучшего запоминания обучающийся может прослушать слова и фразы, а в конце некоторых уроков он получает задание, нацеленное на развитие речевых умений (описание картинки или своего внешнего вида). Пользователь может отправить выполненное письменное упражнение на проверку носителям языка [7].

4. *Babbel*

Данное приложение ориентировано на практическое использование языка. Урок длится примерно 10–15 минут и предполагает набор пополнение словарного запаса. Преимуществом данного приложения является то, что все слова произносят носители языка. Также есть возможность изучать основные грамматические правила и закреплять их соответствующими упражнениями на отработку.

5. *Conjugueur*

Это приложение помогает изучать спряжение глаголов во французском языке. В нем собрано более 9000 глаголов из разных сфер жизни. Обучение в данном приложении даёт возможность заниматься в любом удобном месте, а само обучение может длиться всего 1 минуту в день.

6. *Frantastique*

В дополнение к прямому курсу изучения французского языка учащиеся также могут пройти курс, посвященный исключительно французской орфографии. Этот курс предлагается полностью на французском языке, поэтому учащиеся должны иметь базовое знание языка. Ежедневные уроки отправляются на электронную почту ученика, и уроки вращаются вокруг Виктора Гюго. Согласно истории, представленной в этом мобильном приложении, писатель был криогенно заморожен и разбужен межгалактическим агентством, чтобы помочь освоить французский язык. Каждый урок сопровождается

упражнениями, направленными на освоение французского правописания, а курс предлагает немедленную обратную связь, предоставляя учащимся исправления и полезные заметки для будущих заданий по правописанию. Приложение отличается наличием социокультурной направленности, которая погружает пользователя в иноязычную атмосферу, а придуманная легенда настолько увлекательна, что легко забыть, что вы осваиваете французскую орфографию [9].

На основе УМК «Le Français, C'est Super!» «Твой друг французский язык» А. С. Кулигиной пятого года обучения нами был составлен комплекс упражнений для организации самостоятельной работы по изучению французского языка с использованием мобильных приложений. Целью данного комплекса заданий является формирование иноязычной коммуникативной компетенции обучающихся по теме «Mon école» [Кулигина, С. 18].

Таблица 1. Пример применения мобильных приложений для изучения французского языка

Формируемое действие	Примеры заданий	Ресурс
Работа с электронным словарём	Traduisez les phrases et donnez les infinitifs des verbes : Exemple: Les élèves mangent dans la cantine. - ... Ils font du sport dans le gymnase. - ... Pour apprendre le français, ils vont dans la salle de français. - ... Pour apprendre les mathématiques, ils vont dans la salle de math. - ... Pour prendre un livre, les élèves de l'école montent dans la bibliothèque. - ...	Dictionnaire Francais 35000 A1 A2 B1 B2; Conjugeur
Отработка лексического материала, пройденного на уроке французского языка по теме «Mon école»	Écoutez, observez et lisez les mots : Exemple: la salle d'informatique, La salle des fêtes, la salle de biologie, la salle de physique, le bureau de directeur, la cantine, etc.	Duolingo
Отработка грамматического материала, пройденного на	Complétez les phrases, employez le verbe «répondre» au présent : Exemple:	Французский язык с Nemo;

уроке французского языка (спряжение глаголов 3-й группы: глагол répondre)	Je ... à l'appel. Tu ... à une lettre. Il ... à cette question. Nous ... à leur invitation. Vous ... à son appel. Ils ... à la lettre de mon ami.	Busuu; Conjugueur
Отработка умений аудирования с пониманием информации	Écoutez le document audio et traduisez en russe.	Frantastique
Развитие диалогических умений и формирование коммуникативной компетенции	Regardez le dialogue, lisez des questions et répondez, utilisez les phrases pour composer votre propre dialogue. Exemple: Copain 1: Tu aimes ton école ? Copain 2: Oui, c'est ça ! J'aime beaucoup mon école ! Et toi ? Copain 1: Et moi aussi. Combien d'étages a l'école ? Copain 2: Mon école a 3 étages. Copain 1: D'accord, et mon école a 2 étages. Copain 2: C'est bien. Qu'est-ce qu'il y a au rez-de-chaussée dans ton école? Copain 1: Il y a la cantine et le gymnase au rez-de-chaussée dans mon école. Copain 2: Et qu'est-ce qu'il y a au premier étage ? Copain 1: La salle des fêtes, le bureau du directeur, et une grande bibliothèque. Qu'est- ce qu'il y a au deuxième étage et au troisième étage ? Copain 2: Il y a la salle de français, la salle d'anglais, la salle de biologie, la salle de chimie, et la salle de physique au deuxième étage. Au troisième étage, il y a la salle des	Memrise; Busuu; Babbel

	fêtes, la bibliothèque, et le bureau du principal.	
--	--	--

Источник: анализ автора, УМК «Le Français, C'est Super!» «Твой друг французский язык»

А. С. Кулигиной

Предложенный комплекс упражнений составлен от более простых и общих тем к более сложным заданиям с использованием ранее полученных знаний по учебной программе. Выполнение данного комплекса заданий возможно, как индивидуально, так и в парах и группах, что способствует развитию мотивации изучения французского языка. Стоит отметить, что само использование мобильных приложений может способствовать формированию внутренней мотивации учеников.

Широкий спектр ресурсов в комплексе упражнений обоснован тем, что приведенные выше приложения являются узконаправленными, но именно это разнообразие дает обучающимся не только большую свободу в действиях, но и учит их пользоваться подобными мобильными приложениями и повышать уровень знаний по французскому языку.

Литература:

1. Вульфович Е. В. Роль мобильного обучения в оптимизации преподавания иностранных языков // Известия ВГПУ, 2014. – № 6 (91). – С. 161–164.
2. ГОСТ Р52653-2006 Информационно-коммуникационные технологии в образовании.
3. Капаева А.Е. О формировании готовности учащихся к самообучению иностранным языкам // Иностранные языки в школе, 2001. – №3. – С. 12-17.
4. Куклев, В. А. Становление системы мобильного обучения в открытом дистанционном образовании: автореферат диссертация д-ра пед. наук: 13.00.01 – общая педагогика, история педагогики и образования / Куклев Валерий Александрович; Ульяновский государственный технический университет. – Ульяновск, 2010. – 46 с.
5. Кулигина А. С. Французский язык. Твой друг французский язык: учеб. для 5 кл. общеобразоват. учреждений / А.С. Кулигина. – 3-е изд. – М. : Просвещение, 2014. – С. 18 – 23.
6. Омарова С. К. Характеристика и дидактических потенциал мобильно-цифровых технологий обучения иностранным языкам // Вестник ТГПУ, 2018. – № 1 (190). – С. 52–58
7. Busuu [Электронный ресурс]. – Режим доступа: www.busuu.com
8. Duolingo [Электронный ресурс]. – Режим доступа: <https://www.duolingo.com>

9. Frantastique [Электронный ресурс]. – Режим доступа: <https://www.gymglish.com>
10. Memrise [Электронный ресурс]. – Режим доступа: <https://www.memrise.com>
11. UNESCO Policy Guidelines for Mobile Learning / 2013 г. Организация Объединенных Наций по вопросам образования, науки и культуры (ЮНЕСКО).

Южно-Российский институт управления – Филиал Российской академии народного хозяйства и государственной службы при Президенте Российской Федерации

ЗАКАЛИВАНИЕ ОРГАНИЗМА

Аннотация: Данная статья посвящена изучению закаливания организма человека. Автором рассматривается аспект влияния закаливания на здоровье молодого организма. Объясняются особенности и необходимость закаляться в процессе жизнедеятельности.

Abstract: This article is devoted to the study of hardening of the human body. The author considers the aspect of the influence of hardening on the health of a young organism. The features and the need to harden in the process of life are explained.

Ключевые слова: Закаливание, здоровье, здоровый образ жизни, Виды закаливания, принципы.

Keywords: Hardening, health, healthy lifestyle, Types of hardening, principles.

Сегодня, когда мир покрыла пандемия коронавируса, как никогда важной, остаётся потребность в улучшении иммунитета организма. Употребляя различные фрукты, овощи, в которых содержатся витамины, мы укрепляем свой организм, делаем его более устойчивым для отражения вирусов.

Однако, помимо витаминов существуют и другие способы, благодаря которым организм становится более сильным и может достаточно долго противостоять различным заболеваниям. Одним из таких способов выступает закаливание. Известный русский педиатр, активный сторонник закаливания Г.Н. Сперанский, рассматривал закаливание как воспитание в организме способности быстро и правильно приспосабливаться к меняющимся внешним условиям. Любое совершенствование – это длительная тренировка. Следовательно, закаливание – это своеобразная тренировка защитных сил организма, подготовка их к своевременной мобилизации.

Наибольшая польза от выполнения нужного объёма двигательной активности достигается в совокупности с закаливающими процедурами, рациональным выполнением воздушных, солнечных ванн и водных процедур. Вопрос закаливания стал довольно актуальным в наше время, по причине возросшего комфорта квартир и домов, роста материального благополучия, что, в свою очередь, привело к редкому взаимодействию с природой, её естественными факторами, которые непосредственно оказывают тренирующее воздействие на человеческий организм. В конце концов, заметно снижаются защитные свойства организма. В первую очередь это оказывает плохое влияние на здоровье детей.

Следовательно, процедуры по закаливанию организма обязательно должны быть включены в режим дня ребенка, так как это средство укрепления здоровья довольно доступно. Но нельзя забывать и о том, что неправильное, неграмотное закаливание является опасным для здоровья. Поэтому перед тем, как приступить к процедурам по закаливанию организма, надо хорошо ознакомиться со всеми правилами их проведения, учитывая состояние здоровья человека, в том числе индивидуальные особенности реакции на воздействие охлаждения и солнечных лучей. Суть солнечного закаливания заключается в формировании способности организма быстро и безо всякого вреда для здоровья человека приспосабливаться к вредным для этого организма влияниям метеорологических факторов [3, с. 172].

Древние римляне в значительной степени заимствовали и трансформировали древнегреческую культуру. У них важнейшим закалывающим средством была баня. Римские бани, или термы, представляли собой просторные и весьма вместительные здания, построенные из великолепных сортов мрамора (термы Диоклетиана (505-506 гг.) вмещали 3500 купающихся). В термах имелись помещения для раздевания, гимнастических упражнений и массажа, здесь были горячая баня, бассейны с теплой и холодной водой, души, широкоиспользовались песочные и грязевые ванны. На крышах многих терм устраивались площадки для приема солнечных ванн.

Особое значение закаливанию придавалось на Руси. Здесь оно носило массовый характер. «Русские – крепкий, сильный, выносливый народ, способный легко переносить и стужу, и жару. Вообще в России люди здоровые, доживающие до глубокой старости и редко болеющие», — писал секретарь голштейнского посольства в Москве Адам Олеарий. Издавна славянские народы Древней Руси использовали для укрепления здоровья баню с последующим растиранием снегом или купанием в реке или озере в любое время года. Баня выполняла лечебную и оздоровительную функции. Особое внимание закаливанию уделялось в русской армии, где для «крепости и здравия тела» также широко использовалась русская баня. Русским врачам, писателям, деятелям науки принадлежит ведущая роль в разработке методики закаливания и её научное обоснование. Их взгляды на роль закаливания в укреплении здоровья человека исходили из признания определяющей роли факторов внешней среды в жизнедеятельности организма, его зависимости от условий, в которых он существует и развивается. Так А.Н. Радищев в работе «О человеке, о его смертности и бессмертии», вышедшей в XVIII веке, писал: «Все действует на человека. Пища его и питание, внешняя стужа и теплота, воздух даже самый свет».

Закаливание – это, прежде всего, умелое использование совершенных, созданных тысячелетней эволюцией физиологических механизмов защиты и адаптации организма.

Оно позволяет использовать скрытые возможности организма, мобилизовать в нужный момент защитные силы и тем самым устранить опасное влияние на него неблагоприятных факторов внешней среды.

Приступая к закаливанию, следует придерживаться следующих принципов:

- 1) **Систематичное использования закаливающих процедур;**
 - 2) **Постепенность увеличения силы раздражающего воздействия;**
 - 3) **Последовательность в проведении закаливающих процедур;**
 - 4) **Учёт индивидуальных особенностей человека и состояния его здоровья;**
- 1) Закаливание организма должно проводиться систематически, изо дня в день в течение всего года независимо от погодных условий и без длительных перерывов. Лучше всего, если пользование закаливающими процедурами будет четко закреплено в режиме дня.
 - 2) Закаливание принесет положительный результат лишь в том случае, если сила и длительность действия закаливающих процедур будут наращаться постепенно. Не следует начинать закаливание сразу же с обтирания снегом или купания в проруби. Такое закаливание может принести вред здоровью.
 - 3) Необходима предварительная тренировка организма более щадящими процедурами. Начать можно с обтирания, ножных ванн, и уж затем приступить к обливаниям, соблюдая при этом принцип постепенности снижения температур.
 - 4) Закаливание оказывает весьма сильное воздействие на организм, особенно на людей, впервые приступающих к нему. Поэтому прежде чем приступить к приему закаливающих процедур, следует обратиться к врачу. Учитывая возраст и состояние организма, врач поможет правильно подобрать закаливающее средство и посоветует, как его применять, чтобы предупредить нежелательные последствия.

Определившись с основными принципами закаливания, нужно выделить его виды, ведь сегодня существует достаточно много видов закаливания.

1. **Закаливание воздухом.** Важной и исключительной особенностью воздушных процедур как закаливающего средства является то, что они доступны людям различного возраста и широко могут применяться не только здоровыми людьми, но и страдающими некоторыми заболеваниями. Более того, при ряде заболеваний (неврастения, гипертоническая болезнь, стенокардия) эти процедуры назначаются как лечебное средство.
2. **Закаливание солнцем.** Солнечные инфракрасные лучи обладают ярко выраженным тепловым действием на организм. Они способствуют образованию дополнительного тепла в организме. В результате этого усиливается

деятельность потовых желез и увеличивается испарение влаги с поверхности кожи: происходит расширение подкожных сосудов и возникает гиперемия кожи, усиливается кровоток, а это улучшает кровообращение воздушных ванн всех тканях организма. Инфракрасное облучение усиливает влияние на организм УФ радиации. УФ лучи оказывают преимущественно химическое действие. УФ облучение обладает большим биологическим эффектом: оно способствует образованию в организме витамина D, который оказывает выраженное антирахитическое действие; ускоряет обменные процессы; под его влиянием образуются высокоактивные продукты белкового обмена – биогенные стимуляторы. УФ лучи способствуют улучшению состава крови, обладают бактерицидным действием, повышая тем самым сопротивляемость организма по отношению к простудным и инфекционным заболеваниям; они оказывают тонизирующее действие практически на все функции организма.

3. **Закаливание водой.** Мощное средство, обладающее ярко выраженным охлаждающим эффектом, так как ее теплоемкость и теплопроводность во много раз больше, чем воздуха. При одинаковой температуре вода нам кажется холоднее воздуха. Показателем влияния водных закаливающих процедур служит реакция кожи. Если вначале процедуры она на короткое время бледнеет, а затем краснеет, то это говорит о положительном воздействии, следовательно, физиологические механизмы терморегуляции справляются с охлаждением. Если же реакция кожи выражена слабо, побледнение и покраснение ее отсутствует – это означает недостаточность воздействия. Надо несколько понизить температуру воды или увеличить длительность процедуры. Резкое побледнение кожи, чувство сильного холода, озноб и дрожь свидетельствуют о переохлаждении. В этом случае надо уменьшить холодовую нагрузку, повысить температуру воды или сократить время процедуры.

Общие правила закаливания.

- Приступать к процедурам по закаливанию организма следует лишь при условии, что человек совершенно здоров. Детям и взрослым, которые страдают разными заболеваниями нужно приступать к закаливанию со щадящих процедур и лишь с разрешения врача.
- Нужно блюсти принцип постепенности. Это касается температуры и времени проведения закаливающих процедур. Первые процедуры при водном закаливании следует проводить с водой комнатной температуры, затем постепенно понижать ее на 1-2 градуса. Следует отметить, что при солнечном закаливании также нужно

соблюдать принцип постепенности и начинать нахождение на солнце с нескольких минут, с каждым днем увеличивая время пребывания на солнце.

- Закаливающие процедуры проводятся регулярно, без больших задержек, в любую погоду и время года. Если же долгое время не проводились процедуры, то возвращаться к ним стоит с более щадящих процедур.
- Полезно сочетать закаливания с физической культурой и спортом. Это бесспорно повышает результативность закаливающих процедур и оказывает полезное действие на организм человека.
- Закаливание – это источник бодрости и радости. Во время закаливания организма нужно учитывать его особенности, состояние здоровья, время года, климат, природные условия и тому подобное.
- Во время закаливания нельзя забывать о самоконтроле. Необходимо следить за общим самочувствием, пульсом, кровяным давлением, а также за аппетитом и иными показателями имеющихся особенностей организма.

Главное, не забывать о том, что закаливание - это один из важнейших элементов здорового образа жизни. И нужно помнить, что очень важно также следить за своим питанием и иными сторонами своей жизни [1, с. 103].

Таким образом, рассмотрев закаливание организма, мы можем сделать вывод о том, что данное профилактическое средство, является одним из самых эффективных методов, для укрепления здоровья человека.

Список использованной литературы:

1. Безопасность жизнедеятельности: Учебник для бакалавров: под ред. Е.И. Холостовой, О.Г. Прохоровой; Издательство: Дашков и К, 2013 г. – 103с.
2. Сысоева, Ю. В. Физическая культура в жизни студентов / Ю. В. Сысоева, А. В. Седнев. — Текст : непосредственный // Молодой ученый. — 2018. — № 46 (232). — С. 419-420. — URL: <https://moluch.ru/archive/232/53816/> (дата обращения: 25.05.2022).
3. Физическая культура: основы знаний: Учебное пособие: Лукьяненко В.П., – Ставрополь: Изд-во СГУ. – 2001. – 172.

СОВЕРШЕНСТВОВАНИЕ ЗАКОНОДАТЕЛЬСТВА О ПРОТИВОДЕЙСТВИИ ОРГАНИЗОВАННОЙ ПРЕСТУПНОСТИ

Аннотация. Отечественное законодательство о противодействии организованной преступности нуждается в совершенствовании. Проведение данной работы позволит повысить результативность деятельности в области противодействия коррупции. Необходимо введение законодательных мер, направленных на создание условий, способствующих сокращению организованной преступности.

Summary. Domestic legislation on combating organized crime needs to be improved. Carrying out this work will improve the effectiveness of activities in the field of combating corruption. It is necessary to introduce legislative measures aimed at creating conditions conducive to the reduction of organized crime.

Ключевые слова: организованная преступность; противодействие организованной преступности; законодательство о противодействии организованной преступности

Keywords: organized crime; countering organized crime; organized crime legislation

Важной проблемой современности является противодействие такому опасному явлению, как организованная преступность. Так как организованная преступность наносит вред всем сферам жизнедеятельности государства и общества, многоаспектной должна быть и работа, направленная на противодействие этому феномену. В числе мер противодействия организованной преступности важное место занимают меры законодательного характера.

Эффективность деятельности в области противодействия организованной преступности зависит не только от практической деятельности органов и должностных лиц, осуществляющих правоохранительную и правоприменительную, но и от законодательной базы, на которой основывается указанная деятельность. Ознакомление с практической работой государственных органов, наделенных функциями противодействия организованной преступности, дает основания утверждать, что на эффективность указанной деятельности отрицательно сказывается ряд существенных недостатков в правовом регулировании данной сферы, нуждающихся в устранении [8, С. 149].

В качестве характеристик действующего законодательства, нуждающихся в совершенствовании следует перечислить такие как:

-отсутствие единой нормативно-правовой базы, содержащей в себе законодательное определение термина «организованная преступность», его признаки, а также виды мер противодействия данному явлению и задачи, стоящие перед данными мерами;

-отсутствие единой государственной системы противодействия организованной преступности, имеющей законодательное подкрепление;

-отсутствие действенных мер, направленных на закрепления механизма противодействия организованной преступности;

-бессистемность и рассредоточенность мер, призванных ослабить организованную преступность, по отдельным нормативным актам, отсутствие специальной направленности на борьбу с организованной преступностью и коррупцией является тем серьезным недостатком, который препятствует противодействию организованной преступности [7, С. 98].

В этой связи необходимы действенные мероприятия, направленные на совершенствование действующего законодательства в целях более эффективного и действенного осуществления мер, направленных на противодействие организованной преступности.

В целях совершенствования отечественного законодательства в рассматриваемой области можно предложить следующие мероприятия.

1. Анализ передового зарубежного опыта в области законодательного регулирования деятельности, направленной на противодействие организованной преступности. Следует особое внимание уделить исследованию наиболее прогрессивных законодательных решений дискуссионных вопросов противодействия организованной преступности и заимствованию наиболее удачных решений.

2. Исследование осуществляемой на основе специально разработанных в зарубежных странах государственных программ и законодательных актов.

3. Осуществление нормативно-правового регулирования государственной политики, направленной на противодействие организованной преступности в Российской Федерации посредством создания единого комплексного акта, включающего в себя нормы уголовного, административного и оперативно-розыскного законодательства. Данная мера позволит не только усилить борьбу с указанным негативным явлением, но и законодательно закрепить понятие организованной преступности, отсутствующее ныне как юридическое определение в российском законодательстве [4, С. 128]. Наличие единого нормативного правового акта, всесторонне рассматривающего вопрос организованной преступности и мероприятий, направленных на противодействие ей, позволит избежать проблем, обусловленных различными подходами к терминологии рассматриваемого явления. Также это позволит

выработать единые научные взгляды на проблемы противодействия организованной преступности.

4. Также необходимо проведение работы, направленной на внесение изменений и дополнений в действующее законодательство, направленных на систематизацию правовых норм, устранение пробелов и коллизий. Такое законодательство в первую очередь будет способствовать повышению эффективности деятельности правоохранительных органов по противодействию организованной преступности.

5. Введение обязательной экспертизы всех принимаемых нормативных правовых актов и подзаконных актов на предмет их соответствия положениям о противодействии организованной преступности. Данная экспертиза должна осуществляться коллегией независимых и высококвалифицированных ученых специалистов в области юриспруденции, экономики, управления и других отраслях знания. Это позволит исключить лоббирование правовых актов, содействующих дальнейшему росту проявлений организованной преступности.

6. Расширение спектра мер, направленных на создание условий, способствующих сокращению организованной преступности. Например, следует ввести такую меру уголовно-правового воздействия на организаторов и участников организованных преступных группировок, как конфискация имущества. Это позволит существенно нарушить экономические основы преступных организаций.

7. Российская концепция борьбы с организованной преступностью должна содержать адекватные меры по противодействию преступным формированиям, и в том числе предусматривать применение в случае особой необходимости воинских подразделений внутренних войск. Такие случаи должны быть строго регламентированы в законодательстве о противодействии с организованной преступностью.

Таким образом, законодательство, регламентирующее противодействие организованной преступности, нуждается в совершенствовании. Совершенствование законодательства, регламентирующего противодействие организованной преступности, позволит усовершенствовать работу в данной области и сделать ее более результативной.

Библиографический список

1. Конституция Российской Федерации: принята всенародным голосованием 12 декабря 1993 г. // Собр. законодательства Рос. Федерации. – 2014. – № 15. – Ст. 1691.
2. Уголовный кодекс Российской Федерации: федер. закон [от 13 июня 1996 г. № 63-ФЗ (с посл. изм. и доп.)] // Собр. законодательства Рос. Федерации. – 1996. – № 25. – Ст. 2954.

3. Уголовно-исполнительный кодекс Российской Федерации: федер. закон [от 08 января 1997 г. № 1-ФЗ (с посл. изм. и доп.)] // Собр. законодательства Рос. Федерации. – 1997. – № 1. – Ст. 299.
4. Белоцерковский С.Д. Направления оптимизации уголовного законодательства в контексте оптимизации системы правового регулирования борьбы с организованной преступностью // Lex Russica. – 2018. – № 1 (134). – С. 126-143.
5. Васин Ю.Г. О тенденциях уголовно-правовой политики противодействия организованной преступности // Актуальные проблемы российского права. – 2017. – № 10 (28). – С. 131-139.
6. Игнатов А.Н. Уголовное право России. – М.: Издательская группа «НОРМА», 2019. – 639 с.
7. Прокофьев Т.В. Совершенствование правового регулирования противодействия организованной преступности // Вестник Московского государственного лингвистического университета. Образование и педагогические науки. – 2015. – № 24 (753). – С. 96-105.
8. Шатов С.А. Организованная преступность. Некоторые аспекты криминологической характеристики // Государственная служба и кадры. – 2019. – № 3. – С. 149-152.
9. Шалагин А.Е., Шляхтин Е.П. Проблемы предупреждения и противодействия организованной преступности // Вестник Казанского юридического института МВД России. – 2015. – № 2 (20). – С. 88-94.

ПОНЯТИЕ И ЗНАЧЕНИЕ ДОГОВОРА ПОСТАВКИ

Аннотация: Договор поставки - один из наиболее распространенных видов обязательств, используемых в предпринимательстве. Договор поставки охватывает практически весь товароборот в хозяйственной деятельности предпринимателей. Заключение этого договора очень удобно как для предприятий (юридических лиц) так и для индивидуальных предпринимателей. Без данного инструмента невозможно представить нормальное функционирование материальных благ между экономическим субъектами и полноценное функционирование экономики.

Annotation: The supply contract is one of the most common types of obligations used in business. The supply contract covers almost the entire turnover in the economic activity of entrepreneurs. The conclusion of this agreement is very convenient for both enterprises (legal entities) and individual entrepreneurs. Without this tool, it is impossible to imagine the normal functioning of material goods between economic entities and the full functioning of the economy.

Ключевые слова: договор поставки, договор, предпринимательство.

Key words: supply contract, contract, entrepreneurship.

Договор на поставку товаров, необходим для нормального жизнеобеспечения граждан или экономических субъектов, а также других участников экономического процесса. К примеру, для регулирования взаимоотношений между производителями товаров и поставщиками сырья, материалов либо комплектующих изделий; между изготовителями товаров и оптовыми организациями, специализирующимися на реализации товаров. Указанные отношения должны отличаться стабильностью и иметь долгосрочный характер. Поэтому в правовом регулировании поставочных отношений преобладающее значение имеют не разовые сделки по передаче партии товаров, а долгосрочные договорные связи.

Одновременно стоит отметить, что договор поставки активно используется в системе государственных и муниципальных закупок для осуществления функций возложенных на данные учреждения. Основной нормой законодательства является № 44-ФЗ «О контрактной системе в сфере закупок товаров, работ, услуг для обеспечения

государственных
и муниципальных нужд»

В современных реалиях Гражданский кодекс РФ содержит исчерпывающее количество норм, регулирующих договорные отношения возникающие при поставке, в этой связи использование старых нормативных актов (Положение о поставках продукции производственно-технического назначения; Положение о поставках товаров народного потребления) перестает быть актуальным. Однако, стоит заметить, что такие положения (о поставках продукции и товаров, инструкции о порядке приема по количеству и качеству и т.д.) нет возможности использовать как нормативы.

В научной юридической литературе, посвящённой историко-правовым и отраслевым исследованиям, в настоящее время активно используются такие категории как «правовая природа», «юридическая природа», «юридическая сущность» и «правовая сущность». Они используются для раскрытия содержания и значения тех или иных явлений государственно-правовой действительности. Однако, как отмечает С.В. Малюгин, это разнопорядковые категории.

Этимологически природа - это основное свойство, сущность, основное качество, свойство чего-либо. Термин «юридический» предполагает отношение к праву. Юридическая сфера более широка, чем правовая, поскольку дополнительно включает юридическую деятельность и представляет собой не только систему норм права, но и совокупность значимых действий по их применению.

Сущность понимается как внутренняя основа, содержание, смысл, суть чего-либо, в свою очередь, суть – это самое главное и существенное в чем-нибудь. Несмотря на смысловые различия, указанные термины «вращаются» вокруг одного и того же значения - содержания правового предписания. Несмотря на теоретическую разницу категорий «правовая природа», «юридическая природа», «правовая сущность» и «юридическая сущность», в рамках настоящего исследования они для раскрытия содержательного элемента в договоре поставки оборудования объединены в понятие «правовая природа», под которой понимается набор существенных признаков юридического объекта познания.

В действующем Гражданском кодексе РФ отсутствует понятие договора поставки оборудования. Параграф 3 главы 30 ГК РФ называется «Поставка товаров», а ст. 506 ГК РФ в свою очередь определяется как «Договор поставки». По договору поставки поставщик-продавец, осуществляющий предпринимательскую деятельность, обязуется передать в обусловленный срок или сроки, производимые или закупаемые им товары покупателю для

использования в предпринимательской деятельности или в иных целях, не связанных с личным, семейным, домашним и иным подобным использованием.

В науке гражданского права достаточно давно осознана необходимость доктринально обосновать, чем поставка отличается от остальных видов купли-продажи, тем более что в других странах, за некоторым исключением государств-бывших республик СССР, все договоры по передаче имущества за плату именовались и именуется куплей-продажей. В соответствии с п. 1 ст. 454 ГК РФ по договору купли-продажи одна сторона (продавец) обязуется передать вещь (товар) в собственность другой стороне (покупателю), а покупатель обязуется принять этот товар и уплатить за него определенную денежную сумму (цену).

Это можно объяснить тем, что у этих двух видов договоров есть схожие признаки. К таким признакам можно отнести:

1. Оба эти вида договора к группе возмездных, так как на поставщика возлагается обязанность по передаче товара в собственность покупателю (заказчику), а на него уже возлагается обязанность по уплате указанной цены поставщиком;

2. Оба договора считаются заключенными в тот момент, когда стороны придут к соглашению по всем существенным условиям договора т.е. договора являются консенсуальными;

3. Конечно же, оба договора двусторонние. Действия каждой стороны направлены на удовлетворение потребностей противоположной стороны договора.

Так как рассматриваемый нами договор эта одна из разновидностей договора купли-продажи, к нему применяются общие положения о купле-продаже, если конечно нет прямого указания в гражданском законодательстве о том, что те или иные нормы не применимы. Данное положение содержится в статье 454 Гражданского кодекса РФ.

В науке гражданского права достаточно остро стоит вопрос о принадлежности или нет договора поставки к группе договоров купли-продажи.

Одни ученые поддерживают току зрения, что указанный договор по всем своим существенным характеристикам, принципу заключения и исполнения относится к купле-продаже. Такое мнение поддерживают ученые-цивилисты Садиков О.Н., Суханов Е.А., Романец Ю.В., Бобкова О.В. и др.

Конечно, если придерживаться законодательной регламентации, то договор поставки это разновидность купли-продажи. Но все же специфика данного вида договора обязывает выделить его в отдельную группу договоров. Из самого законодательного определения данного договора вытекают его отличительные признаки.

Во-первых, самым отличительным признаком договора поставки является предмет договора, который приобретается и используется в дальнейшем в целях связанных с коммерческой деятельностью. Данные товары не могут быть использованы в личных или домашних целях.

Проблема разграничения договора поставки от смежных договоров не нова для науки гражданского права.

Надо понимать, что правильное разграничение данных договоров имеет не только научное значение, но и немаловажное практическое. На практике очень важно какой именно будет заключаться договор поставки или купли-продажи. От этого зависит не только какими правами и обязанностями наделяется лицо, какие будут последствия ненадлежащего исполнения или полного неисполнения договорных обязательств. Поставщиком в договоре поставки, в отличие от договора купли-продажи, на стороне продавца выступают субъекты предпринимательской деятельности. Субъектами, осуществляющими предпринимательскую деятельность, бесспорно признаются: индивидуальные предприниматели и коммерческие организации, основная цель которых - извлечение прибыли. Они играют наиболее важную роль в использовании капитала и иных видов материальных ресурсов, в создании прибавочного продукта.

В соответствии с законом (п. 1 ст. 2 и п. 3 ст. 49 ГК РФ) индивидуальные предприниматели и коммерческие организации подлежат государственной регистрации, обладают правосубъектностью и возможностью самостоятельно от своего имени выступать в предпринимательском обороте. Федеральным законом от 26.07.2017 № 199-ФЗ «О внесении изменений в статьи 2 и 23 части первой Гражданского кодекса Российской Федерации» внесены изменения в ст. 22 ГК РФ, предусматривающие, что в отношении отдельных видов предпринимательской деятельности законом могут быть предусмотрены условия осуществления гражданами такой деятельности без государственной регистрации в качестве индивидуального предпринимателя. К таким видам деятельности Налоговым кодексом РФ отнесены:

- 1) уход за лицами кто в этом нуждается (пенсионеры, дети, инвалиды);
- 2) учитель на дому;
- 3) клиринговые услуги.

Кроме того, субъекты РФ могут самостоятельно устанавливать другие виды услуг для личных, домашних и (или) иных подобных нужд. Таким образом, граждане («самозанятые»), незарегистрированные в качестве индивидуального предпринимателя вправе осуществлять только оказание услуг, поэтому поставщиками в договорах поставки

выступать не могут. Ситуация с оценкой некоммерческих организаций как субъектов предпринимательской деятельности не столь однозначна. Е.А. Суханови В.В.

Долинская утверждают, что «некоммерческие юридические лица не входят в число предпринимателей».

Некоммерческие организации в соответствии с п. 4 ст. 50 ГК РФ могут осуществлять приносящую доход деятельность, если это предусмотрено их уставами, лишь постольку, поскольку это служит достижению целей, ради которых они созданы, и если это соответствует таким целям.

Некоммерческие организации создаются для достижения для достижения социальных, благотворительных, культурных, образовательных, научных и управленческих целей, в целях охраны здоровья граждан, развития физической культуры и спорта, удовлетворения духовных и иных нематериальных потребностей граждан, защиты прав, законных интересов граждан и организаций, разрешения споров и конфликтов, оказания юридической помощи, а также в иных целях, направленных на достижение общественных благ (ч. 2 ст. 2 Федеральный закон от 12.01.1996 № 7-ФЗ «О некоммерческих организациях»).

Вместе с тем, этим же правовым актом предусмотрено, что общественные и религиозные организации (объединения), общины малочисленных народов, казачьи общества, фонды, государственные корпорации, некоммерческие партнёрства, автономные некоммерческие партнёрства вправе осуществлять предпринимательскую деятельность, соответствующую целям, для достижения которых они созданы. Ст. 4 Федерального закона от 24.07.2007 N 209-ФЗ «О развитии малого и среднего предпринимательства в Российской Федерации» к субъектам малого и среднего предпринимательства отнесены потребительские кооперативы.

Предпринимательские интересы некоммерческих организаций должны быть ограничены лишь более полным использованием принадлежащей им материальной базы и получением дохода для реализации своих уставных целей.

Такие организации не должны быть заинтересованы в максимизации прибыли или увеличении доли своего товара на рынке, что характерно для коммерческих организаций. Таким образом, позиция С.Д. Могилевского и И.С. Шиткиной о том, что некоммерческие организации, осуществляющие деятельность, приносящую доход, с определенными оговорками все же могут быть отнесены к числу субъектов предпринимательской деятельности является более логичной и справедливой.

Возможность отнесения некоммерческих организаций к субъектам предпринимательской деятельности подтверждена судебной практикой. П. 21 Постановления Пленума Верховного Суда РФ от 23.06.2015 № 25 «О применении судами некоторых положений раздела I части первой Гражданского кодекса Российской Федерации» разъяснено, что некоммерческие организации могут осуществлять приносящую доход деятельность, если это предусмотрено их уставами, лишь постольку, поскольку это служит достижению целей, ради которых они созданы, и если это соответствует таким целям, поэтому на некоммерческую организацию в части осуществления приносящей доход деятельности распространяются положения законодательства, применимые к лицам, осуществляющим предпринимательскую деятельность (п. 1 ст. 2, п. 1 ст. 6 ГК РФ).

Вместе с тем, следует учитывать законодательные ограничения на осуществление предпринимательской деятельности, установленные для отдельных организационно-правовых форм некоммерческих юридических лиц. Например, в соответствии с ч. 1 ст. 14 Федерального закон от 01.12.2007 N 315-ФЗ «О саморегулируемых организациях» саморегулируемая организация не вправе осуществлять предпринимательскую деятельность. Адвокатская палата также не вправе заниматься предпринимательской деятельностью (ст. 29 Федеральный закон от 31.05.2002 N 63-ФЗ «Об адвокатской деятельности и адвокатуре в Российской Федерации»).

Ряд ученых указывают, что участниками экономического трека являются как юридические лица, так и их коалиции - холдинг, простое товарищество, созданное для осуществления предпринимательской деятельности. Однако, с точки зрения традиционного цивилистического подхода, признающего в качестве коллективных субъектов предпринимательской деятельности только юридические лица, все иные объединения, не обладающие статусом юридического лица, являются неправосубъектными и не могут быть признаны субъектами предпринимательской деятельности.

Таким образом, поставщиками по договору поставки могут быть индивидуальные предприниматели, коммерческие и некоммерческие юридические лица. Физические лица, осуществляющее предпринимательскую деятельность без государственной регистрации на основании закона, вправе осуществлять только предусмотренные Налоговым кодексом РФ или актами субъектов РФ услуги.

Договор поставки в настоящее время является очень востребованным видом сделки как в среде исключительно предпринимательской, так и в отношениях с участием публичных образований и организаций, в которых они

выступают в качестве учредителя. Такая популярность обосновывается техническим переоснащением различных видов производств, а также строительством новых предприятий.

Список литературы:

1. О контрактной системе в сфере закупок товаров, работ, услуг для обеспечения государственных и муниципальных нужд: Федеральный закон от 5 апреля 2013 г. № 44-ФЗ: в ред. Федерального закона от 27 декабря 2019 г. 449-ФЗ // Собрание законодательства РФ, 2019, № 24, ст. 2018;
2. Федеральный закон от 26.07.2017 N 199-ФЗ «О внесении изменений в статьи 2 и 23 части первой Гражданского кодекса Российской Федерации»;
3. Налоговый кодекс Российской Федерации (часть вторая) от 05.08.2000 N 117-ФЗ (ред. от 29.07.2017);
4. Малюгин С.В. Категория "правовая природа": понятие, детерминанты, основные характеристики и подходы к определению // Российский юридический журнал. 2016. N 3.;
5. Постатейный комментарий к Гражданскому кодексу Российской Федерации, части второй: в 3 т. / И.В. Бандурина, А.В. Демкина, Л.Г. Ефимова и др.; под ред. П.В. Крашенинникова. - М., 2014. Т. 2.
6. Конвенция Организации Объединенных Наций о договорах международной купли-продажи товаров (Заключена в г. Вене 11.04.1980) //Международные коммерческие транзакции. Четвертое издание. Публикация ICC N 711. = International Commercial Transactions. Jan Ramberg. Fourth Edition. ICC Publication N 711E / ЯнРамберг; (пер. сангл. подред. Н.Г. Вилковой). - М.: Инфотропик Медиа, 2011.;
7. Витрянский В.В. Договор купли-продажи и его отдельные виды. М.: Норма. 2002. ;
8. Постановление Пленума Верховного Суда РФ от 23.06.2015 N 25 "О применении судами некоторых положений раздела I части первой Гражданского кодекса Российской Федерации"// Бюллетень Верховного Суда РФ. 2015. № 8;
9. Постановление Пленума Верховного Суда РФ N 6, Пленума ВАС РФ N 8 от 01.07.1996 (ред. от 24.03.2016) «О некоторых вопросах, связанных с применением части первой Гражданского кодекса Российской Федерации»// Бюллетень Верховного Суда РФ. 1996. № 9, 1997. № 5

Палушкин Дмитрий Сергеевич

Магистрант

Волгоградский Государственный Университет

ЭЛЕКТРОННЫЕ ДЕНЬГИ: РАЗВИТИЕ ПРАВОВЫХ ОСНОВ ОБРАЩЕНИЯ В РОССИИ И ЗА РУБЕЖОМ

Аннотация: в данной статье рассматривается бурное развитие электронных денег, их появления и выявления актуальности в современном мире. Проведения сравнительного анализа особенностей электронных денег в России и за рубежом. В данной статье электронные деньги подкрепляются правовыми основами.

Annotation: This article examines the rapid development of electronic money, their appearance and identification of relevance in the modern world. Conducting a comparative analysis of the features of electronic money in Russia and abroad. In this article, electronic money is supported by legal foundations.

Ключевые слова: электронные деньги, национальная платежная система, денежные услуги, правовая основа.

Keywords: electronic money, national payment system, monetary services, legal basis.

Электронные деньги в современном мире становятся неотъемлемой частью жизни практически каждого человека. Но никто не вдавался в подробности происхождения и развития «электронных денег».

Многие исследователи в течении долгого времени исследовали появления и развивали термин «электронные деньги». В научной литературе запада, так как идея «электронной наличности» появилась именно за рубежом. «Еще в конце 1970-х годов на волне эйфории около первых систем цифровой подписи и цифровых конвертов на основе систем защиты информации общедоступным («открытым») и индивидуальным («закрытым») ключами. В настоящее время эта идея не вызывает никаких разногласий среди исследователей и занимающих лидирующие позиции банкиров зарубежных стран» [1].

Четкое и ясное объяснение термина «электронных денег» О. Оссингом, который был членом Правления Европейского центрального банка. В своем высказывании он отмечал, что «Электронное хранение денежной стоимости с помощью технического устройства, для осуществления платежей не только в адрес эмитента, но и в адрес других участников». Но данная дефиниция не является удовлетворительной, потому что не

выделяет существенные признаки и не раскрывает природу характеризуемого понятия с юридической стороны» [2].

В многих зарубежных странах финансовое-правовое регулирование развивалось в течении несколько десятилетий, но в Российской Федерации понимание и применение началось с 2000 годов. До этого времени люди пользовались только наличными деньгами и не имели представления о существовании «электронных денег».

Первыми электронными деньгами стали операторы как: WebMoney, Qiwi, Яндекс.Деньги, Limonex и др. Что касается нормативно-правового регулирования электронных денег в России, то в данном случае существовало много проблем, которые требовали незамедлительного решения.

В последствии всех этих проблем, появляются нормативно-правовые акты и законы, которые подкрепляют возможности существования электронных денег и регулирования их на территории РФ. Ниже представлены данные финансово-правовые аспекты:

- Федеральный закон № 103 «О деятельности по приему платежей физических лиц, осуществляемой платежными агентами»;

- Федеральный закон № 121 «О внесении изменений в отдельные законодательные акты Российской Федерации в связи с принятием Федерального закона «О деятельности по приему платежей физических лиц, осуществляемой платежными агентами»»;

- Федеральный закон «О Национальной платежной системе».

Обращаясь к основным положениям вышеперечисленных законов, можно сделать вывод, что электронные денежные средства – это денежные средства, которые передаются одним лицом другому, при этом не открывая банковский счет, учитывая информацию о размере денежных средств. Важно учитывать, что в настоящее время практически все банки РФ могут осуществлять денежные переводы электронно как между клиентами различных банков, так и за рубеж. С развитием новых технологий и банковских аспектов, практически все общество перешло на электронные денежные средства. Например, переводы, покупки, зачисление ЗП, оплата счетов и др.

С зарубежными банками немного сложнее. Как уже выше было упомянуто, что европейские и западные страны задолго до Российской Федерации начали развивать и вовлекать электронные денежные средства в общество. Мировой опыт показывает, что изначально электронные деньги имели негативный фактор, но продолжали активно функционировать. Это и доказало, что многие отношения как в юридической, так и в экономической структуре дали большой толчок в применении современных технологических устройств, которые упрощали деятельность. Переход и применение

электронных денежных средств помогло решить множество проблем и урегулировать финансовые отношения быстро и эффективно. Страны, которые имели развитую экономику остро ощутили на себе использование электронной коммерции, которая не была никак не прикреплена законодательной базой. Так, например, в Японии приняли закон о «Предоплаченной карте», которая регулировала одноцелевые предоплаченные карты. Сингапур принял «электронные деньги» новой формой денег, которые регулируются государством.

Китай также с каждым годом увеличивает оборот электронных денежных средств и действует в рамках закона «О финансовой системе», который был принят в 1995 году.

Таким образом, можно подытожить, что мировой опыт дал большой толчок в развитии электронных денежных средств в мире. Особенно, вклад азиатских стран можно взять за основу, так как одни из первых начали развивать финансово-правовую основу денежных средств.

Электронные денежные средства в современном мире занимают одно из ведущих мест в жизни общества. Сравнительный анализ законодательной базы РФ и зарубежных стран показывает, что Россия не подкрепляет жесткие права, которые осуществляются в отношении электронных денег. США и страны ЕС, которые имеют развитую экономику, разграничивают подходы к регулированию электронных денег. В странах ЕС электронные деньги рассматриваются как новый тип денег, поэтому необходимость банковского регулирования ставит на первый план. В США электронные деньги в законодательстве рассматриваются как новый вид банковских услуг, которые идут отдельно от других банковских услуг.

Рассматривая и изучая особенности электронных денежных средств в мировой экономике, несут за собой законодательную базу, внутренние характеристики и взаимоотношения с другими странами мира. Сравнительный анализ показал, что каждое мировое государство по-разному относится к электронным денежным средствам, с точки зрения, законодательства, но при этом активно используют их в других направлениях общества. Например, экономика, культура, социология и др. Как отмечала О.П. Казаченок, что «Современные темпы роста в сфере информационных технологий, а также практичность и популярность электронных денежных средств придают все большую актуальность проблеме законодательного регулирования электронных денежных средств как объекта гражданских прав.» [4].

Таким образом, можно сделать вывод, что электронные денежные средства на сегодняшний день играют большую роль в жизни человека. Мир в силу быстрых скоростей развития в области технологии и финансов, полностью перешел на

электронный формат, поэтому это также заставило банковских организациям перейти к электронным переводам и платежам. Сравнивая законодательную базу многих мировых держав, в частности, Российскую Федерацию, все по-разному относятся к электронным деньгам, считая это новым видом денег. Как показал анализ законодательной основы Российской Федерации в отношении электронных денежных средств, то отсутствует жесткая система контроля и регулирования, которая есть в Европейских странах. Важно отметить, что электронные деньги сравнительно недавно начали приобретать необходимость и популярность на территории РФ, поэтому в будущем можно предположить ужесточение законодательных норм в отношении электронных денежных средств.

Список литературы:

1. Федеральный закон от 10.12.2003 № 173-ФЗ (ред. от 03.04.2018) «О валютном регулировании и валютном контроле" (с изм. и доп., вступ. в силу с 14.05.2018) «Собрание законодательства РФ», 15.12.2003, № 50, ст. 4859
2. О порядке принятия Банком России решения о государственной регистрации кредитных организаций и выдаче лицензий на осуществление банковских операций: Инструкция Банка России от 2 апр. 2010 № 135-И // Вестник Банка России. 30.04.2010. - № 23. – 121 с.
3. Крылов О.М. Электронные денежные средства как деньги в Российской Федерации: вопросы правового регулирования // Финансовое право. 2018. № 10. 8–12 с.
4. Казаченок О.П. Электронные денежные средства как новый объект гражданских прав в российском и международном праве: ограничение оборотоспособности и перспективы правового регулирования // Евразийская адвокатура. — 2019. №1(38) . – С.104-108.

**АКТУАЛЬНЫЕ ВОПРОСЫ ОСВОБОЖДЕНИЯ ОТ УГОЛОВНОЙ
ОТВЕТСТВЕННОСТИ В СВЯЗИ С ВОЗМЕЩЕНИЕМ УЩЕРБА**

Аннотация: На сегодняшний день, в условиях темпа роста преступности в Российской Федерации, система следственных органов, а также органов дознания нашей страны значительно перегружена. В связи с этим, освобождение от уголовной ответственности лиц, совершивших преступления, не представляющие повышенной общественной опасности, когда их причастность к ним очевидна, дает возможность отчасти разгрузить аппарат органов следствия и дознания, позволив сконцентрировать его работу на более опасных и сложных в расследовании деяниях.

Annotation: Today, in the context of the growth rate of crime in the Russian Federation, the system of investigative bodies, as well as the bodies of inquiry in our country, is significantly overloaded. In this regard, the release from criminal liability of persons who have committed crimes that do not pose an increased public danger, when their involvement in them is obvious, makes it possible to partially unload the apparatus of the investigation and inquiry bodies, allowing it to concentrate its work on more dangerous and difficult to investigate acts.

Ключевые слова: освобождение, уголовная ответственность, возмещение ущерба

Keywords: release, criminal liability, compensation for damage

Также, в настоящее время, чрезвычайно важным для уголовно-правовой науки является изучение альтернативных мер наказанию, так как во всем мире наблюдается тенденция снижения карательной функции уголовно-правовых мер. Примечательно, что в УК РФ 1996 г. заметно увеличено число норм, позволяющих лицу, совершившему преступление, заслужить своим позитивным постпреступным поведением освобождение от уголовной ответственности или смягчение применяемого к нему судом наказания по сравнению с УК РСФСР 1960 г. Так, УК РФ 1996 г. пошел по пути увеличения оснований освобождения от уголовной ответственности с учетом мирового опыта. Так, и по сей день в УК РФ вносится значительное количество поправок, в том числе добавляются новые виды освобождений от уголовной ответственности. Важно отметить, что федеральным законом от 07.12.2011 № 420-ФЗ «О внесении изменений в Уголовный кодекс Российской Федерации и отдельные законодательные акты Российской Федерации» была введена ст. 76.1 УК РФ «Освобождение от уголовной ответственности по делам о

преступлениях в сфере экономической деятельности», федеральным законом от 03.07.2016 № 323-ФЗ «О внесении изменений в Уголовный кодекс Российской Федерации и Уголовно-процессуальный кодекс Российской Федерации по вопросам совершенствования оснований и порядка освобождения от уголовной ответственности» была введена ст. 76.2 УК РФ «Освобождение от уголовной ответственности с назначением судебного штрафа».

27.12.2018 Федеральным законом № 533-ФЗ «О внесении изменений в статьи 76.1 и 145.1 Уголовного кодекса Российской Федерации и Уголовно-процессуальный кодекс Российской Федерации» было изменено законодательное наименование статьи, а также расширен перечень статей Особенной части уголовного закона, по которым возможно освобождение лица от уголовной ответственности в связи с возмещением ущерба. В настоящее время наименование статьи звучит следующим образом: «Освобождение от уголовной ответственности в связи с возмещением ущерба». Исходя из пояснительной записки к федеральному закону данное изменение направлено на дальнейшее формирование благоприятного делового климата в стране, сокращение рисков ведения предпринимательской деятельности, а также на создание дополнительных гарантий защиты предпринимателей от необоснованного уголовного преследования.

Таким образом, законодательство Российской Федерации «идет в ногу со временем», имея в своем арсенале данную правовую норму об освобождении от уголовной ответственности в связи с возмещением ущерба. Кроме того, современное российское общество, как и правящая элита, одобряет освобождение от уголовной ответственности в связи с возмещением ущерба, но лишь по тем составам преступления, которые на сегодняшний день включены в ст. 76.1 УК РФ. Обращаясь к ст. 76.1 УК РФ, следует отметить, что все статьи уголовного закона, перечисленные в диспозиции, по своей сути имеют экономический окрас и их общественная опасность не соотносима с большинством преступлений Особенной части УК РФ. Также, личность преступника, совершившего преступления, перечисленные в диспозиции ст. 76.1 УК РФ, не соотносима с личностью убийцы, личностью разбойника... То есть, существует неопасная группа экономических преступников, к которым нет никакого смысла применять уголовную репрессию, а именно, назначать наказание в виде лишения свободы или иных суровых видов наказаний. Так как, в большинстве случаев, лица, совершившие преступления, перечисленные в ст. 76.1 УК РФ, являются нормальными членами российского общества, ведут социально ориентированный образ жизни. Однако, совершенно не значит, что лица, совершившие преступления, перечисленные в диспозиции ст. 76.1 УК РФ должны быть освобождены от уголовной ответственности не претерпев при этом каких-либо негативных последствий. К таким

последствиям мы прежде всего относим возмещение ущерба, а также кратное удержание суммы причиненного ущерба.

Ч. 1 ст. 76.1 УК РФ гласит: «Лицо, впервые совершившее преступление, предусмотренное статьями 198 - 199.1, 199.3, 199.4 настоящего Кодекса, освобождается от уголовной ответственности, если ущерб, причиненный бюджетной системе Российской Федерации в результате преступления, возмещен в полном объеме». Обращаясь к уголовному закону, следует отметить, что часть 1 ст. 76.1 УК РФ содержит нормы, предусматривающие освобождение от уголовной ответственности по налоговым преступлениям.

Согласно ч. 2 ст. 76.1 УК РФ, «Лицо, впервые совершившее преступление, предусмотренное частью первой статьи 146, частью первой статьи 147, частями пятой - седьмой статьи 159, частью первой статьи 159.1, частью первой статьи 159.2, частью первой статьи 159.3, частью первой статьи 159.5, частью первой статьи 159.6, частью первой статьи 160, частью первой статьи 165, статьей 170.2, частью первой статьи 171, частями первой и первой.1 статьи 171.1, статьей 171.5, частью первой статьи 172, статьями 176, 177, частью первой статьи 178, частями первой - третьей статьи 180, частями первой и второй статьи 185, статьей 185.1, частью первой статьи 185.2, частью первой статьи 185.3, частью первой статьи 185.4, частью первой статьи 185.6, частями второй и четвертой статьи 191, статьей 192, частью первой статьи 193, частями первой и второй статьи 194, статьями 195 - 197 и 199.2 настоящего Кодекса, освобождается от уголовной ответственности, если возместило ущерб, причиненный гражданину, организации или государству в результате совершения преступления, и перечислило в федеральный бюджет денежное возмещение в размере двукратной суммы причиненного ущерба, либо перечислило в федеральный бюджет доход, полученный в результате совершения преступления, и денежное возмещение в размере двукратной суммы дохода, полученного в результате совершения преступления, либо перечислило в федеральный бюджет денежную сумму, эквивалентную размеру убытков, которых удалось избежать в результате совершения преступления, и денежное возмещение в размере двукратной суммы убытков, которых удалось избежать в результате совершения преступления, либо перечислило в федеральный бюджет денежную сумму, эквивалентную размеру совершенного деяния, предусмотренного соответствующей статьей Особенной части настоящего Кодекса, и денежное возмещение в двукратном размере этой суммы».

То есть, часть 2 статьи 76.1 УК РФ предусматривает освобождение от уголовной ответственности по всем преступлениям, перечисленным в данной части указанной статьи. Деление преступлений по такому принципу обусловлено прежде всего условиями освобождения от уголовной ответственности.

В настоящее время, диспозиция ч. 2 ст. 76.1 УК РФ содержит ряд составов преступлений против собственности, против конституционных прав и свобод человека и гражданина, преступлений в сфере экономической деятельности, по которым лицо, их совершившее, может быть освобождено от уголовной ответственности в случае возмещения ущерба, а также при соблюдении ряда условий, а именно: при перечислении в федеральный бюджет денежного возмещения в размере двукратной суммы причиненного ущерба, либо перечисления в федеральный бюджет дохода, полученного в результате совершения преступления, и денежного возмещения в размере двукратной суммы дохода, полученного в результате совершения преступления, либо перечисления в федеральный бюджет денежной суммы, эквивалентной размеру убытков, которых удалось избежать в результате совершения преступления, и денежного возмещения в размере двукратной суммы убытков, которых удалось избежать в результате совершения преступления, либо перечисления в федеральный бюджет денежной суммы, эквивалентной размеру совершенного деяния, предусмотренного соответствующей статьей Особенной части УК РФ, и денежного возмещения в двукратном размере этой суммы. Таким образом, везде из перечисленного имеется двукратность. То есть, двукратное возмещение причиненного ущерба – это одно из оснований освобождения от уголовной ответственности при полном возмещении ущерба, причиненного преступлением.

В рамках «амнистии капиталов» Федеральным законом от 8 июня 2015 г. № 140-ФЗ «О добровольном декларировании физическими лицами активов и счетов (вкладов) в банках и о внесении изменений в отдельные законодательные акты Российской Федерации» ст. 76.1 была дополнена частью 3, согласно которой лицо освобождается от уголовной ответственности по ряду преступлений в сфере экономической деятельности, если они совершены до 1 января 2015 г. и если данное лицо добровольно задекларировало зарубежное имущество и банковские вклады. Кроме того, важно отметить и тот факт, что в первоначальной редакции вышеуказанного закона была предусмотрена возможность подачи налоговой декларации в срок с 01.07.2015 по 31.12.2015, однако в последующем данный срок был продлен до 30.06.2016. Вышеуказанные поправки в закон были приняты с целью возвращения денежных средств из-за границы и развития российской экономики. В связи с этим в качестве первого шага на пути к возвращению капиталов из офшоров в Уголовный кодекс была введена норма, позволяющая избежать уголовной ответственности за преступления, связанные с выводом за рубеж и использованием активов, находящихся в иностранных юрисдикциях и на иностранных счетах.

Таким образом, в настоящее время ч. 3 ст. 76.1 УК РФ звучит следующим образом:
«Лицо освобождается от уголовной ответственности при выявлении факта совершения им

до 1 января 2015 года либо до 1 января 2022 года деяний, содержащих признаки составов преступлений, предусмотренных статьей 193, частями первой и второй статьи 194, статьями 198, 199, 199.1, 199.2 настоящего Кодекса, при условии, если это лицо является декларантом или лицом, информация о котором содержится в соответствующей специальной декларации, поданной в соответствии с Федеральным законом «О добровольном декларировании физическими лицами активов и счетов (вкладов) в банках и о внесении изменений в отдельные законодательные акты Российской Федерации», и если такие деяния связаны с приобретением (формированием источников приобретения), использованием либо распоряжением имуществом и (или) контролируруемыми иностранными компаниями, информация о которых содержится в соответствующей специальной декларации, и (или) с открытием и (или) зачислением денежных средств на счета (вклады), информация о которых содержится в соответствующей специальной декларации. В этом случае не применяются положения частей первой и второй настоящей статьи в части возмещения ущерба, перечисления в федеральный бюджет денежного возмещения и полученного дохода.

Исходя из вышеизложенного, необходимо сделать вывод о том, что сама статья 76.1 УК РФ содержит в себе три различные по своему значению и содержанию самостоятельные статьи уголовного закона. Часть 1 статьи 76.1 УК РФ содержит в себе освобождение от уголовной ответственности по налоговым преступлениям. Часть 2 статьи 76.1 УК РФ содержит в себе освобождение от уголовной ответственности по преступлениям против собственности, против конституционных прав и свобод человека и гражданина, преступлениям в сфере экономической деятельности. А часть 3 статьи 76.1 УК РФ содержит в себе освобождение от уголовной ответственности при выявлении факта совершения им до 1 января 2015 года либо до 1 января 2022 года деяний, содержащих признаки составов преступлений, предусмотренных статьей 193, частями первой и второй статьи 194, статьями 198, 199, 199.1, 199.2 настоящего Кодекса, при условии, если это лицо является декларантом или лицом, информация о котором содержится в соответствующей специальной декларации.

Таким образом, на наш взгляд, законодатель должен был разделить статью 76.1 УК РФ на три разные статьи, содержащиеся в главе 11 «Освобождение от уголовной ответственности» УК РФ.

Список использованных источников:

1. О внесении изменения в статью 5 Федерального закона «О добровольном декларировании физическими лицами активов и счетов (вкладов) в банках и о внесении

изменений в отдельные законодательные акты Российской Федерации”: федер. закон от 29 декабря 2015 г. № 401-ФЗ // Российская газета. 2015. № 297.

ФОРМИРОВАНИЕ СОЦИАЛЬНО-ПСИХОЛОГИЧЕСКОГО КЛИМАТА СРЕДИ СТУДЕНТОВ ДИСТАНЦИОННОГО ФОРМАТА ОБУЧЕНИЯ

Аннотация: в статье описаны основы формирования и проблемные моменты социально-психологического климата студентов, особенности их взаимодействия. Также проанализированы основы дистанционной межличностной коммуникации, отмечены особенности неформального общения при ней. Выявлено, что неформальное общение не может быть установлено, если нет уверенности в членах группы, а также гармоничное взаимодействие не может сформироваться в полной мере при онлайн – коммуникации, которая снижает уровень понимания, смысловой нагрузки информации. С помощью эмпирического исследования установлено, что повысить уровень социально-психологического климата можно с помощью коучинговых – мероприятий.

Abstract: the article describes the foundations of the formation and problematic aspects of the socio-psychological climate of students, the features of their interaction. The basics of remote interpersonal communication are also analyzed, the features of informal communication with it are noted. It was revealed that informal communication cannot be established if there is no confidence in the members of the group, and harmonious interaction cannot be fully formed with online communication, which reduces the level of understanding, the semantic load of information. With the help of an empirical study, it was found that it is possible to increase the level of the socio-psychological climate with the help of coaching - activities

Ключевые слова: коммуникация, общение, студенты, дистанционное обучение, взаимодействие, неформальное общение, подгруппы, онлайн - сообщения, коучинг.

Key words: communication, communication, students, distance learning, interaction, informal communication, subgroups, online messages, coaching.

Формирование социально-психологического климата происходит за счёт коммуникации и взаимодействия внутри определённой группы людей с целью обмена какой – либо информацией, создания неформальной системы общения, обсуждения интересующих тем.

Изучая элементы социально-психологического климата, стоит отметить его неформальное общение внутри коллектива, которое придаёт группе студентов свою идентификацию, позволяет выстраивать социальное взаимодействие, обсуждать тем, касающихся обучения, личных дел [1, с. 89].

Как отмечает М.О. Карпикова, для становления социально-психологического климата будет характерным взаимодействие всех членов группы между собой, создания эмоционального уровня, умения обсуждать какие-либо темы, решать проблемные моменты, добиваться каких-либо целей, создавать настрой на какую-либо деятельность. Стоит отметить, что для формирования социально-психологического климата будет основой нацеленность на общий результат, уровень коммуникации [3].

В проведённом автором статьи эмпирическом исследовании выявлено, что существуют два вида социально-психологического климата: положительный и отрицательный. Так, для положительного характерным будет принятие мнения другого человека, гармоничные отношения, сглаживание конфликтов, общая целенаправленность на дело, идею. А вот для отрицательного будет характерным сомнение, призрачность, скрытность, высокая доля конфликтности, тревога, недоверие, неумение следовать единой цели.

Так, социально-психологический климат студентов чаще содержит неформальную коммуникацию, обширное общение между собой, обсуждение учебных вопросов, личных тем, а также создание подгрупп, которые будут сформированы по интересам. Показатели сложности группы проявляются в реализации количества подгрупп и интенсивности непосредственных и опосредованных связей. Таким образом, чем больше подгрупп, взаимодействий между членами, чем более эффективна деятельность по отношению к группе в целом и ее участникам, тем сложнее организация группы. В моменты общения эта сложность выражается в динамике процесса объединения или разъединения в разных видах интенции студентов группы.

Для создания социально-психологического климата студенческой группы будет создание ответственности за успехи и неудачи всего коллектива в целом. Этот термин выражается в форме ответственности, когда за деятельность одного или нескольких участников группы учебного заведения несет обязательство весь коллектив целиком. Так, ответственность за скорое решение какого-либо вопроса, например, можно проследить в системе дистанционного обучения, когда педагог задаёт группе студентов тему и необходимость коллективно создать какой-либо проект. В таком случае подключается коммуникация в онлайн системе, где взаимодействие происходит с помощью текстовых сообщений и создания опросов будут наглядно демонстрировать коллективное решение и выбор, за который ответственен каждый участник взаимодействия [4, с. 248].

По мнению Т.М. Мусхаджиевой, социально-психологический климат студентов будет являться интегральным определением, потому что коллективу необходимо собласть коммуникацию в рамках учебной составляющей, общения и взаимодействия с педагогом, с

деканатом, другими потоками и специальностями, выстраивание коммуникации с администрацией вуза, колледжа и т.д. Успех социально-психологической коммуникации группы студентов будет зависеть от всех этих составляющих [5, с. 214].

В проведённом исследовании автора статьи проанализирована взаимосвязь социально-психологического климата и неформальной коммуникации студентов дистанционного обучения. Отмечено, что в общение чаще происходит в онлайн режиме, через социальные сети. В студенческой группе очного обучения, так и в дистанционной, могут возникать проблемные социальные ситуации. Эти противоречия можно регулировать с помощью фактора социально-психологического климата по соблюдению норм равенства и справедливости. При взаимодействии люди оценивают справедливость как совокупность норм влияющих на процесс обсуждения и результата решения [2; 7].

Как отмечает А.С. Терехин, дистанционный формат создания социально-психологического климата студентов зачастую испытывает проблемные моменты, ведь в момент онлайн – коммуникации происходит «оторванность» от учебного коллектива, нет живого общения, нужно выждать время, чтобы ответить, связь чаще идёт в чате, что не всегда понятно эмоционально. Продуктивность такого обучения, если оно не сопровождается традиционным, снижена [8, с. 164].

Проанализировано исследование Е.В. Пахоиной, где отмечается, что дистанционный формат обучения студентов вызывает трудности в создании гармоничного социально-психологического климата. Студенты разбиваются чаще на много мини подгрупп, а также применяют больше неформальной коммуникации при общении онлайн с помощью смайликов, сокращённых слов, это вызывает ощущение недосказанности, разобщённости, создание девиантных связей в коммуникации, непонимания, не желание решения реальных проблем и др. [6, с. 65].

Проведено эмпирическое исследование взаимосвязи сформированности социально-психологического климата и неформального общения в нём. Базой исследования стал Московский институт психоанализа. В эмпирическом исследовании принимали участие 60 студентов дистанционного обучения. Прежде чем сформировать данную выборку тестирования констатирующего этапа, было проведено с 90 студентами, из которых выбрали тех, у кого результаты в группе близки к средним, низким.

По итогу проведённого исследования определено, что студенты двух групп имеют, преимущественно, средние показатели по всем критериям: Совокупность социально-психологических характеристик группы, Преобладающий и устойчивый психологический настрой коллектива, Характер взаимоотношений в коллективе, Интегральная характеристика состояния коллектива. Взаимоотношения в коллективе на констатирующем

этапе в контрольной группе имели меньше отрицательных выборов, чем в экспериментальной группе.

Была проведена программа коучинг-мероприятий с течение 6 недель с применением элементов фасилитации в экспериментальной группе, которая состояла из следующих этапов:

- 1) Единство и сохранение целостности группы;
- 2) Коллективная ответственность за успехи и неудачи;
- 3) Позитивный настрой;
- 4) Соблюдение норм равенства и справедливости;
- 5) Инициативность и участливость в отношениях с членами группы;
- 6) Наилучшие показатели успеха в учёбе.

На контрольном этапе было выявлено, что удалось стабилизировать позитивный настрой в экспериментальной группе, развить доверие и коммуникацию у студентов данной группы, сформировать навык неформального общения, умения анализировать проблемы, выявлять главное. Многие из участников экспериментальной группы стали общаться между собой, хотя раньше было обособление отдельных микро групп, просьба помощи по обучению, формулировка вопросов, умение работать в команде – данные навыки получилось развить с помощью диалогов и бесед с элементами фасилитации.

Определено, что на констатирующем этапе показатели экспериментальной и контрольной группы не имели сильных отличий, а вот на контрольном этапе выявлены различия социально-психологического микроклимата. Проследим различие до и после проведения коучинг -программы (рис. 1).



Рис. 1. Значимые различия между констатирующим и контрольным этапами для экспериментальной группы

В экспериментальной группе показатели социально-психологического микроклимата повысились после проведения коучинг-мероприятий. А в контрольной группе социально-психологический климат даже понизился, несмотря на то, что в контрольной группе индекс групповой сплочённости повысился.

Таким образом, формирование социально-психологического климата студентов в положительном фоне создаёт доверие и уверенность в коммуникации, позволяет общаться неформально, устанавливая более близкие межличностные отношения.

Повысить уровень социально-психологического климата у студентов можно с помощью коучинг-мероприятий, которые направлены на командообразование, развития коммуникативной инициативы, проведения тренингов с применением диалога с элементами фасилитации.

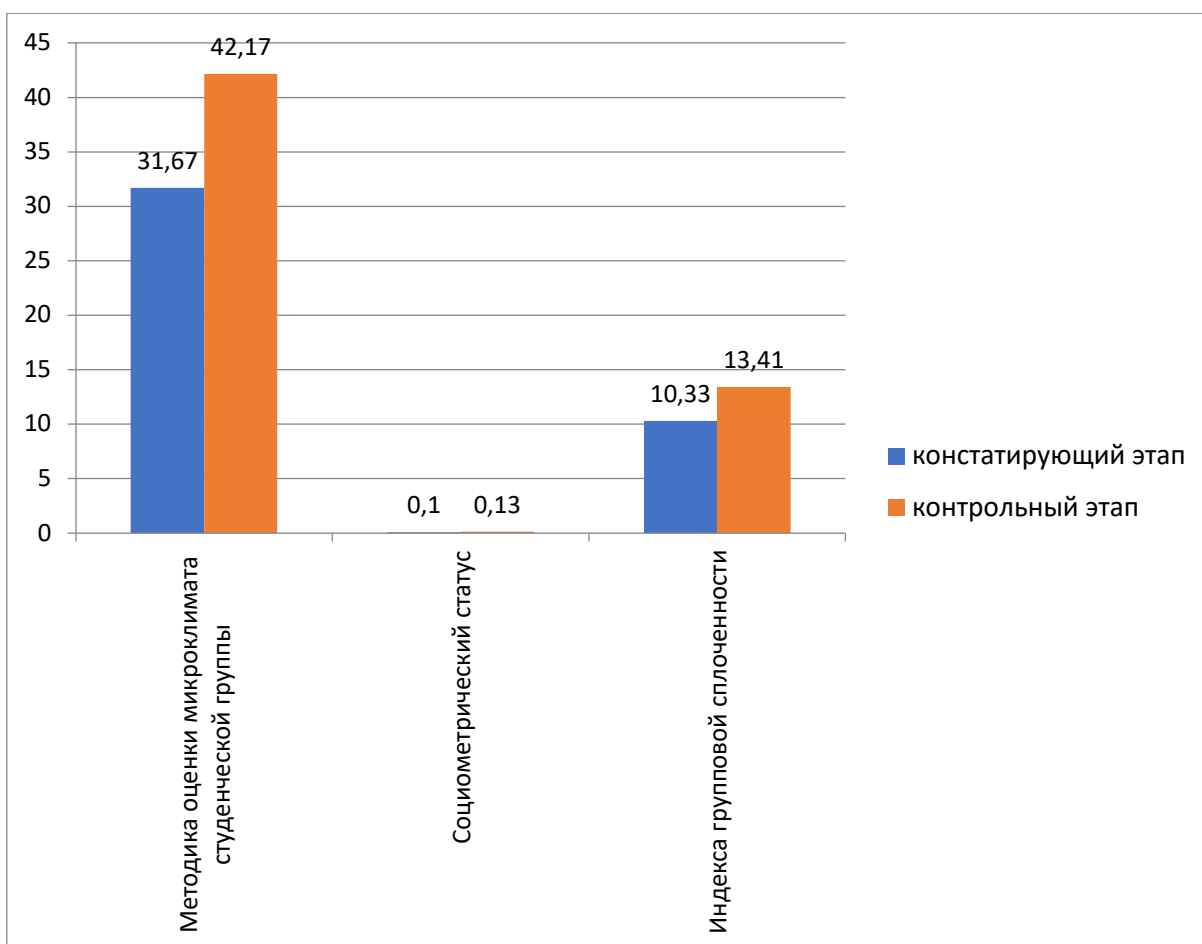
Список литературы:

1. Адамьянц Т.З. Социальные коммуникации: учебник для академического бакалавриата / Т. З. Адамьянц -2-е изд., перераб. и доп. – М.: Издательство Юрайт, 2019. – 200 с.
2. Бужинская Н.В. Мастермайнд-группы в структуре онлайн-обучения / Н. В. Бужинская, Е. С. Васева // Профессиональное образование в России и за рубежом. – 2021. – № 1(41). – С. 56-60.
3. Карпикова М.О. Особенности формирования социально-психологического климата на предприятии // Гуманитарные, социально-экономические и общественные науки. 2019. №1. URL: <https://cyberleninka.ru/article/n/osobennosti-formirovaniya-sotsialno-psihologicheskogo-klimata-na-predpriyatii> (дата обращения: 20.11.2022).
4. Мавродиева И.Т. Коммуникативное поведение студентов в виртуальном классе / И. Т. Мавродиева // Психология человека в образовании. – 2020. – Т. 2. – № 3. – С. 247-256.
5. Мусхаджиева Т.А., Махаева Г.М., Гитинова П.Ш. Сущность и содержание связи социально-психологического климата с мотивацией к учебной деятельности у студентов // Проблемы современного педагогического образования. 2022. №74-3. URL: <https://cyberleninka.ru/article/n/suschnost-i-soderzhanie-svyazi-sotsialno-psihologicheskogo-klimata-s-motivatsiey-k-uchebnoy-deyatelnosti-u-studentov> (дата обращения: 19.11.2022).
6. Пахонина Е.В. К проблеме дистанционной коммуникации / Е.В. Пахонина // Международный научно-исследовательский журнал. — 2020. — № 9 (99) Часть 2. — С. 64—68.
7. Тамбиева С.И. Преимущества и недостатки онлайн-образования / С. И. Тамбиева, А. А. Салпагарова // Ученые записки университета Лесгафта . — 2021 . — № 1. — С. 352-355
8. Терехин А.С. Социальные ожидания студентов в осуществлении трудовой деятельности в условиях пандемии: социологический анализ // Телескоп. 2022. №1. URL: <https://cyberleninka.ru/article/n/sotsialnye-ozhidaniya-studentov-v-osuschestvlenii-trudovoy-deyatelnosti-v-usloviyah-pandemii-sotsiologicheskiiy-analiz> (дата обращения: 20.11.2022).

*Гусейнли Камал Мубариз оглы,
ФГБОУ ВО «Уральский государственный экономический университет», г.
Екатеринбург*

ОСОБЕННОСТИ РАЗВИТИЯ РЫНКА АЛКОГОЛЬНОЙ ПРОДУКЦИИ КАК ВИДА ЭКОНОМИЧЕСКОЙ ДЕЯТЕЛЬНОСТИ

Аннотация. В статье рассматриваются вопросы развития рынка алкогольной продукции как вида экономической деятельности. Проводится анализ различных отраслевых особенностей, по воздействию которых функционирует и развивается рынок. Результатами исследования являются данные, отражающие социально-экономические показатели развития рынка алкогольной продукции при государственном регулировании. Сделан вывод о тенденциях развития данной экономической деятельности в динамике пяти лет.

Annotation. The article deals with the development of the market of alcoholic products as a type of economic activity. An analysis is made of various industry features, under the influence of which the market functions and develops. The results of the study are data reflecting the socio-economic indicators of the development of the alcohol market under state regulation. The conclusion is made about the trends in the development of this economic activity in the dynamics of five years.

Ключевые слова: рынок алкогольной продукции, экономическое развитие, особенности

Keywords: alcohol market, economic development, features

Актуальность темы исследования обуславливается тем, что рынок алкогольной продукции безусловно относится к быстро развивающимся, в связи с чем, требует постоянного регулирования как с экономической точки зрения, так и с юридической. Связи с большим количеством производства и реализации алкогольной продукции, к данному рынку проявляется большой интерес не только со стороны граничащих регионов, но и зарубежных стран. Юридическая сторона данной отрасли заключается в специфичности правового регулирования.

Количество субъектов предпринимательства на данном рынке с каждым годом увеличивается, ровно также. Это относится как к субъектам, производящим алкогольную продукцию, так и к розничным точкам сбыта. Поэтому, становится сложным обеспечить должный уровень экономического и правового регулирования рынка алкогольной продукции, и появляется большое количество рисков в виде дефицита сырьевой базы,

производства контрафактной продукции, увеличения удельного веса импортной продукции в общем числе, которые, в свою очередь, создают угрозы подрыва стабильности и развития рынка алкогольной продукции.

Рынок алкогольной продукции занимает весомую долю в экономике и задает тенденцию развития для определенных отраслей промышленности. Большая часть алкогольной продукции облагается налогом, в том числе импортируемая из других стран, поэтому большая часть доходов домохозяйств поступает от этого вида продукции.

Государство оказывает свое влияние на различные секторы отечественной экономики. Данное влияние происходит путем регулирования различных направлений в экономике с целью обеспечения стабильного роста социально-экономических показателей, динамики и процессов, которые в нем протекают [1].

Объектом государственного регулирования является совокупность отраслей экономики, в состав которых входит производство водки и ликероводочной продукции, пивной и винной продукции [3].

К методам регулирования рынка алкогольной продукции относятся: установление перечня подакцизных товаров, регулирование экспорта и импорта, таможенные пошлины, стандартизация, квотирование, контрольный пакет акций, использование принадлежащих государству производственных мощностей, налоговая политика, контроль за производством и оборотом, ЕГАИС, установление минимальных цен, маркировка, лицензирование [2], установление ставок акцизов, декларирование [4].

Помимо методов государственного регулирования рынка алкогольной продукции выделяют формы воздействия:

Первая форма государственного воздействия на рынок алкогольной продукции подразумевает принятие мер, направленная на стабилизацию цен на алкогольную продукцию.

Вторая форма государственного воздействия на рынок алкогольной продукции подразумевает сбор налогов. Налоги – это обязательный платёж, взимаемый с организаций и физических лиц в форме отчуждения принадлежащих им на праве собственности средств, в целях финансового обеспечения деятельности государства и муниципальных образований.

Немаловажным фактором, оказывающим влияние на рынок алкогольной продукции является цена. Рассмотрим динамику цен на алкогольную продукцию.

Таблица 1 – Уровень средних цен на водку и ликероводочную продукцию, пивная и винную продукцию, 2016-2020 гг., руб. [5]

Вид алкогольной продукции	Год				
	2016	2017	2018	2019	2020
Водка и ликероводочная продукция	326,7	417,3	551,6	589,3	632,4
Пивная продукция	67,5	75,4	89,1	92,6	98,7
Винная продукция	213,6	241,2	263,1	284,5	301,2

Как мы можем из данных таблицы, цена на виды алкогольной продукции растут ежегодно. В частности, цены на водку и ликероводочную продукцию выросли за рассматриваемый период на 305,7 руб., на пивную продукцию на 31,2 руб., на винную продукцию на 87,6 руб.

Важным элементов развития рынка алкогольной продукции является экономическая деятельность организаций, осуществляющих реализацию алкогольной продукции. Данные организации включают в себя субъекты малого и среднего предпринимательства на определенной территории.

Предпринимательская деятельность организаций и индивидуальных предпринимателей привносит большой вклад в экономическое развитие региона. Данный вклад в экономическое развитие региона подразумевает:

1) создание и предоставление новых рабочих мест. Численность трудоустроенных человек по виду экономической деятельности: розничная и оптовая торговля ежегодно растёт, динамика представлена ниже. А также внесение в бюджет налоговых отчислений, которые с каждым годом увеличиваются.

Таблица 2 – Динамика трудоустроенных человек по виду экономической деятельности: розничная и оптовая торговля, тыс. чел. [5]

Показатель	Год		
	2018	2019	2020
Численность трудоустроенных человек по виду экономической деятельности: розничная и оптовая торговля	281,3	297,1	307,7

Из данной таблице мы можем видеть, что: в 2019 г. данный показатель повысился на 5,61%, в 2020 г. на 3,57%.

Можно определить, что рынок алкогольной продукции - это совокупность институтов и инструментов экономического характера, координирующих и стимулирующих выбор потребителей алкогольной продукции в условиях свободной конкуренции. Рынок алкогольной продукции выполняет задачи распределения материальных ценностей, реализации отношений собственности, развития иных сфер хозяйствования на региональном рынке, взаимоотношения потребителя и производителя.

Литература

1. **Российская Федерация. Законы.** О государственном регулировании производства и оборота этилового спирта, алкогольной и спиртосодержащей продукции и об ограничении потребления (распития) алкогольной продукции: *Федеральный закон № 171-ФЗ : [принят Государственной Думой 19 июля 1995 года : одобрен Советом Федерации 15 ноября 1995 года]*. – Москва. – *Текст : непосредственный*
2. **Российская Федерация. Законы.** О лицензировании отдельных видов деятельности : *Федеральный закон № 99-ФЗ : [принят Государственной Думой 22 апреля 2011 года : одобрен Советом Федерации 27 апреля 2011 года]* . – Москва. – *Текст : непосредственный*
3. **Российская Федерация. Законы.** О создании Федеральной службы по регулированию алкогольного рынка : *указ Президента Российской Федерации от 31 декабря 2008 г. № 1883*. – Москва. – *Текст : непосредственный*
4. **Российская Федерация. Законы.** О представлении деклараций об объемах производства, оборота и использования этилового спирта, алкогольной и спиртосодержащей продукции: *постановление Правительства Российской Федерации от 31 декабря 2005 г. № 858 // Собрание законодательства Российской Федерации*. Москва. – *Текст : непосредственный*
5. **Росстат:** *Федеральная служба государственной статистики* : [сайт]. – Москва, 2004. – URL: <https://rosstat.gov.ru/> (дата обращения: 15.11.2022 г.). – *Текст : электронный*

**ВЛИЯНИЕ ОТРАСЛЕВЫХ ОСОБЕННОСТЕЙ НА ОБЕСПЕЧЕНИЕ
ЭКОНОМИЧЕСКОЙ БЕЗОПАСНОСТИ ВУЗА**

Аннотация. В статье рассматриваются вопросы влияния отраслевых особенностей на систему обеспечения экономической безопасности организации высшего образования. Проводится анализ различных научных точек зрения, из чего автором предложено совокупного определения понятия экономической безопасности организации высшего образования. Результатами исследования являются определения характеристик новых особенностей и факторов, возникшим в следствии пандемии, которые оказывают влияние на систему обеспечения экономической безопасности вуза. Сделан вывод перспективах развития и дальнейшего функционирования вузов в условиях современных реалий.

Annotation. The article deals with the issues of the influence of industry specifics on the system of ensuring the economic security of a higher education organization. An analysis of various scientific points of view is carried out, from which the author proposes a cumulative definition of the concept of economic security of an organization of higher education. The results of the study are to determine the characteristics of new features and factors that have arisen as a result of the pandemic, which affect the system for ensuring the economic security of the university. The conclusion is made about the prospects for the development and further functioning of universities in the conditions of modern realities.

Ключевые слова: организация высшего образования, экономическая безопасность, отраслевые особенности

Keywords: organization of higher education, economic security, industry specifics

Понятие экономической безопасности организации высшего образования находит свое определение в различных научных трудах, так, например, по мнению Алимовой Н.К., «...экономическая безопасность вуза – это состояние наличия требуемых ресурсов и системы взаимоотношений между агентами ресурсообращения, позволяющими качественно осуществлять функции организации и создающие состояние её защищённости в изменяющихся экономических, социальных и политических условиях» [1].

Классификацию критериев, с помощью которых можно охарактеризовать систему экономической безопасности образовательного учреждения в научных трудах приводят Бархатов Н.Ю., Пугач В.Н., Алимова Н.К. По мнению авторов, можно выделить три аспекта [2]:

КРИТЕРИИ ОЦЕНКИ СИСТЕМЫ ЭКОНОМИЧЕСКОЙ БЕЗОПАСНОСТИ

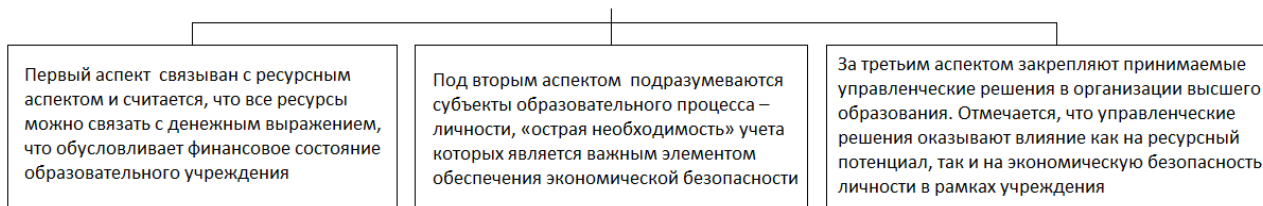

Проанализировав понятия из разных источников, можно определить, что экономическая безопасность организации высшего образования – это состояние защищенности субъектов образовательной деятельности (различных видов ресурсов организации), предназначенных для осуществления в качестве основной цели образовательной деятельности по образовательным программам высшего образования и научной деятельности, основанное на обеспечении эффективности деятельности образовательной организации в контексте влияющих на нее факторов [6].

На основе выдвинутого нами понятия экономической безопасности организации высшего образования мы можем определить основные элементы данной системы (рисунок 1).



Рисунок 1 - Элементы экономической безопасности организации высшего образования

Относительно элементов системы обеспечения экономической безопасности Михайлин Е.В. и Грачев А.В. отмечают важную мысль: «Недопустимо перегружать систему экономической безопасности, делать из нее супербезопасный инструмент. Обеспечение экономической безопасности вуза — весьма затратный процесс, и если его не ограничить, не установить лимиты, то сама система экономической безопасности образовательного учреждения станет источником опасности для вуза. Бесконтрольная максимизация показателей экономической безопасности ведет к нарушению баланса в экономической системе субъекта, что делает ее неустойчивой и уязвимой» [3].

Эффективность деятельности организации высшего образования – это достигнутые образовательной организацией результаты в ходе ее основной образовательной деятельности по образовательным программам высшего образования и научной

деятельности с учетом всех затраченных ресурсов в виде кадрового потенциала, технических вспомогательных инструментов, бюджетных и внебюджетных средств.

На эффективность деятельности организации высшего образования существенное влияние оказывают отраслевые особенности. Соблюдение требований отраслевых особенностей обеспечивает высокий уровень эффективности деятельности организации высшего образования, вследствие чего создаются условия для обеспечения высокого уровня экономической безопасности.

Так, например, согласно ст. 11 ФЗ «Об образовании в Российской Федерации» важным условием эффективности деятельности организации высшего образования является соблюдение Федеральных и государственных образовательных стандартов и требований [4]. Соблюдение данных требований обеспечивает неразрывность образовательного процесса и преемственную связь программ образования, а также устанавливает государственные гарантии уровня и качества получаемых образовательных программ.

Субъектами научной деятельности организации высшего образования являются научные сотрудники. Так, согласно Федеральному закону от 30.12.2020 г. «О молодежной политике в Российской Федерации» статус молодого ученого закрепляется за научным сотрудником до 35 лет [5].

Также, организации высшего образования несут социальную ответственность перед государством, которая выражается в нравственном воспитании молодого поколения, что, в свою очередь, является элементом экономического роста России. Для выполнения целей нравственнопатриотического воспитания молодого поколения организациям высшего образования необходимо учитывать положения государственной программы о патриотическом воспитании граждан Российской Федерации и Федерального закона о патриотическом воспитании.

2020 год внес коррективы во все сферы жизнедеятельности населения и экономические процессы России. Директор Счетной палаты РФ в своей научной работе о влиянии коронавируса на жизнь населения в 2021 году отмечает: «Пандемия COVID-19 кардинально изменила ситуацию в сфере образования во всех странах мира. Как и в большинстве областей экономики, активность в образовании была на некоторое время заморожена».

В связи с этим, наравне с данными отраслевыми особенностями становится важным соблюдение эпидемиологических требований, связанных с новой коронавирусной инфекцией. Согласно проведенному исследованию «Высшей школы экономики» ожидаются пять основных вызовов для организаций высшего образования.

1. Ожидается ухудшение качества образовательных программ для будущих абитуриентов, студентов, в связи с чем возможен рост социальной дифференциации различных групп студентов.

2. Из-за незапланированного и необходимого финансирования других сфер жизнедеятельности населения уменьшается субсидирование вузов.

3. Возникновения барьера между студентами и преподавателями в процессе получения образовательных программ. Это может быть вызвано дефицитом технических инструментов как у одной стороны, так и у другой.

4. Безработица среди выпускников. Данный риск возможен из-за нового формата обучения, в связи с которым будет наблюдаться недостаточность коммуникабельных навыков у выпускников, проявление инициативы и т.д.

5. Изменение конъюнктуры принципов и подходов к получению образовательных программ.

Последний рассмотренный вызов плавно подводит нас к основному предмету исследования в нашей работе, смещению традиционных консервативных и появлению новых креативных факторов, оказывающих влияние на эффективность деятельности организаций высшего образования в системе обеспечения экономической безопасности. Таким образом, становится необходимым определение критериев, при которых организация высшего образования будет считаться эффективной. Организация высшего образования будет считаться эффективной, если выполняются показатели эффективности, прописанные в приказе Министерства науки и высшего образования РФ, а также показатели мониторинга эффективности деятельности организаций высшего образования, за счет чего будет обеспечиваться один из элементов его экономической безопасности.

Литература

1. **Алимова, Н. К.** Экономическая безопасность образовательного учреждения в условиях становления инновационной экономики : *специальность 08.00.05 «Экономика и управление народным хозяйством»* : диссертация. кандидата экономических наук / Алимова Наталья Константиновна ; Российский новый университет. - Москва, 2009. 184 с. – Текст : непосредственный

2. **Бархатов, В. Ю.** Экономическая безопасность вуза / В. Ю. Бархатов, В. Н. Пугач, Н. К. Алимова. – Текст : электронный // Вестник евразийской науки. 2009. №1. – С. 3-9. – URL: <https://cyberleninka.ru/article/n/ekonomicheskaya-bezopasnost-vuza> (дата обращения: 21.10.2022).

3. **Михайлин, Е. В., Грачев, А.В.** Методика оценки экономической безопасности вуза / Е. В. Михайлин, А. В. Грачев. – Текст : электронный // Юридическая

наука и практика: Вестник Нижегородской академии МВД России. 2009. №2. – С. 12-15. – URL: <https://cyberleninka.ru/article/n/metodika-otsenki-ekonomicheskoy-bezopasnosti-vuza> (дата обращения: 08.12.2022).

4. **Российская Федерация. Законы.** Об образовании в Российской Федерации : *Федеральный закон № 273-ФЗ : [принят Государственной думой 21 декабря 2012 года : одобрен Советом Федерации 26 декабря 2012 года].* - Москва. – Текст : непосредственный.

5. **Российская Федерация. Законы.** О молодежной политике в Российской Федерации: *Федеральный закон № 489-ФЗ : [принят Государственной думой 23 декабря 2020 года : одобрен Советом Федерации 25 декабря 2020 года].* - Москва. – Текст : непосредственный.

6. **Дворядкина, Е. Б. Гусейнли, К.М.** Экономическая безопасность вуза в постпандемических реалиях: какие факторы эффективности влияют? / материалы IV Международной научно-практической конференции Экономико-правовые проблемы обеспечения экономической безопасности / Е. Б. Дворядкина, К. М. Гусейнли ; *Министерство образования и науки Российской Федерации, Уральское отделение Вольного экономического общества России, Уральский государственный экономический университет.* – Екатеринбург: УрГЭУ. – 2021. – 318 с. - Библиогр.: с. 25-29. – Текст : электронный

Усов Денис Романович, бакалавр 4 года обучения кафедры государственного управления и молодёжной политики, Российский университет спорта «ГЦОЛИФК», г. Москва

Бариеникова Екатерина Евгеньевна, старший преподаватель кафедры государственного управления и молодёжной политики, Российский университет спорта «ГЦОЛИФК», г. Москва

О СИСТЕМЕ ГОСУДАРСТВЕННОГО УПРАВЛЕНИЯ В СФЕРЕ СПОРТА

Аннотация. В данной статье рассматривается государственная политика Российской Федерации в сфере развития спорта и физической культуры в современной России после 1991 года. Обозреваются концепции формирования и развития российской спортивной системы как объекта государственного воздействия. Выделяются приоритетные направления государственной политики в области физической культуры и спорта и меры по их реализации. Рассматривается роль государства в современной спортивной отрасли, ее государственное регулирование и система управления. А также основные цели и задачи государственной политики в сфере физической культуры и спорта Российской Федерации.

Annotation. This article discusses the state policy of the Russian Federation in the development of sports and physical culture in modern Russia after 1991. The concepts of the formation and development of the Russian sports system as an object of state influence are reviewed. The priority directions of the state policy in the field of physical culture and sports and measures for their implementation are highlighted. The role of the state in the modern sports industry, its state regulation and management system are considered. As well as the main goals and objectives of the state policy in the field of physical culture and sports of the Russian Federation.

Ключевые слова: спорт, государственная политика, спортивные организации, государственное регулирование.

Keywords: sport, state policy, sports organizations, state regulation.

После распада СССР в декабре 1991 г. начинается ликвидация структур государственного управления страной. Изменения происходят и в системе физического воспитания и спорта. В рассматриваемый период были полностью разрушены государственные структуры управления физической культуры и спорта, резко сократилось финансирование, и как следствие происходил массовый отъезд за границу талантливых

спортсменов и профессиональных тренеров., воспитавших ни одно поколение чемпионов. Стало очевидно, что необходимо срочно менять государственную политику в сфере спорта и физической культуры и в первую очередь необходимо формировать новые государственные органы управления этой отраслью.

Первым шагом на пути создания новой государственной системы руководства физической культуры и спортом стало образование Комитета содействия олимпийскому движению при Правительстве Российской Федерации, утвержденного Указом Президента России Б. Н. Ельцина от 28 ноября 1991 года.

В соответствии с Указом президента РСФСР «О реорганизации центральных органов государственного управления РСФСР» от 28 ноября 1991 года «... все имущество, финансовые и другие средства, предприятия, организации и учреждения ...» упраздненного Комитета по физической культуре и спорту при Совете Министров СССР было передано созданному в соответствии с этим же указом на базе также упраздняемого Комитету по содействию олимпийскому движению при Правительстве РСФСР [1].

Закон РСФСР «Об изменении наименования государства Российская Советская Федеративная Социалистическая Республика» преобразовал данное ведомство в Комитет по содействию олимпийскому движению при Правительстве Российской Федерации [2].

25 января после встречи Президента Российской Федерации Б. Н. Ельцина с Президентом Международного олимпийского комитета (МОК) Хуаном Антонио Самаранчем было принято распоряжение о необходимости создания эффективной системы управления физической культурой и спортом.

В связи с этим 1 июня 1992 года Комитет по содействию олимпийскому движению при Правительстве Российской Федерации был упразднен, а для «... привлечения средств предприятий, общественных и иных организаций и граждан с целью развития инфраструктуры массового спорта и спортивной индустрии» был создан Национальный фонд спорта (НФС). В этот же день был образован Координационный совет по физической культуре и спорту при Правительстве Российской Федерации и утверждено положение о его деятельности [3].

В дальнейшем организационные функции Координационного совета по физической культуре и спорту при Правительстве Российской Федерации взял на себя Комитет Российской Федерации по физическому воспитанию и массовому спорту, а координационные Координационный совет по физической культуре и спорту при Президенте Российской Федерации.

В 1992 г. образуется Государственный комитет по физической культуре и туризму. Важным элементом федерального (государственного) управления физкультурно-

спортивным движением является Олимпийский комитет России (ОКР). Первоначально (в 1989 г.) целью его создания было формирование общественной неправительственной структуры олимпийского движения в России как составной части международного олимпийского движения.

В 2004 году Комитет был преобразован в Росспорт, в дальнейшем, в мае 2008 года — в Министерство спорта, туризма и молодёжной политики Российской Федерации, и уже в мае 2012 года — в Министерство спорта Российской Федерации.

14 августа 2002 года Президент Российской Федерации В. В. Путин подписал указ о создании Совета при Президенте РФ по физической культуре и спорту, главная задача которого – определение приоритетных направлений государственной политики в области физической культуры и спорта и мер по её реализации.

Среди первоочередных мер государственной поддержки и развития физической культуры и спорта в законе названы: обеспечение ежегодного финансирования различных мероприятий, в т. ч. подготовки спортсменов к Олимпийским играм и другим международным соревнованиям; строительство и содержание спортивных сооружений; увеличение количества детско-юношеских спортивных школ; строительство новых баз и центров для подготовки сборных команд России по различным видам спорта; финансирование комплексных научных исследований; поощрение меценатства и благотворительности. 4 декабря 2007 года был принят новый Федеральный закон «О физической культуре и спорте в Российской Федерации», учитывавший растущие требования современной жизни. За последующие годы в него было внесено свыше 50 поправок. Новая редакция Федерального закона о спорте вышла в апреле 2018 года. Вопросы развития физической культуры и спорта нашли отражение в 20 государственных программах.

Ведущая роль государства в спортивной системе России определяется и теми полномочиями, которые оно предоставляет субъектам физической культуры и спорта. Большинство из них можно увидеть в спортивных федерациях, которые уполномочены организовывать и проводить различные мероприятия по соответствующему виду спорта, разрабатывать правила, регламентирующие порядок их проведения, и присуждать спортивные звания участникам соревнований. В их компетенцию также входят аспекты аттестации спортивных кадров, включая последующий контроль их деятельности. Это означает, что спортивные федерации обладают исключительным правом выбора спортсменов, тренеров, судей, в том числе для присвоения международных квалификаций. Спортивные федерации также несут ответственность за предоставление прав и

обязанностей другим субъектам в сфере физической культуры и спорта, что граничит с соответствующим правом государства определять официальный статус этих лиц.

Важно отметить, что сегодня полностью подготовлена нормативная база, обеспечивающая достижение целей национальной программы до 2030 года. Это также относится к повышению целевого показателя количества людей в стране, систематически занимающихся спортом, до 70%, а также к целевому показателю высшего спорта, например, не менее 50% наших участников чемпионатов мира должны попасть в восьмерку лучших.

Премьер-министр Михаил Владимирович Мишустин 19 ноября 2020 года на заседании Правительства России заявил, что по поручению Президента Правительство разработало стратегию развития физической культуры и спорта на ближайшие десять лет. Документ ориентирован на планомерное достижение цели проекта – сохранение благополучия людей, и учитывает предложения совета при президенте. Также премьер-министр сказал, что необходимо поддерживать интерес людей к занятиям физкультурой и спортом. С каждым годом все больше людей систематически занимаются спортом. За последние десять лет их число выросло более чем в два раза, и такие тенденции необходимо сохранить. Мишустин уточнил, что стратегия предусматривает создание условий для занятий спортом в шаговой доступности от дома или места работы как в городе, так и в сельской местности, а также отметил, что предусмотрено и создание центров для раннего развития физического воспитания детей, продвижение детско-юношеского, школьного и студенческого спорта [5].

В России физическая культура и спорт являются частью системы национальной безопасности и блоком национальных интересов, связанных с сохранением здоровья населения в целях снижения социальных издержек; физическое и моральное воспитание широких масс населения, повышение имиджа России на международной арене как великой спортивной державы.

Также стоит отметить, что активно пропагандируется здоровый образ жизни, к которому должен стремиться каждый россиянин. Благодаря программно-целевому методу по реализации государственной политики в сфере физической культуры и спорта произошел возврат к положительным традициям массового спорта, усиление роли спорта в жизни людей. Национальная политика в сфере развития физической культуры и спорта рассчитана на большое будущее.

Список литературы:

1. Указ Президента РСФСР от 28 ноября 1991 г. N 242 "О реорганизации центральных органов государственного управления РСФСР" (с изменениями и дополнениями) (утратил силу) (дата обращения: 09.12.2022).
2. Закон РСФСР от 25.12.1991 N 2094-1 "Об изменении наименования государства Российская Советская Федеративная Социалистическая Республика" (дата обращения: 09.12.2022).
3. Указ Президента РФ от 1 июня 1992 г. N 546 "О структуре государственного управления физическим воспитанием и спортом В Российской Федерации" (с изменениями и дополнениями) (дата обращения: 09.12.2022).
4. Постановление Правительства РФ от 25 декабря 1992 г. N 1009 "Об утверждении Положения о Комитете Российской Федерации по физической культуре" (утратило силу) (дата обращения: 09.12.2022).
5. РБК: «Правительство России поддержало стратегию развития спорта на десять лет» [Электронный ресурс]. URL: <https://sportrbc.ru/news/5fb64d409a7947172c073ee7?ysclid=lbi43862qd964133016> (дата обращения: 09.12.2022).
6. Султанова Л. Ф. Валиев Р. Н. Принципы государственного регулирования в сфере физической культуры и спорта [Электронный ресурс]. URL: <https://cyberleninka.ru/article/n/printsiyu-gosudarstvennogo-regulirovaniya-v-sfere-fizicheskoy-kultury-i-sporta> (дата обращения: 09.12.2022).
7. Цинченко Г. М. Орлова И. С. Государственная политика Российской Федерации в сфере развития физической культуры и спорта [Электронный ресурс]. URL: <https://cyberleninka.ru/article/n/gosudarstvennaya-politika-rossiyskoy-federatsii-v-sfere-razvitiya-fizicheskoy-kultury-i-sporta?ysclid=lbi2wp0kvt127419045> (дата обращения: 09.12.2022).

*Колегова Ангелина Вячеславовна, магистрант
ФГБОУ ВО «Российский государственный
социальный университет»
г. Москва, Россия*

*Дятлова Ольга Викторовна,
канд. экон. наук, доцент
ФГБОУ ВО «Российский государственный
социальный университет»
г. Москва, Россия*

ОСОБЕННОСТИ АУДИТА БУХГАЛТЕРСКОЙ ОТЧЕТНОСТИ ОРГАНИЗАЦИЙ СФЕРЫ ТОРГОВЛИ

Аннотация: в научной статье представлены результаты особенностей аудита бухгалтерской отчетности организаций, функционирующих в сфере торговли. Актуальность исследования на выбранную проблематику обусловлена тем, что от проведения аудита зависит достоверность и объективность бухгалтерской отчетности организаций сферы торговли. В рамках статьи рассмотрены теоретические аспекты понятия «бухгалтерская отчетность» и «аудит». Проанализирована роль аудита бухгалтерской отчетности торговых предприятий при обеспечении экономической безопасности бизнеса. Выделены отличительные особенности аудита бухгалтерской отчетности для организаций сферы торговли.

Abstract: the scientific article presents the results of the features of the audit of financial statements of organizations operating in the field of trade. The relevance of the study on the selected issue is due to the fact that the reliability and objectivity of the financial statements of trade organizations depend on the audit. Within the framework of the article, the theoretical aspects of the concept of "accounting statements" and "audit" are considered. The role of the audit of the financial statements of trade enterprises in ensuring the economic security of the business is analyzed. The distinctive features of the audit of financial statements for organizations in the sphere of trade are highlighted.

Ключевые слова: аудит; бухгалтерская отчетность; аудит бухгалтерской отчетности; организация сферы торговли; торговая организация.

Keywords: audit; financial statements; audit of financial statements; organization of trade sphere; trade organization.

Организации сферы торговли в сравнении с другими видами экономической деятельности отличаются тем, что вместо производства продукции они занимаются розничной и оптовой реализацией товаров. Соответственно, они имеют дело с запасами и для них важно управление своими оборотными средствами. Какая-либо финансовая информация после проведенной систематизации и обработки, отражается в бухгалтерской отчетности предприятия, достоверность и объективность которой обеспечивает экономическую безопасность бизнеса.

По этой причине, целью научной статьи выступает проведение анализа особенностей аудита бухгалтерской отчетности организаций, функционирующих в сфере торговли.

Под понятием «бухгалтерская отчетность предприятия» необходимо подразумевать систему подачи информации, в которой раскрывается финансовое положение и результаты коммерческой деятельности экономического субъекта. Для органов государственного и налогового регулирования бухгалтерская отчетность организации является важным источником достоверности финансовой информации, чтобы контролировать исполнение обязательств.

Важнейшим условием качества политики торгового предприятия при составлении бухгалтерской отчетности является соблюдение принципа ее достоверности. Под понятием «достоверной бухгалтерской отчетности» подразумевается уровень точности показателей финансовой информации, которая позволяет пользователю произвести определенные выводы и предположения о деятельности.

К факторам, которые влияют на определение достоверности бухгалтерской отчетности организаций сферы торговли относятся [1]:

1. Низкий уровень профессиональной квалификации персонала отдела бухгалтерии и отвечающего за эффективность и качество учетной деятельности.
2. Отсутствие соответствия нормативно-правовым актам бухгалтерского учета.
3. Недостаточный уровень показателей, раскрытых в бухгалтерской отчетности.
4. Отсутствие бухгалтерского оформления показателей.
5. Искажение информации и показателей бухгалтерской отчетности.

При этом признаками для проведения достоверности бухгалтерской отчетности выступают [2; 3]:

- несовпадение или расхождение финансовой информации в различных источниках;

- сомнения в подлинности бухгалтерской отчетности, которая была представлена контролирующим и регулирующим органами;

- резкие изменения динамики основных финансовых показателей в предоставленной отчетности;

- резкие отклонения фактических результатов от плановых, установленных в начале периода отчетности;

- завышенные показатели расходов.

Одним из наиболее эффективных инструментов определения достоверности и объективности бухгалтерской отчетности торговых предприятий является проведение аудиторской экспертизы [4].

В российском законодательстве установлено, что под аудитом подразумевается контрольная деятельность, осуществляемая внутри аудируемого лица его подразделением – службой внутреннего аудита, выполняющей функции мониторинга адекватности и эффективности системы внутреннего контроля [6].

К способам аудиторской экспертизы бухгалтерской отчетности торговой компании можно отнести [5]:

- изучение финансовой отчетности на факт наличия «аномалий»;

- использование различных типов аналитических процедур;

- осуществление контроля за необычными или умышленно усложненными экономическими операциями;

- анализ крупных сделок торговой организации и определение вероятности участия в них аффилированных лиц;

- проверка нестандартных бухгалтерских записей.

Основными этапами проведения аудиторской экспертизы бухгалтерской отчетности торговых компаний выступают:

1. Подготовительный этап. Проводится проверка аудиторами всей финансовой и бухгалтерской документации. Оценивается достоверность учетной деятельности по отношению к финансовому результату организации.

2. Основной этап. Проводится оценка ошибок, подтверждается их наличие и заносится в документальной форме в аудиторской записке эксперта.

3. Заключительный этап. Проводится подведение итогов, формирование отчета о проверке, в котором будут указаны нарушения, выявленные аудитором, неточности, обнаруженные в бухгалтерском учете относительно конечного финансового результата.

Практическая роль аудита бухгалтерской отчетности организаций в сфере торговли при обеспечении экономической безопасности бизнеса заключается в том, что благодаря

аудиторской экспертизы финансовой документации предприятия обеспечивается достоверность задокументированных экономических показателей, отображенных в бухгалтерской отчетности.

Кроме того, аудит является индикатором подтверждения качества составленной бухгалтерской отчетности торговой организации. Лишь проведенная аудиторская экспертиза со стороны внешних независимых аудиторов обеспечивает возможность привлечения частных инвесторов и кредиторов, которым для сохранности своего финансового капитала важно убедиться в том, что финансовые отчеты такой компании с достоверными показателями.

Анализируя отраслевые особенности проведения аудита бухгалтерской отчетности для организаций сферы торговли, можно выделить следующие пункты [7]:

- объектами аудита выступает документальное оформление товарной массы и расходов, связанных с перемещением товаров от поставщика до конечного потребителя;

- аудит включает в себя оценку документооборота в отношении торговых операций, оценку алгоритма расчета НДС, возмещаемого из бюджета, поскольку это самая рискованная зона торгового предприятия;

- сложность в проведении аудита торговых предприятий в России заключается в том, что именно в торговле влияние теневого сектора ощущается наиболее сильно.

Таким образом, аудит бухгалтерской отчетности торговых организаций обеспечивает подтверждение достоверности и объективности финансовой документации, что положительно отражается на инвестиционной привлекательности и экономической безопасности бизнеса.

Список литературы

1. Боташева Л.С., Шакова Ф.М. Ошибки в бухгалтерском учете и способы их исправления // Наука, техника и образование. 2015. №7 (13). С. 1-3.

2. Левчакова А.А., Ямбашева А.В., Тухватуллин Р.Ш. Способы выявления искажений финансовой отчетности // Успехи современной науки. 2016. Т. 2. № 2. С. 74-77.

3. Моисеева И.И., Московцева К.А. Проведение экспертизы бухгалтерских документов и данных бухгалтерской отчетности // Социально-экономические явления и процессы. 2016. №12. С. 78-82.

4. Ставрова Т.А. Внутренний контроль и аудит через призму новых задачи // Финконтроль. 2020. № 2 (20). С. 41-43.

5. Левчакова А.А., Ямбашева А.В., Тухватуллин Р.Ш. Способы выявления искажений финансовой отчетности // Успехи современной науки. 2016. Т. 2. № 2. С. 74-77.

6. Ильина А.В., Юрьева Л.В., Тимофеева А.М. Вектор совершенствования аудиторской деятельности в России: анализ тенденций и условий развития // Вестник ПГУ. Серия: Экономика. 2018. №4.

7. Шароватова Е.А., Клопотова К.Б. Отраслевые особенности аудита коммерческих организаций // Учет и статистика. 2016. № 3 (43). С. 35-42.

Дугарцыренова Екатерина Александровна

Студентка Педагогического института

Специальность: Учитель начальных классов и русского языка

«Бурятского государственного университета имени Доржи Банзарова»,

РФ, г. Улан-Удэ

Научный руководитель : Дугарова Евгения Жэмбеевна

«Бурятского государственного университета имени Доржи Банзарова»,

РФ, г. Улан-Удэ

ПРАВОНАРУШЕНИЕ НЕСОВЕРШЕННОЛЕТНИХ И ОСОБЕННОСТИ ЮРИДИЧЕСКОЙ ОТВЕТСТВЕННОСТИ НЕСОВЕРШЕННОЛЕТНИХ

Аннотация: Права и обязанности следует объяснять с раннего детства, вести в школе предмет Права, благодаря ему дети смогут узнать про свои права, а самое главное обязанности и про юридическую ответственность. Так школьники будут знать, что за каждое действие ждет все виды ответственности, даже не смотря на столь юный возраст.

Annotation. Rights and obligations should be explained from early childhood, the subject of Law should be introduced to school, thanks to it, children will be able to learn about their rights, and most importantly, duties and legal responsibility. So schoolchildren will know that for every action all kinds of responsibility await, even despite such a young age.

Ключевые слова: право, несовершеннолетние, ответственность, правонарушение

Keywords: law, minors, responsibility, offense

Право в нашей жизни имеет очень важную роль, оно помогает регулировать поведения людей и их деятельности в обществе. Право создает не только правила поведения или запреты, но и защищают наши права. Знать права следует уже с детства, т.к. это способствует становлению личности ребенка, но и не нужно забывать про обязанности – это поможет стать ответственными взрослыми

В юридической науке понятие «право» используются в двух значениях:

- a) Субъективное право, которое обеспечивает свободу лица, возможность того или иного поведения (признанного в обществе), возможность проявлять самостоятельность и инициативу. Примеры: право на труд(выбор желаемой профессии), право на собственность и т.д. Субъективное право – право, принадлежащее конкретному человеку;
- b) Объективное право - совокупность общеобязательных правил поведения (юридических норм), выраженных в законах [1]

Как правильно бывают несколько форм права:

- a) Обычай;

- b) Юридический прецедент (право судей);
- c) Нормативно-правовой акт (правотворчество законодателей). Но в нашей стране главной формой права являются нормативно-правовые акты (законы, указы, постановления)

Правовая норма

Еще есть такое понятие «правовая норма» и это понятие обозначает: общее правило, которое регулирует поведение людей, их коллективов путем предоставления им субъективных прав и возложения на них соответствующих юридических обязанностей.

Бывают несколько правовых норм:

1. Управомочивающие (устанавливают, что можно делать);
2. Обязывающие (предписывают, что нужно делать);
3. Запрещающие (устанавливают, что нельзя делать) [1]

Правонарушения и ответственность

А также не следует забывать и про правонарушения. В общем смысле «правонарушение» следует понимать как виновное противоправное деяние (действие или бездействие), противоречащее требованиям правовых норм и совершенное право/дееспособным (деликтоспособным) лицом или лицами, которое обязательно влечет за собой юридическую ответственность.

Таким образом из определения выходит еще очень важное и нужное в нашей жизни определение и это «ответственность» - необходимость отвечать за свои действия

Бывают несколько видов юридической ответственности :

1. Дисциплинарная (обычно замечание, выговор, увольнение с работы или отчисление из университета или школы)
2. Гражданско-правовая (возмещение материального и морального ущерба, выплата неустойки и компенсация убытков)
3. Административная (административный арест, штраф, лишение специальных прав, дисквалификация, предупреждение, обязательные работы)
4. Уголовная (лишение свободы, исправительные, принудительные или обязательные работы, штраф) [2]

Можно привести примеры:

- a) Дисциплинарная : за систематическое опоздание на работу;
- b) Гражданско-правовая: вы затопили соседей;
- c) Административная: украли батончик в магазине;
- d) Уголовная: убили человека

Несовершеннолетние , как и совершеннолетние имеют много прав , такие как:

1. Право на свободу;
2. Право выражать свое мнение;
3. Право на личную жизнь и многое другое

Но это не означает , если у несовершеннолетних и совершеннолетних одинаковые права , то и наказания ничем не будут различаться.

Итак , начнем с самого главного. Юридическая ответственность уже наступает с 16 лет в соответствии с требованиями Уголовного Кодекса Российской Федерации, но за кражи, убийство , изнасилование или злостное хулиганство уголовная ответственность наступает уже не с 16 лет , а с 14 лет

И забываем про еще один важный факт: несовершеннолетними признаются те, которые ко времени совершения преступления исполнилось четырнадцать, но не стали совершеннолетними. [3]

Видами наказаний, которые назначаются несовершеннолетним :

- a) штрафы;
- b) лишение права заниматься определенной деятельностью;
- c) обязательные или исправительные работы;
- d) лишение или ограничение свободы на определенный срок. [4]

Примеры наказаний несовершеннолетних:

- a) Мелкое хулиганство - штраф (административная ответственность);
- b) Убийство человека – лишение свободы (уголовная ответственность);
- c) Мошенничество – исправительные работы ; (уголовная ответственность)
- d) Подделка документов о работе – лишение права заниматься деятельностью (уголовная ответственность)

Способы

Чтобы правильно рассказать и объяснить детям их права и обязанности , лучшего это делать с помощью игр или сказок. Я придумала и составила несколько способов

1. Сказки

С помощью их можно будет легко рассказать детям , т.к. они прекрасно иллюстрируют нарушения прав человека и последующего восстановления справедливости. Нужно будет прочитать детям сказки , а также следует и обсудить их. Могу привести несколько сказок :
«Золушка» - нарушение право на досуг и отдых;
«Три поросенка» - нарушение права на неприкосновенность жилища;
«Красная Шапочка» - нарушение право на неприкосновенность жизни и т.д.

Рисование

Для начала следует рассказать детям , а после попросить ребят придумать сказку связанной со статьей и пересказать ее , тем самым мы поймем , смог ли ребенок понять статью

Заключение

Таким образом , знание законов помогает разрешать всевозможные конфликты, а также обеспечивает безопасность личности , существенно упрощает нашу жизнь. К сожалению , в нашей стране не преподают уроки по праву , хотя это большой минус. Многие считают , что этот предмет не нужен , т.к знания базовые и об этом расскажут их родители , но это совсем не так , это огромная ошибка . Нужно ставить предмет право , чтобы объяснять детям , что не следует им нарушать законы , т.к повлечет за собой юридическую ответственность

Список литературы:

1. Домашек Е. В. Памятка по обществознанию 8-9 классы / Е. В. Домашек – 3-е изд. - Ростов-на-Дону : 2016. – 95 с.
2. Динаев А.М. Обществознание. Полезная книга о том, как сдать ЕГЭ, для школьников и поступающих в вузы / А. М. Динаев – 2-е изд., испр. и доп. – М.Хоббитека : 2020. – 384 с. – ISBN 978-5-907136-70-0
3. УК РФ Статья 87. Уголовная ответственность несовершеннолетних
4. **УК РФ Статья 88 Виды наказаний, назначаемых несовершеннолетним**

Савин А.А.

Старший преподаватель кафедры

публично-правовых дисциплин

факультета права и управления

Владимирский юридический институт

Федеральной службы исполнения наказаний

(ВЮИ ФСИН России)

Российская Федерация, город Владимир

ИСТОРИЯ РАЗВИТИЯ АДМИНИСТРАТИВНЫХ НАКАЗАНИЙ В РОССИИ

Аннотация: Не так давно Минюстом России был разработан проект нового Кодекса об административных правонарушениях (далее – КоАП РФ), который был представлен на общественное обсуждение. Не ушел от предполагаемых изменений и институт административного наказания. В соответствии с обнародованной Концепцией нового КоАП РФ, предлагается предусмотреть такую систему видов административных наказаний, которая бы вполне соответствовала вызовам современного развития общества. Мы попытались изучить весь путь становления отечественного административного законодательства.

Abstract: Not so long ago, the Ministry of Justice of Russia developed a draft of a new Code of Administrative Offenses (hereinafter – the Administrative Code of the Russian Federation), which was submitted for public discussion. The institute of administrative punishment did not escape from the proposed changes either. In accordance with the published Concept of the new Administrative Code of the Russian Federation, it is proposed to provide for such a system of types of administrative penalties that would fully meet the challenges of modern development of society. We tried to study the entire path of the formation of domestic administrative legislation.

Ключевые слова: административное наказание, проступок, ответственность, история.

Keywords: administrative punishment, misconduct, responsibility, history.

Административные наказания как правовое обособленное явление могли появиться только после того, как существующее в государстве право, хотя бы частично, было поделено на публичное и частное. Как известно, именно публичное право, как «большая отрасль» государственного права, в последствии преобразовалась в административное, конституционное и другие отрасли права (законодательства). В связи с этим, до такого

«разделения», не было и соответствующей отрасли законодательства, а значит и особых мер наказания.

В научных публикациях, посвященных истории развития науки административного права отмечается, что ее развитие начинается с середины XIX века, что было связано с попытками применения в отечественной правовой системе заимствованной зарубежной модели полицейского права к отечественным реалиям. В связи с этим, «историческое» название административного права – «полицейское».

В учебнике по административному праву начала XIX века за авторством В. В. Ивановского, отмечалось, что началу развития науки административного права в России положило издание в 1840 года научного труда с названием «Основание государственного благоустройства с применением к Российским Законам». Впоследствии в 1873-1874 годах был издан труд «Полицейское право» И. Андреевского, а также серия крупных сочинений И. Тарасова. За этим последовали труды П. Шеймнина, Э. Берендтса, В. Дерюжинского, Н. Беляевского датированные уже 1900 – 1910 годами.

Фактически перед распадом Российской империи в начала XX века в отечественной науке была разработано и сформировано основное понимание основополагающих категорий административного права. Прогрессивность доктринальных представлений обуславливались итогами событий 1905 – 1907 годов, в результате которого в государстве произошли определённые изменения, выразившиеся в расширении прав и свобод индивида, например, частично была упразднена цензура, которая являлась существенным элементом полицейского права. При этом перечисленными учеными в качестве идеала административно-правовых отношений воспринималось уже не полицейское право, в котором государственное управление осуществлялось посредством усмотрения управляющего, а правовое государство. В последнем случае государственное управление осуществлялось на усмотрение представителя власти, а во исполнение с ограничениями и в пределах, установленных законом.

В таких условиях и формировалось первое представление и правовое регулирование системы административных наказаний. Одним из наиболее распространенных видов административного наказания являлось вынесение официального предупреждения. Такой вид наказания, как правило, выносился за совершение незначительно общественно опасных правонарушений. Официально данный вид наказания был впервые закреплен в Уложении о наказаниях уголовных и исправительных 1845 года. В полицейском законодательстве того периода обозначенный вид наказания также именовался как «публичный выговор». Субъектами уполномоченными на его применение являлись мировые и волостные судьи,

старосты сельские и полицейские чины. Административные поступки в указанный период времени именовались как «маловажные преступления».

В СССР предупреждение не сразу вошло в законодательный перечень административных наказаний. Легально в качестве такового оно было закреплено с принятием Постановления ВЦИК и Совнаркома РСФСР от 30.03.1931 года, согласно которого было утверждено «Положение об издании местными исполкомами ... взысканий в административном порядке».

При этом обращает на себя внимание определенное смешение административных и уголовных наказаний, таких как расстрелы и лишение свободы на длительный срок. Отмечается, что «в отличие от суровых репрессивных мер сталинского режима, применяемых к немногим реальным политическим противникам и множеству мнимых врагов народа из активной и образованной части советского общества, для остального большинства абсолютно аполитичных и идеологически апатичных малограмотных обывателей тогдашней власти понадобилась превентивная мера одновременно и профилактики нарушений, устрашения нарушителей порядка и общественного спокойствия в сфере социалистического общежития и в коммунальном быту». Таким образом, предупреждение как мера наказания в качестве своего наиболее частого «результата» нашла обычное население, не относящееся к интеллектуальной элите и политической сфере. Сферой применения предупреждения явились сквернословие, употребление алкоголя в общественных местах, попрошайничество т.п.. Причиной явилась действующая на тот период времени система наказаний, которая была слишком строга и чрезмерна для таких мелких бытовых нарушений, однако меры по наведению общественного порядка принимать было необходимо. Кроме того, имевшее место в тот период штраф в качестве административного наказания не был эффективен, поскольку далеко не все население РСФСР имело возможность заработка в денежном выражении.

Отдельного внимания заслуживает вопрос разграничения уголовных и административных взысканий. Впервые наиболее «однозначно» это произошло в 1922 году с принятием Уголовного кодекса РСФСР, в котором разделялись уголовные преступления и административные правонарушения. Изначально, например арест, как мера административного наказания, предусмотрена не была (появилась только в 1941 году). Это было связано с тем, что по своему содержанию арест ассоциировался с лишением свободы, которые воспринимались исключительно как негативное последствие в результате совершения более общественно опасных нарушений (уголовных преступлений). Необходимость применения ареста как наиболее строгой меры наказания за совершения административного проступка была продиктована практикой и в итоге привела году к

введению такого административного наказания в советское законодательство. Юридическим основанием для введения административного ареста послужил Указ Президиума Верховного Совета СССР от 22 июня 1941 года «О военном положении», а фактические предпосылки заключались в начале Великой Отечественной войны.

В последующие периоды советской истории, государство все-таки предусмотрело административный арест в качестве меры наказания за наиболее общественно опасные административные проступки. Постепенно перечень правонарушений, за совершение которых возможно данное взыскание увеличивался. Так, в первоначальной редакции Кодекса РСФСР об административных правонарушениях от 20.06.1984 года (далее – КоАП РСФСР 1984 года) административный арест допускался только за совершение мелкого хулиганства (ст. 158 КоАП РСФСР 1984 года) и за злостное невыполнение законного распоряжения работника милиции или народного дружинника (ст. 165 КоАП РСФСР 1984 года).

В последующем, уже в действующем в настоящий момент КоАП РФ 2001 года, по состоянию на момент его принятия было предусмотрено 11 составов административных проступков за которые мог быть назначен административный арест.

Законодательство об административных правонарушениях как в советский период, так и в настоящее время допускало возможность применения основных и дополнительных взысканий. В КоАП РСФСР 1984 года эти вопросы регулировала ст. 25. Как дополнительными, так и основными взысканиями могли быть назначены: возмездное изъятие предмета, явившегося орудием совершения или непосредственным объектом административного правонарушения, а также конфискацию предмета, явившегося орудием совершения или непосредственным объектом административного правонарушения.

Подводя итоги проведенному анализу становления правовых основ административных наказаний, необходимо отметить, что истоками зарождения доктринальных представлений и первых законодательных предписаний о мерах юридической ответственности, которые могут быть отнесены к административным, датированы серединой XIX столетия. Первыми административными наказаниями, которые применялись еще в период существования Российской империи, являлись предупреждение (оно же публичный выговор) и штраф. Аналогов административного ареста в тот период не существовало. Административный арест как вид административного взыскания впервые был введен в 1941 году как крайняя мера обеспечения порядка на территориях и в период ведения военных действий.

В настоящее время административное законодательство постоянно совершенствуется, дополняется и видоизменяется «в ногу» с существующим развитием

гражданского общества, что не может расцениваться как позитивный вклад законодателя в обеспечение равновесия при оценке содеянного.

Библиографический список

1. Агапов А. Б. Административное право: Учебник. 9-е изд., перераб. и доп. М.: Юрайт, 2016. – С. 126.
2. Административное право России: Учебник. 2-е изд., перераб. и доп. / Отв. ред. Л.Л. Попов. М.: Проспект, 2015 С. 210.
3. Кудрявая А.А. Воспитательная роль административного наказания // Молодой ученый. 2014 №3. С. 653.
4. Агапов А. Б. Административное право: Учебник. 9-е изд., перераб. и доп. М.: Юрайт, 2016. – С. 118.
5. Агапов А. Б. Административное право: Учебник. 9-е изд., перераб. и доп. М.: Юрайт, 2016. – С. 119.
6. Административное право России: Учебник. 2-е изд., перераб. и доп. / Отв. ред. Л.Л. Попов. М.: Проспект, 2015. – С. 212.
7. Кодекс РСФСР об административных правонарушениях: утв. ВС РСФСР 20.06.1984 (ред. от 20.03.2001) (Утратил силу) // Свод законов РСФСР. Т. 8 Ст. 401.
8. Степанова О.А. О некоторых проблемах применения процессуальных положений КоАП // Административное и муниципальное право. 2014. № 1. – С. 30.
9. Кодекс РФ об административных правонарушениях от 30.12.2001 № 195-ФЗ (ред. от 01.03.2020) // Собрание законодательства РФ. 2002. № 1. Ст. 1.

Филатов Андрей Александрович

магистрант негосударственного образовательного частного учреждения высшего образования «Московский финансово-промышленный университет «Синергия»

ЛЕГАЛИЗАЦИЯ (ОТМЫВАНИЕ) ПРЕСТУПНЫХ ДОХОДОВ: УГОЛОВНО-ПРАВОВОЕ И СРАВНИТЕЛЬНО-ПРАВОВОЕ ИССЛЕДОВАНИЕ

Аннотация. В данной статье объясняется происхождение термина «легализация (отмывание) доходов, полученных преступным путем». Рассматриваются мнения ученых о содержаниях этого понятия. Рассматриваются дефиниции, приведенные в нормативно-правовых актах Российской Федерации, содержащих понятие «легализация (отмывание) доходов, полученных преступным путем».

Abstract. In the article discusses the origin of the term «legalization (laundering) of proceeds from crime». The opinions of scientists regarding the content of this concept are given. The definitions given in the normative legal acts of the Russian Federation containing the concept of «legalization (laundering) of proceeds from crime» are considered.

Ключевые слова: доходы, полученные преступным путем; легализация; отмывание; преступная деятельность; противодействие легализации; процесс легализации.

Keywords: proceeds from crime, legalization, laundering, criminal activity, countering legalization, the legalization process.

Легализация (отмывание) полученных преступным путем денежных средств или иного имущества создает основу теневой экономики, подрывает экономическую безопасность и финансовую стабильность государства, затрудняет раскрытие и расследование преступлений, предоставляет преступным группам (организациям) возможность финансировать и осуществлять незаконную, в том числе террористическую, деятельность.

Борьба с легализацией криминальной продукции сегодня является одним из основных направлений в борьбе с преступностью. Международный уголовный суд полностью охватил деятельность международных преступных группировок, действующих на территории многих государств. Угроза терроризма растет повсеместно.

Международное сообщество, пытаясь разработать эффективные меры по предотвращению международного регулирования (возврата), полученных с помощью денег или других преступных активов, приняло ряд статей в соответствии с положениями Устава Организации Объединенных Наций:

– о борьбе против незаконного оборота наркотических средств и психотропных веществ от 20 декабря 1988 года,

– против транснациональной организованной преступности от 15 ноября 2000 года,

– против коррупции от 31 октября 2003 года,

Конвенции Совета Европы об отмывании, выявлении, изъятии и конфискации доходов от преступной деятельности от 8 ноября 1990 года, об уголовной ответственности за коррупцию от 27 января 1999 года и об отмывании, выявлении, изъятии и конфискации доходов от преступной деятельности и о финансировании терроризма от 16 мая 2005 года [1].

В настоящий момент с целью противодействия легализации (отмыванию) доходов, полученных преступным путем, созданы международные институты:

Организация Объединенных Наций (ООН) является международной организацией по борьбе с легализацией доходов, полученных преступным путем, и принимает документы, которые составляют основу борьбы с международными преступлениями;

Группа по разработке финансовых мер борьбы с отмыванием денег (ФАТФ) является основным межправительственным органом по декриминализации доходов, полученных преступным путем. ФАТФ разработала международные стандарты по борьбе с отмыванием денег, финансированием терроризма и распространением оружия массового уничтожения. Рекомендации ФАТФ являются основным международным документом;

Интерпол - это Международная уголовная полиция, которая участвует в борьбе с международными преступлениями в рамках действующих законов и Всеобщей декларации прав человека и координирует сотрудничество правоохранительных органов в борьбе с общеуголовными преступлениями;

Подразделения финансовой разведки являются важным элементом организации по борьбе с отмыванием преступных доходов на международном уровне.

В Российской Федерации правовой основой противодействия нелегальному обороту преступных доходов являются Конституция Российской Федерации, общепризнанные принципы и нормы международного права, международные договоры Российской Федерации, Федеральный закон от 7 августа 2001 года № 115-ФЗ «О противодействии легализации (отмыванию) доходов, полученных преступным путем, и финансированию терроризма» и другие нормативные правовые акты.

В российском уголовном праве под легализацией (отмыванием) доходов, полученных преступным путем, принято понимать общественные отношения, охраняемые уголовным законодательством, косвенно связанные с экономической деятельностью.

Согласно п. 1 Постановления Пленума Верховного суда РФ от 7 июля 2015 № 32 «О судебной практике по делам о легализации (отмывании) денежных средств или иного имущества, приобретенных преступным путем, и о приобретении или сбыте имущества, заведомо добытого преступным путем» предметом преступлений, предусмотренных ст. 174 УК РФ и ст. 174. 1 УК РФ, являются не только денежные средства или иное имущество, незаконное приобретение которых является признаком конкретного состава преступления, но и денежные средства или иное имущество, полученные в качестве материального вознаграждения за совершенное преступление либо в качестве платы за сбыт предметов, ограниченных в гражданском обороте.

Российским уголовным законодательством определен субъект легализации (отмывания) денег преступным путем, которым является физическое, вменяемое лицо, достигшее 16 лет [2].

Конструкция ст. 174 УК РФ и ст. 174. 1 УК РФ указывает на умышленный характер совершенного преступления. При этом, вид умысла в данном случае может быть только прямым. Таким образом, содержательным моментом прямого умысла будет являться осознание лицом общественной опасности своих действий по легализации преступных доходов, и желание совершить данные действия.

После принятия Федерального закона от 7 августа 2007 г. № 115-ФЗ «О противодействии легализации (отмыванию) доходов, полученных преступным путем, и финансированию терроризма» выявляемость и раскрытие преступлений подобного рода значительно возросли, но, к сожалению, об искоренении этой проблемы речи пока не идет.

Указанный Федеральный закон раскрывает понятие: «доходы, полученные преступным путем», – денежные средства или иное имущество, полученные в результате совершения преступления, «легализация (отмывание) доходов, полученных преступным путем», – придание правомерного вида владению, пользованию, распоряжению денежными средствами или иным имуществом, полученными в результате совершения преступления [3].

Согласно краткой характеристике состояния преступления в Российской Федерации на протяжении последних лет наблюдается рост преступлений экономической направленности. Так МВД России по статьям 174, 174. 1 УК РФ в 2021 было выявлено 949 преступлений, в 2020 – 950 преступлений, в 2019 – 837 преступлений, в 2018 – 798 преступлений, наименьший показатель зафиксирован в 2011 г. – 314 фактов легализации, из них 471 преступление в особо крупном размере [4].

Отмывание доходов от преступлений происходит все более изощренными способами с помощью сложных и запутанных схем.

Более того, современные финансовые технологии развиваются гораздо быстрее, чем российское законодательство. В настоящее время чаще всего используются такие схемы легализации незаконного капитала, как "веерные" наличные, взыскание фиктивных долгов через суды, отмывание через Федеральную налоговую службу, отмывание с использованием нотариусов, судебных приставов, векселей, а также отмывание при выплате заработной платы. С. Б. Гладкова считает: «Характерными чертами для банковского сектора, подтверждающими участие кредитных организаций в легализации преступных доходов, являются:

- получение кредитов с помощью фальшивых документов и подставных лиц, а также привлечение представителя банковского учреждения для удовлетворения кредитных заявок;
- обмен иностранной валюты;
- перевод денежных средств и др. » [5].

Исходя из вышесказанного можно сделать вывод о том, что в системе противодействия отмыванию доходов, полученных преступным путем, и финансирования терроризма необходимо постоянно развивать инструменты и методы противодействия, модифицировать нормативные акты и применять их на практике.

Легализацию противозаконных доходов в уголовном праве оценивают в материальном, процедурном, финансовом и правовом аспекте.

В материальном аспекте – это размещение, разделение и интеграция имущества, в том числе капитала, в финансовые институты, путем проведения разнообразного рода операций ради последующей интеграции в экономику.

С процедурной точки зрения легализацию (отмывание) противозаконной прибыли устанавливают как процесс, направленный на сокрытие первоначального происхождения имущества, с целью уклонения от административного либо уголовного преследования.

В экономическом смысле процесс представляет собой переход денежных средств либо прочего имущества, приобретенного противозаконным путем, из теневой экономики в легальную экономику. При этом следует разграничивать легализацию (отмывание) преступных доходов от противозаконного обналичивания денежных средств.

С правовой точки зрения легализацию преступных доходов рассматривают как придание правомерного характера владению, пользованию или распоряжению денежными средствами или иным имуществом, полученным преступным путем, а именно приобретением имущества правомерного характера

В настоящее время есть несколько этапов отмывания преступных доходов. Преимущественно общераспространенными являются: размещение, расслоение, интеграция.

Размещение денежных средств – процесс, в результате которого валютные средства зачисляются в финансовую систему, данный процесс является опасным для «отмывателей», в связи с тем, что на исходном этапе прослеживается четкая связь между доходом и совершенным преступлением.

Расслоение (оборот, перемешивание, смешивание) валютных средств – процесс целью которой является отдаление денежных средств от первоначального источника, а именно укрытие проверяемого следа преступных доходов.

Интеграция – процесс, при котором размещенные денежные средства или актив возвращаются в легальную экономику.

О. В. Зимин рассматривает процесс отмывания денежных средств или прочего имущества, приобретенного противозаконным путем в четырех стадиях: освобождение, маскировка, размещение (придание статуса) и интеграция [6].

Освобождение - это этап, на котором лицо (группа лиц), получившее доход от преступной деятельности, избавляется от криминального капитала и вводит его в узаконенный коммерческий оборот.

Маскировка - это сценарий, который ориентирован на сокрытие источника дохода или иного имущества и истинного владельца.

Размещение (присвоение статуса) - это этап применения различных экономических и правовых инструментов, направленных на устранение возможности комиссии установить преступный источник происхождения, владельца преступного дохода.

Интеграция - это стадия, на которой владелец аккумулирует деньги или другие активы, приобретенные незаконным путем, для возможного независимого использования.

Сегодня существует множество механизмов отмывания денег, но в то же время этот процесс имеет некоторые общие характеристики.

Во-первых, это операции по переводу больших денежных масс через фиктивные фирмы, которые не реализуют никакой деятельности.

Во-вторых, использование фирм, итоговыми бенефициарами, которые являются родственники преступника или же близкие ему люди.

В-третьих, фальсифицирование первичной документации, такой как договора или бухгалтерские отчеты, с целью отклонения от дачи объяснения при переводе больших денежных масс.

В-четвертых, очень часто все операции с денежными средствами происходят за рубежом, в оффшорных зонах.

Таким образом, пропуская деньги через несколько подставных фирм, преступник приобретает уже легальные средства, которыми возможно пользоваться и распоряжаться. Однако этот признак не всегда представляется явным в отношении легализации денежных средств или иного имущества.

Ответственность за преступный акт возникает, когда доказано, что эти средства или другое имущество были приобретены преступным путем, что часто становится затруднительным, поэтому необходимо знать вышеуказанные этапы и признаки легализации (отмывания) преступных доходов.

Подводя итог, следует отметить, что для борьбы с преступлениями данного характера необходимо продуктивно сформировать механизмы по противодействию легализации доходов и иного имущества, полученного преступным путем, которые будут направлены на профилактику преступлений предусмотренных ст. 174 УК РФ и ст. 1 УК РФ.

Список литературы

1. Постановление Пленума Верховного Суда РФ от 07.07.2015 N 32 (ред. от 26.02.2019) «О судебной практике по делам о легализации (отмывании) денежных средств или иного имущества, приобретенных преступным путем, и о приобретении или сбыте имущества, заведомо добытого преступным путем» [Электронный ресурс] URL:http://www.consultant.ru/document/cons_doc_LAW_182365/?ysclid=19hlnwz48d114861597 (дата обращения: 21.10.2022)
2. Уголовный кодекс Российской Федерации от 13.06.1996 № 63-ФЗ (ред. от 24.09.2022) // Собрание законодательства РФ, № 25, ст. 295
3. Федеральный закон от 07.08.2001 № 115-ФЗ (последняя редакция) О противодействии легализации (отмыванию) доходов, полученных преступным путем, и финансированию терроризма [Электронный ресурс] URL:http://www.consultant.ru/document/cons_doc_LAW_32834/ (дата обращения: 21.10.2022)
4. Краткая характеристика состояния преступности в Российской Федерации за январь – декабрь 2021 года [Электронный ресурс] URL: <https://мвд.рф/reports/item/28021552/> (дата обращения: 21.10.2022)
5. Гладкова С. Б. Вовлечение кредитных организаций в незаконные схемы легализации доходов // Науч. ведомости Белгор. гос. ун-та. Сер.: Экономика. Информатика. 2019. Т. 46, № 2. С. 270

6. Зимин О.В. Современные способы, экономические схемы и классификация моделей легализации (отмывания) преступных доходов // Законодательство и экономика. 2007. № 8.

Неижмакова Л.С

*студентка института экономики и управления НИУ «БелГУ»
кафедры социальных технологий и государственной службы*

Таможенное дело, 5 курс

Россия, г. Белгород

Научный руководитель:

*Доцент кафедры социальных технологий
и государственной службы НИУ «БелГУ»*

Гайдукова Г.Н

ОПТИМИЗАЦИЯ ЗАПАСОВ МАТЕРИАЛЬНО-ТЕХНИЧЕСКИХ РЕСУРСОВ В УСЛОВИЯХ КРИЗИСА ГЛОБАЛЬНОЙ ЦЕПОЧКИ ПОСТАВОК

Аннотация. Система управления запасами является необходимым условием для функционирования любой компании в кризисных условиях. Стоит отметить, что в настоящее время достаточно сложно создать рациональную систему хранения запасов из-за нарушения логистической системы и увеличения запасов на предприятиях. В статье описаны основные блоки, воздействующие на формирование системы управления запасами, а также даны основные рекомендации по устранению последствий и будущего воздействия на экономику предприятий.

Annotation. The inventory management system is a prerequisite for the functioning of any company in a crisis. It is worth noting that at present it is quite difficult to create a rational system for storing stocks due to the disruption of the logistics system and the increase in stocks at enterprises. The article describes the main blocks that affect the formation of the inventory management system, as well as the main recommendations for eliminating the consequences and future impact on the economy of enterprises.

Ключевые слова: Кризис, управление запасами, программное обеспечение, анализ запасов, экономика предприятия.

Keywords. Crisis, inventory management, software, inventory analysis, enterprise economics.

В кризисных ситуациях любая компания или же государство в целом ищет пути для формирования рациональной системы управления запасами. Управление запасами позволяет оптимизировать оборотные средства, а также повысить уровень конкурентоспособности в условиях логистической неопределенности. Логистический процесс выстраивается на основании программного обеспечения. В настоящее время

российский рынок покинуло ПО зарубежного происхождения, что затрудняет работу многих организация в условиях сформировавшегося кризиса. В виду этого можно отметить возможность выхода на рынок отечественного производителя. Самыми популярными программами для управления запасами являются следующие: типа MRP (Material Recourse Planning), а ERP системы также реализуют управление запасами, чаще всего с помощью технологий SIC (Statistical Inventory Control) [3].

В условиях кризиса не отменяется использования уже разработанных ранее видов анализа (рис. 1).



Рисунок 1. Виды анализов управления запасами в условиях кризиса [3]

В настоящее время на нефтяном и газовом рынке происходят некоторые изменения в виде падения цен, санкционное давление на российскую экономику, а также сокращение объёмов международной логистики. Стал расти морской фрахт, что поспособствовало увеличению запасов на предприятиях.

Существуют следующие блоки, которые оказывают влияние на управление запасами (рис. 2).

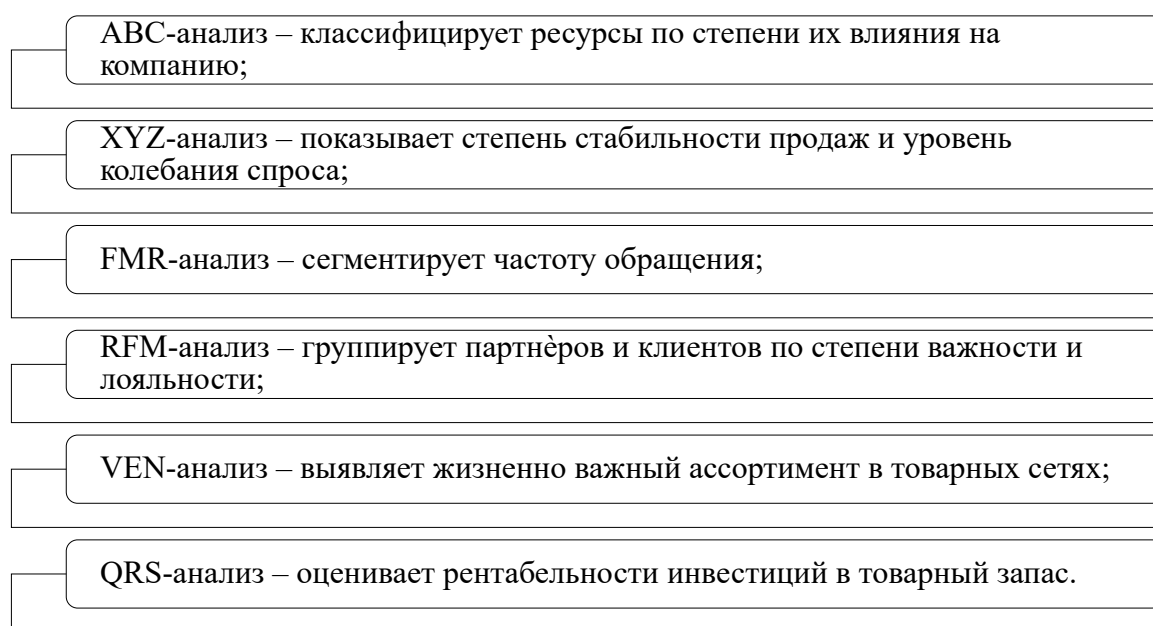

Рисунок 2. Блоки, влияющие на управление запасами [1]

Для сокращения негативного воздействия данных блоков на управление запасами в кризисных ситуациях необходимо применить следующие шаги:

1. Удаление выбросов, атипичных продаж.
2. Сокращение ряда продаж.
3. Экспертная корректировка тренда.
4. Восстановление рядов.
5. Страховые запасы.

Для сокращения последствий от воздействия второго блока необходимо выполнить следующие действия:

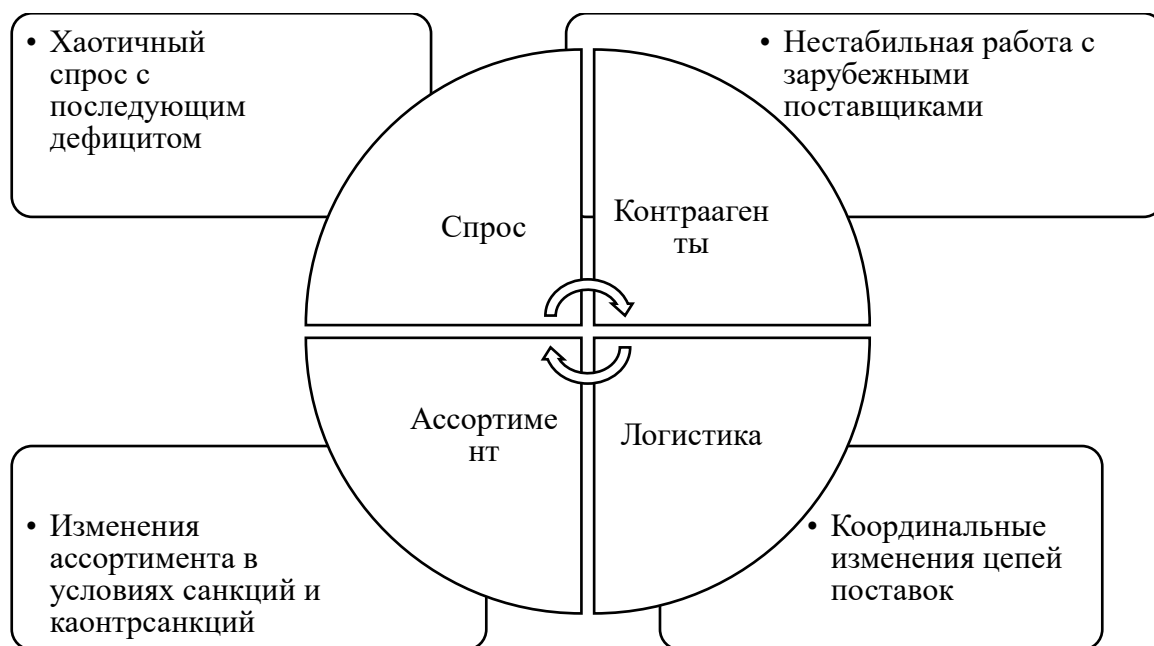
1. Пересмотр существующих контрактов.
2. Альтернативы, поиск новых поставщиков.

Для сокращения последствий от воздействия третьего блока на управление запасами необходимо проведения следующих шагов:

1. Корректировка плеч поставок.
2. Логистический поток подвержен колебанию курса валют и ставок фрахта.
3. Страховые запасы.

И для сокращения последствий последнего блока необходимо:

1. Анализ текущей конъюнктуры рынка, то есть обстановки на нем;
2. Рассмотрение и изучение спроса потребителей на конкретные товары или услуги;
3. Разработка структуры с перечнем и соотношением основных товарных категорий и подкатегорий;
4. Подготовка номенклатуры;

5. Установка страхового;
6. Планирование закупок;
7. Осуществление различных процедур по анализу запасов с целью их оптимизации, при этом наиболее предпочтительными методами анализа выступают ABC, XYZ [2].

Таким образом, стоит отметить, что условия кризиса открывают новые горизонты для компаний, так как они могут занимать внутренний рынок даже при потере импортеров продукции.

Список использованной литературы:

1. Антипина О.Н., Вереникин А.О., Матвеев Е.О. Парадокс Гиффена в XXI в. // Вестник Московского университета. Серия 6. Экономика. – 2019. – № 5. – С. 183-205.
2. Бугай В.А. Методика выбора иностранного поставщика / В.А. Бугай // Инновации и инвестиции. – 2018. – № 12. – С. 288-292. – EDN UUCANA.
3. Васянина В.И. Формирование стратегии управления запасами предприятия торговли / В.И. Васянина // Вестник Воронежского государственного университета. Серия: Экономика и управление. – 2021. – № 2. – С. 112-119. – DOI 10.17308/econ.2021.2/3456. – EDN JTIZNM.
4. Дюсекеев К.А. Современные информационные технологии управления запасами / К.А. Дюсекеев, Д.Б. Сембаев // Школа Науки. – 2018. – № 5(5). – С. 1-2. – EDN XWEOJN.

(©) Неижмакова Лилия Сергеевна 2022

Мацкевич Татьяны Геннадьевны

*магистр Института Государственного Администрирования,
научный руководитель кандидат юридических наук, доцент Д.А. Шаповалов, г. Москва*

**«ОТСУТСТВИЕ ЕДИНООБРАЗИЯ ТОЛКОВАНИЯ НЕДВИЖИМОГО
ИМУЩЕСТВА И ПРИВЯЗКИ ЭТОГО ИМУЩЕСТВА К ЗЕМЛЕ В
ГРАЖДАНСКОМ И ЗЕМЕЛЬНОМ КОДЕКСАХ – ОДНА ИЗ АКТУАЛЬНЫХ
ПРОБЛЕМ СОВРЕМЕННОГО ВЕЩНОГО ПРАВА»**

Аннотация. Актуальность данной статьи обусловлена тем, что вещное право составляет фундамент гражданско-правового регулирования, однако в современном отечественном правовом порядке остается предметом научных дискуссий. В статье автор описывает вопросы по природе вещных прав, возникающие как в теории, так и на практике, на которые отечественное гражданское законодательство не содержит практических ответов: природа их возникновения и безусловной и обязательной привязке к земле. В современной юриспруденции нет однозначного подхода к проблематике вещных прав. Наиболее острая и важная проблема вещного права возникает из-за конкуренции в регулировании земельных отношений между Гражданским и Земельным кодексами, то есть по сути, между частным и публичным правом.

Abstract. The relevance of this article is due to the fact that property law forms the foundation of civil law regulation, however, in the modern domestic legal order remains the subject of scientific discussions. In the article, the author describes questions about the nature of property rights that arise both in theory and in practice, to which the domestic civil legislation does not contain practical answers: the nature of their occurrence and unconditional and mandatory binding to the land. In modern jurisprudence there is no unambiguous approach to the problem of property rights. The most acute and important problem of property law arises from competition in the regulation of land relations between the Civil and Land Codes, that is, in fact, between private and public law.

Ключевые слова: вещное право, Гражданский Кодекс, Земельный Кодекс, строение следует за землей

Keywords: property law, Civil code, Land Code, building follows the land

Интерес исследователей к проблеме вещного права актуализировался, так как отечественный законодатель, возродив саму категорию вещных прав, даже не дал четкого и однозначного определения данного права и не обозначил сколь-нибудь определенно его родовые признаки (свойства).

Чтобы определить понятие вещного права необходимо: выделить его признаки и отделить эти признаки от иных имущественных прав, и прежде всего, от обязательственного права.

Из всех признаков вещных прав, которые указываются в юридической литературе, только два признака – право следования и абсолютный характер защиты закреплены в действующем ГК РФ.

Е. А. Суханов указывает на отсутствие в российском праве традиционного признака вещных прав – их преимущества перед обязательственными правами. По общему правилу российский закон исключает для сторон правоотношения возможность выбора иска в защиту своих прав (то есть «конкуренцию исков», в том числе вещных и обязательственных), но, даже в редких случаях допуская ее, он все равно не предоставляет субъектам вещных прав никаких преимуществ перед обладателями обязательственных прав. Более того, в ч. 1 ст. 398 ГК РФ устанавливаются преимущества кредиторов по обязательствам в зависимости от времени их возникновения (в германском праве этот «принцип приоритета» установлен для вещных, а не для обязательственных прав – ср. § 879 и 1209 BGB), но нигде прямо не устанавливается преимуществ вещных прав перед обязательственными [3].

К признакам вещных прав относят непосредственность, абсолютность, абсолютный характер защиты, право следования, исключительность и преимущественность, однако, судя по всему, большая часть вышеприведенных признаков не позволяет однозначно определить понятие вещного права и отделить его от иных имущественных прав. Что делает исследования и дискуссии по вопросам вещных прав еще более острыми и актуальными.

В советские времена в законодательстве отсутствовало право частной собственности (ст. 93 ГК РСФСР от 1964). Особенно это касалось прав на землю и недвижимое имущество. В советское время земля была объявлена исключительной собственностью государства, а земельные участки стали объектами, полностью изъятыми из гражданского оборота (ст. 95 ГК РСФСР от 1964). За этим последовало упразднение деления вещей на движимые и недвижимые, а так как главный вид недвижимости — это земельные участки, то они были исключены из имущественного оборота. Да и сама категория вещных прав утратила практическое значение, поскольку объект ограниченных вещных прав в их классическом понимании составляют именно земельные участки. Гражданский Кодекс РСФСР от 1964 года вообще упразднил категорию вещных прав, вместо вещного права в законе было установлено всеобъемлющее право собственности (ст. 93, ст. 94, ст. 95 ГК РСФСР от 1964).

Вещные права в традиционном виде были восстановлены в отечественном гражданском праве в начале 90-х гг. прошлого века (республиканский Закон «О

собственности в РСФСР» 1990 г. и союзные Основы гражданского законодательства 1991 г., а затем – часть первая Гражданского кодекса РФ 1994 г.) [1].

С декабря 1991 года Россия начала новый период в своей истории, связанный с переходом к рыночной организации экономики, что повлекло за собой восстановление права частной собственности на земельные участки и рассмотрения их в качестве основного вида недвижимости. То есть законным порядком произошло восстановление вещного права, не сводящегося исключительно к праву собственности.

Поэтому, появление категории вещных прав является объективной необходимостью, как указывал И. А. Покровский, лишь одним правом собственности «мог бы удовлетвориться только разве самый примитивный экономический быт» [2].

Территория России самая большая в мире. Пока в современном законодательстве нет частной собственности на леса, большую часть полей, на горы, реки, озера и иные водоемы, что продолжает указывать на наличие «всеобъемлющего (народного) права собственности», которое принято называть публичным. В современной России 90% земельных ресурсов остаются в государственной и муниципальной собственности, то есть, в девяти случаях из десяти земельный участок принадлежит публичному собственнику, а находящееся на нем здание или сооружение — частному собственнику. И это стало одной из основных современных проблем вещного права, так как это является неизбежными отступлениями от классических подходов: *superficies solo cedit* – строение следует за землей [4].

Более того, здания и сооружения, в российском праве традиционно рассматриваются как вполне самостоятельные недвижимые вещи, особенность которых состоит в их «физической и юридической связи с землей» (абз. 1 п. 1 ст. 130 ГК РФ). Также к самостоятельным недвижимым вещам относятся жилые и нежилые помещения, а также предназначенные для размещения транспортных средств части зданий или сооружений (машино-места), если границы таких помещений, частей зданий или сооружений описаны в установленном законодательством о государственном кадастровом учете порядке (абз. 3 п. 1 ст. 130 ГК РФ). При этом же, абзацем 1 статьи 130 ГК РФ определено, что недвижимая вещь должна быть прочно связана с землей.

Таким образом, в Гражданском Кодексе присутствуют недвижимые вещи, которые невозможно «прочно связать с землей». Следовательно, понятие «недвижимой вещи» в основном гражданском законе – ГК РФ, не имеет точного, четкого определения и абзац 1 ст. 130 ГК РФ в этой части противоречит абзацу 3 ст. 130 ГК РФ и является отступлением от классического принципа – строение следует за землей.

Такое положение вещей указывает на тот факт, что в настоящее время классический вещно-правовой механизм может применяться только в отношении частной собственности на земельные участки, а там, где форма собственности на землю является публичной, принцип – строение следует за землей может использоваться только в значительно измененном виде.

Это становится особенно актуально для строительной отрасли в части строительства и продажи новостроек. При строительстве многоквартирных (огромных) домов к продаже предлагается исключительно квартиры (стены, пол, потолок), которые не имеют прочной связи с землей. Более того, связь с землей, которая не принадлежит никому из собственников многоквартирного дома, так как является публичной собственностью (а может принадлежать и третьему юридическому или физическому лицу, который не владеет никакой недвижимой собственностью в построенном доме), имеет только построенный многоквартирный дом. Но, как цельная собственность, это строение не зарегистрировано, а имеет только контуры и границы в Кадастровой карте местности.

Поэтому, любая квартира в многоквартирном, многоэтажном доме имеет «условную», а не безусловную связь с землей. Именно поэтому, принципиальное значение имеет вопрос каком образом должно оформляться использование земельных участков, находящихся в публичной собственности: по-прежнему, договорами аренды с будущими собственниками (с учетом того, что они имеют вещный элемент в виде права следования, а в новой редакции Земельного Кодекса РФ (ст. 39.8) стали долгосрочными — до 49 лет) или по-новому, переходить к более широкому использованию традиционного ограниченного вещного права застройки? В современном гражданском обороте распространены договоры аренды под застройку земельных участков, находящихся в государственной или муниципальной собственности (инвестиционные договора, или договора строительной аренды), которые не соответствуют классическим представлениям об аренде. Причиной несоответствия классической аренде является тот факт, что по окончании такой «аренды» и завершении строительства застройщик не только становится собственником сооружения, не будучи собственником земли, но и приобретает право на приватизацию земли, на которой он произвел застройку (ст. 39.20, а ранее — ст. 36 ЗК РФ). Следовательно, суть такого «арендного» договора переворачивает принцип – строение следует за землей, и, сводится к приобретению застройщиком земельного участка в собственность при условии осуществления на нем строительства, то есть «земля следует за строением».

Более того, такое право на приватизацию имеет только застройщик построенного здания, а не многочисленные собственники квартир в многоквартирном доме, так как у здания в целом нет собственника. Но при этом, при прекращении права аренды на

земельный участок, если застройщик (собственник) не воспользовался правом приватизации, то юридическая судьба возведенного на участке строения становится как-бы неопределенной. Оно словно «повисает в воздухе» с точки зрения действующего законодательства.

Сложность возникает в некоторой мере из-за конкуренции в регулировании земельных отношений между Гражданским и Земельным кодексами, то есть по сути, между частным и публичным правом. Согласно п. 3 ст. 3 ЗК РФ имущественные отношения по владению, пользованию и распоряжению земельными участками, а также по совершению сделок с ними регулируются гражданским законодательством, но лишь при условии, если иное не предусмотрено земельным и другим природоресурсным законодательством. Эта норма права скорее применима в условиях господства публичной собственности на землю, но может ли она в полной мере применяться к уже имеющимся отношениям частной собственности на земельные участки с учетом перспективы их развития в рыночных условиях?

В частности, Земельный кодекс РФ не только не упоминает общую категорию ограниченных вещных прав на земельные участки, но и закрепляет попытку устранить эти права, сохраняя лишь право собственности и аренду, а также некоторые сервитуты. Такая «неловкая» попытка законодателя максимально упростить правовой режим землепользования не соответствует потребностям развивающегося имущественного оборота, так как институт вещного права – как одного из видов частной собственности, расширяет круг объектов и точнее определяет понятия вещного права.

Поэтому, дальнейшее развитие в России рыночных отношений и преобразований накладывает необходимость изменения данной ситуации путем внесения серьезных изменений не только в гражданское, но и в земельное законодательство. Гражданский и Земельный Кодексы необходимо привести к единообразию толкования недвижимого имущества и привязки этого имущества к земле. В таких условиях важным является вопрос о юридической природе прав арендатора и целесообразности замены договоров аренды земельных участков, находящихся в публичной собственности, вещным правом застройки с последующей передачей этого права собственникам квартир в многоквартирном доме. Такой вопрос встает в силу того, что в условиях развития рынка, основой которого является частная собственность, преимущественная защита интересов пользователя-арендатора, а не собственника-арендодателя представляется не вполне обоснованной.

Таким образом, отсутствие единообразия толкования недвижимого имущества и привязки этого имущества к земле в Гражданском и Земельном Кодексах - это одна из актуальных проблем вещного права в современной России, которая указывает на

необходимость реформы вещного права на пути развития и совершенствования правового оформления рыночных изменений, возникших в вещном праве.

Список литературы:

1. Бакунов А.В., Сазанова И.В. Вещное право (курс лекций). ФГБОУ высшего образования «Сахалинский государственный университет. - Южно-Сахалинск, 2020. С. 5.
2. Покровский И. А. Основные проблемы гражданского права. - Москва, 1998. С. 207.
3. Суханов, Е. А. Вещное право. Научно-познавательный очерк. – Москва, 2017. С. 51.
4. Суханов Е.А. Проблемы вещного права в современном российском праве. Журнал российского права. – Москва, 2016. № 4.

Колегова Ангелина Вячеславовна, магистрант

ФГБОУ ВО «Российский государственный

социальный университет»

г. Москва, Россия

Дятлова Ольга Викторовна,

канд. экон. наук, доцент

ФГБОУ ВО «Российский государственный

социальный университет»

г. Москва, Россия

АКТУАЛЬНЫЕ ПРОБЛЕМЫ АУДИТА БУХГАЛТЕРСКОЙ ОТЧЕТНОСТИ ОРГАНИЗАЦИЙ СФЕРЫ ТОРГОВЛИ И ВОЗМОЖНЫЕ ПУТИ ИХ РЕШЕНИЯ

Аннотация: в научной статье представлены результаты исследования актуальных проблем аудита бухгалтерской отчетности организаций сферы торговли. Проанализированы возможные направления их решения. Актуальность исследования на выбранную проблематику обусловлена тем, что проблемы аудита бухгалтерской отчетности организаций сферы торговли приводят к снижению эффективности управления бизнес-деятельности. В заключении статьи, автором установлено, что основными проблемами аудита бухгалтерской отчетности современных предприятий сферы торговли российской экономики выступают низкое качество предоставляемых аудиторских услуг, случаи злоупотребления должностными полномочиями аудиторами, низкий уровень цифровизации системы бухгалтерского учета и аудита на предприятии.

Abstract: the scientific article presents the results of a study of topical issues of auditing the financial statements of trade organizations. Possible directions of their solution are analyzed. The relevance of the study on the selected issue is due to the fact that the problems of auditing the financial statements of trade organizations lead to a decrease in the efficiency of business management. In the conclusion of the article, the author found that the main problems of auditing the financial statements of modern enterprises in the trade sector of the Russian economy are the low quality of the audit services provided, cases of abuse of official powers by auditors, the low level of digitalization of the accounting and auditing system at the enterprise.

Ключевые слова: аудит; бухгалтерская отчетность; аудит бухгалтерской отчетности; организация сферы торговли; торговая организация.

Keywords: audit; financial statements; audit of financial statements; organization of trade sphere; trade organization.

Актуальность научных исследований на выбранную проблематику обусловлена влиянием нескольких факторов:

1. Процедура аудита бухгалтерской отчетности организаций сферы торговли формирует оценку инвестиционной привлекательности бизнеса для внешних стейкхолдеров, включая потенциальных инвесторов и кредиторов.

2. Современные проблемы аудита бухгалтерской отчетности торговых предприятий приводят к снижению эффективности управления бизнес-деятельности, что требует поиск инструментов для их решения.

По этой причине, целью научной статьи выступает проведение анализа актуальных проблем аудита бухгалтерской отчетности организаций сферы торговли и определению возможных направлений по их ближайшему решению.

Чтобы проверять достоверность бухгалтерской отчетности торгового предприятия необходимы услуги профессиональных аудиторов. В российском законодательстве установлено, что под аудитом подразумевается контрольная деятельность, осуществляемая внутри аудируемого лица его подразделением – службой внутреннего аудита, выполняющей функции мониторинга адекватности и эффективности системы внутреннего контроля [1].

Аудит бухгалтерской отчетности организаций сферы торговли является индикатором подтверждения качества составленного финансового отчета компании. Лишь проведенная аудиторская экспертиза со стороны внешних независимых аудиторов обеспечивает возможность привлечения частных инвесторов и кредиторов, которым для сохранности своего финансового капитала важно убедиться в том, что бухгалтерская отчетность такой торговой организации с достоверными показателями [2].

Задачами функционирования службы внутреннего аудита в рамках управления бизнесом торговой организации являются:

- подтверждение законности финансовых и хозяйственных операций предприятия;
- подтверждение достоверности бухгалтерской отчетности;
- подтверждение качества и достоверности информации, отображенной в бухгалтерской отчетности;
- проверка и анализ эффективности использования основных видов ресурсов организацией.

Однако при проведении аудита бухгалтерской отчетности торговой компании встречается ряд актуальных проблем, препятствующих эффективному процессу аудиторской экспертизы. К ним относятся [3; 4]:

1. Качество предоставляемых аудиторских услуг, из-за которых не все ошибки и нарушения при составлении бухгалтерской отчетности могут быть замечены. Основной причиной такой проблемы является непрофессионализм кадров аудита, которые используются при проведении аудиторской экспертизы финансовой документации предприятия.

2. Частые случаи того, что аудиторы, проводящие аудиторскую экспертизу бухгалтерской отчетности, злоупотребляют своими служебными положениями и оставляют без внимания факта мошенничества. То есть, они являются аффилированными аудиторами для отдельных лиц, заинтересованных в манипуляциях, совершенных по отношению к бухгалтерскому балансу и отчетности предприятия.

3. Низкий уровень цифровизации системы бухгалтерского учета и аудита на предприятии. Несмотря на то, что многие торговые фирмы проводят цифровую трансформацию своей бизнес-деятельности, аудит остается без должного внимания. Благодаря внедрению информационных технологий возможно не только повышение экономической эффективности аудиторской экспертизы достоверности и правдивости составления бухгалтерской отчетности торговой организации, но и снижение финансовых и трудовых расходов на данную операцию.

В рамках развития аудита бухгалтерской отчетности предприятий сферы торговли в условиях текущих изменений необходимо совершенствование его процедуры проведения, путем принятия следующих решений, как [5; 6; 7]:

1. Обеспечение профессионального развития и обучения сотрудников аудиторской деятельности.

2. Рационализация этапов механизма организации внутреннего аудита на предприятии для минимизации трудовых и финансовых затрат.

3. Организация информационной системы обмена финансовой и управленческой информацией между всеми подразделениями предприятия, чтобы снабжать подразделение аудита необходимыми данными.

4. Проведение адекватной оценки эффективности внутреннего аудита предприятия со стороны акционеров и собственников.

Однако, чтобы качество аудита бухгалтерской отчетности организации торговой сферы поддерживалось необходимо решение острых задач. Большую практическую роль занимает и следование тенденциям цифровой трансформации. Благодаря аудиту создаются

новые направления развития бизнеса предприятий. Поэтому операции аудиторской экспертизы должны расширяться и позволять организациям решать свои актуальные задачи и вопросы.

Таким образом, подводя итоги проведенного исследования, можно прийти к следующим заключениям:

1. Основными проблемами аудита бухгалтерской отчетности современных предприятий сферы торговли российской экономики выступают низкое качество предоставляемых аудиторских услуг, случаи злоупотребления должностными полномочиями аудиторами, низкий уровень цифровизации системы бухгалтерского учета и аудита на предприятии.

2. Чтобы качество аудита бухгалтерской отчетности торговой компании поддерживался необходимо решение острых задач. Большую практическую роль занимает и следование тенденциям цифровой трансформации. Благодаря аудиту создаются новые направления развития бизнеса предприятий.

Список литературы

1. Магомедрасулова Х. Методика аудит финансовых результатов и направления ее оптимизации // Вопросы устойчивого развития общества. 2020. № 3-1. С. 53-58.
2. Шароватова Е.А., Клопотова К.Б. Отраслевые особенности аудита коммерческих организаций // Учет и статистика. 2016. № 3 (43). С. 35-42.
3. Егоров А.В. Проблемы и значимость аудита финансовых результатов // Актуальные научные исследования в современном мире. 2020. № 12-3 (68). С. 219-222.
4. Сафохина Е.А. Проблемы организации внутреннего контроля и аудита экономического субъекта // Вестник экономической безопасности. 2020. № 3. С. 307-310.
5. Ильина А.В., Юрьева Л.В., Тимофеева А.М. Вектор совершенствования аудиторской деятельности в России: анализ тенденций и условий развития // Вестник ПГУ. Серия: Экономика. 2018. №4.
6. Камзычакова Ю.Д., Водогреев А.М. Проблемы внутреннего аудита, выходящие за рамки пандемии // Студенческий вестник. 2020. № 37-2 (135). С. 70-71.
7. Четыз А.К., Пивень И.Г. Внутренний аудит в России сегодня: развитие, проблемы, перспективы // Экономика и бизнес: теория и практика. 2020. № 10-2 (68). С. 203-205.

ПРАВОВЫЕ И ПРИКЛАДНЫЕ АСПЕКТЫ ОПЕРАТИВНО-РОЗЫСКОГО ОБЕСПЕЧЕНИЯ РАССЛЕДОВАНИЯ ПРЕСТУПЛЕНИЙ

Аннотация. В статье рассматривается понятие оперативно-розыскного обеспечения расследования преступлений, а также некоторые вопросы оперативно-розыскного обеспечения расследования преступлений с позиций правоприменительной практики и теоретических основ науки об оперативно-розыскной деятельности. Автором проведен анализ теоретических и прикладных аспектов оперативно-розыскного обеспечения расследования преступлений, обобщены научные наработки в исследуемой сфере, разобран пример правоприменительной практики, описывающий надлежащее оперативно-розыскное обеспечение расследования преступлений. По результатам научного исследования автором сформулировано собственное определение оперативно-розыскного обеспечения расследования преступлений.

The article deals with the concept of operational investigative support for the investigation of crimes, as well as some issues of operational investigative support for the investigation of crimes from the standpoint of law enforcement practice and the theoretical foundations of the science of operational investigative activities. The author analyzes the theoretical and applied aspects of operational investigative support for the investigation of crimes, summarizes scientific developments in the field under study, analyzes an example of law enforcement practice describing the proper operational investigative support for the investigation of crimes. Based on the results of scientific research, the author formulated his own definition of operational investigative support for the investigation of crimes.

Очерченное правовыми рамками определение оперативно-розыскного обеспечения расследования преступлений может создать алгоритм, необходимый федеральным органам исполнительной власти, уполномоченных на осуществление оперативно-розыскной деятельности, для реализации возложенных на них государственных функций, в частности создать конкретный перечень механизмов для реализации указанного правового института.

Формируя понятие оперативно-розыскного обеспечения расследования преступлений, следует принять тот факт, что законодательство, регулирующее

общественные отношения в сферах уголовного судопроизводства и оперативно-розыскной деятельности, не определяет границы изучаемого явления.

Оперативно-розыскное обеспечение расследования преступлений, как самостоятельное правовое явление, начало процесс формирования после разделения государственных правоохранительных функций между оперативными подразделениями и органами предварительного расследования. Основные постулаты оперативно-розыскного обеспечения расследования преступлений были заложены еще до 1917 года. Так, не являлась доказательством информация, полученная жандармскими офицерами от своих конфиденентов. «Зная многое по агентурным и филерским данным, я, естественно, хотел получить те сведения, но уже как показания самих привлеченных. Только в переводе на протоколы допросов эти сведения приобретали формальные значения улики... Не занесенная в протокол обыска книга теряла значение улики» [Спиридович 1991, с. 78].

Переплетение уголовного процесса и оперативно-розыскной деятельности в современных правовых реалиях, неоспоримо. Необходимо отметить, что, несмотря на тесную связь уголовного процесса и оперативно-розыскной деятельности, указанные правовые институты действуют автономно, по своим индивидуальным правилам, а связывает их одна общая цель – борьбы с преступностью.

Оперативно-розыскное обеспечение расследования преступлений следует относить к непосредственному взаимодействию оперативного работника и следователя, нежели к официальным, формализованным контактам соответствующих оперативных и следственных подразделений, что в большей части обуславливает неформальный характер указанного вида оперативно-служебной деятельности.

Представления об оперативно-розыскном обеспечении расследования преступлений формируется исключительно по результатам научного анализа практики уголовного судопроизводства и оперативно-розыскной деятельности. Считаем, что проведение научных исследований на стыке уголовного процесса и науки об оперативно-розыскной деятельности, позволит выявить закономерности функционирования указанного правового института и сформировать практические рекомендации по совершенствованию правоприменительной деятельности, как для оперативных, так и для следственных подразделений.

В целях формирования корректного определения оперативно-розыскного обеспечения расследования преступлений, необходимо отделить его от иных механизмов оперативно-розыскной деятельности. В научных кругах существуют различные мнения по вопросу формирования понятия оперативно-розыскного обеспечения расследования преступлений, однако, по нашему мнению, самое корректное определение указанного

правового института озвучил А.А. Ширванов, сформулировав его как основанную на федеральном законодательстве и ведомственных нормативных правовых актах деятельность оперативных подразделений государственных органов, по проведению оперативно-розыскных мероприятий с целью получения информации для подготовки и осуществления следственных действий, использования в доказывании и принятия процессуальных решений по уголовным делам [Ширванов 2013, с. 61-65]. По нашему мнению, основным плюсом определения оперативно-розыскного обеспечения расследования преступлений, сформулированного А.А. Ширвановым, является невозможность двойного толкования задач описываемого правового механизма.

На наш взгляд спорной является позиция Е.В. Кульковой, согласно которой, оперативно-розыскное обеспечение расследования преступлений можно описать как системную комплексную деятельность оперативных аппаратов по эффективному использованию имеющихся на их вооружении сил, средств и методов оперативно-розыскной деятельности по расследованию должностных преступлений [Кулькова 2011, с. 78]. Неверно рассуждать об оперативно-розыскной деятельности по расследованию преступлений. Нашу позицию может поддержать тот факт, что информация, полученная при проведении оперативно-розыскных мероприятий в нарушение требований, предъявляемым УПК РФ к доказательствам, не может использоваться в качестве таковых. Процедура по легализации информации, полученной в результате оперативно-розыскной деятельности, описана в совместном приказе МВД России № 776, Минобороны России № 703, ФСБ России № 509, ФСО России № 507, ФТС России № 1820, СВР России № 42, ФСИН России № 535, ФСКН России № 398, СК России № 68 от 27.09.2013 «Об утверждении Инструкции о порядке представления результатов оперативно-розыскной деятельности органу дознания, следователю или в суд». Необходимо обратить внимание на тот факт, что информация, полученная от лиц, оказывающих конфиденциальное содействие, не может быть представлена обвинением в рамках судебного разбирательства, что значительно ограничивает механизмы оперативно-розыскного обеспечения расследования преступлений.

Исследуя вопросы правоприменения в области оперативно-розыскной деятельности, в частности вопросы оперативно-розыскного обеспечения расследования преступлений, необходимо отграничить понятия обеспечения и сопровождения расследования преступлений. Некоторые научные мнения указывают нам на единство данных понятий. Например М.И. Климова высказывает мнение о том, что обеспечение и сопровождение расследования преступлений едины, ассоциируются исключительно с возможностями

оперативных работников и входят в оперативно-розыскную деятельность как составные частим [Климова 2021, с. 203-205]. Мнение М.И. Климовой на наш взгляд верно.

Считаем целесообразным озвучить мнение А.В. Ковалева, согласно которому оперативно-розыскного обеспечения расследования преступлений существует отдельно от оперативно-розыскного сопровождения расследования преступлений. Свое мнение А.В. Ковалев опирает на словарь русского языка, согласно которому с лингвистической точки зрения, термины «обеспечение» и «сопровождение» обозначают различные действия. А.В. Ковалев высказал мнение, что «сопровождение» указывает лишь на параллельность определенных действий [Ковалев 2016, с. 296-301]. На наш взгляд именно оперативно розыскное обеспечение расследования преступлений более точно подходит под изучаемые нами процессу.

Необходимо отметить, что действующим законодательством оперативно-розыскное обеспечение расследования преступлений не определено. Согласимся с мнением Луговика В.Ф. [Луговик 2015, с. 109-135], и считаем необходимым принятие нового закона (кодекса) об оперативно-розыскной деятельности, не смотря на то, что он не предусматривает необходимость оперативно-розыскного обеспечения расследования преступлений.

Рассматривая оперативно-розыскное обеспечение расследования преступлений, считаем необходимым привести пример из практики, наиболее ярко описывающий изучаемый правовой институт. Так, в производстве СУ СК России по Брянской области находилось уголовное дело в отношении «Х», привлеченного к уголовной ответственности за совершение должностного преступления. Оперативное подразделение, осуществлявшее оперативно-розыскное обеспечение расследуемого преступления, зафиксировало информацию по фактам совершенного преступления, которой было недостаточно для формирования полноценной доказательственной базы и предъявления обвинения фигуранту. В целях изыскания и документирования дополнительных доказательств причастности «Х» к совершенному преступлению оперативным подразделением по согласованию с СУ СК России по Брянской области был запланирован и проведен ряд мероприятий. Заранее, оперативным подразделением получено судебное разрешение на проведение в отношении «Х» оперативно-розыскных мероприятий «Прослушивание телефонных переговоров» и «Снятие информации с технических каналов связи». Далее, по результатам ранее проведенных оперативно-розыскных мероприятий, представленных в следственное подразделение, в отношении «Х» было возбуждено уголовное дело, о чем в адрес «Х» направлено уведомление и одновременно сведения о возбуждении уголовного дела опубликованы в СМИ. «Х», узнав из сообщений СМИ о возбуждении в отношении него уголовного дела, осуществил ряд телефонных звонков лицам, имеющим информацию

о совершенном преступлении. В телефонных разговорах «Х» сообщил информацию, несущую доказательственное значение. Разговоры «Х» были задокументированы, а имеющиеся в них сведения в дальнейшем стали доказательствами. В результате, в рамках расследования уголовного дела, следственным органом был собран необходимый объем доказательств, необходимых для привлечения «Х» к уголовной ответственности.

Оперативно-розыскное обеспечение расследования преступлений не может быть ограничено рамками конкретных действий и процедур. Каждое уголовное дело для оперативного работника уникально и зачастую требует применения нестранных решений в рамках оперативно-розыскного обеспечения. Важно отметить, что стороны оперативного сотрудника недопустимо повторение проведенных следственных процедур по уже проверенным следственным версиям. В идеальном варианте именно оперативный сотрудник ориентирует следователя о лицах, осведомленных о фактах, имеющих значение для расследования, о месте хранения предметов и веществ, которые впоследствии могут стать вещественными доказательствами, а также предоставляет ему результаты оперативно-розыскной деятельности, имеющих значение для уголовного дела.

Предлагаем сформулировать определение оперативно-розыскного обеспечения расследования преступлений, обозначив его как функцию органов государственной власти, уполномоченных на осуществление оперативно-розыскной деятельности, по созданию условий, необходимых следственным органам для производства предварительного расследования.

Список цитируемых источников

- 1 Климова М.И. Оперативно-розыскное обеспечение (сопровождение) расследования преступлений, посягающих на конституционные права и свободы человека и гражданина // Климова М.И. // Сборнике: КОНКУРС МОЛОДЫХ УЧЁНЫХ. Сборник статей VII Международного научно-исследовательского конкурса – 2021. – Пенза. – С. 203-205.
- 2 Ковалев А.В. Актуальные вопросы формирования института оперативно-розыскного обеспечения расследования преступлений // Известия Тульского государственного университета. Экономические и юридические науки. – 2016. – С.296-301.
- 3 Кулькова Е.В. Понятие оперативно-розыскного обеспечения расследования преступлений // Кулькова Е.В. // Юридический вестник Кубанского государственного университета – 2011. – № 4(9). – С. 46-47

- 4 Луговик В.Ф. Оперативно-разыскной кодекс Российской Федерации (авторский проект федерального закона) // Луговик В.Ф. // Юридическая наука и правоохранительная практика – 2015. – № 1 (31). – С. 109-135.
- 5 Спиридович А.И. Записки жандарма. М., 1991. С.78.
- 6 Ширванов А.А. Сущность и некоторые правовые и организационные проблемы повышения эффективности оперативно-розыскного обеспечения расследования преступлений // Ширванов А.А. // Научный портал МВД Росси – 2013. – № 2(22). – С. 61-65.

*Мартенс Дарья Андреевна,
студент, Российский государственный университет,
Россия, г. Москва*

ПРОБЛЕМЫ ПЕРЕВОДА ИНОЯЗЫЧНЫХ СЛОГАНОВ

Аннотация: Данная работа посвящена проблеме перевода рекламных слоганов с немецкого языка на русский язык. Слоганы рассматриваются как безэквивалентная лексика, реалии, отражающие особенности национальной картины мира, поэтому их передача в другом языке предполагает решение данной задачи на других уровнях – языковом как перевод и лингвокультурологическом. Проанализированы примеры разных подходов к передаче слоганов известных немецких компаний в русском языке.

Abstract: This work is devoted to the problem of translation of advertising slogans from German into Russian. Slogans are considered as non-equivalent vocabulary, realities that reflect the peculiarities of the national picture of the world, therefore their transmission in another language involves the solution of this problem at other levels - linguistic as translation and linguoculturological. Examples of different approaches to the transfer of slogans of famous German companies in Russian are analyzed.

Ключевые слова: рекламный слоган, реалии, локализация рекламных текстов

Key words: advertising slogan, reality, localization of advertising texts

Введение

Передача рекламного текста в другом языке всегда была и остается актуальной проблемой теории и практики переводоведения. В этом уникальном языковом продукте собраны черты разных стилей: публицистического, художественного и даже частично научного. Реклама не только информирует, но и манипулирует общественным мнением, она должна поразить потенциального потребителя, завладев его вниманием, и убедить в необходимости приобретения рекламируемого товара или услуги. В рекламе центральную роль играет ее лозунг – слоган. Создание удачного слогана – целенаправленный творческий процесс, в котором применяются различные языковые единицы номинации и экспрессии, а также внеязыковые средства как способ воздействия на определенную целевую группу потенциальных покупателей. В результате создаются уникальные высказывания, которые понятны носителям одного языка, существуют только в одной культуре. В теории и практике перевода данное явление получило название безэквивалентной лексики (БЭЛ).

1. Слоган как основная значимая единица рекламы

Современная реклама прошла долгий путь непрерывного поиска новых подходов для реализации поставленных целей. Реклама – это целая система мер целенаправленного воздействия на потребителей с целью возникновения желания приобрести объект рекламирования [10] с.5. Для такого восприятия нужны особые средства и приемы. При этом наиболее важным элементом остается текст, структура которого состоит из пяти основных элементов, практически всегда присутствующих в рекламном тексте. Один из этих элементов – рекламный лозунг, слоган, представляющий лаконичное высказывание, передающее основную идею рекламы. Слоганы делятся на имидживые, которые передают главную задумку компании, бренда, товара или услуги, и товарные, направленные на повышение продаж данного товара или услуг.

Чтобы слоган был запоминающимся и мог заинтересовать, он должен содержать оригинальность. Это достигается, прежде всего, при помощи экспрессивно-эмоциональных языковых средств, которые представлены на всех уровнях языка: фонетическом, лексическом, морфологическом и синтаксическом. Следовательно, при переводе слогана необходимо найти возможность передать не только основной посыл рекламы, который будет понятен в другой национальной культуре, но и подобрать соответствующие лингвистические единицы другого языка.

1.2. Переводческие приемы представления слоганов другом языке

В силу своей специфичности лингвистического характера и ярко выраженной национально-культурной окраски слоганы создают трудности адекватного и эквивалентного перевода. При этом необходимо воссоздать заложенный в них национальный характер при помощи лексических, синтаксических, звуковых средств другого языка. Часто это приводит к тому, что слоганы как лингвистические реалии становятся безэквивалентными единицам. Теория перевода предлагает в таком случае применять переводческие трансформации. Это сделает возможным достичь эквивалентности, допустив при этом расхождения в формальных и семантических системах двух языков. Для анализа перевода слогана считаем наиболее подходящими классификации переводческих трансформаций, предложенные В.Н. Комиссаровым и Л.С. Бархударовым, т.к. они в полном виде отражают преобразования безэквивалентных единиц перевода:

– лексические трансформации, включающие переводческое транскрибирование и транслитерация, калькирование, лексико-семантические замены (конкретизация, генерализация, модуляция);

– грамматические трансформации, куда включены: синтаксическое уподобление (дословный перевод), членение предложения, объединение предложений, грамматические замены формы слова, части речи или члена предложения;

– комплексные трансформации или лексико-грамматические трансформации, к которым относятся: антонимический перевод, экспликация (описательный перевод) и компенсация [6] с. 56 .

В классификации Л.С. Бархударова отдельно выделены добавление и опущение [2] с. 221, 226

Активно в переводах текстов с высокой образностью применяется калькирование – замена основных частей морфемы, слова или словосочетания на морфо-лексические единицы, имеющиеся в распоряжении принимающего языка, например, *skyscraper* – небоскреб, *bank card* – банковская карта [2], с. 99.

Конкретизация – лексико-семантическая замена единицы исходного языка на единицу принимающего языка, которая имеет более узкое значение или исключает полисемию. Генерализация – обратный конкретизации прием расширения значения переводимой единицы. Модуляция (смысловое развитие) – лексико-семантическая замена слова или словосочетания исходного языка единицей языка перевода, значение которой логически вытекает из значения исходной единицы [6], с. 409

Грамматические трансформации предполагают структурную смену в предложении. Комплексные трансформации представлены:

– описательным переводом (экспликация) – лексико-грамматическая трансформация, часто используемая при передаче реалий инокультуры, когда лексическая единица исходного языка заменяется словосочетанием, которое дает полное описание этой единицы [6] с. 415

– антонимический перевод – лексико-грамматическая трансформация, с заменой отрицательной формы на утвердительную или наоборот;

– компенсации, при которых лексико-семантические элементы исходного текста, утраченные при переводе, передаются другим способом, вплоть до целостного преобразования [6] с. 409

При передаче смыслового компонента переводчик должен решить, что, в его понимании, приоритетнее: национально-культурные аспекты общества языка оригинала или языка перевода. Здесь нужно упомянуть две основные переводческие стратегии: доместикация и форенизация, то есть локализация, одомашнивание текста или его отчуждение. Переводчик решает, заменить ли иноязычный, незнакомый контекст на местный или более узнаваемый, чтобы помочь читателю в интерпретации и получить

предполагаемые автором эмоций. Либо он не сглаживает незнакомую информацию, а приближает читателя к исходному тексту, давая необходимые объяснения для понимания сохраненного и полностью воспроизведенного оригинала.

Итак, основная задача при переводе слоганов – сохранение цели и лингвокультурной специфики. Если нет возможности прямого перевода, переводчик самостоятельно, руководствуясь своим эстетическим вкусом, чувством языка и опытом, выбирает переводческую стратегию и подбирает наиболее удачные приемы трансформации. Рассмотрим это на примерах.

1.3. Анализ способов перевода немецких рекламных слоганов

Рассмотрим группу имиджевых слоганов, которые отражают общую политику компании. Производитель бытовой техники *Miele* представил ее в виде короткого односоставного предложения, в котором экспрессия синтаксической конструкции усилена повтором одинаковых окончаний слова *Immer besser*. В русском языке произошло расширение, усиление градации за счет повтора всего слова, благодаря чему предложение получило законченность: *Все лучше и лучше*.

Имиджевая реклама производителя автомобилей претерпела грамматическую трансформацию, уточнение и утрату метафоричности «прыжка вперед»:

Audi – Vorsprung durch Technik – Ауди. Превосходство высоких технологий.

Создание имиджа часто предполагает присутствие в слогане название производителя или бренда. Они сохраняются в принимающем языке и передаются при помощи транскрибирования или транскрипции, с учетом правил чтения немецкого языка:

Volkswagen – Фольксваген

Ritter Sport – Риттер Шпорт.

Если производитель считает свой слоган очень удачным, он оставляет его без перевода и адаптации, например, *Praktisch. Quadratisch. Gut*. В принимающем языке форенизация создает особую привлекательность необычным звучанием и неизвестным значением, что служит основной цели рекламы: привлечь внимание, запомниться, выделиться среди конкурентов.

Слоган жевательных конфет *Gummibärchen*, который указывает на связь поколений, построен с использованием фонетических средств:

HARIBO macht Kinder froh und Erwachsene ebenso.

С 1960-х годов слоган получил распространение на многих языках по всему миру и используется по сей день. В русском варианте сохранена рифма: *Взрослым, детям повезло... Всем на радость Харибо!*

Для передачи идентичного ритма при переводе применена модуляция «повезло – радость».

К фонетическим средствам относится также аллитерация, одинаковое звучание, которое утеряно при семантическом переводе рекламы BMW:

Freude am Fahren – Удовольствие за рулем. Что примечательно, в период коронавируса в Германии прошла кампания на смену слоганов с «прививочной тематикой». *Freude am Impfen*. В России таких замен, вызванных экстралингвистическими факторами, проведено не было.

Приведем пример товарного слогана BMW: *Nichts verschwenden. Wenig brauchen. Alles geben.* – *Не тратит ничего. Берет мало. Дает все.* – Применена грамматическая трансформация, формы инфинитива заменены на третье лицо единственное число. В русском варианте слоган получился описательным, утратив дополнительную экспрессию за счет скрытого побуждения, вызываемого инфинитивом. При этом формальное деление на части (парцелляция) с возрастающей градацией сохранена, что обеспечивает необходимое воздействие.

На лексическом уровне экспрессивность достигается при помощи каламбуров на основе полисемии, характерных немецких сложносоставных слов, а также стилистических фигур, в основе которых перенос значения для создания образа и выразительности. Такие фигуры и представляют наибольшую сложность при переводе:

In jedem steckt ein Puma – *Вся жизнь на бегу* – утрата метафорического сравнения с животным.

Слоган баварского бренда переведен дословно *Gut, besser, Paulaner* – *Хорошо, лучше, Paulaner*, но при этом сохранилась игра слов, которая указывает на превосходную степень сравнения «самый лучший».

Итак, небольшой анализ перевода слоганов наиболее популярных немецких производителей показал сложность передачи основной мысли без необходимых переводческих трансформаций. Больше всего проблем возникает при передаче игры слов, в частности, на фонетическом уровне, и сохранения первоначального образа.

Заключение

Рекламный слоган – это уникальная единица рекламного текста, в которой в сжатой форме передано основное послание при минимальном количестве использованных слов и

словосочетаний. При этом слоган должен быть незаурядным, броским, благозвучным, вызывать запланированные эмоции.

В слогане как в основной значимой единице рекламного текста отражаются все его особенности: оригинальность, нестандартность, лаконичность и одновременно информационная насыщенность. Слоган несет большую функциональную нагрузку, в том числе и экспрессивную. Для выразительности, передачи чувств и эмоций задействуются все языковые уровни: фонетический, лексико-семантический, морфологический и синтаксический.

Большую сложность представляет их перевод на другой язык. Практическое исследование показало, что наибольшую сложность представляют передача стилистических фигур. В слоганах зачастую используется несколько способов передачи экспрессии, при переводе один из них может опускаться. Встречаются варианты, когда слоган остается в оригинальном виде, т.е. вообще без перевода. Таким образом, при переводе в большей или меньшей степени утрачиваются оригинальные языковые средства, они опускаются, реже – заменяются на другие.

Список литературы

1. Апетян, М. К. Особенности перевода слоганов англоязычных реклам на русский язык / М. К. Апетян. // Молодой ученый. – 2014. – № 1 (60). – С. 668-669.
2. Бархударов, Л.С. Язык и перевод (Вопросы общей и частной теории перевода). – М.: Междунар. отношения, 1975. – 240 с.
3. Гончаренко Л. А. Немецкий рекламный слоган как объект переводческого анализа / Л. А. Гончаренко // Язык и культура (Новосибирск). – 2014. – №10. – С. 83-87.
4. Гордеева Н. В. Немецкие слоганы, представляющие Германию / Н. В. Гордеева // Кронос. – 2021. – №4 (54). – С.35-37.
5. Добросклонская, Т.Г. Медиалингвистика: теория, методы, направления / Т.Г. Добросклонская. – 2020. – 180 с. [Электронный ресурс]. – URL : http://medialing.spbu.ru/upload/files/file_1600671409_8213.pdf (дата обращения 12.11.2022).
6. Комиссаров, В.Н. Современное переводоведение. Учебное пособие. – М.: ЭТС. – 2002. – 424 с.
7. Миньяр-Белоручев, Р.К. Теория и методы перевода. – М.: АСТ, 1999. – 456 с.
8. Пономарева, А.М. Концептуальная эволюция креатива в маркетинговых коммуникациях / А.М. Пономарева // Известия вузов. Северо-Кавказский регион. Серия: Общественные науки. – 2007. – №4. – С. 99-104.

9. Рецкер. Я.И. Теория перевода и переводческая практика / Очерки лингвистической теории перевода. – М.: 2007. – 241 с.

10. Сердобинцева, Е.Н. Структура и язык рекламных текстов : учеб. пособие / Е.Н. Сердобинцева. – 5-е изд., стер. – М.: Флинта, 2021. – 161 с.

Источники материала исследования:

1. База немецких слоганов [Электронный ресурс] – URL: <https://www.slogans.de/> (дата доступа: 08.12.2022)

2. База слоганов на русском языке [Электронный ресурс] – URL: <https://www.sloganbase.ru> (дата доступа: 08.12.2022)

Исакиева Зулай Сулимовна

кандидат исторических наук, доцент кафедры правовых дисциплин

Чеченский государственный педагогический университет

РФ. г. Грозный

Хадалов Байсангур

Магистрант

Направленность (профиль):

«Отечественная история (история России и регионов)»

Чеченский государственный педагогический университет,

РФ. г. Грозный

ОБЩЕСТВЕННО- ПОЛИТИЧЕСКАЯ СИТУАЦИЯ В ЧЕЧЕНО-ИНГУШСКОЙ АССР ВО ВТОРОЙ ПОЛОВИНЕ 80-х г. XXв.

Аннотация. В статье освещаются политические процессы, происходившие в Чечено-Ингушской АССР во второй половине 80-х гг. XXв., которые определяли не только чеченский или ингушский кризисы, но и общее политическое положение страны, отношение федерального центра к региональным проблемам.

Annotation. The article highlights the political processes that took place in the Chechen-Ingush Autonomous Soviet Socialist Republic in the second half of the 80s. XX century, which determined not only the Chechen or Ingush crises, but also the general political situation of the country, the attitude of the federal center to regional problems.

Ключевые слова: перестройка, политическая оппозиция, «неформалы», митинг, Народный фронт, идеи ваххабизма, выборы

Key words: perestroika, political opposition, "informals", rally, Popular Front, ideas of Wahhabism, elections.

В 1960-1980-е годы развитие Чечено-Ингушской АССР шло довольно противоречиво. С одной стороны, была создана мощная перерабатывающая промышленность в сельскохозяйственной отрасли. Но в то же время партийными органами республики под предлогом борьбы с национализмом создавались серьезные препятствия для поступательного развития национальной культуры, исследования национальной истории, что порождало естественное недовольство у коренного населения. И, тем не менее, вплоть до начала 1990-х годов Чечено-Ингушская республика оставалась самым спокойным и стабильным регионом Советского Союза [1, с.10].

Избрание на мартовском Пленуме ЦК КПСС в 1985 г. Генеральным секретарём М. Горбачева и начатая им политика перестройки в первое время практически не оказали существенного влияния на политическую жизнь Чечено-Ингушетии. Первый секретарь обкома КПСС В. Фотеев (1984-1989) руководил республикой, отдавая в речах должное новым веяниям из Москвы и ничего не меняя фактически [2].

Местная власть, традиционно проводившая политику ущемления интересов титульных народов республики, встретила идеи перестройки с неприятием и всячески сопротивлялась процессу демократизации общества.

Всенародное обсуждение проблемных вопросов, официальной идеологии усиливали общественно-политическую жизнь в республике, консолидировало общество в целях возрождения истории и культуры. Вместе с тем активизация политических процессов в центре способствовала формированию политической оппозиции власти регионах. В республиках Северного Кавказа к концу 1987 г. быстрыми темпами росло напряжение и лишь был необходим повод для взрыва, который и связан с началом строительства в Гудермесе биохимического завода по производству лизина.

С весны 1988 г. активисты, возглавляемые инженером Р. Эзбулатовым и сотрудником научной лаборатории Чечено-Ингушского государственного университета Р. Гойтемировым начали тревожиться и протестовать по поводу строительства биохимзавода. Далее число недовольных решением этого строительства увеличилось. Итак, апреле 1988 г. по всей республике сформировалось неформальное экологическое движение, активизировавшее общественные настроения всего общества.

В конце мая (29) на центральной площади Грозного состоялся многочисленный митинг с требованием остановить строительство завода. На митинге была создана общественная комиссия по экологическим проблемам, состоящая из четырнадцати членов. С аналогичными требованиями собрался митинг и в Гудермесе [3, с.706].

На последующих митингах наряду с экологическими лозунгами звучали политические требования. Однако особых радикальных претензий так называемые «неформалы» к властям, не выдвигали и соответственно руководство республики к таким мероприятиям особого значения не придавало. В случае, когда руководители партийных и советских органов республики не справлялись с митингующими то, обращались к республиканскому муфтияту.

С лета 1988г. митинги неформалов в Грозном приобретают постоянный характер. Неформальные группы создали организацию «Союз содействия перестройке», который по примеру республик Прибалтики был преобразован в Народный фронт. Возглавил Народный фронт ЧИАССР талантливый митинговый оратор Х. Бисултанов,

социальную базу составил - чеченский люмпен. В отличие от народных фронтов, во главе которых изначально стояла интеллигенция, национальная элита, в Чечено-Ингушетии оппозиционное движение возглавили политически неграмотные в лица, дискредитировавшие в скором времени саму идею Народного фронта. Но все же середина 1988 - осень 1990 гг. - время, когда оппозиционная общественная организация в республике представленная Народным фронтом являлась наиболее влиятельной. На многотысячных грозненских митингах предьявлялись призывы к демократизации общественно-политической жизни, возрождения национальной культуры, восстановления исторической справедливости о прошлом чеченцев и ингушей; требования к смене безнравственной кадровой политики, устранения партийно-хозяйственной мафии во властных структурах.

23 февраля 1989 г. в столице республики на площади им. В.И. Ленина собрался резонансный митинг, приуроченный 45-летию депортации чеченцев и ингушей. Когда зимой 1989 г. движение неформалов стало массовым, органы правопорядка начали применять репрессивные меры против их лидеров. В связи с этим популярность Х. Бисултанова, Л. Салигова нарастала, а в ответ на репрессивные меры в республике начали формироваться и новые организации.

В годы горбачевской перестройки в Чечено-Ингушетии начал официально возрождаться ислам, восстанавливались старые и строились новые мечети, паломники целыми группами посещали священные места совершили хадж в Мекку. В исламские учебные заведения Средней Азии, Турции, Ближнего Востока направлялись представители чеченской и ингушской молодежи. В Чечено-Ингушетию начали пробиваться элементы ваххабизма, опасность которого не учли представители государственной власти [1, с.709]. Летом 1990 г идеи ваххабизма в республику внес А. Дениев, который возгласил о создании Чечено-Ингушского отделения Партии Исламского возрождения в СССР.

Также к концу 1980-х гг. в районах компактного проживания национальных меньшинств (казаков, кумыков, ногайцев) начали формироваться общественные этнические объединения этих народов. Следовательно, участились массовые подъёмы с демократическими требованиями.

В связи с выборами народных депутатов СССР (26.03. 1989) начался выросла политическая активность населения республики. По итогам выборов в состав Верховного Совета СССР от ЧИАССР вошли партийцы вместе с Фотеевым, а также независимые кандидаты - профессор С. Хаджиев, писатель А. Айдамиров, бывший второй секретарь обкома КПСС Л Магомадов.

На 1 июля 1989 г. назначался Пленум Чечено- Ингушского областного комитета КПСС. На повестке дня стоял вопрос о избрании нового 1-го секретаря республиканской

партийной организации, о чем за несколько дней было извещено населению республики. В работе Пленума участвовали высокопоставленные чиновники ЦК КПСС, в том числе Н.И. Семенов фаворит от центра. Представители ЦК КПСС, в ходе предварительной подготовки усердствовали в выполнении задания руководства КПСС. Однако итогом жесткой борьбы стало избрание 1-м секретарем ЧИО КПСС, причем впервые в истории советского периода, Д. Г. Завгаева- коренного чеченца. Данное решение пленума ЧИО КПСС в республике приняли как победу национально-патриотических сил. Народ республики, связывал с этой победой надежды на решение назревших социально-экономических и политических проблем. На самом деле, на первых порах новое руководство, возглавляемое Д. Завгаевым принялось их решить: были снижены диктат официальной идеологии, произвол КГБ, стали появляться некоторые элементы независимой прессы, возможность критики существующей властной системы и идеологии. Обоснованная критика была дана концепции профессора В. Виноградов о добровольном вхождении Чечни в состав России,

Ослабла политика советского режима в отношении исламской религии, которая началась после Исламской революции в Иране, что при Д. Завгаеве явилось главнейшим элементом курса либерализма. Кадровый состав партийных органов начал обновляться. Многие одиозные партийные и советские чиновники были сняты и заменены новыми выдвиженцами, которые были нацелены перестроить решительно стиль и методы деятельности партийных органов и всей республиканской системы управления по всей вертикали. Встречаясь часто с лидерами неформальных общественных движений Д. Завгаев предлагал им активно взаимодействовать с государственными органами, не увлекаться митингами, учитывать многонациональный состав населения республики.

Партийные органы особую роль отводили комсомольской молодежи. Такие члены ВЛКСМ как П. Громов, Г. Эльмурзаев, Т. Махмудхаджиева, М. Бузуртанов, Л. Кизилова, М. Негоднева, Ю. Мареченков, Л. Касаев, братья Ю. и Н. Усамовы, Р. Базгиев, В. Коваленко, С. Мусостов, С.-Х. Нунуев и другие занимали ключевые посты в разных структурах республиканской органов власти.

Осенью 1989 г. Первым секретарем ЧИО ВЛКСМ стал Л. А. Касаев, назначенный на пост зам. Председателя Совмина ЧИАССР. В начале 1990 г., в борьбе между 12 претендентами впервые на альтернативной основе выиграл Х. М. Бугаев. Весной 1990г. процесс либерализации власти в Чечено-Ингушетии набирает обороты. 4 марта 1990 г. прошел первый тур выборов народных депутатов РСФСР и ЧИАССР. 18 марта, в результате второго го тура выборов народных депутатов РСФСР из 138 кандидатов выиграла 10 человек, из 575 кандидатов народных депутатов ЧИАССР - 175 мандатов. На выборах в Верховный Совет РСФСР победил московский профессор Р.И. Хасбулатов Р.И.

в Верховный Совет ЧИАССР была избрана группа независимых депутатов [4], а 5 июня 1990 г. Р.И. Хасбулатов, преодолев конкуренцию достойных претендентов, был избран первым заместителем Председателя Верховного Совета РСФСР [5].

В республиканский парламент республики прошли выигравшие в жесткую борьбу журналист Р. Караев, лидер неформалов Х. Бисултанов, историк А. Бугаев, зам.управтрестом «Чечингдорремстрой» Л. Умхаев, начальник Грозненского РСУ Х. Исаев, зав. отделом архитектуры Аргунского музея-заповедника Л. Усманов, учитель истории Х. Ахмадов, участковый инспектор Х. Цобаев, учитель Урус-Мартановской школы Ю. Эльмурзаев, «диссидент» из Ачхой-Мартана Ш. Гадаев, председатель студенческого профкома Г. Эльмурзаева, доцент ЧГПИ А. Гериханов, неформал – ингуш И. Кодзоев, секретарь комитета ВЛКСМ завода «Красный молот» С. Хункерханов, помпрокурора Шелковского района Б. Бахмадов и другие. Эти люди внесли в работу республиканского парламента (Верховный Совет ЧИАССР) - новые веяния, изначально, может быть, не зеркально, но достаточно зримо отражавшие дух и суть демократических преобразований, реально происходивших в Советском Союзе.

20 марта избранных депутатов пригласили на собрание. Никакой официальной повестки дня предварительно объявлено не было. Председатель республиканской избирательной комиссии М. А. Мамаев доложил собравшимся итоги выборной кампании. В соответствии с установленной практикой эти итоги были утверждены, и таким образом юридические процедуры формирования депутатского корпуса были исчерпаны.

Но совершенно неожиданно для депутатов, особенно для непосвященных в тонкости бюрократических хитросплетений, было внесено предложение после непродолжительного перерыва открыть официальное заседание Верховного Совета ЧИАССР - первую сессию девятого созыва. Развернулась дискуссия, т. к. стало очевидно, что номенклатура пытается с самого начала деятельности нового парламента республики, перехватив инициативу, подчинить его своим правилам политической игры.

Дебаты закончились в пользу сторонников незапланированного проведения первой сессии Верховного Совета ЧИАССР. Неудача новичков объяснялась тем, что они даже не успели близко познакомиться, не говоря о том, что не сумели организовать и выступить совместно. На это, видимо, и была сделана ставка номенклатурой. Она действовала на опережение. Это стало очевидно, как только кандидатура Д.Г. Завгаева была предложена на пост Председателя Верховного Совета ЧИАССР. Конечно же, большинство депутатов априори знали и понимали, что фактически единственным претендентом на эту отныне самую высшую и главную государственную должность республики станет он.

Однако не всем и не совсем было понятно к чему эта суэта, поспешность. Но, видимо, Д. Завгаев и его ближайшее окружение отдавали себе отчет в том, что в составе депутатского корпуса есть и другие достойные кандидаты, реально способные составить серьезную конкуренцию любому номенклатурному выдвиженцу. В то время немалой популярностью и заслуженным авторитетом в республике и далеко за ее пределами пользовался народный депутат СССР С. Н. Хаджиев. Не были лишены властных амбиций и другие депутаты, занимавшие в это время руководящие должности в партийной иерархии республики. Скорее с учетом всей совокупности факторов и было изначально задумано преобразовать собрание в сессию, что в конечном итоге, после жарких дискуссий, и было сделано.

Интересно заметить, что в информационных сообщениях о первой сессии было сказано, что «она была проведена по предложению большинства народных депутатов...», которые, учитывая «общественно-политическую обстановку в республике», признали «необходимым рассмотреть вопрос об избрании Председателя Верховного Совета ЧИАССР» [6, с.113].

20 марта 1990 г. в результате тайного голосования Председателем Верховного Совета ЧИАССР был избран Доку Гапурович Завгаев - первый секретарь Чечено-Ингушского обкома КПСС. За него проголосовали 139 депутатов, а за Х. Бисултанова - 12.

После этого в работе сессии был объявлен перерыв до 24 марта. Председатель Верховного Совета ЧИАССР в соответствии с Конституцией ЧИАССР являлся высшим должностным лицом в республике. До выборов 1990 г. эта должность была номинальной и поэтому высшим государственным постом считался пост Председателя Президиума Верховного Совета ЧИАССР.

В условиях командно-административной системы и безраздельной монополии КПСС власть на местах, в том числе и в автономных республиках, принадлежала партийным функционерам высшего ранга. В связи с этим Председатель Президиума Верховного Совета исполнял процедурные функции, хотя в соответствии с конституционными нормами формально имел достаточно широкие полномочия, т. е. советская форма организации государственной власти не обеспечивала признанного мировой демократической практикой разделения властей на законодательную, исполнительную и судебную.

24 марта 1990 г. было сформировано правительство республики - Совет Министров ЧИАССР, председателем которого по представлению Д. Завгаева, был утвержден ингуш по национальности С.М. Беков до этого занимавший пост секретаря Чечено-Ингушского обкома КПСС. Первыми заместителями Председателя Совета

Министров ЧИАССР были избраны Данилец В.М. и Эльмурзаев Г.Х., заместителями - Мальсагов А.А., Касаев Л.А., Зыгалова Р.И., Мулаев И.А. [7].

В итоге за июль 1989 г.-март 1990 г. высшее руководство Чечено-Ингушской АССР было смещено. Одновременно высшие должности в ЧИАССР Председатель Верховного Совета ЧИАССР и Первый секретарь Чечено-Ингушского обкома КПСС совмещал и занимал Д.Г. Завгаев, тем самым сосредоточив всю полноту политической и государственной власти в своих руках. Пост Первого зам. Председателя Верховного Совета ЧИАССР занял бывший министр юстиции Ю.И. Румянцев.

На состоявшемся в марте 1990г. сессии Верховного Совета ЧИАССР были созданы постоянные профильные комиссии депутатов по основным направлениям народного хозяйства, социально-политической и культурной жизни, по образованию, здравоохранению. Из руководителей комиссий во главе с Председателем ВС ЧИАССР Д. Завгаевым, с заместителями и Председателем Совета Министров С. Бековым был сформирован Президиум Верховного Совета ЧИАССР. Стоит отметить, что состав Президиума ВС республики был создан без единого секретаря обкома КПСС [4, с.138].

Так называемые независимые народные депутаты, среди которых в группе были Р. Караев, Х. Ахмадов, Л. Усманов, Ю. Черный, В. Богач, Ш. Гадаев, Б. Тамаров создали объединение под названием «Демократическая инициатива», сыгравшие положительную роль активно предлагая коллегам проекты и предложения для совместного обсуждения.

Список литературы:

1. Гапуров Ш.А., Бугаев А.М., Магомаев В.Х., Черноус В.В. Цивилизационная роль России на Северном Кавказе (на примере российско-чеченских отношений) //НАУЧНАЯ МЫСЛЬ КАВКАЗА. Ростов на Дону. 2016 № 2 С.5-13
2. Осмаев А.Д., Лысенко Ю.М., Халилова А.С. ПОЛИТИЧЕСКОЕ РАЗВИТИЕ ЧЕЧЕНО-ИНГУШСКОЙ АССР В 1989-1991 ГГ. // Современные проблемы науки и образования. – 2015. – № 1-1.; URL: [Электронный ресурс]. <https://science-education.ru/ru/article/view?id=19435> (дата обращения: 04.12.2022).
3. История Чечни с древнейших времен до наших дней. Т.2.ГУП Книжное издательство. Грозный, 2008. - 830с.
4. Бугаев А.М. Политический кризис в Чечено-Ингушетии на рубеже 80-90-х гг. XXв.: предпосылки, причины, последствия URL: [Электронный ресурс]. <https://cyberleninka.ru/article/n/politicheskiy-krizis-v-checheno-ingushetii-na-rubezhe-80-90-h-gg-hh-v-predposylki-prichiny-posledstviya> (дата обращения 03.12.2022)
5. Мареченков Ю. Руслан Хасбулатов. Политический портрет. М., 2002.-107 с.

6. Гакаев Ж.Ж. Очерки политической истории Чечни(XXв.).2Ч.М.ЧКЦ, 1997. 474 - с.
7. Чечня: Исторический очерк — Нохчалла.com — Чечня, чеченцы, обычаи, традиции, история и многое другое URL: [Электронный ресурс]. <https://science-education.ru/ru/article/view?id=19435>(дата обращения 04.12.2022)

Тулегенов Ердаулет Аскарбековулы, PhD, и. о. ассоциированного профессора
кафедры географии, Казахский Национальный Женский Педагогический Университет, г.

Алматы

Дайржанова Акбота Багдалкызы, магистрант, Казахский Национальный
Женский Педагогический Университет, г. Алматы

ХОЗЯЙСТВЕННОЕ ЗНАЧЕНИЕ ВОДНЫХ РЕСУРСОВ АЛМАТИНСКОЙ ОБЛАСТИ

Аннотация. В данной статье обсуждается хозяйственное значение водных ресурсов Алматинской области. Сейчас сокращение источников воды-серьезная проблема, которая в настоящее время особенно заметна в регионах Центральной Азии и Казахстана. Более того, ситуация усложняется из-за чрезмерного использования имеющихся водных ресурсов и глобального изменения климата. Последствия водных проблем и глобального потепления климата сегодня считаются одним из главных препятствий на пути будущего развития водных ресурсов. Как известно, на современном этапе отношения человека и окружающей его среды усложнились. Быстрый рост населения и резкое развитие производительных сил на земном шаре усилили влияние человека на природу. Течение рек Казахстана характеризуется большой межгодовой и межгодовой изменчивостью. В связи с этим очень важно изучить состояние водных ресурсов.

Annotation. This article discusses the economic importance of water resources of the Almaty region. Now the reduction of water sources is a serious problem, which is currently especially noticeable in the regions of Central Asia and Kazakhstan. Moreover, the situation is becoming more complicated due to the excessive use of available water resources and global climate change. The consequences of water problems and global climate warming are now considered one of the main obstacles to the future development of water resources. As you know, at the present stage, the relationship between a person and his environment has become more complicated. The rapid growth of the population and the sharp development of productive forces on the globe have increased the influence of man on nature. The flow of the rivers of Kazakhstan is characterized by great interannual and interannual variability. In this regard, it is very important to study the state of water resources.

Ключевые слова: водный ресурс, атмосфера, приток, река, бассейн, орошения, ГЭС, канал.

Keywords: water resource, atmosphere, inflow, river, basin, irrigation, hydroelectric power station, canal.

Когда дело доходит до общих ресурсов, вода относится к неисчерпаемым ресурсам. Это связано с тем, что его размер на планете в целом пополняется в результате круговорота воды, который постоянно происходит в океане, атмосфере и строении.

Казахстан входит в число ряда регионов нашей планеты, где отсутствуют водные ресурсы. Вместе с тем, по запасам пресной воды нашу страну можно отнести к числу наименее обеспеченных водой стран. Основные причины-неравномерное расположение водных ресурсов на нашей территории и наличие транзитных рек, истоки которых лежат за пределами нашей республики [1].

Когда мы смотрим на водные ресурсы Алматинской области в нашей стране, то замечаем, что перечисленные ниже водные объекты имеют большое хозяйственное значение для человеческого общества. Ниже изложено хозяйственное значение ряда водных ресурсов Алматинской области (Или, Каратал, Лепсы, Шарын, Турген, озеро Балхаш и др.):

Воды реки Или и ее притоков, являющейся одной из крупнейших рек Алматинской области, в основном относятся к орошаемому земледелию (3,7 – 4,5 км³/год), промышленно-коммунальным нуждам (200 – 500 млн. долл. м³ / год), используется для гидроэнергетики. Богат рыбой, в дельте вылавливается ондатра. Ниже города Кульджа (в Китае) плавают корабли. На территории Казахстана имеется регулярное судоходство до села Баканас. Русло реки в изобилии камышовое, тугайное. На реке Или, которая является одной из рек Алматинской области, расположено Капшагайское водохранилище [2].

Вода реки Каратал, занимающая второе место после реки Или по обилию воды и крупности русла в Алматинской области, широко используется для орошения полей сахарной свеклы.

Вода реки Каскелен, протекающая через Карасайский и Илийский районы Алматинской области, широко используется в земледелии, животноводстве и промышленных нуждах.

Следующая река в Илийском бассейне. Селевая опасность-одна из снежных рек. Эти речные воды используются для компенсации хозяйственно-бытовых нужд населенных пунктов, расположенных вблизи рек, для орошения пашни, сенокосов.

Воды реки Аксай, протекающей в Карасайском районе Алматинской области, широко используются населенными пунктами для орошения сельскохозяйственных культур.

Воды реки Большой Алматы, протекающей по г. Алматы и Алматинской области, являющейся притоком реки Каскелен, применяются для земледелия, хозяйственно-бытовых нужд и в том числе для расположенных вдоль них ГЭС, санаториев, лагерей отдыха школьников [3].

Вода из Малой Алматы, следующей реки Илийского бассейна, протекающей через город Алматы, в основном используется для орошения садов города.

Река Аксу, в связи с хозяйственным использованием, разливается весной и летом, за этот период проходит 80% годового стока. Водоносный горизонт, минеральность колеблется в пределах 0,2-1,5 г/л. Минералы по химическому составу относятся к группе кальция и магния класса гидрокарбонатов. Вода используется для орошения сельскохозяйственных культур, скота и технических нужд [4].

Большая часть воды реки Шилик Алматинской области используется для орошения сельскохозяйственных культур, садоводства, верхнего бассейна-пастбища, сенокосы. Вдоль него построено несколько небольших ГЭС и бартогайская плотина. Вода из него направляется в Большой Алматинский канал. Ш. Уалиханов побывал в Шиликской долине в 1856 году, где собрал данные о природе, профессиях жителей речного бассейна, провел археологические исследования. Он предположил, что здесь существовала древняя оросительная система.

Вода реки Лепсы используется для орошения сельскохозяйственных культур, а берега-для сенокосов и пастбищ. Для регулирования водного режима Лепса построен Лепсовский канал.

Воды реки Турген, являющейся правым притоком реки Или, в основном, используются в местах отдыха. В верховьях реки Турген находятся Алматинский заповедник и национальный парк Заилийский Алатау, а в нижнем течении-заповедник Карашенгель. Из-за использования питьевой воды и сельского хозяйства речная вода часто не достигает или. На берегу реки находится бассейн с минеральной водой Таутурген. Долина реки Турген является известной зоной отдыха страны. В окрестностях сел Турген, Каракемер, Акши расположены многочисленные сакские курганы. В долине реки расположены населенные пункты Таутурген, Турген, Каракемер, Балтабай, Акши, Кайрат, сил. Все перечисленные населенные пункты используют воду реки Турген для удовлетворения хозяйственных потребностей.

Вдоль Илийского бассейна находится река Иссык, следующая река, на которой много мест для отдыха и которая представляет интерес для наших иностранных граждан. В среднем течении нашей реки находится озеро Иссык. На берегу озера построен двухэтажный отель на 100 мест, рестораны. Открыты различные сервисные учреждения.

Даже для отдыхающих организованы танцполы. В программу высокопоставленных гостей из-за рубежа обязательно входило посещение озера Иссык. Ведь озеро Иссык было представлено как одна из самых живописных достопримечательностей Казахстана. В начале озера действовал и спасательный отряд, который следил за безопасностью отдыхающих. Река Иссык это не только туристический объект, это в первую очередь источник питьевой и ирригационной воды для жителей одноименного города Иссык, близлежащей реки. Основными источниками воды, питающей реку Иссык, являются горные ледники Заилийского Алатау. Поэтому причина понижения русла реки объясняется тем, что в зимний период снег не выпадает густо.

Воды наших рек, являющихся притоками малых и больших рек Алматы, таких как кунгенсай, переправа, используются для удовлетворения потребностей мест отдыха и санаториев.

Следующий водный ресурс Алматинской области по площади озера Балхаш занимает третье место после Каспийского и Аральского морей. Балхаш-тупиковое озеро на юго-востоке Казахстана. Находится в пределах Алматинской, Жамбылской, Жетысуской, Карагандинской областей, в Балхаш-Алакольской впадине, на высоте 340 м над уровнем моря. При необходимости используются промышленные предприятия (Балхашский горно-металлургический комбинат и др.) и населенные пункты на берегу озера Балхаш. В теплое время года в Балхаше курсирует водный транспорт [5].

Здесь, как мы уже отмечали, мы обнаружили, что наши водные ресурсы имеют большое хозяйственное значение для наших хозяйственных объектов. Тем не менее, это большая ошибка, что мы также не упоминаем о негативных последствиях для наших водных ресурсов от наших хозяйственных объектов, которые мы используем. В связи с поступающими негативными эффектами, в настоящее время эти водные ресурсы загрязнены и, как следствие, сильно пострадали. Если остановиться на некоторых объектах пострадавшего:

Хозяйственная деятельность людей оказывает всестороннее влияние на водные ресурсы Казахстана. Производственные, сточные воды нефтеперерабатывающих предприятий, отходы черной и цветной металлургии оказывают негативное влияние на водные ресурсы, коммунально-бытовые отходы городов сбрасывают многие водоемы, непригодные для использования в бытовых и технических целях. Кроме того, изменяется осадок, цвет, температура воды, появляется неприятный вкус и запах, снижается содержание кислорода [6].

Развитие промышленности увеличило освоение земляных выработок. В свое время это усугубляло загрязнение воздуха. Во-вторых, в эти годы демографическая ситуация во

всем мире также сильно изменилась. Население земного шара быстро росло. Скопление такого большого количества людей на небольшой территории усилило нагрузку на землю, увеличилось загрязнение городов и пригородов. Словом, человек своим промышленным творчеством широко вмешивался в процессы окружающей среды, оказывая на них негативное влияние. Сброс отходов промышленных предприятий, сосредоточенных в тысячах городов, непосредственно в бассейн воды – повлек за собой чрезмерное загрязнение водных ресурсов. А загрязнение воды-это загрязнение человеческого организма, непосредственно связанное с обострением проблемы со здоровьем [7].

Для решения таких негативных последствий в стране ведется работа по повышению эффективности использования водных ресурсов и охране водных ресурсов.

Для повышения эффективности использования и защиты водных ресурсов страны будут разработаны и внедрены системные меры по водосбережению в сельском хозяйстве, промышленности и коммунальном секторе.

Будут продолжены меры по снижению общего водопотребления в сельском хозяйстве; внедрению современных водосберегающих технологий; увеличению доли закрытых почвенных районов; восстановлению крупных инфраструктурных объектов – каналов, водохранилищ, определению прав собственности и ответственности за их содержание.

Будет продолжено восстановление ирригационных и дренажных линий для обеспечения поливными водами востребованных земель с регулярным и пойменным орошением. Планируется совершенствование системы мониторинга водных ресурсов, управления и мониторинга мелиоративного состояния орошаемых земель и выполнения мелиоративных мероприятий с обеспечением их прогнозирования и надлежащего контроля.

Правительство реформирует виды государственной поддержки, негативно влияющие на потребление воды и создающие серьезную нагрузку на бюджет, а также будет увеличена доля многоцелевой водной инфраструктуры для достижения максимально высокого уровня водохозяйственной, продовольственной и энергетической безопасности [8].

Литература

1. Республика Казахстан Природные условия и ресурсы // Под редакцией Исакаев Н.А., Медеу А.Р. Том 1. Глава 5 Геоморфология - Алматы 2006. - 667 с.

2. Вилесов Е.Н., Уваров В.Е. Эволюция современного оледенения Заилийского Алатау в XX веке. - Алматы: Қазақ университеті, 2001. – 252 с.
3. Джанпеисов Р. Эрозия и дефляция почв Казахстана. - Алма-Ата: Наука Казахской ССР, 1977. – 282 с.
4. Республика Казахстан Природные условия и ресурсы // Под редакции Исакаев Н.А., Медеу А.Р. Том 1. Глава 9 Почвы - Алматы 2006. 667с.
5. Республика Казахстан Природные условия и ресурсы // Под редакции Исакаев Н.А., Медеу А.Р. Том 1. Глава 6 Климат - Алматы 2006. 667с.
6. Жандаев М.Ж. Природа Заилийского Алатау. Алма-Ата, «Казахстан» , 1978. – 160с.
7. Ресурсы поверхностных вод СССР. Центральный и Южный Казахстан. Бассейн оз. Балхаш. - Л.: Гидрометеиздат, 1970. - Т.13, вып.2. - 643 с.
8. https://old.kazatu.edu.kz/assets/i/science/sf9_eko_106.pdf

Артемова Елена Юрьевна

Студентка магистратуры Образовательного частного учреждения высшего образования

"Международный юридический институт"

Россия, город Щелково

**ЗЛОУПОТРЕБЛЕНИЕ ПРИНЦИПОМ СВОБОДЫ ДОГОВОРА В ЦЕЛЯХ
УКЛОНЕНИЯ ОТ НАЛОГООБЛОЖЕНИЯ ПУТЁМ ПЕРЕКВАЛИФИКАЦИИ
РОЯЛТИ В СКРЫТЫЕ ДИВИДЕНДЫ**

Аннотация. В данной статье автором рассмотрены последствия злоупотребления принципом свободы договора в виде неисчисления и неуплаты налогоплательщиками сумм налогов в бюджеты Российской Федерации путем «подмены» договоров, целью которых является уклонение от уплаты налога посредством неправомерного занижения налоговой ставки, чем предусмотрена налоговым законодательством. Необходимое ограничение принципа свободы договоров и определение его пределов рассмотрено на примере судебного дела по которому судом первой инстанции признана законной позиция налогового органа по самостоятельной переквалификации сделки, независимо от воли сторон, ее заключившей.

В условиях постоянного и стремительного развития экономики проблема ухода от налогообложения путем незаконного применения сторонами принципа свободы договора, позволяющего им на свое усмотрение определять условия договора и его вид, стоит особенно остро. В связи с этим, понимание сущности данного принципа и рациональное его применение и ограничение способствует приведению в соответствие финансово-хозяйственных отношений с искаженной деловой целью.

Annotation. In this article, the author considers the consequences of the abuse of the principle of freedom of contract in the form of non-calculation and non-payment by taxpayers of taxes to the budgets of the Russian Federation by "substituting" contracts, the purpose of which is tax evasion by illegally lowering the tax rate than provided for by tax legislation. The necessary restriction of the principle of freedom of contracts and the definition of its limits are considered on the example of a court case in which the court of first instance recognized the legal position of the tax authority on the independent re-qualification of the transaction, regardless of the will of the parties that concluded it.

In the context of the constant and rapid development of the economy, the problem of evading taxation through the illegal application by the parties of the principle of freedom of contract, which allows them to determine the terms of the contract and its type at their own

discretion, is particularly acute. In this regard, understanding the essence of this principle and its rational application and limitation helps to bring financial and economic relations in line with a distorted business goal.

Ключевые слова: принцип свободы договора, гражданское право, налоговое право, уклонение от уплаты налогов, нарушение пределов свободы договора, условия договора, финансово-хозяйственные отношения.

Keywords: principle of freedom of contract, civil law, tax law, tax evasion, violation of the limits of freedom of contract, terms of the contract, financial and economic relations.

Свобода договора как принцип гражданского права в юридической науке раскрывается в качестве воли субъектов гражданского права, выраженная в возможности по своему усмотрению и в своём интересе реализовывать правомочия, установленные гражданским законодательством. В узком смысле свобода договора можно рассматривать в следующих аспектах:

1. Само волеизъявление на заключение сделки;
2. Самостоятельный выбор субъектами вида договора;
3. Определение субъектами тех условий договора, которые отвечают деловым целям его заключения.

В данной статье более детально рассмотрению представлена свобода договора именно в части выбора вида договора, а конкретнее - злоупотребление данным принципом в целях незаконной минимизации налоговых обязательств.

Представленное участникам гражданского оборота право выбора условий и вида заключаемого договора, который может быть как поименованным, так и нет, в случаях злоупотребление таким правом, влечёт искажение ими правовой квалификации сделок по сравнению с их подлинным экономическим содержанием в связи с возможностью таким путём достичь незаконного уменьшения налогооблагаемой базы.

Не так давно используемой в налоговой практике является ст. 54.1 НК РФ, которой установлены пределы осуществления прав по исчислению налоговой базы и (или) суммы налога. Указанная статья закрепляет недопущение такого уменьшения путем искажения сведений о фактах (совокупности таких фактов) экономической хозяйственной жизни субъектов, об объектах налогообложения, подлежащих отражению в налоговом и (или) бухгалтерском учете либо отчетности, представляемой в налоговые органы [2].

Доказывание нарушения положений ст. 54.1 Налогового кодекса Российской Федерации производится должностными лицами налоговых органов в ходе осуществления своей основной функции по контролю за соблюдением налогового законодательства, путем

проведения камеральных и выездных налоговых проверок [2]. Результат указанного искажения влечёт доначисление неуплаченных сумм налога и пени, а также возможности привлечения к налоговой ответственности, предусмотренной ст. 122 Налогового кодекса Российской Федерации (далее – НК РФ) и, как следствие, привлечения к уголовной ответственности, установленной ст.ст. 198, 199 Уголовного кодекса Российской Федерации [3]. Такие негативные последствия умышленного представления ложных сведений в налоговой отчетности и порождают необходимость более глубокого изучения «подмены» договора, сопровождаемое злоупотреблением принципом свободы договора, для целей минимизации налогообложения. Кроме того, указанными нарушениями причиняется ущерб бюджетам РФ, что в целом влияет на нормальное функционирование государства.

В целях наглядного изучения данного аспекта, представляется целесообразным рассмотреть один из способов «подмены» договора, заключающийся в переквалификации роялти за ноу-хау в дивиденды на примере судебного спора, по которому Арбитражным судом Красноярского края по делу № А33-5437/2020 вынесено решение от 07.05.2021 [4]. Вместе с тем, судебная практика по переквалификации договоров не является широко распространённой, в связи с чем представляется достаточно специфичной на фоне иных экономических споров.

Важно заметить, что сам факт переквалификации договора как налоговым органом, так и судом в данном споре же сам по себе может рассматриваться как ограничение принципа свободы договора. При этом, как будет видно из сущности спора, такое ограничение представляется необходимым и обязательным в целях соблюдения баланса публичных интересов.

Стоит отметить, что такое понятие как «роялти» не содержится в российском гражданском законодательстве. При этом, исходя из юридической доктрины, можно определить роялти в качестве вознаграждения за использование как результатов интеллектуальной деятельности, в том числе авторских прав, патентов, франшиз, так и других видов собственности, природных ресурсов.

Ноу-хау или секрет производства определяется в ст. 1465 Гражданского кодекса Российской Федерации (далее – ГК РФ) в качестве сведений, обладающих следующими характерными особенностями [1]:

- неограниченный характер сведений о результатах интеллектуальной деятельности;
- наличие действительной или перспективной коммерческой ценности;
- отсутствие свободного доступа к таким сведениям третьих лиц;
- принятие мер по защите таких сведений от посягательств третьих лиц.

п. 3 ст. 275, ст. 310 НК РФ определен статус российских организаций при выплате дивидендов. Указанными нормами установлено, что такие организации признаются налоговыми агентами и несет обязанности по уплате налогов с таких доходов, в случае, когда она является источником доходов налогоплательщика.

В рассматриваемом случае, судом сделаны выводы, что п. 2 ст. 425 ГК РФ стороны установлено право сторон договора применить обговоренные в нем условия с учетом обратной силы, то есть его действие не с момента заключения, но и к отношениям, которые возникли до заключения соглашения. Исключением является прямой запрет закона или же несоответствие существа отношений условиям их применения до заключения договора.

Следует отметить, что в данном выводе суда также находит свое отражение принцип свободы договора. Исходя из указанной нормы, стороны спора вправе были распространить условия договора не с момента его заключения, но и к взаимоотношениям, сформировавшимся до него. При этом, обязательным пределом такой свободы является законность и соответствие реального смысла сделки фактическим финансово-хозяйственным взаимоотношениям.

Вместе с тем, существо соответствующих отношений применительно к ноу-хау заключается именно в том, что интерес участников гражданского оборота к сделкам с такими объектами обуславливается сохранением у них на момент заключения сделки основного признака ноу-хау – неизвестности.

В рассматриваемом случае судами установлено, что фактически сторонами договора осуществлялась выплата вознаграждения за использование сведений, которые были известны и до момента заключения договора. Кроме того, ранее сведения использовались на безвозмездной основе, что также говорит о формальном и искусственно созданном экономическом смысле отношений в виде выплаты роялти. Также судами отмечено, что придание таким взаимоотношениям вида сделки по выплате роялти противоречит существу ноу-хау, в связи с чем, возникает именно то исключение, которое было ранее отмечено в п. 2 ст. 425 ГК РФ, а именно запрет на распространение условий на отношения, возникшие до заключения сделки в случае, когда они не соответствуют ее экономическому смыслу и существу в целом [1].

Таким образом, в рассматриваемом судебном споре установлено, что налогоплательщиком и его контрагентом умышленно заключен договор о выплате роялти за ноу-хау, при том, что по своей сущности данные правоотношения квалифицируются в качестве дивидендов и подлежат налогообложению по ставке 15% вместо 20% [5].

Важно заметить, что результат проведенной налоговым органом проверки, а также результаты судебных разбирательств в полной мере стали механизмом восстановления

права путем определения пределов свободы договора. Для правильного разрешения данного спора первоначальным обстоятельством является определение реальной экономической сущности сделки и, как следствие, признание незаконным переквалификации отношений сторонами путем злоупотребления принципом свободы договора. Налоговым органом и судами определено, что единственной целью спорной сделки является выплата стороной денежных средств взаимозависимому лицу без получения реального исполнения по договору. Судами первой, апелляционной и кассационной инстанции установлено, что заключенное между сторонами соглашение о предоставлении роялти не соответствует деловой цели сделки в силу ее особенностей, которые заключаются в определении момента раскрытия секрета производства и наличие признака неизвестности в момент заключения сделки [6]. Верховным Судом РФ также не установлено оснований для пересмотра дела и 05.04.2022 отказано в передаче жалобы на рассмотрение.

Исходя из изложенных правовых норм и выводов суда важно отметить, что принцип свободы договора бесспорно способствует развитию гражданско-правовых отношений и направлен на установление возможности максимального приспособления правовых норм к практическим ситуациям, возникающим в реальной жизни. Данный принцип призван обеспечить свободу воли сторон, заключающих сделку, свободу определения ими вида финансово-хозяйственных взаимоотношений. При этом, злоупотребление принципом свободы договора своими последствиями способно нанести вред как самим субъектам гражданских правоотношений, так и государству, в том числе путем ухода от налогообложения посредством умышленного неправомерного определения вида и условий сделки.

Список литературы:

1. Гражданский кодекс Российской Федерации (ГК РФ). Часть первая. 30 ноября 1994 года N 51-ФЗ (ред. от 26.10.2021 N 45-П) // СЗ РФ от 5 декабря 1994 г. N 32 ст. 3301;
2. Налоговый кодекс Российской Федерации (НК РФ). Часть первая. от 31 июля 1998 г. N 146-ФЗ (ред. от 31.10.2019 N 32-П) // СЗ РФ от 3 августа 1998 г. N 31 ст. 3824;
3. Уголовный кодекс Российской Федерации" от 13.06.1996 N 63-ФЗ (ред. от 25.03.2022) // СЗ РФ от 17 июня 1996 г. N 25 ст. 2954;
4. Решение Арбитражного суда Красноярского края от 07 мая 2021 года по делу № А33-5437/2020 – URL: <https://kad.arbitr.ru>. (дата обращения: 05.04.2022);
5. Постановлением Третьего арбитражного апелляционного суда от 10 августа 2021 года по делу № А33-5437/2020 – URL: <https://kad.arbitr.ru>. (дата обращения: 05.04.2022);

6. Постановление Арбитражного суда Восточно-Сибирского округа от 09 декабря 2021 года по делу № А33-5437/2020 – URL: <https://kad.arbitr.ru>. (дата обращения: 05.04.2022).

Айтбаева Куннур Болатовна,

магистр филологических наук, докторант Казахского национального университета

имени аль-Фараби

Алматы, Казахстан

Тараков Ануар Сауатович,

доктор филологических наук, доцент

Казахского национального университета имени аль-Фараби

Алматы, Казахстан

ОСОБЕННОСТИ ПЕРЕВОДА ЗАГОЛОВКА ПОЭМЫ И. ЖАНСУГУРОВА «КУЛАГЕР»

Аннотация. Статья посвящена выявлению особенностей перевода заголовка поэмы Ильяса Жансугурова «Кулагер» в русском и английском переводах. Название поэмы – иппоним *Кулагер* содержит этнолингвистическую информацию, которая существенно способствует восприятию содержания художественного произведения. Статья рассматривает иппоним *Кулагер* как первичную информацию, посланной читателю поэтом в поэме, и выявляет особенности и роль прецедентного текста в языковом сознании казахского этноса. В статье также обсуждается номинативная функция клички *Кулагер*, основанных на исторических источниках. Анализируется этимология слова *Кулагер* с точки зрения национальной колоритной лексики, которая является этническим маркером, а также изучены переводческие навыки, решения, приемы и методы в передаче его художественных, стилистических, прагматических и семантических особенностей путем непосредственного сравнительного анализа с оригиналом.

Annotation. The article is devoted to the features of translating the title of Ilyas Zhansugurov's poem "Kulager" in Russian and English translations. The theme of the poem – hipponym *Kulager* contains ethnolinguistic information that significantly contributes to the perception of the work of fiction content. The article considers the horse name *Kulager* as the first information in the poem sent to the reader by the poet Ilyas, and reveals the features and role of the precedent text in the linguistic consciousness of the Kazakh ethnos. The nominative function of the onym *Kulager* based on historical sources is also discussed. The etymology of the *Kulager* is analyzed in terms of national color vocabulary, which is an ethnic marker. Attention is drawn to translation skills, solutions, techniques, and methods in conveying its artistic, stylistic, pragmatic, and semantic features were studied by direct comparison with the original.

Ключевые слова: Кулагер, иппоним, прецедентный текст, цветообозначение, лингвокультурная единица

Keywords: Kulager, hipponym, precedent text, color terms, linguocultural unit

Ильяс Жансугуров – один из великих поэтов казахского народа, в его произведениях своеобразно и верно формируются этнокультурный «облик», культурные ценности и национальная картина мира. Во многих поэмах поэта («Кулагер», «Дала», «Кюйши», «Кюй», «Товарищи» и др.) определяются и укрепляются исторический, реалистический, гражданский, философский характер и национальный дух. Хотя поэма Ильяса Жансугурова «Кулагер» широко известна народам бывшего СССР, она была переведена на английский язык только в 2018 году и до сих пор не рассматривалась как объект исследования. Оба перевода на русский язык, сделанные в 1958 и 2006 годах, до конца не изучены. Ономастическое пространство поэмы «Кулагер» богато разнообразными онимами, и важно рассматривать их как один из определяющих элементов языково-когнитивного образа этнического самосознания.

Несмотря на свою подлинную историческую основу, поэма Ильяса Жансугурова «Кулагер» является художественным произведением. Поэтому мы считаем целесообразным отнести все онимы, используемые в поэме, к поэтонимам, т.е. «именам в художественной литературе, имеющее в языке произведения, кроме номинативной, характеризующую, стилистическую и идеологическую функции. Как правило, поэтоним относится к категории вымышленных имен, но часто писателем используются реально существующие имена или комбинация тех и других» [1, 152]. Основным типом поэтонимов в поэме «Кулагер» являются зоонимы, большую часть которых составляют иппонимы или кабалонимы (лат. *cabobuss* – лошадь) – то есть клички лошадей (Кулагер – Кула – Керкула, Баран, Коктуйгын – Кок – Туйгын, Кубай, Кумай, Акбакай, Коктопай, Ала, Елик-кубакан, Каскабула, Алауйрек, Жирен, Борте, Сурсерке, Жамбылторы, Акканат кер, Аксур, Акбоз, Кызкара).

С древних времен казахи одомашнивали и использовали лошадей в повседневном хозяйстве. К лошадям относились как *крыльям батыра (мужа)*, ездили на них в походы, включали в национальные спортивные игры (скачки, кокпар, тенге алу и др.). Кочевые казахи, веками занимавшиеся скотоводством, имели много общих названий, различавших основных домашних животных в зависимости от их вида, окраса, возраста и пола. Однако отдельные зоонимы, клички давались в основном породистым лошадям. Известные клички лошадей в казахской устной литературе часто упоминаются вместе с каким-либо историческим героем, то есть владельцем того жеребца, например, *Тайбурыл* Кобыланды;

Алшанбоз и Кулаша Абылай-хана; *Акбоз* Абулхайр-хана; *Актангери* Кенесары-хана; *Кокдонен* храброго Жанибека; *Бозжорга* Сегиз сери; *Наркызыл* Богенбай батыра; *Акауыз и Кызылауыз* Наурызбай батыра; *Коккойнак* Райымбека батыра; *Кокбести* Агыбай батыра; *Актабан, Куренкаска и Торытобели* Исатай батыра; *Керат* Кейки мергена; *Сандалкок* Бармака батыра; *Кара* Карабека; *Шубар* Камыса; *Кокешки и Акмоншак* Жанкожа батыра; *Торы* Еркосая; *Кезкулак* Тлеули батыра; *Шалкаска* Амангельди батыра и др.

Функция заголовка художественного произведения усиливается, если оно выражено поэтонимом, принадлежащим к определенному ономастическому полю, например, иппонимом *Кулагер*. В поэме особенно мастерски изображен один из анималистических образов, занимающий особое место в казахском фольклоре – образ коня. *Кулагер* – главный лейтмотив композиции. Поэт [2], в двух местах подчеркнул, что главный герой поэмы – *Кулагер*. Например, наш дословный перевод:

Самый трогательный рассказ Акана,
Давайте разойдемся с «*Қулагером*».

Рассказ не об Акане, а о *Кулагере*,
С этого хотели начать слово.

Значение этих строк, определяющих тему и содержание произведения, дано в русском и английском переводах в смысловом соответствии. В переводе М. Луконина и Е. Винокурова *аяулы әңгіме (трогательный рассказ)* передается с близким эквивалентом «песнь печальная» [3, 41]. А в русском переводе Б. Жилкибаева это словосочетание конкретизировано как *печальная история о Кулагере* [2, 135]. В английском переводе Белинды Кук был правильно выбран эквивалент *most loved story* в качестве альтернативы *трогательному рассказу* автора [4, 42]. Известно, что *Кулагер* может трактоваться как грустная история, так и песня и рассказ. В данных строках название песни Акана «*Кулагер*» выражено метонимией. Это также отражается знаком препинания – кавычками. Эмоциональный тон *аяулы әңгіме (трогательного рассказа)*, на которого ссылается автор, удачно передан словами *печальная* в русском переводе, и *Akan's most loved story – Kulager (Самый любимый любимый рассказ – Қулагер)* в английском переводе, оба варианта соответствуют первоначальному значению. Кроме того, использование курсива вместо кавычек в английском языке относится к правилам пунктуации данного языка.

Если русские переводчики М. Луконин, Е. Винокуров использовали прием лексической трансформации – добавление слова *герой*, например, *Наш рассказ – не об Ахане, Кулагер – герой* [3, 420], то в позднем русском переводе Б. Джилкибаева избран описательный метод, например, *Ахан – удивительный, острый сюжет* [2, 136].

Переводчица английского варианта Белинда Кук применила метод антономического перевода: *but this story is more about Kulager than Akan* [4, 44].

Известный языковед А.В. Федоров предлагает конверсионные или смешанные приемы, такие как транскрипция, транслитерация, калькирование, транспозиция (этимологическое сопоставление) при переводе онимов [5, 147]. Каждый оним необходимо рассматривать индивидуально, принимая во внимание особенности языка оригинала, языка перевода и культуры двух языков. Кличка «Кулагер» при переводе трансформируется на *Кулагер* (по-русски) и *Kulager* (по-английски) с использованием букв *к, у* и *k, u*, которые дают наиболее близкие звуки к звукам *қ, ұ* в казахском языке, то есть используется прием *транскрипции*. Заметим, что *Қулагер* также можно транскрибировать как *Qulager* на английском языке. В содержании поэмы встречаются переводы ипонима *Кулагер* как *конь, он, саврасый, Кул, золотой Кулас, бедолага, скакун, he, horse, Kula horse* и т.д., с использованием переводческих приемов преобразования: лексико-грамматическая замена, генерализация, конкретизация, опущение и добавление.

Также, рассматривая экранизацию произведения на другом языке как преобразование поэмы, то есть специальный перевод, мы заметили особенность названия фильма «Тризна», снятого Болатом Мансуровым в 1972 году по мотивам поэмы «Кулагер» Ильяса Жансугурова. В толковых словарях русского языка *тризна* – это праздник древних славян, посвященный памяти усопших. С заменой заголовка «Кулагер» на «Тризну» темой фильма становится поминки Сагинай, вопреки сюжету поэмы «Кулагер». Кроме того, *казахский ас*, являющаяся этнолингвистическим маркером, утратил свое первоначальное значение, и переводчик использовал стратегию *доместикации*, чтобы адаптировать ее к славянской этнокультуре. При переводе названий фильмов нередко встречаются и другие переводческие трансформации, более прагматически ориентированные, чем альтернативный, дословный перевод. В данном примере мы хотим подчеркнуть особенность перевода ипонима Кулагера как названия фильма.

В поэме оним Кулагер семантически опирается на исторические источники и наиболее ярко выполняет свою номинативную функцию. До публикации поэмы *Кулагер* был известен казахскому народу только как быстроногий скакун, тулпар Акан сери и песня, посвященная ему народным музыкантом. В настоящее время название *Кулагер* сразу напоминает читателю поэму Ильяса Жансугурова. Заглавие этой поэмы характеризуется прецедентным существительным, и историческим прецедентным событием, положенным в основу поэмы (убийство *Кулагера* – скакуна Акан сери в годовщине смерти Сагинай). Использование в поэме функциональных (заголовков поэмы, глав) и прагматических единиц (средства проспекции и ретроспекции, паремии и др.) всесторонне показывает

интертекстуальные связи поэмы с определенными историческими событиями. Собственно говоря, произведения устной литературы, исторические события общегосударственного значения, биографии известных личностей входят в число распространенных прецедентных имен, текстов и событий в казахской литературе.

Прецедентный текст знаком любому члену национального культурного сообщества; его когнитивная основа включает инвариантность восприятия; прецедентные тексты в основном представляют собой произведения искусства [6, 216]. А прецедентное имя – это любое собственное имя, связанное с конкретным событием, широко известным текстом, конкретной исторической или известной личностью, обладающее отличительными чертами, создающими определенную ассоциацию и используемое для сравнения [7, 163].

Что касается этимологии иппонима «Кулагер», то здесь речь идет о национальной колоритной лексике, которая является этническим маркером. Лингвистические теории названий цветов основаны на лингвокультурологическом, лингвокогнитивном и этнолингвистическом подходах. Физиологическое восприятие цвета должно быть одинаковым у всех людей, но люди в разных культурах воспринимают цвет по-разному. Некоторые ученые считают, что цвет – это ментальное явление, созданное человеческим мозгом и зрительным аппаратом. Это также зависит от различных факторов, в первую очередь от окружающей среды. Национальные особенности восприятия цвета и социокультурные особенности использования цвета дополняют друг друга, а также влияют на частотность принятия и использования тех или иных цветообозначениях.

В силу кочевого образа жизни казахов и географического разнообразия их ареалов, модели национальной образности, используемые для описания животных и природы, очень богаты и полны самобытных особенностей. Среди них масть лошади определялась не только окраской туловища, но и естественным цветом гривы и хвоста. *Кулагер* – двухкомпонентное (кула, кер) сложное название цвета, используемое только для кличек лошадей. Последний компонент этой цветоопределяющей фразы считается доминантой этой масти. Например, доминирующие цвета в словах «кара кер» и «кула кер» – *кер*, а слова «кара» и «кула» – прилагательные, дополнительно определяющие цвет *кер*. Одной из особенностей иппонима *Кулагер*, оба компонента могут заменять порядок места или свое индивидуальное значение в стихотворении. Например, *Кула, Кер* или *Керкула*.

Из описательных слов, данных для типа и масти лошади, можно сделать вывод, что масть *Кулагера* такова, что *туловище, голова и голова блестящие с золотым оттенком, грива, хвост и ноги ниже колен темно-черного цвета, а на спине есть черная полоса*. Из этого описания мы видим, что *Кулагер* уникален от других лошадей по внешнему виду и окрасу.

Казахи всегда высоко ценили лошадей, в первую очередь беговых скакунов. Существовал даже обычай хоронить коня обматывая голову войлоком. Кабанбай батыр похоронил голову своего коня Кубаса на самом высоком холме перевала Жагалбайли, а Агыбай батыр обернул голову своего коня Кокбести кожей и белым войлоком и передал земле на вершине горы Шешенкара. Вероятно, это проявление древней тюркской традиции хоронить коня вместе с хозяином.

Соны айтып *Құлагердің басын кесті,*
Көрген жан: «*Қайтсын шіркін, асыл!*» – десті [2, 94]

... Бережно с земли поднял он голову коня [3, 466]

... Ахан *отделил* и поднял *Кулагера главу.*
А народ с пониманием сей шаг *оценил* [2, 223]

He said this and *cut off Kulager's head.*
Everyone agreed: “*What more noble thing can he do*” [4, 136]

Вот почему отрубание Аканом головы Кулагеру в поэме «Кулагер» не было чуждым народу, свидетельства тому полны жалости и уважения слова «шіркін» и «асыл», в значении благородный, дорогой, уважаемый. Эти два выразительных слова описывают психологические особенности казахской нации. Умение чувствовать человеческую скорбь, разделять и уважать поэтов и сери – особая черта казахского народа. Вот почему мы считаем большой ошибкой переводчиков, что в первом русском переводе поэмы не были учтены и опущены данные слова, вызывающие чувство жалости у людей, ставшими свидетелями события. Однако английский переводчик выбрал более точный парафраз.

Ближе к концу поэмы автор описывает *Кулагера* вороной масти. Он делит всех скаковых лошадей на две масти, серой и вороной.

По словам казахского этнолога Ж. Бабалыкулы «Казахский народ классифицирует все цвета на две группы – *қылаң (серый)* и *баран (вороной)*. *Қылаң (разные оттенки серого цвета)* – белый, светлый, серый, бело-серый, абсолютно белый, светло-пятнистый и др. *Баран (вороной)* – черный, коричневый, синий, зеленый, красный, темно-бордовый, зеленый, красный, серый, фиолетовый, черный, коричневый, рыжий и т.д.» [8, 1]. Это показывает, что поэт знал масти лошадей до мельчайших деталей. Перифраз автора *Коктуйгын – светлый, а Кулагер – вороной*, одна из его стилистических особенностей. Автор рассказал историю так, как будто видел ее издали глазами участника. Обратим

внимание на языковое выражение эмоционального интеллекта автора, описывающего испытание неожиданного удара Акана, разделявшего мир только на светлое и темное.

Алдыңғы ат *бірі-қылаң, бірі-баран*.

Алдыңғы ат *барандатпай, қылаңдатад...*

«*Баран жоқ бағанағы!*» – деп шулады [2, 76-77]

Светлый – виден, и еще – *потемней* – другой.

Конь передовой – *не темный*, виден *светлый цвет*

«*Нету темного коня!*» – нарастает гуд [3, 453].

Что за масть видна – *Саврасый или вороной?*

Где скакун *Кулагер*? Не случилось бы бед... [2, 194-195]

Of the two leaders, one is *light*, the other *sorrel*.

For the front horse was *light*, not *sorrel*...

“Where is *the sorrel one*?” they shouted [4, 110-111].

В казахском языке *қылаң* – это общее название разных серых мастей, а *баран* – вороная лошадь. Переводчики использовали прием обобщения (генерализация) как *светлое, темное* вместо передачи прямого эквивалента *серый, черный*, что прекрасно сочетается с поэтической антитезой поэта Ильяса Жансугурова. Б. Жилкибаев использовал в своем переводе метод логико-семантического развития и конкретизировал слово *баран (вороной)* как *Кулагер*. В английском языке *light* означает *светлый*, *sorrel* означает *саврасый*, что показывает, что Белинда Кук использовала комбинированный метод: генерализацию и конкретизацию одновременно. Конечно, переводчик хотя и не передала стилистического оборота слов, но передала по смыслу подразумеваемые цвета *Коктуйгина и Кулагера*.

В статье изучена этимология имени «Кулагер», обсужден этнический элемент – лексика национального колорита. Определяются особенности перевода поэмы, непосредственно связанных с иппонимом Кулагер и его номинативной, познавательной функцией и лексико-семантическим значением. Также представлена система этнокультурных ценностей в рамках иппонима *Кулагер*, ставшего прецедентным именем. Результаты анализа показывают, что, хотя прецедентные признаки и колоритные характеристики данного иппонима были успешно представлены в переводах на два языка, коннотативное значение (эмоционально-экспрессивное, стилистическое и когнитивное) иппонима Кулагера не могло быть представлено в полной мере. Это нормальная ситуация, вызванная языковыми и этническим барьером. На основе проведенного микроанализа

и понима Кулагер, мы пришли к выводу, что русские переводы в целом свободные, а английский перевод является релевантным к авторскому замыслу.

Литература

1. Подольская Н. В. Словарь русской ономастической терминологии. Изд. 2-е, перераб. и доп. / А. В. Суперанская. – М.: Наука, 1988. – 192 с.
2. Жансугуров И. Кулагер-Алматы: издательство «Жібек жолы», 2006 – 268 с.
3. Львов, М., Озеров, Л. Антология казахской поэзии / М. Львов, Л. Озеров. – М.: Государственное издательство художественной литературы, 1958. – 862 с.
4. Jansugurov Ilias. Kulager. Ilias Jansugurov. Translated by Belinda Cooke. – Almaty, – 2018, – 160 pages
5. Федоров А. В. Основы общей теории перевода (лингвистические проблемы): Учебное пособие – М.: Высшая школа. 1983. – 303 с.
6. Караулов, Ю.Н. Русский язык и языковая личность / Ю. Н. Караулов. – Изд. 6-е. – М.: Изд-во ЛКИ, 2007 – 261 с.
7. Иманбердиева С.К., Егизбаева Н.Ж. Прецедентный термин и прецедентное имя. Вестник КазНУ. Серия филологическая, №2 (154). 2015. ISSN 2618-0782. Доступна на: <https://philart.kaznu.kz/index.php/1-FIL/article/view/1752> Дата доступа: 07 декабря 2022
8. Бабалыкулы, Ж. Окрас лошади. Знаем ли мы про это полностью? / Ж. Бабалыкулы // Егемен Қазақстан. - 2005. - №112-115, 25 мая. – С. 11

Алиева Нелля Расимовна,
магистрант кафедры «Экономика, менеджмент и право», филиал ФГАОУ ВО «Южно-Уральский государственный университет (НИУ)» в г. Нижневартовске,

ПРОБЛЕМНЫЕ СТОРОНЫ НАЛОГООБЛОЖЕНИЯ РОССИИ

Аннотация. Выполнение государством своих функций возможно при восполняемости и достаточном уровне бюджетных средств в государственном бюджете. С этой функцией в достаточной мере справляются взимаемые налоговые поступления. Однако, последние десятилетия, когда общество претерпевает быстрое развитие, сталкивается с различными кризисами, просто необходима трансформация существующей налоговой системы. С этой стороны российское налогообложение не отвечает современным тенденциям жизни человека, общества и государства.

В данной статье определены недостатки налогообложения России и предложены возможные пути их решения.

Annotation. The state's performance of its functions is possible with the replenishment and sufficient level of budgetary funds in the state budget. The tax revenues collected are sufficiently coping with this function. However, in recent decades, when society is undergoing rapid development, facing various crises, it is simply necessary to transform the existing tax system. On this side, Russian taxation does not meet the modern trends of human life, society and the state.

This article identifies the disadvantages of taxation in Russia and suggests possible ways to solve them.

Ключевые слова: Налоги, налоговая политика, налоговая система, налогообложение, трёхуровневость налоговой системы, недостатки налогообложения России.

Key words: Taxes, tax policy, tax system, taxation, three-tiered tax system, disadvantages of taxation in Russia.

Развитие налогообложения сопровождалось и развитием государства, являясь его неотъемлемой частью. На сегодняшний день ни одна страна не обходится без налогов, роль которых невозможно недооценить.

Главными целями государства являются обеспечение высокого уровня жизни населения, экономического роста, увеличения благосостояния, а также безопасности и пр. Для реализации этих целей необходимо бесперебойное пополнение бюджета, большая доля которого приходится на налогообложение.

Налоги – это обязательные безвозмездные платежи населения (физ.лиц и организаций) в бюджеты различных уровней. Налоговую систему РФ можно определить как совокупность всех налогов и сборов, принятых в России, а также администраторов налогов и сборов (государственных органов) и их плательщиков. Налоговая политика - это выбор правительства относительно того, какие налоги взимать, в каких количествах и с кого. Это составная часть социально-экономической политики государства, ориентированная на формирование такой налоговой системы, которая будет стимулировать накопление и эффективное использование национального богатства страны, способствовать гармонизации интересов экономики и общества и тем самым обеспечивать социально-экономический прогресс общества. [2]

Все эти элементы являются важной частью механизма управления государством.

Налоговая система в России сформировалась в 90-е годы, имела большое разнообразие налогов и высокие ставки. Главной задачей в то время было быстрое пополнение бюджета страны. С течением времени налоговая система претерпевала изменения, упразднялись старые налоги и вводились новые. На современном этапе развития государства налоговая система России отличается большим количеством «накопленных» налогов, сложной системой уплаты и расчёта, разнообразными законами и подзаконными актами, преобладание косвенных налогов.

Главной особенностью является трёхуровневость налоговой системы. В Российской Федерации существует три уровня налогообложения: федеральный, региональный и местный. Такая дифференциация налогов способствует систематичности сборов, однако ведёт и к негативным последствиям. Одним из таких последствий является разный уровень собираемости различных регионов и местностей, что приводит к неравномерному распределению доходов. Так же увеличивает возможность хищения средств из-за перераспределения.

Стоит отметить, что каждый налог имеет свое социальное назначение, регулируя тем самым распределение и перераспределение доходов страны. В настоящее время доходы бюджетов муниципальных образований складываются из налоговых доходов, неналоговых доходов и безвозмездных поступлений. В целом все налоговые поступления в бюджеты органов местного самоуправления формируют порядка 40–43 % всех налоговых доходов. [5]

События 2020-2022 года показали всем. Что российская налоговая система довольно крепкая и устойчивая, способная выдержать кризис и не допустить обрушения экономики. Однако, она всё же имеет свои недостатки, которые необходимо решать.

1. Сложность налогового законодательства.

Как говорилось выше, существует большое количество налогов и сборов. Налоговый кодекс РФ является достаточно объемным и трудным для применения, это приводит к осложнению отношений, связанных с уплатой налога. Большое количество налогов усиливает налоговое бремя.

Если говорить о налогообложении физических лиц, то на 2022 год основные виды налогов следующие:

1. НДФЛ;
2. налог на имущество физических лиц;
3. транспортный налог;
4. земельный налог
5. НДС (включен в стоимость товаров и услуг)
6. налог на профессиональный доход (НПД - его платят только лица, имеющие официальный статус самозанятого).

Помимо перечисленных наиболее распространённых налогов физические лица так же могут платить:

1. акциз;
2. государственные пошлины;
3. водный налог;
4. налоговый сбор за охоту;
5. налоговый сбор за вылов рыбы

Для юридических лиц список налогов многократно увеличивается:

1. налог на прибыль организации;
2. налог на добавленную стоимость;
3. страховые взносы
4. налог на имущество; [3]

Количество налогов зависит от сферы и вида деятельности, масштабов и форм, поэтому список может дополняться.

Налогообложение организаций имеет свои особенности, критерии и ставки.

3. Стремление к уклонению от уплаты налогов.

Большие ставки налога, которые значительно уменьшают доход, вынуждают находить «лазейки», пробелы в законодательстве для его обхода.

4. Нестабильная налоговая система.

Каждый год публикуются изменения и дополнения к существующим законам, публикуются дополнительные акты, инструкции и разъяснения, за которыми необходимо не только вовремя уследить, но и следовать им. [4]

5. Цифровизация.

Переход к цифровизации во многом облегчил работу ФНС и налогоплательщиков, однако практически полное погружение в электронную систему с отказом от бумажной формы и личного присутствия усложняет уплату налогов гражданам, не имеющим возможностей, знаний для таких действий. К примеру, пожилые люди не смогут онлайн оплатить тот или иной налог, подать декларацию или прочее. [1]

6. Большое количество льгот.

Каждый налогоплательщик может вернуть, например, 13% с уплаченного подоходного налога. Но в основном, льготы доступны людям с ограниченными возможностями, либо малообеспеченным, либо многодетным, либо пострадавшим. Для граждан, кто не попадает под это описание, льгот практически нет.

Еще одним минусом это является для бюджета страны. Так как подходящих под критерии льготных выплат достаточно, денег из бюджета тоже выделяется немало. Это, в свою очередь, негативно влияет на обеспеченность государственного бюджета и его наполняемость.

7. Недостаточный налоговый контроль надзорных органов.

Налоговый контроль в сфере подоходного налогообложения связан лишь с проверкой лиц, предоставляющих отчетность о своих доходах. Требуется ужесточение налогового контроля, а именно: необходимо проверять всех налогоплательщиков, а не ориентироваться на мелких и средних предпринимателей. Физические лица и вовсе могут не регистрировать свой доход и соответственно уклониться от уплаты. Необходимо введение более жестких санкций за уклонение от налоговой обязанности.

Некоторые налоги за правонарушения имеют такую низкую ставку, что не стимулирует налогоплательщика к исправлению и могут привести к повторному нарушению. Как, например, транспортные штрафы.

8. Долгая трансформация налогообложения.

Из-за различных факторов (множества законодательных актов, налогов и сборов, уточнений и рекомендаций, и т.д.) изменения в налогообложении могут не дать быстрого положительного эффекта. Прежде, чем принять то или иное изменение в налоговой системе, необходима тщательная его проработка, уточнение всех элементов, оценка влияния, а так же последствий такого изменения. Обычно, изменения в налогообложении трактуются необходимостью быстрого реагирования на те или иные проблемы, как это было в пандемию или во время военных действий и их последствий. но, учитывая все факторы, пока инициатива пройдет все необходимые инстанции, возможно усложнение текущего положения экономики или общества, или изменения станут не актуальными.

Большой объём законодательных актов так же является проблемой для внедрения изменений, так как потребуется пересмотр всех актов, что займёт не мало времени.

Для устранения проблемных сторон налогообложения необходимо:

- постепенное решение каждой проблемы;
- квалифицированные специалисты в области налогообложения;
- пересмотр имеющихся законодательных актов;
- сокращение количества налогов и сборов;
- изменение ставок;
- ужесточение мер по отношению к правонарушителям;
- точное теоретическое обоснование и упрощение разъяснений для понимания законов, разграничение границ влияния налога;
- уточнение налогооблагаемой базы и ставок;
- стимулирование предпринимательства и крупного бизнеса;
- стимулирование ставками налога инвестиционную деятельность;
- усиление контроля уплаты налогов налогоплательщиками;
- сокращение налоговых льгот для выравнивания условий налогообложения;
- дифференциация налогоплательщиков по уровню доходов и соизмеримое ранжирование налоговых ставок;

Таким образом, хоть российское налогообложение в период кризиса оказалось достаточно прочным и эффективным, в сравнении с другими странами, оно имеет ряд недостатков. Совершенствование налоговой системы требует длительного времени, усилий и знаний квалифицированных специалистов, ресурсов, а также чёткая установка государства в стремлении к изменениям.

Социальные и мировые, а, следовательно, и экономические изменения и развитие российского общества требуют трансформации налогообложения.

Экономическое развитие возможно лишь с достаточным уровнем бюджета государства, который наполняется в большей части за счет налоговых поступлений. Однако большое налоговое бремя налогоплательщиков ведёт к негативным последствиям в обществе, так как влияет на уровень качества жизни.

Необходимо оптимальное соотношение налоговых обязательств налогоплательщиков с необходимым объемом поступлений государству.

Литература

1. Алиева Н.Р. Налоговая политика Российской Федерации на современном этапе развития / Н.Р. Алиева // Вопросы устойчивого развития общества. 2022. №8. С.22-29.

2. Алиева, Н.Р. Развитие системы налогообложения имущества и доходов физических лиц: от становления СССР и по настоящее время/Н.Р.Алиева, С.В. Данилова, Н.В. Зяблицкая // Региональные проблемы преобразования экономики. 2022. №1(135). С.72-79.

3. Налоговый кодекс Российской Федерации. Часть вторая от 15 февраля 2015 г. № 372-ФЗ (в ред. от 23 ноября 2020 г.), п. 3 ст. 210 НК РФ : [сайт]. - URL: http://www.consultant.ru/document/cons_doc_LAW_28165/9. (Дата обращения 07.12.2022)

4. Фадеев, Д.Е. Налоговая политика / Д.Е. Фадеев // Финансовое право. 2013. № 17. С. 3–10

5. Евстафьева, А.Х. Методы оценки эффективности налоговой политики региона / А.Х. Евстафьева // Вестник Пермского университета. Серия экономика. 2013. № 3(18).С. 23- 31.

НЕОБХОДИМОСТЬ ПРИНЯТИЯ ЭКОЛОГИЧЕСКОГО КОДЕКСА В РОССИИ

Аннотация. В статье анализируется целесообразность кодификации норм экологического права и необходимость создания единого Экологического кодекса РФ, что благоприятно скажется на развитии экологического права. Приведены примеры зарубежных стран, наличие Экологических кодексов в регионах РФ. В работе описана актуальность принятия проекта Экологического кодекса РФ.

Ключевые слова: экологический кодекс, охрана окружающей среды, кодификация, нормативно-правовые акты, экологическое право.

Из года в год охрана окружающей среды продолжает оставаться одним из наиболее приоритетных направлений государственной политики РФ, которая осуществляется в области охраны окружающей среды. В настоящее время, согласно Указу Президента РФ от 19.04.2017 № 176 «О Стратегии экологической безопасности Российской Федерации на период до 2025 года» состояние окружающей среды на территории 15% нашего государства оценивается как неблагоприятное. Это обуславливается тем, что на территории РФ сохраняется существенная угроза экологической безопасности. Данный аспект, в свою очередь выражается в виде роста антропогенной нагрузки, оказываемой на окружающую среду /1/. Помимо этого, стоит отметить, то неблагоприятное влияние, в комплексе с ростом упомянутой нагрузки вызван существенным ростом экологически опасных производств, а также и урбанизацией городов в целом.

Следовательно, существующие проблемы оптимального природопользования и снижения уровня неблагоприятного влияния на окружающую среду, а также и эффективного возмещения экологического вреда приобретает особенную актуальность в области обеспечения экологической безопасности страны и реализации прав граждан на благоприятную окружающую среду. Стоит отметить, что данное право закреплено в ст. 42 Конституции РФ /2/.

Экологическое право относится к числу наиболее молодых отраслей права. Ее возникновение берет свое начало в период 60 - 70-х годов XX в. Учитывая «молодой возраст» данной отрасли права, напрашивается вопрос, почему до сих пор не утвердили Экологический кодекс РФ? Среди российских исследователей на протяжении довольно

длительного времени ведутся активные дискуссии о целесообразности кодификации норм экологического права и формировании Экологического кодекса РФ. Это обуславливается тем, что действующее экологическое законодательство со временем становится достаточно громоздким и сложным для восприятия, поэтому гражданам страны и простым людям без наличия соответствующего юридического образования становится все сложнее разбираться в нормах экологического права. Экологическое право выступает в качестве комплексной отрасли права, что понимает под собой довольно большое разнообразие действующих нормативно-правовых актов. Однако все ограничивается только теоретическими спорами. Как показывает практика, полная кодификация действующего экологического законодательства РФ является нереальной по причине чрезвычайно большого объема нормативного материала, что в свою очередь связано с довольно высокой интенсивностью развития и оптимизации, а также своевременной реакции на изменение экологической ситуации в стране /3/.

Однако, в последние годы в России активно дискутируется вопрос о создании Экологического кодекса /4/. Разработка проекта и принятие данного кодифицированного акта, как справедливо указывает Е.А. Гринь, в перспективе позволит перейти от отдельных элементов регулирования экологических отношений к их комплексной регламентации /5/.

Нельзя не согласиться с такими деятелями, как С.А. Боголюбов /6/ и И.А. Игнатьева /7/. Данные деятели придерживаются такого мнения, что кодификация действующего экологического законодательства довольно позитивно отразится на развитии экологического права в целом. Экологический кодекс уже принят в ряде таких стран, как Швеция (1998 год), Франция (2000 год), Казахстан (2021 год). Более того, существует Модельный экологический кодекс для государств-участников Содружества Независимых Государств, общая часть которого принята в г. Санкт-Петербурге 16.11.2006 Постановлением 27-8 на 27-ом пленарном заседании Межпарламентской Ассамблеи государств-участников СНГ /8/, особенная часть - в г. Санкт-Петербурге 31.10.2007 Постановлением 29-14 на 29-ом пленарном заседании Межпарламентской Ассамблеи государств-участников СНГ /9/. В том числе, в некоторых регионах России действует Экологический кодекс, среди них Республика Башкортостан /10/, Республика Татарстан /11/.

Создание Экологического кодекса будет способствовать реализации ст.42 Конституции РФ, закрепляющей естественное право человека на благоприятную окружающую среду. Стоит отметить, что инициатива по созданию Экологического кодекса РФ не так давно была поддержана и государством: в 2021 году глава Росприроднадзора Светлана Радионова заявила о необходимости создания единого Экологического кодекса,

который бы кодифицировал имеющиеся нормы, касающиеся охраны окружающей среды и борьбы с изменением климата, а поддержала ее предложение Елена Зленко – зампред комитета Совфеда по аграрно-продовольственной политике и природопользованию. Необходимость систематизации экологического законодательства подчеркивала и спикер Совфеда Валентина Матвиенко.

Актуальность принятия проекта Экологического кодекса РФ обусловлена тем, что нормы, содержащиеся в имеющихся федеральных законах, посвященных экологической тематике, имеют много пробелов и, зачастую, противоречат друг другу, что ставит под угрозу обеспечение должного уровня экологической безопасности РФ, так как при решении того или иного вопроса, связанного с охраной окружающей среды, из-за разрозненности законодательства РФ в области охраны окружающей среды, трудно понять, к какому нормативно-правовому акту обратиться в первую очередь для решения возникшей проблемы.

Кроме того, разрозненность создает так называемую «лазейку в законе», что позволяет правонарушителям найти пути ухода от ответственности при совершении экологических правонарушений. Принятие Экологического кодекса РФ позволит обеспечить приоритет экологического законодательства для обеспечения экологической безопасности РФ и устранить имеющиеся коллизии /12/.

Экологический кодекс РФ должен стать масштабным нормативным правовым документом, который включил бы в себя систему норм природоохранной деятельности. Эффективнее всего, на мой взгляд, кодификация кодифицированных и некодифицированных законов в единый кодекс.

Биографические ссылки

1. Указ Президента РФ от 19.04.2017 N 176 "О Стратегии экологической безопасности Российской Федерации на период до 2025 года"// СПС «КонсультантПлюс». 2022 г.
2. "Конституция Российской Федерации" (принята всенародным голосованием 12.12.1993 с изменениями, одобренными в ходе общероссийского голосования 01.07.2020) // СПС «КонсультантПлюс». 2022 г.
3. Демичев А.А., Грачева О.С. Экологическое право: учебник. М.: Прометей, 2017. 348 с.
4. Концепция проекта Федерального закона «Экологический кодекс» // Минприроды России: официальный сайт [Электронный ресурс] Режим доступа: <http://www.mnr.gov.ru/>

5. Гринь Е.А. Необходимость принятия единого кодифицированного акта в сфере охраны окружающей среды – Экологический кодекс/Е.А. Гринь, А.А. нечаева, А.А. Шелухина// Международный научный журнал «СИМВОЛ НАУКИ» №1/2016 – С. 137-139.
6. Боголюбов С.А. Проблемы и задачи Экологического Кодекса // Экологическое право. – 2010. - №6. – С. 15-21
7. Игнатьева И.А. Кодификация Экологического законодательства: современные проблемы и условия применения // Экологическое право. – 2008. - №1. – С. 6-15.
8. Модельный экологический кодекс для государств-участников Содружества Независимых Государств (общая часть). (Принят в г. Санкт-Петербурге 16.11.2006 Постановлением 27-8 на 27-ом пленарном заседании Межпарламентской Ассамблеи государств-участников СНГ). Информационный бюллетень. Межпарламентская Ассамблея государств-участников Содружества Независимых Государств. 2007. N 39 (часть 1). С. 377 - 434.
9. Модельный экологический кодекс для государств-участников Содружества Независимых Государств (особенная часть). (Принят в г. Санкт-Петербурге 31.10.2007 Постановлением 29-14 на 29-ом пленарном заседании Межпарламентской Ассамблеи государств-участников СНГ). Информационный бюллетень. Межпарламентская Ассамблея государств-участников Содружества Независимых Государств. 2007. N 41. С. 273 - 335.
10. Экологический Кодекс Республики Башкортостан (ред. от 23.12.2020) // Ведомости Верховного Совета и Правительства Республики Башкортостан.
11. Экологический Кодекс Республики Татарстан (ред. от 2.11.2022) // <https://Docs.cntd.ru>. 2022 г.
12. <https://iz.ru/1260968/sergei-gurianov/zelenyi-svet-zachem-rossii-ekologicheskii-kodeks>

**ПОНЯТИЕ «УПУЩЕННАЯ ВЫГОДА»: СРАВНИТЕЛЬНО -ПРАВОВОЙ
АНАЛИЗ НОРМ**

Аннотация. Целью работы является анализ норм гражданского законодательства, раскрывающих понятие убытков и упущенной выгоды. Используются следующие методы: сравнительно-правовой, формально-логический. Проведен анализ российского законодательства, методических рекомендаций, связанных с вопросом упущенной выгоды. Автор анализирует нормы гражданского законодательства, рассматривается понятие «упущенной выгоды» в контексте Германского гражданского уложения, и вместе с тем рассматриваются с нормами, затрагивающими упущенную выгоду, в законодательстве США и Великобритании. Рассматривается судебная практика, относительно вопросов взыскания упущенной выгоды и убытков.

Annotation. The purpose of the work is to analyze the norms of civil legislation, revealing the concept of damages and lost profits. The following methods were used: comparative-legal, formal-logical. The analysis of the Russian legislation, methodological recommendations related to the issue of lost profits was carried out. The author analyzes the norms of civil legislation, considers the concept of "lost profit" in the context of the German Civil Statute, and at the same time the norms concerning the lost profit in the legislation of the USA and England are considered. Judicial practice concerning the issues of recovery of lost profits and losses is considered.

Ключевые слова: упущенная выгода, убытки, ущерб, ГК РФ, гражданский оборот, возмещение убытков.

Keywords: lost profits, losses, damages, Civil Code, civil relations, compensation for damages.

Законодательство России содержит определенные положения об убытках, которые способствуют предъявлению требований для взыскания упущенной выгоды. В Российской Федерации институт упущенной выгоды только начинает развиваться. Данный институт компенсации морального вреда представляется неосязаемым, в отличии от реального ущерба, который является материальным. Понятие «упущенная выгода» происходит из статьи 15 Гражданского кодекса Российской Федерации (далее – ГК РФ) из понятия «убытки» и определяется как – «неполученные доходы, которые это лицо получило бы при обычных условиях гражданского оборота, если бы его право не было нарушено» [2]. Вместе

с тем, Монастырский Ю.Э. подчеркивает, что «убытки есть расходы, которые лицо **должно будет** произвести» [6, с. 82]. Невозможно не согласиться с данной точкой зрения, поскольку, во-первых, возмещение убытков происходит непосредственно в денежной форме, а во-вторых, добровольно или вынуждено.

Вместе с тем, в других странах, к примеру, в Великобритании и Соединенных Штатах Америки, тождественного понятия «упущенная выгода», как в законодательстве России нет. Здесь же, страны развили свою собственную целую определенную систему убытков. Между тем, в законодательстве Германии четко прослеживаются схожие нормы положения законодательства, закрепленные в Германском Гражданском Уложении (далее – ГГУ).

В Российском законодательстве «упущенная выгода» представляется в виде неполученных доходов, которые лицо могло бы получить, но в результате правонарушения не получило. Размер упущенной выгоды определяется с учетом соответствующих затрат, которые лицо могло бы понести, в случае исполнения обязательства [10].

К категории «неполученные доходы» можно отнести все доходы, которые могла бы получить сторона, если бы обязательство было исполнено надлежащим образом, к примеру, в случаях, когда арендатор наносит вред имуществу арендодателя, что в последующем влечет за собой последствия в виде невозможности дальнейшей сдачи имущества без осуществления ремонта. Вместе с тем, подобную аналогию, можно провести с ситуациями, которые происходят при расторжении договора аренды раньше срока арендодателем, что воспрепятствует деятельности арендатора, и может стать причиной возникновения упущенной выгоды.

Исходя из этого, стоит сказать, что в законодательстве России существуют нормы, которые позволяют лицу предъявить требования о взыскании упущенной выгоды, а судам - их удовлетворить. Однако, судебная практика показывает, что есть два аспекта, первый свидетельствует о том, что суды очень редко удовлетворяют иски о взыскании упущенной выгоды, и второй аспект, заключается в том, что истцы, все же обращаются за защитой своих нарушенных прав и не теряют надежд получить компенсацию понесенных потерь.

В отличии от судов РФ, суды Великобритании и США имеют право самостоятельно издавать нормы – прецеденты по определенным видам споров, и могут их применять, в то время как суды РФ могут только применять нормы права. В настоящее время, в России отсутствует понятие и практическое закрепление прецедента, а также не сформировались принципы взыскания убытков.

Что касается понятия «упущенная выгода», то равного ему в Соединенных штатах Америки и Великобритании нет. Законодательство этих стран имеет многочисленные виды

убытков, где право на их возмещение является средством правовой защиты, тогда как в Российском праве возмещение убытков представляет собой меру ответственности.

Способ защиты прав лиц, в виде взыскания убытков, в правовой системе данных стран применяется довольно давно и имеет уже разработанную систему квалификации убытков, так, к примеру, в праве США убытки подразделяются следующим образом: компенсирующие, номинальные и карательные. Наряду с этим, в Великобритании убытки представляются в виде присуждения установленной денежной суммы, с целью возмещения, в результате правонарушения, пострадавшей стороне. В свою очередь, в случае возникновения правонарушения, к примеру, при нарушении условий договора, сторона, которая в дальнейшем будет являться потерпевшей, может понести материальный (денежный) ущерб и/или нематериальный ущерб (можно подразделить на следующие виды: потеря удовольствия, беспокойство, душевные переживания, волнения и так далее).

Кроме того, стоит отметить, что в правовой системе Англии и США, помимо описания и квалификации убытков по видам существуют также правила, направленные на ограничение возникновения убытков.

Здесь же выделяют: 1) причинно-следственная связь – лицо является ответственным только за тот ущерб, который был причинен в результате правонарушения; 2) предвидение – некий ограничитель возникновения косвенных убытков, здесь ущерб должен быть разумным и предполагаемым как возможные последствия определенных действий; 3) уменьшение ущерба - принятие потерпевшей стороной всех необходимых мер для уменьшения суммы ущерба [1].

В судебной практике России также существует похожее по содержанию положение. Постановление пленума Верховного Суда № 7 закрепляет, что для доказывания упущенной выгоды истец должен предпринять все необходимые меры к предотвращению возникновения убытков или к уменьшению их размера [10].

Так, нормы ГГУ закрепляют, что «Ущерб, подлежащий возмещению, включает также упущенную выгоду. Упущенной считается выгода, которую можно было с вероятностью ожидать в обычных условиях оборота либо в особых обстоятельствах, в частности благодаря предпринятым мерам и приготовлениям» [3]. Вместе с тем, невозможно не согласиться с позицией А.В. Егорова, который, сравнивая нормы российского и немецкого законодательства, выделил следующее: нормы ГГУ, относительно обычных условий гражданского оборота, свидетельствуют о своей самостоятельности, в то время как в гражданском законодательстве России наоборот. Здесь же, также стоит сказать о том, что в гражданском законодательстве России, нормы обычного гражданского оборота рассредоточены в разных статьях ГК РФ. Так, в статье 15 ГК РФ содержатся нормы о

взыскании убытков, в то время как в статье 393 ГК РФ (пункты 2,3,4 ст. 393 ГК РФ) содержатся нормы регулирующие предпринятые приготовления лица [5, с. 69]. Исходя из сказанного, данные нормы должны рассматриваться вместе, как единое целое, а не отдельно друг от друга, как совокупность.

В России, для того чтобы доказать упущенную выгоду, истец должен подтвердить свою потерянную свою прибыль и доходы, которые получила другая сторона, в результате правонарушения. Вместе с тем, в американском и английском праве, истец также должен привести доказательства того, что он понес ущерб в результате нарушений условий договора.

Как правило, в судебной практике имеется достаточное количество дел о взыскании упущенной выгоды, однако, только малую часть из них суды удовлетворяют. При этом, принимая во внимание Решение Арбитражного суда Северо-кавказского округа от 08 сентября 2020 года по делу № А32-24456/2018 [12], истец потребовал свой погрузчик из чужого незаконного владения и хотел взыскать упущенную выгоду от неудавшейся аренды. Суд первой инстанции требования истца поддержал, однако, в апелляционной инстанции суд с доводами не согласился, и решил не присуждать убытки. Суд апелляционной инстанции обратил внимание на то, что результаты проведенных экспертиз не свидетельствуют о реальной возможности сдачи техники в аренду, коммерческого спроса на технику данного вида и наличии заинтересованности конкретных лиц в заключении конкретных договоров. Вместе с тем, выписка из Единого государственного реестра юридических лиц (ЕГРЮЛ) в отношении данного общества, показала, что предоставленные услуги по аренде самоходного транспортного средства не относятся к виду деятельности общества.

Компания, в суде апелляционной инстанции, заявляла, что право заниматься той или иной деятельностью не зависит от наличия соответствующего кода общероссийского классификатора видов экономической деятельности (кода ОКВЭД). Арбитражный суд округа данный довод отклонил, заявив, что упущенная выгода имела признак предпологаемости и не была доказана.

Верховный Суд Российской Федерации пересматривать дело не стал, сославшись на то, что «доводы заявителя являлись предметом рассмотрения судебных инстанций, получили соответствующую правовую оценку и по существу направлены на иную оценку доказательств и фактических обстоятельств дела, что не входит в компетенцию Судебной коллегии по экономическим спорам Верховного Суда Российской Федерации. Доводы не подтверждают существенных нарушений норм права на исход дела» [7].

Другим примером из практики можно привести Решение Арбитражного суда Курганской области от 02.12.2019 г. по делу № А34-5796/2016 [11].

Общество с ограниченной ответственностью (далее – ООО) нарушило исключительное право Компании на полезную модель и изготовила контрафактный товар, и получило доход от реализации такого товара. Компания обратилась в суд, чтобы взыскать упущенную выгоду в размере полученных ООО доходов, поскольку изготовленные изделия были выполнены с использованием полезной модели, исключительное право на которую принадлежит Компании.

Здесь, стоит сказать о том, что право на возмещение упущенной выгоды в размере не меньшем, чем полученные доходы лицом, нарушившим право, прямо закреплено в ст. 15 ГК РФ [2].

Тем не менее, первые две инстанции иск не удовлетворили. Суды первой и апелляционной инстанции исходили из недоказанности истцом совокупности условий, необходимых для взыскания с ООО убытков в виде упущенной выгоды в заявленном размере. Исходя из доводов, понимается, что Компания не смогла доказать свою реальную возможность получить прибыль.

Вместе с тем, кассационная инстанция встает на сторону истца (правообладателя полезной модели), основываясь на том, что ООО была получена прибыль от реализации, произведенного на основании полезной модели, контрафактного товара. Суд по интеллектуальным правам отметил, что факт возникновения убытков прямо связан с фактом нарушения исключительного права Компании на полезную модель, и что вывод на рынок контрафактного товара естественным образом влечет для правообладателя снижение его доходов, и как следствие, возникновение у последнего упущенной выгоды, что является последствием, не требующим доказывания.

Верховный суд РФ данную позицию не поддержал, отметив, что договоры на реализацию изделий заключались на основании конкурсных процедур. Так, в одном из конкурсов цена правообладателя не была наименьшей после цены ответчика. В то время как, в другом конкурсе правообладатель не принимал участия. Таким образом, истец не мог получить тот доход, на который он претендует.

Исходя из этого, Верховный суд РФ оставил в силе акты первой и апелляционной инстанции [8].

Таким образом, суды основываются на доказательственной базе, которую предоставляет истец. Здесь же, заявления одного требования о взыскании упущенной выгоды будет недостаточно, необходимо также осуществить множество других сопутствующих действий.

Что касается зарубежной практики, то за последние несколько лет суды по всему миру, в том числе в Китае, Европейском Союзе, Индии и Соединенных Штатах, вынесли решения о соответствующих методологиях расчета разумной ставки роялти (представляет собой компенсацию за использование патентов, авторских прав, природных ресурсов и других видов собственности, выплачиваемую в виде процента от стоимости проданных товаров и услуг, при производстве которых использовались исключительные права) [4], либо разумных убытков от роялти по патентам, имеющим стандартную важность, на основании которого патентообладатель заверил, что выдает лицензию на справедливых, разумных и недискриминационных условиях [13, p. 129].

В эти решения включены определения о задержании патента, отказе от лицензий, соответствующей доходной базы для расчета роялти и использования глобального портфельного лицензирования. Наиболее известные экономические споры на сегодняшний день:

- первое в истории судебное решение о выплате FRAND-роялти (FRAND - это обязанность правообладателя, чей патент включен в стандарт, предоставлять лицензии на такой патент любому лицу на справедливых, недискриминационных и разумных условиях.), вынесенное Народным судом промежуточной инстанции Шэньчжэня в 2013 г. (и подтвержденное Высоким народным судом провинции Гуандун) в Китае по делу Huawei против InterDigital;

- многочисленные решения окружного суда США, содержащие рекомендации по методологиям расчета FRAND-роялти или убытков-RAND (ожидаемые кредитные убытки), в том числе решения судьи Робарта по делу Microsoft против Motorola, судьи Холдермана по делу In re Innovatio IP Ventures, судьи Дэвиса по делу Ericsson против D-Link, Wi-Lan против Alcatel-Lucent и CSIRO против Cisco, судья Уайт в деле Realtek против LSI; Судья Ко в деле GPNE против Apple и мировой судья Гревал в деле Golden Bridge Techn. против Apple.;

- недавние основополагающие решения Апелляционного суда Соединенных Штатов по федеральному округу, а именно Ericsson против D-Link и CISCO против CSIRO, предоставляющие нижестоящим судам рекомендации по расчету убытков RAND, включая требования к доказательствам для рассмотрения предполагаемых опасений по поводу удержания патентов и накопление роялти, использование сопоставимых лицензий и подход «наименьшей продаваемой патентной практики» (SSPPU);

- недавние решения Высокого суда Дели, удовлетворяющие просьбы Ericsson о временном судебном запрете в отношении ее SEP, обеспеченных FRAND, и поддерживающие практику лицензирования компании на уровне портфеля устройств

конечных пользователей; • решение Европейского суда 2015 года о судебном запрете в деле Huawei v ZTE.

• многочисленные дела из стран-членов Европейского союза, в которых рассматриваются такие вопросы, как соответствует ли предложение всемирных портфельных лицензий гарантиям FRAND.

Несмотря на то, что эти решения имеют ряд различий, возникли и некоторые общие принципы:

- FRAND-роялти должны обеспечивать владельцу патента разумную компенсацию;
- при определении ставки FRAND-роялти суды должны рассматривать сопоставимые лицензии, включая лицензии, рассчитанные на основе устройства конечного пользования;
- озабоченность по поводу удержания патента должна быть симметричной, т.е. если суды рассматривают удержание со стороны патентообладателей, то они также должны рассматривать удержание и уклонение со стороны исполнителей.

К примеру, в деле Microsoft против Motorola наблюдалось следующее: поскольку Motorola требовала ставку Frand-роялти в размере 2,25% от цены устройства конечного пользователя, суд в деле Microsoft против Motorola умножил дисконтированную ставку в размере 1,15-1,73% (с учетом теоретических перекрестных лицензий между Microsoft и Motorola) на количество владельцев для оценки суммирования роялти [14].

Федеральный суд по делу Ericsson отверг теоретический подход, использованный в деле Microsoft и некоторыми другими судами низшей инстанции США, которые не требовали от разработчиков показать, какие роялти они в настоящее время выплачивают другим владельцам. Согласно решению Федерального округа, фактический совокупный размер роялти, выплачиваемый конкретным исполнителем, должен быть доказан и оценен, чтобы определить, является ли он чрезмерным. Повторяя этот критерий в деле CSIRO против Cisco, Федеральный округ заявил, что «абстрактное изложение теории суммирования роялти и качественное свидетельство о ценности изобретения без привязки к количественной рыночной оценке - недостаточно надежны» [15].

В заключение стоит сказать, что существующие правовые нормы в гражданском законодательстве Российской Федерации позволяют предъявлять требования о взыскании упущенной выгоды, а судам непосредственно их удовлетворять. Однако, в судебной практике есть множество дел, по результатам рассмотрения которых суды отказывают о взыскании упущенной выгоды из-за недостатка доказательственной базы или из-за неточности расчета упущенной выгоды. Здесь же, ранее действующее Постановление Пленума Верховного суда РФ № 6, Пленума Высшего арбитражного суда РФ № 8 от 01.07.1996 (ред. от 24.03.2016) «О некоторых вопросах, связанных с применением части

первой Гражданского кодекса РФ» разъясняло, что при определении размера упущенной выгоды необходимо учитывать разумные затраты, которые в целях получения выгоды истец должен был понести [9].

Вместе с тем, предлагается рассчитывать упущенную выгоду как разницу между затратами на изготовление продукции и ценой реализации готовой продукции, в соответствии с закрепленными условиями договора на данную продукцию.

Что касается зарубежного законодательства, то идентичного по значению термина «упущенная выгода», как в российском законодательстве - нет, однако схожее положение в законодательстве присутствует в Германии. Вместе с тем, в странах Англии и Америки существует своя слаженная, сложная и установленная система убытков, которая имеет множество разновидностей. Вместе с тем, право на возмещение убытков является средством правовой защиты, тогда как в Российском законодательстве, наоборот, представляет собой меру ответственности.

Литература

1. Бреева, Н. Упущенная выгода и деликт / Н. Бреева. — Текст : электронный // Юридическая фирма «Бреева, Емельянов и партнеры» : [сайт]. — URL: <https://www.nb-law.com/ru/articles/46#anc21> (дата обращения: 01.12.2022)
2. Гражданский кодекс Российской Федерации (часть первая) от 30.11.1994 № 51-ФЗ (ред. от 25.02.2022) // Собрание законодательства РФ, 05.12.1994, № 32, ст. 3301
3. Гражданское уложение Германии (ГГУ) от 18.08.1896 (ред. от 02.01.2002) (с изм. и доп. по 31.03.2013) // Гражданское уложение Германии: Вводный закон к Гражданскому уложению. - 4-е изд., перераб.- М.: Инфотропик Медиа, 2015. С. VIII - XIX, 1 – 715
4. Додонов, В. Н. Большой юридический словарь / В. Н. Додонов. — Москва : Инфра-М, 2001. — 624 с. — Текст : непосредственный
5. Егоров А.В. Упущенная выгода: проблемы теории и противоречия практики. / А.В. Егоров. – Текст: непосредственный // Убытки и практика их возмещения. – 2006. - № 2. – С. 68-130
6. Монастырский, Ю. Э. Современный сравнительный смысл понятия «убытки» (частные размышления) / Ю. Э. Монастырский. — Текст : непосредственный // Закон. — 2018. — № 1. с. 82-90
7. Определение Верховного Суда РФ от 15.12.2020 № 308-ЭС20-19371 по делу № А32-24456/2018. — Текст : электронный // Законы, кодексы и нормативно-правовые акты российской федерации : [сайт]. — URL: <https://legalacts.ru/sud/opredelenie-verkhovnogo->

suda-rf-ot-15122020-n-308-es20-19371-po-delu-n-a32-244562018/ (дата обращения: 01.12.2022)

8. Определение Верховного Суда РФ от 13 апреля 2021 г. по делу № А34-5796/2016 . — Текст : электронный // СудАкт.ру : [сайт]. — URL: https://sudact.ru/vsrf/doc/tJeJmJQuLVYk/?vsrf-txt=&vsrf-case_doc=%D0%9034-5796%2F2016&vsrf-lawchunkinfo=&vsrf-date_from=&vsrf-date_to=&vsrf-judge=&_id=1669912975253&snippet_pos=118#snippet (дата обращения: 02.12.2022)

9. Постановление Пленума Верховного суда Российской Федерации № 6, Пленума Высшего арбитражного суда Российской Федерации № 8 от 01.07.1996 (ред. от 24.03.2016) «О некоторых вопросах, связанных с применением части первой Гражданского кодекса РФ» // Российская газета, № 152, 13.08.1996.

10. Постановление Пленума Верховного Суда РФ от 24.03.2016 года № 7 «О применении судами некоторых положений Гражданского кодекса Российской Федерации об ответственности за нарушение обязательств» // Российская газета, № 70, 04.04.2016.

11. Решение Арбитражного суда Курганской области от 02.12.2019 г. по делу № А34-5796/2016 . — Текст : электронный // СудАкт.ру : [сайт]. — URL: <https://sudact.ru/arbitral/doc/C84Aozv4zvYr/> (дата обращения: 01.12.2022).

12. Решение Арбитражного суда Северо-кавказского округа от 08 сентября 2020 года по делу № А32-24456/2018. — Текст : электронный // СудАкт.ру : [сайт]. — URL: https://sudact.ru/arbitral/doc/YojPNBqUt7Q8/?arbitral-txt=&arbitral-case_doc=%D0%9032-24456%2F2018&arbitral-lawchunkinfo=&arbitral-date_from=&arbitral-date_to=&arbitral-region=&arbitral-court=&arbitral-judge=&_id=1669974234673 (дата обращения: 01.12.2022)

13. Anne Layne-Farrar, Koren W. Wong-Ervin. Methodologies for calculating FRAND damages: an economic and comparative analysis of the case law from China, the European Union, India, and the United States // *Jindal Global Law Review* (2017) 8(2):127–160

14. Compare *Microsoft v. Motorola*, 2013 WL 2111217 at *12 (W.D. Wash. Apr. 25, 2013); *In re Innovatio IP Ventures, LLC Patent Litig.*, 2013 WL 5593609 at *8–10 (N.D. Ill. Oct. 3, 2013) with *Ericsson v. D-Link*, 2013 WL 4046225 at *18 (E.D. Tex. Aug. 6, 2013).

15. *Commw. Sci. and Indus. Research Organisation v. Cisco Sys., Inc.*, 809 F.3d 1295, 1302 (Fed. Cir. 2015), cert. denied, 136 S. Ct. 2530 (2016).

*Джарикбаева Динара Тураровна, PhD ассоциированный профессор Университета
Нархоз, Алматы, Казахстан*

Айтказина Даяна Омаровна, студент Университета Нархоз, Алматы, Казахстан

ВЛИЯНИЕ ДЕМОГРАФИЧЕСКОГО РОСТА НА ЭКОНОМИЧЕСКОЕ РАЗВИТИЕ КАЗАХСТАНА НА СОВРЕМЕННОМ ЭТАПЕ.

Аннотация. В политике, экономике и социальной сфере любого государства важнейшая роль принадлежит параметрам демографического развития. Казахстан имеет значительную территорию, но он также является одной из самых маленьких стран мира по численности населения. На фоне различного рода противоречивых факторов, которые оказывают влияние на жизнь казахстанцев, можно заметить позитивные сдвиги в демографической сфере. Прослеживается положительная динамика численности населения за последние годы. К негативным тенденциям демографического развития можно отнести продолжающийся процесс старения населения. В связи с этим демографический рост важен для Казахстана для развития страны в целом.

Abstract. In the political, economic and social sphere of any state, the most important role belongs to the parameters of demographic development. Kazakhstan has a significant territory, but it is also one of the smallest countries in the world in terms of population. Against the background of various contradictory factors that influence the life of Kazakhstanis, it is possible to notice positive changes in the demographic sphere. Positive dynamics of the population in recent years can be observed. The ongoing process of population aging can be attributed to the negative trends of demographic development. Therefore, demographic growth is important for Kazakhstan for the development of the country as a whole.

Ключевые слова: демографическое развитие, экономика, население, кризис, статистика населения

Key words: demographic development, economy, population, crisis, population statistics

С момента обретения независимости демографические процессы в Казахстане протекали довольно динамично. В начале 1990-х годов они развивались на фоне социально-экономического кризиса и носили негативный характер. В условиях демографического кризиса и нарастающих тенденций сокращения населения, проблема демографического развития стала одним из основных приоритетов государственной политики Казахстана. Из-за проводимой эффективной социальной политики удалось достигнуть стабильных

демографических показателей и значительного интенсивного воспроизводства в годы независимости.

Однако в настоящее время Казахстан сталкивается уже с современными демографическими вызовами, требующих принятия эффективных действий со стороны государства. Наблюдается тенденция сокращения в структуре населения трудоспособного населения, при этом наблюдается увеличения удельного веса населения старшего возраста. Можно отметить, что вступает в стадию демографического старения. Одновременно увеличение доли пожилых людей будет сопровождаться уменьшением доли детей. Уже сегодня, необходимо предвидеть изменения тенденций демографических процессов, которые произойдут в результате пандемии COVID-19, оказавшей сильное влияние на демографические показатели Казахстана.

Следует отметить, что в Казахстане за 30 лет независимости можно выделить несколько этапов демографического развития.

По данным Бюро национальной статистики, демографическое развитие Казахстана можно представить в виде трех периодов (таблица 1).

Первый период (1991–1999 гг.) характеризовался затяжным социально-экономическим кризисом, последующей модернизацией и реформами. На этом этапе население страны сократилось на 1,3 млн человек, из страны эмигрировало более 2,6 млн человек (общее сальдо миграции составило 1,8 млн человек), рождаемость снизилась на 38,5%, смертность увеличилась на 9,75%, естественный прирост населения снизился с 218,8 тыс. человек в 1991 г. до 72 тыс. человек в 1999 г. или в 3 раза.

Таблица 1

Численность и прирост населения в Казахстане в период независимости

Год	Население	Прирост населения	Год	Население	Прирост населения
1991	16 378 551	0.14 %	2005	15 327 037	1.00 %
1992	16 337 866	-0.25 %	2006	15 477 643	0.98 %
1993	16 241 485	-0.59 %	2007	15 627 307	0.97 %
1994	16 101 039	-0.86 %	2008	15 782 556	0.99 %
1995	15 930 039	-1.06 %	2009	15 953 314	1.08 %
1996	15 735 075	-1.22 %	2010	16 148 504	1.22 %
1997	15 518 037	-1.38 %	2011	16 372 451	1.39 %
1998	15 297 199	-1.42 %	2012	16 621 809	1.52 %

1999	15 104 674	-1.26 %	2013	16 889 949	1.61 %
2000	14 971 381	-0.88 %	2014	17 165 505	1.63 %
2001	14 916 414	-0.37 %	2015	17 438 422	1.59 %
2002	14 943 467	0.18 %	2016	17 702 163	1.51 %
2003	15 038 624	0.64 %	2017	17 956 486	1.44 %
2004	15 175 440	0.91 %	2018	18 200 804	1.36 %
2005	15 327 037	1.00 %	2019	18 436 475	1.29 %
			2020	18 664 683	1.24 %

Ожидаемый показатель продолжительности жизни населения в 1999 г. составил 65,7 года, сократившись на 3 года по сравнению с 1990 г. (68,7 года), при этом у мужчин – на 3,3 года, у женщин – на 2,2 года. Показатель разрыва по ожидаемой продолжительности жизни между мужчинами и женщинами вырос с 9,2 до 10,3 лет.

Проводимые социально-экономические реформы в годы независимости повлияли на изменения в демографических и миграционных показателях. Относительный показатель роста благосостояния по сравнению с 1991 годом и положительные изменения в системе здравоохранения положительно сказались на показателе рождаемости и приросте населения.

Второй период (2000-2013 гг.) характеризуется постепенным переломом. Таким образом, прирост населения составил 13,5% (или более 2 млн человек), численность населения составила 16,9 млн человек. К концу этого периода рождаемость превысила уровень 1990 г. и составила 387 тыс. человек; смертность снизилась на 9%; ожидаемая продолжительность жизни увеличилась на 5,17 года и составила 70,62 года (у мужчин – 65,9; у женщин – 75,2).

Третий период (2014 – настоящее время). В октябре 2022 года население Казахстана составило 19 691 858 человек. За последние 10 лет наблюдается снижение доли лиц трудоспособного возраста. Сегодня можно сказать, что страна находится на начальном этапе демографического старения.

Пандемия COVID-19 привела к росту смертности в Казахстане. По данным Бюро национальной статистики, в 2020 году в Казахстане умерло 162613 человек, что на 22% или на 29124 больше, чем в 2019 году.

Пандемия оказала сильное влияние на другие демографические показатели Казахстана. Естественный прирост населения, заключение браков снизились, детская смертность (7%) и разводы (63%). Пандемия стала фактором снижения интенсивности миграционных потоков в Казахстане, сальдо внешней миграции уменьшилось (из-за

карантинных мероприятий). В связи с вынужденным снижением интенсивности внутренней миграции темпы урбанизации в 2020 году замедлились.

Наблюдаемое демографическое развитие в корне меняет модель воспроизводства населения. Модель, предполагающая высокую рождаемость, высокую смертность и на этой основе воспроизводство населения, сменяется другой моделью: низкая рождаемость, повышенная продолжительность жизни, низкая смертность. И от того, как сложится баланс этих трех процессов, будет зависеть дальнейшее демографическое развитие.

Проведенное исследование позволило сделать следующий вывод.

Динамика снижения демографических показателей в первое десятилетие независимости обусловлена нестабильностью социально-экономической ситуации в стране. Позднее, в следующее десятилетие 2003–2014 гг., улучшение этих условий привело к увеличению рождаемости и снижению смертности в целом. Основная причина снижения, а затем роста демографических показателей связана с благосостоянием населения. И к третьему десятилетию в стране показатели рождаемости и смертности стабилизировались с небольшими отклонениями в росте.

За последнее десятилетие наметилась настораживающая специалистов тенденция замедления рождаемости, причиной которой являются следующие факторы. Во-первых, снижение рождаемости в стране с 1991 по 2003 г., в том числе за счет уменьшения числа женщин детородного возраста (15-49 лет). Эта тенденция может сохраниться до 2050-х годов.

Во-вторых, влияние современной этно-демографической ситуации связано с неравномерностью расселения этносов. В юго-западных и центральных районах страны, где наблюдается демографический рост, в основном располагаются коренные этносы, а в северных районах, где рождаемость ниже и наблюдается депопуляция, проживают в основном славянское население. Такой дисбаланс создает демографическую ситуацию в стране в целом и обостряет социально-экономическую проблему. Нормализация дисбаланса расселения этносов в регионах должна осуществляться государством, что требует дальнейшего всестороннего изучения эффективности принимаемых мер.

В-третьих, на протяжении всей независимости государства продолжается внутренняя миграция из всех регионов в крупные города, то есть сельско-городское переселение. В результате количество женщин детородного возраста увеличилось в городах, а в селах уменьшилось, хотя спрос на многодетные семьи в селе выше, чем в городе. В результате изучения демографических процессов в Казахстане в целом было установлено, что в дальнейшем демографический рост возможен только за счет 4 и более детей, родившихся в порядке очереди. Следовательно, поскольку тенденция

демографического роста может быть достигнута только за счет сельского населения, необходимо более детально изучить причины миграции из сельской местности в город и современную социальную ситуацию в сельской местности в контексте демографической тенденции и качества жизни населения.

Учитывая средний возраст граждан, Казахстан является молодой страной, что дает огромные возможности для сохранения человеческого потенциала, развития и инвестирования в молодежь, формирования правильной демографической политики.

Таким образом, для эффективного управления демографическими и миграционными процессами государственными учреждениями необходимо уделять особое внимание решению вопросов улучшения социально-экономического климата в стране, инвестировать в человеческий капитал и создать инфраструктуру, соответствующую современным стандартам, в городах и селах. Демографическая политика Казахстана должна быть направлена на достижение демографического оптимума, что включает в себя оптимальную интенсивность процессов рождаемости и смертности, а также воспроизводства демографических структур и миграции населения.

Литература

1. Чуланова З.К. Внешняя миграция населения Казахстана за годы независимости: Научное наследие. 2021, вып. 2(76), стр. 37–45. DOI: 10.24412/9215-0365-2021-76-2-37-45
2. Кошанов А.К., Чуланова З.К. Некоторые подходы к оценке состояния человеческого капитала (на примере Казахстана) // Вестник Московского университета. Серия 6: Экономика. – 2021. – № 4. – С. 49–72. doi.org/10.38050/01300105202143
3. Агентства стратегического планирования и реформ Республики Казахстан Национальное бюро статистики. URL: <https://www.stat.gov.kz/> (дата обращения: 15.10.2022)
4. Кошанов А.К., Чуланова З.К. Некоторые подходы к оценке состояния человеческого капитала (на примере Казахстана) // Вестник Московского университета. Серия 6: Экономика. – 2021. – № 4. – С. 49–72. doi.org/10.38050/01300105202143.
5. Бальбо Н., Кашницкий И., Мелегаро А., Месле Ф., Миллс М. К., Валк Д. Демография и коронавирус Пандемия. Население и политика. Кратко, нет. 25. Берлин: Население Европы, 2020 г.

Самарина Марина Владимировна

студентка ФГБОУ ВО «РГГУ»

Факультет рекламы и связей с общественностью

Кафедра интегрированных

коммуникаций и рекламы

ОСОБЕННОСТИ ПРОДВИЖЕНИЯ ПРЕДПРИЯТИЙ СФЕРЫ ЖКХ

Аннотация. Человек постоянно нуждается в услугах жилищно-коммунального комплекса (ЖКХ), он не может уменьшить их потребление в связи с отсутствием денежных средств или вовсе отказаться от них даже в кризисное время. Но, не смотря на всю социальную важность, сфера ЖКХ на сегодняшний день остается одним из убыточных секторов экономики России. В статье рассмотрена специфика сферы ЖКХ, которая позволяет выявить особенности продвижения предприятий, осуществляющих свою деятельность в данном секторе экономики.

Abstract. A person constantly needs the services of the housing and communal complex (HCS), he cannot reduce their consumption due to the lack of funds or completely abandon them even in times of crisis. But despite all the social importance, the housing and utilities sector today remains one of the unprofitable sectors of the Russian economy. The article deals with the specifics of the sphere of housing and communal services, which allows to identify the features of the promotion of enterprises operating in this sector of the economy.

Ключевые слова: жилищно-коммунальный комплекс; коммунальные услуги; управляющие компании; ресурсоснабжающие организации.

Keywords: housing and communal complex; utilities; management companies; resource-supplying organizations.

Не смотря на проводимые последние десятилетия в России реформы в сфере ЖКХ, эта социально-значимая отрасль остается убыточной, а в массовом общественном сознании продолжает присутствовать негативное к ней отношение. Для населения управляющие многоквартирными домами компании играют социальную роль обманщика и злодея, который "только собирает деньги с жильцов и больше ничего не делает". Поэтому сегодня актуален вопрос, как продвижения предприятий сферы ЖКХ на рынке так и смены их негативного имиджа.

Для выявления особенностей продвижения предприятий сферы ЖКХ рассмотрим её специфику.

Жилищно-коммунальные услуги разнообразны и многогранны, но каждая из них имеет свои особенности и является уникальной (рисунок 1).

Характерная особенность сферы ЖКХ - общедоступность услуг. Насущный и незаменимый характер потребления коммунальных услуг требует, чтобы они были равнодоступны всем, кто в них нуждается независимо от платежеспособности потребителей.

ЖКХ - сфера услуг, в которой есть две традиционные стороны: клиенты (жители многоквартирных домов дома) и бизнес (ресурсоснабжающие организации, управляющие компании и ТСЖ). Парадоксально, но эта внешне классическая клиентская сфера зачастую не приносит ни ожидаемого уровня сервиса, ни прибыли.



Рисунок 1. Особенности сферы ЖКХ [8]

Зона влияния управляющих компаний ограничена пределами административной единицы, отличаясь между собой лишь масштабами обслуживаемых секторов. В рамках данной статьи, целесообразно подробнее рассмотреть подробности, касательно их деятельности.

Как было уже отмечено выше, управляющие компании (УК) действуют на строго ограниченных территориях. Соответственно, потребители, которые живут (либо осуществляют деятельность) в зоне влияния подобных организаций, становятся пользователями их услугами в результате проведения конкурса по выбору управляющей компании.

На своих локальных рынках эти компании являются, по сути, монополистами, так как зачастую потребители не знают о возможности изменения подобного подрядчика на другого, а значит, пользуются услугами действующей УК на протяжении длительного промежутка времени. При этом, смена управляющей компании всё же возможна. Чаще всего это происходит вследствие недовольства потребителей качеством предоставляемых им услуг. Однако это длительный процесс, требующий высокого уровня подготовки.

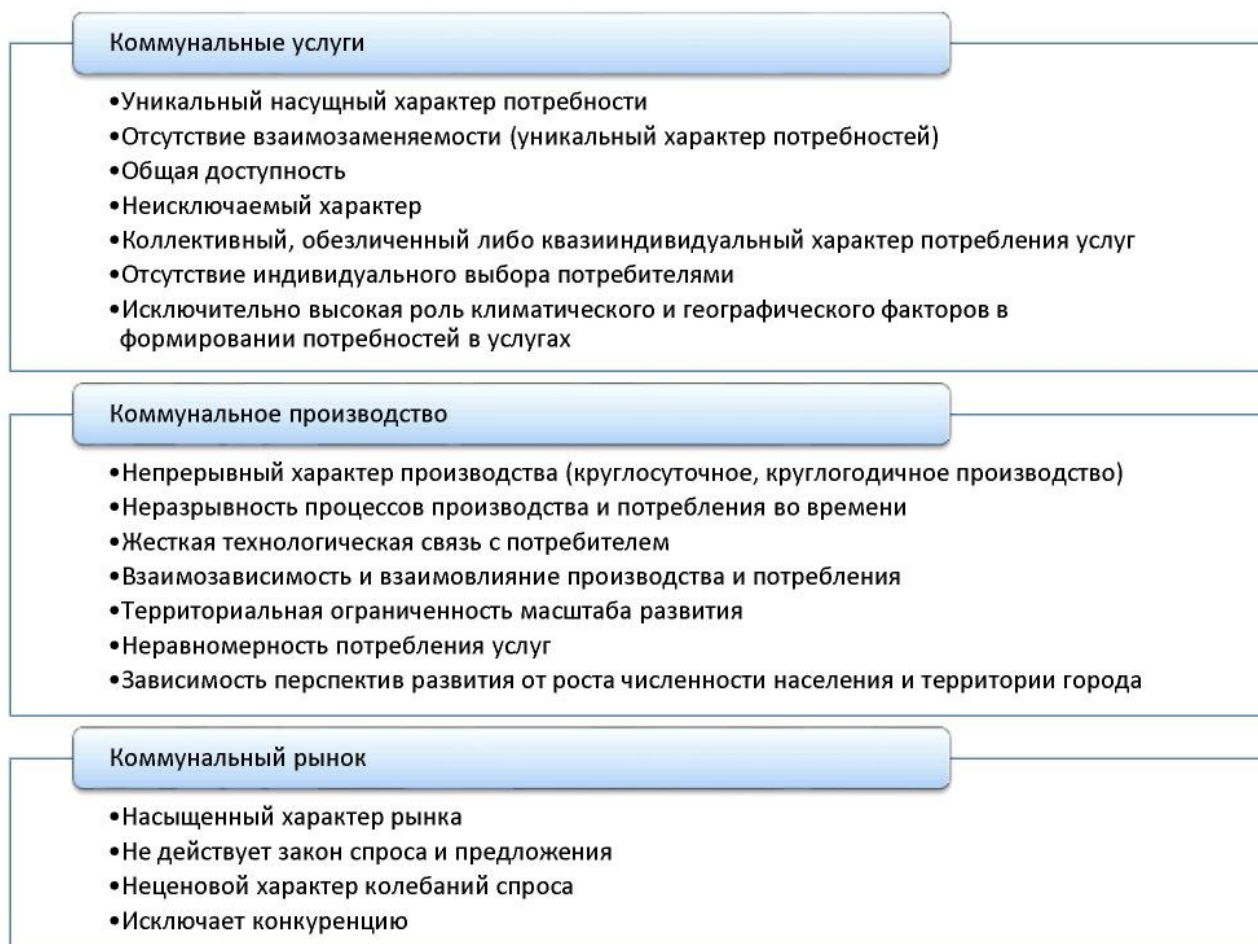
Как правило, деятельность в сфере ЖКХ структурирована и иерархична. В зоне подчинения УК находятся компании-подрядчики, которых бывает несколько в расчете на один сектор зоны влияния организации (рисунок 2).



Рисунок 2. Иерархия местного уровня сферы ЖКХ

Рассмотрим эту последовательность подробнее.

В первую очередь, на вершине "иерархической лестницы" находятся управляющие организации, масштабы которой позволяют ей осуществлять свою деятельность не только в рамках одного района, но и в пределах всего городов, а также близлежащих населенных пунктах области.

Непосредственно под этими компаниями находятся организации-подрядчики, осуществляющие свою деятельность на определенной территории, находящейся в зоне влияния головной УК. Эти подрядчики, фактически, играют роль управляющих компаний для отдельных домов, частей районов и т.п. В своей деятельности они руководствуются всеми положениями, на которых базируется деятельность основной управляющей организации.

Пользуясь услугами таких подрядчиков, управляющая организация получает возможность уменьшить величину налоговых издержек путём перехода на упрощенную систему налогообложения. Если раньше подобная практика была характерна для компаний-представителей сферы ЖКХ Москвы и Московской области, то сейчас подобным способом функционирует множество УК по всей России.

Представителями следующей ступени "иерархической лестницы" являются поставщики работ и услуг, которые напрямую взаимодействуют с потребителями. Чаще всего, подобные микроорганизации являются поставщиком одного или нескольких видов работ/услуг (монтажники, дворники и т.д.). Стоит отметить, что обычной практикой в деятельности таких субподрядчиков – это сотрудничество не с одной, а сразу с несколькими управляющими компаниями. За счет этого они существенно расширяют свои рынки сбыта. К тому же, если им позволяет наличие ресурсов и специалистов, их партнерами становятся не только предприятия сферы ЖКХ, но также из иных отраслей экономики. В таких случаях, деятельность подобных микроорганизаций делится на условно-постоянную (зачастую связанную с деятельностью в сфере ЖКХ) и переменную (связанную с разными секторами экономики, заказы носят разовый или сезонный характер) [3, с.177].

Продвижение организаций сферы ЖКХ имеет ряд собственных особенностей, связанных с перечисленной выше спецификой данной отрасли. Одной из таких особенностей является наличие конкуренции исключительно среди управляющих организаций и компаний-подрядчиков, так как ресурсоснабжающие организации (РСО) в своих направлениях являются монополистами, рисунок 3. Следовательно, справедливо сказать, что уровень конкуренции на рынке ЖКХ является высоким.

Как видно из схемы, ответственной за предоставление ресурса непосредственно жителю многоквартирного дома (МКД) является именно управляющая компания. Поэтому даже если РСО предоставляет услугу высокого качества, а управляющая компания – нет, то конечный потребитель получит услугу низкого качества. С точки зрения качества, управляющая компания является "узким звеном".



Рисунок 3. Цепочка предоставления коммунальных услуг [6]

Такая ситуация неблагоприятна как для жителей, так и для управляющих компаний, поскольку может привести к ряду негативных последствий:

- ухудшению взаимоотношений с PCO;
- снижению собираемости денег за жилищно-коммунальные услуги. Часть жителей не оплачивает предоставляемые услуги низкого качества. У управляющей компании могут возникнуть кассовые разрывы и, как следствие, снизится платежеспособность;
- потере бизнеса. Законодательство РФ сегодня позволяет жильцам многоквартирных домов выбирать три формы управления домом: ТСЖ, управляющая компания и непосредственное управление. Если жители будут не довольны качеством оказываемых услуг, то у них есть варианты выбрать другую управляющую компанию или сменить форму управления домом на ТСЖ, или непосредственное управление.

Также одной из характерных черт отрасли жилищно-коммунальных хозяйств является относительно постоянный спектр предлагаемых работ и услуг. Вследствие этого постоянства рост величины объема продаж управляющих компаний становится трудно достижимым.

В свою очередь, PCO, зачастую, напрямую влияют не на рост рынка сбыта, а на увеличение объема реализации работ и услуг за счет манипуляций ценами (например, повышение тарифов на электроэнергию зачастую приводит к снижению объемов потребления, и наоборот) [4, с.50].

Государство, на сегодняшний день, не в силах сдерживать рост цен в сфере ЖКХ. Из-за этого формируется высокая стоимость услуг, предлагаемых управляющими компаниями потребителям. Те же, в свою очередь, часто из-за отсутствия альтернатив замены на рынке жилищно-коммунальных услуг не могут влиять на ситуацию путем регулирования спроса.

Это негативно влияет на их отношение к управляющим организациям, что, по сути, осложняет их потенциальное продвижение на рынке [1, с.135].

При этом политика ценообразования тарифов на коммунальные услуги находится под бдительным надзором государственных органов, которые не даёт тем самым монополистам РСО превышать допустимые пределы. Этот контроль имеет определенное влияние на рынок коммунальных услуг.

Особенно актуальным вопрос социально-направленной тарифной политики стал в 2021-2022 годах. Последствия пандемии, вызванной "Covid-19" в 2021 году, повлияли на всю экономику России и оказали негативное влияние на сферу ЖКХ в том числе. В 2022 году против России были введены экономические и политические санкции буквально с начала проведения специальной военной операции. Всего за 2,5 месяца против России было принято более 10 тысяч ограничений, которые продолжаются и по сей день, что тоже не могло не отразиться на нашей экономике.

Поэтому в последние годы ведётся активная работа по переходу на единые тарифы, установлению льготных тарифов и объединению инфраструктуры на базе крупных поставщиков услуг, не смотря на продолжающийся рост цен на услуги ЖКХ с 2020 года удается сдерживать его темпы.

Об этом свидетельствует и проведенный сравнительный анализ усреднённых темпов роста цен на услуги ЖКХ в г. Москве с ростом уровня инфляции в стране за период с 2013 по 2022 годы. Как видно на рисунке 1.5, темпы роста тарифов на жилищно-коммунальные услуги до 2016 года опережает инфляцию с 2016 по 2020 годы. С 2021 года благодаря комплексному подходу и социально направленной тарифной политике правительства г. Москвы темпы роста цен на услуги ЖКХ не превышают рост инфляции.

При увеличении расходов на ЖКХ граждане вынуждены сокращать свои расходы на еду, одежду, лекарства, что ухудшает уровень их жизни.



Рисунок 4. Сравнительный анализ усреднённых темпов роста цен на услуги ЖКХ в Москве с ростом уровня инфляции за период с 2013 по 2022 годы.

По решению федеральных властей новые тарифы на коммунальные услуги заморозят на полтора года - до 1 июля 2024-го. При этом в Москве сохраняются все действующие льготы и субсидии на «коммуналку». Ими пользуются более 4 млн. жителей столицы [6].

Таким образом, среди особенностей продвижения организаций сферы ЖКХ следует отметить обязательную нацеленность в долгосрочной перспективе на повышение уровня качества оказываемых услуг, а также снижение, или хотя бы стабилизацию, цен на тарифы ЖКХ.

Повышение уровня качества услуг позволит управляющей организации закрепить за собой обслуживаемые объекты на долгосрочный период и тем самым сформировать свою стабильную рыночную нишу, что может гарантировать им получение стабильного дохода. Добиться относительного снижения или стабилизации цен как управляющие организации, так и РСО могут, производя добросовестно необходимые корректировки стоимости на величину не оказанного объема услуг (работ) или не поставленных ресурсов [5, с.53].

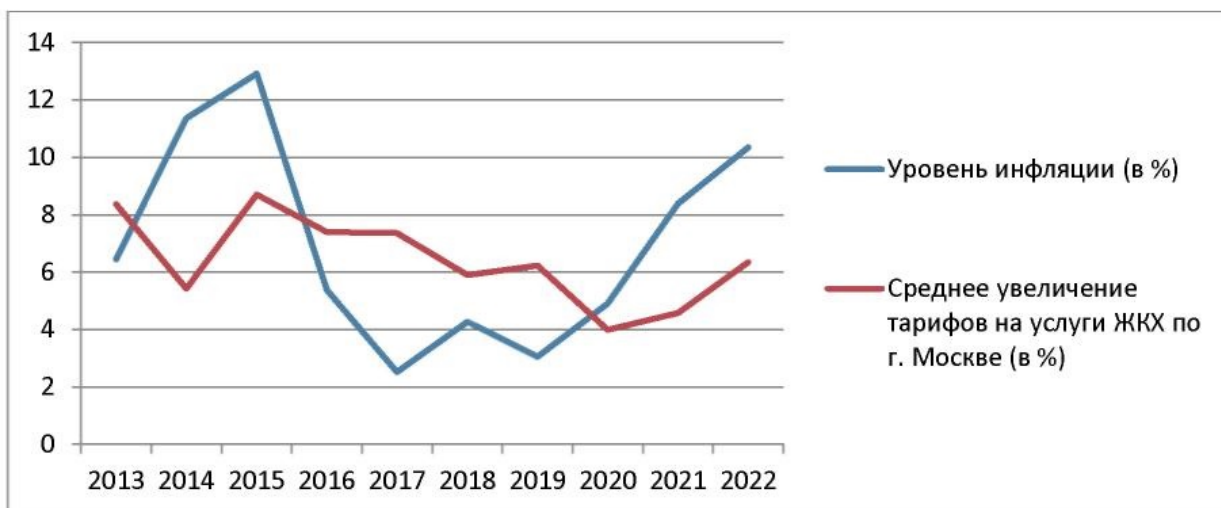
Данные меры в совокупности повысят уровень доверия конечных потребителей к жилищно-коммунальной сфере, что будет способствовать укреплению конкурентных позиций предпринимательских субъектов, работающих в этой отрасли, и, безусловно, снижению уровня социальной напряженности в обществе.

Список литературы:

1. Кузнецов, И.А. Методологические аспекты муниципального управления ЖКХ Тамбов: Изд-во ТГУ им. Г. Р. Державина, 2016. - 320с.

2. Пирогов Н. Л. Экономика российского ЖКХ: проблемы управления и инновации / Пирогов Н. Л., Решетов К. Ю. // Бизнес в законе. - 2017. - № 5.
3. Руткаускас Т.К. Финансово-экономические и социальные аспекты перехода на новую систему оплаты жилья. Екатеринбург: Изд-во Рос. гос. проф.-пед. ун-та, 2019. - 215 с.
4. Ручкина Г. Ф. Рынок жилищно-коммунальных услуг: некоторые правовые проблемы создания конкурентной среды / Г. Ф. Ручкина, Е. Л. Венгеровский // Имуществ. отношения в Рос. Федерации. - 2016. - № 4.
5. Как изменится квартплата ЖКХ в Москве с 1 декабря 2022 - [Электронный ресурс]. – Режим доступа: <https://www.msk.kp.ru/daily/27477/4685114> (дата обращения 01.11.2022)
6. Павленков М.Н., Кемайкин Н.К. Современное состояние и проблемы в ЖКХ города. [Электронный ресурс]. – Режим доступа: <https://cyberleninka.ru/article/n/sovremennoe-sostoyanie-i-problemy-v-sfere-zhilischno-kommunalnogo-hozyaystva-goroda> (дата обращения 03.12.2022)
7. Повышение тарифов ЖКХ в РФ – [Электронный ресурс]. – Режим доступа: http://fincan.ru/articles/115_povysheniye-tarifov-zhkkh-v-2020-godu (дата обращения 01.11.2022)
8. Ряховская А.Н. Особенности ЖКХ и их влияние на процессы финансирования - [Электронный ресурс]. – Режим доступа: <https://cyberleninka.ru/article/n/osobennosti-zhkh-i-ih-vliyanie-na-protsessy-finansirovaniya> (дата обращения 10.11.2022)

*Ханин Максим Юрьевич,
магистрант, Московский государственный университет имени М. В. Ломоносова, г.
Москва*

ПОНЯТИЕ, ВИДЫ И КЛАССИФИКАЦИЯ ГОСУДАРСТВЕННЫХ ЗАЙМОВ

Аннотация. В данной статье определены основные подходы к понятию государственных займов. Рассмотрен состав государственного долга в странах с развитой рыночной экономики. Приведены основные формы и виды государственных займов, дана их полная характеристика. Предложены основные критерии классификации государственных займов. На основании исследования сделан вывод, что государственное заимствование представляет собой мощный инструмент финансирования государства, позволяющий решать различные задачи. Классификация государственных займов позволяет проанализировать финансовое положение страны и определить тенденции долговых обязательств.

Annotation. This article defines the main approaches to the concept of government loans. The composition of public debt in countries with a developed market economy is considered. The main forms and types of state loans are given, their full characteristics are given. The main criteria for the classification of government loans are proposed. Based on the study, it was concluded that government borrowing is a powerful tool for financing the state, which allows solving various problems. The classification of government loans allows you to analyze the financial situation of the country and determine the trends in debt obligations.

Ключевые слова: государство, долговые обязательства, ценные бумаги, экономика, бюджет.

Key words: state, debt obligations, securities, economy, budget.

Для фискальной экономики в современное время характерна бюджетная дефицитность. Государственные займы представляют собой на практике государственные кредиты, которые используются для финансирования основного бюджетного дефицита. Использование данного финансового инструмента может привести как к развитию данной страны, так и способствовать её попаданию в «долговую яму».

В экономической современной литературе выделяют три основных подхода к понятию государственных займов. Первый подход основан на взаимодействии бюджетного

дефицита и государственного займа, он имеет широкое распространение за рубежом. Специфика второго подхода состоит в анализе отношений кредиторов финансовой государственной системы с самим государством. Государственные займы трактуются как главные результаты профессиональной деятельности исполнительных органов, способствующие формированию величины необходимых заимствований. Третий подход основывается на рассмотрении государственных займов как многочисленных обязательств, различающихся между собой по формальным и существенным признакам. Иностранные и российские ученые выделяют в рамках данного подхода три основных элемента: финансовый, условный и административный долг [3, с.72].

Финансовый долг представляет денежные обязательства, которые появились в заранее установленной форме для финансирования бюджетных государственных расходов. Все денежные обязательства финансового долга следует разделить на два основных вида: возникшие благодаря выпуску пенных долговых бумаг и появившиеся в результате заключения кредитных договоров. Отношения между данными видами финансового долга отражают государственную кредитоспособность.

Условный долг - это долговые государственные обязательства, появившиеся из-за предоставления финансовых гарантий государственных органов. Основное преимущество условного долга заключается в привлечении в экономику финансовых ресурсов и к отсутствию условий погашения назначенной суммы [2, с.144].

Административный долг представляет собой просроченные государственные обязательства по осуществлению расходов бюджета. Данный долг указывает на несвоевременное исполнение или на неполное исполнение бюджетных обязательств государством.

Следует сказать, что разные страны для определения суммы своих обязательств используют разные методы, в большинстве случаев в структуру государственных займов включают условный и федеральный долг. В странах, где преобладает рыночная экономика, кроме обязательств правительства в состав государственного долга включаются займы государственных корпораций и предприятий. В Российской Федерации государственный долг в соответствии БК РФ состоит из условных и финансовых денежных обязательств. Что же касается займов государственных учреждений, предприятий и корпораций, то они не включаются.

По своей форме государственные займы весьма разнообразны. Рассмотрим их классификацию по различным признакам.

В частности государственные займы могут быть как внешними, так и внутренними. В качестве критериев выделяют валютную принадлежность и место размещения. Если

ориентироваться на критерий места размещения, то внутренние займы представляют собой обязательства перед резидентами, а внешние займы – перед нерезидентами. По критерию валюты внешние займы представлены в иностранной валюте, внутренние займы состоят из внутренней валюты страны. Стоит отметить, что критерий валюты является преимущественным в международной практике, так как в настоящее время отмечается высокий уровень глобализации экономики [1, с.56].

По способу обращения государственные займы подразделяются на два вида: рыночные и нерыночные. В странах, где преобладает промышленность, около 70% всех обязательств составляют рыночные займы. Данные обязательства представляют собой ценные бумаги. В ценные бумаги займы превращаются после первого попадания на рынок. Нерыночные государственные займы представляют собой финансовые инструменты, основанная цель которых – привлечение небольших сбережений страны.

По сроку заимствования государственные займы бывают: краткосрочными (до одного года), среднесрочными (1 - 5 лет) и долгосрочными (больше 5 лет).

По способу обеспечения возвратности ресурсов кредита займы бывают залоговыми и беззалоговыми. Для залоговых займов характерно имущественное обеспечение конкретного залога, обеспечивающее гарантии возврата средств. Беззалоговые займы не обладают имущественным обеспечением и оформляются в облигации и другие обязательства. Их выпуском занимаются федеральные органы власти [5, с.207].

По уровню эмитента государственные займы подразделяются на региональные, местные и федеральные.

По форме выплат государственные займы бывают: выигрышные (основой для выплаты является тираж выигрыша); дисконтные (получение доходов с помощью приобретенных долговых обязательств); индикаторные (доход выплачивается благодаря индексации ценных бумаг); процентные (доход устанавливается в виде фиксации процента от номинальной стоимости).

По способу определения предлагаемого инвестору дохода эмитент может предлагать займы, как с переменным уровнем дохода, так и с фиксированным. Фиксированный уровень доход предоставляет инвестору наибольшую гарантированность, а для эмитента становится известна сумма обслуживания долга заранее. В случае на рынке серьезных изменений конъюнктуры инвесторы предпочитают выбирать займы с переменным уровнем дохода.

По способу погашения задолженности государственные займы бывают двух видов: займы, которые выплачиваются единовременно и займы, выплачиваемые частями.

По направлению использования государственных заемных средств государственные займы подразделяются на целевые и нецелевые. Целевые займы используются для решения

задач конкретных программ. Что же касается нецелевых государственных займов, то их в основном берут на рефинансирование задолженности или на покрытие текущих расходов бюджета [4, с.249].

В ходе проведенного исследования были определены основные критерии классификации государственных займов. К ним относятся:

- 1) валютная принадлежность;
- 2) стабильность рынка;
- 3) срок предоставления и погашения;
- 4) цели государственных заимствований.
- 5) уровень управления

Таким образом, государственное заимствование представляет собой мощный инструмент финансирования государства, помогающий привлечь дополнительные финансовые ресурсы на расходы бюджета. Эффективное использование государственных займов позволяет решать различные задачи и способно улучшить экономические показатели. Классификация государственных займов позволяет проанализировать финансовое положение страны и определить тенденции долговых обязательств.

Список литературы

- 1) Зинкевич, А.Э. Финансы и кредит / А.Э. Зинкевич. - М.: Academia, 2017. - 100 с.
- 2) Ковалёва Т.М. Финансы и кредит (для бакалавров) / Т.М. Ковалёва. - М.: КноРус, 2019. - 528 с.
- 3) Лаврушин О.И. Финансы и кредит (для ссузов) / О.И. Лаврушин. - М.: КноРус, 2018. - 256 с.
- 4) Перекрестова Л.В. Финансы и кредит: Практикум / Л.В. Перекрестова. - М.: Academia, 2018. - 400 с.
- 5) Янин О.Е. Финансы, денежное обращение и кредит: Учебник / О.Е. Янин. - М.: Академия, 2019. - 320 с.

Турта Максим Сергеевич, бакалавр 4 года обучения кафедры государственного управления и молодёжной политики, Российский университет спорта «ГЦОЛИФК», г.

Москва

Бариеникова Екатерина Евгеньевна, старший преподаватель кафедры государственного управления и молодёжной политики, Российский университет спорта

«ГЦОЛИФК», г. Москва

КАРТА БОЛЕЛЬЩИКА В РФ: ОПЫТ ВНЕДРЕНИЯ

Аннотация. В статье рассматривается опыт внедрения персонализированной карты болельщика, ее реализация для посещения населением спортивно-массовых мероприятий, преимущества и недостатки данной карты, созданной совместно Министерством спорта Российской Федерации и Министерством цифрового развития, связи и массовых коммуникаций Российской Федерации. Авторами делается вывод о том, что внедрение такого документа усложняет для населения страны возможность посещения спортивных мероприятий из-за сложности процедуры получения карты болельщика.

Annotation. The article discusses the experience of introducing a personalized fan card, its implementation for the public to attend sports events, the advantages and disadvantages of this card, created jointly by the Ministry of Sports of the Russian Federation and the Ministry of Digital Development, Communications and Mass Media of the Russian Federation. The authors conclude that the introduction of such a document complicates the possibility of attending sports events for the population of the country due to the complexity of the procedure for obtaining a fan's card.

Ключевые слова: карта болельщика, государственные услуги, физическая культура и спорт, цифровые ресурсы

Keywords: fan's card, public services, physical education and sports, digital resources

В 2018 году в России прошел один из самых успешных Чемпионатов мира по футболу в истории. Президент FIFA Джанни Инфантино прокомментировал следующими словами: «Еще за два года до начала чемпионата я говорил, что он будет лучшим за все время. И сегодня я могу сказать с полной убежденностью, потому что я прожил его вместе с вами: это лучший чемпионат мира за всю его историю. И за это я хотел бы искренне поблагодарить Россию: «Спасибо, Россия!»» [1]

На мундиале 2018 года впервые была опробована система паспорта болельщика «Fan ID», которая заменяла для иностранных граждан этап получения визы и давала возможность бесплатного перемещения между городами во время всего турнира. Система

позволяла отследить граждан РФ и иностранных, которые были привлечены за нарушения правопорядка, не выдавая им данную карту.

В 2021 году в нашей стране снова начали говорить о целесообразности введения паспорта болельщика. 17 декабря 2021 года депутаты Государственной Думы приняли в третьем чтении поправки в Федеральный закон «О физической культуре и спорте в РФ» в части внедрения системы идентификации зрителей. С 1 июня 2022 года закон вступил в силу. [2]

В соответствии с законом, Правительство должно будет определить перечень «официальных спортивных соревнований, при посещении которых идентификация и аутентификация зрителей, участников официального спортивного соревнования, иных лиц, задействованных в проведении таких соревнований, являются обязательными». [3]

В этих случаях реализация билетов на матч или иных документов, предоставляющих право на посещение таких соревнований, например, аккредитации для СМИ, будет осуществляться аналогичным способом при наличии действующей персонифицированной карты и соблюдении правил прохода на стадион с помощью карты.

Гражданин сможет направить заявление на оформление «паспорта болельщика» через портал Госуслуг. Закон также регламентирует вопросы оформления и учета персонифицированной карты, устанавливает основания отказа в ее оформлении и приостановления ее действия.

Основанием для отказа может стать, например, наличие данных о том, что болельщик или участник турнира ранее нарушал общественный порядок на спортивном мероприятии, в том числе за пределами РФ, или информации «о намерении совершить соответствующие противоправные деяния».

Министерство цифрового развития, связи и массовых коммуникаций Российской Федерации дает следующее определение данного документа: «Карта болельщика – удобный цифровой сервис для посещения спортивных соревнований. Карта болельщика потребуется, чтобы купить билет или абонемент на матч. Цифровую карту можно будет оформить в электронном виде на Госуслугах с 4 июля 2022 г., после оформления она будет доступна в личном кабинете на портале. В этом году карта нужна будет для посещения матчей Российской Премьер-лиги сезона 2022/2023. Карту должны иметь все участники, зрители, гости и персонал, а также представители СМИ. Карту нужно получать отдельно на каждого человека, в том числе на детей до 14 лет». [4]

С 4 июля 2022 года данный документ действовал на 5 стадионах:

- Стадион «Фишт» (ФК «Сочи», г. Сочи)
- Стадион «Ростов-Арена» (ФК «Ростов, г. Ростов-на-Дону)

- Стадион «Екатеринбург Арена» (ФК «Урал», г. Екатеринбург)
- Стадион «Солидарность Самара Арена» (ФК «Крылья Советов», г. Самара)
- Стадион «Нижний Новгород» (ФК «Нижний Новгород», г. Нижний Новгород)

С 1 декабря 2022 года к списку стадионов добавились стадионы Москвы, Санкт-Петербурга и др.

Карта болельщика разработана для того, чтобы сделать поход на матч быстрее, удобнее и безопаснее. Но действительно ли введение такого документа поможет добиться поставленных задач?

Какую процедуру необходимо пройти обычному любителю спорта, чтобы получить такую карту и с какими трудностями он может столкнуться? Можно выбрать один из двух вариантов – заполнение электронного заявления на сайте Госуслуг, с дальнейшим подтверждением личности в МФЦ или оформление карты напрямую через МФЦ. Выбирая первый вариант, человеку необходимо заполнить простую электронную форму, после чего приехать в один из флагманских центров МФЦ и подтвердить свою личность. Рассматривая варианты подтверждения в Москве можно столкнуться с тем, что таких центров только 8, которые распределены по одному на административный округ.

После подтверждения личности, человек должен выполнить несколько шагов для приобретения самого билета или абонеента на матч, используя номер своей карты болельщика, назначив данный билет к определенному человеку (владельцу), чтобы билет был действителен для прохода на стадион в день матча. На самом стадионе необходимо предоставить QR код и приложить его на пункте пропуска к считывателю на турникете для подтверждения личности.

Рассмотрев данную процедуру от заполнения человеком электронной формы и проход на стадион можно посчитать необходимое количество шагов для выполнения данной задачи - 5 шагов, до введения такой карты обычному зрителю необходимо было выполнить 2 шага – осуществить покупку билета и использовать билет для прохода на футбол.

Из-за увеличения необходимых действий, часть обычных болельщиков не готова оформлять данную карту из-за чего посещаемость футбольных матчей уже этим летом существенно снизилась.

Система впервые была использована во время проведения матчей третьего тура нынешнего чемпионата.

Суммарная посещаемость пяти матчей с системой Fan ID составила 34 088 зрителей (то есть в среднем 6818 человек на матч).

Также матчи третьего тура проходили на трех стадионах без Fan ID:

- «Факел» — «Динамо» (Центральный стадион профсоюзов) — 19 258 зрителей;
- «Зенит» — «Локомотив» («Газпром Арена») — 35 163 зрителя;
- «Спартак» — «Оренбург» («Открытие Арена») — 11 303 зрителя.

Суммарно эти три матча собрали 65 724 человек (в среднем 21 908 человек на игру).

[5]

По приведенной выше статистике можно сделать вывод, что в летний период, когда посещаемость находится на одной из пиковых показателей за сезон, посещаемость стадионов без системы гораздо выше.

Какие шаги необходимо предпринять, чтобы посещаемость клубов увеличилась, зрители оформляли карту болельщика и приходили на стадион? Необходимо упростить действия при получении карты и уменьшить количество шагов. На сайте Госуслуг существуют варианты учетных записей пользователей, среди которых есть «подтвержденная» учетная запись, которая позволяет пользоваться всеми услугами на сайте. Предложение – для граждан с подтвержденной учетной записью сделать получение карты болельщика исключительно через сайт Госуслуг, без посещения МФЦ, т.к. необходимые данные уже находятся на цифровом ресурсе. Это позволит ускорить процесс получения карты и упростит задачу похода на матч и позволит увеличить количество запросов пользователей на услуги на сайте Госуслуг.

Подводя итог всему вышесказанному можно сделать следующий вывод – внедрение карты болельщика призвано упростить посещение зрителями матчей и улучшению безопасности на стадионах. Использование существующих ресурсов может способствовать увеличению заявок на получение карт и перевода всего процесса исключительно в электронный режим.

Список литературы:

1. Джанни Инфантино назвал Чемпионат мира по футболу FIFA 2018 в России лучшим в истории // Первый канал: Новости. Видео. Телепрограмма. URL: https://yandex.ru/turbo/1tv.ru/s/news/2018-07-13/348674-dzhanni_infantino_nazval_chempionat_mira_po_futbolu_fifa_2018_v_rossii_luchshim_v_istarii (дата обращения: 07.12.2022).
2. Принят закон о введении «паспорта болельщика» // Государственная Дума федерального собрания Российской Федерации URL: <http://duma.gov.ru/news/53032/> (дата обращения: 07.12.2022).

3. Федеральный закон «О внесении изменений в Федеральный закон «О физической культуре и спорте в Российской Федерации» от 30.12.2021 N 462-ФЗ» от 30.12.2021 № 462 // Парламентская газета. - 2021 г. - с изм. и допол. в ред. от 30.12.2021.

4. Карта болельщика: вопросы и ответы // Министерство цифрового развития, связи и массовых коммуникаций Российской Федерации URL: <https://digital.gov.ru/ru/events/41686/> (дата обращения: 07.12.2022).

5. Как изменилась посещаемость матчей в России после введения Fan ID // РБК Pro URL: <https://sportrbc.ru/news/62e7c0ce9a7947cdd312b382> (дата обращения: 07.12.2022).

Кравец Полина Сергеевна

Студент 3-го курса, Московский государственный технический университет им. Н.Э.

Баумана, г. Москва, Россия

**А.С. ПУШКИН КАК ОСНОВОПОЛОЖНИК РУССКОГО ЛИТЕРАТУРНОГО
ЯЗЫКА (К ВОПРОСУ О СОСТОЯНИИ ЛИТЕРАТУРНОЙ И РАЗГОВОРНОЙ
РЕЧИ К НАЧАЛУ XIX ВЕКА)**

Аннотация. В статье раскрывается значимость творчества А.С. Пушкина на становление литературной и разговорной речи к началу XIX века, а также его влияние на изменения в характере функционирования единиц разговорной речи в языке художественной литературы.

Annotation. The article reveals the significance of A.S. Pushkin's creativity on the formation of literary and colloquial speech by the beginning of the XIX century, as well as its influence on changes in the nature of the functioning of units of colloquial speech in the language of fiction.

Ключевые слова: художественная литература, А.С. Пушкин, разговорная речь, поэзия.

Keywords: fiction, A.S. Pushkin, colloquial speech, poetry.

Язык Пушкина есть завершение всего предшествовавшего развития литературного языка. Однако, выразившись таким образом, мы бы сказали меньше, чем следует: Пушкин был не только завершителем, но и создателем языка; эту образовательную силу он почерпнул в постижении духа и средств языка.

Первая письменность на Руси появилась вместе с принятием христианства, а так как языком богослужебных книг был язык церковно-славянский, то естественно, что он и лег в основу русского литературного языка. К XIV в. на церковно-славянской основе уже выработался довольно сильный, с своеобразными русскими особенностями, литературный язык.

На протяжении всей второй половины XVIII – начала XIX вв. Карамзин и его последователи старались сблизить литературную речь с разговорным языком интеллигентного общества, вследствие чего пришлось значительно ограничить наплыв церковно-славянских слов. Карамзин, кроме того, придумал множество слов для перевода иностранных заимствований, но не обошлось без введения «иноземщины», особенно галлицизмов [1]. Последовавшие затем писатели, Крылов, Грибоедов, не сочувствуя несколько сентиментальному слогу Карамзина, обогатили литературный язык массой чисто народных слов и оборотов.

В таком состоянии находился русский литературный язык во времени поэтической деятельности А.С. Пушкина. С одной стороны, еще шел спор о церковно-славянских элементах в русской литературной речи, с другой – чувствовалась необходимость сблизить литературный стиль с народным. В поэтическом слове Пушкина пришли в надлежащее равновесие все стили литературной речи, сделав анахронизмом всякий спор о стиле. Как истинный художник, не только создающий прекрасные образы, но и отливающий их в изящные формы, Пушкин и на язык взглянул с глубоко-эстетической точки зрения. Он не допускал, как это полагали прежде, что те или иные слова и обороты усугубляют или уменьшают важность материи. Если ум поэта был поражен мыслями, открытыми при изучении предмета или явления, если чувство его было возбуждено истиною и красотой, тогда и содержание, добытое при исследовании, будучи великим, находило для себя собственное выражение. Поэт сам создавал этот язык, пользуясь всеми его стихиями, возникшими во все предшествовавшее развитие. Никто лучше Пушкина не постигал его духа и средств: поэт разгадывал, так сказать, тайны языка, вполне овладев его индивидуальностью. Пушкин одинаково пользовался и архаизмами и неологизмами и наследием церковного языка и живым потоком народной речи; не брезгал он даже словами иностранными, когда находил, что все эти стихи лучше всего и в возможно более приятной форме выражают именно то, что хотел сказать поэт.

Пытаясь четко определить роль А.С. Пушкина в истории русского литературного языка и соотнести язык его произведений с понятием современного русского языка, следует учитывать, во-первых, тот факт, что современная наука о языке оставляет открытым вопрос, что именно считать современным русским языком – язык русского общества одного – двух поколений или «язык Пушкина до Горького» - выражение, переосмысленное в язык от Пушкина до наших дней; а во-вторых, кем все-таки стал гений русской литературы для русского языка. Название известной работы Виноградова В.В. «А.С. Пушкин – основоположник русского литературного языка» в сознании лингвистов трансформировалось в *А.С. Пушкин – основоположник современного русского литературного языка*. «В языке Пушкина ярко обозначалась общенациональная норма нового русского литературного языка, опиравшегося на широкую народную основу. Пушкинское творчество разрешило все основные вопросы и противоречия, возникшие в истории русского литературного языка допушкинской эпохи и еще не устраненные литературной теорией и практикой к первому десятилетию XIX века» [2, стр. 4-5].

Белинский В.Г. также замечает: «Из русского языка Пушкин сделал чудо» [3, 160]. Таким образом, заслуга А.С. Пушкина видится не в создании, а, по выражению Сорокина Ю.С., в «преобразовании русского литературного языка» [4, стр. 31].

О влиянии А.С. Пушкина на русский литературный язык говорит и Ефимов А. И. : «Далеко не все современники правильно поняли и оценили пушкинское преобразование стилистической системы литературного языка, новаторство поэта, выражавшееся в смешении и объединении крайне разнородных речевых средств» [5, стр. 224]. Таким образом, феномен А.С. Пушкина как творца литературного языка заключается в том, что он в рамках своего художественного пространства создал новую для литературного языка стилистическую систему, оказавшую огромное влияние на становление и развитие стилистики и лингвистики русского литературного языка.

Нормы русского литературного языка в пушкинском художественном пространстве иного характера, нежели нормы литературного общенационального языка пушкинской эпохи. Отбор языковых средств из общенационального русского языка позволил Пушкину создать уникальные образцы литературной речи первой половины XIX века, которые сразу обратили на себя внимание всех просвещенных умов России. «Пушкинская норма вышла за рамки общепринятой схемы литературной речи, обнаруживая во всем отступления от правил, традиций, обычаев, норм использования книжных, заимствованных, просторечных, разговорных единиц русской речи, которые в пушкинском тексте подчинялись своим внутренним законам бытия. Эти законы организации языковых средств, генетически и стилистически разнородных, носили внекадровый, или имплицитный характер» [6, стр. 13].

Нормы русского языка, созданные А.С. Пушкиным, ориентированы на его время, они не противоречили исторически сложившейся системе русского литературного языка, но не были привязаны к ней обязательствами сотрудничества в последующие периоды ее развития. Нормы языка пушкинского художественного пространства определили развитие системы русского литературного языка пушкинской эпохи, более того они спрогнозировали, по какому пути эта система будет развиваться в дальнейшем.

И все же не стоит забывать, что общенациональные нормы русского литературного языка, подготовленные всем ходом развития русского языка в предшествующие периоды его истории и окончательно сформировавшиеся в пушкинский период, и пушкинская норма художественного пространства А.С. Пушкина рядом признаков отличаются друг от друга. Наиболее существенными являются [6, стр. 15-16]:

- Общенациональные нормы обязательны для устной и письменной речи, для монологической и диалогической форм языкового выражения, для всех жанров и стилей, родов литературы – пушкинская норма обязательна только для данного художественного минипространства;
- Общенациональные нормы устойчивы, они подвергаются изменению в связи с изменением самого языка – пушкинская норма подвижна, изменчива, ее

изменчивость зависит от взглядов писателя на использование той или иной единицы общенационального языка в художественном пространстве;

- Общенациональные нормы допускают вариативность звеньев системы языка, варианты не только признаются нормированными единицами, они к тому же кодифицируются – вариативность текста, варианты не являются кодифицированными на уровне системы литературного языка;

- Общенациональные старые и новые нормы могут сосуществовать, но не как равноправные нормы единовременного действия – пушкинские старые и новые нормы равноправны с точки зрения их функциональной значимости в художественном тексте.

Из вышеизложенного следует, что общенациональные нормы русского литературного языка, сложившиеся в пушкинский период, являются категорией плана языка как системы систем, пушкинская норма художественного пространства самого писателя – это категория плана речи, а точнее – плана художественной речи.

Таким образом, пушкинская норма использования общенациональных языковых средств ориентирована на единицы этого, сегодняшнего состояния русского языка и она предполагает «равность» (М.В. Ломоносов) и в изображении этой реальной действительности. Пушкин определил свое время и явил всему миру и всем поколениям русских людей новый литературный язык, современный его поколению и образцовый с точки зрения художественном форсы для всех последующих поколений людей нашей планеты. Уместно будет вспомнить верное замечание, которое сделал Тургенев И.С. в знаменитой речи о Пушкине, что ему «одному пришлось исполнить две работы, в других странах разделенные целым столетием и более, а именно: установить язык и создать литературу» [7, стр. 79].

Литература

1. Карский Е.Ф. О влиянии поэтической деятельности А.С. Пушкина на развитие русского литературного языка: Речь, сказ. на торжеств. акте Имп. Варш. ун-та 26 мая 1899 г. проф. Е.Ф. Карским. Варшава: тип. Варш. учеб. окр., 1899.
2. Виноградов В.В А. С. Пушкин – основоположник русского литературного языка. - М.: Правда, 1949. – 32 с.
3. Белинский В.Г. Собр. Соч. в 3-х томах, т.2. – М.: 1948. – с.574.
4. Сорокин Ю.С. Значение Пушкина в развитии русского литературного языка. – М., 1954. – 70 с.

5. Ефимов А. И. История русского литературного языка. – М.: Государственное учебно-педагогическое издательство министерства просвещения РСФСР, 1955. – 422 с.
6. Войлова К.А. Русский литературный язык 1-ой половины XIX века и литературный язык пушкинского художественного пространства как соотношение объективного и субъективного в языке и стиле (материалы к спецкурсу). Монография. – М.: МПУ, 2002. – с. 82.
7. Тургенев И.С. Собрание сочинений, т. 11, - М.: изд. «Правда», 1949.

Свинтицкий Кирилл Викторович

*студент, Красноярский институт железнодорожного транспорта - филиал
федерального государственного бюджетного образовательного учреждения высшего
образования «Иркутский государственный университет путей сообщения» (КрИЖТ
ИрГУПС),*

Россия, г. Красноярск

Кузнецова Анна Владимировна

*студент, Красноярский институт железнодорожного транспорта - филиал
федерального государственного бюджетного образовательного учреждения высшего
образования «Иркутский государственный университет путей сообщения» (КрИЖТ
ИрГУПС),*

Россия, г. Красноярск

Иконников Сергей Андреевич

*студент, Красноярский институт железнодорожного транспорта - филиал
федерального государственного бюджетного образовательного учреждения высшего
образования «Иркутский государственный университет путей сообщения» (КрИЖТ
ИрГУПС),*

Россия, г. Красноярск

Колмаков Виталий Олегович

*научный руководитель, кандидат технических наук, Красноярский институт
железнодорожного транспорта - филиал федерального государственного
бюджетного образовательного учреждения высшего образования «Иркутский
государственный университет путей сообщения» (КрИЖТ ИрГУПС),*

Россия, г. Красноярск

ИСТОЧНИКИ ПЕРЕНАПРЯЖЕНИЙ И СПОСОБЫ ЗАЩИТЫ УСТРОЙСТВ ТЯГОВОГО ЭЛЕКТРОСНАБЖЕНИЯ

Аннотация. В статье дается краткий обзор явления «перенапряжения» и обзор основной высоковольтной аппаратуры для защиты от перенапряжения.

Annotation. The article gives a brief overview of the phenomenon of "overvoltage" and an overview of the main high-voltage equipment for overvoltage protection.

Ключевые слова: перенапряжение, электроустановки, электроснабжение, защиты, оборудование, характеристика, повреждения.

Keywords: overvoltage, electrical installations, power supply, protection, equipment, characteristics, damage.

Перенапряжение – это аварийный режим работы в электрических сетях, который заключается в увеличении значения напряжения выше допустимых значений для участка электрической сети, который является недопустимым для элементов оборудования данного участка электрической сети.

Изоляция оборудования электроустановок предусматривает работу устройств в нормальном режиме, при заданных значениях напряжения. Когда нормальный режим работы не соблюдается и происходит повышение напряжения, которое пробивает изоляцию электрооборудования, оборудование выходит из строя. Кроме этого повышение напряжения является опасным для обслуживающего электроустановки персонала, который в момент увеличения напряжения могут находиться в непосредственной близости от них.

Перенапряжения классифицируются на 2 основных типа: внутренние – которые появляются при коммутации электрической цепи в нормальных режимах работы электрооборудования, а также в аварийных режимах электрооборудования, внешние (грозовые) – которые возникают в результате воздействия молнии на электрооборудование, или наведенного напряжения на электроустановку от молнии (рисунок 1).



Рисунок 1 – Классификация перенапряжений

Характеристики перенапряжений:

1. Кратность перенапряжения – прямо пропорциональна амплитуде воздействующего напряжения и обратно пропорциональна амплитуде наибольшего рабочего напряжения.
2. Повторяемость.
3. Форма кривой перенапряжений (апериодическая, колебательная, высокочастотная и др.).
4. Широта охвата элементов электрической цепи.

График, поясняющий виды перенапряжений представлен на рисунке 2.

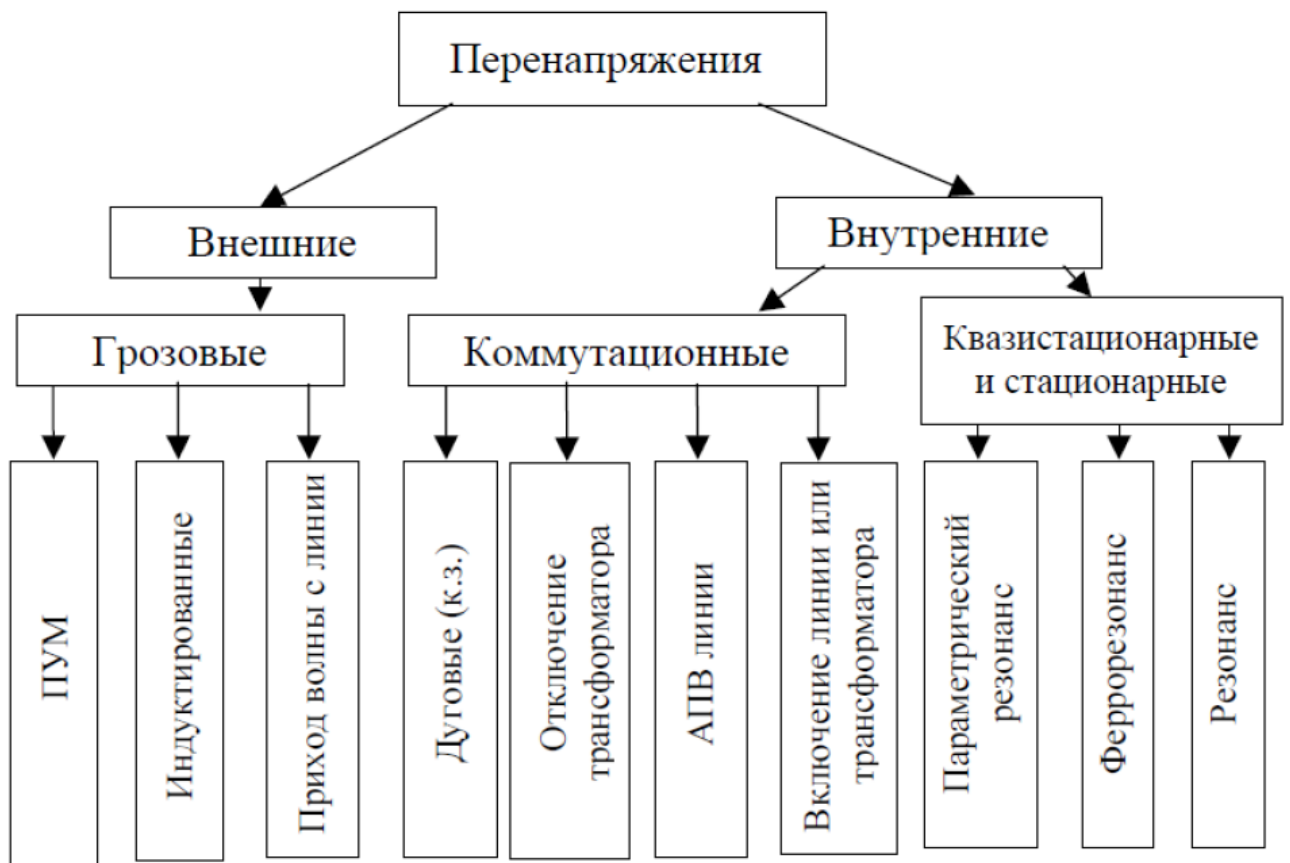

Рисунок 2 – График

Аппаратура для защиты от перенапряжений на высоковольтном оборудовании:

1. стержневые молниеотводы на тяговых подстанциях, для защиты от грозовых перенапряжений;
2. грозозащитный трос на воздушных линиях 35кВ и выше, для защиты от внешних перенапряжений;
3. вентильные разрядники на данный момент еще используются, но уже устаревают (рисунок 3). Устанавливают в непосредственной близости от защищаемого электрооборудования, подключаются непосредственно к электрооборудованию без коммутационных аппаратов;

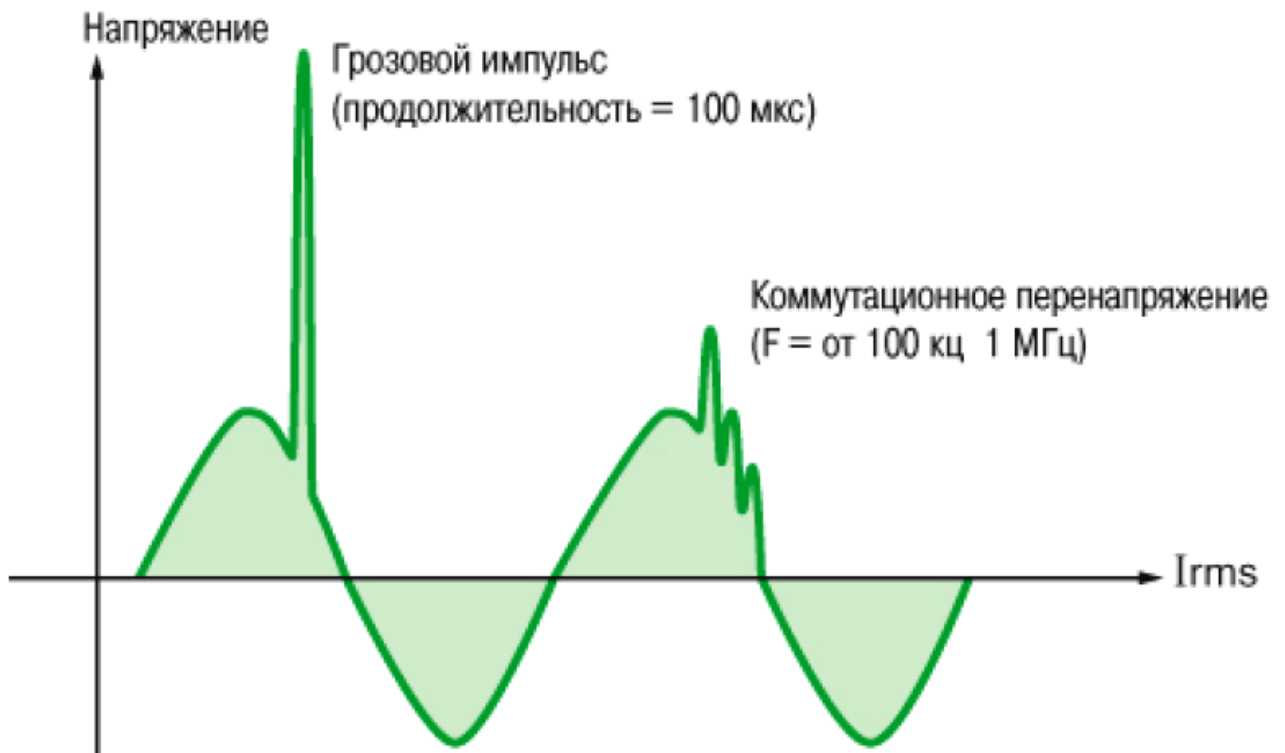

Рисунок 3 – Вентильный разрядник

Ограничители перенапряжения напряжения (ОПН), на данный основной элемент для защиты от коммутационных перенапряжений. Подключается к защищаемому объекту, так же, как и вентильный разрядник (рисунок 4).



Рисунок 4 – Ограничители перенапряжения

Аппаратура защиты контактной сети электрифицированной железной дороги очень отличается от защиты ВЛ. Удары молнии непосредственно в контактную сеть вызывают перекрытие изоляторов. Защита от таких перекрытий требует больших затрат. Вместо этого, устанавливают устройства, которые могут предотвратить длительное протекание

тока короткого замыкания. Отключают фидер и включают его по АПВ. Разрядники и ОПН применяют для защиты изоляции от внешних и внутренних перенапряжений. Чтобы исключить заземление контактных сетей через повреждаемый при прямом ударе молнии ОПН, его подключают через роговый разрядник с промежутком, замкнутым медной проволокой (рисунок 5).



Рисунок 5 – Роговый разрядник с ОПН, АПВ, искровой промежуток

Список литературы:

1. Кадомская К.П., Лавров А.А., Рейхердт А.А. Перенапряжения в электрических сетях различного назначения и защиты от них. Новосибирск: НГТУ, 2004. 368 с.
2. Качесов В.Е. Перенапряжения и их ограничения // Электричество, 2008. №3. С. 15-26.
3. Техника высоких напряжений: Учебное пособие для вузов. И.М. Богатенков, Г.М. Иманов, В.Е. Кизеветтер и др.; Под ред. Г.С. Кучинского. - СПб: изд. ПЭИПК, 1998. - 700 с.
4. Радченко В.Д. Техника высоких напряжений устройств электрической тяги. М.: Транспорт, 1975. - 360 с.
5. Кучинский Г.С., Кизеветтер В.Е., Пинталь Ю.С. Изоляция установок высокого напряжения. М.: Энергоатомиздат, 1987. - 368 с.

ДОГОВОР ЭНЕРГОСНАБЖЕНИЯ: ПРАВОВОЕ РЕГУЛИРОВАНИЕ И ПРАКТИКА РАЗРЕШЕНИЯ СПОРОВ

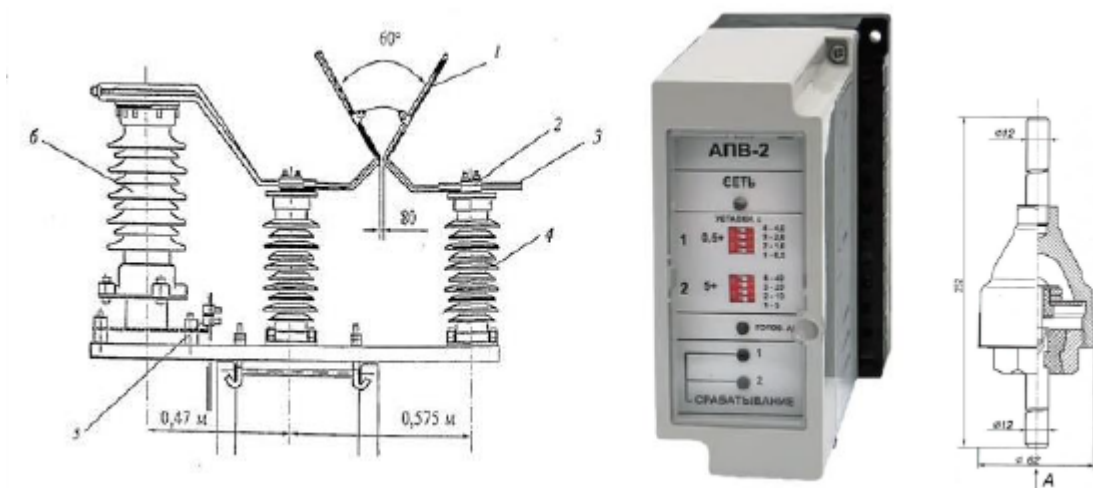
Аннотация. Статья посвящена рассмотрению правового регулирования договора энергоснабжения.

В совокупности всех хозяйственных и гражданско-правовых договоров особое место отводится договорам энергоснабжения, которые в свою очередь классифицируются как обособленный вид сделки купли-продажи. Причина особого статуса кроется в предмете соглашения – это энергия.

Такой специфический товар предопределяет специальные правила, регламентирующие и упорядочивающие правоотношения по вопросам снабжения и передачи энергии посредством присоединенной сети.

Abstract. The article is devoted to the consideration of the legal regulation of the energy supply contract.

In the aggregate of all economic and civil law contracts, a special place is given to energy supply contracts, which in turn are classified as a separate type of purchase and sale transaction. The reason for the special status lies in the subject of the agreement – this is energy. Such a specific product determines special rules regulating and regulating legal relations on the supply and transmission of energy through the connected network.

Ключевые слова: договор энергоснабжения, ресурсы, правовое регулирование.

Keywords: energy supply contract, resources, legal regulation.

Существенное и единственное отличие энергоснабжения от купли-продажи традиционно привычных товаров – путь передачи товара, который поступает потребителям. Для этого используются специальные технические приборы, средства, устройства. По своей сущности энергия позиционируется в рассматриваемом контексте как объект материального мира. Человек не может воспринимать ее визуально, однако деятельность всех людей связана с использованием тепловой и электрической энергии. Это актуально как для рядового гражданина, так и для масштабных компаний и крупных производств[7].

Важна точная дифференциация дефиниций «ресурсы» и «энергия». Ресурсы включают в себя воду, нефтепродукты, газ, нефть и другие составляющие. Договор энергоснабжения регулирует только спектр правоотношений, сопряженных с вопросами

снабжения электрической энергии через присоединенные сети. Этот вид договора не регламентирует такие направления как снабжение другими ресурсами, будь то газ, нефтепродукты, нефть, другие товары. Для регулирования такого формата применяется соглашение о поставке или договора купли-продажи[9].

Базисом дифференциации выше указанных понятий служат специфические свойства, которые являются исключительными характеристиками энергии. Это предопределяет потребность специальной регламентации рассматриваемых правоотношений. Следствие – включение в договор дополнительных обязательных условий. Речь идет о таких пунктах, как количество энергии, время и дата начала исполнения обязательств, обязанность абонента эксплуатировать находящиеся в его ведении сети, пункт о соблюдении режима потребления, уровень исправности приборов, установление приборов учета, которые применяются для обеспечения снабжения ресурсами. Если договорные конструкции не конкретизируют такие условия, это противоречит сущностному содержанию соглашения энергоснабжения и является обоснованием, почему процесс подачи ресурсов не регулируется рассматриваемым видом договора.

Процесс снабжения тепловой и электрической энергией выделены в отдельные виды соглашения, что предопределено невозможностью осуществлять передачу энергии другими способами, которые служат альтернативой присоединения сети, в отличие от передачи других ресурсов.

Для оптимизации привлечения к гражданско-правовой ответственности субъектов, которые виновны в нарушении норм о государственных стандартах представляется целесообразным дополнить соглашение вспомогательными пунктами, которые позволяют урегулировать вопрос порядка и размера возмещения причиненного покупателю ущерба, если подана энергия ненадлежащего качества. Значимым пунктом является конкретизация срока и порядка, а именно, по таким направлениям, как возмещение причиненного ущерба, составление акта о порче имущества, определения размера ущерба, уведомления энергосберегающей организации о его причинении.

Если видимые повреждения при подаче электроэнергии отсутствуют, целесообразным представляется необходимость разработки алгоритма и методики, которая позволит выявить и определить скрытый ущерб и определить стоимостной эквивалент энергии ненадлежащего качества, которая потреблялась покупателем на протяжении этого временного отрезка.

В этом контексте представляет интерес Постановление Правительства № 442 от 04.05.2012 года, утвердившее Основные положения функционирования различных рынков

электрической энергии [6]. В частности, в пункте 40 этого нормативного акта предложена альтернативная мера ответственности организаций энергоснабжающего профиля. В нормативном акте закреплена инициатива добавления параметров ответственности такой организации в форме пени, штрафа, неустойки. Если такое дополнение отсутствует, рекомендуемым шагом для потребителя станет инициирование защиты прав в суде, в том числе путем включения в договор энергоснабжения условий, конкретизирующих обязанность таких организаций учитывать неустойку.

Фактически причинение ущерба с высокой вероятностью наступает, если нарушены требования по качественным характеристикам подаваемой энергии. У потребителя автоматически возникает право отказа от такой энергии. Если продолжается фактическое потребление некачественной энергии, это подпадает под действие статей 1102 и 1105 ГК РФ и квалифицируется как необоснованное обогащение, что в свою очередь порождает обязанность возмещать ущерб [2].

Судебная практика показывает, что с высокой вероятностью с такого абонента будет взыскана сумма незаконного обогащения, эквивалентная стоимости энергии, которая была поставлена по договору. Такой подход можно считать разбалансированным, если сопоставлять его с правовым статусом сторон. В этой связи важно закрепить на законодательном уровне алгоритм и правила, по которым будет рассчитываться необоснованное обогащение, и применять при этом заниженные тарифы, по аналогии содержанию статьи 475, п. 1 ГК РФ в части права покупателя требовать соразмерное уменьшение цены покупки товара, который приобретается, если он является товаром ненадлежащего качества [2]. При этом важно акцентировать внимание, что два других положения этой статьи не применимы к договору энергоснабжения, поскольку процесс передачи и производства энергии является достаточно специфическим.

Вопрос подсудности рассмотрения таких споров сегодня является дискуссионным. В этой связи важно конкретизировать на законодательном уровне, какие именно суды – общей юрисдикции или арбитражные – должны рассматривать иски о признании актов, которые устанавливают тарифы, недействительными. Диссонанс возникает между положениями пункта 10 статьи 23.1 ФЗ «Об электричестве» [5] и пунктом 1 статьи 29 Арбитражного процессуального кодекса [3]. Несмотря на то, что ранее аналогичные требования рассматривались в рамках арбитражного судопроизводства, сегодня представляется целесообразным отнести рассматриваемую категорию споров к сфере ведения судов общей юрисдикции.

Аргументы в пользу обоснования такого заключения:

- должен учитываться доктринальный принцип «*Lex posterior derogat legi priori*» - поздний закон сильнее, чем ранее принятый;
- должен учитываться статус Арбитражного процессуального кодекса[3]. Он относится к общему процессуальному закону и отчетливо выражает волю законодателя о передаче рассматриваемой категории споров судам общей юрисдикции;
- должен учитываться факт, что раздел подраздел III раздела II ГПК РФ, посвященный производству по делам, вытекающим из публичных правоотношений, утратил свою силу. Следовательно, КАС регулирует процедуру обжалования НПА, а его статья 20 четко конкретизирует, что обращение в суды общей юрисдикции – безальтернативная возможность оспаривания НПА, предусмотренная законодательством.

С целью упразднения законодательных пробелов и недопущения неоднозначной трактовки, для оптимизации представляется целесообразным дополнить пункт 10 рассматриваемого закона формулировкой «..., за исключением дел об оспаривании нормативно-правовых актов» [5].

В числе других договоров, заключаемых на рынке электроэнергии, можно назвать договор об осуществлении технологического присоединения энергопринимающих устройств. Он регулирует вопросы обязательного этапа, предшествующего заключению соглашения энергоснабжения.

Важным аспектом является унификация и обеспечение единообразия правоприменительной практики, которая затрагивает правовую природу такого направления как технологическое присоединение и соглашения об этом. Представляется, что правовая позиция ВС РФ должна сводиться к применению такого подхода – признание смешанным договора технологического присоединения. Только лишь нормы электроэнергетического законодательства в отношении такого договора недостаточны, они не способны полноценно обеспечить защиту прав и интересов сторон. Самостоятельная договорная конструкция такого оговора должна быть дополнена элементами, присущими договору подряда, а также положениями соглашения возмездного оказания услуг. Актуальность этого аспекта объясняется современной позицией заказчика, который с легкостью может отказаться от выполнения строительных работ объекта, который в планах должен быть подключен к электрической сети[8].

Для того, чтобы минимизировать убытки заказчика, обусловленные платой за технологическое присоединение, а также в случае привлечения к ответственности за неисполнение договорных обязательств, важно внедрить в договорной и правоприменительной практике односторонний отказ при условии, что исполнитель получит оплату за фактически понесенные расходы. Для того, чтобы интересы исполнителя были защищены, необходимо применение условий договора подряда в части возмещения убытков в случае, если имеет место односторонний отказ от исполнения договора. Кроме

того, условия соглашения договора подряда позволят оптимизировать регулирование вопроса мер ответственности в случае, если работы выполнены ненадлежащим образом при не охвате этих пунктов энергетическим законодательством.

Литература

1. Конституция Российской Федерации: принята всенародным голосованием 12 декабря 1993 г. // Собр. законодательства Рос. Федерации.- 2014.- № 15.
2. Гражданский кодекс Российской Федерации: федер. закон [18 декабря 2006 г. № 230 – ФЗ (с посл. изм. и доп.)] // Собр. законодательства Рос. Федерации. – 2006. - № 25.
3. Арбитражный процессуальный кодекс Российской Федерации [Электронный ресурс] : федер. закон от 24 июля 2002 г. № 95-ФЗ (ред. от 25 дек. 2018 г.) // КонсультантПлюс : справ. правовая система. - Версия Проф. - Электрон. дан. - М., 2018. - Доступ из локальной сети Науч. б-ки Том. гос. ун-та.
4. О теплоснабжении [Электронный ресурс] : федер. закон от 27 июля 2010 года № 190-ФЗ (ред. от 01 мая 2022 г.) // КонсультантПлюс : справ. правовая система. - Версия Проф. - Электрон. дан. - М., 2018. - Доступ из локальной сети Науч. б-ки Том. гос. ун-та.
5. Об электроэнергетике [Электронный ресурс] : федер. закон от 26 марта 2003 г № 35-ФЗ: (в ред. от 21 нояб. 2022 г.) // КонсультантПлюс : справ. правовая система. - Версия Проф. - Электрон. дан. - М., 2018. - Доступ из локальной сети Науч. б-ки Том. гос. ун-та.
6. Постановление Правительства РФ от 04.05.2012 N 442 (ред. от 15.07.2022) «О функционировании розничных рынков электрической энергии, полном и (или) частичном ограничении режима потребления электрической энергии» (вместе с «Основными положениями функционирования розничных рынков электрической энергии», "Правилами полного и (или) частичного ограничения режима потребления электрической энергии»)
7. Козлова Н. В. Особенности соглашения энергоснабжения в Российском Гражданском праве / Н. В. Козлова // Образование и наука в России и за рубежом. - 2016. - №5. С. 25 -36.
8. Кондратьюк А. Сложная судьба соглашения технологического присоединения / А. Кондратьюк // Энергетика и право. - 2017. - № 2. - С.12-13.
9. Корнеев С. М. Юридическая природа соглашения энергоснабжения / С.М. Корнеев // Закон. - 1995. - № 7. - С. 21-29.

ДОГОВОР ЭНЕРГОСНАБЖЕНИЯ: ПРАВОВОЕ РЕГУЛИРОВАНИЕ И ПРАКТИКА РАЗРЕШЕНИЯ СПОРОВ

Аннотация. Статья посвящена рассмотрению специфики договора энергоснабжения, классификации его разновидностей, регламентации ответственности сторон. В работе затронуты актуальные проблемы, вытекающие из правоотношений в сфере реализации этого договора, и конкретизированы пути их решения.

Реалии сегодняшних дней наглядно демонстрируют, что энергоснабжение – неотъемлемая существенная часть социума. В этой связи одним из самых распространенных гражданско-правовых договоров является договор энергоснабжения. Энергетические ресурсы – базис функционирования всех субъектов хозяйствования. Без снабжения этим ресурсом фактически невозможно жизнедеятельность.

Abstract. The article is devoted to the consideration of the specifics of the energy supply contract, the classification of its varieties, the regulation of the liability of the parties. The paper touches upon the actual problems arising from legal relations in the field of implementation of this agreement, and specifies the ways to solve them.

The realities of today clearly demonstrate that energy supply is an integral essential part of society. In this regard, one of the most common civil law contracts is an energy supply contract. Energy resources are the basis for the functioning of all business entities. Without the supply of this resource, life is virtually impossible.

Ключевые слова: договор энергоснабжения, абонент, энергетическая стратегия.

Keywords: energy supply contract, subscriber, energy strategy.

Исходя из юридического анализа, договор энергоснабжения представляет собой разновидность договора купли-продажи. Соответствующий вывод позволяет сделать анализ статьи 539 ГК РФ [2]. Суть заключается в том, что энергоснабжающая организация подает человеку энергию через присоединенную сеть энергии, а абонент обязуется оплатить эти услуги. Ключевая обязанность энергоснабжающей организации – обеспечить безопасность эксплуатации энергетических сетей, которые охватываются ее ведением, и обеспечить исправность оборудования.

Классификация рассматриваемого договора по критерию вида поставляемой энергии:

- договора газоснабжения;

- договора электроснабжения;
- договора теплоснабжения.

Представляется целесообразным подробнее остановиться на характеристиках договора энергоснабжения. Это возмездный договор, который носит публичный характер. Если есть энергетическая сеть, которая позволяет реализовать передачу ресурса, прямой обязанностью энергоснабжающей организации является заключение договора с любым обратившимся к ней физическим или юридическим лицом.

Согласно общему положению, рассматриваемый договор заключается на неопределенный срок. Специальное продление не требуется, если иное не оговорено сторонами и не прописано в условиях договора. Спектр нормативно-правовых актов, прямо или косвенно регламентирующих функционирование договоров энергоснабжения, достаточно широк. Он включает Гражданский кодекс РФ [2], ФЗ № 190 от 27 июля 2010 года «О теплоснабжении» [8], ФЗ № 261 от 23 ноября 2009 года «О газоснабжении в РФ» [5], ФЗ № 35 от 26 марта 2003 года «ФЗ «Об энергосбережении и о повышении энергетической эффективности и о внесении изменений в отдельные законодательные акты РФ» [7]. А также постановление Правительства РФ № 307 от 16 апреля 2012 года, регламентирующее Правила подключения к системам теплоснабжения, постановление Правительства РФ № 1034 от 18 ноября 2013 года, регламентирующее Правила коммерческого учета тепловой энергии, теплоносителя.

Анализ действующей нормативно-правовой базы позволяет сделать вывод о достаточно детальной регламентации рассматриваемого вопроса на законодательном уровне. В частности, детально закреплены особенности заключения договора, правила, в соответствии с которыми осуществляется учет и оплата энергии, детальная конкретизация прав и обязанностей сторон, вопросы ответственности за неисполнение обязательств.

Несмотря на детальную регламентацию, правоприменительная деятельность наглядно показывает имеющиеся пробелы и проблемы. Актуальный проблемный аспект – производство и поставка ресурсов. В частности, актуализируется проблема неисполнения или ненадлежащего исполнения обязательств по договору, предусмотрено взыскание законной неустойки. До этого такую меру взыскания предусматривал непосредственно сам текст договора. Это порождало разногласия в связи с отсутствием конкретики по вопросу размера неустойки и наличия норм, которые бы устанавливали ее.

Сегодня законодательный подход выстроен таким образом, что нормативно-правовая база защищает права ресурсоснабжающей организации в части оплаты ресурсов, которые поставляются. Предусмотрена возможность вводить временные ограничения или прекращать подачу ресурса в случае, если потребитель нарушает условия оплаты.

Соответствующее положение закреплено в Постановлении правительства № 442 от 4 мая 2012 года «О функционировании розничных рынков электрической энергии, полном и (или) частичном ограничении режима потребления электрической энергии». Аналогичное полномочие нашло отражение в Правилах организации теплоснабжения в РФ № 808 от 8 августа 2012 года, а также в Порядке прекращения или ограничения подачи электрической энергии и газа организациям-потребителям при неоплате поданных им (использованных ими) топливно-энергетических ресурсов № 1 от 5 января 1998 года.

Механизм ограничения и прекращения подачи ресурсов реализуется при условии неукоснительного соблюдения правил, установленных для энергоснабжающей организации. Социально значимые объекты могут быть отключены только в соответствии с особым порядком. Проблемы, возникающие на практике, вызваны определенными нюансами в этом направлении, затрагивающими в том числе и финансовый аспект. Социально значимые объекты являются государственными органами, в том числе силовыми структурами, а также воинскими учреждениями, медицинскими учреждениями, органами уголовно-исполнительной системы, организациями водного, воздушного, железнодорожного транспорта и другими общественно и социально значимыми объектами [10].

Значимость и специфика этих объектов обуславливает своеобразные меры ответственности, которые учитывают влияние последствий на граждан. Если применяемые меры ответственности к таким объектам нарушают нормативы, по которым граждане и абоненты должны обеспечиваться коммунальными услугами, в зависимости от степени тяжести, законодателем предусмотрена административная ответственность (статья 7.23 КоАП) [4] и уголовная ответственность (статья 215.1 УК РФ) [3] в случае, если прекращена или ограничена подача электроэнергии, а также объект отключен от других источников жизнеобеспечения.

Следовательно, до того момента, пока не будет введен режим частичного или полного ограничения ресурса в отношении рассматриваемой категории объектов, прямой обязанностью энергоснабжающей организации является необходимость достоверно убедиться, что перспективы оплаты полностью отсутствуют, и что неукоснительно соблюден законодательный порядок, в том числе надлежащим образом отправлены уведомления о применении таких мер.

Специфический частный случай представляют собой аналогичные ситуации, в которых объекты находятся под ведомством Министерства обороны РФ. На эти правоотношения распространяется действие Указа № 1173 от 23 ноября 1995 года, выданного Президентом РФ «О мерах по осуществлению устойчивого функционирования

объектов, обеспечивающих безопасность государства». Нормативный акт конкретизировал, что необходимо расценивать как угрозу государственной безопасности, любые прекращения или ограничения поставок ресурсов топливно-энергетической категории по отношению к таким объектам. Позиция энергообеспечивающей организации в этом аспекте очень уязвима. Фактически, даже направив уведомление о задолженности в адрес таких подведомственных объектов, поставщик уже рискует попасть под меры воздействия прокуратуры. Могут предъявить претензии антимонопольные органы, если в этой местности ресурсоснабжающая организация, предоставляющая услуги объектам Министерства обороны, является единственной. Это позволяет сделать вывод, что фактически у энергоснабжающей организации, предоставляющей услуги таким потребителям, в случае неисполнения последними своих обязательств, нет реальной возможности применения ответственности. То есть услуги фактически предоставляются на безвозмездной основе[9].

Фактически формат прекращения или ограничения поставки электроэнергии указанным выше субъектом – это способ самозащиты энергоснабжающего субъекта хозяйствования, который нельзя назвать правомерным. Соответствующий вывод исходит из анализа судебной практики, в том числе практики, продемонстрированной арбитражными судами и консолидированной в Определении Высшего административного суда 5210/3 от 13 мая 2013 года. Кроме того, Распоряжением Правительства РФ № 1715-р от 13 ноября 2009 года утверждена Энергетическая стратегия России сроком действия до 2030 года.

Анализ содержания и применения соответствующих положений на практике позволяет сделать вывод, что одной из острых и актуальных проблем правоприменения является регламентация менеджмента экономики в сфере энергоснабжения. Не менее значимым проблемным вопросом является лицензирование, высокий уровень недобросовестной конкуренции организаций энергоснабжающего профиля. Проблемный вектор сводится к высокой изношенности основных фондов топливно-энергетического комплекса страны. Нерационально используются ресурсы, слабо развиты международные экономические связи [11].

В этом контексте Стратегия отражает ряд первостепенных векторов для урегулирования и нивелирования перечисленных факторов. В частности, речь идет целесообразности разработки стратегических государственных программ, посвященных вопросам энергоснабжения. Актуальным является направление оптимизации налоговой политики в отношении субъектов хозяйствования ресурсоснабжающей специализации. Требуется формирование, дополнение, изменение и усовершенствование соответствующей

нормативно-правовой базы. Требуется внедрение безотлагательного комплекса мер по упразднению бюрократических и законодательных барьеров. Объекты энергоснабжения должны быть оснащены надлежащими приборами учета.

Особое внимание требуется уделить вопросам тарифного регулирования и ценообразования. Цены и тарифы сегодня существенно разбросаны, диапазон зависит от региона и внутренней политики муниципального образования. Фактически это затрагивает интересы всех потребителей. Стратегия закрепила инициативу изменения регламентирующего законодательного поля в части вопросов технического регулирования сферы энергетики. Например, внесена инициатива по упрощению процедуры согласования проектной документации и сертификации. Эти векторы сегодня наиболее проблемные и охваченные коррупцией.

Важно акцентировать особое внимание на тенденции последних лет в части регулирования вопросов экологической безопасности и достижения определенных позитивных вех. В частности, это стало возможным за счет ужесточения требований, предъявляемых к вопросам природопользования. Претерпело изменение международное сотрудничество в рассматриваемом направлении. Произошел существенный перелом в аспектах спроса и потребления энергии на внешнем рынке. Тем не менее, внешнеэкономические связи по-прежнему остаются важным направлением усовершенствования политики, что позволяет оптимизировать и стабилизировать торговлю энергетическими ресурсами.

Договор энергоснабжения сопряжен с большим количеством трудностей при его исполнении. В частности, они охватывают организации, которые производят и поставляют ресурсы. Договор возлагает на этих субъектов большое количество обязательств. Как правило, им корреспондирует только одна существенная обязанность абонента – оплачивать счета и поддерживать надлежащее состояние оборудования. Анализ действующего законодательства позволяет сделать вывод, что соответствующая сфера в реалиях Российской Федерации находится на достаточно высоком и достойном уровне. Государство грамотно проставляет акценты на базовых векторах и уделяет достаточное внимание оптимизации нормативно-правовой и правоприменительной базы в части энергоснабжения. Проблемные вопросы реализации и обеспечения договора энергоснабжения демонстрируют тенденцию к минимизации. Предпринят широкий комплекс мер по упразднению законодательных и правоприменительных недочетов.

Литература

1. Конституция Российской Федерации: принята всенародным голосованием 12 декабря 1993 г. // Собр. законодательства Рос. Федерации.- 2014.- № 15.
2. Гражданский кодекс Российской Федерации: федер. закон [18 декабря 2006 г. № 230 – ФЗ (с посл. изм. и доп.)] // Собр. законодательства Рос. Федерации. – 2006. - № 25.
3. Уголовный кодекс Российской Федерации: федер. закон [13 июня 1996 г. № 63 – ФЗ (с посл. изм. и доп.)] // Собр. законодательства Рос. Федерации . – 2002 № 1
4. Кодекс Российской Федерации об административных правонарушениях: федер. закон [30 декабря 2001 г. № 195– ФЗ (с посл. изм. и доп.)] // Собр. законодательства Рос. Федерации. – 2002. - № 1.
5. ФЗ «О газоснабжении в Российской Федерации» № 69-ФЗ от 31.03.1999 г. // «Российская газета» от 08.04.1999 г. № 67
6. ФЗ «Об электроэнергетике» № 35 от 26.03.2003 г. // «Российская газета» от 01.04.2003 г. № 60
7. ФЗ «Об энергосбережении и о повышении энергетической эффективности и о внесении изменений в отдельные законодательные акты Российской Федерации» № 261 от 23.11.2009 г. // «Российская газета» от 27.11.2009 г. № 226
8. ФЗ «О теплоснабжении» № 190 от 27.07.2010 г. // «Российская газета» от 30 июля 2010 г. № 168
9. Андреева Л. Энергоснабжению - четкое правовое регулирование // Российская юстиция, № 8, 2001.
10. Анохин В.С. Договор энергоснабжения: правовое регулирование и практика разрешения споров // Вестник Воронежского государственного университета. Серия: Право. 2008. № 1. С. 57-71.
11. Антощищен Р.А. Правоспособность участников договора энергоснабжения // Право и экономика, 2006, № 10.

Щербакова М.Ц., 2022

Борисова Юлия Евгеньевна
студентка 3 курса магистратуры
Российский экономический университет
имени Георгия Валентиновича Плеханова,
Тульский филиал, РФ, город Тула

МЕЖДУНАРОДНЫЙ ОПЫТ В СТРАТЕГИЧЕСКОМ УПРАВЛЕНИИ ЗАТРАТАМИ И ЕГО ПОТЕНЦИАЛЬНОЕ ВЛИЯНИЕ НА СЛОЖИВШУЮСЯ В РОССИИ ПРАКТИКУ УЧЕТА

Аннотация. В научной статье рассмотрена сущность таргет – костинга как одного из инновационных направлений развития модели управления затратами в мировой и отечественной практике. Особое внимание уделено ключевым принципам, методике, лежащей в основе системы таргет – костинга, а также особенностям его появления и дальнейшей апробации в практике ведения бизнеса в японских и американских компаниях.

Annotation. The scientific article examines the essence of targeting as one of the innovative directions of the development of the cost management model in world and domestic practice. Special attention is paid to the key principles, the methodology underlying the targeting system, as well as the peculiarities of its appearance and further testing in the practice of doing business in Japanese and American companies.

Ключевые слова: таргет – костинг, таргетинг, калькулирование, себестоимость.

Keywords: target – costing, targeting, calculation, cost.

В нынешней рыночной среде функционирование большей части российских компаний, в первую очередь, должно быть нацелено на производство качественных товаров, способных занять высокие конкурентные позиции при предельно возможной минимизации расходов на их выпуск. По данной причине особое внимание следует уделить применению инновационных способов, технологий производственного менеджмента, успешно используемых в развитых государствах [5, с. 98].

Анализируя основные принципы, которыми руководствовались мировые титаны бизнеса, лишний раз убеждаешься в том, что М. Портер был прав, выделив определенный набор конкурентных стратегий, сводившихся к следующим базовым правилам:

- ставь цену ниже, чем у основных конкурентов на рынке;
- сделай свой продукт отличающимся от товаров - конкурентов на рынке;
- акцентируй все свое внимание на обеспечении высокого качества.

Эти три ключевых правила характерны для любых организаций и предприятий в любую историческую эпоху, функционирующих в любом направлении деятельности. Несомненно, необходимо обратить внимание на то, что идеальные условия, стандарты нельзя расценивать как некоторые гарантии коммерческого успеха бизнеса [7, с. 124].

Для использования данного правила следует в первую очередь создать условия для его реализации, например, для того, чтоб товар стал дешевле следует вначале добиться невысоких затрат на его выпуск, зная, что конкуренты предпринимают те же действия. Также важным аспектом является решение вопроса относительно того, с какого периода следует начинать реализацию мероприятий по минимизации затрат.

Как правило, большая часть отечественных компаний предпринимает усилия по минимизации расходов, но исключительно после того момента, как товар был разработан и направлен на выпуск. По этой причине руководство компании начинает осознавать, что себестоимость товара весьма высока, что вызывает несущественный уровень рентабельности.

Возникает вопрос относительно причин, приводящих к возникновению подобных ошибок. Есть ли возможность предугадать подобные промахи, ошибки?

Подробные ответы на поставленные вопросы можно получить исходя из японского опыта ведения бизнеса, а также специфики системы управленческого учета, в этой стране еще в 60-ые годы был разработан действенный механизм управления производственными расходами, рассчитываемыми по целевой себестоимости. Данная модель носит название таргет – костинг, в практических условиях она действует свыше 40 лет [8, с. 214].

Появление подобной модели управления производственными расходами связано с появившимся в теории и практике ведения бизнеса определением «таргетинг», в качестве такового предполагается определенная совокупность мероприятий, предусматривающих выделение основных секторов роста и развития для предоставления им определенной поддержки и помощи государства, в результате чего будут завоеваны крепкие конкурентные позиции. Поскольку данные сферы бизнеса выступают в качестве «локомотивов», то они приведут за собой развитие прочих секторов экономики.

В качестве ключевых направлений бизнеса можно выделить те сферы бизнеса, которые связаны с применением высоких технологий. В первую очередь таргетинг опирается на исследование финансово – экономических тенденций, проявляющихся в процессе постепенного развития определенных сфер, а также при выделении проблем, связанных с обеспечением высокой результативности в данных сферах ведения бизнеса.

Изучая возможные причины формирования модели таргет – костинг, необходимо акцентировать внимание на преобразования, характерные для большинства сфер бизнеса [7, с. 92].

Использование модели таргет – костинг на данном этапе развития экономики выделяют инновационным и перспективным направлением развития системы управления производственными расходами. Данная концепция была разработана с учетом сформированного опыта у большинства компаний, а также принимая во внимание приоритетные точки зрения ведущих профессионалов в сфере маркетинга, управления производством и системы учета.

Модель «таргет - костинг» считается обобщенной концепцией производственного менеджмента, предусматривающего комплекс мероприятий, направленных на минимизацию расходов, а также на выполнение функции, связанной разработкой производственных планов инновационных товаров, эффективной системы мониторинга за расходами, а также формирования калькуляции целевой себестоимости. Собственно данные аспекты являются ключевыми и определяющими данную концепцию «таргет - костинг».

На протяжении длительного периода времени модель «таргет - костинг» применяется на производственных компаниях, в первую очередь это касается тех сфер бизнеса, в которых выпускаются инновационные продукты и оказываются перспективные услуги. Данная система управления производственными затратами применяется практически в 80% известных японских корпораций, среди которых можно назвать Toyota, Nissan, Sony, Cannon, Olympus, также применяют данную модель и крупные корпорации США и Западной Европы, например, Daimler/Chrysler, Procter & Gamble, избравших в качестве приоритетного направления обеспечение высокого качества выпускаемой продукции, а также существенной рентабельности производимых изделий.

Необходимо обратить внимание на тот факт, что относительно компаний Японии, американские корпорации реализуют концепцию таргет – костинга крайне медленно. Данное обстоятельство вызвано следующими причинами: приоритетной привычкой к использованию обычных способов управления производственными расходами, а также определенным набором способов калькулирования себестоимости, широко используемыми в американской практике ведения бизнеса.

Помимо сфер бизнеса, занятых в выпуске инновационных и высокотехнологичных изделий, система «таргет - костинг» используется компаниями, оказывающими услуги в сфере потребительского сервиса, равно как и организациями неприбыльного и низко

рентабельного производства. В качестве примера можно отметить ситуацию, когда 90-ые годы система таргет – костинг была использована клиниками США [5, с. 125].

Изучая особенности применения концепции таргет – костинга в различные сферы бизнеса, можно сказать, что возможности данной теории в полной мере не задействованы. Основные идеи и принципы, заложенные в содержании схемы таргет – костинг, отличаются и простотой, и радикальностью (инновационностью) одновременно.

Менеджеры японских компаний несколько переделали классическую формулу формирования цены:

$$\text{Себестоимость} + \text{Прибыль} = \text{Цена}$$

В теории таргет – костинг уравнение было преобразовано в тождество:

$$\text{Цена} - \text{Прибыль} = \text{Себестоимость}$$

Данное решение дало возможность сформировать качественный и действенный рычаг мониторинга (контроля), а также минимизации расходов на фазе проектно – изыскательных работ. Модель таргет – костинг отличается от классических инструментов формирования цены тем, что предполагает определение себестоимости товара с учетом заранее определенной цены продаж [4, с. 119].

В основном данная стоимость рассчитывается в результате проводимых исследований рынка, характеризуя тем самым наиболее вероятную (среднерыночную) стоимость товара.

Список литературы

1. Басовский Л. Е. Менеджмент: Учебное пособие для вузов. - М.: ИНФРА-М, 2018
2. Вершигора Е. Е. Менеджмент: Учебное пособие для средних специальных учебных заведений. - М.: ИНФРА-М, 2018. - 281 с.
3. Герчикова И. Н. Менеджмент. Учебное пособие / И. Н. Герчикова. - М.: ЮНИТИ, 2019. - 251 с.
4. Гольдштейн Г. Я. Стратегический инновационный менеджмент: Учебное пособие. - Таганрог: Изд-во ТРТУ, 2020. - 267 с.
5. Гончаров В. И. Менеджмент: Учебное пособие для вузов / В.И. Гончаров. - Мн.: Мисанта, 2019. - 624 с.
6. Кабаков В. С., Николенко А. А. Общий менеджмент: Учебное пособие. - М.: ИНФРА-М, 2018. -251 с.

7. Кнышова Е. Н. Менеджмент: Учебное пособие для вузов / Е.Н. Кнышова. - М.: ФОРУМ: ИНФРА-М, 2019. - 304 с.

8. Непомнящий Е. Г. Экономика и управление предприятием: Конспект лекций. - Таганрог: Изд-во ТРТУ, 2019. - 374 с.

Борисова Юлия Евгеньевна
студентка 3 курса магистратуры
Российский экономический университет
имени Георгия Валентиновича Плеханова,
Тульский филиал, РФ, город Тула

КОНЦЕПЦИЯ КАЙЗЕН И ЕЕ ПРИМЕНЕНИЕ В МОДЕЛИ УПРАВЛЕНИЯ ЗАТРАТАМИ

Аннотация. В данной научной статье рассмотрены специфические признаки системы кайзен – костинга, а также возможности ее применения в практических условиях ведения бизнеса японскими концернами. Особое значение уделяется наличию взаимосвязи кайзен – костинга и таргет - костинга, проведен сравнительный анализ использования обеих моделей в производственном менеджменте.

Annotation. This scientific article discusses the specific features of the Kaizen –costing system, as well as the possibilities of its application in the practical conditions of doing business by Japanese concerns. Particular attention is paid to the relationship between kaizen – costing and target -costing, a comparative analysis of the use of both models in production management is carried out.

Ключевые слова: кайзен – костинг, таргет – костинг, жизненный цикл продукта, себестоимость, рентабельность, финансовый контроль, мониторинг.

Keywords: kaizen – costing, target – costing, product lifecycle, cost, profitability, financial control, monitoring.

По сути мировоззрение кайзен в переводе с японского языка означает как «непрерывное перемещение вперед, определение ресурсов для совершенствования внешней среды». Термин кайзен – костинг предполагает нечто более точное и конкретное.

В качестве такового можно понять поддержание требуемого уровня производственных расходов товара, а также определение резервов минимизации расходов до определенного целевого значения.

Модель кайзен – костинг представляет собой существенный и неотделимый компонент системы управленческого учета, характерного для промышленных компаний Японии. На протяжении двадцати последних лет конкуренция среди японских компаний,

проявляемая в первую очередь в соперничестве за качество, привлекает интерес и внимание также и в вопросах, связанных с управлением производственных затрат [1, с. 46].

По данной причине важную роль играет система кайзен – костинга, характеризующаяся как определенное средство минимизации производственных расходов, она применяется финансовыми менеджерами для достижения расчетной (целевой) себестоимости и поддержания необходимой рентабельности производственной деятельности.

Рассмотренная в данной научной статье модель кайзен – костинг разработана исключительно на базе японских компаний, она отличается от изученной в предыдущих научных статьях модели таргет – костинг, сформированной японскими предпринимателями с учетом американской концепции управления расходами [4, с. 147].

В западноевропейской и американской практике ведения бизнеса концепция кайзен – костинг начала свое распространение с конца 80-х годов. Толчком к этому послужило издание специализированных учебных пособий, рассматривающих специфику применения модели кайзен – костинг, при этом в японских производственных компаниях концепция начала применяться как система, тесно связанная с моделью таргет – костинга, используемая на различных фазах производственных процессов.

В результате этого модель кайзен – костинга изначально рассматривалась исключительно как средство, направленное на минимизацию производственных расходов компании, оказывающее существенное влияние на управление производственными расходами. Концепция кайзен – костинг тесно связана с используемой схемой производственного менеджмента.

Как правило, основными компонентами действенной модели управления производственными расходами можно назвать: таргет – костинг, кайзен – костинг, а также комплекс мероприятий, направленных на обеспечение целевой (расчетной) себестоимости.

Пионером внедрения системы кайзен – костинг, учитывающей объединение всех трех компонентов, среди японских концернов, можно назвать Toyota. В наши дни эта концепция известна во всех сферах японской промышленности [2, с. 49]

Рисунок 1 наглядно демонстрирует применение концепции кайзен – костинг, ее способности в организации и постепенном сокращении объема производственных расходов, осуществлении инвестировании в прибыльные и выгодные проекты, дает возможность координировать усилия большого количества работников, включенных в основные и вспомогательные производственные процессы, а также реализовывать намеченные целевые ориентиры.



Рисунок 1. – Особенности управления производственными расходами в промышленных компаниях Японии

В различных специализированных пособиях, характеризующих особенности применения системы производственного менеджмента, учета производственных расходов, характерных для японских компаний, при этом определяется тесная связь обеих моделей таргет – костинг и кайзен – костинг [3, с. 132].

Обе системы управления производственными расходами предназначены для реализации схожих целей и задач, однако они исполняются посредством различных приемов и способов, а также на различных фазах жизненного цикла товара. Данные модели предусматривают сокращение объема производственных затрат, а также сметы (себестоимости) отдельных товаров до определенного (допустимого) значения, но при этом, если всю продолжительность жизненного цикла разбить на два отрезка – фазу планирования и фазу непосредственного производства, то можно сказать, что система таргет – костинг рассматривает решение проблем на начальной стадии, а модель кайзен – костинг на производственной фазе.

В то же время обе отмеченные модели позволяют компании сформировать существенное конкурентное преимущество, суть которого сводится к получению меньшего уровня затрат по отношению к фирмам – конкурентам, а также созданию условий для разработки действенной ценовой стратегии, направленной на захват либо оборону

(удержание) определенных сегментов рынка. Стоит выделить существенную специфическую черту обеих моделей: таргет – костинг и кайзен – костинг в японских концернах.

В традиционных сферах бизнеса, выпускаемые изделия в которых отличаются высокой продолжительностью эксплуатации, практически все внимание акцентируется на возможностях модели кайзен –костинга, а в тех направлениях бизнеса, где выпускаются товары инновационного характера (то есть они предназначены для небольшого периода эксплуатации), первостепенным является концепция таргет – костинга [3, с. 82].

Следовательно, постепенное внедрение моделей таргет – костинга и кайзен – костинга в практику управления производственными расходами, дает возможность определить конечный финансово – экономический эффект, позволяющий добиться расчетного (планируемого) уровня себестоимости, выполнения нормативов по отдельным статьям расходов, а также качественного использования функции контроля (мониторинга) на производственной фазе.

Список литературы

1. Ценообразование под ред. Кривцова А. И. – Самара: РГТЭУ, 2019. – 376 с.
2. Ценообразование под ред. Шуляка П. Н. – М: Дашков и Ко, 2019. – 149 с.
3. Цены и ценообразование: учебник под ред. И. К. Салимжанова. – М: Финстатинформ, 2019. – 323 с.
4. Цены и ценообразование: учебник под ред. А. С. Баздникина. – М: Юрайт, 2018. – 293 с.

Борисова Юлия Евгеньевна
студентка 3 курса магистратуры
Российский экономический университет
имени Георгия Валентиновича Плеханова,
Тульский филиал, РФ, город Тула

ОСОБЕННОСТИ ПРИМЕНЕНИЯ СИСТЕМЫ ТАРГЕТ-КОСТИНГА НА ПРОМЫШЛЕННЫХ ПРЕДПРИЯТИЯХ

Аннотация. В научной статье рассмотрена специфика применения концепции таргет – костинг на промышленном предприятии (выбрана машиностроительная компания) на всех стадиях разработки инновационного товара. Выделены преимущества использования данной схемы управления производственными расходами.

Annotation. The scientific article considers the specifics of the application of the concept of target – costing at an industrial enterprise (a machine-building company was chosen) at all stages of the development of an innovative product. The advantages of using this production cost management scheme are highlighted.

Ключевые слова: таргет – костинг, себестоимость, целевая прибыль, фактическая смета, расчетная (целевая) себестоимость, цена продаж.

Keywords: target – costing, cost price, target profit, actual estimate, estimated (target) cost price, sales price.

Система таргет – костинг в качестве основных элементов рассматривает такие понятия, как себестоимость, прибыль и цена, а также оперирует ими для достижения определенного эффекта в системе управления производственными расходами. Искомую себестоимость отдельного продукта можно определить, исходя из целевой прибыли, а также их уровня среднерыночной цены.

Затем все субъекты производства, начиная от производственного рабочего до высшего руководства, исполняют возложенные должностные обязанности для последующего проектирования и разработки товара, а также определения целевой себестоимости [4, с. 65].

Относительно других систем управления производственными затратами, модель таргет – костинг отличается такими преимуществами:

- подобная концепция предполагает постепенное понимание затрат при формировании себестоимости инновационного товара. Все категории персонала производственной компании, желая добиться целевой себестоимости, при групповых совещаниях разрабатывают множество нетипичных, уникальных решений, нуждающихся в креативном подходе;

- потребность в постоянном нацеливании на конкретный размер себестоимости исключает вероятность использования дорогого сырья либо материалов или же технологий, поскольку это обязательно вызывает переход на повторное проведение проектно – изыскательных работ [2, с. 81].

Следовательно, вся совокупность производственно – технологических стадий, от идеи и концепции инновационного товара обретает креативную направленность, при этом придерживаясь требований к сумме производственных расходов. В качестве примера можно привести ситуацию, когда в машиностроении намеченная (целевая) себестоимость устанавливается как по любой модели автомобиля, так и для отдельной единицы автомобиля.

Затем, в компании специалисты по дизайну формируют дизайн – макет и определяют, полученная смета расходов соответствует целевому размеру производственных затрат или нет. В случае наличия расхождений вносятся определенные корректировки.

Данные расчеты выполняются до того времени, пока не пропадают расхождения между значениями фактической сметы и установленной (целевой) себестоимостью. Исключительно добившись полного сходства между суммами затрат, приступают к разработке опытного (экспериментального) макета автомобиля [1, с. 92].

Если в результате введения неоднократных преобразований экспериментального макета фактическая смета будет соответствовать расчетному (целевому) значению, разрабатывается окончательный макет, предоставляемый в производственный цех. Одним из общепринятых обстоятельств является то, что в течении первых нескольких месяцев фактические расходы выше их расчетного значения по причине непредусмотренных сложностей, вызванных разработкой новых, инновационных моделей, спустя определенное время вносятся корректировки, доработки и ситуация стабилизируется.

Рисунок 1 отображает методику управления производственных затрат, опираясь на значение расчетной (целевой) себестоимости, при этом данное движение носит двустороннюю направленность.

Двусторонний характер проявляется в следующем:

- во – первых, целесообразно установить расчетное (целевое) значение себестоимости продукта, при этом ее рассчитать, не прибегая к помощи маркетингового анализа рынка и его возможного состояния;

- внесение корректировок и установление увязки между фактической сметой затрат и расчетным (целевым) значением себестоимости предусматривает определенные таланты и навыки у финансовых менеджеров компании, нестандартности мышления у техников и инженеров, а также высокого профессионализма и мастерства в аналитической работе у экономистов – аналитиков [3, с. 214].

Данные специалисты прилагают усилия ради определенной, конкретной цели, проявляемой в устранении расхождений между фактической сметой и расчетной (целевой) величиной себестоимости.



Рисунок 1. – Алгоритм управления производственными расходами в соответствии с концепцией таргет - костинг

Важнейшим требованием к запуску модели таргет – костинг в производственной компании можно назвать наем профессиональной команды разных специалистов, прилагающих усилия ради достижения конкретной цели. Ранее отмечалось, что перечень предприятий, использующих схему таргет – костинг в разнообразных секторах экономики, весьма внушителен [6, с. 70].

Весьма эффективно система таргет – костинга используется в японском машиностроении. В качестве примера можно назвать компанию Nissan, руководство которой применяют концепцию для обеспечения реализации двух ключевых задач: выпуска качественных машин, пользующихся на рынке высоким и стабильным спросом, а также обеспечения расчетной (ожидаемой) прибыли для соучредителей.

Концепция таргет – костинг дает возможность сотрудникам компании Nissan применять функции мониторинга и контроля на проектной фазе, когда проще проводить

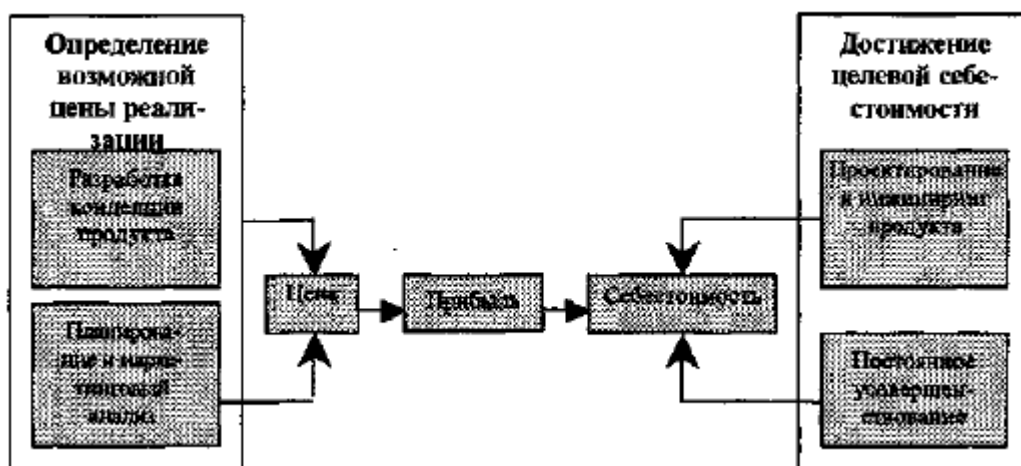
корректировки на примере дизайн – проекта, нежели по мере осуществления производственных процессов [3, с. 112].



Рисунок 2. – Порядок определения возможного сокращения объема производственных затрат компании

Итак, использование концепции таргет – костинга вполне возможно и для российских компаний, поскольку переход на ее применение не требует существенных затрат и является простой, технологически не сложной моделью.

Список литературы

1. Абрамова И. Г. Планирование деятельности предприятия. - М.: Знание, 2018. – 345 с
2. Калинина А. П. Анализ затрат, прибыли и рентабельности коммерческих организаций / А.П. Калинина. - СПб.: Изд-во С.-Петербур. гос. ун-та экономики и финансов, 2020. – 340 с
3. Ценообразование под ред. Кривцова А. И. – Самара: РГТЭУ, 2018. – 376 с.
4. Ценообразование под ред. Шуляка П. Н. – М: Дашков и Ко, 2019. – 149 с.
5. Цены и ценообразование: учебник под ред. И. К. Салимжанова. – М: Финстатинформ, 2019. – 323 с.
6. Цены и ценообразование: учебник под ред. А. С. Баздникина. – М: Юрайт, 2020. – 293 с.

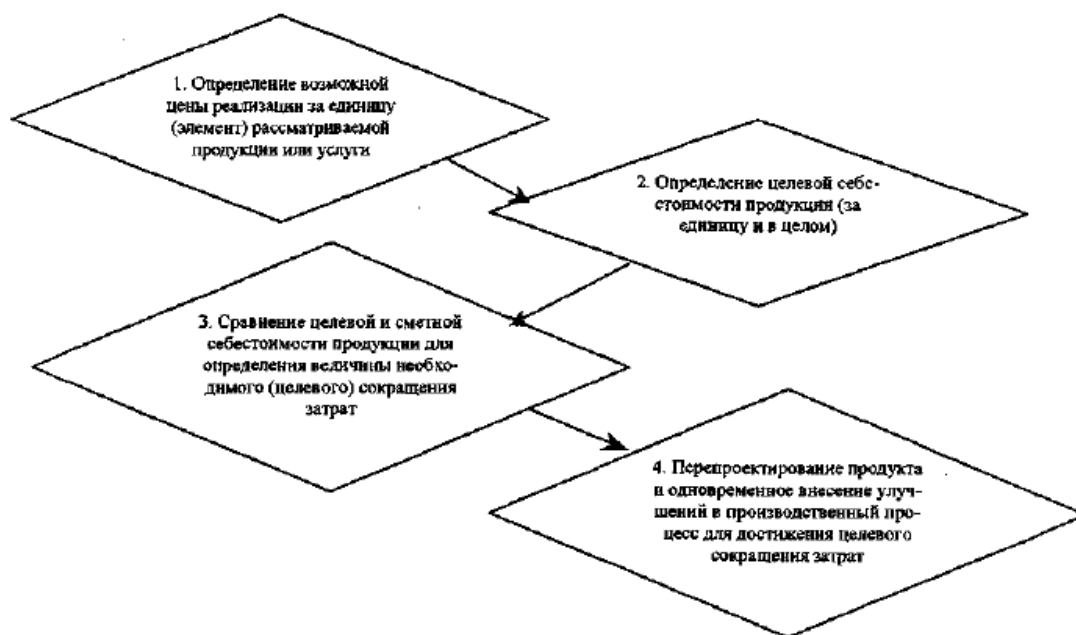
Кручинина Елизавета Евгеньевна

магистрант кафедры уголовно-правовых дисциплин

ОЧУ ВО «МЮИ», г. Москва

Научный руководитель: Губенкова Е.В., к.ю.н.,

доцент кафедры уголовно-правовых дисциплин

ОЧУ ВО «МЮИ» Астраханский филиал, г. Астрахань

РЕАБИЛИТАЦИЯ НАЦИЗМА: СОВРЕМЕННОЕ СОСТОЯНИЕ И ВОПРОСЫ ПРОТИВОДЕЙСТВИЯ

Аннотация. Автор рассмотрел современное состояние и вопросы реабилитации нацизма, а именно: дискуссии, нормативную базу, терминологию и составы правонарушений. Борьба с реабилитацией нацизма в России стала особо актуальна в силу возросшего антисоветского и русофобского настроения. Возрождение и одобрение идей нацизма представляет существенную потенциальную угрозу обществу, государству и всему мировому порядку в целом.

Annotation. The author examined the current state and issues of the rehabilitation of Nazism, namely: discussions, the regulatory framework, terminology and offenses. The fight against the rehabilitation of Nazism in Russia has become especially relevant due to the increased anti-Soviet and Russophobic mood. The revival and approval of the ideas of Nazism poses a significant potential threat to society, the state and the entire world order as a whole.

Ключевые слова: нацизм, реабилитация, противодействие нацизму, современное состояние нацизма.

Key words: Nazism, rehabilitation, opposition to Nazism, current state of Nazism.

Вводная часть

В настоящее время проблема реабилитация нацизма становится особенно актуальной.

Одной из негативных тенденций современного общества является героизация нацизма. Данное явление представляет угрозу демократических ценностей современного общества. Развитие достигло глобальных и опасных масштабов, в связи с чем во всем мире принимаются меры по защите общества и государства от такой опасности.

Согласно доклада МИД РФ за 2019 г. такое явление, как «героизация нацизма» вызывает распространение неонацизма, а также иных видов практики, способствующих

эскалации современных форм расизма, а также расовой дискриминации, ксенофобии, нетерпимости, как связанной с ними явления[1].

При недостатке внимания к рассматриваемой проблеме усиливается втягивание и приобщение лиц, в особенности несовершеннолетних, к противоправной деятельности и иным негативным явлениям.

В результате изучения исследований по политологии, психологии, праву и иным научным отраслям установлено, что проблема реабилитация нацизма, а именно, современное состояние и вопросы противодействия относится к комплексным, основываясь на данных политологии, права, психологии, истории(исследователи – И.А. Альтман, Е.С. Башкиров, З.В. Боровикова, С.П. Звягин, Землянкина Я. В., А.Ю. Иванов, С.В. Макаручук, А.В. Мараева, С.С. Макулов[2], П.С. Рыжов[3], К.С. Сдержикова, А.А. Тарасенко, Б.Л. Хавкин и т.д.).

Объект исследования статьи – современное состояние и вопросы противодействия реабилитации нацизма.

Работа содержит дискуссионные вопросы и является одним из немногих исследований вопросов о реабилитации нацизма в России, в т.ч., с точки зрения отечественного законодательства.

Считаем, что для исследования реабилитации нацизма достаточно эффективны следующие инструменты - анализ, а также оценка рисков возрождения такого явления в обществе и государстве в целом. Вопрос о возрождении нацизма мало рассмотрен в исследованиях политологов и ученых, в т.ч., в части, мало исследован вопрос о том, что в целом возрождение нацизма оказывает крайне негативное влияние на развитие и функционирование общества и государства, т.к., способствует ряду вышеуказанных противоправных явлений.

В настоящее время в законодательных актах Российской Федерации отсутствует понятие термина «нацизм», чем затрудняется борьба с данным негативным явлением и не принимаются надлежащие меры по предотвращению его реабилитации[4].

Такое явление, как нацизм, представляет собой одно из наиболее радикальных, а также близких к итальянскому фашизму (или национал-социализм). Под фашизмом понимается «идеология воинствующего расизма, антисемитизма и шовинизма, опирающиеся на неё политические течения, а также открытая террористическая диктатура одной господствующей партии, созданный ею репрессивный режим, направленный на подавление прогрессивных общественных движений, на уничтожение демократии и развязывание войны[5].

По мнению П.С. Рыжова у нацизма имеются следующие характерные черты (рис.1).



Рис.1 - Характерные черты нацизма

Появление нацизма произошло от фашистского движения в Италии, позже превратившись в своеобразное вдохновение для нацистского режима в Германии[6].

На территории РФ наблюдается увеличение количества дел о реабилитации нацизма с 2018 г. в 2,5 раза (табл.1).

Таблица 1. - Динамика увеличения дел по ст. 354.1 Реабилитация нацизма Уголовный кодекс Российской Федерации (далее по тексту- УК РФ)

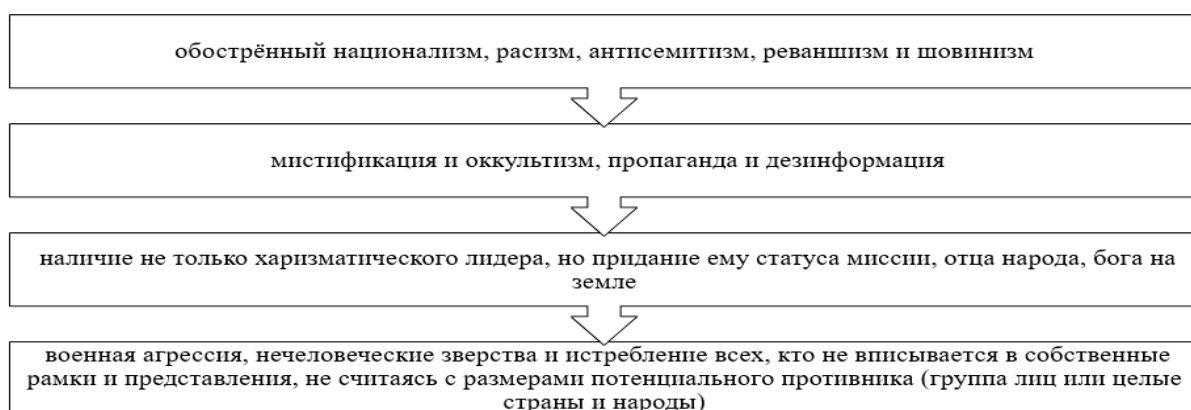
Год/статья УК РФ	2018	2019	2020
ст. 354.1 УК РФ	16	22	40

В Российской Федерации такой процесс как реабилитация нацизма воспринимается как прямая угроза основополагающим ценностям демократии, а также прав человека, «серьезный вызов международной и региональной безопасности и стабильности в целом[7]».

По причине появления такой характерной черты у современного российского общества, как мировоззренческий кризис, наряду с потерей значительной частью населения нравственных ориентиров, а также в связи с актуальности возрождения нацизма в Российской Федерации усилена ответственность за его реабилитацию[8].

К наиболее актуальной задаче в сфере борьбы с нарастающим процессом героизации нацизма, которая способствует проявлению расизма, а также расовой дискриминации, в настоящее время является объединение принимаемых усилий разных стран в противодействии восстановлению ложных «ценностей» превосходства какой-либо нации, религии, культуры над иными народами, культурами.

Поэтому, одним из главных приемов противодействия реабилитации соответствующего явления, а именно, возрождения (реабилитации) нацизма на территории

Российской Федерации являются попытки, в т.ч., государственных органов по предотвращению и снижению фальсификаций истории народов в ущерб интересам России[9].

Также принимается ряд организационных и правовых мер по предотвращению и противодействию реабилитации нацизма.

Так, усилены меры наказания за реабилитацию нацизма.

Например, Федеральным законом от 05.04.2021 № 58-ФЗ «О внесении изменений в статьи 3.5 и 13.15 Кодекса Российской Федерации об административных правонарушениях» были внесены изменения в ст.ст.3.5 и 13.15 Кодекса об административных правонарушениях (далее по тексту- КоАП РФ) – усилена административная ответственность: увеличен размер штрафа, который составил от 3 млн до 5 млн рублей по сравнению с ранее применяемым 1 млн рублей[10], а также внесены поправки в ст.354.1. УК РФ.

Согласно требований ст.354.1. УК РФ на территории РФ реабилитация нацизма уголовно наказуема (предусмотрена санкция в виде штрафа до «пяти миллионов рублей или в размере заработной платы или иного дохода осужденного за период от одного года до пяти лет, либо принудительными работами на срок до пяти лет с лишением права занимать определенные должности или заниматься определенной деятельностью на срок до пяти лет, либо лишением свободы на тот же срок с лишением права занимать определенные должности или заниматься определенной деятельностью на срок до пяти лет»[11].

Также 06.09.2021 г. Генпрокурор РФ Игорь Краснов, выступая на форуме в Хабаровске, реабилитацию, оправдание, а также пропаганду нацизма предложено было включить в понятие экстремистской деятельности для ужесточения наказания и возможных последствий.

Кроме того, в 2021 г. был принят закон о запрете демонстрировать изображения военных преступников времен Второй мировой войны и распространять нацистскую атрибутику (внесены соответствующие изменения в ст.6 ФЗ «Об увековечении Победы советского народа в Великой Отечественной войне 1941-1945 годов»[12] и ст.1 ФЗ «О противодействии экстремистской деятельности»[13].

Помимо вышеуказанного ежегодно представителем от Российской Федерации в Генеральной Ассамблеи ООН вносится проект резолюции «Борьба с героизацией нацизма, неонацизмом и другими видами практики, которые способствуют эскалации современных форм расизма, расовой дискриминации, ксенофобии и связанной с ними нетерпимости» (например, 54 государства стали в 2018 г. соавторами данного документа, который был

принят на 73-й сессии Генеральной Ассамблеи ООН, за нее проголосовали 129 государств)[14]. Кроме того, в России осуществляется международное сотрудничество по предотвращению реабилитации нацизма в мире. Так, 26.07.2017 г. «Кнессет единогласно принял закон, согласно которому 9 мая был придан статус официального праздничного дня в Израиле, многих израильских городах проходят парады ветеранов и акции «Бессмертный полк»[15].

Также на территории РФ проводятся мероприятия, которые призваны препятствовать реабилитации нацизма.

Ранее отечественная правовая система не в полной мере защищала общество и государство от угроз реабилитации фашизма, в т.ч., на государственном уровне подтверждалось, что необходимо бороться с указанным явлением, однако, не ясно как законными способами можно было бороться с преступным явлением, которому не дано официального понятия. В 2021 году было внесено ряд поправок, по мнению законодателя предоставившего основания для борьбы с рассматриваемым явлением, в т.ч., были ужесточены меры наказания (повышен штраф до 5 млн.рублей за совершение уголовно-наказуемого деяния и пр.).

Список литературы

1. О ситуации с героизацией нацизма, распространении неонацизма и других видов практики, которые способствуют эскалации современных форм расизма, расовой дискриминации, ксенофобии и связанной с ними нетерпимости./Доклад МИД России. 2019 год.URL: https://www.mid.ru/foreign_policy/humanitarian_cooperation/-/asset_publisher/bB3NYd16mBFC/content/id/3193903 (дата обращения: 16.10.2021).

2. Макулов С.С. Проблемы восприятия итальянского фашизма в советской печати (1922-1941 гг.): дис. ... канд. ист. наук : 07.00.03: защищена 22.01.18 : утв. 15.07.12 / Макулов Сергей Сергеевич. - М., 2018. - 215 с.

3. Рыжов П.С. Разграничение понятий фашизма и нацизма в Отечественной правовой системе.// Пробелы в российском законодательстве. Юридический журнал. -2018. -№4.-С.12-36.URL: <https://cyberleninka.ru/article/n/razgranichenie-ponyatij-fashizma-i-natsizma-v-otechestvennoy-pravovoy-sisteme> (дата обращения: 18.10.2021).

4. С. Ожегов: Толковый словарь русского языка.URL: <https://slovarozhegova.ru> (дата обращения: 18.10.2021).Рыжов П.С. Разграничение понятий фашизма и нацизма в Отечественной правовой системе.// Пробелы в российском законодательстве. Юридический журнал. -2018. -№4.-С.12-36.URL: <https://cyberleninka.ru/article/n/razgranichenie-ponyatij-fashizma-i-natsizma-v-otechestvennoy-pravovoy-sisteme> (дата обращения: 18.10.2021)

5. Рыжов П.С. Разграничение понятий фашизма и нацизма в Отечественной правовой системе.// Пробелы в российском законодательстве. Юридический журнал. -2018. -№4.-С.12-36.URL: <https://cyberleninka.ru/article/n/razgranichenie-ponyatiy-fashizma-i-natsizma-v-otechestvennoy-pravovoy-sisteme> (дата обращения: 18.10.2021)

6. Проблема фальсификации истории и реабилитации нацизма: сборник материалов II Международной научно-практической конференции (Кемерово, 20 ноября 2020 г.) / отв. ред. Д. Ю. Кувшинов, В. В. Шиллер, Е. В. Бадаев., З. В. Боровикова, А. В. Палин – Кемерово: КемГМУ, 2020. – 146 с.

7. О ситуации с героизацией нацизма, распространении неонацизма и других видов практики, которые способствуют эскалации современных форм расизма, расовой дискриминации, ксенофобии и связанной с ними нетерпимости./Доклад МИД России. 2019 год.URL: https://www.mid.ru/foreign_policy/humanitarian_cooperation/-/asset_publisher/bB3NYd16mBFC/content/id/3193903 (дата обращения: 16.10.2021).

8. Федеральный закон от 05.04.2021 № 59-ФЗ «О внесении изменений в статью 354.1 Уголовного кодекса Российской Федерации». URL: http://www.consultant.ru/document/cons_doc_LAW_381360/ (дата обращения: 16.10.2021).

9. О противодействии попыткам фальсификации истории народов в ущерб интересам России: Сборник материалов - Совет Федерации Федерального Собрания Российской Федерации Комитет Совета Федерации по Федеративному устройству, региональной политике, местному самоуправлению и делам севера.URL:<http://council.gov.ru/media/files/41d54c47347ee1e7b7ea.pdf>(дата обращения: 16.10.2021).

10. Кодекс Российской Федерации об административных правонарушениях от 30.12.2001 N 195-ФЗ (ред. от 01.07.2021) (с изм. и доп., вступ. в силу с 01.10.2021).URL:http://www.consultant.ru/document/cons_doc_LAW_34661/82c0a663173b440cc9b027bc8e687dc9e36e71ad/ (дата обращения: 16.10.2021).

11. Уголовный кодекс Российской Федерации от 13.06.1996 N 63-ФЗ (ред. от 01.07.2021) (с изм. и доп., вступ. в силу с 22.08.2021). URL: http://www.consultant.ru/document/cons_doc_LAW_10699/be763c1b6a1402144cabfe17a0e2d602d4bb7598/(дата обращения: 16.10.2021).

12. Федеральный закон «Об увековечении Победы советского народа в Великой Отечественной войне 1941 - 1945 годов» от 19.05.1995 N 80-ФЗ (последняя редакция). URL: http://www.consultant.ru/document/cons_doc_LAW_6643/(дата обращения: 16.10.2021).

13. Федеральный закон от 25 июля 2002 г. N 114-ФЗ «О противодействии экстремистской деятельности» (с изменениями и дополнениями). URL: <https://base.garant.ru/12127578/>(дата обращения: 16.10.2021).

14. О ситуации с героизацией нацизма, распространении неонацизма и других видов практики, которые способствуют эскалации современных форм расизма, расовой дискриминации, ксенофобии и связанной с ними нетерпимости./Доклад МИД России. 2019 год.URL: https://www.mid.ru/foreign_policy/humanitarian_cooperation/-/asset_publisher/bB3NYd16mBFC/content/id/3193903 (дата обращения: 16.10.2021).

15. О ситуации с героизацией нацизма, распространении неонацизма и других видов практики, которые способствуют эскалации современных форм расизма, расовой дискриминации, ксенофобии и связанной с ними нетерпимости./Доклад МИД России. 2019 год.URL: https://www.mid.ru/foreign_policy/humanitarian_cooperation/-/asset_publisher/bB3NYd16mBFC/content/id/3193903 (дата обращения: 16.10.2021).

© Кручинина Е.Е., 2022

Черкасский Петр Андреевич, старший преподаватель кафедры экономики и управления, Армавирский государственный педагогический университет, г. Армавир

ПАНДЕМИЯ И ЕЕ ВЛИЯНИЕ НА НАЛОГООБЛОЖЕНИЕ

Аннотация. В данной статье мы рассмотрим проблемы, которые испытала система налогообложения в условиях пандемии в 2020-2021 году. Проведем анализ мер поддержки бизнеса в Российской Федерации. Проанализируем, как введенные меры поддержки бизнеса и изменение ряда законов о налогообложении и льготах отразились на государственном бюджете Российской Федерации. Рассмотрим возможные варианты для пополнения государственного бюджета Российской Федерации.

Annotation. In this article, we will look at the problems experienced by the taxation system in the context of a pandemic in 2020-2021. We will analyze business support measures in the Russian Federation. Let's analyze how the introduced business support measures and changes in a number of laws on taxation and benefits have affected the state budget of the Russian Federation. Let's consider possible options for replenishing the state budget of the Russian Federation.

Ключевые слова: бизнес; налоговый режим; государственная поддержка предпринимательства; коронавирусная инфекция.

Keywords: business; tax regime; state support for entrepreneurship; coronavirus infection.

За время пандемии с 2020 года произошли изменения почти во всех сферах жизнедеятельности нашей страны, что не могло не оказать влияния на сферу налогообложения. И на пополнение государственной казны Российской Федерации.

Как мы знаем, было принято ряд мер по послаблению налогового режима для бизнеса в 2020-2021 году. Применение налоговых льгот не показало желаемой эффективности: большинство предприятий закрылись, не имея возможности подать заявление о банкротстве, поскольку в рамках экономической поддержки бизнеса был введен запрет на объявление организации банкротом. Таким образом, фирмы и индивидуальные предприниматели остались в отрасли и накопили долги по налогам и сборам, что привело к кризису налоговой системы в целом.

Анализируя негативные результаты введения налоговых льгот, стоит отметить, что эти меры поддержки все же помогли многим предприятиям удержаться на плаву до введения смягчающих ограничений.

Безусловно, льготы оказали положительное влияние на деятельность бизнеса, который смог адаптироваться к ограничениям. Большинство небольших магазинов, кафе и

ресторанов смогли адаптироваться к сложившейся ситуации, направив высвободившиеся средства на осуществление доставки своего ассортимента продукции. Развивая сеть доставки, предприниматели смогли удержать некоторых своих клиентов, обслуживая каждого из них на дому. Однако по итогам 2020 года 11% процентов малых предприятий не смогли пережить тяжелый период и удержаться на плаву. И хотя эта на первый взгляд не значительная цифра, но спад оборота в отдельных отраслях экономики автоматически влечет за собой мультипликационный эффект которому в конце 2020 года были подвержены 62,4 % малых предприятий. По результатам анализа статистических данных было установлено, что мерами по поддержке, предоставленными государством, смогли воспользоваться только 20 % предприятий бизнеса. К ним относились в основном здравоохранение, спорт и туризм. По статистическим данным каждый 4 предприниматель не имел возможности воспользоваться поддержкой, так как его деятельность не попадала под выделенные отрасли.

Если же рассмотреть результаты от принятых мер в 2021 году, то, как показал статистический опрос отсрочкой по всем видам налогов смогли воспользоваться лишь 15% представителей бизнеса, а иными видами помощи лишь 0,7-7%. К тому же представители бизнеса столкнулись с проблемой отказов в кредитовании банками практически в 90% случаев. Однако, что касается государственного финансирования, оно, носит более эффективный характер, и было увеличено в 2021 в 1,89 раз.

Из всего вышесказанного можно сделать вывод, что меры государственной поддержки бизнеса посредством налоговых льгот имеют следующие особенности:

- отсроченные налоговые платежи не освобождают от уплаты налогов, а только задерживают платежи и накапливают налоговые долги перед государством;
- налоговые каникулы позволяют бизнесу оставаться на рынке, но если успешной работы по адаптации к новым экономическим условиям не будет то, компания останется в долгу перед бюджетом Российской Федерации по налогам и сборам.

Наилучшими вариантами обеспечения социально-экономической стабильности в России являются поиск новых источников средств для пополнения консолидированного бюджета Российской Федерации или отмена налоговых льгот и льгот для обеспечения стабильного функционирования и пополнения бюджетных средств. Поэтому для того, чтобы пополнить казну, было предложено пересмотреть льготы в нефтегазовом секторе, повысить НДС и индексировать ставки акцизов на табачную продукцию. Кроме этого, обновление соглашений об избежании двойного налогообложения с рядом стран и повышение ставки НДФЛ до 15 % для граждан, которые зарабатывают более 5 млн. рублей в год должны были принести дополнительные доходы бюджету.

В первую очередь в 2020–2021 годах Бюджетная политика РФ была ориентирована на содействие борьбе с пандемией и ее последствиями. Поэтому с 1 января в Госдуму был внесен законопроект о повышении налога на добычу полезных ископаемых (НДПИ) в 3,5 раза, что в 2021-м принес бюджету 56 млрд. Также с 1 января были внесены изменения в закон о льготах по НДПИ для сверхвязкой нефти, что принесло не малый плюс в бюджет. Кроме того, по вывозным пошлинам отменили пониженную ставку на сверхвязкую нефть, которая составляла 10% от стандартной. И исчезла и льгота по экспортной пошлине для нефти, добытой на 15 месторождениях с особыми физико-техническими характеристиками. Система налогообложения нефтяной отрасли наполовину состоит из льгот.

Новым источником пополнения государственного бюджета Российской Федерации может стать увеличение налога на добавленную стоимость, таможенных сборов и пошлин, а также других косвенных налогов.

Эти меры будут способствовать росту налоговой базы, но это обеспечит рост цен на товары и услуги, что может привести к сильному снижению покупательной способности населения страны.

Еще одним вариантом пополнения государственного бюджета является постепенная отмена налоговых льгот и льгот для малого бизнеса. Эта мера может, как помочь сохранить стабильность консолидированного бюджета Российской Федерации, так и уничтожить многие предприятия малого и среднего бизнеса, которым удалось удержаться на плаву.

Таким образом, перед Правительством Российской Федерации стоит сложная задача по обеспечению баланса потребностей населения, экономики и государственного бюджета в пост ковидное время. Так как отсрочка и рассрочка платежей не являются отменой, это означает, что к концу сложного экономического периода компаниям все равно придется изыскивать резервы для выплаты денег. А отмена всех возможных льгот для бизнеса, может привести к его массовому сокращению, что тоже отрицательно скажется на пополнении казны.

Эффективность данных мер будет проверена временем. Реализуемые меры призваны способствовать минимизации убытков от объявленной пандемии не только малых и средних предприятий, но и всего государства в целом, а также проживающих в нем граждан. Это, в свою очередь, даст возможность формированию лояльности населения и повышения значимости страны в мировом сообществе. Однако не все предприниматели имеют возможность получать соответствующие меры государственной поддержки.

Литература

1. «Налоговый кодекс Российской Федерации (часть вторая)» от 05.08.2000 N 117-ФЗ. СПС «Консультант Плюс» [Электронный ресурс] Режим доступа: <http://www.consultant.ru/>.
2. Постановление Правительства Российской Федерации от 03.04.2020 № 434 «Об утверждении перечня отраслей российской экономики, в наибольшей степени пострадавших в условиях ухудшения ситуации в результате распространения новой коронавирусной инфекции». СПС «Консультант Плюс» [Электронный ресурс] Режим доступа: <http://www.consultant.ru/>.
3. Статистическая информация по малому предпринимательству России (по субъектам Российской Федерации) Ресурсный центр малого предпринимательства. [Электронный ресурс]. Режим доступа: <http://www.rcsme.ru/>.
4. Федеральный закон от 24 июля 2007 г. N 209-ФЗ "О развитии малого и среднего предпринимательства в Российской Федерации" (с изменениями и дополнениями) [Электронный ресурс]. Режим доступа: <http://base.garant.ru/12154854>.

*Бененсон Кира Александровна, бакалавр,
Московский Педагогический Государственный Университет, кафедра политологии
Россия, г. Москва*

*Набережных Даниил Витальевич,
бакалавр, Московский Педагогический Государственный Университет, кафедра
политологии
Россия, г. Москва*

ПОСТСЕКУЛЯРНЫЕ ВЫЗОВЫ ДЛЯ ПОЛИТИЧЕСКОЙ КУЛЬТУРЫ

Аннотация: Данная статья посвящена оценке влиянию постсекулярной эпохи на генезис политической культуры, а также рассмотрению проблематики влияния религии на политическое сознание.

Abstract: his article is devoted to assessing the influence of the post-secular era on the genesis of political culture, as well as considering the problems of the influence of religion on political consciousness.

Ключевые слова: политическая культура, секуляризм, постсекуляризм, несистемность.

Keywords: political culture, secularism, post-secularism, lack of system.

Рассматривая проблематику постсекулярного пространства стоит провести сравнение с традиционным мышлением и секулярным. Для традиционного восприятия характерна теологическая парадигма мышления, в рамках которых мир определен в границах материального и духовного мира, в то время как материя — это переходная стадия онтологического бытия. Сама же история воспринимается сугубо эсхатологически, потому что все происходящие события — это замысел Бога, а для субъекта акт выбора и свободы заключается в принятии или отвержении Промысла [1, с. 21]. Принципы разума используются только для рационализации и оправдания акта веры, также стоит сказать про фактор легитимации власти, который происходит за счет одобрения представителей официальной Церкви. Для данного социального типа характерна индификация в рамках собственной конфессии, через участие в формализованных обрядах. Следовательно, граница между духовным и мирским отсутствует, данную форму восприятия можно соотнести к мифологической реальности [2, с. 80], где в рамках субъективного переживания происходит осмысление всего мироздания.

Если говорить про эпоху секулярного мышления, то тут необходимо стоит сказать о развитии рационализма в научном подходе и развитии национальных государств. В рамках

данной эпохи формируется понимания границ светского, что создает когнитивную линию демаркации для мировоззрения. То, что было пространством бытия, обретает только границу жизни, а также религиозные организации оформляются в классические институты с особыми функциональными задачами в рамках общественного сознания, также, как и само мировоззрение обретает фактор конфессиональность и деноминации [3, с. 25]. Данное разделение определяет методологию мышления, потому что разделение на границы разума и метафизическое пространство создает для субъекта внутреннее разделение. Разделение же реализуется на все сферы общественного бытия, создавая группы интересов, а также сферы общественной жизни, которые транслируются через институты. На основании нового типа социального воспроизводства формируются новые аксиологические модели, среди которых стоит выделить фактор идеологии. Если духовная жизнь определена лишь как ограниченная сфера сознания и культуры, то необходима система для онтологического обоснования мирской жизни. В данном случае функция идеологии заключается в создании описательной картины материальной действительности, которая позволяет дать ответы на прикладные вопросы, что позволяет мобилизовать гражданское общество для осуществления политических процессов.

Для реализации политического пространства необходима форма дискурса между всеми политическими и социальными институтами, чтобы сформировать общественное сознание в рамках предложенной политической культуры. Именно в обществе модерна с его секулярной диалектикой реализовываются концепции народного суверенитета как источника легитимации власти, а также теории общественного договора. Данный феномен можно характеризовать как политический миф, но его мифологичность выражается в прикладном значении, для удовлетворения традиционной и подсознательной форме восприятия. Согласно Р. Барту [4, с. 91] отношения акторов внутри политической системы, обретают и реализуют особую систему знаков и ритуалов, которые можно характеризовать как поведенческие паттерны, потому что в своем содержании они несут систему взглядов. Данные паттерны можно назвать языком повседневности или метаязыком [5, с. 82]. А государство собой заменяет роль надсубъектного пространство через десакрализацию религиозного мышления в рамках обыденной жизни и общественного бытия. Но необходимость политического мифа можно рассмотреть с позиции коллективного бессознательного Юнга [6, с. 72], для которого взаимодействие с иррациональной стороной природы человека является важнейшим элементом обретения сознательности и зрелости личности. Зрелость может существовать только в интегративной связи между рациональной и иррациональной стороной. В рамках концепции М. Ямпольского [7, с. 110] государство секулярной эпохи можно сравнить с образом Левиафана Т. Гоббса, в его

обезличенной формы Народной воли через достижения связи между институтами государства. А в рамках диалектики идеологии это обретает рационализацию, которая позволяет формировать общественную повестку и политическую культуру в целом.

Сам же институт религии переживает параллельную трансформацию, переходя от конфессиональной структуры с общинами как элементами на общественное начало модернизируясь в деноминационную структуру [8, с. 149], это касается и языка теологии, который откатывает своим содержанием до языка повседневности и отработанных паттернов общественного поведения.

Эпоха постсекулярного сознания также соотносима с политическими кризисом идеологии и переходом в постиндустриальную фазу развития, для которого характерны постматериальные ценности, вместо картины материального развития и благополучия. Постсекуляризм выражается в разочаровании методологии Просвещения с классическим рациональным разделением сфер жизни и идейного пространства мышления. Поэтому главный аспект течения выражается в поиске традиционного языка и моделей мышления, но проблема заключается в том, что секуляризация изменила социальный тип, что методологически привело к неспособности воспринимать мышление и язык традиционного мировоззрения. Это приводит к течениям, которые отрицают системность организаций и рационализацию религиозной стороны [9, с. 57], следуя подсознательным и интуитивным посылам. Что приводит к возникновению сектантской формации, которая своей структурой противопоставляет себя традиционной социальной системе, используя диалектику традиционных религиозных систем, но в полном отрыве от изначального значения. Также в рамках популяризации постматериальных ценностей постсекулярное мышление позволяет создать имитацию индивидуальности через внешние посредственные формы поведения. Методологически это приводит к созданию симулякров традиции [10, с. 33] и отхода к собственным истокам, но в реальности лишь больше разрушая историческую связь и идентичность.

Для политической системы это также выражается в разрушении политического мифа и кризисе идеологии, что выражается в проблеме неспособности институтов отвечать на запросы изменяющегося общества. Это связано с тем, что институты выработали застывший понятийный аппарат дискурса, который уже для измененного общества не дает необходимой коммуникативной связи, что выражается в обществе со стремлением к несистемной организации. Для политической системы это выступает вызовом, потому что традиционные модели реализации идентичности и формирования общественного сознания приводят к социальному конфликту [11, с. 45].

Рассматривая же повестку нашего государства, можно сказать что вопрос постсекулярности реализуется только на идейных ценностях, без изменения формы традиционных институтов, также стоит сказать о популярности Новых религиозных течениях и стремление реставрации традиционных религий под новый социальный язык при желании сохранить целостность системы. Это также отражается в политической культуре, в рамках российского сознания религия выполняет регулятивный механизм, а также как форму организации и легитимации общественно морали и политической повестки. Стоит также сказать, что факторы изменений восприятия религии также отражаются и в политическом дискурсе, который избирает новые способы построения исторических корней для создания идеи национальной идентичности.

Библиографический список:

1. Хегглунд Б. История теологии. СПб.: Светоч, 2001
2. Юнг К.Г. Архетипы и коллективное бессознательное. М.: АСТ, 2020.
3. Wilson B. Religion in Secular Society. Oxford: Oxford University Press, 2016.
4. Барт Р. Мифологии. М.: АСТ, 2015.
5. Греймас А.Ж. Семиотика страстей. От состояния вещей к состоянию души. М.: Издательство ЛКИ, 2007.
6. Юнг К.Г. О психологии бессознательного. М.: АСТ, 2019.
7. Ямпольский М. Физиология Символического. Книга 1. Возвращение Левиафана М.: Новое литературное обозрение, 2004.
8. Niebuhr H.R. The Social Sources of Denominationalism. N.Y.: Kessinger Pub Co, 2004.
9. Parsons T. Sociological Theory and Modern Society. N.Y.: Free Press, 1967.
10. Бодрийяр Ж. Симуляции и Симулякры. М.: Издательский дом Постум, 2015.
11. Инглхарт Р. Культурная эволюция, М.: Социум, 2018.

Веригина Александра Николаевна, магистрант, Забайкальский государственный университет, г. Чита.

Научный руководитель: Киселева Надежда Анатольевна, кандидат философских наук, доцент ВАК, Забайкальский государственный университет, г. Чита

ЧАСТЬ ПРОИЗВЕДЕНИЯ КАК ОБЪЕКТ ИНТЕЛЛЕКТУАЛЬНОЙ СОБСТВЕННОСТИ И УСЛОВИЯ ЕЕ ОХРАНОСПОСОБНОСТИ

Аннотация. Статья посвящена исследованию охраноспособности части произведения как самостоятельного объекта интеллектуальной собственности исходя из концепции учения права интеллектуальной собственности об охраняемой форме и неохраняемом содержании произведения. В рамках данной статьи автором выделяются охраняемые и неохраняемые части произведения, а также рассматриваются закрепленные в законе условия охраноспособности частей произведения, на основе которых предлагается определение понятия «часть произведения».

Annotation. The article is devoted to the study of the protectability of a part of a work as an independent object of intellectual property based on the concept of the doctrine of intellectual property law about the protected form and the unprotected content of the work. Within the framework of this article, the author identifies the protected and unprotected parts of the work, as well as considers the conditions of the protection of the parts of the work enshrined in the law, on the basis of which the definition of the concept "part of the work" is proposed.

Ключевые слова: объект интеллектуальной собственности, часть произведения, условия охраноспособности, творческий труд, объективная форма, узнаваемость.

Keywords: the object of intellectual property, part of the work, conditions of protection, creative work, objective form, recognition.

Для самостоятельной охраны части произведения важное значение имеет такая теория права интеллектуальной собственности как теория об охраняемой форме и неохраняемом содержании. Содержание представляет собой внутреннюю совокупность элементов, а форма является способом выражения и последующего существования содержания. Произведение также состоит из формы и содержания, которые в свою очередь состоят из структурных элементов.

В настоящее время положению об охраноспособности только формы произведения посвящён п. 5 ст. 1259 Гражданского кодекса Российской Федерации РФ (далее – ГК РФ), где указаны неохраняемые элементы содержания произведения (идеи, концепции,

принципы методы и др.), и п. 7 ст. 1259 ГК РФ, в котором содержатся охраняемые элементы формы произведения (часть произведения, персонаж, название). Таким образом, в законе закрепилось положение об охраняемых и неохраняемых элементах произведения.

В основе неохраняемых элементов произведения лежит творческий процесс, работа автора по созданию произведения. Сначала автору приходит определенная идея, которую автор выражает в теме произведения, далее формируется сюжет и структура будущего интеллектуального труда. Создавая произведение, автор может использовать различного рода факты, события, чужой опыт, но он облекает это в свою индивидуальную форму. Поэтому заимствование темы и сюжета не является нарушением интеллектуальных прав, без заимствования формы их выражения [7, с. 54].

Художественные образы и язык произведения получили правовую защиту, потому что с их помощью проявляется индивидуальность и отличительные особенности автора, они не могут быть заимствованы без правовых последствий. Традиционно в филологии художественным образом считается особая форма отражения действительности [9, с. 110], с помощью них описываются события, явления, персонажи, их судьбы и мысли. В законе, в качестве юридически значимых (охраняемых) элементов формы в настоящее время определены часть произведения, название и персонаж произведения.

Законодательство права интеллектуальной собственности не содержит понятия части произведения. В связи с этим ученые-правоведы выдвигают свои мнения по данному вопросу. Например, профессор Э.П. Гаврилов говорит о том, что под частью произведения следует понимать не только часть, выделенную из произведения, механически, но и часть произведения, которая создана с помощью творческого труда другого лица, и включена в данное произведение (здесь речь идет о произведениях, созданных в соавторстве) [3, с. 46].

Возможно согласиться с мнением Н.В. Иванова, который расширяя приведенное выше положение, указывает, что часть произведения может пониматься в разных значениях, и разделить произведение на части возможно двумя способами. Первый заключается в выделении какого-либо элемента и последующее самостоятельное его использование (например, персонаж произведения становится логотипом товара) или становится частью другого произведения (рецепт, перенесенный в другое произведение). Второй способ сводится к тому, что часть произведения может быть выделена из него механически (например, отрывок текста или глава) [5, с. 100].

В.Э. Фридман утверждает, что часть произведения – это элемент внутренней и внешней формы произведения при условии, что такой элемент обладает оригинальностью и потенциальной возможностью использования независимо от произведения в целом. [10, с. 23].

В.С. Витко считает, что часть произведения – это изложение определенной мысли, связанной с идеей произведения, совокупностью абстрактных знаков (слов, линий, звуков, движений), свойственных произведению, созданной творческим трудом и выраженной в объективной форме, присущей произведению [1, с. 74].

Трудно дать понятию «часть произведения» определение без упоминания условий ее охраноспособности. В качестве таких условий названы следующие: часть произведения является самостоятельным результатом творческого труда автора, она выражена в объективной форме и является узнаваемой как часть конкретного произведения при ее использовании отдельно от всего произведения в целом. Для полного понимания сущности части произведения как охраняемого объекта интеллектуальной собственности необходимо рассмотреть данные критерии детальнее.

Первое условие охраноспособности части произведения заключается в том, что она должна представлять в самостоятельный результат творческого труда автора. Критерий творчества – это универсальное требование, без наличия которого ни одно произведение не может претендовать на охрану (ст. 1257 ГК РФ). К объяснению понятия «творчество» обращались многие ученые, одни настаивали на субъективном подходе (творческий процесс), другие на объективном (творческий результат). В случае охраны части произведения законодатель основывается уже на объективном подходе творчества. Так, в п. 82 Постановления Пленума Верховного суда Российской Федерации от 23 апреля 2019 года № 10 закреплено, что бремя доказывания относительно самостоятельности результата интеллектуальной деятельности в отношении персонажа полностью лежит на его правообладателе. Данное положение говорит о том, что хоть персонаж и будет создан в результате творческого труда автора, но по своей сути будет не оригинален, то и охране подлежать не будет. В данном случае наблюдается несогласованность в режиме охраны самого произведения и его части.

Второе условие охраноспособности части произведения касается ее формы. Часть произведения должна быть облечена в объективную форму, с помощью которой возможно ее воспринять, как происходящую из конкретного произведения. Как правило, форма части произведения напрямую зависит от формы произведения, то есть если произведение создано в письменной форме, то и персонаж данного произведения будет воплощен именно в письменно.

Узнаваемость части произведения – новое условие для российского законодательства, закреплено оно в разъяснениях Пленума Верховного суда Российской Федерации. Относительно данного условия мнения в научной литературе разделились: одни авторы говорят о том, что создана новая норма права [6, с. 51], другие говорят, что это не новое

правило, а конкретизация критерия творческого труда автора и оригинальности произведения [4, с. 6].

Однако, авторы сошлись во мнении, что узнаваемость – это способность части произведения вызвать у аудитории стойкую ассоциацию с произведением в целом [5, с. 102]. Можно предположить, что термин «узнаваемость» достаточно близок по значению с терминами «известность» и «популярность» произведения. Более того, условие об узнаваемости части произведения, наличие которого необходимо для ее охраны, соотносимо с условием известности произведения, которое выступает ограничителем для регистрации товарного знака тождественного части произведения. Узнаваемость, как дополнительное условие охраноспособности части произведения, способствует тому, что не подпадают под охрану малозначительные части произведения, например, небольшие по объему фрагменты и второстепенные персонажи.

Таким образом, под частью произведения следует понимать элемент формы произведения, представляющий собой самостоятельный результат творческой деятельности автора, выделенный из произведения, в том числе механически, и способный к самостоятельному использованию в отрыве от произведения в целом. Для того, чтобы часть произведения подпадала под правовую охрану, она должна обладать критериями охраноспособности: являться результатом творческой деятельности автора, выражена в объективной форме и обладать узнаваемостью.

Литература

1. Гражданский кодекс Российской Федерации (часть четвертая): федер. закон [от 18 декабря 2006 г. № 230-ФЗ (с посл. изм. и доп.)] // Собр. законодательства Рос. Федерации. – 2006. – № 52. – Ст. 5496.
2. О применении части четвертой Гражданского кодекса Российской Федерации: постановление Пленума Верховного суда Российской Федерации № 10 // [от 23 апреля 2019 г.] // Рос. газета. – 2019. – № 96.
3. Витко В.С. Правовые признаки понятия «часть произведения» //Интеллектуальная собственность. Авторское право и смежные права. 2020. № 6. С. 69-77.
4. Гаврилов Э.П. Право интеллектуальной собственности. Авторское право и смежные права. XXI век. Сборник публикаций / Э.П Гаврилов. М.: Юрсервитум, 2016. – С. 112.
5. Гаврилов Э.П. Комментарий Закона об авторском праве и смежных правах (постатейный): 4-е изд. перераб. и доп. / Э. П. Гаврилов. – М.: Экзамент, 2005 – С. 46.
6. Еременко В. И. О Постановлении Пленума Верховного Суда РФ № 10: авторское право и смежные права // ИС. Авторское право и смежные права. 2019. № 8. С. 6.

7. Иванов Н.В. Правовая охрана части произведения // Вестник экономического правосудия Российской Федерации. 2021. № 1. С. 99-113.
8. Каминская Е.И. Охрана авторским правом части произведения // Журнал Российского права. 2009. 2(146). С. 45-56.
9. Копылов А.Ю. Персонаж как объект авторских прав: дис. ... канд. юрид. наук: 12.00.03 / А.Ю. Копылов. – Томск, 2021. С. 54.
10. Пискунов Я. Создание специализированных судов по интеллектуальным спорам – общемировая тенденция: [интервью с Л. А. Новоселовой] // Закон. – 2015. № 11. С. 6.
11. Чернова С.В. Художественный образ: к определению понятия // Вестник Вятского государственного института. 2014. № 7. С. 109-115.
12. Фридман В.Э. Охрана частей и структурных элементов произведения как объектов авторского права в России и США: дис. ... канд. юрид. наук: 12.00.03 / В.Э. Фридман. – М., 2005. С. 23.

Кропотова Наталья Владимировна,

*кандидат филологических наук, начальник Центра изучения гражданских инициатив
ГБОУ ВО РК Крымский инженерно-педагогический университет имени Февзи Якубова, г.*

Симферополь

Хаирова Селиме Иззетовна, кандидат психологических наук, старший научный
сотрудник Центра изучения гражданских инициатив, Крымский инженерно-педагогический
университет имени Февзи Якубова, г. Симферополь

ПОПУЛЯРНОСТЬ ТЕЛЕКАНАЛА «МИЛЛЕТ» СРЕДИ НАСЕЛЕНИЯ КРЫМА

Аннотация: Статья посвящена анализу популярности национального телеканала «Миллет» как источника информации среди различных групп жителей Крыма. Объектом анализа явилась как популярность самого телеканала «Миллет» среди разных групп населения Крыма, так и рейтинг популярности различных передач данного телеканала. Установлено, что популярность телеканала как источника информации среди населения Крыма достаточно велика (82% опрошенных респондентов). Выявлено, что аудиторией национального телеканала является 56,6 % крымских татар и 21 % русских - жителей Крыма. Установлено, что у некрымскотатарского населения интерес вызывает прежде всего новостная лента и развлекательные передачи, транслируемые на телеканале Миллет, предпочтения медиаконтента у крымскотатарского населения имеют возрастную спецификацию.

Annotation. The article is devoted to the analysis of "Millet" national TV channel's popularity. This channel is considered as a source of information among various groups of Crimean residents. The object of the analysis was both the popularity of the Millet TV channel itself among different groups of the Crimean population, and the TV channel's various programs popularity rating. It has been established that the popularity of the TV channel as a source of information among the population of the Crimea is quite high (82% of respondents). It was revealed that the audience of the national TV channel is 56.6% of Crimean Tatars and 21% of Russians - residents of Crimea. It has been established that the non-Crimean Tatar population is primarily interested in the news feed and entertainment programs broadcast on the Millet TV channel, the media content preferences of the Crimean Tatar population have an age specification.

Ключевые слова: источники СМИ, крымское телевидение, национальные телеканалы Крыма, телеканал «Миллет», Программа инициативного бюджетирования РК.

Key words: media sources, Crimean television, national Crimean TV channels, Millet TV channel, the Republic of Crimea's Participatory Budgeting Program.

Государственные проекты, направленные на создание механизмов тесного взаимодействия населения и власти в вопросах управления муниципальными территориальными образованиями, набирают сегодня все большую популярность. Среди таких проектов можно назвать Программу инициативного бюджетирования РК [1, 2], Государственную программу развития сельского хозяйства и регулирования рынков сельскохозяйственной продукции, сырья и продовольствия Республики Крым [5] и много других.

В работе с активным продвижением идей местного самоуправления, большое значение имеет информационная работа с различными группами населения Крыма, и в первую очередь – с национальными группами [4]. Отсюда стоит важная задача – определить, какие информационные ресурсы являются наиболее перспективными для продвижения идей инициативного бюджетирования в той или иной национальной группе [3].

В данном случае объектом анализа явилась популярность национального телеканала «Миллет», транслируемого на территории Крыма, среди различных групп жителей полуострова.

Исследование проводилось в 2021 г., общий объем выборки составил 2000 респондентов. Возрастная выборка строилась по квотному принципу и повторяла репрезентацию различных возрастных групп населения Крыма. Выборка включала как крымских татар, так и нетатарское население Крыма.

Анализ результатов.

Насколько известен телеканал Миллет жителям Крыма? Судя по графику на рисунке 1 о телеканале знают 86,2% населения.



Рисунок 1. Известность и популярность телеканала «Миллет» среди жителей Республики Крым

Как видно из графика в правой половине рисунка, 56,6 % крымских татар смотрят телеканал Миллет и 43,4 % населения знают о телеканале, но не смотрят его.

Исследование популярности телеканала в различных национальных группах показало, что более 60% нетатарского населения и 93% процента крымскотатарской аудитории знают этот телеканал.

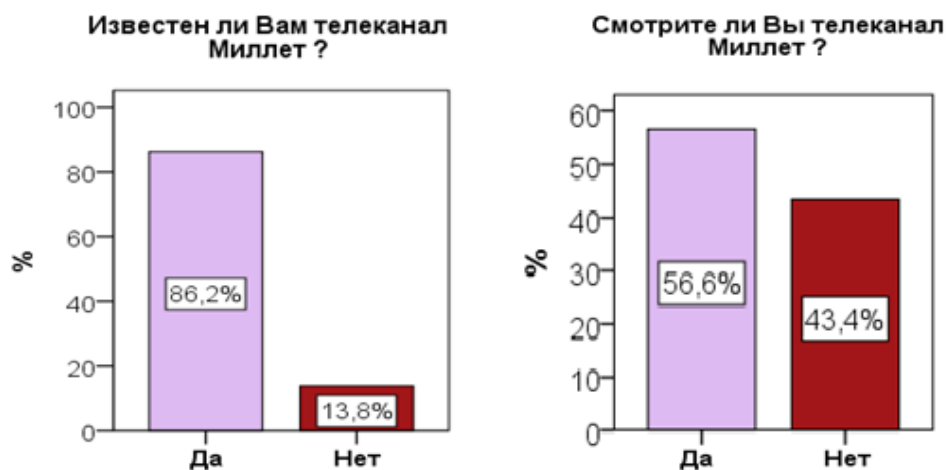

Рисунок 2. Известность телеканала «Миллет» среди национальных групп Крыма

Анализ интереса к телеканалу Миллет в разрезе национальных групп показал, что около 20% русского населения и 78,8 % крымских татар смотрят этот телеканал (рис.3)

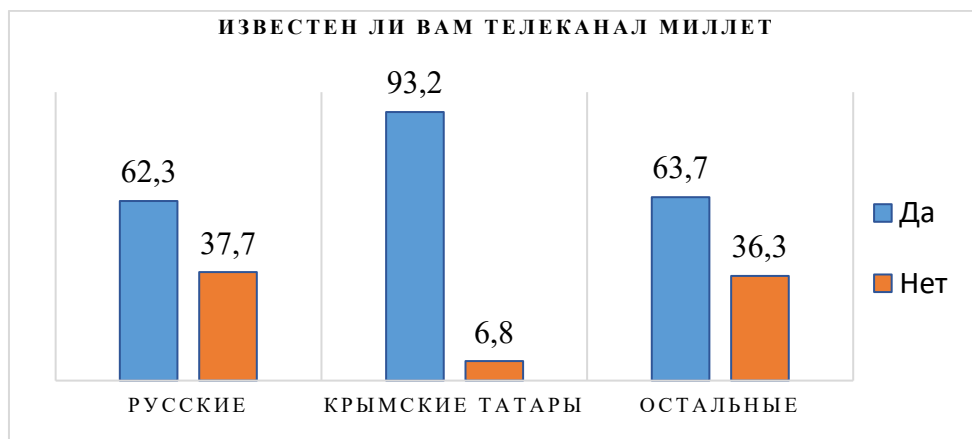

Рисунок 3. Востребованность телеканала Миллет среди русских и крымских татар, живущих в Крыму

Анализ популярности разнообразного контента на телеканале Миллет в разрезе возрастных групп показал, что у младшего поколения наибольшей популярностью пользуются передачи «Хаберлер», «Саба», «Яйля бою», шоу-передачи и мультфильмы.

У среднего поколения наибольшей популярностью пользуются передачи «Хаберлер», «Мирас», «Саба», «Миллет берекети», «Яйля бою», а также документальные и художественные фильмы (рис.4).

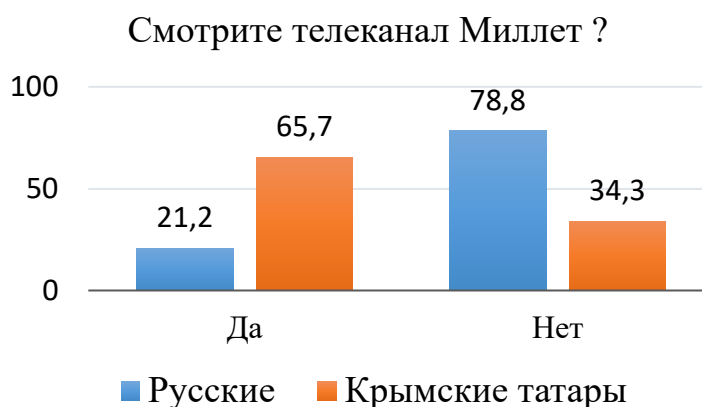

Рисунок 4. Популярность медиаконтента телеканала Миллет среди зрителей различных возрастных категорий.

Старшее поколение отдает предпочтение таким передачам, как «Хаберлер», «Мирас», «Тек Арзум Ватан», «Итоги с Айше Шулаковой», передачи религиозного содержания и художественные фильмы.

Учитывая интерес к телеканалу «Миллет» нетатарского населения Крыма, был изучен вопрос, что именно привлекает представителей других национальных групп к передачам данного телеканала. На графике ниже представлен сравнительный анализ предпочтения разного вида медиаконтента представителями двух основных национальных групп, населяющих полуостров: русских и крымских татар (рис. 5).

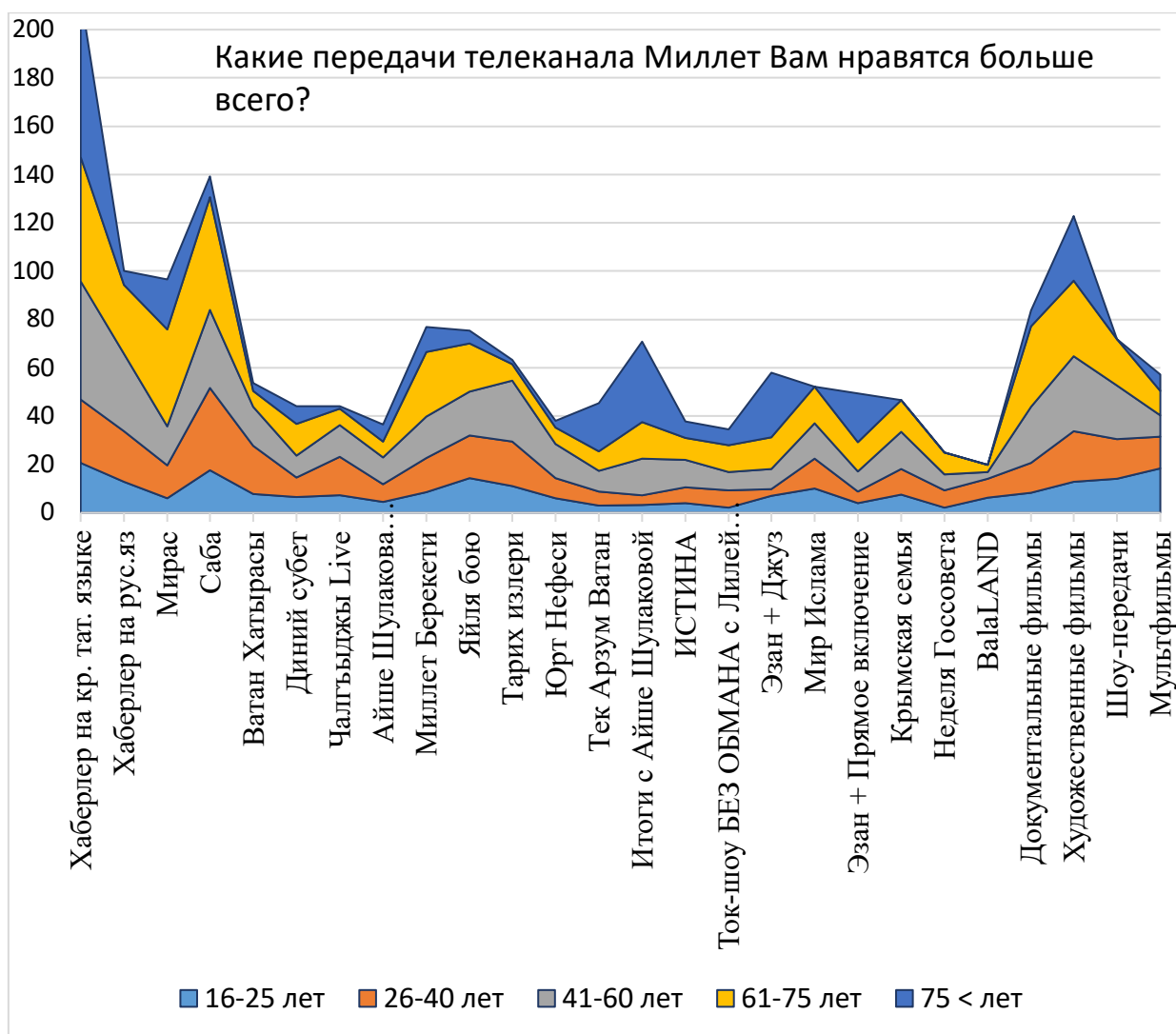

Рисунок 5. Популярность передач телеканала Миллет среди представителей двух этнических групп, живущих в Крыму: русских и крымских татар

Как видно из графика, у нетатарского населения интерес вызывает прежде всего новостная лента и развлекательные передачи, транслируемые на телеканале Миллет.

Подводя итоги проведенного исследования можно сделать следующие выводы.

1. О существовании телеканала «Миллет» знают практически все крымские татары и большая часть славянского населения полуострова. Наряду с такими телеканалами как «ТНТ», «СТС», «Пятница», телеканал «Миллет» является наиболее популярным телеканалом среди крымских татар. Пятая часть некрымскотатарского населения также периодически заглядывает на этот телеканал.

2. Предпочтения медиаконтента в разных возрастных группах аудитории телеканала различаются. Среди молодежи наибольшей популярностью пользуются развлекательные передачи и в меньшей мере информационные. У среднего и старшего поколения популярны новостные ленты, передачи с патриотическим и историческим содержанием.

3. Русскоязычное население полуострова телеканал привлекает в основном своими развлекательными и учебно-познавательными передачами

4. Передачи «Хаберлер» и «Саба» на телеканале «Миллет» являются наиболее перспективными для продвижения идей инициативного бюджетирования в Республике Крым и информирования населения о цикле подготовки инициативных проектов.

Литература

1. Вагин В.В. Программа развития инициативного бюджетирования в России на среднесрочный период [Электронный ресурс] / Режим доступа: <https://www.admrad.ru/wp-content/uploads/2018/04/programma-razvitiya-iniciativnogo-byudzhetrovaniya-v-rossii.pdf>

2. Инициативное бюджетирование в Крыму [Электронный ресурс] // Информационный ресурс Министерства финансов республики Крым. – Режим доступа: <https://budget.rk.ifinmon.ru/krym-kak-my-hotim/o-proekte>

3. Киселёв А.Г. Теория и практика массовой информации: общество – СМИ – власть: Учеб. пособие. – Юнити-Дана, 2010.

4. Петрикова Е.М. Инициативное бюджетирование как перспективный способ софинансирования развития экономики территорий / Е.М. Петрикова // Банковское дело. - 2021. - № 1. - С. 34-41

5. Постановление Правительства РФ от 14 июля 2012 г. N 717 "О Государственной программе развития сельского хозяйства и регулирования рынков сельскохозяйственной продукции, сырья и продовольствия" [Электронный ресурс] // Сайт «Правительство России». – Режим доступа: <http://gov.garant.ru/SESSION/PILOT/main.htm>

Исеева Софья

Ильинская Яна Анатольевна

кандидат филологических наук, доцент, директор института «Полярная академия»

ТЕОРЕТИЧЕСКИЕ ОСНОВЫ НЕОЛОГИИ В СОВРЕМЕННОМ АНГЛИЙСКОМ ЯЗЫКЕ

Аннотация: В данной статье рассматриваются различные подходы к определению понятия «неологизм» как советских, так и современных ученых. Несмотря на то, что исследователи расходятся во мнении относительно неологизмов, изучение всех концепций дает разностороннее представление о том, как наука развивается на текущий момент. В работе также выделены основные тематические группы образования новых лексических единиц.

Abstract: This article discusses various approaches to the definition of the concept of "neologism" by both Soviet and modern scientists. Despite the fact that researchers disagree on neologisms, the study of all concepts gives a comprehensive idea of how science is developing at the moment. The paper also highlights the main thematic groups of the formation of new lexical units.

Ключевые слова: неологизм, сферы функционирования, классификации неологизмов

Key words: neologism, spheres of functioning, classifications of neologisms.

Сегодня общество находится на высокой ступени развития. Непрерывно увеличивается технический прогресс, развиваются политическая, экономическая и социальная отрасли, и на этой основе нередко возникает потребность в обозначении новых понятий, предметов, состояний. Появляясь в языке, новое слово приобретает некий статус в лексической системе. В лексикологии существует такое понятие, как «неологизм». «Неологизм – это (от греч. *neos* – новый + *logos* – слово, понятие) – слово или оборот речи, созданные для обозначения нового предмета или выражения нового понятия» [13].

На текущий момент исследователи выдвигают несколько теорий, которые определяют значение неологизма: стилистическая, лексикографическая, психолингвистическая, денотативная, структурная и конкретно-историческая [9, с. 4].

В стилистической теории под неологизмами понимаются слова, «употребление которых сопровождается эффектом новизны». Данной теории придерживались такие

исследователи, как А. Г. Лыков, А. В. Калинин, Е. В. Сенько. Лексикографическая теория К. Барнхарта подразумевает «слова, отсутствующие в современных словарях». Согласно психолингвистической теории, неологизм – это лексическая единица, которая до определенного момента не встречалась в речи носителя языка. Денотативная теория О. С. Ахмановой, В. А. Козырева и В.Д. Черняк рассматривает неологизмы как «слова, обозначающие новое явление или понятие». В рамках структурной теории Е. И. Ерпиловой неологизм рассматривается как слово с новой формой и структурой. Конкретно-историческая теория изучает неологизмы в рамках временного пространства. Н. З. Котелова считает неологизмами слова, которые существуют в определенную историческую эпоху, но при этом не существовали в предшествующую.

Исследователь Д. Герберг изучал проблему неологизмов как части лексической системы языка. Ученый предлагает следующую дефиницию понятия *неологизм*: «Неологизм – это новая лексическая единица, либо новое значение, возникшее в определенный период развития языка в коммуникационном обществе» [8]. Д. Герберг считает, что большинство неологизмов закрепляются и распространяются в языке, однако при этом воспринимаются носителями языка как новые слова.

Кембриджский словарь описывает неологизм как «новое слово или выражение, или новое значение для уже существующего слова» [12], так же, как и Оксфордский словарь: «Новое слово или выражение, а также новое значение старого слова» [14].

Таким образом, под неологизмом понимается слово / словосочетание, которое появилось в языке на основе существующих словообразовательных моделей и представляет семантическую новизну. Например:

- *Chronoleadership - a way of organizing your working hours around the times of day when you naturally feel most awake;*
- *Blursday - a humorous way of referring to any day of the week in the time of the covid-19 pandemic, from the fact that it is sometimes difficult to know which day it is [12].*

При анализе предложенных примеров можно прийти к выводу, что появление новых лексических единиц в языке может быть связано с социальными изменениями.

Однако, по мнению лингвиста Н.М. Шанского, «принадлежность слов к неологизмам является свойством относительным и историчным, поэтому в определении данного понятия среди ученых нет единого мнения, и именно поэтому одной из проблем неологии является определение термина «неологизм» [10]. Лингвисты не сходятся во мнении относительно того, какие лексические единицы следует рассматривать как новые, какое положение они занимают в языке с течением времени. Так, И. Р. Гальперин отмечает,

что большинство неологизмов носят временный характер и могут использоваться только в определенной речевой ситуации. Кроме того, лингвист считает, что «не всякое слово, созданное даже в соответствии с внутренними законами языка, автоматически поступает в словарный состав» [2, с. 69]. Для закрепления слова в языке необходимо его длительное использование в речевой деятельности.

Отличительная особенность неологизма – его новизна для значительного слоя общества. Для примера возьмем слово *industrialization*, которое возникло в языке в результате конкретного исторического периода и впоследствии стало входить в повседневную речь людей. Однако в настоящее время это слово воспринимается как устойчивое, распространенное и широко употребляемое. Итак, слово является неологизмом до тех пор, пока оно не закрепилось на лексическом уровне языка или не исчезло в связи с недолговременной потребностью.

Благодаря тому, что английский язык постоянно развивается, в особенности раздел лексики, так как язык подчиняется многочисленным изменениям в культуре, науке, технике и т.д., процесс неологизации может быть описан следующим образом:

- Во-первых, основной этап появления нового слова в лексике - наличие человека, который стремится выразить новое явление в какой-либо сфере оригинальным, индивидуальным способом.
- Во-вторых, слово переходит на стадию социализации, то есть закрепления, принятия его в обществе.
- В-третьих, слово должно пройти стадию лексикализации, т.е. оно должно подчиняться правилам языковой системы (образовываться каким-либо способом словообразования).

Для более детального осмысления понятия «неологизм» обратимся к учебному пособию «Новая лексика современного английского языка» В. И. Заботкиной [5], которая рассматривает понятие *неологизм* условно, так как сложно установить единый критерий для определения этого явления. Автор утверждает, что многие слова, появившиеся в течение 30 лет, уже претерпели процесс лексикализации и прочно освоились в языке, однако все равно относятся к разряду новых слов. Так, в словарном составе можно выделить неологизмы (новые либо по содержанию, либо по форме):

- Собственно неологизмы, т.е. слова сочетают новую форму и новое содержание (значение): *decoding*;

- Трансноминации, т.е. новая форма сочетается со значением слова, присущим другой форме. Например, *btw (by the way)*, *IDK (I don't know)*. Из примеров видно, что эти неологизмы связаны с письменной формой английского языка;
- Семантические инновации (вторичная номинация), т.е. слово с уже укоренившимся значением приобретает новое значение: *a catfish (человек, создающий аккаунты других людей в социальных сетях и выдающий их за себя)*, *a tuggle (человек, который не знает об определенной деятельности)*, *an oyster (человек, который умеет держать язык за зубами)*.

Согласно исследованиям В. И. Заботкиной, в языке преобладают слова первого типа. Как уже было указано ранее, это связано с необходимостью обозначить новые явления, процессы, технологии, возникающие в социальной среде.

Помимо классификации В. И. Заботкиной анализом неологизмов по форме и содержанию занимались такие исследователи, как Т. В. Попова, Л. В. Рацибурская, Д. В. Гугунава. Так, неологизмы делятся на:

- Неолексемы – новые лексические единицы, заимствованные из других языков;
- Неосемы – слова или обороты речи, которые получили новое значение в языке;
- Неофраземы – новый фразеологизм или устойчивое сочетание [9].

Однако вышеописанные классификации не рассматривают новые лексические единицы с точки зрения образования, поэтому стоит обратить внимание на систематизацию, предложенную французским лингвистом Луи Гилбертом. Согласно данной классификации, неологизмы делятся на фонологические, заимствования, морфологические и семантические [11].

Фонологические неологизмы создаются из отдельных звуков. Эти звуки обычно находятся в сочетании с греческими или латинскими морфемами. Примерами данных неологизмов могут считаться термины, связанные с физической или химической промышленностью: *monochrome*, *acrylic*. К этой группе также относятся лексические единицы, образованные от междометий: слово *zizz (n)*, означающее короткий сон, происходит от междометия *zzz*, глагол *to whee (v)* образован от междометия *whee*, выражающего радостное восклицание, глагол *to clapter (v)* произошел от звукоподражания хлопков в ладоши.

Заимствования всегда присутствовали в языке. Английский язык включает в себя около 60% заимствованных слов из разных языков. Это связано с тем, что он является

продуктом длительного исторического развития. Английский язык имел возможность в условиях непосредственного контакта заимствовать иностранные слова. Этому способствовал захват Британских островов иноземными захватчиками, колонизаторская активность самих англичан, торговая экспансия. Все это привело к тому, что английский язык пополнялся из совершенно разных источников. За последние года уменьшилось количество заимствований из скандинавских языков, однако появилась тенденция к заимствованиям из азиатских и африканских языков.

Следует подчеркнуть, что закрепление в языке заимствованного слова не обязательно приводит к вытеснению соответствующего исконного. Вызванные им изменения в словарном составе могут выразиться в стилистической группировке или в размежевании значений. Так, например, заимствованное слово из французского языка *people* оттеснило исконное слово *folk*. Слово *folk* при этом получило дополнительное значение – *народный, фольклорный*.

Основными способами заимствования лексики являются фонетический способ, транслитерация и калькирование:

- Фонетический способ — это такой путь заимствования слов, при котором сохраняется его звуковая форма. Например, из французского языка в английский пришли такие слова, как *regime, bouquet, face, joy (la jolie)*.
- Калькирование – это способ, при котором компоненты заимствованного слова или словосочетания переводятся отдельно и соединяются по образцу иностранного слова или словосочетания. Например, немецкое существительное *Vaterland*, переведенное по частям, дало английскую кальку *Fatherland*. Из французского языка в английский язык также пришло много калькированных лексических единиц: *masterpiece (chef d'oeuvre), still life (nature mort), pen name (nom de plume)*.
- Транслитерация – это способ заимствования, при котором заимствуется написание иностранного слова, т.е. буквы иностранного слова заменяются буквами родного языка. Так, например, слово *forget-me-not* пришло из французского языка - *ne m'oubliez mie*.

На текущий момент словарный состав английского языка включает заимствования из латинского (*vacuum, wine*), французского (*money, property*), голландского (*landscape*), итальянского (*umbrella, bank*), испанского (*potato, banana, chocolate*), немецкого (*superman, world-famous*) и русского языков (*beluga, tzar*).

Под **семантическими неологизмами** рассматриваются уже существующие в языке слова, но приобретшие новое значение. Так, в лексической системе такие неологизмы могут занимать два положения:

1. Закрепленное значение слова полностью теряет свою силу, этому слову присваивается новый смысл.
2. Закрепленное значение слова сохраняется, при этом у слова появляется еще одна дефиниция.

Морфологические неологизмы создаются по определенным шаблонам и из морфем, уже существующих в системе языка. Так, данная группа неологизмов образуется на основе таких словообразовательных моделей, как аффиксация, словосложение, сокращение, словослияние и др.

Кроме того, следует отметить, что новые лексические единицы, особенно те, которые отражают наиболее яркие события внешнего мира, распространяются и используются в разных языках мира и могут способствовать налаживанию межкультурного общения, устраняя недопонимания между представителями разных национальностей.

Так, И. В. Арнольд разработала классификацию, согласно которой можно определить источник происхождения новообразования и сферу его употребления. Исследователь выделяет общезыковые неологизмы и индивидуально-авторские неологизмы [1].

Общезыковые неологизмы рассматриваются как лексические единицы, входящие в общеупотребимый состав языка. Они также делятся на лексические и семантические. Лексические новообразования отражают новые явления, предметы в жизни людей (*Iphone, Coronavirus, Google, emoji, bitcoin, retweet, etc.*), а семантические неологизмы – это старые слова в языке, которые приобрели новое значение (*target, hype*).

Индивидуально-авторские неологизмы создаются исключительно для экспрессивной окраски речи. Данные новообразования могут быть приравнены к стилистическим окказионализмам, смысл которых можно понять только их контекста. Пример индивидуально-авторского неологизма в современном английском языке был рассмотрен в статье И. Ю. Грацковой [3]. Автор выделяет слово *boughetto*, которое было обнаружено в творчестве афроамериканского рэп-исполнителя Nurphy Lee. Исполнитель объясняет, что данный неологизм был образован слиянием двух слов *bourgeois* и *ghetto*. Опираясь на контекст песни, можно сделать вывод, что новообразование имеет негативный подтекст, обличая чересчур демонстративное поведение афроамериканских гетто, пренебрежительно относящихся к нормам обществу.

Однако несмотря на то, что новообразования могут появляться в различных тематических группах, исследователи выделяют наиболее частотно обогащаемые сферы функционирования неологизмов. Е. А. Кольцова [6] выделяет 5 областей:

- лексика, связанная с повседневной жизнью людей, включающая новые предметы обихода, явления, занятия;
- сфера компьютерных технологий и социальных сетей;
- социально-экономическая лексика;
- общественно-политическая сфера;
- лексика, дающая характеристику предметам, личности человека.

После проведения практического анализа исследователь установила, что наиболее обогащаемой сферой является область повседневной жизни. Кроме того, Н. В. Аксенова также занималась анализом новой лексики, связанной с COVID-19 и отражающей новые феномены в жизни людей. В ходе исследования автор отмечает, что впоследствии эпидемиологической ситуации во всем мире в английский язык пришли много новообразований, которые помогают в обозначении современных реалий (*air bridge, zumping*). Однако в данном случае нельзя не отметить важной роли интернет-среды в распространении новых лексических единиц, связанных с COVID-19. Пандемия сильно повлияла на привычный ритм жизни, так как практически во всем мире люди должны были перейти на дистанционную работу или обучение, а также для восстановления ситуации правительства многих стран проводили противоэпидемические мероприятия. Таким образом, Интернет являлся непосредственной связью между друзьями, коллегами, одноклассниками и т.д. Так, люди были вынуждены подстраивать свой образ жизни под вынужденные обстоятельства и благодаря этому в английском языке появилось множество слов, которые связаны с данным историческим периодом (*zoomwear, quarantini, cornteen, coronacut*).

Таким образом, появление неологизмов является необходимым процессом для прогрессивного развития социального мира. Существует множество классификаций, рассматривающих природу неологизмов и способы их образования, однако в связи с тем, что неология как наука представляет собой относительно новую ветвь лингвистики, многие отечественные и зарубежные исследователи не могут прийти к единому мнению об определении понятия «неологизм».

Литература:

1. Арнольд, И. В. Лексикология современного английского языка : учебное пособие / И. В. Арнольд. – 2-е изд., перераб. – Москва : ФЛИНТА : Наука, 2012. – 376 с.
2. Гальперин, И. Р. Очерки по стилистике английского языка: опыт систематизации выразительных средств : монография / И. Р. Гальперин. – Москва : Либроком, 2016. – 380 с.
3. Грацкова, И. Ю. Неологизмы в современном английском языке // Science Time. – 2015. - №5. – С. 114-118.
4. Елисеева, В. В. Лексикология современного английского языка : учеб. пособие / В. В. Елисеева. – Санкт-Петербург. : Издательство Санкт-Петербургского университета, 2015. – 232 с.
5. Заботкина, В. И. Новая лексика современного английского языка : учебное пособие / В. И. Заботкина. - Москва : Высшая школа, 1989. – 128 с.
6. Кольцова, Е. А. Неологизмы английского языка XXI века // Вестник российского университета дружбы народов. Серия: Теория языка. Семиотика. Семантика. – 2017. – Т. 8, № 3. – С. 604-613.
7. Натарова, Н. В. Феномен неологизма в современном английском языке // Альманах современной науки и образования. – 2016. - № 12. – С. 64-67.
8. Нургалиева, Н. Х. Неологизмы и модели возникновения новых слов в языке (на примере эмпирического анализа англицизмов в корпусе текстов немецкого языка) // Вестник Башкирского университета. – 2013. – Т. 18, № 3. – С. 849-857.
9. Попова, Т. В. Неология и неография современного русского языка : учебное пособие / Т.В. Попова, Л. В. Рацибурская, Д. В. Гугунава. –Москва : Флинта, 2005. - 160 с.
10. Шанский, Н. М. Лексикология современного русского языка : учебное пособие / Н. М. Шанский. – Москва : Просвещение, 1964. – 316 с.
11. Guilbert, L. La créativité lexicale / Louis Guilbert. – Paris : Larousse, 1975. – 287 p.
12. Кембриджский англо-русский словарь [Электронный ресурс]: Электрон. словарь. Кембридж, 2020. - URL: <https://dictionary.cambridge.org/ru/> (дата обращения: 06.10.2022). – Режим доступа: свободный.
13. Новый словарь методических терминов [Электронный ресурс]: Электрон. словарь. – URL: <http://gramota.ru/slovari/info/az/> (дата обращения: 12.12.2020). – Режим доступа: свободный.

14. Oxford Learner's Dictionaries [Электронный ресурс]. – URL: <https://www.oxfordlearnersdictionaries.com> (дата обращения 05.09.2022). – Режим доступа: свободный.

Колегова Ангелина Вячеславовна, магистрант
ФГБОУ ВО «Российский государственный
социальный университет»
г. Москва, Россия

АКТУАЛЬНЫЕ ПРОБЛЕМЫ АУДИТА БУХГАЛТЕРСКОЙ ОТЧЕТНОСТИ ОРГАНИЗАЦИЙ СФЕРЫ ТОРГОВЛИ И ВОЗМОЖНЫЕ ПУТИ ИХ РЕШЕНИЯ

Аннотация: в научной статье представлены результаты исследования актуальных проблем аудита бухгалтерской отчетности организаций сферы торговли. Проанализированы возможные направления их решения. Актуальность исследования на выбранную проблематику обусловлена тем, что проблемы аудита бухгалтерской отчетности организаций сферы торговли приводят к снижению эффективности управления бизнес-деятельности. В заключении статьи, автором установлено, что основными проблемами аудита бухгалтерской отчетности современных предприятий сферы торговли российской экономики выступают низкое качество предоставляемых аудиторских услуг, случаи злоупотребления должностными полномочиями аудиторами, низкий уровень цифровизации системы бухгалтерского учета и аудита на предприятии.

Abstract: the scientific article presents the results of a study of topical issues of auditing the financial statements of trade organizations. Possible directions of their solution are analyzed. The relevance of the study on the selected issue is due to the fact that the problems of auditing the financial statements of trade organizations lead to a decrease in the efficiency of business management. In the conclusion of the article, the author found that the main problems of auditing the financial statements of modern enterprises in the trade sector of the Russian economy are the low quality of the audit services provided, cases of abuse of official powers by auditors, the low level of digitalization of the accounting and auditing system at the enterprise.

Ключевые слова: аудит; бухгалтерская отчетность; аудит бухгалтерской отчетности; организация сферы торговли; торговая организация.

Keywords: audit; financial statements; audit of financial statements; organization of trade sphere; trade organization.

Актуальность научных исследований на выбранную проблематику обусловлена влиянием нескольких факторов:

1. Процедура аудита бухгалтерской отчетности организаций сферы торговли формирует оценку инвестиционной привлекательности бизнеса для внешних стейкхолдеров, включая потенциальных инвесторов и кредиторов.

2. Современные проблемы аудита бухгалтерской отчетности торговых предприятий приводят к снижению эффективности управления бизнес-деятельности, что требует поиск инструментов для их решения.

По этой причине, целью научной статьи выступает проведение анализа актуальных проблем аудита бухгалтерской отчетности организаций сферы торговли и определению возможных направлений по их ближайшему решению.

Чтобы проверять достоверность бухгалтерской отчетности торгового предприятия необходимы услуги профессиональных аудиторов. В российском законодательстве установлено, что под аудитом подразумевается контрольная деятельность, осуществляемая внутри аудируемого лица его подразделением – службой внутреннего аудита, выполняющей функции мониторинга адекватности и эффективности системы внутреннего контроля [1].

Аудит бухгалтерской отчетности организаций сферы торговли является индикатором подтверждения качества составленного финансового отчета компании. Лишь проведенная аудиторская экспертиза со стороны внешних независимых аудиторов обеспечивает возможность привлечения частных инвесторов и кредиторов, которым для сохранности своего финансового капитала важно убедиться в том, что бухгалтерская отчетность такой торговой организации с достоверными показателями [2].

Задачами функционирования службы внутреннего аудита в рамках управления бизнесом торговой организации являются:

- подтверждение законности финансовых и хозяйственных операций предприятия;
- подтверждение достоверности бухгалтерской отчетности;
- подтверждение качества и достоверности информации, отображенной в бухгалтерской отчетности;
- проверка и анализ эффективности использования основных видов ресурсов организацией.

Однако при проведении аудита бухгалтерской отчетности торговой компании встречается ряд актуальных проблем, препятствующих эффективному процессу аудиторской экспертизы. К ним относятся [3; 4]:

1. Качество предоставляемых аудиторских услуг, из-за которых не все ошибки и нарушения при составлении бухгалтерской отчетности могут быть замечены. Основной причиной такой проблемы является непрофессионализм кадров аудита, которые

используются при проведении аудиторской экспертизы финансовой документации предприятия.

2. Частые случаи того, что аудиторы, проводящие аудиторскую экспертизу бухгалтерской отчетности, злоупотребляют своими служебными положениями и оставляют без внимания факта мошенничества. То есть, они являются аффилированными аудиторами для отдельных лиц, заинтересованных в манипуляциях, совершенных по отношению к бухгалтерскому балансу и отчетности предприятия.

3. Низкий уровень цифровизации системы бухгалтерского учета и аудита на предприятии. Несмотря на то, что многие торговые фирмы проводят цифровую трансформацию своей бизнес-деятельности, аудит остается без должного внимания. Благодаря внедрению информационных технологий возможно не только повышение экономической эффективности аудиторской экспертизы достоверности и правдивости составления бухгалтерской отчетности торговой организации, но и снижение финансовых и трудовых расходов на данную операцию.

В рамках развития аудита бухгалтерской отчетности предприятий сферы торговли в условиях текущих изменений необходимо совершенствование его процедуры проведения, путем принятия следующих решений, как [5; 6; 7]:

1. Обеспечение профессионального развития и обучения сотрудников аудиторской деятельности.

2. Рационализация этапов механизма организации внутреннего аудита на предприятии для минимизации трудовых и финансовых затрат.

3. Организация информационной системы обмена финансовой и управленческой информацией между всеми подразделениями предприятия, чтобы снабжать подразделение аудита необходимыми данными.

4. Проведение адекватной оценки эффективности внутреннего аудита предприятия со стороны акционеров и собственников.

Однако, чтобы качество аудита бухгалтерской отчетности организации торговой сферы поддерживалось необходимо решение острых задач. Большую практическую роль занимает и следование тенденциям цифровой трансформации. Благодаря аудиту создаются новые направления развития бизнеса предприятий. Поэтому операции аудиторской экспертизы должны расширяться и позволять организациям решать свои актуальные задачи и вопросы.

Таким образом, подводя итоги проведенного исследования, можно прийти к следующим заключениям:

1. Основными проблемами аудита бухгалтерской отчетности современных предприятий сферы торговли российской экономики выступают низкое качество предоставляемых аудиторских услуг, случаи злоупотребления должностными полномочиями аудиторами, низкий уровень цифровизации системы бухгалтерского учета и аудита на предприятии.

2. Чтобы качество аудита бухгалтерской отчетности торговой компании поддерживался необходимо решение острых задач. Большую практическую роль занимает и следование тенденциям цифровой трансформации. Благодаря аудиту создаются новые направления развития бизнеса предприятий.

Список литературы

1. Магомедрасулова Х. Методика аудит финансовых результатов и направления ее оптимизации // Вопросы устойчивого развития общества. 2020. № 3-1. С. 53-58.

2. Шароватова Е.А., Клопотова К.Б. Отраслевые особенности аудита коммерческих организаций // Учет и статистика. 2016. № 3 (43). С. 35-42.

3. Егоров А.В. Проблемы и значимость аудита финансовых результатов // Актуальные научные исследования в современном мире. 2020. № 12-3 (68). С. 219-222.

4. Сафохина Е.А. Проблемы организации внутреннего контроля и аудита экономического субъекта // Вестник экономической безопасности. 2020. № 3. С. 307-310.

5. Ильина А.В., Юрьева Л.В., Тимофеева А.М. Вектор совершенствования аудиторской деятельности в России: анализ тенденций и условий развития // Вестник ПГУ. Серия: Экономика. 2018. №4.

6. Камзычакова Ю.Д., Водогреев А.М. Проблемы внутреннего аудита, выходящие за рамки пандемии // Студенческий вестник. 2020. № 37-2 (135). С. 70-71.

7. Четыз А.К., Пивень И.Г. Внутренний аудит в России сегодня: развитие, проблемы, перспективы // Экономика и бизнес: теория и практика. 2020. № 10-2 (68). С. 203-205.

*Колосов П.П. – ассистент кафедры финансового и предпринимательского права
Волгоградского института управления – филиала ФГБОУ ВО РАНХиГС при
Президенте РФ*

*Канцер Ю.А. – к. ю. н., доцент кафедры финансового и предпринимательского
права, Волгоградский институт управления – филиал ФГБОУ ВО РАНХиГС при
Президенте РФ,*

РЕГЛАМЕНТАЦИЯ УСЛУГ В НЕКОТОРЫХ ЗАРУБЕЖНЫХ ПРАВООПОРЯДКАХ

Аннотация. В настоящей статье рассмотрены вопросы правовой регламентации услуг в праве различных зарубежных стран. В основе лежит детальное исследование доктрин гражданского права Германии и Франции как двух один из самых значимых правовых актов на всей континентальной Европе, правовые положения которых в том или ином виде вобрали в себя правовые институты многих современных стран. Таким образом, в настоящей научной статье будут проанализированы «Гражданское уложение Германии» от 18.08.1896 (в большей степени) и «Гражданский кодекс Франции (Кодекс Наполеона)» от 21.03.1804, а именно их положения, касающиеся отдельных видов обязательства, а также нормативные акты некоторых других стран, без их детального анализа.

Ключевые слова: гражданское право; услуги; правовые услуги; право зарубежных стран; услуги в зарубежных странах; регламентация; договорное право.

На современном этапе миру известно несколько правовых доктрин:

- романо-германская правовая семья – один из древнейших типов правовой системы с одним из самых широких ареалов распространения;
- общее право или как его еще принято называть – англосаксонское, где выделяют две основные правовые системы: английскую, куда входят Великобритания и страны Содружества; и американскую (США);
- и так далее.

Одним из первых ученых, систематизировавших все семьи в единый перечень является французский ученый Рене Давид [5].

Общеизвестно о главенствующем месте в иерархии источников общего права судебного прецедента и правового обычая, а равно, что отличительной чертой рассматриваемой правовой семьи является отсутствие кодификации и деления права на частное и публичное. Более того, необходимо понимать, что в процессе правоприменительной деятельности английских судов, содержание абсолютно любого

понятия, приведенного в акте Парламента (Статуте), может подвергаться существенной корректировке. Приведенное выше утверждение можно отнести как раз на счет понятия услуги, которое содержится в Акте о предоставлении товаров и услуг 1982 г. [10] (далее по тексту, также – Акт). Однако, необходимо отметить, что как таковой термин «услуга» в Акте не раскрывается, т.е. отсутствует его прямая дефиниция, тем не менее часть II Акта включающая в себя разделы 12-16 [6] как раз-таки разъясняет что в английском праве следует понимать под услугами и на что обращать внимание сторонам при заключении и исполнении контракта.

Указанными выше пунктами разъясняется, что термин «соответствующий контракт на оказание услуг» означает такое соглашение, по которому лицо («поставщик» – услугодатель) соглашается выполнить услугу, при этом дается оговорка, что заключение контракта на обучение не является «соответствующим контрактом на оказание услуг». Кроме того, раздел 13 в частности указывает на то, что при осуществлении «поставщиком» услуги предпринимательской деятельности, подразумевается, что при заключении контракта на оказание услуг, лицо, оказывающее услугу будет выполнять поручение с должной осторожностью и в соответствии с высоким уровнем навыков, т.е., предоставлять услугу добросовестно.

Касаемо срочности, свойственной для отношений по оказанию услуг, стоит отметить, что рассматриваемый в настоящем Акт предусматривает, что в случае отсутствия в договоре условия о сроках оказания услуг, такое условие устанавливается в соответствии с контрактом и определяется непосредственно «поставщиком» услуги, а при проведении переговоров между сторонами подразумевается, что «поставщик» выполнит услугу в разумные сроки, при этом термин «разумность» указанный Акт оставляет для индивидуальной классификации в каждом конкретном случае.

Касаемо оплаты за выполненные услуги, раздел 15 Акта гласит о том, что в случае отсутствия в контракте условия о предполагаемом вознаграждении за фактическое оказание услуги, сторона, заключающая контракт, оплачивает разумную плату, при этом термин «разумность» также, как и в прошлой ситуации определяется в каждом конкретном случае индивидуально. То есть, из буквального толкования указанной дефиниции следует, что у стороны, фактически получившей оказание по договору оказания услуг, возникает обязанность по ее оплате, в том или ином размере; если не предусмотрено договором, то оплата происходит в разумных пределах, при этом, абсолютно не принимается во внимание был достигнут желаемый заказчиком результат или нет – оплата должна быть произведена. Здесь считаем необходимым разъяснить: в ситуации, при которой перед конкретным специалистом поставлена задача устранить определенную проблему, но не смотря на

большой опыт, профессиональную компетенцию, усердие, проявленное специалистом, им не был установлен даже источник проблемы, заказчик все равно обязан произвести оплату за время, которое было затрачено специалистом, но «в разумных пределах». При этом, стоит отметить, что при доказанности факта неоказания услуги или недостижения определенного ожидаемого результата исключительно в следствие некомпетентности исполнителя, или неприложения исполнителем максимальных усилий – заказчик будет освобожден от оплаты таких услуг. Таким образом, можем утверждать, что главенствующая роль в указанных правоотношениях отведена именно внимательному отношению исполнителя к своим действиям и его мастерству. А, следовательно, основной фокус услугополучателя, ожидающего «полезный» для него эффект от услуги будет перенесен с ее результата на текущую деятельность услугодателя.

Таким образом, для общего права характерной особенностью в вопросе оказания услуги является должная осмотрительность и забота услугодателя при оказании услуг – данное положение оказало бы положительное влияние на отечественный институт оказания услуг при условии грамотной его рецепции, например, в виде принятия отраслевого подзаконного акта, как то – правил предоставления юридических услуг, однако данный вопрос не входит в предмет исследования настоящей статьи.

Однако вернемся к рассмотрению вопросов правовой регламентации услуги в странах общей правовой системы. Тут важно отметить определенные особенности характерные для возмещения ущерба вследствие исполнения договора об оказании услуг, выведенные А.В. Томсиновым [8], так, автором отмечается отсутствие обязанности по возмещению ущерба в случае его отдаленности от нарушения договора, то есть, отсутствия причинно-следственной связи между возникшим ущербом и нарушением договора. Как указывает автор, в судах США и Англии вопрос об отдаленности возникает только «когда между нарушением договора и причиненным ущербом имеется причинно-следственная связь, а ее отсутствие констатируется при условии, когда договор фактически был нарушен, но не это нарушение привело к ухудшению положения истца» [8]. В качестве примера рассмотрим ситуацию, в которой лицо обратилось к специалисту за получением консультации по вопросу уплаты налога, но в силу определенных обстоятельств, услугодатель не смог выполнить свои обязательства и проконсультировать услугополучателя, в следствие чего последний самостоятельно решил разобраться в указанном вопросе, но совершил ошибку, которая привела к наложению на него определенного штрафа, так вот в рассмотренной ситуации в виду отсутствия четкого представления о порядке действий у услугополучателя из-за нарушения услугодателем договора и не оказания консультационных услуг, получатель услуги был вынужден действовать самостоятельно, однако не отсутствие

консультации вызвало наложение на него штрафа, а отсутствие должной осмотрительности при условном заполнении налоговой декларации, таким образом, сам клиент является виновником того, что действовал неразумно [8]. Однако, если консультация все же была оказана, и клиент действовал по рекомендации услугодателя, однако декларация все равно была заполнена с нарушениями, то консультант обязан компенсировать клиенту такой ущерб, поскольку его наступление можно было бы предотвратить, прояви консультант должную осмотрительность и заботу при оказании консультационных услуг [8]. Как отмечает В.А. Канашевский: «поэтому, в странах английского права юристы, предоставляющие консультацию внимательно следят за тем, чтобы их слова не были восприняты как правовой совет без их согласия и включают соответствующие оговорки в договоры, журнальные статьи и т.п.» [7].

Переходя к романо-германской правовой системе, а именно к вопросу регламентации в указанной правовой семье правоотношений по оказанию услуг сразу оговоримся, что данная правовая доктрина является одной из самых старейших и особо влиятельных правовых систем, известных в мире. Ее истоки приводят современных исследователей к кодексу императора Юстиниана, на базе которого усилиями западноевропейских университетов начиная с XII века происходила выработка и развитие общей для всей Западной Европы правовой догмы, адаптированной к современным реалиям. В рамках рассматриваемой традиции выделяют, две правовые группы, как можно догадаться из названия: романскую – главенствующая роль в которой отведена праву Франции; германскую – с правом Германии во главе.

В настоящем исследовании будет проводиться на основе актов гражданского права Франции и Германии – Французского гражданского кодекса (далее по тексту, также – ФГК, Кодекс Наполеона) и Германского Гражданского Уложения (далее по тексту, также – ГГУ), соответственно.

Рассматривая Кодекс Наполеона, отметим, что как таковое понятие «услуга» в нем не раскрывается, однако, благодаря разъяснению Высшего Суда Франции, можем установить, что правоотношения по оказанию услуг представляют собой поручение одной стороной другой стороне выполнение определенной работы, которому необходимо выполнять ее самостоятельно посредством совершения физических либо интеллектуальных действий.

Однако говорить о полном отсутствии в ФГК упоминаний об институте услуг было бы неверным, поскольку в Книге третьей «О различных способах приобретения права собственности» титуле VIII «О договоре найма» главе III «О договоре найма работ и услуг» статья 1779 закрепляет положение о том, что существуют три основных вида найма работ

и услуг: услуг, перевозчиков и архитекторов (подрядчиков / специалистов в соответствии с проектом / сметой / договором).

В свете рассматриваемого в настоящей статье вопроса, особо интересным будет рассмотреть связанность бельгийского законодательства, входящего также в романскую правовую семью. Так, в рассматриваемом праве также отсутствует широкая регламентация института оказания услуг, тем не менее, отдельно интересующая нас договорная конструкция выделяется, а для его определения бельгийская доктрина руководствуется приведенному выше разъяснению Высшего Суда Франции. При этом указывается, что по данному договору исполнителю может быть поручено выполнение не только какого-то задания с материализованным результатом, но и чисто интеллектуальная деятельность на пример в виде предоставления консультации.

Отдельно отметим, что бельгийский законодатель различает договор агентирования и договор найма работ (услуг). Так, в первом случае, агент действует от имени и за счет принципала, и такие действия влекут возникновение прав и обязанностей непосредственно у принципала; во втором же случае исполнитель не обладает указанными полномочиями, а отличительной чертой указанного договора является наличие в нем условия о том, что исполнитель обязан исполнять договор с должной заботой, мастерством и осмотрительностью, в данном случае, фокус по контролю за должным исполнением договора переносится с достижения ожидаемого заказчиком результата на профессиональность исполнителя – проявления им должной заботы и осуществление договора с высокой долей осмотрительности, то есть добросовестное его выполнение.

Приведенные выше выводы позволяют нам обобщить представление об институте оказания услуг в странах романской подгруппы романо-германской правовой семьи: здесь договор найма работ представляет собой в определенную долю смешения подрядных правоотношений с отношениями по оказанию услуг в классическом российском их понимании, по данному договору представляется возможным оказание наравне с нематериальными услугами оказание услуг, результатом которых становится какой-либо овеществлённый результат, однако и в первом, и во втором случае, основные требования предъявляются к высокому качеству работы именно как текущей деятельности исполнителя по достижению заданного результата. В этой связи, нам представляется уместным сделать вывод о том, что полезный эффект от рассматриваемой в настоящем деятельности – оказания услуг в соответствии с правом стран романской подгруппы – заключается именно в надлежащем порядке ее совершения.

Переходя к рассмотрению правовых отношений по оказанию услуг в регламентации стран германской подгруппы, отметим, что сущность указанных правоотношений

определяется в §611 ГГУ, в соответствии с которым: «По договору оказания услуг лицо, которое обещает оказать услуги, обязуется их предоставить, другая сторона обязуется выплатить условленное вознаграждение. Предметом договора обо оказании услуг могут быть услуги любого вида.» [4].

Выделение договора об оказании услуг из общих постановлении о найме видится автору вполне логичным и обоснованным. Само название рассматриваемого вида договора в римском праве – *locatio conduction operarum* – указывает на систему общественных отношений, свойственных рабовладельческому обществу. Подобно тому как рабов продавали, равным образом их сдавали внаем, подобная практика является общей для всех государств с рабовладельческим строем. При этом, при переустройстве современного общества и его последующего ухода от традиции рабовладельчества, свободные люди сами стали отдавать себя в работу по началам, установленным для работы рабов, хоть и с существенными оговорками, среди которых можно назвать отсутствие условия о бессрочности заключаемого договора, ГГУ предполагает, что заключаемый договор будет носить срочный характер.

Таким образом, фактическая регламентация отношений по оказанию услуг регулируется положениями, регламентация которых направлена на подрядные отношения. Предмет указанного соглашения, ГГУ определяет как целенаправленные действия по изготовлению или изменению вещи, а равно иной результат, достигаемый путем выполнения работы или оказания услуги. Дополнительно стоит отметить, что договор об оказании услуг как самостоятельный вид общественных отношений находит свое отражение в подразделе 2 раздела 9 части 8 книги 2, данный подраздел регламентирует отношения при заключении договора о туристской поездке.

Также необходимо учитывать тенденцию последних нескольких десятилетий к глобализации мировой экономики, с которой некоторые исследователи связывают рост международной деятельности юристов, оказывающих юридические услуги в сопровождении и поддержке современного бизнеса. Так, например, одна из крупнейших юридических компаний США «Бейкер и Макензи», имеющей регистрацию в городе Чикаго, содержит в своем штате юристов более чем 60 национальностей оказывает достаточно широкий перечень услуг правового характера.

Таким образом, не менее важными, особенно при рассмотрении основной проблемы настоящего исследования – оказание услуг правового характера, являются отношения по представительству, при которых одна сторона (представитель) действуя в интересах другой стороны (доверителя) обязуется в пределах предоставленных ему полномочий действовать непосредственно в пользу представляемого. В данном случае речь идет о совершении в

интересах доверяемого доверителем любых действий как правило юридического характера, то есть таких действий, при которых предполагается появление или возникновение у доверителя юридических прав и обязанностей, что в целом можно понимать под оказанием услуг в их классическом понимании.

Отметим, что наравне с договором об оказании услуг для аналогичных целей в практике стран романо-германской правовой системы часто заключаются договоры коммерческого представительства, как то: агентирования, поручения, комиссии, основное отличие которых заключается только в том от чьего имени и за чей счет действует фактический исполнитель (агент, поверенный, комиссионер), в то время, как для стран общего права фактически единственным доступным видом посреднического договора выступает агентский договор.

Предлагаем рассмотреть договор коммерческого представительства как одного из подвидов договора об оказании услуг, в данном случае – услуг посреднических.

Безусловно, отношения по коммерческому представительству представляют самостоятельный, отличный от отношений по оказанию услуг институт права, поскольку в первом случае осуществляются как фактические, так и юридические действия, а также представитель может действовать как от своего имени, так и от имени представляемого, и его деятельность порождает возникновение прав и обязанностей непосредственно у доверителя, в отличие от договора по оказанию услуг, в котором исполнитель не наделяется полномочиями, свойственными для договора коммерческого представительства. Таким образом, в зависимости от условий каждого конкретного соглашения, а именно от включения или не включения в итоговый текст договора положений об осуществлении исполнителем своей деятельности по заданию заказчика с должной осмотрительностью, осторожностью, отвечающую определенному перечню качеств, мы считаем возможным облачение договора об оказании услуг в оболочку договора о коммерческом представительстве.

Отечественные исследователи выделяют договорные обязательства по оказанию услуг в зависимости от характера деятельности услугодателя, например, Суханов Е.А. [3] выделяет: «услуги фактического характера, в том числе, услуги по перевозке, хранению, возмездному оказанию иных услуг; услуги юридического характера, включая поручение, комиссию; услуги как фактического, так и юридического характера, включая транспортную экспедицию, агентирование, доверительное управление имуществом; услуги денежно-кредитного характера, в том числе заем, кредит, факторинг, банковский вклад, банковский счет, безналичные расчеты, страхование».

Характерной особенностью правоотношений по представительству, первоначально замеченной в немецкой научной литературе, а, в последствии, перенятой доктринами Нидерландов, Греции, Италии, Швейцарии, Швеции и Японии является выделение двух уровней такого отношения: внутреннего и внешнего. На первом уровне отношения складываются непосредственно между доверителем и поверенным, а на второй уровень – внешний, характеризуется отношениями представителя с третьими лицами. По характеру регуляции указанных уровней для внутреннего указаны соответствующие договоры (поручения, комиссии, агентирования), для внешнего исключительно выданная доверенность.

Подводя итог исследованию института оказания услуг в праве некоторых зарубежных стран отметим, что характеризуются данные правоотношения не только с позиции полезных действий или определенной деятельности; главным образом, внимание уделяется персоне исполнителя, к которому предъявляются императивные требования по обеспечению надлежащего качества оказания услуги, что в свою очередь, позволяет сделать вывод о соблюдении высоких стандартов работы, лицами, оказывающими услуги того или иного рода, позволяя им сосредоточиться в первую очередь на самом процессе такого оказания, а не заикливаться на достижении конкретного результата. В ходе исполнения договора об оказании услуг, исполнитель прежде всего реализует те навыки, умения и профессионализм, которые послужили основанием для обращения услугополучателя именно к данному исполнителю. Именно высокий профессионализм, проявленный исполнителем при осуществлении своих обязанностей по договору позволяет получателю услуги рассчитывать на получение желаемого им и ожидаемого результата. Автор считает отсутствие должного правового закрепления данного обстоятельства в отечественной правовой доктрине – упущением, которое предлагает устранить внесением в статью 779 ГК РФ соответствующих изменений, гарантирующих услугополучателю высокое качество предоставляемой услуги.

Список литературы

1. Гражданское уложение Германии: Вводный закон к Гражданскому уложению. - 4-е изд., перераб.- М.: Инфотропик Медиа, 2015. С. VIII - XIX, 1 - 715. // СПС «КонсультантПлюс» (дата обращения 17.05.2022).
2. Гражданский кодекс Франции (Кодекс Наполеона).- М.: Инфотропик Медиа, 2012. С. 4 - 592. // СПС «КонсультантПлюс» (дата обращения 17.05.2022).
3. Давид Р. Основные правовые системы современности / пер. с фр. И вступ. ст. В.А. Туманова. – М.: Прогресс, 1988. – 496 с.

4. Ямпольский И. Понятие экспорта услуг // Альманах студенческих научных работ юридического факультета Санкт-Петербургского государственного университета. 0 № 1 – М., 2001. – С. 105.
5. Закон о поставках товаров и услуг 1982 года (Оригинальный текст) // [Электронный ресурс] режим доступа: <https://www.legislation.gov.uk/ukpga/1982/29#commentary-key-4f3f666f6edb5ad4bdd31375b2c4a238> (дата обращения 24.03.2022).
6. Томсинов А.В. Понятие договорных убытков в праве Англии, США и России: монография. М.: Зерцало-М, 2010. С. 105-106.
7. Международные сделки: правовое регулирование / В.А. Канашевский. – 2-изд., перераб. И доп. – М.: Международные отношения, 2019. – 704 с.
8. Гражданское право: в 2 т. / отв. ред. Е.А. Суханов. М., 2000. Т. 2. Полумом 2. С. 3.
9. Шмиттгофф К. Экспорт: право и практика международной торговли. М., 1993. С. 144.
10. Вилкова Н.Г. Договорное право в международном обороте. М.: Статут, 2002. С. 274.

МЕХАНИЗМ ГРАЖДАНСКО – ПРАВОВОЙ ОТВЕТСТВЕННОСТИ ЗА ВРЕД, ПРИЧИНЕННЫЙ ЖИЗНИ И ЗДОРОВЬЮ ГРАЖДАН

Аннотация: Любые неблагоприятные последствия для правонарушителя, возникшие в результате применения к нему потерпевшим или уполномоченным государственным органом определенных мер правоохранительного характера, обозначаются понятием юридическая ответственность. Соответственно, претерпевание этих неблагоприятных последствий является обязанностью правонарушителя. При этом правонарушителями могут быть государственные и муниципальные органы, а также их должностные лица.

Abstract: Any adverse consequences for the offender that have arisen as a result of the application of certain law enforcement measures to him by the victim or an authorized state body are designated by the concept of legal responsibility. Accordingly, the suffering of these adverse consequences is the responsibility of the offender. At the same time, the offenders may be state and municipal bodies, as well as their officials.

Ключевые слова: вред, правонарушение, ответственность, законодательство.

Keywords: harm, offense, responsibility, legislation.

Гражданско-правовая ответственность, являясь видом юридической ответственности, имеет имущественный характер, который обуславливается юридической природой таких правоотношений, в рамках которых она используется.

Для обеспечения интересов участников гражданского оборота необходимо, чтобы всеми участниками гражданских правоотношений выполнялись прямые обязанности. В случае нарушения обязанностей вред причиняется, в первую очередь, кредитору, следовательно, нарушается механизм гражданского оборота. Для устранения последствий неисполнения или ненадлежащего исполнения обязательств существует понятие гражданско-правовой ответственности. Гражданско-правовая ответственность – это меры, которые применяются к лицу, нарушившему нормы гражданского законодательства или требование договора.

В зависимости от особенностей гражданских правоотношений существуют различные виды имущественной ответственности участников гражданского оборота. Так, по основания возникновения можно выделить ответственность за причинение имущественного вреда и ответственность за причинение морального вреда.

Ответственность за причинение имущественного вреда в гражданском праве подразделяется на договорную и внедоговорную.

Деликтная ответственность возникает при причинении вреда личности или имуществу потерпевшего, не связанного с неисполнением или ненадлежащим исполнением нарушителем обязанностей, лежащих на нем в силу договора с потерпевшей стороной, при этом правовое регулирование отношений из причинения вреда осуществляется нормами гл.59 ГК РФ. Данный вид ответственности связан с нарушением абсолютного права и блага. Жизнь и здоровье гражданина являются абсолютными благами, которые не могут выступать объектами субъективных гражданских прав и тем более относительных прав.

Вред, который причинен жизни или здоровью граждан, означает смерть человека либо причинение ему травмы (увечья). Вред, причиненный жизни или здоровью граждан, не может быть возмещен в натуре или быть компенсирован денежными средствами. Однако потерпевший вследствие полученных травм лишается возможности, например, получения прежнего заработка, несет дополнительные расходы на лечение – одним словом имущественные потери. Законом предусмотрены условия, по которым дополнительные расходы подлежат возмещению.

Во-первых, если у потерпевшего есть потребность в помощи и уходе, и это должно подтверждаться судебно-медицинской экспертизой.

Во – вторых, если потерпевший не имеет права на бесплатное получение такого ухода и помощи.

Так, в соответствии с Пленумом Верховного суда РФ, если потерпевший, который нуждался в помощи и имел право на бесплатное получение, но не получил такую помощь своевременно и качественно, то суд вправе удовлетворить иск потерпевшего о возмещении вреда с ответчика фактически понесенных им расходов. Но такой подход однобок, так как Верховный Суд РФ выделяет только фактически понесенные расходы только в случаях права на бесплатное получение, а именно качественного и своевременного. Так, данный подход лишает возможности потерпевшего взыскать средства на предстоящее лечение.

Еще одной особенностью деликтной ответственности за вред, причиненный жизни и здоровью гражданина, является причинение вреда не только фактическому потерпевшему, но и других лиц в определенных случаях. Например, ребенку поставили неправильный диагноз, соответственно, не могли вовремя оказать нужное лечение. В возрасте почти одного года он ослеп на оба глаза. Для необходимого ухода матери ребенка пришлось уволиться с работы. Она обратилась с иском в суд к лечебному учреждению о возмещении вреда, причиненного здоровью, а именно одним из требований было взыскание с ответчика утраченного ею заработка вследствие увольнения с работы для ухода за ребенком. Суд не удовлетворил требования, пояснив, что такое возмещение не предусмотрено законом, а матери выплачивается пенсия на содержание ребенка -инвалида.

Президиум областного суда, естественно, отменил нижестоящие судебные решения и сослался на то, что суд не учел тот факт, что ребенку – инвалиду необходим в полной мере материнский уход, также как и медицинский. Мать не имела возможности совмещать работу и уход за ослепшим сыном, поэтому утрата заработка считается реальным ущербом.

Таким образом, Имущественные потери возмещаются в рамках деликтных обязательств, кроме того, возмещается и моральный вред. Верховный Суд РФ неоднократно высказывал при разрешении спора о компенсации морального вреда необходимо в совокупности оценить конкретные незаконные действия причинителя вреда, соотнести их с тяжестью причиненных потерпевшему физических и нравственных страданий и индивидуальными особенностями его личности, учесть заслуживающие внимание фактические обстоятельства дела, также требования разумности и справедливости, соразмерности компенсации последствиям нарушения прав пострадавшей стороны как основополагающие принципы, предполагающие установление судом баланса интересов сторон.

Кроме того, также возмещается, если вред является результатом ненадлежащего исполнения договора. Например, возмещается вред, возникший у работника в связи с профессиональным заболеванием, который был вызван небезопасными условиями труда.

Такое условие необходимо, так как в рамках гражданско-правовых обязательств устанавливается больший объем возмещения либо более льготные условия его компенсации. Иначе говоря, гражданское право преследует максимальной защиты интересов гражданина – потерпевшего, поэтому нормы статьи 1084 ГК РФ могут и не подлежать применению в случаях, когда специальным законом или договором предусмотрен более высокий размер ответственности и компенсации.

Происходит тенденция сближения договорной и деликтной ответственности, то есть договорное регулирование возможно при установлении размеров и объема возмещения вреда. Конкуренция деликтной и договорной ответственности присутствует, а именно иск, по которому объем требований больше, должен иметь приоритет. Другие же исследователи отдают приоритет применению норм о договорной ответственности при наличии гражданско-правового договора о возмещении вреда, причиненного жизни и здоровью гражданина, в котором объем и размер возмещения больше по сравнению с предусмотренными законом.

Таким образом, сфера действия гражданско-правовых норм об ответственности за вред, причиненный жизни и здоровью гражданина, регулируется не только в рамках

деликтных обязательств. Так, ответственность охватывает и договорную сферу, в том числе складывающиеся на основе трудового договора. Ибо возмещение вреда, причиненного здоровью гражданина, по нормам о деликтных обязательствах обычно превышает размер возмещения, предусмотренный правилами о социальном страховании. Условия такого возмещения определяются общими правилами об ответственности за причинение имущественного вреда. В частности, это означает, что вред, причиненный источником повышенной опасности, в том числе при использовании работодателем потерпевшего различных станков, механизмов и т.п., подлежит возмещению независимо от вины причинителя (п. 1 ст. 1079 ГК РФ).

Список литературы

1. Гражданский кодекс Российской Федерации. Часть вторая от 26.01.1996 г. №14 – ФЗ (с последующими изменениями и дополнениями) // Официальный Интернет – портал правовой информации / www.pravo.gov.ru/ (дата обращения 14.11.2022).
2. Пункт 5 Обзора судебной практики Верховного Суда РФ за второй квартал 2002 г. // БВС РФ. 2002. № 12. С. 12-13.
3. Определение Верховного суда РФ от 08.07.2019 г. URL: <https://www.v2b.ru/documents/opredelenie-verhovnogo-suda-rf-ot-08-07-2019-304-es19-9900/> (дата обращения: 14.11.2022).
4. *Берилло М.С.* Договорная и деликтная ответственность: особенности применения в медицинской сфере // Вестник Омского университета. Серия «Право». 2011. №2 (27) // URL: <https://omsu.ru/science/nauchnye-izdaniya-omgu/nauchnaya-periodika/3-3-vestnik-omskogo-universiteta-seriya-pravo/> (дата обращения 13.11.2022).
5. Комментарий к Гражданскому кодексу Российской Федерации. Часть вторая (постатейный) / Под ред. А.П. Сергеева, Ю.К. Толстого. М., 2005. С.991.
6. *Ровный В.В.* Проблемы единства российского частного права. Иркутск, 1999. С. 238.
7. *Смирнова М.А.* Соотношение обязательственных требований в российском гражданском праве // Актуальные проблемы гражданского права: Сб. статей. Вып. 7 / Под ред. О.Ю. Шиловцова. М., 2003. С.197.

Столяров Артемий Александрович

Студент-бакалавр; юридический факультет; Финансовый Университет при

Правительстве РФ; Москва; Россия

СУБЪЕКТЫ ФИНАНСОВО-ПРАВОВОГО ОБЕСПЕЧЕНИЯ СУДЕБНОЙ ЭКСПЕРТНОЙ ДЕЯТЕЛЬНОСТИ В РФ И ВОЗМОЖНЫЕ НАПРАВЛЕНИЯ ИХ КЛАССИФИКАЦИИ

Аннотация. В данной статье рассматриваются причины, по которым необходима классификация субъектов финансово-правового обеспечения судебно-экспертной деятельности в РФ. Автором проанализированы преимущества создания такой классификации и возможные направления, в рамках которых может идти создание классификатора. Целью данной статьи является разработка общих оснований для классификации. Задачами являются: выявление проблем, связанных с назначением и использованием судебной экспертизы в настоящее время, касающихся финансирования и правового обеспечения судебной экспертизы, исследование возможности решения данных проблем путем создания единого классификатора. Необходимость применения данного классификатора на практике обусловлена упрощением порядка назначения судебной экспертизы, устранением проблем, связанных с оплатой труда экспертов и перерасходом ресурсов, улучшением качества проводимой экспертизы.

Annotation. This article discusses the reasons for the importance of classifying the subjects of financial and legal support of forensic activities in the Russian Federation. The author analyzed the advantages of creating such a classification and recommendations for creating a classifier. The purpose of this article is to develop a general basis for classification. The tasks are: to identify problems associated with the appointment and use of forensic examination at the present time, related to the financing and legal support of forensic examination, to study the possibility of solving these problems by creating a unified classifier. The need to use this classifier in practice is due to the simplification of the procedure for appointing a forensic examination, the elimination of problems associated with the remuneration of experts and overspending of resources, and improving the quality of the examination.

Ключевые слова: Судебная экспертиза, субъекты финансово-правового обеспечения судебной экспертной деятельности в РФ; финансирование; классификация;

Keywords: Forensic examination, subjects of financial and legal support of judicial expert activities in the Russian Federation; financing; classification;

В современном мире судебная экспертиза играет большую роль в судопроизводстве и финансируется во многом за счет государства, что часто приводит к расходам или проведению некачественной экспертизы; более того – в сфере судебно-экспертной деятельности часто возникают споры, касающиеся финансирования: размеров, сроков, субъектов финансово-правового обеспечения судебной экспертной деятельности в РФ. Для успешного устранения данных проблем необходимо разработать классификатор субъектов финансово-правового обеспечения судебно-экспертной деятельности. Это необходимо для создания единого реестра, в зависимости от которого будет осуществляться финансирование экспертиз в РФ, ведь это позволит регламентировать порядок назначения судебной экспертизы, тем самым – устранил проблемы, связанные с финансированием судебной экспертизы; ее качеством; связанные с порядком ее назначения.

«Судебная экспертиза – отличное от других экспертиз исследование, основанное на использовании специальных знаний в процессе судопроизводства по гражданским и уголовным делам, делам по административным правонарушениям и при рассмотрении дел в КС РФ» [10]. (ст. 2. ФЗ «О государственной судебно-экспертной деятельности в РФ»).

Предметом судебной экспертизы являются данные, которые используются в судопроизводстве, получаемые на основе специальных знаний уполномоченных лиц в различных областях науки, техники, ремесла и искусства [11, С. 41].

Судебная деятельность осуществляется в виде аналитических действий, научной деятельности, дидактической деятельности, управленческой деятельности, профилактической деятельности, – из этого закономерно следует вывод, что классификация субъектов финансово-правового обеспечения судебно-экспертной деятельности должна осуществляться исходя из направленности планируемых работ наиболее профильными ведомствами. Это необходимо чтобы избежать ряд проблем, которые связаны: с надзором за судебными экспертами; оценкой необходимости совершения процессуальных действий; устранением ряда иных коррупциогенных факторов.

В настоящее время не существует точной классификации субъектов финансово-правового обеспечения судебной экспертной деятельности в РФ. Затрагивая проблему назначения судебной экспертизы в целом, то ее финансирование должно во многом зависеть от конкретной ситуации, преследуемых целей. В связи с невозможностью затронуть все ситуации в классификаторе, следует создать шаблон, на основе которого будет выбираться вид субъекта финансирования (шаблон не будет окончательным и будет возможна замена субъекта финансирования исходя из различных обстоятельств) [7]. Данное новшество особенно актуально при использовании частных экспертов: может

возникнуть ситуация, когда экспертиза будет назначена, но ее результат не будет признан удовлетворительным. Не всегда так происходит по вине экспертов, что приводит к мысли о необходимости классифицировать субъект, который будет производить оплату исходя в том числе из его материального состояния и правомерности/целесообразности задействия именно данного эксперта [1].

Еще одна важная черта судебной экспертизы – независимость. В связи с этим, при определении субъекта финансово-правового обеспечения необходимо исключить личную заинтересованность субъекта в результатах экспертизы. Это возможно при создании жесткого регламента обращения в конкретные судебно-экспертные учреждения по ряду вопросов; что означает возможность создания шаблона, который будет определять круг вопросов с государственным финансированием и списком аккредитованных экспертов и частных фирм (с ограничениями и с возможностью выбора даже вне данных рамок у субъекта, который назначает экспертизу/просит о ее назначении). Возможна ситуация, что государство в ряде вопросов – заинтересованная сторона. В таком случае – имеет смысл передать ведение финансирование таких экспертиз в частные руки (с возможностью смены таких лиц и организаций, например при помощи тендера, с возможностью вернуть затраченные средства).

Одним из наиболее перспективных вариантов для создания классификации – является классификация субъектов на основе классов судебных экспертиз, что будет означать назначение компетентных органов в рамках каждого раздела судебной деятельности. Данные органы будут непосредственно осуществлять надзор за качеством и законность проводимых экспертиз, а также осуществлять финансирование [9, С. 250-252], [5], [6].

Важно также разделять субъекты по уровню их взаимоотношения с государством. Наиболее уместно разделить их на субъекты, осуществляющие финансирования исключительно за счет различных уровней государственного бюджета. В этот раздел следует занести наиболее значимые для государства экспертизы, например: оружейную (в случае совершения преступлений), экологическую (в случае нарушения конституционных прав граждан) и так далее, а также ресурсозатратные/ те, которые частные лица и корпорации не имеют право осуществлять в связи с действующим законодательством; экспертизы, которые должны быть проведены согласно действующему законодательству в любом случае (при отказе в реализации иными субъектами). Следует выделить также субъекты, которые осуществляют свою деятельность на смешанной основе. Государство в данном случае осуществляет надзор за проведением судебной экспертизы, возможно частичное финансирование с его стороны, но наиболее крупные затраты несут

негосударственные организации и физические лица. В данную категорию следует отнести те экспертизы, в которых в первую очередь заинтересованы крупные фирмы, но при этом они представляют значимость для государства. Выделение данной категории субъектов позволит снизить затраты государства, ускорить проведение данного вида экспертиз, но при этом не снизить их качества. В последнюю очередь можно выделить субъектов, которые осуществляют финансирование из личных средств в аккредитованных государством учреждениях, согласно действующему законодательству, но при этом без непосредственного непрерывного контроля. Данная категория позволит снизить затраты государства на те экспертизы, в которых заинтересованы физические лица; повысить качество доказательств в судах, повысить уровни зарплат специалистов за счет повышения спроса на данный вид экспертиз [3, С. 39, 44].

Наиболее эффективным контролером качества проводимых экспертиз являются профильные научные институты. Таким образом, возможно выделение субъектов финансово-правового обеспечения судебной экспертной деятельности в РФ исходя из связи экспертологии с иными отраслями науки, техники и технологии. (Финансирование по принадлежности к научно-исследовательским центрам; возможно осуществление в рамках бюджетного финансирования на развитие программ в рамках НИИ). Данная классификация позволит наиболее полно охватить все существующие виды экспертиз, обеспечит развитие научных институтов за счет увеличения финансирования, а также позволит улучшить качество экспертиз за счет формирования качественной финансовой и нормативно-правовой базы [8].

Экспертизы могут проводиться на разном этапе процессуальных действий, что позволяет классифицировать субъекты финансово-правового обеспечения судебной экспертной деятельности в РФ исходя из того, на какой стадии рассмотрения дела была затребована экспертиза. При этом возможна ситуация, когда экспертиза может быть проведена в первоначальном варианте за счет одного субъекта, но в процессе дела может быть затребована компенсация за ее проведение и/или экспертиза будет передана иным экспертом со сменой субъекта финансово-правового обеспечения (что может быть актуально при появлении новых обстоятельств дела) [2], [4].

В экономической сфере в широком круге судебных экспертиз заинтересованным субъектом выступают банки. Для снижения нагрузки на бюджет и улучшения качества экспертиз – возможно выделение банков в отдельный субъект финансово-правового обеспечения; (Отдельное выделение ЦБ и иных банков).

Подводя итоги, следует отметить, что разработка классификатора для достижения наилучшего результата должна пройти два этапа. На первом этапе юристы должны создать

максимально общую классификацию для определения субъектов финансово правового обеспечения судебно-экспертной деятельности. Далее в тестовом режиме необходимо использовать классификатор и устранить наиболее критичные недостатки. На втором этапе необходимо создать узкоспециализированный классификатор для каждой отрасли судебной экспертизы. Для этого необходимо объединить усилия ученых-юристов и судебных экспертов в каждой конкретной отрасли.

Список литературы

1) Абдуллин Руслан Рамилевич О некоторых проблемах информационного, материально-технического обеспечения судебно-экспертной деятельности вне государственных судебно-экспертных учреждений // ЮП. 2021. №1 (96). URL: <https://cyberleninka.ru/article/n/o-nekotoryh-problemah-informatsionnogo-materialno-tehnicheskogo-obespecheniya-sudebno-ekspertnoy-deyatelnosti-vne-gosudarstvennyh> (дата обращения: 19.07.2022).

2) Витер, В. И., Судебная медицина : учебник и практикум для вузов / В. И . Витер, А. Р. Поздеев , А. Ю. Вавилов . – 3-е изд., перераб . и доп . – Москва : издательство Юрайт, 2022. – 315 с. – (Высшее образование) . – Текст: непосредственный.

3) Дубоносов, Е.С. Судебно-бухгалтерская экспертиза : учебник для вузов / Е.С. Дубоносов . - 2-е изд., перераб. и доп. — Москва: издательство Юрайт, 2022. — 229 с. – (Высшее образование) . – Текст: непосредственный.

4) Дьяконова О. Г. Некоторые вопросы судебной экспертизы и их отражение в трудах С. А. Шейфера // Юридический вестник Самарского университета. 2019. №4. URL: <https://cyberleninka.ru/article/n/nekotorye-voprosy-sudebnoy-ekspertizy-i-ih-otrazhenie-v-trudah-s-a-sheyfera> (дата обращения: 19.07.2022).

5) Евсиков К. С. Классификация судебных экспертиз // Известия ТулГУ. Экономические и юридические науки. 2009. №1. URL: <https://cyberleninka.ru/article/n/klassifikatsiya-sudebnyh-ekspertiz> (дата обращения: 19.07.2022).

6) Елена Рафаиловна Россинская Проблемы производства родов и видов судебных экспертиз, не входящих в номенклатуру государственных судебно-экспертных учреждений // Вестник экономической безопасности. 2018. №1. URL: <https://cyberleninka.ru/article/n/problemy-proizvodstva-rodov-i-vidov-sudebnyh-ekspertiz-ne-vhodyaschih-v-nomenklaturu-gosudarstvennyh-sudebno-ekspertnyh-uchrezhdeniy> (дата обращения: 19.07.2022).

7) Криворучкина Е. А. Организация назначения судебно-ботанической экспертизы с применением методов дендрохронологии при рассмотрении сообщений о

незаконной рубке лесных насаждений // Вестник УЮИ. 2021. №4 (94). URL: <https://cyberleninka.ru/article/n/organizatsiya-naznacheniya-sudebno-botanicheskoy-ekspertizy-s-primeneniem-metodov-dendrohronologii-pri-rassmotrenii-soobscheniy-o> (дата обращения: 19.07.2022).

8) Неретина Надежда Сергеевна Основные закономерности генезиса родов и видов судебных экспертиз // Известия ТулГУ. Экономические и юридические науки. 2016. №3-2. URL: <https://cyberleninka.ru/article/n/osnovnye-zakonomernosti-genezisa-rodov-i-vidov-sudebnyh-ekspertiz>(дата обращения: 19.07.2022).

9) Расследование и экспертиза пожаров : учебное пособие для вузов / С. А. Назаров [и др.] ; под редакцией С. А. Назарова. — Москва : Издательство Юрайт, 2022. — 289 с. — (Высшее образование). — ISBN 978-5-534-15019-3. — Текст : электронный // Образовательная платформа Юрайт [сайт]. — URL: <https://urait.ru/bcode/486414> (дата обращения: 19.07.2022).

10) Россинская, Е. Р. Теория судебной экспертизы (Судебная экспертология) : учебник / Е.Р. Россинская, Е.И. Галяшина, А.М. Зинин ; под ред. Е.Р. Россинской. — 2-е изд., перераб и доп. — Москва : Норма : ИНФРА-М, 2022. — 368 с. - ISBN 978-5-91768-716-2. - Текст : электронный. - URL: <https://znanium.com/catalog/product/1836617> (дата обращения: 19.07.2022). – Режим доступа: по подписке.

11) Сорокотягин, И. Н. Судебная экспертиза : учебник и практикум для бакалавриата и специалитета / И. Н. Сорокотягин, Д. А. Сорокотягина. — Москва : Издательство Юрайт, 2019. — 288 с. — (Бакалавр и специалист). — ISBN 978-5-534-05399-9. — Текст : электронный // Образовательная платформа Юрайт [сайт]. — URL: <https://urait.ru/bcode/432959> (дата обращения: 19.07.2022).

УДК 347.65/.68

ББК 67.404.4

*Филиппов Николай Петрович, магистрант, юриспруденция,
Санкт-Петербургский университет технологий управления и экономики*

О НЕКОТОРЫХ ВОПРОСАХ ДОСУДЕБНОГО УРЕГУЛИРОВАНИЯ НАЛОГОВЫХ СПОРОВ ПОСРЕДСТВОМ ПРОЦЕДУРЫ МЕДИАЦИИ

Аннотация: настоящая статья посвящена вопросу возможности введения в Российской Федерации процедуры медиации при рассмотрении налоговых споров. В статье рассматриваются вопросы, связанные с возможностью медиативного рассмотрения споров в отношении несогласия налогоплательщика с ненормативными актами налоговых органов, а также действиями (бездействием) их должностных лиц.

Annotation: This article is devoted to the issue of the possibility of introducing a mediation procedure in the Russian Federation when considering tax disputes. The article deals with issues related to the possibility of mediation consideration of disputes regarding the disagreement of the taxpayer with the non-normative acts of the tax authorities, as well as the actions (inaction) of their officials.

Ключевые слова: вышестоящий налоговый орган, налоговая медиация, досудебное урегулирование, налоговый орган.

Key words: higher tax authority, tax mediation, pre-trial settlement, tax authority.

В 2020 году ФНС России заявило о проведении эксперимента по внедрению возможности проведения процедуры медиации при рассмотрении налоговых споров в рамках норм Федерального закона от 27.07.2010 № 193-ФЗ «Об альтернативной процедуре урегулирования споров с участием посредника (процедуре медиации)» (далее – Закон № 193 ФЗ)[8].

При этом ФНС России рассматривает возможность проведения процедуры медиации только в рамках контрольно-аналитической работы налогового органа.

В то же время полагается логичным распространение возможности применения медиативных процедур в целом на взаимоотношения налогоплательщика и налогового органа.

В данной статье разберем возможность применения досудебного урегулирования (медиации) в рамках оспаривания решения о привлечении налогоплательщика к налоговой ответственности по результатам проведенных налоговых проверок.

Пункт 2 статьи 2 Закона № 193 ФЗ определяет процедуру медиации как добровольный способ урегулирования споров при содействии третьего лица (медиатора) [2].

Верховный Суд Российской Федерации в постановлении Пленума от 22 июня 2022 года № 18 «О некоторых вопросах досудебного урегулирования споров, рассматриваемых в порядке гражданского и арбитражного судопроизводства» разъясняет понятие досудебного урегулирования, под которым понимается деятельности сторон до обращения в суд, осуществляемую ими самостоятельно (переговоры, претензионный порядок) либо с привлечением третьих лиц (например, медиаторов, финансового уполномоченного по правам потребителей финансовых услуг), а также посредством обращения к уполномоченному органу публичной власти для разрешения спора в административном порядке [4].

Осуществление финансово-хозяйственной деятельности субъектами гражданского оборота, их взаимоотношения с налоговыми органами в процессе данной деятельности, часто приводят к конфликту, который выражается в многомиллиардных доначислениях налогов и сборов.

Согласно данным, опубликованным Судебным департаментом при Верховном Суде Российской Федерации в 2021 году общее число исковых заявлений об оспаривании ненормативных правовых актов налоговых органов и действий (бездействия) должностных лиц, поступивших в арбитражные суды субъектов Российской Федерации (первая инстанция) составило 7 558 заявлений [6].

Возникает вопрос, возможно ли снижение нагрузки на арбитражные суды путем проведения эффективного внесудебного рассмотрения налоговых споров, результат которых может устроить все участвующие стороны.

Действуя в данном направлении, законодатель предусмотрел в Налоговом кодексе Российской Федерации (далее – НК РФ, Кодекс) обязательный досудебный порядок урегулирования возникших споров (пункт 2 статьи 138 НК РФ) [1].

При этом рассмотрение жалобы производится вышестоящим налоговым органом (пункт 1 статьи 138 НК РФ, пункт 1 статьи 139 НК РФ).

В тоже время имеет место предположение о предвзятости должностных лиц вышестоящего налогового органа при осуществлении процедуры рассмотрения жалоб налогоплательщика.

Так, согласно статье 1 Закона Российской Федерации «О налоговых органах Российской Федерации» от 21.03.1991 г. № 943-1 налоговые органы представляют собой единую централизованную систему контроля за соблюдением законодательства о налогах и сборах [3].

Абсолютное большинство выездных налоговых проверок проводятся межрайонными инспекциями, которые по иерархическому принципу являются подчиненными по отношению к Управлениям по субъектам Федерации (так называемым вышестоящим налоговым органам).

Таким образом можно предположить, что в процессе осуществления контрольной деятельности за правильностью исчисления и уплаты обязательных платежей, как в рамках камеральных, так и выездных налоговых проверок, вышестоящие налоговые органы в лице представителей профильных отделов, могут оказывать поддержку в проведении контроля, либо осуществлять контроль за порядком проведения проверки.

В подтверждении данной теории относится и возможность участия вышестоящего налогового органа в процедуре осуществления налоговых проверок, которая ему предоставлена самим Кодексом.

Так, абзац 3 пункта 2 статьи 86 НК РФ прямо указывает, что условием получения налоговым органом справки из банка о состоянии счетов физического лица (например руководителя проверяемой организации, либо ее учредителя) является согласие руководителя вышестоящего налогового органа, который оценивает обоснованность направления указанного запроса.

В связи с этим, прямое, либо косвенное участие должностных лиц вышестоящего налогового органа в проведении контрольных мероприятий в рамках централизованной системы, а также по иерархическому принципу организации системы налоговых органов, а затем рассмотрение апелляционных жалоб на решения о привлечении к налоговой ответственности, либо жалоб на действие (бездействие) должностных лиц при осуществлении налоговых проверок в вышестоящий налоговый орган при отсутствии альтернативных возможностей урегулирования возникших разногласий полагается нарушающим баланс частных-публичных интересов.

Обратимся к судебной статистике рассмотрения дел об оспаривании ненормативных правовых актов налоговых органов и действий (бездействия) их должностных лиц.

Так, согласно отчету о работе Арбитражного суда по Санкт-Петербургу и Ленинградской области за 12 месяцев 2020 года всего поступило 305 заявлений от налогоплательщиков (без учета 72 нерассмотренных дел на начало отчетного периода), из них 209 приняты к производству [7].

Производство окончено в отчетном году по 270 заявлениям, из них в отношении 60 заявлений требования удовлетворены в полном объеме (что составляет 22,2 % от количества дел, по которым принято решение в отчетном году), 12 заявлений удовлетворено частично по основному требованию (4,4%).

Исходя из изложенного общий процент дел, по которым требования налогоплательщика были удовлетворены в полном объеме, либо частично составил 26,7 %.

Таким образом несмотря на то, что все рассмотренные выше споры прошли процедуру досудебного урегулирования в вышестоящем налоговом органе, исходя из требований Кодекса, более четверти решений налоговых органов, либо действия (бездействия) их должностных лиц признаются противоречащими закону полностью, либо частично

Таким образом существующий порядок досудебного урегулирования споров в сфере налогообложения в целом не является достаточно эффективным.

В целях снижения количества рассматриваемых в арбитражных судах рассматриваемой категории дел, а также повышения эффективности рассмотрения споров полагается верным введение дополнительного института как налоговая медиация, проводимой специально созданными независимыми налоговыми комиссиями, включающих специалистов в области экономики и налогового права, либо экспертами, с возможностью разрешения общего спектра вопросов, возникающих у налогоплательщика, либо налогового органа в досудебной стадии, но при этом не будет подменять собой обжалование в вышестоящий налоговый орган, а будет действовать параллельно.

В данный момент в зарубежных странах активно применяется процедура налоговой медиации.

В этом плане примечателен опыт Бельгии, где процедура налоговой медиации действует с 2007 года в виде отдельной Службы налоговой медиации. Уполномоченный сотрудник данной Службы заслушивает обе стороны, предлагает решение возникшей проблемы и оформляет рекомендацию, которая, однако обязательной силы для сторон спора не имеет.

Служба налоговой медиации вправе отказать в приеме заявления в случаях, когда очевидна необоснованность претензий налогоплательщика [5, с. 72-81].

Таким образом введение возможности досудебного урегулирования возникших споров в области налоговых правоотношений выглядит достаточно перспективно с точки зрения соблюдения прав как налогоплательщиков, так и государства в лице налоговых органов. При этом процедура медиации должна быть основана на действующем

законодательстве и не включать вопросы права, а касаться только рассмотрения фактических обстоятельств конкретного дела с вынесением обоснованного решения.

СПИСОК ИСТОЧНИКОВ:

- 1) «Налоговый кодекс Российской Федерации (часть первая)» от 31.07.1998 N 146-ФЗ// «Собрание законодательства РФ», N 31, 03.08.1998, ст. 3824;
- 2) Федеральный закон от 27.07.2010 N 193-ФЗ «Об альтернативной процедуре урегулирования споров с участием посредника (процедуре медиации)»// «Собрание законодательства РФ», 02.08.2010, N 31, ст. 4162;
- 3) Закон Российской Федерации» от 21.03.1991 N 943-1 «О налоговых органах Российской Федерации»// «Ведомости СНД и ВС РСФСР», 11.04.1991, N 15, ст. 492;
- 4) Постановление Пленума Верховного Суда РФ от 22.06.2021 N 18 «О некоторых вопросах досудебного урегулирования споров, рассматриваемых в порядке гражданского и арбитражного судопроизводства"»// "Российская газета", 02.07.2021, N 144;
- 5) Демейер, К. Налоговая медиация: опыт Бельгии / К. Демейер // Налоговед. – 2012. – № 3. – С. 72-81. – EDN OQRTUN;
- 6) Отчет о работе арбитражных судов Российской Федерации о рассмотрении дел из гражданских и административных правоотношений по первой инстанции. — Текст : электронный // Судебный департамент при Верховном Суде Российской Федерации : [сайт]. — URL: http://www.cdep.ru/userimages/Statistika_zameni/1AS-svod-2021.xls (дата обращения: 26.11.2022);
- 7) Статистический отчет Арбитражного суда города Санкт-Петербурга и Ленинградской области о рассмотрении дел за 2021 год. — Текст : электронный // Арбитражный суд Санкт-Петербурга и Ленинградской области : [сайт]. — URL: https://spb.arbitr.ru/files/doc/Otchet_2021_0.xls (дата обращения: 29.11.2022);
- 8) Медиация – новое слово в налоговом контроле. — Текст : электронный // Федеральная налоговая служба (официальный сайт) : [сайт]. — URL: https://www.nalog.gov.ru/rn78/news/activities_fts/10194093/ (дата обращения: 29.11.2022).

*Галданова Александра Валерьевна,
студент, Бурятский государственный университет имени Доржи Банзарова, г. Улан-*

Удэ

СПЕЦИФИКА ЮРИДИЧЕСКОЙ ТЕРМИНОЛОГИИ В МОНГОЛЬСКОМ ПРАВЕ

Аннотация. В данной работе автором проводится анализ способов образования юридических терминов в монгольском праве в сравнении с образованием правовой терминологии в русском языке. Дается определение юридического термина, выделяются его признаки и функции. Наиболее продуктивным способом словообразования признается морфологический. Приводятся различные словообразовательные конструкции суффиксального типа морфологического словообразования на примере конкретных терминов российского и монгольского права. Автором сделан вывод о том, что наиболее эффективным способом образования юридических терминов как в русском, так и в монгольском языке является суффиксальный.

Annotation. In this paper the author analyzes the methods of formation of legal terms in Mongolian law in comparison with the formation of legal terminology in Russian. The definition of a legal term is given, its features and functions are highlighted. The most productive way of word-formation is a morphological way. Various word-formation constructions of the suffix type of morphological word-formation are given on the example of specific terms of Russian and Mongolian law. The author concluded that the most effective way to form legal terms in both Russian and Mongolian languages is suffixal way.

Ключевые слова: юридический термин, монгольское право, русский язык, словообразование, суффиксальный способ.

Keywords: legal term, Mongolian law, Russian language, word-formation, suffixal way.

Право регулирует различные общественные отношения, выступая регулятором поведения людей в обществе, путем принятия правил, выраженных в нормах права. Предписания правовых норм облекаются в форму специальных слов и выражений, именуемых юридическими терминами.

Проблемы и особенности юридической терминологии по сей день являются одной из наиболее изучаемых областей лингвистики и юриспруденции. Полагается, что данное явление связано, прежде всего, с толкованием нормативных актов, развитием

международных отношений, вопросами, возникающими при проведении лингвистической экспертизы правовых актов.

В «Словаре русского языка» С.И. Ожегова термин определяется как «слово или словосочетание, являющееся названием определенного понятия какой-нибудь специальной области науки, техники, искусства» [2, с. 779]. Термины, как известно, присущи различным областям жизнедеятельности, в том числе и юриспруденции. Основное назначение терминов состоит в закреплении и передаче (обмене) информации. Для выполнения данной функции они должны отвечать некоторым обязательным требованиям. Термин должен относиться к определенной области знаний, быть точным и ясным, однозначным и лаконичным.

Юридический термин представляет собой «слово или словосочетание (образованное на основе подчинительных связей), являющееся точным официальным обозначением правового понятия, применяемое в процессе познания и освоения явлений действительности с точки зрения права» [1]. Это элемент юридической техники, слово или словосочетание, обозначающее понятие права, выраженное в тексте нормативного правового акта. Его роль сводится к точному и исчерпывающему изложению правовой мысли, заложенной законодателем в то или иное определение в тексте правового документа. Неточная или неполная формулировка юридических предписаний может привести к сложностям при достижении стоящих перед правом целей и задач.

Особый интерес представляет юридическая терминология в аспекте своего формирования и функционирования, а точнее заслуживает внимание изучение способов образования юридических терминов в сравнении русского и монгольского языков.

Академик В.В. Виноградов выделяет следующие способы словообразования: морфологический, лексико-семантический, лексико-синтаксический, морфолого-синтаксический [2]. Нас же интересует морфологическое словообразование, которое, по мнению М.У. Сулейбановой, представляет собой «образование новых слов на базе существующих в языке основ и словообразовательных элементов ... в словесные единства» [6, с. 154].

Среди способов морфологического образования юридических терминов в русском языке самым продуктивным является суффиксальный способ – соединение словообразовательных морфем (основы и суффикса). Посредством него образуется подавляющее количество юридических терминов. Приведем примеры.

1. Термины – отглагольные существительные, образованные при помощи суффиксов *-тель, -ник, -щик/-чик, -атор/-ятор/-итор, -ант/-янт/-ент, -к*. Они образуются следующим образом:

а) основа глагола + суффикс *-тель* (законодатель, исполнитель, дознаватель, свидетель, следователь);

б) основа имени + суффикс *-ник* (защитник, наследник, преступник, соучастник);

в) основа глагола + суффикс *-щик/-чик* (переводчик, ответчик);

г) основа глагола + суффикс *-атор/-ятор/-итор* (организатор, регулятор, экспедитор);

д) основа глагола + *-ант/-янт/-ент* (оккупант, репатриант, консультант, абонент, оппонент, претендент).

2. Термины – существительные, образованные от глаголов посредством суффикса *-к* (выписка, поправка, расписка, разработка, явка).

3. Отглагольные существительные с суффиксом *-ние, -ение, -ание, -тие* (расследование, учреждение, наказание, сокрытие).

Для образования юридических терминов в монгольском языке наиболее продуктивен суффиксальный способ, с помощью которого образуются термины со значением предмета, процесса или признака.

Можно выделить следующие терминологические словообразовательные модели.

1. Термины – прилагательные с суффиксами *-тай (-той)* с разновидностью *-т*: гэмтэй – виновный; ноцтой – достоверное; маргаантай – спорный; хугацаатай – срочный; чөлөөтэй – свободный; эргэлзээтэй – спорный;

2. Термины, образованные от глагольных основ:

а) основа глагола + суффикс *-гч, -ч* (нэхэмжлэгч – истец, от нэхэмжлэх – требовать; зайлсхийгч – лицо, уклоняющееся от чего-либо, от зайлсхийх – уклоняться от чего-либо; залилан мэхлэгч – мошенник, от залилан мэхэлэх – обманывать, совершать мошеннические действия; хариуцагч – ответчик, от хариуцах – нести ответственность; байцаагч – дознаватель, инспектор, от байцаах – дознавать, инспектировать; өмгөөлөгч – адвокат, от өмгөөлөх – представлять интересы, защищать; итгэмжлэгч – доверитель, от итгэмжлэх – доверять; мөрдөн байцаагч – следователь, мөрдөн байцаах – идти по следу, допрашивать; шүүгч – судья, от шүүх – судить; яллагч – обвинитель, от яллах – выносить приговор, обвинять);

б) термины с суффиксом *-бар, -вар* (присоединяются по закону гармонии гласных) (шийдвэр – решение, от шийдэх – решать; тэнцвэр – баланс, равновесие, от тэнцэх – становиться равным, уравниваться; хуулбар – копия, от хуулах – копировать)

в) основа глагола + суффикс *-л* (гэрээслэл – завещание, от гэрээслэх – завещать; хэлцэл – сделка, от хэлцэх – договариваться; эрсдэл – риск, от эрсдэх – рисковать; хүчирхийлэл –

насилие, от хүчирхийлэх – совершать насильственные действия; танхайрал – хулиганство, от танхайрах – совершать хулиганские действия);

г) основа глагола + суффикс *-лага, -лого, -лгаа, -лгээ, -лаг, -лэг* (албадлага – принуждение, от албадах – принуждать; халдлага – посягательство, от халдах – посягать; хариуцлага – ответственность, от хариуцах – нести ответственность; гэрчилгээ – свидетельство, от гэрчлэх – свидетельствовать, баталгаа – доказательство, от батлах – доказывать; мэдүүлэг – показания, от мэдүүлэх – давать показания, уведомить);

д) основа глагола + суффикс *-лт* (байцаалт – допрос, от байцаах – допрашивать; заалт – указание, от заах – указать, указывать; няцаалт – опровержение, от няцаах – опровергать);

3. Термины, образованные от именных основ:

а) именная форма + суффикс *-ч* (гаальч – таможенник, от гааль - таможня; хулгайч – вор, от хулгай – воровство; хуульч – юрист, от хууль – закон);

б) основа имени + суффикс *-тан* (албатан – служащий, от алба – служба, обязанность; албан тушаалтан – должностное лицо, от албан тушаал – должность).

Таким образом, на основе проведенного анализа можно сделать вывод, что суффиксальный способ образования юридических терминов от глагольных основ является наиболее распространенным как в русском, так и в монгольском языках. Основным различием в словообразовании юридических терминов данных языков является отсутствие префиксального способа в монгольском языке (монгольский язык является агглютинативным), который продуктивен в русском языке (например, предпосылка, недействительность, бездействие, беззаконие, дознание, преследование).

Литература

1. Бертагаев Т.А. Сочетания слов и современная терминология. М.: Наука, 1971. 152 с.
2. Виноградов В.В. Об основном словарном фонде и его словообразующей роли в истории языка // Вопросы языкознания в свете трудов И.В. Сталина. М., 1952.
3. Дамдинсүрэн Ц., Лувсандэндэв А. Русско-монгольский словарь. Под ред. академика Ш. Лувсанвандана. Улан-Батор, 1982. 840 с.
4. Ивакина Н.Н. Профессиональная речь юриста. Учебное пособие. М: НОРМА: ИНФРА-М, 2010. 447 с.
5. Сулейбанова М.У. Словообразование и его роль в обогащении лексики русского языка // Гуманитарные и социальные науки. 2019. № 4. С. 149-158.
6. Ожегов С.И. Словарь русского языка. Под общ. ред. проф. Л.И. Скворцова. М.: ООО «Издательство Оникс», 2008. 976 с.

Ефремова Татьяна Юрьевна, магистрант 2 курса Волгоградского государственного университета, г. Волгоград

Новикова Светлана Викторовна, директор Волжского филиала Международного юридического института, г. Волжский

ПРОБЛЕМЫ ИСПОЛЬЗОВАНИЯ ЦИФРОВЫХ ТЕХНОЛОГИЙ ПРИ ЗАКЛЮЧЕНИИ ЭЛЕКТРОННЫХ ДОГОВОРОВ

Аннотация. В статье рассматриваются особенности заключения договоров с использованием цифровых технологий, порядок определения участников сделки. Законодательное обеспечение безопасности сделок и исполнения принятых обязательств.

Abstract. The article discusses the features of concluding contracts using digital technologies, the procedure for determining the participants of the transaction. Legislative provision of security of transactions and fulfillment of accepted obligations.

Ключевые слова: интернет, право, цифровые технологии, электронный договор, электронная подпись.

Key words: internet, law, digital technologies, electronic contract, electronic signature.

Углубление автоматизации в сферах предпринимательства и бизнеса предопределяет необходимость анализа существующих практик в этой области, а также последствий этого процесса. Внедрение цифровых продуктов и их законодательное обеспечение - одно из направлений становления и развития цифрового государства. Законодательный процесс и его результаты объективно воздействуют на все сферы деятельности человека и общества, а потому оказывают административно-регулятивное воздействие на каждого гражданина. [3]

Существенное количество цифровых технологий, многие из которых с различной степенью эффективности используются в рамках электронной торговли, приводят к существенному изменению взаимоотношений и качественной трансформации системы права. Корректное отражение такой трансформации на нормативном уровне предопределяет необходимость развития процесса разработки и принятия нормативных правовых актов, что нашло свое отражение в рамках достаточно широкой практики применения множества цифровых решений в законодательной деятельности (машинное обучение, большие данные, технология блокчейн и т.д.). Именно такая модель трансформации правового обеспечения, строящаяся с учетом адекватного применения

цифровых технологий, обеспечит соответствие этой деятельности потребностям современной жизни. Многоаспектность существующих цифровых технологий, их различный характер и направленность подвергается пристальному изучению в научной литературе, что позволяет говорить о формировании отдельных элементов комплексной модели внедрения таких инструментов в процесс разработки и принятия правовых актов.

Подобного рода цифровая модель должна формироваться с учетом научно обоснованных критериев, которые обеспечат организационно-правовую основу трансформации законодательной деятельности в условия внедрения цифровых технологий. Особое внимание необходимо обратить на вопрос, связанный с возможностью самообучения алгоритма на основании новых данных. Возможность алгоритма самостоятельно обучаться с учетом обработки и анализа новых данных актуализирует проблемы предсказуемости принимаемых алгоритмом решений. [1;2]

Обучаемость алгоритма потенциально может привести к нарушениям принципа равенства перед законом, так как решения в отношении субъектов в сходных условиях могут отличаться с течением времени.

Договоры (разновидность сделок), могут осуществляться через сеть Интернет в виде электронного документа, используя электронную цифровую подпись. Используя цифровые технологии заключения договоров, следует отметить ряд технических особенностей, но при этом правовое регулирование основано на текущем базовом положении законодательства о заключении и соблюдении обязательств. [4]

Перечислим правовые отношения в сети интернет имеющие юридическое значение:

- 1) неподтвержденность местонахождения участников договора (сторон сделки) может вызвать проблемы при исполнении принятых обязательств;
- 2) проблемы идентификации сторон договора заключаемого при помощи цифровых технологий;
- 3) зависимость сторон договора заключаемого при помощи цифровых технологий с провайдером;
- 4) цифровой формат договора, обуславливает необходимость использования определенных программных продуктов.

Еще одной проблемой использования цифрового договора, является использование псевдонимов в сети интернет, анонимность участника сделки может усложнять процесс идентификации стороны участвующей в цифровой сделке. Статья 19 Гражданского кодекса РФ определяет право и обязанность использования физического лица в гражданском обороте собственного имени, как общее правило установлено, что гражданин приобретает права и обязанности под своим именем; в случаях и порядке, установленных законом, он

может использовать псевдоним. [5]

В практическом применении электронных договоров, правовой интерес представляет время (момент) заключения договора, именно в момент заключения возникают права и обязанности у сторон заключивших такой договор.

Широкое распространение данной формы договоров, обуславливает и увеличение случаев в необходимости установления момента заключения такого договора. На данные момент используются следующие подходы к вопросу заключения электронного договора:

Электронный договор считается заключенным после получения:

- 1) электронной формы договора с подтверждением, заверенным электронной подписью участвующей стороны;
- 2) автоматического подтверждения (квитанции) без электронной подписи;
- 3) отправкой электронного договора.

Часто применяемой формой таких договоров click-wrap и browsewrap-договоры.

Первый вид договоров (clickwrap) выделяется тем, что участвующая сторона может ознакомиться с ним до момента выражения своего согласия на заключение договора, согласие выразить нажатием определенной клавиши на экране.

Второй вид договоров предусматривает изучение условий договора по ссылке на веб-сайт, при этом не обязательно проходить по этой ссылке, чтобы выразить согласие на заключение договора. Согласие выражается путем загрузки страницы, веб-сайта или не закрытия этой страницы в течение определенного времени.

Таким образом, Интернет и заключение договоров посредством использования цифровых технологий является слабо урегулированным действующим гражданским законодательством. Недостаточная урегулированность законодательными нормами порождает обычаи делового оборота, которыми и пользуются стороны используя цифровую форму договоров. Необходимо развивать регламентацию заключения договоров через Интернет, отметив развитие специфического правового пространства.

Литература

1. Аннин А.Г., Новиков С.С. ЭЛЕКТРОННАЯ ПОДПИСЬ: ПОНЯТИЕ И ПРАКТИКА ПРИМЕНЕНИЯ // Аграрное и земельное право. 2020. №8 (188). URL: <https://cyberleninka.ru/article/n/elektronnaya-podpis-ponyatie-i-praktika-primeneniya> (дата обращения: 01.11.2022).
2. Биалова Д. Г.-К., Магомедов Н.Н. ПОНЯТИЕ ЭЛЕКТРОННОЙ ЦИФРОВОЙ ПОДПИСИ // Инновационная наука. 2022. №2-1. URL:

<https://cyberleninka.ru/article/n/ponyatie-elektronnoy-tsifrovoy-podpisi> (дата обращения: 01.11.2022).

3. Егоров Г.Г., Орешкина И.Б. НОРМАТИВНО-ПРАВОВЫЕ ОСОБЕННОСТИ ВНЕДРЕНИЯ ЦИФРОВОЙ ЭКОНОМИКИ В РФ // Legal Concept = Правовая парадигма. – 2019. – Т. 18, № 3. – С. 12–17.

4. Иншакова, А.О. Право как основа инфраструктурного обеспечения цифровой экономики и технологии Интернета вещей // Legal Concept = Правовая парадигма. – 2019. – Т. 18, № 3. – С. 6–11.

5. Квициния, Н.В. Перспективы развития договора эскроу в России // Legal Concept = Правовая парадигма. – 2020. – Т. 19, № 1. – С. 51–59. – DOI: <https://doi.org/10.15688/lc.jvolsu.2020>.

Гаврюшкина Маргарита Юрьевна
Старший преподаватель кафедры иностранных языков
естественно-технических направлений и специальностей,
Петрозаводский государственный университет,
г. Петрозаводск

ОСОБЕННОСТИ НАЦИОНАЛЬНОЙ СИСТЕМЫ ОЦЕНИВАНИЯ США

Аннотация. Сегодня одной из важных тем в сфере образования является процесс оптимизации высшего образования, неотъемлемой частью которого является система оценки качества, поэтому представляется важным провести анализ методов оценки, применяющихся на западе, что позволит определить, насколько данные методики оптимальны для России, и какие шаги необходимо сделать для повышения качества образования в России.

Abstract. Today, one of the important topics in the field of education is the process of optimizing higher education, an integral part of which is the quality assessment system, so it seems important to analyze the assessment methods used in the West, which will determine how these methods are optimal for Russia, and what steps need to be taken to improve the quality of education in Russia.

Ключевые слова: национальной системы оценивания, сфера образования, оптимизации высшего образования, оценки качества

Key Words: national assessment system, education, optimization of higher education, quality assessment

1.1. Современные системы оценивания качества образования в мире

Современную систему оценивания качества образования можно разделить на 2 типа:

1) система оценки высшего образования, контролируемая государственными структурами, например, Министерство образования. Главный контроль оценки качества осуществляет государство, а самооценке придается незначительное значение. Таким образом, деятельность данных систем связана с лицензированием, аккредитацией, финансированием государства и его контроля. А также сравнению учебных заведений.

2) система оценки высшего образования, которая не подчиняется государству, поэтому в учебных заведениях данного типа большое значение придается внутренней самооценке, общественной или профессиональной оценке для оптимизации работы учебного заведения. По мнению Келса Г.Р., сегодня имеется тенденция к преобладанию в мире второй системы. Наибольшее распространение эта система получила в США. В отличие от стран с сильным

государственным контролем в сфере образования, американское высшее образование в основном контролируется самими учебными заведениями. А реальная административная и финансовая власть принадлежит не Департаменту образования США, а «попечительским советам администрации штата», где находится университет с целью оптимизации образования.

1.2. Оценивание университетов в США

Есть несколько способов оценивания университетов в США:

- 1) «Аккредитация по регионам». В США существуют определенные региональные ассоциации университетов и колледжей, которые проводят аккредитацию по строго очерченным критериям и стандартам и самооценке университета. Эти ассоциации имеют Комиссию по высшему образованию. Данные Комиссии проводят аккредитацию;
- 2) “Оценка через специализированную, построенную на оценке профессионального уровня аккредитацию образовательных программ. Которая функционирует также как и соответствующая оценка этих программ внутри учебного заведения, однако организуется профессиональным союзом”.
- 3) Оценка образовательных программ, организованная университетом для оптимизации деятельности учебного заведения, перераспределения финансов и образовательных приоритетов.

Также, по мнению Вульфсона Б.Л., желание повысить престиж профессии играет важную роль в оценке образования США. Профессиональные организации, такие как ассоциация медиков или юристов, принимают участие в процессе аккредитации и строго оценивают компетентность будущих специалистов.

Все американские университеты разрабатывают свою систему проверки, основанную на заявленной миссии, целях обучения и материальных ресурсах. В основном, оценивание акцентирует внимание на:

- 1) качество академических программ;
- 2) общеуниверситетскую эффективность;
- 3) подотчетность обществу.

Процесс создания системы оценивания проходит при участии преподавательского состава, администрации и студентов и направлен на дальнейший анализ результатов для улучшения деятельности университета. Также важно оценивать эффективность не только академических программ, но эффективность учебного заведения как организации, т.е. чего университет добивается на самом деле что положительно скажется на получении университетом аккредитации. Процесс аккредитации таким образом считается попыткой

добиться желаемых результатов, а оценивание — информация, указывающая на область, которую нужно изменить или усовершенствовать. Оценка эффективности университета — это «формулирование миссии, цели и задач университета, которые преподавателями переносятся в образовательные программы.»

Также важна самооценка университета при аккредитации для проверки «соответствия планов, бюджета и программ».

Однако проблема оценивания или самооценки зависит от выбора методов сбора информации и оценки результатов деятельности университетов. В США считается, что наиболее эффективные «долгосрочные многомерные исследования, а не одномерные исследования».

Обычно методы оценки качества складывается из следующих факторов:

11. опрос мнений;
12. интервью студентов;
13. оценка работы преподавателей;
14. успеваемость студентов по результатам тестов;
15. периодические обзоры учебных программ;
16. изучение деятельности выпускников.

Огромную роль в оценке качества образования конечно же отдается преподавательскому составу, их опыту и умениям, а также сотрудничеству с администрацией. Существуют определенные отделы внутри университетов, занимающиеся централизованным сбором информации. Для проведения оценки программ привлекаются не только преподаватели своего университета, но и преподаватели других университетов также. Американцы нормально относятся к тому, что иногда могут произойти разногласия в выборе методов оценки как среди преподавателей одного университета, так и разных. Это просто нужно учитывать при проведении оценивания.

Итак, особенность система образования в США — система самооценки деятельности университетов, не имеющая контроля со стороны государства. Американцы под качеством образования — понимают соответствие образовательной деятельности особенностям учебного заведения, за счет чего происходит аккредитация вузов. В соответствии со стандартами оценки качества образования в США — главное — это достижение минимального порога знаний, который имеет описательный характер наличия нужного списка учебных ресурсов, образовательных программ и т.д. «Обобщенная оценка достижения этого порога качества является основой для принятия решения об

аккредитации». Процесс оценки качества образования понимается как основа для оптимизации образования. Данная инициатива поддерживается администрацией и является непрекращающимся, регулярным процессом. Каждый университет сам выбирает методы для оценки качества образования. В основном оцениваются академические программы, эффективность университета как организации и самоанализ, проведенный университетом. Также важна экспертная оценка, проведенная профессиональными организациями, такими как ассоциация медиков или ассоциация юристов. Данные организации строго оценивают академические программы университета, т.к. они заинтересованы в престиже своей профессии. Результаты проведения оценки качества образования всегда открыты обществу.

Итак, особенность система образования в США — система самооценки деятельности университетов, не имеющая контроля со стороны государства. Качество образования в Америке — это прежде всего соответствие образовательной деятельности особенностям учебного заведения, за счет чего происходит аккредитация вузов. Процесс оценки качества образования понимается как основа для оптимизации образования. Данная инициатива поддерживается администрацией и является непрекращающимся, регулярным процессом. Каждый университет сам выбирает методы для оценки качества образования. В основном оцениваются академические программы, эффективность университета как организации и самоанализ, проведенный университетом. Результаты проведения оценки качества образования всегда открыты обществу.

Литература:

- 1) Вульфсон Б.Л. Стратегия развития образования на Западе на пороге 21 века. М.: Изд-во УРАО, 1999. С. 254.
- 2) Келз, Г. Процесс самооценки: Руководство по самооценке для высшего образования / Г. Келз. М.: Московский общественный научный фонд, 1999. С.152
- 3) Коротков, Э. Система комплексной оценки качества образования специалиста / Э. Коротков // Высшее образование в России. 1995. - №2. - С. 146.
- 4) Мельник, В.В. Из опыта аккредитации школ в США (на примере штата Калифорния) / В.В. Мельник // Педагогика. 1995. - № 2. - С. 234.
- 5) Олейникова, О.Н. Международные исследования в области сравнительного образования / О.Н. Олейникова. М.: Исследовательский центр проблем качества подготовки специалистов, 2002. С. 223.
- 6) Северцев Ю.А. Аккредитация учебных заведений. Опыт США / Ю.А. Северцев, Б.Д. Чашихин. М.: Мир книги, 1993. С. 240.
- 7) Системы аккредитации за рубежом / Г.Н. Мотова и др. М., 1998. С. 180.

8) Солоницын, В.А. Негосударственное высшее образование в России / В.А. Солоницын. М., 1998. С. 274.

9) Сравнение требований к подготовке выпускников вузов России, США, Германии, Великобритании: монография / К.Н. Цейкович и др. -Исследовательский центр проблем качества подготовки специалистов, С. 201.

Иностранные источники:

10) A nation at risk. The Imperative for Educational Reform. A Report to the Nation and the Secretary of education, U.S. Department of Education by the National Commission on Excellence in Education. Washington: USA, 1983. p.266

11) Accreditation in the USA // International Network for Quality Assurance Agencies in Higher education, Issue number one, January. 1992. p. 278

12) Bowen, H. Investment in Learning: The Individual and Social Value of American Higher Education / H. Bowen. San Francisco: Jossey-Bass, 1977. p. 136.

13) Characteristics of excellence in Higher education. Standards for Accreditation / Commission on Higher education, Middle States association of Colleges and Schools (M.S.A.). Philadelphia: USA, 1990. p. 235

14) Linn, R.L. Measurement in education / R.L. Linn // Encyclopedia of educational research, 1992. Vol. 3. p. 805.

15) Popham, W.G. Education in evaluation / W.G. Popham. New Jersey: USA, 1998. p. 152.

Интернет источники:

16) Department of education <http://www.ed.gov/category/location/massachusetts>

17) Accreditation in New England http://cihe.neasc.org/about_accreditation/

18) Department of education <http://www.ed.gov/category/location/massachusetts>

19) North England Association <http://www.neasc.org/>

20) Preamble

http://cihe.neasc.org/standards_policies/standards/standards_html_version#preamble

21) Brandeis' mission <http://www.brandeis.edu/about/mission.html>

22) Brandeis' accreditation <http://thebrandeishoot.com/articles/635>

**ФОРМЫ И МЕТОДЫ ОСУЩЕСТВЛЕНИЯ ОРГАНИЗАЦИИ ВЗАИМОДЕЙСТВИЯ
СОЦИАЛЬНОГО УЧРЕЖДЕНИЯ С ОБЩЕСТВЕННЫМИ ОРГАНИЗАЦИЯМИ В
ИНТЕРЕСАХ ПОВЫШЕНИЯ КАЧЕСТВА ПРЕДОСТАВЛЕНИЯ СОЦИАЛЬНЫХ
УСЛУГ ГРАЖДАНАМ**

Аннотация. В статье описываются формы и методы осуществления организации взаимодействия социального учреждения с общественными организациями в интересах повышения качества предоставления социальных услуг гражданам

Annotation. The article describes the forms and methods of organizing the interaction of a social institution with public organizations in the interests of improving the quality of providing social services to citizens

Ключевые слова: социальное учреждение, общественная организация, негосударственная некоммерческая организация, качество жизни получателей социальных услуг.

Keywords: social institution, public organization, non-governmental non-profit organization, quality of life of recipients of social services.

Взаимодействию Департамента труда и социальной защиты населения города Москвы, с негосударственными некоммерческими организациями, в том числе благотворительными организациями осуществляется В соответствии с подпунктом 3 пункта 3 статьи 17.3 Федерального закона от 11 августа 1995 г. № 135-ФЗ «О благотворительной деятельности и добровольчестве (волонтерстве)», Законом города Москвы от 12 июля 2006 г. № 38 «О взаимодействии органов государственной власти города Москвы с негосударственными некоммерческими организациями» в целях обеспечения эффективного взаимодействия в сфере защиты прав получателей социальных услуг, находящихся в стационарных организациях социального обслуживания, подведомственных Департаменту труда и социальной защиты населения города Москвы, а также оказания указанным получателям социальных услуг и организациям необходимой помощи, развития гражданского общества и благотворительной деятельности в городе Москве.

города Москвы (далее – Департамент), с негосударственными некоммерческими организациями, в том числе благотворительными организациями (далее – НКО), разработан в целях определения порядка взаимодействия Департамента и Организаций при осуществлении НКО благотворительной и добровольческой (волонтерской) деятельности в пользу получателей социальных услуг, находящихся в Организациях, и (или) Организаций. Термины и определения, используемые в настоящем Регламенте, применяются в значениях, определенных законодательством Российской Федерации и города Москвы.

Взаимодействие Департамента, Организаций и НКО осуществляется с учетом требований законодательства Российской Федерации, города Москвы, а также с учетом текущей эпидемиологической ситуации в городе Москве.

Основной целью взаимодействия является повышение качества жизни получателей социальных услуг, которым Организациями предоставляются социальные услуги (далее – получатели социальных услуг), в том числе их социализация, социальная адаптация, поддержка и содействие защите их прав и интересов.

Привлечение ресурсов НКО для оказания дополнительной помощи получателям социальных услуг и (или) Организациям, включая привлечение добровольцев (волонтеров) НКО и иных представителей НКО (далее – доброволец) для безвозмездного выполнения работ и (или) оказания услуг в интересах получателей социальных услуг и (или) Организаций.

Содействие всестороннему развитию и раскрытию индивидуального потенциала получателей социальных услуг.

Развитие добровольческой (волонтерской) и благотворительной деятельности в городе Москве.

Разработка, пилотирование и масштабирование лучших практик социального, бытового и культурного взаимодействия Организаций и НКО для получения синергетического эффекта.

Взаимодействие Департамента, Организаций и НКО может быть инициировано каждой из сторон и осуществляется на основании соглашений о совместной деятельности (далее – соглашение), заключаемых между Департаментом, Организациями и НКО по форме.

НКО в целях заключения соглашения направляет Организации почтовым отправлением с описью вложения или в форме электронного документа посредством информационно-телекоммуникационной сети «Интернет» (далее – сеть «Интернет») на электронную почту Организации письменное предложение по оказанию помощи

получателям социальных услуг и (или) Организации (далее – Предложение) по форме.

Выписка из Единого государственного реестра юридических лиц, заверенная в установленном порядке, прикладывается к Предложению в случае, если НКО ранее не заключала соглашения.

НКО вместе с Предложением вправе представить проект соглашения, подписанный лицом, имеющим право действовать от имени НКО, по собственной инициативе.

Наличие в представленных НКО документах неполных и (или) недостоверных и (или) противоречивых сведений.

Вынесение решения о приостановлении деятельности НКО в соответствии со статьей 10 Федерального закона от 25 июля 2002 г. № 114-ФЗ «О противодействии экстремистской деятельности».

Наличие фактов причинения физического и (или) имущественного вреда получателям социальных услуг, нарушения правил осуществления благотворительной и добровольческой (волонтерской) деятельности, установленных судом, органами государственного и муниципального контроля (надзора), иными государственными (муниципальными) органами в соответствии с их компетенцией по информации, полученной из государственных информационных систем, а также посредством направления запросов в соответствующие государственные (муниципальные) органы.

Организация информирует НКО о принятии решения в течение 1 рабочего дня со дня принятия данного решения способом, обеспечивающим подтверждение его получения.

Организация в случае принятия решения, указанного в течение 3 рабочих дней со дня представления НКО на бумажном носителе в 3 экземплярах проекта соглашения, подписанного руководителем (иным уполномоченным лицом) НКО, направляет в Департамент нарочным (курьером) Предложение и проект соглашения, подписанный руководителями (иными уполномоченными лицами).

Департамент в течение 5 рабочих дней со дня поступления документов, информирует Организацию и НКО о решении, в течение 1 рабочего дня со дня принятия данного решения способом, обеспечивающим подтверждение получения этого решения.

Соглашение заключается в течение 10 рабочих дней с даты принятия решения.

Для урегулирования разногласий, возникающих в процессе рассмотрения Предложений, подписания и (или) реализации соглашений, Организации и НКО вправе обратиться в Департамент.

Департамент в течение 10 рабочих дней со дня получения обращения, указанного в пункте 3.10 настоящего Регламента, рассматривает при необходимости с привлечением представителей Организации и НКО данное обращение и формирует

заклучение, включая при необходимости рекомендации, необходимые для эффективного взаимодействия Департамента, Организации и НКО. Копия заключения направляется Организации и НКО на бумажном носителе или в форме электронного документа посредством сети «Интернет» на их официальные адреса электронной почты.

Департамент ведет учет заключенных соглашений.

В целях реализации соглашений Организации назначают работников, ответственных за взаимодействие с НКО.

Организации имеют право включать представителей НКО в составы попечительских советов данных Организаций по согласованию с НКО.

Добровольцы допускаются к оказанию помощи получателям социальных услуг в очном формате при направлении в Организации списков добровольцев, подписанных руководителями или уполномоченными лицами НКО.

Списки, указанные, действительны в течение года с момента их подписания и при необходимости могут быть скорректированы (к примеру, в связи с прекращением сотрудничества добровольцев с НКО).

Требование, настоящего Регламента, не распространяется на лиц, непосредственно не взаимодействующих с получателями социальных услуг (к примеру, лиц, осуществляющих показ спектаклей, концертов и концертных программ, иных зрелищных программ, доставляющих товары, оказывающих помощь в части технического обслуживания, ремонта зданий (сооружений) и оборудования Организаций).

Организации разрабатывают совместно с НКО и при необходимости публикуют, в том числе на сайтах Организаций в сети «Интернет», планы (графики) проведения мероприятий.

Опубликованные планы (графики) проведения мероприятий должны содержать сведения о способах записи получателей социальных услуг на данные мероприятия.

При принятии решений об организации добровольцами выездных мероприятий (за пределами Организаций) для получателей социальных услуг Организации и НКО обеспечивают согласование списков получателей социальных услуг и сопровождающих лиц из числа добровольцев.

При принятии решений об организации добровольцами выездных мероприятий для получателей социальных услуг, являющихся недееспособными, ограниченно дееспособными, оформляются расписки об ответственности сопровождающих лиц из числа добровольцев за жизнь, здоровье и безопасность указанных получателей социальных услуг.

Транспортировка получателей социальных услуг до места проведения выездного мероприятия может осуществляться с использованием пассажирского транспорта общего пользования.

Осуществлять деятельность в соответствии с нормативными правовыми актами города Москвы, актами, рекомендациями и иными документами Федеральной службы по надзору в сфере защиты прав потребителей благополучия человека (далее – Роспотребнадзор), иных компетентных органов.

Обеспечить возможность проведения добровольцами прогулок получателей социальных услуг на территории Организаций без ограничений, если иное не установлено (не рекомендовано) актами города Москвы, актами, рекомендациями и иными документами Роспотребнадзора, других компетентных органов.

Обеспечить возможность проведения добровольцами выездных мероприятий только при условии транспортировки получателей социальных услуг до места проведения мероприятий и обратно способом, исключающим применение пассажирского транспорта общего пользования (к примеру, автомобильным транспортом НКО и (или) Организаций).

При выявлении случаев заболевания получателей социальных услуг новой коронавирусной инфекцией (COVID-19) и (или) иными особо опасными инфекциями обеспечивать:

Возможность приема и передачи получателям социальных услуг товаров, доставляемых добровольцами по запросу получателей социальных услуг с обеспечением необходимых профилактических мер.

Доступ в Организации добровольцев с учетом действующего на территории Организаций порядка.

Список литературы:

- 1 Приказ ДТЭСЗН г. Москвы от 2августа2022 №754 «О взаимодействии Департамента труда и социальной защиты населения города Москвы, стационарных организаций социального обслуживания, подведомственных Департаменту труда и социальной защиты населения города Москвы, с негосударственным и некоммерческими организациями, в том числе благотворительными организациями»

**ПРОБЛЕМА БЛАГОТВОРИТЕЛЬНОСТИ В ОБЩЕСТВЕННОЙ МЫСЛИ В
РОССИИ XV - XIX ВВ.**

Аннотация. В статье описывается проблема благотворительности в общественной мысли в Росси XV - XIX вв.

Annotation. The article describes the problem of charity in public thought in Russia of the XV - XIX centuries.

Ключевые слова: благотворительность, социальные условия, социальная общественная деятельность, нищенство.

Keywords: charity, social conditions, social social activity, begging.

Осмысление благотворительности как особого рода социальной, общественной деятельности, в том числе и историческое ее изучение, шло параллельно развитию самой благотворительности, и началом его можно считать осмысление поворота, произошедшего в общественном сознании большинства европейских народов, и закрепленного в XVI в. в постановлениях ряда церковных (католических и православных) соборов.

Но особое значение этой секуляризации благотворительных побуждений указывал уже У. К. Джордан, чьи работы, посвященные истории благотворительности в Англии XV-XVII вв., давно стали общепризнанной классикой. Немецкий историк XIX в. Г. Шмоллер, связывал превращение христианского нищелюбия в современную благотворительность, т.е. в особую социальную деятельность, в основном с влиянием реформации: «Основной принцип благотворительности, выдвинутый реформацией, — писал он, — гласит: спасение души не приобретается бессистемной раздачей милостыни, но в видах человеколюбия нуждающийся, по тщательном исследовании его положения, должен получать не больше того, сколько ему действительно необходимо, причем нужно всячески склонять бедных к работе». Действительно, никто не подверг традиционные для католической церкви формы помощи бедным столь жесткой критике, как Лютер. В своей знаменитой проповеди против ростовщичества (1519г.) он доказал неспособноеть традиционной милостыни принести какую-либо действительную пользу, т.к. не имеет ««того превентивного характера, который только и может сделать благотворительную деятельность плодотворной». Но Г. Шмоллер указывает и на другой источник формирования новых общественных взглядов на помощь бедным: «В XV и XVI веках... благодаря сильному приросту народонаселения, очень многие остались без заработка: образовался излишек ремесленников, было

запрещено переселяться в города... Мероприятия, которые стали обсуждаться в теории и проводиться на практике некоторыми городами, вроде Иперна, а также номиналистическим духовенством, преимущественно в Париже, — в протестантских странах сделались прямо необходимыми, вследствие упразднения в этих странах монастырей». Номиналистическое духовенство помянуто здесь не случайно. Парижские номиналисты отстаивали новые взгляды на нищенство много раньше Лютера. Так, Готфрид Фонт, профессор Парижского университета, еще в 1280 г., отвечая на вопрос: «достойна ли награды милостыня не нуждающемуся» решительно заявил, что она «как совершающаяся без размышления, заслуживает наказания». А этот ответ и является той логической отправной точкой, из которой вырастает новый взгляд на нищенство.

Такой взгляд на нищенство явно противоречил традициям раннего христианства, в подтверждение чего можно сослаться на множество церковных текстов от «Пастыря» Ермы («Давай всем в простоте сердца, не спрашивая в сомнении, кому ты даешь... Получающие дадут отчет Богу, почему и для чего они получали, но дававшие останутся невинными») до «Слова о покаянии» св. Иоанна Златоуста.

То, что подобный поворот относительно синхронно происходит не только в протестантских, но и в католических и в православных обществах, говорит о том, что истоки его следует искать не в различных богословских построениях, а в изменившихся социальных условиях: относительной аграрной перенаселенности и ускоренном росте городов, порождавших «кочующие толпы нищих», что превращало их из «украшения церкви» в маргинальные, быстро криминализирующиеся сообщества.

На Руси первым документом, фиксирующим начало аналогичного поворота в воззрениях на роль нищенства и социальную значимость милостыни, стали постановления Стоглавого собора (1551 г.), в которых рекомендовалось светски организованное призрение (богадельни под управлением «градских целовальников») и осуждались криминализованные нищие, которые «не ради Бога скитаются, свою волю делают».

Этот же поворот отражает и такой документ эпохи, как «Домострой». При посещении больницы, темницы или монастыря «Домострой» рекомендует «вглядываться в скорбь и беду нуждающихся», различать человека «в скорби, бедности, нуждающегося» и помогать таковому. То есть рекомендуется социально целесообразная милостыня.

Но наиболее интересное и богатое по мысли сочинение, отражающее интересующий нас поворот в общественном сознании, появилось на Руси лишь в последней четверти следующего, XVII века. Происхождение его не совсем ясно. М. К. Соколовский и ряд других дореволюционных историков считали, что «Слово о приютах» написано Епифанием Славинецким по мысли патриарха Иоакима. Монахи же Свято-Троицкой Сергиевой Лавры,

издавшие в конце XIX в. перевод этого сочинения на современный русский под названием «Как думали русские люди о милосердии двести лет назад», считали, что написано оно «иноком Чудова монастыря Евфимием по поручению, как думают, тогдашнего Всероссийского Патриарха Адриана».

Следует отметить, что язва нищенства терзала Москву в последней четверти XVII в. никак не меньше, чем европейские города век с лишним назад. 412 нищих, содержавшихся Патриаршим Домом в Моисеевской, Покровской, Петровской и Кулиженской богадельнях составляли самый ничтожный процент от общего числа нищих, обитавших в то время в Москве, хотя их содержание стоило Патриаршему дому 1720 р. в год, 412 четвертей ржи и 200 пудов соли, и все церкви столицы были обложены специальным сбором по 3 алтына 2 деньги в год с каждой. Таким образом, сходные повороты общественной мысли порождались сходными социальными обстоятельствами.

Подчеркнем еще раз: суть поворота, происшедшего в общественном сознании Европы в XVI в. и несколько позже в России, состоит именно в том, что нищий утрачивает свою особую социальную роль «как орудие духовного спасения» (В. О. Ключевский), а духовную ценность обретает само пожертвование, но только в том случае, если оказывается социально целесообразным. «Дополнительный церковный акт» подачи милостыни превращается в благотворительность, т.е. в гражданский поступок и социальное творчество.

После сочинения Евфимия в российской публицистике о благотворительности следует громадный, более чем вековой, перерыв, вызванный тем, что политика Петра I делает социальную помощь заботой не общества или церкви, но государства, а также — длительным отвлечением материальных и интеллектуальных сил общества на иные задачи.

Лишь в начале XIX в., в связи с резким подъемом частной благотворительности, интересующий нас комплекс вопросов вновь становится предметом публичного обсуждения. Здесь необходимо отметить «Рассуждение о нищих, каким образом можно у нас в России уменьшить великое число оных и доставить всем прочим безнуждное пропитание безо всякого иждивения от казны, написанное Александром Измайловым». Правда, перед нами сочинение, адресованное не столько обществу, сколько власти, и здесь, естественно, выражаются взгляды, уже устоявшиеся в обществе и близкие правительственным представлениям о возможных методах решения этой социальной задачи.

Автор выделяет три категории нищих: а) отставные солдаты, б) крестьяне и в) калеки и прочие «просящие в городах». Первых, считает Измайлов, среди нищих немного, т.к. пенсии от казны, получаемые выслужившими полные 25 лет, вполне достаточны. Что же

касается тех, «которые, не выслужив срочных лет, отставляются на свое пропитание», то им он советует предоставлять должности в судах, учреждениях.

Нищенство крестьян, по мнению А. Измайлова, также не составляет проблемы. «Что крестьяне помещичьи гораздо более ходят по миру, — пишет он, — нежели казенные, это уже всем известно. Какое же из этого должно сделать заключение, как не то, что они разоряемы бывают своими господами или их управляющими». Следовательно, за их попрошайничество должны отвечать помещики, а за казенных их общества, — средство не только не новое, но и предусмотренное российским законодательством еще со времен Екатерины II.

Только третья категория нищих, т.е. калеки и прочие «просящие по городам», требует, по мнению А. Измайлова, некоторых новшеств. «Прежде здесь, как слышал я, существовали при некоторых приходах богадельни, заведения самые препохвальные. Желательно, чтобы при всех вообще церквях были учреждены оные». Тогда останется только запретить прошение милостыни, а нищих переписать. «Таковым образом нищие будут известны по всякому приходу, станут только приходить по воскресеньям в церковь, где по окончании обедни, будет происходить раздача им денег, сколько на еженедельное содержание каждого, или на другие надобности потребуются».

Вообще же, в первые десятилетия XIX века русская периодическая печать принимала самое горячее участие в благотворительном движении, но участие это было почти исключительно организационно-практическим. Так, «Русский вестник», редактируемый С. Н. Глинкой, ввел у себя специальный раздел «Благотворительные известия». Обильную информацию о благотворительной деятельности можно найти на страницах «Сына Отечества» и «Северной Почты», не говоря уже о «Русском инвалиде», созданном именно для сбора пожертвований в пользу раненых. Анализ практики благотворительности, критика ее методов с точки зрения эффективности и т.п., если и присутствует в это время на страницах прессы, то лишь в виде кратких попутных замечаний к ежемесячным отчетам редактора «Русского инвалида» П. П. Пезаровиуса. Похоже, что российское общество в целом находит еще удовлетворение в самом обилии фактов благотворительных пожертвований, задача же теоретического осмысления этой социальной практики им пока что не ставится.

В этом пока что тоненьком литературном ручейке бесспорно заслуживают быть отмеченными лишь некоторые публикации, и прежде всего работа просвещенного и высокопоставленного чиновника А. Д. Стога «О общественном призрении в России», четыре части которой вышли в Санкт-Петербурге с 1818 по 1831 г. Особенно ценна первая часть. Здесь впервые собраны в хронологической последовательности важные, а порой и

уникальные документы (например, проект указа царя Федора Алексеевича 1682 г.) и значительный фактический материал о деятельности приказов общественного призрения, что делает ее незаменимым источником.

Но на этом обзор серьезных публикаций по благотворительности первой половины XIX века можно закончить, признав, что автор вышедшей в 1862 г. книги «Нищие на святой Руси» И. Г. Прыжов имел все основания говорить о «странном невнимании нашей так называемой исторической литературы к народному и общественному быту России».

Список литературы:

1. Афанасьев В. Г., Соколов А. Р. Благотворительность в России. Историографические аспекты проблемы. СПб., 2008. — 6,4 п.л.
2. Соколов А. Р. Российская благотворительность. Исторические исследования. СПб: Гиперион, 2005. — 12,6 пл

ТРАНСФОРМАЦИЯ ПОДПИСЕЙ И ЭМБЛЕМ КАК ТРАДИЦИОННЫХ ОБРАЗОВ ТАТУ-ГРАВИЮР

Аннотация: В рамках данной статьи рассматривается нанесение подписей и эмблем на кожу человека в качестве традиции татуированных гравюр. Сама по себе татуировка на теле, навязанная или добровольная, указывает на знак – слово, многозначность которого с XIX века была такой же сложной, как и сегодня: он сохраняет в первую очередь значение отпечатка, знака, призванного заставить объект распознаваться, отличать его от целого. Таким образом, речь идет о выделении человека из социальной общности для идентификации в определенных целях, а подписи и эмблемы выступали одним из наиболее распространенных способов такой идентификации.

Abstract: Within the framework of this article, the application of inscriptions and emblems on human skin as a tradition of tattooed engravings is considered. By itself, a tattoo on the body, imposed or voluntary, indicates a sign – a word whose ambiguity has been as complex since the XIX century as it is today: it retains primarily the meaning of the imprint, a sign designed to make the object recognized, to distinguish it from the whole. Thus, we are talking about separating a person from a social community for identification for certain purposes, and signatures and emblems were one of the most common ways of such identification.

Ключевые слова: тату, гравюра, подпись, эмблема, памятная надпись

Keywords: tattoo, engraving, signature, emblem, commemorative inscription

Человеческое тело является «непреодолимой преградой» – оно также является источником и резиденцией утопий, тех нереальных городов, которые преследует мечта воссоздать другие реальности, более прекрасные и совершенные, чем те, к которым она стремится. Начиная с мечты об Икаре и заканчивая первыми шагами на Луну, нужно ли было бы человечеству изобретать летательные аппараты, если бы у человеческих тел были крылья? Существовали бы гиганты, феи и другие сказочные существа, если бы у людей была возможность мгновенно расти, уменьшаться в размерах или исчезать? Были бы люди сотканы из всех этих снов, если бы могли по своему желанию изменять свои тела? Хотя эти мечты всегда находили выражение в человеческих творениях, утопии, рожденные телом, находят выражение в современном потреблении и образе жизни в виде татуированных гравюр.

Наивность формул, заимствования из популярных образов являются для исследователя подсказками к инфракультуре, которые сохранились в массовом сознании и могут быть переработаны в отношении современной культуры и тату-индустрии, в том

числе и в татуировке в стиле гравюры. Например, два пылающих сердца с девизом: «Навсегда» отображают успех инициации. Таким образом, вечная любовь запечатлевается в неизгладимой надписи и не без иронии играет главную роль в этой маркировке тела.

Обычно такая гравюра сопровождалась девизом верности «На всю жизнь», а иногда и иллюстрацией (цветок: анютины глазки; эмблема: голуби; голубь с письмом; сердце; кинжалы).

Эпиграф на выгравированной татуировке может входить в обширный набор, в котором соответствуют различные знаковые системы. Затем она дублирует сам повествовательный текст, внося в него несопоставимость законного искусства и субкультуры татуировки [1].

Татуировка сродни гербу, и исследования ее истории никогда не перестают напоминать об облагораживающем значении татуировки, что также заметно во вкусе и практике татуировки среди коронованных особ и аристократии Европы. Таким образом, выгравированные эмблемы и памятные надписи можно сравнить со свитком – это есть древняя книга, гримуар, полный загадочных формул, ключом к которым владеет только он. Зачастую это находит отражение в других произведениях (например, литературных). Когда литературное произведение приписывает вытатуированную гравюру своему персонажу или метафорически ссылается на него, комментатор не может довольствоваться тем, что видит в нем реалистичную деталь или эффект реальности. Конечно, это один из знаков, сопровождающих персонажа, но это также легенда, текст, элемент герба. Эта надпись, часто аллегорическая, которая принимает форму рисунка или девиза, является, очевидно, несколько упрощенной, текстом по отношению к тексту и, следовательно, по отношению к нему. Эта надпись представляет собой вставку, поэтому она призвана более эффективно дать возможность увидеть плоть персонажа, подойти как можно ближе к своей коже, своему телу не через нанесенный телесный отпечаток (родинка, шрам, язва), а добровольно. Таким образом, она может, поскольку не всегда художественна, но иногда сравнима с маркировкой животных, выражать волю другого, и тогда она становится подобна этикетке этого тела, которую она воплощает, сводится к статусу манекена. Она может, давая увидеть, зашифровать то, что иначе сказать нельзя. Как ни парадоксально, именно через это вложение тело получает доступ к представлению его для других [2].

Действительно, необходимо отметить, что тело сегодня является иконой, сияние которой насыщает мир образов. Его празднование не перестает поддерживать страсть субъекта к своему отражению. Она культивирует его привязанность к своему телу, к завершенности его образа, единый аспект которого скрывает его разрозненную фактуру; скопление отдельных частей, которое составляет его собственную материю. Служа отныне

фабрике современного идеального тела по своим эстетическим качествам, модификации тела при их использовании участвуют в этом, позволяя субъекту укрепить эту нарциссическую последовательность и связанную с ней фантазию об уникальности.

Если трактовка надписей представляется более простой, поскольку они имеют вербальное выражение, наталкивающее на тот или иной смысл, то поиск значения эмблемы может быть затруднен, ведь в ней могут сочетаться несколько символических образов. Часть из них имеет устоявшееся значение. Так, например, череп, помимо связи со смертью и негативом, может указывать на мудрость, возрождение, защиту и вечную жизнь. Замок и ключ служат метафорой для взаимной любви в подходящих татуировках. Пистолет указывает на самоуверенность, боевой дух, смелость и следование своим принципам. Бесконечность – это культовый тибетский символ вечности, совершенства, бесконечной любви и дружбы. Сердце олицетворяет страсть, верность, любовь и надежду. Кошка – это лучший вариант дизайна татуировок для девушек, олицетворяющий женственность, плодовитость, удачу, интеллект и свободу духа. Змея имеет дуалистический символизм: с одной стороны, она передает обновление, долголетие, мудрость, и власть, а с другой стороны, олицетворяет агрессию, коварство и злобу. Крест – это не только один из самых популярных защитных амулетов, но и известный христианский символ жизни, смерти и жертвоприношения. Мандала представляет собой узорчатый круг, который говорит о гармонии, единстве, освещении и спокойствии [3].

Если татуировка привлекательна, то это еще и потому, что она отвечает важности, которую современные общества придают внешнему виду: кожа превращается в производственный экземпляр присутствия в мире, в обществе, где внешний вид имеет первостепенное значение. необходимость внешнего вида. Экран, на котором человек проецирует свою личность, о которой мечтал, используя бесчисленные способы создания образа, регулирующие общество, он укореняет чувство собственного достоинства в индивидуализирующей плоти. В этом контексте татуировка на теле, предназначенная еще вчера для обозначения принадлежности к группе, становится средством индивидуализации, но при этом безличной. Эта эволюция не вызывает единодушия. Татуировка получила широкую огласку, возможно, слишком большую. Некоторые клиенты просят сделать татуировку с помощью мимики, просматривая изображения в сети Интернет, без глубокого подхода и осмысления. В результате тату-мастерам приходится заниматься информированием и слушанием, чтобы напомнить таким клиентам, что татуировка должна быть, прежде всего, личной, поскольку татуировка – это не декорация. Для художника татуировка должна оставаться верной своему первоначальному значению, соответствовать

воспоминаниям, путешествиям или истории: это частичка себя, в которой должно быть немного души, отражающейся в той или иной памятной надписи или эмблеме.

Татуировка сегодня превращается в культуру, а не в временное увлечение. Эта страсть к татуировкам является частью социальной атмосферы, в которой тело воспринимается как элемент самосовершенствования. Воспринимаемый как незавершенный и несовершенный, человек прилагает все усилия, чтобы «улучшить» его с помощью своего особого стиля.

В настоящее время можно говорить о массовом распространении татуировки, которая должна стать настоящей формой народного искусства, широко распространенным боди-артом. Художники-татуировщики – это художники, которые рисуют часто стилизованные и тонко обработанные работы. Это увлечение проявляется во множестве салонов, всемирных выставок или даже на специализированных выставках, которые проходят в разных городах мира. Это явление продолжает развиваться, в том числе с учетом специфики осуществляемой человеком деятельности. Например, большими потребителями услуг тату-салонов являются спортсмены, которые часто наносят на свое тело гравюры в виде эмблем или даже логотипов, делая таким образом, из своего тела бренд. Например, некоторые молодые люди заходят так далеко, что делают татуировку с запятой бренда Nike, тем самым раскрывая фантазию вокруг громких имен в области одежды или предметов роскоши в моде [4].

Без сомнения, татуировка пронизывает все социальные слои, от низшего сословия до самого низшего сословия. Ее значение теперь заключается в стремлении к украшению, эстетизации себя. Через татуировку проявляется желание сделать свое тело своим, подписать его. Способ сказать: «Мое тело мое», при этом можно отметить различия по гендерному признаку, обнаруживаемые в рамках данного подхода. Так, например, у мальчика происходит пересечение символического порога – возраста мужчины. Татуировка – это атрибут мужественности: она сохраняет несколько демонстративный, «мужественный» оттенок. Это немного похоже на то, когда подростки пробуют курить, стремясь быть похожими на взрослых мужчин. У девушек это скорее эстетический подход. Они выбирают более спокойные узоры: цветы, животных, пейзажи и т. д. Татуировка воспринимается ими как украшение их кожи.

Очень стилизованные татуировки часто напоминают подписи или даже слоганы крупных брендов. Тело становится логотипом самого себя. В некотором смысле общество потребления вкладывает средства в тело. Экран телевизора, на котором транслируется реклама, превращает тело в экран.

Татуировка у наших предков была способом слиться с сообществом. Это был обряд посвящения, отсылающий к Богу, к космологии. Сегодня татуировка превратилась из общественной в индивидуальную, что свидетельствует о растущем индивидуализме современного мира [5].

Таким образом, изначально подписи и эмблемы использовались для гравированных татуировок в качестве идентификационного маркера определенных социальных групп. Позже это нашло свое отражение в искусстве (прежде всего, в литературе), после чего некоторые надписи и эмблемы приобрели стереотипное значение. В настоящее время общество слишком стремится к индивидуализации, чтобы использовать традиционное значение надписей и эмблем. Тексты памятных тату-гравюр, хоть и укладываются в общую канву, содержат индивидуальные элементы, что позволяет их владельцу выделиться. В то же время на наполнение эмблем на современных тату-гравюрах испытывает на себе сильное влияние массовой культуры и средств массовой коммуникации, что неизбежно накладывает отпечаток на используемые образы.

Список источников и литературы:

1. Бондаренко Т.А. Визуальная психодиагностика: татуировки как невербальная передача ценностных ориентаций // В сборнике: Актуальные проблемы развития таможенного дела в условиях современных глобальных изменений. Сборник материалов IX Международной научно-практической конференции. 2017. С. 31-33.
2. Коротких М.С. Татуировка: исторический аспект // В сборнике: Научные исследования и разработки в эпоху глобализации. Сборник статей Международной научно-практической конференции. Ответственный редактор: Сукиасян Асатур Альбертович. 2016. С. 48-52.
3. Кораблева О.В. К вопросу об отношении общественности к татуировке // Карельский научный журнал. 2020. Т. 9. № 3 (32). С. 85-89.
4. Кагарманова А.Б. Социокультурные аспекты нанесения татуировки // Саморазвитие в педагогике и психологии. Сборник статей по итогам Международной научно-практической конференции. 2018. С. 100-102.
5. Хабирова Р.Ф., Дудорова Е.В. Особенности гендера и черт личности в связи с наличием художественных татуировок // В сборнике: Перспективы развития науки. Международная научно-практическая конференция. Ответственный редактор: Сукиасян Асатур Альбертович. 2015. С. 275-278.

*Савелов Геннадий Александрович, преподаватель кафедры связи,
Военный учебный центр при РТУ МИРЭА, г. Москва*

*Дмитриев Роман Павлович, студент 4 курса Института технологий управления,
Российский технологический университет — МИРЭА, г. Москва*

ПРИЧИНЫ ВОЗНИКНОВЕНИЯ ВООРУЖЕННОГО КОНФЛИКТА В СИРИЙСКОЙ АРАБСКОЙ РЕСПУБЛИКЕ

Аннотация. В статье рассматривается конфликт в Сирийской Арабской Республике – один из самых затяжных и кровопролитных конфликтов XXI века. В ходе проведенного анализа раскрываются основные как внутренние, так и внешние причины данного конфликта. Данная проблематика представляет особый интерес для изучения из-за сложности региона, где протекает конфликт. Экономика, социальная, политическая и иные сферы рассматриваемого региона носят крайне сложный и многофакторный характер, что, в свою очередь, вызывает множество противоречий. Урегулирование конфликта является крайне важным для укрепления международной безопасности, так как регион является одним из центров распространения терроризма и экстремизма по состоянию на сегодняшний день.

Annotation. The article examines the conflict in the Syrian Arab Republic – one of the longest and bloodiest conflicts of the XXI century. In the course of the analysis, the main internal and external causes of this conflict are revealed. This issue is of particular interest to study because of the complexity of the region where the conflict is taking place. The economy, social, political and other spheres of the region under consideration are extremely complex, which, in turn, causes many contradictions. The settlement of the conflict is extremely important for strengthening international security, since the region is one of the centers of the spread of terrorism and extremism as of today.

Ключевые слова: вооруженный конфликт в Сирии; внутренние и внешние причины вооруженного конфликта в Сирии; Сирийская Арабская Республика, Арабская весна.

Keywords: the armed conflict in Syria; internal and external causes of the armed conflict in Syria; the Syrian Arab Republic, the Arab Spring.

Сирийский конфликт является одним из самых затяжных и кровопролитных среди конфликтов XXI века. Подводя статистику жертв сирийского конфликта, возможно опираться на следующее заявление Верховного комиссара ООН по правам человека

Мишель Бачелет: «За 10 лет войны в Сирии погибло 350 209 человек. 26 727 из них – женщины и 27 126 – дети. За каждой зафиксированной смертью – человек, рожденный свободным и равноправным, обладающий достоинством и правами» [5]. Также в заявлении утверждается, что число жертв в действительности ещё больше, а указанная выше цифра отражает лишь достоверно известные данные.

Конфликт в Сирии носит многофакторный характер, из этого следует, что причин у данного конфликта несколько, современные исследователи относят к ним социальные, экономические, религиозные и иные причины, однако сперва стоит выделить главную из них. Конфликт в Сирии имеет связь с другими конфликтами в арабских странах, и, по сути, является одним из звеньев серии вооруженных конфликтов, которые возникли в ходе «Арабской весны». Целями так называемой «Арабской весны» были якобы свержение «диктаторских» режимов и запуск политических преобразований демократического характера, однако в результате, в частности, в Сирии ситуация обернулась войной, причем сопровождалось это появлением и развитием многих группировок экстремистского и террористического толка. Итогом «Арабской весны» в Сирии стала окончательная дестабилизация обстановки, а также значительное нивелирование роли институтов государственной власти.

Также на данный момент в неподконтрольных правительству Сирии восточных регионах, подконтрольных курдским формированиям, имеет место быть добыча нефтяных ресурсов американскими компаниями. В северных и восточных районах Сирийской Арабской Республики отмечено присутствие турецких и американских военных без согласия правительства Сирии, что является грубейшим нарушением норм международного права. Таким образом, под прикрытием лозунга о «свержении диктаторского режима» происходит фактическая аннексия территории Сирии с последующей «выкачкой» оттуда ресурсов.

Важно отметить и мнение Председателя Комитета по конституционному законодательству и государственному строительству Совета Федерации Андрея Клишаса: «Практика «устранения» суверенных государств через поддержку «умеренной» вооруженной оппозиции под предлогом борьбы с международным терроризмом, к сожалению, стала обыденной в современных международных отношениях. Важно заметить, что государственность является очень хрупкой материей, нарушением целостности которой, что отчетливо видно на примерах отдельных режимов, происходит подрыв устоев современного миропорядка» [3]. Суммируя все вышесказанное, можно сделать вывод, что Сирия на данный момент является ареной геополитического и экономического противостояния, где сталкиваются интересы сразу нескольких крупных

геополитических игроков.

Со стороны России Сирийской Арабской Республике была оказана и продолжает оказываться военная поддержка в рамках борьбы с терроризмом, а также гуманитарная помощь. Стоит подчеркнуть, что уже имели место быть конфликты между российскими и американскими военными на территории Сирии, когда американские патрули блокировали работу российских.

Но выделяют и ряд других, также значимых причин конфликта в Сирии. Так, одной из причин конфликта послужило существенное различие уровня жизни между крупными городами как Дамаск, Алеппо и остальными регионами. Данная несправедливость вызывала значительное недовольство у населения. В свою очередь, в Дамаске и Алеппо была сконцентрирована политическая и экономическая элита Сирии, а также, что немаловажно, интеллигенция. Попов В.О. отмечает следующее: «Светские настроения сильны в основном в больших городах, таких как Дамаск, Алеппо, Латакия. Что касается маленьких городов и сельских местностей на периферии, где в основном начинаются все восстания, то здесь очень высоко недовольство экономической ситуацией, подогреваемое религиозными лозунгами» [4]. Расширялась также прослойка, называющая себя «креативным классом», мировоззрение которой можно назвать «западным». Его носители выдвигали требования предоставления им политических и гражданских прав в «соответствии с международными стандартами», то есть нормами западных демократий. Выдвигались требования, к которым сирийская политическая система была откровенно не готова. Несмотря на то, что парламент был формально многопартийным, фактически вся власть была сконцентрирована в руках Партии арабского социалистического возрождения. Так, статья 8 Конституции Сирии 1973 года гласила следующее: «Партия арабского социалистического возрождения является руководящей силой общества и государства. Она возглавляет Патриотический прогрессивный фронт, который стремится к объединению усилий народных масс, чтобы поставить их на службу целям арабской нации» [2]. В 2012 году в Сирии вследствие начала переговорного процесса между Правительством и оппозицией была принята новая Конституция, где гарантировался парламентский плюрализм, но это не остановило кровопролитие, а оппозиция из мирной продолжала превращаться в вооруженную.

Еще одной причиной конфликта в Сирии стали религиозные противоречия. Сирия является страной, где большинство населения (около 90%) исповедует ислам, однако ислам также имеет несколько течений. Правящая элита, в том числе Президент Сирии Башар Асад, являются представителями исламского меньшинства – алавитов. Данный факт вызывал большие противоречия в сирийском обществе, где религия играет важную роль.

Также во время «Арабской весны» Сирию охватили глубокие межконфессиональные противоречия, которые, стоит признать, были во многом искусственно раздуты. Военные и чиновники, суннитского вероисповедания, настроенные против алавитов как социальной группы и конкретно против клана Асадов и его окружения, целенаправленно хотели свергнуть президента, но сохранить правящую партию с ее диктаторским режимом, заменив при этом политическую элиту алавитов на суннитов. С. Ю. Долгополый считает, что «общая картина в Сирии не вдаваясь в частности и исключения, то реальная линия конфронтации проходит между правительством партии БААС, на стороне которого светски настроенная и более зажиточная часть сирийского народа и Свободная Сирийская Армия, которую поддерживает более отсталая, исламская религиозная периферия» [1].

В качестве отдельной причины можно выделить неурегулированность правового статуса курдов. Курды Сирии были лишены многих гражданских прав, в частности это было обусловлено затруднением получения гражданства. Не был урегулирован и правовой статус территории, населенной курдами, в курдском обществе явно был сформирован запрос на автономию, однако, автономия курдам предоставлена не была. Результатом стало фактическое появление Курдского государства, которое на данный момент продолжает существовать. На сегодняшний день вопрос правового статуса Курдистана продолжает стоять на сирийской повестке, однако курды на данный момент поддерживаются Соединенными Штатами Америки, и даже в случае предоставления им автономии, вряд ли вернутся под контроль правительству Сирийской Арабской Республики.

Также в качестве причины конфликта в Сирии можно выделить слишком мягкую позицию Башара Асада в первые годы противостояния. Но стоит также подчеркнуть, что Асад никогда не хотел быть Президентом: изначально приемником Асада старшего должен был стать его старший сын - Басиль аль-Асад, однако его судьба завершилась трагически, гибелью в автокатастрофе и если старшего сына всю жизнь готовили к президентству, то Башар Асад изначально выбрал себе гражданскую профессию врача-офтальмолога. В первые годы конфликта Башар Асад, по мнению многих экспертов, буквально шел на поводу у оппозиции, выполняя практически все её требования. Так, одной из ключевых ошибок признается амнистия для политзаключенных, которая была объявлена в мае 2011 года. В ходе данной амнистии на свободу вышли не только политзаключенные, но и представители многих экстремистских и террористических формирований.

Таким образом, можно сделать вывод, что сирийский конфликт имеет ряд очень значимых и важных причин, слияние которых привело Сирию к глубокому как политическому, так и социально-экономическому кризису. Важно отметить, что многие причины данного конфликта остаются актуальными и неразрешенными по состоянию на

сегодняшний день, что не позволяет прийти к окончательному урегулированию в Сирии. Но на сегодняшний день ситуацию в Сирии удалось стабилизировать, в том числе и благодаря военной, экономической и гуманитарной помощи, которую повсеместно оказывает Россия, однако для окончательной стабилизации в Сирии еще предстоит предпринять множество усилий, а в связи с набирающим обороты на сегодняшний день противостоянием крупных геополитических игроков, такое урегулирование кажется крайне маловероятным.

Литература

1. Долгополый С.Ю. Причины и проблемы Урегулирования сирийского кризиса // Материалы V Международной студенческой научной конференции «Студенческий научный форум»

2. Конституция Сирийской Арабской Республики // Конституции стран мира URL: <https://worldconstitutions.ru/?p=85> (дата обращения: 02.12.2022)

3. Клишас А.А. Некоторые международно-правовые аспекты сирийского вопроса // Парламентская газета. - 2016. - 03.11.2016.

4. Попов В.О. Сирийский конфликт: причины и последствия // Актуальные проблемы гуманитарных и естественных наук. 2015. №12-8. С. 74-78

5. Почему важно сосчитать всех сирийцев, погибших за десять лет войны // Организация объединенных наций URL: <https://news.un.org/ru/> (дата обращения: 02.12.2022).

*Родионов Александр Анатольевич,
магистрант Забайкальского государственного
университета г. Чита*

6

Аннотация: Лесопользование образует правоотношение между его участниками, у каждого из которых имеются свои права и обязанности, закрепленные законодательно. С одной стороны, это органы государственной власти и местного самоуправления, от имени народа имеющие права распоряжаться лесами, являющимися общенародной собственностью, с другой стороны, это граждане России и действующие на её территории юридические лица, которые могут взять в аренду или получить безвозмездно в пользование лесные участки. Произвольное их использование практически исключено, пределы использования закрепляются в соответствующих договорах. Нарушение правил лесопользования влечет ответственность.

Annotation: Forest management forms a legal relationship between its participants, each of which has its own rights and obligations, enshrined in law. On the one hand, these are bodies of state power and local self-government, on behalf of the people, having the right to dispose of forests that are public property, on the other hand, these are citizens of Russia and legal entities operating on its territory that can rent or receive forest plots free of charge. Their arbitrary use is practically excluded, the limits of use are fixed in the relevant agreements. Violation of forest management rules entails liability.

Ключевые слова: лесопользование, лесное законодательство, правовые отношения, субъекты отношений, права, обязанности, ответственность.

Key words: forest management, forest legislation, legal relations, subjects of relations, rights, obligations, responsibility.

Как известно из общей теории права, правоотношения – это правовые отношения (основанные на праве), своего рода взаимосвязь, между правосубъектными участниками (субъектами права), будь то физическое или юридическое лицо, по поводу того или иного предмета, явления или процесса (объект правоотношения).

В рамках настоящей статьи под объектом рассматриваемых правоотношений понимается лесной фонд Российской Федерации, который согласно ст.8 Лесного кодекса РФ, является федеральной собственностью [3]. При этом отметим, что если лес находится на участке земли иной категории, не отнесенном к лесному фонду, например, на землях

сельхозназначения, курортной зоны и т.д., то в данном случае действуют нормы земельного законодательства, которые допускают участие частной собственности.

Для более точного закрепления понятия объекта рассматриваемых правоотношений приведем общее содержание понятия «лес», которое раскрыто в п.3.1 Постановления Конституционного Суда РФ от 02.06.2015 № 12-П, где сказано, что «лес в качестве одной из разновидностей природных объектов, определяется как естественная экологическая система, природный ландшафт и составляющие их элементы, сохранившие свои природные свойства» [4].

Далее определимся с кругом участников правоотношений по поводу различного рода, в первую очередь, «лесных отношений» (термин, используемый в Лесном кодексе РФ – прим. авт.), и включающих в себе не только использование, например, вырубку и продажу лесных богатств России или сбор в лесах грибов и ягод, как это бытует в обывательском понимании, но и отношения по охране лесов, их воспроизводству, защите, проведению лесопосадок, разведению лесов, которые (отношения) регулируются нормами лесного законодательства; и во-вторую очередь, имущественных отношений, но уже в соответствии с нормами гражданского законодательства.

Согласно ст.4 Лесного кодекса РФ, участниками рассматриваемых лесных отношений выступают граждане - физические лица, коммерческие и некоммерческие организации, то есть «юридические лица», район, село или город, именуемые в нормативно-правовых документах категорией «муниципальные образования», в лице органов местного самоуправления, например, Совет района или Дума городского округа, Администрация или мэрия, а также субъекты Российской Федерации (области, края, республики) и непосредственно Российская Федерация в целом, опять же в лице соответствующих органов власти. Отметим, что в число участников не входят иностранные граждане, и вообще в тексте Кодекса слово «иностраный» практически не употребляется.

Заметим, что в ст.1 Лесного кодекса РФ, а именно в п.10, среди основополагающих принципов лесного законодательства указано на «недопустимость использования лесов органами государственной власти, органами местного самоуправления». При этом, указанные органы входят в круг участников лесных отношений. И вопросам их участия посвящена отдельная, 9 Глава данного Кодекса, где прямо указывается, например в п.1 ст.82 для органов власти регионального уровня, к чьим полномочиям относится среди прочего: «владение, пользование, распоряжение лесными участками». Эта же словесная конструкция повторена и для полномочий местных органов власти в п.1 ст.84 Лесного кодекса РФ, однако использование терминов «использование» и «пользование», по смыслу подразумевающие применение либо употребление леса по его назначению, и в том, и в

другом случае, не позволяет однозначно разграничить положения указанных статей.

Вероятно, имелось в виду, что органы власти не вправе сами, коллективно, от лица этого органа, с использованием его полномочий, например, ехать в лес и заготавливать дрова или собирать грибы, то есть выступать в роли «лесопользователя», но при этом, органы местной или региональной власти, вправе выступать в лесных отношениях от имени и по поручению народа как собственники лесного участка, и заключать договоры, соглашения и т.д.

Полагаем, что данный вопрос требует дальнейшей проработки и внесения соответствующих изменений в лесное законодательство с целью исключения разночтений.

Что касается второго вида отношений, закрепленных в п.2 ст.3 Лесного кодекса РФ, а именно - имущественных, то в данном случае применяются нормы гражданского и земельного законодательства.

Гражданское законодательство регулирует вопросы права собственности и оборота вещных прав, вопросы заключения договоров и т.д. (ст.2 Гражданского кодекса РФ [1]). Так как лесные участки не находятся в физическом мире обособленными и автономными, они занимают определенные участки земной поверхности, а земля сама по себе является специфическим природным объектом, поэтому, затрагиваются нормы земельного законодательства.

И в том, и в другом случае, круг участников гражданских и земельных правоотношений закреплен в соответствующих главах Гражданского и Земельного кодексов, и в него также входят граждане, организации, органы государственной власти. В Гражданском кодексе закреплены критерии их право- и дееспособности, в Земельном кодексе четко указаны «подвиды» участников земельных отношений (землепользователь, арендатор, землевладелец и т.д.) и приведена их краткая характеристика [2].

Но при этом следует учитывать, что нормы гражданского законодательства являются общими для всех объектов гражданских прав, а лесные участки и земля относятся к специальным объектам, соответственно и правовые нормы о них являются специальными, а исходя из принципов права, специальные нормы являются превалирующими (господствующими) над общими.

Определившись с участниками (сторонами), рассмотрим их права и обязанности в лесных правоотношениях.

Как было указано выше, собственность на леса в России только федеральная (общенародная), при этом лесной фонд может использоваться организациями и гражданами, но не самовольно и произвольно, а на основании норм законодательства.

Россияне могут свободно посещать леса, даже те лесные участки, что предоставлены

отдельным лицам, за исключением особо охраняемых лесов, обороны и безопасности, но строго в законодательных рамках, собирать грибы, ягоды и иные растения, за исключением тех, что внесены в Красную книгу и не являются наркотическими. Пребывание граждан в лесах может быть ограничено для обеспечения пожарной и санитарной безопасности.

Лесные участки могут предоставляться гражданам и организациям в пользование, безвозмездно или в аренду, но всё исключительно на договорных началах. В законодательстве данному вопросу посвящены главы 6 и 8 Лесного кодекса РФ (последняя в отношении торгов по заключению договора аренды), согласно которым, лесные участки могут быть переданы, по договору, в безвозмездное пользование, постоянное (бессрочное) пользование (прим. – только организациям – юридическим лицам) либо в аренду. Глава 7 указанного кодекса регулирует вопросы заключения договоров купли-продажи лесных насаждений, находящихся на лесном участке, но не его самого, что следует разграничивать.

Для передачи лесного фонда в постоянное (бессрочное) пользование основанием является решение соответствующего органа власти. При передаче в безвозмездное пользование заключается договор между сторонами. Сторонами указанных договоров являются органы власти, как собственники, с одной стороны, и граждане, организации с другой стороны.

Аренда подразумевает внесение арендной платы. Как правило, это земли лесного фонда, используемые в коммерческих целях, например, заготовка древесины. Требования к договору аренды устанавливаются нормами гражданского законодательства.

Для договоров аренды лесных участков существует особый порядок заключения, который реализуется посредством проведения торгов. Торги проводятся в форме открытых аукциона или конкурса. В этом правиле имеются исключения: без торгов заключаются договоры аренды в случаях охотоведения, добычи полезных ископаемых и т.д., полный перечень исключений в п.3 ст.73.1 Лесного кодекса РФ.

Договор аренды заключается с добросовестными пользователями, не имеющими нарушений. Победитель торгов не имеет права сдавать участок в субаренду либо передавать свои права другим лицам. Изменения в договор могут вноситься или же договор может прекращаться в соответствии с законодательством.

За соблюдением лесопользователями ограничений и правил пользования лесами осуществляется государственный надзор (контроль) силами Федерального агентства лесного хозяйства (Рослесхоз) и Федеральной службы по надзору в сфере природопользования (Росприроднадзор).

Если лесопользователь допускает нарушение установленных правил, норм, запретов, то он может быть привлечен к административной, гражданской или уголовной

ответственности, в зависимости от вида и тяжести совершенного деяния.

Таким образом, объектом лесных правоотношений, как и следует из их названия, являются участки леса, определяемые таковыми в соответствии с законодательством, а субъектами – граждане, юридические лица и органы государственной и муниципальной власти, причем последние выступают, от имени народа как собственники лесных участков и вправе заключать договоры с первыми о передаче лесных участков в аренду или безвозмездное пользование. За соблюдением правил, ограничений и запретов осуществляют контроль органы Рослесхоза и Росприроднадзора. В случае допущения правонарушений предусмотрены различные виды ответственности в соответствии с законодательством.

Библиографический список

1. Гражданский кодекс Российской Федерации (часть первая) [от 30.11.1994 № 51-ФЗ (с посл. изм. и доп.)] // Собр. законодательства Рос. Федерации. – 1994. - № 32. – Ст.3301.
2. Земельный кодекс Российской Федерации: федер. закон [от 25.10.2001 № 136-ФЗ (с посл. изм. и доп.)] // Собр. законодательства Рос. Федерации. – 2001. - № 44. – Ст.4147.
3. Лесной кодекс Российской Федерацииб федер. закон [от 04.12.2006 № 200-ФЗ (с посл. изм. и доп.)] // Собр. законодательства Рос. Федерации. – 2006. - № 50. – Ст.5278.
4. По делу о проверке конституционности части 2 статьи 99, части 2 статьи 100 Лесного кодекса Российской Федерации и положений постановления Правительства Российской Федерации «Об исчислении размера вреда, причиненного лесам вследствие нарушения лесного законодательства» в связи с жалобой общества с ограниченной ответственностью «Заполярье» [Электронный ресурс]: пост. Конституционного Суда РФ [от 02.06.2015 № 12-П] // Официальный интернет-портал правовой информации <http://www.pravo.gov.ru>, 05.06.2015 (дата обращения: 25.11.2022)
5. Об утверждении порядка и способов подачи заявления о проведении аукциона на право заключения договора аренды лесного участка, находящегося в государственной или муниципальной собственности, или договора купли-продажи лесных насаждений, заключаемого в соответствии с частью 4 статьи 29.1 Лесного кодекса Российской Федерации, требований к формату указанного заявления в случае подачи в электронной форме [Электронный ресурс]: приказ Минприроды России [от 29.06.2018 № 302] // Официальный интернет-портал правовой информации. – Режим доступа: <http://www.pravo.gov.ru>, 16.11.2018
6. Кожокарь И.П. Соотношение гражданско-правового и административного регулирования в процедуре заключения договоров в сфере лесопользования // Труды

Института государства и права Российской академии наук. – 2022. – Т.17. - № 1. – С.119-132.

7. Минина Е.Л., Шуплецова Ю.И. Лес и растительный мир: правовые проблемы разграничения // Вестник Пермского университета. Юридические науки. – 2021. - № 1. – С. 84-104.

8. Эльмурзаев И.Я. Гражданское правоотношение – как институт гражданского права / И.Я. Эльмурзаев, П.Д. Дадаева // Известия Чеченского государственного университета. – 2021. – № 1 (21). – С.108-114.

9. Яхонтов Р.Н. Соотношение объекта права и объекта правоотношения в гражданском праве // Вестник Санкт-Петербургского университета МВД России. – 2022. - № 1 (93). – С.82-88.

Беляева Ксения Михайловна,

студент,

Российский государственный университет правосудия.

ПРОБЛЕМЫ ЗАЩИТЫ ПРАВА СОБСТВЕННОСТИ И ИНЫХ ВЕЩНЫХ ПРАВ

Аннотация. В статье рассмотрена проблема защиты права собственности и иных вещных прав посредством выявления сущностного содержания и специфики феномена. На основании анализа нормативно-правовых актов, а также трудов отечественных и зарубежных специалистов в области права, автором проведена систематизация сведений и определены некоторые проблемы в данной области.

The article deals with the problem of protection of property rights and other property rights by identifying the essential content and specifics of the phenomenon. Based on the analysis of legal acts, as well as the works of domestic and foreign experts in the field of law, the author systematized the information and identified some problems in this area.

Ключевые слова: виндикационный иск, негаторный иск, иск о признании права, вещные права, обязательственные права

Key words: vindication claim, negatory claim, claim for recognition of the right, property rights, obligation rights

На основании изученной правовой литературы может показаться, что проблемы защиты как права собственности, так и других вещных прав в Российской Федерации являются весьма актуальными темами. И это действительно так. Данное обстоятельство объясняется тем, что в рамках развития рыночной экономики праву собственности, как и прочим вещным правам отводится довольно серьезная роль в этом процессе.

На сегодняшний день данная проблематика не полностью и недостаточно глубоко изучена с разных точек зрения. Более того, есть ряд способов защиты права собственности и иных вещных прав, которые до сих не были изучены достаточным образом. Что касается практики правоприменения, то здесь субъекты правоотношений очень часто сталкиваются с последствием нерешенных и неизученных вопросов.

Следует отметить, что в рамках гражданского законодательства Российской Федерации необходимо разграничивать защиту права собственности, которая

регламентирована в главе 20 Гражданского кодекса Российской Федерации (далее – ГК РФ) от защиты интересов собственника в более широком понимании. Главной отличительной особенностью выступает то, что последняя в свою очередь может осуществляться посредством разнообразных способов: путем признания недействительными сделок или акта государственного органа, возмещение убытков и прочее.

С течением времени отмечается, что система гражданских правоотношений все больше и больше усложняется, подстраиваясь под современные правовые требования. В связи с этим все чаще возникает потребность в качественной и, более того, квалифицированной защите своих прав. Чаще всего данная потребность возникает в рамках института защиты прав собственности и иных вещных прав. Данный институт является очень важным в рамках гражданского законодательства Российской Федерации. Также следует отметить, что в большинстве случаев успешный исход дела на 99% зависит от наиболее подходящего средства защиты своих прав.

Так, отметим, что в рамках Основного закона Российской Федерации, в частности, в статье 45 отмечено, что абсолютно каждый гражданин имеет полное право защищать и охранять свои права и законные интересы любыми правомерными способами. Это положение относится также и к защите права собственности и иных вещных прав. Однако, учеными-правоведами на сегодняшний день признается тот факт, что в современных условиях наиболее качественной защитой данной группы прав все-таки является судебная защита.

В Конституции Российской Федерации, в частности, ст. 8 указывается, что все формы собственности должны защищаться на равной основе.

В законодательстве Российской Федерации собственность классифицируется на государственную, частную и муниципальную. Помимо этой классификации в рамках каждой из указанной форм собственности существует свое деление.

Как уже упоминалось ранее, все формы собственности должны охраняться на равной основе, следовательно все собственники равны в своих правах. Однако, в рамках законодательства Российской Федерации предусмотрены некоторые ограничения права частной собственности по отношению к государственной и муниципальной. Это сделано в связи с тем, что данные формы собственности охватывают интересы большого количества людей в силу своего публичного характера.

В качестве примера таких ограничений можно привести следующие:

– законодатель может определить имущество, которое не может находиться в частной собственности;

– законодатель может зафиксировать конкретные особенности при процессе приобретения или прекращения прав собственности и прочее.

В качестве одной из наиболее важных классификаций в российском гражданском законодательстве выделяют разделение прав на вещные и обязательственные

Под вещными правами подразумевается одна из форм реализации правоотношений собственности. Другими словами, вещные права, это непосредственные права собственника, которые устанавливают границу дозволенного по отношению к объекту собственности.

Главенство в системе вещных прав по праву принадлежит праву собственности. Так как главной отличительной особенностью права собственности в отличии от других вещных прав выступает его правовая полнота. Это означает, что собственник имеет законное право владеть, пользоваться и распоряжаться своим имуществом без каких-либо ограничений.

Таким образом, в силу важности данного права его защита является наиболее важной задачей в рамках абсолютно любого государства.

Под защитой права собственности в отечественном законодательстве подразумевается совокупность способов, предусмотренных в гражданском законодательстве, которые могут в зависимости от нарушения быть применены непосредственно к самому нарушителю.

Естественно, что ситуации, связанные с нарушением прав, бывают абсолютно разные, не похожие друг на друга. В связи с этим законодатель предусмотрел достаточно широкий перечень доступных способов защиты.

Так, в статье 12 ГК РФ перечислены все доступные на сегодняшний день способы. Среди таких способов выделяют возмещение убытков, признание права, взыскание неустойки и др. Однако, учитывая то, что правоотношения с каждым днем все больше и больше усложняются и возникают новые способы, при помощи которых могут быть нарушены чьи-либо права, то законодатель оставил этот перечень открытым. Способы, перечисленные выше, относятся к общегражданским способам. Однако, в рамках отечественного законодательства существуют также и специальные вещно-правовые способы защиты. Некоторые ученые, например, Е.В. Ванилин, считают, что данная группа способов защиты охватывает узкий круг гражданских прав либо предназначены для защиты от определенного круга правонарушений [1, с. 174]. То есть, другими словами, данная группа способов защиты имеет довольно узкий круг правоприменения по отношению к общегражданским способам.

Специальные способы защиты приводятся в главе 20 ГК РФ. К таким способам относятся виндикационный, негаторный иски и защита прав владельца, который не является непосредственным собственником имущества.

На протяжении долгого времени практика складывалась таким образом, что в результате ученые сгруппировали способы защиты вещных прав на две группы: обязательственно-правовые, а также вещно-правовые. Некоторые ученые, такие как, например, Н.В. Колесников, не считают нужным делать такую классификацию, так как оба эти способа защиты нацелены в итоге на один и тот же результат [2].

Однако ряд ученых не может с этим согласиться и приводят в подтверждение следующие факты. Так, вещно-правовые средства защиты направлены на само право собственности в объективном смысле без выделения какого-либо конкретного обязательства. То есть данный способ направлен на устранение всяческих препятствий, которые мешают собственнику распоряжаться своим имуществом. Обязательственно-правовые же как способ защиты выделяют конкретное обязательство в рамках права собственности и обращают свою защиту конкретно на него [3, с. 32].

Как упоминалось выше, в систему специальных способов защиты входят виндикационный, негаторный иски, а также иск о признании права собственности.

Прежде всего, следует сказать, в применении каждого из способов огромную роль играет то, насколько добросовестным был приобретатель. От этого зачастую зависит исход рассматриваемого дела. Так, например, если в рамках истребования имущества применяется виндикационный иск между добросовестным приобретателем и лицом, который не был правомочен отчуждать это имущество, то в таком случае законодатель пытается сбалансировать интересы обеих сторон. Данное обстоятельство отражено в российском законодательстве. Например, в статье 302 ГК РФ. Из анализа данной статьи делаем вывод, что отечественный законодатель под добросовестным приобретателем подразумевает лицо, которое не имело какого-либо умысла преднамеренно сговориться с неправомочным отчуждателем для приобретения вещи незаконным путем под видом законного [4, с. 83]. Данный факт был подтвержден и Пленумом Высшего арбитражного суда Российской Федерации.

И.Г. Турчин отмечает, что «нельзя назвать приобретателя добросовестным только лишь на том основании, что он приобрел вещь на основании возмездности» [4, с. 83]. Ученый считает, что для того, чтобы приобретатель был признан добросовестным, необходимо выполнение определенных условий. Под такими условиями подразумевается совокупность критериев, которые будут свидетельствовать о том, что сделка была реализована с соблюдением всех требований законодательства, действующего на момент

совершения сделки. Единственным правовым нарушением такой сделки является только тот факт, что лицо, являющееся второй стороной сделки, не имело право отчуждать вещь в пользу приобретателя. Иск должен быть безоговорочно удовлетворен в том случае, если все-таки выяснилось, что приобретатель действовал из злого умысла. То есть в том случае, если приобретатель признан недобросовестным. Если устанавливается такой факт, то при любых обстоятельствах вещь должна быть возвращена законному собственнику.

Путем долгого наблюдения ученые-правоведы, основываясь на практике правоприменения, предложили некоторые признаки, которые в большинстве случаев указывают на то, что перед нами отнюдь не добросовестный приобретатель. На недобросовестность будет, прежде всего, указывать цена, которая установлена на уровне более низком, чем среднестатистическая рыночная цена. Также на недобросовестность приобретателя указывает ситуация, когда, только получив вещь, приобретатель стремится побыстрее от нее избавиться.

Если все-таки в действиях приобретателя не было усмотрено никакого злого умысла в момент приобретения вещи, то в такой ситуации значительно сокращается количество ситуаций, при которых можно истребовать приобретенную вещь.

Вещь у приобретателя может быть истребована, если он ее потерял или ее похитили, то есть вещь помимо его воли перестала быть у него во владении. При этом важным обстоятельством будет являться то, что сделка по приобретению данной вещи была реализована на возмездной основе. Вторая ситуация, как раз связана с этим основанием. Второй случай, когда вещь может быть истребована, когда сделка по приобретению вещи была реализована на безвозмездной основе. Деньги и ценные бумаги ни при каких обстоятельствах не могут быть предметом истребования у приобретателя, который по всем основаниям признан добросовестным [5].

Таким образом, чтобы установить выполнение необходимых условий для удовлетворения виндикационного иска, необходимо обратить внимание на то, выбытие вещи произошло по его воле или все-таки против его воли. То есть если это произошло против его воли, то иск подлежит удовлетворению. Под ситуацией против воли подразумевается, что вещь была уверена или похищена или что-то наподобие этого. Если же это произошло по его воле, то в данном случае следует учитывать уже возмездность сделки и добросовестность со стороны ответчика [6, с. 553].

Следующим специальным способом защиты выступает негаторный иск. Данный иск характеризуется тем, что он не связан с лишением права владения. В ст. 304 ГК РФ предусмотрено, что собственник может обратиться к данному способу защиты для того, чтобы устранить нарушения его прав, даже при отсутствии необходимости лишения права

владения. Особенностью данного иска является то, что он применяется в случае длящегося нарушения вещных прав. При помощи данного иска защищаются права как непосредственно самого собственника, так и лиц, которым был делегирован ограниченный круг прав самим собственником в отношении определенного имущества.

Обратиться к использованию негаторного иска могут как непосредственно собственники имущества, так и титульные владельцы имущества, которые на законных основаниях владеют вещью, но не имеют законного права ею пользоваться и распоряжаться. Данное положение закреплено в рамках ст. 305 ГК РФ. В рамках негаторного иска ответчиком признается то лицо, действия которого создают различного рода препятствия при осуществлении права собственности [7, с. 81].

Следует обратить внимание на то, что определенного рода дискуссии вызываются при разграничении виндикационного и негаторного исков. Однако мы считаем целесообразным согласиться с мнением И.Б. Живихина, который утверждает, что конкуренция между двумя этими исками невозможна [7, с. 83]. Да и к тому же в законодательстве прописано, что негаторный иск может быть предъявлен только в том случае, когда нет достаточных оснований для предъявления виндикационного иска [11].

Следующий специальный способ защиты вещных прав – иск о признании права собственности.

Необходимость в данном виде иска возникает тогда, когда принадлежность имущества к той или иной стороне спора не может быть установлена однозначно. В рамках данного вопроса выделяют группу ученых, которые не признают данный вид иска в качестве самостоятельного иска, а относят его к составляющей части виндикационного или негаторного иска [13, с. 39]. Это зависит от конкретных обстоятельств, в рамках которых образовался спор.

Другая группа ученых придерживается абсолютно противоположного мнения. Так они, наоборот, утверждают, что иск о признании права собственности должен быть выделен как самостоятельное требование вещно-правового характера [9, с. 531].

Анализируя судебную-арбитражную практику по данной проблематике, видим, что в большинстве случаев собственники предпочитают защищать свои нарушенные права именно при помощи иска о признании права собственности [13, с. 326].

Таким образом, проведя исследование по заданному вопросу, следует сделать следующие выводы:

– практика показывает, что на сегодняшний день отечественное гражданское законодательство далеко не совершенно и имеет довольно большое количество пробелов;

–в отечественном законодательстве не предусмотрена последовательная и логически выверенная защита прав, как добросовестного приобретателя, так и собственника;

– анализируя Гражданский кодекс Российской Федерации, подтверждается, что в рамках отечественного гражданского законодательства иск о признании права собственности вычленяется как самостоятельный вид иска наравне с виндикационным и негаторным.

СПИСОК ИСПОЛЬЗОВАННЫХ ИСТОЧНИКОВ

1. Вавилин Е. В. Проблемы защиты гражданских прав // Правоведение. 2009. № 1. С. 174.
2. Колесникова Н.В. Обязательственно-правовые способы защиты права собственности. Актуальные проблемы теории и правоприменительной практики // Наука и образование: хозяйство и экономика; предпринимательство; право и управление. 2010. № 5.
3. Буднева О. Г. К вопросу защиты вещных прав в РФ // Нотариус. 2013. № 1. С. 31–34.
4. Турчин И.Н. Пределы осуществления и защиты вещных прав собственника и лиц, не являющихся собственниками, на современном этапе развития гражданского законодательства // Теория и практика общественного развития. 2015. № 6.
5. Камышанский В.П. Понятие и гражданско-правовые способы защиты вещных прав // Гражданское право. 2012. URL: http://be5.biz/grazhdanskoe_pravo/zashchita_prava_sobstvennosti.html (дата обращения: 01.04.2016).
6. Акимов Н.А. Вещно-правовые способы защиты права собственности // Фундаментальные исследования. 2014. № 6.
7. Живихина И.Б. Негаторный иск как способ защиты права собственности и иных вещных прав // Известия Юго-Западного государственного университета. Сер.: История и право. 2014. № 4. С. 81.
8. Иванов А.А. Правовые средства защиты права собственности // Правоведение. 2001. № 6. С. 71– 86.
9. Тархов В.А., Рыбаков В.А. Собственность и право собственности: монография. Уфа, 2001.
10. Скловский К.И. Негаторный иск: отрицание не должно быть огульным // Бизнес-адвокат. 2001. № 7. С. 22–29.

11. Блинкова Е.В. Конкуренция договорных и деликтных исков в гражданском праве: исторический и сравнительно-правовой аспект // Известия Юго-Западного государственного университета. Сер.: История и право. 2011. № 2. С. 16–24.

12. Склоцкий К.И. Об условиях предъявления иска о признании права собственности // ВВАС РФ. 2008. № 1.

Витрянский В.В. Актуальные проблемы судебной защиты права собственности на недвижимость // Гражданское право современной России / сост. О.М. Козырь и А.Л. Маковский. М., 2008

Хамаганова Татьяна Васильевна,

магистрант, Сибирский государственный университет науки и технологий имени академика М. Ф. Решетнева, г. Красноярск

Денисенко Галина Викторовна,

доцент кафедры учета, финансов и экономической безопасности, кандидат экономических наук, Сибирский государственный университет науки и технологий имени академика М. Ф. Решетнева, г. Красноярск

ЭКОНОМИЧЕСКАЯ БЕЗОПАСНОСТЬ ПРЕДПРИЯТИЙ ЛЕСНОГО КОМПЛЕКСА

Аннотация. В работе представлены результаты исследования по вопросам понятия и сущности экономической безопасности предприятий. Рассмотрев точки зрения различных специалистов, выявлены различные подходы к рассмотрению сущности экономической устойчивости. Представлен алгоритм разработки и реализации стратегии развития лесопромышленного комплекса региона.

Annotation. The paper presents the results of a study on the concept and essence of the economic security of enterprises. Having considered the points of view of various specialists, various approaches to the consideration of the essence of economic sustainability have been identified. An algorithm for the development and implementation of the strategy for the development of the timber industry complex of the region is presented.

Ключевые слова: экономическая устойчивость, предприятие, лесной комплекс

Key words: economic security, enterprise, forest complex

Красноярский край обладает существенными объемами лесных ресурсов, включая ценные породы древесины. Развитие лесопромышленного комплекса (ЛПК) края является важной задачей как для экономики региона, так и для развития социальной инфраструктуры, создания рабочих мест.

Как известно, к понятию экономической безопасности предприятия существуют различные подходы, что проиллюстрировано на рисунке 1 [1, с. 175].



Рисунок 1 – Подходы к понятию экономической безопасности предприятия

Проанализировав эти подходы, сделан вывод о преимуществе системного подхода, который позволяет в себе синтезировать преимущества других подходов. В рамках системного подхода состояние экономической безопасности можно рассматривать как устойчивое, равновесное положение экономической системы, обеспечивающее предприятию стабильность и расширенное воспроизводство, получение достаточной для этого прибыли и отсутствие угрозы его несостоятельности (банкротства).

Рассматривая понятие экономической устойчивости, О.В. Михалев пришел к выводу, что устойчивость обладает неким дуализмом, проявляясь, с одной стороны, как свойство, а с другой – как состояние системы. Это состояние может быть устойчивое или неустойчивое, а как свойство экономическая система может обладать или не обладать неким внутренним потенциалом устойчивости [3, с. 12]. Таким образом, устойчивость представляет собой не просто свойство или состояние некоей системы, а проявляющееся в отношении с внешней средой. Поэтому не имеет смысла говорить об устойчивости в отрыве от среды, в которой он находится [3, с. 13].

В исследовании Ф.М. Сафина экономическая устойчивость организации промышленности определена как «способность системы к эффективной адаптации, реагированию на изменения и колебания внутренней и внешней среды и сохранению возможности осуществления экономически рентабельной деятельности продолжительное время» [4]. В этом определении сделан акцент на эффективность, адаптацию системы при сохранении (неизменности) итогового показателя эффективности – рентабельности деятельности. В условиях роста цен на продукцию ЛПК как в России, так и за рубежом для предприятий ЛПК края проявляются новые возможности для развития и увеличения их рентабельности. Для развития ЛПК региона в работе М.А. Летовальцевой [2, с. 74] разработан алгоритм, представленный на рисунке 2.

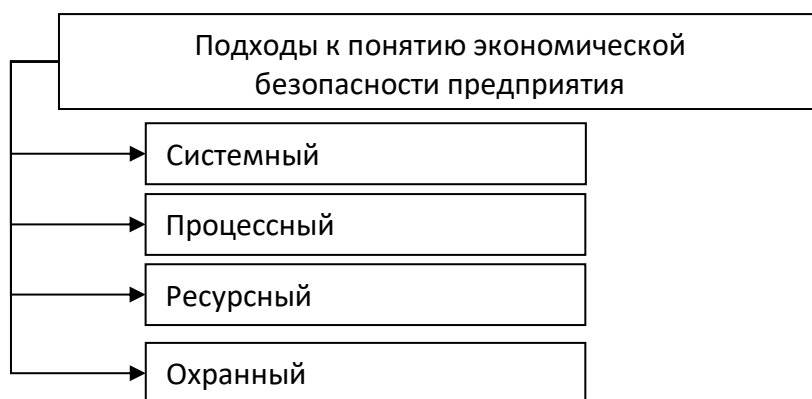

Рисунок 2 – Алгоритм разработки и реализации стратегии развития ЛПК региона

Следуя этом алгоритму, возможно расширить как объемы, так и глубину переработки лесных ресурсов, повысить экономическую устойчивость и рентабельность деятельности предприятий ЛПК Красноярского края.

Список литературы

1. Золотарева, Г.И., Федоренко, И.В. Содержание экономической безопасности предприятия / Г.И. Золотарева, И.В. Федоренко. – Текст: непосредственный // Аудит и финансовый анализ. – 2018. – №3. – С. 174-179.
2. Летовальцева, М.А. Стратегия устойчивого развития лесопромышленного комплекса как подсистемы региональной экономики / М.А. Летовальцева. – Текст: непосредственный // Арктика и север. – 2015. – №20. – С. 73-91.
3. Михалев, О. В. Экономическая устойчивость хозяйственных систем: методология и практика научных исследований и прикладного анализа. – СПб.: Издательство Санкт-Петербургской академии управления и экономики, 2010. – 200 с. Текст: непосредственный.
4. Сафин, Ф.М. Экономическая устойчивость как доминирующая парадигма развития организаций промышленности: автореферат диссертации на соискание ученой степени доктора экономических наук / Сафин Фадбир Магусович; Российская академия

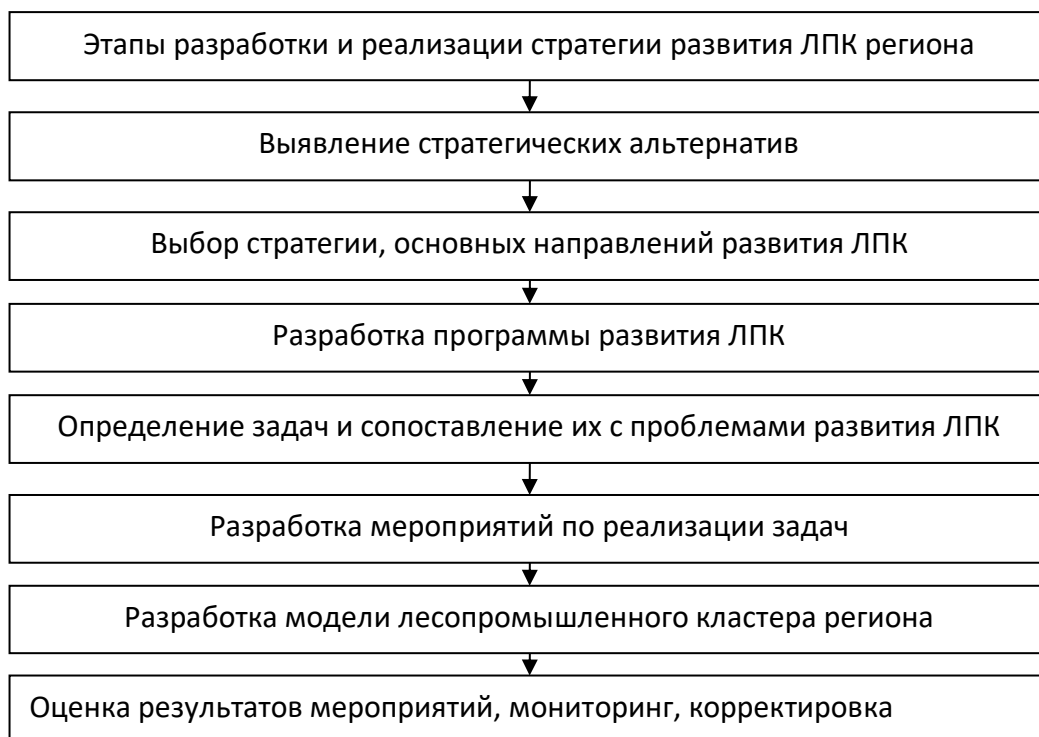
предпринимательства. – Текст: электронный // CORE : сайт. – 2022. – URL:
<https://core.ac.uk/download/pdf/197386755.pdf> (дата обращения 03.05.2022).

© Хамаганова, Т.В., Денисенко Г.В., 2022

Хамаганова Татьяна Васильевна, магистрант, Сибирский государственный университет науки и технологий имени академика М. Ф. Решетнева, г. Красноярск

Денисенко Галина Викторовна

, доцент кафедры учета, финансов и экономической безопасности, кандидат экономических наук, Сибирский государственный университет науки и технологий имени академика М. Ф. Решетнева, г. Красноярск

ХАРАКТЕРИСТИКА ДЕЯТЕЛЬНОСТИ И ИСПОЛЬЗОВАНИЯ ОСНОВНЫХ СРЕДСТВ В ЛЕСНОЙ ОТРАСЛИ

Аннотация. Данная статья посвящена актуальной на сегодняшний день проблеме совершенствования и эффективности деятельности в лесной отрасли, рационального использования, модернизации основных средств в лесной отрасли.

Annotation. This article is devoted to the current problem of improvement and efficiency in the forest industry, rational use, modernization of fixed assets in the forest industry.

Ключевые слова: лесная отрасль, лесопереработка, лесная промышленность, основные средства.

Key words: forest industry, timber processing, timber industry, fixed assets.

Леса обеспечивают множество потребностей современного человека, и являются одним из немногих возобновляемых ресурсов на нашей планете. Наша страна по праву всегда считалась лесной державой, с тем, что на ее территории произрастает пятая часть всех лесов планеты. Соответственно, лесная отрасль является важнейшей отраслью экономики России.

Лесная отрасль представлена двумя видами деятельности: ведением лесного хозяйства и использованием лесов с целью удовлетворения потребностей экономики в древесине и другой лесной продукции. Заготовка и переработка древесины, основного лесного ресурса - сфера деятельности лесной промышленности.

Лесное хозяйство, как вид экономической деятельности, призвано обеспечить охрану лесов от пожаров, защиту от биологических вредителей и воздействия разных негативных факторов, обеспечить возобновление лесов хозяйственно-ценными породами. Задачей лесного хозяйства является учет лесных ресурсов и организация их неистощительного использования. Кроме того, важной функцией предприятий,

ответственных за ведение лесного хозяйства в регионах страны является сохранение социальных и экологических функций леса.

Использование лесов происходит согласно лесного законодательства на праве аренды лесных участков, праве постоянного бессрочного пользования, безвозмездного пользования, или же на праве ограниченного пользования чужим лесным участком (сервитут). Кроме того, имеет место заготовка древесины по договорам купли-продажи лесных насаждений, при выполнении государственного задания и т.д. Заготовка древесины является наиболее распространенным видом использования лесов, как по площади, так и по объёму платежей в бюджет. Несмотря на то, что Россия располагает 20% мировых запасов лесных ресурсов, находясь на втором месте после Бразилии и в 2 раза превосходя США, ее доля в мировом лесопромышленном комплексе не более 3%. Для сравнения - Канаде принадлежит 17,3% рынка, США- 12,7%. Отечественные заготовки древесины составляют 30% от допустимого изъятия, и здесь есть неограниченные возможности для развития отрасли.

В последние годы наблюдается рост промышленных лесозаготовок, но еще не достигнуты даже показатели 1990 года, когда было заготовлено около 300 млн. м³ леса.

Основные объёмы заготовки приходятся на арендаторов лесных участков, и лесопользователей, работающих на праве постоянного бессрочного пользования. Неотъемлемой частью разрешительных документов на заготовку древесины и прочие виды использования лесов является прошедший государственную экспертизу Проект освоения лесов.

Эффективность лесной отрасли зависит от многих факторов. Так, в 2018 году рост цен, спровоцированный дефицитом сырья, вызвал увеличение объемов лесозаготовок сразу на 12,3%. Причем, лесозаготовительные организации Красноярского края дали прирост на 23,7%, Кировской области на 23,6% и Архангельской на 20,9%. В следующем, 2019 году запасы прошлого года сформировали избыточное предложение и снижение цен, а аномально теплая погода сорвала зимнюю заготовку. Как следствие, во всех основных регионах, обеспечивающих поставки древесины, было отмечено снижение производства.

Увеличению объёмов лесозаготовок, т.е. увеличению процента использования расчетной лесосеки препятствует ряд факторов:

- слабо развитая дорожная сеть;
- большие расстояния вывозки;
- огромные необжитые площади с отсутствием инфраструктуры;

- болотистые почвы, из-за которых невозможна летняя заготовка;
- суровые зимы на большей территории страны;
- в основной массе устаревшие техника и оборудование;
- дефицит квалифицированных кадров;
- почти полное отсутствие культуры производства, как при заготовке, так и при переработке древесины, и многое другое.

Основные объёмы заготовки приходятся на арендаторов лесных участков, и лесопользователей, работающих на праве постоянного бессрочного пользования. Неотъемлемой частью разрешительных документов на заготовку древесины и прочие виды использования лесов является прошедший государственную экспертизу Проект освоения лесов.

В данное время большая часть эксплуатационных лесов передана в аренду. Арендаторы, получившие в пользование участки леса, приняли на себя обязательства по ведению лесного хозяйства на арендованных территориях. Они должны охранять свои леса от пожаров и вредителей, заниматься лесовосстановлением на вырубаемых площадях. Такая модель управления лесами используется в ряде других стран, но в России на данном этапе времени она работает неэффективно. Выходом может стать государственное субсидирование лесохозяйственных работ, в частности работ по лесовосстановлению, как, например, в Финляндии, где лесная отрасль особенно развита.

Устаревшие морально и физически основные фонды и отсталые технологии тормозят развитие глубокой переработки заготовленной древесины на всей территории страны. С введением в действие Лесного кодекса в 2006 году из нормативных актов по контролю над лесозаготовками исчезло понятие «рациональное использование древесины», что привело к полной самостоятельности собственника в распоряжении ценным лесным ресурсом. С целью быстрого оборота вложенных средств большинство предприятий ЛПК отправляет на экспорт круглый лес и продукцию первичной переработки. Отходы отечественного лесопиления составляют порядка 50% от заготовленной древесины, захламляют огромные территории, создавая угрозу возгораний на производственных площадях и также наносят вред экологии.

В настоящее время принимаются действенные меры по устранению негативной тенденции закрепления статуса России как поставщика дешевого древесного сырья на зарубежные рынки. При организации высокотехнологичной переработки заготовленной древесины на территории собственной страны можно производить на экспорт конкурентоспособные товары с высокой долей добавочной стоимости. Создаются условия для развития крупных деревообрабатывающих предприятий возможно с собственной

лесосырьевой базой, с собственными источниками энергоснабжения, а также поддерживать и развивать средний и мелкий бизнес в лесной отрасли, делая основной акцент на качестве продукции лесопиления и использование методов безотходного производства.

Возможно, полезно будет поощрять временный симбиоз мелких и крупных предприятий с целью повышения культуры производства при лесозаготовках, перенимая опыт других стран по 100% использованию древесных ресурсов на лесной делянке с качественным последующим лесовосстановлением.

В настоящее время Рослесхоз рекомендует при заключении договоров аренды лесных участков обращать особое внимание на техническое оснащение потенциальных арендаторов, наличие основных фондов для ведения полного комплекса работ в арендуемых лесах. Предпочтение отдается предприятиям, имеющим мощности для качественной и безотходной переработке древесины, то есть техника и оборудование, относящееся к **основным фондам** (средствам) предприятия.

Основные средства — это средства труда, участвующие в производственном процессе, сохраняя при этом свою натуральную форму. Предназначаются для нужд основной деятельности организации и должны иметь срок использования более года. По мере износа, стоимость основных средств уменьшается и переносится на себестоимость с помощью амортизации.

Структуру основных средств определяют отраслевые особенности, тип предприятия, технология производства. Для структуры основных средств именно лесозаготовительных предприятий характерно, что удельный вес сооружений выше за счет лесных дорог, которых нет в других отраслях

Основные средства организаций лесопромышленного комплекса распределяются в зависимости от того, к какой отрасли и виду деятельности относится вырабатываемая с их участием продукция или работы, услуги.

В настоящее время применяется следующая типовая классификация объектов основных фондов по материально вещественному составу:

- здания (конторы лесопромышленных предприятий, лесхозов, лесопожарных станций, здания цехов, складов, гаражей и др.);
- сооружения (лесовозные дороги, мосты, оросительные и осушительные гидротехнические; пожарные вышки и пр).;
- передаточные устройства (трубопроводы лесохозяйственных, противопожарных и других специальных водопроводов и канализации, электросети, телефонные сети);

- силовые машины и оборудование паровые двигатели, двигатели внутреннего сгорания, электродвигатели, электрические машины и прочее энергетическое оборудование;

- рабочие машины и оборудование (лесопильные рамы, деревообрабатывающие станки, валочно- пакетирующие машины, трелевочные тракторы, культиваторы, лесопосадочные машины, лесные сеялки и др.);

- измерительные и регулирующие приборы и устройства (приборы и устройства для всякого рода измерений и регулирования производственных процессов);

- вычислительная техника;

-транспортные средства (автомобильный, железнодорожный, речной, морской, воздушный транспорт, предназначенный для перемещения людей и грузов);

- инструменты (механизированные и немеханизированные режущие и другие орудия труда общего назначения);

-производственный и хозяйственный инвентарь (орудия труда, стоимостью больше 100 минимальных оплат труда и сроком службы более одного года);

- многолетние насаждения (плодово- ягодные, озеленительные и декоративные, искусственные насаждения ботанических садов и др.);

- прочие основные средства.

Также в состав основных фондов лесной отрасли включаются находящиеся в собственности организации земельные участки, объекты природопользования: вода, недра, другие природные ресурсы.

Основные средства делятся на производственные, т.е. функционирующие в сфере производства, и непроизводственные, функционирующие в сфере удовлетворения социально бытовых и культурных потребностей работников.

В зависимости от характера воздействия на предмет труда производственные средства делятся на активные и пассивные. Активная часть (рабочие машины и оборудование, транспортные средства) непосредственно влияют на производственный процесс, количество и качество продукции (работ, услуг). Пассивная часть создает необходимые условия для полноценного производственного процесса.

В экономической информации основные фонды отражаются в натуральной форме (инвентарные объекты) и в стоимостном выражении инвентарных объектов. Натуральные показатели определяют технико- экономические параметры, состав, количество основных средств. Учет в стоимостном выражении (основные средства) обеспечивает решение экономических задач.

На каждом предприятии имеются существенные резервы улучшения использования основных средств. В общем плане эта цель может быть достигнута за счет внедрения новой техники и технологии, механизации и автоматизации производственных процессов, проведения грамотной воспроизводственной политики, своевременного и качественного ремонта, ликвидации излишнего оборудования и др.

Обобщая вышеизложенное, можно сказать, что в основном весь комплекс работ по лесозаготовке, лесопереработке, лесовосстановлению и охране лесов должен выполняться лесозаготовителями - арендаторами лесных участков. Свободных от закрепления лесов государственного лесного фонда остается все меньше. Следовательно, именно лесопользователи должны обращать внимание на оснащение своих предприятий современными средствами производства, что в данное время и происходит. Зарубежный рынок предлагает большой выбор современной техники для лесозаготовки, (валочные комплексы, бульдозерная техника и т.д) лесопереработки (всевозможные автоматизированные и компьютеризированные линии и станки для деревообработки), роботизированные лесопосадочные агрегаты и почвообрабатывающие машины. Спрос на подобную технику дает ощутимый стимул для развития отечественного машиностроения. Улучшение качества непроизводственной части основных средств - социально бытовых условий, культуры производства - привлекает в отрасль квалифицированные кадры рабочих и ИТР. Следовательно, качество и эффективное использование основных средств в лесной отрасли определяют ее прибыльность, и положительно влияют на развитие экономики страны в целом.

Заключение

В ходе прохождения производственной практики (научно-исследовательской работы):

1. Проанализированы нормативные источники, методическая и научная литература для углубленного изучения отдельных направлений учета, анализа и аудита по теме «Организация учета основных средств предприятий лесной отрасли».
2. Подготовлена статья по теме диссертационного исследования.
3. Оформлен дневник-отчет о прохождении практики.

Результаты проведенного в период практики исследования представляют собой теоретическое обоснование рассматриваемого процесса и могут быть использованы для дальнейшей работы в рамках выбранной темы.

Предложения: провести систематизацию материалов по выбранной теме.

Список литературы

1. Адаменко, А.А. Основные средства в МСФО и в российском учете/ А.А. Адаменко, Е.А. Подобная, Д.А. Резниченко. – Текст: электронный// Вестник Академии знаний. – 2019. – №3 (32). –URL: <https://cyberleninka.ru/article/n/osnovnye-sredstva-v>. (дата обращения: 27.12.2020).
2. Будник, Е.Е. Роль оценки основных средств в хозяйственной деятельности предприятия / Е.Е. Будник. – Текст: непосредственный // Международный научный журнал «Синергия наук». – 2018. – №7. – С. 75-76.
3. Бунина, А.Ю. Основные средства: учет по требованиям федерального стандарта бухгалтерского учета/ А.Ю. Бунина, Т.Н. Павлюченко// Концепт.– 2019. – №10. – URL: <https://cyberleninka.ru/article/n/osnovnye-sredstva-u>. (дата обращения: 27.12.2020).
4. Бышок, К.А. Учет амортизации основных средств в организации и методы начисления / К.А. Бышок, Е.В. Сапунова. – Текст: электронный// Вопросы науки и образования. – 2020. – №4 (88). – URL: <https://cyberleninka.ru/article/n/uchet-amortizatsii>. (дата обращения: 27.12.2020).
5. Гоник, Г.Г. Актуальность повышения эффективности использования основных производственных фондов / Г.Г. Гоник, О.С. Аношко. – Текст: непосредственный // Наука сегодня: теория, практика, инновации. –2016. – С. 244-254.
6. Гоник, Г.Г. Экономико-статистический анализ влияния наличия и использования основных производственных фондов на эффективность производства / Г.Г. Гоник, А.А. Якушкина. – Текст: непосредственный// Наука сегодня: теория, практика, инновации. – 2017.– С. 237-243.

© Хамаганова, Т.В., Денисенко Г.В., 2022

Хисматуллина Азалия Аделевна

студент,

Уфимский государственный авиационный технический университет,

РФ, г. Уфа

Аксенов Сергей Геннадьевич

научный руководитель,

д-р экон. наук, профессор,

Уфимский государственный авиационный технический университет,

РФ, г. Уфа

СОВЕРШЕНСТВОВАНИЕ СИСТЕМ ПОЖАРОТУШЕНИЯ ТЭЦ

Аннотация: В данной статье рассмотрены основные аспекты существующих систем пожаротушения в ТЭЦ. Проанализированы статистические данные по срокам эксплуатации данных систем, выявлены основные недостатки существующие недостатки, связанные с устаревшими системами пожаротушения. Также предложены способы по модернизации систем, с учетом современных требований и норм. Помимо прочего представлены превентивные меры по обеспечению пожарной безопасности на ТЭЦ.

Актуальность выбранной темы заключается в том, что с учетом статистики пожаров и последствий возгорания необходимо детально рассмотреть особенности совершенствования данной системы пожаротушения в ТЭЦ. При этом рекомендуется регулярно обновлять оборудование в соответствии с современными техническими достижениями и основными нормами в законодательстве.

Важным аспектом становится строгий контроль за системой пожаротушения ТЭЦ, оборудование может не использоваться годами, но при этом регулярно должно проверять на предмет работоспособности и эффективности, а также обновляться в случае реализации мер по совершенствованию пожаротушения.

В настоящий момент особенность модернизированной современной системы заключается в возможности изоляции небольшой площади, полуэтажей. Это означает, что действительно можно в случае возгорания изолировать отдельно помещения, обеспечивая работоспособность ТЭЦ в тех участках, где не было возгорания. Подобный подход гарантирует снижения риска каких-либо последствий и минимизацию риска возгорания всего объекта. В результате возгоранию подвержены отдельные котлы, турбогенераторы, пожар на этих объектах не приводит к пожару на всей станции в целом. Именно поэтому требуется современная система пожаротушения, которая регулярно будет совершенствоваться на основании требований [1].

В настоящий момент в Российской Федерации на многих ТЭЦ установлена система пожаротушения, которая была запущена и утверждена в 1991 году. За прошедший период огромное количество требований обновлены. В частности, есть нормативы по поводу ручного пуска, звукового оповещения о пожаре, а также наличия манометров и сигнализаторов давления по всей системе. Это автоматизация и обеспечение безопасности в случае возгорания на ТЭЦ. Оборудование должно работать стабильно, при этом одних только лишь трубопроводов недостаточно, автоматизация сейчас является обязательной частью современной системы. Помимо ручного управления предусматривается автоматическое срабатывание, которое позволяет быстро локализовать возгорание без учета человеческого фактора [3].

При изучении современной системы можно выделить ряд основных преимуществ. Речь идет о некоторых факторах совершенствования пожаротушения:

- Современные извещатели о возгорании работают одновременно для реакции на ИК излучение и анализ самого пламени. Удастся определить особенности возгорания и сразу передать их в режиме реального времени.

- В случае возгорания автоматически подключается система видеосвязи. Она позволяет оператору оценить особенности конкретного пожара и оперативно принимать решения на основе актуальной информации.

- Автоматически регулярно контролируется давление воды в трубопроводах, предназначенных для тушения пожара. Отдельно рассматриваются особенности, связанные с каждым участком системы.

Дополнительно вопросы, связанные с модернизацией коснулись работы самого оборудования, которое должно быть обновлено на основании существующих в законе требований и технических достижений [2].

С точки зрения совершенствования системы пожаротушения на объектах ТЭЦ обязательно нужно рассмотреть процессы заблаговременной подготовки к тушению. В частности, отдельно стоит анализировать кадровый состав, а именно деятельность руководителей, задействованных в системе пожаротушения ТЭЦ.

В их обязанности входит тщательное изучение существующих методик, а также вопросы совершенствования пожаротушения с их помощью. На каждом объекте уделяется внимание оперативно-тактическим особенностям. Дополнительно руководители должны доводить в полной мере все особенности до личного состава.

В законодательстве в обязательном порядке регламентируются прохождение тематического инструктажа по подготовленной и утвержденной программе, это должно

проходить каждый год с личным составом. Для настоящего прохождения необходимо сопровождение непосредственно инженерно-технического руководства объекта.

Особенностями организации ТЭЦ с точки зрения пожаротушения обязательно является необходимость хранения диэлектрической обуви, а также перчаток и дополнительных устройств для заземления. Создан особый порядок, на основании которого происходит распределение всех этих средств в случае необходимости тушения пожара.

Дополнительно заранее следует на каждом объекте продумать вопросы, связанные с подготовкой пожарной техники, ее заземлением. Для реализации этой задачи следует обучить персонал и составить план работ. Большое внимание уделяется особенностям заземления. При этом использоваться должны непосредственно гибкие медные провода с сечением не менее 1 см². Также стоит иметь струбины, обеспечивающие подключение к заземленным разнообразным конструкциям [4].

Отдельно уделяется внимание с точки зрения совершенствования в этой области работе персонала. Имеется конкретная дежурная команда (начальник смены станции, диспетчер или дежурный подстанции, предприятия энергосети). В случае возникновения возгорания обязательно нужно сразу сообщить в пожарную охрану без каких-либо задержек, а также о ситуации следует проинформировать само руководство объекта, диспетчера, присутствующего на смене. Далее решение принимает старший смены, он должен с помощью имеющихся на объекте систем понять место пожара, а также установить возможные пути для его дальнейшего распространения. Дополнительно на таких объектах стоит немедленно оценить угрозу для разнообразного электрооборудования.

В дальнейшем необходимо оказывать помощь команде пожаротушения. Со стороны сотрудников ТЭЦ, дежурной команды, она заключается в информировании обо всех значимых фактах, а также непосредственно в технической помощи с точки зрения отключения оборудования, обесточивания конкретных помещений. Дополнительно стоит обратить внимание на то, какие именно есть характеристики у определенного оборудования.

Стоит учитывать, что пожар начинают тушить непосредственно подразделения пожарных, при этом в каждой отдельной ситуации организуется штаб непосредственно для тушения пожара. В рамках этого штаба дополнительно должны быть руководители в виде старшего представителя администрации этого объекта для выявления каких-либо деталей.

С точки зрения организации тушения пожара стоит обратить внимание на особый порядок действий, уделяется внимание специфике конкретного объекта, а также основным распоряжениям и информированию, которые поступают непосредственно от администрации ТЭЦ. Обязательной частью совершенствования процесса становится

тщательная координация работы и взаимодействия между всеми участниками пожаротушения, это непосредственно как пожарная охрана, так и сама администрация объекта. Дополнительно стоит обратить внимание на четкий обмен информацией между всеми группами лиц.

В результате совершенствование вопросов пожаротушения в ТЭЦ требуется комплексное. В настоящий момент есть множество факторов, которые нуждаются в более внимательном отношении. Условно можно разделить весь процесс совершенствования на три основных этапа.

Первый касается технической части. Он связан с внедрением новых технологий и современных автоматизированных систем. Это дает возможность исключить человеческий фактор, а также обеспечить полноценную изоляцию небольших участков, что позволит локализовать даже большое возгорание.

Во 2 этапе требуется внимательное отношение к кадровому составу. С его помощью появляется возможность оптимизировать работу всех специалистов. Это касается как представителей администрации объекта тэц, так и команды непосредственно пожаротушения на объекте [5].

Наконец, в качестве 3 этапа обязательно нужно рассмотреть организацию процесса тушения совершенствование требует обмена информацией а также систематизация работы с учетом соблюдения всех основных этапов.

В результате с помощью комплексного улучшения системы пожаротушения можно добиться улучшения статистики с точки зрения последствий в результате возгорания. В настоящий момент работа в этой сфере уже началась, проводится модернизация множества объектов в системе пожаротушения.

Литература

1. Аксенов С. Г., Чернов А. В., Цыганков А. В. Средства пожаротушения: чем и как тушат пожары [Текст] / С. Г. Аксенов // Студенческий форум. – 2021. – № 12. – С. 42-43. (дата обращения: 26.10.2022).
2. Зайцев Д. С., Голякова Е. И. Совершенствование систем пожаротушения ТЭЦ //The Scientific Heritage. – 2022. – №. 82-1. – С. 26-28.
3. Кочегаров А. В., Слюсарев А. А., Тугбаев Е. А. Разработка системы пожаротушения ТЭЦ и виды ее управления АУПТ //Пожарная безопасность: проблемы и перспективы. – 2018. – Т. 1. – №. 9. – С. 451-453.

4. Пинчук В. И. и др. Организация пожаротушения резервуара с мазутом на Старобешевской тепловой электростанции по тактическому замыслу //Пожарная и техносферная безопасность: проблемы и пути совершенствования. – 2019. – №. 3. – С. 138-144.

5. Султанова Г. Ф. Обеспечение пожарной безопасности на тэц //проблемы и перспективы реализации междисциплинарных исследований. – 2020. – С. 19-22.

Хусаинов Равиль Раилевич

студент, Уфимский университет науки и технологий, РФ, г.Уфа.

Аксенов Сергей Геннадьевич

д-р экон. наук, профессор, Уфимский университет науки и технологий, РФ, г.Уфа.

ПОВЫШЕНИЕ ПОЖАРНОЙ БЕЗОПАСНОСТИ В ЛЕЧЕБНЫХ (МЕДИЦИНСКИХ) УЧРЕЖДЕНИЯХ

Аннотация: В данной статье рассмотрены основные требования к обеспечению пожарной безопасности в медицинских учреждениях. Выявлены основные проблемы, возникающие в чрезвычайных ситуациях в медицинских учреждениях, а также на основе статистических данных изучена динамика по пожарам в данных учреждениях. Помимо прочего предложены меры по уменьшению риска возникновения чрезвычайной ситуации в медицинских учреждениях в следствие пожаров.

Актуальность данной темы обусловлена высокой степенью пожарной опасности лечебных учреждений, в связи с их архитектурными особенностями, особенностями планировки, хранением специфических веществ (ЛВЖ и ГЖ), а также в связи с наличием помещений, отведенных под хранение бумажной документации и архива.

Во время возникновения чрезвычайных ситуаций или стихийных бедствий население нуждается в оказании экстренной медицинской помощи. Лечебные учреждения обязаны быстро и эффективно реагировать на сложившуюся ситуацию и предоставить необходимую помощь населению. Трагичность ситуации в случае крупных ЧС усугубляется, если медицинские учреждения, в силу каких-либо обстоятельств не могут выполнить свою задачу. Если функционирование лечебного учреждения прервано, то население, зависящее от экстренной помощи, находится под угрозой остаться без квалифицированной медицинской помощи, а в некоторых случаях, даже под угрозой потери жизни.

Особое внимание в последнее время уделяется усилению пожарной безопасности лечебных учреждений: больниц, диспансеров, интернатов для инвалидов и пожилых людей.

В среднем ежедневно на лечении в стационаре в 8 400 больницах, 1502 поликлиниках, 106 клиниках научно-исследовательских институтов и вузов и других лечебных учреждений в нашей стране находится около 3 млн. чел., около 130 тыс. больных получают лечение в дневных стационарах. Нельзя утверждать, что все перечисленные группы людей – маломобильны, но, тем не менее, ежедневно до 250 тыс. больных с ограниченными возможностями, не способных в случае возникновения пожара спастись самостоятельно, находятся на лечении.

Если добавить к этой цифре пациентов в домах престарелых и интернатах, то станет ясно, насколько важен вопрос об оказании им необходимой помощи в случае возникновения пожара в этих учреждениях.

Обострил внимание к этой проблеме ряд трагических происшествий в лечебных учреждениях, повлекших за собой гибель пациентов и медицинского персонала.

Практически каждый второй пожар в лечебных учреждениях происходит на объектах, имеющих стационары. Именно поэтому со стороны органов государственного пожарного надзора им уделяется повышенное внимание, в том числе и при осуществлении административно-правовой деятельности.

Даже в самой лучшей клинике не всегда выполняются условия, при которых нетранспортабельные больные размещены на этаже, который имеет пандусы для эвакуации их на носилках на улицу. Очевидно, что при неработающем лифте с 5-го этажа клиники по узкой лестнице на носилках невозможно быстро вынести 8–10 больных.

Следует отметить, что заблаговременное планирование и проведение мероприятий по повышению устойчивости функционирования объектов здравоохранения при пожаре, позволяет существенно снизить риск и смягчить последствия ЧС.

Для решения указанной проблемы исследования на основе требований законодательства Российской Федерации, руководящих документов МЧС России, отраслевых документов в области пожарной безопасности и современных научных достижений были определены объект, предмет, цель и задачи исследования.

Методологической основой исследования явились целостный подход к изучению объекта защиты и его системы обеспечения пожарной безопасности, изучение имеющихся документов, применение методов анализа, синтеза, прогнозирования и выработки управленческих решений.

Практическая значимость исследования заключается в том, что результаты исследования могут быть применены на практике:

- подготовка решений о совершенствовании системы обеспечения пожарной безопасности медицинских учреждений;
- проведение дальнейших исследований систем обеспечения пожарной безопасности объектов здравоохранения, со стационарным пребыванием больных;
- разработка программ и учебно-методических материалов по вопросам обеспечения пожарной безопасности лечебных учреждений.

Основными помещениями лечебных учреждений являются: палаты для больных, лаборатории, рентгеновские кабинеты и места хранения рентгеновской пленки, аптеки и

аптечные склады, ординаторские и процедурные кабинеты, регистратура, подсобные помещения различного назначения.

В этих помещениях могут быть различные горючие материалы: дерево, пластмассы, лаки, краски, баллоны со сжиженным горючим газом, бумага, различные химикаты и т.д. Горючесть этих веществ и материалов, а также конструктивное исполнение основных несущих и ограждающих элементов зданий, отделочных материалов определяют степень пожарной опасности жилых и общественных зданий.

Многоэтажные здания лечебных учреждений новой постройки оборудуются внутренними пожарными кранами, системой дымоудаления с этажей, огнетушителями (пенные, углекислотные, порошковые). На некоторых многоэтажных корпусах больниц, поликлиник, лечебных центров монтируются сухотрубы, которые выводятся в шкафы пожарных кранов.

До настоящего времени существует еще много больниц и поликлиник старой постройки III-IV степеней огнестойкости, с конструкциями из трудногорючих и горючих материалов. Стены и перегородки имеют пустоты, которые нередко соединяются с пустотами междуэтажных и чердачных перекрытий через неплотности и щели в местах их сочленения.

Внутренняя планировка зданий больниц коридорная с односторонним расположением различных помещений. Коридоры могут быть большой протяженности и имеют естественное освещение, а центральные лестничные клетки нередко выполняют открытыми, что является дополнительным риском в случае возникновения пожара.

Многие помещения больниц оборудуют установками кондиционирования воздуха с разветвленной сетью вентиляционных каналов. В настоящее время широко применяют воздушное отопление, централизованные системы пылеулавливания, мусоропроводы, различные системы электро- и радиоустройств, телевидения и т.п. – все это способствует быстрому распространению пожара по всему зданию.

Палаты для больных при пожарах представляют особую опасность, так как в них постоянно пребывает большое количество больных (ходячих и лежачих).

В рентгеновских кабинетах, местах хранения рентгеновской пленки, складах медикаментов, аптеках обстановка усложняется выделением при горении различных веществ токсичных продуктов горения и разложения, образованием высокой температуры.

Из всего вышесказанного следует, что на данной категории объектов следует проводить усиленный надзор за требованиями правил пожарной безопасности в процессе эксплуатации. При эксплуатации данных объектов, для планирования технических средств и материальных ресурсов на обеспечение пожарной безопасности рекомендуется

использовать принципы и методы риск-ориентированного подхода определения пожарной опасности зданий, сооружений и строений различных классов функциональной пожарной опасности.

Список использованной литературы

1. Федеральный закон «О пожарной безопасности» от 21.12.1994 года № 69-ФЗ.
2. Кодекс РБ «О пожарной безопасности» от 09.07.1997 года № 115з.
3. Правила ПБ в РФ (ППБ 01-03). Утверждены Приказом МЧС РФ от 18 июня 2003года № 313.1. Приказ от 17 марта 2003 года №132 «Об утверждении инструкции по организации осуществлению ГПН в РФ».
4. Постановление от 21 декабря 2004 года № 820 о ГПН.
5. Федеральный закон от 14 июля 2001 года «О защите прав юридических лиц индивидуальных предпринимателей при проведении государственного надзора».
6. Определние велечины пожарного риска учебных корпусов образовательных организации высшего образования (Фахертдинов А.А., Гиниятуллин Р.Р., Аксенов С.Г., Хасанов И.А., Елизарьева Е.Н.) Сборник научных статей. Уфа, 2020.

Кабилов Айбулат Ринатович

студент, Уфимский университет науки и технологий, РФ, г. Уфа

Аксенов Сергей Геннадьевич

д-р экон. наук, профессор, Уфимский университет науки и технологий, РФ,

г. Уфа

СОВРЕМЕННЫЙ РОБОТОТЕХНИЧЕСКИЙ КОМПЛЕКС ДЛЯ ТУШЕНИЯ ПОЖАРОВ В ЭКСТРЕМАЛЬНЫХ УСЛОВИЯХ ОБСТАНОВКИ

Аннотация: В данной статье проанализированы существующие на сегодняшний день средства помощи пожарным при тушении, на основе которых предложен комплекс, способствующий упрощению тушения пожаров.

На основе статистических данных выявлена необходимость применения данных роботизированных комплексов при тушении пожаров. Помимо прочего приведены примеры попыток применения предшественника робототехнического комплекса данного типа в советском союзе, что подтверждает актуальность данного комплекса.

Актуальность выбранной темы заключается в том, что в современных условиях работа пожарных становится все более опасной из-за усложнения технологических процессов, насыщения их различными горючими материалами и широкого применения токсичных и радиоактивных веществ.

Не решена проблема защиты пожарных от лучистого пламени при тушении пожаров на резервуарных парках, нефте- и газоперерабатывающих заводах, в лесах, нефтяных и газовых скважинах, на лесозаготовительных складах, при аварийных ситуациях на АЭС (где присутствие человека нежелательно) в зонах повышенной радиации и т.д [3].

Борьба с пожарами в современных условиях в различных отраслях промышленности требует разработки нового противопожарного оборудования для сокращения времени реакции автоматических огнетушителей, концентрации подачи огнетушащих веществ непосредственно на очаг горения, повышения безопасности оперативных пожарных при работе на пожарах и создания необходимых условий для обеспечения работоспособности в экстремальных условиях.

Эти задачи могут быть выполнены на более высоком уровне только с помощью оборудования нового поколения. Перспективным направлением развития пожарной техники является создание робототехнических комплексов, которые могут быть использованы для круглосуточного наблюдения за помещениями, оперативного обнаружения и оценки пожарной ситуации, тушения пожара, охлаждения технического

оборудования и строительных конструкций, проведения спасательных операций, эвакуации людей из зоны пожара и спасения материальных ценностей.

Для того чтобы продвинуться в разработке и внедрении роботизированных технологий для поисково-спасательных и противопожарных работ, необходимо решить ряд технических проблем, связанных с разработкой новых специальных пожарных автомобилей. Итак, проведем анализ опыта использования роботизированных пожарных комплексов, признанных МЧС России, и перспектив развития роботизированных пожарных команд [2].

Первый опыт с роботизированными комплексами приходится на 1987 год, когда Военно-промышленный комитет при Совете Министров СССР принял постановление № 152 "О ликвидации аварии на Чернобыльской АЭС и других аварийных ситуаций". В соответствии с этим решением были разработаны дистанционно управляемые тяжелые гусеничные машины на базе танка Т-55 (16.3).

Одним из таких транспортных средств является "Сойка" - мобильная система с дистанционно управляемой электромеханической водометной установкой (100 л/с). Вода подается насосной станцией через гибкий шланг. Управление передвижением и работой внутри станции осуществляется по радио- и проводным каналам, а также с помощью передачи телеметрической информации (видеонаблюдение, радиационная и химическая идентификация). Комплекс также предназначен для управления операторами, находящимися внутри резервуара.

Национальная политика в области пожарной безопасности направлена на обеспечение необходимого уровня защиты людей, имущества, общества и государства от пожаров.

Для достижения этой цели одним из основных направлений деятельности, направленной на повышение уровня пожарной безопасности, является внедрение современных образцов multifunctional роботизированных противопожарных комплексов, повышающих эффективность тушения пожаров в экстремальных условиях.

Статистика чрезвычайных ситуаций за последние десятилетия показывает, что вероятность крупных аварий и техногенных катастроф выше в местах с повышенным риском для населения и окружающей среды.

На объектах с радиологической, химической или биологической опасностью аварии могут иметь серьезные непредсказуемые последствия, а сохраняющийся высокий риск пожаров вызывает необходимость использования робототехнических комплексов. Сегодня имеются возможности пожаротушения с помощью роботизированных инструментов на объектах повышенной опасности [4].

Роботизированный комплекс - это совокупность программного обеспечения, алгоритмов и аппаратных решений для полной автоматизации ряда задач.

Мобильный робототехнический комплекс (МРК) - это дистанционно управляемая беспилотная боевая единица с расширенными возможностями слежения, предназначенная для обнаружения и уничтожения стационарных и мобильных целей, огневой поддержки, военной разведки и выполнения задач мобильности. Роботизированные транспортные средства (РТС) - это самоходные автоматизированные технические устройства (машины), которые выполняют предписанные человеком и другие функции без непосредственного участия человека [1].

Эти роботизированные комплексы предназначены для:

1. Работы в опасных зонах (разведка, отбор проб, земляные работы, снос и демонтаж сооружений и промышленного оборудования, транспортировка опасных материалов)
2. Для взрывоопасных работ (поиск, извлечение и транспортировка взрывчатых веществ и НРБ, а также их обезвреживание и уничтожение, взрывные работы).
3. Операций по ликвидации последствий аварий (осмотр места аварии, снос и разрушение пострадавших сооружений, обращение с радиоактивными и высокотоксичными материалами, тушение пожаров)

Сфера применения:

1. Аварии, произошедшие на химически опасных объектах. Полное или частичное разрушение контейнеров с опасными химикатами (образование относительно небольших трещин или отверстий), пролив опасных химикатов на пол или плиту (подложку), образование первого и второго облаков опасных химикатов, локальное воспламенение.
2. Аварии локального характера на радиационно опасных объектах, когда происходит повреждение технических средств (зданий или сооружений) и выброс (эмиссия) ионизирующего излучения в окружающую среду.

Системы MV-3 и MV-4 предназначены для выявления и устранения последствий аварий на атомных электростанциях.

На сегодняшний подразделение робототехнических средств имеет дистанционно управляемые машины BROKK (Holmhed Systems AG, Швеция), MV-3 и MV-4 (Telerob, Германия). Следует также уточнить, что в планах принятие на снабжение мобильных роботов МРК-25М и МРК-46М (МГТУ им. Н.Э.Баумана, Россия).

Важно заметить, что, принимая во внимание имеющуюся потребность в комплексном использовании потенциала различных типов РТК, была сформирована группа

оперативного реагирования для работы над задачами МЧС России при ЧС природного и техногенного характера. В разные периоды времени данная группа включала следующие РТК: МРК-РП с автомобилем АБР-РОБОТ, ЕЛЬ-4, ЕЛЬ-10, ЛУФ-60.

Установки робототехнических комплексов также использовались для тушения пожаров на городских объектах. Управление такими комплексами осуществлялось визуально и дистанционно операторами, находящимися рядом на открытых площадках.

Таким образом, робототехнические комплексы способны упростить тушение пожаров, однако нельзя исключать возможность поражения оператора внезапной вспышкой боеприпаса. Кроме того, фактическая скорость мобильных роботов не превышала 5 км/ч и была явно недостаточной для необходимости быстрого преодоления расстояния в несколько сотен метров до объекта пожаротушения.

Литература

1. Картеничев А. Ю., Литвин П. М., Панфилова Е. В. Перспективный робототехнический комплекс для тушения пожаров в экстремальных условиях //Актуальные проблемы обеспечения пожарной безопасности и защиты от чрезвычайных ситуаций. – 2019. – С. 520-525.
2. Картеничев А. Ю., Литвин П. М., Панфилова Е. В. Современный робототехнический комплекс для тушения пожаров в экстремальных условиях обстановки //Пожарная безопасность: проблемы и перспективы. – 2019. – Т. 1. – №. 10. – С. 144-148.
3. Аксенов С. Г., Чернов А. В., Цыганков А. В. Средства пожаротушения: чем и как тушат пожары [Текст] / С. Г. Аксенов // Студенческий форум. – 2021. – № 12. – С. 42-43. (дата обращения: 04.11.2022)
4. Аксенов С.Г., Синагатуллин Ф.К. Чем и как тушат пожар // Современные проблемы безопасности (FireSafety 2020): теория и практика: Материалы II Всероссийский научно-практической конференции, - Уфа; РИК УГАТУ, 2020, С. 146-151. (дата обращения: 04.11.2022)

Свириденко Мария Евгеньевна,

магистрант, Санкт-Петербургский Гуманитарный университет профсоюзов, г.

Санкт-Петербург

ФОРМИРОВАНИЕ НЕОЛОГИЗМОВ ПАНДЕМИИ COVID-19 В АНГЛИЙСКОМ ЯЗЫКЕ

Аннотация. В статье рассматривается несколько актуальных вопросов: при каких обстоятельствах и по каким причинам в языке появляются новые слова, каковы основные источники новой лексики, каковы критерии «новизны» слова, какие структурные схемы и семантические модели используются для создания новых слов и как они распознаются другими членами лингвистического сообщества. актуальность данной работы обусловлена постоянной эволюцией английского языка с появлением новых лексических единиц, которые напрямую влияют на расширение словарного запаса. последние два года прошли под знаком глобального распространения коронавируса covid-19, которая и на данный момент продолжается. явление такого масштаба не может не найти лингвистического отражения. в этой статье представлена подборка «свежих» и распространенных английских лексических единиц и их перевод на русский язык. цель исследования - изучить неологизмы периода эпидемии коронавируса.

Annotation. The article addresses several topical questions: under what circumstances and for what reasons new words appear in the language, what are the main sources of new vocabulary, what are the criteria of words «novelty», what structural schemes and semantic models are used to create new words and how they are recognised by other members of the linguistic community. the relevance of this paper is due to the constant evolution of the english language with the emergence of new lexical units, which have a direct impact on vocabulary expansion. the last two years have been marked by the global spread of the covid-19 coronavirus, which is still ongoing. a phenomenon of this magnitude cannot but find a linguistic reflection. this article presents a selection of «recent» and common english lexical units and their translation into russian. the aim of the study is to examine neologisms from the period of the coronavirus epidemic.

Ключевые слова: неологизм, пандемия, COVID-19, английский язык, лексикография, эпидемиология

Keywords: neologism, pandemic, COVID-19, English, lexicography, epidemiology

COVID-19 вскрыл проблемы здравоохранения в странах по всему миру и нанес значительный ущерб национальным и мировой экономикам. С распространением инфекции пострадала социальная инфраструктура: закрылись предприятия, учебные заведения перешли

на дистанционное обучение, были введены ограничительные меры в общественных местах. Эти меры привели к обесцениванию валюты, росту цен и повышению процентных ставок по кредитам. Эпидемия привела к сокращению заработной платы, дефициту определенных продуктов, потере рабочих мест, росту цен на товары и услуги, запрету на путешествия, отмене концертов и спортивных мероприятий и тому подобное. Развлекательные заведения были закрыты в результате карантина. Повседневная жизнь людей кардинально изменилась, общение значительно сократилось, но люди продолжают общаться в Интернете. В условиях закрытия границ многих стран люди из разных стран общаются в Интернете на английском языке, который является одним из международных языков общения. Новые условия существования могут быть отражены в языке только через создание новых слов и словосочетаний и актуализацию уже существующих лексических единиц (в связи с их переходом из определенной сферы деятельности в общее употребление). [2]

Лексикографы Oxford Languages проанализировали более 11 миллиардов слов. В результате был составлен список слов, связанных с коронавирусом. Согласно отчету, 2020 год стал беспрецедентным годом для роста числа новых слов: «in almost realtime, lexicographers were able to monitor and analyze seismic shifts in language data and precipitous frequency rises in new coinages», рус: «в режиме почти реального времени лексикографы смогли отследить и проанализировать сейсмические сдвиги в языковых данных и резкое увеличение частоты появления новых слов». [12].

Корпус слов, связанных с пандемией, был разделен на следующие подкатегории.

1. coronavirus, COVID-19, and related words;
2. pandemic and other - demics (слова, связанные с пандемией и оканчивающиеся на - demics);
3. social distancing, lockdown, and other measures (социальная дистанция, изоляция и другие меры);
4. masks and coverings (маски);
5. epidemiological terms (эпидемиологические термины);
6. on the frontline (на передовой).

Термин «коронавирус» появился еще в 1960-х годах и использовался в научных и медицинских кругах. COVID-19 (CV, C-19) - это неологизм. Впервые об этом было сообщено 11 февраля в докладе Всемирной организации здравоохранения (ВОЗ). COVID-19 - это аббревиатура от coronavirus disease 2019.

К первой подкатегории относятся corona, rona (informal), pre-Covid, post-covid, pre-coronavirus, post-coronavirus, BC (humorous «before Covid»), covidiot, coronials. Covidiot -

человек, человек, не соблюдающий меры профилактики коронавируса. Coronials - дети, которые были зачаты в период изоляции.

Ко второй подкатегории относятся следующие слова: infodemic, plandemic, twindemic. Infodemic - большой объем неконтролируемой информации, часто необоснованной, о кризисе, противостоянии. Plandemic - запланированная пандемия. Twindemic - одновременное течение двух пандемий.

Третья подкатегория включает слова: social distancing (socially distance, socially distanced), physical distancing, lockdown, shelter-in-place, stay-at-home, self-isolate, self-quarantine, reopening, easing, bubbles, pods, firebreaks, circuit breaker, handwashing, deep cleaning, fogging, hygiene theatre. Рус: социальное дистанцирование, социальная дистанция, физическая дистанция, изоляция, укрытие на месте, пребывание дома, самоизоляция, самокарантин, повторное открытие, расслабление, пузыри, капсулы, огневые рубежи, рубильник, мытье рук, глубокая очистка, затуманивание, театр гигиены.

К четвертой подкатегории относятся слова: face mask, face covering, face shield, maskless, unmasked, mask-up, anti-mask, anti-masker, mask-shaming. Рус: маска, повязка для лица, маска-щиток, без маски, «маскияж», против масок, анти-масочник, маскостыд. Слово mask-shaming имеет два противоположных значения: 1. критиковать тех, кто не носит маски; 2. критиковать тех, кто носит маски.

Пятая подкатегория включает слова: armchair epidemiologists, reproduction number, community transition, flatten the curve, superspreader events, superspreader. Рус: домашние эпидемиологи, статистика распространения, сдвиг сообщества, уплощение кривой, события-сверхраспространители, сверхраспространение.

Шестая подгруппа содержит слова: PPE (personal protective equipment), key workers, essential workers, frontline workers, frontline, anti-vaxxer. Рус: СИЗ (средства индивидуальной защиты), ключевые работники, необходимые работники, передовые работники, передовая, антивакцинаторы (антиваксеры).

Существуют различия в предпочтениях при использовании некоторых новых слов. Например, в Великобритании, Канаде и Австралии чаще используется слово lockdown (a state of isolation, containment, or restricted access, usually instituted for security purposes or as a public health measure; the imposition of this state), рус: состояние изоляции, заключения или ограниченного доступа, обычно вводимое по соображениям безопасности или в качестве меры общественного здравоохранения; введение такого состояния. В Соединенных Штатах обычно используется слово «shelter-in-place», рус: укрыться в одном месте.

Термин «рубильник» (circuit breaker) первоначально использовался для обозначения предохранителя (устройство, предназначенное для разъединения электрической цепи, когда

она становится слишком сильной для проводника из-за короткого замыкания или перегрузки). [12]. Со временем термин «рубильник» вошел в финансовый жаргон: «рубильники предназначены для постепенного запрета торговли во время рыночных спадов». С 7 апреля 2020 года этот термин стал частью финансового жаргона в отношении мер по ограничению передвижения, введенных в Сингапуре. «From 7 Apr 2020, Singapore entered the circuit breaker period, in order to pre-empt escalating COVID-19 infections. During this time, Singaporeans are advised to stay home as much as possible». Рус: «Начиная с 7 апреля 2020 года, Сингапур вступил в период «аварийной остановки» с целью предотвращения эскалации инфекции COVID-19. В это время сингапурцам рекомендуется как можно больше оставаться в закрытых помещениях». [11].

В сентябре этот термин получил широкое распространение в Великобритании. «Pressure is growing on the Government to impose a short-term circuit-breaker lockdown in England in a bid to get rising coronavirus infections under control». Рус: «Растет давление на правительство о введении краткосрочного закрытия школ в Англии в попытке контролировать растущее количество коронавирусных инфекций». [14].

В отчете лексикографов Oxford Languages перечислено несколько сфер человеческой деятельности, в которых появились новые слова, связанные с COVID-19: технологии и дистанционная работа, окружающая среда [12]. Например, «Zoom-ready», рус: «готовый к видеосвязи» означает, что прическа, одежда, украшения и макияж должны быть настолько ухоженными, чтобы можно было участвовать в видеосвязи, не смущая и/или не пугая других людей. Это особенно важно/проблематично, когда вы работаете дома наедине. [18]. Workation: рабочий отпуск; ситуация, в которой человек работает, но остается дома в отпуске [12]. «Anthropopause», рус: «антропопостоп, антропопауза»: общее замедление путешествий и других видов человеческой деятельности [12]. Временное снижение активности человека во всем мире, что привело к положительным изменениям в окружающей среде. «The so-called anthropause has given us time to think again about what we want from our cities». Рус: «Так называемая антропопауза дала нам время переосмыслить, чего мы хотим от наших городов». [15]

Лингвисты Dictionary.com составили два списка слов.

Первый список включает слова, которые до 2020 года были известны только в медицинских кругах, но сейчас широко используются в повседневном языке. Например, asymptomatic, contact tracing, long-hauler and so on. Рус: бессимптомный, контактный, длительный и т.д.

Второй список слов состоит из совершенно новых слов, называемых «coronacoïnages», коронакоинажами, от англ. coinage – чеканка монет. В этот список входят следующие слова:

anti-masker, bubble, TheBeforeTimes, cluttercore, coronababy, coronacation, coronacoaster, coronacut, coronasomnia, COVID-IO, covidiot, drive-by birthday, maskne, Zoom-bombing, zoom fatigue, Zoom mom, Zoom town. Рус: анти-масочник, пузырь, Стародавние Времена, эстетика захламления, коронамладенец, коронаканикулы, коронагорки, коронастрижка, ковид-онлайн, ковидиот, день рождения проездом, маскне, Zoom-терроризм, усталость от Zoom, Zoom-мама, Zoom-город.

Coronasomnia - the insomnia that's afflicting so many of us during the pandemic. Maskne - is acne or other skin irritation that results from wearing a mask, especially a medical, N95, or cloth face mask. Maskne trended during the outbreak of COVID-19 due to the widespread wearing of face masks to protect against the coronavirus. Maskne was especially prevalent among healthcare and other front-line workers. Рус: коронасомния - это бессонница, которой многие страдают во время пандемий. Маскне - акне или другое раздражение кожи, вызванное ношением маски, особенно медицинской, N95 или тканевой. Во время вспышки COVID-19 всеобщей нормой стала тенденция к ношению лицевых масок для защиты от коронавируса. Маски были особенно распространены среди работников здравоохранения и других работников, находящихся на передовой [11].

В обществе существует четкое различие между временем до, во время и после коронавируса: pre-covid/ pre-pandemic/pre-crisis, post-covid/ post-pandemic, covexit. Рус: до пандемии/до кризиса, до пандемии/после пандемии, ковидный выход.

«Air pollution in China has climbed back to pre-pandemic levels, and scientists say Europe may follow suit». Рус: «Загрязнение воздуха в Китае вернулось к допандемическому уровню, ученые говорят, что Европа может дойти до того же» (3 июня 2020 года) [13].

«In a post-Covid world, digital technology could allow us to make better use of the high street, according to a collaborative project between the architecture studios We Made That and Gort Scott, advising the mayor of London on adaptive strategies for high streets and town centres». Рус: «Цифровые технологии могут позволить нам оптимизировать центральные улицы в эпоху после ковида» (25 сентября 2020 года) [13], считают архитекторы We Made That и Горд Скотт, которые консультируют мэра Лондона по индивидуальным стратегиям для центральных улиц и городских центров.

«Why use covexit to get you shop running online?» Рус: «Почему стоит использовать «ковыход» для вывода ваших магазинов в интернет?». [13].

Эпоха до пандемии стала своего рода показателем для сравнения нашего времени. «Только 6% жителей Великобритании хотят возвращения к экономике до пандемии» [1]. «Постпандемическая экономика должна помочь бизнесу» [13].

Таким образом, можно сделать вывод, что пандемия оказала наибольшее влияние на образование неологизмов в семантической группе «Повседневная жизнь, отношения». Период самоизоляции, вынужденных ограничений изменил общество, заставил людей задуматься о ценности общения в жизни, свободы передвижения, возможности работать, заниматься любимым хобби. Лексика, связанная с COVID-19, оказывает депрессивное воздействие на людей, что приводит к использованию эвфемизмов. [1]

Новая лексика, связанная с пандемией коронавируса, является наиболее ярким отражением процесса создания неологизмов массовым сознанием, пытающимся преодолеть катастрофические последствия пандемии путем ее категоризации и понимания. Только комплексный подход к рассмотрению новых слов, учитывающий актуальные языковые и экстралингвистические условия современного мира и опирающийся на основные принципы лингвистической теории (учет внешних и внутренних факторов, влияющих на языковую систему, системные отношения, типологический подход, прагматический аспект, разграничение синхронности и диахронности и др., может внести вклад в изучение этой сложной проблемы, связанной с постоянными процессами изменения и развития языка под воздействием непрерывного познавательного процесса человека.

СПИСОК ЛИТЕРАТУРЫ

1. Бирюкова И.А. Эвфемизация номинативного поля «Эпидемия» в современном англоязычном медийном дискурсе // Филологические науки. Вопросы теории и практики. 2020. №9 [Электронный ресурс]. – URL: <https://cyberleninka.ru/article/n/evfemizatsiya-nominativnogo-polya-epidemiya-v-sovremennom-angloyazychnom-mediynom-diskurse>
2. Городецкая Е.А. К вопросу о путях образования неологизмов в английском языке (на материале анализа неологизмов в терминосистеме компьютерных технологий) / Е.А. Городецкая // Научные труды ДВГТУ, вып. 128. 2005. С. 52-61.
3. Гришкина Е.Н. Новизна лексической единицы как интегративный параметр психологической структуры значения слова (на материале психолингвистического эксперимента): дис. ... канд. филол. наук. Тверь, 2017. 179 с.
4. Дубенец Э.М. Лингвистические изменения в современном английском языке. Спецкурс. М.: Глосса-Пресс, 2003. 256 с.
5. Дубичинский В.В. Теоретическая и практическая лексикография // Wiener slawistischer almanach. Sonderband 45. Вена; Харьков, 1998.
6. Дубичинский В.В. Лексикография русского языка: учеб. пособие / Дубичинский В.В. М.: Наука: Флинта, 2008. 432 с.
7. Егорова Э.В., Крашенинникова Е.И., Крашенинникова Н.А. НЕОЛОГИЗМЫ ЭПОХИ КОРОНАВИРУСА // Актуальные проблемы филологии и педагогической лингвистики.

2021. №4. [Электронный ресурс]. – URL: <https://cyberleninka.ru/article/n/neologizmu-epohi-koronavirusa>
8. COVID 19 как фактор отражения социального неравенства. Международная научная конференция. Сборник материалов. / Под общей редакцией Н. Г. Осиповой.— Москва : МАКС Пресс, 2020.— 115 с. (Электронное издание комплексного распространения)
 9. Трансформация общества в эпоху пандемии: проблемы и пути их решения: материалы XX Международной научнопрактической конференции студентов и аспирантов / отв. ред. М.Я. Парфенова, А.С. Жидков, Д.Н. Баранов [Электронное издание]. – М.: МУ им. С.Ю. Витте, 2021.
 10. Cambridge Dictionary Blog: Neologisms [Electronic resource]. – URL: <https://dictionaryblog.cambridge.org/tag/neologisms/page/6/>
 11. Government of Singapore [Electronic resource]. - URL: <https://www.gov.sg/article/what-you-can-and-cannot-do-during-the-circuit-breaker-period>
 12. Oxford Learner Dictionary: [Electronic resource]. – URL: <https://www.oxfordlearnersdictionaries.com/us/definition/english/COVIDiot>
 13. [Dictionary.com](https://www.dictionary.com/) [Electronic resource]. – URL: <https://www.dictionary.com/>
 14. Express And Star [Electronic resource]. – URL: <https://www.expressandstar.com/news/uk-news/2020/10/14>
 15. The Guardian [Electronic resource]. – URL: <https://www.theguardian.com/world/coronavirus-outbreak>
 16. The Collins Dictionary [Electronic resource]. – URL: <https://www.collinsdictionary.com/dictionary/English>
 17. The Macmillan Dictionary: [Electronic resource]. – URL: <https://www.macmillandictionary.com/dictionary>
 18. The Urban Dictionary [Electronic resource]. – URL: <https://www.urbandictionary.com/>

Ван Цзинхуа
магистратура
Санкт-Петербургский Государственный Университет
Санкт-Петербург

СОВРЕМЕННЫЕ АДМИНИСТРАТИВНЫЕ РЕФОРМЫ В РОССИИ И КИТАЕ: СРАВНИТЕЛЬНЫЙ АНАЛИЗ

Аннотация. В статье рассматривается развитие административной реформы. В конце XX века в ряде стран начался масштабный процесс административных реформ, который даже получил в доктрине административного права название «антибюрократическая революция». У каждой страны имеется свой опыт в проведении административных реформ, и заимствование этого опыта имеет колоссальное значение при разработке и проведении соответствующих преобразований в России. В статье проведена сравнительная характеристика административных реформ в России и Китае.

Annotation: The article discusses the development of administrative reform. At the end of the XX century, a large-scale process of administrative reforms began in a number of countries, which even received the name "anti-bureaucratic revolution" in the doctrine of administrative law. Each country has its own experience in carrying out administrative reforms, and borrowing this experience is of great importance in the development and implementation of appropriate reforms in Russia. The article presents a comparative characteristic of administrative reforms in Russia and China.

Ключевые слова: Административная реформа, этапы развития, административный регламент, концепция.

Key words: Administrative reform, stages of development, administrative regulations, concept

Введение

Современное развитие административного права направлено на повышение эффективности функционирования системы государственного управления в РФ.

Многие авторы в своих работах уделяют внимание разработке теоретических и практических вопросов проведения административной реформы, вопросам оптимизации терминологии теории государственного управления и административного права в контексте понимания эффективного, надлежащего, разумного публичного управления,

административно-правовым средствам обеспечения эффективности государственного управления.

Основная часть

Проведение административной реформы невозможно без учета положительного зарубежного опыта реформирования национальных систем государственного управления.

В Китае накоплен определенный опыт, что предопределяет целесообразность его исследования для выявления сходства и различий в происходящих экономических процессах, а также более эффективного осуществления экономических реформ в России.

Реформы России периода 1946-1991 заключались в следующем: создание совнархозов, госкомитеты, усиление роли местного аппарата, процесс вертикальной централизации. И административные преобразования в период с 1991 года по настоящее время: полная трансформация советской системы и создания обновленной структуры государственного управления, радикально-либеральный подход к делу, конституционно-правовое закрепление преобразований, выработка концепции административной реформы, первый этап административной реформы (2003-2005 гг.) – федеральные ведомства, министерства, агентства и службы, сокращение роли государства в экономике, второй этап (2006-2010 гг.) – Повышение открытости и работоспособности государственных услуг, повышение эффективности исполнительной власти, снижение контроля государственного регулирования.

Если провести сравнение административной реформы России и Китая, то можно отметить следующие моменты.

Как отмечает С. Куликов, экономическое развитие КНР осуществлялось в соответствии с тремя моделями строительства социализма. основополагающей стала советская модель, оказавшая влияние на формирование двух других: модель строительства социализма в соответствии с леворадикальными идеями Мао Цзэдуна и теорию Дэн Сяопина о «строительстве социализма с китайской спецификой» [6].

Впервые проблема отставания северо-западных регионов Китая от восточных была поставлена в 1978 г. Дэн Сяопин предложил программу экономических преобразований «Политика реформ и открытости». В свою очередь отметил, что внутренние регионы развиваются куда хуже, чем приморские, а запасы сырья не являются гарантией роста северо-западных районов КНР. Политика Правительства КНР привела к сформированному отставанию северо-запада от Востока, поскольку все силы были направлены на развитие прибрежных территорий, используя материальные и трудовые ресурсы северо-запада, отставание которого все более и более возрастало.

Особенно остро стоял вопрос неравенства и уровня жизни среди населения. Выбранная политика развития Востока определила внешние причины отставания северо-западных районов КНР:

- Особое льготное налоговое обложение восточных районов
- В связи с ограниченностью финансовых ресурсов, были сокращены вложения в северо-запад Китая
- Наблюдалось несбалансированное распределение политических ресурсов в ущерб северо-западным районам.
- Тяжелая промышленность занимала ведущее положение на северо-западе, однако она не имела высокой добавленной стоимости, как на Востоке.

Исторически советская модель тоже состоит из двух концепций экономического развития: из ленинской новой экономической политики (нэп), базировавшейся на рыночных отношениях, а также на сталинской теории строительства социализма, включавшей в качестве главных компонентов индустриализацию, коллективизацию сельскохозяйственного производства, культурную революцию.

А.И. Каплунов отмечает, что о современных направлениях нового этапа административной реформы можно судить из анализа внесенных в Конституцию Российской Федерации изменений, которые во многом носят характер «ценностных ориентиров», определяющих на конституционном уровне направленность правового регулирования тех областей государственного управления, где требуется совершенствование его правовых и институциональных основ [5].

2020 год ознаменовался масштабной конституционной реформой: 4 июля ряд поправок к Конституции Российской Федерации (далее – РФ) вступили в силу. В частности, появилась новая статья – 75.1 «В Российской Федерации создаются условия для устойчивого экономического роста страны и повышения благосостояния граждан, для взаимного доверия государства и общества, гарантируются защита достоинства граждан и уважение человека труда, обеспечиваются сбалансированность прав и обязанностей гражданина, социальное партнерство, экономическая, политическая и социальная солидарность»

В СССР власть была неэффективна по нескольким причинам: происходил застой – правили люди со средним возрастом 75 лет, формирование правящей элиты, сильное расширение административного аппарата. Проследить это мы можем, если сравним 1936 год, где в это время было всего 20 министерств и 1985 год, где цифра уже 600 министерств. Власть, в этот период, выделяла 10 % государственного бюджета на их содержание и обеспечение их деятельности.

Власти «большой восьмерки» выделяет огромные деньги на развитие системы управления, совершенствование технологии, создание качественного «электронного» правительства, но наша страна, к большому сожалению, пока еще не может увеличить бюджет в данной области.

Подводя итог всему вышеизложенному отметим, что на сегодняшний день Россия уступает другим развитым странам в техническом оснащении в управлении государственных органов. Хотя, в последнее время и в нашем государстве стали уделять определенное внимание данной проблеме. Однако, в этой связи, необходимо отметить имеющиеся еще недоработки в системе управления, особенно это касается регионального уровня и отдаленных местностей нашей огромной страны.

Необходимо рассмотреть предыдущий опыт, понять, какие были просчеты там, оценить ситуацию сейчас, применить технологии и создать новую качественную и эффективную модель управления. Один эксперт считает, что надо повысить квалификацию кадрового состава и это тоже актуальная проблема. Так Ю.Е. Аврутин полагает: это происходит потому, что у людей не хватает мотивации, компетенции и технологических знаний [1]. Проанализировав все вышесказанное, можно сделать выводы, что деятельность органов исполнительной власти являлась недостаточно эффективной в СССР и остается такой же и в настоящее время, с функционалом система не справляется, работа выполняется недостаточно качественно.

Библиографический список

1. Аврутин Ю. Е. Административная реформа в России: от политической идеи к юридической реализации // Вестник СанктПетербургского университета МВД России. 2018. - №4. – С.12-16
2. Административная реформа в России : научно-практ. пособие / Е.К. Волчинская, Н.А. Игнатюк, Н.М. Казанцев и др.; под ред. С.Е. Нарышкина, Т.Я. Хабриевой. М., 2016. - 352 с.
3. Ван Чуньянь. Этапы и содержание трансформации аппарата государственной власти Китая / Ван Чуньянь // Известия Уральского федерального университета. Серия 3: Общественные науки. 2017. - Т. 77. - №2. - С. 38-49
4. Вишняков В.Г. Административная реформа: 15 лет поисков концепции / В.Г. Вишняков // Законодательство и экономика. 2018. - №7. - С. 5-17
5. Каплунов А.И., Аврутин Ю.Е., Ухов В.Ю. Актуальные проблемы административного и административно-процессуального права // Государство и право. 2017. - № 11. – С.89-90
6. Куликов С. Административная реформа в Китае // Бизнес для всех. 2014. - №2. - С.11

7. Лебедева Т. П. Государственное управление в зарубежных странах: опыт административных реформ / Т.П. Лебедева. М., 2019. – 224с.
8. Мэннинг Н, Парисон Н. Реформа государственного управления: международный опыт. - М. 2017. – 128с.
9. Осавелюк А. М. Конституционное право зарубежных стран / А. М. Осавелюк. – М.: Юнити, 2016. – 440 с.

Маремкулов Арсен Нажмудинович
профессор кафедры теории
и истории государства и права КБГУ,
доктор юридических наук

Мукожева Элина Беслановна
магистрант кафедры теории
и истории государства и права КБГУ

ТРАНСФОРМАЦИЯ ОТДЕЛЬНЫХ ИНСТИТУТОВ ТРУДОВОГО ПРАВА В УСЛОВИЯХ ЦИФРОВИЗАЦИИ: ПРОБЛЕМА ЛЕГАЛИЗАЦИИ ТРУДОВЫХ ОТНОШЕНИЙ

Аннотация: В статье рассматривается влияние цифровых технологий на трудовые правоотношения. Трудовые отношения трансформировались до неузнаваемости, представляя собой лишь их имитацию. Предпринята попытка выделить ситуационные проблемные вопросы и преимущества влияния цифровой среды, в том числе в период пандемии, на нормы трудового законодательства, на примере использования интернет-платформ.

Abstract: The article examines the impact of digital technologies on labor relations. Labor relations have transformed beyond recognition, representing only their imitation. An attempt is made to highlight situational problematic issues and the benefits of the influence of the digital environment, including during the pandemic, on the norms of labor legislation, using the example of the use of Internet platforms.

Ключевые слова: технологии, трудовые правоотношения, занятость, трудовой договор, интернет-платформа.

Keywords: technologies, labor relations, employment, employment contract, Internet platform.

Цифровые технологии затронули все сферы правоотношений и в том числе и трудовые. Влияние цифровых технологий на трудовые правоотношения можно наблюдать повсеместно. Совершенно по-другому звучала проблема в период пандемии, которая подчеркнула правовую неопределенность и неготовность органов власти к кардинальным цифровым изменениям в сфере трудовых отношений.

Современное трудовое законодательство России во главу угла ставит свободу трудового договора, на основе которого и формируются дальнейшие правоотношения. Вместе с тем, приходится констатировать, что на этот вид правоотношений влияет немало факторов. К примеру, существенное влияние на их искажение оказывает нестабильность экономической ситуации. Этот и ряд других факторов способствует серьезной деформации этих правоотношений вплоть до полной его подмены [1, с. 6]. Трудовые отношения трансформируются до неузнаваемости, представляя собой лишь их имитацию, попутно сводя на нет важнейшие условия заключения трудового договора. Все это ведет к так называемой неформальной занятости, которая в итоге негативно влияет на социально-экономическое развитие страны. В связи с этим вопросы легализации трудовых отношений, механизмы преодоления и недопущения такой деформации, являются не только актуальными, но и требующими серьезной проработки и скорейшего применения.

Особый интерес представляет такая формы занятости, как работа на интернет-платформе. Такая форма занятости ставит под вопрос представление о двухстороннем трудовом правоотношении. Данная форма занятости предполагает отсутствие классического «письменного оформления отношений», а работодатель выдает задание не определенному работнику, а неопределенному кругу лиц (но только тем лицам, которые отвечают требованиям, установленным платформой, на ней зарегистрированы и допущены к предлагаемым заданиям) [2, с. 28-30].

Поиск путей решения данной проблемы ведется не только учеными, но и специалистами, которые справедливо замечает, что внедрение электронной системы проверки трудовых договоров позволит сделать еще один шаг на пути к снижению неформальной занятости в стране.

Необходимо признать, что сегодня совершенно очевидны минусы выплаты заработной платы по разного рода обходным схемам. Работники, получающие зарплату в конвертах, уже сейчас лишены вообще или не могут получать в полном объеме пособия по временной нетрудоспособности, отпускные, выходные пособия при увольнении, налоговые вычеты при приобретении квартиры, при получении платного образования, при платном обучении детей, при получении платных медицинских услуг, а также возможности получения кредитов. Работодатель, который сегодня выплачивают зарплаты в конвертах, также лишает своих сотрудников достойной пенсии в будущем: ведь от «серой зарплаты» отчисления в Пенсионный фонд отсутствуют либо составляю мизер.

Ученые-правоведы справедливо замечают, что необходимы экономические механизмы, которые бы заключались в стимулировании работодателя к легализации трудовых отношений, например, в виде установления дополнительных налоговых льгот.

Вместе с тем, как нам представляется, довольно часто исследователи свои взоры устремляют в сторону работодателя, оставляя при этом без внимания работника, который остается пострадавшей стороной, бессильной бороться с этим произволом.

Все это в итоге приводит к тому, что понятие трудового правоотношения и трудового договора серьезно трансформируется. Кроме того, развитие нетипичных форм труда неразрывно связано с опасным ростом неустойчивости занятости, что представляет собой большой вызов с точки зрения сохранения социальной стабильности в обществе [3, с. 2].

Список литературы:

1. Маремкулов А.Н. К вопросу проблемы легализации трудовых отношений.// Трудовое право в России и зарубежом №1. 2019. С.6.
2. Козлов Ю.А. Трансформация отдельных институтов трудового права в условиях цифровизации // Трудовое право в России и зарубежом №1. 2001. С 28-30.
3. Лютов Н.Л. Трансформация трудового правоотношения и новые формы занятости в условиях цифровой экономики // Журнал российского права. 2019. № 7. С. 2.

*Шумина Белла Владленовна,
студентка института магистратуры, направление «Адвокатура и
нотариат», Всероссийский государственный университет юстиции
(РПА Минюста России), город Москва*

**ПРАВОВОЕ РЕГУЛИРОВАНИЕ СТАТУСА НОТАРИУСА.
ПРОФЕССИОНАЛЬНЫЕ ПРАВА И ОБЯЗАННОСТИ НОТАРИУСА**

Аннотация: в статье рассматривается правовое регулирование института нотариата, анализируются его деятельность, права и обязанности.

Abstract: the article examines the legal regulation of the institute of notary, analyzes its activities, rights and obligations.

Ключевые слова: нотариат, права, обязанности.

Keywords: notary, rights, duties.

Уникальность института нотариата, его полезность и экономичность для современного общества состоит в том аспекте, что нотариат предоставляет возможность по обеспечению ряда соответствующих правоохранительных функций, законности совершаемых действий, а также и правомерности совершаемых действий граждан посредством их самих, не неся при этом каких-либо убытков и дополнительных затрат со стороны действующего правительства.

Нотариальная деятельность по собственной организации, функциям, а также формам их реализации и характеру контроля обладает таким характером, который относится к публично-правовому. Это, в свою очередь, подтверждается нижестоящими аспектами.

Согласно ч. 1 ст. 48 Конституции РФ каждому гражданину гарантируется право на получение соответствующей юридической помощи. В ряде отдельных случаев упомянутая помощь предоставляется гражданам на бесплатной основе. Такие случаи определены правительством страны и закреплены в ряде соответствующих законах и актов. Согласно ст. 1 «Основ законодательства РФ о нотариате» (далее – Закон), нотариат, равно, как и прокуратура, призван обеспечивать реализацию прав граждан страны упомянутого выше. Прежде всего, в указанном аспекте, проявляется публично-правовое значение исследуемого института. Рассматриваемое значение проявляется, как в обществе, так и в сформировавшейся практической правовой системе нашего государства.

Представленный выше закон довольно подробно определяет и закрепляет

деятельность нотариальных палат, осуществляющих свою профессиональную деятельность на территории нашего государства. При этом данный закон также определяет деятельность и Федеральной нотариальной палаты (далее – ФНП).

Согласно ст. 29 Закона, ФНП осуществляет деятельность в статусе некоммерческой организации. Деятельность такой организации, как ФНП включает объединение палат в составе РФ, автономной области и округов, краев, обществ, городов Москвы и Санкт-Петербурга, которое базируется на обязательном членстве.

В качестве источника финансирования деятельности, осуществляемой ФНП, выступают определенные членские взносы, которые в обязательном порядке вносятся ее постоянными участниками. Помимо этого в бюджет ФНП могут поступать денежные средства от реализуемой, как издательской деятельности, так и определенной хозяйственной деятельности. При этом на счет рассматриваемой организации могут поступать и другие различные денежные средства, которые получены законным путем.

ФНП присвоен статус юридического лица. Стоит отметить, что деятельность исследуемой организации формируется на основных принципах самоуправления. Следовательно, деятельность ФНП реализуется в полном соответствии с принятым уставом и законодательством РФ. Руководство ФНП осуществляется следующими структурными единицами: президент, правление, общее собрание. Стоит отметить, что первые две категории подлежат обязательному избранию на основании действующего собрания представителей ФНП. В дальнейшем они (президент и правление) предоставляют соответствующие отчетные сведения общему собранию, а также являются подконтрольными и подотчетными ему.

Как было отмечено ранее, ФНП реализует свою профессиональную деятельность на основании действующего Устава. Устав, в свою очередь, подлежит утверждению на собрании учредителей данной организации. В состав учредительного собрания включаются представители региональных нотариальных палат. После этого, Устав подлежит утверждению на уровне Минюста России. Следует подчеркнуть, что все изменения и дополнения, которые требуется внести в рассматриваемый документ организации, подлежат обязательному утверждению со стороны общего собрания ФНП.

Согласно ст. 29 Закона, исследуемая палата обладает возможностью осуществлять предпринимательскую деятельность. Это обуславливается тем аспектом, что осуществление рассматриваемой деятельности является крайне необходимым для того, чтобы реализовать все ее основные задачи, определенные действующим Уставом.

Полномочия ФНП определены и утверждены в Уставе организации и упомянутом выше Законе. Подчеркивается, что одной из основных обязанностей ФНП выступает

объединение и последующая координация работы действующих нотариальных палат, расположенных на территории субъектов РФ.

Взаимодействие ФНП и Минюста России предоставляет возможность формировать необходимые совершенствующие мероприятия, направленные на улучшение действующего российского законодательства. В используемых методических рекомендациях содержатся основные сведения, позволяющие улучшить работу нотариусов на разных этапах организации. Также данные органы предоставляют интересы палат в органах власти страны, управления, а кроме того и других инстанциях.

Помимо всего вышеуказанного, рассматриваемый орган предоставляет уникальную возможность обеспечить необходимую и полную защиту всех имеющихся прав нотариусов. При этом он реализует обеспечение соответствующего и надлежащего контроля за деятельностью, осуществляемой действующими нотариусами.

Согласно рассматриваемому закону, на ФНП возлагается такая обязанность, как принятие участия в специализированных экспертизах разрабатываемых проектов законов по ряду вопросов, которые напрямую связаны с нотариусами. Для этого исследуемая палата реализует непосредственное взаимодействие, как с Государственной Думой РФ, так и с Федеральным Собранием РФ с целью обеспечения соответствующей подготовки совершенствующих мероприятий в области действующего профильного законодательства.

К основным полномочиям ФНП относятся также и такие, как: повышение квалификации действующих лицензированных нотариусов, помощников, стажеров; организация страхования нотариусов и их деятельности; представление интересов нотариусов на уровне действующих международных организаций.

В качестве высшего органа ФНП выступает собрание представителей региональных палат, которые имеют на это соответствующие полномочия. Руководство исследуемой ФНП осуществляется избранным правлением и президентом данной организации. Стоит отметить, что избрание данных должностных лиц осуществляется на тайном голосовании ФНП с непосредственным участием уполномоченных на это представителей (участников общего собрания). Согласно ст. 31 определено, что должностные полномочия представителей нотариальных палат, правления и президента исследуемой организации осуществляется и регламентируется на основании Устава ФНП.

На территории каждого отдельно взятого субъекта РФ формируется собственная нотариальная палата. Она включает в себя нотариусов и таких лиц, которые уже получили или планируют получить соответствующую лицензию, предоставляющую им право на осуществление рассматриваемого вида профессиональной деятельности. Следует еще раз

подчеркнуть, что палата относится к числу некоммерческих организаций. При этом упомянутая палата объединяет собственных участников, основываясь на осуществляемой ими деятельности. Согласно ст. 24 Закона определено и закреплено, что членство в палате является обязательным условием для той группы действующих нотариусов, которые реализуют частную практику.

ФНП оказывает юридическую защиту всех интересов нотариусов в правительственных органах и специализированных организациях, включая и международные. Подчеркивается, что предоставляя нотариусам поддержку в развитии собственной деятельности, ФНП организует стажировку тем лицам, которые планируют получить лицензию, а также организует курсы по повышению квалификации для той категории нотариусов, которые уже занимаются частной практикой.

Для реализации вышеуказанного, ФНП организует обучение стажеров с целью подготовки их к сдаче экзамена. Особо подчеркивается, что только после успешной его сдачи, стажеры получают лицензию, предоставляющую им право заниматься исследуемым видом деятельности.

Для обобщения нотариальной практики и формирования единообразного применения законодательства РФ, ФНП организуются и в последующем проводятся профессиональные семинары, которые включают в себя также и практику. Стоит отметить, что на упомянутые проводимые семинары приглашаются опытные практикующие специалисты из данной сферы, ученые и разработчики законов.

Глава III Закона определяет и закрепляет права, обязанности и ответственность лицензированных нотариусов.

Согласно ст. 15 упомянутого выше Закона, нотариус наделяется следующими законными правами:

- совершать профессиональные действия для оказания соответствующей профессиональной помощи гражданам страны и действующим организациям. В качестве исключения выступают такие случаи и ситуации, при которых место их совершения определено на законодательном уровне страны или действующими международными договорными соглашениями;

- формировать проекты сделок и ряда других документов, производить их копии и отдельные выписки из них, а кроме того давать соответствующие разъяснения по вопросам, которые затрагивают применяемые профессиональные действия;

- истребовать информацию (включая ту, в которой содержатся персональные сведения обратившегося лица), которая требуется для отдельных действий нотариуса;

- представлять заявление о государственной регистрации прав на недвижимость,

совершаемых сделок с ним и другие соответствующие документы по нему в федеральный орган власти, который уполномочен действующим Правительством РФ на осуществление действий в области кадастрового учета и регистрации прав, и ведение ЕГРН. Предоставлять соответствующие сведения, которые содержатся в ЕГРН, его органы или подведомственное ему учреждение, которое наделено рядом законных полномочий на основании решения, принятого данным органом. Кроме того получать необходимые выписки из ЕГРН, которые подтверждают государственную регистрацию возникновения либо же перехода законных прав на недвижимость и ряд других официальных документов, которые выдаются упомянутым органом;

- получать необходимые сведения из ЕГРЮЛ и ЕГРИП. Данные сведения предоставляются в электронном формате. В случаях ведения наследственного дела нотариус обладает правом на получение необходимой информации от органа, который реализует функции в области обеспечения контроля за соблюдением закона о налогах и сборах, основных данных о банковской организации, в которой ранее были открыты соответствующие финансовые счета и многое другое, принадлежащее наследодателю на момент его смерти;

- по запросу, получать от ПФР сведения о страховом размере лицевого счета гражданина и о размере его пенсии, которая не была дополучена на момент его смерти. Указанные сведения требуются для совершения ряда действий, которые предусмотрены действующим Законом, регулирующим деятельность нотариусов. Сведения, запрашиваемые нотариусом в ЕИС, предоставляются ему в соответствующем электронном формате.

Следует подчеркнуть, что субъектами РФ могут предоставляться и другие права.

В таблице 1 представлены обязанности нотариуса, закрепленные в ст. 16 Закона.

Таблица 1

Основные обязанности нотариуса

Сфера деятельности нотариуса	Перечень обязанностей нотариуса в данной сфере
1	2
Основная деятельность	- предоставлять гражданам и организациям помощь при реализации их прав или при предоставлении защиты их интересов; - разъяснять права и обязанности гражданам и организациям,

	<p>определенные Законом;</p> <p>предупреждать граждан и организации о наступлении возможных последствий, которые совершаются нотариусом;</p> <p>своевременно сообщать в налоговые инстанции сведения о выдаче свидетельств о праве на наследство и удостоверении договоров дарения (п. 6 ст. 85 НК РФ);</p> <p>отказать в предоставлении помощи при условии, что действия не соответствуют законам РФ или действующим международным соглашениям.</p>
--	--

Продолжение таблицы 1

1	2
Профессиональная тайна	<ul style="list-style-type: none"> - обеспечивать конфиденциальность и сохранность полученных данных; - суд может освободить нотариус от обязанности сохранения конфиденциальности данных в случае, если против него возбуждено уголовное дело по факту совершения им отдельного профессионального действия.
Профессиональная квалификация	<ul style="list-style-type: none"> - повышать квалификацию не реже одного раза в четыре года в специализированном учреждении. Обязательным условием повышения квалификации является то, что образовательная программа должна быть аккредитована ФНП.
Функционирование нотариальной конторы	<ul style="list-style-type: none"> - обеспечить функционирование нотариуса, который расположен на территории нотариального округа; - полностью соблюдать требования по вопросу содержания конторы, а также условий приема, которые определены на уровне ФНП.
Работа с гражданами и юридическими лицами	<ul style="list-style-type: none"> - предоставлять всю необходимую информацию о месте своего нахождения и графике работы. Данная информация может быть предоставлена при помощи размещения вывески на фасаде здания, а также при помощи размещения контактных данных в сети

	Интернет; - соблюдать график работы по приему граждан и организаций, определённых НП субъекта РФ.
--	--

Согласно таблице выше можно сделать вывод, что обязанности нотариуса затрагивают различные сферы деятельности, начиная от его обязанности по основному виду деятельности и предоставлению профессиональных услуг, заканчивая обязанностями, напрямую связанными с поддержанием квалификации посредством прохождения соответствующего обучения.

В завершении следует особо подчеркнуть, что лицензированные нотариусы, которые осуществляют частную практику на территории нашего государства, обладают соответствующим правом, которое позволяет им открывать собственную контору, открывать и закрывать банковский счет в любой специализированной аккредитованной банковской организации, распоряжаться денежными средствами, получаемыми от реализации собственной деятельности и сопутствующих видов деятельности, а также совершать различные иные действия, которые определены законодательством РФ и не противоречат ему. Помимо этого, лицензированный нотариус наделяется правом по пользованию таких услуг, которые предоставляются системой социального обеспечения, а также медицинского и социального страхования. Нотариусы, осуществляющие свою деятельность на территории нашего государства, обладают абсолютно равнозначными правами и обязанностями. Следовательно, нет разницы в том, работает ли нотариус в государственной конторе или реализует частную деятельность. В связи с этим и документы, которые оформляются лицензированным нотариусом, обладают равнозначной законной силой. Таким образом, в случае совершения нотариусом собственных профессиональных действий предусматривается исключительно равенство возможных последствий, которые порождаются в результате осуществления нотариусом необходимых документов.

Осмаев Мовла Камилович

*канд. экон. наук, доцент кафедры журналистики
Чеченского государственного университета им. А. А. Кадырова,
Заслуженный работник культуры Российской Федерации,
РФ, г. Грозный*

Хусаинова Зулихан Магомедовна

*магистрант отделения журналистики филологического факультета
Чеченского государственного университета им. А. А. Кадырова,
РФ, г. Грозный*

ЯЗЫК СМИ СЕГОДНЯ

Аннотация. В данной статье приводится анализ языковой ситуации в средствах массовой информации Чеченской Республики на современном этапе. Автор на конкретных примерах анализирует причины деградации языка и вкратце поясняет пути выхода из кризиса.

Abstract. The article provides an analysis of the language situation in the mass media of the Chechen Republic at the present stage. The author analyzes the causes of language degradation using concrete examples and briefly explains the ways out of the crisis.

Ключевые слова: урбанизация, миноритарный язык, национальное меньшинство, обычаи, глобализация, ментальность.

Key words: urbanization, minority language, national minority, customs, globalization, mentality.

В Чеченской Республике объектом всестороннего исследования научной плеяды в советский период и в эпоху демократических преобразований стоял вопрос сохранения, функционирования и популяризации национального языка, в данном случае – чеченского. Процессы глобализации и урбанизации, стремительным потоком идущие в мире, отрицательно действуют на сохранность этнической культуры чеченского населения. Такое воздействие сильно воспринимается в большинстве регионов России, где до сегодняшнего времени промышленное влияние на экологию неоднократно уменьшает область естественного существования традиционного хозяйства, культуры и языка коренных малочисленных народов [2.С.2]. Язык малочисленного чеченского народа, как и вся культура в целом, в течении нескольких сотен лет тесно связан с естественной природой.

Поэтому подобная деятельность существенным образом снижает жизнеспособность этнической культуры и языка чеченского народа.

Помимо естественной среды, миноритарные языки допускают возможность оставаться лишь в рамках территорий, имеющих национальный статус. Перспективы сохранности и развития языка, в таком случае, велики. В России видна картина в том, что языковая ситуация подавляющего большинства малочисленных народов Северного Кавказа можно определить, как критическая. В такой же ситуации на данный период, к сожалению, и чеченский.

Склонность к утрате родного языка получила стремительное развитие до начала 90-х гг. XX в. Возможно тому послужило причиной возникновение в республике определенных факторов, непосредственно повлекших за собой неоднократные военные конфликты.

Несмотря на то, что по этностатистическим сведениям динамика градации возросла, а в связи с межнациональными глобальными конфликтами, численность населения – представителей других народов сошла на нет, деградация языка повысилась [4.С.4]. Вкратце рассмотрим языковую ситуацию в отношении чеченской речи на данный период. Функциональность языка очень низкая. Его роль сокращена общением в среде представителей старшего поколения, а также в таких семьях, где языком владеют люди разных возрастов. Нарушена языковая наследственность поколений, что стало последствием всеобщего обучения детей, по системе интернатов в эпоху СССР и в настоящее время. В средствах массовой информации скудны периодические печатные издания на родном языке. Учитывая, что за последние годы чеченцы широко расселились по всей России, в Европе и США, в странах и в регионах их проживания отсутствуют теле и радиопрограммы [4.С.2-3].

По мнению представителей власти Чеченской Республики и ее научно-педагогической общественности, негативные тенденции сохранности родного языка вызваны воздействием порядка причин. Проживающие за пределами республики не изучают свой родной и, вообще, мало на нем разговаривают. Повышается популяризация английского языка, как международного и переместившись на второй план этнический переходит в форму залеживающегося, а потом и вовсе достигает уровня вымирания.

Однако, вместе с тем же, в последнее время с ростом национального самосознания наблюдается интерес молодежи Республики к родной культуре и языку. Это связано с особым вниманием руководства республики, а также удачным вмешательством по борьбе с деградацией языка научной и творческой интеллигенции [5.С.2]. Растет количество желающих читать, писать на чеченском, а также посещать культурно-развлекательные

мероприятия, проходящие на родном языке. Среди молодежи проводятся различные мероприятия по популяризации языка, в которых роль играют телерадиовещание и печатные издания.

Вот потому принятие мер на государственном уровне помогает улучшить языковую ситуацию, однако не стоит забывать, что нужно в полной мере применять действующие пока кадровые ресурсы старшего поколения, как носителей родного языка. И следует особое внимание уделить методу, способному развить языковую ситуацию – внедрение методики языкового источника в дошкольных учреждениях. Конечно, для продвижения этого метода нужны большие материальные ресурсы, которые может предоставить только государство.

1. В эфире радио Чеченской Республике наблюдается смешанный с русской, а порой и английской речью, студенческий сленг:

- *День Валентина праздник ду тахана. Хьо йог Iий?*

- *Окэй.* Перевод: сегодня пройдет праздник День Валентина. Ты придешь? Х1аъ)

- «Брэндовый ч1уг яра сунна гинарг-м». Перевод: кольцо брэндовое я видела.

2. Здесь нарушена синтаксическая конструкция:

- *Илли д1а олур ду* Магомедов Султано. Перевод: Исполнит песню Султан Магомедов.

б. к русским словам, добавляя суффикс и окончания на чеченском языке

- *Шен песнешкахь цо лелош ерг фонограмма ю.*

В слове «песнешкахь» - корень слова на русском языке, а суффикс и окончание на чеченском.

- *Папа на тезете хиларна сан аьтто ца баьлла цуьнга отпроситься дан.*

Такая же картина в слове «на тезете».

3. Предложение могут начать на родном языке, а закончить его на русском языке, или наоборот. Например:

- *Бедар ц1ена лело-м хала дацара, если бы вода поднималась на верхний этаж. Иза ю-кх проблема, в нее упирается все.* [Микрофонные папки ЧГТРК «Вайнах» за 2019 г.]

4. В речь могут просто вставляться речевые обороты или отдельные слова из русского языка.

Часто встречаются междометно-глагольные словосочетания на двух языках:

- *Кхин башха «оввай» аьлла хаза а яц иза, шех Мэрилин Монро тарьелла.* Смысл: не очень-то она и красивая, а ведет себя как Мэрилин Монро.

- *И жима стаг-м «ч1арх» аьлла хыйза, т1еюьихина ерриг а брэнд а йолуш;* Смысл: уж очень активен этот юноша, одетый весь в брэнд.

Надо отметить, что те эмоции, заложенные в словах «оввай», «чIарх» при переводе на другой язык полностью теряются. Ни на русском, ни на английском не объяснить смысл сказанного. Это еще раз доказывает факт, что языки малочисленных народов надо сохранять. В последние годы, в результате снижения активности пропаганды о необходимости владения чеченским языком как языком своей национальности, наблюдается снижение уровня владения им как в количественном, так и в качественном аспектах. Основной причиной стилистических, лексических ошибок является утрата контроля над качеством речи, отсутствие своеобразной внутренней цензуры, ведущие к смещению стилистических норм. К сожалению, в современном обществе наблюдается смена приоритетов: не придавание значения владению грамотной речью, отсутствие стремления к образцовому языку в передачах телерадиопрограмм, рассчитанных на массовую аудиторию. Вызывает озабоченность, прежде всего, новая лексика, бурным потоком хлынувшая в эфир электронных СМИ. Это не может не тревожить общество.

Вызывает озабоченность следование речевой моде, например:

- тусовкехь дшира оха; гIарчI аьлла ду гIуллакхаш; движенни ма яккхяхь; хIуьшита-пуьшита олий ца бо болх, къахьеге деза хьацарах пIелг а хьоькхуш и т.п., свидетельствующие о снижении культурного уровня носителей языка [З.С.2]. Прослеживается активное воздействие на литературную норму языка давления со стороны освобожденной речи. Особенно это проявляется в критических материалах теле- и радиопередач. Начиная с 1990 года, под воздействием политических социальных факторов чеченский язык на страницах газет, журналов, и в эфире радио и телевидения утратил свойственный ему высокий стиль, и это нарушило сложившееся равновесие форм выражения в самой широкой духовной сфере. Как утверждают ученые-лингвисты Чечни, язык становится миноритарным.

Но это полбеда: язык активно засоряется выражениями из арабской речи и все это с помощью эфира навязывается слушателям и читателям периодики. Иногда человек произносит слова из разных языков, “прицепив” их друг к другу.

Например:

- Иншааллахь, Дала мукъалахь, со дийна висахь, я приеду сюда обратно, окэй.

В данном примере на арабском языке -1слово, на русском - 3, на чеченском -4, на английском -1.

Долгое время шло стремительное вытеснение чеченского языка со страниц газет, выходящих на территории Чеченской Республики, и из редакций телевидения и радио. В культурной сфере тоже наблюдалось ограничение функционирования родной речи. Не лучше обстоит ситуация и сейчас, хоть и попытки возрождения языка предпринимаются. Жизнь не стоит на месте, она развивается. С достижениями науки и техники бурным

потоком влилась новая лексика в телерадиоэфир [1.С.1]. Население относится к этому по-разному. Конечно, язык может существовать только, постоянно изменяясь во времени, иначе он исчезает. Но нас беспокоит другой факт: необходимость владения грамотной чеченской речью, как речью своей национальности. В реалии наблюдается снижение уровня владения родным языком как в количественном, так и в качественном аспектах. Более того, смешивание чеченского языка с русской речью происходит активным образом.

Менталитет, традиции народа таковы, что цензура в строжайшей форме не допускается. В этом отношении язык находит спасение. Только родной язык способен раскрывать характерные особенности, национальную психологию народа.

Учитывая изложенное, необходимо принять комплексные меры для спасения исчезающего чеченского языка [5.С.4]. И только совместные действия школ и родителей, может спасти язык малочисленного чеченского народа, так же, как и другие, находящиеся под угрозой исчезновения. Представители чеченского этноса, в особенности подрастающее поколение, в процессе общения просто не могут обойтись без смешанной речи. По инициативе экс-главного редактора газеты «Даймохк» Л. Абдулаева, в Чеченской республике день 25 апреля объявлен Днем чеченского языка.

Цель – поднять имидж и авторитет родной речи. При Парламенте Чеченской республики создана специальная комиссия по вопросам разработки графики чеченского языка. С Посланием к чеченскому народу о сохранении чеченского языка обратился Глава Республики Р. Кадыров. Начальные школы Чеченской республики переведены на чеченский язык обучения. Готовятся учебники, в частности, по математике, природоведению на чеченском языке[2.С.4]. Против нарастающей тенденции смешивания чеченского языка с русской речью, а в результате постепенного обеднения языка есть решение – это сознательная работа по повышению культуры речи. Конечно, что касается самого двуязычия в Чечне, то есть владения на одинаковом уровне двумя языками не несет негатива, а, наоборот, процесс приветствуется. Проблема, которая озадачила сегодня чеченское государство, заключается в том, что для значительного процента этнических меньшинств в настоящее время характерно уже не двуязычие, а не владение языком своего этноса. Таковыми являются 15 процентов населения республики плюс чеченская диаспора, проживающая за рубежом [6.С.37]. Отношение к данному явлению среди чеченцев является отрицательным, нежели положительным.

О величии чеченского языка писал известный поэт Магомед Мамакаев:

1.Шен ненан мотт халкъо,
Сий ойбуш, 1алашбахь,

Цу халкъан паргIато
Цхьаммо а хьошур яц.

Список литературы

1. *Абдулатипова Р.Г.* «Задачи СМИ в области социально-культурной и духовной сфер развития и сотворчества народов», Москва, 2009 г.
2. *Вахтин Н.Б., Головкин Е.В.* Социоллингвистика и социология языка. – СПб: Гуманитарная академия, 2004.
3. *Население СССР: по данным Всесоюзной переписи населения 1989 г.* / Госкомстат СССР. — М.: Финансы и статистика, 1990.
4. *Русская семерка* [Электронный ресурс]. – Режим доступа: <https://russian7.ru/> – (дата обращения 19.09.2022)
5. *Тимаев А.Д.* «Шатойский говор горского диалекта чеченского языка в сравнении с плоскостным диалектом и Итум-Калинским говором» АН ЧР, 2009 г.
6. *Хамидова З.Х.* «Грамматическая стилистика чеченского языка» Москва, 2007
7. *ЧГТРК «Вайнах»* микрофонные папки, 2019

ВЫСЕЛЕНИЕ ГРАЖДАН ИЗ СЛУЖЕБНЫХ ЖИЛЫХ ПОМЕЩЕНИЙ

Аннотация. Данная статья посвящена теме выселения граждан из служебных жилых помещений, предусмотренного ст. 103 ЖК РФ. В статье поднимается вопрос необходимости изучения пробелов в законодательстве и принятии мер по закреплению изменений и дополнений в нормы законов, которые регулируют рассматриваемые правоотношения.

Abstract. This article is devoted to the topic of eviction of citizens from office premises provided for in Article 103 of the Housing Code of the Russian Federation. The article raises the question of the need to study gaps in legislation and take measures to consolidate changes and additions to the norms of laws that regulate the legal relations in question.

Конституция Российской Федерации провозглашает человека, его права и свободы высшей ценностью. Право на неприкосновенность жилища закреплено в Конституции РФ и является одним из социально-экономических прав человека.

Во соответствии со статьей 40 Конституции РФ каждый человек имеет право на жилище. Никто не может быть произвольно лишен жилища. В статье 25 Конституции РФ сказано, что жилище человека неприкосновенно, никто не вправе проникать в него против воли живущих в нем лиц. Исключением являются случаи, закрепленные в Федеральном законе, а также указанные в судебном решении по каждому конкретному делу.

Социальная политика государства направлена на поддержание высокого уровня жизни людей, поэтому обеспечение жильем граждан, особенно важно для благополучия населения и государства в целом.

Предоставление служебного жилья направлено на выполнение целей по обеспечению жильем населения и удовлетворение жилищных потребностей граждан, трудящихся на благо государства.

Актуальность темы исследования заключается в необходимости изучения пробелов в законодательстве и принятии мер по закреплению изменений и дополнений в нормы законов, которые регулируют рассматриваемые правоотношения. Таким образом, исследование темы выселения из служебных жилых помещений граждан, является актуальной на данный момент и требует детального изучения для дальнейшего исправления ошибок, возникающих на практике.

Рост населения и увеличение количества граждан, находящихся на службе, которые имеют право на предоставление им служебных жилых помещений, является

основанием полагать, что необходимо в каждом конкретном случае, оценивать степень необходимости в жилом помещении и законность владения им.

В связи с этим государство в некоторых случаях может прибегнуть к крайней мере – выселению граждан из служебного жилья, без предоставления иного жилого помещения для того, чтобы в дальнейшем передать жилое помещение гражданину, служащему, который имеет на это законное право.

При этом, государственные органы, рассматривающие возможность выселения граждан из служебных жилых помещений, определяют законность с учетом персональных характеристик человека, его жизни, а также законности оснований для выселения.

Такой индивидуальный подход способствует вынесению законного и справедливого решения, исключая произвол со стороны органов государственной власти [Артемьев Е.В. 2019].

В соответствии со статьей 93 Жилищного кодекса РФ служебные жилые помещения предназначены для проживания граждан в связи с характером их трудовых отношений с органом государственной власти, которые связаны с прохождением службы. Поэтому служебное жилое помещение как объект правоотношений имеет особый правовой режим, специальных субъектов правоотношений и урегулирован специальными нормами, наряду с общими.

Выселение – это правовая мера государственного воздействия, последствием которой является прекращение правоотношений между нанимателем и наймодателем, данная мера связана с освобождением жилого помещения на основании решения суда, и имеет необратимый характер, она применяется в исключительных случаях, при нарушении жилищного законодательства и выступает в качестве защиты прав и правовых интересов наймодателя или собственника [Трофимова 2019].

Особенности правового режима предполагают особый порядок выселения граждан из служебных жилых помещений. Для того, чтобы рассмотреть спор о выселении служащих необходимо определить круг юридически значимых фактов.

Одним из таких фактов является отнесение жилого помещений к служебным помещениям, предназначенным для проживания, в момент предоставления его гражданину по договору найма. Этот вопрос является основанием для применения именно специальных норм о служебных жилых помещениях.

Граждане не могут быть выселены из служебного жилого помещения, если оно таковым не является юридически. Поэтому отсутствие статуса служебного жилого помещения является основанием для отказа в иске о выселении.

Юридически значимым также является факт наличия или отсутствия у гражданина законных оснований владения и пользования. Важно также установить факт прекращения служебных, трудовых правоотношений, которые были основанием для предоставления жилого помещения на службе [Оглио 2020].

Рассмотренные факты не являются исчерпывающими, но без них суд не сможет принять законное решение, поэтому они будут основными при рассмотрении вопроса о выселении.

В соответствии с действующим законодательством, договор найма служебного жилого помещения по соглашению сторон может быть расторгнут в любое время, также инициатива может исходить от нанимателя. Если же договор хочет расторгнуть наймодатель, он может это сделать только в случаях, предусмотренных законом.

Выселение граждан без предоставления иного жилого помещения предусмотрено в законодательстве в определенных случаях, которые прямо указаны в законе.

По смыслу норм ЖК РФ прекращение трудового договора или контракта является основанием для выселения гражданина из предоставленного ему во время службы жилья.

При этом на практике возникают случаи, когда сотрудник, покидает должность, находясь на которой, он получил служебное жилое помещение, при этом продолжает трудиться в той же организации.

В связи с этим необходимо внести в закон в перечень лиц, выселение которых невозможно без предоставления иного жилого помещения, граждан, которые хоть и уволенных с должности, в связи с которой они получили жилое помещение, но продолжают работать в этой организации. А также лиц, уволенных по сокращению или в связи с ликвидацией учреждения.

Это представляется логичным, потому что жилые помещения называются «служебными», а не «должностными» поэтому законность владения таким помещением не может зависеть от должности, которую в данный момент занимает гражданин, принципиальным должно быть то, что он продолжает трудиться в одной и той же организации.

Нормы о порядке выселения граждан из служебных помещений, содержат исчерпывающий список лиц, которых не могут выселить из таких помещений без предоставления нового жилья [Васильев 2020].

В этой связи интересным видится вопрос о членах семьи гражданина, которому по договору найма было предоставлено служебное жилое помещение.

В соответствии со статьей 103 ЖК РФ, если гражданин признан безвестно отсутствующим или умер, то члены семьи гражданина, с которым заключен договор найма

служебного жилого помещения, не могут быть выселены из такого жилья без предоставления нового [Волкова 2020].

Однако, по смыслу статьи 31 ЖК РФ в случае прекращения семейных отношений с собственником жилья, право пользования жилым помещением не сохраняется за бывшим членом семьи нанимателя.

Таким образом, если гражданин проживает в служебном помещении с женщиной, с которой он не зарегистрировал брак, в случае смерти гражданина, с которым заключен договор найма служебного жилого помещения, женщина будет выселена из такого жилья, без предоставления иного жилого помещения.

При этом, стоит отметить, что права несовершеннолетних детей сотрудника, даже рожденного вне барака, будут защищены и их не смогут выселить после смерти гражданина, которому было выдано служебное жилье [Суханов 2020].

Важно также отметить, что судебное решение о выселении является основанием для снятия гражданина с регистрационного учета, что в свою очередь является завершающей процедурой этапов, связанных с прекращением жилищных правоотношений.

Анализ действующего законодательства позволил сделать следующие выводы об институте выселения граждан из служебных жилых помещений.

В первую очередь важно установить факт того, что жилое помещение является служебным, отсутствие такого статуса является основанием для отказа в выселении из него. Другие факты, относящиеся к личности гражданина, так же имеют важное значение при решении вопроса о его выселении.

Важным также являются вопросы о том, заключен ли трудовой договор или служебный контракт на данный момент, было ли изначально законным решение о предоставлении жилого помещения, является ли законным владение на данный момент, установление лиц, которые на данный момент проживают с гражданином, все это имеет значение при вынесении законного решения [Шипунова 2020].

В целом закон справедливо защищает права сторон в договоре, имея специальные нормы для урегулирования всех спорных вопросов в этой сфере. Закон также защищает лиц, которые хоть и не являются стороной в договоре, но проживают с гражданином.

Все это очень важно в рамках социальной политики государства, которая направлена на улучшение жизни граждан. А выселение в связи с утратой законных оснований на проживание в жилом помещении, является законным способом защитить гражданские права собственника такого помещения. Таким образом защищаются права всех субъектов правоотношений, связанных с выселением.

Принципиальным является факт предупреждения государственными органами лиц, которые по решению комиссии подлежат выселению. Перед тем, как обратиться в суд, представители государственного органа обязаны обратиться с просьбой к гражданину, с которым заключен договор, покинуть это помещение и только в случае неисполнения в суд подается исковое заявление о выселении.

Выселение с предоставлением нового жилья тоже имеет свои особенности. Так при выселении, в соответствии с п. 42 Постановления Пленума Верховного Суда РФ от 02.07.2009 № 14 «О некоторых вопросах, возникших в судебной практике при применении Жилищного кодекса Российской Федерации», предоставляемое помещение должно соответствовать всем необходимым признакам для пригодности проживания в нем, при этом оно должно быть не хуже чем то, в котором проживал служащий, оно должно находиться в черте населенного пункта из которого выселяют гражданина, обязательно соответствовать всем санитарным и техническим требованиям и быть не меньше, чем предыдущее.

При этом специальные нормы требуют детальной доработки, так как на практике встречаются случаи, не закрепленные в нормах ЖК РФ. Так, закон размывает грань между понятиями «расторжение» и «прекращение» договора найма служебного жилого помещения, что является некорректным и может быть использовано и трактовано по-разному.

Так же сделан вывод о том, что сотрудник, который хоть и перешел на другую должность, но продолжает трудиться в той же организации имеет право на том, чтобы остаться жить в выданном ему ранее жилым помещением. Также в законе не прописаны случаи, когда гражданина увольняют в связи с ликвидацией организации.

Все это позволяет сделать вывод о том, что институт выселения граждан из служебных жилых помещений требует изучения, требуется обсуждение теоретиков и законодателей по жилищным вопросам в этой сфере.

Необходима детальная проработка и внедрение новых норм, которые могут закрыть существующие проблемы, которые являются причиной размытых решений, нарушающих права граждан.

При этом важно не только в законе прописать недостающее нормы, закрыв пробелы, но и обеспечить их практическое применение. Ведь жилище это одна из главных потребностей человека, без жилья человек просто не сможет жить, работать, заводить семью, и это плохо не только для него, но и для государства в целом.

Список используемой литературы

1. Артемьев Е.В., Выселение из жилого помещения / Е.В. Артемьев // [Электронный ресурс] / «Консультант Плюс» – 2019.
2. Баринов Н.А., Расторжение договора найма жилищного помещения и выселение граждан / Н.А. Баринов // Научный журнал «Цивилист» – 2017 – №3.
3. Васильев П.П. Понятие служебного жилого помещения / П.П. Васильев // изд. «Юрайт», Москва – 2020.
4. Волкова А.А. Сроки исковой давности по делам о выселении / А.А. Волкова // Гражданское право – 2020 – № 3.
5. Оглио Е.Ф. Правовое регулирование найма служебных жилых помещений в Российской Федерации: дис. ... канд. юрид. Наук: 12.00.03 / Оглио Екатерина Федоровна. – Москва, 2020. – 203 с.
6. Пчелинцева Л.М. Обеспечение жильем военнослужащих Монография. / Л. М. Пчелинцева. – Омск – 2019.
7. Суханов Е.А. Виды вещных прав в российском гражданском праве / Е.А. Суханов // изд. «НОРМА», Москва – 2018.
8. Трофимова В. Выселение из служебного жилого помещения / В. Трофимова // Монография, Москва – 2019.
9. Шипунова Е.А. Найм специализированного жилья / Е.А. Шипунова // Жилищное право. – 2020. – № 6.
- 10.

Ольховиков Георгий Николаевич,

студент магистратуры

2 курс, факультет подготовки специалистов для судебной системы

Российский государственный университет правосудия

Северо-Кавказский филиал

Россия, г. Краснодар

**ДЕЛА О ПРИЗНАНИИ ГРАЖДАНИНА БЕЗВЕСТНО ОТСУТСТВУЮЩИМ ИЛИ
ОБЪЯВЛЕНИИ УМЕРШИМ: ПРОБЛЕМЫ РОЗЫСКА ПРОПАВШИХ ЛИЦ И
ПОВЫШЕНИЯ ДОСТУПНОСТИ ИНФОРМАЦИИ О ДЕЯТЕЛЬНОСТИ СУДОВ**

Аннотация. Статья посвящена некоторым актуальным вопросам по делам о признании российскими судами граждан безвестно отсутствующими или объявлении умершими. Необходимость исследования вопросов повышения доступности информации о деятельности судов обусловлена тем, что длительное отсутствие в месте обычного проживания гражданина, в случае отсутствия данных о его текущем местонахождении, дезорганизует гражданский оборот, ущемляет права граждан. Количество безвестно исчезнувших людей не уменьшается, однако розыск их не всегда успешен. Вместе тем, как показано в статье, имеется много нерешенных проблем с поиском пропавших лиц. Выводы о безвестном отсутствии касаются лишь определенной местности, не исключается, что безвестно отсутствующий гражданин находится в другом месте, но у него нет сведений о возбужденном гражданском судопроизводстве и вынесенном судебном решении о признании его безвестно отсутствующим или умершим. Правовое регулирование исследуемого института в условиях современных мега-катастроф нуждается в совершенствовании, для чего автор предлагает ряд мер для повышения доступности информации о деятельности судов по рассмотренной категории гражданских дел.

S u m m a r y. The article is devoted to some topical issues in cases of citizens being recognized by Russian courts as missing or declared dead. The need to study the issues of increasing the availability of information about the activities of the courts is due to the fact that a prolonged absence from the place of habitual residence of a citizen, in the absence of data on his current location, disorganizes civil turnover, infringes on the rights of citizens. The number of missing people does not decrease, but the search for them is not always successful. However, as shown in the article, there are many unresolved problems with the search for missing persons. Conclusions about the unknown absence relate only to a certain locality, it is not excluded that the missing citizen is in another place, but he has no information about the initiated civil proceedings

and the court decision on recognizing him as missing or deceased. The legal regulation of the institute under study in the conditions of modern mega-disasters needs to be improved, for which the author suggests a number of measures to increase the availability of information about the activities of courts in the considered category of civil cases.

Ключевые слова: признание гражданина безвестно отсутствующим или умершим; поиск граждан; повышение доступности информации о деятельности судов; совершенствование правового регулирования.

Keywords: recognition of a citizen as missing or deceased; search for citizens; increasing the availability of information about the activities of courts; improvement of legal regulation.

Катаклизмы наших дней создали проблему массовой неопределенности местонахождения многих граждан, что вызывает интерес практиков и юристов-исследователей к вопросам безвестного отсутствия граждан и объявлению граждан умершими. Повышенная актуальность правовых норм о безвестном отсутствии и объявлении умершим обусловлена сегодня наличием вооруженных конфликтов, значительным числом природных и техногенных катастроф, высокой криминогенностью российского социума. Как известно, в России каждый год «количество без вести пропавших сопоставимо с численностью населения небольшого города».

Правовые институты безвестного отсутствия и объявления умершим носят для российской правовой системы традиционный характер, в целом они стабильны, носят комплексный характер, так как регулируются нормами Гражданского кодекса РФ и Гражданского процессуального кодекса (ГПК) РФ. Поскольку существующее правовое регулирование не лишено недостатков, оно требует совершенствования с учетом современных вызовов и реалий. Сегодня важно выявить роль новых информационных технологий по рассматриваемой категории дел.

Проведенное нами исследование выявило ряд проблем – главная из которых, по нашему мнению, – это недостаточная транспарентность (открытость): а) при розыске безвестно отсутствующих лиц; б) информации о деятельности судов по делам рассматриваемой категории.

а) В настоящее время, действует система криминалистических ведомственных учетов, ведение которых обеспечивает Федеральное казенное учреждение «Главный информационно-аналитический центр Министерства внутренних дел России» (ФКУ «ГИАЦ МВД России»). Отмечая низкую эффективность поисковых работ со стороны правоохранительных органов, функцию поиска людей приняла на себя Московская областная общественная организация «Поисково-спасательный отряд «Лиза Алерт» (

МООО «ПСО «Лиза Алерт»). Поисковый отряд этой организации объединяет более 10 тыс. человек по всей стране. Благодаря некоммерческому волонтерскому движению из почти 14 тыс. заявок, поданных только за один год, живыми было найдено 11 тыс. человек, погибшими – 1500.

Б) На фоне слабой организации розыска пропавших лиц в России, следует делать более доступной для заинтересованных граждан информацию о деятельности судов по рассматриваемой категории дел.

Суды, по делам рассматриваемой категории, нередко направляют судебные повестки о судебном заседании по последнему известному адресу пропавшего лица, после чего – констатируют в судебном акте процессуальный юридический факт: «в судебное заседание данное лицо не явилось» . Как представляется, суды расценивают подобную неявку в качестве процессуального факта, подтверждающего безвестное отсутствие пропавшего лица. Однако, реальное информационное оповещение о судебном процессе возможно лишь при публикации соответствующего объявления. Ранее уже предлагалось ввести обязательную (за счет заявителя) публикацию в печати о поступившем заявлении о признании гражданина безвестно отсутствующим или объявлении умершим. Сегодня такая публикация могла бы проводиться в сети «Интернет».

Что касается судебных актов по делам данной категории, то в их текстах, по действующему законодательству, персональные данные подлежат изъятию «в целях обеспечения безопасности участников судебного процесса», а «вместо исключенных персональных данных используются инициалы, псевдонимы и другие обозначения, не позволяющие идентифицировать участников судебного процесса».

Повышение открытости поиска безвестно пропавших людей и открытости правовой информации о них, таким образом, представляет сегодня серьезную проблему. Решение этой проблемы применительно к сфере гражданского судопроизводства видится:

а) в публикации о возбуждении гражданского дела в суде о признании гражданина безвестно отсутствующим или об объявлении гражданина умершим на сайте в сети Интернет (на сайте Верховного Суда РФ или Судебного департамента при Верховном Суде РФ), либо – в специальном электронном издании судейского сообщества;

б) в создании публичной федеральной электронной базы данных (реестра) решений судов о признании гражданина безвестно отсутствующим или об объявлении гражданина умершим (с приведением основных персональных данных граждан, указанных в резолютивной части решения суда). Такой реестр мог бы публично размещаться в электронной форме также на сайте Верховного Суда РФ или Судебного департамента при Верховном Суде РФ, либо – в специальном электронном издании судейского сообщества.

Потребуется также внести соответствующие изменения в Федеральный закон «Об обеспечении доступа к информации о деятельности судов в Российской Федерации», – в статью 14 «Информация о деятельности судов, размещаемая в сети «Интернет», в статью 15 «Особенности размещения в сети "Интернет" текстов судебных актов» – в части изъятия запрета включения персональных данных в тексты судебных актов по делам рассматриваемой нами категории. Очевидно, что в этих делах речь не может идти об «обеспечении безопасности» безвестно отсутствующего лица. Выводы о безвестном отсутствии касаются лишь определенной местности, не исключается, что безвестно отсутствующий гражданин находится в другом месте, но у него нет сведений о возбужденном деле и вынесенном судебном решении. Такая ситуация создает угрозу нарушения имущественных прав отсутствующих лиц.

Литература

1. Ворсунова Д.Д. Пробелы правового регулирования института признания гражданина безвестно отсутствующим и объявления его умершим. Цивилистика: право и процесс. 2018. № 2. С. 97-99.
2. Зубович М.М., Коршакова К.В., Томбулова Е.Г. Гражданские процессуальные отношения: перспективы трансформации // Вестник гражданского процесса. 2022. Т. 12. № 2. С. 90-113.
3. Ольховиков Г. Н. Признание гражданина безвестно отсутствующим и объявление его умершим: постановка проблемы // Обществознание и социальная психология. 2022. № 11-2 (41). С. 649 -653.
4. Попова Ю. А. Признание гражданина безвестно отсутствующим или объявление гражданина умершим. – М.: Юрид. лит., 1985. 80с.
5. Попова Ю.А. Совершенствование правовых норм, регулирующих институт признания граждан безвестно отсутствующими и объявления умершими // Проблемы применения и совершенствования Гражданского процессуального кодекса РСФСР: сборник науч. трудов / Отв. ред. Р. Е. Гукасян – Калинин: Изд-во Калинин. ун-та, 1984. – С. 102-105.
6. Цыбизова Н. А. Безвестное отсутствие как юридический факт // Вестник Томского государственного университета. Право. 2014. №380. С. 147–149.

Чельцов Михаил Владимирович

*Кандидат педагогических наук, доцент, кафедра
гражданского и предпринимательского права.*

Депершмидт Петр Викторович

Студент

*Новосибирского государственного университета экономики
и управления, г. России.*

СРАВНИТЕЛЬНАЯ ХАРАКТЕРИСТИКА СИСТЕМ НАЛОГООБЛОЖЕНИЯ РОССИИ И КРУПНЕЙШИХ СТРАН ЕВРОПЫ

Аннотация: Актуальность статьи обусловлена тем, что налоговая система государств находится в постоянном развитии в различных аспектах, которые важны для изучения. Цель статьи – это сравнить налоговое законодательство России со странами Европы. Для сравнения в статье были взяты такие страны, как: Россия, Германия, Франция, Великобритания. На основе сравнений были сделаны выводы для того, чтобы понять, если ли различия между налоговыми законодательствами Европы и других государств.

Abstract: The relevance of the article is due to the fact that the tax system of states is in constant development in various aspects that are important for study. The purpose of the article is to compare the tax legislation of Russia with the countries of Europe. For comparison, the article took countries such as: Russia, Germany, France, Great Britain. Based on the comparisons, conclusions were drawn in order to understand whether there are differences between the tax laws of Europe and other states.

Keywords: tax legislation, taxes, principles of taxation, tax systems, types of taxes, taxpayers, economy, fees.

Введение: Налоговые системы разных государств различны между собой, ведь истории их формирования в тот или иной период отличаются друг от друга. В этой статье для сравнения налогового законодательства будут взяты такие страны как: Россия, Германия, Франция и Великобритания. Страны развиваются и вполне очевидно, что для улучшения своего налогового законодательства, они будут заимствовать некоторые аспекты и детали других государств. Взятые страны будут сравниваться по таким критериям, как принципы налогообложения, виды налоговых систем и системы налогообложения. Данные характеристики необходимо важны для исследования взятой темы, ведь именно они могут дать целостное представление о налоговой системе того или иного государства.

Основная часть:

Исследование начнём с принципов налогообложения государств, ведь это главный аспект, который в первую очередь должен присутствовать в налоговом законодательстве. Так как будут сравниваться налоговые законодательства России и других стран, то следует всегда начинать именно с неё. К принципам налогообложения в России можно отнести:

1. Каждое лицо должно уплачивать законно установленные налоги и сборы [6, п.1 Ст.3];
2. Налоги и сборы не могут иметь дискриминационный характер и различно применяться исходя из социальных, расовых, национальных, религиозных и иных подобных критериев [6, п.2 Ст.3];
3. Налоги и сборы должны иметь экономическое основание и не могут быть произвольными [6, п.3 Ст.3];
4. Не допускается устанавливать налоги и сборы, нарушающие единое экономическое пространство Российской Федерации [6, п.4 Ст.3];
5. При установлении налогов должны быть определены все элементы налогообложения. Акты законодательства о налогах и сборах должны быть сформулированы таким образом, чтобы каждый точно знал, какие налоги (сборы, страховые взносы), когда и в каком порядке он должен платить [6, п.6 Ст.3];
6. Все неустранимые сомнения, противоречия и неясности актов законодательства о налогах и сборах толкуются в пользу налогоплательщика [6, п.7 Ст.3].

Далее перечислим принципы налогообложения, которые существуют в Германии. К ним можно отнести такие принципы как:

1. налоги должны быть минимальными;
2. должна учитываться экономическая целесообразность взимания налога;
3. налоги не должны препятствовать конкуренции;
4. налоги должны соответствовать структурной политике;
5. уважение частной жизни налогоплательщика, соблюдении коммерческой тайны;
6. исключение двойного налогообложения;
7. налоги должны обеспечивать справедливое распределение доходов в обществе;
8. величина налогов должна находиться в соответствии с размером, оказываемых государством услуг [5].

Общие положения, правила порядка налогообложения, санкции за неуплату налогов, принципы налогообложения регулируются в Германии Налоговым кодексом, так же как и в России. Так же к Налоговому кодексу в Германии действуют отдельные федеральные

законы по каждому виду налогов. В России же налоговый кодекс не только определяет общие принципы построения налоговой системы, но и также все налоги, порядок их установления, размеры налоговых ставок, взаимоотношения государства и налогоплательщика [4].

Принципы налоговой системы Франции заключаются: в социальной направленности; преобладание в структуре косвенных налогов; значимую роль занимают подоходные налоги; учитывается неравномерное экономическое развитие территорий Франции; так же существует широкая система льгот и скидок [3]. Еще во Франции существует система семейных коэффициентов, она позволяет контролировать фактическую способность отдельного налогоплательщика уплачивать налог, учитывая его семейное положение и количество зависимых детей, в этом аспекте проявляется социальная направленность принципов налогообложения во Франции [8].

Принципы налогообложения в Великобритании были выделены экономистом Адамом Смитом ещё в 18 веке. Он считал, что к принципам Великобритании должны относиться: принцип справедливости, принципы ясности и определенности, принцип удобство, а также эффективности [5]. Можно сказать, что структура налогов в Великобритании построена на принципе единства.

Из всех выше перечисленных принципов можно сказать, что есть сходства в этих государствах. Особенно это можно заметить по взиманию налогов—по справедливости. То есть развитие той или иной территории государства или благосостояние отдельных людей может быть совершенно разным. Поэтому налоговый вычет определяется конкретно в зависимости от экономической ситуации граждан того или иного государства. Остальные же принципы подстраивают под своё государство, ведь на это влияют многие факторы такие как: темпы развития экономики, финансовое положение отраслей экономики, уровень ключевых макроэкономических показателей инфляции и безработицы, дифференциация экономического развития регионов и т.д.

Далее важным моментом для исследования является рассмотрение видов налоговых систем, взятых государств. Проведем анализ отличительных и схожих черт налоговых систем России, Германии, Франции и Великобритании.

В России существует трёхуровневая налоговая система, состоящая из федеральных, региональных и местных налогов [4].

В Германии взимается около 40–45 видов налогов, что значительно превышает количество налогов, действующих в Российской Федерации. В соответствии с уровнями бюджета они распределяются следующим образом:

- Федеральные налоги;

- Региональные налоги;
- Местные налоги.

Кроме того, выделяют совместные налоги, получаемые федерацией, федеральными землями и общинами в определенной пропорции, а также церковный налог [4]. Можно сразу сказать, что Россия имеет аналогичную налоговую систему с Германией, так как все налоговые поступления делятся между федеральным, региональным и местным бюджетами.

Во Франции существует двухуровневая налоговая система, состоящая из местных и центральных налогов, идущие в государственный бюджет. Налоги и сборы являются главным источником поступлений в центральный бюджет, формируя около 90 % бюджета страны [8].

В Великобритании существует двухуровневая налоговая система, состоящая из государственных налогов, которые составляют 90% налоговых поступлений в бюджет страны и местных налогов, которые составляют 10% налоговых поступлений в бюджет. Так в английской системе налогообложения есть особенность, связанная с тем, что налоговый год начинается 6 апреля и заканчивается 5 апреля следующего года [5].

Следовательно, виды налоговой системы в России такие же как и в Германии. И там и там трёхуровневая система налогов. Различие только в том, что в Германии представлен свой собственный список налогов, которые не фигурируют в России. Если сравнивать с Францией и Великобританией, то тут можно сказать, что они различны. Это сказывается на двухуровневой системе налогов. Так же экономики этих стран различаются и поэтому государства используют дополнительные налоги для защиты от инфляции государственного бюджета.

Так же важным для исследования является положение о видах ставки налогов в каждом из исследуемых государств. Сущность этих налоговых ставок заключается в следующем:

В России существует пропорциональная шкала налога для физических лиц [7, Статья 224].

В Германии существует прогрессивная шкала налога для физических лиц. Размер отчислений зависит не только от объема доходов, но и от уровня благосостояния отдельно взятого региона [2].

Во Франции существует прогрессивная шкала налога для физических лиц. В отличие от российской налоговой системы Франция имеет тенденцию к снижению налоговой нагрузки на граждан, что обеспечивается высоким уровнем заработной платы и

применением высоким обложением налогами имущества богатых лиц в пользу отчисления работников через фонды оплаты труда [1].

В Великобритании существует прогрессивная шкала налога для физических лиц [5].

Исходя, из приведённых характеристик, можно сказать, что существует различие между Россией и Германией, Францией, Великобританией. В России с каждым годом растёт социальное расслоение общества по доходам. Это очень существенное отличие Российского налогового законодательства от Германии, Франции и Великобритании. На фоне других государств такое выделение очень заметно. Российское правительство уже задумывалось над введением прогрессивного налога, но пока что нет изменений, так как прогрессивный налог вызовет волну критики высшего слоя общества. С другой стороны внедрение прогрессивного налогообложения доходов физических лиц благоприятно отразится на перераспределении налоговой нагрузки между юридическими и физическими лицами.

Вывод:

Результаты проведенного анализа и сравнения налоговых законодательств, взятых государств схожи с Россией. Особенно это можно заметить в сходстве России и Германии. Везде есть учет дохода и благосостояния граждан, потому что это необходимо важный аспект. Также Российская Федерация и Германия являются государствами имеющие федеральные устройства и именно поэтому у них трёхуровневая система, а Франция и Великобритания являются унитарными государствами, поэтому у них двухуровневая система налогообложения.

Существенное различие в налоговой ставке. В Германии, Франции и Великобритании прогрессивное налогообложение, а в России пропорциональное. России следует изучить налоговые системы развитых государств, а в частности наиболее подходящей для России будет Германия. Именно она может послужить хорошим примером для совершенствования налоговой системы РФ. К различиям так же можно отнести, что каждое правительство подстраивает наиболее эффективный набор налогов под своё государство, руководствуясь своим положением в экономической сфере.

Налоговые системы рассмотренных государств создавались на протяжении долгого времени. Они уже подстроены под особенности своего государства, нельзя одну налоговую систему заменить другой. Но для качественных и эффективных изменений своей системы важно грамотно использовать опыт других государств.

В заключении хочется сказать, что данная статья и сравнительная характеристика налоговых законодательств России и крупнейших стран Европы помогли выяснить, что прогрессивная система налогообложения более выгодная, чем пропорциональная. Введя

прогрессивный налог для физических лиц, который будет зависеть от доходов граждан, поможет снизить социальное расслоение людей в обществе. Также благодаря прогрессивному налогу увеличатся денежные поступления в государственный бюджет страны.

Библиографический список

1. Зотиков Н.К. Налоговая система Франции, её особенности [Электронный ресурс] // Режим доступа: <https://cyberleninka.ru/article/n/nalogovaya-sistema-frantsii-ee-osobennosti> (Дата обращения: 10.11.2022)
2. Зотиков Н.К., Арланова О. И., Львова М. В. Особенности налогово-бюджетного регулирования в Германии [Электронный ресурс] // Режим доступа: <https://cyberleninka.ru/article/n/osobennosti-nalogovo-byudzhethnogo-regulirovaniya-v-germanii> (Дата обращения: 10.11.2022)
3. Кузнецов Л. Д. Характерные черты налоговой системы Франции [Электронный ресурс] // Режим доступа: <https://cyberleninka.ru/article/n/harakternye-cherty-nalogovoy-sistemy-frantsii> (Дата обращения: 10.11.2022)
4. Ларионова А. А. Сравнительный анализ налоговых систем России и Германии [Электронный ресурс] // Режим доступа: <https://cyberleninka.ru/article/n/sravnitelnyy-analiz-nalogovyh-sistem-rossii-i-germanii> (Дата обращения: 21.11.2022)
5. Львова М. В., Арланова О. И. Совершенствование налогово-бюджетного механизма в России на основе изучения мирового рейтинга налоговых систем стран западной Европы [Электронный ресурс] // Режим доступа: <https://www.elibrary.ru/item.asp?id=43577203> (Дата обращения: 10.11.2022)
6. Налоговый кодекс РФ. Часть первая. 31.07.1998 № 146-ФЗ [Электронный ресурс] // Режим доступа: https://www.consultant.ru/document/cons_doc_LAW_19671/ (Дата обращения: 11.11.2022)
7. Налоговый кодекс РФ. Часть вторая. 5.08.2000 № 117-ФЗ // [Электронный ресурс] // Режим доступа: https://www.consultant.ru/document/cons_doc_LAW_28165/ (Дата обращения: 11.11.2022)
8. Хакуй А. А. Зарубежный опыт налогового регулирования и возможность его использования в России [Электронный ресурс] // Режим доступа: <https://cyberleninka.ru/article/n/zarubezhnyy-opyt-nalogovogo-regulirovaniya-i-vozmozhnost-ego-ispolzovaniya-v-rossii> (Дата обращения 11.11.2020)

Фомина С. Д.

студент

«Московский государственный психолого-педагогический университет»

Россия, г. Москва

Научный руководитель:

Иванова С. П.

к.э.н., Московский государственный психолого-педагогический университет

Россия, г. Москва

ОСНОВНЫЕ НАПРАВЛЕНИЯ СОВЕРШЕНСТВОВАНИЯ ГОСУДАРСТВЕННОГО АППАРАТА РОССИИ НА СОВРЕМЕННОМ ЭТАПЕ РАЗВИТИЯ ОБЩЕСТВА

Аннотация: В России модель государственного аппарата, том виде, в котором она представлена сегодня, нуждается в качественном изменении, которое будет отвечать тенденциям развития современного общества. Со стороны населения можно отметить недостаточный уровень доверия к органам исполнительной власти, что может привести к снижению эффективности деятельности всей структуры. В представленной статье определены актуальные проблемы модернизации государственного аппарата в Российской Федерации и предложены решения, с учетом современных реалий.

Annotation: In Russia, the model of the state apparatus, in the form in which it is presented today, needs a qualitative change that will meet the trends of development of modern society. The public has lost confidence in the executive authorities, which leads to a decrease in the efficiency of the entire structure. The article identifies the current problems of modernization of the state apparatus in the Russian Federation and offers solutions, taking into account modern realities.

Ключевые слова: государство, модернизация, государственный аппарат, проблемы управления, органы исполнительной власти.

Keywords: state, modernization state apparatus, problems of state management, executive authorities.

Современное государство позиционирует себя как система, организующая общество во благо человека, и как любая система, государство должно быть единым как во властно-организационном, так и в территориальном ее представлении. В одном из смыслов государство обозначает аппарат управления, образованный из общества и руководящее им.

В данной трактовке делается акцент на структуру государственной власти, в которой система государственных органов является инструментом управления обществом.

Говоря о совершенствовании государственного аппарата в России, нельзя не затронуть сдерживающие факторы его развития:

Первым фактором, на наш взгляд, является незаинтересованность большинства чиновников в реализации интересов общества и государства. Прослеживается тесная взаимосвязь коммерческих структур с интересами управленческого аппарата. На практике все еще встречается совмещение предпринимательской деятельности с административной работой госслужащего, что дискредитирует такую государственную власть в целом [2].

Вторым фактором выступает низкий уровень профильного образования и формальность в наполнение кадрового резерва в государственном аппарате. Непрофессионализм кадрового состава компенсируется их количеством, становится очевидным увеличение среднего звена за счет привлечения дополнительных штатных единиц.

Третьим ключевым фактором остается привлечение руководителей органов исполнительной власти к персональной ответственности [5]. Система коллегиальных решений приводит к перекалыванию ответственности на простых исполнителей. Действующее нормативно-правовое регулирование ответственности должностных лиц содержит несогласованность и приводит к неоднородной правоприменительной практике.

Также хотелось бы выделить еще один замедляющий фактор развития государственного аппарата в России - снижение престижа государственных органов и достаточно низкий уровень доверия со стороны гражданского общества. Однако хотелось бы оговориться, уровень доверия к главе нашего государства, в связи с последними событиями на территории Украины, возрос [3].

Факторы, изложенные выше, не отражают полного перечня проблем, с которым сталкивается на пути своего развития государственный аппарат нашей страны. Все проблемы являются остронасущными, от их решения зависит развитие целой системы государственной власти в Российской Федерации.

Выбирая пути развития государственного управления в России, хотелось бы предложить возможные варианты преодоления обозначенного круга проблем. На наш взгляд, следует начать с ключевых направлений, таких как формирование активной социальной позиции со стороны гражданского общества. В данном случае общество будет воздействовать на власть посредством выбора, а власть, действуя в интересах общества, будет использовать всевозможные экономические инструменты. Что в свою очередь

приведет гражданское общество к тому, что у власти сформируется тот аппарат, которому доверяют.

Все компоненты совершенствования государственного аппарата опираются на реальное и позитивное влияние на общественное восприятие, поведение и сознание людей.

Грамотное создание кадрового резерва – это залог стабильной работы государственного аппарата в условиях быстроразвивающегося общества, поэтому особое внимание необходимо уделить планированию и работе с кадровым резервом. Государственной власти необходим крепкий внутренний резерв высококвалифицированных сотрудников, обладающих потенциалом для дальнейшего замещения освободившихся должностей. Увеличение существующего потенциала кадрового резерва должностных лиц, а также получение профильного образования, повышения их квалификации по занимаемым должностям может служить повышению современного состояния государственной службы в России, а применение этого инструмента будет способствовать выполнению необходимых функций и обязанностей государственного аппарата.

Говоря о персональной ответственности руководителей органов исполнительной власти, стоит отметить необходимость разработки системы различных видов ответственности аппарата государственной власти и согласованности положений об ответственности должностных лиц, содержащихся в различных нормативно-правовых актах Российской Федерации. В этой связи целесообразно определить группы должностных лиц, а также исчерпывающий перечень правовых оснований для привлечения к ответственности. Конечно же, не обойдётся без создания положений об ответственности, которые будут применяться к должностным лицам государственного аппарата по видам и мерам [1].

Доверие к органам исполнительной власти является основополагающим моментом на любых уровнях развития и функционирования общества. Доверие к государственной власти сегодня, в условиях цифровизации, имеет особое значение, потому что современные методы коммуникации предполагают прозрачность деятельности органов власти, осязаемую большим количеством различной информации. Переизбыток такой информации также подкрепляется фейковыми новостями из неофициальных источников. В результате чего, общество, как потребитель информации, утрачивает способность достоверно воспринимать социальные, политические и экономические процессы, а, следовательно, принимать правильные решения и реагировать на информацию адекватно.

Можно выделить основные направления повышения доверия населения к органам государственного аппарата:

- обеспечение стабильного правового регулирования социально-экономического положения общества;

- массовое распространение информации об открытости и доступности о деятельности управленческого аппарата;

- повышение доверия к лицам, занимающим руководящие должности, посредством методов цифровизации.

Устранение выявленных недостатков в системе государственного управления Российской Федерации нуждается в постоянном и своевременном обновлении комплекса законодательных и организационных мер, воздействия на кадровую составляющую органов исполнительной власти, обеспечение открытости процесса принятия решений, больших вложений в подготовку и переподготовку управленческих кадров, и многое другое.

Таким образом, совершенствование государственного аппарата на современном этапе развития общества требует постоянных изменений, дополнений, поиск новых инструментов в разрешении существующих проблем, а также разработки новых нормативных актов, регламентирующих государственно-служебные отношения.

На сегодняшний день правовое регулирование государственного аппарата отстает от темпов развития реформирования системы. И чтобы решить проблему совершенствования деятельности государственного аппарата в России необходимо заинтересовать общество в данном процессе, для этого начать нужно изнутри, в сознании отдельной личности.

Библиографический список:

1. Багян, Г. А. Пути решения актуальных проблем государственного управления в Российской Федерации / Г. А. Багян, В. И. Лукашук // М.: Modern Science. – 2020. – № 5-1. – С. 450-454.
2. Габричидзе Б. Н., Эриашвили Н. Д., Белоновский В. Н. Система органов государственной власти России / — М.: ЮНИТИ-ДАНА, 2017. – 479 с.
3. Иванова С.П. Государственное управление в условиях вызовов глобализации/ А.И. Мясоедов, С.П. Иванова //История. Общество. Политика. – 2020. №2 (14). – С. 14
4. Николаева А.А. Проблемы реализации гражданского контроля за деятельностью органов власти (социологический анализ) // В книге: Политика развития, государство и мировой порядок Материалы VIII Всероссийского кон-гресса политологов. Под общ. ред. О. В. Гаман-Голутвиной, Л. В. Сморгунова, Л. Н. Тимофеевой. – 2018. – С. 384-385.
5. Протасов, В. Н. Теория государства и права: учебник и практикум для вузов / В. Н. Протасов. — М.: Издательство Юрайт, 2020. — 487 с.

6. Чечулина. А.А. Сущность государственного аппарата и власти: основные подходы.//Право и политика. – М.: Издательство Юрайт, 2015. №10. – С. 45.

СИСТЕМА ИНФОРМАЦИИ В ОРГАНАХ ВНУТРЕННИХ ДЕЛ: РОЛЬ И ЗНАЧЕНИЕ ИНФОРМАЦИИ В УПРАВЛЕНИИ

Аннотация: в статье рассматриваются информационные процессы составляющие основу управленческой деятельности в органах внутренних дел.

Abstract: the article examines the information processes that form the basis of managerial activity in the internal affairs bodies.

Ключевые слова: информация, информационные процессы, система информации, методы сбора информации, управление, управленческая деятельность.

Keywords: information, information processes, information system, methods of information collection, management, management activity.

Все возрастающий рост преступности, особенно тяжких преступлений, активная миграция преступников, межрегиональный характер и организованность их действий ставят перед органами внутренних дел вопрос эффективного применения сил и средств для выполнения задач, определенных государством. Для этого необходимы оперативное получение, обработка, анализ и выдача требуемой информации. Рост информационных потоков, важных для решения задач, ставящихся государством перед органами внутренних дел, требует совершенствования информационной деятельности, использования в ней современных информационных технологий.

Управление деятельностью невозможно осуществить без целенаправленной и достоверной информации. Осуществление всего управленческого цикла начинается со сбора, обработки информации, которая представляется собой исходный материал для управления.

Для достижения определенной цели в деятельности органов внутренних дел приходится осуществлять процедуру выбора, в данном случае субъект управления должен регулярно осуществлять альтернативный выбор уже из имеющихся в его распоряжении, что ставит его в состояние неопределенности и неточности. Ситуация, связанная с неопределенностью может быть разрешена лишь принятием решения на базе использования определенной информации, несущей необходимые сведения.

Для достижения результата и намеченной цели необходимо своевременно проводить анализ, изучать происходящие изменения и в соответствии с ситуацией производить

коррекцию принимаемых управленческих решений. Особенно эффективно использовать данный метод в самой системе органов внутренних дел. Исходя из данного правила возникают определенные понятия, как достаточная и оперативная информация, которые необходимы для процесса управления в правоохранительной системе.

Управление в органах внутренних дел происходит по четкому определению и выбору находящейся в распоряжении информации, изначально проходит отбор, происходит отбрасывание той ее части, которая не представляет ценности на данный момент, исходя из этого принимается соответствующее решение. Это делается для снятия неопределенности при принятии конкретного решения. Таким образом можно говорить об основных качествах подаваемой информации – ее ценность и полезность. На сегодняшний день, исходя из особенности и сложности управления процессами органов внутренних дел, качество тоже является одним из основных свойств информации. В то же время качество информации, будучи свойством объективно существующим, проявляется в зависимости от конкретной ситуации. В случае управления социальными процессами, как это осуществляется органами внутренних дел, эти качества информации становятся наиболее важными.

На этом основании, можно выделить важное качество информации — ценность, поскольку оно позволяет использовать ее для выбора способов достижения цели. Можно выделить три отличных друг от друга функциональных значения информации: прагматический, семантический и синтаксический.

Целевое назначение определяется только прагматическим значением информации. В системе управления информация может быть использована для разных целей — постановка задач, выбор методики решения, анализа ситуации, либо создание новых представлений.

Эти важные аспекты прямо или косвенно влияют на ценность информации, особенно с точки зрения использования ее в органах внутренних дел. Необходимо учитывать приоритетность возможных решений и правильная разработка алгоритма для управления объектом, то есть значение этой информации в процессе принятия этих решений.



Рис.1. Методы сбора, получения и поиск информации.

Существуют четыре метода для сбора, получения и поиска информации: изучение документов, опрос, наблюдение и эксперимент. Три первых метода можно задействовать параллельно, но для начала необходимо изучить все документы, касающегося данного объекта. Для экономии рабочего времени уже существуют автоматизированные системы управления документированной информацией [1,2]. В процессе изучения документов, необходимо проводить опросы, при этом не забывая, наблюдать за субъектами, то есть носителями нужной для аналитики информации. При получении обратной связи могут возникнуть определенные трудности, территориального, ведомственного, смыслового и психологического характера. Для минимизации количества возникающих проблем, к опросу нужно подходить, интегрируя все виды опроса: беседа, анкетирование и интервьюирование. Форма опроса зависит от должностного уровня сотрудника, поэтому обратная связь в управлении органах внутренних дел имеет вид сложной разветвленной сети. Необходимо сохранять баланс полученной информации, большой объем отрицательно сказывается на своевременности принятия решений, фильтровать информационные потоки можно методом наблюдения, при этом оно может быть непосредственное, включенное или косвенное. Для уточнения задач необходимо использовать информационные технологии автоматизированного офиса. Помимо текстовых сообщений и корпоративных информационных лент существуют аудиальные и визуальные способы диалогового и группового общения. Такие, например, как TrueConf и BigBlueButton. Данные программные продукты поддерживают все функциональные возможности интернет-технологий и работу через интернет-браузер. Веб-технологии дает возможность корпоративным системам быть гибкими, удобными и быстрыми.

Существуют современные информационные системы, которые управляют информационными потоками, которые анализируют, прогнозируют и дают экспертную оценку, что дает возможность своевременно принять управленческое решение. В кризисной мировой ситуации пандемии, то есть даже неожиданное внешнее вмешательство дает возможность в автоматизированном режиме выбрать оптимальное решение в короткие сроки. Технология «DYCOS» была разработана для поиска и внедрения антикризисных решений в управлении сложными динамическими процессами, в частности при антикризисной реструктуризации образовательного процесса во время карантина [3].

Данный метод можно использовать и для принятия управленческих решений в органах внутренних дел. Рассмотреть управленческий цикл как динамическую многопараметрическую систему. В процессе жизненного цикла использовать правило выбора из двух наборов разных измерений. Стандартные операции над множествами

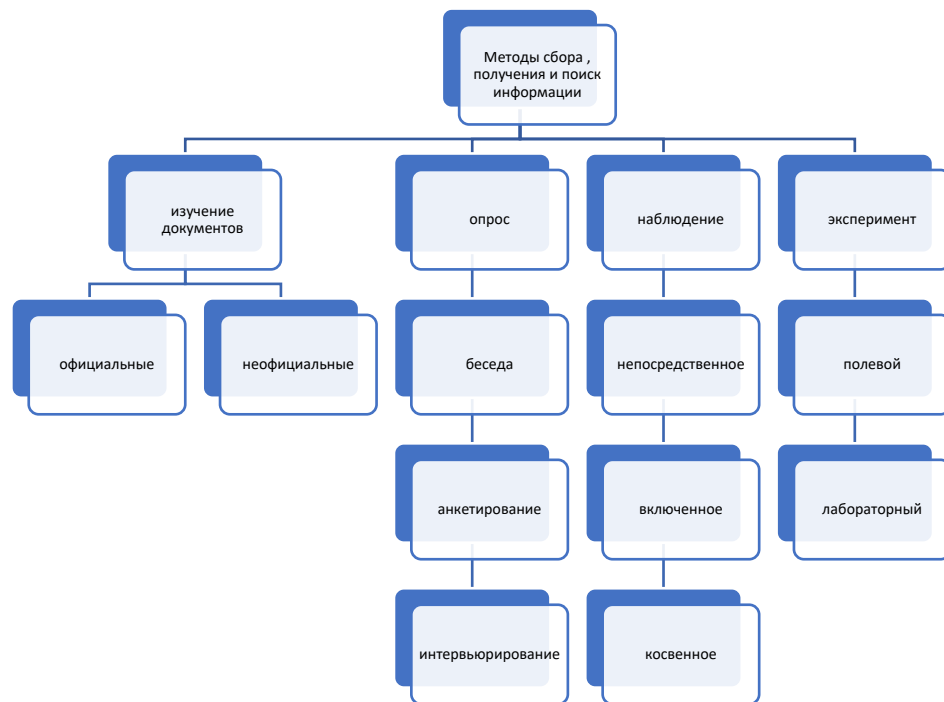
(пересечение, объединение, разность, дополнение), результаты которых сводятся к одному ранжированному числу. Управление многопараметрическими процессами дает возможность выполнить последовательный план, используя антикризисные действия и получить определенное решение. Так, например, проверку результатов исследований и оценку их эффективности в медицине, то есть в поиске пар различных лекарственных препаратов, опасных для здоровья человека [4,5,6]. Идет последовательное согласование решений с полученными параметрами на всех этапах цикла. В зависимости от результатов сходимости возможен выбор, внести коррективы в параметры процесса без изменений его текущей структуры или внести коррективы в структуру процесса, то есть определить точку остановки запланированного процесса. Таким образом, имея пару – «набор параметров кризиса – набор параметров антикризисных мер» можно получить определенное управленческое решение.

Таким образом, данную математическую модель можно использовать и для принятия управленческих решений в органах внутренних дел, который основан на определении параметров кризисных событий и выработки антикризисных решений. Это увеличит результативность управления, быстро реагировать на возможные внешние изменения, что повышает оперативность и эффективность управленческих решений, их научной обоснованности.

Литература

- 1) Таранов Б. DIRECTUM: электронный документооборот и управление взаимодействием // Бизнес форум IT. 2003. №3. URL: <http://www.directum.ru/514280.aspx>
- 2) Титоренко, Г.А. Информационные системы и технологии управления. – М.: Юнити - Дана, 2012. - 591 с.
- 3) Oborskyi H.O, Savaleva O.S., Stanovska I.I., Saukh I.A. Project manager job description as one of project management key success factors // Herald of Advanced Information Technology. Odessa. 2020; No.2. Vol.3. pp.72–82
- 4) Рейхарт Д.В. Осложнения фармакотерапии. Неблагоприятные побочные реакции лекарственных средств. – М.: Литтерра, 2007. – 256с.
- 5) Пальцев М. А., Кукес В. Г., Хабриев Р. У. Молекулярные механизмы нежелательных эффектов лекарственных средств, М.: Издательский дом «Русский врач», 2005. – 294с.

б) Лавряшина М.Б., Толочко Т.А., Волков А.Н. Аллоантигены крови человека: учебное пособие - Кемерово : ГОУ ВПО "Кемеровский государственный университет", 2006. - 83 с.

Острякова Аида Фильгатовна,

доцент кафедры управления в органах внутренних дел, Уфимский юридический институт МВД России, г.Уфа

ВОПРОСЫ ОБЕСПЕЧЕНИЯ ИНФОРМАЦИОННОЙ БЕЗОПАСНОСТИ В ОРГАНАХ ВНУТРЕННИХ ДЕЛ

Аннотация: в статье рассматриваются вопросы информационной безопасности, усвоение которых является необходимым для эффективного и безопасного использования современных информационных технологий в различных областях применения.

Abstract: the article deals with the issues of information security, the assimilation of which is necessary for the effective and safe use of modern information technologies in various fields of application.

Ключевые слова: информация, киберпреступность, кибератаки, конфиденциальность.

Keywords: information, cybercrime, cyberattacks, confidentiality.

Актуальность проблемы обеспечения информационной безопасности органов внутренних дел определяется множеством обстоятельств, большая часть из которых непосредственно является следствием процесса развития информатизации современного общества.

Так на официальном сайте Российской газеты RG.ru представлены следующие статистические данные: что количество киберпреступлений за 2020 год выросло на 83,9 %, удельный вес деяний связанных с преступностью в киберпространстве увеличилось на 19,9 %. Из-за данного фактора уровень преступности в Российской Федерации вырос на 4 % (рис.1).



Рис. 1. Рост интернет преступности.

Отсюда вытекает следующая проблема, что российским правоохранительным органам недостаточное количество квалифицированных IT специалистов в области технической безопасности, недостаточно разрабатываются и развиваются методики раскрытия и расследования преступления в данной сфере, а также отсутствуют перспективные информационно-аналитические решения. Отсутствует единая база идентификации в киберпространстве, а также ряд других проблем.

Не исключены случаи, что кибератаки не коснутся правительственных организаций, государственных учреждений, подразделений МВД России.

Согласно статье 16 Федерального закона «Об информации, информационных технологиях и о защите информации» от 27.07.2006 № 149-ФЗ защита информации представляет собой принятие правовых, организационных и технических мер, направленных:

- 1) на обеспечение защиты информации от неправомерного доступа, уничтожения, модифицирования, блокирования, копирования, предоставления, распространения, а также от иных неправомерных действий в отношении такой информации;
- 2) соблюдение конфиденциальности информации ограниченного доступа;
- 3) реализацию права на доступ к информации.

Таким образом, защита информации должна быть комплексной, т.е. сочетать в себе правовое, организационное и техническое направления защиты.

В настоящее время Министерством внутренних дел Российской Федерации вопросы развития и внедрения автоматизированных информационных систем в деятельности

органов внутренних дел, в т.ч. применения передовых подходов и технологий информатизации МВД России, стоят на одном из первых мест.

Руководством Министерства внутренних дел Российской Федерации был принят целый ряд нормативных правовых актов в области информационных технологий и обеспечения защиты ведомственной информации, заложивших принципиально новый подход к информатизации органов внутренних дел. На основе организации деятельности департамента информационных технологий, связи и защиты информации Министерства внутренних дел Российской Федерации создаются и разрабатываются инновационные виды оборудования и систем.

Фактически создана эффективная система информационной безопасности органов внутренних дел, использующая современные технологии и комплексные методы парольной защиты информации, благодаря чему информация органов внутренних дел защищена от необходимой защиты средствами технической разведки, утечки по техническим каналам и несанкционированного доступа. Внедрение электронных государственных услуг в деятельность правоохранительных органов также открыло новые возможности для ограничения утечки информации о доступе. Следует отметить, что раскрытие этой информации приведет не только к нежелательным последствиям для государственных органов, но и для банков и бизнес-структур, предприятий, организаций и частных лиц, которые используют возможности информационной системы в своей деятельности. Поэтому мы считаем, что основной проблемой является доверие абонента к источнику информации и средств ее создания и доставки.

При этом суть вопроса сводится к обеспечению возможности последующего подтверждения свойств документа, его юридической значимости, особенно в судах. В этом случае на первый план выходит проблема информационной безопасности и ее защиты от несанкционированного доступа с использованием различных вредоносных действий. Таким образом, система передачи данных между пользователями должна обеспечивать необходимый уровень защиты информации, поэтому необходимо принять максимальные меры для обеспечения конфиденциальности такой информации.

Необходимо предусмотреть вопросы правового регулирования процесса доступа к Единой информационной системе. установление правовых норм, обеспечивающих полное целевое использование информационных ресурсов в единой системе. Каждое обращение к его содержанию должно быть обосновано в соответствии с установленными требованиями и оформлено в письменном виде. Должна быть создана система контроля, обеспечивающая защиту от фактов незаконной обработки и неправомерного использования Единой информационной системы.

При организации контроля за целевым использованием информационных ресурсов важно включить в круг пользователей системы максимальное количество заинтересованных подразделений. Таким образом, информационные ресурсы многих ведомств остаются сегодня в юрисдикции ограниченного круга тем. Поэтому одним из актуальных направлений повышения эффективности информационного обеспечения является организация доступа сотрудников соответствующих подразделений ко всей необходимой информации.

Наряду с организацией контроля целевого использования информационных ресурсов важно включить в круг пользователей системы максимальное число заинтересованных подразделений. Так, многие ведомственные информационные ресурсы остаются сегодня в ведении узко ограниченного круга субъектов. Поэтому актуальным направлением повышения эффективности информационного обеспечения является организация доступа сотрудникам заинтересованных подразделений ко всей необходимой для решения поставленных задач информации, имеющейся в распоряжении ОВД, с учетом их компетенции и неукоснительным соблюдением требований информационной безопасности.

Необходимо отметить, что подсистема обеспечения информационной безопасности ИСОД (информационная система обеспечения деятельности МВД России) МВД России включает в себя широкий набор современных средств защиты информации, является централизованно управляемой и функционирует с учетом строгого протоколирования событий информационной безопасности, оперативного реагирования на инциденты информационной безопасности и систематического аудита информационной безопасности на предмет уязвимостей на всех уровнях ведомственной информационно-технологической инфраструктуры.

Но все же любая система имеет свои изъяны, рассмотрим положительные и отрицательные стороны. Отличительно положительной стадии внедрения единой системы информационно-аналитического обеспечения МВД России обосновывается на том, что позволяет освободить сотрудников от выполнения повседневной рутинной работы и значительно повысить эффективность использования рабочего времени для выполнения прямых служебных задач.

Введены мобильные устройства, как стационарного доступа которые сопровождаются по проводным каналам связи, так и ведомственных мобильных устройств сопряжены путем беспроводных каналов связи, спутниковых систем связи, это позволяет использовать ресурсы централизованных информационных систем МВД России.

Использование данных специализированных устройств должны производиться путем ограниченного доступа к ней, а также должны разрабатываться концепции шифрования передачи данных, защиту как самого устройства от информационно-технических и сетевых атак, путем совершенствования скремблирование, улучшение криптографической защиты, введения антивирусных программных обеспечений. Обеспечить внедрения инновационных операционных систем как для мобильных устройств, так и для систем компьютеризации для улучшения защиты передачи информации по линиям связи, а также разработку обновления данных операционных систем, которые позволят применить новые и модифицированные программы в целях ее защиты, а также обнаружения уязвимости операционной системы.

Список использованной литературы:

I. Нормативно-правовые акты:

1. Конституция Российской Федерации: принята всенародным голосованием 12 декабря 1993 г. с учетом поправок, внесенных Законом Рос. Федерации о поправках к Конституции Рос. Федерации от 21 июля 2014 г. № 11-ФКЗ // Собр. законодательства Рос. Федерации. – 2014. – № 31, ст. 4398.

2. Об информации, информационных технологиях и о защите информации: Федер. закон от 27.07.2006 № 149-ФЗ: принят Гос. Думой Федер. Собр. Рос. Федерации 08 июля 2006 г.: одобрен Советом Федерации Федер. Собр. Рос. Федерации 16 июля 2006 г. // Собр. законодательства Российской Федерации. – 2006. – 31 июля. – № 31 (ч. 1.), ст. 3448.

II. Учебная, научная литература

1. Баранов С.А., Голодков Ю.Э., Демаков В.И., Кургалеева Е.Е. Основы информационной безопасности. Учебное пособие. - Иркутск, ФГОУ ВПО ВСИ МВД России, 2015, - 98 с.

2. Обеспечение информационной безопасности в органах внутренних дел : учебное пособие. – Барнаул : Барнаульский юридический институт МВД России, 2019. - 63 с.

III. Эмпирические материалы

1. Официальный сайт Российской газеты (издание Правительства Российской Федерации, официальный публикатор документов.) URL: <https://rg.ru/3546425/> (дата обращения 02.12 2020).

Кулешова Ольга Игоревна

Магистрант Московского университета имени С.Ю.Витте

КОРПОРАЦИИ В РОССИЙСКОЙ ПРАВОВОЙ ДОКТРИНЕ И В ЗАРУБЕЖНЫХ ПРАВООПОРЯДКАХ

Аннотация. В настоящее время термин «корпорация» достаточно широко используется в предпринимательской среде, научных исследованиях и бытовом обороте. Это происходит вопреки тому, что легальное, конкретное, определение понятия «корпорация» в российском гражданском законодательстве и в настоящее время отсутствует. Присутствующие в отечественной правовой доктрине определения понятия корпорации, позволяют широко варьировать его понимание. Обращение к правовым институтам зарубежных стран также не решает проблему однозначного толкования понятия «корпорация», т.к. на современном этапе зарубежное законодательство также не предлагает унифицированного определения понятия «корпорация», и, как следствие, термин «корпорация» в разных национальных правовых порядках понимается по-разному. Таким образом, в настоящее время отсутствует единое определение понятия «корпорация», что не позволяет четко определить круг юридических лиц, которых можно отнести к корпорациям.

Abstract. Currently, the term "corporation" is widely used in the business environment, scientific research and household turnover. This happens despite the fact that there is currently no legal, specific definition of the concept of "corporation" in Russian civil legislation. The definitions of the concept of a corporation present in the domestic legal doctrine allow this concept to vary widely. The appeal to the legal institutions of foreign countries also does not solve the problem of an unambiguous concept of "corporation", because at the present stage, foreign legislation also does not offer a unified definition of the concept of "corporation", and, as a result, the term "corporation" is understood differently in different national legal systems. Thus, there is currently no single definition of the concept of "corporation", which does not allow us to clearly define the range of legal entities that can be attributed to corporations.

Ключевые слова: корпорация, юридическое лицо, компании, законодательство, доктрина, организация.

Keywords: corporation, legal entity, companies, legislation, doctrine, organization.

Понятие «корпорация» в российском праве было введено в Гражданский кодекс РФ (далее – ГК РФ) Федеральным законом от 05.05.2014 № 99-ФЗ «О внесении изменений в

главу 4 части первой Гражданского кодекса Российской Федерации и о признании утратившими силу отдельных положений законодательных актов Российской Федерации»[1]. Корпоративными юридическими лицами (корпорациями) являются юридические лица, учредители (участники) которых обладают правом участия (членства) в них и формируют их высший орган в соответствии с п. 1 ст. 65.3 ГК РФ. В российском законодательстве корпорация - это не организационно-правовая форма юридического лица, а родовое понятие для некоторых видов юридических лиц, соответствующих указанным в законе признакам [2].

Корпорация является юридическим лицом, и, следовательно, имеет обособленное имущество, которым отвечает по своим обязательствам. Корпорация может от своего имени приобретать и осуществлять гражданские права, а также нести гражданские обязанности, быть истцом и ответчиком в суде[3]. **Корпорации могут представлять собой как коммерческую, так и некоммерческую организации, которые созданы учредителями на основании договора для достижения поставленной участниками общей цели. Для этого на начальном этапе становления организации объединяются и совместно используются имущественные взносы участников. Вместе с тем, в российском и в зарубежном праве можно встретить корпорации с единственным участником (членом), являющиеся компаниями одного лица, а также юридические лица, возникшие в результате односторонней сделки, осуществляющие свою деятельность в соответствии с правилами, установленными законодательством для корпораций.**

Для корпорации характерно обособление имущества самой корпорации от имущества ее участников. Имущество корпорации, созданное за счет вкладов учредителей, членских и иных взносов, а также имущество, приобретенное корпорацией во время осуществления ее деятельности, является ее собственностью. Этим имуществом корпорация отвечает по своим обязательствам.

Участники корпоративных организаций имеют корпоративные (членские) права. Они могут принимать участие в управлении делами корпорации, получать дивиденды, пользоваться услугами корпорации, а также при ликвидации организации после расчетов с кредиторами получать часть оставшегося имущества. Члены корпорации принимают участие в формировании высшего органа управления корпорацией, которым является общее собрание участников, если иное не предусмотрено их уставами в соответствии с законом[3].

Действующее в России законодательство с развитием корпоративных отношений сопровождалось внесением многочисленных поправок в отдельные правовые акты. При этом очевидным фактом было заимствование отдельных институтов из иностранных

правопорядков: из англосаксонского правового порядка, в частности, был заимствован институт корпоративного договора. Необходимо отметить, что не все новеллы зарубежного корпоративного законодательства были одобрены отечественными учеными-правоведами и практикующими юристами, занимающимися исследованиями управленческих аспектов отечественных и зарубежных корпораций.

Рассматривая российскую корпоративную практику, можно выявить следующие модели корпоративного управления:

- директивная (ГК Ростех, ГК Росатом, ГК Роскосмос, ГК Роснефть, ГК Газпром);
- бенефициарная (через номинальных владельцев, в частности, корпорации Нефтетрассервис, Норникель, Аспект-Финанс и др.)

Необходимо отметить, что в настоящее время в как российском, так и в зарубежных правовых порядках термин "корпорация" не отличается однозначностью понимания. Это объясняется тем, что в большинстве стран понятие «корпорация» не закреплено законодательно, а присутствует только на доктринальном уровне. Все это вызывает некоторую неопределенность и термин «корпорация» зачастую используется в наименованиях организаций, которые по организационно-правовой форме представляют собой либо государственные унитарные предприятия, либо акционерные общества, созданные с участием государства.

В настоящее время в российской юридической науке отсутствует единое мнение применительно к понятию «корпорация», что не позволяет четко определить круг юридических лиц, которых можно отнести к корпорациям.

Большинство ученых (В.К. Андреев, Е.А. Суханов и др.) рассматривают корпорацию в соответствии с положениями российского права в качестве юридического лица. Такой вывод обусловлен положениями ст. 2, 65.1-65.3 Гражданского кодекса РФ и действующего законодательства об отдельных видах корпораций. Вместе с этим, В. К. Андреев [4] в ряде своих работ задумывается о правовом статусе корпорации как о самостоятельном субъекте права, наряду с юридическим лицом, поскольку она имеет существенные отличия от унитарной организации [5].

Зарубежное законодательство в настоящее время не содержит унифицированного определения понятия «корпорация» и этот термин в различных зарубежных правовых порядках понимается различным образом. Так, в США под понятием «корпорация» присутствует широкий круг юридических лиц. Первоначально корпорации в США создавались для удовлетворения общественных потребностей и получали определенные привилегии от правительства. Но затем на первый план вышли цели удовлетворения индивидуальных потребностей и получения прибыли. В настоящее время корпорация в США представляет

собой юридическое лицо, объединяющее физических и юридических лиц для совместного ведения бизнеса. Все корпорации в США классифицируются по различным основаниям и могут быть общественными и частными, прибыльными или бесприбыльными, акционерными и безакционерными, открытыми и закрытыми. Изучение Закона США о предпринимательских корпорациях [6]. позволяет заметить, что согласно его положениям под корпорацией понимается обычное акционерное общество. По мнению У.Э. Батлера, «американская правовая доктрина в целом не принимает определение корпорации, которое допускает предельно широкую трактовку этого понятия как любой группы отдельных лиц, объединившихся для достижения общей цели и действующих под общим названием. Это определение в равной мере подходило бы для обозначения таких форм, как партнерство, профсоюзы и

Понятие «корпорация» четко не определено и различается как в континентальной, так и в англосаксонской системах права. С точки зрения европейского континентального права на основании критерия членства юридические лица делятся на корпорации и учреждения.

В национальной правовой системе Франции при определении формы юридического лица понятие «корпорация» вообще не применяется.

Если проанализировать применение государствами англосаксонской правовой системы понятия «корпорация», то можно заметить, что этому понятию соответствует определение «юридического лица», применяемого в российском праве.

Несмотря на указанную правовую неопределенность термин «корпорация» достаточно широко применяется в зарубежных юрисдикциях. Так, в Англии термин "корпорация" можно встретить при обозначении юридического лица, сформированного в соответствии с королевской хартией или статутом (законом). Примером может служить корпорация BBC (British Broadcasting Corporation). В настоящее время такие корпорации являются редкостью, а юридические лица, образованные по корпоративному принципу членства и осуществляющие предпринимательскую деятельность, именуются компаниями (company).

К корпоративными предпринимателями в Англии относят:

1) компании с правами юридического лица (компании с ответственностью, ограниченной стоимостью акций либо гарантий - Public Limited Company, частные компании с ограниченной ответственностью - Privat Limited Company, а также компании с неограниченной ответственностью - Unlimited Company);

2) партнерства (в том числе партнерства с ограниченной ответственностью - Limited Liability Partnership).

Также в Англии широко распространена третья форма корпорации в виде траста (Trust), деятельность которой регулируется Законом о трастах 2000 г. (Trustee Act) [8].

Корпорациями в Германии признаются юридические лица, попадающие под определение Verein, т.е. союзы, объединения, общества. Они могут быть как коммерческими, так и некоммерческими. Германские ученые, занимающиеся исследованиями регулирования Verein, отмечают его раздробленность и отсутствие однозначной типологии. Отсутствует также единое мнение по вопросу однозначности разграничения понятий «корпорация» и «объединение капиталов». Некоторые исследователи считают эти понятия идентичными.

Среди юридических лиц, относящихся к корпорациям, Х. Майер выделяет:

1) корпорации с привлеченным капиталом, к которым относятся общества с ограниченной ответственностью - Gesellschaft mit beschränkter Haftung, GmbH; предпринимательские общества с ограниченной ответственностью - Unternehmergesellschaft, haftungsbeschränkt, UG; акционерные общества - Aktiengesellschaft, AG);

2) корпорации с персональной ответственностью: товарищества гражданского права - Gesellschaft bürgerlichen Rechts, GbR; открытые торговые общества - Offene Handelsgesellschaft, OHG; коммандитные товарищества - Kommanditgesellschaft, KG, негласные товарищества — Stille Gesellschaft) [9].

Таким образом, как мы видим, действующее в настоящее время законодательство в приведенных в качестве примера зарубежных странах не содержит определения понятия «корпорация». Сам термин «корпорация» в законодательных актах большинства зарубежных государств не совсем употребляется.

Список литературы

1. Федеральный закон "О внесении изменений в главу 4 части первой Гражданского кодекса Российской Федерации и о признании утратившими силу отдельных положений законодательных актов Российской Федерации" от 05.05.2014 N 99-ФЗ (последняя редакция)// URL: https://www.consultant.ru/document/cons_doc_LAW_162608/
2. Корпоративное право : учебный курс : в 2-х т. / отв. ред. И. С. Шиткина. Т. 1. М. : Статут, 2017. С. 231.
3. Гражданский кодекс Российской Федерации ч.1 ст. 48// URL: https://www.consultant.ru/document/cons_doc_LAW_5142/

4. Андреев В. К. Корпорация как самостоятельный субъект права // Гражданское право. 2015. № 1. С. 7—13.
5. В.А. Лаптев Понятие и правосубъектность корпорации в России и за рубежом URL: <https://cyberleninka.ru/article/n/ponyatie-i-pravosubektnost-korporatsii-v-rossii-i-za-rubezhom/viewer>
6. Закон США о предпринимательских корпорациях — Российский правовой портал: Библиотека Пашкова URL: <https://constitutions.ru/?p=7733>
7. Батлер У. Э. Основные черты российского открытого акционерного общества и американской корпорации // Государство и право. 1998. № 7. С. 79—80.
8. Закон о трастах. Великобритания URL: <https://gsl.org/ru/translations/portfolio/trustee-trasty-anglia/>
9. МайерХ. Корпоративное право Германии: правовые формы обществ и их преимущества для иностранных инвесторов // Сборник статей о праве Германии. Выпуск № 1. 2015

**КРИМИНАЛИСТИЧЕСКАЯ ХАРАКТЕРИСТИКА ЛИЧНОСТИ СУБЪЕКТА
ПРЕСТУПЛЕНИЯ, СОПРЯЖЕННОЕ С ИСПОЛЬЗОВАНИЕМ
ИНФОРМАЦИОННО-ТЕЛЕКОММУНИКАЦИОННЫХ СЕТЕЙ В ВИДЕ
МОШЕННИЧЕСТВА.**

Аннотация. Данное криминологическое исследование направлено на выявлении основных характеристик личности преступника, их общие черты, уровень подготовки, основной род занятий, способствовавший увеличению роста совершенных преступлений в период пандемии COVID-19.

Abstract. This criminological study is aimed at identifying the main characteristics of the personality of the offender, their common features, level of training, main occupation, which contributed to the increase in the growth of crimes committed during the COVID-19 pandemic.

Ключевые слова: информационно-телекоммуникационные технологии, интернет, компьютерная преступность, личность, мошенник, типология.

Keywords: information and telecommunication technologies, internet, computer crime, identity, fraudster, typology.

«Уж я так устрою, что он свои деньги мне сам принесет, на блюдечке с голубой каемкой».

Современное общество всецело поглощается во всемирную «паутину» цифровых технологий, в частности человек современной эпохи не предоставляет себя без «гаджета» - телефона, планшета, умных часов, ноутбука. Все эти плоды человеческого интеллекта обладают основными свойствами – поддерживать связь в обществе без привязки к месту. Большинство современных «гаджетов» зачастую имеют сотовую связь и выход в сеть Интернет.

Данное развитие цифровых технологий несет как положительные, так и отрицательные черты. С точки зрения юридической науки классические правовые отношения, регламентируемые в рамках действующего законодательства, в том числе и Уголовного Кодекса, перешли в новую для себя форму – форму цифровых правоотношений.

К сожалению, злоумышленники также пользуются цифровыми технологиями и ищут новые способы применения благ цивилизации в качестве средства совершения

разработанных схем преступления. В частности, имея в личном пользовании смартфон, преступник используя возможности сети «Интернет», подменяет свой номер под номер организации, совершает звонок потенциальной жертве и в ходе телефонного разговора принуждает жертву совершить перевод личных средств на счет злоумышленника, при этом объемы хищений зависят только от амбиций преступника.

В период развития новой коронавирусной инфекции число преступлений, связанных с использованием телекоммуникационных сетей возросло в геометрической прогрессии. Согласно проведенному анализу Центрального Банка Российской Федерации за I полугодие 2022 года сумма похищенных денежных средств составила 6,1 млн. рублей, что на 4,1 больше за аналогичный период 2021 года (АППГ 5,9 млн. рублей).

Согласно аналитическим данным ГИАЦ МВД России за 10 месяцев 2022 года преступлений, связанных с использованием информационно-телекоммуникационных сетей зарегистрировано 429,2 тыс., что на 5,6% меньше за аналогичный период 2021 года (АППГ – 454,5 тыс.), из которых: с использованием сети «Интернет» - 312,6 тыс., что на 1,5% больше за аналогичный период 2021 года (АППГ – 308,1 тыс.), средств мобильной связи – 171,6 тыс., что на 7,0% меньше за аналогичный период 2021 года (АППГ – 184,5 тыс.).

Также, согласно тем же аналитическим данным число раскрытых преступлений составляет 29,2% от зарегистрированных, что по сравнению с аналогичным периодом 2021 года возросло на 2,6%. Выявлено 79 755 лиц, совершивших хищение, с использованием телекоммуникационных технологий, что меньше по сравнению с 2021 годом уменьшилось на 417 лиц (АППГ – 80 172).

С точки зрения криминологии, потребности лично выступают основополагающим механизмом формирования у личности манеры мышления, воли, мотивов действий, моральных принципов. Личность ищет способы удовлетворения своих потребностей – от повышения квалификации специалиста с целью получения повышения по работе и до поиска не в полнее законных способов быстрого обогащения.

Исходя из анализа судебной практики по делам, связанных с использованием телекоммуникационных сетей показал, что большинство преступлений, направленных на обогащение, сопряженное с мошенничеством, мотивами в основном выступают: корысть (65%), хулиганские побуждения (12%), любопытство (11%), влияние извне (6%), политические мотивы (4%), месть (2%).

Телекоммуникационные сети выступают в качестве средства совершения преступления – 65%, в качестве средства подготовки – 25%, в качестве средства сокрытия преступления – 10%.

Исходя из проведенного анализа, лица, совершившие преступления рассматриваемой категории в большинстве своем являются пользователями информационных систем на уровне обычного пользователя, активно используют социальные сети, имеют в пользовании персональные компьютер или смартфон. В большинстве случаев преступления, сопряженное с использованием информационных технологий совершают мужчины – 76 %, женщины – 24%. В последнее время доля женщин в рассматриваемой категории увеличивается, что обуславливается с повышением уровня ориентации многих специальностей – бухгалтер, делопроизводитель, кассир, секретарь и т.п. Также женщины выступают в качестве пособника, например, в качестве собеседника под видом сотрудника полиции, службы безопасности или сотрудника банка.

В тоже время в период пандемии существенно изменился возрастной диапазон лиц, совершивших рассматриваемую категорию преступлений. В 2019 году существенно преобладал уровень лиц в диапазоне от 18 до 25 лет, способные легко вступить в контакт с потенциальной жертвой как по телефону, так и непосредственно под видом, к примеру, социального работника. В последнее время возросло число лиц в возрасте от 30 и старше, что связано с массовыми сокращениями в период пандемии и отсутствием постоянного источника дохода (рис. 1).



Рис.1

Зачастую уровень образования лиц, совершивших преступление, находится на уровне среднего образования – 34%, и 20 % начального образования или без образования (Рис.2).



Рис.2

Особое внимание требует и социальное положения преступника. В 60% случаев лицо, совершившее преступление при помощи телекоммуникационных технологий является трудоспособным, но без постоянного источника дохода. Руководствуясь мотивами быстрого обогащения и извлечения максимальной выгоды, злоумышленник используя современные технологии и имея доступ в Интернет ищет способы удовлетворения своих потребностей (рис.3).

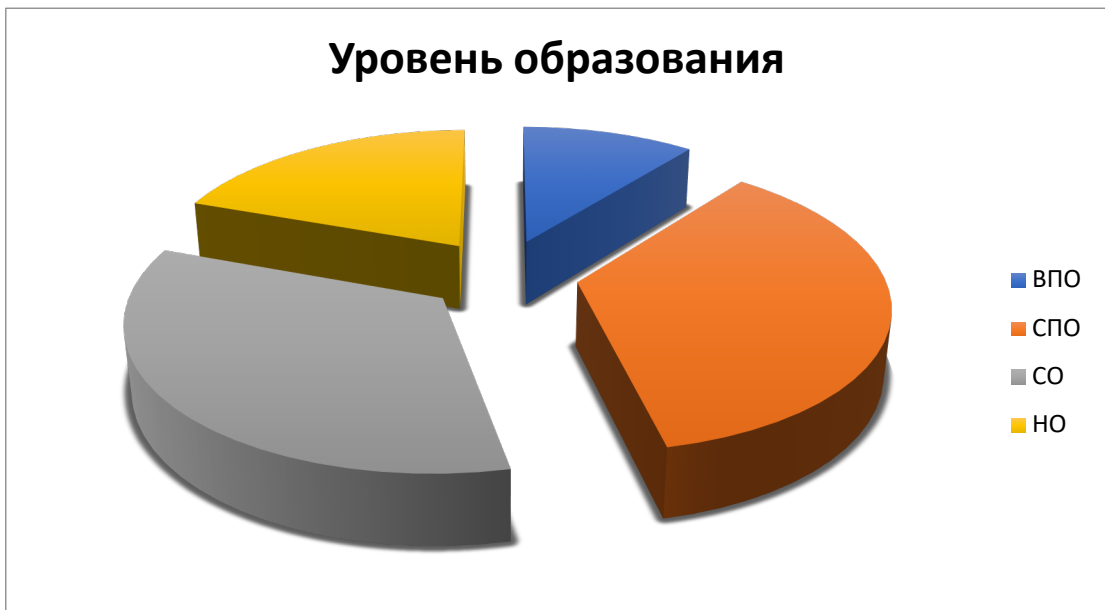

Рис.3

Кроме того, внимание следует уделить иным типам личностям, для которых характерно совершение преступлений с применением телекоммуникаций и интернет:

1. Хакер. Данному типу личности характерно доказывание своих возможностей и навыков, зачастую некая зависимость, как у азартного игрока и получения адреналина. Как правило, данный тип обладает абстрактным мышлением, по своей природе затворник, самоизолированный от социального взаимодействия в обществе, общается преимущественно в виртуальном пространстве

2. «Белый воротничок». Для данного типа характерно использование своего служебного положения с целью обогащения, попали в тяжелое материальное положение и с целью его исправления, имели криминальное прошлое и продолжают совершать преступление.

3. Асоциальное расстройство. Для данного типа личности характерно психологическое расстройство личности, при котором мотивом для совершения преступления является аномальная тяга к ведению «игр», которая ведется импульсивно, без длительного планирования.

Следует отметить, что большинство компьютерных преступлений, сопряженных с использованием телекоммуникационных систем, совершаются лицами, которые являются высококвалифицированными специалистами в IT – сфере, что позволяет им практически не оставлять следов, а также активно противодействовать правоохранительным органам, в связи с чем данная категория преступлений обладает высоким уровнем латентности.

В большинстве же случаев, рассматриваемые преступления совершаются лицами в возрасте от 18 до 49 лет, имеющих среднее образование, являющихся трудоспособными, но без постоянного источника доходов и владеют информационными технологиями на уровне пользователя. Также, на поведение и мотивы личности сказывается злоупотребление спиртными напитками, что приводит к спонтанному возникновению умысла при обнаружении пластиковой карты, что приводит к использованию находки для снятия денежных средств или приобретения товара. Зачастую, лицо совершает преступление будучи в доверительных отношениях с жертвой, доверяя ему смартфон с приложением мобильного банка, личность совершает перевод денежных средств на свой счет.

Подводя итог вышесказанному, на сегодняшний день потенциальный преступник, использующий возможности телекоммуникационных сетей для совершения преступления, ничем не отличается от среднестатистического гражданина. С учетом проведенного анализа, указанные характеристики личности современного преступника помогают выработать меры предупреждения для борьбы с интернет-преступностью, профилактики защиты информации, имеющей ограниченный круг доступа, так и персональным данным

граждан, в том числе, которая находится в системах самих граждан – персональные компьютеры, смартфоны, планшеты и т.д.

Список литературы:

1. Ильф Илья Арнольдович, Петров Евгений Петрович, «Золотой теленок», Эксмо, 2021.
2. Могилевский А.Л. Истоки правонарушения: социально-психологический аспект / под ред. Б.С. Сарыева. Ашхабад, 1987;
3. Лунеев В. В. Мотивация преступного поведения. М., 1991.
4. Антонян Ю.М., Эминов В.Е. Личность преступника: криминологическое психологическое исследование. М., 2010.
5. Введенская О.Ю. Характеристика личности интернет-преступников // Вестн. Краснодар. ун-та МВД России. 2015. № 4(30).
6. Ушаков С.И. Преступления в сфере обращения компьютерной информации (теория, законодательство, практика), диссертация, Ростов – 2000.
7. Статистические данные судебного департамента РФ // <http://www.cdep.ru/index.php?id=79&item=4477>.
8. Статистические сведения Центра статистической информации Федерального казенного учреждения «Главный информационно-аналитический центр МВД России» // форма: «2-ЕГС» (492) за январь-ноябрь 2022 года // раздел: 1. Код: 1200.

Ананьин Петр Александрович
кандидат юридических наук,
заместитель начальника кафедры гражданско-правовых дисциплин юридического
факультета
Владимирский юридический институт ФСИН России,
Владимир, Российская Федерация

**ПРОБЛЕМЫ РАСЧЕТА И ВЗЫСКАНИЯ НЕУСТОЙКИ ПРИ ИЗМЕНЕНИИ
УСЛОВИЙ ГОСУДАРСТВЕННОГО КОНТРАКТА**

Аннотация: в статье рассматриваются отдельные сложности у заказчика в процедуре расчета и взыскания неустойки с поставщика работ по договору подряда в случаях, когда приходится вносить изменения в условия первоначального государственного контракта. Анализируются основания как освобождение от уплаты неустойки по государственным контрактам, заключаемым учреждениями и органами уголовно-исполнительной системы, так и освобождение от уплаты начисленной неустойки. В статье исследуются различные подходы судов различных уровней относительно условий применения мер гражданско-правовой ответственности.

Annotation: the article discusses some difficulties for the customer in the procedure for calculating and collecting a penalty from the supplier of work under a work contract in cases where you have to make changes to the terms of the original state contract. The grounds are analyzed both for exemption from paying a penalty under state contracts concluded by institutions and bodies of the penitentiary system, and for exemption from paying an accrued penalty. The article examines the various approaches of courts of various levels regarding the conditions for the application of measures of civil liability.

Ключевые слова: государственный контракт; взыскание неустойки; освобождение от неустойки; изменения условий договора.

Key words: state contract; recovery of a penalty; exemption from penalty; changes in the terms of the contract.

Договор подряда один из видов обязательств наиболее часто встречающихся в деятельности учреждений и органов уголовно-исполнительной системы. Постоянные потребности в строительстве, реконструкции и ремонте зданий и различных объектов требуют регулярного привлечения сторонних лиц к выполнению определенной работы.

Нередко встречаются спорные ситуации в процессе исполнения договора и одна из них — это взыскание неустойки при изменении условий государственного контракта.

Согласно пункту 2 статьи 763 ГК РФ по государственному или муниципальному контракту на выполнение подрядных работ для государственных или муниципальных нужд подрядчик обязуется выполнить строительные, проектные и другие связанные со строительством и ремонтом объектов производственного и непромышленного характера работы и передать их государственному или муниципальному заказчику, а государственный или муниципальный заказчик обязуется принять выполненные работы и оплатить их или обеспечить их оплату.

Государственный или муниципальный контракт должен содержать условия об объеме и о стоимости подлежащей выполнению работы, сроках ее начала и окончания, размере и порядке финансирования и оплаты работ, способах обеспечения исполнения обязательств сторон.

Сдача результата работ подрядчиком и приемка его заказчиком оформляются актом, подписанным обеими сторонами. При отказе одной из сторон от подписания акта в нем делается отметка об этом и акт подписывается другой стороной. Односторонний акт сдачи или приемки результата работ может быть признан судом недействительным лишь в случае, если мотивы отказа от подписания акта признаны им обоснованными (пункт 4 статьи 753 ГК РФ).

В соответствии с требованиями пункта 1 статьи 708 ГК РФ в договоре подряда обязательно указываются начальный и конечный сроки выполнения работы. По согласованию между сторонами в договоре могут быть предусмотрены также сроки завершения отдельных этапов работы (промежуточные сроки). Если иное не установлено законом, иными правовыми актами или не предусмотрено договором, подрядчик несет ответственность за нарушение как начального и конечного, так и промежуточных сроков выполнения работы.

Частью 6 статьи 34 Федерального закона от 5 апреля 2013 года №44-ФЗ «О контрактной системе в сфере закупок товаров, работ, услуг для обеспечения государственных и муниципальных нужд» предусмотрено, что в случае просрочки исполнения поставщиком (подрядчиком, исполнителем) обязательств (в том числе гарантийного обязательства), предусмотренных контрактом, а также в иных случаях неисполнения или ненадлежащего исполнения поставщиком (подрядчиком, исполнителем) обязательств, предусмотренных контрактом, заказчик направляет поставщику (подрядчику, исполнителю) требование об уплате неустоек (штрафов, пеней).

Интересным для анализа представляется судебный спор по Государственному контракту №18203208004720000000000000/47 от 14.12.2018 по договору подряда: «Реконструкция СИЗО-3 УФСИН России по Волгоградской области, г. Фролово Волгоградской области» [1].

Изучив материалы дела и оценив доказательства арбитражный суд первой инстанции признает требования об уплате неустойки необоснованными так как, в соответствии условиями заключенного контракта, окончание работ должно быть осуществлено подрядчиком не позднее 01.12.2020 согласно п. 2.1. контракта, в котором указано что подрядчик обязан выполнять работы в соответствии с графиком выполнения работ. В свою очередь график выполнения работ согласован сторонами лишь 15.06.2020. Поэтапное выполнение работ при подписании контракта, сторонами предусмотрено не было. В соответствии с дополнительным соглашением № 8 от 29.12.2020 пописанным сторонами, окончание срока работ должно быть осуществлено подрядчиком не позднее 20.10.2021 и согласован новый график с более поздними сроками выполнения работ.

Вместе с тем, производя расчет неустойки за нарушение сроков выполнения работ, истец ссылается на первоначальные условия в договоре о сроках выполнении работ по объекту: «Реконструкция СИЗО-3 УФСИН по Волгоградской области, г. Фролово Волгоградской области (2 этап строительства)», а также производит расчет пени в соответствии с объемами работ в денежном выражении, указанными в данном документе.

Вместе с тем, суд отметил, что условиями заключенного контракта составление указанного документа не предусмотрено. Выполнение работ по контракту осуществляется в соответствии со сроками предусмотренными контрактом, а также графиком выполнения работ, за нарушение которого сторонами и предусмотрена ответственность в виде неустойки.

В рассматриваемом случае, ответственность подрядчика за нарушение объемов выполнения работ указанной в информации о планируемом выполнении работ по объекту: «Реконструкция СИЗО-3 УФСИН по Волгоградской области, г. Фролово Волгоградской области (2 этап строительства)», условиями контракта не предусмотрена. В связи с чем, на подрядчика не может быть возложена такая имущественная мера ответственности виде неустойки.

Таким образом, отказывая в удовлетворении исковых требований, суд исходил из установленных фактов того, что сторонами было подписано дополнительное соглашение к договору, которым срок окончания работ был установлен – не позднее 20.12.2021; расчет неустойки в соответствии с объемами работ в денежном выражении, указанном в графике

выполнения работ, противоречит условиям контракта и требованиям закона; нарушение срока выполнения работ было обусловлено просрочкой кредитора.

Суд указал, что исходя из дословного толкования условий дополнительного соглашения от 29.12.2020 сторонами был изменен срок окончания выполнения работ до – 20.10.2021.

Согласно правовой позиции, изложенной в пункте 10 постановления Пленума Высшего Арбитражного Суда Российской Федерации от 14.03.2014 № 16 «О свободе договора и ее пределах» при рассмотрении споров о защите от несправедливых договорных условий суд должен оценивать спорные условия в совокупности со всеми условиями договора и с учетом всех обстоятельств дела [2]. Так, в частности, суд определяет фактическое соотношение переговорных возможностей сторон и выясняет, было ли присоединение к предложенным условиям вынужденным, а также учитывает уровень профессионализма сторон в соответствующей сфере, конкуренцию на соответствующем рынке, наличие у присоединившейся стороны реальной возможности вести переговоры или заключить аналогичный договор с третьими лицами на иных условиях и т.д.

Положения статей 34, 93, 95 Закона № 44-ФЗ не предоставляют единственному поставщику право отказаться от заключения контракта и/или изменять существенные условия проекта контракта, следовательно, условия контракта подлежат оценке с целью защиты более слабой стороны от несправедливых условий и на пресечение получения заказчиком выгоды от включения в контракт таких условий.

При разрешении споров, возникающих из договоров, в случае неясности условий договора и невозможности установить действительную общую волю сторон с учетом цели договора, в том числе исходя из текста договора, предшествующих заключению договора переговоров, переписки сторон, практики, установившейся во взаимных отношениях сторон, обычаев, а также последующего поведения сторон договора согласно статьи 431 Гражданского кодекса Российской Федерации, толкование судом условий договора должно осуществляться в пользу контрагента стороны, которая подготовила проект договора либо предложила формулировку соответствующего условия. Пока не доказано иное, предполагается, что такой стороной было лицо, являющееся профессионалом в соответствующей сфере, требующей специальных познаний: например, банк по договору кредита, лизингодатель по договору лизинга, страховщик по договору страхования и т.п.

Аналогичная правовая позиция выражена в пункте 45 постановления Пленума Верховного Суда Российской Федерации от 25.12.2018 № 49 «О некоторых вопросах применения общих положений Гражданского кодекса Российской Федерации о заключении

и толковании договора». Отсутствие конкретных указаний толкуется в пользу продления срока по всем обязательствам [3].

В дополнительном соглашении о продлении срока договора должно содержаться условие, прямо предусматривающее порядок определения момента, с которого подрядчик считается просрочившим, и применение к нему мер ответственности за соответствующую просрочку выполнения работ. В рассматриваемом обязательстве стороны не предусмотрели в нем возможность начисления государственным заказчиком неустойки за нарушение сроков выполнения работ за предшествовавший до даты его заключения период. Таким образом, требование о взыскании неустойки за нарушение сроков выполнения работ признано решением Арбитражного суда Волгоградской области по делу № А12-31239/2020 необоснованным, поскольку у генерального подрядчика не наступил срок исполнения обязательств по государственному контракту.

Согласно пункта 1 статьи 766 Гражданского кодекса Российской Федерации срок окончания работ является существенным условием государственного (муниципального) контракта. В пункте 9 Обзора судебной практики применения законодательства Российской Федерации о контрактной системе в сфере закупок товаров, работ, услуг для обеспечения государственных и муниципальных нужд, утвержденного Президиумом Верховного Суда Российской Федерации 28.06.2017, разъяснено, что стороны не вправе дополнительным соглашением изменять сроки выполнения работ по государственному (муниципальному) контракту, если иное не установлено законом и заключенным в соответствии с ним контрактом [4].

Связано это с тем, что сохранение условий государственных и муниципальных контрактов в том виде, в котором они были изложены в извещении о проведении открытого аукциона в электронной форме и в документации об аукционе, невозможность ведения переговоров между заказчиками и участниками закупок в порядке статьи 46 Закона № 44-ФЗ и исполнение контракта на условиях, указанных в документации, направлены на обеспечение равенства участников размещения заказов, создание условий для свободной конкуренции, обеспечение в связи с этим эффективного использования средств бюджетов и внебюджетных источников финансирования, на предотвращение коррупции и других злоупотреблений в сфере размещения заказов с тем, чтобы исключить случаи обхода закона - искусственного ограничения конкуренции при проведении аукциона и последующего создания для его победителя более выгодных условий исполнения контракта. В соответствии с пунктом 2 статьи 34 Закона № 44-ФЗ при заключении и исполнении контракта изменение его условий не допускается, за исключением случаев, предусмотренных настоящей статьей и статьей 95 Закона № 44-ФЗ.

В части 1 статьи 95 Закона № 44-ФЗ предусмотрено общее правило о том, что изменение существенных условий контракта при его исполнении не допускается, за исключением их изменения по соглашению сторон в случаях, указанных в пунктах 1 - 6 части 1 указанной статьи. Положения статей 34 и 95 Закона № 44-ФЗ в части установления оснований изменения условий контракта являются императивными и установленный законом перечень оснований внесения изменений в контракт является исчерпывающим и не подлежит расширительному толкованию. Дополнительное соглашение, предусматривающее изменение сроков исполнения контракта, является ничтожным в силу пункта 2 статьи 168 Гражданского кодекса Российской Федерации, часть 2 статьи 8, пункт 2 статьи 34, пункт 1 статьи 95 Закона о контрактной системе, а также пункта 1 статьи 406 Гражданского кодекса Российской Федерации которым предусмотрено, что кредитор считается просрочившим, если он отказался принять предложенное должником надлежащее исполнение или не совершил действий, предусмотренных законом, иными правовыми актами или договором либо вытекающих из обычаев или из существа обязательства, до совершения которых должник не мог исполнить своего обязательства.

В пункте 10 Обзора судебной практики применения законодательства Российской Федерации о контрактной системе в сфере закупок товаров, работ, услуг для обеспечения государственных и муниципальных нужд, утвержденного Президиумом Верховного Суда Российской Федерации 28.06.2017 также разъяснено, что при не совершении заказчиком действий, предусмотренных законом, иными правовыми актами или договором либо вытекающих из обычаев или существа обязательства, до совершения которых исполнитель государственного (муниципального) контракта не мог исполнить своего обязательства, исполнитель не считается просрочившим, а сроки исполнения обязательств по государственному (муниципальному) контракту продлеваются на соответствующий период просрочки заказчика.

Подрядчик не считается просрочившим, пока обязательство не может быть исполнено вследствие просрочки кредитора в соответствии с пунктом 3 статьи 405, пунктом 1 статьи 406 Гражданского кодекса Российской Федерации и пунктом 9 статьи 34 Закона № 44-ФЗ. В связи с этим неустойка не подлежит начислению и взысканию. При таких обстоятельствах срок выполнения работ продлевается на период, соответствующий просрочке кредитора-заказчика. Доводы Управления и Предприятия о вынужденном приостановлении работ могут быть учтены при рассмотрении вопроса о применении к генеральному подрядчику мер ответственности исходя из положений пункта 3 статьи 34 Закона о контрактной системе, пункта 3 статьи 405, пункта 1 статьи 406 Гражданского кодекса Российской Федерации, что соответствует разъяснениям, изложенным в пункте 10

Обзора судебной практики применения законодательства Российской Федерации о контрактной системе в сфере закупок товаров, работ, услуг для обеспечения государственных и муниципальных нужд, утвержденного Президиумом Верховного Суда Российской Федерации 28.06.2017.

Согласно разъяснениям, содержащимся в пункте 81 постановления Пленума Верховного Суда Российской Федерации от 24.03.2016 N 7 "О применении судами некоторых положений Гражданского кодекса Российской Федерации об ответственности за нарушение обязательств", если неисполнение или ненадлежащее исполнение обязательства произошло по вине обеих сторон, либо кредитор умышленно или по неосторожности содействовал увеличению суммы неустойки, то размер ответственности должника может быть уменьшен судом по этим основаниям в соответствии с положениями статьи 404 Гражданского кодекса Российской Федерации и что в дальнейшем не исключает применение статьи 333 Гражданского кодекса Российской Федерации [5].

Применяя названные разъяснения, необходимо учитывать требования статей 716,719 Гражданского кодекса Российской Федерации. При рассмотренных выше обстоятельствах однозначного вывода об отсутствии правовых оснований для удовлетворения требований сделать сложно.

Необходимо выяснение всех существенных для дела фактических обстоятельств и после этого уже применять соответствующие нормы материального права, так как при сложившейся ситуации должник не выполнил обязательства в срок и должен нести материальную ответственность, но в свою очередь и заказчик обязан исполнять возложенные на него обязанности должным образом, чтобы не возникало вопросов по поводу выполнения им требований ГК РФ по созданию условий для проведения подрядных работ.

СПИСОК ЛИТЕРАТУРЫ:

1. Решение Арбитражного суда Волгоградской области по делу № А12-31239/2020 от «04» марта 2021 года // Данные официального сайта арбитражного суда: <https://sudact.ru/arbitral/court/reshenya-12-arbitrazhnyi-apelliatsionnyi-sud/?page=2>.
2. Постановление Пленума ВАС РФ от 14.03.2014 № 16 «О свободе договора и ее пределах» // «Вестник ВАС РФ» № 5 май 2014.
3. Постановление Пленума Верховного Суда РФ от 25.12.2018 № 49 «О некоторых вопросах применения общих положений Гражданского кодекса Российской Федерации о заключении и толковании договора» // «Бюллетень Верховного Суда РФ» № 2 февраль 2019.

4. «Обзор судебной практики применения законодательства Российской Федерации о контрактной системе в сфере закупок товаров, работ, услуг для обеспечения государственных и муниципальных нужд», утвержденного Президиумом Верховного Суда РФ 28.06.2017 // «Бюллетень Верховного Суда РФ» № 12 декабрь 2017.

5. Постановление Пленума Верховного Суда РФ от 24.03.2016 № 7 «О применении судами некоторых положений Гражданского кодекса Российской Федерации об ответственности за нарушение обязательств» // «Бюллетень Верховного Суда РФ» № 5 май 2016.

© Ананьин П.А., 2022.

*Котов Леонид Дмитриевич,
студент магистратуры, Самарский государственный экономический
университет, г. Самара*

ЦИФРОВИЗАЦИЯ БЮДЖЕТНОЙ ДЕЯТЕЛЬНОСТИ ГОСУДАРСТВА КАК ВНЕШНИЙ ФАКТОР ЕГО ОРГАНИЗАЦИОННО- ТЕХНИЧЕСКОГО ОБЕСПЕЧЕНИЯ

Аннотация. В статье анализируется бюджетная деятельность государства, ее цифровые аспекты, которые являются внешним фактором организационно-технического обеспечения, методы цифровизации. Для правовой науки, а также задач правового обеспечения вопросы цифровой экономики или цифровизации экономической деятельности, включая финансовую деятельность государства, выступают в качестве внешних факторов, не имеющих своей правовой природы. В этом плане деятельность по применению методов цифровизации процессов правового обеспечения оказывает на них не только внешнее, формальное значение, используя, например, электронную форму изложения, но также и внутреннее, содержательное воздействие, позволяя создавать логически непротиворечивую стройную правовую систему. Однако и право, в свою очередь, может выступать как сдерживающим, так и стимулирующим фактором внедрения в практику цифровых технологий.

Annotation. The article analyzes the budgetary activities of the state, its digital aspects, which are an external factor in organizational and technical support, digitalization methods. For legal science, as well as for the tasks of legal support, the issues of the digital economy or the digitalization of economic activity, including the financial activity of the state, act as external factors that do not have their own legal nature. In this regard, the activity on the application of digitalization methods for the processes of legal support has not only an external, formal value on them, using, for example, an electronic form of presentation, but also an internal, meaningful impact, allowing you to create a logically consistent harmonious legal system. However, the law, in turn, can act as both a deterrent and a stimulating factor in the introduction of digital technologies into practice.

Ключевые слова: бюджетная деятельность, организационно-техническое обеспечение, методы цифровизации бюджетной деятельности.

Keywords: budgetary activities, organizational and technical support, methods of digitalization of budgetary activities.

О том, что нормы права могут выступать активизирующим или сдерживающим

фактором развития процессов цифровизации, может, например, служить бюджетная сфера, где технологии цифровизации в основном применяются по отношению к организации учетной деятельности, обработке информации, но мало затрагивают установленные правила осуществления расходов из бюджетов, что сказывается на низкой их эффективности [1;С.134].

Само право, будучи формой складывающихся отношений в обществе, представленное совокупностью правил поведения субъектов деятельности либо устанавливающих режим для объектов деятельности, в свою очередь, зависит от тех задач, которые ставятся перед ним.

Поскольку право есть вторичное явление по отношению к самой социальной действительности, в рамках которой оно призвано урегулировать складывающиеся правоотношения, то мы можем говорить о возможных формах юридизации порядка цифровизации определенных групп отношений только после появления таковых отношений либо формулировать соответствующие идеи о том, что нас ожидает в будущем.

В сфере бюджетных отношений правовое регулирование значительно отстает от темпов цифровизации. Возникает ситуация, когда правовые нормы приходится адаптировать под уже существующие способы применения цифровых технологий, хотя первичным здесь должно быть именно право, а указанные технологии - инструментом его реализации. Нередко в отдельных бюджетных отношениях цифровой элемент остается вовсе неурегулированным и функционирует только на основе писем министерств и ведомств, не имеющих статуса нормативных правовых актов и, соответственно, не являющихся обязательными к исполнению. В таком случае создается правовая неопределенность бюджетных отношений. Представляется, что цифровизация каждого бюджетного отношения должна осуществляться на основе двух нормативных правовых актов. Первый из них будет единым для всех случаев применения цифровых технологий (общие требования), в то время как второй - для каждого конкретного случая в отдельности (особенные требования). В общих требованиях необходимо установить перечень положений, которые должен содержать акт, регламентирующий особенные требования. Такими положениями следует определить: круг субъектов, обязанных использовать цифровую технологию в каком-либо конкретном бюджетном отношении, состав сведений, передаваемых в цифровой форме, их получателей, сроки передачи и цели использования, адрес сайта, через который организуется информационное взаимодействие субъектов (или наименование информационной системы), обязательный механизм обратной связи между ними, контролирующие органы, ответственность за допущенные нарушения. В свою очередь, особенные требования должны раскрывать указанные положения применительно

к конкретному бюджетному отношению и цифровой технологии.

Со времени своего появления долгое время право имело достаточно устойчивый способ организационно-текстуального оформления, которое базировалось не только на установленных формах изложения в виде законов, указов, приказов и т. п., но и требовало определенную процедуру доведения содержания принятых правовых актов до тех, кто имел обязанность или право действовать согласно предписанным правилам. В основном применялась бумажная форма (рукописная или печатная) изложения права как способа воздействия на поведение различных субъектов[2;С.104].

Появление компьютера и дальнейшее распространение электронных носителей прежде всего с применением цифровых методов оказали революционное значение на все разновидности жизнедеятельности общества, включая правовую сферу. Пока что мы наблюдаем начальный этап такого воздействия, последствия от которого могут быть разными в зависимости от того, в чьих интересах они будут осуществляться.

Прежде всего процессы цифровизации меняют представление о самом обществе. В последнее время общество от локально изолированных в пределах государственных границ своей организации все более воспринимается как надгосударственное явление. Оно постепенно становится планетарным, представленным взаимосвязанными между собой элементами сближающихся национальных стран. Оно пронизано единым полем информационной, экономической, экологической, культурной и другими видами деятельности, имеющими однотипные по содержанию элементы. В целом ускорилось стирание межстрановых различий по причине быстрого развития единого информационного пространства на основе элементов цифровизации.

Существующая в текущее время короновирусная ситуация, конечно, не способна создать преграду названной тенденции. Интересно, что всякие кризисные этапы преодолеваются, как правило, в рамках национальных границ, а само национальное развитие наиболее результативно через интенсивное развитие наднациональных факторов. Это обстоятельство следует учитывать в целях разработки правовой стратегии развития национального общества. Укрепление национального государства и обеспечение национальных интересов в экономике и духовной сферах общества всегда должны быть основой для активной его жизнедеятельности внутри и вовне национальных границ. Тем самым мы не теряем свою основу для существования и позитивно влияем на мир.

Еще одна проблема - отсутствие правовой регламентации, направленной на преодоление и предотвращение последствий нарушения стабильности и возникновения технических ошибок в работе цифровых технологий, не зависящих от пользователя, и трудностей практического применения технически недоработанных технологий. Пожалуй,

решением могла бы стать разработка правовых норм, не допускающих использование в бюджетной сфере цифровых технологий и их обновленных версий в технически недоработанном виде и одновременно предусматривающих альтернативные способы обмена данными [3;С.100].

Из числа технологий цифровизации прежде всего можно выделить обработку и передачу информации, внедрение методов цифровизации в управленческие функции и создание на этой основе робототехники.

В этом случае не только для всей экономики, но и для финансовой сферы, в частности, интересно внедрение на основе методов цифровизации технологии логистики.

Речь идет о создании индивидуальных управленческих моделей для каждого логически связанного комплекса разнородных видов деятельности с таким расчетом, чтобы при меньших затратах получить максимальный конечный результат. Нормативно-правовое обеспечение в этом случае также может иметь индивидуальный характер, рассчитанный на разовое применение. Возможно применение логистических приемов как единого взаимосвязанного комплекса мер и способов деятельности в структуре всей бюджетной деятельности, где в дополнение применяемых общих шаблонных мер могут применяться *индивидуальные схемы движения денежных потоков*, обоснованных с точки зрения правомерности и эффективности.

Полагаем, что бюджетная сфера, особенно сфера расходов, в перспективе будет весьма насыщена подобными индивидуальными правовыми схемами обеспечения, которые будут базироваться на личной ответственности исполнителей за получение конечных результатов и соответствовать интересам государства. Учитывая, что бюджетное законодательство в основном нацеливает на строгое соблюдение указанной в процедуры так, что исполняющий субъект не вправе даже ее улучшить, чтобы получить больший результат.

Считаем, что вследствие внедрения методов цифровизации возможно установление иного механизма расходов, в основе которого вначале должна создаваться экономически обоснованная модель деятельности, учитывающая все особенности конкретного вида экономической программы, в рамках которой будут потрачены средства. Но самое главное - эта модель должна быть максимально нацелена на достижение конкретного результата как способа реализации интересов государства. При этом вопросы учета и контроля могут обеспечиваться в режиме онлайн вышестоящим распорядителем и органами казначейства.

Внедрение цифровых методов скажется на повышении роли и качества управленческих решений на основе системного и достоверного учета. Уже в этом году перед Федеральным казначейством поставлены задачи «создания системы казначейских

платежей, совершенствования управления бюджетной ликвидностью, расширения централизованной бухгалтерии и казначейского сопровождения ... создать государственную информационную систему и обеспечить ее интеграцию с электронным бюджетом».

Возможен переход от вероятностной системы управления, в том числе в бюджетной сфере, к получению гарантированных результатов управленческой деятельности государства за счет внедрения ав- томатизованных процессов прохождения информации, ее обработки и учета, что приведет к снижению коррупционных факторов и иных влияний человеческого фактора по причине формирования цифровой модели большинства работников государственного аппарата. Одновременно цифровизация наблюдения за каждым должностным лицом государства призвана создать условия владения нелегитимным богатством, как у гражданина Корейко, который имел возможность у Ильфа и Петрова общаться с деньгами только в туалетной комнате и сами деньги держал в камере хранения вокзала. Исходя из сказанного, следует, что цифровизация есть способ внедрения цифровых технологий в различные процессы с участием человека и чаще всего направлена на замену этого человека на автоматизированный вид деятельности в форме отдельных устройств или целостных процессов, в которых ранее участвовал человек.

Соответственно цифровизация своим последствием или своего рода результатом своего применения имеет снижение человеческого фактора в структуре производственных, информационных и иных процессов.

Литература

1. Бюджетное право / Под редакцией М.В. Карасевой. - М.: Эксмо, 2020. - 320 с.
2. Бюджетное право: Учеб. пособие./Под ред. Никитина А.М. – 2-е изд. перераб. и доп. – М.: ЮНИТИ-ДАНА, Закон и право, 2020. - 235 с.
3. Бюджетное право: учебник / Н.Д. Вершило, Т.А. Вершило, О.Н. Горбунова и др.; под ред. И.А. Цинделиани. М.: Проспект, 2020. 400 с.
4. *Галиева Д.* Главная бухгалтерия государства становится единственной // Коммерсантъ. 2020. 19 марта. № 49. С. 2.
5. *Шорин С. А.* Применение цифровых технологий для повышения эффективности государственных финансов // Трансформация национальной социально-экономической системы России: Материалы I Международной научно-практической конференции. М.: РГУП, 2019. С. 381, 382.

ПРАВОВЫЕ ИНСТРУМЕНТЫ БЮДЖЕТНОГО РЕГУЛИРОВАНИЯ В УСЛОВИЯХ ЦИФРОВОЙ ЭКОНОМИКИ

Аннотация. Автор статьи исследует развитие бюджетного законодательства, регулирующего бюджетные правоотношения в связи с развитием цифровой экономики. Автор раскрывает бюджетные отношения в процессе возникновения и развития цифровой экономики, а также формирование комплексного правового регулирования появившихся новых отношений в связи с развитием в настоящее время цифровизации. На современном этапе необходимо не только совершенствовать, но и разрабатывать новые законодательные акты бюджетных правовых отношений, которые позволили бы эффективно формировать и расходовать государственный бюджет. Доказано, что цифровизация привела к смене привычных форматов взаимоотношений, существует потребность новых подходов к правовому регулированию для того, чтобы защитить всех участников правоотношений в цифровой экономике, в том числе и бюджетной сфере. В настоящее время ведется работа по направлению снятия различных барьеров для дальнейшего развития экономики, создания нормотворческого процесса нового образца в бюджетном законодательстве. Ключевые слова: Бюджетный кодекс РФ, бюджетная система, государственное управление, информационные технологии, нормативно-правовые акты, цифровая экономика, электронный бюджет.

Annotation. The author of the article explores the development of budget legislation that regulates budget legal relations in connection with the development of the digital economy. The author reveals budgetary relations in the process of the emergence and development of the digital economy, as well as the formation of a comprehensive legal regulation of new relations that have appeared in connection with the current development of digitalization. At the present stage, it is necessary not only to improve, but also to develop new legislative acts of budgetary legal relations that would make it possible to effectively form and spend the state budget. It is proved that digitalization has led to a change in the usual formats of relationships, there is a need for new approaches to legal regulation in order to protect all participants in legal relations in the digital economy, including the public sector. Currently, work is underway to remove various barriers for the further development of the economy, to create a new standard-setting process in budget legislation.

Ключевые слова: Бюджетный кодекс РФ, бюджетная система, государственное управление, информационные технологии, нормативно-правовые акты, цифровая экономика, электронный бюджет.

Keywords: Budget Code of the Russian Federation, budget system, public administration, information technology, legal acts, digital economy, electronic budget.

Государственный бюджет любой страны представляет собой основное средство мобилизации, а также расходования ресурсной базы страны, давая при этом политической власти реальные возможности влияния на экономическую обстановку. Бюджетные ресурсы позволяют оказывать финансовую поддержку структурной перестройке государства, стимулируя развитие наиболее приоритетных экономических секторов и обеспечивая социальную поддержку менее защищенных слоев общества [1;С.124].

На современном этапе, когда финансовые возможности Российской Федерации несколько ограничены, на первое место выходит грамотное применение ее бюджетных ресурсов. За счет экономически оправданного выбора направлений применения ресурсов удастся увеличить продуктивность тех мер, которые принимает непосредственно Правительство РФ в отношении экономических процессов.

За счет решения вопросов, которые относятся к созданию и осуществлению бюджетов разного уровня, снимается социальная напряженность в государстве, а также более эффективно расходуются государственные средства.

Структура бюджетных затрат каждый год определяется на бюджетном плане и зависит как от экономической ситуации, так и от общественных приоритетов.

При этом на масштабы и структуру расходов оказывают воздействие большое количество аспектов, к которым относятся: государственный строй, внутренняя и внешняя политика государства, общеэкономический уровень, качество жизни граждан, объемы государственного сектора в экономике.

При этом нужно отметить, что расходы имеют как качественную составляющую, так и количественную. Большое число разных типов бюджетных затрат обуславливается рядом причин:

- функциями, которые выполняет государство;
- уровнем развитости государства в целом;
- административным устройством страны;
- формами предоставления бюджетных средств и т. д.

От грамотно выстроенного процесса расходования бюджетных средств зависит эффективность аппарата управления в целом, а также принимаемых им решений.

Таким образом, во всех областях государственного сектора требуется:

- стандартизировать механизмы оказания государственных услуг;
- сформировать критерии оценивания качества работы государственных учреждений;
- существенно снизить число коррупционных случаев;
- согласовать принимаемые меры с нынешними требованиями;
- применять стимулирующие методы оплаты трудовой деятельности;
- обеспечить прозрачность расходования бюджетных ресурсов.

В целях обеспечения прозрачности расходования бюджетных средств на фоне развития активного технического прогресса в работе государственных органов и бюджетных учреждений применяются меры по введению современных информационных технологий, что также позволяет государственным предприятиям более продуктивно расходовать бюджетные средства.

Правительством РФ 28 июля 2017 года была принята программа «Цифровая экономика», на базе которой сформирована национальная программа «Цифровая экономика Российской Федерации» [2;С.144].

Целями программы «Цифровая экономика» являются:

- создание экосистемы цифровой экономики РФ, в которой данные в цифровой форме являются ключевым фактором производства во всех сферах социально-экономической деятельности и в которой обеспечено эффективное взаимодействие, включая трансграничное, бизнеса, научно-образовательного сообщества, государства и граждан;
- создание необходимых и достаточных условий институционального и инфраструктурного характера, устранение имеющихся препятствий и ограничений для создания и (или) развития высокотехнологических бизнесов и недопущение появления новых препятствий и ограничений, как в традиционных отраслях экономики, так и в новых отраслях и высокотехнологичных рынках;
- повышение конкурентоспособности российской экономики на глобальном рынке.

Неотъемлемой частью формирующегося электронного государства постепенно становится электронный бюджет. Электронная модель управления государством уже включает в себя электронные государственные услуги (портал государственных услуг РФ www.gosuslugi.ru), электронное образование (проект Московской электронной школы), электронное здравоохранение (электронные медицинские карты). Все эти компоненты современной жизни могут быть дополнены и электронным бюджетом, который таким

образом становится прозрачным и эффективным, повышается качество и эффективность государственного управления, обеспечивается открытость деятельности государства.

В ходе проведенных в 2005-2010 годах реформ к информации о деятельности публично-правовых образований в бюджетно-финансовой сфере сформулированы новые требования. В связи с чем появились новые информационные потоки, которые обрабатываются локальными автоматизированными информационными системами. Поэтому была разработана Концепция создания и развития государственной интегрированной информационной системы управления общественными финансами «Электронный бюджет».

Статья 241.2 БК РФ определяет понятие Единого портала бюджетной системы (ЕПБС) Российской Федерации и его основное назначение - обеспечение доступа к информации о бюджетной системе РФ. Портал начал свою работу 28 февраля 2013 года. С тех пор посещаемость единого портала увеличилось в 40 раз (до 40 000 посещений в день). Состав информации и порядок размещения информации определяет Министерство финансов РФ.

Наравне с ЕПБС РФ работает подсистема «Бюджетное планирование», которая представляет собой ведение сводной бюджетной росписи федерального бюджета.

Вышеуказанные электронные ресурсы позволяют систематизировать бюджетную информацию по всей стране. В нем отражены все субъекты, объекты бюджетных правоотношений, а также их идентификация. Таким образом созданы единые информационные ресурсы бюджетного процесса публично-правовых образований.

Необходимость внесения изменений в действующий БК РФ возникла еще в 2014 году. Поэтому 08.05.2015 г. Министерством финансов РФ была подготовлена Пояснительная записка к проекту Федерального закона «Бюджетный кодекс РФ». Целью новой редакции БК РФ является развитие открытости бюджетного процесса и информированности граждан о бюджете и бюджетном процессе.

БК РФ продолжает изменяться, поэтому Министерство финансов РФ в 2018 году разработал его новую редакцию. Использование в бюджетных отношениях цифровых технологий обеспечивает прозрачность как на стадии формирования бюджетов, так и при их расходовании. В связи с чем в новой редакции БК РФ у финансовых органов появляются дополнительные обязанности для формирования прозрачных бюджетных отношений. В результате чего общество сможет лучше оценить деятельность государственных органов по управлению бюджетными ресурсами. Реализация принципа прозрачности (открытости) в бюджетном процессе зависит от предъявляемых законом требований, от финансовой стабильности государства. В 2006 году государство разработало правовую базу,

регулирующую отношения, связанные с информацией, например, ФЗ от 27.07.2006 № 149-ФЗ «Об информации, информационных технологиях и защите информации». С учетом сферы применения информационных технологий, предусматривается регулирование и специальными законами[3;С.187].

В настоящее время информационное обеспечение бюджетного процесса не закреплено разовыми нормами. В новой редакции БК РФ предусмотрена глава 18 «Информационное обеспечение бюджетного процесса», в которой в ст. 170-174 вводятся требования к информационным системам, основные принципы их функционирования; также определена цель создания и обеспечения федеральной государственной информационной системы; предусмотрена возможность информационно-технологического взаимодействия. Определено, что Министерство финансов РФ устанавливает технические стандарты и требования к информационно-технологическому взаимодействию информационных систем в сфере бюджетных правоотношений. В условиях цифровой экономики невозможно обойтись без электронного документооборота, без использования усиленной квалифицированной электронной подписи. Все это прописывается в новой редакции БК РФ (ст. 173). К публичным информационным ресурсам РФ в сфере управления государственными (муниципальными) финансами относят официальные сайты государственных и муниципальных учреждений, а также ЕПБС РФ, который начал свою работу в 2013 году. Порядок обеспечения ЕПБС РФ регулируется действующим БК РФ (ст. 241.2).

Таким образом, должна быть создана единая информационная система в сфере управления государственными финансами, регулируются основные направления информационного взаимодействия информационных систем в сфере управления государственными финансами.

Государство на переходном этапе к цифровой экономике стремится к повышению открытости бюджетного процесса. Так общество приобретает возможность отслеживать все этапы формирования бюджета, а также его использование. Чтобы определить эффективность расходования бюджетных средств, надо закрепить в законодательстве критерий эффективности. Проект нового бюджетного законодательства нуждается в серьезной доработке. Программа «Цифровая экономика Российской Федерации» позволяет ускорить процесс его принятия.

Важно принимать меры, которые были бы наиболее эффективны по всем имеющимся направлениям расходов бюджета. Применяя инструменты цифровой экономики (например, видеотрансляция в сети Интернет), можно сократить «дистанцию» между объектом контроля и самим контролером (например, обществом). После внедрения

ЕПБС системы со стороны поставщиков государственных услуг наблюдается большее соблюдение закона.

Бюджет государства является одним из основных инструментов осуществления экономической, а также социальной политики Правительства. А главной задачей бюджета при этом является обеспечение его прозрачности для всех членов общественной жизни страны. Бюджет должен преобразоваться в надежную опору и гаранта для всех получателей бюджетных средств, а для этого должен быть обеспечен механизм прозрачности бюджета и бюджетной системы при помощи действующего законодательства.

Литература

- 1 Бюджетное право / Под редакцией М.В. Карасевой. - М.: Эксмо, 2020. - 320 с.
- 2 Бюджетное право: Учеб. пособие./Под ред. Никитина А.М. – 2-е изд. перераб. и доп. – М.: ЮНИТИ-ДАНА, Закон и право, 2020. - 235 с.
- 3 Бюджетное право: учебник / Н.Д. Вершило, Т.А. Вершило, О.Н. Горбунова и др.; под ред. И.А. Цинделиани. М.: Проспект, 2020. 400 с.
- 4 *Галиева Д.* Главная бухгалтерия государства становится единственной // Коммерсантъ. 2020. 19 марта. № 49. С. 2.
- 5 *Шорин С. А.* Применение цифровых технологий для повышения эффективности государственных финансов // Трансформация национальной социально-экономической системы России: Материалы I Международной научно-практической конференции. М.: РГУП, 2019. С. 381, 382.

ИСПОЛНЕНИЕ БЮДЖЕТА СУБЪЕКТА РФ: ЦИФРОВИЗАЦИЯ ФУНКЦИЙ И НОВОЕ КАЧЕСТВО ПРОЦЕССОВ

Аннотация. В статье тезисно изложены отдельные результаты исследования роли казначейского контроля в системе управления государственными финансами. Рассмотрена практика казначейского контроля операций по исполнению расходов бюджета субъекта РФ на примере Санкт-Петербурга. Предложены направления совершенствования казначейского контроля расходных операций за счет средств бюджета субъекта РФ, ведь в современных условиях информация становится важнейшим ресурсом и необходимым фактором социально-экономического развития страны, чем и определяются ориентиры государственной политики в информационной сфере.

Annotation. The article summarizes some results of the study of the role of treasury control in the public finance management system. The practice of treasury control of operations for the execution of budget expenditures of a constituent entity of the Russian Federation is considered on the example of St. Petersburg. Directions for improving the treasury control of expenditure transactions at the expense of the budget of the constituent entity of the Russian Federation are proposed, because in modern conditions information becomes the most important resource and a necessary factor in the socio-economic development of the country, which determines the guidelines for state policy in the information sphere.

Ключевые слова: казначейский контроль, исполнение бюджета, санкционирование расходов, казначейское сопровождение, финансовый орган субъекта РФ.

Keywords: treasury control; budget execution; expenditure authorization; treasury support; financial body of the subject of the Russian Federation.

Государство, реализуя информационную функцию, непосредственным образом воздействует на информационные процессы в обществе. Информационное общество характеризуется возрастанием роли правового регулирования, что определяет права на доступ к информации, защиту информации и т. д.

Главное, что отличает информацию от других объектов окружающего мира, — отсутствие материальности. Различные свойства информации в современном мире позволяют определить ее как правовую категорию, обладающую формой и содержанием. Формой информации является ее внешнее проявление, отражающая ее содержание. В

данном контексте речь идет о документированной информации и информационных системах.

Информация в общественных отношениях, регулируемых различными отраслями права, является объектом соответствующих правоотношений, носит комплексный характер, являясь объектом публично-правовых отношений, может быть как открытого, так и ограниченного доступа.

Правовой режим любой информации устанавливается государством, которое через информацию обеспечивает широкий спектр воздействия на общественную жизнь и экономические отношения, а также появление новых технологий, развитие цифровой экономики.

Информационное содержание бюджетных правоотношений характеризуется наличием сведений о бюджете во всех трех аспектах: экономическом, материальном и правовом, поскольку она включает нормативные правовые акты, аналитические прогнозы, расчеты, лимиты, сведения об остатках денежных средств и пр. БК РФ содержит сведения, подпадающие под категорию «информация», используемые субъектами бюджетных правоотношений: бюджетная смета; государственное (муниципальное) задание; бюджетная роспись и др.

Бюджетно-правовой режим информации есть совокупность основанных на бюджетном законодательстве свойств, позволяющих субъекту бюджетных правоотношений реализовать свои права и обязанности посредством использования бюджетозначимых сведений. Бюджетно-правовой режим информации позволяет выбрать приемлемое сочетание правовых средств для эффективного осуществления бюджетной деятельности, обеспечивающей стабильность и устойчивость бюджетной системы.

Особенность бюджетных правоотношений в том, что одним из субъектов является государство (муниципальное образование), что конструирует правовой режим информации правом требовать у иных участников правоотношений соблюдения установленного режима информации, а также обязанностью предоставления информации (в установленных бюджетным законодательством случаях).

Также следует отметить, что бюджетно-правовой режим информации включает в себя возможность многократного использования, создания и использования информационных технологий, а также способность к обработке, что обеспечивается регулированием законодательства об информации.

В соответствии с основными направлениями бюджетной политики Министерства финансов на перспективу до 2024 г. к числу приоритетных задач органов власти относится повышение операционной эффективности бюджетного процесса [1]. Решению этой задачи

содействует реализация потенциала финансового контроля в процессе исполнения бюджетных расходов, раскрывающегося в условиях стремительного развития цифровых технологий управления. Ключевая функция данного вида контроля, реализуемого финансовыми органами всех уровней публично-правовой власти, в том числе субъектов РФ, на нормативно регламентированных этапах принятия и санкционирования оплаты денежных обязательств – превенция нарушений бюджетного законодательства, позволяющая обеспечить использование выделенных ассигнований по целевому назначению [2, с. 115]. Надлежащая реализация этой функции, в свою очередь, содействует достижению результатов государственных программ и национальных проектов, внося тем самым непосредственный вклад в достижение национальных целей в развитии экономики и социальной сферы [3, с. 16].

Полномочия по правовому и методическому регулированию реализации контрольных процедур в ходе исполнения федерального бюджета возложены на Министерство финансов, ответственное за выработку политики и нормативное правовое регулирование в сфере управления государственными

финансами, а также на Федеральное казначейство, которое осуществляет правоприменительные функции в сфере исполнения федерального бюджета и казначейского обслуживания бюджетов всех уровней бюджетной системы, бюджетов государственных внебюджетных фондов.

При этом, Федеральное казначейство, находясь в авангарде бюджетных реформ и будучи оператором глобальных государственных информационных систем, представляет лучшую практику цифровизации бизнес-процессов исполнения бюджета, многократно увеличивающей их эффективность [4, с. 8].

Что касается методической базы исполнения бюджетов субъектов РФ и муниципальных образований, то она формируется и утверждается самостоятельно соответствующими финансовыми органами. Такая методика детализирует порядок реализации положений, определенных Бюджетным кодексом РФ, в частности этапов санкционирования расходов [5, с. 17]. Таким образом, финансовые органы субъектов федерации работают в соответствии с самостоятельно разработанными и утвержденными порядками.

Авторами настоящей статьи проводился подробный анализ правового и методического обеспечения, а также практики казначейского контроля финансового органа в процессе санкционирования расходов бюджета субъекта РФ на примере Санкт-Петербурга. Перейдем к изложению основных выводов и рекомендаций, сформулированных по результатам анализа.

В Санкт-Петербурге финансовым органом, осуществляющим казначейский контроль исполнения бюджета города в ходе реализации процедур санкционирования расходов получателей бюджетных средств, является Комитет финансов. В качестве характеристики масштабов и результативности его деятельности можно отметить, что при санкционировании денежных обязательств участников и «неучастников» бюджетного процесса по результатам рассмотрения первичных документов по поручениям на оплату расходов, структурным подразделением Комитета финансов - Управлением казначейства за 2020 г. выявлены нарушения и отказано в оплате по 2,9 тысячам платежей на общую сумму 9,4 млрд руб., в т.ч. по результатам проверки первичных документов приостановлено 254 платежа на сумму 8,074,0 млн руб.

И в настоящее время ожидается значительное увеличение количества операций, в отношении которых Управлению казначейства Комитета финансов надлежит осуществлять расширенный документальный контроль.

Возможные направления повышения потенциала казначейского контроля Комитета финансов Санкт-Петербурга по результативности и по эффективности, измеряемой отношением результата к трудозатратам, лежат в русле общих задач по развитию современных технологий исполнения бюджетов на основе цифровизации и автоматизации бюджетных процедур.

Для оптимизации процесса санкционирования оплаты денежных обязательств особое значение имеет развитие инициатив Комитета финансов по модификации функциональных возможностей программы АИС БП-ЭК. В частности, предлагаются следующие инициативы:

1) внедрение пакетного утверждения Управлением казначейства сводных реестров поручений на оплату расходов, предусматривающих осуществление выплат с единого счета бюджета, казначейского счета для отражения операций иных юридических лиц.

2) то есть, в рамках реализации инициатив по повышению эффективности бизнес-процессов Комитета финансов Санкт-Петербурга планируется реализация процесса «роботизированного» способа утверждения сводных реестров поручений на оплату расходов;

3) внедрение алгоритма выявления рискованных операций с последующим установлением признака расширенной проверки документов, являющихся основанием для расходования денежных средств. То есть, предлагается установление в АИС БП-ЭК критериев анализа, согласно матрице оценки финансовых рисков. Показатели блока «Критерии анализа» должны обеспечивать возможность установления Управлением

казначейства критериев для выборки (в целях последующей документальной проверки) рискованных операций.

Другим резервом повышения потенциала казначейского контроля является развитие механизмов казначейского сопровождения средств. Комитет финансов подводит под казначейское сопровождение более 9 млрд руб. бюджетных средств.

Однако форсированному внедрению данного механизма мешают определенные ограничения: существует проблема внутреннего характера, касающаяся распределения ответственности между участниками казначейского сопровождения - ответственными исполнительными органами государственной власти (далее - ИОГВ) и финансовым органом в лице Комитета финансов Санкт-Петербурга.

Актуальной на сегодняшний день проблемой является нежелание органов власти переходить на казначейскую систему платежей с лицевых счетов акционерных обществ из-за дополнительной ответственности, возлагаемой на ИОГВ и связанной с проверкой указанных платежей.

Для решения этой проблемы важно предпринять меры по совершенствованию взаимодействия финансового органа с ответственными органами исполнительной власти, в частности: необходимо перераспределить зоны ответственности и полномочия по осуществлению контрольных процедур, в том числе следует исключить из зоны ответственности ИОГВ те контрольные функции, которые также присутствуют у финансового органа, то есть дублируются. Это позволит снять с ИОГВ-ответственного излишние полномочия и сократить трудозатраты, что приведет к оптимизации механизма казначейского сопровождения и его более широкому внедрению.

Таким образом, реализация сформулированных рекомендаций по совершенствованию бизнес-процессов превентивного контроля в условиях цифровизации отдельных функций финансового органа, содействуя повышению операционной эффективности бюджетного процесса субъекта РФ, будет обеспечивать практический вклад в достижение национальных целей по развитию экономики и социальной сферы.

Литература

1. Основные направления бюджетной, налоговой и таможенно-тарифной политики на 2022 год и на плановый период 2023 и 2024 годов (утв. Минфином России). Доступ из справ.-правовой системы «КонсультантПлюс». - URL: http://www.consultant.ru/document/cons_doc_LAW_396691/ (дата обращения: 20.11.2022).

2. Канкулова М.И. Контрольная деятельность финансовых органов: проблемные аспекты и возможности совершенствования / М.И. Канкулова, А.В. Ермоленко

// Финансы. - 2018. - № 1. - С. 16-20.

3. Наволоцкая К.А. Финансовый менеджмент: повышение эффективности бюджетных расходов / К.А. Наволоцкая // Бюджетный учет. - 2020. - № 4. - С. 16.

4. Пороховский А.А. Цифровизация и производительность труда / А.А. Пороховский // Научный и общественно-политический журнал США&Канада. - 2019. - № 8 (596). - С. 8.

5. Бюджетное право: учебник / Н.Д. Вершило, Т.А. Вершило, О.Н. Горбунова и др.; под ред. И.А. Цинделиани. М.: Проспект, 2020. 400 с.

Ерошкин Игорь Геннадьевич

*студент, Красноярский институт железнодорожного транспорта - филиал
федерального государственного бюджетного образовательного учреждения высшего
образования «Иркутский государственный университет путей сообщения» (КрИЖТ
ИрГУПС),
Россия, г. Красноярск*

Потапенко Василий Васильевич

*студент, Красноярский институт железнодорожного транспорта - филиал
федерального государственного бюджетного образовательного учреждения высшего
образования «Иркутский государственный университет путей сообщения» (КрИЖТ
ИрГУПС),
Россия, г. Красноярск*

Харченко Анастасия Сергеевна

*студент, Красноярский институт железнодорожного транспорта - филиал
федерального государственного бюджетного образовательного учреждения высшего
образования «Иркутский государственный университет путей сообщения» (КрИЖТ
ИрГУПС),
Россия, г. Красноярск*

Колмаков Виталий Олегович

*научный руководитель, кандидат технических наук, Красноярский институт
железнодорожного транспорта - филиал федерального государственного бюджетного
образовательного учреждения высшего образования «Иркутский государственный
университет путей сообщения» (КрИЖТ ИрГУПС),
Россия, г. Красноярск*

**ВЛИЯНИЕ РАЗЛИЧНЫХ ФАКТОРОВ НА ПОТЕРИ ЭЛЕКТРИЧЕСКОЙ
ЭНЕРГИИ В ТЯГОВОЙ СЕТИ ПРИ РАБОТЕ ЭЛЕКТРОВОЗОВ ПЕРЕМЕННОГО
ТОКА**

Аннотация. В данной статье рассматривается автоматизированная система учета и контроля электрической энергии с учетом всех факторов, которая позволит выявить зоны с повышенными потерями электрической энергии и уменьшить расход в энергии в системе тягового электроснабжения. Определены преимущества и задачи системы учета и контроля электрической.

Annotation. This article discusses an automated system of accounting and control of electrical energy, taking into account all factors, which will allow to identify areas with increased losses of electrical energy and reduce energy consumption in the traction power supply system. The advantages and objectives of the electric metering and control system are determined.

Ключевые слова: автоматизированная система учета и контроля электрической энергии, уравнивающие токи, потери электрической энергии, межподстанционная зона.

Keywords: automated system of accounting and control of electric energy, equalizing currents, losses of electric energy, substation zone.

В связи с обострением проблемы экономии топливно-энергетических ресурсов из-за постоянного роста цен на них, особую значимость приобретают вопросы энергосбережения и эффективного использования электроэнергии. В частности, на железнодорожном транспорте одной из основных проблем являются снижения потерь электрической энергии в системе тягового электроснабжения электрифицированных железных дорог, являющихся крупнейшими в отрасли потребителями электроэнергии. Известно, что расчетные значения потерь электрической энергии на участках тяговой сети переменного тока составляют 3 - 5%.

Основными причины потери электроэнергии являются: [1]

- большие расстояния передачи электроэнергии;
- технические потери электроэнергии;
- инструментальные погрешности измерения расхода электроэнергии;
- расход электроэнергии на собственные нужды подстанций;
- коммерческие потери.

Формирование показателя потери электроэнергии начинается с учета расхода электроэнергии на тягу поездов, поступившей в сеть, по счетчикам тяговых подстанций на первичной стороне тягового трансформатора подстанции, и отпущенной потребителям, по счетчикам электроподвижного состава. При этом определяются фактические значения потерь электроэнергии, величина которых зависит от достоверности учета расхода электроэнергии. Разница между фактическими и расчетными значениями потерь электрической энергии обуславливается неудовлетворительным техническим и

организационным состоянием систем учета электрической энергии на тяговых подстанциях и электроподвижном составе. [2]

Таким образом, определение фактических потерь электроэнергии, даже если расчеты и измерения выполнены точно, недостаточно для разработки и организации мероприятий по снижению потерь электрической энергии в тяговой сети. Необходимо знать и выделять факторы, вызывающие потери электроэнергии в тяговой сети, а также выделять участки сети, где эти потери превышают расчетное значение.

Тяговые подстанции получают питание от различных узлов одной или нескольких энергосистем. Напряжения в точках присоединения тяговых подстанций к энергосистемам оказываются различными по модулю и фазе, что вызывает протекание потоков мощности в системе тягового электроснабжения между смежными подстанциями даже при отсутствии тяговой нагрузки. Связь систем внешнего и тягового электроснабжения по транзиту мощности принято оценивать уравнильным током в тяговой сети. Транзит мощности в тяговой сети вызывает дополнительные потери электроэнергии при передаче мощности к электроподвижному составу. [2]

Потери электрической энергии в тяговой сети, вызванные уравнильными токами, в значительной степени зависят от схемы питания и секционирования межподстанционной зоны, а также определяются характером тяговой нагрузки, параметрами элементов и режимами работы систем внешнего и тягового электроснабжения, величиной уравнильных токов при схемах двухстороннего питания межподстанционной зоны.

Уравнильные токи вызывают дополнительные потери электроэнергии в контактной сети независимо от того, имеются поезда на межподстанционной зоне или нет. При отсутствии нагрузки на зоне могут протекать уравнильные токи, обуславливая потери энергии в контактной сети, которые фиксируются счетчиками подстанций, но не измеряются счетчиками электровозов. Следовательно, чем больше времени на зоне отсутствуют поезда, тем больше будет разница в показаниях счетчиков энергии подстанций и электровозов.

Учет электроэнергии на электроподвижном составе переменного тока в настоящее время осуществляется счетчиками электроэнергии, расходуемой на тягу поездов и возвращаемой при рекуперативном торможении. Они дают возможность определять удельные расходы электроэнергии на перевозку грузов в эксплуатации. Их использование позволяет сравнить энергетические параметры электровозов, выявить преимущества электро-возов с тиристорными преобразователями, оборудованных устройствами рекуперативного торможения, и определить, насколько экономично ведение поезда локомотивной бригадой.

Таким образом, на сегодняшний день существует необходимость разработки комплексной системы научных, технических и организационных мероприятий в виде автоматизированной системы учета и контроля электроэнергии с учетом всех факторов. Это позволит выявить зоны с повышенными потерями электрической энергии, разработать мероприятия по их снижению, уменьшить общий расход энергии в системе тягового электроснабжения и повысить технико-экономические показатели системы тягового электроснабжения. [4]

Внедрение автоматизированной системы учета и контроля электро-энергии в системе тягового электроснабжения помимо непрерывного контроля и учета электроэнергии позволит оценить состояние устройств электроснабжения, вести текущий контроль потерь электроэнергии и показателей качества получаемой электроэнергии, а также выявить нерациональный расход электроэнергии. [3]

Создание и внедрение такой системы на электроподвижном составе позволит:

- контролировать достоверность учета электрической энергии по счетчикам электроподвижного состава и получения информации после обработки маршрутных листов машинистов;
- обеспечивать техническое и организационное совершенствование учета электроэнергии на электроподвижном составе;
- нормировать величину электрической энергии на отопление пассажирских вагонов;
- контролировать расход электрической энергии электровозами с соседних дорог.

Основными задачами по внедрению автоматизированной системы учета и контроля электроэнергии на электроподвижном составе будут являться разработка технических решений по ее реализации и на ее базе организация текущего контроля электропотребления электровозами на тягу поездов, соответствие правовому обеспечению технических средств автоматизированной системы учета и контроля электроэнергии, которое станет возможным с применением измерительного трансформатора напряжения на стороне 25кВ тягового трансформатора электровоза и современных приборов учета электроэнергии и осуществление при помощи технических средств привязки энергопотребления электроподвижного состава к обслуживаемой зоне.

Внедрение автоматизированной системы учета и контроля электроэнергии на электроподвижном составе способна стать эффективным инструментом контроля и анализа эффективности работы системы тягового электроснабжения и ЭПС, а также разработки мероприятий, направленных на сбережение энергетических ресурсов на тягу поездов.

Список литературы:

1 Черемисин В. Т. Основные направления работ по снижению условных потерь электрической энергии на тягу поездов Железнодорожный транспорт ЦНИИТЭИ МПС, Серия: Электроснабжение железных дорог, 2000 Выпуск 4 - с. 2 - 19.

2 Марквард К. Г. Электроснабжение электрифицированных железных дорог - М.: Транспорт, 1982 - 528 с

3 Черемисин В.Т. Система мероприятий по снижению потерь электрической энергии в тяговой сети от уравнильных токов В.Т. Черемисин, В.А. Кващук Железнодорожный транспорт ЦНИИТЭИ МПС, 2000 - Выпуск 3. с. 9 - 21

4 Молин Н.И. Потенциал энергосбережения в системе тягового электроснабжения переменного тока железных дорог. Ресурсосберегающие технологии на железнодорожном транспорте: Материалы Всероссийской научно - технической конференции с международным участием: В 2 т. Т. 1. Отв. ред. В.П. Сувор. - Красноярск: Гротеск, 2005 - с. 39–46

*Абзалилова Римма Тагировна,
магистрант ФБОУ ВО «Чувашский государственный университет им. И.Н.
Ульянова» г. Чебоксары*

**ВЫПОЛНЕНИЕ РАБОТ ПО РЕКОНСТРУКЦИИ КРОВЛИ
ЗДАНИЙ С ПРИМЕНЕНИЕМ ЭКСКЛЮЗИВНЫХ
МАТЕРИАЛОВ**

Аннотация. Одним из самых сложных конструктивных элементов здания является крыша. Она защищает здание от воздействий внешней окружающей среды: атмосферных осадков, температурных перепадов, солнечной радиации, ветровых воздействий, а также от загрязнений воздуха. Главным элементом крыши является кровля, так как от состояния кровельного покрытия зависит, состояние остальных элементов крыши и в данной статье будет рассмотрены современные строительные материалы, используемые при устройстве кровель.

Annotation. One of the most complex structural elements of the building is the roof. It protects the building from the effects of the external environment: precipitation, temperature changes, solar radiation, wind influences, as well as from air pollution. The main element of the roof is the roof, since the condition of the roofing depends on the condition of the other elements of the roof and in this article modern building materials used in the construction of roofs will be considered.

Ключевые слова: кровля / крыша / эксклюзивное кровельное покрытие / медная кровля/ сланец/ элитные материалы

Keywords: roofing / roof / exclusive roofing / copper roofing / slate/ elite materials

Сохранность и долговечность зданий и сооружений обеспечивается, прежде всего, хорошим состоянием кровельных и несущих кровельных конструкций, а также созданием стабильного температурно-влажностного режима в мансардных помещениях и своевременным поддержанием текущего ремонта.

Любая крыша рано или поздно требует реставрации, даже если она произведена из качественных материалов с соблюдением всех нормативов и технологий. При эксплуатации зданий и сооружений, кровли и крыши подвергаются физическому износу и другим внешним воздействиям, у них развиваются неисправности и дефекты. Дефекты ухудшают работоспособность не только кровли, но и здания в целом, значительно сокращая их

стандартные сроки эксплуатации.

Реконструкция крыши – это внесение изменений в конструкцию кровли, которые не были предусмотрены изначально проектом. Комплекс работ, который предусматривается при реконструкции кровли направлен на восстановление целостности конструкции или изменение ее конфигурации.

Реконструкция кровли проводится по разным причинам. Если нарушена технология монтажа, то жильцов может беспокоить конденсат, частые протечки, появление грибков в конструкции крыши. Иногда владельцы решают изменить кровлю, чтобы придать дому другой архитектурный облик. Реконструкция крыши требуется для устройства жилой мансарды с окнами, создания световых туннелей, изменение формы крыши и т.д. Но самой частой причиной ремонта является износ кровли в процессе эксплуатации. Процесс реконструкции крыши состоит из нескольких этапов и включает – экспертизу, подготовку проекта и его утверждение, демонтаж старой крыши, устройство новой и ввод дома после окончания работ в эксплуатацию. Все работы по реконструкции крыши относятся к категории сложных, для выполнения которых требуется проект и специальное оборудование, для выполнения так же привлекают спецтехнику.

На сегодняшний день мы имеем несколько групп строительных материалов, которые в основном различаются не столько по назначению, сколько по своему качеству. Ясно, что чем выше качество материала, тем меньше на него спрос, так как строительные материалы, имеющие высшее качество, просто не по карману широкому кругу потребителей. И тем не менее все производители имеют в своем распоряжении дорогостоящие технологии, которые позволяют им выпускать такие же дорогостоящие строительные материалы. Часто эти материалы называют эксклюзивными, выпускают их хоть и в большом ассортименте, но в небольшом количестве, которое как раз и обеспечивает спрос на них со стороны клиентов, которые имеют возможность использовать только эксклюзивную продукцию.

Современный рынок кровельных материалов предполагает наличие более 30 типов материалов. Классификация кровельных материалов приведена на рисунке 1.



Рисунок 1 - Классификация кровельных материалов

Композитная черепица - современный новый вид кровельного многослойного материала.

В отличие от традиционной металлической черепицы, для композитной характерны небольшие размеры, что исключает неоправданные отходы и снижает технологические сложности монтажа.

Преимущества и недостатки композитной черепицы.

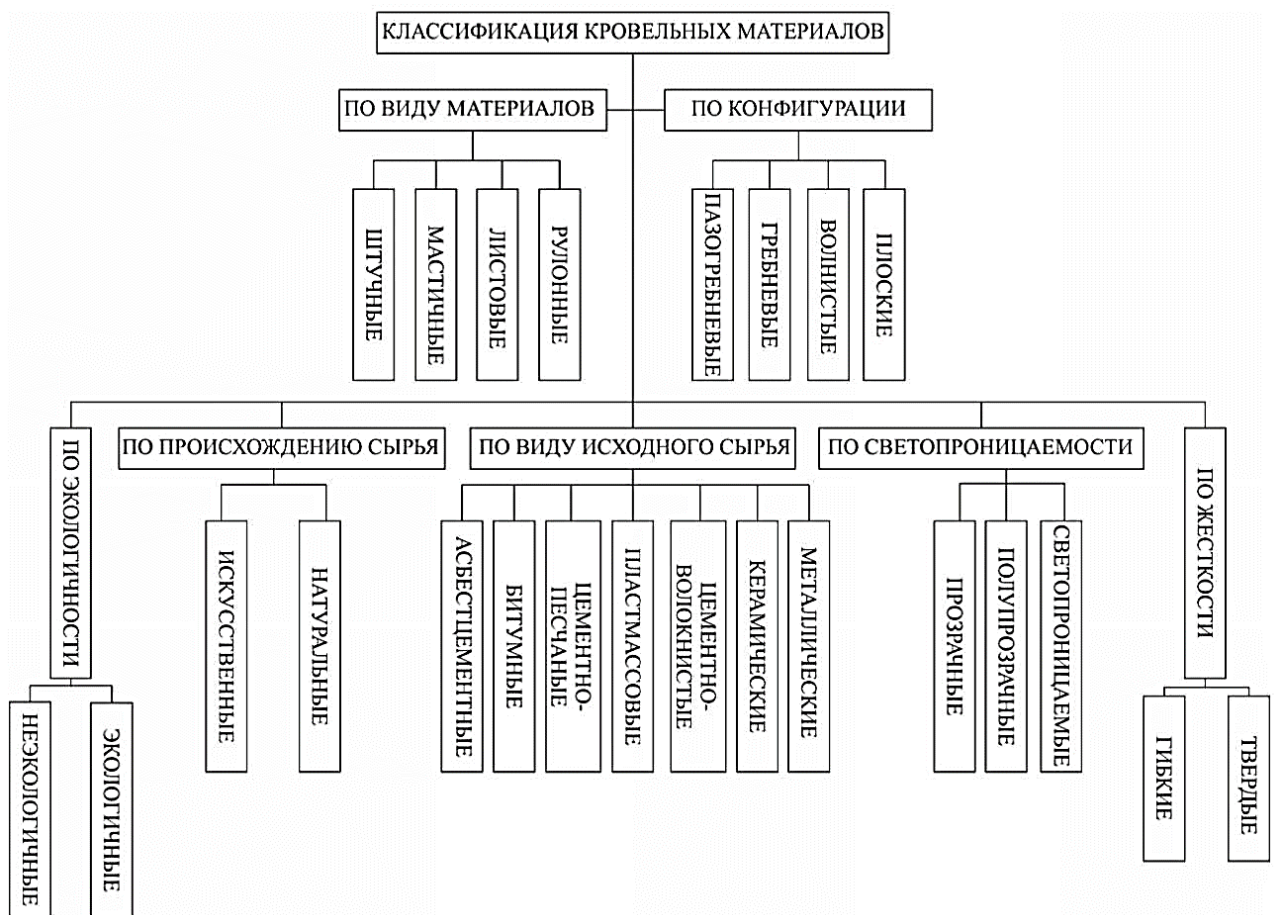
Преимущества композитной черепицы:

- композитная черепица легкая - $6,3 \text{ кг/м}^2$ (шестая часть массы керамической черепицы), что обеспечивает легкость транспортировки и монтажа;
- повышенная коррозионная стойкость;
- широкая цветовая гамма;
- незначительные размеры листов композитной черепицы;
- гибкий форм-фактор, обуславливающий возможность применение на «ломаных» сложных кровлях;
- стойкость к температурным перепадам;
- высокая огнестойкость;

- гарантийный срок эксплуатации композитной черепицы - до 50 лет.

Недостатки композитной черепицы: увеличенная паронепроницаемость, ухудшающая вентиляцию и микроклимат; необходимость установки дополнительной вентиляции при правильном монтаже, что влечет дополнительные расходы на монтаж.

Виды кровельных покрытий из сланцевой черепицы приведены на рисунке 2.



Рисунок 2 - Виды покрытия сланцевой черепицы: а - сотовая; б – в виде восьмиугольников; в - в виде острых уголков; г - в виде рыбьей чешуи; д - кокетка; е - орнамент [1]

Способы укладки сланцевой черепицы приведены на рисунке 2.18.

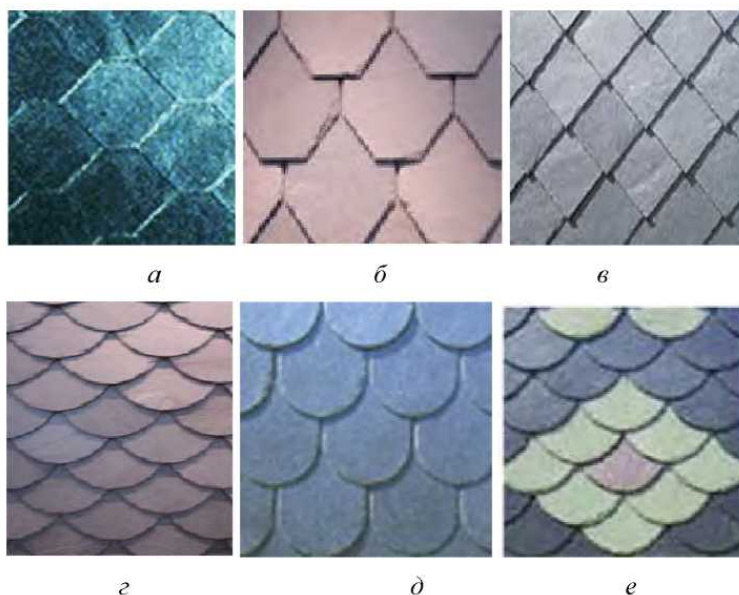

Рисунок 3 - Методы укладки сланцевой черепицы [1]

Преимущества и недостатки сланцевой черепицы.

Преимущества:

- сланцевая черепица имеет низкую водопроницаемость;
- сланцевая черепица имеет высокую морозостойкость;
- сланцевая черепица позволяет воплотить любые дизайнерские идеи;
- цветовая гамма сланцевой черепицы весьма разнообразна в диапазоне от черного

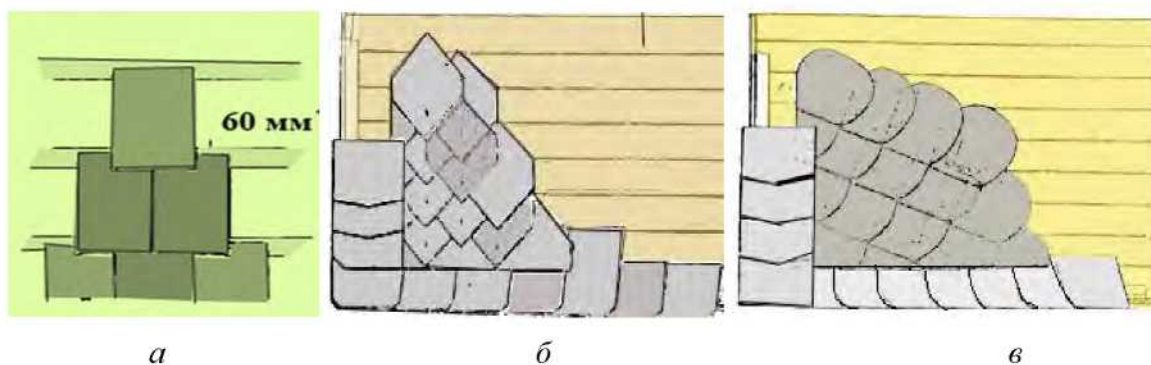
до зеленого;

- кровля из сланцевой черепицы со временем не тускнеет и не выцветает;
- сланцевая черепица устойчива к атмосферным проявлениям;
- сланцевая черепица противостоит воздействию газов, масел и растворов;
- сланцевая черепица не деформируется под воздействием температур.

Недостатки:

- сланцевой черепицы свойственны значительный вес и большая стоимость, при этом 1 м² весит порядка 50 кг;
- угол наклона кровли из сланцевой черепицы - не менее 22°, что делает невозможным передвижение по такой кровле.

Медные кровли.

Основные преимущества медных кровель:

- наиболее длительный, в сравнении со всеми традиционными кровельными материалами, срок службы – порядка 100-150 лет;
- отсутствие расходов при эксплуатации;
- подобные кровли не ржавеют, не осыпаются, в целом нейтральны к окружающей природной среде;
- кровля из меди ремонтпригодна.

Цинк-титановое покрытие.

Цинк-титановое покрытие - композитный материал на основе цинк (99,9 %), остальные составляющие - титан, медь и алюминий. Цинк-титановое покрытие изготавливается в виде рулонов и листов толщиной 0,6...1,0 мм, шириной - 100...1000 мм.

Покрытые кровли цинк-титаном не требуют эксплуатационных расходов. На сплаве металлов, так же, как и на чисто медной кровле, со временем образуется защитная пленка-патина, предохраняющая материал от коррозии и дающая декоративный эффект. После 5 лет эксплуатации защитная пленка-патина приобретает благородный светло-серого цвет. Срок службы кровли из цинка-титана составляет 120-140 лет.

Список литературы:

1. Мейер-Бё В. Архитектура зданий и сооружений //Стройиздат. Москва. 2018. 408 страниц.
2. Шерешевский И. А. Строительство гражданских зданий // Стройиздат. Ленинград. 2018. 176 страниц.
3. Шерешевский И.А. Промышленная архитектура и проектирование конструкций 1979 //Архитектура-С. 2018. 168 страниц.

4. Еропов Л.А. Покрытия и кровли гражданских и промышленных зданий // Москва. 2018. 248 страниц.
5. Крыло С. Наглядный справочник по архитектуре и реконструкции, 3-е издание // Taunton Press. 2018. 640 страниц.
6. Петров К. С. Проект дома-чердака с гаражом: особенности планировки и строительства // Вестник Донского машиностроения, 2018, № 1. URL: ivdon.ru/ru/magazine/archive/n1y2017/405
7. Теличенко В. И. Кровельные работы. Современные материалы и технологии // Асв. 2018. 817 с.
8. Любин Н. С. Архитектурные мембраны, применяемые в фасадах современных зданий // Вестник Донского машиностроения, 2019, № 1. URL: ivdon.ru/ru/magazine/archive/n1y2019/5688
9. Петров К. С. Проблема повышения энергоэффективности в строительной отрасли Российской Федерации // Вестник Донского машиностроения, 2018, № 4. URL: ivdon.ru/ru/magazine/archive/n4y2018/5485

Григорьев Дмитрий Станиславович, начальник отдела ЦУКС ГУ МЧС России по Чувашской Республике – Чувашии, г.Чебоксары, магистрант института заочного и дистанционного обучения ФГБОУ ВО Санкт-Петербургский университет ГПС МЧС России им. Героя Российской Федерации генерала армии Е. Н. Зиничева
neytrinos@mail.ru

К ВОПРОСУ ОСНАЩЕНИЯ АДРЕСНО-АНАЛОГОВОЙ СИСТЕМОЙ АВТОМАТИЧЕСКОЙ ПОЖАРНОЙ СИГНАЛИЗАЦИИ ЗДАНИЙ С МАССОВЫМ ПРИБЫВАНИЕМ ЛЮДЕЙ

Аннотация. В статье рассматривается целесообразность обеспечения пожарной безопасности в зданиях с массовым пребыванием людей относительно небольшой площади путем оснащения адресно-аналоговой системой пожарной сигнализации. Автором проанализированы существующие тенденции по возникновению и регистрации пожаров в зданиях с массовым пребыванием людей, определены потенциальные последствия возникновения таких пожаров, а также синтезированы выводы по необходимости оснащения адресно-аналоговой системой пожарной сигнализации зданий с массовым пребыванием людей в отдельных случаях, при этом приведено краткое финансово-экономическое обоснование применения данного решения.

Annotation. The article considers the expediency of ensuring fire safety in buildings with a mass stay of people of a relatively small area by equipping with an addressable analog fire alarm system. The author analyzes the existing trends in the occurrence and registration of fires in buildings with a mass stay of people, identifies the potential consequences of such fires, and synthesizes conclusions on the need to equip an address-analog fire alarm system of buildings with a mass stay of people in some cases, while a brief financial and economic justification for the application of this solution is given.

Ключевые слова: пожарная сигнализация, проектирование, безопасность, с массовым пребыванием людей.

Keywords: fire alarm system, design, safety, with mass stay of people.

Пожар — это деструктивное явление, характеризующееся серьезным материальным ущербом, вредом для жизни и здоровья граждан, ущербом интересам общества и государства [1]. Возникающие пожары наносят колоссальный ущерб экономике и довольно часто сопровождается гибелью людей. Подобное деструктивное событие нельзя недооценивать,

именно поэтому в Российской Федерации профилактика пожаров и контрольно-надзорная деятельность носят системный характер.

Анализ произошедших пожаров в зданиях с массовым пребыванием людей

В Российской Федерации за последние годы наблюдается положительная динамика по изменению количества пожаров на объектах с массовым пребыванием людей, имеющим существенные или тяжкие последствия. Несмотря на то, что публикуемая в официальных источниках статистика последствий пожаров на объектах данного типа бывает несколько не объективной в силу ряда причин, отдельные факты говорят о тенденции увеличения опасности на данных объектах.

Проанализировав ряд показателей о статических данных по пожарам (данные по развитым странам мира) [2], автор провел работу по распределению показателей по трем типам объектов: жилых, общественных, производственных (рис. 1) в развитых странах. Как видно по рисунку, наибольшее количество пожаров происходит в жилых зданиях (55%), следом идут производственные и складские помещения (30%). Меньше всего пожаров возникает на общественных объектах (10%):



Рис.1 – распределению последствий пожаров по типам объектов в развитых странах мира 2016-2019 гг.

В настоящее время ряд требований нормативных документов определяют степень защищенности крупных объектов с массовым пребыванием людей от пожаров. Как правило, на объектах применяются различные технические комплексы противопожарной защиты, включающие как правило в себя системы пожарной сигнализации, системы оповещения о пожаре, водяного и газового пожаротушения и иных систем обеспечения пожарной безопасности.

Поясним – реализуемый комплекс систем обнаружения пожара — это совокупность технических средств и организационных мероприятий, разрабатываемых и внедряемых для своевременной локализации пожара на начальной стадии, а также для инициации работы

остальных технических систем защиты. Сигнал об индикации пожара может формироваться автоматическим пожарным извещателем, импульсом при срабатывании автоматической установки пожаротушения или принудительным ручным пуском системы.

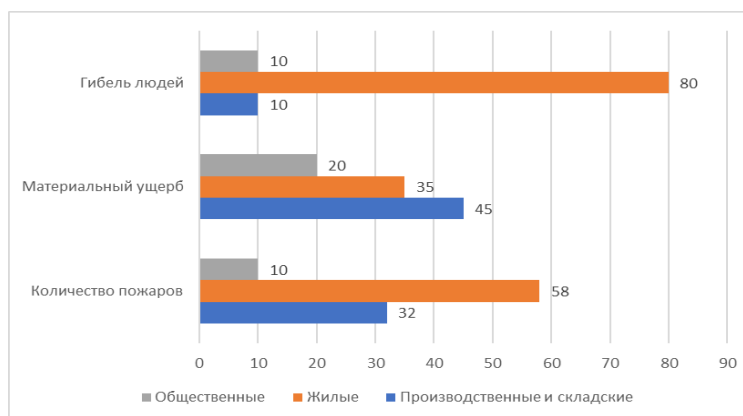
Классификация систем пожарной сигнализации может осуществляться по типу контроля: адресные, адресно-аналоговые и пороговые [3].

У каждого из указанных типов имеются свои достоинства и недостатки. Однако в статье остановимся на преимуществе адресно-аналоговой системы пожарной сигнализации.

Хотелось бы сказать, что адресно-аналоговые системы (безадресные), несмотря на тенденцию их замещения адресными системами, тем не менее имеют свои преимущества: они более надежны при выполнении функциональной задачи по контролю обстановки на объекте, элементы адресно-аналоговой системы устойчивы к физическим повреждениям, менее затратны при внедрении на объекте в финансовом плане, а также узлы управления системы более просты в эксплуатации.

Следует отметить, что финансовая выгода при установке адресно-аналоговой системы пожарной сигнализации на исследуемых объектах, имеющих в своей структуре помещения относительно небольшой площади очевидна: так, для реализации алгоритмов А и В в зонах контроля пожарной сигнализации защищаемое помещение должно контролироваться не менее чем (один из вариантов):

- двумя автоматическими безадресными извещателями пожарными (далее – ИП) при условии, что каждая точка помещения (площадь) контролируется двумя ИП;

- одним автоматическим адресным ИП при условии, что каждая точка помещения (площадь) контролируется одним ИП [4].

Предварительно оценив стоимость установки разных извещателей в соответствии с данным требованием, можно сделать вывод, что установка безадресных извещателей в небольшом помещении представляется финансово менее затратным мероприятием, чем установка одного адресного. Так, розничная стоимость адресного дымового точечного пожарного извещателя ИП 212-34А на момент написания материала составляла 1363,5 рубля, а стоимость пожарного дымового адресно-аналогового извещателя ИП 212-141 составляла 440 рублей. Таким образом, выгода составляет не менее 30% экономии затрат при установке безадресных извещателей. Конечно же, такое сравнение достаточно грубо, однако же вполне отражает суть целесообразности применения адресно-аналоговых систем пожарной сигнализации в зданиях с массовым пребыванием людей.

В заключении хотелось бы отметить, что стоящая проблема возникновения пожаров на объектах с массовым пребыванием людей остается все такой же актуальной [5]. При этом

целесообразность применения безадресных систем все также актуальна ввиду большей их экономической эффективности в отдельных случаях.

Литература

1. Федеральный закон от 21.12.1994 N 69-ФЗ (ред. от 11.06.2021) «О пожарной безопасности» (с изм. и доп., вступ. в силу с 01.07.2021).
2. Мировая пожарная статистика: отчет № 23 [Электронный ресурс] // Ctif.org. URL:https://ctif.org/sites/default/files/2018-06/CTIF_Report23_World_Fire_Statistics.pdf (дата обращения 24.06.2022).
3. Сравнение адресных, адресно-аналоговых и пороговых систем пожарной сигнализации / Уманец Р.Н., Фирцев А.В. // В сборнике: Актуальные проблемы и инновации в обеспечении безопасности. Сборник материалов Дней науки с международным участием. Уральский институт ГПС МЧС России. 2022. С. 256-259.
4. СП 484.1311500.2020 «Системы противопожарной защиты. Системы пожарной сигнализации и автоматизация систем противопожарной защиты. Нормы и правила проектирования».
5. Пожары и пожарная безопасность в 2021 году: статист. сб. Балашиха ФГБУ ВНИИПО МЧС России, 2022. 114 с.

Свинтицкий Кирилл Викторович

*студент, Красноярский институт железнодорожного транспорта - филиал
федерального государственного бюджетного образовательного учреждения высшего
образования «Иркутский государственный университет путей сообщения» (КрИЖТ
ИрГУПС),*

Россия, г. Красноярск

Кузнецова Анна Владимировна

*студент, Красноярский институт железнодорожного транспорта - филиал
федерального государственного бюджетного образовательного учреждения высшего
образования «Иркутский государственный университет путей сообщения» (КрИЖТ
ИрГУПС),*

Россия, г. Красноярск

Иконников Сергей Андреевич

*студент, Красноярский институт железнодорожного транспорта - филиал
федерального государственного бюджетного образовательного учреждения высшего
образования «Иркутский государственный университет путей сообщения» (КрИЖТ
ИрГУПС),*

Россия, г. Красноярск

Колмаков Виталий Олегович

*научный руководитель, кандидат технических наук, Красноярский институт
железнодорожного транспорта - филиал федерального государственного бюджетного
образовательного учреждения высшего образования «Иркутский государственный
университет путей сообщения» (КрИЖТ ИрГУПС),*

Россия, г. Красноярск

ИСТОЧНИКИ ПЕРЕНАПРЯЖЕНИЙ И СПОСОБЫ ЗАЩИТЫ УСТРОЙСТВ ТЯГОВОГО ЭЛЕКТРОСНАБЖЕНИЯ

Аннотация. В статье дается краткий обзор явления «перенапряжения» и обзор основной высоковольтной аппаратуры для защиты от перенапряжения.

Annotation. The article gives a brief overview of the phenomenon of "overvoltage" and an overview of the main high-voltage equipment for overvoltage protection.

Ключевые слова: перенапряжение, электроустановки, электроснабжение, защиты, оборудование, характеристика, повреждение.

Keywords: overvoltage, electrical installations, power supply, protection, equipment, characteristics, damage.

Перенапряжение – это аварийный режим работы в электрических сетях, который заключается в увеличении значения напряжения выше допустимых значений для участка электрической сети, который является недопустимым для элементов оборудования данного участка электрической сети.

Изоляция оборудования электроустановок предусматривает работу устройств в нормальном режиме, при заданных значениях напряжения. Когда нормальный режим работы не соблюдается и происходит повышение напряжения, которое пробивает изоляцию электрооборудования, оборудование выходит из строя. Кроме этого повышение напряжения является опасным для обслуживающего электроустановки персонала, который в момент увеличения напряжения могут находиться в непосредственной близости от них.

Перенапряжения классифицируются на 2 основных типа: внутренние – которые появляются при коммутации электрической цепи в нормальных режимах работы электрооборудования, а также в аварийных режимах электрооборудования, внешние (грозовые) – которые возникают в результате воздействия молнии на электрооборудование, или наведенного напряжения на электроустановку от молнии (рисунок 1).



Рисунок 1 – Классификация перенапряжений

Характеристики перенапряжений:

1. Кратность перенапряжения – прямо пропорциональна амплитуде действующего напряжения и обратно пропорциональна амплитуде наибольшего рабочего напряжения.
2. Повторяемость.
3. Форма кривой перенапряжений (апериодическая, колебательная, высокочастотная и др.).
4. Широта охвата элементов электрической цепи.

График, поясняющий виды перенапряжений представлен на рисунке 2.



Рисунок 2 – График

Аппаратура для защиты от перенапряжений на высоковольтном оборудовании:

4. стержневые молниеотводы на тяговых подстанциях, для защиты от грозовых перенапряжений;
5. грозозащитный трос на воздушных линиях 35кВ и выше, для защиты от внешних перенапряжений;
6. вентильные разрядники на данный момент еще используются, но уже устаревают (рисунок 3). Устанавливают в непосредственной близости от защищаемого

электрооборудования, подключаются непосредственно к электрооборудованию без коммутационных аппаратов;

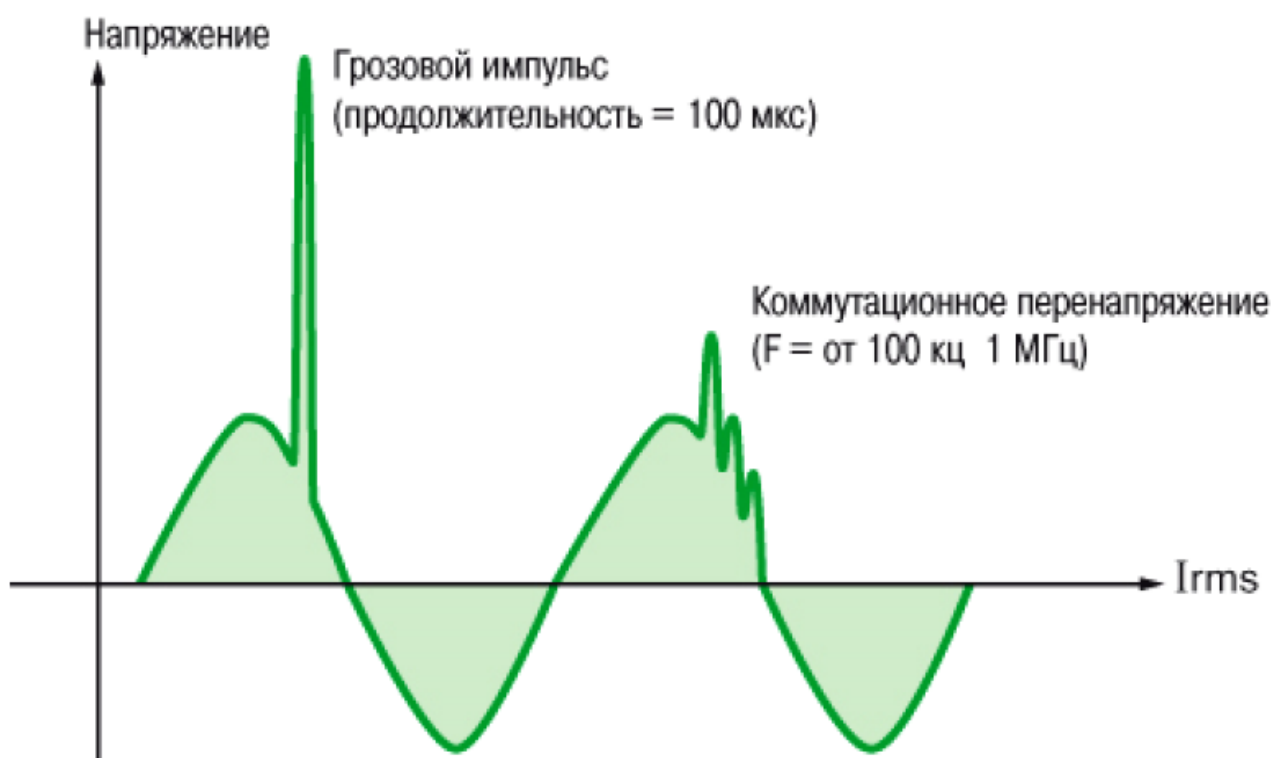

Рисунок 3 – Вентильный разрядник

Ограничители перенапряжения напряжения (ОПН), на данный основной элемент для защиты от коммутационных перенапряжений. Подключается к защищаемому объекту, так же, как и вентильный разрядник (рисунок 4).



Рисунок 4 – Ограничители перенапряжения

Аппаратура защиты контактной сети электрифицированной железной дороги очень отличается от защиты ВЛ. Удары молнии непосредственно в контактную сеть вызывают перекрытие изоляторов. Защита от таких перекрытий требует больших затрат. Вместо этого, устанавливают устройства, которые могут предотвратить длительное протекание тока короткого замыкания. Отключают фидер и включают его по АПВ. Разрядники и ОПН применяют для защиты изоляции от внешних и внутренних перенапряжений. Чтобы исключить заземление контактных сетей через повреждаемый при прямом ударе молнии ОПН, его подключают через роговой разрядник с промежутком, замкнутым медной проволокой (рисунок 5).



Рисунок 5 – Роговой разрядник с ОПН, АПВ, искровой промежуток

Список литературы:

1. Кадомская К.П., Лавров А.А., Рейхердт А.А. Перенапряжения в электрических сетях различного назначения и защиты от них. Новосибирск: НГТУ, 2004. 368 с.
2. Качесов В.Е. Перенапряжения и их ограничения // Электричество, 2008. №3. С. 15-26.
3. Техника высоких напряжений: Учебное пособие для вузов. И.М. Богатенков, Г.М. Иманов, В.Е. Кизеветтер и др.; Под ред. Г.С. Кучинского. - СПб: изд. ПЭИПК, 1998. - 700 с.
4. Радченко В.Д. Техника высоких напряжений устройств электрической тяги. М.: Транспорт, 1975. - 360 с.
5. Кучинский Г.С., Кизеветтер В.Е., Пинталь Ю.С. Изоляция установок высокого напряжения. М.: Энергоатомиздат, 1987. - 368 с.

Болоев Петр Антонович, профессор кафедры машиноведения физико-технического факультета Бурятского государственного университета имени Доржи Банзарова

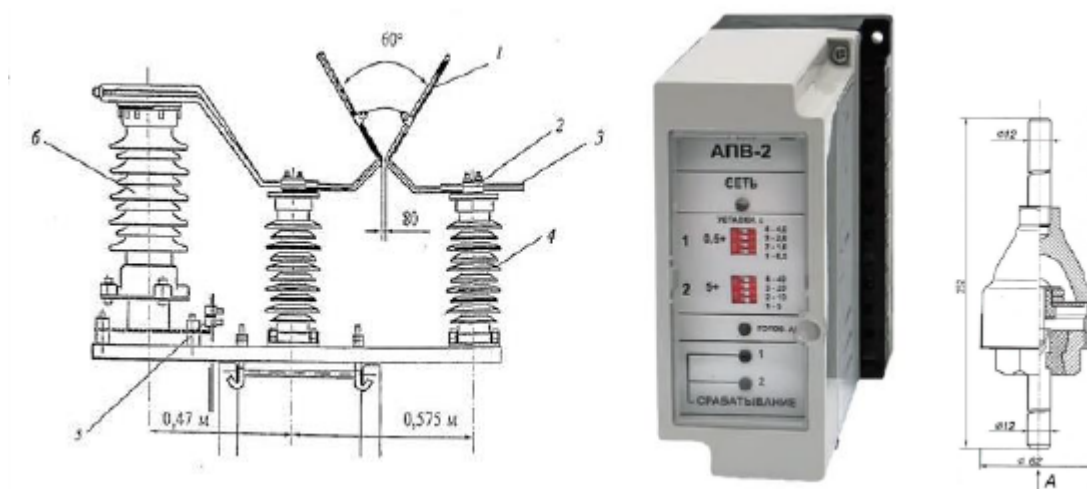
Гергенова Татьяна Петровна, старший преподаватель кафедры машиноведения физико-технического факультета Бурятского государственного университета имени Доржи Банзарова

Енина Наталья Александровна, магистр I курса кафедры машиноведения физико-технического факультета Бурятского государственного университета имени Доржи Банзарова

КОРРЕЛЯЦИОННЫЕ СВЯЗИ РЕГРЕССИОННЫХ МОДЕЛЕЙ РАБОТЫ ДИЗЕЛЕЙ

Аннотация: актуальность выбранной темы обусловлена выбором точных методов для определения параметров работы автотракторных двигателей.

Abstract: the relevance of the chosen topic is due to the choice of exact methods for determining the parameters of the operation of autotractor engines.

Ключевые слова: метод, двигатель, динамика.

Key words: method, engine, dynamics.

Эксплуатация автотракторных двигателей проходит на неустановившихся случайных нагрузках и режимов работы. При моделировании работы механизмов и систем описывают дифференциальными уравнениями, иногда добавляют частные производные. Для более глубокого понимания работы в этих условиях необходимы статистические материалы с корреляционным и регрессионным анализами [1].

Работа автотракторных двигателей, в основном, зависит от подачи топлива и воздуха, скоростного режима вращения коленчатого вала и нагрузочного эксплуатационного режима, каждый из которых изменяется по случайному закону.

Воссоединение отдельных компонентов рядов динамики работы двигателя возможно с помощью интегральных регрессионных уравнений, т.е. многомерным статистическим анализом.

Из статистических методов при исследовании работы двигателей в условиях эксплуатации наибольшее распространение получил метод наименьших квадратов [2, 3, 4]. Для оценивания параметров полиномов методом наименьших квадратов разработаны эффективные упрощенные вычислительные процедуры и соответствующие расчетные таблицы [5].

Для исследования рядов динамики (подача топлива и воздуха, скоростной и нагрузочный режимы двигателя) нам необходимо установить взаимосвязи между всеми компонентами и воссоединить полученные результаты с помощью интегральных регрессионных уравнений.

Рассмотрим парную корреляцию и регрессию рядов динамики в общем виде, где между зависимой переменной Y_t и показателями времени t существует простейшая линейная зависимость

$$Y_t = Y(t) + \varepsilon_t = \alpha_0 + \alpha_1 t + \varepsilon_t (t = 1, 2, \dots, n), \quad (1)$$

где $Y(t)$ - значение тенденции времени t ;

n – число членов ряда динамики;

α_0, α_1 - неизвестные параметры линейной тенденции;

ε_t - значения случайного компонента при $E(\varepsilon_t) = 0$ для всех t .

$$E(\varepsilon_t \varepsilon_i) = \begin{cases} 0, & \text{если } t \neq i \\ \sigma_\varepsilon^2, & \text{если } t = i \end{cases} \quad (2)$$

(E является оператором математического ожидания).

Для коррелирования с другим рядом динамики X_t , который также содержит линейную тенденцию $X(t)$ и случайный компонент η_t

$$X_t = x(t) + \eta_t = \beta_0 + \beta_1 t + \eta_t. \quad (3)$$

Применяя метод наименьших квадратов для оценивания неизвестных параметров линейных тенденций, можно исследуемые ряды динамики представить в виде

$$Y_t = Y(t) + e_t = a_0 + a_1 t + e_t; \quad (4)$$

$$X_t = X(t) + u_t = b_0 + b_1 t + u_t, \quad (5)$$

где a_0, a_1, b_0, b_1 - оценки неизвестных параметров линейных тенденций, определяемые методом наименьших квадратов;

e_t, u_t - остаточные члены, т.е. оценки случайных компонентов.

Теперь рассмотрим случай, когда обе переменные Y_t и X_t содержат достоверные линейные тенденции.

Коррелируем сначала ряды динамики (4) и (5). Определяем оценки параметров регрессионного уравнения

^

$$Y_t = \alpha_0 + \alpha_1 X_t = \alpha_0 + \alpha_1(b_0 + b_1 t + u_t). \quad (6)$$

Для этого сумму квадратов остаточных членов регрессионного уравнения (6)

^

$$\begin{aligned} S &= \sum (Y_t - \hat{Y}_t)^2 = \sum (a_0 + a_1 t + e_t - \alpha_0 - \alpha_1 X_t)^2 = \\ &= \sum [a_0 + a_1 t + e_t - \alpha_0 - \alpha_1(b_0 + b_1 t + u_t)]^2 \rightarrow \min \end{aligned} \quad (7)$$

следует дифференцировать в отношении оценок параметров α_0 и α_1 и приравнять полученные частные производные нулю, т.е.

$$\begin{cases} \frac{\partial S}{\partial \alpha_0} = -2 \sum [a_0 + a_1 t + e_t - \alpha_0 - \alpha_1(b_0 + b_1 t + u_t)] = 0; \\ \frac{\partial S}{\partial \alpha_1} = -2 \sum [a_0 + a_1 t + e_t - \alpha_0 - \alpha_1(b_0 + b_1 t + u_t)](b_0 + b_1 t + u_t) = 0. \end{cases} \quad (8)$$

Разделив уравнения (8) на (-2) и соответственно суммируя и умножая, получаем

$$\begin{cases} a_0 n + a_1 \sum t + \sum e_t - x_0 n - x_1 b_0 n - x_1 b_1 \sum t - x_1 \sum u_t = 0; \\ a_0 b_0 n + a_1 b_0 \sum t + b_0 \sum e_t - x_0 b_0 n - x_1 b_0^2 n - x_1 b_1 b_0 \sum t \\ -x_1 b_0 \sum u_t + a_0 b_1 \sum t + a_1 b_1 \sum t^2 + b_1 \sum e_t t - x_0 b_1 \sum t - x_1 b_0 b_1 \sum t \\ -a_1 b_1^2 \sum t^2 - x_1 b_1 \sum u_t t + a_0 \sum u_t + a_1 \sum u_t t + \sum e_t u_t - x_0 \sum u_t \\ -x_1 b_0 \sum u_t - x_1 b_1 \sum u_t t - x_1 \sum u_t^2 = 0. \end{cases} \quad (9)$$

После преобразований при $\sum e = 0$ можем найти b_1 следующим образом:

$$b_1 = \frac{\sum x_t t}{\sum t^2} \quad (10)$$

Заменяя в (10) x_t выражением (5), получаем

$$b_1 = \frac{\sum (b_0 + b_1 t + u_t) t}{\sum t^2} = b_1 + \frac{\sum u_t t}{\sum t^2}, \quad (11)$$

Которое является верным только тогда, когда действительно $\sum u_t t = 0$. Аналогично можно показать, что и $\sum e_t t = 0$.

Учитывая изложенное выше и переставив члены в уравнении (9), можем упростить:

$$\begin{cases} \alpha_0 n + \alpha_1 b_0 n = \alpha_0 \\ \alpha_0 b_0 n + \alpha_1 b_0^2 n + \alpha_1 b_1^2 \sum t^2 + \alpha_1 \sum u_t^2 = \alpha_0 b_0 n + \alpha_1 b_1 \sum t^2 + \sum e_t u_t \end{cases} \quad (12)$$

Разделив уравнения (12) на n , получаем систему из линейных уравнений с двумя неизвестными

$$\alpha_0 + x_1 b_0 = \alpha_0;$$

$$\alpha_0 b_0 + \alpha_1 \left(b_0^2 n + b_1^2 \frac{\sum t^2}{n} + \frac{\sum u_t^2}{n} \right) = \alpha_0 b_0 + \alpha_1 b_1 \frac{\sum t^2}{n} + \frac{\sum e_t u_t}{n} \quad (13)$$

Теперь решим систему уравнений при помощи определителей, используя формулы Крамера:

$$\Delta = \begin{vmatrix} 1 & b_0 \\ b_0 & b_0^2 + b_1^2 \frac{\sum t^2}{n} + \frac{\sum u_t^2}{n} \end{vmatrix} = b_1^2 \frac{\sum t^2}{n} + \frac{\sum u_t^2}{n}; \quad (14)$$

$$\Delta_{\alpha_0} = \begin{vmatrix} a_0 & b_0 \\ a_0 b_0 + a_1 b_1 \frac{\sum t^2}{n} + \frac{\sum e_t u_t}{n} & b_0^2 + b_1^2 \frac{\sum t^2}{n} + \frac{\sum u_t^2}{n} \end{vmatrix} = a_0 b_1^2 \frac{\sum t^2}{n} + a_0 \frac{\sum u_t^2}{n} - a_1 b_1 b_0 \frac{\sum t^2}{n} - b_0 \frac{\sum e_t u_t}{n}; \quad (15)$$

$$\Delta_{\alpha_1} = \begin{vmatrix} 1 & a_0 \\ b_0 & a_0 b_0 + a_1 b_1 \frac{\sum t^2}{n} + \frac{\sum e_t u_t}{n} \end{vmatrix} = a_1 b_1 \frac{\sum e_t u_t}{n}, \quad (16)$$

откуда получаем

$$\alpha_0 = \frac{a_0 \left(b_1^2 \frac{\sum e_t^2}{n} + \frac{\sum u_t^2}{n} \right) - b_0 \left(a_1 b_1 \frac{\sum t^2}{n} + \frac{\sum e_t u_t}{n} \right)}{b_1^2 \frac{\sum t^2}{n} + \frac{\sum u_t^2}{n}} = a_0 - b_0 \alpha_1; \quad (17)$$

$$\alpha_1 = \frac{a_1 b_1 \frac{\sum t^2}{n} + \frac{\sum e_t u_t}{n}}{b_1^2 \frac{\sum t^2}{n} + \frac{\sum u_t^2}{n}} = \frac{a_1 b_1 \sum t^2 + \sum e_t u_t}{b_1^2 \sum t^2 + \sum u_t^2}. \quad (18)$$

Регрессионное уравнение (6) можно тогда представить в виде

$$\hat{y}_t = x_0 + \alpha_1 x_t = \alpha_0 + \alpha_1 (b_0 + b_1 t + u_t) = a_0 + x_1 (b_1 t + u_t). \quad (19)$$

Итак, что при непосредственном коррелировании рядов динамики, содержащих линейные тенденции, члены регрессионного уравнения зависят от параметров тенденций a_0 и b_1 , показателей времени t , остаточных членов u_t и коэффициента регрессии x_1 . Последний в свою очередь зависит как от ковариации остаточных членов e_t и u_t ($\sum e_t u_t$) и дисперсии u_t ($\sum u_t^2$), так и от параметров тенденций α_1 , b_1 и от $\sum t^2$.

Между тенденциями имеющаяся детерминированная функциональная связь, параметры которой можно определить методом наименьших квадратов. Линейная связь между тенденциями $y(t)$ и $x(t)$ может быть выражена в виде

$$\hat{y}(t) = \beta_0 + \beta_1 X(t) = \beta_0 + \beta_1 (b_0 + b_1 t). \quad (20)$$

Определим параметры β_0 и β_1 , минимизируя сумму квадратов отклонений

$$S = \sum [y(t) - \hat{y}(t)]^2 = \sum [a_0 + a_1 t - \beta_0 - \beta_1 (b_0 + b_1 t)]^2 \rightarrow \min. \quad (21)$$

Дифференцируя и приравнявая частные производные к нулю, получаем систему уравнений

$$\begin{cases} \beta_0 + \beta_1 b_0 = a_0 \\ \beta_0 b_0 + \beta_1 \left(b_0^2 + b_1^2 \frac{\sum t^2}{n} \right) = a_0 b_0 + a_1 b_1 \frac{\sum t^2}{n}. \end{cases} \quad (22)$$

Решая систему уравнений при помощи формул Крамера, получаем

$$\beta_0 = \frac{(a_0 b_1 - a_1 b_0) b_1 \frac{\sum t^2}{n}}{b_1^2 \frac{\sum t^2}{n}} = a_0 - b_0 \beta_1; \quad (23)$$

$$\beta_1 = \frac{a_1 b_1 \frac{\sum t^2}{n}}{b_1^2 \frac{\sum t^2}{n}} = \frac{a_1}{b_1}, \quad (24)$$

т.е. параметры β_0 и b_{β_1} действительно зависят только от оценок параметров тенденций.

Затем коррелируем остаточные члены. Параметры γ_0 и γ_1 регрессивного уравнения

$$\hat{e}_t = \gamma_0 + \gamma_1 u_t \quad (25)$$

получаем методом наименьших квадратов: $\gamma_0 = 0$;

$$\gamma = \frac{\sum e_t u_t}{\sum u_t^2}, \quad (26)$$

т.к. $\sum e_t = 0$ и $\sum u_t = 0$. Из формулы (26) видим, что γ_1 равно отношению ковариации остаточных членов к дисперсии остаточного члена u_t .

Теперь суммируем результаты функциональной связи между трендами и коррелирования остаточных членов

$$\hat{y}_t = \hat{y}(t) + \hat{e}_t = \beta_0 + \beta_1 X(t) + \gamma_1 u_t = y(t) + \hat{e}_t, \quad (27)$$

т.е. в итоге мы получаем сумму тенденции $y(t)$ и регрессионного уравнения по остаточным членам \hat{e}_t .

В данном случае тенденциями будут параметры изменения воздухо и топливоподачи, скоростной и нагрузочный режимы, имеющие случайный характер изменения, но зависящие друг от друга в первом приближении линейный характер.

В виде остаточных членов будут отношения параметров от математического ожидания для каждого вида изменения режимов работы, скоростного и других показателей.

Обработка экспериментальных данных работы двигателей приведены в работе Болоева П.А [6].

Выводы

1. Изменения параметров работы целей в условиях эксплуатации носят случайный характер.
2. Детерминированную функциональную связь параметров работы дизеля можно определить методом наименьших квадратов.
3. Корреляционная связь регрессионных моделей работы дизелей повышает точность определения параметров его работы.

Список литературы

1. В.В Венсель. Интегральная регрессия и корреляция: статистическое моделирование рядов динамики. М.: Финансы и статика, 1983. – 223 с.
 2. Четыркин Е.М Статистические методы прогнозирования. М.: Статистика, 1977. – 423 с.
 3. Митропольский А.К. Техника статического исчисления. М.: статистика, 1970. – 571 с.
 4. Бендат Дж. Пирсол А. Измерение и анализ случайных процессов. М., Мир, 1971г. – 387 с.
 5. Линник Ю.В. Метод наименьших квадратов и основы математико-статической теории обработки наблюдений. М., Физмогиз, 1963. – 417 с.
 6. Болоев П.А повышение эксплуатационных показателей трактора в составе с/х МТА путем стабилизации цикловой подачи топлива. Автореферат к.т.н., Челябинск, 1984 – 16 с.
1. V.V. Vensel. Integral Regression and Correlation: Statistical Modeling of Time Series. M.: Finance and statics, 1983. - 223 p.
 2. Chetyrkin E.M. Statistical forecasting methods. M.: Statistics, 1977. - 423 p.
 3. Mitropolsky A.K. Technique of static calculus. M.: statistics, 1970. - 571 p.
 4. Bendat J. Pearsol A. Measurement and analysis of random processes. M., Mir, 1971 – 387 p.
 5. Linnik Yu.V. The method of least squares and the foundations of the mathematical-static theory of observation processing. M., Fizmogiz, 1963. - 417 p.
 6. Boloev P.A. Improving the performance of a tractor as part of an agricultural MTA by stabilizing the cyclic fuel supply. Abstract of Ph.D., Chelyabinsk, 1984 - 16 p.

**ВЫБОР СИСТЕМЫ ОЧИСТКИ ВЫБРОСОВ КАНАЛИЗАЦИОННОЙ
НАСОСНОЙ СТАНЦИИ С ИСПОЛЬЗОВАНИЕМ ИЕРАРХИЧЕСКОЙ
ПРОЦЕДУРЫ СААТИ**

Аннотация: В статье рассматривается подбор оборудования для очистки выбрасываемого воздуха из канализационной насосной станции. В связи необходимостью очистки воздуха канализационной насосной станции до ПДК загрязняющих веществ в атмосферном воздухе населенных мест, предлагаются системы очистки воздуха с установкой на базе хемосорбционного скруббирования и газоконвертора со ступенчатой очисткой воздуха на базе плазменно-каталитической технологии. С помощью «Метода анализа иерархий», являющегося одним самых популярных и эффективных в решении комплексных проблем, определена наиболее подходящую систему очистки выбросов из канализационной насосной станции.

Abstract: The article discusses the selection of equipment for cleaning the exhaust air from the sewage pumping station. Due to the need to purify the air of a sewage pumping station to the maximum permissible concentration of pollutants in the atmospheric air of populated areas, air purification systems with a chemisorption scrubbing installation and a gas converter with stepwise air purification based on plasma-catalytic technology are proposed. Using the "Hierarchy Analysis Method", which is one of the most popular and effective in solving complex problems, the most suitable system for cleaning emissions from a sewage pumping station has been determined.

Ключевые слова: канализационная насосная станция, очистка выбросов, хемосорбционное скруббирование, газоконвертор, анализ иерархий.

Key words: sewage pumping station, emissions cleaning, chemisorption scrubbing, gas converter, hierarchy analysis.

Ввиду того, что канализационная насосная станция (далее КНС) является объектом с непрерывным режимом эксплуатации, износ оборудования и отсутствие каких-то ни было эффективных систем локализации и нейтрализации выбросов создают постоянно обостряющуюся социальную проблему.

Основной источник выбросов КНС расположен в месте контакта стоков с открытым воздухом. Это приемное отделение, которое, как правило, разделяется на 2 части и оборудуется решетками дробилками с запорными устройствами. Вторым источником

выбросов является машинное отделение с насосами, обвязкой и арматурой, где выброс образуется с меньшей интенсивностью, но при этом сохраняет свою крайнюю токсичность.

Таким образом, возникает необходимость очистки воздуха КНС до ПДК загрязняющих веществ в атмосферном воздухе населенных мест. Исходя из этого предлагается предусмотреть реконструкцию существующих систем вентиляции грабельного отделения и машинного зала путём ввода системы очистки выбросов КНС с учетом потерь и обеспечения кратности воздухообмена.

В виду того, что в выбросе достигаются значительные концентрации сероводорода, одной из предлагаемых систем является система, состоящая из двух этапов очистки воздуха. Технология первого этапа основана на методе жидкостного гомогенно-каталитического хемосорбционного скруббирования. На данном оборудовании происходит сорбция сероводорода в циркулирующий рабочий раствор с дальнейшим окислением до нелетучих соединений (сера). Окисление происходит за счет реакции с кислородом воздуха в присутствии гомогенного катализатора. Во втором этапе в блоке доочистки происходит очистка от прочих дурнопахнущих веществ.

Вторым способом предотвращения пиковых выбросов вредных веществ является применение газоконвертора со ступенчатой очисткой воздуха на базе плазменно-каталитической технологии. Газоконвертор - это канальное воздухоочистное оборудование, состоящее из последовательно расположенных модулей: нагрева/осушения воздуха, предварительной фильтрации, плазменной деструкции и каталитической фильтрации.

Поступающий в установку воздух проходит через предварительный фильтр-осушитель, где происходит его очистка от пыли, жиров и взвешенных частиц, а также нагрев/осушение газовой смеси повышенной влажности, что предотвращает конденсацию влаги на рабочих поверхностях УОВ. Далее очищаемый воздух поступает в модуль ступенчатой очистки, представляющий из себя последовательно установленные блоки плазменной деструкции и каталитической фильтрации. Проходя через барьерный разряд плазменных ячеек, молекулы загрязняющих веществ подвергаются бомбардировке электронами, рассеянными в электромагнитном поле и имеющими кинетическую энергию порядка 19 эВ, за счет чего молекулы распадаются на атомарные компоненты: углерод, водород, кислород.

Используя «Метод анализа иерархий» (далее МАИ), определим наиболее подходящую систему очистки выбросов КНС. МАИ – это процедура принятия решений, предложенная в 1970 году американским математиком Томасом Саати. Это наиболее популярная и эффективная в решении комплексных проблем процедура благодаря

логичности и доступности своих основных принципов организации информации.

Начнём с построения иерархической структуры для разрешаемой проблемы принятия решения (рисунок 1). В качестве критериев, по которым производится сравнение выбранных систем, рассматриваются: цена установки, простота технического обслуживания и безопасность использования. Под системой №1 подразумевается система с применением хемосорбционного скруббирования, а под системой №2 – газоконвертора.



Рисунок 1 – Иерархическая структура при принятии решения о выборе системы очистки выбросов КНС

Поскольку не все критерии имеют одинаковую значимость, следующим шагом будет процесс присвоения относительных весов для различных критериев. Присвоение относительных весов заключается в попарном сравнении критериев с использованием числовой шкалы от 1 до 9, предложенной Т. Саати, где 1 означает равноценность, а 9 – высшее (крайнее) превосходство. В данном примере было принято решение, что критерий Безопасность является очень сильно превосходящим по важности критерий Стоимость, поэтому при их попарном сравнении, ячейка будет содержать цифру 7 и т.д. В таблице 1 приведена операция присвоения весов в наиболее удобной форме.

Таблица 1 – Присвоение относительных весов критериям выбора

Выбор системы очистки	Обслуживание	Безопасность	Стоимость
Обслуживание	1	7	3
Безопасность	1/7	1	1/3
Стоимость	1/3	3	1

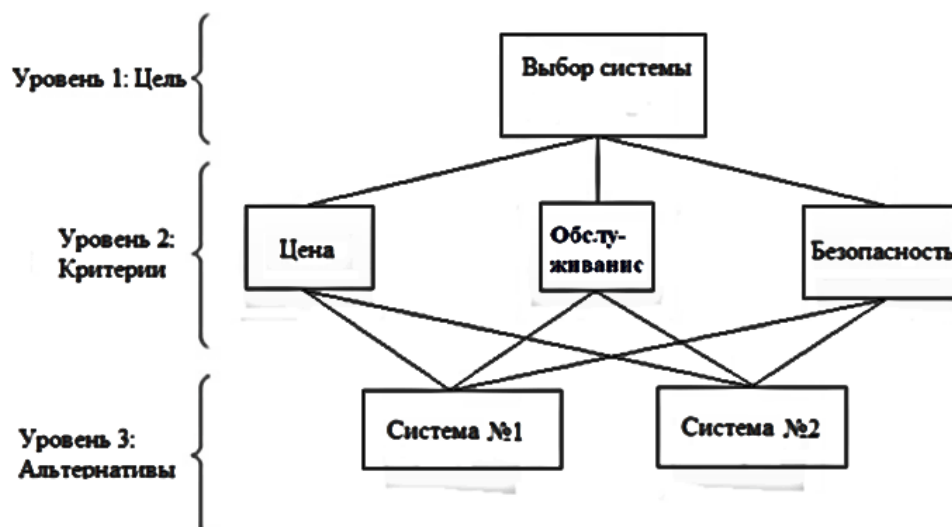
Следующий шаг вычисление абсолютных весов критериев с применением оценочного метода (таблица 3). Сущность оценочного метода состоит в нормировании сравнительной матрицы к единичной сумме элементов столбца и нахождении среднего арифметического по строкам. В таблице 2 приведены результаты вычисления относительных весов критериев.

Таблица 2 – Результаты вычисления относительных весов критериев

Выбор системы очистки	Обслуживание	Безопасность	Стоимость
Обслуживание	1,000	7,000	3,000
Безопасность	0,143	1,000	0,333
Стоимость	0,333	3,000	1,000
Сумма по столбцу	1,476	11,000	4,333

Таблица 3 – Результаты вычисления абсолютных весов критериев

Выбор системы очистки	Обслуживание	Безопасность	Стоимость	Абсолютные веса локальные (приоритеты)
Обслуживание	0,678	0,636	0,692	0,669
Безопасность	0,097	0,091	0,077	0,088

Стоимость	0,226	0,273	0,231	0,243
-----------	-------	-------	-------	-------

Результаты с относительными весами и приоритетами представлены в таблице 4.

Таблица 4 – Относительные веса и приоритеты

Выбор системы очистки	Обслуживание	Безопасность	Стоимость	Абсолютные веса локальные (приоритеты)
Обслуживание	1,000	7,000	3,000	0,669
Безопасность	0,143	1,000	0,333	0,088
Стоимость	0,333	3,000	1,000	0,243

Следующим шагом является присвоение относительных весов при парном сравнении имеющихся альтернатив по отношению к каждому из критериев. Относительно критерия Стоимость известно, что установка с газоконвертором является более дорогостоящей по сравнению с установкой с хемосорбционным скруббированием (таблица 5). Также необходимо понимать, что больший относительный вес соответствует системе с меньшей ценой.

Таблица 5 – Результат вычисления относительных весов для имеющихся альтернатив по критерию Стоимость

Цена	Система №1	Система №2	Абсолютные веса локальные (приоритеты)
Система №1	1,000	0,143	0,125
Система №2	7,000	1,000	0,875

Далее необходимо присвоить относительные веса по отношению к критериям Обслуживание, Безопасность.

Ежегодное техническое обслуживание газоконвертора заключается в замене предфильтров, промывке плазменных ячеек, замене кварцевых электродов при необходимости, замене сорбента, общей диагностике оборудования. В случае с хемосорбционным скруббированием – замена расходных материалов, блок снабжен люками для загрузки сорбента непосредственно из транспортной тары и лотками для удобной выгрузки. Результат вычисления относительных весов по данному критерию для имеющихся альтернатив приведён в таблице 6.

Таблица 6 – Результат вычисления относительных весов для имеющихся альтернатив по критерию Обслуживание

Цена	Система №1	Система №2	Абсолютные веса локальные (приоритеты)
Система №1	1,000	0,2	0,167
Система №2	5	1,000	0,833

В критерии Безопасность установка с хемосорбционным скруббированием имеет преимущество над газоконвертором, ввиду отсутствия узлов, имеющих проводники под напряжением или источников статического заряда, контактирующих с очищаемым газом (соответственно, не является взрывоопасной). Результат вычисления относительных весов по критерию Безопасность для имеющихся альтернатив показаны в таблице 7.

Таблица 7 – Результат вычисления относительных весов для имеющихся альтернатив по критерию Безопасность

Цена	Система №1	Система №2	Абсолютные веса локальные (приоритеты)
Система №1	1,000	0,111	0,100
Система №2	9	1,000	0,900

Последним этапом МАИ является вычисление итоговых приоритетов, на основании которых и принимается решение. На данном этапе мы объединяем информацию о степени

проявления каждого из критериев в представленных альтернативах, а также об абсолютном весе данных критериев. Составим таблицу из абсолютных весов критериев и абсолютных весов альтернатив по отношению к критериям (таблица 8).

Таблица 8 – Абсолютные веса критериев и альтернатив

	Обслуживание	Безопасность	Стоимость
<i>Абсолютный вес критерия</i>	0,669	0,088	0,243
Система №1	0,167	0,100	0,125
Система №2	0,833	0,900	0,875

Далее, перемножив каждый абсолютный вес альтернатив по отношению к каждому из критериев на соответствующий вес критерия, и сложив полученные числа для каждой из альтернатив, сведём результаты в итоговой таблице с приведением всех абсолютных весов и итоговых приоритетов.

Таблица 9 – Сводная таблица результатов реализации метода МАИ

	Обслуживание	Безопасность	Стоимость	
<i>Абсолютный вес критерия</i>	0,669	0,088	0,243	
Система №1	0,167	0,100	0,125	
Система №2	0,833	0,900	0,875	

Исходя из сделанных вычислений, можно сделать вывод, что система с хемосорбционным скруббированием превосходит систему с газоконвертором по всем 3 критериям (таблица 9). Следовательно, наиболее подходящей из рассматриваемых систем очистки выбросов КНС является система на базе жидкостного гомогенно-каталитического хемосорбционного скруббирования.

Литература

- 1 Саати Т. Принятие решений при зависимостях и обратных связях: Аналитические сети. Пер. с англ. / Науч. ред. А.В. Андрейчиков, О.Н. Андрейчикова. – М.: Издательство ЛКИ, 2008. – 360 с.

- 2 Принятие решений: Метод анализа иерархий: пер. с англ. / Т. Саати ; Переводчик Р. Г. Вачнадзе . – М. : Радио и связь, 1993 . – 314 с.
- 3 Practical Decision Making. An Introduction to the Analytic Hierarchy Process (AHP) Using Super Decisions V2. Mu, Enrique, Pereyra-Rojas, Milagros. – 2017, 111 p.
- 4 Китаев С.В., Фарухшина Р.Р., Смородова О.В. Выбор схем компоновки газоперекачивающих агрегатов на компрессорных станциях методом анализа иерархий//Нефтегазовое дело. 2017. Т. 15. № 1. С. 128-132.
- 5 Байков И.Р., Смородова О.В., Китаев С.В., Математическое моделирование режимов энергопотребляющего оборудования нефтегазовой отрасли//Издательство УГНТУ, 2018. – 53с.

*Колмаков Олег Витальевич, кандидат технических наук, доцент заведующий
кафедрой «Система обеспечения движения поездов»*

Красноярский институт железнодорожного транспорта филиал ИрГУПС

*Колмаков Виталий Олегович, кандидат технических наук, доцент заведующий
кафедрой «Управление персоналом»*

Красноярский институт железнодорожного транспорта филиал ИрГУПС

Семенов Никита Александрович

студент 4 курса, кафедра «Система обеспечения движения поездов»

Красноярский институт железнодорожного транспорта филиал ИрГУПС

Ачитаев Николай Николаевич

студент 4 курса, кафедра «Система обеспечения движения поездов»

Красноярский институт железнодорожного транспорта филиал ИрГУПС

ВЛИЯНИЕ НЕЛИНЕЙНОЙ НАГРУЗКИ НА ПИТАЮЩИЕ СЕТИ, ПРОБЛЕМЫ И ИХ ПУТИ РЕШЕНИЯ

Аннотация. В статье рассматривается понятие нелинейной нагрузки, когда оно появилось. Обозначены устройства, которые создавали нелинейную нагрузку в прошлом и актуальная ситуация по количеству нелинейных устройств, с какого момента их количество возросло. Рассмотрены проблемы исходящие из появления нелинейной нагрузки, последствия, исходящие от неё на энергетическую систему. Приведены решения для стабилизации, выраженные в перечне мероприятий и устройств по стабилизации показателей энергетической сети. В свою очередь они описаны по способу реализации, принципу действия. В выводе выражена актуальность проблемы нелинейной нагрузки, приведено сравнение мероприятий исходя из их положительных и слабых качеств с экономической, практической точки зрения. Целью исследования является определение проблем, исходящих от нелинейной нагрузки, и способов стабилизации энергосистемы.

S u m m a r y. The article discusses the concept of nonlinear load, when it appeared. The devices that created a non-linear load in the past and the current situation in terms of the number of non-linear devices are indicated, since when their number has increased. The problems arising from the appearance of a nonlinear load, the consequences emanating from it on the energy system are considered. Solutions for stabilization are given, expressed in the list of measures and devices for stabilizing the indicators of the energy network. In turn, they are described by the method of

implementation, the principle of action. The conclusion expresses the relevance of the problem of nonlinear load, provides a comparison of measures based on their positive and weak qualities from an economic, practical point of view. The purpose of the study is to determine the problems arising from the nonlinear load and ways to stabilize the power system.

Ключевые слова: нелинейная, нагрузка, проблемы, способы, решения, влияние.

Keywords: nonlinear, load, problems, methods, solutions, influence.

Нелинейная нагрузка – это нагрузка ток потребления которой не синусоидален при условии питания от синусоидального источника напряжения. Следствием нелинейной нагрузки является эмиссия и трансмиссии гармонических искажений, что на данный момент времени является одной из множества проблем, приводящих к нарушению стабильной работы устройств электроснабжения и качество поставляемой электроэнергии потребителям.

Исторически сложилось, что появление гармонических искажений связано с возникновением, первых энергетических систем, в которых происходило насыщение трансформаторов, дуговых печей, мощных электросварочных аппаратов, ламп освещения. В тот промежуток времени проблема искажения гармоник в распределительных сетях не была такой злободневной, в отличие от современности, когда нелинейная нагрузка распространена как в промышленных, так и не производственных сетях электропитания. Так с конца XX века в большой степени выросло количество нелинейных потребителей из-за увеличения числа персональных компьютеров, серверов, лазерной техники, источников бесперебойного питания, многофункциональных устройств, радиолокаторов и других нелинейных устройств.

В эксплуатации нелинейных сетей не возникает критических отклонений приводящих к проблемам, только если мощность нелинейной нагрузки находится в диапазоне от 10-15%. Если же нелинейная нагрузка превышает представленный диапазон возникают проблемные ситуации, причины которых могут быть неясными.

Появление в сети нелинейной нагрузки приводит к возникновению высших гармоник, то есть токов или напряжения, частота которых превышает основную (50 Гц) и кратна этой частоте. Их следствием является:

- 1) **Нагрев кабелей питающей сети**, что приводит к ухудшению свойств изоляции, проводник может накалиться. Следствием чего является короткое замыкание, а в последующем отсутствие питания устройств, при критичном исходе возгорание с последующими материальными убытками;

2) **Нагрев конденсаторов**, вследствие чрезмерного термического напряжения. Следствием данной проблемы становятся микротрещины в конденсаторе, что в последующем приведет к впитыванию воды и короткому замыканию. В дальнейшем размер трещины увеличится и конденсатор разрушится;

3) **Искажение формы синусоиды питающего напряжения** приводит к неработоспособному состоянию оборудования в критичном случае, в других же к перегрузке оборудования и уменьшению срока службы, что негативно влияет на материальную базу;

4) **Падение значения напряжения в питающей сети** приводит к ухудшению пусковых показателей двигателей, увеличения тока при запуске, понижению светового потока ламп на производствах и в быту, возрастанию силы тока и перегреву проводов и далее к разрушению целостности структуры изоляции, а также сбор в работе сложно электронной техники;

5) **Эффекту трех гармоник в трехфазных сетях**, что приводит к дополнительным потерям в трансформаторе и шинопроводах, электрическому старению изоляции, перегрев и разрушение нулевых рабочих проводников;

6) **Повышение уровня акустического шума в электромагнитном оборудовании;**

7) **Эффект резонанса в электронных машинах;**

8) **Необоснованное срабатывание предохранителей и автоматических выключателей;**

9) **Наведение помех в сетях телекоммуникаций**, приводящих к изменению уровня сигнала.

В настоящее время для предотвращения этих проблем используют такой перечень мероприятий как:

1) изменение топологии сети электроснабжения региона;

2) пассивные и активные фильтры;

Так фильтрующих устройств разработанных на основе пассивных фильтров, для подавления гармонических составляющих используются следующие фильтрующие устройства: поперечные компенсаторы, продольные заградительные контуры, поперечные резонансные цепи, П–образные фильтрующие звенья.

3) автоматические устройства стабилизации формы напряжения и/или тока;

В сфере энергетики применяются автоматические стабилизаторы напряжения – устройства, предназначенные для поддержания выходного напряжения в узких пределах,

при существенном изменении входного напряжения и выходного тока нагрузки. Применяются такие виды стабилизаторов как:

а. Релейные стабилизаторы, в которых датчик проводит мониторинг сети, но при выходе напряжения за пределы разрешенных допусков проводит автоматическую регулировку напряжения по средствам переключения реле.

б. Электромеханические стабилизаторы, работа которых основана на изменении коэффициента трансформации, реализованной щеткой, соединенной с электродом выходным клемм.

в. Инверторные, состоящие из двух ступеней получения выходного напряжения, за счет преобразование переменного напряжения в постоянное с его автоматической регулировкой, и возврат к переменному напряжению.

г. Феррорезонансные, характерной чертой которых является применение обмоток трансформатора, одетых на магнитопроводы разного поперечного сечения.

д. Электронные, использующие полупроводниковые устройства.

4) вольтодобавочные устройства, принцип работы которых основан на изменении мощности;

5) электромашинные устройства.

На данный момент разработка мероприятия по снижению воздействия нелинейной нагрузки на энергосети является актуальной проблемой, так как количество нелинейных потребителей растет с каждым годом. Отраженные выше проблемы, решаются посредством введения тех или иных устройств стабилизации напряжения и тока. В свою очередь они имеют свои недостатки и преимущества так, пассивные фильтры дешевле активных, но для их внедрения необходим тщательный анализ сети при проектировании решения; у стабилизаторов напряжения высокие требования к влажности и запыленности, что приводит к перегреву, сбою в работе электроники и некорректной работе устройств при изменении параметров окружающей среды. Также от погодных условий зависят вольтодобавочные устройства, диапазон температур окружающей среды варьируется от 40 до -45 градусов Цельсия.

Литература

1. ГОСТ 32144-2013 Электрическая энергия. Совместимость технических средств электромагнитная. Нормы качества электрической энергии в системах электроснабжения общего назначения.
2. Капустин В.М., Лопухин А.А. Компьютеры и трехфазная электрическая сеть // Современные технологии автоматизации - СТА, №2, 1997, стр. 104-108.

3. Акимова, Н.А. Монтаж, техническая эксплуатация и ремонт электрического и электромеханического оборудования / Н.А. Акимова. - М.: Академия (Academia), 2012. - 569 с.
4. Электроматериаловедение: электронный учебник для бакалавров по направлению подготовки 15.03.04 «Автоматизация технологических процессов и производств» и 27.03.04 «Управление в технических системах» / М.Ю. Прахова [и др.]; рец.: В. Н. Федоров, З. Х. Павлова; УГНТУ, каф. АТПП, ОДПМО. – Уфа: Изд-во УГНТУ, 2014.
5. Теоретические основы электротехники: учебное пособие: в 5 частях. Часть 5: Нелинейные электрические цепи / О. И. Ключников, А. В. Степанов. Екатеринбург: Изд-во Рос. гос. проф.-пед. ун-та, 2012. 119 с.
6. Общая энергетика : учебное пособие / Ю. С. Крежевский. – Ульяновск : УлГТУ, 2014. – 124 с.
7. Юсипов, М.В. Система технического обслуживания и ремонта оборудования энергохозяйства промышленных предприятий. - М, Энергоатомиздат, 2009. - 256 с.
8. А.Е. Немировский, И.Ю. Сергиевская, Л.Ю. Крепышева. Электрооборудование электрических сетей, станций и подстанций. – М.: Инфра-Инженерия, 2018. – 148 с.
9. Инструкция по организации в Министерстве энергетики Российской Федерации работы по расчету и обоснованию нормативов технологических потерь электроэнергии при ее передаче по электрическим сетям. – М.: , 2018. – 79 с.
10. Инструкция по организации в Министерстве энергетики Российской Федерации работы по расчету и обоснованию нормативов технологических потерь электроэнергии при ее передаче по электрическим сетям. – М.: , 2018. – 79 с.
11. Инструкция по организации в Министерстве энергетики Российской Федерации работы по расчету и обоснованию нормативов технологических потерь электроэнергии при ее передаче по электрическим сетям. – М.: , 2018. – 79 с.
12. Анчарова, Т.В. Электроснабжение и электрооборудование зданий и сооружений: Учебник / Т.В. Анчарова, М.А. Рашевская, Е.Д. Стебунова. - М.: Форум, 2018. - 192 с.
13. European Commission Directorate-General for Research Information and Communication Unit European Communities: «European Technology Platform Smart Grids, Vision and Strategy for Europe’s Electricity Networks of the future». - European Communities, 2006.
14. Мамошин, Р.Р. Электроснабжение электрифицированных железных дорог: учебник / Р.Р. Мамошин, А.Н. Зимакова. - М.: Альянс, 2016. - 296 с.
15. Кудрин, Б.И. Электроснабжение: учебник / Б.И. Кудрин. - РнД: Феникс, 2018. - 382 с.

16. СОВРЕМЕННАЯ ЭНЕРГЕТИКА. ТРАНСФОРМАЦИЯ ЭНЕРГЕТИКИ РОССИИ И УПРАВЛЕНИЕ РИСКАМИЗубакин В.А., Салтанов А.Г. ЭКОНОМИЧЕСКИЕ АСПЕКТЫ / Москва, 2020.

Новоселов Илья Андреевич, генеральный директор ООО «ТНС», Россия, г. Санкт-Петербург

СОСТОЯНИЕ И ПОТЕНЦИАЛ ПРЕДПРИНИМАТЕЛЬСТВА В СФЕРЕ УСЛУГ САНКТ-ПЕТЕРБУРГА

Аннотация. Данная статья посвящена анализу уровня развития предпринимательства сферы услуг в Санкт-Петербурге, оценке потенциала развития в данном направлении. Направления развития сопряжены со Стратегией социально-экономического развития Санкт-Петербурга. Изменения будут происходить неравномерно и зависеть от множества факторов экономического, социально-экономического характера.

Summary. This article is devoted to the analysis of the level of development of entrepreneurship in the service sector in St. Petersburg, assessment of the development potential in this direction. The directions of development are connected with the Strategy of socio-economic development of St. Petersburg. Changes will occur unevenly and depend on many factors of an economic, socio-economic nature.

Ключевые слова: социально-экономические процессы, сфера услуг, развитие, предпринимательство, Санкт-Петербург.

Keywords: socio-economic processes, services, development, entrepreneurship, St. Petersburg.

Анализ становления и дальнейшего развития сферы услуг, раскрытие её роли для экономики невозможно вне планирования, определения основных приоритетов в развитии города, региона или страны в целом.

Определение движения социально-экономического развития излагается в базовых документах: «Прогноз долгосрочного социально-экономического развития Российской Федерации на период до 2030 года», «Стратегия социально-экономического развития Санкт-Петербурга на период до 2035 года» [Прогноз долгосрочного социально-экономического развития]. Это взаимосвязанные регламенты развития страны в целом и её части – города федерального значения. Последний аспект наделяет вопрос социально-экономического развития Санкт-Петербурга специфической интерпретацией. Как справедливо отмечал Г.С. Полтавченко¹ «...тенденции его (Санкт-Петербурга – прим.

¹ Занимал пост Губернатора Санкт-Петербурга с 31 августа 2011 по 3 октября 2018 года.

автора) социально-экономического развития являются во многом определяющими для экономики и социальной сферы Северо-Западного федерального округа, страны в целом» [3].

В названных выше документах определены цели и направления движения к их достижению: развитие человеческого капитала и уровень жизни населения; развитие науки, технологии, инноваций; инвестиции; цены и тарифы на продукцию (услуги) компаний инфраструктурного сектора, параметры инфляции; развитие производственной инфраструктуры; повышение конкурентоспособности отраслей промышленности; охрана окружающей среды; территориальное развитие. Отдельным пунктом вынесено развитие малого предпринимательства и институциональных изменений [3]. Эта позиция понятна, так как в свете перечисленного, предпринимательство, особенно в малых и средних его формах, будет одновременно выступать: способом решения задач в рамках перечисленных направлений; идеологической составляющей в развитии экономики; составляющей территориального развития т.п. Одновременно предпринимательством создаётся и стремительно развивается сфера услуг, существенно отличающаяся от других секторов экономики.

Зарождение сферы услуг происходило постепенно; она существовала всегда, но лишь относительно недавно оформилась в самостоятельный экономический сектор, оказывающий значительное влияние на экономику в целом, являясь составной частью современного сельскохозяйственного, промышленного и строительного производства. Место и роль сферы услуг в национальной экономике определяется рядом показателей: вкладом в объем валового внутреннего продукта, в занятость населения, в улучшение качества жизни населения [1]. Так она способствует решению следующих значимых социально-экономических задач.

1) Создание новых рабочих мест

В «Прогнозе долгосрочного социально-экономического развития Российской Федерации на период до 2030 года» отмечается: «Малое и среднее предпринимательство (МСП) является неотъемлемым и необходимым элементом ... хозяйственной системы. Современный динамично развивающийся малый бизнес обеспечивает поддержание конкурентных начал в экономике, что ... способствует созданию новых (более эффективных и производительных) рабочих мест. В секторе МСП без учета внешних совместителей занято 16,8 млн. человек, что составляет почти 25,0% от экономически активного населения Российской Федерации. Таким образом, каждый четвертый работник в целом по России в настоящее время занят в секторе МСП. Прогноз предполагает рост количества субъектов малого и среднего предпринимательства к 2030 году в 1,3 раза до 7,7

млн. субъектов, в том числе 5,4 млн. индивидуальных предпринимателей. Такой прирост должен быть обеспечен системной поддержкой малого и среднего предпринимательства со стороны государства, развитием инфраструктуры, включая особые внедренческие и инновационные зоны» [4].

И далее: «При этом наибольшее сокращение занятости за период 2012-2030 гг. будет происходить в отраслях реального сектора экономики (сельском хозяйстве, промышленных видах деятельности, строительстве, на транспорте и в связи) – на 24,0%. Высвобождаемые из производственных секторов работники будут находить работу в сфере услуг и торговле. Численность занятых в этих сферах к 2030 году вырастет на 11 процентов» [4].

Аналогичные установки приняты в «Стратегии социально-экономического развития Санкт-Петербурга на период до 2035 года» [5]. Об этом же говорят участники хозяйственно-экономических отношений нашего региона.

Директор Центра занятости населения Санкт-Петербурга, Юлия Горохова, отмечает увеличение численности безработных в связи с трансформационными процессами сферы услуг города в период пандемии. Так, число официально зарегистрированных безработных выросло с 14 тыс. до 108 тыс. человек; среди потерявших работу сотрудники компаний из сфер строительства, гостиничного бизнеса и общественного питания, недвижимости, образования, досуга, развлечений и др. [9].

Изменения в экономике, частичное снятие ограничений и возвращение перечисляемых отраслей сферы услуг к работе, породили обратную ситуацию: недостаток работников линейного персонала. Так, по словам генерального директора ГК «Теремок Санкт-Петербург» Виталия Свидовского, в общепите, например, сегодня наблюдается дефицит кассиров, поваров, дежурных по залу. Даже повышение заработной платы на 15-20%, не помогает, «людей физически нет», многие разъехались в домашние регионы во время пандемии и не вернулись [9].

2) *Формирование государственного / регионального бюджетов* [10]

Сфера услуг, формирует пятую часть валового регионального продукта (ВРП) и является одной из основных бюджетно - образующих отраслей [10].

По данным, опубликованным в «Стратегии социально-экономического развития Санкт-Петербурга на период до 2035 года», ВРП пополняется за счёт сферы торговли, общепита, операции с недвижимым имуществом, аренды и предоставление услуг транспорта и связи [5].

Учёные Санкт-Петербурга выявили *региональный характер специфики сферы услуг*, проанализировав статистические данные по перечню оказываемых услуг в крупных,

средних и мелких городах России и зарубежных стран. Ими сделали обобщающий вывод: *разнообразие отраслей сферы услуг в крупных городах заметно больше* [2].

Проанализировав данные по экономической ситуации в России и других странах мира (в первую очередь это опыт европейских стран, США и Китая), был сделан вывод: «наибольший спад наблюдался в секторах экономики, ориентированных на потребительский спрос». Соответственно этому выводу были скорректированы мероприятия государственной поддержки, оказываемые в настоящем. Отметим: они (меры поддержки) способствовали достижению более благоприятного результата, по сравнению с экономической ситуацией в других странах.

Далее в аналитическом обзоре отмечалось: «...объем платных услуг, предоставленных населению, сократился в апреле и мае почти на -40,0% г/г, оборот розничной торговли снизился на -22,6% г/г и -18,6% г/г соответственно (преимущественно за счет торговли непродовольственными товарами) [4].

Ключевые отраслевые тенденции сферы услуг в 1 квартале 2021 году представлены на рисунке 1 [3].

После ослабления ограничений, экономическая активность в сфере услуг на территории нашей страны продемонстрировала более уверенный рост по сравнению с другими странами. Так, в сентябре 2020 года индекс деловой активности в сфере услуг России повысился до 53,7 пункта, в то время как на глобальном уровне индекс деловой активности в сфере услуг составил 52,0 пункта. Рост ВВП в третьем квартале 2020 года составил -3,4% по отношению к аналогичному периоду прошлого года (+2,8% к предыдущему кварталу с учетом сезонности, в годовом выражении) [6].

Ключевые отраслевые тенденции

Индекс предпринимательской уверенности увеличился относительно предыдущего квартала на 11 процентных пунктов (п. п.), однако сохранил отрицательное значение (-8%)

– расширение спроса на оказываемые услуги отметили 10% респондентов, 58% сообщили об отсутствии изменений и 32% – о сокращении спроса (кварталом ранее – 15, 49 и 36%) – увеличение объема оказанных услуг констатировали 11% предпринимателей, а снижение показателя – 33 (кварталом ранее – 16 и 37%) – о росте численности работников сообщили 5% респондентов, а о сокращении штатов – 11% (кварталом ранее – 6 и 17%) – увеличение объема полученной прибыли выявлено в 9% организаций, снижение показателя – в 34% (кварталом ранее – в 16 и 40%) – рост цен на предоставляемые услуги отметили 7% респондентов, их снижение – 11% (кварталом ранее – 6 и 17%) – общая экономическая ситуация улучшилась в 6% организаций, ухудшилась – в 24% (кварталом ранее – 9 и 33%)

57% респондентов считали «неопределенность экономической ситуации» главной проблемой функционирования бизнеса (кварталом ранее – 59%)

Заметный рост оптимизма совокупных краткосрочных ожиданий предпринимателей

На фоне возрождения сферы услуг, российские предприниматели называют оптимистичные сроки восстановления бизнеса от последствий пандемического кризиса: от 6 месяцев до 1 года (61,8% респондентов). Чуть более четверти участников опроса сообщили: чтобы выйти на докризисные показатели, им потребуется больше времени: от 1 года до 2 лет. Каждый десятый опрошенный (10,1%) определяет для себя ещё более длительные сроки: от 3 лет до 6 лет [8].

Восстановлению российского рынка, большинство из опрошенных предпринимателей называли срок с интервалом в 2-5 лет (51,2%). Параллельно с оптимистично настроенными предпринимателями, выявляется группа респондентов, не ожидающая быстрого восстановления рынка. Эта группа считает, что если рынок восстановится – то не ранее, чем в ближайшие 10 лет (10,3%) [8].

Эти данные приводит исследовательский центр Университета «Синергия». Опрос был проведён среди 2,7 тыс. владельцев компаний различного размера в 2020 году [8].

Эксперты рынка сферы услуг обобщают высказывания предпринимателей [8]. Они считают, что восстановление бизнеса и рынка услуг будет происходить неравномерно и зависеть от множества факторов экономического, социально-экономического характера:

- сектора экономики и степени, в которой сектор пострадал от действия коровониральной инфекции;
- длительности запретов на оказание услуг в полном (докризисном) объеме и возможности оказания подобных услуг как таковых;
- восстановление традиционных производственных цепочек или поиск новых;
- падение уровня доходов населения;
- изменения потребительских предпочтений и привычек, как следствие – изменения потребительского спроса;
- восстановление инвестиционного спроса;
- уровень безработицы и социальные ожидания населения;
- поддержки со стороны государства бизнеса и населения; скорректированных программных действий министерств Правительства России и отдельных регионов и т.д.

Литература

1. Восколович Н.А. Экономика платных услуг. М.: ЮНИТИ–ДАНА, 2007.
2. Гордин В.Э, Хорева Л.В. Перспективы развития Санкт-Петербурга как сервисополиса [Электронный ресурс] // URL: <https://www.hse.ru/data/2010/06/11/1219511731/> (дата обращения 30.04.2021).
3. Липкинд Т.М., Остапкович Г.В., Китрар Л.А., Усов Н.А. Деловой климат в сфере услуг в I квартале 2021 года. – М.: НИУ ВШЭ, 2021. – 29 с. [Электронный ресурс] // URL: <https://www.hse.ru/data/2021/05/11/1382432436/ДК%20в%20сфере%20услуг%201%20квартал%202021.pdf>
4. Прогноз долгосрочного социально-экономического развития Российской Федерации на период до 2030 года [Электронный ресурс] // Консультант плюс. – URL: http://www.consultant.ru/document/cons_doc_LAW_144190/df32e8c138dbb41307e9be550c4085f6f374a96b/ (дата обращения 17.04.2022)
5. Стратегия социально-экономического развития Санкт-Петербурга на период до 2035 года [Электронный ресурс] // Официальный сайт администрации Санкт-Петербурга. – URL: https://www.gov.spb.ru/gov/otrasl/c_econom/strategiya-ser-2035/ (дата обращения 17.04.2022).
6. Основные показатели рынка труда и сферы занятости Санкт-Петербурга с 2013 по апрель 2021 года [Электронный ресурс]// Официальный сайт администрации Санкт-Петербурга. - URL: https://www.gov.spb.ru/gov/otrasl/kom_zan/statistic/ (дата обращения 06.05.2022).

7. Доклад об экономике России № 44: Рост экономики России замедляется на фоне второй волны COVID-19: надежды на улучшение ситуации связаны с появлением вакцины [Электронный ресурс] // URL: <https://pubdocs.worldbank.org/en/189351608098609835/Russia-Economic-Report-44-in-Russian.pdf> (дата обращения 03.05.2021).
8. Влияние COVID – 19 на экономику. Аналитические материалы COFACE [Электронный ресурс] // Официальный сайт ООО «Кофас Рус Страховая Компания». - URL: <https://www.coface.ru/Novosti-i-Publikacii/Publikacii/Vliyanie-COVID-19-na-ekonomiku.-Analiticheskie-materialy-Coface> (дата обращения 05.05.2021)
9. В Петербурге число безработных выросло почти в восемь раз. Данные на 01 октября 2020 года [Электронный ресурс] // Официальный сайт телеканала «РБК». - URL: https://www.rbc.ru/spb_sz/01/10/2020/5f7578f09a79475412d0ba84 (дата обращения 06.05.2021).
10. Сфера услуг – одна из наиболее перспективных и быстроразвивающихся отраслей современной экономики [Электронный ресурс] // Вестник предпринимателя СПб, 2019, № 2 (март). - URL: http://osspb.ru/activity/vestnik?rubrik=tema_nomera&journal=2_mart_2019 (дата обращения 30.04.2021).

Новоселов Илья Андреевич, генеральный директор ООО «ТНС», Россия, г. Санкт-Петербург

СПЕЦИФИКА СОЦИАЛЬНО-ЭКОНОМИЧЕСКИХ ПРОЦЕССОВ НА СОВРЕМЕННОЙ ЭТАПЕ: СЕВЕРО-ЗАПАДНЫЙ РЕГИОН

Аннотация. Данная статья посвящена анализу социально-экономических процессов, проходящих на современном этапе в Северо-Западном регионе. Имея свою специфику экономического и демографического развития, регион отличается многоотраслевой спецификой. Анализ позволил выделить основные тенденции развития машиностроительного комплекса, в том числе за счет взаимодействия крупного и малого бизнеса.

Summary. This article is devoted to the analysis of socio-economic processes taking place at the present stage in the North-Western region. Having its own specifics of economic and demographic development, the region is distinguished by its diversified specifics. The analysis allowed us to identify the main trends in the development of the machine-building complex, including through the interaction of large and small businesses.

Ключевые слова: социально-экономические процессы, машиностроение, крупный и малый бизнес, развитие.

Keywords: socio-economic processes, mechanical engineering, large and small business, development.

Основой региональной политики России является приоритет экономического и демографического развития. Северо-Западный федеральный округ имеет специфические особенности социально-экономического, этнического и демографического характера. Последние десятилетия регион отличается геометрической прогрессией роста численности населения. Северо-западный регион имеет одну из наибольших площадей, отличается богатством природных ресурсов, многонациональным составом, а также сложностью социально-политической конъюнктуры. Анализом особенностей региона занимались многие российские авторы, такие как Зайончковская Ж.А., Белозеров В.С., Ганеева Е.И., Захаров С.В., Рязанцев С.В., Рыбаковский Л.Л. и другие.

Северо-Западный федеральный округ образован в соответствии с Указом Президента Российской Федерации от 13 мая 2000 года № 849. Общая территория Северо-Западного федерального округа (далее по тексту СЗФО) составляет 1 млн. 687 тыс. кв. км,

или 9,9% территории Российской Федерации [6]. Выгодное географическое положение – выход к морю (Балтийское, Карское, Белое, Баренцево), а также граница со многими европейскими государствами делает регион привлекательным для проживания и организации коммерческой деятельности. Согласно официальной статистике численность населения СЗФО в 2020 году составила почти 14 миллионов человек, что составило 9,54% от общей численности населения Российской Федерации. Из них 11,86 млн чел. – городские жители и лишь 2,1 млн чел. – сельские жители, что гооврит о высокой урбанизации региона. Статистика численности населения СЗФО представлена в таблице 1.

Таблица 1 – Численность постоянного населения СЗФО [4]

Численность населения, тыс. чел	2015	2016	2017	2018	2019	2020	2021
Российская Федерация	146267	146545	146804	146880	146780	146789	146171
СЗФО	13843	13853	13899	13952	13972	13961	13941
Доля, %	9,46	9,45	9,47	9,50	9,52	9,51	9,54

Говоря о национальном составе, можно отметить, что основное население – русские, также среди населения приобладают коми, карелы, саами, ненцы и др.

СЗФО обладает обширными лесными угодьями, около 50% от всех лесных ресурсов европейской части России в основном находятся в Архангельской области, республиках Карелия и Коми. Эти регионы отличаются большой долей хозяйствования по переработке природных ресурсов. К их числу относится производство целлюлозы, бумаги, древесноволокнистых плит, добыча железной руды, выпуск чугуна, стали и фосфатных удобрений. Северо-восток СЗФО отличает индустриальное производство. Доля СЗФО в производстве сельскохозяйственной продукции составляет 6,4%, в промышленном производстве - 11,32% [2]. Основные отралси промышленности представлены на рисунке 1.



Рисунок 1 – Основные отрасли промышленности СЗФО

Санкт-Петербург занимает лидирующее положение в экономике региона. Среди трех самых развитых регионов СЗФО помимо Санкт-Петербурга выделяют Мурманскую и Вологодскую области. На них приходится около 60% валового регионального продукта [2]. Отдельной строкой дохода в бюджете СЗФО являются привлеченные иностранные инвестиции. По их объему СЗФО стоит на втором месте после Центрального федерального округа.

Ведущую роль в округе занимает отрасли материальной промышленности, 37% населения заняты именно в ней. Немаловажной составляющей экономики являются торговля и общественное питание, строительство и транспорт. Согласно мониторинга состояния предпринимательства в январе 2021 году, проведенного комитетом по промышленной политике, инновациям и торговле Санкт-Петербурга [!!!], индекс деловой активности в малом и среднем бизнесе в период пандемии вырос по сравнению с аналогичным периодом 2020 года и составил 70%. С учетом сокращения количества предприятий, переходом на дистанционный формат работы, это высокий показатель. Опрос представителей организаций различной сферы деятельности показал, что основными навыками, полученными за период пандемии стали: антикризисное управление (31%), навыки удаленной работы (30%), повышение мобильности сотрудников (15%), повышение компьютерной грамотности (14%). Оставшиеся 10% разделили развитие сегмента онлайн продаж, повышение производительности труда, повышение компьютерной грамотности клиентов и др [1].

Многоотраслевая специализация региона предопределяет широкое развитие межрайонных и межгосударственных экономических связей. СЗФО - крупнейший в европейской части страны поставщик своей продукции основных отраслей рыночной специализации, импортёр оборудования для добывающих отраслей промышленности и лесохимического комплекса.

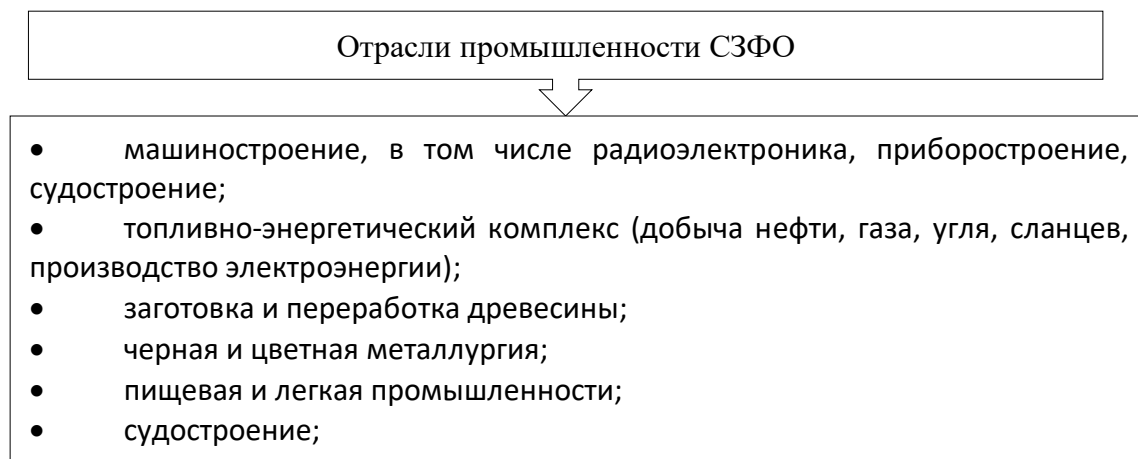
В Санкт-Петербурге и Ленинградской области судостроительная отрасль представлена широким рядом предприятий, ведущих строительство судов и военных кораблей практически любых классов. Непосредственно в Санкт-Петербурге размещены производства ОАО «Адмиралтейские верфи», ОАО «Северная верфь», ОАО «Балтийский завод», ОАО «Алмаз». В Калининградской области (выход в Балтийское море) размещено ОАО «ПСЗ «Янтарь» (г. Калининград). В Архангельской области в г. Северодвинске размещены ОАО «ПО «Северное машиностроительное предприятие» и ОАО «Центр судоремонта «Звездочка», а также в г. Архангельске, в Мурманской области в г. Североморске действуют мощности судоремонтного комплекса, обслуживающего корабли Северного флота.

Машиностроительные предприятия, ориентированные на обслуживание портовой инфраструктуры и транспорта, размещены в Санкт-Петербурге (ОАО «Звезда», Завод им. Егорова), Ленинградской (ООО «Завод ПТО им. С.М. Кирова», «Трансмаш» г. Тихвин, ООО «ПФ «АСК» п. Стрельна) и Калининградской областях (ОАО «Балткран»)

Регионы Санкт-Петербурга и Ленинградской области, а также Калининградская область, разместили на своей территории сеть автосборочных производств. В Санкт-Петербурге работают производственные предприятия: ООО «Дженерал Моторс авто»; ООО «Тойота мотор Россия»; ООО «Нисан Мануфактуринг Рус»; ЗАО «Яровит-Моторс»; ООО «Скания-Питер».

В Ленинградской области, помимо завода ЗАО «Форд Мотор Компании», планируется запуск предприятия по производству шин (г. Всеволожск) и завода по производству автостекла (г. Кириши).

В Калининградской области группа компаний «Автотор» занимается производством автомобилей «Kia», «BMW», «GM DAT», «Hummer», «Chevrolet», «Opel» и «Cadillac».

В регионах округа, ориентированных на лесохозяйственную деятельность, существует высокий потенциал развития машиностроения, ориентированного на лесозаготовку, транспортировку, первичную и глубокую переработку древесного сырья. Так, например, запас лесных ресурсов Республики Карелия составляет более 961,1 млн. кубометров. Запас спелых и перестойных насаждений – около 482,2 млн. куб. м. При этом средний ежегодный объем лесозаготовки - около 7,7 млн. кубометров - составляет менее 70% расчетной лесосеки [5]. То есть лесозаготовка здесь имеет запас роста без всякого ущерба для природы. В развитии отрасли предпочтительно движение к более полным циклам переработки сырья и к производству конечной продукции.

Дефицит производственных мощностей наблюдается в сфере добычи и переработки минералов. Предприятия, ориентированные на производство горного оборудования и карьерной техники представлены только компаниями «Механобр» и ОАО «ОМЗ», расположенными в Санкт-Петербурге.

Наукоемкое машиностроение локализовано преимущественно в Санкт-Петербурге, где существует развитая база для разработки новых типов оборудования на уровне современных стандартов. В области судостроения это проектно-конструкторские бюро, которые проектируют перспективную морскую технику для освоения шельфа, военно-морского, ледокольного флота и судов для транспортировки углеводородов.

Развитие СЗФО обусловлено наличием крупных научно-исследовательских центров, что подтверждает высокий научный потенциал региона. Показатели индекса промышленного производства за 2006-2016 гг свидетельствуют о стабильном положении в

данной отрасли (таблица 2). Показатели состояния и динамики развития трудовых ресурсов также свидетельствуют о том, что в округе есть потенциал для активного развития (таблица 3). Хотелось бы отметить, что состояние с безработицей остается сложной в регионе. Особенно в постпандемический период.

Таблица 2 - Основные показатели социально-экономического развития Северо-Западного федерального округа и субъектов РФ, расположенных в пределах СЗФО, в 2008-2016 гг [3].

Регион	2008	2009	2010	2011	2012	2013	2014	2015	2016
Российская Федерация	100,6	89,3	107,3	105,0	103,4	100,4	101,7	96,6	101,1
Северо-Западный федеральный округ	100,6	92,6	107,9	107,7	102,6	99,8	97,9	96,0	102,0
Республика Карелия	97,0	78,5	108,9	101,6	102,0	94,5	101,7	99,7	103,7
Республика Коми	102,9	98,3	100,8	104,4	102,1	102,4	100,5	101,6	96,0
Архангельская область	105,5	115,4	104,9	88,8	95,1	102,4	89,6	105,7	107,3
Ненецкий авт. округ	107,7	128,1	96,5	83,9	89,3	96,5	105,9	110,2	115,3
Архангельская область без авт. округа	102,2	95,5	122,0	96,5	103,7	110,0	73,1	101,9	100,6
Вологодская область	95,3	90,5	111,8	105,6	101,3	102,5	103,7	102,6	99,8
Калининградская область	101,8	95,3	116,0	150,1	101,9	99,1	109,9	92,2	100,9
Ленинградская область	101,0	96,9	114,3	110,6	105,7	95,6	100,2	99,6	103,7
Мурманская область	94,6	96,5	103,2	99,5	102,7	99,8	99,8	106,8	106,6
Новгородская область	102,3	87,7	116,1	110,9	104,4	105,4	112,9	102,7	103,8
Псковская область	105,1	89,6	117,4	116,3	99,6	100,6	94,4	102,8	104,5
г. Санкт-Петербург	103,6	83,4	107,8	114,6	104,7	99,6	93,6	93,0	103,9

Таблица 3 - Показатели состояния трудовых ресурсов СЗФО, 2020 г [4].

Регион	Номинальная численная средняя заработная плата, руб.			Численность безработных, тыс. чел.			
	2018 г	2019 г	2020 г	2018 г	2019 г	2020 г	2021 г
СЗФО	49824	54119	57162	310,4	278,8	271,6	339,9
г. Санкт-Петербург	60421	65872	68667	46,4	40,5	47,7	82,6

К основным тенденциям развития машиностроительного комплекса, следует отнести:

1. Продолжается рост спроса в тех сегментах рынка машиностроительной продукции, где дефицит производственных мощностей носит общенациональный характер (специализированная строительная, дорожная, лесная, горная и карьерная техника, силовые агрегаты, средства транспорта различного назначения, средства малой механизации, станочный парк, сварочное оборудование, сельскохозяйственная техника).

2. Доля типовых проектов и однотипной продукции, предлагаемых потребителям всеми сегментами экономики, неуклонно снижается. Соответственно повышаются требования, как к уровню специализации выпускаемой техники и оборудования, так и к возможностям их переналадки.

3. Сохраняется высокая доля государственных заказов на продукцию существующих в регионе предприятий машиностроительной отрасли, что может отрицательно влиять на конкурентоспособность продукции.

4. Сохраняется тенденция разукрупнения существующих в регионах СЗФО предприятий машиностроения, вызванная экономическими (рыночными) причинами.

5. Наблюдается падение внутреннего спроса на отдельные виды машиностроительной продукции (станки, приборы и др.).

Все перечисленные и ряд иных тенденций могут рассматриваться и быть использованы как факторы, способствующие развитию машиностроения.

Литература

1. Апенько С.Н. Факторы производительности труда на удаленных рабочих местах в период пандемии // Фундаментальные исследования. – 2021. - №12 – С. 22-27
2. Сибирская Е.В., Овешникова Л.В. Оценка социально-экономического положения регионов Российской Федерации (на примере Северо-Западного федерального округа) // Большая Евразия: развитие, безопасность, сотрудничество. – 2020. – С. 924-930
3. Валовой региональный продукт субъектов Северо-Западного Федерального округа. [https://petrostat.gks.ru/storage/mediabank/ИАМ_СЗФО\(1\).pdf](https://petrostat.gks.ru/storage/mediabank/ИАМ_СЗФО(1).pdf)
4. Федеральная служба государственной статистики. https://rosstat.gov.ru/labour_force
5. Зимин С.М. Индустрия Северо-Запада: состояние, проблемы, решения // Экспертный Союз. <http://unionexpert.su/industriya-severo-zapada-sostoyanie-problemy-resheniya/>
6. Указ Президента РФ от 13.05.2000 N 849 (ред. от 04.02.2021) «О полномочном представителе Президента Российской Федерации в федеральном округе». https://www.consultant.ru/document/cons_doc_LAW_23329/

*Ларина И.Б., кандидат педагогических наук, доцент
доцент кафедры педагогики и образовательных технологий
Елецкий государственный университет имени И.А. Бунина
Россия, г. Елец*

К ВОПРОСУ О РЕАЛИЗАЦИИ ПРИНЦИПА СОЗНАТЕЛЬНОСТИ В ПРОЦЕССЕ ОБУЧЕНИЯ РУССКОМУ ЯЗЫКУ

Аннотация. В статье рассматриваются требования к методическому подходу к рассмотрению операционального аспекта принципа сознательности усвоения языкового материала, утверждается единство содержательной и процессуальной сторон процесса обучения русскому языку как одно из основных его закономерностей. Активная познавательная деятельность обучающихся рассматривается как одна из реальных возможностей разработки принципа сознательности.

Ключевые слова: принцип сознательности, русский язык, универсальные учебные действия.

Annotation: The article considers the requirements for a methodological approach to the consideration of the operational aspect of the principle of consciousness of language material acquisition, asserts the unity of the substantive and procedural aspects of the process of teaching the Russian language as one of its main laws. Active cognitive activity of students is considered as one of the real possibilities of developing the principle of consciousness.

Key words: the principle of consciousness, the Russian language, universal educational activities.

В системе принципов методики обучения русскому языку ведущее место занимает принцип сознательности усвоения языкового материала. Именно через него выражается общедидактическое нормативное требование сознательного усвоения учебного материала, обеспечивающего эффективность процесса обучения в целом. Одним из средств осознанного освоения русского языка обучающимися является раскрытие значения его единиц, прежде всего, грамматики, словообразования и морфологии. Однако до настоящего времени усвоение лингвистического материала на основе формирования универсальных учебных действий не рассматривалось в практике школы в качестве ведущего средства сознательного освоения русского языка. По нашему мнению, что этому мешают, с одной стороны, традиционные методические приемы, преобладающие в преподавании русского

языка и ориентированные, в основном, на механическое заучивание формулировок лингвистических определений, а с другой, – отсутствие у учителя ряда важнейших представлений о сущности процесса сознательного овладения языком и речью (устной и письменной).

Концепция «языкового сознания», выдвинутая психологом П. Я. Гальпериным, во многом уточняет представления применительно к значениям грамматических, словообразовательных и морфемных средств русского языка. Она требует выделения их содержания на основе структурно-лингвистического анализа материала, опирающегося на концепцию языкового сознания [3].

Обучение, проводимое в рамках отдельных экспериментов, свидетельствует о наличии новых возможностей в построении методики обучения русскому языку на основе сознательного усвоения грамматики, словообразовательной системы и морфемной структуры слова. Эти возможности связаны, прежде всего, с развитием логического мышления и универсальных учебных действий.

Принцип сознательности усвоения языкового материала выступает в качестве внутренней стороны логической учебной деятельности обучающихся, однако его реализация требует определенной организации и руководства со стороны учителя. Он должен владеть информацией об основных отношениях между дидактическими принципами и об их непосредственной связи с отношениями преподавания и учения.

Теория познания рассматривает сознание как высшую форму психического отражения. В связи с этим появились реальные возможности разработки принципа сознательности. В контексте этой разработки педагоги и психологи говорят об активной познавательной деятельности обучающихся. Основной упор делается не на получение «готовых знаний», а на их самостоятельное раскрытие в процессе преобразующей деятельности обучающихся с учебным материалом. При рассмотрении и анализе основных этапов этой деятельности получает косвенную характеристику и сознательность.

Основное внимание в дидактических исследованиях уделялось мотивационно-личностным аспектам сознательности, связанным, прежде всего, с осознанием и принятием обучающимся всех целей обучения.

Определение операционального аспекта сознательности учения как знания и понимания с методической точки зрения оказывается явно недостаточным. При понимании данного аспекта мы не выходим за рамки чисто психологической трактовки принципа сознательности, в соответствии с которой для осознания определенного содержания важно, чтобы оно стало целью непосредственных действий обучающегося, вне зависимости от того, каково само по себе это содержание [6].

Собственно методический подход к рассмотрению операционального аспекта принципа сознательности усвоения языкового материала требует анализа процесса в зависимости от конкретного характера осваиваемого предметного содержания, так как именно единство содержательной и процессуальной сторон процесса обучения русскому языку выступает одной из основных его закономерностей (Е. С. Антонова [1], С. В. Боброва [1], Л. В. Савельева [7], О. А. Скрыбина [8] и др.).

С этой точки зрения важным шагом явилось развитие концепции учебного предмета как ведущего структурного уровня содержания образования.

Содержание учебного предмета, его специфика определяются в контексте психолого-педагогического анализа основных компонентов социального опыта, составляющих базу для определения содержания образования. Это, в свою очередь, открывает путь для рассмотрения соотносительности содержания учебного предмета с различными формами общественного сознания, в которых специфическим образом преломляются те или иные компоненты социального опыта.

Другими словами, психологи и педагоги считают, что каждый учебный предмет – это отражение тех или иных компонентов социального опыта с позиции определенной формы общественного сознания. Такое понимание специфики учебного предмета имеет определяющее значение для раскрытия зависимости реализации принципа сознательности от характера предмета усвоения.

Если с внешней формальной стороны осознание выступает как процесс вербализации содержания деятельности обучающегося, то с внутренней содержательной стороны оно предполагает выделение в материале специфического предмета осознания с помощью соответствующих способов и средств (материальных, знаковых, собственно речевых). Результатом этого процесса должно быть становление не только разумности, логичности и осознанности, но и сознательности как важного свойства деятельности учащегося. Такая сознательность означает возможность не просто дать себе отчет о своих действиях, но отчет с точки зрения требований той сферы человеческой деятельности, в которую данный учебный предмет открывает доступ. В конечном итоге, особенно на более высоких ступенях обучения, результатом систематического формирования так называемого «учебного самосознания» должно быть присвоение обучающимся специализированных форм сознания с помощью соответствующих специализированных средств осознания, в том числе универсальных учебных действий.

Таким образом, полноценная реализация принципа сознательности предполагает раскрытие содержательной стороны сознательности учения, что тесно связано с развитием логического мышления, логических учебных действий.

Ведущим компонентом усвоения предмета «Русский язык» выступают способы деятельности. Однако рассмотрение этого компонента с точки зрения соотнесенности с языком как особой формой общественного сознания (практическим сознанием) позволяет трактовать способы деятельности не как просто навыки общения, а как умения, осознанное овладение которыми предполагает раскрытие логической структуры изучаемого языка, выявление его специфики, взаимосвязи сторон.

Необходимость такого раскрытия объясняется двойственной природой языка: во-первых, будучи носителем содержания разных форм отражения, язык специализируется, поэтому присвоение индивидом различного предметного содержания в учебной деятельности осуществляется путем освоения все более специализированных языковых средств осознания; во-вторых, язык специфическим для данного народа образом отражает действительность, и это в процессе обучения требует его осознания, что расширяет возможности его использования как средства присвоения специализированного предметного содержания.

Опираясь на такую трактовку специфики русского языка как учебного предмета и учитывая основные положения и результаты исследований, проведенных в рамках концепции языкового сознания (Л. С. Выготский [2], П. Я. Гальперин [3], С. Д. Кацнельсон [4], А. А. Леонтьев [5], А. Н. Леонтьев [6] и др.), мы рассматриваем процесс осознанного усвоения как процесс такого осознания, в результате которого раскрывается специфический лингвистический смысл формальных структур языка, логика их взаимодействия.

При освоении родного языка его осознание требует раскрытия отношения формы и ее значения, формы и ее функции, что невозможно осуществить без развитого логического мышления и усвоения универсальных учебных действий.

Исследования показали, что за счет раскрытия собственно грамматических, словообразовательных, орфографических значений, непосредственного использования единиц различных разделов языка в их сопоставлении и дифференцировании, то есть в ходе выполнения логических действий при решении специально составленных учебных задач (в том числе проблемного характера) обеспечивается осознанное усвоение языкового материала.

Использованные источники

1. [Антонова, Е. С.](#) Методика преподавания русского языка (начальные классы) / Е. С. Антонова, С. В. Боброва. – М.: [Академия](#), 2010. – 448 с.
2. Выготский, Л. С. Мышление и речь / Л. С. Выготский – М.: Лабиринт, 1999. – 352 с.

3. Гальперин, П. Я. Языковое сознание и некоторые вопросы языка и мышления / П. Я. Гальперин // Психология как объективная наука: избранные психологические труды. – М.: Институт практической психологии; Воронеж: Изд. НПО 'МОДЭК', 1998. – С. 430-441.
4. Кацнельсон, С. Д. Типология языка и речевое мышление / С. Д. Кацнельсон. – М.: Либроком, 2009. – 218 с.
5. Леонтьев, А. А. Язык, речь, речевая деятельность / А. А. Леонтьев. - М.: Ленанд, 2014. – 211 с.
6. Леонтьев, А. Н. Деятельность. Сознание. Личность: учебное пособие / А. Н. Леонтьев. - М.: Смысл, Академия, 2005. - 352 с.
7. Савельева, Л. В. Проблема реализации познавательного потенциала младших школьников в начальном языковом образовании (на примере обучения орфографии): Монография / Л. В. Савельева. – СПб: Наука; САГА, 2006. – 176 с.
8. Скрябина, О. А. О принципах реализации когнитивно-коммуникативного подхода в обучении текстоформирующей деятельности учащихся 10 – 11 классов / О. А. Скрябина // Сибирский педагогический журнал. – 2008. – № 1. – С. 344 – 352.

Дмитриев Кирилл Олегович
студент НГПУ им. Козьмы Минина
Россия, г. Нижний Новгород

Научного руководитель Поначугин Александр Викторович

РОССИЙСКИЙ СОФТ

Аннотация

Цель исследования – проанализировать перспективность развития отечественной разработки программ и программного обеспечения.

В результате определено, что на текущий момент отечественная разработка не уступает иностранным продуктам в сфере образования и имеют перспективы на дальнейшее развитие.

Abstract

The purpose of the study is to analyze the prospects for the domestic development of programs and software.

As a result, it was determined that at the moment, domestic development is not inferior to foreign products in the field of education and has prospects for further development.

Ключевые слова: импортозамещение, отечественная разработка.

Key words: import substitution, domestic development.

Когда иностранные компании стремительно расторгали контракты с Россией, отказывались в выполнении договорных обязательств, их программное обеспечение продолжало свою стабильную работу. По этой причине большинство российских пользователей не рассматривали возможность перейти на аналогичный софт. Но какой альтернативой могут заинтересовать аудиторию отечественные разработчики?

Говоря о программном обеспечении, нельзя не подумать о системах безопасности данных. Существует множество компьютерных вирусов, но вместе с этим на помощь по их устранению могут прийти множество антивирусных программ. Российские разработчики во многом преуспели в защите данных от постоянно обновляющихся вирусов: речь идёт о таких безызвестных проектах, как Касперский и Доктор веб.

Плюсы продуктов Dr. Web и Kaspersky

Плюсы продукта Dr. Web.	Плюсы продукта Kaspersky
Делает безопасным не только интернет, но и полностью все взаимодействие с компьютером, включая медиафайлы, которые в нем хранятся.	Можно подключить корпоративную версию, которая сможет одновременно защищать до 5 устройств. для этого потребуется синхронизация.
Возможно распознавание вирусов по типам и степени возможного заражения компьютера.	Присутствует антибаннер, который поможет скрыть надоедливую рекламу и всплывающие спамные блоки в браузере.
Есть вариант бесплатного обслуживания и низкий пользовательский тариф.	Наличие наблюдателя. После того, как заражение будет найдено, Касперский будет отслеживать действия, которые успел выполнить "Вредитель" и ликвидировать последствия.

Эти компании считаются своего рода гигантами в сфере кибербезопасности, прежде всего известны своим антивирусным программным обеспечением. Это одни из крупнейших инструментов по обеспечению безопасности работы с компьютером.

Перейдем к браузерным программам, которые могут предложить российские разработчики для комфортного веб-серфинга. К ним можно отнести QIP Surf, Рамблер-браузер (он же Нихром), Ucoz Uran, Амиго от Mail.ru, а также Яндекс.Браузер, который получил наибольший охват пользователей в сравнении с вышеперечисленными браузерами.

Яндекс.Браузер работает на движке WebKit, обеспечивающий отличную скорость веб-обозревателей Google Chrome и Safari. Интерфейс Яндекс.Браузера, подражая популярным иностранным аналогам, выполнен в упрощенном минималистичном стиле, здесь не будет лишних кнопок и панелей, тем самым браузер обеспечивает комфортный просмотр сайта, не отвлекая его лишними дополнениями. При запуске Яндекс.Браузера пользователь видит только самое необходимое: адресная строка; кнопка для перехода на предыдущую страницу; кнопка обновления открытой страницы и кнопка вызова всех остальных настроек. Кроме того, Яндекс имеет множество других сервисов, таких как Яндекс Диск,

Яндекс Карты, Яндекс Почта, КиноПоиск и так далее. Все эти многочисленные веб-сервисы ничуть не уступают аналогичным услугам компании Google.

Общение является одним из основных потребностей человека. В современном мире мессенджеры и социальные сети стали незаменимым средством коммуникации людей между собой. Широко известны среди них WhatsApp, Viber, Facebook Messenger, Skype. Однако и в этой сфере найдутся детища стран СНГ, которые могут составить серьезную конкуренцию вышеперечисленным ПО. Павел Дуров разработал два таких проекта, один из которых успел набрать сумасшедшую популярность. Речь идет о социальной сети ВКонтакте. Вскоре проект был передан Mail.ru, которые модифицировали его путем внедрения различного рода сервисов, после чего ВКонтакте перестал быть простым мессенджером. Вторым детищем Павла Дурова является набирающий популярность мессенджер Telegram .

YouTube - популярнейшая площадка для просмотра и публикации видеоматериалов. Именно этот видеохостинг открыл многим людям возможность заработка в сети Интернет за счёт творчества, которое публикуется и впоследствии просматривается другим пользователям. Контент, публикуемый и потребляемый на YouTube может быть как развлекательным, так и научным, познавательным. СМИ пропустили слух о возможном ограничении YouTube для всей России. На данный момент известно лишь о демонетизации российских каналов - видеоблогеры не получают дохода за свои труды.

Наблюдая за нестабильной ситуацией с данным сервисом стоит задуматься о переходе на отечественные платформы. У вышеупомянутого Яндекс существует похожий сервис под названием Яндекс Дзен. Ранее существовала платформа «Яндекс.Эфир», которую разделили на несколько отдельных сервисов - Яндекс.Дзен, КиноПоиск и Яндекс.Плюс. Пользовательские видео, короткие вертикальные ролики можно смотреть на Яндекс.Дзене в разделе «Видео», а трансляции спорт- и ТВ-каналов, фильмы — на «Кинопоиске» с помощью подписки «Яндекс.Плюс». В «Яндекс. Дзене» также можно монетизировать контент за счет показа рекламы.

Есть и другой отечественный видеохостинг под названием Rutube, который подражает своему вдохновителю YouTube не только названием, но и интерфейсом и функциональностью. Те же параметры поиска, загрузки видео и возможность монетизации контента. Кроме того, Rutube поощряет оригинальный контент блоггеров за счёт программы поддержки. Так, после 40 дней монетизации блоггеры получают 100% дохода от рекламы.

Для работы с документами российские пользователи обычно выбирают Microsoft Office, однако в связи с текущей ситуацией в мире нужно искать аналоговые решения отечественного производства.



Рисунок 1. R7-Офис

R7-Офис - это российский программный пакет, предназначенный для работы с документами, таблицами и презентациями. При знакомстве с данным продуктом стоит обратить внимание на его внешний вид: он аналогичен MS Office, благодаря чему пользователь может с лёгкостью перейти на этот софт.

Большая часть жизни человека - общение, учёба, работа - переходит на удаленный режим, именно поэтому люди активно используют различные программы для онлайн-конференций. Из-за большого спроса на подобного рода софт все эти сервисы имеют платные тарифы, которые российские пользователи оплатить не смогут. На помощь приходят отечественные аналоги, такие как Яндекс Телемост, VideoMost и BigBlueButton.

BigBlueButton - это облачная платформа, позволяющая запускать трансляции с арендованных серверов. Данный сервис не требует долгой настройки и каких-либо интеграций. Он создаёт вебинарную комнату, в которую можно приглашать спикеров а также открывать доступ к эфиру по выдаваемой ссылке.

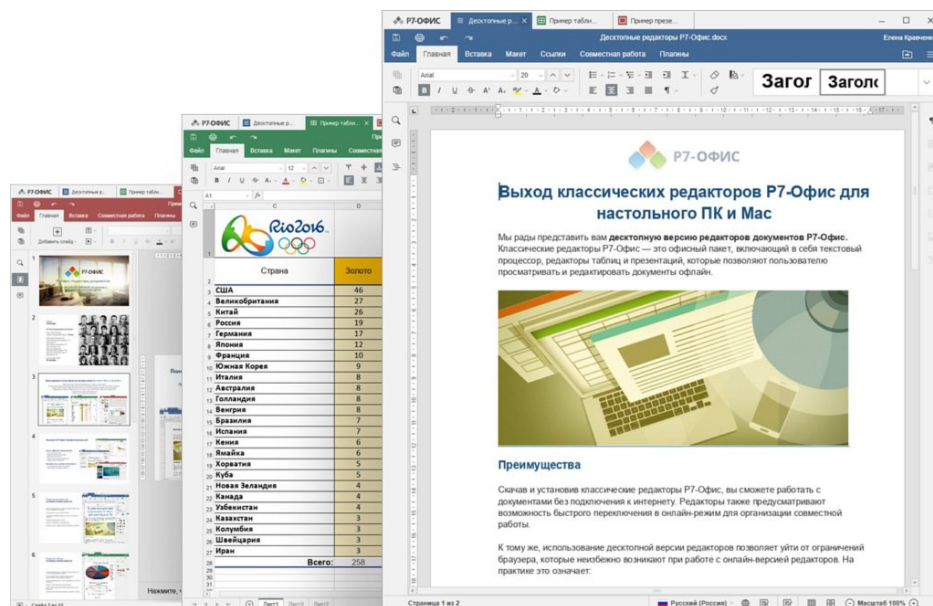
Говоря об операционной системе компьютера приходит ассоциация с Windows от Microsoft. Но на текущий момент нет возможности официально приобрести данную систему и поставить её на свой компьютер. Конечно, есть возможность обхода данного запрета путём использования VPN. Но стоит ли излишне заморачиваться над этим, когда можно присмотреться к операционным системам российского производства?

Astra Linux это операционная система которая была разработана на базе Linux. До недавнего времени данная ОС служил лишь оборонной разработкой компании «НПО

РусБИТех», теперь же она стала базироваться как достойная замена операционной системы Windows.

Отличительной чертой Astra Linux от других российских операционных систем является наличие собственной графической оболочки пользователя - Fly. Другие операционные системы, такие как «Альт» и «Роса», используют стандартные оболочки - GNOME, KDE и Mate. Графический интерфейс Fly обладает простой навигацией рабочего стола, имеет файловый менеджер «оконного» типа, а также имеет возможность создания индивидуальных настроек для системных администраторов.

Выводы.

Мы живём в такое время, когда нас окружает множество рисков. Крупные корпорации показали нам, как десятилетиями отлаженная ИТ-инфраструктура учреждения, построенная на основе доверительных отношений «заказчик — поставщик», в одночасье может «превратиться в тыкву». Поэтому риски будут при любом развитии событий, вопрос только в их количестве и масштабе. Снизить число рисков можно, переводя ИТ-инфраструктуру на российские решения, репозитории или каталоги программ которых находятся в российской юрисдикции, обновляются и поддерживаются российскими компаниями, с отлаженной схемой технической поддержки, с возможностью работы в защищенной среде.

Список литературы:

1. Российское программное обеспечение - <https://clck.ru/TgXAE>
2. Жизнь без Windows - <https://www.basealt.ru/press-centr/press/zhizn-bez-windows-kak-rossija-perekhodit-na-otchestvennyye-programmy-vmesto-zapadnykh>
3. Российский софт: 5 вариантов отечественного ПО для замены импортного - <https://www.offlinemanager.ru/polzu-prinosyashhie/rossijskij-soft.html>

Миниахметов Азамат Гайнисламович

студент, Уфимский государственный авиационный технический университет, РФ, г.

Уфа

Аксенов Сергей Геннадьевич

д-р экон. наук, профессор, Уфимский государственный авиационный технический

университет, РФ, г. Уфа

К ВОПРОСУ О ПОЖАРНОЙ БЕЗОПАСНОСТИ ФАРМАКОЛОГИЧЕСКИХ ФАБРИК

Аннотация: В статье рассматриваются вопросы пожарной безопасности фармакологических фабрик.

Ключевые слова: пожарная безопасность, фармакологическая фабрика

Предприятия, занимающиеся производством фармацевтических средств, несет высокую пожарную опасность, так как производится оборот горючих ГЖ. Как правило, на таких предприятиях находится огромное количество горючих материалов, а также химических веществ, при горении которых выделяются опасные пары.

На рисунке 1 представлено возникновение пожаров в предприятиях по производству в Республике Башкортостан за 3 года [4]. Как видно из рисунка, количество пожаров с каждым годом возрастает. Тем самым, выбранная тема является актуальной.

Фармакологические предприятия – это отрасль промышленности, которая занимается исследованием, разработкой лекарств по облегчению и выздоровлению людей.



Рисунок 1- Количество пожаров в Республике Башкортостан в предприятиях по производству

Опасные и взрывопожароопасные вещества, которые используются на предприятиях фармакологии:

- 1) Взрывчатые вещества:
 - a) Нитроглицерин.
- 2) Взрывоопасные:
 - a) Калия перманганат;
 - b) Серебра нитрат.
- 3) Легковоспламеняющиеся вещества:
 - a) Спирт и спиртовые растворы;
 - b) Спиртовые и эфирные настойки;
 - c) Спиртовые и эфирные экстракты;
 - d) Эфир;

- e) Скипидар;
 - f) Молочная кислота;
 - g) Хлорэтил;
 - h) Коллодий;
 - i) Органические вещества.
- 4) Легкогорючие вещества:
- a) Перевязочный материал;
 - b) Сера;
 - c) Растительные масла;
 - d) Лекарственное растительное сырье.

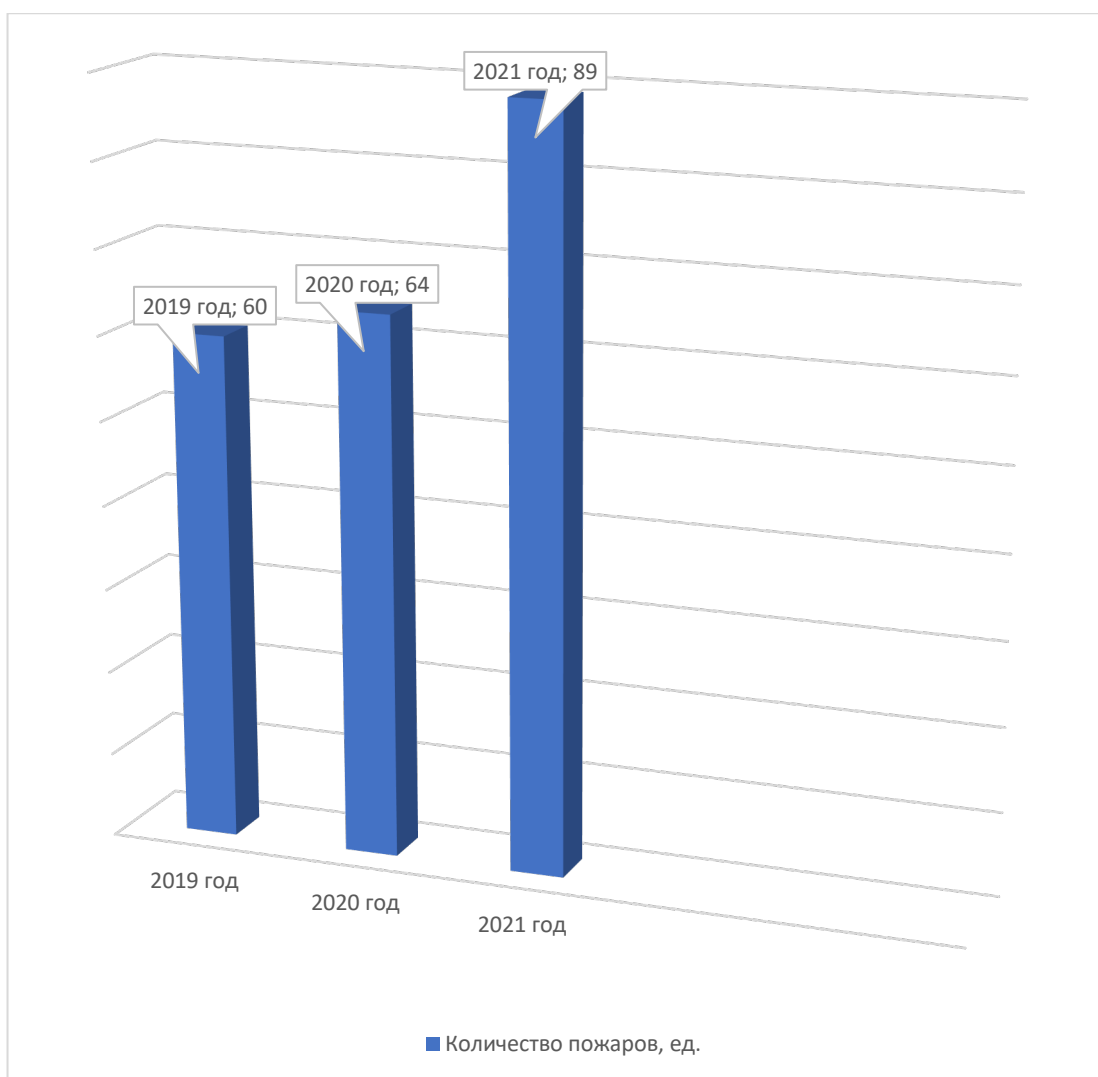
Все вещества при должных условиях склонны к самовозгоранию, тем самым необходимо уделять особое внимание при их хранении, а также условия, при которых их применяют.

Места хранения лекарственных препаратов, должны быть оборудованы огнезащитным составом, стеллажи изготовлены из негорючих материалов, устойчивость шкафов должны соблюдаться в первую очередь. Ширина стеллажей не должна превышать 1 метра, а высота от уровня пола – 0,25 метра, коридор между стеллажами не менее 1,35 метров.



Рисунок 2- Предприятие фармакологии

Как правило, предприятия фармакологии имеют огромную площадь, пример такого объекта представлен на рисунке 2. Тем самым, в случае возникновения горения на таких предприятиях, ранг пожару по умолчанию присваивается 4-ый. В качестве тушения

пожаров на предприятиях руководитель тушения пожара оценивает обстановку, выясняет места хранения препаратов, для тушения используется вода и воздушно-механическая пена.

Таким образом можно сделать вывод, что горение предприятий по производству фармакологических изделий, является весьма опасным и внимание к пожарной безопасности должны соблюдаться в должной мере. В случае, возникновения горения, пожар может принести материальный ущерб государству, приостановить выпуск особо важных лекарств. Также не мало важным ущербом является причинение вреда экологической среде.

Список литературы:

1. Федеральный закон "Технический регламент о требованиях пожарной безопасности" от 22.07.2008 N 123-ФЗ
2. Аксенов С.Г., Синагатуллин Ф.К. Обеспечение первичных мер пожарной безопасности в муниципальных образованиях // Проблема обеспечения безопасности: Материалы II Международной научно-практической конференции. – Уфа: РИК УГАТУ, 2020. С. 242-244.
3. Аксенов С.Г., Синагатуллин Ф.К. Чем и как тушат пожар // Современные проблемы безопасности (FireSafety 2020): теория и практика: Материалы II Всероссийский научно-практической конференции, - Уфа; РИК УГАТУ, 2020, С. 146-151.
4. В.С. Гончаренко, Т.А. Чечетина, В.И. Сибирко, Пожары и пожарная безопасность в 2021 году: статист. сб. Балашиха: П 46 ФГБУ ВНИИПО МЧС России, 2022. 114 с.

Кабиров Айбулат Ринатович
студент, Уфимский государственный авиационный технический университет, РФ, г.
Уфа

Аксенов Сергей Геннадьевич
д-р экон. наук, профессор, Уфимский государственный авиационный технический
университет, РФ, г. Уфа

К ВОПРОСУ ОБ ОБЕСПЕЧЕНИИ ПОЖАРНОЙ БЕЗОПАСНОСТИ КУЛЬТУРНО-МАССОВЫХ УЧРЕЖДЕНИЙ

Аннотация: В статье рассматриваются вопросы обеспечения пожарной безопасности культурно-массовых учреждений.

Ключевые слова: пожарная безопасность, культурно-массовые учреждения
Актуальность темы заключается в том, что в нынешнее время количество учреждений, объектов с массовым пребыванием людей увеличивается. Современные люди ежедневно развиваются, посещают музеи, театры, кинотеатры, различные выставки.

Возникновение возгорания в культурно-массовых учреждениях ведет к большому риску причинения вреда и жизни здоровью, учитывая массовое пребывание людей, может возникнуть паника, что заметно усложнит эвакуацию. Таким образом, выбранная тема является весьма актуальной.

Культурно-массовые учреждения – это здания и сооружения с одновременным пребыванием людей в количестве больше 50 человек, такие учреждения несут развлекательный характер. К таким относятся:

- кинотеатры;
- концертные залы;
- клубы;
- цирки;
- музеи;
- выставки;
- дворцы культуры.

Как правило, культурно-зрелищные учреждения имеют большую площадь, загромождениями развлекательными декорациями, всё это влияет на время эвакуации людей. Так же подход пожарному подразделению будет усложнять производить процесс тушения.

Тем самым, главными целями обеспечения пожарной безопасности является, обеспечение безопасности посетителям. Из этого следуют, что для данных учреждений необходимо увеличивать скорость эвакуации людей, а также усовершенствование пожарной системы автоматической пожарной сигнализации, системы оповещения и управления пожарной эвакуации, установление противопожарных преград, пропитка

занавесов у сцены огнеупорной пропиткой, обработка деревянных и металлических строительных конструкций огнезащитным лакокрасочным покрытием. Примером подобных мест, с массовым пребыванием людей, на рисунке 1 представлен концертный зал.



Рисунок 1- Концертный зал, культурно-зрелищного учреждения

Для улучшения пожарной безопасности необходимо проводить регулярно «учебные пожарные тревоги», это позволит выработать до автоматизма своевременную эвакуацию людей. Рабочий персонал должен знать эвакуационные пути к аварийным выходам, направлять посетителей к ним и не вызвать панику.

На рисунке 2 представлено количество пожаров в зданиях и сооружениях с массовым пребыванием людей в культурно-зрелищных учреждениях в Республике Башкортостан [5]. Как видно из представленной диаграмме, количество пожаров в культурно-зрелищных учреждениях возрастает. Тем самым обеспечение пожарной безопасности таких зданий должны обеспечиваться должным образом.



Рисунок 2 – Количество пожаров в культурно-зрелищных учреждениях в Республике Башкортостан

Исключать ковровые покрытия в учреждениях культурно-массовых, так как в случае сильного потока людей «толпучки», возможны падения людей так как ковры имеют свойство складываться.

Класс (подкласс) функциональной пожарной опасности здания	Вместимость зальных помещений, человек	Класс материала, не более указанного	
		для стен и потолков	для покрытий полов
Ф1.2; Ф2.3; Ф2.4; Ф3.1; Ф3.2; Ф3.6; Ф4.2; Ф4.3; Ф4.4; Ф5.1	более 800	КМ0	КМ2
	более 300, но не более 800	КМ1	КМ2
	более 50, но не более 300	КМ2	КМ3
	не более 50	КМ3	КМ4
Ф1.1; Ф2.1; Ф2.2; Ф3.3; Ф3.4; Ф3.5; Ф4.1	более 300	КМ0	КМ2
	более 15, но не более 300	КМ1	КМ2
	не более 15	КМ3	КМ4

Рисунок 3 – Область применения отделочных конструкций в культурно-зрелищных учреждениях

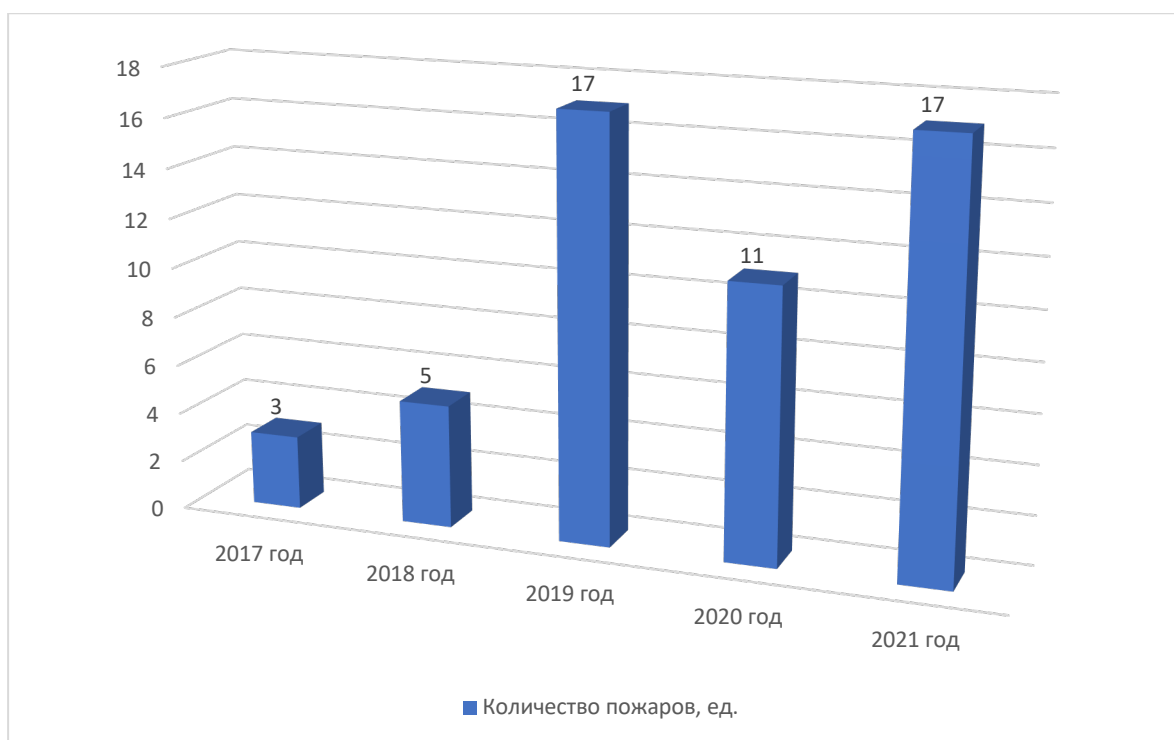
На рисунке 3 представлены требования к применению отделочных конструкций в культурно-зрелищных учреждениях, к которым должны придерживаться данные учреждения.

Производство частых проверок культурно-зрелищных учреждений, а именно сработку пожарной сигнализации, проверка знаний рабочего персонала, верную установку огнетушителей. Не мало важен проезд пожарной технике к данному зданию, он должен быть свободным, иметь отдельный, не загроможденный путь следования к объекту и развертыванию пожарных подразделений.

Таким образом, можно сделать вывод, что объекты с массовым пребыванием людей, а именно культурно-зрелищные учреждения, должны оснащены полным объемом первичным мер пожаротушения. Надзорные органы должны своевременно производить проводить проверки рабочего персонала и работоспособность первичных мер пожаротушения.

Список литературы:

1. Аксенов С.Г., Синагатуллин Ф.К. Чем и как тушат пожар // Современные проблемы безопасности (FireSafety 2020): теория и практика: Материалы II Всероссийский научно-практической конференции, - Уфа; РИК УГАТУ, 2020, С. 146-151.
2. Тагирова К.А., Аксенов С.Г. к вопросу об организации тушения пожаров в высотных зданиях // Студенческий форум. – 2021. [№ 30 \(166\)](#). - С. 41-42.
3. Федеральный закон "Технический регламент о требованиях пожарной безопасности" от 22.07.2008 N 123-ФЗ
4. Аксенов С.Г., Синагатуллин Ф.К. Обеспечение первичных мер пожарной безопасности в муниципальных образованиях // Проблема обеспечения безопасности: Материалы II Международной научно-практической конференции. – Уфа: РИК УГАТУ, 2020. С. 242-244.
5. В.С. Гончаренко, Т.А. Чечетина, В.И. Сибирко, Пожары и пожарная безопасность в 2021 году: статист. сб. Балашиха: П 46 ФГБУ ВНИИПО МЧС России, 2022. 114 с.

Миниахметов Азамат Гайнисламович

студент, Уфимский государственный авиационный технический университет, РФ, г.

Уфа

Аксенов Сергей Геннадьевич

д-р экон. наук, профессор, Уфимский государственный авиационный технический

университет, РФ, г. Уфа

ПРАВИЛА ПОЖАРНОЙ БЕЗОПАСНОСТИ НА МОРСКИХ СУДАХ

Аннотация: В статье рассматриваются правила пожарной безопасности на морских судах.

Ключевые слова: пожарная безопасность, морские суда.

Ответственность за пожарную безопасность лежит на судовладельце и экипаже под руководством капитана. Экипаж должен принимать все возможные меры для предотвращения пожаров на борту и их тушения. Судовладелец должен провести техническую подготовку, оборудовать огнетушители и обучить экипаж.

Как и в случае с другими средствами защиты, суда в открытом море должны соблюдать требования пожарной безопасности. Общие требования пожарной безопасности для морских судов всех типов и назначений, независимо от конструктивных особенностей и двигательных установок, а также для судов смешанного (речного и морского) плавания, работающих в прибрежных переходах, являются обязательными для всех судовладельцев, членов экипажа и других лиц, временно находящихся на борту [3].

Нормы пожарной безопасности представлены в нижеприведенных документах:

1. ППБ СРС 01-2009 Правила пожарной безопасности на строящихся и ремонтируемых судах.
2. Правила пожарной безопасности при проведении огневых работ на судах, находящихся у причалов морских портов, судоремонтных предприятий, утвержденные постановлением Минтранса РФ № 12 от 12.02.2004.
3. ГОСТ Р 55230-2012 – о требованиях пожарной безопасности к судовым, тепловозным, промышленным двигателям.
4. Правила пожарной безопасности на судах внутреннего водного транспорта РФ, утвержденные приказом Минтранса РФ № 158 от 24.12.2002.
5. Административный регламент Федеральной службы по надзору в сфере транспорта исполнения государственной функции по осуществлению федерального государственного контроля (надзора) за соблюдением законодательства РФ, в том числе

международных договоров РФ об обеспечении ПБ при эксплуатации морских судов, судов внутреннего водного, смешанного (река-море) плавания, иных плавучих объектов, утвержденный приказом Минтранса РФ № 154 от 30.04.2013.

Важно также, чтобы суда внутреннего водного транспорта РФ (ВВТ РФ), работа экипажей на их борту соответствовали всем установленным требованиям «Правил ПБ на судах внутреннего водного транспорта РФ». Важно заметить, что экземпляр данных правил должен входить в судовые документы, которые демонстрируют пожарную безопасность судна, и должен быть на борту судна [2].

Центральная станция управления - это главный пункт управления кораблем, на которой централизованы следующие элементы управления и индикации:

- Панель индикации противопожарной двери.
- Стационарные системы обнаружения пожара.
- Автоматические спринклерные системы и системы пожарной сигнализации.
- Индикаторная панель пожарной двери.
- Водонепроницаемые индикаторные панели дверей.
- Водонепроницаемое открывание и закрывание двери.
- Вентиляция.
- Обслуживание и немедленное наличие противопожарного оборудования и приспособлений.
- Общая/пожарная сигнализация. Пожарная безопасность на судах включает в себя.
- Строительство судов, оборудование и снабжение.
- Соблюдение экипажем эксплуатационных требований к судовому оборудованию.
- Организационные мероприятия по созданию судовой системы пожаротушения.
- Соблюдение правил пожарной безопасности на борту.
- Соблюдение специальных требований пожарной безопасности при транспортировке грузов, погрузке и разгрузке, заправке, ремонте и других операциях [4].

Обучение экипажа судна имеет важное значение для обеспечения пожарной безопасности. Обучение пожарной безопасности на борту судна является обязательным для всех членов экипажа. Оно должно осуществляться на постоянной основе в соответствии с планом технической подготовки, утвержденным мастером.

Кроме того, необходимо регулярно проводить практические учения (в максимально реалистичной ситуации) в соответствии с графиком пожарных учений и в соответствии с оперативным планом пожаротушения, обязанностями и функциями спасательной группы (команды) для отработки действий по тушению пожара и эффективного использования судового и портового противопожарного оборудования.

Многочисленные противопожарные устройства и средства личной безопасности могут быть использованы для спасения жизней членов экипажа в случае пожара. Рассмотрим некоторые из наиболее часто используемых устройств в случае чрезвычайной ситуации, связанной с пожаром на борту корабля.

Портативные огнетушители являются основным ресурсом в тушении пожаров на кораблях и за их пределами. Существуют различные типы огнетушителей в зависимости от типа пожара и материала, используемого в огнетушителях. Выбор подходящего переносного огнетушителя и размещение его через удобные промежутки времени является важной мерой пожарной безопасности.

Пожарные гидранты поставляют воду во время чрезвычайных ситуаций. Они предназначены для того, чтобы выдерживать экстремальную жару, а также экстремальный холод, чтобы они могли функционировать даже в условиях ниже нуля.

Пожарные шланги и сопла используются для фактического распыления воды. Ожидается, что они будут не менее 10 метров в длину, хотя это может варьироваться в зависимости от длины судна. Пожарные шланги устанавливаются через регулярные промежутки времени, чтобы ближайший был доступен в каждой части судна.

Пожарные костюмы важны для личной безопасности экипажа при пожарах. Изготовленные из термостойкого материала, они носят при утоплении огня на борту кораблей [5].

Дыхательное оборудование также можно отнести к этому перечню. Опасные среды, в которых нет кислорода, такие как пожар, требуют использования дыхательных аппаратов для безопасной работы на месте и эвакуации людей оттуда. Это оборудование включает в себя маску для лица и подключенный кислородный баллон.

Спасательные шлюпки и спасательные плоты являются основными требованиями для безопасной эвакуации персонала. Спасательные плоты являются обязательными для небольших судов, если необходимость покинуть судно возникает в случае пожарной опасности.

Ожидается, что более крупные суда будут перевозить спасательные шлюпки, достаточные для размещения находящихся на борту.

Чтобы предотвратить пожар на борту, важно использовать только разрешенное и безопасное оборудование. Горючие материалы и одежда не должны храниться на горячих системах, оборудовании и радиаторах. При использовании легковоспламеняющихся материалов, таких как растворители, краски и масла, их необходимо протирать и удалять.

Газы, химикаты и другие горючие материалы должны храниться в соответствии с инструкциями грузоотправителя или производителя [1].

Пожарная безопасность является серьезной проблемой в современном мире, особенно в связи с тем, что случаи аварий увеличиваются, несмотря на передовые технологические ресурсы.

Предотвращение пожароопасности на судах для безопасного перемещения и транспортировки грузов может быть легко достигнуто, когда персонал находится в состоянии боевой готовности и хорошо оснащен для принятия необходимых мер.

Литература

1. Гаязова Э. Р., Аксенов С. Г. Пожарная безопасность на морских судах //Студенческий форум. – 2021. – С. 30.
2. Круглеевский В. Н., Любенов М. М., Скороходов Д. А. Информационно-аксиологические аспекты автоматизации контроля пожарной опасности на морских и речных судах //Морские интеллектуальные технологии. – 2018. – №. 2-2. – С. 139-144.
3. Круглеевский В. Н., Маринов М. Л., Вислогузов В. В. Перспективные направления повышения эффективности обеспечения пожарной безопасности морских и речных судов //Транспорт России: проблемы и перспективы-2019. – 2019. – С. 236-240.
4. Кузовлев А. В., Билалов К. М. Правила пожарной безопасности на морских судах //Пожарная безопасность: проблемы и перспективы. – 2019. – Т. 1. – №. 10. – С. 197-198.
5. Кучумов Р. Р., Аксенов С. Г. Правила пожарной безопасности на морских судах //Студенческий форум. – 2021. – С. 29.

Миниахметов Азамат Гайнисламович

студент, Уфимский государственный авиационный технический университет, РФ, г. Уфа

Аксенов Сергей Геннадьевич

д-р экон. наук, профессор, Уфимский государственный авиационный технический университет, РФ, г. Уфа

К ВОПРОСУ ОБ ОБЕСПЕЧЕНИИ ПОЖАРНОЙ БЕЗОПАСНОСТИ НА НЕФТЯНЫХ ОБЪЕКТАХ

Аннотация: В статье рассматриваются вопросы об обеспечении пожарной безопасности на нефтяных объектах.

Ключевые слова: пожарная безопасность, нефтепродукты, нефтяные объекты.

Самым крупным в мире экспортером нефтепродуктов является Российская федерация. В этой стране находится огромное количество промышленных объектов. Промышленный объект сам по себе, является пожароопасным, так как в работе их используются горючие вещества и материалы.

Как показывает статистика, в России за последние 5 лет количество пожаров значительно увеличилось. Вместе с этим заметен рост и прямого материального ущерба. Так за 2021 год произошло 3589 пожаров в зданиях промышленного назначения с материальным ущербом на сумму 1 783 532 руб., в то время как в 2017 это число составляло 2786 [4].

На этих объектах используются, хранятся и обращаются вещества и материалы, имеющие высокую горючесть и взрывоопасность. Для минимизации риска возникновения аварийных ситуаций необходимо соблюдать правила при проектировании, строительстве и эксплуатации пожарной безопасности.

Согласно ФЗ-№123 «Технический регламент о требованиях пожарной безопасности», на всех объектах должна быть проведена оценка пожарной безопасности, включая оценку пожарных рисков.

Основными причинами пожаров и возгораний в нефтяной промышленности являются:

- Нарушение технологического процесса и нерабочее оборудование;
- Несоблюдение правил пожарной безопасности;
- Несоблюдение правил пожарной безопасности при проведении огневых работ и работ, с использованием искрообразующего инструмента;
- Неосторожное обращение с огнем;
- Перенапряжение, перегрев электрооборудования;

- Короткое замыкание (КЗ);
- Большое переходное сопротивление (ПБС).

Неисправное оборудование из-за несвоевременного ремонта, износ могут привести к утечки нефти, газа. Это может привести к образованию паро-газовоздушной смеси, что в свою очередь может привести к пожару или взрыву.

Перегрев оборудования, большое переходное сопротивление, короткое замыкание, при утечке газа, образовании паровоздушных смесей также могут привести к трагическим последствиям.

Несоблюдение требований пожарной безопасности при проведении огневых работ и работ с использованием искрообразующих инструментов также может привести к возгоранию. Основным условием является наличие окислителя, горючего материала и источника зажигания, которым могут послужить искры от инструмента. Все это может привести к затруднению тушению пожара (Рисунок 1).



Рисунок 1 – Тушение пожара в резервуарах с горючими жидкостями

Основные требования к предприятиям нефтегазовой промышленности:

- На предприятиях должны находиться газоанализаторы для определения утечки ГСМ.
- Использование принудительной вентиляции, выполненная из материалов, не способных горению;
- Взрывопожарные участки должны быть обозначены пожарными знаками;
- В помещениях с повышенной взрыво- и пожарной опасностью, а также на путях эвакуации предметы должны быть выполнены из непожароопасных материалов;

- Назначается ответственное лицо, отвечающее за выполнение требований пожарной безопасности за каждой зоной объекта.

Основной задачей пожарной безопасности является своевременное обнаружение, ликвидация пожара, а также оповещение сотрудников о возникновении опасной ситуации. Для выполнения этих аспектов необходимо:

- Применение автоматической пожарной сигнализации;
- Применение систем оповещения и управления эвакуацией;
- Использование системы дымоудаления;
- Использование дренчерных установок для защиты технологических проемов;
- Наличие пожарных гидрантов, кранов, наружного и внутреннего противопожарного водопровода в необходимом объеме.

Еще одним ключевым моментом в обеспечении пожарной безопасности на производственных объектах является профессиональная подготовка инженеров по проведению работ с техническим оборудованием и ведением технологических процессов.

Руководителям предприятий необходимо:

- Проводить инструктажи по пожарной безопасности, а также по охране труда сотрудникам;
- Проводить регулярные тренировки по эвакуации людей;
- Проводить противопожарные мероприятия по работе с огневыми работами.

Учитывая величину пожарной нагрузки и риск возникновения техногенных катастроф необходимо:

- Оборудовать противопожарные разрывы между зданиями по нормам требований по пожарной безопасности;
- Запрещается эвакуация людей через помещения с возможным выделением токсичных и пожаровзрывоопасных веществ.

Из проведенного анализа, следует, что здания нефтяной промышленности, безусловно, являются источником повышенной взрывопожарной опасности. Несоблюдение требований пожарной опасности могут привести к разрушению зданий и сооружений, гибели людей и к экологической катастрофе.

Список литературы:

- 1 Федеральный закон "Технический регламент о требованиях пожарной безопасности" от 22.07.2008 N 123-ФЗ

- 2 Семёнов С.И., Аксенов С.Г. [Анализ обеспечения пожарной безопасности на объектах нефтеперерабатывающей и нефтехимической промышленности // Студенческий форум.](#)- 2021,[№ 33 \(169\).](#) - С. 51-54.
- 3 Аксенов С.Г., Синагатуллин Ф.К. Чем и как тушат пожар // Современные проблемы безопасности (FireSafety 2020): теория и практика: Материалы II Всероссийский научно-практической конференции, - Уфа; РИК УГАТУ, 2020, С. 146-151.
- 4 В.С. Гончаренко, Т.А. Чечетина, В.И. Сибирко, Пожары и пожарная безопасность в 2021 году: статист. сб. Балашиха: П 46 ФГБУ ВНИИПО МЧС России, 2022. 114 с.

Гареев Эрик Фанилевич,

магистрант, Уфимский государственный нефтяной технический университет, г. Уфа

**АНАЛИЗ ОРГАНИЗАЦИИ И ОБОСНОВАНИЕ НЕОБХОДИМОСТИ
АВТОМАТИЗАЦИИ БИЗНЕС-ПРОЦЕССА УЧЕТА ТЕХНИЧЕСКОГО
ОБСЛУЖИВАНИЯ И РЕМОНТА ТЕХНОЛОГИЧЕСКОГО ОБОРУДОВАНИЯ
ГАЗОКОНДЕНСАТНОГО ПРОМЫСЛА**

Аннотация. В данной статье рассмотрены проблемы автоматизации учета технического обслуживания и ремонта технологического оборудования газоконденсатного промысла, наряду с актуальностью вопроса повышения эффективности деятельности предприятия, а также снижения времени и трудозатрат специалистов в современных экономических условиях РФ. Проведен анализ существующей организации бизнес-процесса учета технического обслуживания и ремонта технологического оборудования, выдвинуто обоснование необходимости автоматизации бизнес-процесса, предложен вариант дерева функций, на основании которого возможна разработка соответствующей информационной системы.

Annotation. This article discusses the problems of automating the accounting for maintenance and repair of technological equipment of the gas condensate field, along with the relevance of the issue of increasing the efficiency of the enterprise, as well as reducing the time and labor costs of specialists in the current economic conditions of the Russian Federation. The analysis of the existing organization of the business process of accounting for the maintenance and repair of technological equipment was carried out, a justification for the need to automate the business process was put forward, a variant of the function tree was proposed, on the basis of which it is possible to develop an appropriate information system.

Ключевые слова: учет технического обслуживания и ремонта, газоконденсатный промысел, информационные технологии.

Key words: maintenance and repair accounting, gas condensate field, information technology.

На сегодняшний день техническое обслуживание и ремонт технологического оборудования цеха газоконденсатного промысла реализуется силами специалистов

ремонтно-механической службы и её руководителем – инженером по ремонту 1-ой категории.

Для понимания и анализа бизнес-процесса учета технического обслуживания и ремонта технологического оборудования наибольший интерес представляет собой методология функционального моделирования IDEF0 [1].

В первую очередь рассмотрим обобщенный процесс технического обслуживания и ремонта технологического оборудования цеха газоконденсатного промысла, функциональная модель которого представлена на рисунке 1.1. Представленная модель разработана при помощи программного продукта AllFusion Process Modeler [1, 2].



Рисунок 1.1 – Функциональная модель процесса технического обслуживания и ремонта технологического оборудования цеха газоконденсатного промысла

На рисунке 1.1 изображен поток входящей и выходящей информации, правила, согласно которым происходит взаимодействие функциональных блоков и механизмы взаимодействия модели процесса технического обслуживания и ремонта технологического оборудования цеха газоконденсатного промысла [3].

Входными параметрами являются данные по графику планирования технического обслуживания технологического оборудования, данные по нештатным проблемам, возникшим с технологическим оборудованием, а также сотрудники и товарно-материальные ценности, требуемые для осуществления исследуемой деятельности.

На сегодняшний день прием заявок на техническое обслуживание и ремонт технологического оборудования цеха осуществляется при помощи телефона и электронной

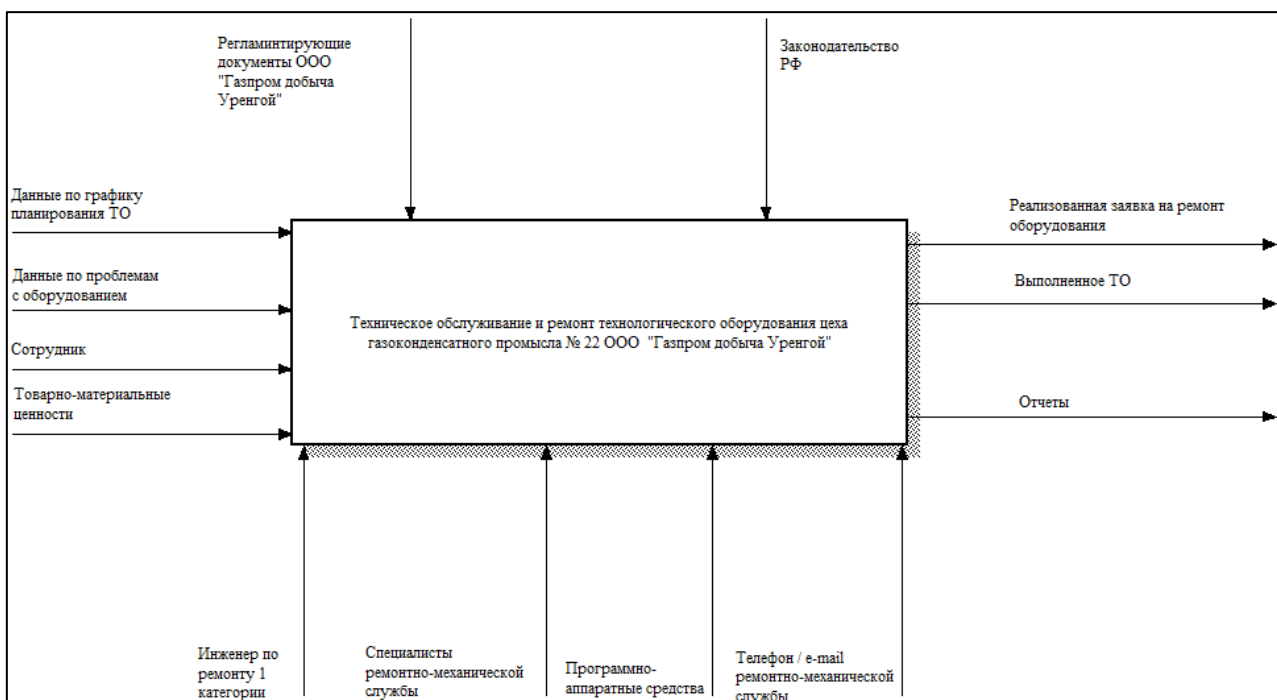
почты. Учет соответствующей информации ведется сотрудниками ремонтно-механической службы в MS Excel.

В результате исследуемого процесса сотрудники цеха газоконденсатного промысла получают реализованные заявки на ремонт оборудования, а также выполненное техническое обслуживание и отчеты.

Все процессы происходят на основе законов РФ и других организационно-правовых документов, регламентирующих деятельность сотрудников цеха газоконденсатного промысла. Механизмами на диаграмме являются сотрудники и аппаратно-программные средства.

Для более детального анализа процессов, связанных с учетом технического обслуживания и ремонта технологического оборудования цеха газоконденсатного промысла, построим декомпозицию функциональной модели, представленную на рисунке 1.2.



Рисунок 1.2 – Декомпозиция функциональной модели процесса технического обслуживания и ремонта технологического оборудования цеха газоконденсатного промысла

В декомпозиции функциональной модели процесса технического обслуживания и ремонта технологического оборудования цеха газоконденсатного промысла можно выделить следующие функциональные блоки:

1. Осуществлять планирование мероприятий по техническому обслуживанию и ремонту технологического оборудования.
2. Осуществлять прием и обработку заявок на техническое обслуживание и ремонт технологического оборудования.
3. Реализовывать техническое обслуживание и ремонт технологического оборудования.
4. Осуществлять учет технического обслуживания и заявок на ремонт технологического оборудования [1, 2].

В рамках данной работы ключевой интерес представляет процесс, связанный непосредственно с учетом технического обслуживания и ремонта технологического оборудования. Построим на рисунке 1.3 декомпозицию блока учета технического обслуживания и заявок на ремонт технологического оборудования цеха газоконденсатного промысла.

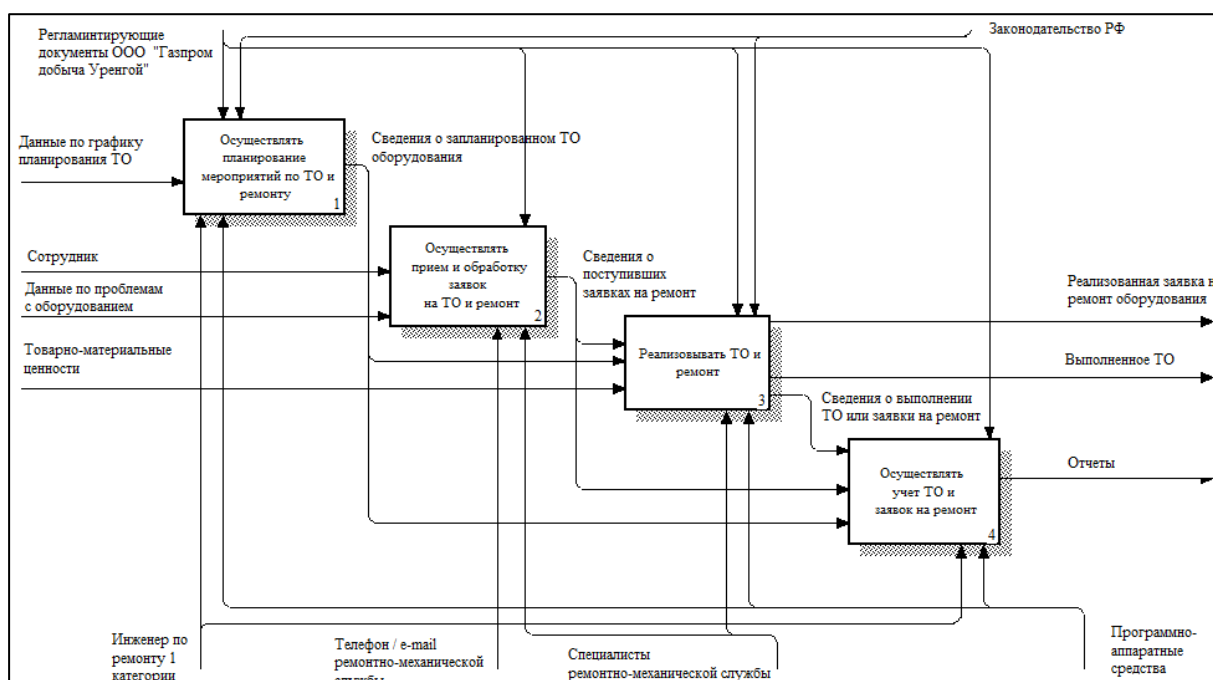

Рисунок 1.3 – Декомпозиция блока учета технического обслуживания и заявок на ремонт технологического оборудования цеха газоконденсатного промысла

В декомпозиции блока учета технического обслуживания и заявок на ремонт технологического оборудования цеха газоконденсатного промысла можно выделить следующие блоки:

1. Вести учет данных по планируемому техническому обслуживанию технологического оборудования.
2. Вести учет данных по требуемому ремонту технологического оборудования.
3. Контролировать факт выполнения технического обслуживания и актуальные статусы заявок на ремонт технологического оборудования.

4. Формировать отчеты в различных разрезах по факту выполнения запланированных / требуемых работ.

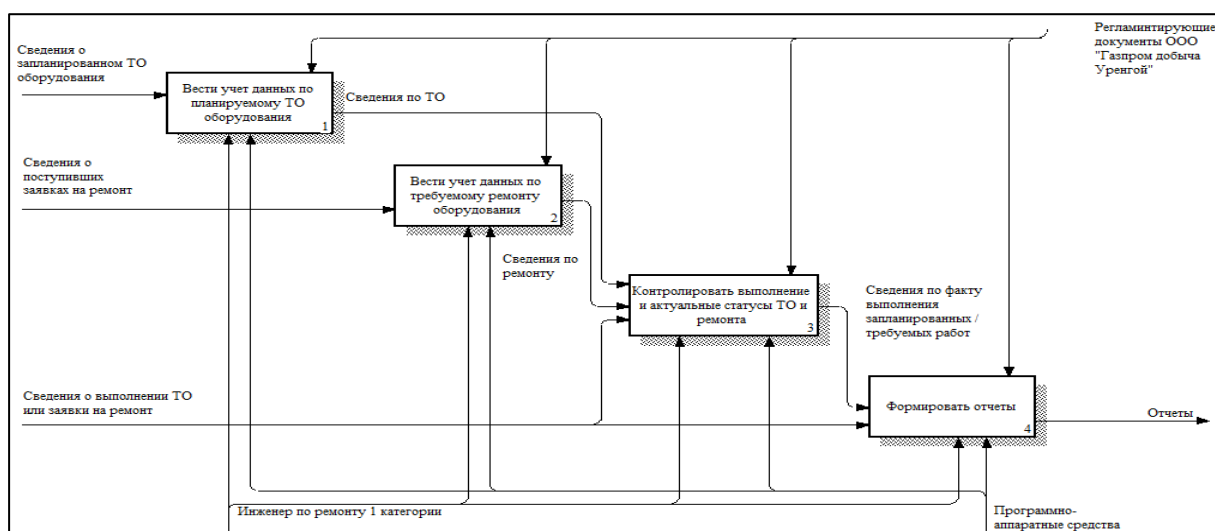
На основании представленных моделей можно сделать вывод о том, что представленные выше бизнес-процессы блока учета технического обслуживания и заявок на ремонт значительно влияют на бесперебойность и исправность технологического оборудования цеха газоконденсатного промысла. В связи с тем, что учет данных по планируемому техническому обслуживанию и требуемому ремонту технологического оборудования реализуется в таблице MS Excel, данная деятельность характеризуется:

1. Высоким уровнем затрачиваемого времени по причине большого количества рутинных повторяющихся задач.
2. Высоким уровнем ошибок и неточностей в таких записях по причине отсутствия стандартизированных форм и влияния человеческого фактора [4].

Вместе с тем, работа с таблицей MS Excel подразумевает отсутствие возможности автоматизировано без подготовки и специальных навыков формировать отчеты, что также влияет на:

1. Низкий уровень контроля работы специалистов ремонтно-механической службы цеха газоконденсатного промысла.
2. Низкий уровень согласованности действий соответствующих сотрудников и структурных подразделений.
3. Низкий уровень прозрачности деятельности специалистов ремонтно-механической службы и других подразделений, связанных с техническим обслуживанием и ремонтом технологического оборудования.

Таким образом, текущая организация процесса учета технического обслуживания и ремонта технологического оборудования цеха газоконденсатного промысла характеризуется наличием значительной доли неточностей, а также требует большое количество временных и трудовых ресурсов, что недопустимо в условиях современной экономической ситуации.

Учитывая проведенный анализ процесса учета технического обслуживания и заявок на ремонт технологического оборудования цеха газоконденсатного промысла и построенные функциональные модели по методологии IDEF0 можно сделать вывод о необходимости автоматизации исследованных бизнес-процессов. В связи с этим в деятельность ремонтно-механической службы цеха газоконденсатного промысла необходимо внедрить информационную систему учета технического обслуживания и ремонта технологического оборудования [5].

Такая информационная система позволит специалистам ремонтно-механической службы

автоматизировано вносить данные по ремонту технологического оборудования в рамках обработки заявок, а руководителю службы (инженеру по ремонту 1-ой категории) вести учет технического обслуживания и заявок на ремонт технологического оборудования цеха газоконденсатного промысла.

В состав информационной системы учета технического обслуживания и ремонта технологического оборудования ремонтно-механической службы цеха газоконденсатного промысла будет входить база данных. Проектируемая база данных информационной системы будет содержать сведения о технологическом оборудовании и датах планируемого технического обслуживания, о заявках на технический ремонт и их актуальных статусах, а также сведения о специалистах ремонтно-механической службы, выполняющих соответствующие работы.

Предоставляемая в таком случае информация позволит руководителю ремонтно-механической службы цеха газоконденсатного промысла вести централизованный учет и проводить аналитическую работу посредством формирования отчетов в различных разрезах (оборудование, сотрудник, статус, дата).

Построим модели реализации исследуемого в работе бизнес-процесса с учетом оптимизации и внедрения информационной системы учета технического обслуживания и ремонта технологического оборудования ремонтно-механической службы цеха газоконденсатного промысла на рисунках 1.4 и 1.5 [6].



Рисунок 1.4– Декомпозиция функциональной модели процесса технического обслуживания и ремонта технологического оборудования цеха газоконденсатного промысла с учетом автоматизации



Рисунок 1.5 – Декомпозиция блока учета технического обслуживания и заявок на ремонт технологического оборудования цеха газоконденсатного промысла с учетом автоматизации

Изменения, затронутые внедрением информационной системы учета технического обслуживания и ремонта технологического оборудования ремонтно-механической службы цеха газоконденсатного промысла, помечены на рисунках красным цветом [7, 8].

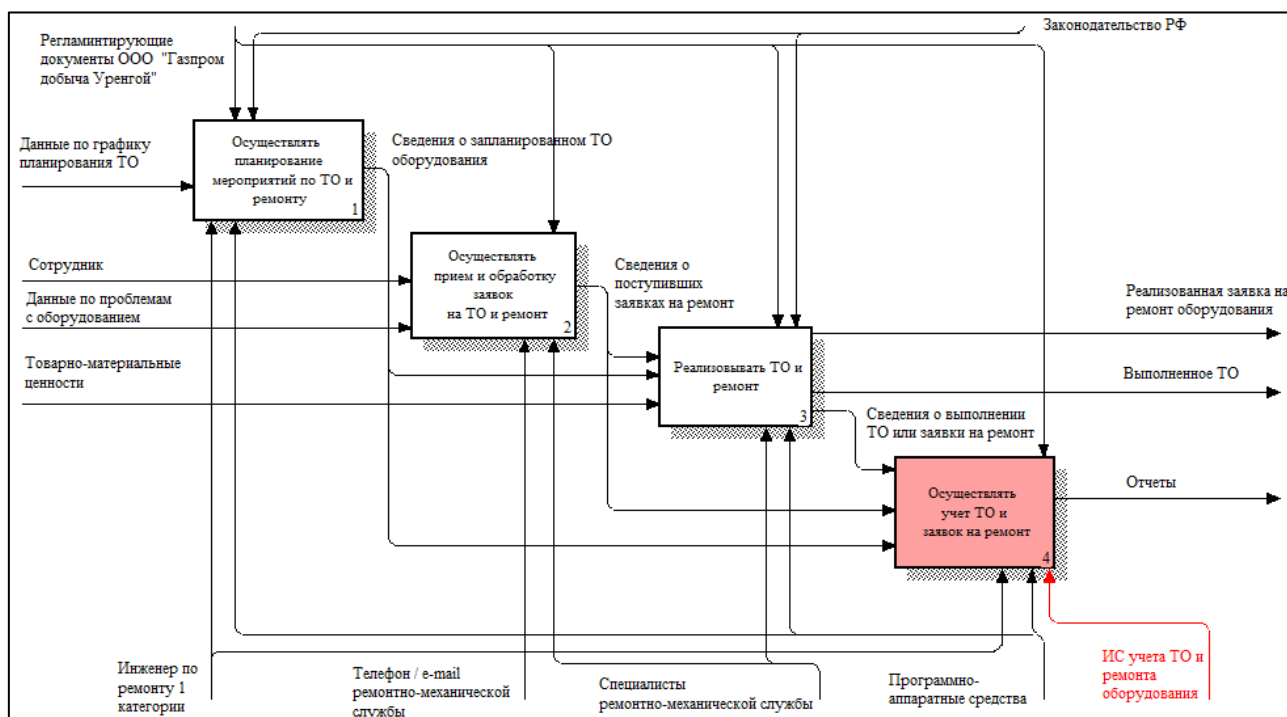
Отметим, что при оптимизации рассмотренного проблемного бизнес-процесса, связанного с учетом технического обслуживания и ремонта технологического оборудования цеха газоконденсатного промысла, были использованы три метода:

1. Метод уменьшения входов и выходов бизнес-процесса.
2. Стандартизация форм сбора и передачи информации [2, 8].

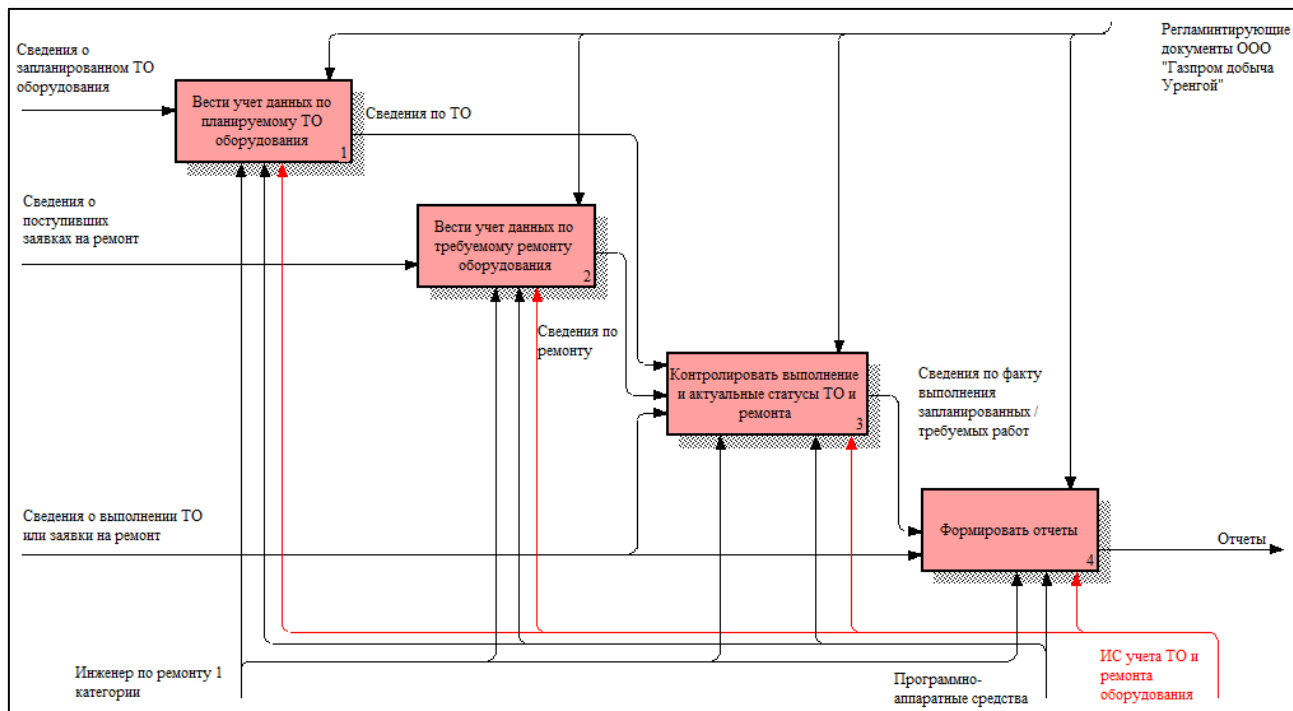
Предложенное решение позволит обеспечить выполнение ряда положительных эффектов для цеха газоконденсатного промысла, перечень которых представлен на нижеприведенном рисунке 1.6.

Перечень положительных эффектов от внедрения информационной системы учета технического обслуживания и ремонта технологического оборудования ремонтно-механической службы газоконденсатного промысла

Сократятся сроки обработки данных по учету технического обслуживания и ремонта технологического оборудования

Снизится доля ошибок и неточностей как в рамках самих обрабатываемых данных, так и в рамках отчетной документации

Снизятся трудозатраты соответствующих сотрудников ремонтно-механической службы

Повысится уровень контроля эффективности работы специалистов ремонтно-механической службы за счет повышения уровня прозрачности процессов

Представится возможность удобного поиска данных по учету технического обслуживания и ремонта технологического оборудования для последующего разбора инцидентов или проблемных обращений

Появится возможность автоматизированного формирования отчетов в различных разрезах

Произойдет оптимизация исследуемой деятельности в целом, повысится качество самих бизнес-процессов

Рисунок 1.6 – Перечень положительных эффектов от внедрения информационной системы учета технического обслуживания и ремонта технологического оборудования цеха газоконденсатного промысла

Применение данных методов позволит увеличить скорость выполнения бизнес-процесса учета технического обслуживания и ремонта технологического оборудования цеха газоконденсатного промысла, а также значительно снизить издержки и трудозатраты, и вероятность возникновения неточностей в рамках реализации исследуемой деятельности к минимуму.

В качестве результата, представим на рисунке 1.7 разработанное дерево функций информационной системы учета технического обслуживания и ремонта технологического

оборудования цеха газоконденсатного промысла, которое позволяет представить в наглядной форме перечень всех реализуемых функций [Ошибка! Источник ссылки не найден., 9].



Рисунок 1.7 – Дерево функций информационной системы учета технического обслуживания и ремонта технологического оборудования цеха газоконденсатного промысла

В рамках разработки дерева функции разделены следующим образом:

1. Функции, связанные с вводом данных.
2. Функции, связанные с обработкой данных.
3. Функции, связанные с предоставлением данных.
4. Служебные функции.

Литература

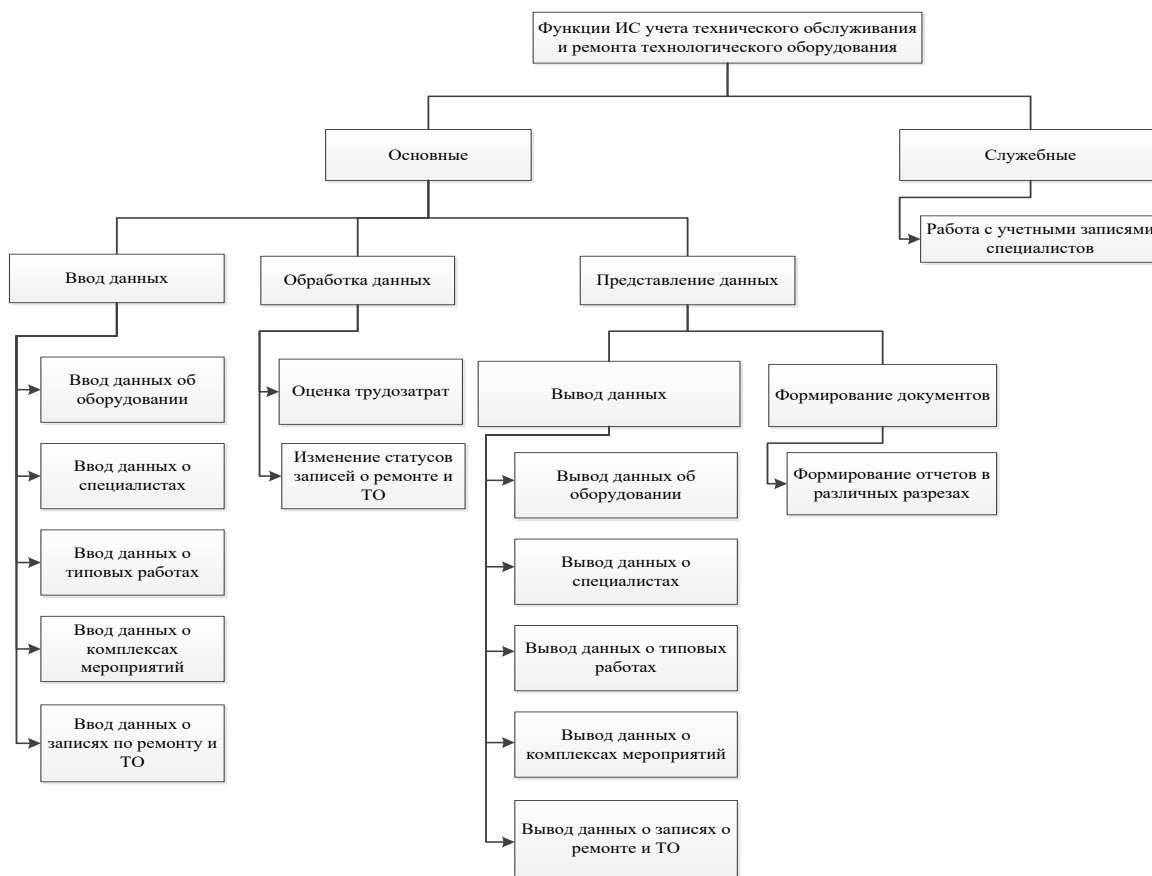
1. Ротер М. Учитесь видеть бизнес–процессы: Построение карт потоков создания ценности / М. Ротер. – М.: Альпина Паблишер, 2015. – 136 с.
2. Репин В. В. Бизнес–процессы Моделирование, внедрение, управление. – М.: Манн, Иванов и Фербер, 2013. – 512 с.

3. Долганова О.И. Моделирование бизнес–процессов: Учебник и практикум для академического бакалавриата / О.И. Долганова, Е.В. Виноградова, А.М. Лобанова. – Люберцы: Юрайт, 2016. – 289 с.
4. Шеер А.В. Моделирование бизнес-процессов: монография / Шеер А.В. - М.: Серебряные нити, 2019. - 219 с.
5. Гагарина Л.Г. Разработка и эксплуатация автоматизированных информационных систем. ГРИФ / Л.Г. Гагарина. – Вологда: Инфра–Инженерия, 2016. – 384 с.
6. Тельнова Ю.Ф. Информационные системы и технологии: Научное издание – М.: ЮНИТИ, 2016. – 303 с.
7. Михеев А.Г. Системы управления бизнес–процессами и административными регламентами / А.Г. Михеев. – М.: ДМК, 2016. – 336 с.
8. Репин В.В. Процессный подход к управлению. Моделирование бизнес–процессов / В.В. Репин. – М.: Манн, Иванов и Фербер, 2013. – 544 с.
9. Рыбаков М.Ю. Бизнес–процессы: как их описать, отладить и внедрить. Практикум / Рыбаков Михаил Юрьевич. – М.: Михаил Рыбаков, 2016. – 788 с.

Анахов Денис Александрович
Студент 2 курса магистратуры
Кафедра экономики в энергетике и промышленности
Национальный исследовательский университет «МЭИ», г. Москва

Бухарева Лидия Владимировна,
кандидат экономических наук
доцент кафедры Экономики в энергетике и промышленности,
Национальный исследовательский университет «МЭИ», г. Москва

МЕТОДЫ ПОВЫШЕНИЯ ДОХОДОВ АПТЕЧНОЙ СЕТИ

Аннотация: В статье предложены некоторые методы повышения доходов аптечной сети. Тема является актуальной, так как в нынешнем кризисном положении компаниям необходимо увеличивать выручку и повышать прибыльность своей деятельности. Второй пункт является более сложным и специфичным для каждой отрасли, поэтому на нем необходимо акцентировать внимание. Итогом работы являются многочисленные авторские рекомендации, позволяющие при их применении существенно увеличить продажи многих предприятий аптечной сети.

Abstract: The article suggests some methods for obtaining a pharmacy network. The topic is relevant, since in the current crisis situation, companies need revenue and increase the profitability of their activities. The second point is more common and specific to each industry, so it needs to be emphasized. The result of the work is the author's recommendations, according to which their use significantly increases the sales of pharmacy chain enterprises.

Ключевые слова: аптечная сеть, доходы аптеки, обучение фармацевтов, бонусные программы, выкладка товара.

Keywords: pharmacy chain, pharmacy kit, training for pharmacists, bonus programs, product display.

Нынешняя экономическая ситуация требует от компаний повышение выручки с целью увеличения прибыли. Это относится ко многим отраслям, аптечная сеть не является исключением. В данной работе автор сконцентрируется на последнем пункте – повышении доходов, так как тема снижения расходов уже описана многими авторами, большинство методов универсальны. Увеличение доходов для аптечной сети имеет свою специфику, при

этом подход должен быть с учетом ее особенностей. Покупки в таких заведениях граждане осуществляют существенно реже, чем, например, в продовольственных магазинах. Это обстоятельство является положительным, так как свидетельствует об улучшении здоровья населения. Однако, бизнес диктует свои правила. Все это делает тему актуальной.

В первую очередь важной рекомендацией по увеличению доходов аптечной сети является анализ и реструктуризация ассортимента. В целом организации рекомендуется иметь достаточно широкий перечень лекарств и иных товаров, которые пользуются высоким спросом у населения. Здесь предлагается проводить ABC-XYZ анализ, который позволит определить наиболее выгодные и наименее рентабельные позиции. Первые нужно максимизировать на полках сети, а от вторых отказаться.

Отметим, что полностью убрать товар не рекомендуется, так как для аптеки важен максимально широкий ассортимент. Это формирует дополнительную рекомендацию – формирование возможности заказать любой товар, которого нет в наличии, на официальном сайте с последующей доставкой в любую из аптек сети. Это позволит максимизировать число клиентов с одновременной реструктуризацией запасов.

Здесь же отмечаем, что аптечная сеть должна иметь диверсифицированный выбор товаров. Речь идет о том, что многие граждане желают покупать косметические средства, устройства и даже полезную еду именно в аптеках. Согласно мнению многих лиц, аптека является гарантом качества, отсутствия подделок. Иметь в наличии все эти товары нерационально, однако, под заказ они всегда должны быть доступны. Это позволит привлечь существенное число клиентов к сети.

Важно правильно оформлять витрину. Речь идет о том, что на ней должны быть представлены наиболее популярные и известные потребителям товары. Для этого необходимо, во-первых, проводить уже рекомендованный ABC-XYZ анализ, во-вторых, изучать рекламу лекарственных средств – действие необходимо для понимания того, за какими рекламируемыми товарами придет клиент. Это позволит осознать, что именно с высокой долей вероятности будут искать потребители на витрине.

Рекомендуется регулярно проводить обучающие курсы с фармацевтами. Несмотря на некую универсальность предложения, акцентировать внимание необходимо на следующих моментах. Во-первых, важно изучить поведение фармацевтов. Некоторые из них слишком навязчиво продают новинки, что крайне негативно отображается на продажах, – граждане считают и распространяют информацию о том, что в сети специально предлагают исключительно дорогие товары. Обучение в этом направлении должно быть следующим – фармацевты обязаны предлагать новинки так, чтобы сформировать у клиента осознанный собственный выбор. Например, вы можете купить более дешевое лекарство, но его нужно

принимать три раза в день, а можете купить дорогое, которое нужно принимать один раз в сутки. В результате, часть клиентов купит дорогое средство, но не будет считать совет фармацевта навязыванием.

Здесь же необходимо обсудить мотивацию работников. Так, предыдущий пункт должен быть ключевым, однако, важно акцентировать внимание сотрудников на том, что их премия напрямую зависит от уровня продаж. По этой причине в их интересах научиться грамотно продавать лекарства.

Рекомендуется также минимизировать влияние личного мнения фармацевтов. Так, наблюдаются случаи, когда сотрудник будет настаивать на приобретении другого лекарства, так как у него был негативный опыт. Ситуация недопустима, нужно разъяснить работникам то, что необходимо следовать врачебным рекомендациям или желанию клиента. Собственный опыт можно применять лишь в том случае, когда человек действительно не знает, что ему нужно.

В целом обучение грамотному диалогу чрезвычайно важно. Так, например, наблюдаются ситуации, когда сотрудники не продают определенный товар, а дают человеку некий выбор, например, приобретите витамины группы Б. Если клиент просит совета у фармацевта, ответ должен быть четким, нужно именно название препарата и цена, иначе у клиента может сформироваться неверное предположение о том, что работник не знает собственный ассортимент.

Этот пункт тоже может стать проблемой. Действительно, иногда формируется ситуация, когда клиент приходит с определенной просьбой, а фармацевт не знает, что ему предложить. Руководству рекомендуется составить определенную методичку для сотрудников, в которой будет прописаны основные наименования лекарств при конкретных жалобах. Дополнительно там рекомендуется выделить ключевые побочные эффекты, запреты для определенных групп граждан, несовместимость с определенными препаратами и так далее. В идеальном варианте все работники обязаны помнить минимум одно средство из каждого перечня. Если сотрудник новичок в сфере, то предлагается расположить памятку в незаметном для клиента месте, чтобы он всегда мог свериться с ней в случае необходимости.

Необходимо работников учить делать допродажи. Под этим термином в рамках работы предлагается понимать дополнительную продажу товара, который является неким дополнением к уже приобретенному или просто будет полезен клиенту. Так, например, продав клиенту препарат с лактобактериями, можно посоветовать купить лекарство с бифидобактериями, так как в комплексе они будут продуктивнее.

Иной пример. Клиент покупает средство от насморка, необходимо порекомендовать ему недорогие леденцы от кашля, так как, обычно, эти два явления при болезни встречаются вместе. Важно научить работников не бояться возражений от клиентов. Действительно, может сформироваться мнение о том, что это навязывание товара или просто прозвучит ответ о том, что мне это ненужно. Необходимо кратко аргументировать позицию, возможно, потребитель согласится с тем, что в дальнейшем средство окажется полезным ему.

Предлагается выделять для сотрудников средства, являющиеся комплексными. Так, некоторые лекарства способны заменить сразу ряд препаратов. Важно указывать на их наличие для покупателей, так как это положительно скажется на мнении потребителя о фармацевте и сети. По его мнению, это будет признак высокой квалификации, а также заботы о потребителях.

В целом рекомендуется повышать знания работников о инновационных препаратах и предпочтениях различных групп населения. Так, например, приобретая омега-3 для ребенка, необходимо рекомендовать более дорогой вариант, который будет иметь приятный вкус или запах фруктов, а не рыбы, что может оттолкнуть ребенка от лекарства. Люди среднего возраста постоянно находятся в движении, у них нет времени на долгое действие препарата или необходимость постоянно принимать его, поэтому быстродействующие лекарства и средства, принимающиеся один раз в день, являются здесь предпочтительными. Пожилые граждане наоборот готовы максимально экономить, вне зависимости от периодичности приема.

Ценовая политика регулярно должна проходить проверки. Речь идет о том, что можно проводить эксперименты, например, повышение цен на один процент раз в месяц. После этого действия нужно сравнить продажи препарата за период. Если они не снизились, то вся группа аналогов тоже должна увеличиться в цене. Это даст возможность постепенно увеличивать цену с выгодой для сети.

Немаловажным фактором является вывеска сети. Так, иногда ее может быть просто невидно, что уменьшает количество посетителей. Исследования доказали, что красный крест ассоциируется у граждан с негативными символами, а поэтому в такие аптечные пункты люди приходят реже. Иной эффект вызывает зеленый крест – население тоже проводит параллель – это знак медицины, препаратов, однако, цвет не является отталкивающим, а потому в такие пункты люди будут приходить.

Здесь важно отметить яркость вывески. Доказано, что продажи увеличатся, если она сверкает или мерцает огнями, если же она является светодиодной, то это еще более положительно отображается на количестве посетителей.

На данный момент большинство граждан пытается экономить, что является рациональным действием. По этой причине лояльность клиентов, которая увеличит продажи, может быть улучшена бонусной системой. Здесь есть несколько вариантов:

1. Кэшбэк за покупки баллами. Каждый раз клиенту начисляется определенная сумма на его личный счет, которую он может впоследствии потратить на покупки в аптечной сети. Это заставляет клиента пытаться максимизировать приобретения в одной точке;

2. Скидки для участников бонусной программы. Имея карту лояльности, клиент получает определенные скидки на конкретные наименования. В результате, потребитель видит определенное внимание к своей персоне, что положительно сказывается на имидже фирмы, на количество его покупок сейчас и в будущем;

3. Формирование предложений за постоянные покупки. Так, это могут быть определенные подарки за приобретения от определенной суммы, накопление привилегий за приобретения на определенную сумму (купи на 1000 рублей, чтобы получить скидку 5% на лекарства, на 2000 рублей для скидки на косметику и так далее). Все это будет увеличивать количество покупок.

Вариантов оформления системы лояльности может быть много. Особенно эффективна она будет, если человеку дополнительно будут предлагать регулярные скидки. Например, на каждый первый заказ в месяц будет предоставлена скидка 2%. Это стимулирует ежемесячные приобретения потребителей.

Для поиска методов повышения доходов, нужно указать аспекты, снижающие его. Ключевые из них это:

1. Неверная выкладка товаров. Если сеть работает в формате, при котором покупатель самостоятельно берет товары, чрезвычайно важно верно их раскладывать. Можно наблюдать следующую ошибку – средства против аллергии расположены в разных местах или около средств от кашля. Желательно, чтобы у выкладки существовала логика. Например, средства против аллергии должны быть расположены рядом с ингаляторами от бронхиальной астмы, а средство от боли в горле рядом с средствами против насморка;

2. Неверно расположенные ценники. Все ценники должны быть видны покупателям, если формат магазина такой, как в предыдущем пункте, то до каждого наименования можно было добраться;

3. Отсутствие сезонности товаров. Необходимо всегда учитывать сезонность, которая существует в аптечной сфере. Так, например, весной чрезвычайно важен широкий выбор средств против аллергии, которые зимой имеют меньший спрос. Зимний период

должен быть представлен средствами против насморка, боли в горле. Лето – мази от травм, ушибов и так далее;

4. Несоответствие цен. Сведения о ценах на сайте должны всегда соответствовать ценам в сети. Если условие нарушается, клиенты будут чрезвычайно недовольны работой сети.

Подводя итог, именно такие рекомендации необходимо предоставлять аптечным сетям для повышения своих продаж. Каждый пункт важен, так как именно он может являться аспектом, сдерживающим постоянное увеличение прибыли компании. Необходимо обращать внимание на все выделенные пункты, иначе компания может лишиться части потенциального дохода.

Список литературы:

1. Байгузина, Д. Р. Основные направления обеспечения эффективных продаж в аптеках / Д. Р. Байгузина // Бюллетень медицинских интернет-конференций. – 2020. – Т. 10. – № 12. – С. 324.
2. Болденков, А. В. Повышение эффективности труда. Мотивация персонала в аптеках / А. В. Болденков // Молодежь и наука. – 2020. – № 10.
3. Бурдина, Е. С. Влияние дисконтных программ на уровень прибыли аптеки / Е. С. Бурдина, А. В. Уткина // Известия ГГТУ. Медицина, фармация. – 2020. – № 4. – С. 78-79.
4. Магдиева, Н. Т. Перспективы развития маркетинга в медицине: проблемы и противоречия / Н. Т. Магдиева, Х. М. Супуралиева // Russian Economic Bulletin. – 2022. – Т. 5. – № 2. – С. 45-49.
5. Романкова, Ю. Н. Источники конкурентного преимущества аптечной сети / Ю. Н. Романкова, М. А. Шаповалова, Л. С. Расулова // Прикаспийский вестник медицины и фармации. – 2020. – Т. 1. – № 1. – С. 26-31. – DOI 10.17021/2020.1.1.26.31.

Аксенов Сергей Геннадьевич

*Д-р экон. Наук, профессор, ФГБОУ ВО Уфимский университет науки и технологий,
РФ, г. Уфа*

Климин Илья Сергеевич

Студент, ФГБОУ ВО Уфимский университет науки и технологий, РФ, г. Уфа

Климина Гузель Минулловна

Студент, ФГБОУ ВО Уфимский университет науки и технологий, РФ, г. Уфа

**НАУЧНАЯ СТАТЬЯ НА ТЕМУ «ВЫПОЛНЕНИЕ ТРЕБОВАНИЙ ЧАСТИ 7,
СТАТЬИ 83, ФЕДЕРАЛЬНОГО ЗАКОНА № 123 ТЕХНИЧЕСКИЙ РЕГЛАМЕНТ О
ТРЕБОВАНИЯХ ПОЖАРНОЙ БЕЗОПАСНОСТИ ОТ 22.07.2008(РЕД. ОТ 14.07.2022)
В ДЕТСКИХ САДАХ»**

Аннотация. Обеспечение пожарной безопасности в детских садах, является одной из ключевых задач государства. В детской жизни заключено будущее и благополучие государства и именно поэтому защита этих жизней является главнейшей миссией. Выполнение данной задачи регламентируется законодательством Российской Федерации, в том числе Федеральным законом №123 «Технический регламент о требованиях пожарной безопасности от 22.07.2008(ред. От 14.07.2022)». Последняя редакция Федерального закона №123, в серьез ставит под вопрос выполнение данной задачи.

Annotation. Ensuring fire safety in kindergartens is one of the key tasks of the state The future and well-being of the state is concluded in children's life and that is why the protection of these lives is the main mission The fulfillment of this task is regulated by the legislation of the Russian Federation, including Federal Law No. 123 "Technical Regulations on Fire safety requirements of 22.07.2008 (ed. Dated 14.07.2022)". The latest version of Federal Law No. 123 seriously calls into question the fulfillment of this task.

Ключевые слова: Система передачи извещений, Федеральный закон №123

Keywords: Notification Transmission System, Federal Law No. 123

Введение.

В части 7, статьи 83, Федерального закона № 123 Технический регламент о требованиях пожарной безопасности от 22.07.2008(ред. От 14.07.2022) говорится о том, что системы пожарной сигнализации должны обеспечивать подачу светового и звукового сигналов о возникновении пожара на прибор приемно-контрольный пожарный, устанавливаемый в помещении дежурного персонала, или на специальные выносные устройства оповещения, а в зданиях классов функциональной пожарной опасности Ф1.1, Ф1.2, Ф4.1, Ф4.2 с автоматическим дублированием этих сигналов в подразделение

пожарной охраны с использованием системы передачи извещений о пожаре. Так как детские сады относятся к классу функциональной пожарной опасности Ф1.1(здания дошкольных образовательных учреждений), то системы пожарной сигнализации должны автоматически дублировать сигналы о пожаре и неисправностях в подразделение пожарной охраны с использованием системы передачи извещений о пожаре.

В предыдущей редакции статьи, а именно первоначальной, части 7, статьи 83 звучал несколько иначе. Системы пожарной сигнализации должны обеспечивать подачу светового и звукового сигналов о возникновении пожара на приемно-контрольное устройство в помещении дежурного персонала или на специальные выносные устройства оповещения, а в зданиях классов функциональной пожарной опасности Ф1.1, Ф1.2, Ф4.1, Ф4.2 - с дублированием этих сигналов на пульт подразделения пожарной охраны без участия работников объекта и (или) транслирующей этот сигнал организации.

Изменение трактовки вызвало серьезные споры, в сообществе людей, занятых обеспечением пожарной безопасности. Что же вызвало негодование в небольшом изменении трактовки данного пункта и почему так долго пытались ввести изменения в данный пункт?! Для того чтобы разобраться во всем, необходимо вернуться в историю появления систем передачи извещений о пожаре и неисправностях, а именно в 2007 год.

История появления систем передачи извещений.

В результате пожаров в 2006-2007 году в зданиях социально-значимых объектов, погибло более 150 человек. Это пожар, произошедший в Московской наркологической больнице №17 в 2006 году, унесший жизни 46 человек. Пожары в домах престарелых Омской и Тульской областей, Краснодарского края унесшие жизни 104 человек постояльцев и персонала.

В результате расследований ведомственные учреждения понимают, что таких жертв можно было бы избежать, если бы о пожарах было сообщено в подразделение пожарной охраны раньше. Становится понятно, что сокращение времени реагирования сил пожаротушения существенно сократит жертвы пожаров.

В 2007 году Академия государственной противопожарной службы МЧС России проводит анализ динамики развития пожара. В результате усредненной статистики, развитие пожара происходит в течении 25 минут, после чего начинается разрушения конструкций здания. Время прибытия противопожарных подразделений на пожар в городе составляет 10 минут, за городом до 20 минут. Но в результате позднего сообщения в подразделение противопожарной службы о пожаре, время прибытия подразделения может составлять 30 минут и более, в результате по прибытии, порой становится нечего тушить и некого спасать.

В 2007 году Президент и Правительство Российской Федерации дает поручение о разработке системе автоматического сообщения о пожаре. Был открыт конкурс на разработку опытно-конструкторской работы "Разработка автоматизированной системы мониторинга, обработки и передачи данных о параметрах возгорания, угрозах и рисках развития крупных пожаров в сложных зданиях и сооружениях с массовым пребыванием людей, в том числе в высотных зданиях. По результатам рассмотрения заявок которого был выбран центр научных разработок в области пожарной безопасности, а также создания и внедрения технических средств пожарной охраны ФГБУ ВНИИПО МЧС России. Результатом стал опытный образец программно-аппаратного комплекса, представляющий собой радио-канальную систему передачи извещений о пожаре и неисправностях на пульт подразделения пожарной охраны. В результате в 2009 году программно-аппаратный комплекс после апробирования был принят на снабжение в МЧС России. Приказом МЧС от 28.12.2009 № 743 определил минимальные технические требования к таким комплексам под условным обозначением ПАК "Стрелец-Мониторинг". 12 июля 2012 г. вступил в силу Федеральный закон Российской Федерации № 117-ФЗ "О внесении изменений в Федеральный закон "Технический регламент о требованиях пожарной безопасности". Введены новые требования, согласно которым до июля 2014 г. социальные объекты должны быть оснащены автоматическими системами пожарного мониторинга.

Итоги внедрения системы передачи извещений.

В период с момента внедрения системы передачи извещений в 2009 году по дату вступления в силу Федеральный закон Российской Федерации № 117-ФЗ "О внесении изменений в Федеральный закон "Технический регламент о требованиях пожарной безопасности" 12 июля 2012 года, удалось сократить количество возгораний и пожаров на социально-значимых объектах в 7 раз (с 650 в 2009 г. до 87 в 2012 г.). А количество погибших сократилось с 44 в 2009г. до 3 человек в 2012 году.

Конкуренция в обеспечении пожарной безопасности.

После смены руководства в МЧС России и уходом министра МЧС Шойгу Сергея Кожегутовича, новое руководство решает, что в обеспечении безопасности социально-значимых объектов необходима конкуренция в рамках N 44-ФЗ "О контрактной системе в сфере закупок товаров, работ, услуг для обеспечения государственных и муниципальных нужд" от 5 апреля 2013 г. и приказом МЧС России от 29 января 2016 г. N 35 "О признании утратившими силу некоторых приказов МЧС России и организации работы по совершенствованию систем передачи информации о возникновении пожара и чрезвычайных ситуаций природного и техногенного характера" признает утратившими силу указы МЧС России от 28.12.2009 N 743 "О принятии на снабжение в системе МЧС

России программно-аппаратного комплекса системы мониторинга, обработки и передачи данных о параметрах возгорания, угрозах и рисках развития крупных пожаров в сложных зданиях и сооружениях с массовым пребыванием людей, в том числе в высотных зданиях", от 05.05.2012 N 257 "О принятии на снабжение в системе МЧС России программно-технического комплекса приема информации систем мониторинга и предупреждения чрезвычайных ситуаций природного и техногенного характера", от 27.05.2015 N 267 "Об определении ответственного за организацию применения, эксплуатации и использования по назначению в МЧС России программно-аппаратного комплекса "Стрелец-Мониторинг", и от 27.05.2015 N 268 "Об определении ответственных должностных лиц за организацию применения, эксплуатации и использования по назначению программно-аппаратных комплексов "Стрелец-Мониторинг".

В результате отмены приказов в подразделения массово начали устанавливать системы с использованием каналов общего пользования, которые имели добровольную сертификацию, которую можно получить в любой коммерческой фирме имеющей на это разрешение. Технические требования к системам передачи извещений не соблюдались, так как их просто не существовало, главной целью было захватить рынок.

Но так как часть 7 статьи 83 Федерального Закона №123 звучал: системы пожарной сигнализации должны обеспечивать подачу светового и звукового сигналов о возникновении пожара на приемно-контрольное устройство в помещении дежурного персонала или на специальные выносные устройства оповещения, а в зданиях классов функциональной пожарной опасности Ф1.1, Ф1.2, Ф4.1, Ф4.2 - с дублированием этих сигналов на пульт подразделения пожарной охраны без участия работников объекта и (или) транслирующей этот сигнал организации, то и использовать системы передачи извещений использующих общедоступные каналы передачи данных было нельзя, так как третьим лицом выступал оператор, что противоречит закону.

5 сентября 2018 года новый министр МЧС России Зиничев Евгений Николаевич приказом МЧС России №374 "О признании утратившими силу некоторых приказов МЧС России" отменяет приказы МЧС России от 29 января 2016 г. N 35 "О признании утратившими силу некоторых приказов МЧС России и организации работы по совершенствованию систем передачи информации о возникновении пожара и чрезвычайных ситуаций природного и техногенного характера", Приказ МЧС России от 16 октября 2017 г. № 443 «Об организации работы по передаче сигнала о возникновении пожара в пожарно-спасательные подразделения без участия работников объекта и (или)

транслирующей этот сигнал организации» и от 15.01.2018 № 8 “О внесении изменений в приказ МЧС России от 16.10.2017 №443”.

В результате внесенных изменений, встал вопрос: “Что делать с оборудованием, которое было установлено в период действия приказов?”. На установку оборудования объекты защиты затратили денежные средства, и кто будет возмещать установку оборудования, которое не соответствует требованиям. МЧС России находит выход из ситуации и выпускает Информационное письмо МЧС России от 25 декабря 2018 г. № 43-8785-19 “О порядке применения оборудования систем передачи извещений о пожаре” в котором разъясняет что действие приказа МЧС России от 28.12.2009 N 743 "О принятии на снабжение в системе МЧС России программно-аппаратного комплекса системы мониторинга, обработки и передачи данных о параметрах возгорания, угрозах и рисках развития крупных пожаров в сложных зданиях и сооружениях с массовым пребыванием людей, в том числе в высотных зданиях" не восстановлено. Это означало, что обязательной установки ПАК “Стрелец-Мониторинг” не подразумевается.

Споры об изменении части 7 статьи 83 Федерального Закона №123

Первые попытки внесения изменений в часть 7 статьи 83 Технического регламента о требованиях пожарной безопасности произошли в 2019 году, тогда проект изменений не прошел общественные слушания, так как вызвал резонанс в профессиональном сообществе. Исключая пункт без участия третьих лиц, образовывалась схема платежа денежных средств, не заплатил вовремя, тебя отключили от системы и сигнал о пожаре не поступил. Таким образом проект был отправлен на доработку и 14.07.2022 г внесенные изменения были приняты. Теперь часть 7 статьи 83 звучит: Системы пожарной сигнализации должны обеспечивать подачу светового и звукового сигналов о возникновении пожара на прибор приемно-контрольный пожарный, устанавливаемый в помещении дежурного персонала, или на специальные выносные устройства оповещения, а в зданиях классов функциональной пожарной опасности Ф1.1, Ф1.2, Ф4.1, Ф4.2 с автоматическим дублированием этих сигналов в подразделение пожарной охраны с использованием системы передачи извещений о пожаре. Добавлена новая часть 7.1: Требования к проектированию систем передачи извещений о пожаре устанавливаются нормативным правовым актом федерального органа исполнительной власти, уполномоченного на решение задач в области пожарной безопасности. Исходя из пункта, каждое региональное МЧС России, в праве сам разрабатывать правовые акты относительно систем передачи

извещений о пожаре и неисправностях, что подразумевает разношерстность допущенных систем благодаря новым требованиям от региона к региону.

Об оснащении детских садов системами передачи извещений о пожаре.

На данный момент оснащенность системами передачи извещений о пожаре детских садов составляет более 99%. 1% составляют, еще не введенные в эксплуатацию здания. Если взять 2015 год, то объекты защиты приходилось убеждать в необходимости установки системы извещений о пожаре. Отделы надзорной деятельности МЧС России по Республике Башкортостан выдавали предписания о необходимости установки. По состоянию на 2022 год, при проектировании зданий новых детских садов, предусматривается установка системы передачи защиты извещений о пожаре. В городе Уфе на данный момент существует 3 системы передачи извещений о пожаре на пульт подразделения пожарной охраны: ПАК “Мираж”, ПАК “Каланча”, ПАК “Стрелец-Мониторинг”. ПАК “Мираж” осуществляет посредством GPRS, Ethernet каналов связи, и используется с резервным каналом связи. ПАК “Каланча” аналогично использует каналы GPRS и Ethernet и использует резервный канал связи. ПАК “Стрелец-Мониторинг” использует GSM, GPRS, Ethernet, радиоканал.

Заключение

Таким образом оснащение детских садов системами передачи извещений о пожаре практически достигает 100%. Но высока ли безопасность при отсутствии четких требований, которые из-за попытки создать конкуренцию в области защиты будущего, нашего государства, постоянно меняют начиная с 2016 года. А по итогу отдают на **откуп**? региональным отделениям МЧС России, которое будет определять какие системы допустить в регионе, а какие не допускать. Таким образом отсутствие общих требований, никоим образом не приведет к увеличению безопасности, а лишь приведет к коммерческим спорам и отодвинет безопасность детей на второй план.

Список литературы

1. Федеральный закон № 123 Технический регламент о требованиях пожарной безопасности от 22.07.2008(ред. От 14.07.2022)
2. Приказ МЧС России от 29 января 2016 г. N 35 "О признании утратившими силу некоторых приказов МЧС России и организации работы по совершенствованию систем передачи информации о возникновении пожара и чрезвычайных ситуаций природного и техногенного характера"
3. Приказ МЧС России от 28.12.2009 N 743 "О принятии на снабжение в системе МЧС России программно-аппаратного комплекса системы мониторинга, обработки и

передачи данных о параметрах возгорания, угрозах и рисках развития крупных пожаров в сложных зданиях и сооружениях с массовым пребыванием людей, в том числе в высотных зданиях"

4. Приказ МЧС России от 05.05.2012 N 257 "О принятии на снабжение в системе МЧС России программно-технического комплекса приема информации систем мониторинга и предупреждения чрезвычайных ситуаций природного и техногенного характера"

5. Приказ МЧС России от 16 октября 2017 г. № 443 «Об организации работы по передаче сигнала о возникновении пожара в пожарно-спасательные подразделения без участия работников объекта и (или) транслирующей этот сигнал организации»

6. Информационное письмо МЧС России от 25 декабря 2018 г. № 43-8785-19 “О порядке применения оборудования систем передачи извещений о пожаре”

7. Приказ МЧС России от 5 сентября 2018 года №374 “О признании утратившими силу некоторых приказов МЧС России”

*Карачурина Анастасия Юрьевна,
Московский финансово-юридический университет МФЮА, студент кафедры
«Государственно-правовых и финансово-правовых дисциплин», магистратура
г. Москва*

ПРАВОВОЙ ОПЫТ ЗАРУБЕЖНЫХ СТРАН В СФЕРЕ ПРОТИВОДЕЙСТВИЯ ЛЕГАЛИЗАЦИИ (ОТМЫВАНИЮ) ДОХОДОВ, ПОЛУЧЕННЫХ ПРЕСТУПНЫМ ПУТЁМ, И ФИНАНСИРОВАНИЮ ТЕРРОРИЗМА

Аннотация. В статье анализируется правовой опыт зарубежных стран в сфере противодействия легализации (отмыванию) доходов, полученных преступным путём, и финансированию терроризма. Рассматриваются подходы к определению отмывания денег в законодательстве США, Швейцарии, Германии и Австрии. Приводятся международные организации, занимающиеся организацией и непосредственным противодействием легализации (отмыванию) доходов, полученных преступным путём. Выявляются положения международных стандартов в сфере борьбы с отмыванием денег.

Annotation. The article analyzes the legal experience of foreign countries in the field of combating the legalization (laundering) of proceeds from crime and the financing of terrorism. Approaches to the definition of money laundering in the legislation of the USA, Switzerland, Germany and Austria are considered. International organizations involved in organizing and directly counteracting the legalization (laundering) of proceeds from crime are given. The provisions of international standards in the field of combating money laundering are revealed.

Ключевые слова: легализация (отмывание) доходов, противодействие легализации (отмыванию) доходов, финансирование терроризма, экономика, государство.

Keywords: legalization (laundering) of income, counteraction to legalization (laundering) of income, financing of terrorism, economy, state.

Обеспечение безопасности в финансовой сфере экономики выступает стратегически важным направлением экономической политики всех мировых государств [1]. Объектом управления в области финансовой безопасности являются отношения в финансовой сфере, сопряжённые с определением и конкретизацией угроз поддержанию стабильности национальной финансовой системы и нацеленные на минимизацию либо нивелирование угроз финансовой безопасности. В связи с этим возникает потребность оценки современного состояния финансовой безопасности в сфере противодействия легализации (отмыванию) доходов, полученных преступным путём, и финансированию терроризма (далее – ПОД/ФТ). Проблема легализации незаконно полученных денежных средств носит международный характер, поэтому изучение данного явления и выработка эффективных мер противодействия ему в национальном законодательстве невозможны без анализа

регламентирующих данную сферу норм уголовного законодательства зарубежных стран [2].

Целью работы является изучение правового опыта зарубежных стран в сфере ПОД/ФТ. Для её достижения были использованы аналитический, синтетический, индуктивный и дедуктивный методы обработки тематических исследований, научных публикаций и релевантных литературных источников.

Легализация преступных доходов является предметом интенсивных международных усилий вследствие масштабности её последствий [3]. Это обусловлено тем, что деятельность по отмыванию доходов в совокупности с предоставлением неформальных услуг по переводу денежных средств и ценностей наносит существенный вред финансово-кредитной системе и учреждениям любого государства, снижает результативность легального сектора экономики, поощряет коррупцию и преступность и искажает внешний сектор экономики. Неуправляемое движение неучтённых крупных денежных масс в любой валюте, их неожиданное вбрасывание в оборот или временное изъятие из оборота могут привести к спонтанному росту инфляции, а в государствах с недостаточно развитой экономикой – вызвать обрушение экономики, кратно увеличив риск социального взрыва.

Наиболее значительный опыт организации ПОД/ФТ имеется у Соединённых Штатов Америки, которые начали вести активную борьбу с отмыванием финансовых средств ещё в первой половине XX в. [4]. В 1984 г. Президентская комиссия США по организованной преступности определила отмывание денег как процесс сокрытия организованными преступными группами нахождения под их контролем и управлением больших сумм полученных преступным путём денежных средств и маскировки таких средств под доходы, полученные законными методами.

На протяжении второй половины XX в. в США формировалась законодательная база в сфере ПОД/ФТ, в основу которой лёг Закон о банковской тайне 1970 г. Он обязывает финансовые учреждения США содействовать государственным органам в выявлении и предупреждении отмывания «грязных» денег и направлять им сведения о своих подозрениях касательно проведения теневых финансовых операций. Помимо развития национального законодательства о ПОД/ФТ с середины 1970-х гг. США активно проводят политику формирования международной системы противодействия преступлениям экономического характера.

В различных государствах понятие «отмывание денег» трактуется по-разному [5]:

- в Швейцарской Конфедерации под отмыванием денег понимается процесс сокрытия наличия доходов и их нелегального источника либо их незаконного использования и придания этим доходам вид законно полученных средств;

- в Федеративной Республике Германия отмывание денег представляет собой многослойное понятие, сущность которого сводится к нацеленности прибылей от различных правонарушений на некие экономические отношения для придания законной формы извлечённой выгоде;
- в Австрии под отмыванием денег понимается сокрытие составных частей имущества, происходящих из определённых предшествующих правонарушений, маскировка их происхождения, присваивание, управление, хранение, вкладывание, реализация или передача третьим лицам.

Как показывает международный опыт, для ПОД/ФТ необходим эффективно внедрённый в практику комплекс мер, нацеленный на борьбу с данным явлением [6]. Международное сообщество принимает активные контрмеры по ПОД/ФТ, включающие изучение феномена «отмывания» и ключевых проблем, которые обуславливают преступность, посредством таких средств, как оффшорные финансовые центры, банковская секретность, обучение и подготовка кадров, развитие международного сотрудничества, предоставление всесторонней технической и организационной помощи, формирование специальных институтов по борьбе с данным явлением, создание рекомендаций и содействие в становлении правовых систем по ПОД/ФТ.

Значимую организационную роль в ведении ПОД/ФТ играет ООН, создающая подразделения, соответствующие направлениям правоохранительной деятельности, и координирующая взаимодействие с независимыми организациями, проводящими работы по обеспечению ПОД/ФТ [7]. В сотрудничестве с ООН действуют различные международные сообщества, такие как «Большая семёрка» (G7), «Большая двадцатка» (G20), Международный валютный фонд (МВФ), Организация экономического сотрудничества и развития (ОЭСР), Всемирный банк и Международный банк расчётов, определяющие общую политику и выбирающие стратегические направления работы по ПОД/ФТ. Непосредственные задачи по ПОД/ФТ решают специализированные организации: Международная организация криминальной полиции (Интерпол), Группа разработки финансовых мер борьбы с отмыванием доходов (ФАТФ), Международная организация комиссий по ценным бумагам (IOSCO), Евразийская группа по противодействию легализации преступных доходов и финансированию терроризма (ЕАГ), Вольфсбергская группа и группа Эгмонт.

Основным документом ФАТФ являются международные рекомендации по ПОД/ФТ и борьбе с пролиферацией [8]. Документ закрепляет сорок рекомендаций, объединённые в семь блоков. Эти рекомендации дополняются девятью Специальными рекомендациями

ФАТФ по противодействию терроризму. На основе отражённых в рекомендациях положений устанавливаются ключевые меры, которые страны-участницы должны выполнять: выявлять риски, разрабатывать и управлять политикой на национальном уровне, противодействовать отмыванию денежных средств и финансированию терроризма, устанавливать обязанности и полномочия для компетентных органов и иные институциональные меры, увеличивать доступность и прозрачность бенефициарного права и способствовать международному сотрудничеству.

В международных стандартах по ПОД/ФТ используется максимально широкий подход к пониманию преступных доходов, под которыми понимаются доходы, полученные прямо и косвенно от преступной деятельности в виде любого имущества [9]. При этом имущество включает в себя не только движимое или недвижимое, но и любые виды права на имущество, отражённые в юридических документах. В целом же широкие рамки международных стандартов в сфере ПОД/ФТ могут быть сужены в национальных уголовных законодательствах, что обеспечивает их гибкость и адаптивность.

Таким образом, анализ опыта зарубежных стран в сфере ПОД/ФТ демонстрирует, что для формирования эффективной системы предотвращения и противодействия легализации незаконных доходов требуются обеспечение прозрачности финансовой системы государства, увеличение инвестиционной привлекательности экономики для иностранных инвесторов и декриминализация экономических отношений. Глобально ПОД/ФТ должно осуществляться в рамках международного сотрудничества между судебными, надзорными и правоохранительными органами и не только уголовными средствами, поскольку в противном случае станет возможным и эффективным задействование легальных финансовых систем в преступных целях. В международном аспекте необходима разработка комплекса мер, ориентированных на ПОД/ФТ, и обеспечение их обязательного правоприменения всеми субъектами международного права.

Список литературы

1. Шалаев И.А., Монанкова Д.Ю., Дунаева К.И. Оценка финансовой безопасности в системе противодействия легализации (отмыванию) доходов, полученных преступным путём // Россия: тенденции и перспективы развития. – 2019. – № 14-2. – С. 237-238.
2. Муксинова А.Ф. Легализация доходов, приобретённых в результате незаконного оборота наркотиков, в зарубежном уголовном законодательстве // Вестник Казанского юридического института МВД России. – 2018. – Т. 9, № 2. – С. 238-245. – DOI: 10.24420/KUI.2018.32.13972

3. Хаминский Я.М. Международный опыт противодействия финансированию терроризма и экстремизма, связанного с легализацией (отмыванием) доходов, полученных преступным путём // Вестник экономической безопасности. – 2020. – № 4. – С. 107-112. – DOI: 10.24411/2414-3995-2020-10240
4. Староверов А.В. История возникновения и развития законодательства зарубежных государств и международно-правовых норм о противодействии легализации (отмыванию) доходов, незаконных доходов // Вестник Московского университета МВД России. – 2020. – № 6. – С. 147-153. – DOI: 10.24411/2073-0454-2020-10341
5. Майстренко Г.А. Место легализации (отмывания) доходов, полученных незаконным путём в структуре преступности // Образование и право. – 2019. – № 9. – С. 137-140.
6. Дуйсенбекова А.А. Тенденции развития борьбы с легализацией (отмыванием) доходов, полученных преступным путём в республике Казахстан // Science Time. – 2019. – № 2 (62). – С. 10-14.
7. Ващекина И.В. Международное сотрудничество в области противодействия легализации преступных доходов и финансированию терроризма на фоне внешних негативных воздействий // Международная торговля и торговая политика. – 2018. – № 2 (14). – С. 113-126. – DOI: 10.21686/2410-7395-2018-2-113-126
8. Сорокин А.И. Регулирование противодействия легализации денежных средств и иного имущества в международно-правовом аспекте // Правопорядок: история, теория, практика. – 2019. – № 3 (22). – С. 23-27.
9. Кривов А.В. К вопросу о международных стандартах противодействия легализации криминальных доходов // Известия высших учебных заведений. Уральский регион. – 2020. – № 1. – С. 14-24.

*Карачурина Анастасия Юрьевна,
Московский финансово-юридический университет МФЮА, студент кафедры
«Государственно-правовых и финансово-правовых дисциплин», магистратура
г. Москва,*

**АКТУАЛЬНЫЕ ПРОБЛЕМЫ СОВРЕМЕННОГО ЗАКОНОДАТЕЛЬСТВА В
СФЕРЕ ПРОТИВОДЕЙСТВИЯ ЛЕГАЛИЗАЦИИ (ОТМЫВАНИЮ) ДОХОДОВ,
ПОЛУЧЕННЫХ ПРЕСТУПНЫМ ПУТЁМ, И ФИНАНСИРОВАНИЮ
ТЕРРОРИЗМА**

Аннотация. В статье анализируются актуальные проблемы современного законодательства в сфере противодействия легализации (отмыванию) доходов, полученных преступным путём, и финансированию терроризма. Рассматриваются положения Федерального закона N 115-ФЗ и Уголовного законодательства, посвящённые отмыванию преступных доходов. Выявляются несовершенства российского законодательства в сфере противодействия легализации незаконных доходов и направления его совершенствования.

Annotation. The article analyzes the current problems of modern legislation in the field of combating the legalization (laundering) of proceeds from crime and the financing of terrorism. The provisions of the Federal Law N 115-FZ and the Criminal Law on money laundering are considered. The imperfections of the Russian legislation in the field of combating the legalization of illegal income and the direction of its improvement are revealed.

Ключевые слова: легализация (отмывание) доходов, финансирование терроризма, противодействие легализации (отмыванию) доходов, законодательство, правоприменение.

Keywords: legalization (laundering) of income, financing of terrorism, counteraction to legalization (laundering) of income, legislation, law enforcement.

Отмывание денег представляет собой процесс трансформацию незаконно полученных денег в законные средства [1]. Легализация является заключительным этапом переформирования преступности в высокодоходный и эффективный вид нелегального предпринимательства, что делает её одним из значимых моментов формирования неблагоприятной финансовой атмосферы в государстве, препятствующей поступлению инвестиций в экономику. Противодействие легализации (отмыванию) доходов, полученных преступным путём, и финансированию терроризма (далее – ПОД/ФТ) имеет большое значение для поддержания экономической стабильности, поскольку криминальные доходы подрывают рыночную экономику, нарушая экономический порядок и прозрачность имущественного оборота, угрожают общественной безопасности и попирают интересы государственной власти вследствие увеличения роста коррупции и

препятствования реализации задач правосудия [2]. Высокая общественная значимость ПОД/ФТ делает актуальным исследование законодательных проблем в данной сфере и путей их решения.

Целью работы является изучение актуальных проблем современного законодательства в сфере ПОД/ФТ. Для её достижения были использованы аналитический, синтетический, индуктивный и дедуктивный методы обработки тематических исследований, научных публикаций и релевантных литературных источников.

Легализации преступных доходов посвящены ст. 174 и 174.1 Уголовного кодекса Российской Федерации (далее – УК РФ) [3]. Разделение статьи по дифференциации субъекта преступления произошло после принятия Федерального закона от 07.08.2001 N 115-ФЗ, ст. 3 которого определяет отмывание преступных доходов как придание правомерного вида владению, пользованию или распоряжению деньгами или иным имуществом, которое было получено в результате совершения преступления [4]. Ст. 174 и 174.1 УК РФ определяют легализацию как совершение финансовых операций и сделок с денежными средствами или иным имуществом, причём ст. 174 УК – приобретённым преступным путём, а ст. 174.1 УК РФ – приобретённым лицом в результате совершения преступления.

Подобная непоследовательность законодателя создаёт почву для споров и дискуссий среди учёных и практиков, а отсутствие единства во взглядах приводит к деструктивной деятельности в сфере противодействия легализации [5]. Причём проблема не столько в несогласованности юридических терминов, сколько в зауженности формулировок «преступным путём» и «в результате совершения преступления». С позиции смысловой логики и стилистики русского языка их сложно использовать в случае, если предметом преступления являются, к примеру, уклонение от погашения кредиторской задолженности (ст. 177 УК РФ), неуплаченные в бюджет налоги или страховые взносы (ст. 198, 199 УК РФ), контрабанда наличных денежных средств и (или) денежных инструментов (ст. 200.1 УК РФ) и прочее. При применении указанных статей в качестве предикатных преступлений отмывания некорректно утверждать, что в этих случаях денежные средства приобретены преступным путём. Более того, в данном случае денежные средства вообще не были приобретены, поскольку речь идёт о средствах, полученных легальным путём, но не отчуждённых в виде внесения на бюджетные счета госорганов или зачисленных на счета уполномоченных банков. Указанные денежные средства были получены лицом на законных основаниях, и именно по этой причине их часть подлежит уплате в качестве налога.

Для решения данной казуистики в российское уголовное законодательство требуется имплементация формулировок, предложенных в качестве стандарта уголовных норм по ПОД/ФТ Конвенциями ООН от 15.11.2000 [6] и Совета Европы от 16.05.2005 [7]. В данных документах объективная сторона легализации преступных доходов раскрыта наиболее полно. Государствам-участникам предлагается криминализовать такие деяния, как приобретение, перевод или конверсия, использование или владение имуществом, представляющим собой доходы от преступлений, включая утаивание или сокрытие подлинного характера, местонахождения, источника, способа перемещения, распоряжения, прав на имущество либо его принадлежность.

Ст. 6 Закона N 115-ФЗ устанавливает перечень операций с имуществом, подлежащих обязательному контролю. Согласно норме, контролю подлежат операции на сумму не менее 1 млн рублей и операции, которые обладают признаками необычной сделки. В целях реализации норм Закона N 115-ФЗ Росфинмониторингом разработаны критерии необычных сделок, которые необходимо учитывать уполномоченным организациям и лицам при разработке правил внутреннего контроля [8].

Согласно ст. 7 Закона N 115-ФЗ, первичной обязанностью организаций, которые осуществляют операции с денежными средствами и иным имуществом, является проведение идентификации клиентов и их бенефициарных владельцев в соответствии с определёнными критериями. Однако данная обязанность не решает проблемы предотвращения отмыывания преступных доходов, поскольку на практике идентификация клиентов оказывается недостаточно [9]. Более эффективной представляется верификация клиентов. Также доработки требуют критерии обоснования подозрений участия в террористической деятельности, на основании которых финансовые организации принимают решения о блокировке счетов и передаче сведений в Росфинмониторинг. В настоящий момент банкам приходится выбирать – либо соблюдать требования законодательства досконально, создавая излишне формальным подходом неудобства клиентам, либо работать в условиях риска прекращения деятельности в любой момент из-за невыполнения требований Закона N 115-ФЗ.

В России сформировалась модель правового регулирования общественных отношений в области ПОД/ФТ, существенной чертой которой является многослойность источников права, заключающаяся во включении актов, которые имеют различную отраслевую принадлежность и правовую природу, взаимодействуют на основе сочетания координации и субординации [10]. Такие связи способствуют формированию сложного механизма правоприменения, базирующегося на множественности взаимодействующих субъектов деятельности по ПОД/ФТ, которые выполняют функции регулирования, надзора,

контроля и правоохраны. В число таких субъектов входят Банк России, Роскомнадзор, Федеральная налоговая служба, Пробырная палата и другие. При этом природа образующего правовую основу ПОД/ФТ нормативного массива до конца не ясна. Устоявшиеся в юридической науке теоретические подходы к выделению в системе права взаимодействующих элементов позволяет идентифицировать данный правовой массив как комплексный институт права, однако данный подход не даёт возможности раскрыть природу рассматриваемого явления, адекватно отразив его место в системе права, что требует дальнейшего совершенствования комплексной законодательной базы в сфере ПОД/ФТ.

Чтобы соответствовать международным стандартам в области ПОД/ФТ, иметь оптимальную институциональную структуру, достаточное нормативное и ресурсное обеспечение, России необходимо укреплять следующие позиции [11]:

- повышение уровня прозрачности экономики, в том числе благодаря использованию механизма установления бенефициарных владельцев организаций;
- обеспечение прозрачности финансовых операций согласно международным стандартам;
- формирование перечня публичных должностных лиц в соответствии с рекомендациями Группы разработки финансовых мер борьбы с отмыванием;
- повышение финансовой грамотности предпринимателей и граждан для недопущения их вовлечения в совершение преступных финансовых операций.

Таким образом, главной проблемой действующего правового механизма ПОД/ФТ является несовершенство уголовного законодательства, нормы которого порождают конкуренцию специальных и общих норм при квалификации объективных признаков рассматриваемых преступлений. Наличие значительных пробелов в действующих нормативных актах в сфере ПОД/ФТ требует принятия мер по дальнейшему совершенствованию законодательства путём его комплексной коррекции с учётом современных общественных трансформаций. Законодательный механизм должен формироваться на основе широкого использования достижений современной юридической науки и в первую очередь служить охране законных интересов государства и граждан.

Список литературы

- 1 Батюкова В.Е. Вопросы противодействия легализации доходов, полученных преступным путём // Вестник экономической безопасности. – 2019. – № 3. – С. 131-135. – DOI: 10.24411/2414-3995-2019-10150

- 2 Безверхов А.Г., Кривокапич Б. Противодействие легализации (отмыванию) криминальных доходов: комплексно-правовой подход // Вестник Университета имени О.Е. Кутафина (МГЮА). – 2020. – № 10 (74). – С. 194-204. – DOI: 10.17803/2311-5998.2020.74.10.194-204
- 3 Уголовный кодекс Российской Федерации от 13.06.1996 N 63-ФЗ (ред. от 21.11.2022) [Электронный ресурс] // СПС КонсультантПлюс. – URL: http://www.consultant.ru/document/cons_doc_LAW_10699/ (дата обращения 12.12.2022).
- 4 Федеральный закон от 07.08.2001 N 115-ФЗ (ред. от 05.12.2022) «О противодействии легализации (отмыванию) доходов, полученных преступным путём, и финансированию терроризма» [Электронный ресурс] // СПС КонсультантПлюс. – URL: http://www.consultant.ru/document/cons_doc_LAW_32834/ (дата обращения 12.12.2022).
- 5 Иванов А.В. Актуальные проблемы применения уголовного законодательства об ответственности за легализацию (отмывание) преступных доходов // Юридическая наука. – 2021. – № 11. – С. 72-76.
- 6 Конвенция против транснациональной организованной преступности (принята в г. Нью-Йорке 15.11.2000 Резолюцией 55/25 на 62-ом пленарном заседании 55-ой сессии Генеральной Ассамблеи ООН) (с изм. от 15.11.2000) [Электронный ресурс] // ООН. – URL: https://www.un.org/ru/documents/decl_conv/conventions/orgcrime.shtml (дата обращения 12.12.2022).
- 7 Конвенция Совета Европы об отмывании, выявлении, изъятии и конфискации доходов от преступной деятельности и о финансировании терроризма (заключена в г. Варшаве 16.05.2005) [Электронный ресурс] // АО «Кодекс». – URL: <https://docs.cntd.ru/document/901944951> (дата обращения 12.12.2022).
- 8 Описание структур наименования, служебной и информационной частей ФЭС, описание кодов признаков, указывающих на необычный характер операций (сделок), и требования к технологическим электронным документам, направление которых регламентировано Особенности представления в Федеральную службу по финансовому мониторингу информации, предусмотренной Федеральным законом от 7 августа 2001 г. N 115-ФЗ «О противодействии легализации (отмыванию) доходов, полученных преступным путём, и финансированию терроризма», утверждёнными приказом Федеральной службы по финансовому

мониторингу от 8 февраля 2022 г. N 18 (утв. Росфинмониторингом) [Электронный ресурс] // СПС КонсультантПлюс. – URL: http://www.consultant.ru/document/cons_doc_LAW_421352/ (дата обращения 12.12.2022).

- 9 Плахов А.В., Исаев А.В. Проблемы и новеллы законодательства о противодействии легализации (отмыванию) доходов, полученных преступным путём // Вестник Поволжского института управления. – 2019. – Т. 19, № 3. – С. 19-26. – DOI: 10.22394/1682-2358-2019-3-19-26
- 10 Хабриева Т.Я. Противодействие легализации (отмыванию) доходов, полученных преступным путём, и финансированию терроризма в условиях цифровизации экономики: стратегические задачи и правовые решения // Всероссийский криминологический журнал. – 2018. – Т. 12, № 4. – С. 459-467. – DOI: 10.17150/2500-4255.2018.12(4).459-467
- 11 Писаренко А.П. Актуальные вопросы противодействия легализации преступных доходов, финансированию терроризма и распространению оружия массового уничтожения // Вестник Таганрогского института управления и экономики. – 2022. – № 1 (35). – С. 71-74.

Шарый Ирина Алексеевна

Студенка 2 курса,

факультета «Кибербезопасности и управления»

Поволжский Государственный Университет Телекоммуникаций и Информатики

Россия, Самара.

ИССЛЕДОВАНИЕ АРХИТЕКТУРНЫХ РЕШЕНИЙ WEB ПРИЛОЖЕНИЙ СИСТЕМ УПРАВЛЕНИЯ УМНОГО ДОМА

Аннотация: Умный дом – это современный формат помещения, оснащенного интегрированными инженерными системами, интеллектуальным мультимедийным комплексом и информационными системами для комфортной и эффективной работы компании. Информационная система «Умный дом» предназначена для управления интеллектуальным помещением. Управление подразумевает под собой сбор и анализ показателей датчиков, дальнейшее управление и корректировка устройств для эффективного и экономически выгодного содержания здания. Система умного дома – это прежде всего комфорт, безопасность и экономия ресурсов. Актуальностью системы является то, что она будет подстроена и идеально внедрена в любое интеллектуальное помещение. Система является гибкой и предоставляет возможность пользователю с легкостью использовать для управления интеллектуальным зданием.

Abstract: A smart home is a modern format of a room equipped with integrated engineering systems, an intelligent multimedia complex and information systems for the comfortable and efficient operation of a company. The information system "Smart Home" is designed to control an intelligent room. Management involves the collection and analysis of sensor indicators, further management and adjustment of devices for efficient and cost-effective maintenance of the building. A smart home system is, first of all, comfort, safety and saving resources. The relevance of the system is that it will be adjusted and ideally implemented in any intelligent room. The system is flexible and allows the user to easily use it to control an intelligent building.

Ключевые слова: приложение, устройство, умный дом, web-приложения, архитектурные решения.

Keywords: application, device, smart home, web applications, architectural solutions.

На основе исследованных источников, было принято решение определить варианты использования системы на трех уровнях: физический объект, цифровой уровень, интерфейс.

На физическом уровне система должна учитывать энергию, потребляемую оборудованием, датчики должны обеспечивать измерение физических параметров окружающей среды (температура, влажность воздуха), преобразовывать эти измерения в данные и отправлять в систему.

Цифровой уровень должен обеспечивать анализ данных, поиск шаблонов в больших объемах информации, прогнозирование поведения системы, планирование математических экспериментов, формирование рекомендаций по энергопотреблению, составление отчетов. На данном уровне осуществляется управление данными: хранение, обработка, изменение, обновление, удаление, обеспечение доступа к данным, проведение учета аварий и сбоев в работе системы. [3, с. 26]

На уровне интерфейса должно обеспечиваться взаимодействие пользователей с системой, владельцы должны иметь возможность через интерфейс исследовать состояние системы и оказывать на нее воздействия.

Информационная система «Умный дом» будет иметь смешанный архитектурный стиль, включающий в себя клиентскую часть, серверную часть, веб- сервер, сервер приложения и сервер баз данных. [6, с. 108]



Рисунок 1. Системная архитектура «Умный дом»

На стороне клиента осуществляется взаимодействие владельцев с системой через мобильное приложение или web-приложение в браузере, в том числе визуализация данных и статистики в реальном времени. На этом же уровне происходит сбор параметров с датчиков и управление устройствами, например, включение вентиляции. [4, с. 12]

Web-приложение получает от клиента запросы на ресурсы и предоставляет доступ к необходимым данным.

Уровень сервера приложений реализует управление, сбор и обработку данных для последующей передачи ее на уровень клиента или записи на уровне данных. Взаимодействие и обмен сообщениями между IoT устройствами здания реализуется с помощью брокера запросов – MQTT Mosquitto. [1, с. 31]

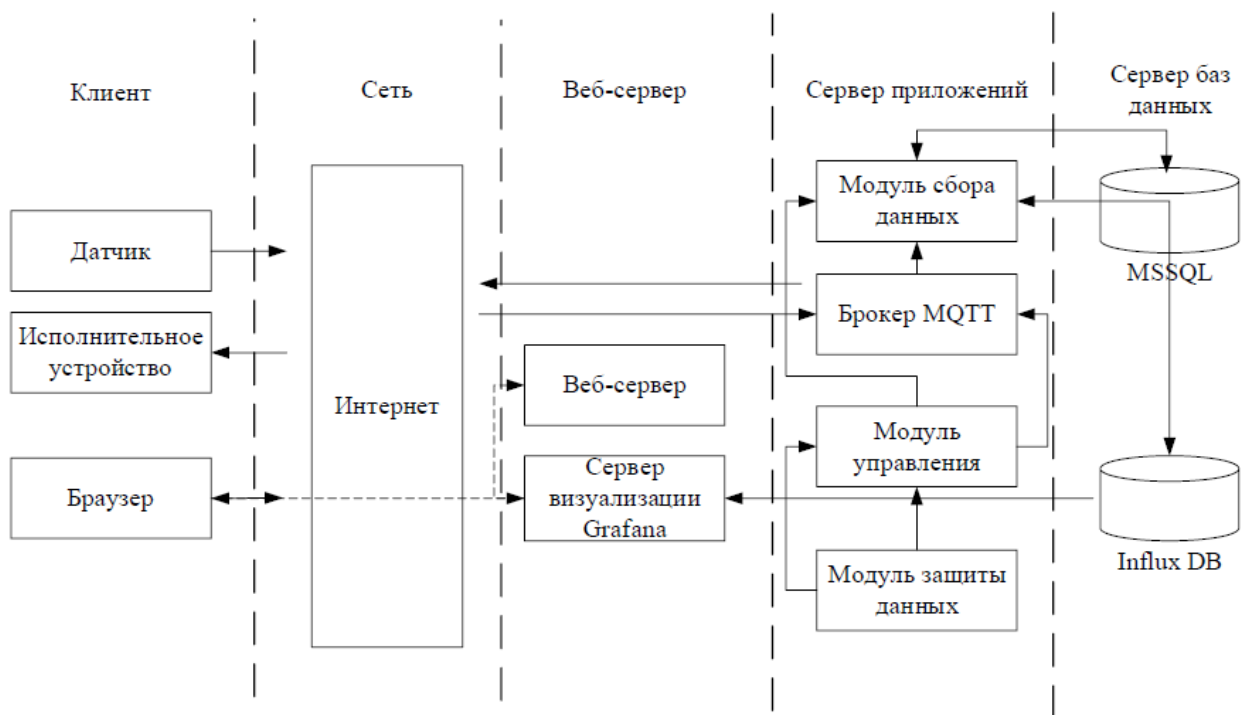
Модуль сбора данных необходим для получения данных из разных источников, их обработки, регистрации и перенаправления.

Подключение к базам данных обеспечивается уровнем данных, содержащим MSSQL Server, БД временных рядов (Time Series Data Base - Influx DB). Модуль сбора данных должен осуществлять сбор и передачу параметров с контроллеров в таблицу в InfluxDB, в которую будут складывать под правильными названиями фактические значения с контроллеров и соответствующие им характеристики, хранящиеся в другой БД. Структура датчиков и контроллеров с их характеристиками хранится в БД Microsoft SQL, MSSQL будет содержать данные о датчиках, контроллерах и устройствах.

Функциональные требования к программному обеспечению – это совокупность утверждений, характеризующих поведение системы.

Были выявлены следующие функциональные требования: [5, с. 42]

1. Обеспечение связи всех коммуникаций в доме.
2. Мониторинг и анализ показателей условий помещения.
3. Обеспечение удаленного управления устройствами в помещении.
4. Реализация функции управление климатом, освещением и электроприборами.
5. Реализация сбора данных с устройств и датчиков.
6. Обеспечение дома безопасностью и контролем доступа.
7. Реализация функции отчетов.

В отличие от функциональных требований нефункциональные определяют характер поведения системы, в том числе бизнес-правила, системные требования и ограничения.

На рисунке 2 отображена сетевая архитектура взаимодействия компонентов, необходимых при реализации системе на основе применения технологии Интернет вещей.

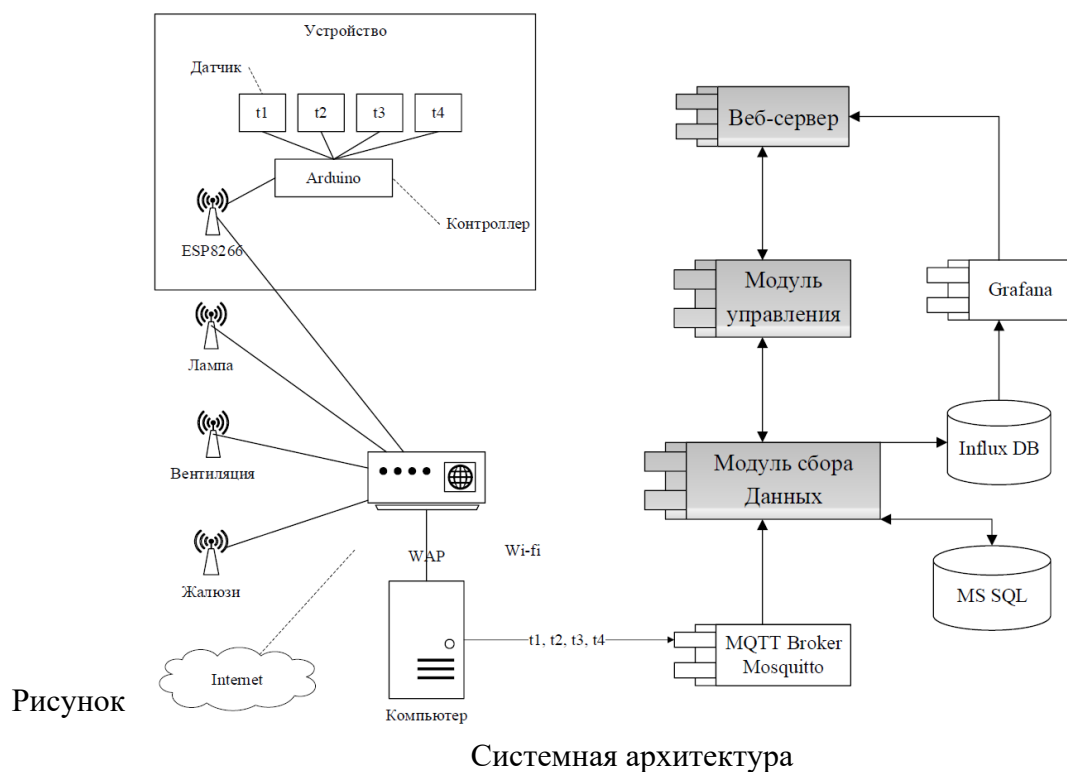

Рисунок

Системная архитектура

2.

Имеются четыре датчика температуры типа read-only (только чтение), которые подключаются к контроллеру Arduino и передают в него свои значения. Вместе датчики и контроллер образуют устройство «Термометр». А также имеются актуаторы – устройства

управления, например, это - лампа, жалюзи и веб-камера, при подключении к общей сети Internet они получают свой IP-адрес. [2, с. 83]

Все контроллеры подключены к Wi-Fi, который в свою очередь подключается к компьютеру, на котором будет реализован модуль сбора данных. Данный компьютер подключен к серверу, на котором установлены брокер MQTT Mosquitto, модуль сбора данных и модуль управления, кроме этого имеются такие инструменты как InfluxDB и Grafana.

Разработанная архитектура информационной системы обладает необходимым инструментарием для автоматизации процессов интеллектуального помещения.

СПИСОК ИСПОЛЬЗОВАННОЙ ЛИТЕРАТУРЫ

1. Бодров, С. А. Умный дом: история, принцип работы, устройства умного дома, протоколы / С. А. Бодров, А. В. Журавлев, А. В. Ерпелев // Москва: Общество с ограниченной ответственностью "Интернаука", 2021. – С. 29-32.
2. Васильчиков, М. Г. Разработка веб-сервера для удаленного управления системой «умный дом» / М. Г. Васильчиков, А. В. Клименко // Гомель: Гомельский государственный университет им. Франциска Скорины, 2018. – Р. 83-84.
3. Ковалев, М. С. Разработка web-интерфейса для "Умного Дома" / М. С. Ковалев // Новосибирск: Новосибирский национальный исследовательский государственный университет, 2019. – С. 22-29.
4. Комков, С. С. Создание и реализация системы "Умный дом" на базе микроконтроллера Arduino с управлением через web-страницу / С. С. Комков // Техника. Технологии. Инженерия. – 2018. – № 2(8). – С. 10-14.
5. Сафонов, А. П. Применение защищенного web сервера в рамках построения систем "умный дом" / А. П. Сафонов // Инновации. Наука. Образование. – 2021. – № 39. – С. 40-44.
6. Ставский, Д. А. О создании лаборатории типа fablab «умный дом» в АЛТГТУ разработка стенда «умный дом» / Д. А. Ставский // Барнаул: Алтайский государственный технический университет им. И.И. Ползунова, 2021. – С. 107-109.

Трибуль Кристина Евгеньевна,

Студент, Ставропольский государственный медицинский университет, г.Ставрополь,
улица Мира,310

СЕМАНТИЧЕСКАЯ АФАЗИЯ ПРИ НЕЙРОДЕГЕНЕРАТИВНЫХ ЗАБОЛЕВАНИЯХ: ДИАГНОСТИКА И ЛЕЧЕНИЕ

Аннотация: в статье рассматривается важный вопрос влияния возрастных нейродегенеративных заболеваний на когнитивные способности человека. Особое внимание уделено методам лечения и прогнозирования речевых нарушений. Цель статьи констатировать тесную взаимосвязь заболеваний головного мозга с потерей когнитивных функций и установить возможность восстановления после перенесенных заболеваний. Полученные результаты могут заинтересовать работников и студентов медицинской сферы.

Ключевые слова: когнитивные нарушения, афазия, дизартрия, нейродегенеративные заболевания, речь.

В современном мире большую актуальность приобретает тема изучения когнитивных нарушений. Старение населения сильно ускорилось в последние несколько десятилетий, тем самым увеличив процент патологических возрастных состояний, в том числе проблем со снижением памяти и других когнитивных функций, которые ведут к социальным и медицинским проблемам. Ситуация с «постарением населения» только ухудшается и можно предположить, что в ближайшее десятилетие больше трети населения экономически развитых стран будут составлять лица пожилого возраста. Важно заметить, что ухудшение когнитивных функций у людей преклонного возраста может указывать на риск инсульта, следовательно, такие нарушения влияют на повышение смертности почти в 2,5 раза (по данным исследований врачей и ученых за последние 20 лет).

К когнитивным функциям принято относить: память (обозначение комплекса познавательных способностей и высших психических функций, относящихся к накоплению, сохранению и воспроизведению знаний, умений и навыков.),гнозис(узнавание величины, формы, пространственной ориентации и, понимание их смысла, которое заложено в сущность предмета, что помогает детям легче ориентироваться во внешнем мире.), речь(исторически сложившаяся форма общения людей посредством языковых конструкций, создаваемых на основе определённых правил), праксис(способность произносить звуки речи и их комбинации) и интеллект(качество психики, состоящее

из способности осознавать новые ситуации, способности к обучению и запоминанию на основе опыта, пониманию и применению абстрактных концепций, и использованию своих знаний для управления окружающей человека средой) [1].

Давайте рассмотрим часто встречающийся вид когнитивного нарушения- семантическая афазия. Это системное речевое расстройство, возникающее при поражении области височно-теменно-затылочного стыка левого полушария. Характеризуется нарушением понимания семантики, сложных грамматических конструкций, расстройством зрительно-пространственного гнозиса, акалькулией, элементами апраксии. Семантическая афазия классифицируется на 3 степени тяжести:

- **Лёгкую-** сложности с подбором синонимов, антонимов и речевых оборотов. Тяжело решать логические задачи.

- **Среднетяжёлую-** затруднено понимание логико-грамматических конструкций и переносного смысла слов, счётные операции почти невозможны.

- **Тяжёлую-** выраженные расстройства зрительно-пространственного восприятия: апрактоагнозия, акалькулия, нарушение схемы тела. Нет понимания грамматических оборотов и предложно-падежных конструкций [2].

Одной из основных причин семантической афазии служат нейродегенеративные возрастные заболевания (группа различных по течению болезней, в результате которых гибель клеток мозга вызывает потерю дееспособности и трудоспособности, последующую деменцию и полную деградацию).

Первое заболевание, которое хотелось бы отметить - **Деменция с тельцами Леви**- это быстро прогрессирующее церебральное поражение дегенеративного характера, вызывающее поражение области височно-теменно-затылочного стыка полушарий головного мозга [3]. Заболевание проявляется чаще всего у людей старше 60 лет. Причинами развития прогрессирующей ДТЛ могут быть: аутоиммунные заболевания, патология сердца, по причине которой нарушается циркуляция крови в мозге (например, постинсультное состояние), повышенный уровень сахара в крови, болезнь Паркинсона, болезнь Альцгеймера, перенесенная травма головы, онкология и опухоли, авитаминоз, прием определенных медикаментов, почечные и печеночные патологии. Деменция с тельцами Леви диагностируется преимущественно клинически, а именно: проводя неврологический осмотр, КТ, МРТ головного мозга, полисомнографию, обследование дефектологом на выявление утрат высших психических функций и познавательных способностей. Данное заболевание считается быстротечным и за короткий срок может вызвать дисфазию и впоследствии афазию. При данном заболевании семантическая афазия проходит все три стадии: от лёгкой (пациенту трудно логически мыслить) до тяжёлой

(плохое восприятие и отсутствие понимания конструкций предложений). Для этого расстройства характерно более выраженное нарушение концентрации внимания, которое порой страдает сильнее, чем память или речь. Пациент быстро утомляется, легко теряет концентрацию на одном деле, быстро отвлекается на другие занятия. Для него представляет огромную трудность работа, которая требует длительного умственного напряжения. Из-за трудностей с концентрацией наблюдаются также проблемы с планированием будущих действий, адекватным критическим контролем их результатов. Даже если больной наметит цель, он очень быстро ее забывает, просто переключается на другие дела или уделяет слишком много внимания мелким посторонним раздражителям. Таким образом, пациент может заикнуться на одном занятии и долгое время повторять одни и те же действия, не несущих смысла (персеверация). Более чем половина всех пациентов с этим расстройством на ранних этапах испытывает разного рода галлюцинации, при этом больные могут осознавать, что видимые ими образы нереальны. При развитии деменции с тельцами Леви проявляются и разнообразны бредовые расстройства. Больные могут заикнуться на параноидальных бредовых мыслях, высказывать их окружающим. При деменции с тельцами Леви применяется в основном поддерживающая терапия. Важно остановить дальнейшее развитие афазии, появляющейся в переходной стадии заболевания (пациент испытывает искажённое восприятие пространства, не понимает прочитанные слова и предложения). Пациенту важно обеспечить яркое, позитивное окружение, контролировать его эмоциональное состояние. Желательно использовать приемы, которые помогут улучшить ориентацию во времени и пространстве. Важно соблюдение режима дня, проведение занятий, направленных на укрепление памяти и сохранение других когнитивных функций, частое общение с пациентом. Рекомендуется проводить физиотерапию. Она улучшает и эмоциональное, и физическое состояние пациента.

Второе заболевание, которое хотелось бы отметить - **Болезнь Фара** — идиопатическая симметричная кальцификация церебральных структур: подкорковых ганглиев, коры полушарий, мозжечка. В типичных случаях болезнь дебютирует появлением утомляемости, неуклюжести движений, шаткости ходьбы, изменений речи, произвольных двигательных актов или ночных мышечных спазмов. Основу клинических проявлений составляют экстрапирамидные нарушения. В тяжёлых случаях болезнь провоцирует динамическую и семантическую афазии, бульбарную и мозжечковую дизартрию. У больного нарушено понимание семантики слова: слова воспринимаются предметно без учёта их грамматической формы. Наблюдается пространственно-конструктивная апраксия — пациент не способен расположить предметы по заданию «ручку слева от линейки и справа от ластика» [4]. Потеря ориентировки в числовых

разрядах и конструктивная апраксия делают затруднительным последовательное выполнение ряда счётных операций, развивается акалькулия. С целью подтверждения семантической афазии при данном заболевании проводится ряд обследований: МРТ головного мозга и цереброваскулярные исследования. При выявлении афазии проводится реабилитационная работа неврологом, логопедом, нейропсихологом, реабилитологом на фоне медикаментозной нейропротекторной терапии ноотропами, нейрометаболитами, вазоактивными препаратами. Наличие эпилептических приступов служит показанием к лечению современными антиконвульсантами (леветирацетамом). В комплексной терапии применяется лечебная физкультура, водолечение, когнитивные тренинги.

Третье заболевание, которое хотелось бы рассмотреть- **болезнь Альцгеймера**- прогрессирующая форма сенильной деменции, приводящая к полной утрате когнитивных способностей. Чаще всего выявляется у людей после 60-65 лет.

Точные причины возникновения остаются загадкой для учёных и врачей всего мира. Клинически проявляется возникающим исподволь и постоянно прогрессирующим расстройством когнитивных способностей: внимания, памяти, речи, праксиса, гнозиса, психомоторной координации, ориентации и мышления. Почти в 70 процентах случаев заболевание сопровождается семантической, акустико-мнестическая афазиями, а также аграфией, апраксией, агнозией, акулькулией и алексией. Пациент перестаёт понимать сначала предложения, а потом и слова в целом, происходит резкое обеднение словарного запаса, забывание названий и предметов. Возможно наступление тотальной афазии. С целью выявления афазии проводится ряд обследований: консультация дефектолога, логопеда и невролога, назначение мрт и узд, ээг и рэг. На сегодняшний день, лечение или замедление темпа развития заболевания так и не найдено. Рекомендуется вести здоровый образ жизни, стимулировать мышление и делать больше физических упражнений.

Следующее заболевание - **Болезнь Паркинсона**- медленно прогрессирующее дегенеративное заболевание центральной нервной системы, основными проявлениями которого являются такие двигательные нарушения, как гипокинезия, ригидность мышц, тремор покоя, постуральные расстройства [5] В основном, болеют люди старше 60 лет. Основными причинами можно назвать: преклонный возраст; наследственность; длительное медикаментозное лечение; заболевания головного мозга и ЦНС; химические отравления; злокачественные опухоли; неблагоприятная экология. У 50-90% человек с первичной формой болезни Паркинсона (БП) развиваются голосовые и речевые расстройства. Чаще всего при данном заболевании дефектологи выявляют гипокинетическую дизартрию, адинамическую, диспросодическую,

конструктивную дисфазии, семантическую афазию, сенсомоторный дефицит, неправильное восприятие громкости голоса и нарушения сенсорной обработки [6]. По данным статистики около 89% больных испытывают проблемы с речью и больше половины этих людей страдают тяжелой семантической афазией и гипокинетической дизартрией. Для диагностики речевых нарушений каждые полгода логопед и дефектолог оценивают произношение слогов, слов, диалогов и в специальной рейтинговой шкале оценки отмечают изменения, произошедшие за данный период.

Методы лечения афазии и дизартрии: 1) лекарственные препараты: ингибиторы моноаминоксидазы и противопаркинсонские средства; 2) голосовая терапия [7].

Для восстановления речи проводят имплантацию связочного аппарата.

Итак, из всего вышесказанного, можно сделать вывод, что в связи с «постарением населения» возросло количество нейродегенеративных заболеваний, ведущих к потере основных когнитивных функций человека. Семантическая афазия находит своё начало почти в каждом существующем на данный момент заболевании головного мозга. Важно отслеживать своё состояние здоровья, вести здоровый образ жизни и при малейших признаках одной из вышеперечисленных болезней вовремя обратиться за медицинской помощью, чтобы избежать тяжелых когнитивных нарушений или суметь предотвратить их дальнейшее прогрессирование.

Литература:

1. А.Р. Лурия Высшие корковые функции человека и их нарушения при локальных поражениях мозга. 2000.
2. Т.Г. Визель Как вернуть речь: Инсульт и нарушения речи. Афазия и ее формы. Дизартрия и ее формы. Восстановление речевой функции. Уход за больными. 2001.
3. Шохор-Троцкая М. К. Логопедическая работа при афазии на раннем этапе восстановления. М., 2002.
4. Хрестоматия по логопедии / Под ред. Л. С. Волковой и В. И. Селиверстова. 1997
5. Проблемы афазии и восстановительного обучения / Под ред. Л. С. Цветковой. М., 1979.
6. Бейн Э. С, Шохор-Троцкая М. К. Поэтапная организация восстановительной терапии у больных с афазией сосудистого происхождения // Предупреждение и лечение нарушений мозгового кровообращения. - М., 1965.
7. Бурлакова М. К. Коррекционно-педагогическая работа при афазии. - М, 1989

ОСОБЫЙ ПОРЯДОК ПРИНЯТИЯ СУДЕБНОГО РЕШЕНИЯ ПРИ ЗАКЛЮЧЕНИИ ДОСУДЕБНОГО СОГЛАШЕНИЯ О СОТРУДНИЧЕСТВЕ

Аннотация: настоящая статья посвящена исследованию особого порядка принятия судебного решения при заключении досудебного соглашения о сотрудничестве как способе стимулирования осуществления лицом, подозреваемым (обвиняемым) в совершении преступления, таких позитивных и положительных действий как оказание посильного содействия сотрудникам правоохранительных органов в процессе расследования уголовного дела. Данный уголовно-процессуальный институт, являющийся относительно новым для отечественного уголовного судопроизводства, имеет ряд определенных практических преимуществ, однако наличие некоторых проблем законодательного и практического характера актуализирует необходимость его исследования.

Ключевые слова: уголовно-процессуальный институт досудебного соглашения о сотрудничестве; особый порядок принятия судебного решения при заключении досудебного соглашения о сотрудничестве; содействие следствию.

В соответствии с положениями ст. 5 Уголовно-процессуального кодекса РФ [3] (далее – УПК РФ) досудебное соглашение о сотрудничестве представляет собой такое соглашение между сторонами обвинения и защиты, посредством заключения которого происходит установление условий ответственности лица, подозреваемого (обвиняемого) в совершении преступления в зависимости от осуществляемых последним действий после возбуждения уголовного дела либо предъявления обвинения. Институт досудебного соглашения о сотрудничестве представляет собой определенную новеллу, появившись в отечественном уголовном судопроизводстве в 2009 г. [4].

Неоднозначное понимание сущности исследуемого уголовно-процессуального института обусловило возникновение большого количества различных, порой прямо противоположных, полярных мнений и оценок исследователей относительно необходимости, допустимости и возможности его применения в рамках производства по уголовному делу. Так, крайне негативную оценку институту досудебного соглашения о сотрудничестве в уголовном судопроизводстве дал И.Л. Петрухин, расценив такое соглашение между участниками производства по уголовному делу в качестве аморальной

и бесчестной сделки, посредством заключения которой государство «расписывается» в собственной неспособности раскрывать совершаемые противоправные уголовно наказуемые деяния и бороться с преступностью в целом как негативным социальным явлением [8, с. 98].

Однако, разделяя мнение С.А. Асадуевой, необходимо особо подчеркнуть наличие положительных качеств и свойств исследуемого уголовно-процессуального, заключающихся, в первую очередь, в отсутствии предоставления определенного аванса, «кредита доверия» по отношению к лицам, подозреваемым (обвиняемым) в совершении преступления [7, с. 145]. Сущность досудебного соглашения о сотрудничестве заключается в том, что сначала лицо, заключающее соглашение о сотрудничестве с правоохранительными органами, совершает определенные положительные действия (например, помогает установить личности либо вероятное местонахождение лиц, причастных к совершению расследуемого преступления, либо иных преступления), и только потом государство в лице суда предоставляет ему определенные «послабления» в части назначаемого уголовного наказания.

В качестве основного назначения института досудебного соглашения о сотрудничестве в рамках уголовного судопроизводства следует понимать и рассматривать способ противодействия именно групповой преступности, когда лицо, подозреваемое (обвиняемое) в совершении определенного преступления, может передать сотрудниками правоохранительных органов сведения о фактах иных совершенных преступлений либо о лицах, причастных к расследуемому уголовному делу. Как отмечает И.И. Шурыгина, сущность досудебного соглашения о сотрудничестве в отечественном уголовном судопроизводстве заключается в том, что лицо, подозреваемое (обвиняемое) в совершении противоправного уголовно наказуемого деяния обязуется оказывать помощь сотрудникам правоохранительных органов в процессе расследования преступления посредством изобличения лиц причастных к его совершению, обнаружения похищенного имущества либо полученного иным противоправным путем с целью последующего смягчения уголовного наказания [11, с. 134].

Порядок принятия судебного решения в случае заключения досудебного соглашения о сотрудничестве определен положениями гл. 40.1 действующего уголовно-процессуального законодательства РФ. Несмотря на то, что принятие судебного решения при заключении досудебного соглашения относится к особому порядку производства по уголовному делу, Пленум Верховного Суда РФ акцентирует особое внимание на том, что в процессе проведения соответствующего судебного разбирательства, а также постановления приговора неукоснительным образом должны соблюдаться все принципы отправления

правосудия по уголовным делам. Умаление, унижение и иные действия, совершаемые в отношении гарантий прав и законных интересов всех участников производства по уголовному делу, судебное решение по которому принимается в особом порядке по причине заключения досудебного соглашения о сотрудничестве, является недопустимым и признается незаконным [6].

В соответствии с положениями ст. 317.1 УПК РФ ходатайство о заключении исследуемого досудебного соглашения о сотрудничестве может быть заявлено лицом, подозреваемым (обвиняемым) в совершении противоправного уголовно наказуемого деяния с момента начала уголовного преследования и до момента окончания предварительного следствия. В содержании указанного ходатайства лицо, подозреваемое (обвиняемое) в совершении противоправного уголовно наказуемого деяния указывает те действия, которые он обязуется совершить в целях оказания содействия расследованию уголовного дела.

Как указывает Конституционный Суд РФ соглашение о сотрудничестве подается лицом, подозреваемым (обвиняемым) в совершении преступления на добровольной основе, при условии обязательного участия защитника, на основании поданного ранее в адрес прокурора соответствующего ходатайства. Факт заключения лицом, подозреваемым (обвиняемым) в совершении преступления, заключающееся в возложении на него обязательств оказать следствию все необходимое содействие в процессе расследования уголовного дела, не может расцениваться в качестве противоречащего презумпции невиновности, а также закрепленного и гарантированного на конституционном уровне [1] права каждого человека и гражданина не свидетельствовать против себя. Отказ лица, подозреваемого (обвиняемого) в совершении преступления, заключающего досудебное соглашение о сотрудничестве со следствием, от предоставленного ему положениями действующего законодательства РФ свидетельского иммунитета означает необходимость предоставления подозреваемым (обвиняемым) сотрудникам правоохранительных органов, расследующим уголовное дело, всех имеющихся у него сведений относительно личностей иных лиц, причастных к совершению преступления, оказания содействия в части уголовного преследования последних; обнаружения имущества, которое было похищено, либо приобретено иным противоправным способом; а также передать сотрудникам правоохранительных органов иные сведения, необходимые для максимально оперативного расследования совершенного преступления, а также изобличения и уголовного преследования лиц, причастных к его совершению [5].

Необходимо отметить, что институт досудебного соглашения о сотрудничестве, несмотря на наличие определенных положительных моментов, к сожалению, в настоящее

время, имеет некоторые проблемы, выявление и устранение которых позволит совершенствовать как исследуемый уголовно-процессуальный институт, так и отечественное уголовное судопроизводство в целом. Как отмечает А.В. Рожкова в части актуальной законодательной регламентации института досудебного соглашения о сотрудничестве, необходимо отметить наличие несоответствия между используемыми отечественным законодателем юридическими дефинициями и их содержанием [10, с. 500].

Так, согласно положениям ст. 5 УПК РФ, исследуемое соглашение заключается «между сторонами обвинения и защиты», в то время как положения ст. 317.1 УПК РФ определяют конкретных участников данного процессуального действия, к которым относятся прокурор, подозреваемый (обвиняемый) в совершении преступления, а также его защитник. Думается, что существует объективная необходимость унификации положений указанных статей действующего уголовно-процессуального законодательства РФ с целью пресечения возможности излишне широкого толкования правоприменителями субъектного состава института досудебного соглашения о сотрудничестве.

Также законодатель в положениях ст. 5 УПК РФ устанавливает, что посредством заключения досудебного соглашения о сотрудничестве определяются условия уголовной ответственности лица, подозреваемого (обвиняемого) в совершении преступления, которые ставятся в объективную зависимость от совершаемых последним действий, направленных оказание содействия следствию. Однако, необходимо особо отметить то обстоятельство, что условия уголовной ответственности в конечном итоге определяет суд, который, принимая во внимание весь ход расследования уголовного дела, все же разрешает уголовное дело исходя из собственного убеждения на основании положений действующего законодательства РФ. Думается, что в данном случае речь идет о возможном смягчении уголовного наказания по отношению к лицу, подозреваемому (обвиняемому) в совершении преступления, и заключившему такое соглашение.

Разделяя мнение Е.А. Прониной, необходимо особо выделить следующий проблемный момент правового регулирования института досудебного соглашения о сотрудничестве, имеющий особое практическое значение. В соответствии с положениями ст. 317.1 УПК РФ ходатайство о заключении досудебного соглашения о сотрудничестве подлежит направлению в адрес прокурора через следователя, который в течение 3 суток с момента поступления такового обязан либо направить его прокурору вместе с соответствующим мотивированным постановлением, либо отклонить указанное ходатайство лица, подозреваемого (обвиняемого) в совершении преступления. Такой отказ следователя может быть обжалован инициатором подачи ходатайства, либо защитником такового у руководителя следственного органа, однако ни следователь, ни руководитель

следственного органа не обязаны уведомлять о самом факте подачи ходатайства о заключении досудебного соглашения о сотрудничестве должностных лиц органов прокуратуры [9, с. 104].

Соответственно, о волеизъявлении лица, подозреваемого (обвиняемого) в совершении преступления, заключить досудебное соглашение о сотрудничестве со следствием знает только следователь, либо руководитель следственного органа в случае обжалования отказа в удовлетворении соответствующего ходатайства. Думается, что данная ситуация в определенной степени способствует уменьшению гарантий реализации права на заключение досрочного соглашения о сотрудничестве, принадлежащего подозреваемому (обвиняемому) в совершении преступления, с целью преодоления которой представляется необходимым и обоснованным возложить на следователя обязанность уведомлять должностных лиц органов прокуратуры о факте подачи соответствующего ходатайства в случае отклонения последнего.

Особенностью порядка принятия судебного решения при заключении досудебного соглашения о сотрудничестве является исследование судом не только предъявленного подсудимому лицу обвинения, но также содействия, оказанного последним сотрудникам правоохранительных органов в процессе расследования уголовного дела. После того, как суд удостоверится что подсудимым были исполнены все обязательства, возложенные на него в рамках заключенного досудебного соглашения о сотрудничестве, в отношении данного лица постановляется обвинительный приговор с учетом правил назначения уголовного наказания при наличии смягчающих обстоятельств, предусмотренных положениями Уголовного кодекса РФ [2] (далее – УК РФ). В зависимости от усмотрения суда подсудимому может быть назначено более мягкое наказание, чем предусмотренное положениями действующего уголовного законодательства РФ, применено условное осуждение, либо подсудимый может быть освобожден от отбывания уголовного наказания.

Уголовно-процессуальный институт особого порядка принятия судебного решения имеет множество проблем, требующих незамедлительного решения, однако одной из наиболее актуальных представляется вероятность оговора лицом, подозреваемым (обвиняемым) в совершении преступления и заключившим досудебное соглашение о сотрудничестве со следствием, иных лиц, причастных к совершению расследуемого противоправного уголовно наказуемого деяния с целью уменьшения собственной роли в осуществлении противоправных уголовно наказуемых деяний, представляющих собой состав совершенного преступления. Данная ситуация во многом осложняется тем, что подозреваемый (обвиняемый) не может быть привлечен к уголовной ответственности за дачу заведомо ложных показаний, в отличие от иных участников уголовного

судопроизводства. Соответственно, в процессе разрешения судом вопроса о назначаемом подсудимому лицу, заключившему ранее досудебное соглашение о сотрудничестве, необходимо уяснить не только факт осуществления последним действий, направленных на оперативное расследование совершенного преступления, а также установления личности и преследования лиц, также причастных к данному противоправному уголовно наказуемому деянию, но также ценность оказанного лицом содействия следствию.

Таким образом следует сделать вывод о том, что уголовно-процессуальный институт особого принятия судебного решения при заключении досудебного соглашения о сотрудничестве имеет несомненные преимущества, позволяющие оптимизировать временные, процессуальные, материальные, человеческие и иные ресурсы, затрачиваемые в процессе расследования уголовного дела. В то же время наличие определенных проблем как законодательного, так и практического характера актуализируют необходимость его исследования с целью его совершенствования.

СПИСОК ИСПОЛЬЗОВАННЫХ ИСТОЧНИКОВ:

1. Конституция Российской Федерации (принята всенародным голосованием 12 декабря 1993 г., с изменениями, одобренными в ходе общероссийского голосования 01 июля 2020 г.) (с учетом поправок, внесенных Законом РФ о поправке к Конституции от 14 марта 2020 г. № 1-ФКЗ) // Рос. газ. – 2020. – № 144.

2. Уголовный кодекс Российской Федерации от 13 июня 1996 г. № 63-ФЗ (ред. от 21.11.2022 г.) // СЗ РФ. – 1996. – № 25. – Ст. 2954.

3. Уголовно-процессуальный кодекс Российской Федерации от 18 декабря 2001 г. № 174-ФЗ (ред. от 21.11.2022 г.) // СЗ РФ. – 2001. – № 52 (часть I). – Ст. 4921.

4. О внесении изменений в Уголовный кодекс Российской Федерации и Уголовно-процессуальный кодекс Российской Федерации: Федеральный закон от 29 июня 2009 г. № 141-ФЗ // СЗ РФ. – 2009. – № 26. – Ст. 3139.

5. По делу о проверке конституционности положений частей второй и восьмой статьи 56, части второй статьи 278 и главы 40.1 Уголовно-процессуального кодекса Российской Федерации в связи с жалобой гражданина Д. В. Усенко: Постановление Конституционного Суда РФ от 20 июля 2016 г. № 17-П // СЗ РФ. – 2016. – № 31. – Ст. 5088.

6. О практике применения судами особого порядка судебного разбирательства уголовных дел при заключении досудебного соглашения о сотрудничестве: Постановление Пленума Верховного Суда РФ от 28 июня 2012 г. № 16 (ред. от 29.06.2021 г.) // Бюллетень Верховного Суда РФ. – 2012. – № 9.

7. Асадуева С. А. Значение института досудебного соглашения о сотрудничестве в уголовном судопроизводстве / С. А. Асадуева // Закон и право. – 2021. – № 6. – С. 144-145.
8. Петрухин И. Л. Теоретические основы реформы уголовного процесса в России / И. Л. Петрухин. – М.: ТК Велби, 2004. – Ч. I. – 220 с.
9. Пронина Е. А. Проблемы, возникающие при заключении досудебного соглашения о сотрудничестве на досудебных стадиях уголовного судопроизводства / Е. А. Пронина // Молодой ученый. – 2019. – № 41. – С. 103-105.
10. Рожкова В. А. Некоторые проблемы правового регулирования заключения досудебного соглашения о сотрудничестве и пути их решения / В. А. Рожкова // Молодой ученый. – 2016. – № 26. – С. 499-501.
11. Шурыгина И. И. Институт досудебного соглашения о сотрудничестве: проблемы адаптации в современных правовых реалиях / И. И. Шурыгина // Вестник экономики, права и социологии. – 2017. – № 1. – С. 134-138.

Черкасский Петр Андреевич, старший преподаватель кафедры экономики и управления, Армавирская государственная педагогическая академия, г. Армавир

ПРОБЛЕМЫ НАЛОГООБЛОЖЕНИЯ МАЛОГО БИЗНЕСА В ПОСТПАНДЕМИЙНЫЙ ПЕРИОД В УСЛОВИЯХ САНКЦИОННОЙ ПОЛИТИКИ

Аннотация. В данной статье мы рассмотрим проблемы, которые испытал малый и средний бизнес в условиях пандемии в 2020-2022 году. Подробно остановимся, проведем анализ мер поддержки малого и среднего бизнеса в Российской Федерации. Также сделаем выводы о принятых мерах поддержки для малого бизнеса и существующих изменениях в сфере налогообложения субъектов малого предпринимательства как за 2020 год, так и за 2021 год. Проанализируем, как введенные меры поддержки малого бизнеса отразились на государственном бюджете Российской Федерации. Рассмотрим возможные варианты для пополнения государственного бюджета Российской Федерации.

Annotation. In this article, we will look at the problems experienced by small and medium-sized businesses in the context of a pandemic in 2020-2022. We will dwell in detail and analyze measures to support small and medium-sized businesses in the Russian Federation. We will also draw conclusions about the measures taken to support small businesses and the existing changes in the taxation of small businesses for both 2020 and 2021. Let's analyze how the measures introduced to support small businesses have affected the state budget of the Russian Federation. Let's consider possible options for replenishing the state budget of the Russian Federation.

Keywords: small business; tax regime; state support for entrepreneurship; coronavirus infection.

Как показал период пандемии малый, и средний бизнес является важнейшей составляющей российской экономики. Это утверждение подчеркивается в Указе Президента Российской Федерации от 07.05.2018 № 204, в котором развитие малого бизнеса определено в качестве одного из национальных приоритетов.

Так, столкнувшись с распространением коронавирусной инфекции в 2020 году, подавляющее большинство предприятий малого и среднего бизнеса пережили кризис, связанный с введением соответствующих ограничительных мер.

Были введены ограничения работы предприятий, которые оказывают прямые услуги населению, что негативно повлияло на потребительский спрос, и вызвало снижение

совокупного дохода малого бизнеса. В данной экономической ситуации налоговые условия для бизнеса имеют особое значение.

Так для оказания поддержки малому бизнесу было принято постановление Правительства Российской Федерации от 03.04.2020 № 434, определяющее перечень отраслей по видам экономической деятельности, которые наиболее пострадали от распространения коронавирусной инфекции. В число таких отраслей вошли гостиничный бизнес и туризм, предприятия торговли непродовольственными товарами, логистика, деятельность в сфере досуга, включая спорт, развлечения и отдых, организацию выставок, а также предоставление бытовых услуг, общественное питание, образование и деятельность средств массовой информации.

Чтобы поддержать вышеуказанные отрасли экономики Правительством Российской Федерации был принят ряд мер по оптимизации налоговой нагрузки на малый бизнес в рамках Плана первоочередных мер и действий по обеспечению устойчивого экономического развития в условиях ухудшения ситуации в связи с распространением коронавирусной инфекции.

На федеральном уровне были предусмотрены такие меры, как отсрочка уплаты страховых взносов для малых предприятий, отсрочка уплаты налогов и авансовых платежей, снижение тарифа страховых взносов для малых предприятий с 30% до 15%, перенос сроков представления налоговой отчетности.

По сути, существенной мерой поддержки малого бизнеса является использование налоговых льгот и преференций в рамках специальных налоговых режимов. В соответствии с Налоговым кодексом Российской Федерации большая часть полномочий по оптимизации налогообложения в этой сфере передана регионам России.

Ряд преференций был предусмотрен для малого бизнеса, который несет убытки из-за введения ограничительных мер в Краснодарском крае.

Для организаций, которые применяли упрощенную систему налогообложения, на 2020 год налоговые ставки были установлены в размере 3% (объектом налогообложения является доход) и 7,5% (доход-расход). Условием являлось то, что информация о налогоплательщике должна содержаться в едином реестре субъектов малого и среднего предпринимательства Перечни отраслей, подпадающих под эти правила, определены Правительством России и губернатором края.

Эти налоговые преференции были призваны компенсировать издержки наиболее пострадавших предприятий и позволить им выйти из кризиса без существенных негативных последствий.

Также для обеспечения стабильности социально-экономической ситуации в стране на первых этапах борьбы с пандемией Правительство Российской Федерации вводило меры поддержки населения, малого бизнеса, которые заключаются в:

- льготном кредитовании населения и бизнеса;
- отсрочке платежей по кредитам и налогам;
- выплате пособий и субсидий по безработице;
- финансировании медицинской сферы;
- финансовой поддержке отраслей, наиболее пострадавших от ограничительных мер по борьбе с вирусом COVID - 19.

Но, не будем забывать, что основным источником средств государственного бюджета являются налоговые поступления. Таким образом, при принятии всех вышеизложенных мер, государство столкнется с сокращением налоговых поступлений. Как это повлияет на государственный бюджет?

Налоговые каникулы — это определенный период времени, в течение которого физические и юридические лица, соответствующие определенным критериям, освобождаются от уплаты налогов.

В соответствии с Налоговым кодексом Российской Федерации индивидуальные предприниматели, впервые зарегистрированные и применяющие упрощенную или патентную систему налогообложения, могут рассчитывать на налоговые каникулы. Эти организации должны осуществлять свою деятельность в сфере производственной, социальной, научно-технической деятельности, а также в сфере бытовых услуг населению и в сфере услуг, предоставляющих места для временного проживания граждан.

В связи с негативными экономическими последствиями ограничений, связанных с распространением COVID - 19, для поддержки малого и среднего бизнеса были введены следующие налоговые меры, которые указаны в Постановлении Правительства Российской Федерации № 409 от 2 апреля 2020 года:

- налоги (без НДС, налога на профессиональный доход, налогов, уплачиваемых в качестве налогового агента) и авансовые платежи по налогам за март и первый квартал 2020 г. - 6 месяцев, за второй квартал и первое полугодие 2020 г. - на 4 месяца; налог, уплаченный в связи с применением патентной системы налогообложения, срок уплаты которого приходится на второй квартал 2020 года - за 4 месяца;
- увеличить сроки уплаты страховых взносов на обязательное социальное страхование от несчастных случаев на производстве и профессиональных заболеваний для организаций и индивидуальных предпринимателей - на 6 месяцев;

- на 3 месяца продлить срок действия налоговых деклараций, налоговых расчетов по суммам доходов, выплаченных иностранным организациям и удержанных налогов, расчетов сумм НДФЛ (налог на доход физических лиц), исчисленных и удержанных налоговыми агентами, расчетов по авансовым платежам, бухгалтерской (финансовой) отчетности, срок подачи которой приходится на март - май 2020 года;

- до 31.05.2020 прекратить проведение налоговых проверок, рейда по выявлению полноты исчисления и уплаты налогов в связи со сделками между взаимозависимыми лицами.

Из этого следует что, правительство Российской Федерации предоставило организациям и индивидуальным предпринимателям достаточное количество времени для финансового восстановления предприятия и предоставило возможность отсрочить налоговые платежи без угрозы получения разрешения.

Однако, эти меры распространялись на организации, которые зарегистрированы менее двух лет и расположены в отраслях, наиболее пострадавших от ограничительных мер, а также на те, которые работают по УСН (упрощенная система налогообложения) или ПСН (патентная система налогообложения). Следовательно, эти льготы распространялись не на все предприятия. Это обстоятельство позволило государству поддерживать новых предпринимателей на рынке и существенно не сокращать налоговую базу. Но эти меры защиты не предназначены для крупных предприятий или фирм, которые работают на рынке более двух лет.

Применение налоговых льгот не показало желаемой эффективности: большинство предприятий закрылись, не имея возможности подать заявление о банкротстве, поскольку в рамках экономической поддержки бизнеса был введен запрет на объявление организации банкротом. Таким образом, фирмы и индивидуальные предприниматели остались в отрасли и накопили долги по налогам и сборам, что привело к кризису налоговой системы в целом.

Анализируя негативные результаты введения налоговых льгот, стоит отметить, что эти меры поддержки все же помогли многим предприятиям удержаться на плаву до введения смягчающих ограничений.

Вышеуказанные льготы оказали положительное влияние на деятельность малого и среднего бизнеса, который смог адаптироваться к ограничениям. Большинство небольших магазинов, кафе и ресторанов смогли адаптироваться к сложившейся ситуации, направив высвободившиеся средства на осуществление доставки своего ассортимента продукции. Развивая сеть доставки, предприниматели смогли удержать некоторых своих клиентов, обслуживая каждого из них на дому. Однако по итогам 2020 года 11% процентов малых предприятий не смогли пережить тяжелый период и удержаться на плаву. И хотя эта на

первый взгляд не значительная цифра, но спад оборота в отдельных отраслях экономики автоматически влечет за собой мультипликационный эффект, которому в конце 2020 года были подвержены 62,4 % малых предприятий. По результатам анализа статистических данных было установлено, что мерами по поддержке, предоставленными государством, смогли воспользоваться только 20 % предприятий малого бизнеса. К ним относились в основном здравоохранение, спорт и туризм. По статистическим данным каждый 4 предприниматель не имел возможности воспользоваться поддержкой, так как его деятельность не попадала под выделенные отрасли.

В 2021 году были приняты следующие шаги в качестве мер поддержки малого бизнеса:

- 1) снижение страховых взносов.
- 2) компенсация банковских комиссий.
- 3) освобождение от участия в плановых проверках на 2021 и 2022 годы.
- 4) субсидии для субъектов малого бизнеса под региональными антиковидными мерами.
- 5) льгота 50% для возможного приобретения российского облачного программного обеспечения.

Но как показал статистический опрос отсрочкой по всем видам налогов смогли воспользоваться лишь 15% представителей малого бизнеса, а иными видами помощи лишь 0,7-7%. К тому же представители малого бизнеса столкнулись с проблемой отказов в кредитовании банками практически в 90% случаев. Однако, что касается государственного финансирования, оно носит более эффективный характер и было увеличено в 2021 в 1,89 раз.

Из всего вышесказанного можно сделать вывод, что меры государственной поддержки малого бизнеса посредством налоговых льгот имеют больше недостатков, чем преимуществ:

- отсроченные налоговые платежи не освобождают от уплаты налогов, а только задерживают платежи и накапливают налоговые долги перед государством;
- налоговые каникулы позволяют малому бизнесу оставаться на рынке, но если успешной работы по адаптации к новым экономическим условиям не будет то, компания останется в долгу перед бюджетом Российской Федерации по налогам и сборам.

Однако исследования конца 2021 года и начала 2022 года, согласно опросу в рамках индекса RSBI (индекс деловой активности малого и среднего бизнеса в России. — «Известия»), в котором приняли участие 1835 предпринимателей, 19% респондентов допускают закрытие бизнеса в этом году «при ухудшении текущей экономической

ситуации» (год назад — 17%). 7% рассматривают такую перспективу при сохранении текущих экономических тенденций (год назад — 10%). При этом в 2019 году в сумме почти треть (32%) представителей малого и среднего бизнеса (МСБ) допускали закрытие своего дела. 74% опрошенных отвергли вероятность прекращения бизнеса в 2022 году при любом сценарии развития экономики. Исходя из результатов исследования, оказались противоречивыми. В целом 43% предпринимателей заявили о росте выручки. В сегментах среднего и малого бизнеса таковых большинство — 56% и 54% соответственно. Но в нише микробизнеса (до 15 сотрудников и до 120 млн рублей выручки за год), которая количественно гораздо больше, таковых всего 29%, а 40% микропредприятий отчитались о сокращении выручки. Наиболее уверенно себя чувствует производственный сектор: 51% предприятий нарастили оборот. Чуть хуже дела шли у сферы торговли (43%). А аутсайдером стала сфера услуг: 36% организаций сообщили о росте выручки, а 34% — об уменьшении. Открылось 1,02 млн новых предприятий, что почти на 20% больше, чем в предыдущем. Восстановление малого бизнеса в том числе связано с антикризисными мерами: общий объем кредитной поддержки по трем программам Фонда оплаты труда (ФОТ) превысил 0,5 трлн рублей, помощь была оказана 5,7 млн занятых. В рамках профильного нацпроекта выдано почти 16 тыс. микрозаймов на 29 млрд рублей, а благодаря гарантиям, полученным в рамках национальной гарантийной системы, предприниматели смогли оформить кредиты на сумму 385 млрд рублей. Ключевым вызовом для МСБ в прошлом году стал рост закупочных цен и других расходов. Предприниматели не могут в полной мере переложить их увеличение на потребителя, в результате чего снижается рентабельность их бизнеса. Из-за резкого удорожания ряда товаров, в частности металла, древесины, стройматериалов, доходность малого бизнеса в 2021 году сильно упала за исключением ряда отраслей, например медицины и IT. У микробизнеса меньше компетенций и запаса прочности, поэтому там наблюдаются наибольшие проблемы. Кроме того, очень высокую конкуренцию для этого сегмента составляют самозанятые, есть тенденция перетекания работников микропредприятий в специальный налоговый режим. С другой стороны, давление на МСБ оказывает крупный бизнес, который заходит в нетрадиционные для себя сферы торговли и услуг. Две указанные тенденции будут главными вызовами для малого бизнеса в 2022 году.

Поэтому о том как прошла пандемия и какой след она оставила судить еще очень рано. Нам нужно научиться жить и строить бизнес по новому, в новых условиях санкционных ограничений и давления внешних стран.

Литература

5. «Налоговый кодекс Российской Федерации (часть вторая)» от 05.08.2000 N 117-ФЗ. СПС «Консультант Плюс» [Электронный ресурс] Режим доступа: <http://www.consultant.ru/>.

6. Постановление Правительства Российской Федерации от 03.04.2020 № 434 «Об утверждении перечня отраслей российской экономики, в наибольшей степени пострадавших в условиях ухудшения ситуации в результате распространения новой коронавирусной инфекции». СПС «Консультант Плюс» [Электронный ресурс] Режим доступа: <http://www.consultant.ru/>.

7. Статистическая информация по малому предпринимательству России (по субъектам Российской Федерации) Ресурсный центр малого предпринимательства. [Электронный ресурс]. Режим доступа: <http://www.rcsme.ru/>.

8. Федеральный закон от 24 июля 2007 г. N 209-ФЗ "О развитии малого и среднего предпринимательства в Российской Федерации" (с изменениями и дополнениями) [Электронный ресурс]. Режим доступа: <http://base.garant.ru/12154854>.

9. Центр Правовой Поддержки Малого и Среднего бизнеса [Электронный ресурс].

10. Электронный ресурс URL: <https://rg.ru/2021/10/19/kak-perenes-malyj-biznes-nashestvie-koronavirusa.htm>

11. Электронный ресурс URL: <https://www.rbc.ru/business/22/04/2021/6081452c9a79478e89161f43>

12. Электронный ресурс URL: <https://www.raiffeisen.ru/about/press/releases/170960>

Рабаданова Джавайрат Габидуллаевна

магистрант Института права БашГУ, г. Уфа, Россия

Научный руководитель

Юсупов Рахимьян Галимьянович

профессор кафедры государственного права Института права БашГУ, докт. ист.

наук, г. Уфа, Россия

О ПРАВОВОМ СТАТУСЕ ЛИЧНОСТИ

В статье исследованы подходы к определению правового статуса личности. Выявлены основания для возникновения дискуссий вокруг этого термина. В частности, некоторые авторы разделяют правовой статус и правовое положение личности, хотя сейчас более очевидной стала тенденция их не различать. Обсуждается разница между правовым статусом личности, человека и гражданина. На основании анализа аргументов всех сторон по вопросу сделаны собственные выводы. Большое внимание уделено детализации представления о правовом статусе личности. Установлено, что эта категория не может рассматриваться как некое статичное и единое явление, а человек может иметь одновременно несколько правовых статусов. Представлена классификация правовых статусов личности.

Ключевые слова: статус, право, личность, гражданин, человек, правовой статус личности

Понятие «статус» (status) буквально переводится с латыни как состояние, положение [1, с. 319]. В научной литературе это понятие употребляется в разных значениях: либо как позиция в какой-либо простой системе, либо как позиция в некой публично признаваемой иерархии социального достоинства (фактически репутация или престиж) [2, с. 576], либо как совокупность прав и обязанностей, характеризующих правовое положение личности, государственного органа, государства и пр. в какой-либо системе (например, государства в международных организациях) [3, с. 19]. Заметим, что в трактовках речь может идти и о социальном статусе, и о правовом. Что касается правового статуса личности, то, как утверждает А.А. Попов, понимание его сути можно считать «исходным моментом анализа логики становления правовой личности» [3, с. 19].

Разобраться с сутью этого феномена на самом деле непросто. Начнем с того, что в юридической литературе дискуссионным является вопрос о различиях между правовым статусом личности и ее правовым положением. Есть мнение, что социальное положение по смыслу шире правового статуса, ибо оно включает как распространяющиеся на личность общие права и обязанности, так и субъективные правовые элементы (гражданство, правосубъектность и пр.). Но анализ литературы показывает, что чаще исследователи эту точку зрения не поддерживают. Так, В.Н. Кивель, который не видит необходимости в разделении понятий, утверждает, что «смысловое удвоение термина не способствует восприятию и анализу одной из ключевых категорий правоведения», и правильное различать не правовой статус и правовое положение одной личности, а «правовой статус (положение) различных лиц или организаций» [4, с. 58]. А в статье А.А. Попова находим уточнение: ни современное законодательство, ни юридическая практика, ни даже международные акты о правах человека никакого различия между правовым статусом и правовым положением личности не проводят [3, с. 19].

Споры ведутся и по вопросу различения правового статуса личности и правового статуса гражданина. С советских времен рядом ученых поддерживается мнение, что государство очерчивает права и обязанности своих граждан, которые живут в правовых условиях этого государства и, соответственно, приобретают правовой статус гражданина. Но в рассуждения по этому поводу вплетается еще одно понятие – человек вместе с его правами, и правовой статус, как выяснил Г.А. Якимов, объясняется через это понятие. Одни авторы исходят из того, что права появляются, прежде всего, вместе с правами гражданина. Другие заявляют о правах человека как о международно-правовой категории. Сам Г.А. Якимов пишет о признании Конституцией РФ большинства прав личности правами человека [5, с. 62]. Обратимся к тексту Конституции РФ и убедимся, что отчасти так и есть. Так, п. 1 ст. 17 гласит, что в РФ «признаются и гарантируются права и свободы человека и гражданина согласно общепризнанным принципам и нормам международного права», в п. 1 ст. 19 сказано, что «все равны перед законом и судом», в п. 1 ст. 20 – «каждый имеет право на жизнь», в п. 1 ст. 27 – «каждый, кто законно находится на территории Российской Федерации, имеет право свободно передвигаться, выбирать место пребывания и жительства» и т.д.

Вместе с тем Основной закон в отдельных положениях касается прав только граждан РФ, но это происходит в тех случаях, когда:

– иные лица просто не причастны к декларируемым ситуациям (например, п. 2 ст. 27 гарантирует гражданам РФ, выехавшим за пределы страны, право «беспрепятственно

возвращаться в Российскую Федерацию»; п. 2 ст. 61 – защиту и покровительство за пределами РФ);

– ситуация имеет отношение к национальной безопасности (например, ст. 32 подразумевает, что только граждане РФ могут участвовать в управлении делами государства, избирать и быть избранными в органы государственной власти и местного самоуправления, а также принимать участие в референдумах; ст. 31 гарантирует право на мирные митинги, шествия или демонстрации только гражданам РФ; согласно ст. 36, только граждане РФ или их объединения имеют право на частную собственность на землю);

– речь идет о некоторых аспектах социальной защиты (например, п. 3 ст. 40 гарантирует предоставление жилища бесплатно или за доступную плату малоимущим гражданам; п. 1 ст. 41 – бесплатную медицинскую помощь гражданам в государственных и муниципальных учреждениях здравоохранения) и пр.

Как отмечает Г.А. Якимов, Конституция РФ, в отличие от международно-правовых актов, закрепляет не только права и свободы человека и гражданина, но и их обязанности [5, с. 63], причем тоже дифференцированно. Например, выплаты налогов и сборов (ст. 57), бережное отношение к природным богатствам (ст. 58) и пр. являются обязанностью каждого (т.е. человека и гражданина), а защита Отечества (ст. 59) – гражданина РФ.

Формально теория различения правового статуса личности и правового статуса гражданина представлена логично. Но следует отметить, что в дискуссиях фигурируют два сопоставляемых понятия (либо человек и гражданин, либо личность и гражданин), хотя все три понятия имеют собственную смысловую нагрузку и не всегда в смысловом плане пересекаются.

Очевидно, в этой связи появился термин «конституционно-правовой статус личности» [6], который привносит некий элемент конкретизации в суть вопроса. Личность, где бы она ни находилась, может осознавать свои общечеловеческие права, но вместе с тем она должна понимать, что круг ее прав (общечеловеческих и иных) и обязанностей определяется законодательством места пребывания. Иными словами, любой человек, находящийся на любых правах в какой-либо точке мира, не перестает оставаться личностью, но его правовой статус находится в зависимости от законодательства, которое действует в данной точке мира.

В этом контексте важно учесть, что помимо законодательства статус личности определяют также моральные, религиозные и иные нормы, принятые в месте ее нахождения. Но неправовые нормы не могут иметь прямое отношение к правовому статусу личности, и в этой связи можно говорить о различии между фактическим и правовым статусом личности. Согласимся с мнением И.А. Умновой и ее коллег, которые утверждают,

что правовой статус личности характеризует «отношения личности с государством и обществом в рамках установленного правового пространства» [6, с. 10].

Итак, у нас сложилось понимание исследуемого понятия, но пока в самом общем виде. Теперь же надо определить, является ли правовой статус личности неким единообразным и статичным явлением. В литературе утверждается, что это не так и даже выделяются виды правового статуса. Например, В.Н. Кивель выделяет правовые статусы: конституционный (общий); специальный для определенных категорий; профессиональный и должностной; лиц, работающих в различных экстремальных условиях; индивидуальный; иностранцев, лиц без гражданства, лиц с двойным гражданством, беженцев; российских граждан, выехавших за рубеж и пр. [4, с. 59].

Согласимся с тем, что все указанные виды имеют право на существование, но вместе с тем отметим, что в перечне представлены некоторые несопоставимые категории или категории, относящиеся друг к другу как род и вид. Например, статус лиц, работающих в различных экстремальных условиях, входит как составная часть в категорию «профессиональный статус».

На наш взгляд, полнее составить представление о правовом статусе личности позволяет системный подход к выявлению видов правового статуса, в частности, изложенная Л.В. Потаповой теория общего, специального и индивидуального правовых статусов.

Общий правовой статус связан с конституционными правами и обязанностями, которые, обеспечивая принцип равноправия, носят всеобщий характер и относятся к каждому.

Специальный правовой статус находится в зависимости от социальной роли личности как субъекта права. Это явление динамичнее, поскольку социальная роль личности не может на протяжении всей жизни человека оставаться неизменной. Например, неодинаков правовой статус работающих людей и пенсионеров.

Наконец, каждая личность может относиться одновременно к разным социальным группам и играть разные социальные роли (в семье, на производстве и пр.), т.е. иметь несколько специальных правовых статусов. В связи с этим можно говорить о существовании индивидуального правового статуса, который трактуется как «взятая в единстве и взаимосвязи система персонифицированных конституционных и специальных прав и обязанностей» конкретной личности [7, с. 174–176].

Теперь подведем итоги. Статус будем понимать так, как он понимался первично, – как положение кого-либо в каких-либо условиях. Различия понятий «человек» и «гражданин» примем к сведению, но учтем, что личность не перестает быть личностью независимо от гражданства, и уж тем более не перестает быть человеком. Личность не

может находиться в каком-либо месте, рассчитывая только на защиту своих общечеловеческих прав и безотносительно установленных государством правовых норм, регулирующих права и обязанности в данном месте. Соответственно, правовой статус личности напрямую связан не с правом вообще, а с правовой системой конкретного государства. Кроме того, правовой статус личности не может рассматриваться как некое единое и статичное явление. На самом деле человек может иметь одновременно несколько правовых статусов, и они с течением времени могут меняться. Стабильностью отличается только так называемый общий правовой статус, который базируется на принципе равноправия и определяется конституционными правами и обязанностями.

Литература

1. Светилова Е.И. Учебник латинского языка для юристов. М.: Флинта, 2009. 336 с.
2. Аберкромби Н., Хилл С., Тернер Б. Социологический словарь: пер. с англ. М.: Экономика, 2004. 620 с.
3. Попов А.А. Правовой статус как характеристика правовой личности: понятие и феноменология // Вопросы российского и международного права. 2016. Т. 6. № 11А. С. 17–26.
4. Кивель В.Н. Понятие правового статуса личности: вопросы теории // Вестник Белорус. гос. ун-та. Сер. 3. 2014. № 1. С. 57–61.
5. Якимов Г.А. Правовой статус личности: проблемы природы и элементного состава // Российский юридический журнал. 2008. № 2. С. 62–67.
6. Умнова И.А., Алешкова И.А., Андриченко. Л.В. Конституционно-правовой статус личности в Российской Федерации: учеб. пособие М.: Юрайт, 2017. 200 с.
7. Потапова Л.В. Правовой статус личности: теоретические аспекты // Инновационная наука. 2016. № 6. С. 173–177.

**К ВОПРОСУ О ПЕРСПЕКТИВЕ ВВЕДЕНИЯ ЛЬГОТНЫХ УСЛОВИЙ
ОТБЫВАНИЯ НАКАЗАНИЯ В ВИДЕ ЛИШЕНИЯ СВОБОДЫ ДЛЯ ВЗРОСЛЫХ
ОСУЖДЕННЫХ**

Аннотация. Возможность введения льготных условий отбывания наказания в виде лишения свободы для взрослых осужденных является дискуссионным направлением, поскольку представляется одним из возможных способов ресоциализации взрослых осужденных. Статья посвящена анализу института льготных условий отбывания наказания в виде лишения свободы в отношении несовершеннолетних осужденных, а также рассмотрению возможности введения данного вида условий для взрослых осужденных на примере практики их применения в зарубежных странах.

Abstract. The possibility of introducing preferential conditions for serving custodial sentences by adult convicts is a debatable topic, since it seems to be one of the possible ways of adult convicts' resocialization. The article is devoted to the analysis of the preferential conditions institution for serving custodial sentences by juvenile convicts, as well as to the consideration of the possibility of introducing this type of conditions for adult convicts on the example of the foreign countries practice.

Ключевые слова: условия отбывания наказания; дифференциация; осужденный; исправление; ресоциализация.

Keywords: conditions for serving a sentence; differentiation, convict; correction; resocialization.

Условия отбывания наказания относятся к наиболее эффективным средствам исправления осужденных. Рассмотрим вопрос о перспективе введения льготных условий отбывания наказания в виде лишения свободы для взрослых осужденных на примере использования данного вида условий в воспитательных колониях в отношении несовершеннолетних осужденных.

На современном этапе льготные условия отбывания наказания применяются в Российской Федерации только в воспитательных колониях, в которых отбывают наказание в виде лишения свободы несовершеннолетние осужденные, а также осужденные, оставленные в данных учреждениях до достижения ими возраста 19 лет.

Законом предусмотрено несколько видов условий отбывания наказания в воспитательных колониях: обычные, облегченные, льготные и строгие. От условий отбывания наказания зависит объем льгот, предоставляемых осужденному, а также объем ограничений, применяемых в отношении него. В силу специфики прогрессивной системы отбывания наказаний существует возможность изменения условий отбывания наказания. Соответствующее изменение может быть как в сторону улучшения условий, так и наоборот. Направление изменений зависит от отсутствия взысканий, добросовестного отношения к труду и учебе в одном случае; факта признания осужденного злостным нарушителем режима – в другом. В соответствии с частью 5 статьи 132 Уголовно-исполнительного кодекса РФ, осужденные, отбывающие наказание в облегченных условиях, переводятся в льготные условия отбывания наказания для подготовки к освобождению [6].

Таким образом, правовой институт изменения условий отбывания наказания в виде лишения свободы является одним из средств уголовно-исполнительной дифференциации, основной целью которого является стимулирование правопослушного поведения осужденных [1].

Однако эффективность и перспективность данного института является предметом дискуссии в научном сообществе, поскольку на данном этапе многие права и льготы, предоставляемые несовершеннолетним осужденным на уровне законодательства, фактически не используются, соответственно, не имеют фактического стимулирующего воздействия на осужденных и не отражают уголовно-исполнительной дифференциации. В таком случае представляется необходимым усовершенствование имеющейся в законодательстве системы условий отбывания наказания в воспитательных колониях и проведение соответствующих мероприятий на уровне правоприменения [2].

В соответствии с положениями части 4 статьи 133 Уголовно-исполнительного кодекса РФ, осужденные, отбывающие наказание в льготных условиях, проживают в общежитиях. Помимо этого, им предоставляется право расходовать без ограничения имеющиеся на лицевых счетах средства на приобретение продуктов питания и предметов первой необходимости, а также иметь краткосрочные свидания без ограничения их количества и шесть длительных свиданий в течение года за пределами воспитательной колонии [6].

Безусловно, данные предоставления формально стимулируют осужденных, стремящихся к переводу в льготные условия отбывания наказания, к правопослушному поведению.

Другим таковым стимулом, а также средством ресоциализации осужденных является предусмотренная законом возможность проживания за пределами колонии, а также ношения гражданской одежды и пользования деньгами при этом.

В целом, изменение условий отбывания наказания в сторону смягчения многими авторами рассматривается в качестве меры поощрения (С.Л. Бабаян, А.И. Васильев и др.). Действительно, изменение условий отбывания наказания в сторону смягчения возможно, как указывалось ранее, только в случае правопослушного поведения и добросовестного отношения к труду и учебе. Подобное поведение является полезным, одобряется государством [3] и рассматривается в качестве положительного аспекта на пути исправления осужденного, что соответствует целям наказания, установленным частью 2 статьи 43 Уголовного кодекса РФ, а именно целям исправления осужденного и предупреждения совершения им новых преступлений [7].

В данном аспекте представляется возможным говорить о применении прогрессивной системы исполнения наказания, в том числе о возможности применения льготных условий отбывания наказания в отношении взрослых осужденных, как об одном из направлений ресоциализации осужденных.

Вопрос о понятии ресоциализации является дискуссионным. Зачастую данной понятие отождествляется с понятиями «социальная адаптация», «реабилитация», «исправление осужденного». Среди сторонников этой позиции и Ю.В. Жулева, которая определяет ресоциализацию как противодействие асоциальной деградации личности, фактически приравнивая ее к «социальной адаптации» и «исправлению осужденного». Иной точки зрения придерживался М.С. Рыбак. Согласно его позиции, ресоциализация – это корректировка свойств личности в направлении придания ей общественно-полезных черт, в то время как исправление – это процесс перерождения преступника в законопослушного гражданина, способного адаптироваться к жизни за пределами исправительного учреждения. Большинство позиций авторов сводится к тому, что ресоциализация – это целенаправленный процесс воздействия на осужденного с целью изменения его сознания и поведения и дальнейшего полноценного возвращения в общество, который является частью исправления осужденного. Рассматривая ресоциализацию в качестве одной из составляющих процесса исправления, большинство авторов выделяют в ресоциализации два этапа: пенитенциарный и постпенитенциарный [4]. Пенитенциарный этап включает в себя работу с осужденными лицами в период отбывания ими наказания. В этот период в отношении осужденного применяются различные средства исправления. К таковым относятся: режим, общественно-полезный труд, воспитательная работа, получение общего образования, профессиональная подготовка, общественное

воздействие, а также не обозначенные в законодательстве психологическая работа, социальная работа и поддержание социально-полезных связей. Главная цель применения названных средств – исправление осужденных, которое в части 1 статьи 9 Уголовно-исполнительного кодекса РФ определяется как формирование у осужденных уважительного отношения к человеку, обществу, труду, нормам, правилам и традициям человеческого общежития и стимулирование правопослушного поведения [6].

Исходя из вышесказанного, институт изменения условий отбывания наказания может рассматриваться одним из направлений ресоциализации, поскольку стимулирует правопослушное поведение осужденных. Однако в российском законодательстве применение льготных условий отбывания наказания возможно только в отношении несовершеннолетних, отбывающих наказание в виде лишения свободы в воспитательных колониях.

Для уяснения перспективности введения льготных условий в иных исправительных учреждениях, то есть применения их в отношении взрослых осужденных, обратимся к зарубежному опыту.

Глава 18 Уголовно-исполнительного кодекса Республики Казахстан устанавливает условия отбывания наказания в учреждениях, а также права и обязанности осужденных. Согласно части 1 статьи 103, льготные условия отбывания наказания применяются в пределах одного учреждения средней, максимальной или чрезвычайной безопасности, а также в учреждении средней безопасности для содержания несовершеннолетних. При этом в перечисленных учреждениях могут содержаться как совершеннолетние (в учреждениях средней, максимальной или чрезвычайной безопасности), так и несовершеннолетние (в учреждениях средней безопасности для содержания несовершеннолетних). Таким образом, льготные условия отбывания наказания могут быть применены и в отношении совершеннолетних осужденных.

Важно отметить, что в соответствии с частью 2 статьи 88 Уголовно-исполнительного кодекса Республики Казахстан, осужденные к лишению свободы направляются в соответствующее учреждение с учетом условий, которые необходимы для их исправления, поддержания социально полезных связей, обеспечения безопасности и предупреждения совершения ими новых правонарушений. Таким образом, при направлении осужденного в учреждение рассматривается вопрос о достаточности условий, применяемых в учреждении конкретного вида, для ресоциализации осужденного.

Для каждого вида условий отбывания наказания характерен соответствующий набор прав, предоставляемых осужденным, и ограничений, применяемых в отношении них. Они

устанавливаются в Главе 22 Уголовно-исполнительного кодекса Республики Казахстан для каждого вида учреждений.

Аналогично Уголовно-исполнительному кодексу РФ, Уголовно-исполнительный кодекс Республики Казахстан устанавливает прогрессивную систему отбывания наказания и предусматривает перевод осужденных из одних условий в другие по решению комиссии учреждения (часть 3 статьи 103). При этом возможность перевода зависит от положительной степени поведения и срока нахождения осужденного в облегченных условиях. В учреждениях средней и максимальной безопасности осужденному необходимо иметь третью положительную степень поведения и не менее трех месяцев нахождения в облегченных условиях для перевода в льготные условия, а в учреждениях чрезвычайной безопасности - третью положительную степень поведения и не менее шести месяцев нахождения в облегченных условиях.

Однако в зависимости от вида учреждения различается срок, оставшийся для отбытия осужденным, на который он переводится в льготные условия. Для учреждений средней безопасности этот срок составляет один год, для учреждений максимальной безопасности – девять месяцев, для учреждений чрезвычайной безопасности – шесть месяцев.

Таким образом, наличие возможности перевода из облегченных условий в льготные при установлении обязательности для этого факта положительного поведения осужденного является стимулом для осужденного к соблюдению закона и установленных правил.

Сам же факт установления определенного срока, который еще осужденному предстоит отбыть и на который он может быть переведен в льготные условия представляется важным фактором в процессе ресоциализации осужденного, поскольку представляет собой период, необходимый осужденному для ресоциализации, которая, в свою очередь, обеспечивается набором предоставляемых разрешений и прав. Например, согласно части третьей статьи 136, осужденным, отбывающим наказание в учреждениях средней безопасности в льготных условиях, разрешается по постановлению начальника учреждения проживать и свободно передвигаться за пределами охраняемого периметра, но в пределах границ территории, прилегающей к учреждению, под круглосуточным контролем и надзором. При этом, они вправе иметь шесть длительных свиданий в течение года, а также краткосрочные свидания без ограничения их количества. Для отбывающих наказание в учреждениях максимальной и чрезвычайной безопасности также предусмотрена возможность проживания и свободного передвижения за пределами охраняемого периметра и право на краткосрочные свидания без ограничения их количества, однако различается количество предоставляемых длительных свиданий в течение года. Предоставляется 4 и 3 свидания в течение года соответственно [5].

Следовательно, установленный Уголовно-исполнительным кодексом Республики Казахстан срок пребывания осужденного, переведенного из облегченных условий, в льготных условиях – это период, в течение которого осужденный фактически имеет возможность подготовиться к освобождению из исправительного учреждения и наладить полезные социальные связи.

Однако, безусловно, рассматривая возможность введения льготных условий отбывания наказания для взрослых осужденных в Российской Федерации, необходимо учитывать сложившуюся правоприменительную практику и исходя из нее законодательно устанавливать соответствующий объем прав, которые будут предоставляться осужденным при переводе в льготные условия.

Представляется возможным и целесообразным внесение следующих изменений в действующее российское законодательство. По аналогии с Уголовно-исполнительным кодексом Республики Казахстан с учетом положений Уголовно-исполнительного кодекса Российской Федерации предлагаем предусмотреть данный вид условий отбывания наказания в исправительных колониях общего и строгого режимов. При этом для перевода осужденных установить следующие требования:

1. период нахождения осужденного в облегченных условиях: не менее 6 месяцев - для исправительных колоний общего режима, не менее 9 месяцев - для исправительных колоний строгого режима;
2. период, оставшийся до окончания срока отбывания наказания, на который осужденный переводится в льготные условия: 1 год – для исправительных колоний общего режима, 9 месяцев - для исправительных колоний строгого режима.

Для осужденных, отбывающих наказание в льготных условиях, следует предусмотреть определенный объем предоставляемых прав и возможностей, реализация которых способствовала бы успешной социальной адаптации осужденных и подготовке осужденных к освобождению из исправительной колонии, в том числе установлению полезных социальных связей. Например, проживание в специальных общежитиях за пределами исправительной колонии; свободное передвижение за пределами колонии, но в границах установленной территории; работа за пределами колонии; ношение за пределами колонии гражданской одежды; свободное распоряжение деньгами без ограничения; возможность проживания с семьей или детьми вне общежития (по заявлению осужденного с согласия администрации учреждения). Безусловно, и проживание, и работа, и передвижение осужденных за пределами исправительной колонии должны осуществляться под круглосуточным контролем администрации колонии.

Данные меры представляются необходимыми для достижения цели подготовки осужденного к освобождению из исправительного учреждения и дальнейшей его адаптации в обществе.

Вышесказанное позволяет сделать вывод о том, что законодательное закрепление возможности отбывания наказания в виде лишения свободы взрослыми осужденными в льготных условиях является необходимым этапом на пути совершенствования уголовно-исполнительного законодательства РФ и имеет перспективу в рамках исправления осужденных.

Список использованной литературы:

- 1 Алфимова Ольга Александровна Отдельные вопросы правовой регламентации условий отбывания наказания несовершеннолетними осужденными в воспитательных колониях // Вестник Кузбасского института. 2019. №4 (41). URL: <https://cyberleninka.ru/article/n/otdelnye-voprosy-pravovoy-reglamentatsii-usloviy-otbyvaniya-nakazaniya-nesovershennoletnimi-osuzhdennymi-v-vospitatelnyh-koloniyah>;
- 2 Алфимова Ольга Александровна К вопросу Об эффективности применения законодательного института изменения условий отбывания наказания (на примере воспитательных колоний для несовершеннолетних осужденных) // Вестник Кузбасского института. 2015. №3 (24). URL: <https://cyberleninka.ru/article/n/k-voprosu-ob-effektivnosti-primeneniya-zakonodatel'nogo-instituta-izmeneniya-usloviy-otbyvaniya-nakazaniya-na-primere-vospitatelnyh>;
- 3 Ковалев Максим Викторович К вопросу об отнесении изменения условий отбывания наказания к мерам поощрения // Вестник БГУ. 2019. №1 (39). URL: <https://cyberleninka.ru/article/n/k-voprosu-ob-otnesenii-izmeneniya-usloviy-otbyvaniya-nakazaniya-k-meram-pooschreniya>;
- 4 Козловский С.Н. Ресоциализация осужденных в исправительных учреждениях // Вестник ННГУ. 2019. №1. URL: <https://cyberleninka.ru/article/n/resotsializatsiya-osuzhdennyh-v-ispravitelnyh-uchrezhdeniyah>;
- 5 Уголовно-исполнительный кодекс Республики Казахстан от 5 июля 2014 года № 234-V (с изменениями и дополнениями по состоянию на 18.11.2022 г.) // URL: https://online.zakon.kz/Document/?doc_id=31577723&doc_id2=31577723#activate_doc=2&pos=172;-83&pos2=1972;-96 (дата обращения 22.11.2022);
- 6 "Уголовно-исполнительный кодекс Российской Федерации" от 08.01.1997 N 1-ФЗ (ред. от 11.06.2022) // СПС КонсультантПлюс – URL: http://www.consultant.ru/document/cons_doc_LAW_12940/ (дата обращения 20.11.2022);

7 "Уголовный кодекс Российской Федерации" от 13.06.1996 N 63-ФЗ (ред. от 21.11.2022) // СПС КонсультантПлюс – URL: http://www.consultant.ru/document/cons_doc_LAW_10699/ (дата обращения 20.11.2022).

Грачева Алина Сергеевна

*студент 3 курса, юридический институт, Рязанский государственный университет
имени Сергея Александровича Есенина, Россия, г. Рязань*

ОТВЕТСТВЕННОСТЬ ЗА НАРУШЕНИЕ УСЛОВИЙ ПРЕДВАРИТЕЛЬНОГО ДОГОВОРА

Аннотация. Статья посвящена вопросам применения мер гражданско-правовой ответственности и иных мер воздействия на сторону, нарушившую условия предварительного договора. Проведен анализ соотношения предварительного и основного договора. Автор рассматривает такие средства обеспечения обязательств как возмещение убытков, понуждение к заключению основного договора, задаток.

Abstract. The article is devoted to the application of measures of civil liability and other measures of influence on the party that violated the terms of the preliminary contract. The analysis of the ratio of the preliminary and the main contract was carried out. The author considers such means of securing obligations as compensation for losses, compulsion to conclude the main contract, deposit.

Ключевые слова: предварительный договор; меры гражданско-правовой ответственности; задаток; возмещение убытков; основной договор.

Keywords: preliminary contract; measures of civil liability; deposit; compensation for losses; main contract.

Участники гражданского оборота постоянно вступают в различные обязательственные отношения. К примеру, заключают сделки, направленные на возмездное получение материальной выгоды для обеих сторон. Но случается так, что возникает необходимость согласования условий сделки до момента ее заключения для гарантирования добросовестного поведения сторон при заключении основного договора. В данном случае применяется конструкция предварительного договора, которая представляет собой характерный инструмент стабильности будущих отношений.

Ключевая роль предварительного договора – возможность сторонам представить свое волеизъявление на совершение в дальнейшем сделки, когда препятствия, имеющиеся на момент заключения договора будут устранены или, когда препятствий отсутствуют, но стороны, из-за каких-то субъективных причин, желают заключить основной договор позже.

Причиной для заключения в дальнейшем основного договора между сторонами является факт существования между этими же сторонами предварительного договора. Принимая решение заключить предварительный договор, стороны по собственной воле берут на себя обязательство о заключении в будущем предварительного договора, а также, согласуют порядок существенных условий основного договора, включая в себя возможность установить какое-либо условие основного договора по желанию одной из сторон, заключение является юридической процедурой, которая состоит из пожеланий сторон с намерением достижения цели [6, с. 25]. Вследствие этого, порядок согласования условий договора, закрепленный статьей 445 ГК РФ, не используется в ситуации заключения основного договора для исполнения предварительного. Также, заключение предварительного договора должно быть совершено в соответствии с принципами конституционного права [1, с. 59]. Эта позиция создает правовую определенность [4, с.34-37].

При безосновательном уклонении одной из сторон от выполнения определенных в предварительном договоре обязательств, у нее возникает обязанность уплатить другой стороне причиненные убытки, которые возникли из-за расторжения сделки. Но при расторжении договора по взаимному согласию сторон, когда сделка не была совершена вследствие окончания срока предварительного договора и никто из сторон не принял решение по обращению в суд, то выплаты не производятся.

Мнения специалистов, касаясь вопроса, создаются ли предварительным договором гражданско-правовые обязательства, разнятся. К примеру, Елисеев И.В. и Кротов М.В. не относят предварительный договор к обязательству [5, с. 71].

Некоторые ученые считают, что предварительный договор не создает, не изменяет и не прекращает обязанности лица передать вещь, оказать услугу или выполнить работу, поэтому он не является самостоятельным видом договора [7, с.17-18]. Между тем, многие специалисты оспаривают данную теорию, говоря о ее противоречивости, потому как факт отрицания данного договора в виде договорной конструкции, несет за собой отсутствие возможности его использования в гражданском обороте [2, с.59]

Можно говорить о том, что предварительный договор – это такой вид договора, при котором стороны изъявляют свое намерение в будущем заключить договор на указанных обязательствах, таких как, выполнение работ, передача в собственность определенного имущества, оказание услуг и прочее.

Для заключения предварительного договора применяется форма, которая аналогична форме основного договора. Цель предварительного договора – закрепление обязательства для сторон о заключении в будущем основного договора, на условиях, которые

определены предварительным договором.

Стоит сказать, что у предварительного договора не предусмотрена возможность преобразиться в дальнейшем в основной договор. И более того, этот вид договора создает для сторон договора обязательственные правоотношения иные, чем основной договор, который будет заключен в будущем.

Предварительным договором, в соответствии со своей юридической природой и желаемой правовой целью, как правило, утверждается обязанность сторон по совершению, в утвержденный ими срок, отчуждения доли или части доли в уставном капитале общества с ограниченной ответственностью. При этом, наблюдаемое экспертами в этой сфере увеличение области использования института предварительного договора, важность улучшения правовой культуры преддоговорных отношений лиц, участвующих в купле-продаже, в том числе преодоление спорного представления в науке места и значения предварительного договора в хозяйственном и гражданско-правовом обороте говорит об актуальности данной темы исследования.

Несмотря на самостоятельность и выделение в отдельный институт гражданского права, предварительный договор неотрывно связан с основным договором.

Довольно часто происходит, когда стороны, заключившие предварительный договор, по какой-либо причине изъявляют желание его расторгнуть. Но процесс расторжения представляет собой наличие большого числа особенностей и тонкостей. И самая важная из них состоит в невозможности расторжения предварительного договора в одностороннем порядке. Но, стоит сказать, что в соответствии с условием о его сроке, предварительного договор может быть прекращен сам по себе. Например, при не заключении основного договора в установленный срок – предварительный договор прекращает свое действие.

Соглашение о расторжении или изменении предварительного договора совершается в форме, что и предусмотрена для основного договора, если законодательство или иные нормативно-правовые акты не говорят о другом.

При исследовании института предварительного договора большое внимание уделяется срокам существования обязательств, решению определенных проблем применения в его составе средств для обеспечения исполнения обязательств, в соответствии с действующим законодательством Российской Федерации. Наряду с этим, уже в период предварительных переговоров происходит формирование воли сторон, поэтому в их интересах закрепить свои намерения заблаговременно, используя соответствующую правовую форму, которая сможет гарантировать и защитить права – предварительный договор.

В настоящее время, высказывания ученых юридической науки инициатив по развитию механизма гражданско-правового регулирования отношений, которые сопряжены с заключением предварительного договора, требуют переосмысления в теоретическом аспекте и последующего научного обоснования.

В предварительном договоре при заключении сторонами соглашения о задатке, из-за отсутствия в законе указаний на его обеспечительные меры, стороны обязуются по собственной инициативе обсудить все условия и последствия при ненадлежащем исполнении обязательств. В связи с этим, суд, при определении правового статуса полученных стороной средств, основывается на волеизъявлении сторон. Судебная защита предоставляется в обязательном порядке для стороны, чьи права нарушили, если сумму денежных средств стороны охарактеризовали способом обеспечения предварительного договора и установили такие же последствия как закреплены в законодательстве. При отсутствии специально оговоренной ответственности получателя денежных средств (возврат денежных средств в тройном размере) – ее применение невозможно. Воспользоваться в такой ситуации статьей 381 Гражданского кодекса нельзя, ведь она относится только к денежным обязательствам. Поэтому, не представляется возможным применение правил аналогии закона. Ведь аналогия задевается для неурегулированных законодательством правоотношений, а в нашем случае данные нормы содержатся в той же статье 381 Гражданского кодекса. Помимо этого, возможно применение аналогии закона, если не происходит противоречие с принципами гражданского законодательства. Существует

положение статьи 329 Гражданского кодекса Российской Федерации, которая говорит нам о праве сторон договора самостоятельно определять обеспечительные меры. То есть, при отсутствии условий этой меры, предусмотренной в законе, ее содержание будет являться творчеством сторон. А при использовании закона будет происходить навязывание не предусмотренных участниками условий, следовательно, создастся нарушение принципа свободы договора. Как правило, при заключении предварительного договора и внесении в него положений о задатке, стороны только ссылаются на статьи 380 и 381 Гражданского кодекса Российской Федерации, исключая при этом указания на права и обязанности сторон. Считается в обеих ситуациях верным понимание истинных намерений сторон, а также соглашение сторон на применение представляемой денежной суммы для влияния в отношении нарушаемой стороны условий договора.

При изменении существенных обстоятельств, на основании которых сторонами было принято решение заключить договор, возникает возможность его изменения или расторжения, если иное не предусмотрено договором или не исходит из самой сути

отношений.

В соответствии со статьей 451 ГК РФ, существенными условиями признаются такие изменения обстоятельств, которые были изменены настолько, что, если бы стороны имели возможность разумно предвидеть их, договор в таком случае не был бы заключен или бы был заключен на значительно других условиях.

В совокупности рассматриваемых арбитражными судами дел, споры, связанные с исполнением предварительного договора, занимают небольшое место. Несмотря на это, появляющиеся вопросы при изучении данных споров, представляют интерес и достойны внимания. Предварительный договор является первоначально организационным договором, в соответствии с которым, стороны обязуются в дальнейшем заключить договор о передаче имущества, выполнении тех или иных работ, или оказании услуг, на основании условий, указанных в предварительном договоре [3].

Вопреки тому, что в предварительном договоре присутствует указание на имущество, в отношении которого в дальнейшем будет заключен основной договор, в предварительном договоре отсутствует влияние на права на данное имущество и не возникает ограничений этих прав, поскольку предметом данного договора выступает обязательство сторон относительно будущего договора. Вследствие этого, при возникновении ситуации, когда одна сторона, взявшая на себя обязательство о продаже имущества, не производит исполнение данной обязанности, другая сторона лишена возможности подачи иска о признании прав на имущество, а имеет право предъявить требования, закрепленные в статье 429 ГК РФ.

Предметом основного договора должно являться возникновение тех или иных прав на имущество в соответствии с предварительным договором.

Таким образом, чтобы избежать юридической ответственности за неисполнение предварительного договора, следует оформить его должным образом и составить его согласно правилам и в порядке, предусмотренным действующим законодательством. Все условия предварительного договора непременно должны быть выполнены.

Список литературы:

1. Алешкова И.А. Тенденции развития принципов, закрепленных в Конституции Российской Федерации // Верность Конституции. Материалы Всероссийской научно-практической конференции, посвященной 80-летию со дня рождения Н.В. Витрука. 2018. С. 83.
2. Брудков К.О. Особенности предварительного договора в гражданском праве // Юридические науки. – Белгород. – 2020. – С. 59.

3. Гражданский кодекс Российской Федерации (часть первая) от 30.11.1994 № 51-ФЗ (ред. от 25.02.2022) // Собрание законодательства РФ. – 05.12.1994. - №32. – Ст.3301.
4. Дуэль В.М. Некоторые аспекты правовой определенности // В сборнике Права и свободы человека и гражданина: теоретические аспекты и юридическая практика. Материалы ежегодной Международной научной конференции памяти профессора Ф.М. Рудинского. Под общей редакцией Д.А. Пашенцева. 2017. С.34-37.
5. Елисеев И.В., Кротов М.В. Предварительный договор в российском гражданском законодательстве // Очерки по торговому праву: Сб. науч. тр. Вып. 7. / Под ред. Е.А. Крашенинникова. Ярославль, 2000. С.71.
6. Кондратьев В.А. Заключение договора // Российское правосудие. 2016. №1. С.25.
7. Шанаурина Ю.В. Институт предварительного договора в гражданском праве России: автореф. дис. канд. юрид. наук. Екатеринбург, 2016. С. 17-18.

Смирнова Валерия Витальевна, магистр,
Федеральное государственное автономное образовательное учреждение высшего
образования «Южно-Уральский государственный университет (национальный
исследовательский университет)»
Город: Челябинск

ДИСТАНЦИОННАЯ ПРОВЕРКА КАК ФОРМА ЛИЦЕНЗИОННОГО КОНТРОЛЯ

Аннотация: В статье показаны проблемы осуществления лицензионного контроля в виде дистанционной проверки в сфере пожарной безопасности, возникшие в период COVID-19; предложено в главе 13 Федерального закона «О государственном контроле (надзоре) и муниципальном контроле в Российской Федерации» закрепить понятие «дистанционная проверка», а также предусмотреть порядок ее осуществления, права и обязанности субъектов; обращено внимание на то, что без надлежащего обеспечения техническим оборудованием лицензирующих органов дистанционная проверка не достигает своей цели.

Abstract: The article shows the problems of implementing license control in the form of remote inspection in the field of fire safety that arose during the COVID-19 period; it is proposed in Chapter 13 of the Federal Law "On State Control (Supervision) and Municipal Control in the Russian Federation" to consolidate the concept of "remote inspection", as well as to provide for the procedure for its implementation, rights and the responsibilities of the subjects; attention is drawn to the fact that without proper provision of technical equipment of licensing authorities, remote verification does not achieve its goal.

Ключевые слова: лицензионный контроль, дистанционная проверка, государственный контроль, сфера пожарной безопасности.

Keywords: license control, remote inspection, state control, fire safety sphere.

В 2020 г. граждане Российской Федерации, а также юридические лица, осуществляющие деятельность на территории России, столкнулись с серьезными ограничениями, вызванными COVID-19 (коронавирусной инфекцией). В соответствии с постановлениями Правительства Российской Федерации, а также актами, принятыми в субъектах Российской Федерации, гражданам надлежало на определенный период уйти на самоизоляцию, а юридическим лицами перевести своих работников на удаленную работу.

При этом осуществление государственного контроля не могло быть полностью прекращено или приостановлено.

Лицензионный контроль, являющийся одним из видов государственного контроля, включает в себя плановые и внеплановые проверки, в отношении проведения которых был введен ряд ограничений. Кроме того, лицензионный контроль также включает в себя проверки соответствия хозяйствующих субъектов лицензионным требованиям при предоставлении государственных услуг по выдаче или переоформлению лицензии, которые не могли быть приостановлены в силу наличия определенного регламента и сроков предоставления.

В условиях распространения коронавирусной инфекции выявлен целый ряд проблем по вопросам проведения проверок в рамках государственного контроля. Данные проблемы можно продемонстрировать на примере территориальных органов МЧС России, осуществляющих лицензионный контроль в сфере пожарной безопасности.

Проблема невозможности лично выйти на проверку на предмет соответствия лицензионным требованиям стало проведение проверки в дистанционном формате. Дистанционный формат проведения проверки лицензионных требований в сфере пожарной безопасности впервые был закреплен в п. 1 Постановления Правительства Российской Федерации «О внесении изменений в некоторые акты Правительства Российской Федерации» от 30.11.2021 г. № 2107, предусматрившим: «Выездная оценка проводится исключительно путем использования средств дистанционного взаимодействия, в том числе посредством аудио- и (или) видеосвязи...». Как следует из пояснительной записки к законопроекту, внесенные изменения направлены на развитие реестровой модели в сфере лицензирования, в связи с чем предусматривается замена процедуры переоформления лицензии на процедуру внесения изменений в реестр лицензий; возможность принятия лицензирующим органом решения о предоставлении лицензии в электронном формате посредством утверждения вносимой в реестр лицензии записи о предоставлении лицензии; возможность ведения лицензионного дела в электронном формате в информационной системе, в которой ведется реестр лицензий; возможность внесения изменений [4, с. 69].

Говоря о проведении проверок в дистанционном формате, прежде всего, необходимо обратить внимание на то, что у большинства лицензирующих органов, а также и у соискателей лицензии и лицензиатов, отсутствует техническое оборудование, необходимое для проведения дистанционной проверки. Большая часть сотрудников вынуждена использовать личные смартфоны, которые не обладают технологиями для фиксации видеоконференции, происходящей между сотрудником лицензирующего органа и представителем лицензиата или соискателя лицензии.

Другой проблемой является обеспечение лицензиатов и соискателей лицензий программным обеспечением. В настоящее время существует несколько предложений по программному обеспечению для проведения плановых и внеплановых проверок, в том числе от Министерства цифрового развития, связи и массовых коммуникаций РФ и Министерства экономического развития РФ [3]. Однако действующее законодательство не предусматривает необходимость использовать какую-либо конкретную программу, что приводит к путанице среди сотрудников лицензирующего органа и соискателей лицензии или лицензиатов. На наш взгляд, требования о программном обеспечении должны быть едиными для всех лицензиатов и соискателей лицензии, и это требует своего отражения в Положении о лицензировании в сфере пожарной безопасности.

Еще одной проблемой является процедура проведения проверок на предмет соблюдения лицензионных требований. Так, лицензирующие органы при проверках стали выдвигать следующие «дополнительные» требования о:

1) личном присутствии при проведении проверки всех сотрудников, заявленных в качестве исполнителей лицензируемых видов работ, либо требование о предоставлении номеров телефонов таких сотрудников с целью осуществления звонка и подтверждения своего трудоустройства у соискателя лицензии или лицензиата;

2) предоставлении «геолокации», демонстрации на видеокамеру обстановки «за окном» либо предложение «высунуться в окно и помахать рукой» для подтверждения своего присутствия при проведении проверки в помещении, которое будет использовать соискатель лицензии или лицензиат.

Данные требования, на наш взгляд, во-первых, представляются неправомерными. Так, в соответствии с п. 2.18 Административного регламента МЧС России по предоставлению государственной услуги по лицензированию деятельности по монтажу, техническому обслуживанию и ремонту средств обеспечения пожарной безопасности зданий и сооружений, лицензирующий орган не вправе требовать представления документов и информации или осуществления действий, представление или осуществление которых не предусмотрено нормативными правовыми актами, регулирующими отношения, возникающие в связи с предоставлением государственной услуги. В связи с этим их неисполнение не может стать основанием для отказа в предоставлении или переоформлении лицензии, а также быть указанным в качестве нарушения лицензионных требований.

Во-вторых, исполнение данных требований не может служить доказательством нарушения или соответствия соискателя лицензии лицензионным требованиям. Доверяя подобным доказательствам, лицензирующий орган рискует быть введенным в заблуждение

относительно правомерности действий соискателей лицензии или лицензиата.

Для решения вышеуказанных проблем, на наш взгляд, необходимо:

1. В главе 13 Федерального закона «О государственном контроле (надзоре) и муниципальном контроле в Российской Федерации» добавить статью, конкретизирующую понятие «дистанционной проверки», а также порядок ее осуществления, права и обязанности субъектов.

2. Обеспечить лицензирующие органы соответствующим техническим оборудованием, а также специально разработанным программным обеспечением, позволяющим установить геолокацию устройства, с которого осуществляется подключение к данному ПО, осуществлять видеофиксацию проверки, а также сопоставлять имеющиеся документы.

Библиографический список

1. Постановление Правительства Российской Федерации «О внесении изменений в некоторые акты Правительства Российской Федерации» от 30.11.2021 г. № 2107 // СЗ РФ. 2021. № 49. Ст. 8293.

2. Приказ МЧС РФ «Об утверждении Административного регламента Министерства Российской Федерации по делам гражданской обороны, чрезвычайным ситуациям и ликвидации последствий стихийных бедствий по предоставлению государственной услуги по лицензированию деятельности по монтажу, техническому обслуживанию и ремонту средств обеспечения пожарной безопасности зданий и сооружений» от 28.05.2012 г. № 291 // Российская газета. 2012. № 162.

3. Министерство экономического Российской Федерации: официальный сайт. – Москва. – URL: https://www.economy.gov.ru/material/news/minekonomrazvitiya_snizhaet_nagruzku_na_biznes_blagodarya_mobilnomu_prilozheniyu_inspektor.html (дата обращения: 29.11.2022).

4. Джамирзе, Б.Ю. Лицензионный контроль в условиях реформы контрольно-надзорной деятельности / Б.Ю. Джамирзе // Вестник Саратовской государственной юридической академии. 2021. № 4 (141). С. 67-73.

*Ларина И.Б., кандидат педагогических наук, доцент
доцент кафедры педагогики и образовательных технологий
Елецкий государственный университет имени И.А. Бунина
Россия, г. Елец*

К ВОПРОСУ О РЕАЛИЗАЦИИ ПРИНЦИПА СОЗНАТЕЛЬНОСТИ В ПРОЦЕССЕ ОБУЧЕНИЯ РУССКОМУ ЯЗЫКУ

***Аннотация.** В статье рассматриваются требования к методическому подходу к рассмотрению операционального аспекта принципа сознательности усвоения языкового материала, утверждается единство содержательной и процессуальной сторон процесса обучения русскому языку как одно из основных его закономерностей. Активная познавательная деятельность обучающихся рассматривается как одна из реальных возможностей разработки принципа сознательности.*

***Ключевые слова:** принцип сознательности, русский язык, универсальные учебные действия.*

***Annotation:** The article considers the requirements for a methodological approach to the consideration of the operational aspect of the principle of consciousness of language material acquisition, asserts the unity of the substantive and procedural aspects of the process of teaching the Russian language as one of its main laws. Active cognitive activity of students is considered as one of the real possibilities of developing the principle of consciousness.*

***Key words:** the principle of consciousness, the Russian language, universal educational activities.*

В системе принципов методики обучения русскому языку ведущее место занимает принцип сознательности усвоения языкового материала. Именно через него выражается общедидактическое нормативное требование сознательного усвоения учебного материала, обеспечивающего эффективность процесса обучения в целом. Одним из средств осознанного освоения русского языка обучающимися является раскрытие значения его единиц, прежде всего, грамматики, словообразования и морфологии. Однако до настоящего времени усвоение лингвистического материала на основе формирования универсальных учебных действий не рассматривалось в практике школы в качестве ведущего средства сознательного освоения русского языка. По нашему мнению, что этому мешают, с одной стороны, традиционные методические приемы, преобладающие в преподавании русского

языка и ориентированные, в основном, на механическое заучивание формулировок лингвистических определений, а с другой, – отсутствие у учителя ряда важнейших представлений о сущности процесса сознательного овладения языком и речью (устной и письменной).

Концепция «языкового сознания», выдвинутая психологом П. Я. Гальпериным, во многом уточняет представления применительно к значениям грамматических, словообразовательных и морфемных средств русского языка. Она требует выделения их содержания на основе структурно-лингвистического анализа материала, опирающегося на концепцию языкового сознания [3].

Обучение, проводимое в рамках отдельных экспериментов, свидетельствует о наличии новых возможностей в построении методики обучения русскому языку на основе сознательного усвоения грамматики, словообразовательной системы и морфемной структуры слова. Эти возможности связаны, прежде всего, с развитием логического мышления и универсальных учебных действий.

Принцип сознательности усвоения языкового материала выступает в качестве внутренней стороны логической учебной деятельности обучающихся, однако его реализация требует определенной организации и руководства со стороны учителя. Он должен владеть информацией об основных отношениях между дидактическими принципами и об их непосредственной связи с отношениями преподавания и учения.

Теория познания рассматривает сознание как высшую форму психического отражения. В связи с этим появились реальные возможности разработки принципа сознательности. В контексте этой разработки педагоги и психологи говорят об активной познавательной деятельности обучающихся. Основной упор делается не на получение «готовых знаний», а на их самостоятельное раскрытие в процессе преобразующей деятельности обучающихся с учебным материалом. При рассмотрении и анализе основных этапов этой деятельности получает косвенную характеристику и сознательность.

Основное внимание в дидактических исследованиях уделялось мотивационно-личностным аспектам сознательности, связанным, прежде всего, с осознанием и принятием обучающимся всех целей обучения.

Определение операционального аспекта сознательности учения как знания и понимания с методической точки зрения оказывается явно недостаточным. При понимании данного аспекта мы не выходим за рамки чисто психологической трактовки принципа сознательности, в соответствии с которой для осознания определенного содержания важно, чтобы оно стало целью непосредственных действий обучающегося, вне зависимости от того, каково само по себе это содержание [6].

Собственно методический подход к рассмотрению операционального аспекта принципа сознательности усвоения языкового материала требует анализа процесса в зависимости от конкретного характера осваиваемого предметного содержания, так как именно единство содержательной и процессуальной сторон процесса обучения русскому языку выступает одной из основных его закономерностей (Е. С. Антонова [1], С. В. Боброва [1], Л. В. Савельева [7], О. А. Скрыбина [8] и др.).

С этой точки зрения важным шагом явилось развитие концепции учебного предмета как ведущего структурного уровня содержания образования.

Содержание учебного предмета, его специфика определяются в контексте психолого-педагогического анализа основных компонентов социального опыта, составляющих базу для определения содержания образования. Это, в свою очередь, открывает путь для рассмотрения соотносительности содержания учебного предмета с различными формами общественного сознания, в которых специфическим образом преломляются те или иные компоненты социального опыта.

Другими словами, психологи и педагоги считают, что каждый учебный предмет – это отражение тех или иных компонентов социального опыта с позиции определенной формы общественного сознания. Такое понимание специфики учебного предмета имеет определяющее значение для раскрытия зависимости реализации принципа сознательности от характера предмета усвоения.

Если с внешней формальной стороны осознание выступает как процесс вербализации содержания деятельности обучающегося, то с внутренней содержательной стороны оно предполагает выделение в материале специфического предмета осознания с помощью соответствующих способов и средств (материальных, знаковых, собственно речевых). Результатом этого процесса должно быть становление не только разумности, логичности и осознанности, но и сознательности как важного свойства деятельности учащегося. Такая сознательность означает возможность не просто дать себе отчет о своих действиях, но отчет с точки зрения требований той сферы человеческой деятельности, в которую данный учебный предмет открывает доступ. В конечном итоге, особенно на более высоких ступенях обучения, результатом систематического формирования так называемого «учебного самосознания» должно быть присвоение обучающимся специализированных форм сознания с помощью соответствующих специализированных средств осознания, в том числе универсальных учебных действий.

Таким образом, полноценная реализация принципа сознательности предполагает раскрытие содержательной стороны сознательности учения, что тесно связано с развитием логического мышления, логических учебных действий.

Ведущим компонентом усвоения предмета «Русский язык» выступают способы деятельности. Однако рассмотрение этого компонента с точки зрения соотнесенности с языком как особой формой общественного сознания (практическим сознанием) позволяет трактовать способы деятельности не как просто навыки общения, а как умения, осознанное овладение которыми предполагает раскрытие логической структуры изучаемого языка, выявление его специфики, взаимосвязи сторон.

Необходимость такого раскрытия объясняется двойственной природой языка: во-первых, будучи носителем содержания разных форм отражения, язык специализируется, поэтому присвоение индивидом различного предметного содержания в учебной деятельности осуществляется путем освоения все более специализированных языковых средств осознания; во-вторых, язык специфическим для данного народа образом отражает действительность, и это в процессе обучения требует его осознания, что расширяет возможности его использования как средства присвоения специализированного предметного содержания.

Опираясь на такую трактовку специфики русского языка как учебного предмета и учитывая основные положения и результаты исследований, проведенных в рамках концепции языкового сознания (Л. С. Выготский [2], П. Я. Гальперин [3], С. Д. Кацнельсон [4], А. А. Леонтьев [5], А. Н. Леонтьев [6] и др.), мы рассматриваем процесс осознанного усвоения как процесс такого осознания, в результате которого раскрывается специфический лингвистический смысл формальных структур языка, логика их взаимодействия.

При освоении родного языка его осознание требует раскрытия отношения формы и ее значения, формы и ее функции, что невозможно осуществить без развитого логического мышления и усвоения универсальных учебных действий.

Исследования показали, что за счет раскрытия собственно грамматических, словообразовательных, орфографических значений, непосредственного использования единиц различных разделов языка в их сопоставлении и дифференцировании, то есть в ходе выполнения логических действий при решении специально составленных учебных задач (в том числе проблемного характера) обеспечивается осознанное усвоение языкового материала.

Использованные источники

1. [Антонова, Е. С.](#) Методика преподавания русского языка (начальные классы) / Е. С. Антонова, С. В. Боброва. – М.: [Академия](#), 2010. – 448 с.
2. Выготский, Л. С. Мышление и речь / Л. С. Выготский – М.: Лабиринт, 1999. – 352 с.

3. Гальперин, П. Я. Языковое сознание и некоторые вопросы языка и мышления / П. Я. Гальперин // Психология как объективная наука: избранные психологические труды. – М.: Институт практической психологии; Воронеж: Изд. НПО 'МОДЭК', 1998. – С. 430-441.
4. Кацнельсон, С. Д. Типология языка и речевое мышление / С. Д. Кацнельсон. – М.: Либроком, 2009. – 218 с.
5. Леонтьев, А. А. Язык, речь, речевая деятельность / А. А. Леонтьев. - М.: Ленанд, 2014. – 211 с.
6. Леонтьев, А. Н. Деятельность. Сознание. Личность: учебное пособие / А. Н. Леонтьев. - М.: Смысл, Академия, 2005. - 352 с.
7. Савельева, Л. В. Проблема реализации познавательного потенциала младших школьников в начальном языковом образовании (на примере обучения орфографии): Монография / Л. В. Савельева. – СПб: Наука; САГА, 2006. – 176 с.
8. Скрябина, О. А. О принципах реализации когнитивно-коммуникативного подхода в обучении текстоформирующей деятельности учащихся 10 – 11 классов / О. А. Скрябина // Сибирский педагогический журнал. – 2008. – № 1. – С. 344 – 352.

**ИССЛЕДОВАНИЕ И РАЗРАБОТКА РЕШЕНИЯ ПО ИНТЕРНЕТ ПРОДВИЖЕНИЮ
УСЛУГ АУТСОРСИНГА, КОНСАЛТИНГА, ОБУЧЕНИЯ, АВТОМАТИЗАЦИИ НА
БАЗЕ ТЕХНОЛОГИИ CMS «WORDPRESS»**

Аннотация. Сегодня в мире информационного пространства люди в повседневной жизни используют различные информационные технологии, которые помогают им решать определенные задачи, упрощать их выполнение. Но также наравне с усовершенствованием решений своих ежедневных задач люди сталкиваются с таким риском использования информационных технологий, как их постоянное развитие, появление новых.

Annotation. Today, in the world of information space, people use various information technologies in their daily lives that help them solve certain tasks, simplify their implementation. But also, along with improving solutions to their daily tasks, people face such a risk of using information technologies as their constant development, the emergence of new ones.

Ключевые слова: Бизнес-процессы предприятий, информационные системы, информационные решения.

Keywords: Business processes of enterprises, information systems, information solutions.

Сегодня на практике существуют различные методологии и средства проектирования бизнес-процессов предприятий, информационных систем, информационных решений (также Web-решений).

Определим основные понятия области методологии, средств проектирования бизнес-процессов предприятий, информационных решений.

Центральным звеном при проектировании любых информационных решений является описание или моделирование бизнес-процессов предприятий. Описанием бизнес-процессов предприятия считают документирование процесса на базе свободной формы, к примеру, простое текстовое описание пользовательских сценариев (Use Case). Моделирование бизнес-процессов отличается от их описания тем, что моделированием считают формализованную процедуру, которая подразумевает создание некоторой формальной модели процесса, которая описана на математическом, либо любом другом

формализованном языке. Таким образом, основным отличием моделирования бизнес-процессов от их описания считают то, что моделирование является формальным представлением бизнес-процесса на базе общеизвестных методологий, методов, нотаций.

Методология моделирования определяет системные основы исследования, либо проектирования, совокупность методов, принципов построения моделей бизнес-процессов предприятий. На практике моделирование осуществляют, используя различные графические элементы (совокупности нотаций), правила их использования.

Методом называют систематическую процедуру, которую применяют для генерации описания системы с использованием соответствующих нотаций, либо способом достижения определенной цели, где способом является нотация моделирования бизнес-процессов. Нотацией на практике считают систему условных знаков, правил их использования для того, чтобы осуществить описание различных категорий моделируемой системы, таких как объектов, процессов, взаимосвязей и других. Таким образом, нотациями называют формализованные графические модели, используемые для того, чтобы фиксировать бизнес-процессы, анализировать их, оптимизировать.

На сегодняшний день в методологии моделирования выделяют разные подходы к построению, отображению моделей бизнес-процессов, либо виды моделирования, основными среди которых считаются:

1. Структурное (функциональное, имитационное, информационное);
2. Объектно-ориентированное;
3. Интегрированное.

Основные виды моделирования, методы и нотации представлены в таблице 1.1.

Таблица 1.1

Основные виды моделирования, методы и нотации:

Вид моделирования, определение	Используемые методы / методология	Используемые нотации / язык графического описания
1	2	3
1. Функциональное моделирование является видом моделирования, подразумевающий описание бизнес-процессов в виде взаимосвязанных,	1.1. SADT	1.1.1. IDEF0
	1.2. DFD	1.2.1. Гайна-Сарсона (Gane / Sarson); 1.2.2. Йордана Де Марко (Yourdon / DeMarko).
	1.3. WFD	1.3.1. IDEF3 (PFDD)

четко структурированных функций.	1.4. ARIS	1.4.1. eEPC
	1.5. Другое	1.5.1. BPMN
<p>2. Имитационное моделирование является представлением поведения системы во времени, описанием поведения бизнес-процессов при различных внешних, внутренних условиях с анализом и динамических характеристик процессов, и с распределением ресурсов.</p>		<p>2.1. CPN (Цветные сети Петри);</p> <p>2.2. IDEF3 (OSTN);</p> <p>2.3. GPSS;</p> <p>2.4. SIMAN.</p>
<p>3. Информационное моделирование является представлением объектов предметной области, их свойств, отношений между ними.</p>	3.1. ERM	<p>3.1.1. ERD;</p> <p>3.1.2. Нотация П. Чена (Peter Chen Notation);</p> <p>3.1.3. Нотация Баркера (Barker Notation);</p> <p>3.1.4. Нотация IE (Information Engineering), Дж. Мартина (James Martin) и К. Финкельштейна (Clive Finkelstein);</p> <p>3.1.5. Нотации IDEF1 и IDEF1X (Integration Definition for Information Modeling).</p>
<p>4. Объектно-ориентированное моделирование является описанием процессов, как набора взаимодействующих объектов без детализации выполняемых операций, но</p>	<p>4.1. Метод Гради Буча;</p> <p>4.2. Метод Джеймса Румбаха (OMT);</p> <p>4.3. Метод Айвара Джекобсона (OOSE).</p>	UML

с описанием условий, событий.		
5. Интегрированное моделирование является совокупностью нескольких различных моделей, каждая из которых описывает отдельные перспективы его структуры, где все вместе они образуют полное, комплексное представление о моделируемом объекте.	5.1. Методология ARIS, метод eEPC	

На сегодняшний день выделяют такие основные методологии, методы, нотации проектирования информационных систем как: методология SADT, IDEF (нотация IDEF0); методология DFD; методология ARIS; методология ERM; язык графического описания UML.

Проектирование бизнес-процессов, решения по интернет продвижению услуг аутсорсинга, консалтинга, обучения, автоматизации для компании ООО «Фокус Про» будет на базе описанных выше методологий, методов, нотаций.

Таким образом, для анализа существующих методологий, методов, нотаций для проектирования интернет-ресурса для компании «Фокус Про» были выбраны следующие методологии (нотации):

1. Методология SADT, IDEF (нотация IDEF0);
2. Методология DFD;
3. Методология ARIS;
4. Язык графического описания UML;
5. Методология ERM.

Методология структурного анализа, проектирования *SADT (Structured analysis and design technique)* является совокупностью методов, правил, процедур, которые предназначены для построения функциональной модели объекта (производимые им действия, связи между этими действиями) какой-либо предметной области.

Основными элементами методологии SADT (синтаксисом) являются такие как:

1. Функциональный блок (Activities) – это совокупность действий.
2. Управление (Control) – это определенные правила для выполнения действий.

3. Механизм (Mechanism) – это потребляемые человеческие, информационные, производственные ресурсы.
4. Вход (Input) – это четко определенный вход.
5. Выход (Output) – это четко определенный выход.

IDEF (Integrated DEFinition) является методологией семейства ICAM (Integrated Computer-Aided Manufacturing), на практике ее применяют для решения задач при моделировании достаточно сложных систем, данная методология позволяют отображать, анализировать модели деятельности широкого спектра сложных систем в различных разрезах. На сегодняшний день к семейству IDEF относят многочисленные стандарты, среди которых особенно выделяют стандарт (нотацию) IDEF0.

IDEF0 (Function Modeling, моделирование бизнес-процесса) является методологией функционального моделирования, с помощью наглядного графического языка IDEF0 изучаемая система представляется перед разработчиками, аналитиками в виде набора взаимосвязанных функций (в терминах нотации IDEF0 – функциональных блоков). Как правило, моделирование средствами IDEF0 является важным (первым) этапом изучения любой системы [9]. Методологию IDEF0 считают следующим этапом развития хорошо известного графического языка описания функциональных систем SADT. Пример диаграммы в нотации IDEF0 представлен на рисунке 1.1.



Рисунок 1.1 – Пример диаграммы в нотации IDEF0 (функциональная модель процесса)

DFD (Data Flow Diagrams, диаграммы потоков данных) является методологией графического структурного анализа, которая позволяет описать внешние по отношению к

системе источники, адресаты данных, логические функции, потоки данных, хранилища данных, к которым осуществляется доступ. Таким образом, DFD является методологией (стандартом) описания бизнес-процессов верхнего уровня, макропроцессов. На диаграммах потоков данных показываются работы, входящие в состав описываемого бизнес-процесса, показываются входы / выходы каждой из работ. Данные входы / выходы представляют из себя информационные или материальные потоки. При этом выходы одной работы могут являться входами для других.

Диаграмма потоков данных является одним из основных инструментов структурного анализа, проектирования информационных систем, которые существовали до широкого распространения UML. Модель DFD, как и большинство других структурных моделей, является иерархической моделью. Каждый процесс на практике подвергают декомпозиции, то есть разбиению на структурные составляющие, отношения между которыми в той же нотации показывают на отдельной диаграмме. Когда на практике достигают требуемую глубину декомпозиции, то процесс нижнего уровня сопровождают уже мини-спецификацией (текстовым описанием). Пример диаграммы в нотации DFD представлен на рисунке 1.2.

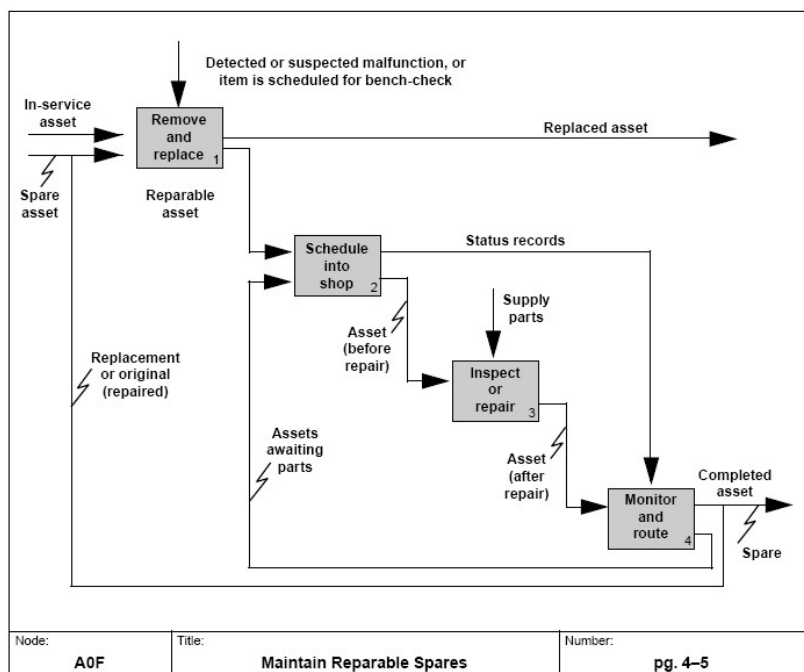

Рисунок 1.2 – Пример диаграммы в нотации DFD

ARIS (*Architecture of Integrated Information Systems*) является методологией, а также программным обеспечением (ПО) для моделирования бизнес-процессов компаний, то есть является архитектурой, концепцией, методологией, инструментальной средой (тиражируемым программным обеспечением), нотацией, а также системой взглядов на деятельность организации, позволяющая проектировать, проводить анализ, оптимизацию, внедрение бизнес-процессов.

Так, любое предприятие в методологии ARIS рассматривают с пяти точек зрения: организационной, функциональной, обрабатываемых данных, структуры бизнес-процессов, продуктов и услуг. При этом каждую из этих точек зрения разделяют еще на три подуровня: описание требований, описание спецификации, описание внедрения. Для

описания бизнес-процессов предлагается использовать около 80 типов моделей. ARIS предоставляет визуальный инструментарий для обеспечения наглядности моделей. Любую организацию с помощью технологии ARIS можно описать с помощью иерархии моделей – от обобщения: к примеру, процессы верхнего уровня с помощью модели VACD (Value Added Chain Diagram) до уровня процедур, ресурсного окружения функций.

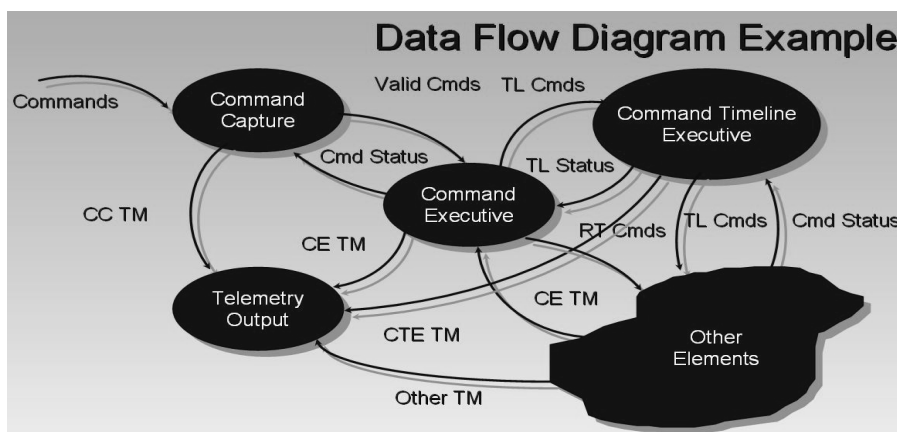
На сегодняшний день среди большого количества возможных методов описания деятельности организаций выделяют следующие: eEPC (Extended Event-driven Process Chain) – метод описания процессов; ERM (Entity-Relationship Model) – модель «сущность-связь» для описания структуры данных; UML (Unified Modeling Language) – унифицированный объектно-ориентированный язык моделирования.

UML (*Unified Modeling Language, унифицированный язык моделирования*) является языком графического описания для объектного моделирования в области разработки программного обеспечения, для моделирования бизнес-процессов, системного проектирования, отображения организационных структур.

UML – это открытый стандарт, который использует графические обозначения для создания абстрактной модели системы, называемой UML-моделью. UML был создан для определения, визуализации, проектирования, документирования, в основном, программных систем. Стандарт UML включает в себя реализацию различных диаграмм, структура диаграмм UML представлена на рисунке 1.3.



Рисунок 1.3 – Структура диаграмм UML

ERM (*Entity-Relationship Model, ER-модель, модель «сущность-связь»*) является моделью данных, которая позволяет описывать концептуальные схемы предметной области. ER-модель на практике используют при высокоуровневом (концептуальном)

проектировании баз данных (БД), с помощью которой выделяют ключевые сущности, обозначают связи между ними.

В основе модели «сущность-связь» лежат такие определения как:

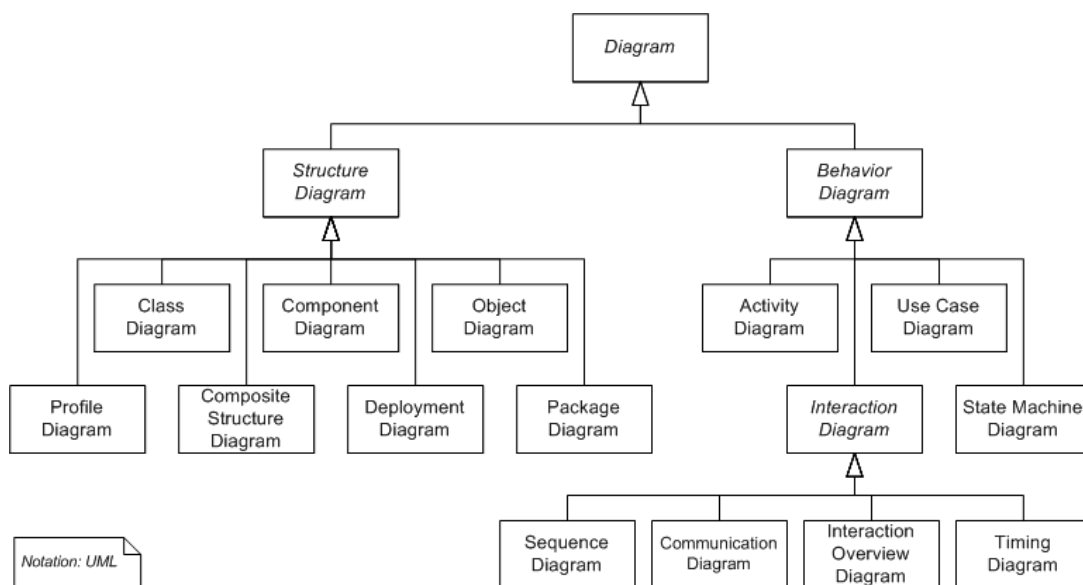
1. Сущность (Entity), которая является объектом, который может быть идентифицирован определенным способом, отличающим его от других объектов.
2. Связь (Relationship), которая является ассоциацией, установленная между несколькими сущностями.
3. Атрибут (Attribute), который описывает свойства всех членов данного набора сущностей.

Таким образом, модель «сущность-связь» – это формальная конструкция, не предписывающая никаких графических средств ее визуализации.

Библиографический список:

1. ARIS [Электронный ресурс]. Режим доступа: <https://ru.wikipedia.org/wiki/ARIS>.
2. DFD [Электронный ресурс]. Режим доступа: <https://ru.wikipedia.org/wiki/DFD>.
3. IDEF [Электронный ресурс]. Режим доступа: <https://ru.wikipedia.org/wiki/IDEF#IDEF0>.
4. UML [Электронный ресурс]. Режим доступа: <https://ru.wikipedia.org/wiki/UML>
5. 13. Краткий путеводитель по методологиям и нотациям описания и моделирования бизнес-процессов. Часть 1 [Электронный ресурс]. Режим доступа: <https://infostart.ru/1c/articles/1426878/>

Газизов Айнур Венерович

студент, Уфимский университет науки и технологий, РФ, г. Уфа

Аксенов Сергей Геннадьевич

д-р экон. наук, профессор, Уфимский университет науки и технологий, РФ,

г. Уфа

ВОПРОСЫ ОБЕСПЕЧЕНИЯ БЕЗОПАСНОСТИ ЛЮДЕЙ ПРИ ПОЖАРАХ В НОЧНЫХ КЛУБАХ

Аннотация: В данной статье рассматриваются вопросы обеспечения безопасности людей при пожарах в ночных клубах. Изучаются примеры случаев опасных пожаров в ночных клубах. Рассматриваются меры обеспечения пожарной безопасности в ночных клубах.

Abstract: This article discusses the issues of ensuring the safety of people during fires in nightclubs. Examples of cases of dangerous fires in nightclubs are being studied. Fire safety measures in nightclubs are being considered.

Ключевые слова: пожар, пожарная безопасность, меры пожарной безопасности, ночной клуб.

Keywords: fire, fire safety, fire safety measures, night club.

Пожар был и остается самой большой угрозой для людей в повседневной жизни. Существует много причин возникновения пожара, но обычно все, что нужно - это достаточное количество кислорода, соответствующие горючие материалы и источник зажигания, чтобы начался пожар.

Существует много возможных источников возгорания. Большинство пожаров происходит в жилых домах, но много случаев со смертельным исходом случается и в нежилых зданиях с большим количеством жителей.

Это могут быть офисные комплексы, торговые центры, промышленные зоны или различные развлекательные заведения. В данной статье мы сосредоточимся на пожарной безопасности в ночных клубах [4].

Этот вопрос является актуальным, поскольку пожары в таких развлекательных заведениях за последние десятилетия унесли много жизней. Наиболее показательным примером является пожар в клубе «Хромая лошадь» (г. Пермь) в ночь с 4 на 5 декабря 2009 года, который унес 95 жизней.

Если учесть тех, кто умер в больнице, то общее количество жертв составляет 156 человек. Кроме того, 25 марта 2007 года в клубе "911" в Москве возник пожар на площади 100 кв.м. На момент пожара в клубе находилось около 150 человек. В результате инцидента погибли четыре женщины и шесть мужчин, восемь человек были госпитализированы [3].

Поведение людей во время пожара зависит от нескольких факторов, среди которых личный опыт и знание правил пожарной безопасности. Многие часто недооценивают опасности пожара. Важную роль играет также уровень концентрации людей.

Например, посетители ночного клуба игнорируют пожарную сигнализацию и продолжают танцевать или же находятся в состоянии алкогольного опьянения, а потому их реакция на подобную ситуацию будет медленнее.

Люди могут не эвакуироваться, потому что заплатили большие деньги за вход в клуб, или потому что не хотят признавать, что их вечеринка закончилась. Кроме того, на поведение людей, посещающих ночные клубы, могут влиять окружающие, что часто приводит к панике.

Во время пожара важную роль играет правильная оценка скорости распространения огня. Скорость распространения пожара обычно описывается энергией, выделяемой при горении: $Q = a * t^2$, где Q - выделенное тепло, a - скорость распространения [кВт/с] и t - время с момента воспламенения.

На основе фактических данных и экспериментов был сделан вывод, что люди неправильно оценивают распространение и опасность пожаров. Например, после пожара ночного клуба Stardust в Ирландии в 1981 году люди, которые выходили из клуба, продолжали наблюдать за распространением огня и пытались потушить его, оставаясь в опасной близости от горящего здания.

В результате этого инцидента погибло 48 человек и 214 получили ранения. Подобное поведение наблюдалось и во время пожара в Беверли-Хиллз (Supper Club) в США, где практически все проигнорировали пожарную опасность даже после выхода из горящего здания и продолжали наблюдать за ситуацией. В результате пожара погибло 164 человека, 70 получили ранения.

Рассмотрим вопросы, связанные с пожарной безопасностью в ночных клубах.

В каждом ночном клубе должно быть руководство (инструкция), определяющее соответствующую систему противопожарной защиты и инструкции о мерах пожарной безопасности. Также должны быть инструкции для всех взрыво- и пожароопасных зон (территорий, складов, помещений и т.д.) на всей территории заведения.

Должен быть установлен порядок (система) оповещения о пожаре. Ответственное лицо учреждения (места отдыха) должно определить обязанности пожарного, назначить

лицо, ответственное за пожарную безопасность каждого здания, сооружения, места, участка и технологического оборудования, а также за содержание и эксплуатацию средств пожаротушения. Это должно быть отражено в функциональных обязанностях, инструкциях, положениях и других «внутренних» документах [5].

На этапе выбора помещений для производственных объектов необходимо учитывать следующие моменты. В многоэтажных зданиях помещения с повышенной взрыво- и пожароопасностью следует располагать вблизи наружных стен верхних этажей.

Подвалы и цокольные этажи не должны использоваться для размещения оборудования для производства взрывчатых веществ, хранения и использования легковоспламеняющихся и горючих жидкостей (ЛВ и Г), взрывчатых веществ, газовых баллонов и других взрывоопасных материалов и веществ.

Эти и подобные помещения не должны использоваться для хранения легковоспламеняющихся материалов или для мастерских, где задействуются легковоспламеняющиеся материалы, если входы в эти и подобные помещения не отделены от общей эвакуационной лестницы [2].

Помещения ночного клуба должны постоянно содержаться в чистоте и быть свободными от «лишних» предметов, мусора и горючих отходов. Для каждого здания и помещения должна быть определена категория взрыво- и пожароопасности в соответствии и зональная классификация в соответствии с «Правилами устройства электроустановок».

Использование, установка, ввод в эксплуатацию и эксплуатация электрооборудования должны соответствовать требованиям Технического регламента устройства электроустановок, Кодекса безопасности потребителей электрооборудования и других руководящих документов. Станки, инструменты и электрооборудование следует выбирать в соответствии с классификацией зон.

Важно заметить, что необходимо также придерживаться правил относительно обслуживания машин и оборудования. Перед началом отопительного сезона оборудование должно быть осмотрено и отремонтировано. Использование электронагревателей запрещено в зонах класса А и класса В.

При использовании в других местах нагретая рабочая зона должна быть защищена от контакта с горючими материалами, а сам прибор должен быть установлен на поверхности из негорючих материалов. Они должны находиться на расстоянии не менее 0,25 м от горючих материалов и строительных конструкций.

Для обогрева небольших помещений можно использовать масляные обогреватели и электрические нагревательные панели с герметичными нагревательными элементами.

В зависимости от условий производства предприятие должно установить положения о профилактическом обслуживании и очистке воздухопроводов, противопожарных клапанов и другого оборудования вентиляционной системы, а также процедуры их закрытия и действия персонала в случае пожара [1].

Таким образом, можно сделать вывод, что необходимы меры для повышения уровня пожарной безопасности в ночных клубах, а именно: последовательное применение и контроль за соблюдением существующих правил пожарной безопасности, повышение уровня осведомленности с правилами пожарной безопасности и формирование культуры безопасности

Литература

1. Аксенов С. Г., Чернов А. В., Цыганков А. В. Средства пожаротушения: чем и как тушат пожары [Текст] / С. Г. Аксенов // Студенческий форум. – 2021. – № 12. – С. 42-43. (дата обращения: 18.11.2022)
2. Аксенов С.Г., Синагатуллин Ф.К. Чем и как тушат пожар // Современные проблемы безопасности (FireSafety 2020): теория и практика: Материалы II Всероссийской научно-практической конференции. - Уфа: РИК УГАТУ, 2020. С. 146-151. (дата обращения: 18.11.2022)
3. Голикова Е. П. Система контроля пожарной безопасности на пожароопасных объектах //Дальневосточная весна-2020. – 2020. – С. 162-164.
4. Задурова А. А. Проблемы обеспечения безопасности людей при пожарах в ночных клубах //Проблемы обеспечения безопасности при ликвидации последствий чрезвычайных ситуаций. – 2018. – Т. 1. – С. 216-218.
5. Задурова А. А., Джафаров Э. А. Вопросы обеспечения безопасности людей при пожарах в ночных клубах //Пожарная безопасность: проблемы и перспективы. – 2019. – Т. 1. – №. 10. – С. 114-116.
6. Задурова А. А., Матвеев А. В. Комплексный анализ пожаров в ночных клубах //Теоретические и прикладные вопросы комплексной безопасности. – 2020. – С. 37-39.
7. Задурова А. А., Матвеев А. В., Смирнов А. С. Анализ пожаров на объектах с массовым пребыванием людей на примере ночных клубов //Научно-аналитический журнал «Вестник Санкт-Петербургского университета Государственной противопожарной службы МЧС России». – 2020. – №. 1. – С. 20-28.

Газизов Айнур Венерович

студент, Уфимский университет науки и технологий, РФ, г. Уфа

Аксенов Сергей Геннадьевич

д-р экон. наук, профессор, Уфимский университет науки и технологий, РФ,

г. Уфа

ПОЖАРНАЯ ОПАСНОСТЬ НЕФТЕНАЛИВНЫХ СУДОВ В ПОРТУ И В МОРЕ

Аннотация: В статье рассматриваются особенности пожаров на нефтеналивных судах в портах и в море. Изучаются меры пожарной безопасности.

Abstract: The article discusses the features of fires on oil tankers in ports and at sea. Fire safety measures are being studied.

Ключевые слова: чрезвычайные ситуации, пожарная безопасность.

Keywords: emergencies, fire safety.

Пожары в резервуарах, вызванные определенными жидкими грузами, можно разделить на следующие типы:

- Горение паров жидкости.
- Горение жидкости, пролитой на палубу.
- Горение водной поверхности.
- Пожары и взрывы в резервуарах.
- Пожары на насосных станциях.
- Пожары в автоцистернах.

Взрывы и пожары - самые опасные из всех аварий на нефтеналивных судах. В некоторых случаях они могут привести к человеческим жертвам, значительному повреждению танкера и перевозимого груза и даже к смерти.

Кроме того, если взрыв или пожар произойдет, когда танкер стоит на якоре, ущерб может быть нанесен судам и портовым сооружениям в непосредственной близости от пострадавшего танкера. Такая ситуация требует от судовладельцев установки на танкерах самого современного взрыво- и пожаротушения оборудования [3].

Основными причинами взрывов и пожаров на танкерах являются:

- Падающие магниевые сетки в пустых или промытых резервуарах и их искры.
- Искры от открытого огня или электроприборов в незанятых помещениях, заполненных газом во время загрузки, дегазации или измельчения.
- Столкновения между судами, перевозящими груз, балласт или полубалласт.
- Электростатические разряды, искры из газовых отверстий резервуаров;

Нередко танкеры, перевозившие нефтепродукты, сталкиваются с другими танкерами, что приводит к пожару на борту и разливу нефти на воде. Взрывы обычно происходят при столкновении пустых, полупустых или загруженных балластом судов.

Существуют системы структурной противопожарной защиты, общие для всех грузовых судов, включая суда типа F и суда, перевозящие наливные грузы.

В случае возникновения пожара в морском порту, пожар может быть потушен с помощью судовых средств пожаротушения и портовых средств пожаротушения или сухих шлангов с огнетушащими веществами.

В случае пожара на море его тушение усложняется и должно осуществляться собственными средствами пожаротушения судна и собственными СИС до прибытия пожарного судна.

Перевозка больших объемов нефти современными судами сопряжена с серьезными рисками. Нефть содержит газообразные вещества, в основном метан, включая пары, которые легко высвобождаются при повышении температуры и движении нефти, образуя при определенных условиях взрывоопасные газовоздушные смеси [4].

Основными причинами пожаров на судах являются нарушения правил и приемов горячих работ и использование электрооборудования. Огневые работы, такие как сварка и резка газом, часто проводятся одновременно с другими огневыми работами, а установленное противопожарное оборудование не всегда соблюдается.

Следует помнить, что суда могут очень быстро распространять огонь, что затрудняет выход за борт в случае пожара. Более того, если судно стоит на якоре в порту, пожар может распространиться на береговые объекты.

Например, два пассажирских судна, "Лакония" (Греция) и "Ярмут Касбул" (Панама), загорелись в море, в результате чего погибло более 200 человек, в основном пассажиры. На норвежском судне "Метеор" вспыхнул пожар, в результате которого погибли 32 члена экипажа.

Международная организация нефтяных компаний опубликовала некоторые данные о своей деятельности. Например, только в первой половине 2001 года произошло 11 серьезных аварий с гибелью людей и инцидентов с пожарами и взрывами, сопровождавшихся загрязнением морской среды, таких как столкновение танкера "Boltic Carrier" и балкера "Ten" у берегов Дании, в результате которого в море вылилось 1 500 тонн тяжелой нефти.

На теплоходе "Туркмения", принадлежащем Полярному Восточному морскому пароходству, в результате пожара, вызванного горячей поверхностью двигателя во время рейса, погибли два человека и был нанесен ущерб на сумму 400 000 рублей.

Одиннадцать человек погибли на борту судна Far East Shipping, которое стояло на якоре в порту Осаки. Причиной пожара стала неисправность систем [5].

В ноябре 1999 года в море на борту китайского парома "Даунтаун" произошел пожар. На корабль обрушились высокие волны, он потерял двигательную установку и затонул. Сложные погодные условия чрезвычайно затруднили спасательные операции. В результате из 312 пассажиров парома удалось спасти только 20.

В результате взрыва и пожара в машинном отделении ледокола "Василий Прончищев" погибли три человека. Один человек погиб в результате пожара на борту судна "Сумы".

По данным Российского агентства нефтяных новостей, в декабре 2002 года супертанкер Oriental Venture 1992 года постройки, перевозивший в цистернах около 280 000 тонн сырой нефти, взорвался и загорелся на терминале станции Чжоушань в центре Шанхая. Судно следовало из Западной Африки под флагом Панамы. Авария нанесла значительный ущерб окружающей среде. Убытки оцениваются в миллионы долларов [2].

Согласно выводам экспертной комиссии, причинами пожара на судне стали: нарушение правил пожарной безопасности - 35%; нарушение правил обслуживания судовых механизмов - 20%; нарушение Кодекса международных морских опасных грузов (IMDG), принятого резолюцией ИМО А-716 (17) - 26%.

По данным Национальной морской инспекции, распределение пожаров по возрасту судов выглядит следующим образом: на суда моложе 5 лет приходится 14% всех пожаров, на суда от 6 до 15 лет - 20% и на суда старше 16 лет - 66%.

Анализ аварий выявил основные причины пожаров на борту судов. К ним относятся: нарушения правил технической эксплуатации машин и механизмов; самовозгорание груза и несанкционированная погрузка сыпучих грузов; нарушения правил пожарной безопасности и противопожарной защиты (неосторожное обращение с огнем); короткие замыкания в электрооборудовании и проводке.

Также распространено нарушение правил использования электронагревательного оборудования, нарушение правил морской перевозки опасных грузов, случайный контакт топлива или масла с нагревательными поверхностями судовых систем или механизмов, образование электрической дуги вследствие статических или электрических разрядов.

Меры пожарной безопасности - это технические и организационные меры, принимаемые для предотвращения пожаров, контроля распространения огня и обеспечения безопасной эвакуации. Знание этих мер важно для предотвращения пожаров на борту судов.

Пожарная безопасность включает активные организационные меры, связанные с сохранением судна и структурной противопожарной защитой. Меры безопасности основаны на Международном кодексе управления безопасностью (ISM), SOLAS 74, Кодексе судов и портового оборудования, ISM Code (RD 31.60.14-81) и требованиях классификационного общества судна SOLAS 74. Кроме того, все суда должны иметь план действий при пожаре, а также план действий экипажа при пожаре, копия которого должна храниться в легкодоступном месте [1].

На основе этих документов должен быть составлен план действий в чрезвычайной ситуации с четкими обязанностями каждого члена экипажа. В случае пожарной тревоги каждый член экипажа также должен быть проинформирован о действиях, которые необходимо предпринять в ответ на сигнал тревоги.

Информация обо всех мерах пожарной безопасности, которые должны быть приняты на судне, о структуре пожаротушения судна, средствах пожарной сигнализации и обнаружения пожара и пожарных коридорах, определяющих все помещения на каждой палубе, должна быть включена в план пожарной безопасности судна и в руководство по спасательным шлюпкам.

Литература

1. Аксенов С. Г., Чернов А. В., Цыганков А. В. Средства пожаротушения: чем и как тушат пожары [Текст] / С. Г. Аксенов // Студенческий форум. – 2021. – № 12. – С. 42-43. (дата обращения: 18.11.2022)
2. Аксенов С.Г., Синагатуллин Ф.К. Чем и как тушат пожар // Современные проблемы безопасности (FireSafety 2020): теория и практика: Материалы II Всероссийской научно-практической конференции. - Уфа: РИК УГАТУ, 2020. С. 146-151. (дата обращения: 18.11.2022)

3. Ермилов А. В. Особенности тушения пожаров на нефтеналивных судах //Пожарная и техносферная безопасность: проблемы и пути совершенствования. – 2020. – №. 2. – С. 146-149.
4. Кожемякин Д. М. Системы пожаротушения на строящихся и ремонтируемых судах //передовое развитие современной науки как драйвер роста экономики и социальной сферы. – 2020. – С. 69-75.
5. Кузовлев А. В., Билалов К. М. Пожарная опасность нефтеналивных судов в порту и в море //Пожарная безопасность: проблемы и перспективы. – 2019. – Т. 1. – №. 10. – С. 196-197.
6. Федоров Е. Ю. Особенности пожарной опасности на объектах внутреннего водного транспорта //Наука, технологии и образование в XXI веке: проблемы взаимодействия и интеграции. – 2020. – С. 64-67.
7. Чемакина Т. Л., Бондаренко В. В. Система инертных газов на наливных судах //Актуальные вопросы проектирования, постройки и эксплуатации морских судов и сооружений. – 2019. – С. 363-367.

Газизов Айнур Венерович

студент, Уфимский университет науки и технологий, РФ, г. Уфа

Аксенов Сергей Геннадьевич

д-р экон. наук, профессор, Уфимский университет науки и технологий, РФ,

г. Уфа

ПОЖАРНАЯ БЕЗОПАСНОСТЬ ЭЛЕКТРОМОБИЛЕЙ

Аннотация. Есть версия, что электромобиль представляет собой максимально пожароопасный вид транспорта. В средствах массовой информации не составит труда увидеть новости о том, что очередное чудо техники загорелось, или о том, как компании вынуждены отзываться масштабную партию транспортных средств ввиду воспламенения АКБ. На фоне этих обстоятельств может сформироваться мнение о том, что электрокары опасны с пожарной точки зрения по сравнению с авто, оснащенными ДВС. На практике это далеко не так.

Annotation. There is a version that an electric car is the most fire-hazardous type of transport. It will not be difficult to see news in the media that another miracle of technology has caught fire, or how companies are forced to recall a large-scale batch of vehicles due to the ignition of the battery. Against the background of these circumstances, an opinion may be formed that electric cars are dangerous from a fire point of view compared to cars equipped with internal combustion engines. In practice, this is far from the case.

Ключевые слова: пожар, пожарная безопасность, электромобили, аккумулятор, транспорт.

Keywords: fire, fire safety, electric vehicles, battery, transport.

Справедливости ради стоит отметить, что Национальная администрация безопасности дорожного движения США провела углубленное исследование. В ходе него был сделан вывод о том, что риск и тяжесть пожара или взрыва от литий-ионных аккумуляторных систем сопоставима, однако вероятность ниже по сравнению с возгоранием бензиновых или дизельных моторов [3].

В 2015 году произошла регистрация порядка 174 000 возгораний транспортных средств, по крайней мере, это последний год, по которому специалистам были доступны статистические сведения. Причем львиная доля возгораний относится к авто с бензиновыми моторами. В компании Тесла утверждают, что такие машины возгораются в 11 раз чаще по сравнению с электрокарами.

В отношении расстояния, пройденного транспортом, и частотой возгорания, это рассматривается как 5 пожаров на 1,6 миллиарда километров и 55 пожаров у топливных транспортных средств.

Однако стоит заметить, что на сегодняшний день нет достаточной статистики для формирования достоверно точных сравнений. Так что относительно электромобилей нужно апеллировать причинами, которые провоцируют возгорание аккумуляторов литий-ионного типа.

Эксперты утверждают, что возгорание электромобилей – достаточно редкое явление, даже если те попадают в ДТП. Дело в том, что производители максимально тщательно обеспечивают защиту блоков аккумуляторного типа. Специальной статистики в плане воспламенения электромашин не имеется.

Тем не менее, встречаются общие сведения по транспортным средствам, которые собраны Германским союзом страховщиков. В соответствии с ними на территории Германии каждый год дает о себе знать 40 000 автомобильных пожаров, причем в львиной доле ситуаций возникают мелкие возгорания на фоне коротких замыканий. Из общего числа 15 000 приходится на серьезные пожары, среднее дневное количество составляет 40 единиц.

В компании Tesla была приведена собственная статистика. В ней подсчитали, что число возгораний электрокаров составляет определенное число после миллиарда миль, пройденных ими.

В тесте принимали прямое и непосредственное участие 300 000 транспортных средств компании. Они проделали путь приблизительно в 7,5 миллиардов миль, что привело к регистрации 40 пожаров. В итоге вышло 5 случаев на миллиард миль. Стоит отметить, что данная статистика включает сведения об умышленных поджогах [6].

Вообще с практической точки зрения случаев возгорания литий-ионных батарей достаточно много, однако колоссальная их часть приходится именно на мобильные телефоны или ноутбуки. Если же говорить о возгорании аккумуляторов в электромобилях, все они были спровоцированы аварийными ситуациями или иными повреждениями батарей в ходе вождения.

Что происходит с литий-ионным аккумулятором, когда наблюдается его возгорание? Обычно это короткое замыкание, которое традиционно наблюдается в одной или нескольких ячейках батарей, генерирующих тепло. Изменение температурной отметки в большую сторону может спровоцировать воспламенение химического состава в батарее и вызвать проблемы в соседних ячейках, что приводит к «термальному побегу» [1].

Если верить экспертным версиям и оценкам, вероятные причины возгорания транспортных средств обычно представлены следующими обстоятельствами:

- чрезмерно высокая температурная отметка в окружающей среде, выше, чем +50 градусов по Цельсию;
- применение сломанной зарядной станции либо кабеля;
- повреждение аккумуляторной батареи с механической точки зрения;
- намеренный поджог со стороны злоумышленников;
- игнорирование норм тушения электрического транспорта, приводящее к повторному воспламенению.

Практика показывает, что максимально уязвимая часть представлена аккумуляторной батареей. Тем не менее, компания ADAC занималась проведением специальных тестов, в ходе которых ей удалось доказать невозможность, а точнее низкую вероятность короткого замыкания или деформации батареи [5].

Обычно в качестве причин возгорания выступают нестандартные методы зарядки. В качестве примера следует рассматривать бытовую розетку, которая не предполагает дополнительные меры безопасности. Или же задействование неисправных электронных зарядных устройств. По этой причине рекомендуется выбирать и приобретать агрегаты, сопровождающиеся сертификатами.

Если рассматривать деятельность представителей спасательных служб, для них сами пожары не так страшны, как ликвидация их последствий. Если АКБ представлены в литий-ионном типе, в ходе горения наблюдается выпускание определенных паров, они могут тлеть и загораться повторно, причем происходит это несколько дней подряд [4].

Руководство по эксплуатации Tesla содержит пункт о рациональной ликвидации пожара. На аккумулятор необходимо вылить 11 тонн воды, а затем отправить авто на карантин для исключения повторных возгораний.

Что касается Дании, в этой стране и вовсе был разработан специальный способ тушения электрокаров, в рамках которого машина отправляется в специальный резервуар с водой, а затем оставляется на сутки. После этих манипуляций она не подлежит восстановлению, и это вполне логичное и закономерное следствие. Так как ключевая причина возгорания АКБ состоит в допущении ошибок в ее зарядке, можно уберечь свое устройство от несчастного случая с применением сертифицированного зарядного оборудования [2].

Основное преимущество электромобилей в плане пожаробезопасности – это медленное распространение огня. По сравнению с бензином воспламенение батареи требует определенного количества времени для достижения тепла для воспламенения. В то

же время подобная текучесть может приводить к проблемам особенно при отсутствии своевременного обнаружения повреждения.

Литература

1. Аксенов С. Г., Чернов А. В., Цыганков А. В. Средства пожаротушения: чем и как тушат пожары [Текст] / С. Г. Аксенов // Студенческий форум. – 2021. – № 12. – С. 42-43. (дата обращения: 18.11.2022)
2. Аксенов С.Г., Синагатуллин Ф.К. Чем и как тушат пожар // Современные проблемы безопасности (FireSafety 2020): теория и практика: Материалы II Всероссийской научно-практической конференции. - Уфа: РИК УГАТУ, 2020. С. 146-151. (дата обращения: 18.11.2022)
3. Двоенко О. В. и др. Пожарная безопасность автотранспорта с высоковольтным силовым оборудованием и объектов его транспортной инфраструктуры //Пожары и чрезвычайные ситуации: предотвращение, ликвидация. – 2020. – №. 4. – С. 11-17.
4. Колчин В. В., Крутолапов А. С. Пожарная безопасность электромобилей //Пожарная безопасность: проблемы и перспективы. – 2018. – Т. 1. – №. 9. – С. 417-419.
5. Ляшенко С. М., Блохин А. А. Пожарная безопасность электроавтомобилей как элемент системы пожарной безопасности автотранспорта и пути ее совершенствования //Современные пожаробезопасные материалы и технологии. – 2018. – С. 48-51.
6. Чеберяк В. В. Автоматическая система пожаротушения электромобилей //Актуальные проблемы обеспечения пожарной безопасности и защиты от чрезвычайных ситуаций. – 2021. – С. 558-561.

Газизов Айнур Венерович

студент, Уфимский университет науки и технологий, РФ, г. Уфа

Аксенов Сергей Геннадьевич

д-р экон. наук, профессор, Уфимский университет науки и технологий, РФ, г. Уфа

ТЕХНОЛОГИИ ТУШЕНИЯ ПОЖАРОВ С ИСПОЛЬЗОВАНИЕМ БЕСПИЛОТНЫХ ЛЕТАТЕЛЬНЫХ АППАРАТОВ

Аннотация: В статье рассматривается технология использования беспилотных летательных аппаратов, оснащенных воздушным противопожарным оборудованием. Анализируются характеристики оборудования для воздушного пожаротушения, а также возможные проблемы в реализации потенциала этого нового вида функционального использования.

Abstract: The article discusses the technology of using unmanned aerial vehicles equipped with aerial firefighting equipment. The characteristics of the equipment for aerial firefighting are analyzed, as well as possible problems in realizing the potential of this new type of functional use.

Ключевые слова: беспилотные летательные аппараты, дроны, пожаротушение, огнетушащие бомбы, пиротехническое пожаротушение.

Keywords: unmanned aerial vehicles, drones, firefighting, fire extinguishing bombs, pyrotechnic firefighting.

Тушить пожар в пересеченных горных районах трудно и опасно для пожарных. Нелегко также и добраться до высоких зданий, это займет некоторое время, и в течение этого периода огонь будет легко распространяться. Между тем добраться до мест, расположенных в горах, и местности с помощью пожарных машин часто невозможно из-за тяжелых дорожных условий и движения [3].

К решению этой проблемы можно подойти с помощью технологии беспилотных летательных аппаратов, и обеспечить безопасность для населения и пожарных.

Дроны очень полезны для пожарных в своей области. Они используются пожарными для идентификации места, где произошло возгорание. Эффективность беспилотных летательных аппаратов быстро растет. Для защиты и спасения жизней и имущества, а тушение пожаров является основной целью пожарных. В связи с урбанизацией, пожарные используют технологии беспилотников.

Мировая практика разработки беспилотных летательных аппаратов вышла на новый рубеж, когда речь идет о развитии новых технологий использования беспилотных летательных аппаратов.

Целью и задачей данной статьи является анализ текущего состояния дел и поиск наиболее логичного способа использования растущего потенциала беспилотных летательных аппаратов для непосредственного тушения пожаров с помощью воздушного противопожарного оборудования.

Первоначально беспилотные летательные аппараты, как их принято называть в зарубежных источниках, широко использовались в военных миссиях по разведке, мероприятиях по тушению пожаров, а также в миссиях метеорологического наблюдения. Сегодня идея использования таких устройств для ликвидации последствий чрезвычайных ситуаций стремительно развивается.

Опыт, накопленный за последние десятилетия в деятельности по обеспечению готовности и реагированию на чрезвычайные ситуации для предотвращения чрезвычайных ситуаций и реагирования на природные, техногенные и экологические катастрофы, показывает, что роботизированные системы, в частности беспилотники различных типов и областей применения, приобретают все большее значение.

Такие устройства могут выполнять функции воздушной разведки, отслеживая масштабы пожаров и оперативно выводя на экран видеоизображения места пожара, что помогает пожарным правильно оценить ситуацию и скоординировать усилия по тушению пожара [4].

Несколько стран уже несколько лет разрабатывают беспилотные летательные аппараты, способные отвечать этим требованиям. Например, в США разработан пожарный беспилотник. Он используется для контролируемого пожаротушения (подавления огня).

Когда дрон находится в зоне пожара, устройство впрыскивает гликоль в наполненные порошком шарики для пинг-понга, которые дрон выпускает в неогневую зону контролируемой территории с подветренной стороны. Химическая реакция в шариках приводит к их воспламенению. Горение на основном пути огня ограничивает продвижение огня вперед.

Российское устройство "Ворон-700" (МАИ) может использоваться для решения широкого круга задач, включая тушение пожаров. Беспилотник может нести специализированное оборудование, такое как огнетушащие гранаты и порошковые огнетушители.

Российские беспилотники похожи на китайские по используемому противопожарному оборудованию, но немного лучше справляются с тушением небольших пожаров в труднодоступных местах, где невозможно использовать другое противопожарное оборудование.

Особого внимания заслуживает конструкторское бюро Маслова. Оно разработало перспективный многоцелевой российский пожарный вертолет "Румас 10Ф", оснащенный барабанной системой распыления для пожаротушения.

Имеется также пневматическая баллистическая система (пушка), которая с большой точностью выстреливает огнетушащий порошок (снаряды) с расстояния 25-30 метров для поражения горящих зданий. Конструкция вертолета RUMAS-10 позволяет использовать его в качестве беспилотного летательного аппарата. Операции по тушению пожара проводятся особенно эффективно [2].

Ожидается, что беспилотный вертолет Rumas 10F будет способен эффективно использовать пиротехнические средства пожаротушения, однако необходимо решить несколько вопросов, чтобы определить, при каких условиях такое использование целесообразно для тушения пожаров на высотных зданиях.

Время покажет, насколько популярным будет такой вертолет, если проект воплотится в жизнь, но, возможно, он найдет свое место [5].

Беспилотник, разработанный латвийской компанией Aerones, имеет 28 двигателей и может летать на высоте 300 метров. Дрон оснащен пожарным шлангом, который позволяет ему тушить пожары даже в самых труднодоступных местах. Однако эксперты поставили под сомнение надежность заявленных характеристик.

Беспилотник весом 55 кг может поднять еще 145 кг, что, очевидно, недостаточно для борьбы с пожарами на большой высоте. В частности, шланг длиной 30 м и диаметром 12,7 см в заполненном состоянии весит более 428 кг.

Чтобы поднять шланг на высоту 300-400 метров, его поперечное сечение должно быть не более 2,5 см, что, учитывая компактное расстояние подачи и необходимое количество воды, явно недостаточно для эффективного пожаротушения.

Несмотря на скептицизм, идея использования дронов для поднятия шлангов на высоту для тушения зданий интересна и может быть реализована в будущем на основе других технологий.

Авиакорпорация Lockheed Martin разработала беспилотный пожарный вертолет K-MAX, который весит 2 700 кг. Устройство предназначено для совместной работы с другим летательным аппаратом - Stalker XE. Stalker обнаружит пожар с помощью встроенных инфракрасных камер и передаст координаты пожара на синхронизированный автомобиль, после чего K-Max будет автономно всасывать воду и тушить пожар с воздуха.

Развертывание беспилотного пожарного вертолета K-MAX совместно с другим летательным аппаратом Stalker XE демонстрирует прогресс, достигнутый в разработке программного обеспечения для управления роем для совместных миссий.

Сложность внедрения этой технологии ставит под сомнение возможность комплексного и быстрого развертывания всех средств пожаротушения в реалистичных условиях [1].

Пожарные беспилотники уже используются во многих китайских организациях. Они оснащены дозатором порошка для тушения пожаров. Если огонь еще не распространился, дрон, скорее всего, потушит его. Когда были изучены характеристики этих устройств, выяснилось, что они могут тушить только небольшие пожары (менее 0,5 кв. м). Это указывает на очень ограниченные возможности.

Анализ новых технологических тенденций, рассмотренных в данной статье, показывает, что производители во многих странах постоянно ищут различные пути для разработки беспилотных летательных аппаратов, способных непосредственно тушить пожары.

Литература

1. Аксенов С. Г., Чернов А. В., Цыганков А. В. Средства пожаротушения: чем и как тушат пожары [Текст] / С. Г. Аксенов // Студенческий форум. – 2021. – № 12. – С. 42-43. (дата обращения: 18.11.2022).
2. Аксенов С.Г., Синагатуллин Ф.К. Чем и как тушат пожар // Современные проблемы безопасности (FireSafety 2020): теория и практика: Материалы II Всероссийской научно-практической конференции. - Уфа: РИК УГАТУ, 2020. С. 146-151. (дата обращения: 18.11.2022).
3. Альтмаер Е. Э., Мягих И. Д., Назаров М. В. Использование беспилотных летательных аппаратов при тушении пожаров //Повышение качества образования, современные инновации в науке и производстве. – 2021. – С. 390-397.
4. Балыклов А. А. Технологии тушения пожаров с использованием беспилотных летательных аппаратов //Современные пожаробезопасные материалы и технологии. – 2020. – С. 141-143.
5. Картеничев А. Ю., Панфилова Е. В. Беспилотные летательные аппараты-новые технологии тушения пожаров //Актуальные проблемы обеспечения пожарной безопасности и защиты от чрезвычайных ситуаций. – 2019. – С. 768-775.

6. Картеничев А. Ю., Панфилова Е. В. Технологии тушения пожаров с использованием беспилотных летательных аппаратов //Пожарная безопасность: проблемы и перспективы. – 2019. – Т. 1. – №. 10. – С. 149-151.

7. Картеничев А. Ю., Панфилова Е. В. Технологии тушения пожаров с использованием беспилотных летательных аппаратов //Пожарная безопасность: проблемы и перспективы. – 2019. – Т. 1. – №. 10. – С. 149-151.

*Саввинова А.А., преподаватель,
заведующий лабораторией*

Колледж инфраструктурных технологий

ФГАОУ ВО «Северо-восточный федеральный университет имени М.К. Аммосова»

Россия, г. Якутск

ПРОЕКТ РЕКОНСТРУКЦИИ УЧАСТКА ОПТИЧЕСКОЙ ТРАНСПОРТНОЙ СЕТИ РЕСПУБЛИКИ САХА (ЯКУТИЯ)

Аннотация. В статье рассматривается разработка решений по реконструкции участка оптической транспортной сети Республики Саха (Якутия). В качестве участков были выбраны города: Якутск, Алдан, Нерюнгри, Вилюйск, Мирный, Удачный. Необходимость реконструкции оптической транспортной сети возникла в связи с ростом телекоммуникационной инфраструктуры на территории Республики Саха (Якутия). Для этого нам нужно модернизировать старое оборудование и закупиться новым, организовать новые оптические каналы.

The article makes decisions on the reconstruction of a section of the optical transport network of the Republic of Sakha (Yakutia). The following cities were chosen as sites: Yakutsk, Aldan, Neryungri, Vilyuysk, Mirny, Udachny. The need to reconstruct the optical transport network is associated with the growth of telecommunications security on the territory of the Republic of Sakha (Yakutia). To do this, we need to modernize the old equipment and purchase new, attracting new optical channels.

Ключевые слова: транспортная сеть, система со спектральным уплотнением, мультиплексор, оптический канал.

Keywords: transport network, system with spectral use, multiplexer, optical channel.

Актуальностью выбранной темы с точки зрения статьи является потребность в увеличении пропускной способности сетей уже проложенных волоконно-оптических линий связи, обуславливающее использование технологии волнового мультиплексирования (WDM). Многократное увеличение пропускной способности достигается благодаря возможности независимой передачи в одном волокне нескольких спектрально разделенных каналов, каждый из которых может переносить информационные сигналы (аналоговые или цифровые) по различным протоколам с собственной скоростью.

Альтернативным и экономически выгодным решением является увеличение числа спектральных каналов в уже существующих недорогих оптоволоконных линиях. Для обеспечения связи между различными узлами волоконной сети на помощь приходят

перестраиваемые мультиплексоры ввода/вывода ROADM (Reconfigurable Optical Add-Drop Multiplexer). ROADM позволяют снизить эксплуатационные затраты и увеличить скорость обслуживания и предоставления новых услуг связи.

Целью работы является разработка проекта реконструкции участка оптической транспортной сети Республики Саха (Якутия): г. Якутск, г. Алдан, г. Нерюнгри, г. Вилюйск, г. Мирный, г. Удачный.

Новизна работы заключается в применении технологии плотного волоконного мультиплексирования с разделением по длине волны – DWDM (Dense Wavelength Division Multiplexing), предназначенной для создания оптических магистралей нового поколения, работающих на мультигигабитных и терабитных скоростях, что в десятки раз превышает скорость передачи данных по оптическому волокну. Сети DWDM позволили существенно повысить пропускную способность современных телекоммуникационных сетей и организовать в одном оптическом волокне десятки волновых каналов, каждый из которых способен переносить цифровую информацию.

Для разработки реконструкции оптической транспортной на территории Республики Саха (Якутия) исследовали характеристику проектируемого участка, существующую трасса прокладки, привели характеристики существующего оптического кабеля.



Рис. 1 Карта существующей сети связи филиала Сахателеком

Изучив теоретические основы технологии DWDM, провели сравнительный анализ оборудования двух самых популярных производителей, используемых на российском рынке Huawei и T8.

Таблица 1

Сравнение мультисервисных платформ

Характеристика	Т8 «Волга»	Huawei OptiX OSN 9800
Число спектральных каналов	до 96	до 80
Максимальная скорость на канал	600GE, 400GE, 200GE, 100GE, 10GE, 2.5GE, 1GE	200GE, 100GE, 10GE, 2,5GE, 1GE
Длина секции регенерации	4000 км	350 км

Для реконструкции участка оптической транспортной сети Республики Саха (Якутия) использовали DWDM оборудование «Волга» отечественного производителя «Т8».

На основании выбранного оборудования рассчитали эквивалентную емкость сети, число спектральных каналов, выбрали оптические блоки (усилители, транспондеры, мукспондеры) и разработали схему организации связи.



Рис. 1 Схема организации связи

Для дальнейшего проектирования провели расчет основных параметров главного оптического тракта, построили диаграммы уровней спектральных каналов и OSNR.



Рис. 2 Диаграмма уровней мощности для участка г.Якутск – г. Удачный

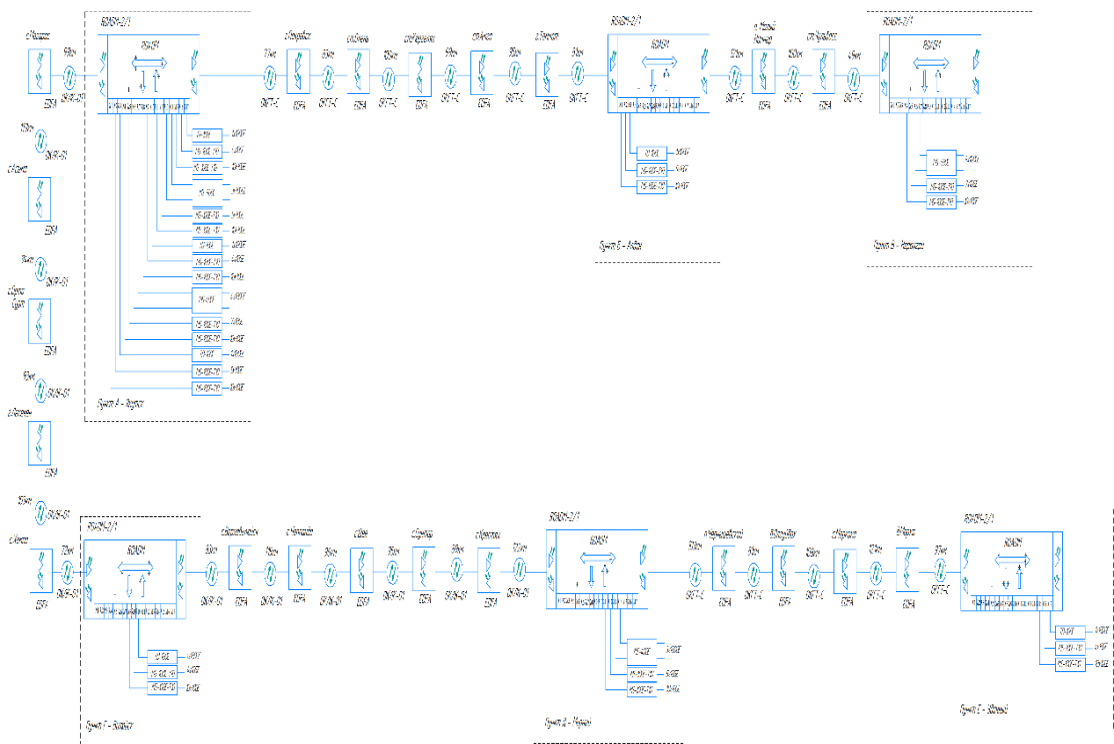

Рис. 2 График OSNR участка г. Якутск – г. Удачный

Исходя из расчетов, можно сделать вывод, что полученные значения в ходе проектирования, подтверждают реализацию поставленной цели и задачи.

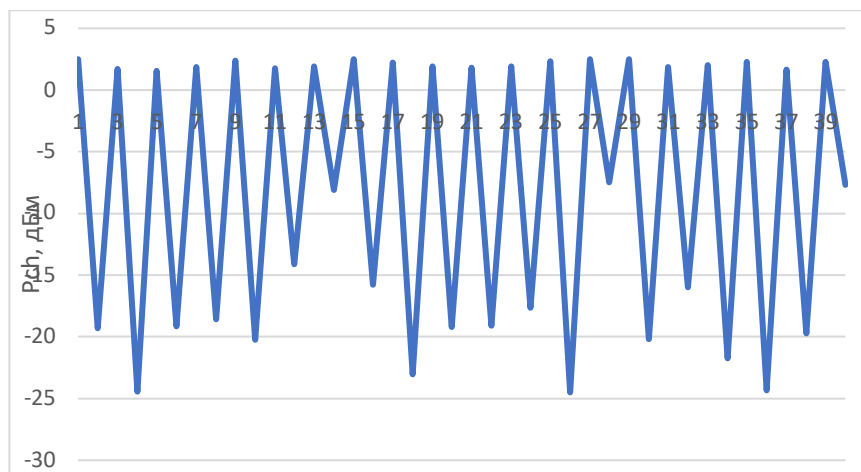
Использованные источники:

- 1 Динамика роста мобильной связи Республики Саха (Якутия) [Электронный ресурс] – URL: <https://minsvyaz.sakha.gov.ru/>
- 2 Компания «Т8». DWDM-системы [Электронный ресурс] – URL: <http://t8.ru/>
- 3 Фокин В.Г. Проектирование оптической мультисервисной транспортной сети. Учебное пособие. Новосибирск, СибГУТИ, 2019. -241 с.

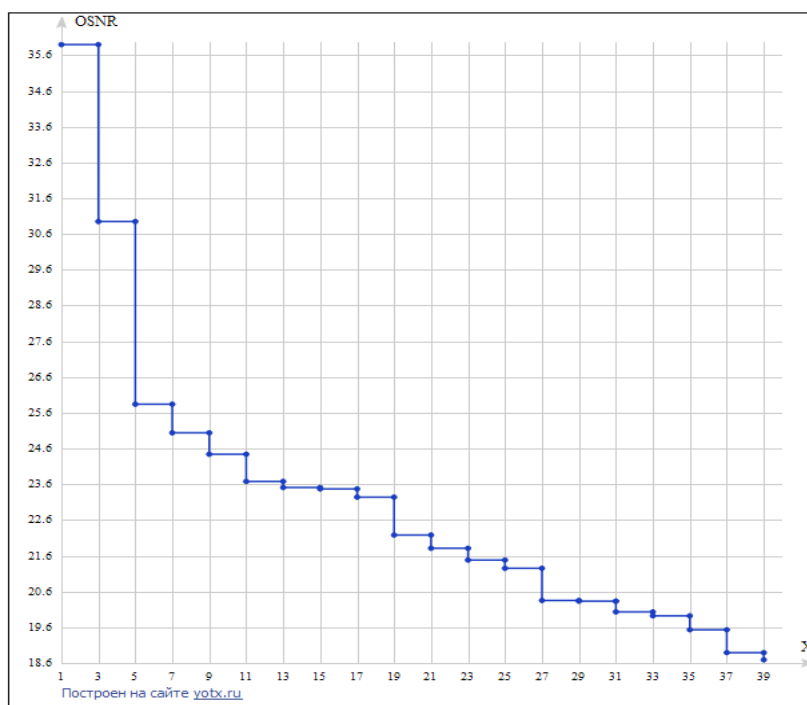
4 Фокин В. Г. Оптические мультиплексоры OADM/ROADM и коммутаторы РХС в мультисервисной транспортной сети: Учебное пособие/ГОУ ВПО «СибГУТИ». – Новосибирск, 2011 г. – 203 с.

Д.К. Кураш, студент

Т.В. Павленкова, канд. с.-х. наук, доцент

Уральский государственный аграрный университет

г. Екатеринбург, Россия

ВЫРАЩИВАНИЕ ТОМАТОВ С ИСПОЛЬЗОВАНИЕМ ГИДРОПОННОЙ СИСТЕМЫ

Аннотация. В статье рассматривается гидропонный метод выращивания томатов, как овощной культуры. Описаны виды гидропонных систем: NFT-система или «установка с питательным слоем», «Ebb and Flow» или «система периодического затопления» и система с капельным орошением. При данном способе выращивания может быть использован субстрат: гравий, кокосовое волокно, керамзит, мох, смесь перлита и вермикулита, и гидрогель. Процесс выращивания томатов на гидропонике включает в себя этап замачивания семян, подготовки рассады и последующего пересаживания в гидропонную установку.

Abstract: The article discusses the hydroponic method of growing tomatoes as a vegetable crop. The types of hydroponic systems are described: NFT-system or "plant with a nutrient layer", "Ebb and Flow" or "periodic flooding system" and a system with drip irrigation. With this method of cultivation, a substrate can be used: gravel, coconut fiber, expanded clay, moss, a mixture of perlite and vermiculite, and hydrogel. The process of growing tomatoes on hydroponics includes the stage of soaking seeds, preparing seedlings and then transplanting into a hydroponic installation.

Ключевые слова: томат, гидропонная система, субстрат.

Keywords: tomato, hydroponic system, substrate.

Томат (*Lycopersicon esculentum* Mill) – одна из самых распространенных овощных культур в нашей стране, относящаяся к семейству пасленовые. По количеству посевных площадей и валовому производству томат уступает лишь капусте белокочанной.

Томаты привлекают своей яркой окраской, хорошим вкусом плодов, а также содержанием в них физиологически активных и минеральных веществ. Томаты являются необходимыми продуктами питания в рационе человека, так как они способствуют нормальной жизнедеятельности, росту и развитию, повышению сопротивляемости к различным неблагоприятным факторам окружающей среды [4].

Среди витаминов преобладают витамин С и каротин; из минеральных — калий, а среди органических кислот — лимонная. Кроме того, плоды имеют важное значение для перерабатывающей промышленности, из них получают томат–пасту и томатный сок [2, 4].

В целом по стране томат занимает второе место среди овощных культур по посевным площадям (примерно 20–22%). Он выращивается в открытом грунте до 65°с. ш., а в защищенном — даже в Заполярье [3].

Цикл развития томатов ограничивается заморозками при выращивании в открытом грунте, поэтому сейчас набирают популярность другие методы выращивания: ампельный, гидропонный и другие.

Рассматриваемый нами гидропонный метод выращивания — это способ выращивания овощных растений с использованием субстрата, содержащего раствор микроэлементов, необходимых для питания, этот способ идеально подходит для выращивания овощей в засушливых районах [2].

Цель и задачи работы

Цель: изучить метод выращивания томатов с использованием гидропонной системы.

Задачи: рассмотреть типы гидропоники и виды субстрата, используемые для выращивания томатов; составить перечень этапов выращивания с указанием необходимых условий.

Гидропонная система является одним из лучших способов выращивания овощей в теплицах, поскольку благодаря данной методике можно выращивать разнообразные культуры в течение всего года. В промышленном выращивании гидропоника может приносить от 15 до 18 урожаев в год. Конечно, выращивание в таких условиях могут изменить характеристики растений — внешний вид, развитие и т. д. Зачастую это приводит к лучшим результатам. Например, растения томата, посаженные в теплице, в течение 75 дней могут достигать двух метров. Такой показатель в 4 раза превышает результат за тот временной промежуток, если бы растение росло традиционным методом культивирования [1].

Для выращивания томатов подходят следующие гидропонные системы:

1. *NFT-система или «установка с питательным слоем»* (рис. 1).



Рис. 1. Гидропонная система NFT-система или «установка с питательным слоем»

Корни растений помещаются в помещенный под наклоном желоб, по которому перекачивается вода. С помощью помпы вода наполняет желоб, корни растений получают питание, вода сливается обратно в резервуар, в котором установлена помпа. Циклы подачи могут отличаться. При прерывистом цикле, который контролируется таймером, происходит дополнительная аэрация корней, то есть насыщение корней воздухом между кормлением. При постоянном цикле – подача воды не прекращается. Преимуществом данной системы является простота установки и ее невысокая стоимость.

2. *«Ebb and Flow» или «система периодического затопления»* представлена ниже (рис. 2).

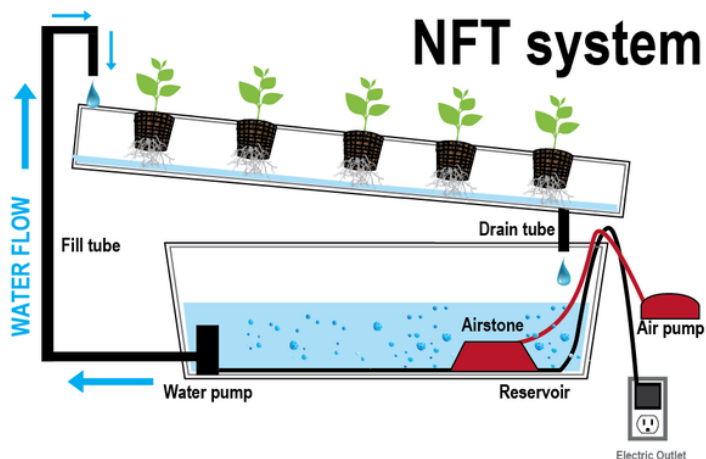

Рис. 2. Гидропонная система «Ebb and Flow» или «система периодического затопления»

Корни растений, находящиеся в субстрате (агроперлит, керамзит и другие виды субстрата), временно затапливаются с последующим осушением. Система циклична и

считается активной, так как выполняется с помощью насосов, управляемых таймерами. Питание поступает из общего резервуара в емкость, в которой находятся корни растений. Затем жидкость стекает обратно в резервуар. Для того, чтобы не повредить корни растений при манипуляциях с ними, используются отдельные горшки.

Из преимуществ данной системы можно выделить несколько основных: система помогает поддерживать минимальную засоленность субстрата, при затоплении старый воздух вытесняется из емкости с растениями, с последующим поступлением свежего воздуха при сливе.

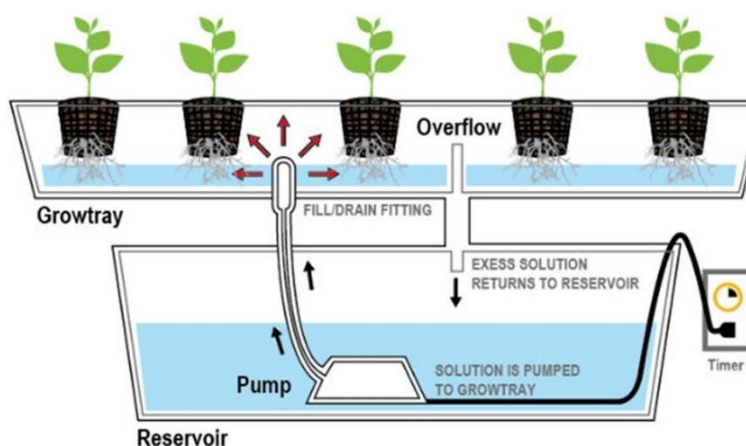
3. Система с капельным орошением представлена на рисунке (рис. 3). Наиболее подходящая система для выращивания томатов на гидропонике.



Рис. 3. Гидропонная система с капельным орошением

Ведра наполняются субстратом, в который устанавливаются горшки с растениями. Ведра подключены к трубе, чтобы раствор стекал обратно в резервуар. Питательный раствор медленно подается в трубки, установленные над горшками [5]. В качестве субстрата можно использовать гравий, кокосовое волокно, керамзит, мох, смесь перлита и вермикулита, и гидрогель.

Методика выращивания томатов на гидропонике известен с середины прошлого века, однако до сих пор не так широко используется в промышленных масштабах в нашей стране. Данный метод позволяет получать большой урожай практически круглый год на малых площадях. Суть данного метода – регулирование доступа корневой системы к питательным веществам, что стимулирует рост корневой системы и увеличивает урожайность растения.

Этапы выращивания:

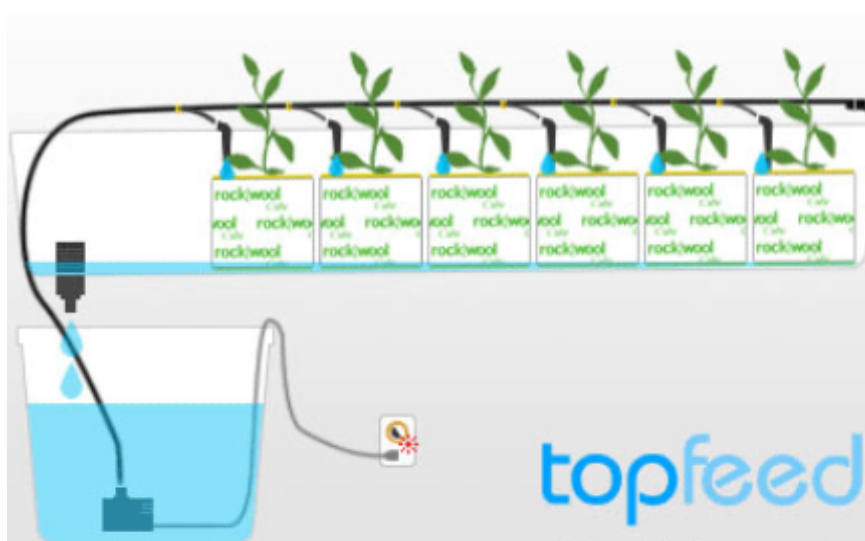
1. Замачивание семян. Семена замачивают в 1%-ом растворе перманганата калия для определения пригодности семян к посеву. Пригодные к высадке семена не всплывают.

2. Подготовка рассады. Семена, годные к посеву, помещают в пропитанную раствором марганцовки марлю до появления корешков. Затем семена помещают в кубики минеральной ваты, обернутые в черную пленку. В течение 3-4 недель семена проращивают в определенных условиях: температура воздуха 20-22°C, световой день не менее 10 часов (используют фитолампы), полив 1-2 раза в день питательным раствором с концентрацией питательного раствора 2-2,5 мСм/см, после пикирования — 1,5-4 мСм/см (для сдерживания роста).

3. Пересадка в гидропонную установку. Каждый контейнер наполовину наполняется субстратом, затем растение помещается в контейнер, и контейнер дополняется субстратом. Каждый контейнер рассчитан на 2 растения. После посадки растения необходимо полить из расчета 0,6-1 л на растение в зависимости от влажности субстрата. Капельницы располагают таким образом, чтобы капли раствора попадали на край горшка. Поливать необходимо несколько раз в день, чтобы первое время после посадки рассады влажность субстрата была 65-75% НВ, с появлением завязей и ростом плодов — 75-85%, в дальнейшем — 80-90% НВ. Температуру воздуха необходимо поддерживать в пределах 22-24°C. Когда саженцы достигают 18-20 см, их необходимо подвязать к опоре, так как субстрат достаточно рыхлый для удержания растения в вертикальном положении [4].

Виды субстрата.

1. Гравий – предназначен для многократного применения, быстро просыхает
2. Керамзит – недорогой и легкий, удерживает влагу в емкости.
3. Кокосовое волокно – достаточно дорогой субстрат, хорошо проводящий питательные вещества.
4. Мох – используется как добавка к субстрату, хорошо удерживает влагу, но не долговечен.
5. Смесь перлита и вермикулита – хорошо проводит влагу.
6. Гидрогель – лучший субстрат для томатов – вязкая масса, хорошо удерживающая влагу и, в случае необходимости, выводящая излишки; чаще всего используется как добавка.

Все виды субстрата воздухопроницаемы [6].

Для выращивания томата с использованием малообъемной гидропоники используют гибриды солеустойчивые с компактной корневой системой: из группы крупноплодных —

F Грейс, F Жеронимо, F Траст, из группы среднеплодных — F Кантана, F Кунеро, F Ладива, F Фараон, F Фаталист [4].

Выводы:

Таким образом, метод выращивания томатов на гидропонике является перспективным методом, позволяющим получать большое количество урожая в течение года. Установки, используемые при данном методе выращивания достаточно простые в изготовлении и использовании, а также имеют невысокую стоимость.

Наиболее подходящая установка – система с капельным орошением, так как она достаточно простая и недорогая в использовании. В качестве субстрата можно использовать гравий, кокосовое волокно, керамзит, мох, смесь перлита и вермикулита, и гидрогель. Каждый из субстратов имеет свои плюсы и минусы при использовании.

Литература

1. Долгов, В. С. Интродукция растений и животных — основа селекции : учебник / В. С. Долгов. — Санкт-Петербург : Лань, 2019. — ISBN 978-5-8114-3490-9. — Текст : электронный // Лань : электронно-библиотечная система. — URL: <https://e.lanbook.com/book/115502> (дата обращения: 07.11.2022). — Режим доступа: для авториз. пользователей. — С. 109.).
2. Касынкина, О.М. Овощеводство (Сорта, технологические приемы возделывания) / С.М. Кудин, О.М. Касынкина. — Пенза : РИО ПГАУ, 2018. — 236 с. — Текст: электронный // Электронно-библиотечная система Лань: [сайт]. — URL: <https://lib.rucont.ru/efd/652025> (дата обращения: 24.11.2020). — Режим доступа: для авториз. пользователей.
3. Коломейченко, В. В. Полевые и огородные культуры России. Корнеплоды : монография / В. В. Коломейченко. — 2-е изд., испр. — Санкт-Петербург : Лань, 2022. — ISBN 978-5-8114-3599-9. — Текст : электронный // Лань : электронно-библиотечная система. — URL: <https://e.lanbook.com/book/206471> (дата обращения: 07.11.2022). — Режим доступа: для авториз. пользователей. — С. 317.
4. Котов, В.П. Овощеводство : учебное пособие / В. П. Котов, Н. А. Адрицкая, Н. М. Пуць [и др.] ; под редакцией В. П. Котова, Н. А. Адрицкой. — 5-е изд., стер. — Санкт-Петербург, 2020. — 496 с. — Текст: электронный // Электронно-библиотечная система Лань: [сайт]. — URL: <https://e.lanbook.com/book/129084> (дата обращения: 24.11.2020). — Режим доступа: для авториз. пользователей.
5. Как выращивать томаты на гидропонике — Текст: электронный // Growmama.ru [сайт]. — URL: https://growmama.ru/info/articles/kak_vyrashchivat_tomaty_na_gidroponike/

6. Dr. Howard Resh Hydroponic Services [сайт]. — URL: <http://howardresh.com/dr-howard-resh-hydroponic-services/hydroponic-tomatoes/>

*Лядов Владимир Николаевич,
преподаватель кафедры продовольственного и вещевого обеспечения факультета
(тыла) пермского военного института войск национальной гвардии российской
федерации*

ОРГАНИЗАЦИЯ ПИТАНИЯ ВОЕННОСЛУЖАЩИХ (СОТРУДНИКОВ) РОСГВАРДИИ В ЗАВИСИМОСТИ ОТ ИХ ВОЗРАСТНЫХ ОСОБЕННОСТЕЙ

Аннотация: в статье рассматриваются вопросы соблюдения принципов рационального питания военнослужащих с учетом их дифференциации по возрастному-половому признаку, характеру физического развития и физической активности. Также рассмотрены возможности по перераспределению продуктов в рамках норм обеспечения и норм замены для достижения принципов рационального питания в обеспечении военнослужащих.

Annotation. The article deals with issues of compliance with the principles of balanced diet military personnel, taking into account their differentiation by age and sex, by the nature of physical development and physical activity. Opportunities for food redistribution considered within the framework of the norms of provision and substitution standards to achieve the principles of balanced diet.

Ключевые слова: рациональное питание, военнослужащие, возрастные особенности, приготовление пищи, питание военнослужащих.

Key words: balanced diet, military personnel, age characteristics, the technology of preparation, food servicemen.

В условиях оптимизации военно-промышленного комплекса Российской Федерации особое значение отводится сокращению затрат на организацию питания военнослужащих, при этом должно внимание уделяется доведению положенных норм довольствия до военнослужащих.

Вопросы оптимизации затрагивают следующие аспекты организационного плана:
снижение затрат на сами организационные мероприятия: так во многих частях, соединениях и учреждениях приняты решения по их продовольственному обеспечению с привлечением предприятий общественного питания;

снижение затрат на логистику, подразумевая наличие представителей поставщика, отвечающего за обеспечение воинских частей и учреждений продовольствием, в

особенности скоропортящимся, из регионов, где находятся эти воинские части и учреждения;

снижение затрат на закупку продовольствия без потери его качества, в том числе в рамках расширения отечественного производства основных видов продовольственного сырья;

рациональное распределение продовольствия как согласно заявкам воинских частей довольствующим органом, так и по дням недели и приемам пищи непосредственно в воинской части [7, 9].

Одним из комплексных факторов, определяющих уровень различных заболеваний, является характер питания [6], т. е. режим питания, сбалансированный и оптимальный рацион, который во многом будет зависеть от различных факторов, на которых мы остановимся ниже. Также, отмечают некоторые исследователи, проблема здорового питания и приведение рациона к реальным физиологическим потребностям требует серьезных комплексных решений в части организации, систематизации и стандартизации питания, а также формирования навыков культуры питания и профилактики алиментарно-зависимых болезней [10].

В свою очередь хотелось бы остановиться на вопросе оптимизации питания военнослужащих в контексте перераспределения продуктов в рамках нормы обеспечения, а также приготовления блюд, которые отвечали бы принципам рационального питания с учетом возрастных особенностей военнослужащих.

Рациональное питание строится на научных основах и должно обеспечивать нормальную жизнедеятельность организма человека, его высокий уровень умственной и физической работоспособности. К основным принципам рационального питания относят:

- соблюдение равновесия между поступающей с пищей и расходуемой энергией;
- придерживание правильного баланса между поступающими в организм нутриентами (белками, жирами, углеводами, водой и минеральными веществами);
- учет возрастных потребностей организма и в соответствии с ними проведение профилактической корректировки питания;
- соблюдение режима питания [12, 13].

Возрастные особенности здорового и полноценного питания хорошо изучены на уровне знаний физиологических характеристик организма, в связи с чем выделены пять возрастных групп взрослого населения. В свою очередь нам интересны три из них: от 18 до 29 лет, от 30 до 44 лет и от 45 до 64 лет, как раз те группы, которые можно применить к военнослужащим, потому как возраст военнослужащих, проходящих военную службу по контракту, находится в пределах от 18 до 60 лет. Основной состав военнослужащих

Росгвардии — это безусловно военнослужащие по контракту, которым положено продовольственное обеспечение на выбранные приемы пищи за счет средств федерального бюджета. Чаще всего военнослужащие встают на продовольственное обеспечение только на обед или на полный день в дни дежурств и пр. [1].

Режим питания военнослужащих, особенно старших возрастов, как и большей части гражданского населения страны, считается одним из факторов риска, потому как чаще всего зависит от бытовых условий, пищевых привычек, незнания культуры питания и требований всемирной организации здравоохранения (далее ВОЗ). Так значительное количество населения не соблюдают принцип режима питания и даже не интересуются вопросами здорового питания, чаще всего встречается двухразовый режим питания, причем основной прием пищи приходится на ужин, среднее время между последним приемом пищи и сном составляет менее 2,5 часов, около трети опрошенных полноценно не завтракают, а обходятся перекусами, также около трети опрошенных считают жарку наиболее популярным способом приготовления пищи [4]. Кроме того в настоящее время на рынке представлено большое разнообразие полуфабрикатов высокой степени готовности, что в свою очередь негативно сказывается на полноценности питания, особенно в бытовых условиях.

Особое внимание также стоит уделить дифференцированию по уровню физической активности, их четыре [8], и показателем этого уровня будет являться коэффициент физической активности (далее КФА), который непосредственно будет влиять на энергетические затраты организма военнослужащего. Энергетические затраты, пищевые биологические активные вещества и вода являются нормируемыми показателями и зависят от возрастных групп и КФА.

Немаловажное значение при определении потребности организма в энергии при расчете величин основного обмена имеют антропометрические данные и возраст населения, при этом величина основного обмена веществ у женщин на 15% меньше, чем у мужчин [15]. Антропометрические показатели характеризуют физическое развитие и являются основным компонентом оценки пищевого статуса человека [2].

Для определения физиологической потребности в энергии человека рекомендовано использовать формулы и пользоваться таблицей антропометрических параметров взрослого человека с нормальной массой тела (применены только для мужчин) [2]:

$$ВОО=9,99*МТ+6,25*Р-4,92*В+5,$$

где: ВОО — величина основного обмена веществ в сутки;

МТ — масса тела (кг);

Р — рост (см);

В — возраст (лет).

Таким образом, величина основного обмена веществ в сутки у среднестатистического мужчины в возрасте 25 лет будет составлять:

$$B_{00} = 9,99 \cdot 72,1 + 6,25 \cdot 177,5 - 4,92 \cdot 25 + 5 = 720,28 + 1109,38 - 123 + 5 = 1711,66 \text{ кКал.}$$

При этом при определении фактической потребности человека необходимо учитывать и КФА, так для среднего уровня физической активности он будет составлять 1,9, таким образом потребность организма увеличится до 3252 кКал.

Теперь необходимо рассмотреть калорийность общеевойсковой пайки Норма №1, которая составляет 4374 кКал [1, 3] и может варьироваться: дополнительной выдачей продуктов при обеспечении некоторых контингентов военнослужащих, зависеть от их энергозатрат, характера труда, специфики климатических районов службы, также в ней учтены потери питательных веществ в ходе приготовления пищи. По заключению НИИ РАМН, данная норма в полной мере соответствует принципам рационального и сбалансированного питания военнослужащих.

Необходимо сказать, что в данной норме не учтены возрастно-половые особенности военнослужащих, что в свою очередь ведет к нерациональному расходу продовольствия, а избыточное питание, кроме того, приводит к избыточной массе тела и как следствие к различным заболеваниям военнослужащих. При этом основной обмен веществ с возрастом у военнослужащих будет снижаться, а именно: основной обмен в калориях у мужчин в возрасте 45-64 лет по сравнению с мужчинами в возрасте 18-29 лет будет ниже 9-15%. Здесь также не стоит забывать, что с возрастом военнослужащие начинают занимать должности с преимущественно умственным трудом, тем самым их КФА может еще в большей степени повлиять на избыточное питание.

В соответствии с рекомендациями РАН при организации планирования питания населения старших возрастных групп, основным изменением, которым должен подвергнуться рацион питания будет перераспределение продуктов в соотношении белков, жиров и углеводов. Если в возрастных группах от 18 до 29 лет с разным КФА соотношение составляет 1:1:4 (соответственно), в возрастной группе от 30 до 44 лет - 1:0,9:4, а уже в возрастной группе от 45 до 64 лет - 0,85:0,9:4; при этом количество потребляемой энергии для возрастной группы от 45 до 64 лет должно также снизиться до 89-90% от первоначальной. Наличие же витаминов и минеральных веществ должно оставаться прежним [2].

Наравне с военнослужащими (сотрудниками) мужчинами можно проследить и за нерациональным распределением продуктов при организации питания военнослужащих (сотрудников) женского пола, что в свою очередь ведет также к перерасходу

продовольствия, увеличению расходов на утилизацию пищевых отходов, а также нарушению принципов здорового питания.

При рассмотрении вопроса сбалансированности питания с учетом различных видов продуктов, поступающих на снабжение Росгвардии, необходимо остановиться и на их составе, потому как это имеет важное значение при планировании организации питания военнослужащих (сотрудников) разных возрастных групп населения.

Как известно, белки обеспечивают оптимальный физиологический уровень развития организма в период роста и выполняют важную роль в различных функциях по обеспечению организма всем необходимым. Средняя физиологическая потребность взрослого человека в белках составляет 12-14% от общей энергетической суточной потребности организма. Белки животного происхождения содержат все необходимые организму аминокислоты, хорошо усваиваются организмом, и их доля от общего количества должна составлять 50%. Белки растительного происхождения имеют дефицит одной или нескольких аминокислот, значительно хуже усваиваются организмом, и их содержание в растительных продуктах не велико.

Особое значение для организма военнослужащих (сотрудников) необходимо уделять полиненасыщенным жирным кислотам (далее ПНЖК), к ним относятся линолевая и линоленовая кислоты. Они обеспечивают нормальное развитие и адаптацию организма к различным неблагоприятным факторам окружающей среды и должны составлять от 6% до 10% от калорийности суточного рациона военнослужащих. Также должное внимание необходимо уделять омега-6 (Ω -6) и омега-3 (Ω -3) ПНЖК, они содержатся в жирных сортах рыб, растительных маслах, орехах. Физиологическая потребность в данных веществах составляет 5-8% для омега-6 (Ω -6) и 1-2% для омега-3 (Ω -3) от калорийности суточного рациона.

Есть и негативное влияние жиров, а именно так называемых трансизомеров жирных кислот (ТЖК). Их содержание в сливочном масле, мясе и жире крупного рогатого скота крайне невелико, при этом в большом количестве входят в состав маргаринов, спредов, фритюрных жиров и других жировых продуктах высокой степени обработки. Потребление ТЖК не должно превышать 1% от калорийности суточного рациона.

Усвояемые углеводы — это простые углеводы (моносахариды и дисахариды) и крахмал, все они являются важнейшим источником энергии. Суточная потребность организма в них составляет от 56 до 58% [2]. При планировании питания необходимо следить, чтобы продукты питания, содержащие их в большом количестве, такие как фрукты, овощи и молоко употреблялись в переработанном виде. Рекомендуется снизить потребление добавленных сахаров, т.е. чистых сахаров, которые добавляют в пищевую

продукцию при ее производстве (сиропы, фруктовые и овощные соки и их концентраты). Особое значение уделяется полисахаридам, которые в свою очередь подразделяют на крахмальные (усваиваемые организмом) и некрахмальные (неусваиваемые организмом), которые еще называют балластными веществами.

Изменение продуктов в процессе тепловой обработки также имеет особое значение. Тепловая обработка продуктов сильно влияет не только на вкусовые качества продуктов и их безопасность, но и на содержание в готовых блюдах тех или иных макро- и микронутриентов. При обработке продуктов нередко происходит как разрушение пищевых веществ и их изменение (например, глобулизация белков в ходе нагрева, или окисление жиров)[11], так и образование новых (например, при жарке или копчении образуются меланоидные, N-нитрозамины, ароматические углеводороды), которые не всегда желательны [5, 14].

Таким образом, при организации питания военнослужащих (сотрудников) старших возрастных групп необходимо акцентировать внимание на снижении калорийности пищи, при этом сохранить соотношение макронутриентов в рекомендуемых пропорциях для разных возрастных групп, а также наличия в пище всех необходимых микронутриентов, которые могли подвергнуться различным воздействиям при обработке продуктов.

В связи с вышеизложенным можно дать следующие рекомендации должностным лицам, отвечающим за планирование питания на местах, в особенности организации питания военнослужащих старших возрастов:

учитывать возрастно-половые особенности военнослужащих при организации питания в столовых воинских частей Росгвардии;

минимизировать планирование полуфабрикатов высокой степени готовности: консервов, пресервов, сублимированных продуктов, мясных полуфабрикатов котлет и т.п.;

на обед к холодной закуске чаще планировать рыбу отварную, запеченую, слабосоленую;

на подгарнировку ко второму блюду преимущественно использовать свежие овощи;

не использовать сырое, стерилизованное, пастеризованное и ультрапастеризованное молоко для индивидуальной выдачи;

разумно применять такие виды тепловой обработки, как жарка и тушение;

исходя из возможностей столовых воинских частей снизить температурные режимы тепловой обработки с одновременным увеличением их продолжительности;

по возможности использовать такие технологии, как варка на пару и припускание или современные технологии запекания типа «Папильот»;

минимизировать выдачу на обед концентрированных соков, лучше заменить их компотами или чаем с молоком;

чаще использовать молочные и яичные продукты как производные различных блюд и соусов;

готовить блюда с использованием сушеных овощей и фруктов;

в обязательном порядке отслеживать сочетаемость готовых блюд;

первостепенное значение необходимо уделять качеству, форме и температуре подачи готовых блюд;

учитывать вкусовые и национальные предпочтения питающихся.

Библиографический список

1. Постановление Правительства Российской Федерации от 29.12.2007 № 946 «О продовольственном обеспечении военнослужащих и некоторых других категорий лиц, а также об обеспечении кормами (продуктами) штатных животных воинских частей и организаций в мирное время».

2. МР 2.3.1.0253-21. 2.3.1. Гигиена питания. Рациональное питание. Нормы физиологических потребностей в энергии и пищевых веществах для различных групп населения Российской Федерации. Методические рекомендации. (Утверждены главным государственным санитарным врачом РФ 22.07.2021).

3. Алтунин П. С нового года — по новым нормам / п.Алтунин // Газета «Красная звезда» от 11.01.2008 г.

4. Горбачев, Д.О. Соблюдение принципов рационального питания взрослым населением Самарской области//Д.О. Горбачев / Аспирантский вестник Поволжья №5-6, 2016. 214-217с.

5. Гордов М.С. Влияние способа тепловой обработки на качество и выход мясных блюд и полуфабрикатов / Гордов М.С., Чуев С.А. // Современная студенческая наука: актуальные задачи, проблемы и перспективы. Материалы международной студенческой научной конференции. В 5-ти частях, Белгород, 01-05 апреля 2019 года. - Белгород: Белгородский университет кооперации, экономики и права, 2019. С.84-91

6. Григорьев Г.Ю. Спортивное питание. / Григорьев Г.Ю., Федяева А.В.//Спортивная медицина: наука и практика. 11 №1 2021 г. Ст. 54-57.

7. Климович А.В., Припадчева И.В. Государственная политика в области здорового питания населения Российской Федерации/ Сборник научных статей12-й Международной научно-практической конференции «Актуальные проблемы развития социально-экономических систем: теория и практика». Курск, 2022. С.185-187.

8. Лядов В.Н. Основные принципы организации питания военнослужащих в войсках национальной гвардии / В.Н. Лядов // Тенденции развития материально-технического обеспечения военной организации государства в современных условиях: сборник статей III Международной научно-практической конференции: в 2 ч.: Федеральное Государственное казенное военное образовательное учреждение высшего образования «Пермский военный институт войск национальной гвардии Российской Федерации», 2017. - С. 15-21.

9. Порвадов, М.Г. Обеспечение качества и безопасности продовольствия как ключевой аспект продовольственного обеспечения войск национальной гвардии / М.Г. Порвадов, В.Н. Лядов // Региональные аспекты управления , экономики и права Северо-западного федерального округа России. - 2021. - №1 (52) — С.84-90.

10. Тармаева, И.Ю. Оценка питания взрослого населения на современном этапе / И.Ю.Тармаева, Н.В. Ефимова, Е.П. Лемешевская, О.Г. Богданова// Современные проблемы науки и образования. - 2017. - №5. - С.9.

11. Технология продукции общественного питания: Учебник для бакалавров / Под ред. докт. техн. наук, проф. А.С. Ратушного. - 3-е изд. - М: Издательско-торговая корпорация «Дашков и К⁰», 2019. - 336с.

12. Омаров Р.С. Основы рационального питания: учебное пособие / Р.С. Омаров, О.В. Сычева. - М. - Берлин: Директ — Медиа, 2014. — 78с .

13. Фаттахова Р.И. Новая наука: Стратегия и векторы развития. 2016.№118-3. С.51-52.

14. Химический состав российских пищевых продуктов: справочник/ Под ред. Член-корр. МАИ проф. И.М. Скурихина и академика РАМН, проф. В.А. Тутельяна. - М.: Дели принт, 2002. - 236 с.

15. Mifflin MD, St Jeor ST, Hill LA, et al. A new predictive equation for resting energy expenditure in healthy individuals. The American Journal of Clinical Nutrition. 1990; 51(2): 241-247., 2.

Котельникова Мария Алексеевна

*студентка 2 курса магистратуры, факультет «Институт философии и права», кафедра
предпринимательского права и арбитражного процесса*

Новосибирский государственный университет

Россия, г. Новосибирск

Федорова Дарья Александровна

*студентка 2 курса магистратуры, факультет «Институт философии и права», кафедра
предпринимательского права и арбитражного процесса*

Новосибирский государственный университет

Россия, г. Новосибирск

ЛИЦЕНЗИРОВАНИЕ В РОССИЙСКОЙ ФЕДЕРАЦИИ: ВИДЫ ДЕЯТЕЛЬНОСТИ, ПОДЛЕЖАЩИЕ ЛИЦЕНЗИРОВАНИЮ

Аннотация: институт лицензирования – один из механизмов укрепления российской экономики в целом и обеспечения безопасности предпринимательства в частности. В статье рассмотрено, каким образом законодатель закрепляет перечень лицензируемых видов деятельности. В отношении некоторых видов деятельности установлены дополнительные требования при получении лицензии в связи с их повышенной потенциальной опасностью для общества и государства. Некоторые виды деятельности находят свое отражение в судебной практике высших судов Российской Федерации, однако данное обстоятельство не избавляет лицензирование и лицензируемые виды деятельности от дискуссионных вопросов.

Abstract: The institution of licensing is one of the mechanisms for strengthening the Russian economy in general and ensuring business security in particular. The article examines how the legislator fixes the list of licensed activities. Some types of activities have additional requirements for obtaining a license due to their increased potential danger to society and the state. Some types of activities are reflected in the judicial practice of the supreme courts of the Russian Federation, however, this circumstance does not relieve licensing and licensed activities from controversial issues.

Ключевые слова: лицензирование, лицензируемые виды деятельности, разрешительная процедура, предпринимательская деятельность, получение прибыли, нарушение законодательства о лицензировании.

Keywords: licensing, licensed types of activities, licensing procedure, entrepreneurial activity, making a profit, violation of legislation on licensing.

В настоящее время развитие сферы предпринимательства и предпринимательской деятельности является важнейшим аспектом укрепления российской экономики. Однако не любая деятельность может осуществляться лишь при наличии государственной регистрации. Некоторые сферы, требующие особого внимания, нуждаются в разрешительных процедурах со стороны государства, что объясняется их потенциальной опасностью для общества, окружающей среды, безопасности государства, а также сложностями в их практической реализации. В связи с этим в законодательстве Российской Федерации появляется институт лицензирования.

Перечень лицензируемых видов деятельности установлен в п. 1 ст. 12 Федерального закона от 04.05.2011 № 99-ФЗ «О лицензировании отдельных видов деятельности» (далее – ФЗ № 99) [1]. Деятельность, не упомянутая в этом списке, лицензирования не требует либо подлежит лицензированию согласно других нормативных правовых актов. Например, виды деятельности, указанные в п. 2 ст. 1 ФЗ № 99, подлежат лицензированию в соответствии со специальным законодательством.

В отношении деятельности, связанной с опасными отходами, устанавливаются дополнительные требования к решению лицензирующего органа (ст. 15 ФЗ № 99) – указываются виды отходов с уточнением классов опасности и соответствующие этим группам отходов виды деятельности. Данное положение связано с необходимостью обеспечить большую безопасность по отношению к гражданам и окружающей среде.

Прежде чем продолжить говорить об отдельных видах лицензируемой деятельности, необходимо обратить внимание на следующий спорный момент, общий для всех категорий деятельности: необходимо ли получение лицензии для лиц, которые не осуществляют предпринимательской деятельности?

Согласно ст. 3 ФЗ № 99, в определениях соискателя лицензии и лицензиата фигурируют такие понятия, как ЮЛ и ИП, а, согласно, ст. 50 ГК РФ юридическим лицом могут быть как коммерческие организации, «преследующие извлечение прибыли в качестве основной цели своей деятельности», так и некоммерческие. То есть, исходя из этих положений, можно сделать вывод о необходимости получения лицензии в том числе и некоммерческими организациями, не преследующими получения прибыли в качестве своей основной цели. Здесь возникает неясность, насколько осуществление лицензируемой деятельности должно быть связано с получением прибыли (предпринимательской деятельностью). Ведь с другой стороны в законодательстве о лицензировании периодически встречается формулировка «предпринимательская деятельность»: предпринимательская деятельность по управлению многоквартирными домами (ст. 12 №

99-ФЗ); осуществление предпринимательской деятельности без лицензии (ст. 14.1 Кодекса об административных правонарушениях; ст. 171 УК РФ). Означает ли это, что данные нормы неприменимы к некоммерческим организациям, и им можно осуществлять свою деятельность без лицензии (хотя она может продолжать представлять опасность)?

Данный вопрос урегулирован для ИП в отношении ст. 171 УК РФ в Постановлении Пленума Верховного Суда Российской Федерации от 18 ноября 2004 г. № 23, в котором прямо прописано: «При решении вопроса о наличии в действиях лица признаков состава преступления, предусмотренного ст. 171 УК РФ, судам следует выяснять, соответствуют ли эти действия ... признакам предпринимательской деятельности, направленной на систематическое получение прибыли» [2]. Данную тему поднимет также Солошенко Л. А. в своих работах [3], однако однозначного ответа пока не имеется.

При обращении непосредственно к отдельным видам деятельности, примечательна проблема, возникающая в сфере производства и оборота этилового спирта, алкогольной и спиртосодержащей продукции. Согласно ст. 18 Федерального закона от 22 ноября 1995 г. № 171-ФЗ «О государственном регулировании производства и оборота этилового спирта, алкогольной и спиртосодержащей продукции и об ограничении потребления (распития) алкогольной продукции», к лицензируемым видам деятельности, помимо прочих, относятся розничная продажа алкогольной продукции и перевозка этилового спирта. Каждый из прочих содержит упоминание о «хранении» [4], однако два вышеуказанных вида деятельности невозможно представить без этого сопутствующего им элемента. «Хранение алкогольной продукции подлежит лицензированию, если оно осуществляется как самостоятельный вид деятельности» [5]. То есть необходима оговорка в законе о том, что получение самостоятельной лицензии на хранение алкогольной продукции не требуется в случае, если, оно является неотъемлемой сопутствующей частью деятельности по розничной продаже данной продукции.

Так, например, в Постановлении Президиума Верховного Суда Российской Федерации [5] наблюдается следующая ситуация: в порядке надзора было рассмотрено гражданское дело по жалобе ООО «Ронк» (далее – ООО) на действия Управления Министерства Российской Федерации по налогам и сборам по Магаданской области. Постановлением руководителя Управления на ООО был наложен административный штраф в соответствии с ФЗ от 8 июля 1999 г. № 143-ФЗ (уже утратившим силу). ООО было привлечено к административной ответственности за незаконное хранение алкогольной продукции. Однако сама организация ссылается на то, что в такой лицензии она не нуждается, поскольку таким видом хозяйственной деятельности не занимается. В помещении склада хранится алкогольная продукция, предназначенная для розничной

продажи в магазинах торговой сети. Лицензия же на розничную торговлю алкогольной продукцией имеется.

В первой инстанции жалоба ООО была отклонена. Определением судебной коллегии по гражданским делам Магаданского областного суда решение суда первой инстанции отменено и постановлено жалобу удовлетворить, а наказание отменить. Судебная коллегия по гражданским делам Верховного Суда Российской Федерации определением от 22 декабря 2000 г. отменила предыдущее определение и оставила в силе решение суда первой инстанции. В новом протесте поставлен вопрос об отмене определения Судебной коллегии по гражданским делам Верховного Суда Российской Федерации и оставлении в силе определения судебной коллегии по гражданским делам Магаданского областного суда. Президиум Верховного Суда РФ находит протест обоснованным. В итоге Верховный Суд Российской Федерации пришел к следующему выводу: основной деятельностью ООО являлась розничная торговля. Хранением, как отдельным видом деятельности, организация не занималась, соответственно, отдельной лицензии ей не требуется.

В настоящее время данный вопрос так же урегулирован в п. 2 Обзора судебной практики «О некоторых вопросах, возникающих при рассмотрении арбитражными судами дел об административных правонарушениях, предусмотренных главой 14 Кодекса Российской Федерации об административных правонарушениях» [6], однако не все ученые и правоприменители признают силу и обязательность использования таких документов при разрешении судебных дел, соответственно, невозможно говорить об окончательном решении данного вопроса до его нормативного закрепления.

В том же Обзоре можно наблюдать еще один дискуссионный и нормативно не закрепленный вопрос о привлечении лица, не получившего лицензии на осуществление какой-либо деятельности, к ответственности за нарушение правил её ведения. Данное разъяснение, несмотря на его разумность и необходимость, может быть оспорено, не будучи закрепленным в законе. Причиной тому могут стать следующие формулировки из КоАП (ст. 14.17.): с нарушением лицензионных требований. То есть в данном случае обязанность соблюдения требований подразумевается в отношении лицензиатов.

Таким образом, и по сегодняшний день лицензирование имеет нерешенные вопросы, требующие дополнительного урегулирования и уточнения. Судебная практика только подтверждает эту необходимость. В перспективе такие изменения могут оптимизировать работу множества лицензиатов и снизить нагрузку на судебные органы.

Библиографический список:

1. Федеральный закон от 04 мая 2011 г. № 99-ФЗ №О лицензировании отдельных видов деятельности№ // Российская газета. 2011. № 97.

2. Постановление Пленума Верховного Суда Российской Федерации от 18 ноября 2004 г. № 23 «О судебной практике по делам о незаконном предпринимательстве и легализации (отмывании) денежных средств или иного имущества, приобретенных преступным путем» // Российская газета. 2004. № 271.

3. Солошенко Л. А. Проблемы законодательства о лицензировании // Государственная служба и кадры. 2020. № 1/2020. С. 168.

4. Олейник О. М. Лицензирование предпринимательской деятельности: проблемы теории и практики // Право. Журнал Высшей школы экономики. 2012. № 1. С. 59.

5. Постановление Президиума Верховного Суда Российской Федерации от 23 мая 2001 г. № 14пв-2001 [Электронный ресурс]. URL: Справочная правовая система «Гарант» (дата обращения: 15.11.2022).

6. Обзор судебной практики «О некоторых вопросах, возникающих при рассмотрении арбитражными судами дел об административных правонарушениях, предусмотренных главой 14 Кодекса Российской Федерации об административных правонарушениях» (утв. Президиумом Верховного Суда Российской Федерации 06 декабря 2017 г.) // Бюллетень Верховного Суда Российской Федерации. 2018. № 10.

Федорова Дарья Александровна

*студентка 2 курса магистратуры, факультет «Институт философии и права», кафедра
предпринимательского права и арбитражного процесса*

Новосибирский государственный университет

Россия, г. Новосибирск

Котельникова Мария Алексеевна

*студентка 2 курса магистратуры, факультет «Институт философии и права», кафедра
предпринимательского права и арбитражного процесса*

Новосибирский государственный университет

Россия, г. Новосибирск

ПОЛИТИЧЕСКИЙ РЕЖИМ: ОПРЕДЕЛЕНИЕ И ВИДЫ, ИСТОРИЯ РАЗВИТИЯ

Аннотация: политические режимы изучались ещё со времён Античности и понимались древними философами как виды и способы государственного устройства. Однако, актуальность темы не утрачена до сих пор: с учётом информации из официальных источников и реальной политикой государства ведутся дискуссии о сущности политических режимов и причинах их возникновения. В данной статье на основе исследований отечественных и зарубежных ученых даётся определение понятия «политический режим», исследуются виды политических режимов и рассматриваются конкретные примеры политических режимов в истории и современности.

Abstract: political regimes have been studied since Antiquity and were understood by ancient philosophers as types and methods of government. However, the relevance of the topic has not been lost so far: taking into account information from official sources and the real policy of the state, discussions are being held about the essence of political regimes and the reasons for their emergence. In this article, based on the research of domestic and foreign scientists, the definition of the concept of "political regime" is given, the types of political regimes are studied and specific examples of political regimes in history and modernity are considered.

Ключевые слова: политический режим, авторитаризм, демократия, тоталитаризм, власть, теория государства и права.

Keywords: political regime, authoritarianism, democracy, totalitarianism, authority, theory of state and law.

Политический режим является одним из важнейших элементов при определении формы государства наряду с формой правления и территориальным устройством. Он отражает способы осуществления власти государством, его отношения с населением и степень участия граждан и политических сил в управлении страной. Более того, политический режим – это политико-правовая обстановка в стране, формирующаяся в результате взаимодействия государства с разными субъектами политической системы и всем населением.

В настоящее время существует три основных вида политических режимов: демократия, авторитаризм и тоталитаризм. В последнее время всё большее распространение и развитие получает демократия. Это связано с развитием государств, систем права, принятием международных договоров, распространением демократических прав и свобод.

Если обратиться к истории, можно заметить, что антидемократические режимы оказывали как положительное (Пётр I, Наполеон), так и отрицательное (Луций Корнелий Сулла) влияние на страну. В антидемократическом режиме устанавливается приоритет интересов государства над интересами граждан. При неумелом управлении данный признак может привести к упадку нации, падению чувства патриотизма, доверия граждан к аппарату управления, отсутствию удовлетворения важных потребностей населения.

По взглядам некоторых философов (Карл Поппер) в современных условиях при достаточном развитии технологий невозможно существование «чистой» демократии или тоталитарного режима. Их противостояние должно привести к созданию модифицированного авторитарного режима, сочетающего в себе лучшие качества и отрицающего худшие «открытого» и «закрытого» обществ. То есть существует вероятность, что все режимы могут сойтись в одном – авторитарном. Этим и обуславливается актуальность темы.

Изучение государственного устройства и политического режима имеет долгую историю и берёт своё начало ещё в Античности. Древнегреческие философы (Платон, Аристотель) в своих трудах описывали возникновение государства, формы его устройства. Первым мыслителем, создавшим типологию политических режимов, являлся Платон. Восьмую книгу «Государства» он начинал с того, что признавал аристократию лучшим и самым справедливым режимом, потому что в нём каждый человек занимается тем, к чему он по своим задаткам больше всего способен и что нужно государству. То есть стражи правят, земледельцы с ремесленниками производят, а дельцы торгуют. В таком государстве главной опасностью философ видит богатство и бедность, потому что первое ведёт к роскоши и лени, второе – к низостям и злодеяниям. Со временем честолюбие разрушает

аристократию, она переходит в тимократию, при которой власть находится в руках богатого привилегированного меньшинства. Править начинают не мудрые философы, а воины. Продолжается рост имущественного неравенства, и тимократия переходит в олигархию – правление немногих самых богатых граждан. В итоге народ лишается всякой возможности влиять на государственную политику и восстаёт, появляется демократия. В какой-то момент правление народа приводит к кризису и тогда граждане, уставшие нести ответственность за государство, отдают бразды правления тирану. Возникает тирания – худший из возможных способов правления. Можно заметить, что типология Платона завязана на линейной трансформации с уклоном в регресс: переход от справедливой аристократии к худшей тирании. Основным критерием выделения видов государственного устройства является тип правящей социальной группы, сословия.

Наиболее ясная и упорядоченная система представлена в труде Аристотеля «Политика». Для определения государственного устройства он рассматривал два критерия: количество правителей (один, несколько, многие) и цели, которые ими движут (общее или частное благо). Таким образом Аристотель выделил шесть типов государства. К «правильным» относились государства, в которых правящие круги целью своего правления ставят общее благо. К ним относились монархия, аристократия и полиция (демократия). Когда правители целью ставят собственное благо, государство перерождается в тиранию, олигархию и охлократию. В отличие от Платона, согласно работе Аристотеля, государство может процветать как при правлении одного, так и при правлении нескольких и многих, в зависимости от моральных качеств правителя. Наиболее устойчивой формой государственного устройства, по мнению философа, было сочетание характеристик нескольких «правильных» типов.

Со временем было сформулировано множество определений политического режима. В. И. Буренко, М. С. Кельман, О. Ф. Шабров и О. Г. Мурашин считают, что «он представляет собою совокупность способов, приёмов реализации государственной власти» [1, с. 168]. В научной литературе принято считать, что понятие «политический режим» раскрывается в узком и широком значениях. В узком смысле это совокупность приёмов и способов руководства государством, в широком понимании – уровень гарантированности прав и свобод личности, соответствие официального права и конституции реальности. Несмотря на множество формулировок смысл остаётся один – это система методов осуществления государственной власти.

Согласно некоторым деятелям науки (Н. И. Матузов, А. В. Малько), формально определённой форме правления и государственного устройства соответствует свой режим. Например, для монархии характерен более жёсткий единоличный способ правления, в то

время как республике – более мягкий, с участием в этом процессе населения. Но по факту нередким явлением становится смешение режимов или несоответствие режима форме правления (в Великобритании форма правления – парламентарная монархия с достаточно развитыми институтами демократии: выборы нижней палаты парламента, референдум, наличие оппозиции, демократических партий). То есть для определения режима необходимо сопоставлять официальные правовые нормы с действительной политикой государства.

В настоящее время о существовании какого-либо режима в стране свидетельствует ряд факторов: способы и порядок формирования государственных органов, правосудие; распределение функций и компетенций между различными органами власти; степень реализации прав и свобод граждан; роль права в жизни общества и государства. Политический режим даёт представление о сущности государственной власти. Поэтому не так существенна и важна его структура, как способы его взаимодействия с обществом, возможности реализации прав и свобод граждан, методы политического управления.

Вне зависимости от понимания политического режима выделяются его основные признаки. Во-первых, режим недостаточно связывать только с формой правления, так как на практике в современном мире наблюдаются смешения различных режимов и способов организации верховной власти. Во-вторых, политический режим обеспечивает не только динамизм в государстве, но и некоторую стабильность, потому как приводит в порядок структурные элементы политической жизни и обеспечивает их связь и взаимодействие. В-третьих, режим представляет структуру органов и лиц, осуществляющих власть, которая может в своей деятельности опираться на всё общество либо принимать решения самостоятельно, не учитывая мнения населения. Далее не менее важным элементом определения политического режима являются методы государства по достижению целей, которые могут быть насильственными и ненасильственными.

Традиционно режимы делятся на виды, которых достаточно много, так как на формирование какого-либо вида режима оказывает влияние множество факторов: форма государства, законодательство, культура и история страны, менталитет граждан, уровень жизни, международная обстановка. Выделим наиболее распространённые и часто упоминаемые политические режимы: демократия, авторитаризм, тоталитаризм.

Демократический режим характеризуется тем, что граждане принимают реальное участие в государственной политике. В стране господствуют принцип разделения властей, политический плюрализм, государство гарантирует всеобщие демократические права и свободы. Данный режим является благоприятной средой для формирования правового государства, которое провозглашает принципы верховенства права, гласности, равенства

перед законом. Более того, в таком государстве признаётся многопартийность и отрицается присутствие единственной официальной идеологии. По сути «демократия – это власть большинства при свободе меньшинства».

Согласно статье 1 главы 1 Конституции Российской Федерации, Россия является демократическим государством. Это подтверждается на протяжении практически всего документа. Например, в главе 1 статье 2 высшей ценностью признаются человек, его права и свободы, в статье 3 говорится о референдуме и свободных выборах – важнейших институтах демократии, а в статье 10 – о разделении властей. Россия также является социальным и правовым государством, что обуславливает уникальность её режима, так как в некоторых странах в разные периоды были одинаковые политические режимы (современная Россия и Афинский полис в IV в. до н. э. – демократии), но при этом способ осуществления власти – разный, по-своему уникальный, со своими особенностями.

Тоталитарный политический режим отличается господством одной официальной идеологии, сращиванием государственного аппарата с правящей партией. Осуществление жёсткого контроля над всеми сферами жизни приводит к пресечению всякого инакомыслия, фактическому отстранению граждан от управления государством, ущемлению прав и свобод и полному господству государства над народом. Такое государство активно проводит политику всеобщей пропаганды в отношении общепринятой идеологии и репрессий в отношении тех, кто не согласен с установленными идеями, властью и регламентацией. Знаменитый философ и историк Анна Арендт в «Истоках тоталитаризма» считает, что вождь играет немалую роль в существовании государства и тоталитарного режима. Она пишет, что тоталитарные вожди вправе делать все, что угодно, и при этом могут верить в преданность своих приближенных, даже если хотят ликвидировать их. В основе такой структуры лежит преданность вождю и вера в непогрешимость его действий. «Решающее значение для тоталитарного движения, а затем и для тоталитарной власти имеет массовая пропаганда. Именно она формирует особый тип сознания, избавленного от потребности мыслить, от мучительных двусмысленностей и непонимания. Именно ей отводится особая миссия – интерпретация реальных событий в терминах идеологии и тем самым помещение их в воображаемый мир» [2].

Рассматривая как пример СССР, можно сказать, что советский гражданин был твердо уверен в том, что он живет в лучшем государстве, в то время как население всего остального мира мучается от гнёта капитализма. Это ложное убеждение исходило из основополагающих идеологических посылок. Пропаганда, состоящая из комбинации лжи и правды, легко это подтверждала, ссылаясь также на реальные факты. В Конституции СССР 1977 года можно также найти важнейший официально закреплённый признак

тоталитарного государства – официально признанная идеология и сращивание партии с государством. Согласно статье 6 главы 1 Основного Закона СССР: «руководящей и направляющей силой советского общества, ядром его политической системы, государственных и общественных организаций является Коммунистическая партия Советского Союза. Вооруженная марксистско-ленинским учением, Коммунистическая партия определяет генеральную перспективу развития общества, линию внутренней и внешней политики СССР, ...» [3]. Еще одним подтверждением тоталитаризма может служить статья 100, из которой можно сделать вывод, что кандидатами в депутаты могли быть только члены Коммунистической партии, так же как и членами других государственных организаций.

Описывая авторитарный режим, необходимо отметить, что некоторые исследователи считают его самостоятельным полноценным политическим режимом, некоторые – переходным временным состоянием общества в моменты глубокого кризиса, промежуточным явлением между демократией и тоталитаризмом. Он характеризуется неограниченной общепризнанной властью одного лица либо группы лиц. Если в данном режиме и присутствуют проявления демократии (выборы, народовластие, разделение властей, конституционно закреплённые права и свободы граждан), то они лишь формальны.

Ярким примером авторитарного режима в России является период правления Ивана Грозного, в особенности время с 1565 по 1572 годы (опричнина). Царь без учёта мнения народа и бояр осуществлял жёсткую политику, отбирал лучшие земли в пользу государства. Мнения Земского Собора и Боярской Думы государь прислушивался редко. С несогласными быстро расправлялись опричники – специальный отряд царя, наводивший в стране нужный порядок (карательный поход на Новгород). Лиц, занимавших высокое положение и критиковавших политику царя, отправляли в ссылку (митрополит Колычев). Помимо этого, Иван Грозный опасался захвата власти со стороны своего брата – Владимира Старицкого. В итоге опричники отравили самого Владимира и всю его семью. С другой стороны, благодаря политике царя, наряду с ужасами опричнины страна получила новый свод законов – Судебник 1550 года, более эффективную систему управления – приказы, постоянную армию. Завоевание и присоединение значительных территорий, являющихся на сегодняшний день частью России, были сделаны именно при Иване Васильевиче (Казанское и Астраханское ханства, Сибирь). В России зародилось книгопечатание. Таким образом, пример авторитарного правления Ивана Грозного подтверждает и ярко иллюстрирует две возможные и абсолютно противоположные стороны авторитарного режима: его созидающие и разрушающие последствия.

Обращаясь в частности к авторитарному политическому режиму, заметим ещё одну немаловажную проблему. Вся власть, стабильность государства, некие гарантии для населения держатся за счёт определённого лица, в то время как в демократии основа власти – народ, а в тоталитаризме – идеология, имеющие более продолжительный срок существования. С уходом этого лица от власти или вполне естественным процессом – смертью может разрушиться и вся система государства: даже при монархии граждан может ждать хаос, анархия, жизнь в условиях борьбы за власть, пока у власти не утвердится новое лицо или группа лиц. Данное явление крайне опасно в современных условиях, при развитых технологиях, совершенствовании ядерного оружия и техники, а также активной деятельности террористов. В случае потери контроля над властью в таком государстве вероятна не только внутренняя война за власть, но и конфликт мирового масштаба.

С другой стороны, авторитаризм даёт огромные возможности для реформаторской деятельности и стремительного развития государства, науки, искусства, медицины, образования, так как он обеспечивает точечное и стремительное решение назревших вопросов.

То есть наряду с возможной высокой эффективностью авторитаризма можно выделить важную проблему – это неустойчивость, шаткость авторитарного режима, что в перспективе имеет все основания оказать негативное влияние на обстановку внутри страны и перетечь в международный конфликт.

Таким образом, политический режим является обширным объектом для исследования. Он изучался на протяжении веков отечественными и зарубежными учёными и философами. Было сформулировано множество определений и классификаций, но главным остаётся то, что это система способов осуществления государственной власти. Уже при детализации определения обнаруживаются основные факторы, подразумевающиеся понятием политического режима (порядок формирования государственных органов; степень реализации прав и свобод граждан; роль права в обществе и государстве; методы политического управления).

Резюмируя вышесказанное, согласно некоторым античным философам политические режимы могут быть только «лучшими» или «худшими» (Платон об аристократии и тирании), но в дальнейшем предлагаются теории, согласно которым любой способ осуществления власти может иметь как положительные последствия для государства и народа, так и отрицательные (Аристотель). С развитием понятия политического режима менялись и представления о его оценочной характеристике. Например, сейчас тяжело сказать, что какой-то режим лучше или хуже другого. Это зависит от его особенностей в определённой стране. В этом плане сложен и интересен процесс

оценки авторитарного режима. Он может стать источником как прогрессивных реформ, стабилизации, улучшения жизни населения за счёт концентрированности власти и возможности принимать быстрые эффективные решения, так и стать причиной ухудшения жизни народа в случае, если намерения правителя связаны с личным обогащением, негативными целями. Этим и обуславливается связь авторитаризма с демократией и тоталитаризмом: он содержит в себе предпосылки для развития тоталитаризма в виде контроля над политической сферой, подавлении оппозиции, но и с большим успехом может перерасти в демократию, так как демократические принципы ещё не до конца ликвидированы и в неполитических сферах жизни общества отсутствует контроль государства.

Библиографический список:

1. Назаренко О. А. Политический режим: теоретико-правовая характеристика // PolitBook. 2013. № 2. С. 167–174.
2. Гутнер Г. Б. Ханна Арендт о тоталитаризме. Конференция кафедры философии, гуманитарных и естественнонаучных дисциплин СФИ от 24 апреля 2015 г. [Электронный ресурс], URL: <https://sfi.ru/> (дата обращения 25.11.2022).
3. Конституция (Основной Закон) Союза Советских Социалистических республик (принята Верховным Советом СССР 7 октября 1977 г.) // Ведомости ВС СССР. 1977. № 41. Ст. 617.

Турлий Светлана Ивановна кандидат экономических наук, доцент

Дикалова София Александровна

Студентка 2 курса, факультет «Финансы и кредит»

ФГБОУ ВО «Кубанский государственный аграрный

университет имени И.Т. Трубилина», Российская Федерация

Россия, Краснодар

МЕТОДЫ ОПТИМИЗАЦИИ И МОДЕЛИ В ЭКОНОМИКЕ

Аннотация. Современная экономика просто требует введения оптимизации в процесс нахождения минимальных и максимальных значений. Направлением данной оптимизации является определение сущности экономических отношений, сущность которых – нахождение оптимальных значений.

Abstract. Modern economics simply requires the introduction of optimization in the process of finding minimum and maximum values. The direction of this optimization is to determine the essence of economic relations, the essence of which is to find optimal values.

Ключевые слова: оптимизация, экономика, локальные методы, глобальные методы, оптимизационные задачи и т.д.

Keywords: optimization, economics, local methods, global methods, optimization problems, etc.

Не для кого ни секрет, что многие предприниматели стремятся к увеличению собственной прибыли, но при этом к снижению, производственных издержек. Это самый базовый пример оптимизационных задач, которые решает экономика. Для этого и существуют методы оптимизации и модели в экономике.

Рассмотрим классификацию методов оптимизации в экономике. Их делят на две огромные группы, и назвать их можно следующим образом:

- ✓ Локальные методы оптимизации. Это группа методов оптимизации в экономике, которые используются для поиска локального экстремума целевой функции.
- ✓ Глобальные методы оптимизации. А данная же группа методов существует для определения глобального экстремума многоэкстремальных целевых функций. Это позволяет распознать тенденции их глобального поведения.

Так же методы оптимизации в экономике разделяют на методы одномерной и многомерной оптимизации. Это происходит в зависимости от размерности допустимого множества.

Копнем немного вглубь истории методов оптимизации экономики. Одними из первых задач поиска экстремума при наличии ограничений типа неравенств, которые были

рассмотрены учеными разных поколений. При решении данных задач используют симплекс-метод, который был разработан Ж. Фурье, а позднее доработан Дж. Данцигом. В чем же особенность данного метода? А особенность данного метода такова, что он является базовым при решении задач линейного программирования и заключается в переборе смежных вершин по направлению возрастания целевой функции.

Вернемся к моделям оптимизации в экономике. Заметим, что моделирование является одним из базовых методов исследования в экономике. Ведь моделирование – это процесс создания и усовершенствования моделей. А модели же – упрощенные представления предметов окружающей реальности.

В оптимизации же используется в основном математическое моделирование. Это значит, что данные модели создаются на математическом языке через составление систем и неравенств.

Позднее создается математическая функция, которая включает в себя либо одну, либо несколько неизвестных переменных. Тогда оптимизация в данном случае происходит при подборе таких значений неизвестных, при которых результат функции был бы максимальным или минимальным.

Понятие оптимальности и процессы оптимизации, безусловно, имеют решающее значение в ключевых областях экономики, техники, управления и бизнеса. Это в основном проблемы поиска «ограничений», когда поиск оптимальности зависит от какой-либо формы оценки компромиссов. Государственный орган, организация или предприятие, как правило, анализируют ситуацию, в которой они находятся, прежде чем принимать меры. При этом используется функция полезности, которая представляет собой способ описания предпочтений в отношении различных реальных и гипотетических альтернатив. Как правило, все субъекты рынка имеют полное знание, которое необходимо для правильного выбора и реализации решений. Важным моментом в развитии модели рационального экономического выбора была при этом формулировка гипотезы рациональных ожиданий.

1. Андерсон Т. Статистический анализ временных рядов. – Москва : Мир, 1976.
2. Воронцовский А.В., Дмитриев А.Л. Моделирование экономического роста с учетом неопределенности макроэкономических факторов: исторический обзор, проблемы и перспективы развития // Вестник Санкт-петербургского университета. Экономика, 2014. – № 2.
3. Давнис В.В., Тинякова В.И., Мокшина С.И., Воищева О.С., Щекунских С.С. Эконометрика сложных экономических процессов. – Воронеж: ВГУ, 2004.
4. Дзанкисова И.Х. Бюджетирование и его ориентированность на результат // Экономический вестник Ростовского государственного университета, 2008. – №№ 2–3.
5. Канторович Г.Г. Анализ временных рядов // Экономический журнал, 2002. – № 1
6. Кривцова Н.И., Мойзес О.Е. Дополнительные главы математики. Статистический анализ. – Томск: Изд-во Томского политехнического университета, 2015.
7. Ломакин Н.И. Биржевые торговые роботы в условиях информационного общества // Концепт, 2013. – № 5.
8. Мельников В.И. Применение теории нечетких множеств в анализе рисков инвестиционных проектов // Этап: экономическая теория, анализ, практика, 2010. – № 3. – url: [http://file:///C:/Users/Yurii/Downloads/ primenenie-teorii-nechetkih-mnozhestvv-analize-riskov-investitsionnyh-proektov.pdf](http://file:///C:/Users/Yurii/Downloads/primenenie-teorii-nechetkih-mnozhestvv-analize-riskov-investitsionnyh-proektov.pdf).
9. Серков Л.А. Самоорганизация ожиданий как фактор саморазвития экономических систем // Известия Уральского государственного экономического университета, 2014. – № 4(54).
10. Суслов В.И., Ибрагимов Н.М., Талышева Л.П., Цыплаков А.А. Эконометрия. – Новосибирск: СО РАН, 2005

Усачев Никита Дмитриевич

Студент

4 курс

Красноярский институт железнодорожного транспорта

Россия, г. Красноярск

Яковлева Анастасия Сергеевна

Студент

4 курс

Красноярский институт железнодорожного транспорта

Россия, г. Красноярск

Ратушняк Виктор Сергеевич, научный руководитель, кандидат технических наук,

доцент

доцент кафедры «Системы обеспечения движения поездов»

Красноярский институт железнодорожного транспорта

Россия, г. Красноярск

РАЗРАБОТКА СИСТЕМЫ АВТОМАТИЧЕСКОЙ ВЕНТИЛЯЦИИ ПРОМЫШЛЕННЫХ ПОМЕЩЕНИЙ НА ОСНОВЕ ГАЗОАНАЛИЗАТОРА

Аннотация. В данной статье освещаются вопросы проектирования и создания автоматической системы сигнализации, подключенной к системе вентиляции производственных помещений, которая напрямую решает проблему отравления угарным газом в разного рода помещений, в том числе гаражных, подвальных и жилых помещениях.

Summary. This article highlights the issues of designing and creating an automatic alarm system connected to the ventilation system of industrial premises, which directly solves the problem of carbon monoxide poisoning in various kinds of premises, including garage, basement and residential premises.

Ключевые слова: автоматизм, газоанализатор, система вентиляции, умный дом.

Keywords: automaticity, gas analyzer, ventilation system, smart home.

Введение

Автостоянки, паркинг, гаражи, подвалы, СТО – это помещения повышенной опасности, в связи с этим при проведении проектных работ уделяется особое внимание разработке современных автоматических систем пожаротушения и сигнализации. Во время перемещения по территории парковки машины выделяют оксид углерода – ядовитый газ, повышенные концентрации которого негативно влияют на организм человека. На открытом воздухе окись углерода преобразуется в менее опасный газ – диоксид углерода, в закрытом пространстве – удаляется только при помощи системы вентиляции. Безопасность – это залог комфортной жизни. В системе «умный дом» предусмотрено множество компонентов, отвечающих за создания благоприятных условий с высоким уровнем защиты.

Нос человека не всегда может точно определить наличие газа в помещении. Газ может спровоцировать потерю сознания людей, которые долго находятся в комнате. Угарный газ – бесцветный, безвкусный, токсичный газ без вкуса и запаха, химическая формула – CO. Предельно допустимая концентрация содержания оксида углерода в воздухе рабочей зоны – 20 мг/м³. Большая концентрация угарного газа вызывает удушье, головную боль, головокружение, тошноту, повышение артериального давления, тахикардию. Поэтому за содержанием угарного газа необходимо следить и контролировать его концентрацию в воздухе непрерывно с помощью установки газоанализатора, датчика.

Важным аспектом эксплуатации автостоянок и паркинга является обеспечение безопасности людей от воздействия на них токсичных веществ, содержащихся в выхлопных газах двигателей автомобилей. Автомобильные выхлопы содержат в себе большую долю угарного газа. В закрытом помещении, таком как автостоянка, автомобильная парковка, гараж, закрытый склад существует особая опасность скопления большой концентрации оксида углерода или угарного газа, что может привести к неприятным последствиям.

На сегодняшний день существуют системы «умного дома», которые представляют из себя программно-аппаратный комплекс устройств, способный работать как автономно, так и с участием человека, где блок управления осуществляет контроль методом сравнения актуальных значений с запрограммированными. Вся необходимая информация поступает от внутренних органов управления входящего в состав системы оборудования, контролеров, датчиков, которые устанавливаются в каждом помещении.

Схема интеллектуальной системы управления

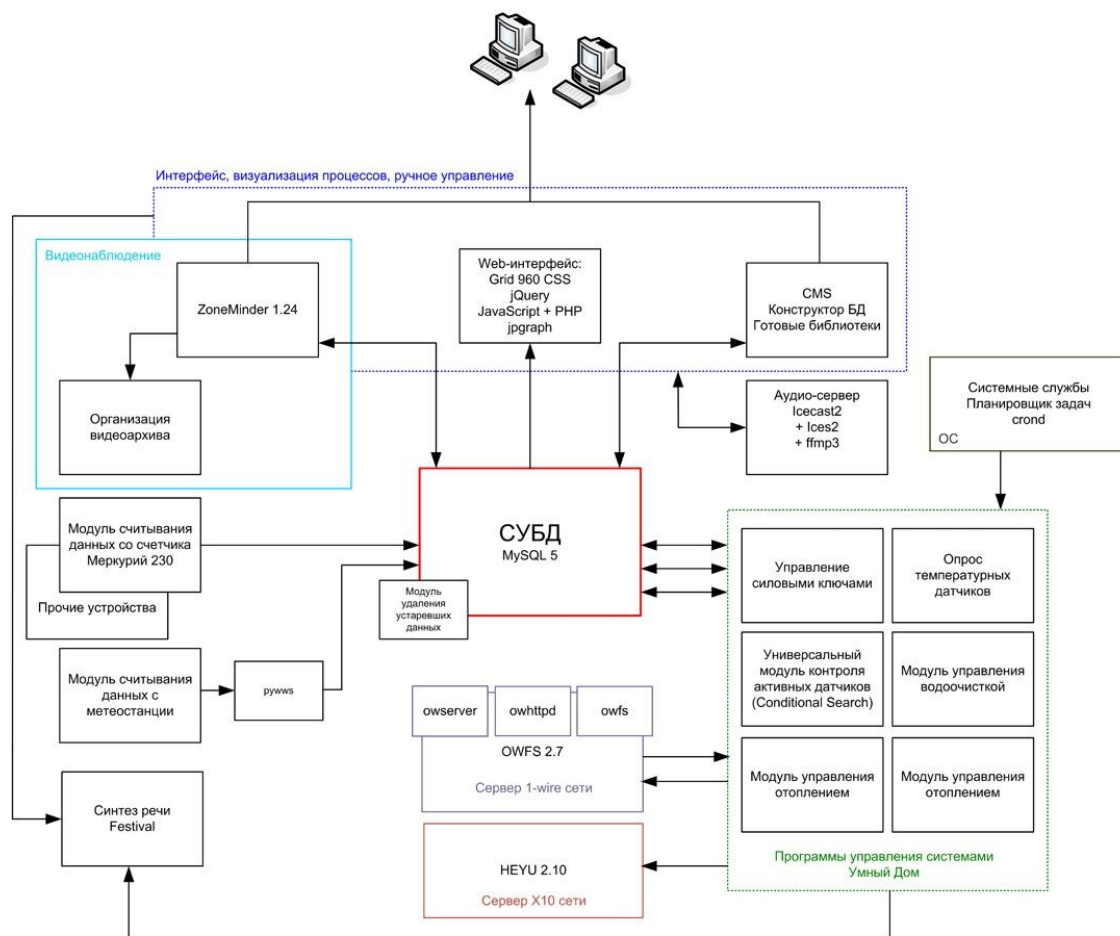

Газоанализатор спроектированный по принципу «умного дома» при обнаружении проблемы, отправляет оповещение об аварийной ситуации пользователю, информацию передает на смартфон. Техника включает в помещении звуковое оповещение, предупреждающее о предельной концентрации угарного газа, а также включает вентиляцию, которая обеспечит вытяжку вредных примесей из помещения. Автоматика часто связана с диспетчером аварийной службы многоэтажки.

Газоанализаторы по типу Testo 320 могут включать в себя несколько датчиков, измеряющие концентрацию в воздухе угарного газа, углекислого газа и кислорода и многих других газов. Сам газоанализатор не является автономным, что не может обеспечить высокий уровень безопасности в помещениях, так как человек может не почувствовать высокий уровень загрязнённости воздуха, так как тот же CO является бесцветным и без запаха.

Анализатор дымового газа testo 320



Система по принципу «умного дома», разработанная с использованием датчиков из качественных портативных газоанализаторов, позволяет следить за качеством воздуха в помещениях автономно, а также включать вентиляцию без вмешательства человека, отправлять уведомление пользователю и при надобности вызывать службы скорой помощи.

Структурная схема разработки

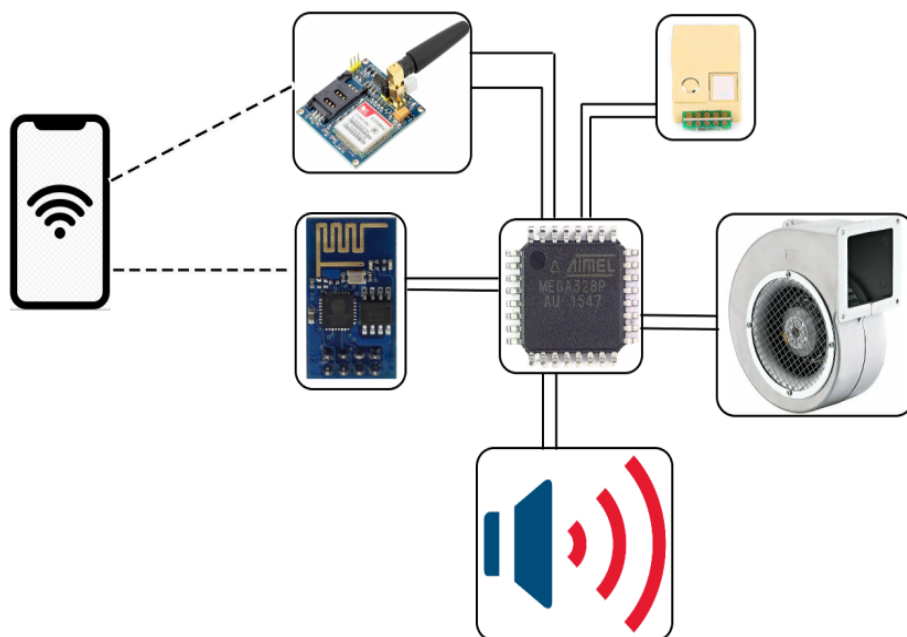

Очень важна функция взаимодействия с внешними устройствами: например, подача сигнала от газоанализатора на систему вентиляции для проветривания при превышении порогового значения концентрации. Для этих целей в приборах контроля загазованности предусмотрены реле. Датчик устанавливается в цепь питания вентиляционного оборудования и при срабатывании газоанализатора замыкаются контакты реле и включается вентиляция.

Данная система является конструктивно простой, а также не дорогой в изготовлении, что является большим преимуществом по сравнению с дорогостоящими существующими на рынке системами «умного дома». Такая разработка финансово доступна как для обычного человека, имеющего подвал или гараж, так и для работников предприятий связанных с обслуживанием автомобилей.

Утечка газа представляет собой большую опасность для каждого, угрожая не только целостности самого помещения, но и жизни людей. Предотвратить подобную катастрофу помогают датчики с газоанализатором, интегрированные в систему «умный дом». В основе их работы лежит детектор обнаружения угарного газа, который срабатывает при критической концентрации газа в окружающем воздухе. Сигнал о критическом показателе не замыкает цепь реакций сам по себе, а передаётся на блок управления. Компьютер оповещает человека через мобильное приложение об угрозе аварийной ситуации, запускает вентиляцию и – при условии достаточного уровня проблемы – передаёт сигнал тревоги в аварийные службы.

Вывод:

Газоанализаторы и газоаналитические системы подключенные к системе «Умный дом», эффективнее в разы. Он передает не только качественные, но и количественные данные изменений, на определение которых он настроен, и позволяет выявить предпосылку формирования аварийной ситуации. То есть не уменьшить ущерб, а не допустить его.

Список литературы:

1. Отравление монооксидом углерода (угарным газом) под редакцией Ю.В.Зобнина Санкт-Петербург 2011г. [Электронный ресурс]. https://www.ismu.baikal.ru/src/downloads/9e233aa2_zobnin_yu.v._so-metod.rekomendatsii.pdf (Дата обращения: 05.11.2022).
2. Устройство, принцип работы и сферы применения газовых анализаторов. [Электронный ресурс]. <https://spectranalit.ru/articles/chto-takoe-gazoanalizatory/>
3. Елена, Владимировна Тесля «Умный дом» своими руками. Строим интеллектуальную цифровую систему в своей квартире / Елена Владимировна Тесля. - М.: Питер, 2008. - 717 с.
4. Датчики и системы, 2004г., №2, с. 51-52. [Электронный ресурс]. <https://elibrary.ru/contents.asp?id=33381174>
5. Технический паспорт Сигнализатора оксида углерода СОУ-1, руководство по эксплуатации ИБЯЛ.413534.001 РЭ №1855, 1999. [Электронный ресурс]. <https://www.gazanalizator.ru/files/sou-1-rpe.pdf>
6. Технический паспорт Сигнализатора окиси углерода "ОПТ-СО-01", руководство по эксплуатации ПЛРТ.413534.001 РЭ, 2004. [Электронный ресурс]. <http://poliort.ru/files/rukovodstvo-po-ekspluatacii/OPT-CO-01.pdf>

Артемова А.А.

Калужский филиал ФГБОУ ВПО МГТУ им. Н.Э. Баумана, Калуга, e-mail:

Федоров В.О.

Калужский филиал ФГБОУ ВПО МГТУ им. Н.Э. Баумана, Калуга, e-mail:

МЕТОДЫ СЕГМЕНТАЦИИ СНИМКОВ КОМПЬЮТЕРНОЙ ТОМОГРАФИИ В ЗАДАЧАХ ОБНАРУЖЕНИЯ КОРОНАВИРУСНОЙ ПНЕВМОНИИ

Аннотация: Золотым стандартом диагностики COVID-19 является полимеразная цепная реакция с обратной транскрипцией в режиме реального времени, однако результат данной диагностики может варьироваться в зависимости от ряда факторов. Однако чувствительность этого теста может составлять всего 60-70%, что приводит к появлению ложноотрицательных результатов. Вследствие чего пациент может получить ложные сведения о состоянии своего здоровья. Наиболее точно диагностировать коронавирусную пневмонию у пациента можно с помощью компьютерной томографии лёгких. Для того, чтобы помочь врачу определить поражённые участки лёгочной ткани, возможно применение ряда моделей сегментации изображений. В данной статье рассматриваются возможные модели сегментации, применимые к снимкам компьютерной томографии для решения задач обнаружения коронавирусной пневмонии. В частности, приводится описание моделей амплитудной сегментации, сегментации на основе краёв и сегментация по регионам. Для получения наибольшей точности детектирования поражённых участком рекомендуется производить предварительную обработку снимков компьютерной томографии.

Annotatio: The gold standard for diagnosing COVID-19 is real-time reverse transcription polymerase chain reaction, however, the result of this diagnostic can vary depending on a number of factors.

However, the sensitivity of this test can be as low as 60-70%, leading to false negative results. As a result, the patient may receive false information about the state of his health. The most accurate way to diagnose coronavirus pneumonia in a patient is with the help of computed tomography of the lungs. A number of image segmentation models can be used to help the clinician identify affected areas of the lung tissue. This article discusses possible segmentation models applicable to computed tomography images for solving the problems of detecting coronavirus pneumonia. In particular, the models of amplitude segmentation, edge-based segmentation and

segmentation by region are described. To obtain the greatest accuracy in detecting the affected area, it is recommended to pre-process computed tomography images.

Ключевые слова: коронавирус, сегментация изображений, обработка КТ снимков, амплитудная сегментация, сегментация на основе краёв, сегментация по регионам.

Keywords: coronavirus, image segmentation, CT image processing, amplitude segmentation, edge-based segmentation, region segmentation.

Введение. В начале декабря 2019 года в Ухане, столице провинции Хубэй, были выявлены первые случаи пневмонии неизвестного происхождения. Патоген был идентифицирован, как новый РНК-бетакоронавирус, который в последствии был назван SARS-CoV-2 - коронавирус тяжелого острого респираторного синдрома №2.

С момента своего распространения и по данным на 04.12.2022 количество человек, заразившихся COVID-19, насчитывается 649 820 495, из которых умерло 1 106 640.

Приведённая статистика показывает, что болезнь имеет высокий уровень летальности. В условиях отсутствия специфических терапевтических препаратов от коронавирусной болезни и высокого уровня мутирования вируса, важно выявить болезнь на ранней стадии и немедленно изолировать инфицированного человека от здорового населения. Также меры по лечению пациента должны быть максимально оперативными. А, если болезнь достигла тяжелой стадии, то важно оперативно оценить степень поражения лёгких, провести анализ сопутствующих заболеваний и оперативно назначить грамотное лечение.

Одним из наиболее надежных и доступных способов распознавания заболевания COVID-19 является анализ КТ-снимков. Диагностика на основе КТ-изображений может осуществляться либо вручную рентгенологами, либо автоматически с использованием компьютеризированной системы. При этом сегментация области легких является важным этапом автоматизированных подходов при работе над детектированием области поражённых участков. Рутинные диагностические задачи требуют от радиологов объединения информации из нескольких сотен сагиттальных, коронарных и поперечных КТ-срезов [1]. Ручные методы, выполняемые рентгенологами, считаются золотым стандартом, однако они требуют наличия значительного опыта чтения снимков с наличием поражений лёгких коронавирусной инфекцией. При этом, ручные методы отнимают много времени, трудоемки и сопряжены с высоким риском ошибок, вызванных человеческим фактором, вызванным усталостью. Автоматические методы предпочтительны для врачей, поскольку они воспроизводимы и могут быть реализованы с минимальным

взаимодействием с пользователем. Кроме того, автоматизированные методы облегчают интерпретацию изображений врачами.

Целью работы является обзор алгоритмов сегментации снимков КТ с целью выявления пораженных областей.

Сегментация снимков компьютерной томографии

Роль сегментации заключается в подразделении объектов на изображении. Неоднородность интенсивности изображений усложняет задачу автоматической сегментации. Кроме того, на результат алгоритма сегментации влияют:

- эффект частичного объема;
- наличие артефактов;
- близость уровней серого цвета различных мягких тканей.

Рассмотрим наиболее популярные алгоритмы сегментации изображений.

1. Амплитудная сегментация на основе признаков гистограммы.

Включает в себя сегментацию изображения на основе порогового значения функций гистограммы, а пороговое значение уровня серого, возможно, является самым простым примером этого метода. Это особенно подходит для изображения с областью или объектом одинаковой яркости, размещенным на фоне с разным уровнем серого. Можно применить пороговое значение для сегментации объекта и фона. Математически порог можно определить следующим образом:

$$r_{i,j} = \{1 \text{ } p_{i,j} \geq T, 0 \text{ } p_{i,j} \leq T,$$

Где $r_{i,j}$ — результирующий пиксель с координатой (i, j), $p_{i,j}$ — пиксель входного изображения, а T — пороговое значение.

2. Сегментация на основе краев

При работе с изображениями компьютерной томографии принято использовать характеристику изображений по шкале единиц Хаунсфилда (HU). Это абсолютное количественное измерение радиоплотности в отличие от МРТ, где применяется относительная шкала от 0 до 255 [2].

Коэффициент поглощения или ослабления излучения в ткани используется во время КТ-реконструкции для получения изображения в градациях серого. Единица Хаунсфилда, также называемая единицей КТ, рассчитывается на основе линейного преобразования базового линейного коэффициента линейного ослабления рентгеновского луча:

$$HU = \left(\frac{\mu_{\text{тело}} - \mu_{\text{вода}}}{\mu_{\text{вода}} - \mu_{\text{воздух}}} \right) \cdot 1000,$$

где HU - единица Хаунсфилда, μ = линейный коэффициент затухания.

Линейное преобразование создает шкалу Хаунсфилда, которая отображается в виде оттенков серого. Более плотная ткань с большим поглощением рентгеновского луча имеет положительные значения и выглядит яркой; менее плотная ткань с меньшим поглощением рентгеновского луча имеет отрицательные значения и выглядит темной [3]. Блок Хаунсфилда был назван в честь сэра Годфри Хаунсфилда, лауреата Нобелевской премии по физиологии и медицине в 1979 году за его участие в изобретении КТ, поскольку он сразу же получил признание как революционный диагностический инструмент.

Предложено использовать шкалу единиц Хаунсфилда (HU), обрезав значения интенсивности пикселей изображений до -1000 как минимум и +250 как максимум, потому что интерес представляют именно зараженные области (от +50 до +100 HU) и области легких (-1000). до -700 HU). Возможно также применить метод отсечения, полезную технику для вырезания изображения из неинтересного фона, чтобы сделать его центром внимания.

Соглашение о медицинском изображении для обрезки диапазона Хаунсфилда заключается в выборе центральной интенсивности, называемой уровнем. Таким образом, различные уровни по шкале в HU можно увидеть на рис. 2.



Рис. 2. Некоторые основные ткани и соответствующие им значения интенсивности

Различные диапазоны интенсивности сигнала изображений могут существенно повлиять на процесс подбора и результирующую производительность моделей сегментации [4]. Для достижения согласованности динамического диапазона интенсивности сигнала рекомендуется масштабировать и стандартизировать данные визуализации. Поэтому следует также нормализовать оставшиеся объемы КТ в диапазоне оттенков серого.

3. Сегментация по регионам

Методы на основе областей основаны на принципе однородности — пиксели со схожими свойствами группируются вместе, образуя однородную область. Критерием однородности в большинстве случаев является уровень серого пикселей, и этот критерий может быть задан объединением или разделением регионов.

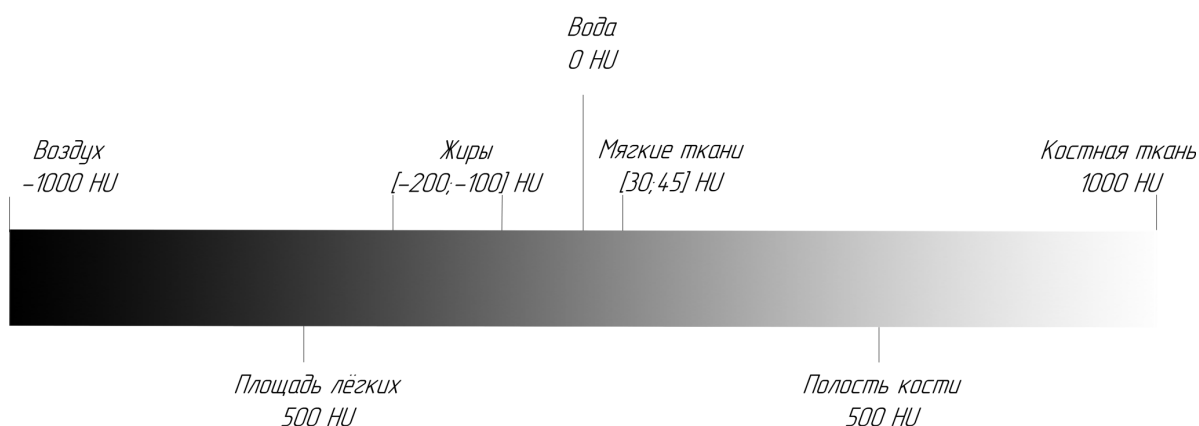
Объединение регионов [5]:

– в этом методе для инициализации процесса требуются некоторые исходные точки, результаты сегментации зависят от выбора исходных значений.

– области выращиваются итеративно путем слияния соседних пикселей в зависимости от критерия слияния.

– этот процесс продолжается до тех пор, пока все пиксели не будут назначены соответствующим областям в соответствии с критерием слияния.

Разделение регионов - принцип прямо противоположен объединению областей, и все изображение непрерывно разделяется до тех пор, пока дальнейшее разделение области невозможно.

Метод разделения и слияния - комбинация разделения и слияния, использующая преимущества двух методов. Этот метод основан на представлении данных в виде дерева квадрантов, при котором сегмент изображения разбивается на четыре квадранта при условии, что исходный сегмент неоднороден по свойствам. После этого четыре соседних квадрата объединяются в зависимости от однородности области (сегментов). Этот процесс разделения и слияния продолжается до тех пор, пока дальнейшее разделение и слияние не станет возможным.

Вывод. Для решения задачи сегментации областей лёгких, поражённых коронавирусной пневмонией возможно применение одного из трёх методов сегментации: амплитудный, на основе краёв и регионов. Кроме того, с помощью предварительной обработки возможно подавить нежелательные искажения и улучшить некоторые функции, необходимые для выполнения наиболее точной сегментации изображения, над которым производится работа.

Список литературы

1. Никитин О.Р., Агеев А.В. ПРЕДВАРИТЕЛЬНАЯ ПОДГОТОВКА ИЗОБРАЖЕНИЙ ДЛЯ ПОСЛЕДУЮЩЕЙ СЕГМЕНТАЦИИ // Методы и устройства передачи и обработки информации. 2004. № 4. С. 218-221.
2. Костелей Я.В. ЦВЕТОВАЯ СЕГМЕНТАЦИЯ ОБЪЕКТОВ НА ИЗОБРАЖЕНИИ // В сборнике: Современные технологии в науке и образовании – СТНО-2016. сборник трудов международной научно-технической и научно-методической конференции: в

- 4 томах. Рязанский государственный радиотехнический университет; Под общей редакцией О.В. Миловзорова. 2016. С. 95-97.
3. Маркин А.Е. МЕТОДЫ ОБРАБОТКИ ИЗОБРАЖЕНИЙ, ОСНОВАННЫЕ НА СЕГМЕНТАЦИИ // Проблемы науки. 2017. Т. 2. № 5 (18). С. 30-36.
 4. Сегментация и визуализация изображений легких с патологией COVID-19 / К. В. Симонов, А. С. Кенц, Ю. А. Хамад [и др.] // Медицина и высокие технологии. – 2020. – № 1. – С. 5-16. – EDN UTZVXM.
 5. Соломко, Д. С. Сегментация КТ-изображения воспаленных и фиброзных легких с использованием сверточной нейронной сети / Д. С. Соломко, Д. А. Павлов // Инновационные технологии, экономика и менеджмент в промышленности : сборник научных статей по итогам второй международной научной конференции, Волгоград, 21–22 января 2021 года / Научно-производственное предприятие «Медпромдеталь». Том Часть 2. – Волгоград: ООО «Конверт», 2021. – С. 64-66. – EDN YHUAPD.

*Петрушина Анастасия Андреевна студент, Калужский филиал ФГБОУ ВО
«Московский государственный технический университет имени Н.Э. Баумана»
(национальный исследовательский университет), Калуга, Россия
e-mail: nastia.pietrushina.01@mail.ru*

*Ерохина Елена Вячеславовна д.э.н., профессор, Калужский филиал ФГБОУ ВО
«Московский государственный технический университет имени Н.Э. Баумана»
(национальный исследовательский университет), Калуга, Россия*

ПРОБЛЕМЫ ВНЕДРЕНИЯ И ИСПОЛЬЗОВАНИЯ ИННОВАЦИОННЫХ ИСТОЧНИКОВ ЭНЕРГИИ

Аннотация. Наряду с широким использованием традиционных источников энергии в современном мире предпринимаются попытки вовлечь в хозяйственный оборот ресурсы так называемой альтернативной (или инновационной) энергетики. В статье рассмотрены проблемы внедрения и использования альтернативных источников энергии. Сделаны вывод о том, что запасы традиционных энергоносителей не бесконечны. Использование инновационных источников энергии позволит снизить потребности в нефти, угле, газе, уменьшить или остановить рост темпов их добычи, что отсрочит энергетический кризис.

Ключевые слова: альтернативные источники энергии, традиционные источники энергии, энергия солнца, энергия ветра, гидроэнергия.

Keywords:

Ученые всего мира ищут и разрабатывают новые способы получения энергии. Самым лучшим из них является использование вечных, возобновляемых источников энергии - энергии текущей воды и ветра, океанских приливов и отливов, тепла земных недр, солнца. Много внимания уделяется развитию атомной энергетики, ученые ищут способы воспроизведения на Земле процессов, протекающих в звездах и снабжающих их колоссальными запасами энергии. Не менее важной причиной необходимости освоения возобновляемых источников энергии является проблема загрязнения окружающей среды.

Источники энергии - «встречающиеся в природе вещества и процессы, которые позволяют человеку получить необходимую для существования энергию». Альтернативные, или инновационные источники энергии – это ресурсы природы, которые можно использовать для получения электричества (или другой требуемой энергии) и заменяющий собой традиционные источники энергии, функционирующие на нефти, добываемом природном газе и угле [1].

На сегодняшний день существует большое количество альтернативных источников энергии. Одним из них является энергия ветра – это практически неисчерпаемая, возобновляемая и связанная с перемещением воздушных масс энергия. Запасов энергии ветра в 100 раз больше запасов энергии всех рек на планете. Ветровые станции помогают преобразовывать ветер в электрическую, тепловую и механическую энергию. Недостаток в том, что её нельзя контролировать (сила ветра непостоянна).

Не менее важная, это энергия солнца. Один из современных трендов в области генерации "экологически чистой" энергии. Чаще всего её преобразуют в электричество солнечными батареями. Всей планете на целый год хватит энергии, которую солнце посылает на Землю за день. Главное достоинство - неисчерпаемость ресурса. Недостатки: сильная зависимость от длительности светового дня и погодных условий, требуются огромные площади.

Сочетание солнечной и ветряной энергетики в комплексе выглядит весьма перспективным и привлекательным.

Третье – гидроэнергия. Чтобы преобразовать движение воды в электричество, нужны гидроэлектростанции (ГЭС) с плотинами и водохранилищами. Их ставят на реках с сильным потоком, которые не пересыхают. Строить ГЭС дороже и сложнее относительно обычных электростанций, но цена электричества (на российских ГЭС) в два раза ниже.

Ещё один неиссякаемый источник энергии - энергия волн. Средняя удельная мощность генерации составляет 15 кВт с 1 метра морской (или океанской) волны, а при высоте более 2 метров данное значение достигает 80 кВт/м [2]. Такие волновые электростанции передают кинетическую энергию морских или океанических волн по кабелю на сушу, где она на специальных станциях преобразуется в электричество.

Также существует энергия гроз. Это экспериментальное направление, обладающее огромным потенциалом в будущем. Об использовании энергии гроз уже давно размышляли известные ученые, а именно: Фарадей, Максвелл, Тесла. Это не удивительно, ведь молнии являются источником "экологически чистой" энергии. Основная трудность заключается в том, что нельзя с высокой точностью предугадать где, куда и в какое время произойдёт очередная вспышка.

Во всем мире главным трендом энергополитики является переход с неэкологических видов топлива (нефти и угля) на более чистые – возобновляемые источники энергии. Ожидается, что к 2030 году возобновляемые источники энергии (ВИЭ) станут лидерами генерации электроэнергии в мире [5]. Зеленая энергетика становится более доступной, так как с каждым годом наблюдается падение стоимости оборудования для ВИЭ. За счет этого

факта происходит рост эффективности затрат на ее производство и падение стоимости электроэнергии, выработанной ВИЭ.

По сравнению с США и странами ЕС использование инновационных источников энергии в России находится на низком уровне. Данную ситуацию можно объяснить тем, что в России изобилие традиционных ресурсов.

С 2009 года в России действует поддержка возобновляемых источников энергии — правила прописаны в утвержденном правительством документе. Изначально меры поддержки были рассчитаны на период до 2020 года, но их продлили сначала до 2024, а затем и до 2035 года [7]. Но пока не определены объемы ВИЭ, которые введут в эксплуатацию с 2025 по 2035 гг., поэтому мы будем ориентироваться на объемы вводов мощностей до 2024 года [7]. В таблице 1 представлен запланированный объем инвестиций по ВИЭ в России.

Таблица 1 – Запланированный объем частных инвестиций в строительство объектов по ВИЭ в России до 2024 г.

Вид станции	Объем инвестиций, млрд.руб.
Ветроэлектростанции	330,73
Солнечные электростанции	201,25
Мини-гидроэлектростанции	28,20

Источник: составлено автором по материалам [6].

Анализируя данные представленные в таблице 1, можно сделать вывод о том, что на данный момент запланированный объем инвестиций в строительство объектов по ВИЭ до 2024 года достаточно большой, это показывает то, что в развитии альтернативных источников энергии заинтересованы как предприятие, так и государство, оказывая поддержку строительству данных источников энергии.

Время, которое требуется на процесс перехода на альтернативные виды энергии, движется медленно, но понимание того, что это необходимо заставляет большинство страны вести разработки энергосберегающих технологий и активнее внедрять свои и общемировые наработки в жизнь.

При работе ВИЭ практически нет отходов, выброса загрязняющих веществ в атмосферу или водоемы. Отсутствуют экологические издержки, связанные с добычей, переработкой и транспортировкой ископаемого топлива.

Сегодня альтернативные источники энергии широко применяется в случаях, когда малодоступность других источников энергии.

Вложения в развитие ВИЭ окупаются далеко не сразу. Начальные капиталовложения очень велики, и далеко не всякое предприятие может себе это позволить. К тому же, электроэнергия, получаемая из традиционных источников все еще дешевле, хотя при существующих темпах роста тарифов нельзя быть уверенным, что через несколько лет ситуация не изменится.

Существует несколько сценариев развития альтернативных источников энергии в России.

Инерционный сценарий развития инновационных источников энергии.

Если ситуация, которая на данный момент сохранится, то можно ожидать, что в России в сфере ВИЭ к 2035 г. будет реализован план-минимум.

Данный план предусматривает вложение в российскую возобновляемую энергетику порядка 400 млрд руб. с 2025 по 2035 гг. При этом в ветровые электростанции (ВЭС) будут инвестированы 222 млрд руб., в солнечные электростанции (СЭС) – 148 млрд руб., а оставшиеся 30 млрд руб. будут вложены в микро-гидроэлектростанцию (МГЭС) [4].

Данный сценарий развития ВИЭ специалисты Сколково и РАНХиГС называют инерционным (рис.1).



Рисунок 1 - Инерционный сценарий развития ВИЭ в России на период до 2035 г.

Источники: [4,6]

Таким образом, в соответствии с инерционным сценарием в России к 2035 г. сохранится текущий уровень капитальных и операционных издержек по проектам ВИЭ, КИУМ и стоимость капитала также останутся прежними.

Базовый сценарий развития альтернативных источников энергии. В данном случае солнечная энергетика не достигает конкурентоспособности, однако становится сопоставимой по стоимости с традиционной генерацией, а ветроэнергетика оказывается дешевле некоторых видов генерации с использованием газа и угля (табл. 2).

Таблица 2 - Приведенная стоимость электроэнергии от возобновляемых источников при базовом сценарии развития ВИЭ в России в сравнении с приведенной стоимостью традиционной генерации на 2022 г.

Вид энергии	Стоимость при базовом сценарии, руб./кВт*ч	Стоимость при традиционной генерации за 2022, руб./кВт*ч
Газ	3,27	4,25
Уголь	3,62	4,59
Солнце	4,70	5,30
Ветер	3,05	4,00

Источник: составлено автором на основе [4,6].

Анализируя таблицу 2 можно сделать выводы о том, что стоимость при базовом сценарии развития альтернативных источников энергии ниже, чем при традиционной генерации за 2022 г. Это показывает, что энергия будет выгоднее для потребителей при базовом сценарии.

Данный сценарий развития ВИЭ специалисты считают базовым (рисунок 2), и он представляется наиболее реалистичным.



Рисунок 2 - Базовый сценарий развития ВИЭ в России на период до 2035г.

Источник: [4,5].

Таким образом, базовый сценарий предполагает снижение капитальных и операционных затрат по проектам ВИЭ в России до минимальных мировых уровней. При реализации данного сценария солнечная энергетика станет сопоставимой по стоимости с традиционной генерацией, а ветроэнергетика в определенных случаях станет более дешевой, чем производство электроэнергии за счет газа и угля. В соответствии с базовым сценарием к 2035 г. в России можно ожидать строительство 11,4 ГВт электростанций на

ВИЭ. Доля ВИЭ в совокупной установленной мощности к 2035 г. при этом составит 4,7%, доля ВИЭ в генерации – 2,3% [4].

Оптимистичный сценарий развития инновационных источников энергии. В последнем сценарии специалисты предполагают, что к 2035 г. в России капитальные и операционные затраты по проектам ВИЭ опустятся до минимальных мировых уровней, стоимость капитала снизится до среднемирового уровня, а КИУМ возрастет до максимального мирового уровня (табл. 3).

Таблица 3 - Стоимость электроэнергии в РФ возобновляемых источников, в сравнении с приведенной стоимостью традиционной генерации на 2022 г.

Вид энергии	Стоимость при оптимистическом сценарии, руб./кВт*ч	Стоимость при традиционной генерации за 2022, руб./кВт*ч
Газ	3,27	4,25
Уголь	3,62	4,59
Солнце	5,70	5,30
Ветер	4,10	4,00

Источник: составлено автором на материалах [4,5].

Анализируя таблицу 3, ВИЭ будут дороже некоторых видов традиционной генерации лишь в одном случае – если стоимость капитала снизится до среднемирового уровня. Данный сценарий развития ВИЭ считается сегодня оптимистичным.

Данный сценарий развития ВИЭ считается сегодня оптимистичным.



Рисунок 3 - Оптимистичный сценарий развития ВИЭ в России на период до 2035 г.

Источник: [4,5].

В случае реализации оптимистичного сценария возникнет стимул масштабного внедрения ВИЭ в России. Однако по причине длинных инвестиционных циклов в электроэнергетической отрасли (угольные электростанции находятся в эксплуатации 60 и более лет), а также ввиду необходимости решения социальных вопросов, связанных с закрытием угольных и газовых ТЭС, переход на ВИЭ не может быть быстрым [4].

Наиболее реалистичным в настоящий момент представляется базовый сценарий развития ВИЭ в России. Тем не менее, на сегодняшнем этапе реализации первой программы стимулирования инвестиций в генерацию ВИЭ, действующей в Российской Федерации с 2013 года, достигнутые результаты позволяют судить о создании механизма поддержки отрасли ВИЭ, способствующего достижению целей государственной политики России в области развития электроэнергетики на основе использования ВИЭ. В долгосрочной перспективе активизация развития сектора ВИЭ в России выглядит оптимальным решением.

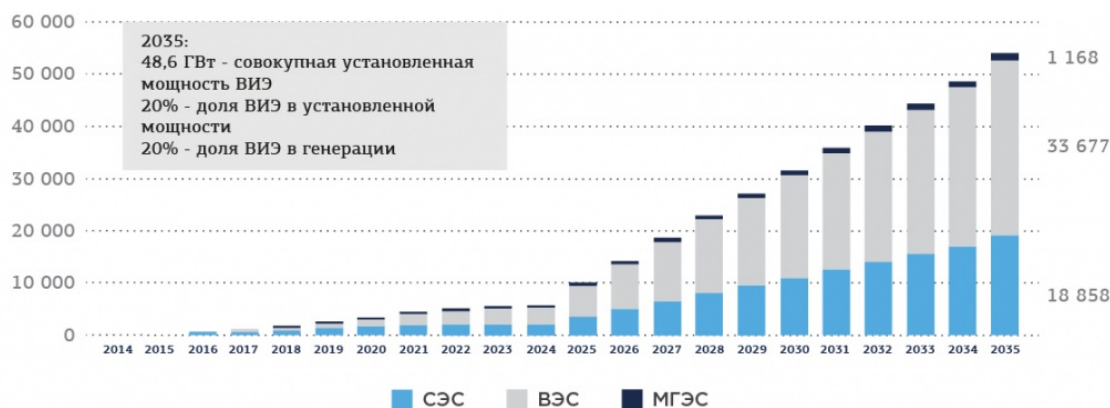
Таким образом, альтернативные источники энергии имеют хорошие перспективы массового применения. Одними из самых важных плюсов в пользу инновационных источников энергии являются возобновляемость и меньший экологический урон. Минусами являются дороговизна, привязанность к определенным типам местности и относительно малая мощность. Поскольку установки, использующие возобновляемые источники энергии относительно маломощны, привязаны к определенным типам местности и довольно дороги, то пока реально возможно только комбинированное использование альтернативных и традиционных. Это позволит снизить потребности в нефти, угле и газе, уменьшить или просто остановить рост темпов их добычи, что отсрочит энергетический кризис.

Список использованных источников:

1. Альтернативная энергетика: типы, роль, плюсы и минусы нетрадиционных источников энергии // ПриродаМира URL: <https://natworld.info/> (дата обращения: 25.10.2022).
2. В.А. Куприянов. Альтернативные источники энергии. – М.: LAP Lambert Academic Publishing, 2019. – 56 с.
3. Перспективы развития и применения альтернативных источников энергии // Promdevelop URL: <https://promdevelop.com/> (дата обращения: 28.10.2022).
4. Прогноз развития ВИЭ в России до 2035 г. // Институт Экономической Политики имени Е.Т.Гайдара URL: <https://www.iep.ru/> (дата обращения: 20.11.2022).
5. Развитие альтернативной энергетики в мире и в России // Региональная экономика и управление: электронный научный журнал URL: <https://eee-region.ru/>
6. Угольная генерация: новые вызовы и возможности // Skolkovo URL: <https://energy.skolkovo.ru/> (дата обращения: 17.11.2022).
7. Global Energy Review 2019 / The latest trends in energy and emissions in 2019. URL: https://iea.blob.core.windows.net/assets/dc48c054-9c96-4783-9ef7-462368d24397/Global_Energy_Reviewpdf (дата обращения: 27.10.2022).

Игнатъев Д.Р.

студент

1 курс, факультет «Машиностроительный»

КФ МГТУ им. Н.Э. Баумана (национальный исследовательский университет),

Россия, г. Калуга

ИННОВАЦИОННЫЕ РЕСУРСОСБЕРЕГАЮЩИЕ МЕТОДЫ В ЛОГИСТИКЕ ПРОМЫШЛЕННЫХ ПРЕДПРИЯТИЙ

Аннотация: В статье исследованы возможности внедрения ресурсосберегающих методов в процессы логистической деятельности промышленных предприятий. Установлена актуальность и необходимость поиска качественно новых, революционных возможностей, связанных с использованием ресурсосберегающих и энергосберегающих технологий и альтернативных воспроизводимых источников производственной деятельности. Изучены возможные варианты осуществления инновационных форм ресурсосбережения промышленных предприятий, направленных на повышение конкурентоспособности продукции, использование инновационных энерго- и ресурсосберегающих технологий, минимизацию образования отходов. Сделан вывод о том, что результаты исследования позволяют лучше и целенаправленнее регулировать инновационную деятельность промышленных предприятий за счет применения инновационных форм ресурсосбережения.

Abstract: The article examines the possibilities of introducing resource-saving methods in the processes of logistics activities of industrial enterprises. The relevance and necessity of searching for qualitatively new, revolutionary opportunities associated with the use of resource-saving and energy-saving technologies and alternative reproducible sources of production activity has been established. The possible options for the implementation of innovative forms of resource saving of industrial enterprises aimed at increasing the competitiveness of products, the use of innovative energy and resource-saving technologies, minimizing waste generation are studied. It is concluded that the results of the study allow better and more purposefully regulate the innovative activities of industrial enterprises through the use of innovative forms of resource conservation.

Ключевые слова: ресурсосбережение, логистика, технологии, развитие, инновации.

Keywords: resource conservation, logistics, technology, development, innovation.

Текущие мировые экономические и геополитические тенденции, усиление конкуренции на внутреннем и внешнем рынках требуют немедленных действий по оптимизации и повышению эффективности использования ресурсного потенциала. Причем, это напрямую касается как отдельного хозяйствующего субъекта, так и определенного административно-территориального образования в целом. Необходимости внедрения ресурсосберегающего типа экономического развития посвящены многочисленные исследования. Необходимо последовательно развивать методы и инструменты ресурсосберегающего управления промышленными предприятиями, добиваясь адекватных экономических оценок реального потребления различных видов ресурсов (в первую очередь материальных), а также наращивания потенциала ресурсосберегающего производства [1]. Более того, необходимость ускорения инновационного развития общества, путем создания и широкого применения безотходных и малоотходных, ресурсосберегающих технологий, создания экологически безопасного производства, поиска альтернативных источников тепловой и электрической энергии и т.д., декларируется в качестве основных целей и задач в рамках промышленной, научно-технической, энергетической, социально-экономической и иных политик российского правительства.

Современная промышленность развивается очень динамично. В отличие от прошлого века, разработки новых технологий идут интенсивно, с привлечением новейших научных знаний. Огромное значение имеют ресурсосберегающие технологии. Этот термин относится к целой системе мер, направленных на значительное снижение потребления ресурсов при сохранении высокого уровня качества продукции. В начале двадцать первого века важнейшим фактором реализации перехода к устойчивому развитию является создание и эксплуатация высокопроизводительных ресурсосберегающих технологий, которые обеспечивают производство высококачественной, экологически безопасной продукции с оптимальным расходом материалов и энергии, дальнейшее совершенствование существующих технологий и разработка инновационных ресурсосберегающих технологий.

Ресурсосбережение в промышленности или производстве - это целенаправленное сочетание различных исследовательских, образовательных, проектно-конструкторских, производственно-хозяйственных, управленческих и торговых мероприятий, осуществляемых на основе полного использования интеллектуальных и информационных

ресурсов общества для обеспечения оптимальной удельной стоимости всех видов природных, человеческих и материальных ресурсов, необходимых для производства.

Наиболее важными направлениями ресурсосберегающей логистики являются разработка и применение:

1. Методов синтеза экономически оптимальных ресурсосберегающих производств.
2. Методов оптимального планирования и управления запасами.
3. Методов оптимального планирования и управления потребностями в материалах, сырье и топливно-энергетических ресурсах в производственном процессе.

Одним из наиболее важных инновационных направлений деятельности предприятий-поставщиков является использование инновационных стратегий поставок, которое называется “управление цепочками поставок на основе стратегии долевого участия в прибыли, или экономии на собственном капитале” [3], то есть стратегии распределения сбережений, или совместного использования сбережений между предприятием-поставщиком и заказчиком.

Суть корпоративной стратегии управления цепочками поставок заключается в следующем: поставщикам продукции обеспечивается прямое долевое участие в прибыли от повышения эффективности использования продукции в компании-потребителе. Эта корпоративная стратегия обеспечивает ключевые преимущества для руководства предприятия, которое является потребителем продукции, включая снижение эксплуатационных расходов и повышение производительности, а также значительно улучшает экологические показатели предприятия - заказчика.

На практике можно выделить большое количество взаимосвязей в цепочках поставок. Эти отношения могут быть сгруппированы в иерархию, которая состоит из четырех уровней:

- Долевое участие в прибыли
- Ограниченное управление
- Обслуживание
- Традиционные отношения в сфере поставок.

Традиционные отношения по поставке продуктов характеризуются почти полной концентрацией на процессе транзакции, то есть обмену продуктов на деньги. Потребитель сначала должен найти поставщика с самой низкой ценой и должен использовать любой вид конкурентного эффекта для поддержания низких цен. Прибыль производителя определяется объемом продаж, который вызывает конфликт интересов между потребителем и поставщиком.

Поставщик должен поставлять продукцию “точно в срок” и с определенным уровнем качества. Параметры продуктов часто ограничены для этих трех областей. Поскольку успех поставщика определяется краткосрочными показателями (цена, качество, доставка), угроза смены поставщиков часто используется в качестве воздействия для решения проблем, связанных с показателями. Это, в свою очередь, требует долгосрочных инвестиций.

Отношения по сделкам о поставках чаще всего используются для небольшого количества базовых продуктов. Поставщик предоставляет только один или несколько видов продуктов. Для определенных продуктов у потребителей может быть даже много разных поставщиков. Однако многие компании объединяют поставщиков, не меняя традиционных отношений по поставкам. Эти поставщики могут поставлять множество видов продукции, но цена, количество и доставка по-прежнему занимают первостепенное место в отношениях.

Услуга может охватывать весь спектр опций, но в основном ориентирована на логистические услуги, особенно за пределами предприятия - такие как улучшенная упаковка продукции, доставка “точно в срок”, заказы на основе электронного обмена данными и т.д.

Услуги поставщика, как правило, связаны с большим объемом логистической деятельности и действий по обеспечению соответствия нормативно-законодательным актам по охране окружающей среды, здоровью и безопасности жизнедеятельности, хотя в некоторых случаях может быть предоставлен полный спектр услуг.

Услуги часто предоставляются как на предприятии - месте покупателя, так и за его пределами. По сути, поставщик назначает одного или нескольких постоянных сотрудников на предприятии. В некоторых случаях эти ограниченные отношения на самом деле могут быть довольно обширными. Когда оплата поставщика формируется для согласования интересов поставщика продуктов и клиента, тогда отношения по управлению этими продуктами становятся отношениями по управлению продуктами, основанными на долевом участии в прибыли.

В программе долевого участия в прибыли используется одна или несколько из следующих структур:

Цена товара, фиксированная плата и цена за единицу. Единство финансовых интересов покупателя и поставщика с целью сокращения объема производства и повышения ценности или цены для потребителей в значительной степени улучшает сотрудничество, постоянное совершенствование и внедрение инноваций.

Совместное использование прибыли создает риски для обеих сторон, но есть широкие возможности для увеличения финансовой отдачи, чем при традиционных отношениях.

Платежная система - это метод, используемый для вознаграждения поставщика продуктов.

На каждом уровне иерархии платежных систем вознаграждение, выплачиваемое поставщику, все чаще определяется полезностью его услуг для потребителя, а не объемом доставленных товаров.

Основываясь на стратегии долевого участия в прибыли, можно определить основные характеристики взаимоотношений в управлении цепочками поставок:

1. Потребитель не покупает просто продукт, он является собственностью поставщика до тех пор, пока он не будет использован в производственном процессе на предприятии-потребителе.
2. Поставщик получает фиксированную оплату (за месяц или единицу продукции) в обмен на предоставление характеристик (показателей качества) продукции.
3. Поставщик получает прибыль за счет сокращения объема использования продукции и ее затрат, но не за счет продаж.
4. Поставщик обеспечивает управление продуктами на месте их использования, включая соблюдение требований охраны труда, передовые логистические услуги и прикладные услуги по использованию продуктов.

Следует отметить, что при стратегии долевого участия в прибыли потребитель больше не покупает продукцию. Поставщику выплачиваются комиссионные за удовлетворение потребностей предприятий в продуктах. Отсутствие корреляции между выручкой поставщика и объемом производства дает значительный эффект. Доход поставщика постоянен независимо от выпуска продукции, в то время как его затраты варьируются прямо пропорционально количеству потребляемой продукции. Это создает стимул для поставщика сокращать потребление продукции с целью увеличения прибыли [1]. Снижение расхода продукции достигается за счет повышения эффективности эксплуатации продукции. Это создает стимул для поставщика, связанного с интересами потребителя продукции, сокращать ее объем.

Это противоположно традиционному отношению в сфере поставок продукции, когда финансовые стимулы поставщика зависят от роста продаж продукции. Можно сделать вывод, что программы управления продуктами на основе стратегии долевого участия в прибыли обеспечивают ценные преимущества как для потребителей, так и для поставщиков. Потребитель получает выгоду от снижения затрат и повышения эффективности использования продуктов. Снижение затрат влияет на все виды

деятельности, связанные с использованием данного продукта, включая инвентаризацию, логистику, обработку грузов, утилизацию отходов и т.д.

Примечательно, что проблемы ресурсоэффективности являются очень актуальными и перспективными для отечественного производства по ряду причин:

- этот межотраслевой сегмент обладает высоким потенциалом с точки зрения качественного развития ресурсной базы и ее рационального использования;
- в среднем для производства готовой продукции используется всего 15-30% сырья, а остальное переходит в отходы и вторичные ресурсы;
- ресурсоориентированные методы и подходы смогут значительно улучшить финансово-экономическое положение предприятий промышленности;
- это один из важнейших критериев, по которому отечественные предприятия отстают от иностранных компаний;
- ресурсы, используемые в производстве, имеют очень высокую стоимость, и ее рост является постоянным;
- образующиеся вторичные ресурсы и отходы имеют относительно высокую экономическую ценность.

Следовательно, ресурсосберегающий тип управления поможет укрепить позиции отечественных предприятий за счет выявления и включения в хозяйственный оборот всех тех упущенных возможностей, которые имеют значительный масштаб и не имеют практической реализации.

Сегодня большая часть отходов (более 70%) не используется никакими возможными способами (переработка, регенерация, рекуперация, обеззараживание или утилизация). Он направляется на открытые свалки и водоемы с открытой водой или на примитивные очистные сооружения, где происходит частичная очистка и утилизация сточных вод. Однако отдельные фракции отходов не используются. Они просто хранятся на специальной свалке или на общественных свалках отходов. Все это приводит к экологическому дисбалансу и, по сути, к высоким альтернативным издержкам, которые могли бы значительно улучшить промышленную, экономическую, экологическую и основанную на рисках устойчивость предприятий.

В свете того, что нынешняя ситуация в области охраны окружающей среды оставляет желать лучшего, все современные технологии должны способствовать сокращению выбросов вредных веществ в атмосферу. Учитывая то состояние, в котором сегодня находятся города не только нашей страны, но и всего мира, новейшие

ресурсосберегающие методы и технологии должны не только обеспечить работой тысячи людей в занятых в промышленности, но и защитить их здоровье.

Необходимость внедрения ресурсосберегающего типа экономического развития является предметом многочисленных исследований, значительный научный интерес представляет к разработке методологических подходов к оценке эффективности и управлению институционализацией устойчивого инновационного развития [2]. Однако, несмотря на наличие обширных методологических и теоретических данных и практических решений, до сих пор нет единой методологии инновационного развития предприятий, основанной на ресурсосберегающих и формализованных количественных подходах, сочетающих в себе последние достижения современной науки управления и учитывающих существенную специфику. При этом приведенные в статье инновационные методы ресурсосберегающей политики предприятия показали свою практическую состоятельность и доказали, что такие подходы имеют место быть.

Набор рекомендаций научно обоснован относительно целесообразности выбора инновационных форм ресурсосбережения на промышленных предприятиях, основанных на стратегии акционерной прибыли совместного использования, суть которого заключается в следующем: поставщикам продукции обеспечивается прямое доленое участие в прибыли от повышения эффективности использования продукции на предприятии-потребителе. Предлагаемая стратегия позволяет снизить затраты на деятельность, связанную с использованием этого продукта, включая инвентаризацию, логистику, обработку грузов, утилизацию отходов и т.д.

Библиографический список

1. Балашова, Р.И. Теория и практика ресурсосбережения / Р.И. Балашова – М. : ЭБС “Университетская библиотека ONLINE”, 2016. — 288 с. URL: <https://biblioclub.ru/index.php?page=book&id=7562864> (дата обращения: 27.11.2022)
2. Веклич, О.А. Теоретико-концептуальные основы экологической характеристики ресурсосбережения / И.В. Загинайло — СПб.: Лань, 2016. — 284 с. — URL: <http://e.lanbook.com/book/74924> (Дата обращения: 27.11.2022)
3. Павленко Н.С. Основы ресурсосберегающих технологий / Н.С. Павленко. – СПб. : Лань, 2019. – 421 с. – URL: [http:// e.lanbook.com/book/417289](http://e.lanbook.com/book/417289) (дата обращения: 27.11.2022)
4. Пантелеев, С. В. Теоретические аспекты ресурсосбережения / С. В. Пантелеев. // Молодой ученый. — 2017. — № 45 (179). — С. 196-201. — URL: <https://moluch.ru/archive/179/46319/> (дата обращения: 27.11.2022).

РАЗВИТИЕ ИНВЕСТИЦИОННЫХ ИНСТРУМЕНТОВ ГОСУДАРСТВЕННОЙ ПОДДЕРЖКИ В СФЕРЕ АКВАКУЛЬТУРЫ

Аннотация. Инвестиции представляют собой важнейшее значение с целью развития любой сферы жизни общества. Аквакультура не является исключением. В работе рассмотрены основы аквакультуры с точки зрения введения инвестиционных инструментов. В статье предложено введение цифровой рыбохозяйственной системы, а также государственной рыбохозяйственной корпорации.

Annotation. Investments are of the utmost importance for the development of any sphere of society. Aquaculture is no exception. The paper considers the basics of aquaculture from the point of view of the introduction of investment instruments. The article proposes the introduction of a digital fisheries management system, as well as a state fisheries corporation.

Ключевые слова. Цифровая рыбохозяйственная система, государственная рыбохозяйственная корпорация, аквакультуры, рыбохозяйственная деятельность.

Keywords. Digital fisheries management system, state fisheries corporation, aquaculture, fisheries activities.

Рыбохозяйственная отрасль это важная составляющая не только экономики, но и промышленного, научного секторов Российской Федерации. Указанная отрасль занимается рыболовством, рыбоводством (аквакультура - искусственное воспроизведение рыб), рыбопереработкой. Общее количество предприятий занятых в данной отрасли составляет порядка 8 тыс [2, с. 200].

Общеизвестно, что основной целью рыбохозяйственной отрасли является не только получение экономической прибыли, развитие судостроения и смежных наук, но и обеспечение продовольственной безопасности и независимости Российской Федерации. Данный тезис был закреплён и в новой Доктрине продовольственной безопасности, утверждённой указом Президента России от 21 января 2020 г. № 20. Доктрина является документом стратегического планирования [1]. Федеральные ведомства и региональные власти должны руководствоваться его положениями в практической деятельности и при подготовке нормативно-правовых актов, касающихся обеспечения продовольственной безопасности страны. В новой Доктрине изменилась система показателей продовольственной безопасности и индикаторов их оценки. Теперь будет использоваться

уровень самообеспечения, рассчитываемый как отношение объема отечественного производства сельскохозяйственной продукции, сырья и продовольствия к объему их внутреннего потребления. По рыбе и рыбопродуктам в живом весе - весе сырца это не менее 85%. Новую Доктрину актуализировали. В целом приоритеты работы рыбохозяйственной отрасли остались те же [3, с. 17]:

- повышение потенциала аквакультуры;
- создание новых технологий производства рыбопродукции, его переработки и улучшений условий хранения;
- повышение научного потенциала, развитие системы подготовки кадров, усиление господдержки;
- более полное использование возможностей науки, развитие системы подготовки кадров, совершенствование господдержки,
- техническая и технологическая модернизация рыбохозяйственной отрасли [7, с. 608].

В целях совершенствования защиты экономических интересов и обеспечения продовольственной безопасности, в данной работе предлагается создание государственной рыбохозяйственной корпорации (далее - ГРК). Так как создание централизованной крупной государственной структуры (примеры - Росатом, Ростех, ВЭБ.РФ) позволяет эффективно развивать ту или иную отрасль, в том числе высокотехнологичную.

Практический опыт показывает, что целью данного предложения по созданию ГРК будет:

- 1) Осуществление насыщения качественной рыбопродукцией внутреннего рынка, гарантия ее реализации по доступным для населения ценам Данный механизм будет осуществлён через ежегодное выделение квоты на вылов ВБР, в том числе ценных видов (краб, треска, минтай).
- 2) Проведение научных исследований с целью разработки и воплощения в жизнь новейших технологий добычи (вылова) водных биологических ресурсов, рыбопереработки, развитие и внедрение перспективных систем в рыбохозяйственную отрасль.
- 3) Полный цикл подготовки кадров для рыбохозяйственной отрасли [4, с. 134].

Дальнейшая цифровизация и развитие ИИ (искусственного интеллекта) приводит к уменьшению потребности в так называемых эффективных менеджерах. Тем не менее рыбохозяйственная отрасль в долгосрочной перспективе все еще будет ощущать потребность в профильных специалистах в области государственного управления.

Современные тенденции по глобализации и цифровизации не обходят стороной и систему производств продуктов питания. Развитие инновационных цифровых технологий - ключ не

только к поддержанию на должном уровне состояние продовольственной безопасности, но и стимул к инновационному развитию в том числе рыбохозяйственной отрасли. «Коронавирусная история» ворвалась в экономическую составляющую продовольственного комплекса и пошатнуло его устойчивость. Государство спешно начало вводить меры поддержки, но система выделения финансовых средств не всегда полностью прозрачна, легкодоступна и понятна для ее реципиентов [5, с. 330].

В этой связи предлагается создать цифровую систему оказания поддержки рыбохозяйственной отрасли - «ЦРС» или Цифровая рыбохозяйственная система (далее - ЦРС).

Целью данного проекта является цифровизация рыбохозяйственного комплекса посредством внедрения инновационных технологий для обеспечения деятельности отрасли, в том числе для оперативного получения, в случае необходимости, мер государственной поддержки. Также ЦРС позволит компаниям рыбопромышленного сектора «не обивать пороги» региональных и муниципальных органов власти для получения государственной помощи и будет выполнять следующие функции:

- создание цифрового профиля хозяйствующего субъекта (в том числе информация о его деятельности, действующих лицензиях и тд.);
- ведение списка действующих мер государственной поддержки (региональные, федеральные) и информация о необходимых условиях, для ее получения;
- ведение и регистрация обстоятельств «непреодолимой силы», которые могут повлиять на условия выделения различных мер господдержки или выполнения текущих;
- ведение и регистрация данных по достижению целевых показателей в рамках исполнения своих обязательств, принятых вместе с господдержкой;
- контроль расходования средств и ресурсов господдержки;

ЦРС будет основным фундаментом по цифровизации всего рыбохозяйственного комплекса, облегчит предоставление и передачи отчетности и в итоге позволит более оперативно применять управленческие решения и прогнозировать различные ситуации развития событий. Больше не придется собирать большие «кипы документов» для подачи заявок. В личном кабинете ЦРС каждая компания сможет:

- заполнять отчетные формы о своей деятельности, это значительно уменьшит затрачиваемое время на подготовку данной документации;
- повысит качество предоставляемых сведений, так как будет обеспечен автоматизированный контроль и сверка данных с уже предоставленными отчетами и другими данными, находящимися в системе [6, с. 134].

ЦРС позволит значительно повысить эффективность и адресность выделяемой государственной поддержки, что будет способствовать увеличению производства продукции, а следовательно, и укреплять продовольственную безопасность Российской Федерации.

Список литературы

1. Указ Президента РФ от 21.01.2020 N 20 «Об утверждении Доктрины продовольственной безопасности Российской Федерации» // СПС «КонсультантПлюс».
2. Бойцова Т. М., Лисиенко С. В. Базовое и перспективное образование для рыбохозяйственной отрасли // Научно-практические вопросы регулирования рыболовства. – 2022. – С. 198-202.
3. Влащук В. Н. Основные показатели при анализе инвестиционного процесса в аквакультуре // Актуальные проблемы социально-экономического развития общества. – 2018. – С. 15-18.
4. Кострикова Н. А., Майтаков Ф. Г., Яфасов А. Я. Современные тренды цифровизации экономики и перспективы их использования в морской индустрии на примере рыбохозяйственного комплекса России // Морские интеллектуальные технологии. – 2019. – Т. 4. – №. 4. – С. 126-139.
5. Лагуткина Л. Ю., Пономарёв С. В. Органическая аквакультура как перспективное направление развития рыбохозяйственной отрасли (обзор) // Сельскохозяйственная биология. – 2018. – Т. 53. – №. 2. – С. 326-336.
6. Мисикевич В. В., Александров Д. Е. Значение аквакультуры для экономики Российской Федерации // Дельта науки. – 2019. – №. 2. – С. 131-135.
7. Федорова А. В. Развитие мировой аквакультуры // Образование и наука. – 2019. – С. 606-610.

ПРОБЛЕМЫ ПРИМЕНЕНИЯ СПИК В КАЧЕСТВЕ ИНСТРУМЕНТА СТИМУЛИРОВАНИЯ ИНВЕСТИЦИЙ В АРХАНГЕЛЬСКОЙ ОБЛАСТИ

Аннотация: в статье рассматриваются особенности применения специальных инвестиционных контрактов на территории Архангельской области, определена сущность данного понятия, формы и меры государственной поддержки, преимущества для инвесторов, рассмотрена реформа законодательства по специальным инвестиционным контрактам, определены причины, препятствующие развитию СПИК в Архангельской области.

Abstract: the article discusses the features of the application of special investment contracts in the Arkhangelsk region, defines the essence of this concept, forms and measures of state support, benefits for investors, considers the reform of legislation on special investment contracts, identifies the reasons hindering the development of SPIC in the Arkhangelsk region.

Ключевые слова: специальный инвестиционный контракт, СПИК 2.0, меры государственной финансовой поддержки, налоговые льготы, промышленная политика, инвестиционные проекты, Архангельская область.

Key words: special investment contract, SPIC 2.0, measures of state financial support, tax incentives, industrial policy, investment projects, Arkhangelsk region.

Экономику Российской Федерации можно охарактеризовать как систему с активным участием привлеченных средств – инвестиций между государством и хозяйствующими субъектами. Для государства привлечение инвестиций актуально в качестве механизма развития многих сфер и отраслей экономики, а также социальной сфера жизнедеятельности, для хозяйствующих субъектов такие инвестиции гарантируют финансовую поддержку, определенные льготы и специальные налоговые условия для ведения бизнеса.

Одним из важнейших инструментов инвестиционной деятельности являются специальные инвестиционные контракты (далее - СПИК), с помощью которых предполагается развитие промышленного производства в стране.

Согласно ст. 18.1 ФЗ «О промышленной политике в РФ» № 488-ФЗ от 31.12.2014 г. специальные инвестиционные контракты характеризуются тем, что «одна сторона - инвестор обязуется в срок, указанный Контрактом, за счет собственных и (или) привлеченных средств реализовать инвестиционный проект по внедрению или разработке

и внедрению технологии, позволяющей осуществлять производство промышленной продукции, конкурентоспособной на мировом уровне, а другая сторона - РФ, субъект РФ и муниципальное образование совместно, в пределах своих полномочий, в те же сроки, обязуются обеспечивать стабильность условий ведения хозяйственной деятельности для инвестора и применять к нему меры стимулирования, предусмотренные контрактом в соответствии с законодательством РФ, субъекта РФ и муниципального образования» [1].

Таким образом, сущность специального инвестиционного контракта можно определить как соглашение между инвестором и государством, заключенное на определенный срок, с целью разработки или внедрения современной технологии, а также обязательства государства в течение срока СПИК обеспечивать стабильность условий ведения бизнеса и предоставлять инвестору меры государственной поддержки [2, с.71].

Внедрение специальных инвестиционных контрактов несет множество преимуществ для как для инвестора, так и для государства. Например, инвестор получает:

- стабильность условий ведения хозяйственной деятельности;
- стабильность налоговой нагрузки;
- налоговые льготы (налоги на прибыль, на имущество, транспортный и земельный налоги);
- отраслевые и иные субсидии;
- получение статуса «Сделано в России» (Made in Russia), при этом предоставляется отсрочка по выполнению требований локализации;
- доступ к госзаказу в качестве единственного поставщика (при условии инвестирования более 3 млрд рублей);
- льготное получение аренды публичных земельных участков под промышленную площадку;
- создание субъектом РФ объектов инфраструктуры под проект.

Рассмотрим, какие меры государственной поддержки предоставляются государством при заключении специального инвестиционного контракта.

С 2019 года в действие введена новая глава Налогового кодекса РФ – глава 3.5 «Налогоплательщики – участники специальных инвестиционных контрактов», которая раскрывает сущность и порядок государственной поддержки таких налогоплательщиков. Согласно НК РФ сторонами специального инвестиционного контракта признаются инвестор и государство (РФ или субъект РФ). Меры государственной поддержки инвесторов СПИК включают себя льготы по налогу на прибыль - нулевая ставка по данному налогу, перечисляемому в федеральный бюджет и возможность понижения ставки налога

на прибыль, перечисляемого в региональные бюджеты. Помимо этого, предусматривается применение ускоренной амортизации по объектам основных средств в рамках заключенного специального инвестиционного контракта (объекты, входящие в 1-7 амортизационные группы). Также инвесторы, заключившие СПИК, могут рассчитывать на льготу по налогу на имущество, на земельный и на транспортный налог, эти льготы также предоставляются региональными властями в пределах сроков действия СПИК.

Таким образом, механизм СПИК предусматривает очень широкий перечень мер поддержки инвестора, также можно говорить о значительных положительных изменениях в регулировании данного механизма - отмена минимального порога инвестиций, увеличение максимального срока действия СПИК и налоговых льгот, возможность вести отдельный учет для получения льгот по налогу на прибыль. Также в связи с тем, что участники СПИК получили статус отдельной группы налогоплательщиков, нормы, регулирующие предоставления сопутствующих налоговых льгот, стали прозрачнее, понятнее и проще [2, с. 73].

Тем не менее, широкого распространения специальных инвестиционных контрактов в регионах не наблюдается - согласно данным Фонда развития промышленности за пять лет существования СПИК было заключено всего 45 таких контрактов на общую сумму 807,8 млрд руб. в различных отраслях промышленности [3].

В Архангельской области на данный момент не заключено ни одного соглашения по форме СПИК. Причин здесь можно назвать несколько.

До 2019 года, когда были приняты изменения в регулировании СПИК, препятствиями к распространению специальных инвестиционных контрактов на территории Архангельской области являлись:

- ограниченный перечень отраслей, где существовала возможность заключения специального инвестиционного контракта;
- крупный размер инвестиций (750 млн. руб.);
- сложность процедуры получения и отчетности в рамках заключенного СПИК.

В августе 2019 г. Президент РФ подписал три федеральных закона, направленных на совершенствование механизма СПИК и объединенных под одним названием «СПИК 2.0».

Перечень отраслей был изменен на перечень технологий, который в свою очередь привязан к Общероссийскому классификатору продукции по видам экономической деятельности, что несколько упростило порядок заключения таких соглашений.

Также было отменено минимальное требование об объеме инвестиций, с 2019 году СПИК может быть заключен с любой суммой капиталовложений. Тем не менее, приоритет по СПИК 2.0 отдается крупным компаниям. Учитывая суммарный экономический эффект,

малый и средний бизнес, входящий в кластер, может участвовать в их проектах. В этом случае, предприятия малого и среднего бизнеса смогут ощутить результаты мер государственной поддержки совместных кластерных проектов, улучшив производственно-экономические показатели своей работы.

Существенно был упрощен порядок документооборота и оформления реализации всего проекта – он перешел в электронный формат в специальной системе – государственному информационному системе промышленности, что автоматизирует и унифицирует многие процессы заключения и реализации специального инвестиционного контракта.

Несмотря на то, что СПИК 2.0 демонстрирует как упрощение процесса заключения самого контракта, так и улучшение регуляторных условий по сравнению со своим предшественником СПИК 1.0, его применение уже сейчас вызывает много вопросов со стороны бизнеса и остается неразвитым на территории Архангельской области.

Основной причиной неразвитости специальных инвестиционных контрактов в настоящее время можно назвать отсутствие региональных мер налоговой поддержки – на территории Архангельской области и Ненецкого автономного округа соответствующие законы, позволяющие применять пониженные ставки по налогу на прибыль участниками СПИК, пока не приняты.

Вопрос неразвитой конкурентной среды является значительным препятствием для притока инвестиций. В этой связи СПИК 2.0 - позитивное, но временное решение, больше направленное на селективное улучшение условий инвестиционного климата.

СПИК 2.0 сформулирован так, что акцент фактически делается больше на разработке новых технологий и использовании отечественных НИОКР, чем на распространении инноваций и трансфере результатов мировых исследований. Таким образом, механизм может ограничивать вход на рынок новых игроков, использующих в своей деятельности существующие технологии.

Также СПИК 2.0 предполагает подготовку большого количества документов, что создает значительную административную нагрузку на бизнес.

Следует отметить, что бизнесу обычно требуется время (в среднем два-три года) для того, чтобы оценить применимость новых льгот и начать их применять на практике. Процесс преобразования эффектов в управлении ресурсами в достижение конечных результатов (производительность, новая продукция) может также занять в среднем пять-семь лет. И поскольку все льготы и стимулы не дают немедленного эффекта, очень важно обеспечить стабильность и предсказуемость условий по СПИК [3].

Список источников

1 Федеральный закон от 31.12.2014 № 488-ФЗ (ред. от 20.07.2020) «О промышленной политике в Российской Федерации». [Электронный ресурс]. Режим доступа: <https://base.garant.ru/70833138/>.

2 Исаев, А. Г. Реформа механизма специальных инвестиционных контрактов в Российской Федерации: сравнение налоговых льгот до и после / А. Г. Исаев // Право и государство: теория и практика. – 2021. – № 1(193). – С. 70-74.

3 СПИК 2.0. Перезапуск механизма и возможные последствия для бизнеса. [Электронный ресурс]. Режим доступа: <https://www.eg-online.ru/article/410314/>

ПРОБЛЕМЫ ПРАВОВОГО РЕГУЛИРОВАНИЯ УПРАЗДНЕНИЯ (ЛИКВИДАЦИИ) ОСОБО ОХРАНЯЕМЫХ ПРИРОДНЫХ ТЕРРИТОРИЙ

Аннотация. Работа посвящена анализу проблем правового регулирования ликвидации особо охраняемых природных территорий, а также разработке предложений по совершенствованию правового регулирования в данной сфере.

The article is devoted to an analysis of the problems of legal regulation of the liquidation of specially protected natural territories, as well as the development of proposals for improving legal regulation in this area.

Ключевые слова: особо охраняемые природные территории, охрана окружающей среды, ликвидация.

Keywords: specially protected natural areas, environmental protection, liquidation.

Особо охраняемые природные территории (далее по тексту – ООПТ) призваны выполнять важнейшие природоохранные функции, связанные с восстановлением природной среды, рациональным использованием и воспроизводством природных ресурсов, предотвращением негативного воздействия хозяйственной и иной деятельности на уникальные природные комплексы.

По данным Всемирного фонда дикой природы (WWF) Россия занимает первое место в мире по площади ООПТ, которые в совокупности составляют около 13 % территории нашей страны, включая речные и морские акватории [7].

Принимая во внимание тот факт, что ООПТ являются общенациональным достоянием и несут в себе существенный потенциал для развития государства и общества в целом, особое значение приобретает обеспечение правовых условий для формирования и развития сети ООПТ России, сохранения расположенных в них уникальных природных комплексов и объектов.

Поскольку природные комплексы и объекты, расположенные в пределах границ ООПТ, имеют свойство меняться под воздействием различных факторов внутренней и

внешней среды, подвергаются изменениям также природные, социально-экономические и иные характеристики соответствующих территорий.

По истечении определенного периода времени уникальные природные комплексы и памятники природы, для охраны которых некогда был установлен правовой режим ООПТ, могут перестать нуждаться в особой охране вследствие устранения или минимизации негативных факторов, ставящих под угрозу существование таких объектов, либо при неблагоприятном исходе - полностью прекратить свое существование в результате серьезного превышения допустимой антропогенной нагрузки на окружающую среду или чрезвычайных событий природного характера (извержение вулкана, сход лавины, землетрясение и т.д.).

В таком случае может возникнуть ситуация, когда фактических общественных отношений по охране природных территорий уже нет, а соответствующие нормы, устанавливающие правовой режим их охраны, по-прежнему действуют.

Н.И. Хлуденева отмечает, что сложившаяся после принятия в 1995 году Федерального закона «Об особо охраняемых природных территориях» практика функционирования ООПТ свидетельствует о необходимости детальной регламентации общественных отношений, складывающихся по поводу изменения границ, площади, категории и режима охраны ООПТ, а также порядка ликвидации таких территорий [5].

Федеральным законом «Об особо охраняемых природных территориях» от 14.03.1995 № 33-ФЗ предусмотрена трехуровневая система ООПТ, в соответствии с которой в России функционируют ООПТ федерального, регионального и местного значения [1].

Представим данные о количестве ООПТ в РФ за период с 2015 по 2022 гг. в форме таблицы.

Таблица 1 - Данные о количестве особо охраняемых природных территорий федерального, регионального и местного значения в РФ в 2015-2022 гг.

Из приведенных данных следует, что по сравнению с 2015 годом общее количество ООПТ уменьшилось почти на 9 %, но при этом почти на 20 % вырос показатель общей площади таких территорий [6].

Исследователи правового режима ООПТ отмечают, что в Федеральном законе от 14.03.1995 г. отсутствует прямой запрет на упразднение ООПТ, равно как и отсутствует четкая регламентация процедуры снятия правового статуса ООПТ, изменения границ таких территорий и их ликвидации [5].

Отсутствие должной правовой регламентации в указанной сфере порождает многочисленные нарушения и злоупотребления, связанные с неправомерным уменьшением площади ООПТ и даже их полной ликвидации на основании решений органов исполнительной власти или органов местного самоуправления, принятых без проведения соответствующего экологического обследования природной территории и государственной экологической экспертизы материалов, обосновывающих изменение границ, площади или упразднение ООПТ.

	Количество ООПТ - всего, ед.	в том числе			Общая площадь ООПТ - всего, млн. га	в том числе		
		ООПТ федерального значения	ООПТ регионального значения	ООПТ местного значения		ООПТ федерального значения	ООПТ регионального значения	ООПТ местного значения
2015	12944	281	11475	1188	202,3	59,4	116,4	26,5
2016	12995	278	11467	1250	206,6	60,1	120,9	25,7
2017	11936	272	10474	1190	211,7	62,3	122,0	27,5
2018	11939	272	10474	1193	212,0	62,9	123,8	25,3
2019	11868	290	10446	1132	237,7	71,5	117,7	48,6
2020	11822	295	10446	1081	238,8	73,8	117,5	47,5
2021	11823	296	10437	1090	240,1	75,0	117,6	47,5
2022	11880	298	10566	1016	242,1	75,1	119,7	47,3

Нельзя не отметить и тот факт, что отсутствие правового регулирования определенной группы правоотношений, возникающих в сфере охраны окружающей среды, которые объективно требуют этого, всегда повышает коррупционные риски в области коммерческого использования природных ресурсов.

Складывается ситуация, при которой само существование ООПТ как объекта общенационального достояния зачастую поставлено в зависимость от государственных или муниципальных служащих, принимающих решения о сокращении площади таких территорий или их упразднении, исходя из собственной корыстной заинтересованности.

В связи с этим представляется необходимым разработать на уровне Правительства РФ нормативно-правовой акт, определяющий условия и порядок изменения границ, площади, категории и режима ООПТ, а также порядок их упразднения.

По аналогии с Правилами создания охранных зон отдельных категорий ООПТ, установления их границ, определения режима охраны и использования земельных участков и водных объектов в границах таких зон, утвержденными Постановлением Правительства РФ от 19.02.2015 № 138, нормативно-правовой акт, определяющий условия и порядок изменения границ, площади, категории и режима ООПТ, а также порядок их упразднения, должен быть принят в форме правил, утверждаемых Постановлением Правительства РФ.

Соответственно, в Федеральный закон «Об особо охраняемых природных территориях» необходимо включить отсылочную норму на соответствующие Правила, которые должны быть разработаны Министерством природных ресурсов и экологии РФ и утверждены Постановлением Правительства РФ.

А.В. Менкенов отмечает, что к настоящему времени большинство регионов в порядке реализации принципа совместного ведения РФ и ее субъектов в сфере природопользования, охраны окружающей среды и обеспечения экологической безопасности приняли нормативные акты, устанавливающие порядок создания, категории ООПТ регионального и местного значения, а в некоторых субъектах РФ также порядок ликвидации ООПТ регионального и местного значения [4].

Так, исходя из положений ч. 3 статьи 4.1 Закона Хабаровского края от 05.07.2005 № 290 «О реализации полномочий Хабаровского края в области создания и обеспечения охраны особо охраняемых природных территорий» основанием принятия решения об упразднении ООПТ местного значения может являться либо полное разрушение природных объектов и комплексов, для сохранения которых создана соответствующая ООПТ местного значения, при невозможности их восстановления, либо включение ООПТ местного значения в границы ООПТ федерального или краевого значения [2].

Данные основания могут быть использованы для решения вопросов о ликвидации ООПТ регионального значения. Поскольку ст. 4.1 Закона Хабаровского края от 05.07.2005 № 290 носит название «Особо охраняемые природные территории местного значения», то закон возможно дополнить ст. 4.1.2, изложив ее в аналогичной редакции, заменив текстовое содержание на ООПТ регионального значения.

Примечательно, что в законодательстве некоторых субъектов РФ об ООПТ вместо понятия «упразднение ООПТ» используется понятие «ликвидация ООПТ» (к примеру, Кемеровская область и Камчатский край).

Полагаем, что в целях унификации регионального законодательства об ООПТ было бы целесообразно применять во всех нормативных актах двойной термин «упразднение (ликвидация) ООПТ».

И.С. Андреечев отмечает, что дифференциация правового регулирования ООПТ в региональном аспекте проявляется не только в терминологии, но также в различных вариациях оснований упразднения (ликвидации) ООПТ.

Число таких оснований в законодательных актах субъектов РФ варьируется от одного (к примеру, Московская и Смоленская области) до шести (Пермский край) [3].

Основаниями упразднения (ликвидации) ООПТ могут выступать не только полное разрушение природных объектов и комплексов либо включение ООПТ местного значения в границы ООПТ федерального или краевого значения, как в случае с Хабаровским краем, но также истечение срока функционирования ООПТ, утрата ООПТ особого природоохранного, научного, культурного (историко-культурного), эстетического, рекреационного, оздоровительного и иного особо ценного значения, отсутствие необходимости в дальнейшем обеспечении особой охраны таких территорий и т.д.

В целях устранения неопределенности норм региональных актов, устанавливающих различные перечни оснований упразднения (ликвидации) ООПТ, было бы целесообразно унифицировать законодательство в данной сфере правового регулирования.

Отсутствие в Федеральном законе от 14.03.1995 № 33-ФЗ положений, устанавливающих порядок упразднения (ликвидации) ООПТ, а также несогласованность регионального законодательства в данной сфере являются серьезными препятствиями для успешной реализации государственной политики в области экологии, целью которой является сохранение природных систем, поддержание их целостности и жизнеобеспечивающих функций для устойчивого развития общества и обеспечения экологической безопасности страны.

Рассмотренные в рамках настоящей статьи аспекты проблемы правового регулирования упразднения (ликвидации) ООПТ свидетельствуют о необходимости ее

законодательного решения на федеральном уровне путем детальной регламентации процедуры снятия правового статуса ООПТ, изменения границ таких территорий и их ликвидации. Кроме того, в целях устранения правовой неопределенности необходимо формирование и унификация понятийного аппарата в данной сфере.

Полагаем, что только устранение пробелов в правовом регулировании общественных отношений, складывающихся в процессе организации и функционирования ООПТ, позволит создать эффективную правовую модель, адекватно отражающую баланс между экологическими и экономическими интересами общества.

Список использованных источников

1. Об особо охраняемых природных территориях : федер. закон от 14.03.1995 № 33-ФЗ (ред. от 01.05.2022) // Собрание законодательства РФ. – 1995. – № 12. – Ст. 1024; 2022. – № 18. – Ст.3010.

2. Об отдельных вопросах в области создания, функционирования и обеспечения охраны особо охраняемых природных территорий краевого и местного значения : Закон Хабаровского края от 05.07.2005 № 290 (ред. от 27.07.2022) // Собрание законодательства Хабаровского края от 12.09.2005. – № 8/37.

3. Андреечев И. С. Изменение границ, преобразование и ликвидация особо охраняемых территорий: проблемы правового регулирования и правоприменения / И.С. Андреечев // Актуальные проблемы российского права. – 2022. – № 2 (135). – С. 163-175.

4. Менкенов А.В. Ликвидация особо охраняемых природных территорий / А.В. Менкенов // Экологическое право. – 2021. – № 6. – С. 26 - 28.

5. Хлуденева Н.И. Оценка эффективности применения эколого-правовых ограничений экономической деятельности в России / Н.И. Хлуденева // Журнал российского права. – 2021. – № 4. – С. 157 - 172.

6. Федеральная служба государственной статистики [электронный ресурс]. Режим доступа : <https://rosstat.gov.ru/folder/11194> (дата обращения 16.11.2022).

7. Всемирный фонд дикой природы [электронный ресурс]. Режим доступа: <https://wwf.ru/?ysclid=laq018ucct803372620> (дата обращения 19.11.2022).

Ревенко Мария Андреевна,

магистрант, Донской государственной технической университет (ДГТУ), г. Ростов-на-Дону.

ЗАЩИТА ПРАВА НА ИМЯ В СЕТИ «ИНТЕРНЕТ»

Аннотация: В статье рассматриваются проблемы защиты права на имя в сети «Интернет». Право на имя относится к личным неимущественным правам.

Комплексное обеспечение защиты личных неимущественных прав имеет социальную важность. Личные неимущественные права являются исключительными, они принадлежат человеку от рождения, могут быть неотчуждаемыми либо непередаваемыми третьим лицам, за исключением случаев, предусмотренных законом.

Annotation: The article discusses the problems of protecting the right to a name on the Internet. The right to a name refers to personal non-property rights.

Comprehensive protection of personal non-property rights is of social importance. Personal non-property rights are exclusive, they belong to a person from birth, can be inalienable or non-transferable to third parties, except in cases stipulated by law.

Ключевые слова: интеллектуальные права, личные неимущественные права, защита интеллектуальных и личных неимущественных прав, авторское право, публикатор, Интернет.

Keywords: intellectual property rights, personal non-property rights, protection of intellectual and personal non-property rights, copyright, publisher, Internet/

Жизнь современного человека невозможно представить без использования информационно-коммуникационных сетей. «Интернет» так плотно переплелся с аспектами нашей жизни, можно даже сказать, что фактически создано цифровое мировоззрение. Объекты использования информационно-коммуникационных систем нередко имеют большую важность для пользователя, нежели объекты реального мира. По данным Digital в Российской Федерации около 118 миллионов пользователей сети «Интернет», а это 81% населения страны.

Правоотношения, возникающие в повседневной жизни, перешли на новый уровень развития, в другое информационное пространство, что повлекло за собой создание новых видов отношений, в которых возникают правонарушения, посягающие на конституционные права и законные интересы личности, а именно на личные неимущественные права.

В Основном законе страны, а именно в Конституции Российской Федерации, в статье 22 сказано, что каждый имеет право на свободу и личную неприкосновенность. Эти права также распространяются и на пользователей сети «Интернет». В сети очень легко

нарушить данные права. Пусть эти нарушения не носят физический характер, но это достаточно весомые информационные воздействия, которые могут привести к проблемам, как с психологическим, так и с физическим здоровьем.

Самыми распространенными воздействиями выступают: оскорбление в сети Интернет, использование чужого изображения, публикации сведений, прочащих имя, честь, достоинство и деловую репутацию. С каждым годом количество таких преступлений растет. По результатам исследования, в рамках осуществления безопасности личности и культуры в сети, Россия заняла 19 место из 22 по индексу цифровой культуры. Количество правонарушений в информационно-коммуникационных системах, которые непосредственно связаны с охраной и защитой личных неимущественных прав, выросло в четыре раза. Проблема не теряет своей актуальности, остается нерешенной и удерживает свои позиции.

Стараясь реализовать свои права в сети, пользователь невольно задается вопросом: а как же защитить эти самые права? Эффективны ли имеющиеся способы?

Судебная практика, на данный момент, не может «похвастаться» особой эффективностью решения вопросов, связанных с нарушением личных неимущественных прав в сети. Все обусловлено технической возможностью, а также сложностью определения нарушения и нарушителя. Сложно отследить «преступника» в информационно-коммуникативных системах, но все же все оставляют свой информационный след, по которому возможно отследить злоумышленника. Но это все касается технической сложности, от которой намного проще избавиться, нежели от проблемы интерпретации нарушения личных неимущественных прав. Какие действия считаются их нарушением, а какие нет.

В век цифровизации и социальных сетей изображение и имя человека, его честь, достоинство и деловая репутация, авторство и другие нематериальные блага помещаются в интернет и выступают средством идентификации физических лиц, а также своеобразным социальным лифтом на пути социализации. Человек становится личностью путем переноса своей частной жизни в виртуальное пространство.

Пункт 1 статьи 19 Гражданского кодекса Российской Федерации подразумевает под именем: «фамилию, собственно имя, а также отчество, если иное не вытекает из закона или национального обычая». Такое определение подходит для интернета, но не является полным. В различных социальных сетях используются никнеймы от англ. nickname – «кличка, прозвище», а также сетевое имя - псевдоним, который используется пользователем в Интернете. Пользователи Интернета чаще всего для создания никнейма зашифровывают свое имя, но отчасти в этой шифровке присутствуют иные значимые слова.

Никнейм-средство индивидуализации. «Сетевое имя» на протяжении всего времени своего существования претерпело эволюционные изменения. Модераторами социальных сетей был разработан запрет на идентичные имена, то есть: в сети невозможно будет встретить двух пользователей с одинаковым никнеймом. Это позволило индивидуализировать каждого, а также исключить возможность клонирования пользователя с целью совершения противозаконных действий, а также действий порочащих деловую репутацию исходного носителя « сетевого имени».

Подобные средства индивидуализации также имеют не только физические лица, но и юридические: международные бренды, крупные компании и т.п.

Почему в современных реалиях важна защита права на имя в различных коммуникационных системах? Начиная с банальной причины, что не каждому пользователю приятно, что его «имя» присвоило себе третье лицо, до совершения противозаконных действий от лица исходного носителя данного имени.

К сожалению, не все социальные сети и сайты в интернете проходят верификацию и имеют ограничения по количеству пользователей с «одинаковым именем», отсюда и появляются лица, нарушающие право на имя, из чего вытекают более серьезные правонарушения, такие как мошенничество, доведение до самоубийства, совершение действий, порочащих деловую репутацию и т.п. Чаще всего недобросовестные пользователи используют имена известных медийных личностей, и, играя на чувствах наивных фанатов, вымогают деньги. Используя имя медийной личности, преступники играют на наивности и чувствах поклонников и совершают преступления, которые раскрыть практически невозможно.

Именно поэтому проблема защиты имени в информационно-коммуникационных системах является острой и актуальной. Планируется введение таких специалистов, как IT-юристы, то есть людей, которые подкованы юридически, а также разбираются во всех тонкостях работы в информационно-коммуникационных системах. Еще, по моему мнению, в этой сфере необходимо модернизировать законодательство, а именно расширить количество субъектов, подпадающих под защиту права на имя и добавить способы защиты, которые могут распространяться и на нарушения прав в сети «Интернет».

Дополнительной мерой защиты можно установить блокировку интернет-страницы пользователя-нарушителя, а также ввести такой способ как компенсация морального вреда, с установлением не самых минимальных размеров выплат.

Литература:

1. Конституция Российской Федерации (принята всенародным голосованием 12.12.1993) (с учетом поправок, внесенных Законами РФ о поправках к Конституции РФ от 30.12.2008 N 6-ФКЗ, от 30.12.2008 N 7-ФКЗ, от 05.02.2014 N 2-ФКЗ, от 01.07.2020 N 11-ФКЗ) // Собрание законодательства РФ, 01.07.2020, N 31, ст. 4398.

2. Гражданский кодекс Российской Федерации (часть первая) от 30.11.1994 № 51-ФЗ (ред. от 16.12.2019, с изм. от 12.05.2020) // Собрание законодательства РФ. – 05.12.1994. – № 32.

3. Гражданский кодекс Российской Федерации (часть четвертая) от 18.12.2006 № 230-ФЗ (ред. от 18.07.2020) // Собрание законодательства РФ. –2006. – № 52.

4. Ванюшина, Е. А. Гражданско-правовые способы защиты авторских прав в сети Интернет / Е. А. Ванюшина. — Текст : непосредственный // Молодой ученый. — 2021. — № 21 (363). — С. 175-178. — URL: <https://moluch.ru/archive/363/81413>.

5. Махмедов, Р.Ш. Об отдельных проблемах защиты авторских прав в интернет-пространстве. / Р.Ш. Махмедов // Воронеж. Вестник Воронежского государственного университета, 2019. – С. 150.

Ирниченко Олег Александрович

студент,

Уфимский университет науки и технологий,

РФ, г. Уфа

Аксенов Сергей Геннадьевич

д-р экон. наук, профессор,

Уфимский университет науки и технологий,

РФ, г. Уфа

ОБЕСПЕЧЕНИЯ ПОЖАРНОЙ БЕЗОПАСНОСТИ НЕФТЯНЫХ И ГАЗОВЫХ СКВАЖИН

Аннотация. В статье проводится анализ статистических данных по загораниям на установках и сооружениях промышленного назначения, соотносятся с данными по всем загораниям в России за период с 2017 по 2021 год. Оценивается пожароопасность и особенности тушения пожара на нефтяных и газовых скважинах. Рассматриваются способы минимизации количества загораний и последствий от них.

Ключевые слова: пожарная безопасность, скважины, газовые фонтаны, пожаротушение, статистика.

Annotation. The article analyzes statistical data on tanning at industrial installations and structures, correlates with data on all tanning in Russia for the period from 2017 to 2021. The fire hazard and fire extinguishing features at oil and gas wells are evaluated. The ways of minimizing the number of fires and their consequences are considered.

Keywords: fire safety, wells, gas fountains, firefighting, statistics.

Необходимость сохранения рабочего состояния нефтяных и газовых скважин для России стоит особо остро в силу объёмов нефте- и газодобычи, их реализации как сырья и энергоресурса, ориентированного на экспорт. Одной из основных причин приостановки или полной невозможности продолжения добычи энергоресурсов является опасность возгорания.

Для оценки пожароопасности установок и сооружений, функциональное назначение которых сводится к добыче природных ресурсов, следует рассмотреть статистические данные по данному типу объектов. Стоит отметить, что непосредственно сооружения нефте- и газодобычи в статистические данные входят лишь в качестве объектов, относящихся к сооружениям и установкам промышленного назначения. То есть, статистические данные по непосредственно скважинам, ориентированных на добычу нефти и газа, не предоставляются.

В таблице 1 приведены общие сведения по всем пожарам на территории Российской Федерации за пятилетний период – с 2017 по 2022 год.

Таблица 1 – Количество пожаров и последствия от них в РФ за период с 2017 по 2021 гг.

Год	Кол-во пожаров, ед.	Число погибших, чел.	Ущерб, тыс. руб.
2017	133 077	7 824	14 217 273
2018	132 074	7 913	15 913 505
2019	471 537	8 567	18 170 365
2020	439 394	8 313	20 876 301
2021	390 859	8 473	16 248 694

На рисунках 1, 2 и 3 приведены те же данные, что и в таблице 1, но в графическом изображении для большей наглядности.



Рисунок 1 – Количество пожаров, произошедших в РФ в период с 2017 по 2021 гг.



Рисунок 2 – Число погибших от пожаров в РФ с 2017 по 2021 гг.

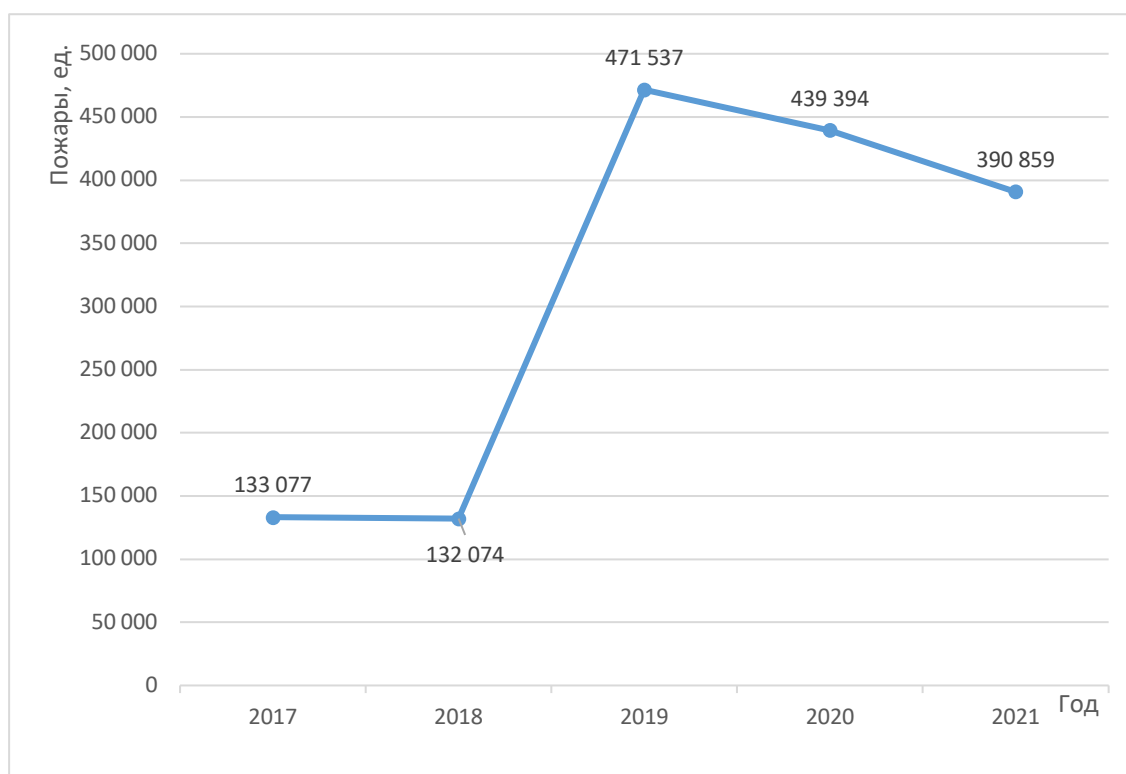

Рисунок 3 – Прямой материальный ущерб, нанесённый пожарами объектам РФ с 2017 по 2021 гг.

Как можно заметить на графике изменения числа пожаров (рисунок 1), на момент 2019 года заметен тенденция сильного роста количества пожаров. Может показаться, что это может быть связано с резким увеличением количества возникающих пожаров на объектах, но на деле в 2019 году произошло изменение порядка учёта пожаров, из-за чего стали фиксироваться не только полномасштабные пожары, но и обычные возгорания, что и вызвало резкое увеличение фиксируемых пожаров.

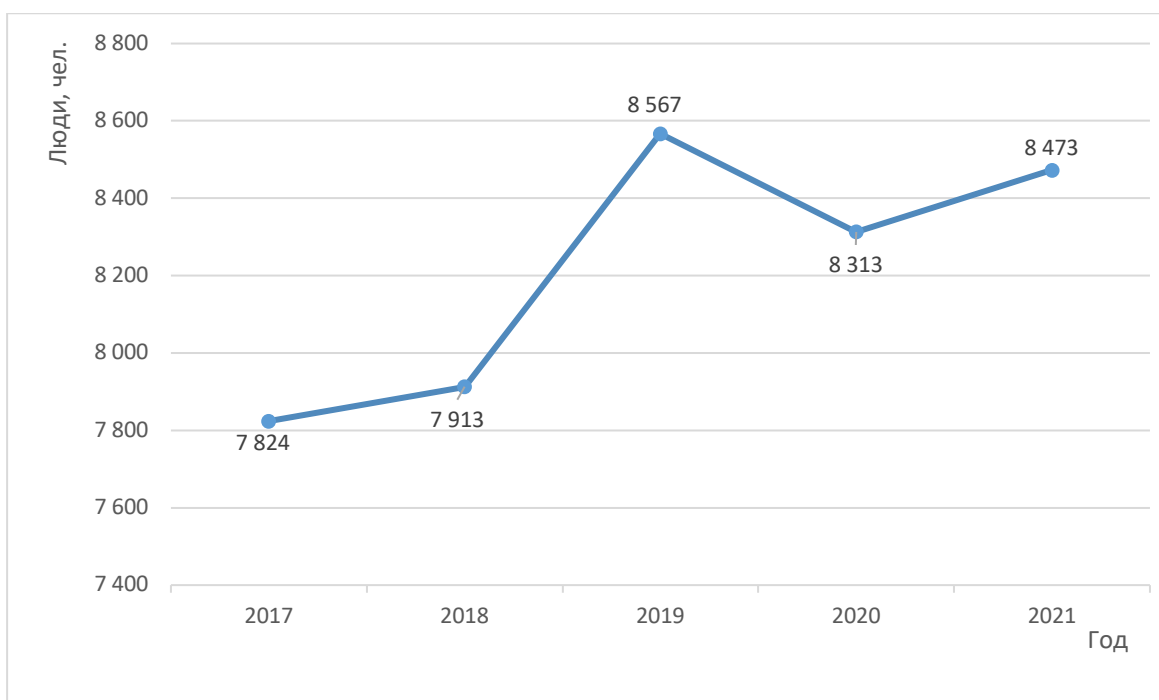
В таблице 2 приведены общие сведения по пожарам в Российской Федерации применительно конкретно к объектам, относящимся к сооружениям и установкам промышленного назначения за период с 2017 по 2021 гг., а на рисунках 4, 5 и бприведены те же сведения, но в графическом исполнении для большей наглядности.

Таблица 2 – Пожары на сооружениях и установках промышленного назначения в РФ и последствия от них за период с 2017 по 2021 гг.

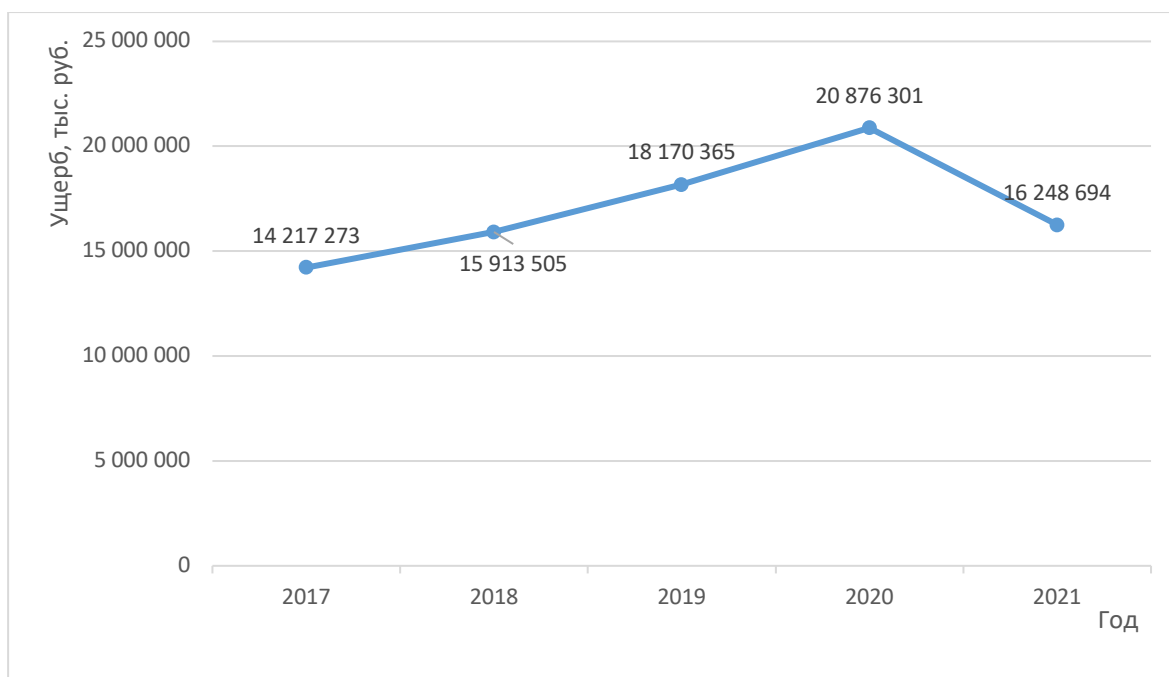
Год	Кол-во пожаров, ед.	Число погибших, чел.	Ущерб, тыс. руб.
2017	781	30	94 101
2018	777	25	170 896
2019	1 780	45	1 185 333
2020	1 920	28	208 338
2021	1 799	23	106 915



Рисунок 4 – Количество пожаров, произошедших в РФ на установках и сооружениях производственного назначения в период с 2017 по 2021 гг.



Рисунок 5 – Число погибших от пожаров в РФ на производственных установках и сооружениях в период с 2017 по 2021 гг.

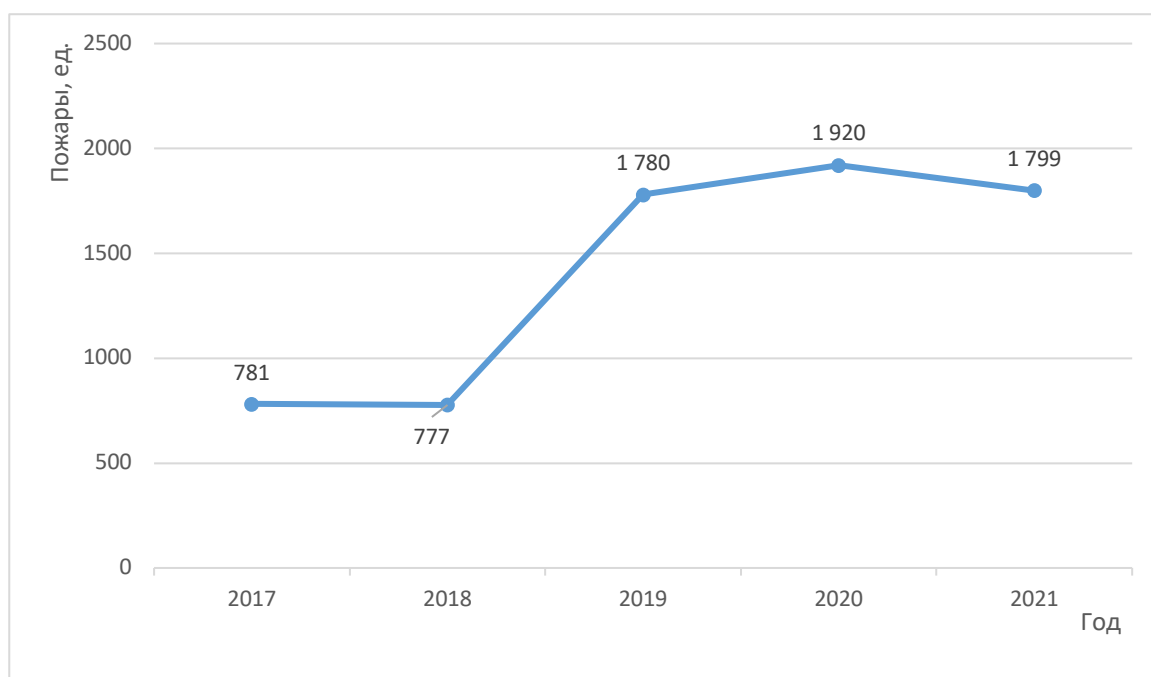

Рисунок 6 – Прямой материальный ущерб, нанесённый пожарами промышленным установкам и сооружениям в РФ в период с 2017 по 2021 гг.

Если оценивать, какую часть от общего числа пожаров в России составляют пожары на сооружениях и установках промышленного назначения, то получается следующее: в период с 2017 по 2021 гг. всего в России произошёл 1 566 941 пожар, а непосредственно по производственным установкам и сооружениям зафиксировано всего 7 057 пожаров, что составляет 0,45 % от общего числа пожаров. Доля, как можно заметить, небольшая. Однако, каждый пожар, возникающий на таких установках чреват несением больших материальных

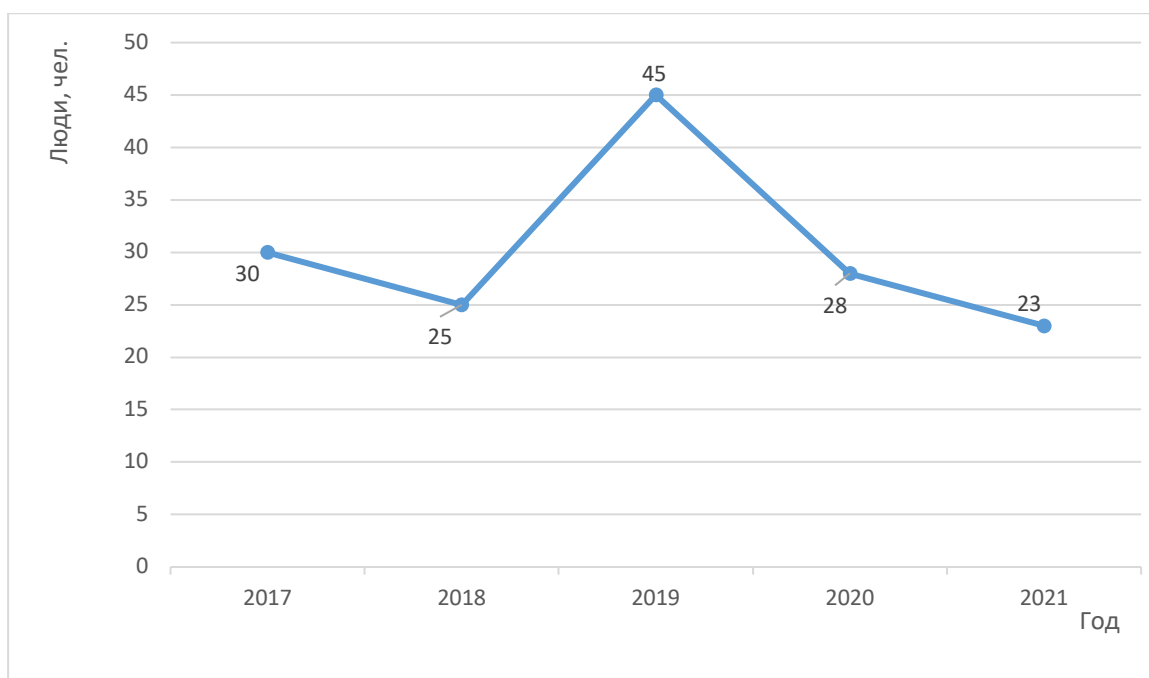
потерь. Так, особо крупный ущерб от пожаров на таких установках был зафиксирован в 2019 году, при чём в этом же году была зафиксирована наибольшая смертность по на таких объектах в результате пожаров.

Поначалу может показаться, что материальный ущерб в 2019 году был таким высоким только из-за того, что в целом возросло количество фиксируемых пожаров, от чего и возрос фиксируемый ущерб от них. На деле, причина такого большого материального ущерба в том, что в 2019 году пожары оказались особо разрушительны, ведь в 2020 и 2021 годах материальный ущерб, наоборот, снизился: при сопоставимом количестве возгораний материальный ущерб вернулся на уровень 2017 и 2018 годов[1].

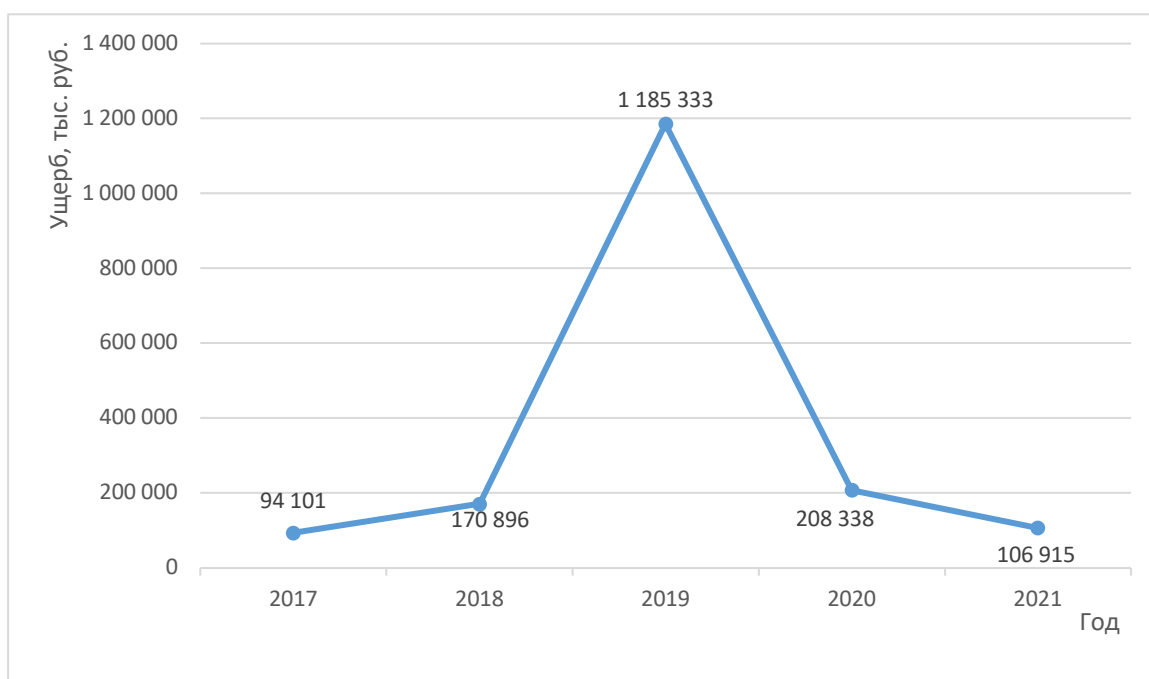
Переходя непосредственно к обсуждению нефтяных и газовых скважин, стоит определить, в чём конкретно заключается их пожароопасность и к каким последствиям может привести возникновение на данных объектах пожара.

Для установок нефте- и газодобычи основными факторами возникновения пожара являются:

- образование пожаровзрывоопасной среды в ходе обследования, бурения и непосредственной эксплуатации скважины;

- нарушение условий пожаробезопасного рабочего процесса в следствие нарушений положений принятого технического регламента, а также при возникновении технических аварий, способных обострить проблему возникновения гручей среды и/или привести к возникновению возгораний;

- относительная простота и подходящие условия для быстрого распространения пламени по всему рабочему объёму объекта.

Особенно стоит выделить пожароопасность процесса бурения нефтяных и газовых скважин. Опасность возникновения пожара при бурении возникает в следствии нарушения равновесия давления пластового и давления, нагнетаемого подачей в скважину глинистого раствора. Нарушение этого равновесия может стать причиной увеличенного воздействия на устье скважины, что в свою очередь может вызвать срыв арматуры и привести к фонтанированию скважины.

Фонтанирование может быть:

- газовым – содержание газа в фонтане превышает 90%;

- нефтяным – в фонтане содержание нефти и конденсата превышает 50%;

- газонефтяным – фонтан содержит в себе от 10 до 50% нефти и конденсата.

Фонтаны подразделяются между собой по дебету: слабый (до 2000 м³/сут), средний (2000-5000 м³/сут) и сильный (более 5000 м³/сут)[2].

Можно сказать, что одним из самых сложных и требующих специальной подготовки сил и средств для тушения является именно этот тип пожаров – горение газовых и нефтяных фонтанов. Тушение такого пожара сопровождается большими трудностями, такими как:

- сильное тепловое излучение, из-за чего тушение пожара силами пожарной охраны допустимо только в специальных теплоотражательных костюмах, а также требует задействования приёмов снижения теплового потока;

- большой уровень шума, громкость которого напрямую зависит от дебета фонтана и который полностью или почти полностью лишает пожарные подразделения возможности ведения переговоров, из-за чего они вынуждены применять спецсигналы путём жестикуляции;

- невозможность тушения пожара без возможности поставки огнетушащих веществ непосредственно на горящий факел, из-за чего подготовка к тушению непосредственно пожара может длиться несколько суток и включать в себя расчистку завалов для обеспечения прямого доступа к горящему фонтану;

- возможность выплесков горючей жидкости на территорию, окружающую фонтан и её дальнейшее загорание, что создаёт необходимость тушения не только самого фонтана, но и новых загораний;

- необходимость применения спецтехники и особых стратегий и тактических приёмов для ликвидации загорания в силу мощного давления выходящих наружу горючих веществ.

Основным способом тушения такого пожара является отделение факела пламени от исходящих из устья горючих веществ с дальнейшим перекрытием устья. Помимо обычного отрыва факела пламени от высвобождаемых горючих веществ иногда применяются направленные порошковые взрывы для перекрытия доступа кислорода к пламени. На рисунке 7 приведена схема тушения горящего фонтана способом отрыва факела пламени от исходящего из устья горючего вещества.



Рисунок 7 – Тушение фонтана способом отрыва пламени от горючего вещества

Как видно из рисунка 7, отрыв происходит снизу-вверх. Огнетушащее вещество подводится снизу к устью (А) и медленно подачу огнетушащих веществ поднимают, совершая таким образом отрыв пламени и не давая ему возможности загорания продолжающего фонтанировать горючего вещества (Б). Так происходит до тех пор, пока пламя не будет затушено и выходящее из устья горючее вещество потеряет возможность к загоранию (В)[3].

Для того, чтобы минимизировать вероятность возникновения пожароопасных ситуаций или уменьшить масштаб возможных загораний соблюдаются особые меры по обеспечению пожарной безопасности нефтяных и газовых скважин. Все меры по соблюдению пожарной безопасности описываются в таких нормативных документах, как: Федеральный закон ФЗ-123 от 22.07.2008 «Технический регламент о требованиях пожарной безопасности», Свод правил от 01.07.2015 СП 231.1311500.2015 «Обустройство нефтяных и газовых месторождений. Требования пожарной безопасности», ГОСТ 12.1.004-91 «Система стандартов безопасности труда. Пожарная безопасность. Общие требования» и ИПОТ 437-2008 «Инструкция по пожарной безопасности в процессе бурения, освоения и ремонта скважин».

Для выделения на объекте областей с разными уровнями пожарной опасности происходит зонирование территорий на следующие типы:

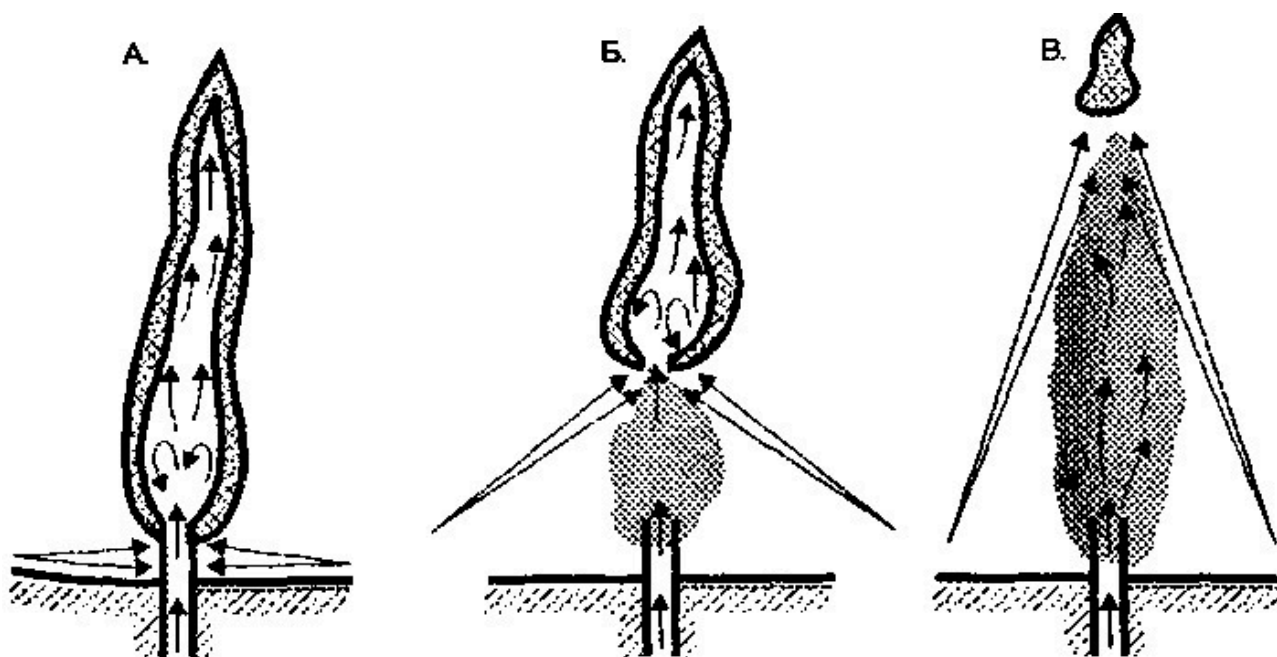
- I зона – вышки скважин, насосные установки, компрессорные и очистные сооружения, трапы, нефтесборные пункты, пункты контроля и управления за эксплуатацией скважины;

- II зона – резервуары товарных парков, сливные и наливные устройства, емкости нефти для ее очистки и обработки;

- III зона – мастерские, кузницы, трубные базы, склады, лаборатории, электроподстанции, помещения охраны и управления промысла, бытовые, столовые, депо[4].

Нормативно определены и минимальные расстояния от скважины до других объектов, что сделано в целях минимизации ущерба прочим строениям от возможного загорания:

- до зданий жилого назначения – не менее 300 м;
- до общественных зданий – не менее 500 м;
- до зданий промышленного и сельскохозяйственного назначения – не менее 100 м;
- до сооружений с подземными хранилищами – не менее 60 м[5].

Нередко причиной возгораний становится нарушенный режим работы двигателей внутреннего сгорания (ДВС), из-за чего особое значение имеет их правильная установка. ДВС допустимо оборудовать в помещениях разной степени огнестойкости, главное, чтобы пол был выполнен негорючим, а также, чтобы выполнялось строгое соблюдение правил устройства электроустановок (ПУЭ). Тот же принцип работает и с буровыми насосами[6].

Особое внимание уделяется и прокладке кабелей и осветительных приборов – они должны быть выполнены бронированными и строго запрещается их размещение близ любого вида горючих веществ. Питание осуществляется от автономного источника или двухобмоточного трансформатора с заземлением одного из низковольтных проводов. Также стоит отметить, что размещаемое на буровых установках освещение не должно превышать по напряжению 12 В.

Часто причиной возгораний служит неправильное проведение сварочных и прочих огневых работ. Эти работы должны проводиться в специально оборудованных для этого помещениях. Если же данный тип работ нет возможности проводить в специальных помещениях, следует обязательное соблюдение всех норм безопасности:

- удаление с места проведения огневых работ всех горючих веществ и материалов;
- место проведения огневых работ ограждают и предварительно расчищают.

Следует отметить, иногда появляется необходимость прогрева труб от замерзаний, для чего строго запрещено применение открытого огня. Проводится прогрев исключительно либо горячей водой, либо распылением водяного пара[7].

Таким образом, соблюдение требований пожарной безопасности по отношению к установкам нефте- и газодобычи носит серьёзный комплексный характер. Нарушение этих требований может привести к сложным возгораниям, которые не только могут стать

следствием больших материальных трат на восстановительные работы, но и на само пожаротушение газонефтяных фонтанов – один из самых сложных для пожаротушения типов загораний.

Список литературы:

1. Федеральный банк данных “Пожары” // Федеральное государственное бюджетное учреждение «Всероссийский ордена «Знак Почета» научно-исследовательский институт противопожарной обороны». URL: <http://www.vniipo.ru/institut/informatsionnye-sistemy-reestry-bazy-i-banki-danny/federalnyy-bank-dannykh-pozhary/>(дата обращения: 30.10.2022).
2. Федеральный закон N 123-ФЗ от 22.07.2021г.«Технический регламент о требованиях пожарной безопасности».
3. Аксенов С. Г., Синагатуллин Ф. К. К вопросу об управлении силами и средствами на пожаре // Проблемы обеспечения безопасности (Безопасность 2020): Материалы II Международной научно-практической конференции. – Уфа: РИК УГАТУ, 2020. – С. 124-127.
4. СП 231.1311500.2015 «Обустройство нефтяных и газовых месторождений. Требования пожарной безопасности»
5. ГОСТ 12.1.004-91 «Межгосударственный стандарт. Система стандартов безопасности труда. Пожарная безопасность. Общие требования».
6. Справочная информация: «Правила устройства электроустановок (ПУЭ)»
7. ИПБОТ 437-2008 «Инструкция по пожарной безопасности в процессе бурения, освоения и ремонта скважин».

Турк Светлана Нальбиевна
к.и.н., доцент кафедры истории и политологии
Кубанский государственный аграрный университет им. И.Т. Трубиллина
Россия, г. Краснодар

Мельникова Маргарита Сергеевна,
Новикова Магдалина Алексеевна,
Студент 1 курса факультета «Финансы и кредит»
Кубанский государственный аграрный университет им. И.Т. Трубиллина
Россия, г. Краснодар

К ВОПРОСУ О СТРОИТЕЛЬСТВЕ СУЭЦКОГО КАНАЛА (1859-1869)

Аннотация: В статье раскрывается вопрос о строительстве Суэцкого канала. Рассматриваются проблемы экономического положения Египта, а также египетского восстания. После прочтения статьи появляется представление Египта в XIX веке.

Annotation: The article reveals the issue of building the Suez Canal. The problems of the economic situation of Egypt, as well as the Egyptian uprising, are being considered. After reading the article, there is a representation of Egypt in the 19th century.

Ключевые слова: Египет, Суэцкий канал, строительство, Англия, эксплуатация, восстание, колонии, влияние.

Keywords: Egypt, Suez Canal, construction, England, exploitation, uprising, colonies, influence.

Суэцкий канал — искусственный водный путь, соединяющий Средиземное море с Индийским океаном через Красное море. Он обеспечивает более прямой маршрут для судоходства между Европой и Азией, эффективно позволяя проходить из Северной Атлантики в Индийский океан без необходимости плавать вокруг африканского континента. Водный путь имеет жизненно важное значение для международной торговли и, как следствие, был в центре конфликта с момента завершения его постройки [1].

Что касается вопроса рабочей силы, то было заметно, как крестьян сгоняли тысячами из деревень и отправляли на стройки компании, нанося тем самым непоправимый ущерб сельскому хозяйству страны. Кроме того, среди рабочих распространялись различные болезни, многие умирали, а оставшиеся в живых возвращались в деревню больными инфекционными болезнями, что создавало большую опасность для остального населения страны. Вряд ли кто-то задумывался над тем, сколько феллахов погибло при постройке канала. Компания тщательно скрывала имевшиеся у нее сведения. Судя по разным

источникам, есть основания полагать, что эта трагическая цифра достигла 100 тыс. человек. Называют цифру и в 120 тыс. человек, странным образом совпадающую с данными Геродота о погибших на строительстве канала во времена фараона Нехо II, но 30 января 1863 г. хедив издал фирман о запрещении принудительного труда на строительстве Суэцкого канала.

В июле 1865 г. Наполеон вынес решение, противоречившее здравому смыслу, но характерное для эпохи капиталистической экспансии. Решением арбитража требования Египта принимались при условии, что последний выплатит компании неустойку в размере 30363 тыс. фунтов стерлингов (85 млн франков) [21.С.28]. История арбитража не знала подобного прецедента. Наполеон III присудил компании такую огромную сумму, потому что она находилась на тот момент в очень трудном финансовом положении, в связи с чем работы по строительству канала могли быть прекращены. Получив такую сумму, компания имела бы возможность продолжать работы.

Наступил новый этап строительства канала. На деньги, полученные от Египта, компания заказала ряду французских фирм необходимые механизмы и машины и наняла в Европе несколько тысяч рабочих. Немало было рабочих и на начальном этапе сооружения канала. Так, в 1863 г. здесь постоянно было занято до 5 тыс. человек, из них 1500 иностранных рабочих, преимущественно итальянцев, греков, далматинцев. В последующие годы численность таких рабочих доходила до 6 тыс. человек. По завершении строительства часть из них уехала на родину, остальные вместе с занятыми на стройке египтянами либо стали обслуживать суда, проходящие по каналу, либо устроились на работу на другие объекты развивающейся инфраструктуры Египта. В подчинении администрации компании Суэцкого канала остались 2 тыс. рабочих. [7. С. 3-5]

После открытия в Египте Суэцкого канала в 1869г. «страна фараонов» стала вызывать интерес у могущественных европейских государств как объект колониальной эксплуатации. Не меньшее значение имело геополитическое положение страны, находившейся на перекрестке мировых торговых и военных коммуникаций. Египет служил своего рода коридором, соединяющим Англию с ее главной колонией – Индией. [2. С.30-31]

В конце 1869 член Королевского географического общества сэра Ф. Эрроу провел исследование канала с целью установления его практической значимости. Он пришел к выводу, что вся торговля с Индией должна осуществляться через канал [3.Р.2] Как сильнейшей морской державе и крупнейшему кораблестроителю, именно Англии следует извлекать наибольшие выгоды от эксплуатации канала.

Для распространения своего влияния в зоне Суэцкого канала Англия воспользовалась финансовыми затруднениями египетских властей.

В ноябре 1875г. британское правительство Б. Дизраэли приобрело у Исмаил-паши принадлежавшие ему 44% акций компании Суэцкого канала за 4 млн фунтов стерлингов. Этот шаг привел к повышению авторитета и влияния Англии в «Компании Суэцкого канала». [5. С.4].

Во второй половине 1870-х гг. в европейской организации Институт международного права велись обсуждения между юристами великих держав о возможной нейтрализации канала, был даже создан специальный комитет. Его председатель, юрист английского королевского Адмиралтейского суда Р. Твисс в ходе обсуждения отстаивал ту позицию, что Великобритания никогда не станет частью соглашения, которое может блокировать доступ к Индии на время войны [5. С.4]

В сентябре 1881 г. в Египте вспыхнуло восстание под лозунгом «Египет для египтян», оно привело к созданию национального правительства в этой стране. К середине 1882 г. Англии ничего не оставалось, как начать военную операцию с целью подавления восстания (11 июля - 15 сентября 1882). Британский агент и генеральный консул Египта лорд Эдвард Кромер автор «Современного Египта» (1908 г.). Основной лейтмотив книги (сам он считал ее практическим руководством для любого колониального политика), заключалась в том, что Египет – это страна варваров, которых необходимо образовывать годами. Мемуары Э. Кромера отличаются определенной тенденциозностью, проникнуты враждебностью к египетскому движению за национальное освобождение. [9.С.20-21] Из научных работ французских историков целесообразно отметить труд крупного востоковеда Ж. Берка "Египет: империализм и революция", в котором он рассматривает Египет как "страну с прерванной историей", подчеркивая, что британская оккупация нарушила естественный процесс исторического развития. [8.С.8] Одиннадцатого июля 1882 г. началась бомбардировка Египта, 14 сентября операция закончилась вступлением английских войск в Каир. Сам же Суэцкий канал был оккупирован 12 августа.

Позицию правительства разделяли буржуазные общественные круги Великобритании. Их мнение выразил авторитетный радикальный журналист, председатель Лондонского позитивистского комитета Ф. Харрисон. Еще до начала вооруженной интервенции английских войск в Египет, 1 июля 1882 г. он отправил бывшему Премьер-министру Великобритании У. Гладстону открытое письмо, опубликованное лондонским издательством «Ривз энд Тернер» (Reeves and Turner): «Индия, Империя, британские интересы, коммерция, наши соотечественники в непосредственной опасности... амбиции Франции... приводят к твердому решению о военной операции на египетской земле» [6].

Необходимость осуществления этой акции автор связывал с задачей предотвращения возможного посягательства на канал со стороны европейских конкурентов.

Таким образом, было обеспечено признание британскими государственными и общественными деятелями стратегическое значение Суэцкого канала. Существовали различные точки зрения текущих и перспективных интересов Англии. В конечном счете, особенно после начала эксплуатации Суэцкого канала, в британских правительственных и общественных кругах возобладал прагматичный подход к нему как к прибыльному финансовому проекту и стратегически важному объекту для распространения британского влияния в ближневосточном и среднеазиатском регионах. При этом характерно, что политическая и интеллектуальная элита викторианской Англии рассматривала Суэцкий канал не в качестве самостоятельного объекта, а как «ключ» к Индии и инструмент ближневосточной политики Великобритании.

На сегодняшний день через Суэцкий канал проходит около 10 % всех мировых морских перевозок – это примерно 48 кораблей в сутки, среднее время прохождения канала ими составляет примерно 14 часов.

По регламентированным правилам через канал разрешается проходить кораблям любых государств, не находящихся в состоянии войны с Египтом. Единственное ограничение – по каналу не могут курсировать суда с атомными силовыми установками.

В настоящее время Суэцкий канал является главным источником пополнения государственной казны Египта. По экспертным оценкам, его эксплуатация дает государству больше доходов, чем даже добыча нефти, и гораздо больше, нежели туристическая сфера. Так среднемесячный объем сборов с судов, проходящих через Суэц доходит до 372 млн. долларов.

Список использованной литературы:

1. История канала. Администрация Суэцкого канала. 2018.
2. Турк С.Н. Британская оккупация Египта и установление колониальной системы (1882-1922) // Кубанские исторические чтения. Материалы XI Международной научно-практической конференции. Краснодар, 2020. С. 30-33
3. Lord Houghton. Opening of the Suez Canal // Proceedings of the Royal
4. Geographical Society of London. L., 1869—1870. Vol. 14, номер 2.
5. «Значение Суэцкого канала в оценке британских политических и общественных деятелей 50—80-х годов XIX века» А. В. Болкова – С. 1-7
6. Harrison F. The crisis in Egypt: A letter to Mr. Gladstone. L., 1882
7. «К вопросу о строительстве Суэцкого канала» С.И. Мусаева 2011 С. 1-7

8. Турк С.Н. Движение за эмансипацию женщин в Египте (начальный этап; вторая половина XIX – первая четверть XX в.). Диссертация на соискание ученой степени кандидата исторических наук // Кубанский государственный университет. Краснодар, 2003
9. Турк С.Н. Колониальная политика британского империализма и эмансипация женщин в Египте // Кубанские исторические чтения. Материалы X Международной научно-практической конференции. Краснодар, 2019. С. 20-22.

**НАПРАВЛЕНИЯ ПОВЫШЕНИЯ ЭФФЕКТИВНОСТИ РЕАЛИЗАЦИИ
ПРОГРАММ ПО МОЛОДЕЖНОЙ ПОЛИТИКЕ В МУНИЦИПАЛЬНОМ
ОБРАЗОВАНИИ И РАЗРАБОТКА МЕРОПРИЯТИЙ ПО ИХ
СОВЕРШЕНСТВОВАНИЮ**

Аннотация: в данной статье представлены теоретические аспекты организации работы с молодежью, государственной молодежной политики, также отображено нормативно-правовое регулирование организации работы с молодежью. В начале XXI в. активизировалось изучение роли молодежи в тех или иных процессах модернизации общества на междисциплинарной основе. Однако муниципальная молодежная проблематика находится на периферии исследовательских интересов политологов.

В результате выявленных проблем организации работы с молодежью разработаны предложения по совершенствованию организации работы с молодежью в Департамента по Физической Культуре, Спорту и Молодежной Политике Администрации Города Арзамаса Нижегородской области.

Одним из механизмов решения указанных проблем выступает социальная работа с молодежью. Сделать ее более эффективной, с нашей точки зрения, могут прогрессивные инновационные технологии, в частности, использование в практике учреждений коуч-наставничества.

Abstract: this article presents the theoretical aspects of the organization of work with youth, state youth policy, and also reflects the legal regulation of the organization of work with youth. At the beginning of the XXI century, the study of the role of youth in various processes of modernization of society on an interdisciplinary basis intensified. However, municipal youth issues are on the periphery of the research interests of political scientists.

As a result of the identified problems of organizing work with youth, proposals have been developed to improve the organization of work with youth in the Department of Physical Culture, Sports and Youth Policy of the Administration of the City of Arzamas of the Nizhny Novgorod region.

One of the mechanisms for solving these problems is social work with young people. From our point of view, progressive innovative technologies, in particular, the use of coaching mentoring institutions in practice, can make it more effective.

Ключевые слова: молодежь, молодежная политика, государственная молодежная политика, муниципальное образование.

Keywords: youth, youth policy, state youth policy, municipal education.

Область развития молодежи, частью которой являются специалисты по работе с молодежью, имеет долгое и сложное прошлое, которое часто переплетается с другими дисциплинами, такими как психология, социология, педагогика и другие. Со временем многие из этих дисциплин изменились и эволюционировали в попытке эффективно реагировать на требования общества.

У современной молодежи сейчас новые ценности, отличающиеся от молодежи прошлого века. Свобода действия – главная ценность в жизни людей. Современная молодежь смело смотрит в будущее, добивается своих целей, у них есть большие перспективы. Молодые люди легко адаптируются в современном обществе, умеют отстаивать свое мнение, они коммуникабельны и всесторонне развиты.

Актуальность организации работы с молодежью очень высока, так как молодежь уязвимая группа населения, она более склонна себя в чем-то реализовывать, демонстрировать свои навыки, умения, таланты, но при этом все приобретенное молодежь может пустить в неправильное русло.

Современное общество нуждается в высококлассных специалистах, готовых к творчеству, самообразованию, саморазвитию, самореализации и к инновационной созидательной деятельности.

Организация работы с молодежью обязана становиться все более мобилизационной, создавать условия для самореализации молодых людей, предлагать молодежи всевозможную активность.

На сегодняшний день молодежь – это стратегическая важная социальная группа в современном обществе. Кроме того, можно отметить, что молодежь является одним из ключевых объектов управления для любого современного государства, в том числе и в Российской Федерации [5].

Один из приоритетов государственной власти - создание условий для жизнедеятельности молодого поколения, реализации его потенциала в интересах России. Это предопределяет необходимость изменения системы работы с молодежью на всех уровнях власти, политического управления.

Департамент по Физической Культуре, Спорту и Молодежной Политике Администрации Города Арзамаса Нижегородской области

Основной деятельностью Департамента является обеспечение условий для развития на территории города Арзамаса физической культуры и массового спорта, организации проведения официальных физкультурно-оздоровительных и спортивных мероприятий, реализация единой молодежной политики на территории города Арзамаса, организация и осуществление мероприятий по работе с детьми и молодежью.

Для оценки эффективности организации работы с молодежью в Департамента по Физической Культуре, Спорту и Молодежной Политике Администрации Города Арзамаса Нижегородской области был выделен ряд критериев. В частности: общегородские мероприятия с участием мэра города (молодежная политика); основные мероприятия; мероприятия по направлению: молодежная политика; мероприятия коллегиального и совещательного характера (молодежная политика); аналитическая, методическая работа. мониторинг (молодежная политика).

В результате было выяснено что, за 2019-2021 гг. количество общегородских мероприятий увеличилось, в то время как в 2020 году наблюдается снижение, в виду введенных ограничений связанных с Covid-19.

Проведенное в рамках настоящей работы исследование позволило выявить наиболее актуальные проблемы современной молодежи: сложности с трудоустройством; жилищные проблемы; тяжелое финансовое положение; недостаточный уровень образования; алкогольная, табачная, наркозависимость; игромания; неуверенность в будущем.

С целью минимизации выявленных проблем может быть реализована программа коуч-наставничества на базе Департамента по Физической Культуре, Спорту и Молодежной Политике Администрации Города Арзамаса Нижегородской области.

Департамент по Физической Культуре, Спорту и Молодежной Политике Администрации Города Арзамаса Нижегородской области может стать площадкой, где карьерные консультанты-психологи, будут предлагать подросткам и молодежи широкий HR-инструментарий для выбора будущей профессии и трудоустройства. У молодых людей появится возможность пройти профориентационное тестирование и комплексную оценку своих профессиональных и личностных компетенций. Это позволит определить вектор будущего развития и выявить конкретные инструменты повышения любых недостающих навыков.

Реализация программы включит в себя несколько основных этапов:

1. Целевой этап, в рамках которого будет определена цель реализации Программы, уточнена целевая группа и структура программы.

2. Подготовительный этап, обеспечивающий подготовку необходимых организационных условий для реализации разработанной Программы. Учитывая опыт учреждений, возможно создание рабочей группы, координирующей реализацию разработанной программы; разработка и учреждение Положения об использовании коучинговых технологий в целях профессионального развития молодежи, учитывающее основные аспекты данного инструмента; налаживание межинституционального взаимодействия учреждений разной ведомственной подчиненности, так или иначе вовлеченных в профориентационную работу с детьми и молодежью, либо заинтересованных в результатах этой работы; произведен отбор и подготовка участников реализации программы.

3. Диагностический этап, позволит определить контрольные характеристики мотивационного профиля участников программы и уточнить ее содержание.

4. Организационный этап. Данный этап посвящен реализации содержания разработанной Программы, предусматривающий реализацию содержания программы, в структуре которой предусмотрены индивидуальные и групповые коуч-сессии, тренинги на повышение профессиональной активности, тематика и содержание которых будут направлены на максимальную активизацию процесса профессионального самоопределения слушателей, осознание ими необходимости профессионально-личностного развития, поиск ресурсов и возможностей для этого. Выбор тренингов в каждом конкретном случае подлежит согласованию с коучем и куратором.

В современном обществе информационная доступность может формировать в среде студенческой молодежи ценности зачастую не отвечающие исторической справедливости нашего государства и создавать ценностный разрыв между поколением своих родителей.

Основную роль воспитательного характера подрастающего поколения выполняет институт семьи, закладывая базу ориентиров для человека. С повышением возраста все большее влияние на формирование мировоззрения оказывает окружающая среда, сюда следует отнести друзей, педагогов, информационные интернет-ресурсы.

В период студенчества важную роль в формировании личности оказывает образовательный процесс, совмещающий обучение и воспитание. В процессе обучения обучающийся приобретает знания общего и профессионального уровня, результатом воспитательного воздействия является духовное развитие личности с высоким нравственным потенциалом и способностью к саморазвитию.

Одним из предлагаемых направлений воспитательной работы является информационно-пропагандистская работа. Информационно-пропагандистская работа

представляет собой обширный комплекс мероприятий, направленных на формирование гражданской позиции, патриотического и нравственного воспитания.

К данному направлению относится проведение торжественных и праздничных мероприятий, посвященных государственным праздникам, памятным и юбилейным датам. Занесение на доску почета и книгу почета, а также награждение в торжественной обстановке студентов по итогам общественной деятельности.

В учреждении создаются музеи истории и музеи славы, как институты нравственно-патриотического воспитания, нередко данные музеи пополняются экспонатами молодых людей, что существенно повышает интерес к посещению музеев.

Реализуется работа с ветеранами и пожилыми людьми, учащимися и воспитанниками образовательных организаций региона, взаимодействие с русской православной церковью по восстановлению храмов.

Молодежь принимает активное участие в общегородских мероприятиях, что также играет немаловажную роль в сплочении коллектива и привитии гордости за принадлежность к учреждению.

Вся эта работа отражается на официальном сайте учреждения, а зачастую и в городских периодических изданиях, что также стимулирует молодежь на активизацию и совершенствование данного направления деятельности.

Большое внимание уделяется наглядной агитации, установке памятников, тематических баннеров, стендов. Существенную роль в обеспечении воспитательного процесса играет институт кураторства. Закрепление за группами куратора способствует общению в неформальной обстановке всех субъектов воспитательного процесса.

Кураторы групп организуют встречи и тематические вечера, посещают вместе с молодежью культурные мероприятия, участвуют в творческой и спортивной жизни молодежи.

Стоит отметить высокую эффективность закрепления в качестве индивидуальных кураторов наиболее подготовленных, обладающих большим жизненным опытом и уважением преподавателей и работников учреждения.

Данными субъектами воспитательной работы проводятся встречи и беседы с подопечными, достигается доверительное общение в результате, которого формируются нравственные ориентиры и жизненные ценности. В данной работе на первую роль выходит личность педагога, который способен не только «направить» воспитуемого, но и провести профилактику от деструктивного и асоциального поведения.

Таким образом, проведение информационно-пропагандистской работы в совокупности с реализацией института кураторства в значительной мере способствует формированию высоко нравственного и патриотического воспитания молодежи.

Следующим предложением по совершенствованию организации работы с молодежью в Департаменте по Физической Культуре, Спорту и Молодежной Политике Администрации Города Арзамаса Нижегородской области является разработка программ для повышения квалификации специалистов по работе с молодежью. Данные программы должны быть актуальными и отвечать современным требованиям и особенностям работы с молодежью.

Следующим предложением является повышение оплаты труда специалиста по работе с молодежью. Данное решение позволит привлечь молодых специалистов, только что получивших образование.

Суть следующего предложения заключается в создании центра для талантливой молодежи с целью поддержки талантливых молодых людей от 6 до 16 лет. В рамках данного центра организовать подбор талантливой молодежи по направлениям: вокальное искусство; хореография; живопись и скульптура; актерское мастерство.

Также возможным представляется организация психологического сопровождения по каждому направлению деятельности центра. Наставник поможет разрешить такую проблему, как выбор профессии, долгосрочное и краткосрочное планирование деятельности.

Библиографический список

1. Федеральный закон «О государственной поддержке молодежных и детских общественных объединений» от 28.06.1995 № 98-ФЗ // Собрание законодательства Российской Федерации. - 1995 г. - № 27. - Ст. 2530 с изм. и допол. в ред. от 10.01.2021.
2. Федеральный закон «О молодежной политике в Российской Федерации» от 23.12.2020 № 489-ФЗ // Собрание законодательства Российской Федерации. - 2021 г. - № 1 (часть I). - Ст. 28
3. Беляев А.И. Культура досуга современной молодежи [Текст] / А.И. Беляев. – М.: ИФ РАН. 2016. – 200 с.
4. Гаврилова И. М. Основные направления работы с молодежью / И. М. Гаврилова, С. А. Перепелкин // Академическая публицистика. – 2021. – № 4. – С. 706-711.

Нончин Александр Александрович,

магистр

Московский финансово -юридический университет, кафедра экономики и менеджмента, государственное и муниципальное управление в социальной сфере.

ТЕОРЕТИЧЕСКИЕ АСПЕКТЫ РАБОТЫ С МОЛОДЕЖЬЮ НА УРОВНЕ МУНИЦИПАЛЬНОГО ОБРАЗОВАНИЯ

Аннотация: в данной статье представлены теоретические аспекты организации работы с молодежью, государственной молодежной политики, также отображено нормативно-правовое регулирование организации работы с молодежью. В начале XXI в. активизировалось изучение роли молодежи в тех или иных процессах модернизации общества на междисциплинарной основе. Однако муниципальная молодежная проблематика находится на периферии исследовательских интересов политологов. Изучение же муниципальной молодежной политики в политологическом аспекте открывает возможность более объективной и всесторонней оценки содержания, направленности политики в отношении молодежи, выявления степени ее участия в реформировании общества как политического ресурса России. Проведена оценка эффективности организации работы с молодежью в Департамента по Физической Культуре, Спорту и Молодежной Политике Администрации Города Арзамаса Нижегородской области. Выявлены наиболее актуальные проблемы организации работы с современной молодежью.

Abstract: this article presents the theoretical aspects of the organization of work with youth, state youth policy, and also reflects the legal regulation of the organization of work with youth. At the beginning of the XXI century, the study of the role of youth in various processes of modernization of society on an interdisciplinary basis intensified. However, municipal youth issues are on the periphery of the research interests of political scientists. The study of municipal youth policy in the political aspect opens up the possibility of a more objective and comprehensive assessment of the content and orientation of youth policy, identifying the degree of its participation in the reform of society as a political resource of Russia. The evaluation of the effectiveness of the organization of work with youth in the Department of Physical Culture, Sports and Youth Policy of the Administration of the City of Arzamas of the Nizhny Novgorod region was carried out. The most urgent problems of the organization of work with modern youth are revealed.

Ключевые слова: молодежь, молодежная политика, государственная молодежная политика, муниципальное образование.

Keywords: youth, youth policy, state youth policy, municipal education.

Область развития молодежи, частью которой являются специалисты по работе с молодежью, имеет долгое и сложное прошлое, которое часто переплетается с другими дисциплинами, такими как психология, социология, педагогика и другие. Со временем многие из этих дисциплин изменились и эволюционировали в попытке эффективно реагировать на требования общества.

Профессия специалиста по работе с молодежью в настоящее время переживает свою собственную аналогичную трансформацию. Молодежные программы часто рассматривались исключительно с точки зрения игр, развлекательной и культурно-массовой деятельности; однако сегодня ожидания от досуговых организаций включают содействие общему позитивному развитию молодежи.

У современной молодежи сейчас новые ценности, отличающиеся от молодежи прошлого века. Свобода действия – главная ценность в жизни людей. Современная молодежь смело смотрит в будущее, добивается своих целей, у них есть большие перспективы. Молодые люди легко адаптируются в современном обществе, умеют отстаивать свое мнение, они коммуникабельны и всесторонне развиты.

Актуальность организации работы с молодежью очень высока, так как молодежь уязвимая группа населения, она более склонна себя в чем-то реализовывать, демонстрировать свои навыки, умения, таланты, но при этом все приобретенное молодежь может пустить в неправильное русло.

Современное общество нуждается в высококлассных специалистах, готовых к творчеству, самообразованию, саморазвитию, самореализации и к инновационной созидательной деятельности.

Организация работы с молодежью обязана становиться все более мобилизационной, создавать условия для самореализации молодых людей, предлагать молодежи всевозможную активность.

На сегодняшний день молодежь – это стратегическая важная социальная группа в современном обществе. Кроме того, можно отметить, что молодежь является одним из ключевых объектов управления для любого современного государства, в том числе и в Российской Федерации [5].

При этом, при большой значимости молодежи как социальной группы в рамках социально-экономического развития государства, сама молодежная политика как

инструмент политического и экономического контроля, воспитания молодежи и повышения качества жизни в обществе появилась относительно недавно.

Целью молодежной политики является создание условий для обучения, возможностей и опыта, которые позволяют молодым людям развивать знания, навыки и компетенции. Это позволяет молодым людям быть драйверами демократии, интегрироваться в общество и, в частности, играть активную роль как в гражданском обществе, так и на рынке труда. Ключевыми мерами молодежной политики являются содействие обучению гражданственности и комплексному подходу к политике.

Один из приоритетов государственной власти - создание условий для жизнедеятельности молодого поколения, реализации его потенциала в интересах России. Это предопределяет необходимость изменения системы работы с молодежью на всех уровнях власти, политического управления.

Известно, что органы муниципальной власти испытывают ресурсные, материальные и другие трудности в реализации государственных политических установок относительно молодежи. Тем не менее это не может оправдывать не изжитой на практике «глухоты», невнимания к молодежным проблемам. Без активного участия муниципальной власти невозможна эффективная реализация государственной молодежной политики [4].

Нынешняя российская система воспитания детей и подростков на муниципальном уровне руководствуется определёнными принципами:

- Принцип общественной направленности воспитания;
- Принцип гуманизации воспитания;
- Принцип личностного подхода;
- Принцип единства воспитательных воздействий;
- Принцип опоры на положительные качества подразумевает.

Государственная молодежная политика развивается по пути повышения эффективности работы с молодежью с учетом минимизации негативных явлений, которые связаны с перспективой сокращения численности молодого поколения.

Молодежь является одним из главных объектов национально-государственных интересов и одним из ключевых факторов обеспечения развития Российского государства и общества. Кроме того, современная молодежная политика в первую очередь нацелена на развитие и воспитание полноценной личности, на формирование у молодежи нравственных и духовных ценностей, на патриотическое воспитание и воспитание ответственности за будущее своей страны [3].

Нормативным документом, который законодательно определяет молодежную политику и является главным основанием для выделения бюджетных средств на

проведение мероприятий по работе с молодежью является, Федеральный закон от 06.10.2003 г. №131-ФЗ «Об общих принципах организации местного самоуправления в Российской Федерации» [1].

Следующим по значимости нормативно-правовым актом федерального уровня стали концептуальные основы молодежной политики. Распоряжением Правительства Российской Федерации от 18.12.2006 года утверждена Стратегия государственной молодежной политики в Российской Федерации.

В 2020 году был принят Федеральный закон от 30 декабря 2020 г. № 489-ФЗ «О молодежной политике в Российской Федерации», который впервые выделил молодых граждан, как особую социальную группу в возрасте от 14 до 35 лет включительно. Также внесены понятия «молодая семья», «молодежное общественное объединение». Особенность данного закона является участие молодежи в реализации молодежной политики [2].

Департамент по Физической Культуре, Спорту и Молодежной Политике Администрации Города Арзамаса Нижегородской области

Основной деятельностью Департамента является обеспечение условий для развития на территории города Арзамаса физической культуры и массового спорта, организации проведения официальных физкультурно-оздоровительных и спортивных мероприятий, реализация единой молодежной политики на территории города Арзамаса, организация и осуществление мероприятий по работе с детьми и молодежью.

Для оценки эффективности организации работы с молодежью в Департамента по Физической Культуре, Спорту и Молодежной Политике Администрации Города Арзамаса Нижегородской области выделим ряд показателей:

1. Общегородские мероприятия с участием мэра города (молодежная политика);
2. Основные мероприятия;
3. Мероприятия по направлению: молодежная политика;
4. Мероприятия коллегиального и совещательного характера (молодежная политика);
5. Аналитическая, методическая работа. Мониторинг (молодежная политика);

С целью анализа организации работы с молодежью в Департаменте по Физической Культуре, Спорту и Молодежной Политике Администрации Города Арзамаса Нижегородской области представим ряд показателей в динамике за 2019-2021 гг. в таблице 1.

Таблица 1

Динамика показателей организации работы с молодежью в Департаменте по Физической Культуре, Спорту и Молодежной Политике Администрации Города Арзамаса Нижегородской области

Показатель	Год			Темп прироста, %
	2019	2020	2021	
1. Общегородские мероприятия с участием мэра города (молодежная политика);	4	3	6	50,0%
2. Основные мероприятия;	20	12	27	35,0%
3. Мероприятия по направлению: молодежная политика;	16	10	21	31,3%
4. Мероприятия коллегиального и совещательного характера (молодежная политика);	1	5	5	400,0%
5. Аналитическая, методическая работа. Мониторинг (молодежная политика);	4	3	6	50,0%

Таким образом, за 2019-2021 гг. количество общегородских мероприятий увеличилось, в то время как в 2020 году наблюдается снижение, в виду введений ограничений связанных с Covid-19.

Ниже на рисунке 1 представлена динамика показателей Департаменте по Физической Культуре, Спорту и Молодежной Политике Администрации Города Арзамаса Нижегородской области за 2019-2021 гг.



Рисунок 1. Динамика показателей организации работы с молодежью в Департаменте по Физической Культуре, Спорту и Молодежной Политике Администрации Города Арзамаса Нижегородской области

Таким образом, можем сделать вывод о том, что для оценки эффективности организации работы с молодежью в Департамента по Физической Культуре, Спорту и

Молодежной Политике Администрации Города Арзамаса Нижегородской области выделим ряд показателей: общегородские мероприятия с участием мэра города (молодежная политика); основные мероприятия; мероприятия по направлению: молодежная политика; мероприятия коллегиального и совещательного характера (молодежная политика); аналитическая, методическая работа. Мониторинг (молодежная политика);

В результате было выяснено что, за 2019-2021 гг. количество общегородских мероприятий увеличилось, в то время как в 2020 году наблюдается снижение, в виду введений ограничений связанных с Covid-19.

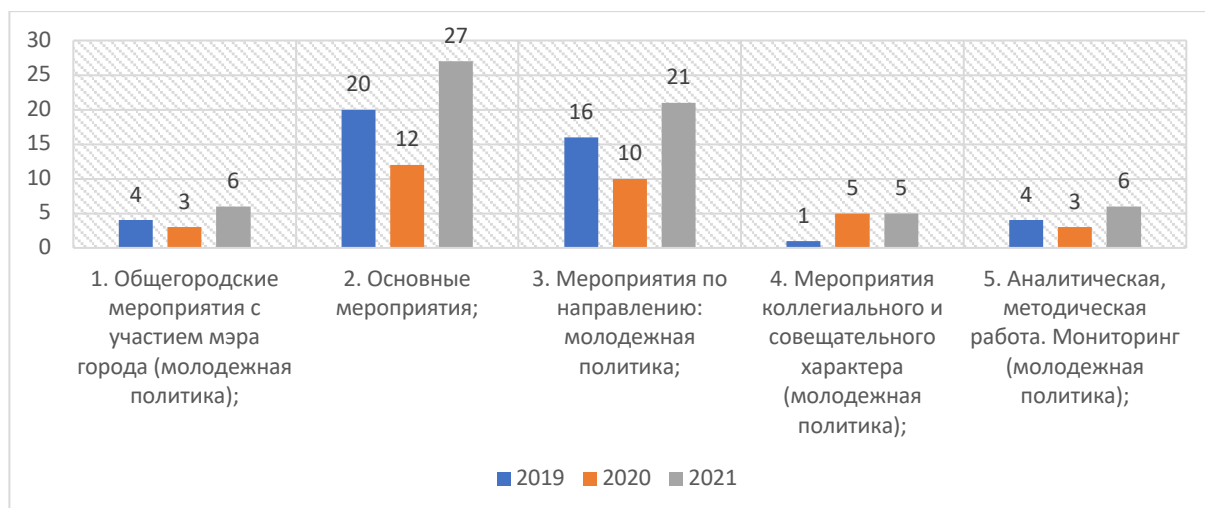
Проведенное в рамках настоящей работы исследование позволило выявить наиболее актуальные проблемы современной молодежи:

- сложности с трудоустройством; жилищные проблемы; тяжелое финансовое положение;
- недостаточный уровень образования;
- алкогольная, табачная, наркозависимость;
- игромания;
- неуверенность в будущем.

Одним из механизмов решения указанных проблем выступает работа с молодежью. Сделать ее более эффективной, с нашей точки зрения, могут прогрессивные инновационные технологии, в частности, использование в практике учреждений коуч-наставничества.

Библиографический список

1. Федеральный закон «О государственной поддержке молодежных и детских общественных объединений» от 28.06.1995 № 98-ФЗ // Собрание законодательства Российской Федерации. - 1995 г. - № 27. - Ст. 2530 с изм. и допол. в ред. от 10.01.2021.
2. Федеральный закон «О молодежной политике в Российской Федерации» от 23.12.2020 № 489-ФЗ // Собрание законодательства Российской Федерации. - 2021 г. - № 1 (часть I). - Ст. 28
3. Беляев А.И. Культура досуга современной молодежи [Текст] / А.И. Беляев. – М.: ИФ РАН. 2016. – 200 с.
4. Гаврилова И. М. Основные направления работы с молодежью / И. М. Гаврилова, С. А. Перепелкин // Академическая публицистика. – 2021. – № 4. – С. 706-711.

5. Гребенникова К. А. Проектный подход к организации социально-правовой работы с молодежью / К. А. Гребенникова // Наука, техника, образование: взаимодействие и интеграция в современном обществе : Сборник научных трудов по материалам I Международной научно-практической конференции, Смоленск, 30 июня 2018 года. – Смоленск: Международный научно-информационный центр "Наукосфера", 2018. – С. 81-83.

Прохорова Ирина Владимировна,

кандидат педагогических наук,

доцент кафедры «Физиологии и безопасности жизнедеятельности человека»

Федеральное государственное бюджетное образовательное учреждение

высшего образования «Нижегородский государственный педагогический университет им.

Козьмы Минина»

Россия, г. Нижний Новгород

Гусев Александр Владимирович,

Аспирант

Федеральное государственное бюджетное образовательное учреждение

высшего образования «Нижегородский государственный педагогический университет им.

Козьмы Минина»

Россия, г. Нижний Новгород

Прохоров Дмитрий Владимирович,

Аспирант

Федеральное государственное бюджетное образовательное учреждение

высшего образования «Нижегородский государственный педагогический университет им.

Козьмы Минина»

Россия, г. Нижний Новгород

ФИЛОСОФСКИЕ ОСНОВЫ ПРОЦЕССА ПРОЕКТИРОВАНИЯ БЕЗОПАСНОЙ ОБРАЗОВАТЕЛЬНОЙ СРЕДЫ

Аннотация: В статье описываются основные принципы создания безопасного образовательного пространства. Под безопасным образовательным пространством понимается среда, которая позволяет формировать психологически здоровых личностей. Отмечается важность всестороннего развития личности как умственной, так и физической. Построение безопасного образовательного пространства должно производиться на основе безопасного межличностного общения, формируемого на принципах взаимоуважения, поддержки и умеренных амбиций. В заключении делается вывод, что создание безопасного образовательного пространства тесно взаимосвязано с построением общества, основанного на ноосферных позициях.

Annotation: The article describes the basic principles of creating a safe educational space. Under a safe educational space, an environment is broadcast that allows you to shape the health of

healthy individuals. There is a significant all-round development of the personality, both mental and physical. The construction of a safe educational space is based on safe personal interpersonal communication, formed on the basis of mutual respect, support and moderate ambitions. In conclusion, it is concluded that the creation of a safe educational space is closely related to the construction of a society based on noospheric positions.

Ключевые слова: безопасность, образовательная среда, философские основы

Key words: security, educational environment, philosophical foundations

Цель исследования

Мировоззрение – это самая устойчивая часть управления человечеством [1]. Но мировоззрение тоже формируется и меняется посредством образования [2 - 7]. Самый важный принцип мирового развития – устойчивое развитие [8, 9]. Следовательно, основной целью статьи является разработка принципов безопасной образовательной среды.

Проблемы исследования

Образование построено на противоречиях (учитель – ученик) и парадигмах: знаемые, поведенческие, гуманистическая, технократическая, гуманистическая, эзотерическая и т.д. В связи с этим образовательная среда представляет собой сложную многосферную систему.

Метод исследования

В науке и образовании используются следующие методы: анализ и синтез, индукция и дедукция, абстракция и обобщение, наблюдение и сравнение. Все эти методы применяются в статье при изучении обширного литературного пространства [10, 11].

Философские основы исследования

Каждая теория имеют свою собственную философию или общие руководящие принципы и теоретические рамки. Философия позволяет нам взглянуть на проблему как на единое целое, проанализировать ее и сделать заключение. **Философскими основами процесса проектирования безопасной образовательной среды являются: воспитание и образование. Воспитание - это полное развитие личности ребенка. Образование включает в себя отдельных людей, общество, окружающую среду и господствующее мировоззрение социума. В процессе обучения участвуют: субъекты (учителя, родители), объект – обучаемый и среда (социум). От правильной взаимной работы этих факторов зависит правильное и успешное создание личности и социума, как**

совокупности личностей. Образование является непрерывным процессом и начинается в утробе матери и кончается со смертью личности. Обучение опирается на четыре столпа: учится познавать, учится делать, учится быть, учится быть вместе. То есть личность должна получать знание, апробировать их на практике при этом оставаясь личностью и работая в социуме. При этом философия определяет цель, к которой должно идти образование. Философской основой безопасности образовательного процесса является положительный настрой, успешность в развитии личности, восхождение по образовательной лестнице шаг за шагом. Существует богатая философская традиция относительно образования как на востоке, так и на западе. На востоке большее внимание уделяется внутреннему развитию личности, на западе развитию в социуме.

Следует отметить следующие философские подходы при создании безопасной образовательной среды: метафизический (описание реальности), эпистемологический (изучение природы знания), аксиологический (определение стоимости знания), этическое взаимодействие, положительный релятивизм логический позитивизм и др. Каждый педагог должен быть знаком с теорией и философией образования.

Результат исследования

Исследование настоящей статьи нацелено на выявление возможностей проектирования безопасной образовательной среды [12 - 13]. Безопасность образования означает уменьшения рисков девиантного поведения, защиты от конкретных и определенных опасностей, которые могут вызывать и причинять людям вред и несчастье.

Безопасная образовательная среда должна быть направлена на создание психологически здоровой личности, которая взаимодействует с другими личностями и обществом на основе здравого смысла и знаний [14 - 16]. Личности, которая между конфликтным способом поведения и поведением, основанным на взаимоуважении и согласии, выбирает последнее (рисунок 1). Психологическое здоровье личности и общества не может строиться на основе потребительства и различном уровне потребления. Общество будущего будет строиться на взаимоподдержке, взаимопомощи, умеренности материальных потребностей.



Рисунок 1 – Формирование психологически здоровой личности

С другой стороны, говоря о безопасном образовании необходимо отметить здоровье сберегающие технологии [17]. Образование должно быть комплексным и вести к развитию сбалансированно развитой личности. Необходимо проводить как умственное развитие, так и физическое. Образовательные науки должны уравнивать как левостороннюю умственную деятельность (математика, информатика, юриспруденция, экономика), так и правостороннюю (спорт, пение, пластика, физический труд).

На развитие образования и формирование личности все больше и больше влияет цифровая среда (рисунок 2).



Рисунок 2 – Информационно-образовательная среда

В информационно – образовательную среду входят электронные образовательные ресурсы, техническое и программное обеспечение, Интернет. И в этом плане чрезвычайно важно оградить развивающуюся личность от негативных ресурсов (порнография, наркотики, суицид и т.д.) и направить ее по правильному образовательному маршруту.

Заключение

Безопасное образовательное пространство тесно взаимосвязано с безопасным социумом. В обществе, где процветает потребительство, нажива, убийство, войны, грабеж не может быть безопасного образовательного пространства.

Только в обществе, построенном на приоритетах знаний, взаимоуважения и взаимопомощи может быть создано безопасное образовательное пространство, которое формирует психологически здоровых личностей, полноправных участников этого общества.

Список литературы

1. Шайтура С.В., Князева М.Д., Митрофанов Е.М., Мухин А.С. Космическое мировоззрение в системе непрерывного образования // Сервис plus. 2020. Т. 14. № 2. С. 42-51.
2. Шайтура С.В. Дистанционное образование в России и за рубежом // В сборнике: Сборник статей преподавателей, обучающихся на кафедре студентов и магистрантов, а также студентов и магистрантов РГУФКСМиТ и работников сферы образования из Болгарии по результатам проведенной 31 января 2019 года Конференции посвященной теме "Экономика - спорту" и 10-летию кафедры Экономики - Москва, - 2019. - С. 170-179.
3. Шайтура С.В. Дистанционное образование во время пандемии // Славянский форум. 2020. № 2 (28). С. 201-205.
4. Шайтура С.В. Дистанционное образование как повышение качества жизни // Научные труды Вольного экономического общества России. - 2012. - Т. 164. - с. 99-103.
5. Shaitura S.V., Minitaeva A.M., Ordov K.V., Gospodinov S.G., Chulkov V.O. Review of distance learning solutions used during the Covid-19 crisis – In: "Advances in Social Science, Education and Humanities Research" 2020. С. 1-9.
6. Shaitura S.V., Ordov K.V., Minitaeva A.M. Digital learning methods for the digital economy - In: 1st International Scientific and Practical Conference on Digital Economy (ISCDE 2019). Proceedings of the International Scientific and Practical Conference. Сер. "Advances in Economics, Business and Management Research" 2019. С. 606-611.
7. Shaitura S.V., Ordov K.V., Pigoreva O.V., Kosterina I.V., Zyukin D.A., Gerasimova V.G. Problems of distance education // Revista Inclusiones. - 2020. - V. 7. № S4-1., p. 24-38.
8. Шайтура С.В. Устойчивое развитие и механизмы бесструктурного управления // Славянский форум. – 2014 - № 1 (5). - с. 369-374.
9. Шайтура С.В., Шайтура Н.С., Ордов К.В. Направления устойчивого развития аграрного бизнеса // Вестник Курской государственной сельскохозяйственной академии. 2022. № 6. С. 239-249.
10. Беляев С.А., Бушина Н.С., Быстрицкая А.Ю., Власова О.В., Головин А.А., Головин А.А., Жилин В.В., Зюкин Д.А., Колтышева Е.В., Конопля А.А., Наджафова М.Н., Овод А.И., Овчинникова О.А., Олейникова Т.А., Перькова Е.Ю., Пожидаева Н.А., Пыжова Е.В., Репринцева Е.В., Сергеева Н.М., Святова О.В. и др. Методы статистики и возможности их применения в социально-экономических исследованиях. - Курск, 2021.
11. Беляев С.А., Бушина Н.С., Власова О.В., Головин А.А., Головин А.А., Жилин В.В., Зюкин Д.А., Конопля А.А., Наджафова М.Н., Овод А.И., Олейникова Т.А., Перькова

Е.Ю., Петрушина О.В., Пожидаева Н.А., Пронская О.Н., Репринцева Е.В., Святова О.В., Сергеева Н.М., Соловьева О.И., Соловьева Т.Н. и др. Практические аспекты применения регрессионного метода в исследовании социально-экономических процессов. - Курск, 2021. -209.

12. Фокин Н.И. Проектирование и управление развитием безопасной и толерантной образовательной среды в регионе т// Известия Российского государственного педагогического университета им. А.И. Герцена. 2007. № 21 (51). С. 313-318.

13. Никифорова Д.М., Бойко А.Д. Разработка программы по оптимизации безопасного защитного и совладающего поведения студентов в образовательной среде // Педагогическое образование в России. 2019. № 1. С. 105-112.

14. Молчанова Е.В. Образовательная среда и социум в контексте разработки психолого-педагогических условий для безопасного личностного развития молодежи // Проблемы современного педагогического образования. 2022. № 75-1. С. 69-71.

15. Астарханова Н.Р., Рабаданова П.М. создание безопасной образовательной среды в современном ВУЗе // Проблемы современного педагогического образования. 2022. № 75-4. С. 27-30.

16. Баева И.А., Тарасов С.В., Алексеева Е.В., Лактионова Е.Б., Гаязова Л.А., Кондакова И.В., Пежемская Ю.С., Чежина Я.В. Психологические технологии формирования и оценки безопасной образовательной среды -учебно-методическое пособие / Гатчина, 2021.

17. Shaitura S.V., Ordov K.V., Lesnichaya I.G., Romanova Yu. D., Khachaturova S.S. Services and mechanisms of competitive intelligence on the internet // Espacios.- 2018.- Т. 39.- № 45.- С. 24.

ПОНЯТИЕ ПРАВА ОБЩЕЙ ДОЛЕВОЙ СОБСТВЕННОСТИ

Аннотация. В данной статье рассмотрено понятие права общей долевой собственности.

Annotation. This article discusses the concept of the right of shared ownership.

Ключевые слова: общей долевая собственность, право, гражданские отношения.

Keywords: shared ownership, law, civil relations.

Право общей долевой собственности возникает в случае принадлежности одной вещи на праве собственности двум и более лицам, такие случаи не редки в общественных (гражданских) отношениях. В современном обществе отношения общей долевой собственности широко распространены. В отличие от совместной собственности, закон не ограничивает случаи возникновения долевой собственности на имущество конкретным перечнем, устанавливая презумпцию возникновения именно долевой собственности на имущество, при поступлении его в собственность нескольких лиц.

Право общей долевой собственности представляет собой собственность двух и более лиц, чьи доли в праве определены законом или договором и возникает на основании различных юридических фактов. В большинстве случаев это совершение несколькими лицами гражданско-правовых сделок, прежде всего купли-продажи и договоров о совместной деятельности (создание простого товарищества), изготовление или создание ими новой неделимой вещи, наследование неделимой вещи несколькими лицами. В состав общего имущества поступают также плоды, продукция и доходы от использования имущества, находящегося в общей долевой собственности, которые распределяются между участниками долевой собственности соразмерно их долям, если иное не предусмотрено соглашением между ними

Право общей долевой собственности предоставляет сособственникам возможность владеть, пользоваться и распоряжаться имуществом, являющимся единым целым.

При возникновении рассматриваемых отношений доли в праве определяются законом или договором. Статья 245 Гражданского кодекса Российской Федерации устанавливает правила определения долей в праве долевой собственности, в соответствии с которой, если доли участников долевой собственности не могут быть определены на основании закона и не установлены соглашением всех ее участников, доли считаются равными, наряду с этим

соглашением всех участников долевой собственности может быть установлен порядок определения и изменения их долей в зависимости от вклада каждого из них в образование и приращение общего имущества.

Пункт 3 рассматриваемой статьи устанавливает, что участник долевой собственности, осуществивший за свой счет с соблюдением установленного порядка использования общего имущества неотделимые улучшения этого имущества, имеет право на соответствующее увеличение своей доли в праве на общее имущество. Однако проведение одним из собственников капитального ремонта жилого дома, не связанного с увеличением полезной площади, не влечет изменения долей; этот собственник вправе лишь требовать от других собственников возмещения части понесенных им расходов.

Содержание права общей собственности составляют традиционные правомочия по владению, пользованию и распоряжению имуществом. Однако поскольку собственников несколько, возникает необходимость достижения их согласия, формирования общей воли при осуществлении этих правомочий. Поэтому владение и пользование имуществом, находящимся в долевой собственности, осуществляется по соглашению всех ее участников; если же согласия достигнуть не удалось, то порядок владения и пользования устанавливается судом. При этом объем правомочий участника, как правило, связан с размером его доли в праве общей собственности. Участник долевой собственности имеет право на предоставление в его владение и пользование части общего имущества, соразмерной его доле. Размер доли на протяжении существования общей собственности не остается неизменным, он может увеличиться, или уменьшиться вследствие изменения состава участников общей собственности, внесения в общее имущество улучшений и целого ряда других обстоятельств, которые необходимо учитывать. Помимо этого на размер доли может оказать влияние также вклад в приращение общего имущества. Если, к примеру, участник долевой собственности на индивидуальный жилой дом по согласованию с другими собственниками и соблюдением установленных правил увеличит за свой счет площадь дома путем надстройки, пристройки и перестройки, то он имеет право на соответствующее увеличение своей доли в праве на общее имущество. Перераспределение долей подлежит государственной регистрации. Если порядок внесения неотделимых улучшений соблюден не был, то собственник не вправе требовать увеличения размера своей доли. Что же касается делимых улучшений, то они, если иное не предусмотрено соглашением собственников, поступают в собственность того, кто их произвел.

Обязанности собственников долевого имущества, как и права, регламентированы действующим законодательством РФ, в частности Гражданском кодексом Российской

Федерации и Жилищным кодексом Российской Федерации, в соответствии с которыми, собственники долевого имущества имеют нижеперечисленные обязанности:

- исправно придерживаться всех положений договора, заключенного между собственниками долевого имущества, или вынесенного судом решения;
- нести расходы на содержание имущества, соразмерные их долям (налоги, ЖКУ и т.д.);
- в письменной форме извещать остальных собственников о любых действиях и согласовывать с остальными собственниками любые действия, которые отдельный собственник хочет осуществить со своей долей;
- только аргументировано отказывать в выделе долей или отчуждении от них другим собственникам;
- исполнять все обязательства, которые должен исполнять любой гражданин РФ. Даже незначительное неисполнение своих обязанностей одним из собственников долевого имущества может стать поводом для соответствующего судебного иска со стороны других собственников.

Распоряжение собственниками своей долей собственности возможно только при соблюдении установленных прав и обязанностей всех собственников имущества.

Распоряжение долевым имуществом его собственниками основывается на соблюдении всех представленных выше прав и обязанностей, принадлежащих им же.

В соответствии со ст. 247 ГК РФ можно определить следующее: распоряжаться долевой собственностью можно только с учетом ранее оговоренных условий с остальными долевыми владельцами или исходя из установленных судебным решением правил.

Обобщив все законодательные моменты, можно определить основные принципы распоряжения долевой собственностью:

Полученной долей мирным путем или же по решению суда собственник имеет полное право распоряжаться так, как пожелает нужным. Однако он не имеет права нарушать условия долевого владения, определенные соглашением между остальными собственниками или же решением суда. Ущемление прав остальных собственников при распоряжении своей частью имущества со стороны одного собственника недопустимо.

Все решения, принимаемые долевым владельцем, относительно распоряжения своей частью имущества должны быть обсуждены и согласованы с остальными собственниками долевого имущества. Нарушение порядка распоряжения долевым имуществом является недопустимым.

Несмотря на то, что право общей собственности не представляет собой единого субъективного права, оно не является простым приемом юридической техники. За правом

общей собственности стоят полноценные субъективные права собственности объединенных общностью имущества лиц на их доли.

Использованная литература

1. Гражданское право: Учебник/ Под ред. А.П. Сергеева, Ю.К. Толстого; Елисеев И.В.; Иванов А.А.; Кротов М.В.; Медведев Д.А. и др.- 5-е изд., перераб. и доп.- М.: Проспект, 2005.- 410 с.
2. Гражданское право: Учебник для студ. сред. спец. учеб. заведений, обуч. по спец. «Правоведение»/ Под ред. С. П. Гришаева; Глушкова Л. И.; Гришаев С. П.; Масляев А. И.; Отнюкова Г. Д. и др.- М.: Юристъ, 2002.- 196 с.
3. Гражданское право: Учебник/ Под ред. А.П. Сергеева, Ю.К. Толстого; Елисеев И.В.; Иванов А.А.; Кротов М.В.; Медведев Д.А. и др.- 5-е изд., перераб. и доп.- М.: Проспект, 2005.- 413-415 с.
4. Гражданское право / ред. С.П. Гришаева. М.: ЮРИСТЪ, 2018. С. 248.

Рябова Ольга Алексеевна
Старший преподаватель
кафедры частноправовых дисциплин факультета права и управления
ФКОУ ВО «Владимирский юридический институт ФСИН России»
Рябов Павел Ричардович
адвокат Адвокатской палаты Московской области

ПЕРСПЕКТИВЫ ИСПОЛЬЗОВАНИЯ ИСКУССТВЕННОГО ИНТЕЛЛЕКТА В РОССИЙСКОМ СУДОПРОИЗВОДСТВЕ

Аннотация. Статья посвящена анализу возможности и необходимости внедрения искусственного интеллекта в судебную систему РФ. Авторы указывают на положительные и отрицательные аспекты подобной перспективы. Приводятся доводы, обосновывающие невозможность замены судьи в российском судопроизводстве искусственным интеллектом в настоящий момент и в обозримом будущем. Вместе с тем авторами отмечается наличие положительного опыта использования технологий нового поколения в российском судопроизводстве.

Annotation. The article is devoted to the analysis of the possibility and necessity of introducing artificial intelligence into the judicial system of the Russian Federation. The authors point out the positive and negative aspects of such a perspective. The arguments substantiating the impossibility of replacing a judge in Russian legal proceedings with artificial intelligence at the moment and in the foreseeable future are given. At the same time, the authors note the presence of positive experience in the use of new generation technologies in Russian legal proceedings.

Ключевые слова: судебная система, судья, судебное делопроизводство, искусственный интеллект, цифровая трансформация.

Key words: judicial system, judge, court records management, artificial intelligence, digital transformation.

Современная действительность, подкрепленная инициативной деятельностью представителей государственной политической системы, диктует продвижение цифровых возможностей и искусственного интеллекта во все сферы и судебная система также не является исключением.

Активная работа по внедрению искусственного интеллекта в российское судопроизводство, подталкиваемая внешними и внутренними вызовами, рассматривается инициаторами исключительно как благо.

Стоит заметить, что Стратегия развития информационного общества в Российской Федерации на 2017-2030 годы предполагает внедрение искусственного интеллекта как одно из основных направлений.

Нельзя не отметить, что работа судебной системы с учетом современных реалий, в частности в период пандемии, показала способность ее адаптации к изменяющимся, а иногда экстремальным условиям и возможность внедрения современных технологий, с целью оптимизации, эффективности и бесперебойной деятельности, особенно на примере работы аппарата делопроизводства судов.

Является пока неразрешимой проблемой ежегодно возрастающая нагрузка как на работников аппарата судебной системы, так и на судейский корпус. Меры, предпринимаемые с целью ее снижения, малоэффективны, поскольку, с одной стороны, невозможны кардинальные изменения в направлении увеличения штатной численности работников, осуществляющих и сопровождающих процесс судопроизводства, с другой – количество дел, рассматриваемых судами и объем материалов, поступающий в суд, многократно увеличиваются и процесс этот продвигается гораздо быстрее вступления в силу соответствующих инициатив.

В этой связи, перспективы внедрения и использования современных технологий, не могут не восприниматься, как в том числе возможное эффективное средство разрешения существующей проблемы.

Вместе с тем, нельзя допустить решение одной проблемы за счет возможного снижения эффективности другой – а именно, качества работы судебной системы вообще и отправления правосудия в частности.

Представляется, что следует более размеренно реализовывать столь сложные технологии нового поколения, особенно по отношению к институтам, которые имеют прямое отношение к защите прав и законных интересов граждан, юридических лиц, государственных органов и т.д.

Возможности искусственного интеллекта изучены не в полной мере, несмотря на схожесть современных разработок искусственного интеллекта с когнитивными функциями человека. Не стоит забывать, что и они не являются совершенными.

Отправление правосудия представляет собой сложнейший процесс, который предусматривает индивидуальность, состязательность сторон, насыщение его доказательствами, материальными и процессуальными нормами. Судья в этом процессе обязан рассудить спорящие стороны. Оценка доказательств, моральных категорий, анализ рассматриваемого спора – это далеко не полный перечень необходимых функций судьи в процессе.

В своей «технической» ипостаси искусственный интеллект является ни чем иным как программой. Программа осуществляет моделирование ситуаций и путей их разрешения. На этой стадии действия программы основаны на использовании стандартных теорий и техник. Именно поэтому имеет место успешное применение возможностей искусственного интеллекта (в том числе в отечественном судопроизводстве) в судебном делопроизводстве, использовании электронного документооборота.

Совсем иной уровень требований к искусственному интеллекту предъявляет процесс его внедрения непосредственно в область отправления правосудия, поскольку он связан с решением задачи искусственного воспроизведения мышления человека.

Одной из основополагающих сторон правосудия является возможность в ходе судебного разбирательства устранить противоречия и, даже, исправить ошибки, допущенные в ходе различных досудебных мероприятий.

Способен ли искусственный интеллект заменить, например, внутреннее убеждение судьи при принятии судебного акта? Ответ для многих является очевидным.

Очевидным является и то, что законодатель и правоприменитель рассчитывают на исключительно положительный результат, призванный вывести отечественное судопроизводство на качественно новый уровень.

В таком случае инициаторы, помятуя о технической составляющей используемого интеллекта, должны понимать, что требуемый результат полностью зависит от качества исходных данных, сформированных на досудебной стадии, и которые будут заложены в программу «искусственного судьи».

Таким образом, внедрению и использованию искусственного интеллекта, особенно на стадии отправления правосудия и принятия судебного акта, должна предшествовать работа по созданию идеального механизма сопровождения материала во всех инстанциях и на всех стадиях, предваряющих судебное разбирательство. В противном случае возрастает риск некорректной обработки информации и, как следствие, возможной судебной ошибки со стороны искусственного интеллекта, а цена ее очень высока...

Безусловно, не приходится уже рассуждать о возможности или невозможности использования данного инструмента.

Действительно, анализ практики зарубежных правовых систем позволяет говорить о внедрении и использовании искусственного интеллекта или его элементов в системах судопроизводства целого ряда государств.

В США, Канаде, КНР и ряде других стран в той или иной степени реализуется применение возможностей искусственного интеллекта в практике досудебного разрешения

споров, оспаривании штрафных санкций, поиске источников права для рассмотрения конкретных дел и их анализа на законодательном уровне и т.п.

Следует отметить, что наиболее близко к процессу отправления правосудия искусственный интеллект «подобрался» в странах с преимущественно прецедентной системой права, что, в определенной степени, объяснимо с точки зрения «программируемости» процесса,

В некоторых случаях этот опыт довольно успешен, а, следовательно, требует соответствующего анализа и возможности его применения с учетом информационно-правового базиса российской судебной системы.

В этом процессе, как ни в каком другом, должен быть исключен приоритет требований конъюнктуры. За каждым судебным актом стоят судьбы конкретных людей и окончательному решению о внедрении должны предшествовать серьезный анализ и многократное тестирование обсуждаемых технологий.

При этом следует обратить внимание, что даже в странах, претендующих на статус «пионеров» в области внедрения в судопроизводство передовых технологий, искусственный интеллект, по крайней мере в ближайшей перспективе, не торопятся использовать в качестве замены лица, осуществляющего правосудие.

Подводя итог вышесказанному следует констатировать, как безусловно, положительный и мотивирующий момент, что развитие судебной системы в Российской Федерации достигло уровня возможности реального внедрения и эффективного использования искусственного интеллекта в отдельные элементы процесса судопроизводства. Вместе с тем законодатель должен отдавать себе отчет, что для обеспечения успеха, реализация данной инициативы должна опираться на прочный фундамент, соответствующего действующему законодательству, соблюдаемого всеми сторонами, процесса досудебных мероприятий (в зависимости от специфики отрасли права), а также качественного совершенствования требований, направленных на соблюдение единообразия судебной практики, закрепленных законодательно.

Возможность же использования рассматриваемых передовых технологий в качестве полноценной замены судьи в судебном процессе должна быть исключена, поскольку только человеку подвластна оценка таких основополагающих категорий как внутреннее убеждение, совесть, справедливость. Таким образом, и в данном случае к этому стоит относиться как к благу, существующие моральные пределы препятствуют всеобщему проникновению и позволяют говорить об использовании возможностей искусственного разума, непосредственно в процессе отправления правосудия, исключительно как инструмента, усиливающего потенциал судьи как правоприменителя.

Использованные источники:

1. Конституция Российской Федерации (принята всенародным голосованием 12.12.1993 с изменениями, одобренными в ходе общероссийского голосования 01.07.2020) URL: http://www.consultant.ru/document/cons_doc_LAW_28399/
2. Указ Президента от 9 мая 2017 г. №203 «О стратегии развития информационного общества в Российской Федерации на 2017 – 2030 годы» URL: https://www.consultant.ru/document/cons_doc_LAW_216363/
3. И.В. Воронцова, Ю.А. Луконина Дефиниция «Искусственный интеллект» и ее семантико – процессуальное значение в судебной системе России и зарубежных стран // «Российский судья», 2020, №10
4. Д.Р. Даниелян Проблемы специализации судебной деятельности в условиях информационной трансформации судебной системы // «Мировой судья», 2022, №6
5. Н.А. Латышева На пути к искусственному интеллекту в организации судебного делопроизводства // Администратор суда. 2020, №3.

Инна Сергеевна Плотникова

Магистрант,

Кафедра гражданско-правовых дисциплин,

ЧУВО Института государственного администрирования,

РФ, г.Москва.

Inna S. Plotnikova

Master's student,

Department of Civil Law Disciplines,

CHUVO Institute of Public Administration,

Russian Federation, Moscow.

Коленцова Вероника Владимировна

Кандидат юридических наук, доцент

ЧУВО Институт государственного администрирования,

РФ, г.Москва.

Veronika V. Kolentsova

Candidate of Legal Sciences, Associate Professor

CHUVO Institute of Public Administration,

Russian Federation, Moscow.

Шаповалов Дмитрий Анатольевич

кандидат юридических наук, доцент,

заведующий кафедрой гражданско-правовых дисциплин,

ЧУВО Институт государственного администрирования,

РФ, г.Москва.

АКТУАЛЬНЫЕ ПРОБЛЕМЫ ЗАКЛЮЧЕНИЯ БРАКА В РФ

Аннотация: В данной статье рассматриваются процедура заключения брака, их актуальные проблемы в Российской Федерации. Автором резюмируется вывод о необходимости рассмотрения проблем заключения брака путем внесения поправок в нормы при регистрации брака. Приведены высказывания многих современных авторов-исследователей относительно процесса заключения брака

Abstract: This article discusses the procedure of marriage, their current problems in the Russian Federation. The author summarizes the conclusion about the need to consider the problems of marriage by amending the norms during marriage registration. The statements of many modern authors and researchers regarding the process of marriage are given

Ключевые слова: Процедура регистрации, права супругов, обязанности супругов, регистрация брака, недействительность брака, неблагоприятный брак.

Keywords: Registration procedure, rights of spouses, duties of spouses, marriage registration, invalidity of marriage, unfavorable marriage.

Наличие гарантий со стороны государства и беспрепятственного осуществления прав, согласно Конституции РФ, обеспечивает реализацию прав и свобод человека и гражданина в Российской Федерации. Проанализировав, относительно актов прав и свобод, правовые нормы гражданского состояния выявляется ряд пробелов и противоречий.

У каждого человека существует свое представление о браке, как о союзе двух людей, однако общим является то, что, во-первых, данный союз оформляется регистрацией брака, во-вторых, этот союз является добровольным как для мужчины, так и для женщины. Отсюда можно сделать следующий вывод: законодатель закрепляет только условия, но не закрепляет само понятие «брак», при которых данный союз мужчины и женщины будет иметь правовое значение.

В доктрине семейного права отношения по регистрации актов гражданского состояния относят к процедурным. ФЗ «Об актах гражданского состояния» предусматривает следующие этапы данной процедуры:

1. подача и принятие заявления;
2. составление актовой записи;
3. выдача свидетельства о регистрации акта гражданского состояния.

Исходя из положений Федерального закона от 15.11.1997 N 143-ФЗ (ред. от 14.07.2022) "Об актах гражданского состояния" п. 1 ст. 29 Закона в запись акта о заключении брака вносятся следующие сведения: - фамилия (до и после заключения брака), имя, отчество, возраст, дата и место рождения, гражданство, национальность (вносится по желанию лиц, заключивших брак), место жительства каждого из лиц, заключивших брак; - реквизиты документов, удостоверяющих личности заключивших брак; - сведения о документе, подтверждающем прекращение предыдущего брака, если лицо (лица), заключившее брак ранее состояло в браке; - серия и номер выданного свидетельства о браке; - наименование органа записи актов гражданского состояния, которым произведена государственная регистрация заключения брака; - дата составления и номер записи акта о заключении брака.

Зарегистрированным браком в Российской Федерации считается - союз мужчины и женщины, которые скрепили свой союз подписью в официальном документе и по закону считаются супругами. Качество брака зависит от того, как в семье супруги выполняют свои основные функции, которые соответствуют базовым потребностям человека. Поэтому нужно изначально быть предельно честными и открытыми друг с другом. Если рассмотреть список обязательных документов при заключении брака, то можно увидеть, что заключение

о результатах медицинского обследования по нашему законодательству не включено в него. Только единственное обстоятельство, которое препятствует заключению брака, это в Ст.14 СК РФ прописано, что брак не может быть заключен, если хотя бы один из будущих супругов признан судом недееспособным вследствие психического расстройства.

Получается, скрыть генетические, психические и т. п. заболевания не представляется затруднительным. Исходя из этого, не представляет проблемы и перенести бремя серьезных болезней на свою «вторую половину» и будущих детей. Если только лица, вступающие в брак, заботятся о своем будущем и тогда они могут пройти медицинское обследование, или же проконсультироваться по медико-генетическим вопросам и вопросам планирования семьи. Данные процедуры проводятся медицинскими организациями государственной системы здравоохранения и муниципальной системы здравоохранения по месту их жительства бесплатно и только с согласия лиц, вступающих в брак. Но, это происходит очень редко, т.к. в основном будущие супруги пытаются полностью доверять друг другу, и большая часть их считает, что «это не про нас и в нашей семье все будут здоровыми».

Если же одно из лиц, вступающих в брак, скрыло наличие венерической болезни или ВИЧ-инфекции, от другого лица, последнее вправе обратиться в суд с требованием о признании брака недействительным согласно статьям 27-30 СК РФ.

Нельзя не согласиться с мнениями многих авторов-исследователей, например, М.М. Топиловой, М.В. Поповой, «...что данный пробел в законодательстве об обязательном медицинском обследовании — серьезное упущение. В настоящее время ученые ищут способы предотвратить развитие у новорожденных большого количества неизлечимых болезней и избежать передачи поврежденной генетической информации потомству. Существует один из способов значительно сократить развитие и размножение неизлечимых болезней, это, например дать возможность права выбора будущим супругам. Каждый мужчина и женщина должны в полной мере быть предварительно предупреждены о предрасположенности или имеющихся заболеваниях у будущего супруга. Возможно, если они узнают о заболевании до момента подачи заявления на регистрацию брака, они бы более обдуманно относились к своему выбору и не повлекло бы развитие конфликтов в дальнейшем».

В результате складывается нелогичная ситуация. Супруг, который, скрывал наличие алкоголизма, туберкулеза, или иной патологии, ответственности не несет. Брак с ним может быть просто расторгнут без каких-либо для него правовых последствий. Разве это справедливо? Конечно, людям, вступающим в брак, можно пройти бесплатное медицинское обследование или проконсультироваться по медико-генетическим вопросам и вопросам планирования семьи и это предусматривает 15 Статья Семейного кодекса РФ.

Единственное, стоит отметить, что данное обследование носит только добровольный характер и не влияет на решение вступления в брак. Наличие у одного из супругов ВИЧ-инфекции или венерического заболевания рассматривается в качестве основания для признания брака недействительным, то тяжелым формам патологии, влекущим вероятность рождения у супругов отягощенного ею потомства, неспособность иметь детей, наличие туберкулеза, эпилепсии, диабета не уделяется абсолютно никакого внимания.

В данной статье хотелось бы уделить внимание не только сохранности брака, но и предупреждению заключения «неблагоприятных браков». Установление в законе обязательного добрачного обследования обеспечит возможность предусмотреть в связи с состоянием здоровья будущего избранника негативные последствия брака (этой позиции также придерживается, например, Шишкина, которая в центре внимания своих работ ставит такое предложение, что в силу высокой значимости состояния здоровья лиц, вступающих в брак для нашей страны, обязательным условием заключения брака должно стать медицинское обследование новобрачных и взаимная осведомленность о состоянии здоровья друг друга. Соккрытие же сведений о состоянии здоровья, не имеющих значения, когда наступят или вне зависимости от наступления или не наступления вредных последствий, должно стать основанием для признания брака недействительным.

В юридической литературе фигурирует похожая точка зрения, которая принадлежит Альбиковой И.Р., и Лысовой Г.К. также поддерживают ее позицию, отмечая: «Заслуживает поддержки высказанное в науке мнение, что прежде чем вносить в правила регистрации брака обязательное требование прохождения медицинского обследования лицами, вступающими в брак, сначала укрепить и повысить авторитет семьи в современном обществе. Это направление приведет к постепенному изменению морально-нравственного состояния и семейных ценностей в сознании населения. Приходится признать, что авторитет современного законного брака не так высок. Полагаем, что обязательное требование прохождения медицинского обследования лицами, вступающими в брак, приведет к снижению и так не высоких показателей зарегистрированных браков, дальнейшему распространению внебрачного сожительства. Полагаем, что такое обязательное требование в отношении медицинского обследования брачующихся не отвечает интересам всего общества и предполагаемых супругов, усложняет возможность вступления в законный брак. Безусловно, это потребует и внесения изменений в основы законодательства об охране здоровья граждан, поскольку необходимо будет расширить перечень оснований для разглашения медицинской тайны. Таким образом, реализуя положение ст. 23 Конституции РФ, законодатель справедливо предусматривает, во-первых, только право на медицинское обследование, а не обязанность, а во-вторых, его результаты

могут быть сообщены другому лицу только с согласия обследуемого предполагаемого супруга».

Еще одной из проблем при заключении брака является вопрос его соответствующим действующему российскому законодательству. Законодательством РФ запрещен однополый союз. А.Д. Лисютина отмечает: «Конституционный Суд РФ в определении от 16.11.06 г. № 469 высказался совершенно однозначно в пользу конституционности и толкования нормы п. 1 ст. 12 СК РФ о браке как союзе мужчины и женщины... На практике встречаются случаи, когда де-юре брак регистрируется между мужчиной и женщиной, а де-факто получается однополый союз. Так, большой общественный резонанс вызвала регистрация брака от 7 ноября 2014 г. в г. Санкт-Петербург по документам между мужчиной и женщиной, но фактически органы загс зарегистрировали брак между женщиной и женщиной, находящейся в процессе изменения пола. По этому поводу депутаты Государственной Думы выступили с инициативой дополнить ст. 14 СК РФ основанием недействительности брака между лицами одного пола (определяемого по рождению), один из которых изменил половую принадлежность до заключения брака».

Заключение брака – для многих людей является светлым событием в жизни. Но, не все хотят создать семью для рождения и воспитания детей, некоторые преследуют совсем другие цели, чем создание семьи, заключая фиктивный брак. В просторах интернета можно найти подробные пошаговые инструкции по заключению фиктивного брака, например для приобретения гражданства или получения регистрации. Пользователи с радостью делятся процедурными советами и опытом, естественно не на безвозмездной основе. Граждане Польши например, охотно играют роли супругов, часто называя это быстрым и легким заработком, при этом цены в среднем колеблются от 5 до 10 тысяч евро. При этом лицо, предлагающее свои услуги, нередко подчеркивает, что владеет базовыми навыками русского языка, что, пожалуй, косвенно свидетельствует об их популярности среди граждан СНГ. Но при этом в отличие от Германии, уголовное законодательство которой за заключение фиктивного брака предусматривает наказание до трех лет лишения свободы, в праве Польши и России не содержится норм, закрепляющих какую-либо форму ответственности.

В настоящее время существует неопределенность с церковным и светским браком. Существует две проблемы. Леканова Е.Е. отмечает: «Актуальность исследования правовых аспектов венчания обусловлена тем, что законом не установлен запрет на венчание лиц, не состоящих в браке, зарегистрированном в органах ЗАГС, что порождает ряд правовых проблем. Первый ряд проблем связан с тем, что некоторые граждане и даже некоторые суды ошибочно полагают, что венчания достаточно для признания в будущем в судебном

порядке режима долевой собственности имущества повенчанных лиц, которое было приобретено и оформлено на имя одного из них в период церковного брака. Вторая часть проблем вызвана возможностью состояния одновременно в церковном и светском браке с разными людьми». Известны случаи, когда приходили венчаться граждане, не имеющие печати в паспорте, с ненастоящими супругами.

Представляется, что проблема укрепления семьи и брака не решится только посредством совершенствования бракоразводного законодательства. Социологи отмечают, что для современной молодежи брак и сожительство - понятия тождественные. Сожительство не имеет никаких правовых последствий, а значит и рисков, убытков и дальнейших обременений супругов. Лаптев А.В. отмечает в своей статье о представлениях современной молодежи о браке и сожительстве: «В связи с выявленной проблемой с целью определения представлений молодежи о браке и сожительстве в январе-феврале 2020 года было проведено исследование методом формализованного интервью, охватившего 180 человек в возрасте 20–30 лет, находящиеся в браке или сожительстве в течение не менее 1 года. <...> Сожительство, как правило, описывается терминами «пробный брак», «репетиция семьи», «фактический брак», «неофициальная семья». Сам термин молодежью практически не используется, в ряде случаев считается в качестве оскорбления. В большинстве случаев молодые люди не видят опасности в сожительстве и предлагают несколько вариантов и положительных аспектов, которые оправдывают подобный совместный быт» [8, стр.]. Однако, в целях укрепления семьи и брака необходимо также разобраться в положительных аспектах этого института, например, взаимная поддержка, в том числе и материальная.

Семейный Кодекс постоянно корректируется, дополняется, и в 2022 году тоже произошли небольшие изменения, считаю, что очень правильное по отношению с «слабой стороне» вот одно из них:

На основании Федерального закона от 14.07.2022 № 310-ФЗ "О внесении изменений в Семейный кодекс Российской Федерации и отдельные законодательные акты Российской Федерации", теперь стало больше оснований распределить его не в равных долях. То есть один из супругов может получить не половину, а больше. И дело не в наличии детей.

Эта норма будет действовать только для сделок начиная с 1 сентября 2022 года. Поясним, как она должна работать. Раньше было, что по закону все нажитое в браке — общее. А при разводе имущество делится поровну между супругами. Изменить такой режим раздела можно по договоренности — брачным договором или соглашением — либо через суд, но это было сделать очень проблематично. Для раздела через суд в семейном кодексе была оговорка: если один из супругов расходовал имущество

не в интересах семьи, пропорции могли быть отличными от 50/50. Второй супруг имел шанс получить больше. Но как именно доказывать такое нецелевое использование, было непонятно. Например, если развод состоялся, а жилье поделить не успели. Супруг, который указан собственником, мог получить паспорт без штампа о браке и разводе и продать квартиру как личную — без нотариального согласия бывшей жены. Чтобы вернуть это имущество или получить часть денег от продажи, нужно было идти в суд для отдельного разбирательства — признавать сделку недействительной. И только при успешном исходе дела можно было подавать иск о разделе. Теперь же с 1 сентября 2022 года, если один из супругов совершил недобросовестные действия с общим имуществом, второй может получить другое имущество в счет компенсации. То есть раздел того, что осталось общим, будет не поровну, а в других пропорциях. Например, вместо половины квартиры суд может отдать жене машину и вклад.

Оспаривать недобросовестные сделки больше не придется. Достаточно доказать недобросовестность супруга в рамках иска о разделе и потребовать часть оставшегося имущества в счет компенсации.

Каковы мотивировки выбора партнера? З. Фрейд предлагал теорию переноса, когда брачный партнер выбирается по «образу и подобию» родителя противоположного пола. Есть и другие точки зрения психодинамического подхода — воссоздание модели родительской семьи, воссоздание положения среди братьев и сестер, проекции неудовлетворенных в детстве желаний.

В свою очередь Р. Уинч пишет, что в выборе супруга каждый индивидуум ищет того, от кого ожидает максимум удовлетворения потребностей. Теория комплементарных потребностей говорит о взаимодополнительности партнеров (один доминирует, другой подчиняется), принцип гласит, что противоположности притягиваются.

В некоторых государствах, например, Чили, запрещены разводы. Психологи не верят, что развод — это благо. То есть психологи отмечают в своих исследованиях, что причины разводов скорее психологические, чем материальные.

Подводя итог можно отметить, что брак—исторически обусловленная, регулируемая и санкционированная обществом форма отношений между мужчиной и женщиной, которая определяет их права и обязанности между собой и к детям. Брак — очень важен для устойчивого развития всего общества, поэтому в современном обществе государства должны прикладывать множество усилий для формирования у молодого поколения правильных представлений о браке, прививать ответственность, вырабатывать бережное отношение к семейным ценностям и традициям. А самое главное, что нужно со стороны государства проводить масштабную работу: оказывать психологическую, финансово-

экономическую поддержку особенно молодых и многодетных семей, находящихся в трудных жизненных ситуациях.

Сколько бы много не давал вам свободы гражданский брак, но уверенность в завтрашнем дне, стабильность в отношениях, спокойствие, душевное равновесие вам может дать лишь брак, оформленный по закону. Поэтому важно, быть уверенной в человеке на 100% в завтрашнем дне, а тем более в вопросах своего здоровья и здоровья будущих детей.

Список литературы:

1. Конституция Российской Федерации (принята всенародным голосованием 12.12.1993 с изменениями, одобренными в ходе общероссийского голосования 01.07.2020) // Российская газета, 25.12.1993, № 237.
2. Семейный кодекс Российской Федерации от 29.12.1995 №223-ФЗ (ред. от 21.11.2022 г. №465-ФЗ) // Российская газета от 27 января 1996 г. №17.
3. Федеральный закон от 14.07.2022 № 310-ФЗ "О внесении изменений в Семейный кодекс Российской Федерации и отдельные законодательные акты Российской Федерации"
4. Астахова Ю.Г., Агасарян М.В. Социология семьи: учебное пособие/Ю.Г. Астахова, М.В. Агасарян. – Липецк: Издательство ЛГТУ, 2012. – С. 4.
5. Горин Д.Г., Дараган Д.Ф. Институт семьи и брака в представлениях молодежи// Социологический альманах. Выпуск 8. «Молодежь в современном обществе риска»: Материалы VII Орловских социологических чтений 18 декабря 2015 г. / Под общей редакцией П.А. Меркулова, Н.В. Проказиной. – Орел: Изд-во ОФ РАНХиГС, 2016 – с. 157-160.
6. Косарева И.А. К вопросу о становлении института брака в России (собственные традиции, транснационально-правовое влияние и иностранное заимствование)//Вестник РУДН, 2010. №4.
7. Лаптев А.В. Образ брака и сожительства в цифровую эпоху жизни общества//Социология и общество: традиции и инновации в социальном развитии регионов: Сборник докладов VI Всероссийского социологического конгресса, Тюмень, 14–16 октября 2020 года / Отв. редактор В.А. Мансуров. – Тюмень: Российское общество социологов, 2020. – 6003 с. – ISBN 978-5-904804-30-5. – DOI 10.19181/kongress.2020. – EDN QUMLRR. С.
8. Леканова Е.Е. Правовые аспекты церковного брака (на примере православного церковного брака)//Социально-юридическая тетрадь. Цивилистика. 2021.№11. С.86-101.
9. Лисютина, А. Д. Современные формы и виды браков в России и зарубежных странах /А. Д. Лисютина // Современное состояние и перспективы развития современной юриспруденции: Сборник статей Международной научно-практической конференции,

Петрозаводск, 27 июня 2022 года. – Петрозаводск: Международный центр научного партнерства «Новая Наука» (ИП Ивановская И.И.), 2022. – С. 74-84. – EDN RHSNDP.

10. Лысова Г.К. Брачный союз: медицинское обследование лиц при его заключении//Правовое поле современной экономики. 2018. №12. с.146-151.

11. Тарусина Н.Н., Исаева Е.А. Мужчина и женщина как субъекты брачного права: равенство, неравенство и антиравенство возможностей. Научная статья//Вестник Ярославского государственного университета им. П.Г. Демидова. 2010. №3(13). с.57-63.

12. Топилина, М. М. Актуальные проблемы правового регулирования порядка заключения брака / М. М. Топилина, М. В. Попова. — Текст: непосредственный // Актуальные вопросы юридических наук: материалы II Междунар. науч. конф. (г. Челябинск, февраль 2015 г.). — Челябинск: Два комсомольца, 2015. — С. 93-95. — URL: <https://moluch.ru/conf/law/archive/140/6769/> (дата обращения: 12.11.2022).

13. Шишкина Ю.С. Медицинское обследование лиц, вступающих в брак // Семейное и жилищное право. – 2013. – № 1. – С. 27-30.

14. Постановление Пленума Верховного Суда РФ от 05.11.1998 №15 (ред. от 06.02.2007) "О применении судами законодательства при рассмотрении дел о расторжении брака"//

Хайдер Али Насер, научный сотрудник Института востоковедения Российской академии наук, г. Москва

СОСТОЯНИЕ ЭКОНОМИКИ ЙЕМЕНА ПОСЛЕ 8 ЛЕТ ВОЙНЫ

Аннотация. В статье рассматривается экономическая ситуация в Йемене (Йеменской Республике) после 8 лет войны, которая нанесла стран сильнейший урон во всех сферах экономики. При этом Йемен и до войны находился в числе стран с самыми низкими доходами на душу населения и самым низким уровнем жизни. В принципе Йемен мог бы в перспективе улучшить свое экономическое положение, опираясь на некоторые, присущие этой стране, географические возможности интеграции в мировые коммерческие и туристические сферы. Далеко не полностью изучен и потенциал ископаемых ресурсов территории Йемена. Однако, экономическая структура Йемена остается сильно отсталой. В случае достижения мирного урегулирования конфликта Йемену потребуются широкомасштабная международная помощь в восстановлении и модернизации национального хозяйства, без чего трудно говорить о каких-либо прогрессивных сдвигах в экономике страны.

Annotation. The article examines the economic situation in Yemen (the Republic of Yemen) after 8 years of war, which caused to Yemen the strongest damage in all spheres of the economy. At the same time, before the war, Yemen was among the countries with the lowest per capita incomes and the lowest standard of living. In principle, Yemen could improve its economic situation in the future, relying on some inherent in this country geographical opportunities for integration into the global commercial and tourism sectors. The potential of the fossil resources of the territory of Yemen is far from being fully studied. However, the economic structure of Yemen remains very backward. If a peaceful settlement of the conflict is achieved, Yemen will need large-scale international assistance in restoring and modernizing the national economy, without which it is difficult to talk about any progressive shifts in the country's economy.

Ключевые слова: Йемен, война, отсталость, бедность, состояние экономики, восстановление экономики, международная помощь

Keywords: Yemen, war, backwardness, poverty, state of the economy, economic recovery, international aid

В Йемене 8 лет идет война между повстанцами-хуситами и силами правительства, поддерживаемого арабской коалицией, лишь весной 2022 г. стороны договорились о перемирии, однако затем боевые действия в районах раздираемой гражданской войной страны возобновились [1].

Что можно сказать о состоянии экономики в Йемене в таких условиях? Вообще, до войны Республика Йемен проводила экономическую политику, основанную на рыночных механизмах, повышая уровень вклада частного сектора в экономику, переопределяя роль государства в экономической деятельности таким образом, чтобы роль государства стала корректирующей и контролирующей. До войны разрабатывались правила правового и институционального характера для устранения препятствий, с которыми сталкивается частный сектор, чтобы он мог играть ведущую роль в процессе развития и достижения экономического роста. Это также делалось посредством набора финансовых, валютных и административных процедур для поддержки рыночного механизма и поощрения свободы торговли. Государство также работало над пересмотром налогового, таможенного, инвестиционного и судебного законодательства с целью улучшения общего инвестиционного климата, привлечения национального и иностранного капитала

Однако, в связи с войной, ввергнувшей страну в гуманитарную катастрофу, можно лишь говорить о потенциальных возможностях экономики Йемена в случае установления мира. Для инвестиций йеменская экономика безупречна во многих областях, но Йемен прошел лишь начальные этапы в процессе экономического и социального развития, и это вызывает большие трудности, особенно в отношении установления требований к инфраструктуре, как для производственного сектора, так и для сектора услуг. За прошедший период многие инвестиции были направлены на инфраструктуру, однако инвестиции в Йеменскую Республику сталкиваются со многими фундаментальными проблемами, наиболее тяжелой из которых является нехватка финансовых ресурсов Йемена.

Йемен стремится поощрять и привлекать местные и иностранные инвестиции для участия в процессе развития и опирается на правовую систему, характеризующуюся широким спектром инвестиционных преимуществ и стимулов для инвесторов. Город Аден был объявлен свободной зоной в 1991 г, закон о свободных зонах был издан в 1993 г. Свободная зона приобретает свое стратегическое значение благодаря преимуществу особого географического расположения порта Адена, так как находится непосредственно на главном торговом пути с Ближнего Востока в Европу и Америку и характеризуется возможностью предоставления транзитных услуг в Восточную Африку, Красное море,

Индийский субконтинент и Персидский залив. Аден представляет собой подходящую зону хранения и распределения товаров для Африки, стран Персидского залива.

После опустошительных лет гражданской войны Йемен столкнулся с глубоким экономическим кризисом, теперь растущие фискальные и денежные проблемы угрожают способности правительства предоставлять жизненно важные общественные услуги. После очень краткого и скромного роста в 2018 и 2019 годах объем производства ВВП Йемена в 2020 году вернулся к спаду, который наблюдался в течение многих лет. Ожидалось, что годовой ВВП упадет еще на 2% в 2021 году, почти к половине своего доконфликтного уровня. Помимо повсеместного насилия и отсутствия безопасности, экономический спад подпитывают многочисленные внутренние и внешние потрясения, в том числе широкомасштабные наводнения, погодные явления, продолжающиеся экономические последствия пандемии, рост мировых цен на продукты питания [2].

Йемен является нетто-импортером продовольствия, и рост цен негативно сказался на платежном балансе, инфляции и международных резервах. Пшеница представляет собой второй по величине импортный товар Йемена после топлива, и почти половина импорта пшеницы Йемена приходится на Россию и Украину. Только за последний год обесценение йеменской валюты способствовало росту внутренних цен на продовольствие на 20-30%, подорвав продовольственную безопасность.

В Йемене сохраняется надежда на то, что более высокие мировые цены на энергоносители укрепят финансовое положение международно признанного правительства. Возможно, что добывающий сектор Йемена также сможет вновь привлечь интерес со стороны международных компаний, если нестабильная ситуация на рынке нефти в 2022 г. заставит их диверсифицировать свои источники добычи, но на практике насилие и отсутствие безопасности будут по-прежнему ограничивать участие Йемена на мировых энергетических рынках.

В 2022 году несколько важных событий дали надежду на изменение разрушительного влияния на экономику и жизнь народа продолжающегося конфликта в Йемене. Во-первых, финансовое положение международно признанного правительства получило поддержку после объявления (от Саудовской Аравии и ОАЭ) пакета помощи на 3 млрд долл. Во-вторых, передача власти от бывшего президента Хади президентскому совету из восьми членов укрепила различные группы и силы, проживающие в районах, находящихся под контролем международно признанного правительства. Эти важные события произошли всего через несколько дней после йеменско-йеменских переговоров, состоявшихся в Эр-Рияде под эгидой Совета сотрудничества стран Персидского залива, и заключения двухмесячного соглашения о перемирии, объявленного Организацией

Объединенных Наций 2 апреля 2022 г. Была также сформирована комиссия по примирению, чтобы помочь президентскому совету в переговорах о пути примирения с властями. Хотя детали условий и графика финансового пакета не были полностью раскрыты, его экономические последствия были огромны. Йеменский риал вырос вскоре после объявления о финансовом пакете помощи в начале апреля 2022 года. Ожидается, что, несмотря на продолжающиеся колебания, эта тенденция будет способствовать снижению потребительских цен на местных рынках. что может смягчить ужасающий кризис продовольственной безопасности [2].

Несмотря на ожидаемое умеренное повышение темпов роста ВВП по итогам 2022 г, экономические перспективы Йемена в значительной степени зависят от развития конфликта и условий безопасности на местах. С другой стороны, вспышки военных действий в сочетании с постоянно высокими ценами на импортные товары Йемена могут еще больше подорвать частный сектор. Лишь новые надежды на мир, финансовую помощь Саудовской Аравией и ОАЭ, и перспектива увеличения экспорта нефти и газа могут ускорить рост Йемена в среднесрочной перспективе.

Экономика Йемена очень бедна, и продукция на экспорт практически не производится, основные товары - ладан, мирра и кофе. Экономика в значительной степени зависит от экспорта нефти, денежных переводов из-за рубежа и иностранной помощи, которая подпитывает потребительский рынок, неформальный сектор и быстро развивающееся производство ката.

Средний годовой доход йеменцев составлял до войны 2213 долл., что находится в самом низком месте среди стран с низким доходом. Для сравнения, средний доход в Саудовской Аравии составлял 23 274 доллара, а в Египте — 5 269 долларов. Йемен – самая бедная страна на Ближнем Востоке, и доходы распределяются неравномерно. Даже до войны около 34,8 % населения имели доход ниже черты бедности. Высок уровень безработицы, около 52%. Около 17 млн йеменцев (60%) испытывают острую нехватку продовольствия. Более 2,8 млн йеменцев были перемещены внутри страны, а 14 млн не имеют доступа к базовым медицинским услугам. Экономические условия значительно ухудшились из-за прекращения добычи нефти и другой экономической деятельности, что привело к сокращению ВВП на 28% в 2015 году. Уровень инфляции достиг 40% в 2015 г. ВВП Йемена в 2015 году едва достиг 37,73 млрд долл, по сравнению с 43,2 и 40,1 млрд долл в 2014 и 2013 гг. Международный валютный фонд указывал, что ВВП на душу населения в 2015 году составил 1334 доллара США. Йемен находится в нижней части Глобального индекса конкурентоспособности: за период с 2016 по 2017 год он занимает 138 место [3].

На фоне ухудшения экономических условий в Йемене Всемирный банк решил оказать помощь через Программу развития ООН. К августу 2016 года Центральный банк Йемена больше не мог оплачивать свои внешние кредитные обязательства, за исключением обязательств Международной ассоциации развития и Международного валютного фонда.

По данным Всемирного банка, развитие экономических и социальных перспектив Йемена зависит от улучшения политических аспектов и аспектов безопасности. Восстановление экономики и решение управленческих, институциональных, экономических, социальных и экологических проблем зависят от восстановления мира и политической стабильности. Всемирный банк отмечает, что в постконфликтный период Йемен будет по-прежнему зависеть от иностранной помощи и поддержки доноров для восстановления и восстановления доверия.

После революции 1962 года в Йемене в 1970-х и 1980-х годах в каждой семье был хотя бы один член семьи, работавший в Саудовской Аравии, который отправлял домой большие суммы денег. Количество йеменских иммигрантов, работавших в Персидском заливе, в 1980-е годы достигло 1,8 млн человек (население Йемена в 2010 году составляло 24,8 человека).

С тех пор в Йемене появился потребительский рынок, который питает большую неформальную экономику, составляющую, по оценкам, 60-80% всей экономики. Промышленное производство практически отсутствует, за исключением бисквитной фабрики в Таизе (и группы компаний «Афиф», производящих минеральную воду и соки). Почти все в Йемене импортируется, и единственным обнадеживающим исключением является городское строительство, которое процветает по мере ускорения урбанизации. В Йемене нет железной дороги. Двухполосные дороги соединяют города и поселки вдоль горного хребта, восток и запад страны. До нескольких тысяч деревень можно добраться только по грунтовым дорогам, которые часто подвержены обрушению и повреждениям, в результате чего многие люди отрезаны от основных услуг.

Остров Большая Сокотра и множество более мелких островов, расположенных в Красном море, также являются частью Йемена. Большинство небольших островов необитаемы и используются в качестве военных баз.

Имеется надежда на проект моста между Африкой и Аравией. В 2007 году было объявлено о планах строительства моста между Йеменом и Джибути. Мост соединит Ближний Восток с Африкой, в настоящее время связанной только с Синайским полуостровом и протянется по этому проекту на 3,5 км от Йемена до острова Перим, а оттуда более чем на 20 км через Красное море до Джибути. Первые пять километров будут

состоять из соединительных мостов, а средняя длина 10 км будет поддерживаться тремя башнями на высоте более 400 м над уровнем моря и глубиной 300 м ниже уровня моря.

План строительства должен был реализовываться базирующейся в Дубае компанией Middle East Development Company, которую возглавляет Тарик бен Ладен, сводный брат Усамы бен Ладена. Инженеры датской компании COWI подготовили эскизный проект моста и подсчитали, что его строительство займет не менее двенадцати лет и обойдется в 20 миллиардов долл. В рамках плана на одной стороне моста мог быть построен новый город. В июне 2010 года базирующаяся в Дубае инвестиционная компания Al Noor объявила о задержке реализации первого этапа плана [4].

Теперь следует затронуть такую важную сферу, как нефтяные и газовые месторождения Йемена. Нефть была обнаружена в восточных провинциях в 1980-х годах и, хотя добывалась иностранными нефтяными компаниями, давала правительству беспрецедентный по роли источник дохода, доходы от нефти помогли поддерживать основные социальные и медицинские услуги. Однако большая часть нефтяных доходов приносила пользу небольшой группе окружения режима Салеха.

В отличие от соседних стран, в Йемене нет огромных нефтяных месторождений. По данным Управления энергетической информации США, добыча сырой нефти началась в 1984 году с 8 000 баррелей в день, выросла до более чем 438 000 баррелей в день в 2004 году, а затем снизилась до 130 699 баррелей в день в 2013 году. Саудовская Аравия производит в 20 раз больше, Оман — в два раза. В 2005 г. нефтяные доходы составляли 12,5% ВВП, 67% государственных доходов и 86% экспортных поступлений. По расчетам Всемирного банка, добыча нефти Йемена снижается, и известные запасы нефти Йемена должны были быть исчерпаны в 2017 г. Однако велись разведочные работы новых месторождений в районе Восточной пустыни, Аравийского и Красного морей.

Кроме того, в Йемене с помощью компании Total открыли месторождение природного газа на Восточных равнинах и его добыча началась в 2009 году.

В Йемене разведка и добыча нефти и газа в основном находились в руках иностранных компаний по концессии Министерства нефти Йемена. Total и Hunt являются основными производителями нефти в Йемене. Племена, желающие получить большую долю прибыли, нападали на производственные объекты даже в столице Сане. Большая часть добываемой нефти продается как сырая нефть, а часть перерабатывается в Адене. Дополнительные нефтеперерабатывающие заводы строились в Ходейде и Салеефе в районе трубопровода в сторону Красного моря.

Рассматривая подробнее сельское хозяйство, отметим, что Йемен по-прежнему еще аграрная страна, где 68% его населения (данные 2010 г.) живут в небольших горных

деревнях ведя полунатуральное хозяйство. Небольшой объем излишков продукции продается на внутреннем рынке. Добавленная стоимость сельскохозяйственной продукции в Йемене вроде бы выросла до 511 долларов на одного работника, но все еще очень низка по сравнению с 1100 в Омане и 14 000 в Саудовской Аравии или 39 000 долларов в Нидерландах. В 2010 г. доля сельскохозяйственного сектора в ВВП составляла 8,3% [5].

Необходимо отметить, что в случае, если бы в Йемене установился прочный мир, можно было бы развивать туризм. Однако в Йемене почти нет туристической инфраструктуры. До войны, например, в 2005 г. количество туристов, прибывших в страну, превысило 300 000 человек, а в предыдущие десятилетия было 100 000 человек, и половина из них из арабских стран. В том же году расходы туристов составили 2,4 % ВВП, или 33 % от общей стоимости экспорта, туризм обеспечил работой около 34 000 человек. В 2009 году Йемен посетили 438 000 туристов, 68% из которых были из арабских стран. Для сравнения, сосед Йемена, Оман, который имеет гораздо меньше древностей, привлекает до миллиона туристов в год, а Египет принимает более миллиона туристов в месяц [4].

Кроме того, образ Йемена в международных СМИ не способствует развитию туризма. Сообщалось, что похищения людей в 1990-х годах не оказали очень существенного влияния на количество туристов, приезжающих в Йемен. Но убийства туристов в 1998 г, возможно, поделщиками «Аль-Каиды», а затем в 2007 и 2008 годах нанесли гораздо больший ущерб.

Значительная часть Йемена это воюющий север и племенной восток, вообще небезопасна и недоступна для туризма с 2004 года. Иностранные правительства не рекомендуют поездки в Йемен. Однако экономический потенциал туризма при благоприятной будущей перспективе мог бы быть огромен. Непревзойденная йеменская архитектура и хорошо отреставрированные древние города могут сделать Йемен крупным туристическим направлением. Существует множество памятников, и многие памятники предстоит открыть или отреставрировать. Живописные горы, а также протяженные (хотя и очень влажные) береговые линии и небольшие острова, предлагают множество круглогодичных возможностей для активных туристов.

Отдельно следует сказать о проблемах рабочей силы и трудовой миграции Йемена. Почти миллион рабочих-мигрантов были изгнаны из Саудовской Аравии после того, как Йемен заявил о своей нейтральной позиции во время кувейтского кризиса 1990-1991 годов. Говорят, что в каждой йеменской семье был хотя бы один человек, работавший в Саудовской Аравии. Перепись 2004 года показала, что 1,2 млн йеменцев все еще живут в Саудовской Аравии, в основном в Эр-Рияде. Еще 500 000 человек проживают в других странах мира, большие общины находятся даже в Манчестере, в Англии, и Детройте в

США. Что касается Саудовской Аравии, то она построила стену вдоль части своей границы с Йеменом, чтобы остановить контрабанду товаров, оружия и людей [5].

Наконец, важно рассмотреть вопросы иностранной помощи Йемену. В течение многих лет иностранная помощь вносила важный вклад в национальную экономику и социальные услуги, но она упала до 12 долларов на душу населения, или 3% ВВП. Причем обслуживание долга составляет одну треть национального дохода Йемена.

Йемен все больше зависит от иностранных доноров. Предыдущее правительство Йемена усердно работало над поощрением иностранных инвестиций в Йемен. Всемирный банк и иностранные инвесторы продолжают настаивать на том, чтобы правительство продвигало надлежащее и прозрачное управление, искореняло коррупцию и кумовство, а также улучшало ненадежную и неадекватную инфраструктуру. Возьмем, например, данные 2006 года: инвесторы неохотно вкладывали средства в Йемен, а общий объем иностранных инвестиций составил всего 144 млн долл. На донорских конференциях в Гааге в 1995 г. и в Лондоне в 2006 и 2010 гг. были обещаны крупные суммы поддержки на более 5 млрд долл, но в 2010 г. Всемирный банк пришел к выводу, что Йемен получил только 10% пакета 2006 г, поскольку страна не выполнила требования политической реструктуризации, реструктуризации экономики и повышения ее прозрачности.

Программы структурной перестройки неоднократно одобрялись Международным валютным фондом и Всемирным банком, но никогда не осуществлялись с успехом и должным образом. При этом в рамках требований этих программ в Йемене были введены строгие меры, такие как сокращение субсидий на продукты питания и нефть и увольнение многих государственных служащих, но реформы, затрагивающие высший класс, не проводились. Это привело к увеличению разрыва между бедными и богатыми, о чем свидетельствует контраст между роскошными кварталами в некоторых частях города Саны и растущим числом нищих. В 2010 году 45% населения жили на менее чем на 2 доллара в день, по сравнению с 39% в 2007 году [6].

В 2021 г приступил к работе новый специальный посланник Генерального секретаря ООН по Йемену Ханс Грундберг. ООН, как ожидают йеменские власти, может сыграть роль в решении экономических вопросов деэскалации конфликта, которые должны занять теперь важное место в повестке дня ООН, поскольку это неотложные вопросы, оказывающие значительное негативное влияние как на граждан, так и на экономику. Эти вопросы включают координацию денежно-кредитной и фискальной политики, ограничений на торговлю, восстановление инфраструктуры и основных торговых путей, а также управление государственными доходами для обеспечения выплаты заработной платы в государственном секторе и избежание двойного налогообложения.

В будущих политических переговорах, как представляется, на повестке дня будут экономические аспекты войны. Крайне важно, чтобы стороны договорились о том, как решать экономические вопросы постконфликтного периода, и последние должны быть включены в мирное соглашение, в том числе: управление доходами от природных ресурсов, воссоединение ключевых институтов, формирование аппарата государственной службы и управление процессом постконфликтного восстановления.

Йеменцы достаточно натерпелись за восемь лет конфликта. Пока война не закончится, экономические страдания йеменского народа не следует рассматривать как второстепенный вопрос. Независимо от того, кто возьмет на себя инициативу, моральная, если не юридическая ответственность лежит на международном сообществе, которое должно уделить повышенное внимание экономическому направлению мирного процесса и обеспечить эффективное посредничество по жизненно важным вопросам между сторонами конфликта в Йемене.

Литература

1. Война в Йемене. Gazeta.ru, [Электронный ресурс]. - URL: <https://www.gazeta.ru/politics/2022/04/12/14726498.shtml>; (дата обращения: 11.10.2022).
2. MENA Economic Update: Reality Check: Forecasting Growth in the Middle East and North Africa in Times of Uncertainty // Bank Aldawli. 14.04.2022. [Электронный ресурс]. - URL: <https://www.albankaldawli.org/ar/region/mena/publication/mena-economic-update-forecasting-growth-in-the-middle-east-and-north-africa-in-times-of-uncertainty> ; (дата обращения: 27.10.2022).
3. Bank Aldawli. Clearing Skies Over Yemen? // Yemen Economic Monitor, Spring 2022 13.06.2022. [Электронный ресурс]. - URL: <https://www.albankaldawli.org/ar/country/yemen/publication/yemen-economic-monitor-clearing-skies-over-yemen-spring-2022>; (дата обращения: 08.11.2022).
4. Embassy of Yemen. [Электронный ресурс]. - URL: <http://embassy-of-yemen.pl/%D8%A7%D9%84%D8%B5%D9%81%D8%AD%D8%A9-%D8%A7%D9%84%D8%B1%D8%A6%D9%8A%D8%B3%D9%8A%D8%A9/%D8%A7%D9%86%D8%B6%D9%85-%D8%A7%D9%84%D9%8A%D9%86%D8%A7-%D9%81%D9%8A-%D8%A7%D9%84%D9%8A%D9%85%D9%86/584-2/>; (дата обращения: 15.11.2022).
5. Fanack. [Электронный ресурс]. - URL: <https://fanack.com/ar/yemen/economy-of-yemen/>; (дата обращения: 13.11.2022).
6. Rafat Al-Akhali. Yemen's most pressing problem isn't war. It's the economy. [Электронный ресурс]. - URL: <https://www.theigc.org/blog/%D8%A7%D9%84%D8%B9%D9%86%D9%88%D8%A7%D9%86-%D8%A7%D9%84%D8%B1%D8%A6%D9%8A%D8%B3%D9%8A-%D8%A7%D9%84%D9%85%D8%B4%D9%83%D9%84%D8%A9-%D8%A7%D9%84%D8%A3%D9%83%D8%AB%D8%B1-%D8%A5%D9%84%D8%AD%D8%A7%D8%AD/>; (дата обращения: 14.11.2022).

**ОСОБЕННОСТИ РЕЧЕВОГО РАЗВИТИЯ У ДЕТЕЙ ДОШКОЛЬНОГО
ВОЗРАСТА, РОЖДЕННЫХ МЕТОДОМ ЭКО**

Аннотация. В данной статье проведен обзор отечественной и зарубежной литературы, современных исследований по проблеме речевого развития детей дошкольного возраста, рожденных методом ЭКО. Проведен анализ исследований, посвященных значимым отличиям в когнитивном, поведенческом и речевом развитии детей .

Annotation. This article provides a review of domestic and foreign literature, modern research on the problem of speech development of preschool children born by IVF. An analysis of studies on significant differences in the cognitive, behavioral and speech development of children was carried out.

Ключевые слова: речевое развитие; речевые нарушения; экстракорпоральное оплодотворение; дети дошкольного возраста.

Keywords: speech development; speech disorders; in vitro fertilization; preschool children.

Речь ребенка является важным показателем его полноценного развития, неврологического и психологического благополучия. Интерес к таким явлениям, как речь и язык, отмечается в разных науках: лингвистике, педагогике, философии и психологии. Проблемой речевого развития детей занимались известные отечественные (А.Н. Леонтьев, Л.С. Выготский, О.С. Ушакова, В.П. Жинкин и др.) и зарубежные (Дж.Брунер, Дж.Грин, Ж.Пиаже, М. Харрис, К. Пруден,и др.) ученые. Проведя анализ отечественной и зарубежной литературы, мы пришли к выводу, что среди ученых нет единого мнения , что понимается под развитием речи детей: Н. Хомский под развитием речи детей понимает биологически встроенный механизм; А.Н. Леонтьев представляет речевое развитие, как совокупность различных речевых средств, применяемых для решения своеобразной психологической задачи; Л.С. Выготский, понимает развитие речи как латентные

механизмы внутренней переработки воспринимаемого речевого материала, который ребенок получает в процессе социального взаимодействия (языковая социализация); М. Харрис, К. Пруден, О.С. Ушакова, определяют речевое развитие как когнитивный процесс, оно же развитие высших психических функций, развивающихся в процессе онтогенеза.

Конечно, в классических работах отечественных и зарубежных ученых не раскрывается проблема зависимости речевого развития от способа зачатия. Однако, тема особенностей речевого развития детей, рожденных методом ЭКО, актуальной в настоящее время. Это объясняется возрастающим количеством бесплодных пар в нашей стране и за рубежом, а так же популярностью «альтернативного» способа зачатия.

Большинство исследований влияния ЭКО на развитие когнитивной сферы было проведено на детях младенческого возраста (до 1 г.) и в них не выявлено риска серьезных когнитивных нарушений, таких как умственная отсталость, у детей-ЭКО по сравнению с детьми, зачатыми естественным путем. Однако есть исследования, в которых этот риск отмечается. Имеются данные о замедленности когнитивного развития у близнецов детей-ЭКО по сравнению с группой синглтонов ЭКО. Сходные результаты были получены в обширном исследовании, где критическим негативным фактором, влияющим на благополучное развитие детей-ЭКО, служит многоплодие и связанная с ним недоношенность, а не иное.

Н. Колпин [4] и Ф. Ван Бален [9] в своих исследованиях показали, что у детей, рожденных методом ЭКО, было больше признаков поведенческих проблем по сравнению с детьми, рожденными от фертильных родителей, но тип поведенческих проблем был непоследовательным и считался не относящимся к клинически значимому диапазону.

Н.Н. Зверева [1] выделяет, что исследований когнитивного развития детей-ЭКО относительно немного, а в проведенных исследованиях были ограничены объем выборки, время наблюдения, отсутствовали подходящие контрольные группы.

Анализ исследований, посвященных речевому развитию детей, рожденных с помощью ЭКО, показал, что нет единого мнения о значимых различиях между детьми, в зависимости от способа зачатия.

Проведенный нами анализ исследования «Становление речевой функции у детей-близнецов, рожденных спонтанно и в результате применения экстракорпорального оплодотворения», авторов О.С. Орлова и В.А. Печенина [2], показывает что авторы не выявили статистически значимых различий в речевом развитии среди детей, которое могло бы быть связано со способом зачатия этой исследуемой группы детей. В исследовании авторы приходят к выводу, что на речевое развитие ребенка оказывает

влияние пролонгированность беременности, качество родоразрешения, своевременное выхаживание недоношенного ребенка.

Л. Николози [7] обращает свое внимание что основы обучения речи формируются в долингвистический период, и подтверждение этого высказывания является исследование С. Нури [8], который пишет, что у младенцев, рожденных методом ЭКО наблюдается задержка удвоенного лепета и эхоталии. Однако исследование С.Кар [5] показало, что долингвистическое поведение младенцев, рожденных путем ЭКО, не отличается от младенцев, рожденных традиционным путем .

Результаты исследования К. Мидделбурга [6] были противоречивыми: два исследования не показали различий между детьми, рожденным методом ЭКО и традиционным путем, а одно исследование выявило более низкие показатели развития восприимчивого языка у младенцев, родившихся после ЭКО, но без различий в выразительных языковых навыках.

Проведенный нами обзор литературы позволяет выявить специфику речевого развития речи у детей, рожденных методом ЭКО, которая заключается в противоречивых результатах описанных исследований. Среди авторов нет завершенной позиции по вопросам когнитивного, поведенческого и речевого развития детей, рожденных с помощью вспомогательных репродуктивных технологий.

В коррекционно-развивающей работе с детьми, рожденными с помощью ЭКО, типичные педагогические подходы не всегда являются эффективными. В.П. Песков и П.В. Смирнова в своей работе «Обзор мирового опыта идентификации метакогнитивных компетенций педагога в ходе профессионального становления» пишут о важности рефлексивной позиции педагога, изменения взгляда на ученика, учебный процесс и самого себя [3].

Считаем, что не достаточность исследований и необходимость подготовки педагогических кадров для коррекционно-развивающей работы с исследуемой категорией детей, ведет к актуальности и необходимости дальнейшего изучения данной проблематики.

Список литературы:

1. Зверева Н. В. и др. Современные подходы к оценке когнитивного развития детей и подростков, родившихся с применением ЭКО //Вопросы психического здоровья детей и подростков. – 2019. – Т. 19. – №. 4. – С. 133-143.
2. Орлова О.С., Печенина В.А. Особенности речевого развития детей-близнецов, родившихся в результате вспомогательных репродуктивных технологий. Специальное образование. 2014; 4: 50–54.

3. В.П. Песков и П.В. Смирнова. Обзор мирового опыта идентификации метакогнитивных компетенций педагога в ходе профессионального становления. *Acta Biomedica Scientifica*, 2022, Том 7, №1

4. Colpin H., Soenen S. Parenting and psychosocial development of IVF children: a follow-up study [Electronic resource] // *Human Reproduction*. 2002. Vol. 17, № 4. P. 1116—1123.

5. Kar S., Sarkar S., Mukherjee A. Speech and language development in prelinguistic period of IVF children of West Bengal // *Univ Res J Dent*. – 2013. – Т. 3. – С. 104-7.

6. Middelburg K. J. et al. Neuromotor, cognitive, language and behavioural outcome in children born following IVF or ICSI—a systematic review // *Human Reproduction Update*. – 2008. – Т. 14. – №. 3.

7. Nicolosi L, Harryman E, Kresheck J. Terminology of communication disorder, 5th ed. Philadelphia: Lippincott Williams and Wilkins; 2004.

8. Noori S, Nedaeifard L, Agarasouli Z, Koohpaiehzadeh J, Kermani RM, Fazeli AS. Prelinguistic behavior of infants of assisted reproductive techniques. *Iran J Pediatr* 2012.

9. Van Balen F. Development of IVF children // *Developmental Review*. – 1998. – Т. 18. – №. 1. – С. 30-46.

Молчанова Софья Леонидовна,

студент магистратуры Государственного автономного образовательного
учреждения высшего образования города Москвы
«Московский городской педагогический университет»

г. Москва

ОБЗОР ИССЛЕДОВАНИЯ ОСОБЕННОСТЕЙ РЕЧЕВОГО РАЗВИТИЯ ДЕТЕЙ ДОШКОЛЬНОГО ВОЗРАСТА, РОЖДЕННЫХ МЕТОДОМ ЭКО

Аннотация. В данной статье приведен анализ результата исследования особенностей речевого развития детей дошкольного возраста, рожденных методом ЭКО. Описана выборка, этапы исследования,

Annotation. This article analyzes the result of a study of the characteristics of the speech development of preschool children born by IVF. The sample is described, the stages of the study

Ключевые слова: речевое развитие; речевые нарушения; экстракорпоральное оплодотворение; дети дошкольного возраста.

Keywords: speech development; speech disorders; in vitro fertilization; preschool children.

Экстракорпоральное оплодотворение является одним из выдающихся достижений медицины XX века. Рост бесплодия у населения детородного возраста, отмечается и в России, и во всем мире. Как следствие, широкое применение получают современные технологии искусственного оплодотворения для лечения бесплодного брака.

Цель нашего исследования: выявить особенности развития речи у детей дошкольного возраста, рожденных методом ЭКО. Для достижения поставленной цели была набрана группа детей дошкольного возраста, имеющие трудности речевого развития и посещающие Центр детской нейропсихологии «Наши дети» г. Раменское Московской области. Группа составляет 60 детей дошкольного возраста, семь из которых рождены с помощью метода ЭКО.

Нами были обследованы: состояния звуковой стороны речи (О.Е. Громова, Г.Н. Соломатина[3]); уровень речевого развития детей (О.А. Безрукова, О.Н. Каленкова [1]); речевые и неречевые функций детей (Глозман Ж. М., Потанина А. Ю., Соболева А. Е.[2]).

Для выявления статистически достоверных различий мы использовали U-критерий Манна-Уитни.

В результате статистического анализа различий в использовании согласных звуков в речи детей, рожденных методом ЭКО и естественным путем, было установлено, что существуют достоверные различия в показателях звукового развития речи среди дошкольников, рожденных методом ЭКО и дошкольниками, рожденными классическим способом, имеющих нарушения речи по следующим показателям: состояние сформированности произношения взрывных заднеязычных звуков, губно-губных фрикативных звуков, переднеязычных звуков, заднеязычных фрикативных звуков, сонорных ротовых звуков, состояния словарного запаса и слоговой стороны речи.

Таблица 1. Статистическая достоверность различий в использовании согласных звуков в речи детей, рожденных методом ЭКО и естественным путем.

Вид звука	Uэмп	p≤
Гласный	174	0.804
Губно-губные взрывные	180	0.910
Переднеязычные взрывные звуки	116	0.113
Взрывные заднеязычные звуки	58.5	0.01
Губно-зубные фрикативные звуки	2	0.01
Переднеязычные фрикативные звуки	73.5	0.01
Заднеязычные фрикативные звуки	27	0.01
Аффрикаты	130	0.210
Сонорные носовые звуки	88.5	0.05
Сонорные ротовые звуки	63.5	0.01
Словарный запас	46	0.01
Слоговая сторона речи	61.5	0.01

Примечание: в таблице выделены значения, показывающие статистически достоверное различие.

В результате статистического анализа различий в представлениях об окружающем мире, сформированности объема и системной организации словаря, грамматики, звукопроизношения, фонематики, просодики, работы с текстом и мышления, у детей, рожденных методом ЭКО и естественным путем, было установлено, что существуют достоверные различия в показателях речевого развития среди дошкольников, рожденных методом ЭКО и дошкольниками, рожденными классическим способом, имеющих нарушения речи по следующим показателям: сформированности навыков синтаксиса, словообразования, фонематической компетенции, понимания и самостоятельного продуцирования текста, а также общего уровня речевого развития.

Таблица 2. Статистическая достоверность различий в представлениях об окружающем мире, сформированности объема и системной организации словаря, грамматики, звукопроизношения, фонематики, просодики, работы с текстом и мышления, у детей, рожденных методом ЭКО и естественным путем.

Параметр	Уэмп	$p \leq$
Уровень представлений об окружающем мире	117.5	0.119
Уровень сформированности объема словаря	110	0.084
Уровень сформированности системной организации словаря	111	0.089
Уровень сформированности навыков словообразования	61.5	0.01
Уровень сформированности навыков синтаксиса	41.5	0.01
Уровень сформированности фонематической компетенции	72.5	0.01
Уровень сформированности просодической компетенции	126	0.178

Уровень сформированности навыков звукового анализа и синтеза	141	0.318
Уровень сформированности навыков звукопроизношения	133	0.237
Уровень сформированности вербальной памяти	178.5	0.875
Уровень сформированности словесно-логического мышления	170	0.735
Уровень сформированности речевого внимания	182.5	0.946
Уровень сформированности навыка понимания и самостоятельного продуцирования/репродуцирования текста	63.5	0.01

Примечание: в таблице выделены значения, показывающие статистически достоверное различие.

В результате статистического анализа различий в сформированности мелкой моторики, гнозиса и просодики, у детей, рожденных методом ЭКО и естественным путем, было установлено, что существуют достоверные различия во всех в показателях речевых и неречевых (мелкая моторика, гнозис, просодика) функций среди дошкольников, рожденных методом ЭКО и дошкольниками, рожденными классическим способом, имеющих нарушения речи.

Таким образом среди детей, рожденных методом ЭКО, наблюдаются следующие проблемы: отставание одной руки или поочередное выполнение с коррекцией после указания на ошибку; координатные (пространственные) ошибки: искажение векторов право/лево, верх/низ или зеркальный поворот фигуры и/или ее частей; фрагментарность восприятия (опознание элемента предмета как целого предмета); трудности контроля.

Таблица 3. Статистическая достоверность различий в сформированности мелкой моторики, гнозиса и просодики, у детей, рожденных методом ЭКО и естественным путем

Параметр	Uэмп	p≤
Мелкая моторика	81.5	0.05
Гнозис	24	0.01

Просодика	57.5	0.01
-----------	------	------

Примечание: в таблице выделены значения, показывающие статистически достоверное различие.

Исходя из вышеизложенного, нами были определены статистически значимые различия в речевом развитии между детьми, рожденных методом ЭКО и естественным путем, которые заключаются в: состоянии сформированности произношения взрывных заднеязычных звуков, губно-губных фрикативных звуков, переднеязычных звуков, заднеязычных фрикативных звуков, сонорных ротовых звуков, состоянии словарного запаса и слоговой стороны речи; сформированности навыков синтаксиса, словообразования, фонематической компетенции, понимания и самостоятельного продуцирования текста, а также общего уровня речевого развития; сформированности мелкой моторики, гнозиса, просодики.

Считаем, что полученные результаты могут применяться при обучении студентов педагогов, психологов, учителей-логопедов, дефектологов по таким дисциплинам, как психология обучения и развития детей с особыми образовательными потребностями, коррекционно-развивающая работа с различными категориями детей дошкольного возраста, а так же при построении программ коррекции развития речи у дошкольников, рожденных методом ЭКО.

Список литературы:

- 1 Безрукова О.А., Каленкова О.Н. Б40 Методика определения уровня речевого развития детей дошкольного возраста / О.А. Безрукова, О.Н. Каленкова; худож. М.В. Беляшова [и др.]. — М. : Русская Речь, 2014. — 70 с.
- 2 Глозман Ж.М., Потанина А.Ю., Соболева А.Е. Нейропсихологическая диагностика в дошкольном возрасте. . — СПб.: Питер, 2006--400с.
- 3 Громова О.Е., Соломатина Г.Н. Логопедическое обследование детей 2-4 лет: Методическое пособие. .-- М.: ТЦ Сфера, 2005.- 128 с

ИССЛЕДОВАНИЯ В ОБЛАСТИ СОЦИАЛЬНЫХ НАУК

*Епифанова Лидия Анатольевна, старший преподаватель, Поволжский институт
управления имени П. А. Столыпина, г. Саратов*

*Адамова Алёна Александровна, студент, Поволжский институт управления имени
П. А. Столыпина, г. Саратов*

ЗНАЧЕНИЕ СМИ В ПОПУЛЯРИЗАЦИИ СПОРТА СРЕДИ НАСЕЛЕНИЯ НА ПРИМЕРЕ ХУДОЖЕСТВЕННОЙ ГИМНАСТИКИ

Аннотация. В статье рассматривается значение средств массовой информации при популяризации спорта среди населения на примере художественной гимнастики. В ходе исследования было выявлено, что в период с 2012 до 2019 года количество спортсменок, занимающихся художественной гимнастикой в отделениях спортивной подготовки, увеличилось с 66 470 человек до 85 000 человек, а количество отделений спортивной подготовки в художественной гимнастике с 2012 до 2019 года увеличилось с 409 до 600 соответственно. Такое значительное увеличение количества детей, отдающих свое предпочтение художественной гимнастике при выборе рода деятельности, напрямую связано с популярностью и престижем спорта, знанием населения его основ и специфики.

Abstract. The article examines the importance of the media in popularising sport among the population using rhythmic gymnastics as an example. The study found that between 2012 and 2019 the number of athletes involved in rhythmic gymnastics in sports training departments increased from 66,470 to 85,000 and the number of sports training departments in rhythmic gymnastics from 2012 to 2019 increased from 409 to 600 respectively. This significant increase in the number of children who give preference to rhythmic gymnastics in their choice of an activity is directly related to the popularity and prestige of the sport, the knowledge of the population about its fundamentals and specifics.

Ключевые слова: художественная гимнастика, средства массовой информации, популяризация спорта, престиж спорта, узнаваемость.

Keywords: rhythmic gymnastics, mass media, popularization of sports, prestige of sports, recognition.

Художественная гимнастика – олимпийский вид спорта, суть которого заключается в исполнении гимнастических и танцевальных упражнений и элементов

без предмета или с предметом (мяч, булавы, обруч, лента, скакалка у юных спортсменов) под музыкальное сопровождение.

Историю становления художественной гимнастики в России, как полноценного вида спорта, можно условно поделить на 2 периода. Первый период длился более 10 лет: с 1949 по 1963 гг. С 1949 г. в СССР начали проводиться ежегодные чемпионаты по художественной гимнастике на любительском и начальном уровне. В 1954 году гимнастки получили возможность соревноваться по программе для мастеров спорта. В этом же году появляются первые мастера спорта. Позже в 1957 г. была опубликована спортивная классификация, которая сыграла большую роль в дальнейшем развитии спорта. Единая программа и нормативные требования для гимнасток различных разрядов конкретизировали содержание и организацию работы спортсменок и тренеров на местах.

С 1963 г. начинается второй период развития художественной гимнастики в СССР. В этом же году создается техническая комиссия по художественной гимнастике при женском техническом комитете Международной федерации гимнастики. С этого периода советские гимнастки регулярно участвуют в международных соревнованиях, включая чемпионаты мира (с 1963 г.) и Европы (с 1978 г.). Художественная гимнастика завоевывает все большую популярность во всем мире. Закономерным итогом этого является включение художественной гимнастики в программу Олимпийских игр. После этого художественная гимнастика была признана видом спорта.

В 1990-е годы российская художественная гимнастика потерпела крах и развитие спорта практически остановилось. Тренировочный процесс проходил только в небольших специализированных школах, спортивных залах общеобразовательных школ. Аналогов современного учебно-тренировочного центра Новогорск не существовало. Период возрождения гимнастики приходится на начало 2000-х: 2 февраля 2001 года на отчетно-выборной Конференции утверждена новая структура Федерации. Появился Всероссийский тренерский совет, Всероссийская коллегия судей, Спортивно-методический совет, Пресс-служба, Комиссия по переходам и Совет ветеранов. Решено создать Попечительский совет и Орггруппу. Избраны новые составы Президиума и Исполкома Федерации, Ирина Винер-Усманова становится главным тренером сборной России по художественной гимнастике.

Со временем помимо решения материальных вопросов, Федерации приступает к активной популяризации спорта среди населения. Одним из выбранных направлений становится создание художественных документальных фильмов о самых перспективных гимнастках сборной России совместно с партнерами. Такой способ популяризации позволяет показать населению устройство художественной гимнастики, тренировочный процесс, соревнования и создает личный бренд каждой спортсменке. Популярными гимнастками в это время становятся: Алина Кабаева, Евгения Канаева, Ляйсан Утяшева и другие. До сих пор практически ежегодно выходят новые фильмы о лучших гимнастках: “За пределом” о Маргарите Мамун (2016 г.), “Победитель получает все” о трудностях, с которыми сталкиваются гимнастки (2015 г.), “Секретное оружие российской художественной гимнастики: Дина и Арина Авериные!” (2017 г.).

В современной художественной гимнастике роль СМИ расширилась: помимо фильмов появились журналы, с интервью спортсменок и свежими новостями (журнал “Гимнастка”), рубрики о спорте на федеральных каналах (МатчТВ!) и упоминания в многопрофильных изданиях. Так, в 2021 г. гимнастка Дина Аверина стала самой популярной в СМИ среди российских олимпийцев. Согласно статистике, имя Дины Авериной упоминалось в масс-медиа 62,8 тыс. раз. Второе место по популярности занял пловец Евгений Рылов, также получивший серебро на прошедших ОИ — у него 49,1 тыс. упоминаний. Тройку замыкает стрелок Виталина Бацарашкина, ставшая олимпийской чемпионкой в спортивной стрельбе из пистолета, с 38,3 тыс. упоминаний.

В дополнении к федеральным СМИ к популяризации спорта с середины 2010-х присоединяются новые частные крупные (RGcenter No1) и любительские проекты (Lena Krupina), базирующиеся на платформах YouTube, TikTok и ВКонтакте. Проекты реализуются, как в текстовом, так и в видео/аудио форматах. Зачастую освещаются не только новости спорта, но и внутренний распорядок: разъясняются правила и изменения в них, устройство частных и государственных секций, их отличия и преимущества, проводятся интервью с популярными спортсменами и тренерами и т.п. Интеграции компаний по производству одежды, необходимых предметов для тренировок и выступлений с такими проектами, позволяют не только прорекламировать продукт для повышения продаж, но и погрузить спортсменов и любителей в процесс создания.

В период с 2012 до 2019 года количество спортсменов, занимающихся художественной гимнастикой в отделениях спортивной подготовки, увеличилось с 66 470 человек до 85 000 человек, а количество отделений спортивной подготовки в художественной гимнастике с 2012 до 2019 года увеличилось с 409 до 600 соответственно.

Так, сопоставив статистику количества гимнасток и секций со временем выхода документальных фильмов, появлением частных и любительских проектов и расширением спортивных телеканалов на аудиторию художественной гимнастики, можно сделать вывод, что СМИ сыграли одну из ключевых ролей в популяризации спорта среди масс.

Литература

1. Всероссийской федерации художественной гимнастики : [сайт]. — URL: www.vfrg.ru
2. Юрьев, Л. Гимнастка Аверина стала самой популярной в СМИ среди российских олимпийцев / Л. Юрьев. — Текст : электронный // Национальная Медиа Группа : [сайт]. — URL: https://78.ru/news/2021-08-10/gimnastka_averina_stala_samoi_populyarnoi_v_smi_sredi_rossiiskih_olimpiicев
3. Журавина М. Л., Гимнастика : учебное пособие / под ред Н. К. Меньшиковой. — Москва : Академия, 2005. — 448 с.
4. Спорт: энциклопедия/авт. Е. Я. Гик. [Текст] -М.: ОЛМА Медиа Групп, 2014. - 303 с
5. Карпенко, Л.А. Художественная гимнастика: Учебник / под ред. проф. Л. А. Карпенко. - М.: 2003. – 382 с.

Турсенев Сергей Александрович

., доцент, кандидат технических наук, начальник кафедры;

Решетов Анатолий Петрович

, доцент, кандидат технических наук

Россошанский Родион Вячеславович

слушатель магистратуры;

Кафедра организации пожаротушения и проведения аварийно-спасательных работ,

Санкт-Петербургский университет ГПС МЧС России имени героя Российской

Федерации генерала армии Е.Н. Зиничева.

АНАЛИЗ ПРИЧИН ГИБЕЛИ И ТРАВМАТИЗМА ПОЖАРНЫХ, УЧАСТВУЮЩИХ В ТУШЕНИИ ПОЖАРА

Аннотация: в данной работе описываются проблемы безопасности участников тушения пожаров, а также выявление основных причин провоцирующих травматизм и гибель сотрудников пожарных подразделений. **Abstract:** this paper describes the safety problems of participants in extinguishing fires, as well as the identification of the main causes provoking injuries and deaths of employees of fire departments.

Ключевые слова: безопасность, гибель и травматизм, уровень подготовки, охрана труда.

Keywords: safety, death and injury, level of training, labor protection.

Работа пожарных всегда связана с риском для жизни и потенциальной опасностью здоровью. При выполнении своих задач уровень безопасности напрямую зависит от их профессионализма, выучки и сноровки. Главные знания пожарные получают путем профессиональной подготовки.

Основными задачами профессиональной подготовки сотрудников пожарной охраны являются: получение ими профессиональных, тактических и специальных знаний, необходимых практических навыков и умений, которые позволяют успешно организовать и проводить работы, направленные на тушение пожаров и проведение аварийно-спасательных работ, предупреждение и ликвидацию чрезвычайных ситуаций, обеспечение пожарной безопасности.

Существуют определенные виды подготовки для воспитания у работников профессиональных, моральных и физических качеств, необходимые для успешного выполнения возложенных задач[4].

Во многих пожарно-спасательных гарнизонах отсутствуют учебно-тренировочные базы, в том числе тепло-дымокамеры, полосы психологической подготовки, учебные башни. Не говоря уже о полигонах для комплексной боевой подготовки личного состава дежурных караулов, а это является не маловажным фактором и отрицательно влияет на качество теоретической и практической подготовки сотрудников противопожарной службы и как следствие приводят к травмированию и гибели огнеборцев при выполнении ими задач по тушению пожаров и спасению людей.

Уровень пожарной безопасности зданий и сооружений, их конструктивные особенности непосредственно влияют на тактику тушения, выбор огнетушащих средств, способы спасения людей. Третью позицию из всей статистики составляет тушение пожаров и спасение людей[1].

Также возможные травмы могут быть получены в случае ДТП и отказа в работе с пожарными автомобилями. Частыми причинами ДТП являются нарушение правил проезда, высокая скорость движения или нарушение правил при обгоне и др[2].

Многое зависит и от уровня вооруженности пожарных подразделений, качества оборудования и инструментов. От этого зависит личная безопасность сотрудника, работы по тушению пожаров и спасение людей выполняются своевременно, именно поэтому основным оружием личного состава пожарной охраны является пожарно-техническое вооружение и пожарная техника.

Другим важным аспектом, который обеспечивает безопасность тушения пожаров, является информационное обеспечение, а точнее автоматизированная система поддержки руководителя тушения пожаров.

Данная система предназначена для оперативного информационно-справочного и информационно-аналитического обеспечения лиц, принимающих решения при управлении боевыми действиями подразделений пожарной охраны и аварийно-спасательных формирований. Подобное устройство позволяет грамотно управлять действиями личного состава при выполнении боевых задач, однако не во всех подразделениях имеются технические средства и возможность использовать данные системы на практике и как следствие наличие данной проблемы приводит к травмированию и гибели личного состава, выполняющих свои обязанности.

Главным аспектом безопасности личного состава во все времена были и остаются вопросы организации службы и пожаротушения. Организация тушения пожара тесно связана с организационными мероприятиями, направленными на выполнение успешных

боевых действий по тушению пожаров, в том числе на обеспечение безопасности участников тушения пожаров[3].

Ещё одним из важнейших вопросов безопасной работы личного состава пожарной охраны при выполнении боевых задач является планирование предварительных действий по тушению пожаров, которые обеспечивают успешное выполнение работ по тушению, ликвидации последствий ЧС, а также других происшествий.

Также одним из основных факторов, влияющих на уровень гибели и травматизма сотрудников пожарной охраны является морально-психологическое состояние личного состава. Эффективность действий напрямую связана от морально-психологической подготовки. Психологическая подготовка помогает адаптироваться спасателям к работе в чрезвычайно опасных условиях, оттачивать такие качества, как стрессоустойчивость, самоконтроль, профессиональная самооценка, ответственность и отношение к риску. Стрессоры, влияющие на психику сотрудника, могут быть разнообразными. Сам по себе стресс представляет собой наиболее сильный фактор, который отражается на психологическом состоянии и профессиональной деятельности работников, сталкивающихся с риском для жизни[5].

По итогам, основными причинами, провоцирующими травматизм и гибель сотрудников пожарных подразделений на пожарах является реформирование пожарной охраны, изменение нормативной базы, организационно-штатные мероприятия, в результате которых на каждом этапе отмечался большой отток квалифицированных кадров. Наряду с требованиями высокого уровня профессиональных знаний, умений, навыков, высокие требования предъявляются к уровню морально-психологической подготовки специалистов системы МЧС России.

Список литературы.

1. Указ Президента РФ от 01.01.2018 № 2 «Об утверждении Основ государственной политики Российской Федерации в области пожарной безопасности на период до 2030 года».
2. Матюшин А.В., Порошин А.А., Харин В.В., Бобринев Е.В., Маштаков В.А., Шавырина Т.А. Оценка риска заболеваемости личного состава федеральной противопожарной службы Государственной противопожарной службы МЧС России. Безопасность жизнедеятельности, 2016. - № 1. - С.6-13.
3. Пашин Н.П. Международные правовые нормы в сфере охраны труда / Н.П. Пашин //Справочник специалиста по охране труда. – 2009. – № 11. – С. 5–14.

4. Программа подготовки личного состава государственной противопожарной службы. – М., 2016. – 122 с.

5. Харин В.В., Бобринев Е.В., Удавцова Е.Ю. Оценка интегрального показателя нарушений состояния здоровья личного состава МЧС России. // Медико-биологические и социальнопсихологические проблемы безопасности в чрезвычайных ситуациях. - № 1. - 2018. С. 49-56.

*Туласынова Надежда Юрьевна, кандидат педагогических наук
Северо-Восточный Федеральный Университет им. М.К. Аммосова, доцент
677000, Республика Саха (Якутия), г. Якутск, ул. Белинского, 58*

Душкина Тамара Николаевна

*Муниципальное автономное дошкольное образовательное учреждение
Детский сад №18 «Прометейчик» им. Т.С. Комаровой ГО «город Якутск», тьютор
677021, Республика Саха (Якутия), г. Якутск, ул. Автоторожная, 13/1Г*

Корякина Вероника Николаевна

*Северо-Восточный Федеральный Университет им. М.К. Аммосова, магистрант
677000, Республика Саха (Якутия), г. Якутск, Проспект Ленина, 2*

НЕКОТОРЫЕ ОСОБЕННОСТИ ПОДГОТОВКИ ДЕТЕЙ С РАССТРОЙСТВОМ АУТИСТИЧЕСКОГО СПЕКТРА К ПЕРЕХОДУ К ШКОЛЬНОМУ ОБУЧЕНИЮ

Аннотация. В данной статье рассматривается вопрос о необходимости формирования учебных навыков и учебного поведения у детей с расстройством аутистического спектра при поступлении в школу. Коммуникация является одной из ведущих умений для начала учебы. Актуальным является внедрение карточек PECS, как эффективную альтернативную методику коммуникации, помогающую неговорящим детям общаться со сверстниками и взрослыми, взаимодействовать и обмениваться информацией. Таким образом формируются межличностные отношения. Аутизм, как вариант тяжелого нарушения интеллектуального и речевого развития требует ранней коррекции речи. Требуется длительный период систематической работы чтобы сформировать коммуникативную речь у аутичного ребенка.

Abstract. This article discusses the issue of forming learning skills and learning behavior in children with autistic spectrum disorders when entering school. Communication is one of the leading skills to start learning. The introduction of PECS cards as an effective alternative communication method that helps non-speaking children communicate with peers and adults, interact and exchange information is relevant. This is how interpersonal relationships are formed. As a kind of a severe disorder of intellectual and speech development, autism requires early speech correction. It takes a long period of systematic work to teach communicative skills to an autistic child.

Ключевые слова: дети с аутизмом, поступление в школу, трудности обучения, карточки PECS, альтернативная коммуникация.

Key words: children with autism, school entry, learning difficulties, PECS cards, alternative communication.

Одним из условий готовности ребенка к школе является сформированность соотношения учебного поведения со школьными значимыми навыками. У детей формируют одновременно навык учебного поведения и навыки счета, письма, чтения. В работе с аутичными детьми используют другой принцип, формируя данные навыки более длительно и последовательно. Нарушение формирования эмоциональной сферы при аутизме, которое проявляется в нарушении контакта, стереотипности поведения, иногда – в агрессивности и негативизме, приводит к особым трудностям произвольного сосредоточения такого ребенка, особой сложности организации его поведения. Не решив задачу организации учебного поведения аутичного ребенка еще в детском саду или дома, педагог не сможет впоследствии добиться его продуктивной работы на занятиях, усвоения навыков письма и чтения. Поэтому первым необходимым этапом педагогической работы по подготовке к школе следует считать формирование его учебного поведения, установление контакта с ребенком и воспитание адекватного отношения к взрослому. Дети с тяжёлыми нарушениями развития, не владеющие вербальной речью, часто зависят от окружения. Им не принадлежит инициатива коммуникации. Такие особенности детей, как ограниченный пассивный словарь, отсутствие или недостаточная мотивация к речевой активности в частности и коммуникации вообще, а также неумение осуществлять речевое взаимодействие, ограничивают процесс общения таких детей с другими людьми, затрудняют расширение их социальных контактов. Окружающие обращаются к ним тогда, когда имеют для этого желание, причину или время. Недопонимание со стороны ребёнка требований взрослого, неспособность донести до другого человека свои желания ведут к проявлениям нежелательного поведения. Став взрослым, такой человек может стать агрессивным оттого, что он лишён права выбора, что его не понимают, или послушным, не верящим в себя, в свои силы. Чтобы уменьшить нежелательные для общества проявления, коррекционные педагоги совместно с родителями должны найти возможность заменить вербальную коммуникацию другими средствами.

Для знакомства и установления контакта педагог создает комфортную и предсказуемую ситуацию в пределах комнаты, педагог не проявляет излишней активности, не показывает настойчивых требований и замечаний. Это позволяет ребенку успокоиться, расслабиться и доверять незнакомому взрослому. Далее начинается формирование произвольного внимания и произвольного поведения. Для того чтобы сформировать учебное поведение ребенка с аутизмом, необходимо решить следующие задачи:

- установление контакта педагога с ребенком и формирование у него адекватного отношения к учителю;

- формирование учебной мотивации;
- развитие у ребенка навыков организации собственного внимания и поведения в учебной ситуации.

Условием успешного взаимодействия с аутичным ребенком является комфортная и предсказуемая ситуация знакомства. Отсутствие давления, настойчивых требований, излишней активности специалиста помогает ребенку успокоиться, расслабиться. Далее, педагог определяет, что ему интересно, что он может делать, и постепенно «подстраивается» к этим занятиям.

Одним из принципов работы педагога на этапе формирования учебного поведения есть ориентация на интересы и пристрастия аутичного ребенка. Во-первых, само поведение ребенка в ситуации первичного контакта подсказывает педагогу область, в пределах которой с ним можно взаимодействовать. Во-вторых, варианты приятных ребенку занятий могут быть определены педагогом заранее, исходя из полученных о нем сведений. Поэтому в подготовленной педагогом ситуации ребенок может сразу заинтересоваться игрушкой, книгой, рисованием, увлечься определенной темой беседы.

Существенную помощь оказывают визуальные методы: визуальные расписания, карточки с заданиями. Визуализация учебной информации – это любые наглядные предметы, которые способствуют коммуникации или обозначают учебные задания. Карточки помещают на видном месте, например, на демонстрационной доске, в том порядке, в котором будут происходить смена заданий. Ребенок с РАС может сосредотачиваться на учебном материале на короткое время, а затем начинает отвлекаться и смотреть по сторонам. Но даже отвлекаясь, ребенок непроизвольно считывает учебную информацию.

Формируя привычку работать за столом мы знакомим со школьными принадлежностями, умением их раскладывать перед занятием и убирать в конце. Немаловажную роль будет иметь их красочность, разнообразие видов, с картинками, знакомыми для ребенка.

Развитие умения выполнять инструкцию педагога начинается с освоения указательного жеста. Указательный жест помогает удерживать внимание ребёнка на учебном материале, способствует овладению чтением.

Среди характерных признаков детского аутизма большое место занимают нарушение речи, и как результат – несформированность коммуникативного поведения. Существуют множество методик развития коммуникации и межличностного общения

неговорящих детей, такие как: метод эмоционального растормаживания речевого развития Е.Ф. Собонович (стимулирование речи с помощью музыки); методика использования звукоподражаний О.А. Румянцевой и Н.Е. Старосельской; сеансы холдинг-терапии М.М. Либлинг. Одной из эффективных методик альтернативной коммуникации является развитие речи с помощью карточек (PECS). Эта коммуникативная система обмена изображениями была разработана в конце 80-х годов доктором Эндрю Боди и его помощником Лори .

Целью программы PECS является побудить ребенка спонтанно начать коммуникативное взаимодействие. В основе метода лежит тот факт, что повод для общения должен предшествовать фактической речевой деятельности. Базисные навыки для начала освоения метода работы с карточками: устойчивый контакт со взрослым, в том числе и зрительный контакт, устойчивый учебный навык, имитация действий «сделай как я».

Мы провели обучающий эксперимент, целью которого было формирование учебного поведения у детей с РАС на основе использования системы PECS, а также определение эффективности их использования. Введение карточек осуществлялось последовательно и поэтапно. На начальном этапе знакомят с карточками – символами: если на карточке изображено тарелка и ложка, то это означало идти в столовую. Если на карточках изображены тетради и учебники, то садимся заниматься.

Для решения задач сотрудничества со взрослыми и сверстниками использовалась виртуальная подсказка «Жди». Такую же карточку использовали, когда обучали отвечать после поднятия руки.

Для решения задачи организации учебного дня были разработаны карточки для показа во время перемены и во внеурочное время: играть в лото, рисовать красками, лепить из пластилина и другие.

Результат исследования показывает, что у исследуемых детей повысился показатель, означающий положительное отношение к школе, им нравится ощущать себя учениками, иметь красивый портфель, ручки, тетради. Познавательные мотивы пока сформированы в меньшей степени и учебные материалы их мало привлекают.

Таким образом, аутизм рассматривают как вариант тяжелого нарушенного развития, отклоняющегося от нормативного, который проявляется в разных формах, при различных уровнях интеллектуального и речевого развития. Коррекцию речевых расстройств у детей с подобным ходом развития следует начинать как можно раньше, т.к. требуется очень

длительный период систематической работы целой команды специалистов. Даже в условиях комплексной, целенаправленной работы сформировать развитую коммуникативную речь у неговорящего ребенка очень трудно.

Процесс освоения «аутичным» ребенком необходимых навыков межличностных отношений и готовности к обучению в школе является длительным и постепенным и требует большого терпения от взрослых.

Литература:

- 1.Бонди Э., Фрост Л. Система альтернативной коммуникации с помощью карточек PECS. – М.: Теревинф, 2011.- 204с.
2. Бреслов Г.М. Эмоциональные особенности формирования личности в детстве: норма и отклонение. -М.; Педагогика, 2000.- 144с.
- 3.Левченко И.Ю. Психологическая помощь семье, воспитывающей ребенка с отклонениями в развитии/ И.Ю. Левченко, В.В. Ткачева. –М.; Просвещение, 2008. -239 с.
- 4.Баенская Е.Р. аутичный ребенок: пути помощи./ Е.Р. Баенская, О.С.Никольская, К.С. Лебединская. – М.: БГПУ, 2009.- 276.
- 5.Эрц Ю.М. 10 самых распространенных ошибок при обучении ребенка пользоваться карточками PECS / Л.М. Эрц// Аутизм. Режим доступа: <http://autism-aba.blogspot.com.by>.

КОММУНИКАТИВНОЕ ПОВЕДЕНИЕ ЛЮДЕЙ В ПОВСЕДНЕВНОЙ ЖИЗНИ

Аннотация. Само поведение может быть с точки зрения представителей обособленного социума как нормальным, так и нет. То, на что можно разделить все принятое в обществе коммуникативное поведение, это и есть его нормы.

Групповые навыки коммуникативного поведения формируются в результате взаимного общения людей и в соответствии с тем, с какой целью возникло или же было создано конкретное сообщество. Коммуникативное поведение в целом состоит из бесконечного набора определенных элементов общения, свойственных людям. Фактически, вся совокупность элементов поведения человека имеет только одну цель - передачу какой-либо информации и обеспечение ее максимального понимания.

Annotation. The behavior itself may or may not be normal from the point of view of representatives of a separate society. What can be divided into all the communicative behavior accepted in society, these are its norms.

Group skills of communicative behavior are formed as a result of mutual communication of people and in accordance with the purpose for which a particular community arose or was created. Communicative behavior as a whole consists of an infinite set of certain elements of communication peculiar to people. In fact, the whole set of elements of human behavior has only one goal - the transmission of any information and ensuring its maximum understanding.

Ключевые слова: коммуникативное поведение; коммуникационная культура; поведенческие черты; социальные группы; нормы; поведение человека.

Keywords: communicative behavior; communication culture; behavioral traits; social groups; norms; human behavior.

Большинство людей полагают, что знание о том, как следует общаться, требуется исключительно продавцам или же менеджерам, причем на работе. А в обычной повседневной жизни такие навыки вовсе не нужны, наоборот, они лишают отношения с людьми искренности, придают разговорам фальшь и лживость. Некоторые даже бравируют отсутствием умения построить диалог или же грамотно вести беседу. Это в корне неверное понимание того, чем является коммуникативное поведение. Речевое поведение человека, являющееся частью коммуникационной культуры, важно в повседневном общении даже больше, чем при исполнении служебных обязанностей.

Под коммуникацией следует понимать не только речевую, вербальную манеру поведения людей, но и многое другое. Само понятие «коммуникативное поведение» - это совокупность, сочетание принятых в текущее время норм и сформировавшихся поколениями традиций общения внутри определенной обособленной группы людей. Само поведение может быть с точки зрения представителей обособленного социума как нормальным, так и нет. Особенности же манеры себя вести, бросающие обществу вызов, но при этом не идущие вразрез с принятыми в нем догмами, называют эксцентричным поведением.

Нормальным является то поведение человека, которое принято в окружающей его социальной среде, в круге общения. К примеру, то, что считается нормой у аборигенов Австралии, будет абсолютно неприемлемо в небольшой деревеньке среди девонширских болот или же в любом крупном городе. Чем меньше по численности отдельно взятое сообщество людей, тем более специфично и менее подвержено влиянию извне их коммуникативное поведение. Это можно наблюдать в городах в виде поддержания традиций внутри национальных диаспор, специфических моментов в общении между собой членов клубов по интересам, сект и прочих объединений людей в узкие сообщества в рамках большого социума. То есть чем меньше численность коллектива, общины либо же какой-то иной группы людей, тем выраженнее особенности их поведения, соблюдение традиций в общении и обычаях. В повседневной речи об этом нюансе в организации социумов говорят «тут так принято».

Ненормальное же коммуникативное поведение - это все то, что отличается от принятых внутри конкретного сообщества обычаев и традиций. То есть абсолютного понятия нормальности и ее оборотной стороны для человека не существует. К примеру, все знают о том, что «аборигены съели Кука». Однако для отдельных племен, то есть определенных групп людей, каннибализм является абсолютной нормой, частью религиозных верований, знаком уважения и выражением почтения. Но кушать людей в центре Москвы - не просто ненормально, а порицаемо обществом. Такое действие - повод для принудительной психиатрической экспертизы вменяемости и дальнейшего пожизненного пребывания человека в изоляции. Именно поэтому слова «нормальность» социологи и психологи стараются избегать, говоря о законах построения, развития и особенностях социумов. Его заменяют более корректным словом - «нормативность».

Нормы поведения - это не то же самое, что является соответствием принятым в обществе правилам, хотя и родственно по значению. То, на что можно разделить все принятое в обществе коммуникативное поведение, это и есть его нормы. Благодаря им можно описать тот или же иной социум. Разумеется, их количество не имеет строгого

числа составляющих, а само деление достаточно условно. Нормы человеческого поведения, позволяющие охарактеризовать сообщество людей, взаимосвязаны. То есть одно представление или же пункт поведения вытекает из предыдущего и переходит в следующий, четких рамок между ними нет. Более того, соблюдение норм тоже достаточно условно и зависит от большого числа переменных факторов - с кем происходит общение, в какой обстановке, и прочих.

Основные нормы коммуникативного поведения, благодаря которым можно дать характеристику сообществу людей, это:

- принятые правила в этикете, то есть общие, культурные навыки;
- ситуационные;
- групповые;
- индивидуальные.

Перечень норм, на которые можно разделить поведение людей, на этом не заканчивается. Однако данные характеристики - главные. Они присутствуют в каждом социуме, независимо от его величины и возраста.

Привычка пожимать руки или же просто улыбаться знакомым во время разговора - это тоже коммуникативная деятельность. И коммуникативное поведение невозможно представить без элементов, относящихся к этой группе характеристик общения людей. К этикету, его правилам, а попросту говоря к культурным навыкам поведения относятся: способы привлечения внимания; манера приветствий; обращение к другим; стиль онлайн- или обычной переписки; телефонные разговоры; поздравления; соболезнования; выражение чувств и эмоций. Конечно же, это далеко не полный список того, что характеризует этикет поведения, принятый в обществе. Но представление о том, что именно относится к данной группе характеристик, он дает. Культурные навыки, в свою очередь, могут быть осложнены зависимостью от статуса, возраста, места общения, традиций и многих иных моментов. К этой же группе характеристик поведения относятся и манера приема гостей, выбор подарков и ряд иных действий. То есть этикет или же культурные навыки не ограничиваются исключительно вербальным общением. Даже манера сидеть или стоять тоже является частью этой группы норм поведения.

К этому разделу характеризующих социум качеств относятся особенности коммуникативного поведения, проявляющиеся под влиянием какой-либо конкретной ситуации. Это может быть как экстралингвистическая ситуация, то есть непосредственно та обстановка, в которой происходит коммуникативный контакт, так и любая другая. К примеру, ситуационные нормы поведения, не подразумевающие долгий обмен

собеседников информацией или диалог, характерны для чрезвычайных происшествий, таких как наводнение или же пожар.

Групповые навыки коммуникативного поведения формируются в результате взаимного общения людей и в соответствии с тем, с какой целью возникло или же было создано конкретное сообщество. Особенности поведения и общения внутри группы не всегда находятся в соответствии с принятыми в обществе за пределами коллектива правилами, обычаями и традициями. К примеру, религиозные секты имеют наиболее ярко проявляющиеся особенности в общении и поведении внутри своих сообществ, которые часто идут вразрез с традициями тех стран, на территории которых находится данная группа людей. Особое развитие коммуникативного поведения происходит и в трудовых коллективах, студенческих товариществах, компаниях одноклассников и в прочих небольших коллективах, в которых люди объединены общей целью и местом нахождения.

К групповым нормам поведения относятся деловой этикет, требования соблюдения субординации, подчинение общей дисциплине, выполнение определенных обязанностей. Пришедшая с Запада в Россию после перестройки корпоративная культура тоже является частью групповых норм коммуникативного общения и поведения.

К индивидуальным нормам относится личное поведение человека, которое формируется под влиянием общекультурных и ситуационных коммуникативных традиций, обычаев и групповых нюансов общения. К этому же разделу можно отнести и личностные особенности поведения, такие как эксцентричность, склонность к нарушению каких-либо дисциплинарных правил и многое другое, что свойственно только одному человеку, а не обществу в целом.

Формирование коммуникативного поведения человека происходит в его детстве. Главная цель прививания малышам основных принятых в обществе обычаев поведения и общения между людьми состоит в том, чтобы: ребенок чувствовал себя комфортно среди людей; по мере взросления оказывался востребованным в кругу друзей, в учебе, на работе; не имел сложности в передаче и понимании информации; обладал теми же принципами морали, что и окружающие. В принципе, развитие коммуникативного поведения малыша можно свести к содержанию поэмы Владимира Маяковского «Что такое хорошо и что такое плохо?».

Воспитание основ коммуникативного поведения - это прививание на рефлекторном уровне понятий о приемлемом и недопустимом. Важность данного процесса переоценить сложно. Особенно важно развить верное коммуникативное поведение ребенка в семьях переселенцев и иммигрантов. Необходимость этого действия

обусловлена тем, что детям придется жить в иной культуре и в других принятых нормах поведения, чем выросли их родители.

Без прививания норм общения и поведения сообщества, в котором предстоит жить детям переселенцев, с ними могут случиться какие-либо казусные, курьезные истории или же настоящие серьезные неприятности. К примеру, в Болгарии принято покачивать или вертеть головой в стороны при выражении собственного согласия с чем-либо. В большинстве стран мира таким образом выражается отказ, а в знак согласия - кивают. Поскольку этот жест является условно-рефлекторным, то контролировать его взрослому весьма сложно. Соответственно, нелепых случаев, произошедших из-за разницы в принятом коммуникативном поведении, может быть немало.

Коммуникативное поведение в целом состоит из бесконечного набора определенных элементов общения, свойственных людям. Фактически, вся совокупность элементов поведения человека имеет только одну цель - передачу какой-либо информации и обеспечение ее максимального понимания. Именно в этом людям и помогают элементы их поведения - жесты, тембр голоса, манера сидеть, расстановка акцентов в произносимых фразах, мимические реакции и прочее. То есть если речь человека лишить эмоциональной окраски, убрать паузы и акценты, исключить жестикуляцию, мимику и в принципе весь язык тела, то понять, что же именно он пытается сказать, будет чрезвычайно сложно.

Дело в том, что поведенческий коммуникативный набор используемых человеком приемов не состоит исключительно из слов или фраз. Точно так же и восприятие информации не заключается только в понимании смысла услышанного. Например, человек говорит фразу: «На улице дождь». Без участия таких элементов, как мимика, голосовые акценты, жесты и прочие, собеседник лишь получит информацию о состоянии погоды. Но как только к сказанным словам присоединяются прочие элементы коммуникативного поведения, собеседник получает гораздо больший объем информации.

Во-первых, тут же становится очевидным отношение информатора к погодным условиям. Во-вторых, по языку тела интуитивно ясно - холодный дождь или теплый, затяжной или грибной, мешающий выходу на улицу либо же нет.

Соответственно, важность элементов в составе коммуникативного поведения нельзя недооценивать. Для тех, кто по долгу службы имеет дело с людьми, разработаны целые системы поведенческих элементов, включающие в себя жесты-побудители к действию, мимические приемы, борьбу с возражениями и прочее. В переписках и

литературе роль таких элементов играют знаки препинания, а в современных средствах для онлайн-общения - смайлы.

Список литературы:

1. Золотухина-Аболина Е.В. Повседневность и другие миры опыта. - М.: ИКЦ «МарТ»; Ростов н/Д.: Издат. центр «МарТ», 2019. - 192 с.
2. Корчевина Л.В., Шубина М.П. Коммуникативность повседневного жизненного мира // Вестник Омского государственного педагогического университета. Гуманитарные исследования. - 2021. - №3. - С. 14-17.
3. Косякова Я. С. Роль улыбки в коммуникативном поведении русского человека // Молодой ученый. - 2020. - № 28.1 (132.1). - С. 19-21.
4. Розенберг Н.В. Повседневная коммуникация в современной культуре: социальные проблемы // Аналитика культурологии. - 2022. - №3. - С. 50-56.
5. Стернин, И. А. О некоторых особенностях русского общения // Болгарская русистика. - 2021. - №2. - С. 7-12.

Зарайская Лидия Алексеевна
Студент Казанского института (филиал)
ВГУЮ (РПА Минюста России)
РФ, г. Казань

Подольный Николай Александрович
Научный руководитель, док.юр.наук, доцент Казанского института (филиал) ВГУЮ
(РПА Минюста России)
РФ, г. Казань

ПРОБЛЕМНЫЕ АСПЕКТЫ РЕАЛИЗАЦИИ ПРОКУРОРОМ ПРОЦЕССУАЛЬНЫХ ПОЛНОМОЧИЙ НА СТАДИИ ДОСУДЕБНОГО ПРОИЗВОДСТВА ПО УГОЛОВНОМУ ДЕЛУ

Аннотация. В статье рассматриваются актуальные вопросы прокурорских полномочий на досудебной стадии уголовного производства, обобщается деятельность правоохранительных органов по вопросу об избрании меры пресечения в виде ареста, приводятся обоснования возвращения прокурору функций по даче санкции на избрание меры пресечения в виде заключения под стражу.

Abstract. The article considers topical issues of the prosecutor's powers at the pre-trial stage of criminal proceedings, summarizes the activities of law enforcement agencies on the issue of choosing a preventive measure in the form of arrest, provides justifications for returning to the prosecutor the functions of giving a sanction for choosing a preventive measure in the form of detention.

Ключевые слова: прокурор, органы прокуратуры, уголовное судопроизводство, полномочия прокурора, избрание меры пресечения в виде ареста, заключение под стражу.

Keywords: prosecutor, prosecution authorities, criminal proceedings, powers of the prosecutor, election of a preventive measure in the form of arrest, detention.

Важнейшей функцией прокурора на досудебных стадиях уголовного судопроизводства является утверждение им обвинительного заключения для дальнейшего представления его в суде. Реализуя эту функцию, прокурор обязан тщательно исследовать все материалы дела, чтобы выяснить не только факт соблюдения прав и интересов всех

участников расследования, но и установить, обоснованы ли выводы следователя в отношении конкретного обвиняемого или нет [10, с.139].

В досудебном уголовном производстве, независимо от формы предварительного следствия, должен быть обеспечен единый режим законности, основанный на принципах уголовного судопроизводства. Прокурор должен иметь единый круг процессуальных полномочий в отношении всех поднадзорных органов и должностных лиц, осуществляющих уголовное преследование, что позволит своевременно и эффективно предотвращать, выявлять и пресекать нарушения закона [11, с.55].

Прошло более двадцати лет с момента обсуждения проекта нового уголовно-процессуального кодекса РФ, когда высказывались разные мнения о необходимости возложить на суд функцию применения меры пресечения в виде заключения под стражу.

В 2001 году был принят УПК РФ [2], внёсший принципиальные изменения в уголовно-процессуальное законодательство, в том числе в части избрания в качестве меры пресечения заключения под стражу.

Новелла заключалась в том, что полномочия прокурора санкционировать арест, а также продление срока содержания под стражей были переданы судебным органам.

Рассмотрим, как полномочия прокурора в вышеуказанных сферах представлены в зарубежных странах.

В ряде зарубежных стран прокуратура не является независимым органом.

В составе судебной системы она выступает в Болгарии и Испании. Частью исполнительной власти является в Дании, Мексике, Швеция, Норвегии, в этих странах прокурор занимает высшую прокурорскую должность в Верховном суде страны. Именно поэтому правовой статус прокурора практически невозможно встретить ни в одной из конституций иностранных государств. Особенностью статуса прокурора здесь является его принадлежность к институту магистров. Как ответственный начальник, прокурор защищен от перевода, временного отстранения от должности, а также увольнения [9, с.130].

Также отметим, что присутствие прокуратуры характерно только для стран с континентальной правовой системой, но, несмотря на это, невозможно найти единые стандарты организации ее деятельности и структуры даже в этих странах.

В одних странах на прокуроров возлагается только функция уголовного преследования (Албания, Андорра, Германия, Греция, Голландия, Испания, Италия и др.), в других - прокуроры наделяются, помимо вышеуказанной функции, функциями надзора за исполнением законов вне рамок уголовного преследования (Франция, Венгрия, Португалия) и надзора за оперативно-розыскной деятельностью (Россия, Украина, Азербайджан).

В российской юридической науке не утихают разногласия по вопросу возвращения прокурорам функции возбуждения уголовных дел. Так, А. В. Петров рассуждает о необходимости этой функции в рамках процессуального статуса прокурора, мотивируя это нарушением естественного порядка современного уголовного процесса [8, с.21].

Багмет АМ придерживается другой точки зрения.

По его мнению, - «Возвращение прокурорских полномочий по возбуждению уголовных дел, за которые выступают отдельные специалисты, фактически сведет на нет всю проведенную в последние годы реформу предварительного следствия» [5, с.114].

Согласно положениям пп. 1, 2, 3, 16 и 21 Рекомендации Комитета министров Совета Европы от 10.06.2000 г. № R (2000) 19 «Комитет министров - государствам-членам по вопросу о роли прокуроров в системе уголовного правосудия», Прокурор во всех системах уголовного правосудия и во всех случаях имеет право на безусловное судебное преследование, проведение и руководство расследованием, надзор за его законностью и выполнение других соответствующих функций, а государство должно принимать все меры, включая законодательные, для обеспечения надлежащего исполнения прокурором своих профессиональных обязанностей» [3].

В странах с континентальной правовой системой такая функция возбуждения уголовных дел со стороны прокуратуры предусмотрена, но не выступает обязательным элементом. Возбуждение уголовного дела прокурором здесь вовсе не означает, что оно будет расследоваться им в будущем. Даже в странах, где функции уголовного преследования и расследования не разделены, прокуроры часто передают возбужденное уголовное дело на расследование в другие инстанции.

Прокурор в Западной Европе наделен довольно широкими полномочиями. В его компетенцию входит возбуждение уголовного дела и уголовное преследование, контроль за деятельностью следственных судей и судебной полиции, что подтверждает его важность как опоры исполнительной власти.

Говоря о статусе французских прокуроров, следует отметить, что в их компетенцию входит не только руководство и надзор за деятельностью судебной полиции, но и принятие одного из решений по результатам изучения материалов, направленных вышеупомянутым органом (возбуждение уголовного дела или направление материала на доработку).

Уголовно-процессуальный кодекс ФРГ также закрепляет функции прокуроров по возбуждению уголовных дел. Кроме того, Германия закрепляет в § 152 Уголовно-процессуального кодекса ФРГ принцип монополии прокуратуры на возбуждение уголовного преследования во всех случаях совершения преступления, после чего полиция часто проводит расследование. Прокурор здесь лишь принимает решение направить дело

на доследование, прекратить уголовное преследование или передать в суд. Что касается самых сложных и важных уголовных дел, то прокурор тем не менее самостоятельно проводит расследование, давая строгие указания полиции.

Аналогичное обязательство инициировать уголовное преследование заложено в компетенции итальянских прокуроров, однако, в отличие от Германии, оно закреплено не в Уголовно-процессуальном кодексе, а в Конституции страны. Отличительной чертой является то, что полномочия итальянской прокуратуры находятся под контролем вышестоящих инстанций. Так, согласно итальянскому Уголовно-процессуальному кодексу, прокурор не имеет права возбуждать уголовное преследование против нескольких преступлений, если министр юстиции не дал ему соответствующих указаний.

Что касается стран англосаксонской правовой системы, то возбуждение уголовных дел здесь довольно сильно отличается от стран континентальной Европы.

Как известно, в Великобритании нет института прокуратуры как такового, а потому функция возбуждения уголовных дел с 1985 года принадлежит Государственной обвинительной службе во главе с генеральным атторнеем.

Что касается функции процессуального управления следствием, то отметим, что такого положения в УПК РФ нет, что вновь вызывает ряд дискуссий на этот счет. Так, по словам В.Н. Калинина, такая функция в УПК РФ распределяется между следователем, руководителем следственного органа и прокурором [6, с.48].

Профессор В. В. Кальницкий придерживается другой точки зрения, утверждая, что процессуальным руководством следствия наделены только руководители [7, с.110].

В зарубежных странах функция руководства расследованием возлагается на прокуратуру, даже в тех случаях, когда она не может непосредственно вести расследование (Франция, Испания).

Так, во Франции прокуроры руководят полицейским расследованием и предварительным расследованием. Следственный судья, проводящий предварительное следствие, действует только в соответствии со строгими указаниями прокуратуры (статья 80 Уголовно-процессуального кодекса Франции). На любом этапе расследования прокурор имеет право вмешиваться и брать на себя исполнение следственных функций.

Расследованием, проводимым полицией, руководит прокурор Германии. Полиция самостоятельно определяет рамки расследования, но только при отсутствии прямых указаний со стороны прокуратуры.

Таким образом, несмотря на то, что отечественное уголовно-процессуальное законодательство имеет ряд исторических, культурных и отличительных принципов, которые являются неотъемлемой частью суверенитета нашей страны, на наш взгляд, было

бы целесообразно заимствовать опыт зарубежных стран в отдельных его аспектах (например, возвращение прокурорам функции возбуждения уголовного дела).

Передавая вопрос об избрании меры пресечения в суд, законодатель разрешает вмешиваться суду в досудебную стадию, на которой все процессуальные решения должны приниматься стороной обвинения. Мы считаем, что на досудебной стадии судье делать нечего.

Прокурор является тем же государственным служащим, что и судья, рассматривающий ходатайство об избрании меры пресечения единолично, он несет ту же ответственность (если не больше) за принятие незаконных необоснованных процессуальных решений. Непонятно, на чем основана полная уверенность судьи в законности его решений и недоверие прокурору.

В открытых источниках нет информации о причастности какого-либо судьи именно к незаконному избранию меры пресечения, более того, согласно постановлению Пленума ВС РФ № 13 от 14 апреля 2016 г. «О судебной практике применения законодательства, регламентирующего вопросы дисциплинарной ответственности судей» [4], судья не может быть привлечен к дисциплинарной ответственности за сам факт принятия незаконного или необоснованного судебного акта в результате судебной ошибки, вследствие неправильной оценки доказательств по делу или неправильного применения норм материального или процессуального права.

Кроме того, процедура привлечения судьи к дисциплинарной ответственности очень сложна и труднореализуема.

При этом известны случаи привлечения прокуроров к дисциплинарной ответственности за незаконные необоснованные аресты и продления срока содержания под стражей, так как в период действия УПК РСФСР существовала жёсткая персонифицированная ответственность прокурора за принимаемые решения, особенно при даче арестных санкций.

Следует обратить внимание на еще один важный момент. На практике большинство судей рассматривают функцию избрания в качестве меры пресечения содержания под стражей как второстепенную.

Наделение судов не свойственными им функциями, увеличение и без того большой загруженности судей мешает им качественно выполнять свою основную функцию, предусмотренную Конституцией РФ [1], - отправление правосудия.

Таким образом, до принятия нового УПК РФ в досудебном порядке прокурор оставался надежным гарантом законности, в том числе при избрании меры пресечения в отношении подозреваемых и обвиняемых.

В настоящее время у прокуратуры нет следственного аппарата, соответственно, показатели, характеризующие качество расследования, никак не влияют на деятельность прокуратуры, тем более что они не затрагивают никаких ведомственных интересов и показателей прокуратуры.

С учетом вышесказанного считаем правильным отменить или изменить ч. 2 ст. 22 Конституции РФ, чтобы превратить эту императивную норму в диспозитивную, т.е. дающую возможность ареста, содержания под стражей не только по решению суда.

При этом, безусловно, в УПК РФ должен быть предусмотрен судебный порядок обжалования решений следователя, дознавателя, уполномоченного прокурором на избрание меры пресечения в виде ареста.

Именно в ходе рассмотрения жалобы в суде реализуется конституционный принцип состязательности и равноправия сторон процесса, с помощью которого будет достигнута справедливость и беспристрастность судебного решения.

В этом случае суд сам не будет выносить решение об избрании или не избрании меры пресечения в виде ареста, а будет арбитром над сторонами процесса, который выступит с соответствующими доводами.

Список использованных источников

1. Конституция Российской Федерации (принята всенародным голосованием 12.12.1993 с изменениями, одобренными в ходе общероссийского голосования 01.07.2020) // Российская газета. - 25.12.1993. - N 237.
2. Уголовно-процессуальный кодекс Российской Федерации от 18.12.2001 N 174-ФЗ (ред. от 14.07.2022, с изм. от 18.07.2022) (с изм. и доп., вступ. в силу с 25.07.2022) // Собрание законодательства Российской Федерации. - 24.12.2001 г. - N 52 (часть I). - Ст. 4921.
3. Рекомендация Комитета министров Совета Европы от 06.10.2000 г. № R (2000) 19 «Комитет министров – государствам-членам о роли прокуратуры в системе уголовного правосудия» // Журнал российского права. - 2001. - № 8. - С. 24.
4. Постановление Пленума Верховного Суда РФ от 14.04.2016 N 13 "О судебной практике применения законодательства, регулирующего вопросы дисциплинарной ответственности судей" // СПС «Консультант Плюс».
5. Багмет А.М. К вопросу о процессуальной самостоятельности следователя / А.М. Багмет // Российская юстиция. - 2020. - № 9. - С. 114.

6. Калинин В.Н. Кто руководит предварительным следствием? / В.Н. Калинин // Следователь. - 2020. - № 4. - С. 48.
7. Кальницкий В.В. Соотношение ведомственного процессуального контроля и прокурорского надзора за предварительным следствием / В.В. Кальницкий // Социально-экономические аспекты борьбы с правонарушениями: Сб. науч. тр. Омск: Изд-во Ом. ВШМ МВД СССР, 1980. - С. 106-110.
8. Петров А.В. Соотношение прокурорского надзора с судебным и ведомственным контролем / А.В. Петров // Законность. - 2020. - № 4. - С. 21
9. Пивень А.В. Процессуальный статус прокурора в досудебных стадиях уголовного судопроизводства в зарубежных странах / А.В. Пивень, Ю.Д. Бурлаченко // Тенденции развития науки и образования. - 2021. - № 2. - С. 128-131.
10. Подмоков Н.С. К вопросу об участии прокурора в уголовном судопроизводстве / Н.С. Подмоков, Е.Ф. Лукьянчикова // Тенденции развития науки и образования. - 2022. - № 84. - С. 137-139.
11. Рябенко И.К. Прокурор в уголовном судопроизводстве: пути совершенствования процессуального статуса / И.К. Рябенко // Вестник Челябинского государственного университета. Серия: право. - 2021. - №4. - С. 54-57.

Елистархова Юлия Владимировна,
студент, Тихоокеанский государственный
университет, РФ, г. Хабаровск

ОСОБЕННОСТИ СУИЦИДАЛЬНОГО ПОВЕДЕНИЯ В ПОДРОСТКОВОМ И ЮНОШЕСКОМ ВОЗРАСТЕ

Аннотация. Статья посвящена вопросу формирования суицидального поведения у подростков, выявлены особенности проявления разных мотивов суицидального поведения, рассмотрены современные негативные тенденции, стимулирующие суицидальную активность школьников.

Ключевые слова: суицид, подросток, мотивы, гендерные особенности.

В последнее десятилетие проблема суицидального поведения среди детей и подростков звучит наиболее остро, привлекая к себе внимание как психологов, так и представителей общественности. По данным государственной статистики количество детей и подростков, покончивших с собой, составляет 10-20% от общего числа умерших от неестественных причин. Забота о воспитании и образовании детей и подростков является одной из важных задач современной государственной образовательной политики. Ее содержание включает в себя, в том числе меры по ликвидации проблемы суицидальных состояний.

Э.Шнейдман отмечал, что суицид как психологический феномен является «уникальной человеческой реакцией на невыносимую душевную боль – боль, порожденную человеческим страданием» [2]. Суицидальное поведение, демонстрируемое подростками в возрасте 15-18 лет, отражает особенности взросления.

Развитие личности подростка происходит неравномерно. Оно является результатом сочетания физиологических и психологических изменений, вызванных возрастным кризисом. У ребенка активно изменяются пропорции тела, формируются черты лица, происходит половое созревание. С другой стороны, активно формируется Я концепция, определяющая уровень притязаний личности, мотивы поведения. Все эти перемены сопряжены с формированием самооценки, самоуважения, отражением внимания окружающих к себе.

На фоне неудовлетворенности своим положением в коллективе ровесников и в семье подросток может искать выход в совершении самоубийства. Чаще всего подростки не воспринимают мысль о смерти как о чем-то неизбежном и конечном. Они видят ее как иное состояние бытия. Этот подход отражает различные варианты аутоагрессивного поведения, сопряженного с рисками. В частности, это могут быть:

- совершение опасных трюков (подъем на высотные здания, прыжки с парашютом со зданий, быстрая езда на мотоциклах и велосипедах);
- употребление психоактивных веществ;
- погружение в виртуальную реальность.

Вообще понимание смерти в процессе взросления происходит постепенно. На начальных этапах детства (дошкольный возраст) понимание смерти отсутствует. Дети не принимают возможности ухода человека как феномена жизни. Не допускают они и собственной смерти. Поэтому и страх смерти у них отсутствует. Исключение может быть в случае личного переживания смерти близких родственников или собственных тяжелых онкозаболеваний.

В подростковом возрасте понятие смерти переосмысливается. Ввиду формирования новых взглядов на жизнь происходит и осмысление понятия смерти. Глубокие размышления на тему собственной трудной жизни некоторых школьников задают общий тон негативного отношения к себе и смерти как выходу из нерешаемой ситуации. Все это происходит на фоне не критичности к своему поведению, самовлюбленности и эгоцентричности, максимализма в оценках происходящего. Так возникают предпосылки суицидального поведения. С точки зрения взрослых многие проблемы школьников кажутся надуманными и несерьезными. Но дети остро переживают те проблемы, с которыми они сталкиваются в реальной жизни [1].

Рассматривая гендерные особенности суицидального поведения следует обратить внимание на то, что большинство оконченных суицидов в подростковом возрасте совершается девочками. Во взрослом возрасте, наоборот, большинство суицидов совершают мужчины. Причины такого возрастного своеобразия кроются в особенностях женской психологии. Девочки переживают сложную гамму чувств, сопровождающую жизнь в семейном и классном коллективе. Суицидальные намерения могут стать результатом переживания первой любви, конфликтов с родителями и сверстниками.

Формирование суицидального поведения в детском и подростковом возрасте во многом зависит также от некоторых особенностей личности суицидента. Большинство школьников, совершивших попытку суицида, в своем профиле личности демонстрируют эмоциональную неустойчивость, повышенную внушаемость, сензитивность, эксплозивность, импульсивность. Эти черты, выраженные нередко до уровня акцентуации характера, создают предпосылки для социально-психологической дезадаптации личности и совершения суицида.

Как правило, причины суицидов в подростковом возрасте берут свое начало в системе человеческих ценностей, которые присвоены ребенком в детстве. Желание умереть

часто проявляется у детей, находящихся в тяжелой жизненной ситуации. Это могут быть жертвы домашнего насилия, угнетения, либо наоборот, обделенные родительским теплом и вниманием. Суицидальная мотивация приобретает у них форму эмоционального отклика на кризисную ситуацию. Проявившаяся совокупность внешних и внутренних факторов, установок и психофизических состояний личности влияет на реализуемые образцы суицидального поведения. Для реализации своих намерений требуется триггер (тяжелый конфликт, акт насилия и др.).

Рассмотрим мотивы, вызывающих суицидальные проявления у подростков. Прежде всего, среди мотивов аутоагрессивного поведения следует выделить одиночество, стыд, недовольство собой. На фоне сложной жизненной ситуации, вызванной конфликтами в семье, кризисными отношениями в коллективе ровесников, формируется острая неудовлетворенность жизнью и появляются мысли о смерти. Для таких подростков характерна конфронтация без борьбы, отражающаяся в таких слоганах, как «я никому не нужен», «за что вы меня так мучаете?», «дальше будет еще хуже», «деваться некуда», «не вынести этого позора».

Другим важным мотивом становится обида. Считая себя незаслуженно обиженными невниманием родственников, несправедливым одариванием подарками, жестокими методами воспитания, они начинают демонстрировать соответствующее суицидальное поведение. Мотивация в данном случае оправдывается следующими оправданиями: «вот я умру, посмотрите какво это без меня жить». При этом в их рассуждении не сформировано понимание конечности жизни. Им кажется, что они смогут вернуться, получат второй шанс на жизнь. Их главная задача состоит в том, чтобы проучить родственников своим уходом из жизни.

Очень опасным катализатором проявления суицидального поведения на фоне нелюбви ближайшего окружения к ребенку являются различные варианты манипуляции с его сознанием. Создаваемые деструктивные организации, действующие в виртуальной среде, формируют у подростков ложные ориентиры. Они увлекают школьников играми, сопряженными с самоубийством. При этом сами преследуют деструктивные цели.

Таким образом, представление подростков о смерти имеет ограниченный спектр взглядов. Чаще всего они понимают смерть как попытку уйти из жизни с последующей возможностью вернуться. Причина самоубийства в подростковом возрасте связана с трудностями его взаимодействия с родителями, ровесниками. Подростковый суицид – это чаще всего крик о помощи, попытка обратить на себя внимание, попытка решить свои проблемы «по-взрослому».

Список литературы

1. Нигманова, А. Э. Профилактика суицида у детей и подростков в школе / А. Э. Нигманова // Обществознание и социальная психология. – 2022. – № 5-2(35). – С. 69-72.
2. Шнейдман, Э. Душа самоубийцы: пер. с англ. / Э. Шнейдман. – М.: Смысл, 2001. – С. 118.

**РАЗВИТИЕ У МЛАДШИХ ДОШКОЛЬНИКОВ С ОБЩИМ НЕДОРАЗВИТИЕМ
РЕЧИ ДИАЛОГИЧЕСКОЙ РЕЧИ В СОВМЕСТНОЙ ДЕЯТЕЛЬНОСТИ СО
СВЕРСТНИКАМИ**

Аннотация: Статья посвящена исследованию содержания и методических приемов логопедической помощи по развитию диалогической речи у младших дошкольников с общим недоразвитием речи. Представлены особенности взаимодействия детей младшего дошкольного возраста со сверстниками. Рассмотрен прием развития диалогической речи – игра-драматизация. Выделены особенности построения логопедической работы с детьми младшего дошкольного возраста с общим недоразвитием речи на подготовительном и основном этапе. Отмечена ценность видеозаписи игры-драматизации как инновационного средства развития диалогической речи, повышающего мотивацию детей к взаимодействию со сверстниками в театрализованной деятельности.

Summary: The article is devoted to the study of the content and methodological techniques of speech therapy for the development of dialogic speech in younger preschoolers with general speech underdevelopment. The features of interaction of preschool children with their peers are presented. The method of dialogic speech development – play-dramatization is considered. The features of the construction of speech therapy work with children of younger preschool age with general speech underdevelopment at the preparatory and main stages are highlighted. The value of the video recording of the dramatization game as an innovative means of developing dialogic speech, which increases the motivation of children to interact with their peers in theatrical activities, is noted.

Ключевые слова: младшие дошкольники, общее недоразвитие речи, диалогическая речь, методы, приемы, игра-драматизация.

Keywords: younger preschoolers, general underdevelopment of speech, dialogic speech, methods, techniques, play-dramatization.

Дети в младшем дошкольном возрасте начинают активно вступать в диалогическое взаимодействие с окружающими, но их сверстники с общим недоразвитием речи испытывают значительные трудности в сфере общения. Нарушение понимания обращенной речи и медленное накопление речевых средств препятствуют их речевому и социально-коммуникативному развитию. В этот период важно правильно организовать логопедическую помощь, чтобы развить у детей с ОНР диалогическую речь.

Ведущей деятельностью в младшем дошкольном возрасте становится игра. Однако младшие дошкольники находятся лишь на начальном уровне развития совместной игры, без помощи взрослого их взаимодействие непродолжительно. Логопедическая работа по развитию диалогической речи должна строиться в форме игры, как мотивационной основы речевой деятельности, как при непосредственном, так и при опосредованном участии взрослого.

Одним из эффективных приемов развития диалогической речи в совместной деятельности со сверстниками является игра-драматизация. Разыгрывание сюжетов с готовым вариантом диалогов дает возможность совершенствовать речь дошкольников, развивает навык совместной деятельности.

На подготовительном этапе идет знакомство с произведением, объяснение значения новых слов, беседа по содержанию посредством демонстрации предметов, игрушек, картинок, иллюстраций.

Для проведения игр-драматизаций с младшими дошкольниками с ОНР необходимо уделить внимание правильному подбору художественного произведения. Это должны быть небольшие по объему произведения различных жанров, доступные для восприятия детьми младшего дошкольного возраста, близкие по содержанию к реальной жизни дошкольника. Можно взять всем известные народные сказки («Репка», «Теремок», «Три медведя»), либо авторские сказки, в которых можно отработать диалоги на бытовые темы: «Режим дня», «Продукты питания», «Одежда», «Здоровье», «Игрушки», «Этикет».

Второй этап – отработка реплик диалогов. Отработку реплик с младшими дошкольниками с ОНР проводят индивидуально и в парах. Во время репетиции используются приемы договаривания и подсказывания нужного слова. Детям с речевыми трудностями необходима визуальная подсказка. Специальные жесты, речевые конструкторы, мнемотаблицы, игрушки помогают детям произносить слова и строить фразы, необходимые для диалога. Многократное воспроизведение ответов в фиксированных диалогах способствует переносу реплик в повседневное общение ребенка.

Диалоги в сказках адаптируются под речевые возможности детей с общим недоразвитием речи. Важно на начальном этапе использовать в диалогах двусложные слова

(два открытых слога: «баба», «деда», «киса», «иди», «тяни», «беги» и т.д.) или односложные (один закрытый слог – «пей», «ешь», «дом»).

Одной из первичных, наиболее основных функций речи является функция воздействия. Первые реплики, которые доступны для понимания и воспроизведения детьми с ОНР - выражения просьбы и желания («дай», «на», «иди»). Включение данных реплик при драматизации произведений способствует их быстрому введению в активную речь ребенка.

Младших дошкольников с ОНР учат отвечать на некоторые вопросы, требующие односложного ответа: «Как тебя зовут?», «Кто это?», «Что делает?», «Где?», «Куда?», «Какой?». Параллельно детей учат соблюдать речевой этикет, произносить слова: «привет», «здравствуйте», «пока», «до свидания», «спасибо», «пожалуйста».

Интерес представляет подборка речевого материала Т.А. Датешидзе с играми-диалогами. Учитывая низкие произносительные возможности детей с ОНР, лексический материал для продуцирования подобран на основе звуков раннего онтогенеза. Например, игра-диалог «Надо» [1, с.12]:

- Утром подниматься надо?
- Надо!
- Водичкой умываться надо?
- Надо!
- В садик собираться надо?
- Надо...
- Громко плакать надо?
- Нет! Не надо!

В играх-диалогах дети учатся слушать и понимать обращенную речь, отвечать на вопросы и спрашивать самому, соблюдать очередность.

Диалоги можно обыграть разными способами, чтобы процесс взаимодействия детей был более интересным: костюмированная сказка, пальчиковый театр, театр теней, румбокс и т.д. Для игры-драматизации создаются образы героев, декорации, музыкальное сопровождение.

Инновационным средством развития диалогической речи можно считать видеозапись игры-драматизации. Современные программы для монтажа видеозаписей позволяют решить следующие задачи: объединить отдельные кадры в единый сюжет, редактировать реплики, наложить музыкальное сопровождение. Таким образом, с помощью видеомонтажа убираются заминки, паузы во время проведения игры-

драматизации с младшими дошкольниками. Совместный просмотр с другими детьми итоговой видеозаписи повышает мотивацию детей к участию в играх-драматизациях, активизирует речь.

Ведущая роль в организации совместной деятельности детей со сверстниками, направленной на развитие диалогической речи у детей младшего дошкольного возраста с ОНР, принадлежит взрослому. Коррекционный процесс должен строиться в тесном взаимодействии родителей и специалистов.

Своевременное начало коррекционной работы, и использование правильных приемов помогут развитию диалогического взаимодействия детей младшего дошкольного возраста с общим недоразвитием речи со сверстниками.

Литература

1. Арсентьева В.П. Игра – ведущий вид деятельности в дошкольном детстве : учебное пособие / В.П. Арсентьева. – М.: ФОРУМ, 2012. 144 с. – (Высшее образование).
2. Датешидзе Т.А. В помощь начинающему логопеду. Формирование экспрессивной речи на материале звуков раннего онтогенеза у детей с ТНР 3-7 лет. / Т.А. Датешидзе, Е.И. Веселова. СПб.: ООО «ИЗДАТЕЛЬСТВО «ДЕТСТВО-ПРЕСС», 2021. 176 с.
3. Жулина Елена Викторовна, Лебедева Ирина Владимировна, Асланова Евгения Дмитриевна ДРАМАТИЗАЦИЯ В КОРРЕКЦИИ НАРУШЕНИЙ ДИАЛОГИЧЕСКОЙ РЕЧИ У ДЕТЕЙ СТАРШЕГО ДОШКОЛЬНОГО ВОЗРАСТА С ОБЩИМ НЕДОРАЗВИТИЕМ РЕЧИ // Проблемы современного педагогического образования. 2021. №72-1. URL: <https://cyberleninka.ru/article/n/dramatizatsiya-v-korreksii-narusheniy-dialogicheskoy-rechi-u-detey-starshego-doshkolnogo-vozrasta-s-obshchim-nedorazvitiem-rechi> (дата обращения: 15.12.2022).
4. Капитовская О.А. Развитие диалогической речи у детей с речевыми нарушениями: Пособие для логопедов и воспитателей / О.А. Капитовская, М.Г. Плохотнюк. СПб.: КАРО, 2005. 64с.: ил. – («Коррекционная педагогика»)

Орманов Адилет Нурланулы,
аспирант 1 курс, факультет «ИШНКБ», Томский политехнический университет,
Россия, г. Томск.

СРАВНИТЕЛЬНЫЙ АНАЛИЗ ДАТЧИКОВ ПОТОКА СЕМЯН

Аннотация: В данной статье проведен сравнительный анализ датчиков потока семян в сельском хозяйстве, датчики, которые разработанные зарубежными странами таких, как Китай, Польша и Индия и т.д., также рассматриваются какие датчики используются во время точного земледелия. Какие датчики потока семян преимущественно используются в устройствах контроля высева зерновых и других сеялок обычного рядового или многорядного посева. На основе каких принципов они работают и сделаем вывод.

Abstract: This article provides a comparative analysis of seed flow sensors in agriculture, sensors that are developed by foreign countries such as China, Poland and India, etc., also discusses which sensors are used during precision farming. Which seed flow sensors are mainly used in seeding control devices for grain and other seeders of ordinary or multi-row sowing. On the basis of what principles, they work and we will draw a conclusion.

Ключевые слова: датчики, сеялка, семян, высев, посев, контактные датчики, акустические датчики, пьезоэлектрический датчик, оптический датчик.

Keywords: sensors, seed drill, seed, seeding, sowing, contact sensors, acoustic sensors, piezoelectric sensor, optical sensor.

Некоторые сорта семян овощных культур, например, пшеница, ячмень, кукуруза и др., высевают в режиме точного высева, при котором семена располагаются поодиночке на необходимом расстоянии.

Это делается потому, что соответствующее количество семян при равномерном распределении может позволить семенам получать достаточно воды, питательных веществ, пространства и других жизненных потребностей. Для оценки нормы высева необходимо отслеживать количество выбрасываемых семян в режиме реального времени во время процессов высева.

В настоящее время разработаны некоторые датчики потока семян, и большинство из них основаны на пьезоэлектрических, емкостных, радиоволновых и фотоэлектрических теориях измерения.

В сельскохозяйственной практике для обнаружения семян в семенных трубках широко используются следующие три типа датчиков: фотоэлектрические, емкостные и пьезоэлектрические датчики. Фотоэлектрические датчики являются наиболее

распространенными, семена, проходящие через датчик, прерывают луч света, идущий от источника света (обычно светодиодных диодов) к фотоэлементу (обычно фототранзистору или фоторезистору).

Что касается пьезоэлектрического датчика, его основным компонентом является чувствительный к давлению элемент, который может преобразовывать воздействие семени в электрический сигнал. Ding и другие ученые с научного центра TCSAE (Transactions of the Chinese Society of Agricultural Engineering) разработали пьезоэлектрический датчик для семян рапса с использованием материала из поливинилиденфторида (ПВДФ). Их результаты показали, что точность обнаружения снижается по мере увеличения скорости вращения посевной пластины. Другое исследование Huang и других ученых с научного центра TCSAE разработали пьезоэлектрический датчик для подсчета количества разряженных семян кукурузы. Результаты показали, что точность мониторинга составила 92,5%. Однако некоторые семена отскакивали бы вверх после удара о чувствительный к давлению элемент. Кроме того, они могут снова попасть в элемент, что приведет к подсчету более одного раза.

Что касается емкостного датчика, диэлектрический коэффициент датчика имеет линейную зависимость от массы семян между двумя электродами. San другие ученые с научного центра TCSAE разработали три типа емкостных датчиков, а именно пластины с перекрестной E-образной формой, дифференциальные тройные пластины и пластины с параллельными пластинами, и сравнили их чувствительность с точки зрения подсчета семян кукурузы. Это исследование показало, что E-образная пластина и дифференциальный емкостной датчик с тремя пластинами способны точно обнаруживать семена кукурузы. Точно так же исследование Zhou другие ученые с научного центра TCSAE разработали емкостной датчик для определения количества высыпавшихся семян кукурузы в режиме точного высева. Результаты показали, что датчик эффективно различал одиночное семя, падающее поодиночке, или два семечка, падающие вместе, путем интегрирования площади сигнала, генерируемого падающими семенами. Емкостная сенсорная система может обнаруживать более одного семени одновременно. Однако на емкостные датчики легко влияет содержание воды в семенах, вибрации машины, температуры, собственная паразитная емкость и т. д. Более того, затравки малого объема не могут вызвать заметного изменения коэффициента диэлектрической проницаемости.

Пьезоэлектрические датчики обнаруживают семена, которые попадают на поверхность датчика. Преимуществом является то, что они не чувствительны к грязи и пыли. Как следует из принципа их действия, они препятствуют потоку семян, что может быть как преимуществом, так и недостатком. Принцип пьезоэлектрических систем

подсчета высеваемых семян заключается в использовании тонкого пьезоэлектрического материала с электродами с обеих сторон. Фольга помещается в систему посева таким образом, что семена с пневматическим приводом сталкиваются с ней на пути между семенным баком и сошником. Это вызывает пьезоэлектрическую поляризацию материала, которую можно наблюдать при изменении напряжения или протекании тока между электродами датчиков.

Фотоэлектрический датчик часто включает в себя передатчик и приемник. В этом типе, если световой луч, излучаемый передатчиком, прерывается начальным числом, выходной сигнал приемника изменится. В последние годы было проведено несколько исследований по разработке фотоэлектрических датчиков для контроля падающих семян. Kostic и его коллеги из университета TFUNS (Tehnološki fakultet Univerzitetu u Novom Sadu) использовали фотоэлектрические датчики для контроля количества падающих семян кукурузы, выбрасываемых устройством дозирования семян. Кроме того, была разработана инфракрасная сенсорная система для быстрой оценки выбрасываемых семян овощей в лабораторных условиях. Было обнаружено, что семена диаметром менее 3 мм могут не полностью блокировать световой пучок и изменять выходной сигнал датчика. Более того, Deividson и другие ученые из Бразилии применили отражающий инфракрасный датчик для обнаружения семян кукурузы на консистентной ленте, и результаты показали, что точность обнаружения составила более 99%. Датчик фотоэлемента (MC ELECTRONICS Co. Ltd., Фьессо Умбертиано, Италия) был разработан для мелких семян, таких как морковь, салат, редис и т. д. Он может обнаружить семена диаметром всего 0,3 мм, но не может точно определить числа, когда одни семена закрыты другими семенами.

Таким образом рассмотрим, исследователей из университета SAEЕ (School of Agricultural Equipment Engineering, Jiangsu University, Китай) которые разработали датчика (FSTC) потока семян, основанного на новом алгоритме, используемом для мелких семян диаметром менее 3 мм. Содержание этого исследования: во-первых, была разработана структура датчика. Кроме того, на основе разработанного датчика был предложен алгоритм подсчета точного количества выпавших семян. Алгоритм мог различать не только крошечные частицы, но и перекрывающиеся семена. На следующем этапе были проведены эксперименты по оптимизации для получения оптимальной структуры датчика с наивысшей точностью контроля.

Конструкция устройства (FSTC).

Устройство FSTC состояло из паза для направления семян и конусного входного отверстия. Прорезь, направляющая семена, была разработана таким образом, чтобы падающие семена постоянно проходили через инфракрасный луч. Кроме того,

конусообразный вход может помочь семенам беспрепятственно попасть в направляющую канавку.

Как видно на рисунке 1, система координат была установлена в центре затравочной пластины. Когда семена выбрасывались высевальной пластиной, их теоретическая траектория представляла собой параболу. В этом исследовании высота между точкой выброса семян и входом в щель для направления семян составляла 41 мм. Формула траектории в направлениях X и Y была следующей:

$$x = \omega \cdot r \cdot t \quad (1)$$

и

$$y = \frac{1}{2} \cdot g \cdot t^2 \quad (2)$$

где x указывает смещение при падении семян в направлении X (м);

ω – угловая скорость затравочной пластины ($\text{Рад} \cdot \text{с}^{-1}$); в этом исследовании диапазон ω находился между 0.52 и 2.10 $\text{Рад} \cdot \text{с}^{-1}$;

r представляет собой радиус посевной пластины (м); в данном исследовании она составила 0,03 м;

t представляет время падения семени (с);

y смещение падающего семени в направлении Y (м);

g указывает ускорение свободного падения ($9,81 \text{ м} \cdot \text{с}^{-2}$);

Подставляя значение y в уравнение (2), определяли время падения семени с момента его выброса из высевальной пластины до момента попадания в направляющую щель, которое составило примерно 0,09 с.



Рисунок 1 – Траектория падения, когда семя падает через направляющую щель.
Единицей числа на этом рисунке является мм.

Таблица 1. Факторный анализ точности контроля разработанного датчика.

Source	Sum of Squares	Df	Mean Squared	F	Sig.
Corrected model	0.002	8	0.000	1.050	0.438
Intercept	26.059	1	26.059	92,085.718	0.000
Rotational speed	0.001	2	0.000	1.555	0.238
Velocity	0.001	2	0.000	1.657	0.219
Rotational speed × Velocity	0.001	4	0.000	0.493	0.741
Error	0.005	18	0.000		
Total	26.066	27			
Corrected total	0.007	26			

Согласно результатам таблицы 1, поскольку значения значимости поступательной скорости, скорости вращения и члена их пересечения были выше 0,05, нулевая гипотеза (т.е. фактор не оказывает существенного влияния на точность мониторинга). Выяснилось, что ни скорость вращения, ни поступательная скорость не могут существенно повлиять на точность контроля разработанного датчика. Кроме того, статистические результаты также

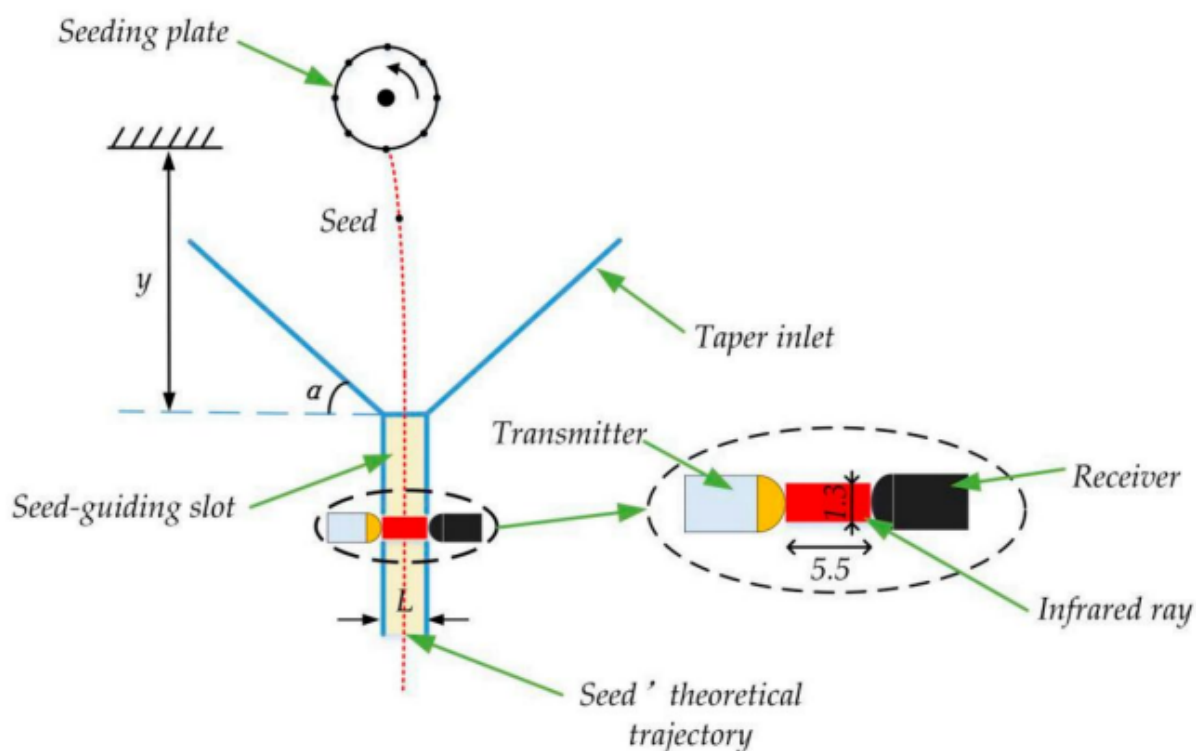
показали, что разработанный датчик был стабильным и надежным в практическом процессе подсчета мелких семян [1].

В частности, длина прорези для направления семян, ширина прорези для направления семян и угол наклона входного отверстия составляли 5,5 мм, 3,00 мм и 30° соответственно. Разработанный датчик количества высева с оптимизированной структурой прошел трехкратную валидацию, средняя точность составила 98,90 %.

Теперь рассмотрим оригинальные конструктивные решения оптических датчиков семян. Чтобы улучшить качество фотоэлектрических датчиков и снизить затраты на их производство, ученые из Познанского технологического университета, Польша, разработали две новые конструкции.



Рисунок 2 – Фотоэлектрический датчик Väderstad.

Первая конструкция в основном полезна для пневматических сеялок, в которых семена транспортируются в воздушном потоке. Конструкторы сосредоточились на решении проблемы обхода оптических барьеров, т.е. светового луча, семенами, рассеянными по ширине семяпровода. Для этого фотоэлектрический датчик, состоящий из одного фотодиода и фототранзистора, располагался вблизи внешней поверхности колена прямоугольной семяпровода. Поскольку центробежная сила заставляет семена двигаться по поверхности колена, почти все они могут перерезать луч оптического затвора. Это решение показано на рисунке 3. Используя один узкий луч, который может быть полностью перекрыт проходящими семенами, можно упростить электронную систему, которая должна генерировать на выходе прямоугольный импульс. Такие импульсы легко подсчитываются электронными счетчиками, расположенными в каждом микроконтроллере.

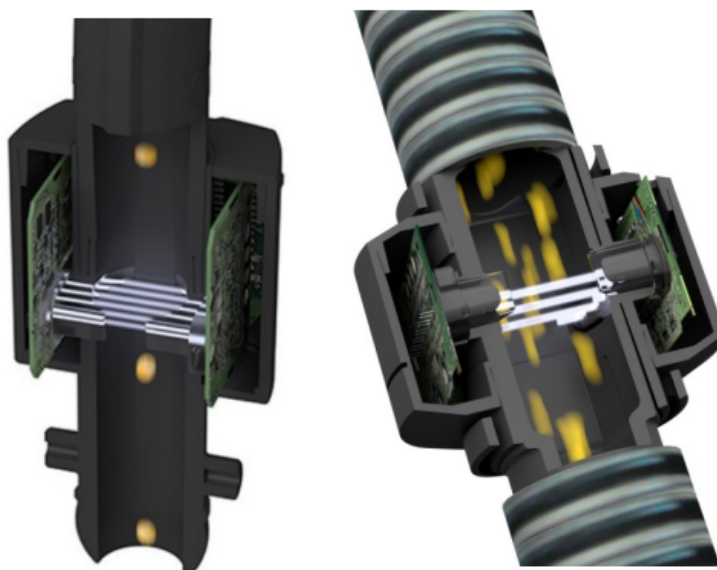

Рисунок 3 – Оригинальная конструкция распределительной головки, интегрированной с датчиками семян в пневматической сеялке

В другой конструкции световой пучок, генерируемый полупроводниковым лазером, многократно отражается двумя обращенными друг к другу зеркалами. Таким образом, вся площадь поперечного сечения семяпровода контролируется одним лучом света. Этот датчик сразу посылает двоичный сигнал, который легко обрабатывается цифровыми системами. В настоящее время это решение проходит испытания в лаборатории.

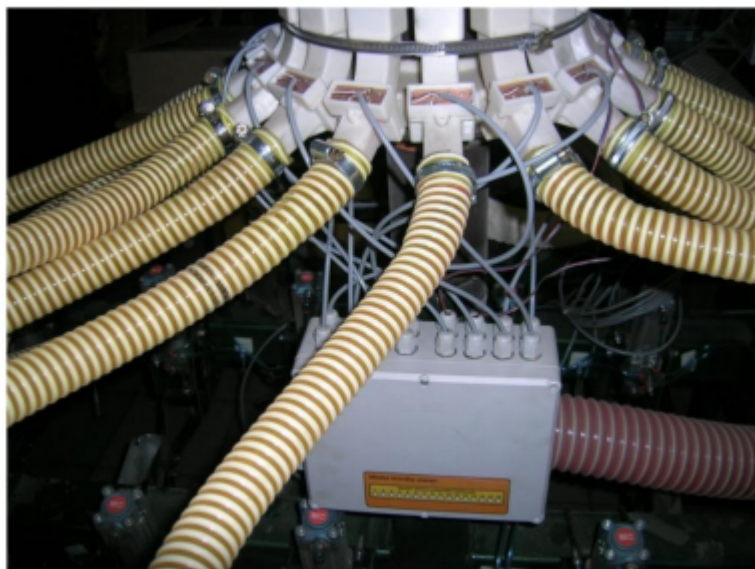

Рисунок 3 – Схема лазерного датчика с многократным отражением светового луча

В этом случае основная проблема заключается в том, что через оптический затвор может одновременно пройти несколько семян. Как показали эмпирические и модельные исследования, распределение расстояний между семенами, летящими в семяпроводе, носит экспоненциальный характер, а это означает, что расстояние, близкое к нулю, является наиболее вероятным. Поэтому увидеть таким образом все семена невозможно. Чем больше скорость потока семян в семяпроводе, тем лучше дискриминация семян. Поэтому для

пневматической сеялки была разработана специальная распределительная головка, позволяющая избежать разнонаправленных расходов семян в трубах и обеспечить одинаковые условия прохождения через датчики. Таким образом, результат подсчета можно скорректировать математически. Такое же решение применяется в некоторых запатентованных датчиках потока семян.

Во время испытания процесса посева и движения семян по семяпроводам для проверки теоретической возможности обнаружения отдельных семян различными типами оптических барьеров. Моделирование заключалось в создании тени летящих семян, которые были равномерно рассредоточены по просвету поперечного сечения семяпровода и располагались в продольном направлении согласно экспоненциальному распределению. Они генерировали серию прямоугольных импульсов в оптических воротах, расположенных в разных точках семяпровода. В дальнейшем было исследовано влияние размера семян, нормы высева, площади поперечного сечения семяпровода и скорости потока в семяпроводе на степень всхожести этих семян. На рисунках 4 и 5 показан вид интерфейса компьютерной программы, использованной в тесте. Принимались следующие значения параметров: густота посева - 400 зерновок/м², скорость посева - 2 м/с, масса тыс. зерен - 20 г, шаровидная форма семян (коэффициент формы - 1), ширина семенной трубки - 5 мм, семена высота трубки - 30 мм, шаг съемки - 0,1 мс, время усреднения - 1000 мс, количество повторов - 10, количество датчиков - 3, длина участка измерения - 2 м. Таким же образом исследовалась способность различать отдельные семена на теневом изображении, полученном на матрице датчика изображения. На рис. 4 представлены выборочные результаты испытаний первого варианта датчика с инфракрасным диодом и центробежным концентратором посевного потока, скоростью транспортного воздуха 1 м/с и размерами поля наблюдения 1 x 1 мм. На рис. 5 представлены результаты для второго варианта многоотражательного лазерного датчика при скорости транспортного воздуха 12 м/с и размерах поля наблюдения 5 x 3 мм. Как показывают результаты испытаний, при меньшей скорости воздуха 1 м/с и малой площади поля наблюдения 1 x 1 мм тени зерновок очень часто перекрывались (см. синюю полосу на рис. 4) и затрудняли учет – в этом случае было подсчитано 53,94% и 78,84% зерновок. При скорости воздуха 12 м/с и площади поля наблюдения 5 x 3 мм тени зерновок были удалены друг от друга (см. синюю полосу на рис. 5), что облегчило учет – 95,44 %. выявлено 97,93% зерновок.

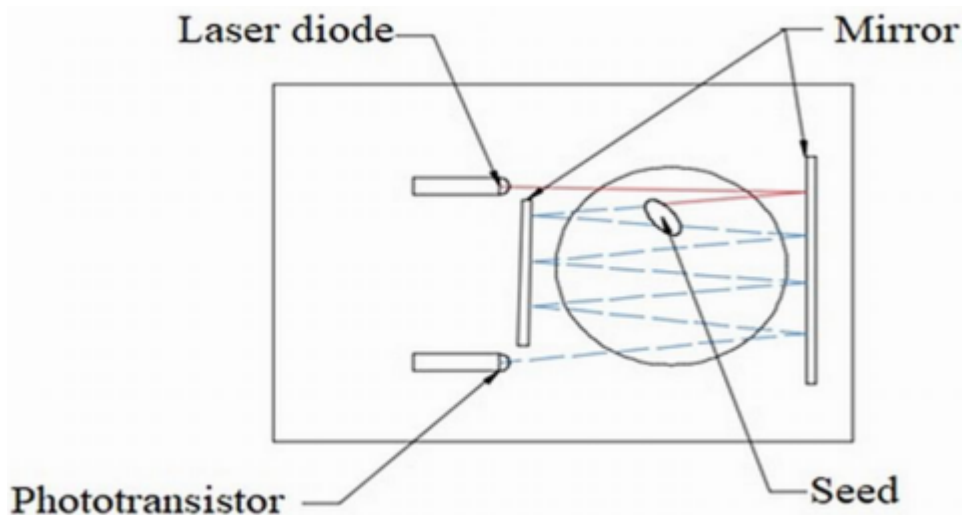

Рисунок 4 – Результаты моделирования процесса подсчета семян при малом расходе воздуха в пневмопроводе



Рисунок 4 – Результаты моделирования процесса подсчета семян при большом расходе воздуха в пневмопроводе

Оптические датчики, созданные в Познаньском технологическом университете, основаны на одном луче света и простых цифровых системах. Они легко обнаруживают засорение и в какой-то мере контролируют норму высева и симметричность распределения посевного потока в распределительной головке, корректируя результат подсчета математически, используя теорию вероятностей.

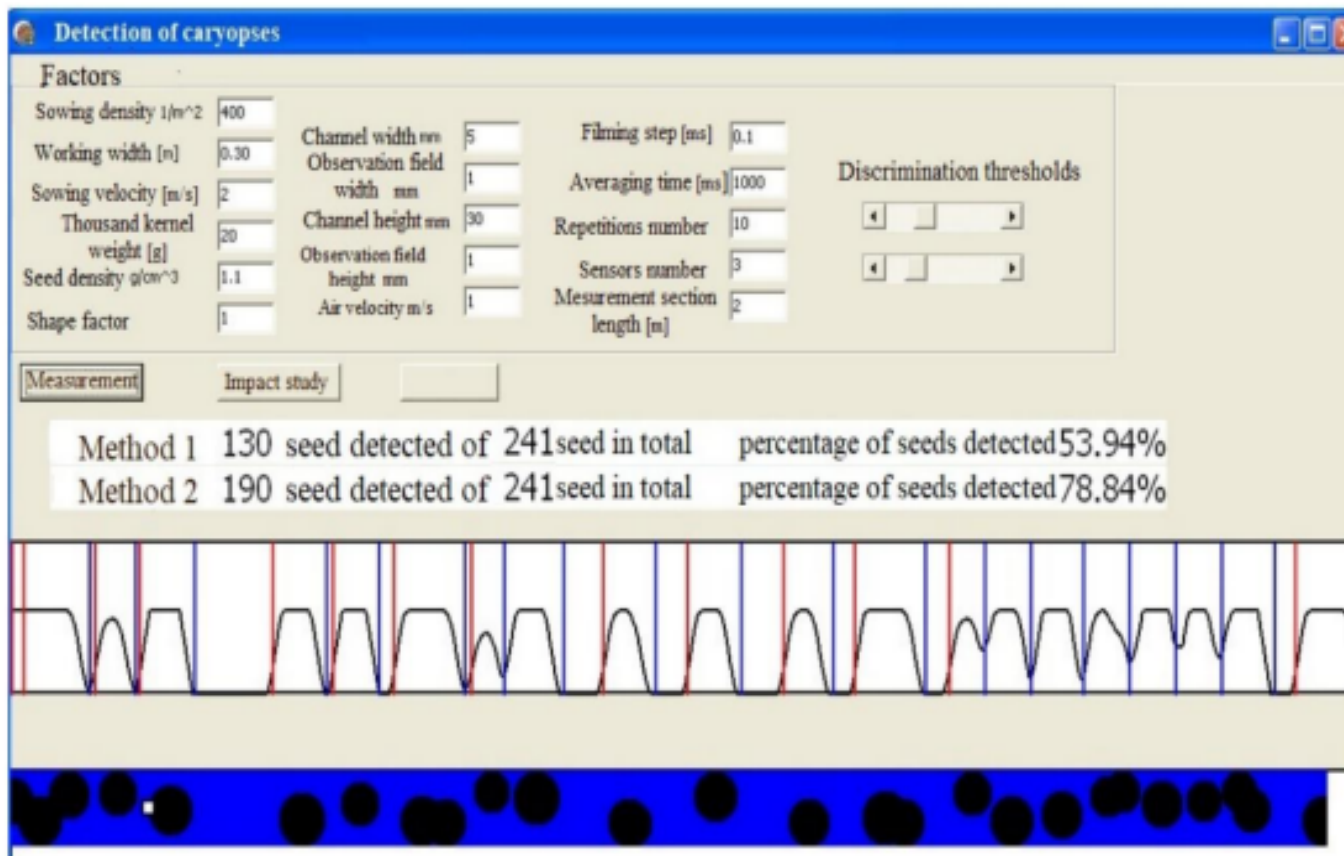
Таким образом, данный сравнительный анализ был направлен на изучение зарубежных датчиков потока семян, исходя от сравнительного анализа мы поняли, что зарубежные датчики потока семян могут быть использованы в отечественных сеялках. Но нам нужно рассмотреть вопрос, о разработке отечественного датчика потока семян, для отечественных и зарубежных сеялок. Следующим этапом исследования станет изучение применения алгоритмов для потока семян в режиме реального времени, что дополнит данную работу.

Использованные источники:

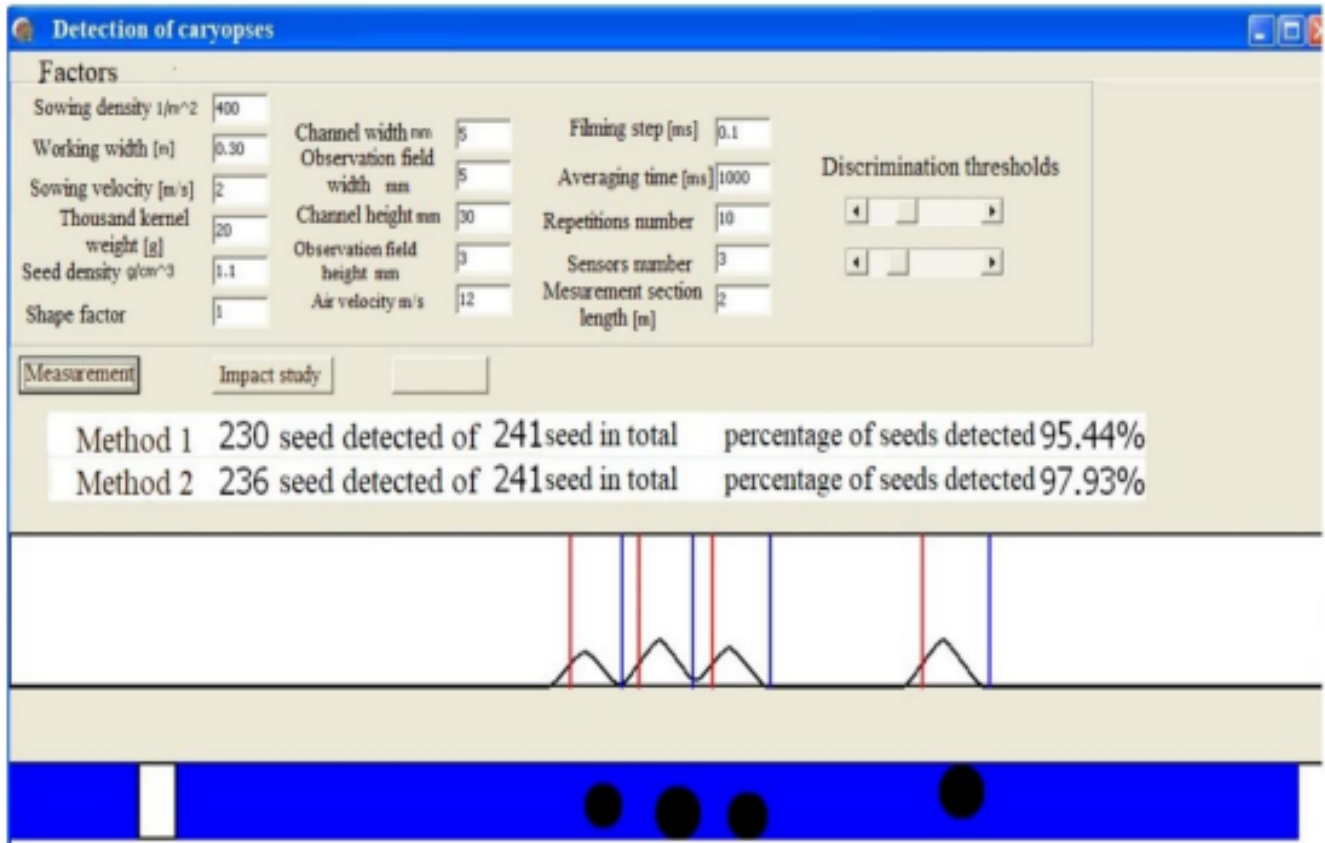
1. Anil, C.; Habib, K.; Balal, K.; Sahin, M.; Myagmarsuren, K. Development of an opto-electronic measurement system for planter laboratory tests. *Measurement* 2017, 102, 90–95.
2. Karayel, D.; Wiesehoff, M.; Özmerzi, A.; Müller, J. Laboratory measurement of seed drill seed spacing and velocity of fall of seeds using high-speed camera system. *Comput. Electron. Agric.* 2006, 50, 89–96. [CrossRef]
3. He, X.; Cui, T.; Zhang, D.; Wei, J.; Wang, M.; Yu, Y.; Liu, Q.; Yan, B.; Zhao, D.; Yang, L. Development of an electric-driven control system for a precision planter based on a closed-loop PID algorithm. *Comput. Electron. Agric.* 2017, 136, 184–192. [CrossRef]
4. Youchun, D.; Junqiang, Y.; Kai, Z.; Lili, Z.; Yawen, Z.; Qingxi, L. Design and experimnt on seed flow sensing device for rapeseed precision metering device. *Trans. Chin. Soc. Agric. Eng.* 2017, 9, 37–44.
5. Dongyan, H.; Honglei, J.; Yue, Q.; Longtu, Z.; Honggang, L. Seeding monitor system for planter based on polyvinylidene fluroride piezoelectric film. *Trans. Chin. Soc. Agric. Eng.* 2013, 23, 15–22.
6. Youchun, D.; Lili, Z.; Junqiang, Y.; Kai, Z. Sensing device improvement and communication design on sowing monitoring system of precision planter for rapeseed. *Trans. Chin. Soc. Agric. Eng.* 2018, 14, 19–26.

7. Development and Experimental Analysis of a Seeding Quantity Sensor for the Precision Seeding of Small Seeds: <https://www.mdpi.com/1424-8220/19/23/5191> (от 22 августа 2019).

7. The Application of Optoelectronic Elements to Control the Sowing Process: https://www.e3sconferences.org/articles/e3sconf/abs/2019/58/e3sconf_polsita2019_01003/e3sconf_polsita2019_01003.html (от 22 ноября 2019).

ИССЛЕДОВАНИЯ В ОБЛАСТИ СОЦИАЛЬНЫХ НАУК

УДК: 372.891

Купрякова Ангелина Викторовна,

студент бакалавр, ФГБОУ ВО «Иркутский государственный университет»,
Педагогический институт, Кафедра географии, безопасности жизнедеятельности и
методики, г. Иркутск

Халматова Алина Александровна,

студент магистрант, ФГБОУ ВО «Иркутский государственный университет»,
Педагогический институт, Кафедра географии, безопасности жизнедеятельности и
методики, г. Иркутск

Канина Анастасия Андреевна,

студент бакалавр, ФГБОУ ВО «Иркутский государственный университет»,
Педагогический институт, Кафедра географии, безопасности жизнедеятельности и
методики, г. Иркутск

Галли Злата Владимировна,

студент магистрант, ФГБОУ ВО «Иркутский государственный университет»,
Педагогический институт, Кафедра географии, безопасности жизнедеятельности и
методики, г. Иркутск

МЕТОДИЧЕСКИЕ ПОДХОДЫ ПРИ ОРГАНИЗАЦИИ ПРОВЕДЕНИЯ ЭЛЕКТИВНЫХ КУРСОВ

Аннотация. Требования к современной системе образования сегодня достаточно высоки. В связи с быстрыми изменениями в экономической и социальной сферах общества от выпускников школы требуются все новые и новые умения, навыки и высокая способность к адаптации в процессе обучения в высшем учебном заведении или в профессиональной среде. В связи с этим современное образование все время развивается и модернизируется. Ставятся новые задачи, например, по дифференциации и профилизации обучения. Отметим, что решению данных задач в полной мере могут способствовать элективные курсы.

Annotation. The requirements for the modern education system are quite high today. Due to the rapid changes in the economic and social spheres of society, new and new skills, skills and a high ability to adapt in the process of studying at a higher educational institution or in a professional environment are required from school graduates. In this regard, modern education is constantly developing and modernizing. New tasks are being set, for example, to differentiate and

profile training. Note that elective courses can fully contribute to solving these problems.

Ключевые слова: Элективный курс, учащиеся, интеграция, география.

Keywords: Elective course, students, integration, geography.

Элективные курсы введены в программу общего среднего образования как обязательные предметы для углубленного освоения материала в девятых, десятых, одиннадцатых классах школы. Особенностью элективных курсов является то, что у обучающегося есть возможность выбора какой-то из предложенных дисциплин. Избирательность заложена в название самого курса, элективный от латинского «electus» – избирательный. Ученик по своему выбору в течение последних двух лет обучения по школьной программе может пройти несколько элективных курсов, что делает программу обучения более гибкой и помогает учащемуся подготовиться к профессиональному выбору.

В рамках данной работы рассмотрим более подробно роль элективных курсов в преподавании географии и процесс организации элективных курсов в предметной области – география.

Основой элективных курсов по географии также являются учебные программы профильного обучения, при этом курсы могут выполнять две основные функции:

- поддерживать, расширять и углублять изучение основных профильных предметов на заданном профильном стандартном уровне;
- служить для внутрiproфильной специализации.

Элективные курсы, направленные на расширенное и углубленное изучение базового курса географии, как правило связаны с изучением смежных наук, например, этнографии, политологии, обществознания, экономики [1].

По ряду позиций подобные элективные курсы по географии близки к такой хорошо знакомой учителям форме обучения, как факультатив, с той разницей, что электив обязательная форма обучения.

Элективные курсы по географии способствуют индивидуализации обучения, так как связаны с выбором учителя содержательной части электива и с выбором учащегося, в зависимости от его интересов, способностей и проектируемой профессии.

Перед учителем географии в школе всегда стоят две важные задачи:

- во-первых, подготовить к дальнейшему успешному обучению тех, кто выбрал изучение географии в связи с дальнейшей специализацией в этой отрасли;
- во-вторых, сформировать у остальных учащихся понимание, что некоторые знания предмета требуются и применяются во многих и многих сферах деятельности человека, казалось бы, напрямую не связанных с географией.

Задачи элективных курсов по географии перекликаются с задачами элективных курсов в целом и выглядят следующим образом:

В предметном (предпрофильном) обучении:

- повышение уровня знаний по географии, углубление знаний по географии, подготовка учащихся к восприятию предмета на профильном уровне;
- ориентация на возможный выбор профиля обучения, знакомство с видами профессиональной деятельности и разными формами организации познавательной деятельности, характерными для географии.

В профильном обучении:

- повышение уровня знаний при изучении профильной географии в профильном классе;
- интеграция с другими предметами, возможность изучать несколько предметов на профильном уровне;
- поддержание базовой географии, помощь в подготовке к экзамену по предмету на повышенном уровне, способствует углублению знаний и формированию умений по учебной дисциплине география;
- информирование и освоение элементов деятельности, выходящих за рамки традиционной школьной географии.[2]

Разнообразие видов элективных курсов по географии открывает широкие возможности для творчества учителя и выбора учащихся. Причем каждый педагог способен разработать несколько курсов и включить их в банк данных образовательного учреждения (методического объединения), обновляя содержание по мере необходимости.

Для разработки элективного курса по географии учителю необходимо определить, на какую возрастную группу будет ориентирован предлагаемый курс: предпрофильный – на учащихся 9-х классов, профильный – на учащихся 10-11-х классов.[5]

При разработке предпрофильного курса географии, прежде всего, необходимо определить основную цель. Целью предпрофильных образовательных программ является ориентация на создание конкретного профильного класса. Это предусматривает увеличение объема знаний и умений, имеющих практическое значение, в том числе профессионально направленных. А для теоретического предметного курса одной из целей является повышение уровня изучения географии и применение полученных знаний как на базовом, так и на профильном уровне. Создатели профильного курса по географии ставят следующие цели: углубление или расширение рамок географии, повышение уровня изучения базового предмета в профильном классе, предполагающее подготовку к экзамену,

в том числе в форме ЕГЭ. Кроме этого, приобретение практико-ориентированных знаний и умений, как в границах географии, так и практических навыков, основанных на внепредметных знаниях [1].

В зависимости от поставленных целей и ресурсов учителя формируется содержание курса и определяется тематика. Важную роль играет название электива. Оно должно подсказывать, о чем пойдет речь на курсе и чем это может быть интересно.

В профильном обучении можно использовать разработанные курсы, но существенно их усложняя. Или использовать иную тематику.

Для интегрированных курсов первой необходимостью является определение взаимосвязей, так, в состав географии входят: экономика, этнография и современное направление «география человека», биогеография, геоэкология и другие.

При разработке элективного курса по географии, поддерживающего базовый учебный предмет, географию, нужно соотнести уровень базового и профильного предмета, выделив основные знания и умения, обратив внимание на недостаточно раскрытые темы. Например, в учебном материале по основам картографии наиболее важным проверяемым умением является решение картографических задач, поэтому одна из тематик электива может стать «Решение картографических задач, черчение профиля рельефа, повышенного уровня сложности».[3]

Практикоориентированные элективные курсы по географии связаны с тем, что их целью становится формирование конкретных практических умений навыков как общего характера, так и в будущей профессии. Также они характеризуются преобладанием форм работы практического характера.

Кроме того, что география дает множество тем, интересных для изучения, учителю важно использовать все возможные ресурсы, для того, чтобы его электив был интересен и полезен ученикам. Необходимо использовать современные технологии и методы обучения, в частности, ИТ –технологии, при этом использовать не только умения учителя, но и учащимся предоставлять возможность научиться делать хорошие презентации, снимать тематические видео, выступать на публике, защищать свой проект, участвовать в дискуссии, что будет развивать их предметные и общие умения и навыки.

Элективный курс по географии должен помочь учащемуся реализовать свои замыслы и ожидания: лучше узнать, как устроен мир вокруг него, историю и особенности своего края, лучше узнать себя, свои способности и направленность личности.

Таким образом, элективные курсы по географии должны способствовать самоопределению ученика по выбору дальнейшей профессиональной деятельности в географии, мотивировать к профильному обучению, знакомить с ведущими видами

географической деятельности.

Все виды элективных курсов имеют также общую цель – обеспечить вариативность обучения внутри школы, параллели, класса, способствовать индивидуализацию и актуализацию обучения.

Педагогический коллектив школы самостоятельно принимает решение и несет ответственность за содержание, организационные вопросы и проведение элективных курсов, каждый учитель предметник отвечает за качество организации и материалов своего электива.

Учитель-предметник, являясь автором курса, составляет развернутую программу курса, в соответствии с выделенными на нее часами.

Программа элективного курса должна соответствовать и полностью отвечать поставленным целям и задачам элективного курса.[4]

Поскольку эти уроки не факультативные, то и требования к ним выдвигаются такие же, как ко всем общеобразовательным дисциплинам. Автор курса составляет подробную программу, рассчитанную на определенное количество часов. Необходима пояснительная записка, в которой преподаватель объясняет, почему предлагаемая тема актуальна и будет полезна для учащихся. Каждый академический час расписывается детально, с учетом общей школьной программы. Упор делается на дополнительные знания по предмету. Обязательно прилагается список литературы и научных материалов, использованных при подготовке элективного курса. Учебный план должен включать в себя теоретические и практические занятия. Приветствуется применение во время уроков современных технологий и интерактивных пособий. Одно из основных требований к программе электива – ее уникальность.[2]

Для одной группы учащихся нужно, прежде всего, ликвидировать пробелы в знаниях и умениях, а для другой – получить опыт решения задач повышенного уровня сложности.

Важно учесть, что какие бы задачи не ставил перед собой учитель, разрабатывая курс, им всегда должны соблюдаться следующие условия:

- в программе элективного курса обязательно должны преобладать активные и практические формы обучения;
- работа с материалами и заданиями курса должна помочь учащемуся оценить свои возможности, потенциал с точки зрения выбора дальнейшего образовательного и профессионального маршрута;
- содержание и формы организации занятий должны вызывать интерес и мотивировать к дальнейшему освоению темы и познанию в целом;

– элективные курсы должны познакомить учащегося со спецификой видов деятельности, которые он выбирает ведущими для себя, например, историк, филолог, физик, географ и т.д.), то есть повлиять на выбор учащимся сферы профессиональной деятельности, пути (направления) получения им дальнейшего образования;

– содержание элективных курсов не может дублировать содержание предметов обязательных для изучения, на них не должны «подтягивать по предмету»;

– если элективный курс относится к проф. ориентирующим, то он должен быть так построен, чтобы ученик мог получить представление о характере профессиональной деятельности (юрист, экономист, журналист, зоотехник и т.д.);

– если программа элективного курса состоит из ряда законченных модулей, это должно позволить ученику, в том случае, если он понял, что его выбор ошибочен, пойти в следующей четверти (полугодии) на занятия по другому курсу.

Ожидаемый результат после изучения элективного курса можно описать в виде ответов на следующие вопросы:

– какие знания, умения и навыки, способные помочь в построении дальнейшего образовательного и профессионального маршрута, учащиеся получают в результате обучения на курсе;

– какие виды деятельности будут освоены.[1]

Отметим также, что результаты обучения на курсе должны быть значимыми для учащихся в первую очередь, так как понимание «зачем ты учишься» и «что получаешь», позволяет учиться с интересом и без принуждения.

Таким образом, можно сделать вывод, что элективные курсы в основной образовательной программе школы выполняют множество задач и функций и бывают предметные, межпредметные и элективные курсы по предметам, не входящим в базисный учебный план, на которых могут рассматриваться различные проблемы, значимые для науки, культуры и общества.

Литература:

- 1 Внеурочная работа по географии [Текст] / Под ред. И.И. Бариновой. – М. : Просвещение, 1988. – 269 с. (8)
- 2 Запрудский, Н.И. Организация факультативных занятий в 11-летней школе [Текст] : учеб. пособие / Н.И. Запрудский, А.И. Добриневская. – Мн. : Зорны верасень, 2008. – 164 с.
- 3 Иванов, Ю.А. Методика преподавания географии: учебно-методический комплекс для студентов географического факультета [Текст] / Ю.А. Иванов. – Брест : БрГУ,

2013. – 290 с.

4 Румянцева, С.Е. Внеклассная работа и развитие личности учащихся [Текст] /С. Е. Румянцева // География в школе. – 2000– № 6. – С. 80.

5 Цветкова, З.М. Особенности факультативных занятий для старшеклассников. – М. : Высшая школа, 1983. – 98 с.

Купрякова Ангелина Викторовна,
*студент бакалавр, ФГБОУ ВО «Иркутский государственный университет»,
Педагогический институт, Кафедра географии, безопасности жизнедеятельности и
методики, г. Иркутск*

Халматова Алина Александровна,
*студент магистрант, ФГБОУ ВО «Иркутский государственный университет»,
Педагогический институт, Кафедра географии, безопасности жизнедеятельности и
методики, г. Иркутск*

Канина Анастасия Андреевна,
*студент бакалавр, ФГБОУ ВО «Иркутский государственный университет»,
Педагогический институт, Кафедра географии, безопасности жизнедеятельности и
методики, г. Иркутск*

Галли Злата Владимировна,
*студент магистрант, ФГБОУ ВО «Иркутский государственный университет»,
Педагогический институт, Кафедра географии, безопасности жизнедеятельности и
методики, г. Иркутск*

ЭТНОТЕРРИТОРИАЛЬНЫЕ ГРУППЫ БУРЯТ ИРКУТСКОЙ ОБЛАСТИ

Аннотация. Буряты – это монголоязычный народ России, буряты являются коренным населением современной Республики Бурятия, Усть-Ордынского Бурятского округа Иркутской области и Агинского Бурятского округа Забайкальского края. Буряты Иркутской области могут гордиться своей многовековой историей сохранением этноса и национальной культурой. Бурятская культура развивалась под влиянием монгольского и русского культурных миров, и тем не сформировалась в уникальную национальную культуру, имеющую свои отличия и ценности.

Abstract. The Buryats are the Mongolian-speaking people of Russia, the Buryats are the indigenous population of the modern Republic of Buryatia, the Ust-Orda Buryat District of the Irkutsk Region and the Aginsky Buryat District of the Trans-Baikal Territory. The Buryats of the Irkutsk region can be proud of their centuries-old history of preserving the ethnic group and national culture. Buryat culture developed under the influence of the Mongolian and Russian cultural worlds, and nevertheless formed into a unique national culture with its own differences and values.

Ключевые слова: Буряты, этнос, народность, Иркутская область, Республика Бурятия, Предбайкалье.

Keywords: Buryats, ethnos, nationality, Irkutsk region, Republic of Buryatia, Pre-Baikal region.

Обратимся к истории. В начале XVII века в Иркутской области, вдоль реки Ангары и в верховьях реки Лены располагались такие этнические группы бурят, как хондогоры, булагаты, эхириты, а также западномонгольские группы – икинаты, сэгэнуты, зунгары и

т.д. [3].

История народа началась гораздо раньше, в месте, где сейчас находится этническая Бурятия в районе озера Байкал.

Материалы археологов позволяют предположить, что такие пробурятские племена, как шоно и нохой сложились еще в конце неолита и в бронзовую эпоху (25000-1300 лет до н.э.). В начале VI века байкальские земли активно осваивали предки бурятского народа – народ курыканы и байырку. Земли по обе стороны Байкала именовались тогда Баргуджин – Токум.

Курыканы первыми заняли Предбайкалье, а байырку заселились к востоку от Байкала. Со временем народы стали более взаимодействовать между собой и к концу XII века они образовали единую этническую общность – баргуты [4].

В конце XIII века баргутам из-за частых междоусобных войн пришлось покинуть свои земли и сместиться к Западной, а затем и Южной Монголии. На свои земли баргуты смогли вернуться в XVI веке, после того, как они отсоединились от монголов, которые двигались на запад. Позже на земли баргутов стали нападать халхаские ханы и ойраты, что в итоге привело к разделению народа.

Так, например, в XIX веке в состав этнотерриториальной группы балаганских или унгинских бурят входили такие малые племена, как букод, зунгар, ноёд, олзой, муруй, хулмэнгэ, хогой, онгой, онхотой, икинад, барай, холтубай, шарад, боролдой, харануд, хангин, ашибагад, тэртэ, тагна, занги, янгут, соленгуд, готол, шарануд, ехэнуд, боронуд, зод [5].

Каждый малый народ или род имел свои культурные особенности, традиции, обряды. Каждый народ или род имеет право на сохранение своей культуры, языка, верований, обрядов и традиций. Для того, чтобы сохранять нужно знать и уважать культуру народа.

Опираясь на литературные источники, рассмотрим основные родовые группы бурят, которые сейчас составляют основные этнотерриториальные группы бурят Иркутской области.

Так большую этнотерриториальную группу балаганских или унгинских бурят в свое время составило население долины р. Унги, и стало основным костяком Балаганской степной думы. Большая часть населения располагалась в долинах р. Унги и ее притоков, крупнейшим из которых является р. Залари, на бурятском языке – Зулари. Это группа населения именовала себя, по названию реки, унгинскими бурятами. Кроме унгинских бурят в данную территориальную группу вошло булагатское население, состоящее из племен олзой, муруй, хулмэнгэ, онгой, булут, а также присоединившихся к ним племен шарайт, тэртэ, боролдой [1].

Род «болот» включает несколько племен, расселенных в долине р. Унги. К ним относятся племена «олзой», «муруй» и «хулмэнгэ». Общее название этих племен – «болот» или «булут».

Хулмэнгэ – родовичи расселены у р. Залари – и р. Унги. Русские называли род кульметский, по-бурятски – хулмээнгэ. Значение слова неизвестно, возможно, оно тунгусское, значит «изготовитель стрел» и поэтому можно думать, что эвенки вошли в состав этого бурятского рода.

Род «солингут жил в двух улусах, на северном берегу р. Унги рядом с Ангарой.

Род «тагна» – это скотоводы и охотники, жившие по восточному берегу р. Оки, у Хор-Тагна. В этот род вошли представители разных племен балаганских, идинских и аларских бурят.

Род «тэртэ» – наиболее северный народ, расселялся у рек Иркут и Джида. Представители рода «тэртэ» входят в состав тункинских и закаменских бурят.

Род «икинат» селился в верховьях р. Унги в улусах Агилмай (бур. Аялма), Инзагатуй, а также в ее среднем течении в улусе Бильчир. Это народ первыми встретивший русских казаков, пришедших по течению реки Ангары. Часть прибайкальских икинатов сейчас входит в состав эхиритов [1].

Какие народы в начале в XVII века населяли земли возле Байкала, то есть территории Иркутской области и Бурятии, можно увидеть на рисунке (рис. 1.1.)



Рис. 1.1. Народы Бурятии начала XVII века [32]

Вопрос о времени формирования или сложения бурятских родовых племен в единый этнос до сих пор остается поводом для дискуссий.

По сей день исследователи до конца не сошлись во мнениях, но большинство ученых считает, что предки бурят в XVII в. еще не являлись единым этносом и завершение процесса

образования единого бурятского народа состоялось окончательно уже после присоединения Восточной Сибири к Российской империи.

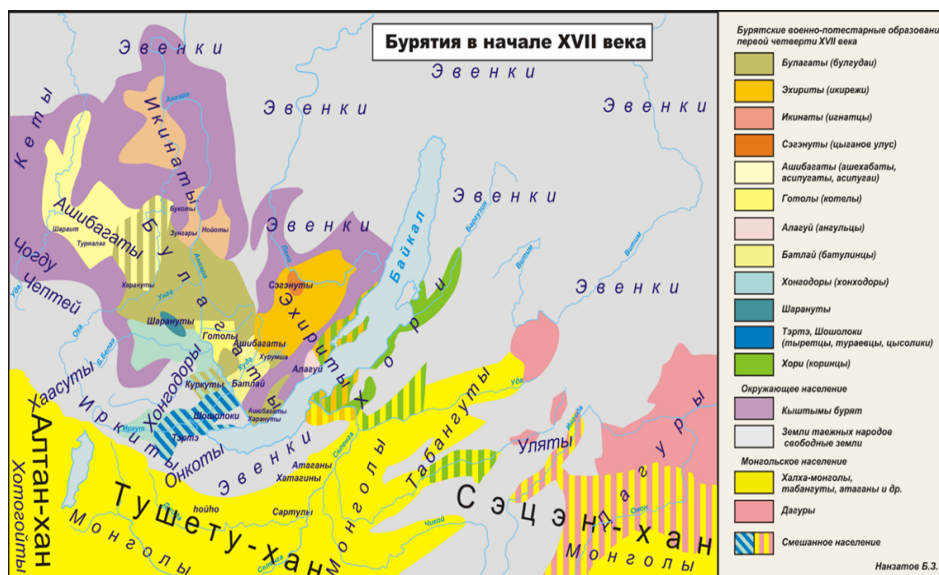
Первые русские, осваивавшие Сибирь, встретили такие племенные группы бурят как хори, эхириты, булагаты, хонгодоры – это были самые крупные территориальные общности [5].

Этноним «бурят» (бурийат), по мнению исследователей, возник до появления русских в Прибайкалье. Предположительно, он произошел от названий предбайкальских племен эхиритов и булагатов, а затем был связан со всеми бурятскими племенами. Время происхождения и точное семантическое значение этнонима «бурят» окончательно не выяснено, поэтому его рассматривают как фонетический вариант этнонима «баргут», который связывают с почитанием волка, как тотемного животного, волк – «бури» (монголо-тюркский). Существует также версия, что монголы, живущие в степи, называли северных жителей Предбайкалья «бураад» – «жители леса», от монгольского «бураа» – «густая чаща» [2].

Процентное соотношение бурятских племен в начале XVII в., в 1630-е годы, выглядело таким образом:

- булагаты составляли 32 % от общей численности бурятских племен;
- хоринцы – 24 %;
- эхириты составляли 14 %;
- хонгодоры – 7 %;
- выходцы из Халха-Монголии, в основном табангуты составляли 23 %.

В 1897 году самой многочисленными группами также остаются хоринцы (31 %) и булагаты (27 %), эхириты составили 10 %, хонгодоры – 6,5 %, сартулы, цонголы и др. потомки выходцев из Монголии – 15,7 %, смешанные группы – 9,8 %) [5]. Крупнейшим этническим объединением в то время в составе бурят признаются булагаты.

Основными бурятскими племенами сейчас принято считать булагатов, эхиритов, хори, хонгодоров, но далее происходит деление на основе различий в культуре, особенностей быта, территорий заселения на другие племена и роды, которых насчитывается более двух десятков.

На территории современной Иркутской области проживают следующие группы бурят: иркутские буряты, проживающие в Иркутской области: закаменские, аларские, окинские, балаганские или унгинские, кудинские, идинские, ольхонские, верхоленские, нижнеудинские, кударинские, тункинские.

Существующие сегодня этнотерриториальные группы бурят Иркутской области играют огромную роль в развитии этноса, обеспечивая его целостность и устойчивость. Сегодня можно смело констатировать, что даже небольшие этнические группы бурят, прошедшие долгий путь исторического развития, сохраняющие свою культуру и традиции, далеки от исчезновения, и деление бурят по этническому признаку необходимо учитывать при проведении государственной национальной политики, выработке образовательных программ. Также обязательными являются дальнейшие научные исследования бурятского этноса [5]

Список источников:

- 1 Бадиев, А.А. Родословные Унгинских бурят / А.А. Бадиев // Нукутское землячество – 1996. – № 11. – С. 1-16.
- 2 Балдаев, С.П. Родословные легенды и предания бурят [Текст] / С.П. Балдаев. – Улан-Удэ : Спектр, 1970. – 124 с.
- 3 Нимаев, Д.Д. Родоплеменные и этнотерриториальные группы бурят в XVII-XIX вв. [Текст] / Д. Д. Нимаев. Б.З. Нанзатов. – М. : Наука, 2004. – 237 с.
- 4 Нанзатов, Б.З. Балаганские буряты в XIX веке: этнический состав и расселение [Электронный ресурс] / Б.З. Нанзатов // Известия Иркутского государственного университета. Серия Геоархеология. Этнология. Антропология. – 2018. – Т. 23. – С. 140–163. – Режим доступа : URL : <http://izvestiageoarh.isu.ru/ru/article?id=196> (дата обращения 18.04.2022).
- 5 Трегубова, Д.Д. К вопросу об этнической идентичности современных бурят [Текст] / Д.Д. Трегубова // Мир Центральной Азии : тезисы докладов II международной научной конференции. – Улан-Удэ : БНЦ СО РАН, 2007. – С. 152-153.

Лиман А.А.

*Аспирантка, Кафедра Гражданского права и процесса, ФГАОУ ВО
«Белгородский государственный национальный исследовательский университет»,
НИУ «БелГУ».*

ПРОБЛЕМАТИКА ИСПОЛНЕНИЯ ПРАВА ОБЩЕЙ ДОЛЕВОЙ СОБСТВЕННОСТИ

Аннотация: владение и пользование общим долевым имуществом осуществляется по согласию всех собственников, а при недостижении согласия спор решается судом, при кажущейся урегулированности взаимоотношений долевой собственности, нередко случае возникновения спорных и конфликтных ситуаций, в статье описываются некоторые проблемы, с которыми сталкиваются участники долевой собственности, а также пути их разрешения.

Ключевые слова: общая долевая собственность, проблемы долевого владения.

Прежде чем приступить к рассмотрению проблематики, присутствующей в таком правовом явлении как общая долевая собственность, следует уделить некоторое внимание первоначальной характеристике права общей долевой собственности.

Когда идет речь о поступлении в собственность вещи, назначение которой не может сохраниться при разделении или вещь является неделимой в силу закона, то при поступлении такого имущества в собственность двух и более лиц, возникает право общей собственности. Таким образом вещь имеет принадлежность всем ее участникам на праве собственности, однако при этом каждый из собственников всей полнотой права на вещь не обладает, он ограничен в своем праве правами других лиц. Для осуществления права собственности недостаточно отдельной воли каждого из участников, соглашение должно быть достигнуто между всеми собственниками.

Собственники общей долевой собственности обладают правомочиями по владению, распоряжению и пользованию общим имуществом, что составляет содержание рассматриваемого права.

На общее имущество многоквартирного дома, Гражданским кодексом Российской Федерации, устанавливается режим общей долевой собственности. Глава 6 Жилищного кодекса Российской Федерации регулирует данные отношения более детально, однако стоит добавить, что из-за специфики объекта регулирования, нормы Жилищного кодекса отличаются от общего регулирования права долевой собственности.

При рассмотрении проблем, связанных с долевым владением, можно обнаружить ряд проблем связанных с распоряжением общим имуществом, оплатой коммунальных счетов, распределением расходов и доходов, возникающих в результате использования общего имущества.

Исходя из статьи 248 Гражданского кодекса Российской Федерации- доходы от пользования общим имуществом, находящимся в долевой собственности делятся между участниками согласно их долям, если иное не предусмотрено законом договором. Примером использования общего имущества в многоквартирном доме может быть предоставление имущества в аренду, использование фасада для размещения рекламы. В настоящее время доход от предоставления имущества для подобных целей, равно как и расходы делятся между долевыми собственниками.

В соответствии со статьей 249 Гражданского кодекса Российской Федерации, каждый из участников долевой собственности обязан соразмерно своей доле уплачивать налоги, сборы и иные платежи по общему имуществу, а также сохранению и содержанию здания. Это объясняет распределение расходов связанных с содержанием общего имущества между сосособственниками пропорционально их долям.

Вопросы содержания общего имущества здания, регулируются основываясь на статью 249 Гражданского кодекса Российской Федерации, расходы по содержанию общего имущества подлежат распределению между всеми сосособственниками. Следовательно, любые расходы, понесенные сосособственниками касающиеся общего имущества, должны быть учтены каждым из них в составе расходов в целях исчисления налогов на прибыль лишь в определенной части.

Оплата коммунальных услуг при долевой собственности должна распределяться на каждого из собственников пропорционально размеру доли. В случае отказа кого-либо из владельцев от обязательных платежей другой собственник вправе требовать раздела счетов и взыскать задолженность с неплательщика за прошедший период. Предусматривается возможность вернуть переплаченные за другого жильца средства, для этого необходимо предъявить в суде письменные доказательства оплаты всех счетов истцом.

Нередки случаи возникновения споров между долевыми собственниками споров относительно объёма платы за жилищные и коммунальные платежи, для разрешения возникших спорных вопросов рекомендуется обратиться с заявлением в управляющую компанию о выделении отдельного лицевого счета, к которому необходимо будет приложить документы о праве собственности, где отдельно стоит обратить внимание на

отсутствие родства между сособственниками, а также отсутствия ведения совместного хозяйства.

Бывают ситуации, когда между владельцами квартиры нет согласия о разделении лицевого счета либо кто-то уклоняется от подачи заявления, подобный, возникший спор необходимо разрешать в судебном порядке, где заинтересованная сторона подает в суд исковое заявление об определении размера участия в оплате жилищно-коммунальных услуг согласно долям.

Для долевых собственников действует одно почти универсальное правило – все, что они делают, они делают пропорционально размеру своей доли в имуществе. В первую очередь, это относится к бремени содержания имущества – каждый участник долевой собственности обязан соразмерно своей доле участвовать в платежах за квартиру, таким образом, больше платит не тот, кто израсходовал больше ресурсов, а тот, чья доля в квартире больше. Несмотря на кажущуюся несправедливость такого подхода, судебная практика на этот счет устоялась. Основана она на том, что при отсутствии индивидуальных приборов учета у каждого сособственника объективно определить, в каком объеме был использован ресурс каждым отдельным лицом, практически невозможно.

Неоспоримой проблемой права общей долевой собственности, является факт множественности субъектов права, которые претендуют или владеют на правах собственности одним и тем же объектом, что в свою очередь приводит к возникновению различных спорных вопросах в процессе реализации права общей собственности. Исходя из чего существует необходимость специального правового урегулирования взаимоотношение общей собственности и расширении положений главы 16 Гражданского кодекса Российской Федерации.

Используемая литература.

1. Сидоренко А.Д., Чефранова Е.А. Особенности правового режима общей долевой собственности на общее имущество в многоквартирном доме // Нотариус. - 2004. - № 6. - С. 24..
2. Гражданское право: Учебник: в 2 т. / под ред. С. А. Степанова. – 2-е изд., перераб. И доп. – Москва : Проспект, 2017.
3. Чефранова Е.А. Правовое регулирование отношений собственности в многоквартирном доме // Закон. - 2005. - № 6.
4. Гувев А.Н. Гражданское право. Том I / М.: ИНФРА-М, 2018.

Данилова Наталья Гармажаповна

студент магистратуры

3 курс, Институт детства

ФГБОУ ВО «Новосибирский государственный педагогический университет»

Россия, г. Новосибирск

РАЗВИТИЕ У МЛАДШИХ ДОШКОЛЬНИКОВ С ОБЩИМ НЕДОРАЗВИТИЕМ РЕЧИ ДИАЛОГИЧЕСКОЙ РЕЧИ В СОВМЕСТНОЙ ДЕЯТЕЛЬНОСТИ СО СВЕРСТНИКАМИ

Аннотация: Статья посвящена исследованию содержания и методических приемов логопедической помощи по развитию диалогической речи у младших дошкольников с общим недоразвитием речи. Представлены особенности взаимодействия детей младшего дошкольного возраста со сверстниками. Рассмотрен прием развития диалогической речи – игра-драматизация. Выделены особенности построения логопедической работы с детьми младшего дошкольного возраста с общим недоразвитием речи на подготовительном и основном этапе. Отмечена ценность видеозаписи игры-драматизации как инновационного средства развития диалогической речи, повышающего мотивацию детей к взаимодействию со сверстниками в театрализованной деятельности.

Summary: The article is devoted to the study of the content and methodological techniques of speech therapy for the development of dialogic speech in younger preschoolers with general speech underdevelopment. The features of interaction of preschool children with their peers are presented. The method of dialogic speech development – play-dramatization is considered. The features of the construction of speech therapy work with children of younger preschool age with general speech underdevelopment at the preparatory and main stages are highlighted. The value of the video recording of the dramatization game as an innovative means of developing dialogic speech, which increases the motivation of children to interact with their peers in theatrical activities, is noted.

Ключевые слова: младшие дошкольники, общее недоразвитие речи, диалогическая речь, методы, приемы, игра-драматизация.

Keywords: younger preschoolers, general underdevelopment of speech, dialogic speech, methods, techniques, play-dramatization.

Дети в младшем дошкольном возрасте начинают активно вступать в диалогическое взаимодействие с окружающими, но их сверстники с общим недоразвитием речи испытывают значительные трудности в сфере общения. Нарушение понимания

обращенной речи и медленное накопление речевых средств препятствуют их речевому и социально-коммуникативному развитию. В этот период важно правильно организовать логопедическую помощь, чтобы развить у детей с ОНР диалогическую речь.

Ведущей деятельностью в младшем дошкольном возрасте становится игра. Однако младшие дошкольники находятся лишь на начальном уровне развития совместной игры, без помощи взрослого их взаимодействие непродолжительно. Логопедическая работа по развитию диалогической речи должна строиться в форме игры, как мотивационной основы речевой деятельности, как при непосредственном, так и при опосредованном участии взрослого.

Одним из эффективных приемов развития диалогической речи в совместной деятельности со сверстниками является игра-драматизация. Разыгрывание сюжетов с готовым вариантом диалогов дает возможность совершенствовать речь дошкольников, развивает навык совместной деятельности.

На подготовительном этапе идет знакомство с произведением, объяснение значения новых слов, беседа по содержанию посредством демонстрации предметов, игрушек, картинок, иллюстраций.

Для проведения игр-драматизаций с младшими дошкольниками с ОНР необходимо уделить внимание правильному подбору художественного произведения. Это должны быть небольшие по объему произведения различных жанров, доступные для восприятия детьми младшего дошкольного возраста, близкие по содержанию к реальной жизни дошкольника. Можно взять всем известные народные сказки («Репка», «Теремок», «Три медведя»), либо авторские сказки, в которых можно отработать диалоги на бытовые темы: «Режим дня», «Продукты питания», «Одежда», «Здоровье», «Игрушки», «Этикет».

Второй этап – отработка реплик диалогов. Отработку реплик с младшими дошкольниками с ОНР проводят индивидуально и в парах. Во время репетиции используются приемы договаривания и подсказывания нужного слова. Детям с речевыми трудностями необходима визуальная подсказка. Специальные жесты, речевые конструкторы, мнемотаблицы, игрушки помогают детям произносить слова и строить фразы, необходимые для диалога. Многократное воспроизведение ответов в фиксированных диалогах способствует переносу реплик в повседневное общение ребенка.

Диалоги в сказках адаптируются под речевые возможности детей с общим недоразвитием речи. Важно на начальном этапе использовать в диалогах двусложные слова (два открытых слога: «баба», «деда», «киса», «иди», «тяни», «беги» и т.д.) или односложные (один закрытый слог – «пей», «ешь», «дом»).

Одной из первичных, наиболее основных функций речи является функция воздействия. Первые реплики, которые доступны для понимания и воспроизведения детьми с ОНР - выражения просьбы и желания («дай», «на», «иди»). Включение данных реплик при драматизации произведений способствует их быстрому введению в активную речь ребенка.

Младших дошкольников с ОНР учат отвечать на некоторые вопросы, требующие односложного ответа: «Как тебя зовут?», «Кто это?», «Что делает?», «Где?», «Куда?», «Какой?». Параллельно детей учат соблюдать речевой этикет, произносить слова: «привет», «здравствуйте», «пока», «до свидания», «спасибо», «пожалуйста».

Интерес представляет подборка речевого материала Т.А. Датешидзе с играми-диалогами. Учитывая низкие произносительные возможности детей с ОНР, лексический материал для продуцирования подобран на основе звуков раннего онтогенеза. Например, игра-диалог «Надо» [1, с.12]:

- Утром подниматься надо?
- Надо!
- Водичкой умываться надо?
- Надо!
- В садик собираться надо?
- Надо...
- Громко плакать надо?
- Нет! Не надо!

В играх-диалогах дети учатся слушать и понимать обращенную речь, отвечать на вопросы и спрашивать самому, соблюдать очередность.

Диалоги можно обыграть разными способами, чтобы процесс взаимодействия детей был более интересным: костюмированная сказка, пальчиковый театр, театр теней, румбокс и т.д. Для игры-драматизации создаются образы героев, декорации, музыкальное сопровождение.

Инновационным средством развития диалогической речи можно считать видеозапись игры-драматизации. Современные программы для монтажа видеозаписей позволяют решить следующие задачи: объединить отдельные кадры в единый сюжет, редактировать реплики, наложить музыкальное сопровождение. Таким образом, с помощью видеомонтажа убираются заминки, паузы во время проведения игры-драматизации с младшими дошкольниками. Совместный просмотр с другими детьми

итоговой видеозаписи повышает мотивацию детей к участию в играх-драматизациях, активизирует речь.

Ведущая роль в организации совместной деятельности детей со сверстниками, направленной на развитие диалогической речи у детей младшего дошкольного возраста с ОНР, принадлежит взрослому. Коррекционный процесс должен строиться в тесном взаимодействии родителей и специалистов.

Своевременное начало коррекционной работы, и использование правильных приемов помогут развитию диалогического взаимодействия детей младшего дошкольного возраста с общим недоразвитием речи со сверстниками.

Литература

- 1 Арсентьева В.П. Игра – ведущий вид деятельности в дошкольном детстве : учебное пособие / В.П. Арсентьева. – М.: ФОРУМ, 2012. 144 с. – (Высшее образование).
- 2 Датешидзе Т.А. В помощь начинающему логопеду. Формирование экспрессивной речи на материале звуков раннего онтогенеза у детей с ТНР 3-7 лет. / Т.А. Датешидзе, Е.И. Веселова. СПб.: ООО «ИЗДАТЕЛЬСТВО «ДЕТСТВО-ПРЕСС», 2021. 176 с.
- 3 Жулина Елена Викторовна, Лебедева Ирина Владимировна, Асланова Евгения Дмитриевна ДРАМАТИЗАЦИЯ В КОРРЕКЦИИ НАРУШЕНИЙ ДИАЛОГИЧЕСКОЙ РЕЧИ У ДЕТЕЙ СТАРШЕГО ДОШКОЛЬНОГО ВОЗРАСТА С ОБЩИМ НЕДОРАЗВИТИЕМ РЕЧИ // Проблемы современного педагогического образования. 2021. №72-1. URL: <https://cyberleninka.ru/article/n/dramatizatsiya-v-korreksii-narusheniy-dialogicheskoy-rechi-u-detey-starshego-doshkolnogo-vozrasta-s-obshchim-nedorazvitiem-rechi> (дата обращения: 15.12.2022).
- 4 Капитовская О.А. Развитие диалогической речи у детей с речевыми нарушениями: Пособие для логопедов и воспитателей / О.А. Капитовская, М.Г. Плохотнюк. СПб.: КАРО, 2005. 64с.: ил. – («Коррекционная педагогика»)

Багдасарян Алина Александровна

Магистрант 2 курса , факультет «Психология» , по направлению «Психология управления» НИУ «БелГУ» Белгородский государственный национальный исследовательский университет.

Научный руководитель:

Шкилев Сергей Владимирович

Доцент кафедры возрастной и социальной психологии, кандидат психологических наук. НИУ «БелГУ»

СВЯЗЬ ОБРАЗА РУКОВОДИТЕЛЯ И ПРОФЕССИОНАЛЬНОЙ САМОРЕАЛИЗАЦИИ ПОДЧИНЕННЫХ

Аннотация: В статье представлен корреляционный анализ зависимости уровня профессиональной самореализации сотрудников, оценки уровня личностных качеств руководителя и восприятия среди подчиненных. На основании корреляционного анализа были изучены факторы, позволяющие определить связь между профессиональной самореализацией и сформированного образа руководителя в коллективе.

Abstract: The article presents a correlation analysis of the dependence of the level of professional self-realization of employees, assessment of the level of personal qualities of the manager and perception among subordinates. On the basis of correlation analysis, factors were studied to determine the relationship between professional self-realization and the formed image of the leader in the team.

Ключевые слова: образ руководителя, профессиональная самореализация, личностная самооценка, корреляционный анализ

Keywords: executive image, professional self-realization, personal self-assessment, correlation analysis

Изучение отношений в системе «руководитель- подчиненный» является важным направлением в психологии организации. Анализ данного явления особо актуально проводить при разработки системы мотивации и повышении уровня лояльности сотрудников. Ни один проблемный момент в организации не может решаться без активного взаимодействия между руководителем и его подчинённым. Особо важная роль отводится изучению уровня восприятия подчинёнными личности и действий руководителя. От правильного восприятия зависит степень самореализации в профессиональной деятельности сотрудников [1].

Все вышеперечисленные аспекты определили гипотезу исследования: образ руководителя связан с профессиональной самореализацией подчинённых.

В исследовании ставилась задача – изучить характер связи между выраженностью у руководителя социально значимых качеств и оценкой качеств, которые приписывают ему подчинённые.

В работе принимало участие 20 сотрудников торгового отдела и 5 руководителей.

Задачи исследования состоят в следующем:

- изучить выраженность самооценок среди подчиненных, уровня их восприятия руководителем и расхождения в оценках личности непосредственного руководителя;
- провести корреляционный анализ между связью образа руководителя и профессиональной самореализации подчиненных;
- изучить факторы, влияющие на компоненты профессиональной самореализации сотрудников предприятия.

Статистическая оценка проводилась посредством использования ранговой корреляции Спирмена.

Для оценки личностных карт была использована методика «Личностный дифференциал» Ч.Осгуда (адаптированная сотрудниками Психоневрологического института им. В.М. Бехтерева), которая включает несколько компонентов исследования: фактор «Оценка» - позволяет изучить уровень уважения и самоуважения, фактор «Сила» характеризует выраженность волевых качеств, фактор «Активность» показывает высокий показатель коммуникативных навыков личности [3].

В таблице 1 представлена оценка средней выраженности факторов среди сотрудников в их непосредственном восприятии образ руководителя.

Таблица 1

Средний показатель выраженности факторов у сотрудников и руководителя по методике «Личностный дифференциал» Ч. Осгуда (адаптированная сотрудниками Психоневрологического института им. В.М. Бехтерева)

Фактор оценки	Самооценка личностных качеств	
	Сотрудник	Руководитель
Оценка	11,7	12
Сила	6,3	6,8
Активность	9,5	10,4

Результаты корреляционного анализа представлены на рисунке 1.

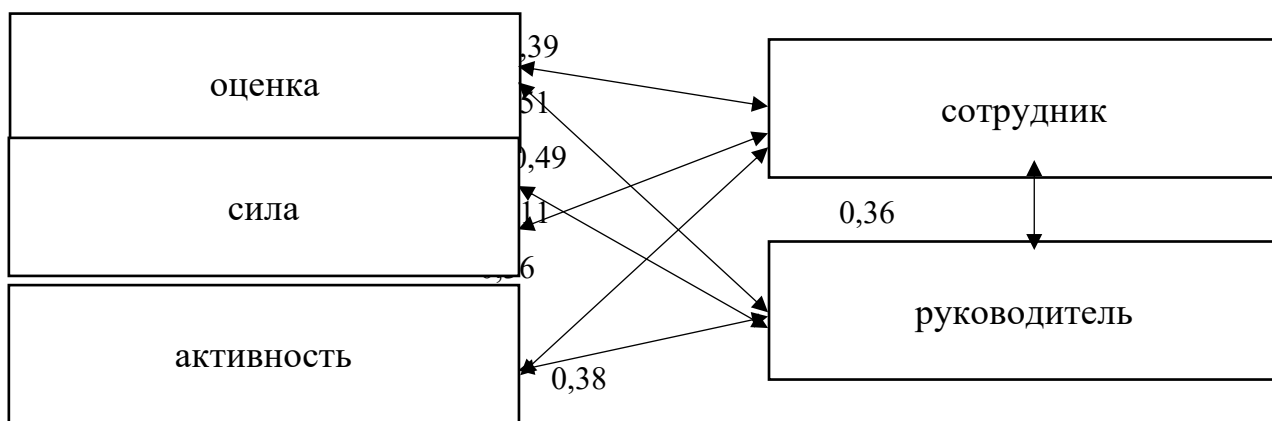

взаимосвязи значимы при $p=0,05$

Рис. 1 – Оценка корреляционных связей между показателями выраженности факторов у сотрудников и руководителей. Данную информацию, лучше представить в виде корреляционной плеяды.

Сравнительный анализ двух групп (руководитель и подчинённый) показал существенные различия в формировании самооценки личностных качеств. Данную причину можно объяснить только, проведя дополнительное исследование оценок начальника подчиненными, образа руководителя и выраженности черт идеального руководителя с личностными качествами сотрудников. Тем самым проведенный анализ показал, что на уровень восприятия личности руководителя оказывают воздействия личностные и ситуационные факторы. На рисунке 2 представлена оценка корреляционной зависимости между формированием образа идеального руководителя у подчиненных и проявлением личностных качеств у руководителя.

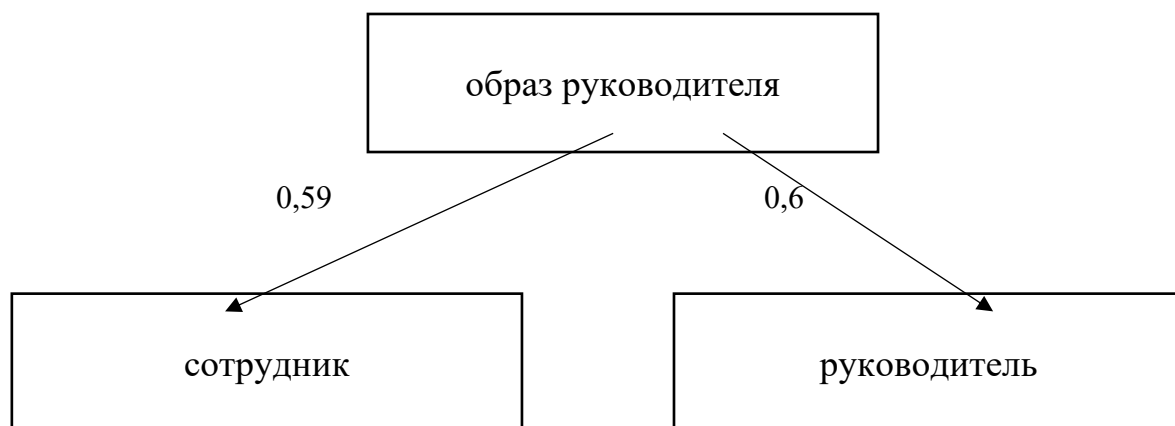

взаимосвязи значимы при $p=0,05$

Рис. 2 – Оценка корреляционной зависимости между формированием образа идеального руководителя у подчиненных и проявлением личностных качеств у руководителя

Как видно по данным анализа образ руководителя напрямую связан с его действиями и поступками, от уровня выраженности личностных качеств зависит личностная ориентация и мотивация в работе сотрудников предприятия.

Анализируя полученные связи можно определить существенную связь личностных факторов руководителя и восприятия среди подчинённых. В исследовании обнаружены связи не по всем группам факторов оценки и только в отдельных качествах, которые связаны с личностной оценкой подчинённых. Личностные качества руководителей воспринимаются подчиненными в большей части в зависимости от обстановки и убеждений самого сотрудника. Анализ представленный выше позволил определить тесную взаимосвязь между сформированным образом руководителя и самореализацией подчиненных.

Список литературы

1. Волкогонова О. Д., Зуб А. Т. Управленческая психология. Учебник. — М.: Форум, Инфра-М. 2015. 352 с.
2. Ильин Г. Л. Социология и психология управления. Учебное пособие для академического бакалавриата. — М.: Юрайт. 2019. 224 с.
3. Карпов А. В. Психология менеджмента. Учебник для академического бакалавриата. — М.: Юрайт. 2019. 482 с.
4. Пичугин В. Г. Психология влияния в управлении персоналом. Учебное пособие. — М.: Прометей. 2020. 144 с.
5. Сысоев В. В. Теоретические основы психологии управления. — М.: Юрайт. 2019. 394 с.
6. Фомин А.С. Проблемы формирования психологической готовности к управленческой деятельности // Юридическая психология. 2011. N 1. С. 14 — 20.

ВЛИЯНИЕ САМООЦЕНКИ НА УСПЕШНОСТЬ ПРОФЕССИОНАЛЬНОЙ ДЕЯТЕЛЬНОСТИ

Аннотация. Статья посвящена теоретическому исследованию влияния самооценки на успешную деятельность личности. Цель данной работы – выяснить как самооценка влияет на профессиональную деятельность человека.

Annotation. The article is devoted to a theoretical study of the influence of self-esteem on the successful activity of an individual. The purpose of this work is to find out how self-esteem affects the professional activity of a person.

Ключевые слова: Самооценка, профессиональная деятельность, успешность, образ «Я - реального», «Я - идеального».

Key words: Self-esteem, professional activity, success, the image of "I am real", "I am ideal".

В быстро развивающемся мире при высокой конкуренции на рынке труда для того, чтобы не затеряться на общем фоне и добиться успеха в профессиональной деятельности человек должен обладать большим набором качеств. Среди них ответственность, находчивость, умение принимать решения, коммуникабельность и, конечно же, самооценка. Если насчет первых названных качеств все предельно понятно, то как же самооценка влияет на уровень успешности?

Как в зарубежной, так и отечественной психологии существует множество определений понятия «самооценка». А.Н. Леонтьев считал, что самооценка является одним из существенных условий, благодаря чему индивид становится личностью. Она выступает у индивида как мотив и побуждает его соответствовать уровню ожиданий и требований окружающих и уровню собственных притязаний [3].

Особый интерес здесь вызывает точка зрения Л. Н. Корнеевой, которая указывает, что на профессиональную деятельность специалиста оказывает влияние параметр высоты самооценки. Высота самооценки влияет на уровень целей и широту профессиональных планов субъекта. Адекватная самооценка профессионала определяет степень расхождения между уровнем его притязаний и реальным уровнем осуществления деятельности, точность

постановки целей, адекватную эмоциональную реакцию на различный результат деятельности [2].

Самооценка является оценкой своих личностных качеств, успехов, результатов деятельности и сравнение их, т.е. соотношение «идеального Я» и «реального Я» [1]. От уровня совпадения данных понятий зависит, каким видом самооценки обладает личность, адекватной или неадекватной.

Выделяют 3 вида (уровня) самооценки:

- 1) Низкая
- 2) Средняя
- 3) Высокая [4]

Самооценка начинает формироваться с самого детства в возрасте 2-3 лет (период так называемого «кризиса трех лет», малыш психологически отделяется от мамы и папы), когда ребенок получает оценку своих действий сначала со стороны родителей, затем этот процесс продолжается в садике и школе. Благожелательное отношение к ребенку со стороны взрослых является одним из главных условий его развития [5]. Можно сказать, что на уровень самооценки могут влиять различные социальные (это и отношение взрослых к неудачам ребенка, сравнение его качеств и достижений с другими детьми, и взаимоотношения, складывающиеся со сверстниками) и личностные факторы (своеобразие эмоций, темперамент, характер).

Самооценка определяет дальнейшее развитие личности. Какую оценку личность дает себе, своим действиям, во многом дает установку на его дальнейшую деятельность, а также определяет его социальное и семейное положение. Можно сказать, что человек с низкой самооценкой чаще выбирает более легко достигаемые цели (а в большинстве эти цели могут быть просто размыты), при принятии решений осторожничает, не решается взять на себя ответственность. И наоборот, человеку, обладающему средней или высоко самооценкой свойственна уверенность в своих профессиональных и личностных качествах, он более эффективно взаимодействует с коллегами и руководством. Что может благоприятно отразиться на его профессиональной деятельности.

На основе выше сказанного можно сделать вывод, что самооценка определяет направление и активность человека, отношение к окружающей действительности и напрямую влияет на уровень успешности профессиональной деятельности.

Список источников:

1. Бернс, Р. Я. Концепция и Я - образы. Самосознание и защитные механизмы личности / Р.Я. Бернс. – Самара: Изд. Дом «Бахрах», 2017. – 656 с.

2. Корнеева Л.Н. Самооценка как механизм саморегуляции профессиональной деятельности // Вестник ЛГУ. 1989 г., Вып. 4, С.91-96.
3. Леонтьев, А.Н. Деятельность. Сознание. Личность / Леонтьев А.Н. – Москва: Книга по Требованию, 2012. – 130 с.
4. Маркова, И.В. Психология [Текст] / И.В.Маркова. – М.: ЮРАЙТ, 2004. – 684 с.
5. Шевцова, И.В. Работа психолога с родителями. Коррекция родительских отношений / Шевцова А.В. – М., 2000. – 390 с.

Кривилёв Сергей Анатольевич, кандидат педагогических наук,
доцент, старший преподаватель
Павлов Александр Григорьевич, старший преподаватель
Тухто Сергей Владимирович, старший преподаватель
Силко Александр Анатольевич, старший преподаватель
Нескреба Дмитрий Сергеевич – слушатель Военной академии связи
Савицкий Ярослав Владимирович – слушатель Военной академии
связи

*Военная академия связи имени Маршала
Советского Союза Буденного С.М.*

ВОЗДЕЙСТВИЕ НАСТОЛЬНОГО ТЕННИСА НА ПОВЫШЕНИЕ УРОВНЯ ФИЗИЧЕСКОЙ ПОДГОТОВКИ ВОЕННОСЛУЖАЩИХ СВЯЗИСТОВ

Аннотация: Воздействие настольного тенниса на повышение уровня физической подготовки военнослужащих связистов как один из эффективных игровых видов спорта по развитию физических качеств.

Введение

В Вооруженных Силах Российской Федерации физическая подготовка военнослужащих-связистов способствует наиболее успешному выполнению как служебных, так и боевых задач. Военнослужащие подразделений связи выполняют служебно-боевые задачи не только на территории нашей страны, но и за ее пределами.

Спортивная тренировка в настольном теннисе комплексно воздействует на опорно-двигательный аппарат, так как спортсмен выполняет различные движения, способствующие развитию важных физических качеств - гибкости, скорости, выносливости, а главное координации движений. В этой связи настольный теннис включен в различные программы физического воспитания. Результативность при игре в настольный теннис наряду со специализированной, тактической, психологической подготовленностью зависит от характера воспринимаемой информации, скорости ее обработки и воплощения в соответствующих действиях [2].

Действия связиста в боевых условиях сопряжены с дефицитом пространства и времени, так же как и в соревновательной борьбе в современном настольном теннисе затруднено как восприятие, так и принятие решения. Высокая двигательная активность во время занятий настольным теннисом способствует формированию и развитию физических качеств. Соревновательная деятельность в настольном теннисе раскрывает потенциальные возможности человека, физические и психические резервы его организма, что необходимо и военнослужащим при выполнении боевых задач.

Во время занятий настольным теннисом происходит включение в деятельность зрительного, слухового, двигательного анализаторов. Большое влияние настольный теннис оказывает на центральную нервную систему. Изменения под влиянием занятий настольным теннисом происходят и в нервно-мышечном аппарате. Мышцы спины и нижних конечностей работают в статодинамическом режиме, для игровой руки характерен динамический режим. Под воздействием специализированных занятий настольным теннисом происходит увеличение скоростных, силовых, координационных способностей, повышается уровень гибкости и скоростно-силовых качеств

Координационные способности тесно связаны с совершенствованием специализированных восприятий: чувства времени, темпа, развиваемых усилий, положения тела и частей тела в пространстве. Именно эти способности определяют умение занимающегося эффективно управлять своими движениями и в спорте, и в профессиональной деятельности [3].

Развитию навыков способствует выполнение скоростных и силовых упражнений, а также упражнений на ловкость гибкость и выносливость. Необходимым условием развития и совершенствования способностей является систематическое изучение новых усложненных движений, а также применение упражнений, требующих мгновенной перестройки двигательной деятельности (единоборства, спортивные игры). Чем шире база освоенных разнообразных движений, тем быстрее осваиваются новые неизвестные двигательные действия или их различные сочетания [5].

Воздействие настольного тенниса на повышение уровня физической подготовки военнослужащих связистов

В настольном теннисе тренировочный процесс может проходить по-разному - все зависит от текущих задач, поставленных перед спортсменами, возраста и уровня занимающихся. При этом все тренировки имеют ряд общих моментов, которые будут

присутствовать всегда. Рассмотрим подробнее, как тренируются в профессиональном настольном теннисе.

Разминка - обязательный этап тренировочного процесса.

В состоянии покоя перед тренировкой мышцы закрепощены, и их кровоснабжения недостаточно для предстоящих нагрузок. Если сразу, начать тренироваться, можно легко получить растяжения и другие травмы. Игрок не может с уверенностью чувствовать ракетку и мяч, а это ведет не только к текущим ошибкам, но и к неправильному разучиванию, отработке ударов.

Разминка представляет собой предварительный этап тренировок, занимающий примерно 5-10 минут. Она направлена на подготовку к предстоящей нагрузке. В общую разминку могут входить:

растяжка;

беговые упражнения (в зале или на улице);

общеразвивающие упражнения (прыжки, приседания и пр.);

упражнения на ловкость.

Часто включают в разминку имитацию различных ударов ракеткой. Это позволяет размять запястья перед дальнейшей тренировкой. В идеале комплекс разминочных упражнений разрабатывается индивидуально для каждого спортсмена.

После завершения общей разминки переходят к подготовительным упражнениям уже за столом. Они необходимы, чтобы спортсмен смог настроиться на «рабочий лад». Для этого выполняют несложные удары по мячу без особых усилий - главное здесь получить чувство контроля мяча, «поймать» ритм. Постепенно силу ударов увеличивают для контроля скорости движения мяча. Одновременно игрок меняет положение тела по отношению к теннисному столу - выполняет удары слева, справа, длинные и короткие удары, топ-спины.

Основной этап тренировочного процесса.

На основе целей тренировок для каждой пары спортсменов устанавливает свои упражнения и следит за их грамотным выполнением. Акцентируется внимание на каждой ошибке, неточности в движениях.

Комплекс упражнений, как уже было сказано выше, спортсмен устанавливает самостоятельно. В основной этап тренировки могут, например, входить следующие задания:

Игра по диагонали. Спортсмены играют справа налево с различной силой совершаемых ударов. Цель - максимально долго удерживать мяч на столе без изменения диагональной траектории движения.

Игра из правого угла. Один спортсмен осуществляет подачи и совершает удары в произвольных направлениях, а второй - только в правый угол соперника. Цель - отработка правильного замаха, а также движений кистью и предплечьем при топ-спинах.

Игра из левого угла. Принимающий игрок играет в центр, влево, а после определенного отбитого мяча - в правую часть стола соперника. Цель - развитие скоростных навыков, отработка топ-спинов на разной высоте.

Игра по двум точкам. Игрок подает и отбивает мяч попеременно то в точку в 10 см справа от края стола, то в точку в 40 см слева от края стола принимающей стороны.

Уровень физической подготовки военнослужащих

На занятиях по физической подготовке уточнено влияние методических подходов спортивной тренировки в настольном теннисе на формирование специальных навыков у военнослужащих-связистов. В течение 3 месяцев, в часы занятий по физической подготовке и спортивно-массовой работы военнослужащие связисты, используя элементы методики спортивной тренировки, занимались упражнениями в настольном теннисе. Исследования зависимости повышения физических качеств и координационной подготовки проводились на группе военнослужащих, возраст которых составляет от 18 до 25 лет. В исследовании приняли участие 20 человек, с которыми в течение 30 минут в часы занятий по физической подготовке и спортивно-массовой работы проводились тренировки по настольному теннису 4 раза в неделю. Для оценки показателей физических качеств военнослужащих путем проверки специальных навыков использовался Сборник единых нормативов и учебных задач войск связи. Часть I [6]. Проверка специальных навыков до проведения тренировок в настольном теннисе осуществлялась путем приема нормативов по физической подготовке (Таблица №1)

Результаты исходного уровня физической подготовленности.

Таблица №1

№ п/п	Вид упражнения	Средний результат по физической подготовке (кол-во раз, мин., сек.)	Средний результат по физической подготовке (по пятибалльной системе)
1	Упражнение №4. «Подтягивание на перекладине»	12 раз	4
2	Упражнение № 46. «Бег на 3 км»	13 мин 30 с	3
3	Упражнение № 41. «Бег на 100 м»	13, 4 с	4
4	Норматив № 67. Прокладка кабеля П-274М по поверхности земли вручную	5 мин 31 с	4

По результатам приема нормативов по специальной подготовке до проведения тренировок в настольном теннисе все военнослужащие попали результат на оценку «хорошо». Повторная аналогичная проверка приема нормативов по специальной подготовке осуществлялась через 3 месяца (Таблица №2). При этом на протяжении 3 месяцев применялись элементы и упражнения методики спортивной тренировки в настольном теннисе.

Результаты уровня физической подготовленности после применения элементов тренировок по настольному теннису.

Таблица № 2

№ п/п	Вид упражнения	Средний результат по физической подготовке (кол-во раз, мин., сек.)	Средний результат по физической подготовке (по пятибалльной системе)
1	Упражнение №4. «Подтягивание на перекладине»	17 раз	4
2	Упражнение № 46. «Бег на 3 км»	12 мин 16 с	4
3	Упражнение № 41 «Бег на 100 м»	13, 2 с	4
4	Норматив № 67 Прокладка кабеля П-274М по поверхности земли вручную	4 мин 55 с	5

Динамика изменения контролируемых параметров представлена на диаграмме (рисунок №1).

Рисунок №1

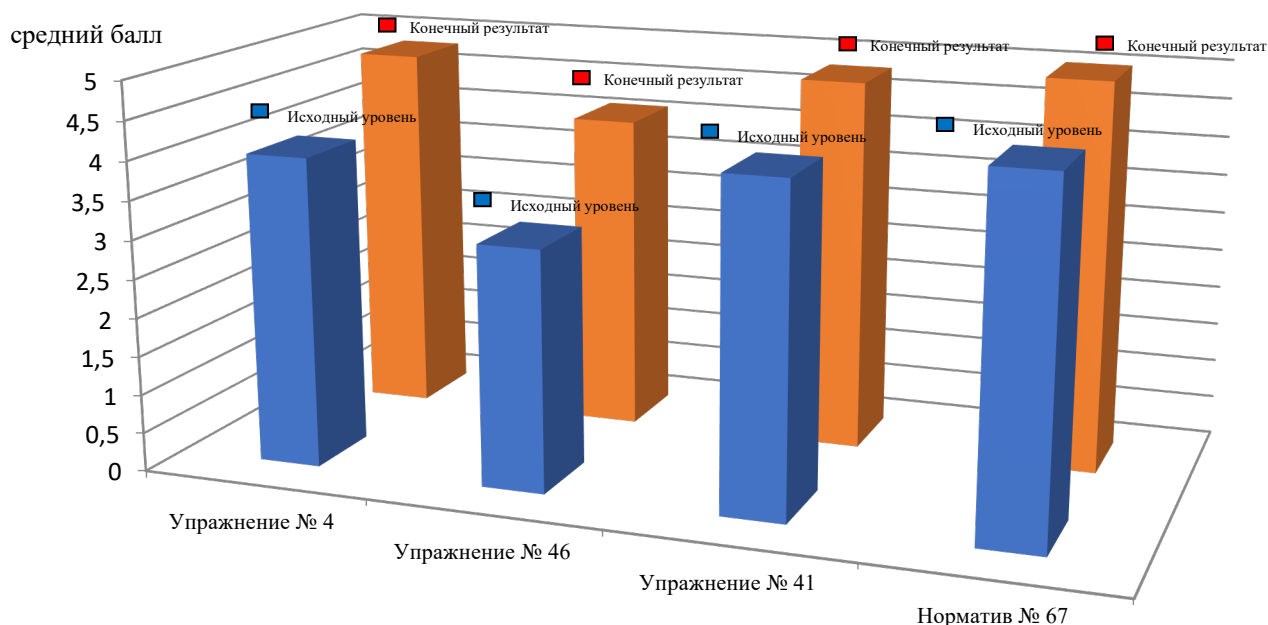

Из динамики результатов выполнения контрольных физических упражнений с военнослужащими было установлено, что на занятиях по физической подготовке произошло улучшение результатов. Так, в исследуемой группе, улучшение результатов на оценку «Отлично» составило: в «Подтягивании на перекладине» - на 7%, в «Беге на 3 км» -

на 8%, в «Беге на 100 м - на 10%. «Норматив по прокладке кабеля П-274М по поверхности земли вручную» - на 15%.

Заключение

Таким образом, в процессе исследования по влиянию приемов и действий в настольном теннисе на повышение уровня физической подготовки у военнослужащих, участвующих в исследовании на протяжении 3 месяцев в количестве 20 военнослужащих значительно повысились, быстрота 10%, выносливость 8%, физическая сила 7%, выполнение нормативов 15%. На наш взгляд, для развития специальных навыков у военнослужащих-связистов целесообразно применять методические подходы спортивной тренировки теннисистов.

Список литературы

1. Наставление по физической подготовке в Вооруженных Силах Российской Федерации (НФП-2013) с изменениями от 31 июля 2013 г.
2. Барчукова Г.В., Богущас В.М.М., Матыцин О.В. Теория и методика настольного тенниса. - М., 2006.
3. Радивой Худец. Настольный теннис. Техника с Владимиром Самсоновым. - М., 2005.
4. Серова Л.К. Содержание спортивной тренировки в настольном теннисе. - М.: Спорт, 2016.
5. Фомичев А.С. Соревновательные и тренировочные нагрузки в подготовке высококвалифицированных игроков в настольный теннис. - М., 2001.
6. Сборник единых нормативов и учебных задач для войск связи. Часть I. Нормативы и учебные задачи для специалистов по технике связи общего применения. - 2016.

Дзагурова Наталья Хаджумаровна

старший научный сотрудник Северо-Осетинского института гуманитарных и социальных исследований им. В.И. Абаева – филиала Владикавказского научного центра РАН, г. Владикавказ, Российская Федерация

ДОМАШНЕЕ НАСИЛИЕ В ОТНОШЕНИИ ЖЕНЩИН В РОССИЙСКИХ СЕМЬЯХ (РЕГИОНАЛЬНЫЙ АСПЕКТ)

Аннотация. В статье рассматривается распространенность домашнего насилия в отношении женщин, обозначены основные виды домашнего насилия, выявлены факторы, влияющие на вероятность домашнего насилия. Сделан вывод, что вероятность проявления домашнего насилия велика в семьях, где женщины занимают пассивную позицию в отношении насилия.

Annotation. The article examines the prevalence of domestic violence against women, identifies the main types of domestic violence, identifies factors affecting the likelihood of domestic violence. It is concluded that the likelihood of domestic violence is high in families where women take a passive attitude towards violence.

Ключевые слова: Домашнее насилие, женщины, гендерные отношения, семья, патриархальные установки.

Keywords: Domestic violence, women, gender relations, family, patriarchal attitudes.

Проблема домашнего насилия одна из важнейших проблем современной социальной политики. Всемирная организация здравоохранения рассматривает насилие как преднамеренное применение физической силы или власти, действительное или в виде угрозы, направленное против себя, против иного лица, группы лиц или общины, результатом которого являются (либо имеется высокая степень вероятности этого) телесные повреждения, смерть, психологическая травма, отклонения в развитии или различного рода ущерб [4].

Насилие в отношении женщин по гендерному признаку отличается от других видов насилия тем, что главным мотивом актов насилия выступает пол. Этот вид насилия глубоко укоренился в обществе благодаря культуре отрицания и замалчивания. По данным анонимного опроса ВОЗ, от 20 до 70% женщин во всем мире, пострадавших от насилия, никогда и никому не признавались [3]. Именно семья является основным местом совершения насилия против женщин [2].

В качестве объяснения данного явления современные социологические теории делают акцент на насилие как патриархальный пережиток и проявление мужского доминирования в обществе и семье, закреплённый традицией и правом наказывать жену. [1].

Под домашним насилием подразумевают:

- физическое насилие;
- экономическое насилие;
- психологическое насилие;
- сексуальное насилие. [5].

Поскольку каждый человек имеет право на жизнь без насилия как в публичной, так и в частной сферах, содействие и защита этого права для женщин нуждается в актуализации.

В данной статье рассматривается опрос женщин – жительниц г. Владикавказа о подверженности домашнему насилию. В рамках Северо – кавказских республик не принято говорить о наличии данной проблемы, выносить ее на общественный суд, боясь огласки и осуждения. Однако проблема существует, этим объясняется например то, что во Владикавказе в создан просветительский проект «Хотæ», куда женщины могут обратиться за юридической и психологической помощью, при министерстве здравоохранения работает «Республиканский центр медико-социально-психологической помощи», все это - показатели наличия проблемы.

Исследование содержит анализ анкетирования женщин, на основании которого на наш взгляд, можно судить о региональном аспекте проблемы домашнего насилия в отношении женщин в России. Используются результаты анкетирования, проведенного в августе-сентябре 2022 г. среди 200 респонденток, возраст участниц исследования 18–60 лет, все состоят в браке. Было проведено количественное исследование методом раздаточного анкетирования. Основные параметры выборки:

- возраст;
- образование;
- наличие или отсутствие детей в семье;
- продолжительность брака.

В анализа не участвовали 81 анкета из общего числа, так как в них не было ответов на один или несколько вопросов анкеты, используемых в качестве определяющих в четырех рассмотренных блоках: физическое, психологическое, сексуальное и экономическое

насилие. Анкеты же 119 женщин-респондентов, а это более половины опрошенных, указали на то, что они сталкиваются с домашним насилием.

На отсутствие или наличие домашнего насилия повлияли следующие позиции:

Возраст. Чем младше опрашиваемые респонденты, тем менее в среднем по выборке распространено домашнее насилие в любом его проявлении.

Наличие детей. Женщины, у которых число детей больше одного, в 2,3 раза чаще сталкивались с домашним насилием, чем женщины или вовсе не имеющие детей, или имеющие одного ребенка. Возможно, данная корреляция объясняется еще и тем, что семьи с одним ребенком, или без детей находятся в браке относительно недолго.

Доход. Анкеты показали, что низкий доход повышает уровень психологического напряжения в семье.

Образование. Женщины, чей уровень образования равен уровню образования супруга реже в 3,8 раза сталкивались с домашним насилием.

На основании анкет было определено распространение в семье различных типов насилия, распределенных нами по блокам.

Наличие в семье физического насилия определялось при положительном ответе на один или все из следующих вопросов, являющихся определяющими по блоку в целом:

1. Однократно и более была причинена физическая боль жене
2. Муж ударил жену более одного раза
3. Муж по мнению супруги в той или иной степени оказывает физическое давление на жену.

экономическое насилие определялось по положительным ответам на один или все из следующих вопросов:

1. Муж требует отчета о большей части или о всех расходах жены.
2. Все крупные покупки в семье определяются по желанию мужа
3. Жена часто или время от времени отказывает себе в покупках потому, что так хочет муж, или делать те или иные экономические расходы по принуждению мужа.

психологическое насилие:

1. Периодическое (более 1 раза) или частое ощущение жены, что муж её унижает или пытается унижить, оскорбить.
2. Периодическое (более 1 раза) или частое использование мужем ненормативной лексики с целью оскорбления.
3. Муж по мнению супруги в той или иной степени оказывает психологическое давление на жену.

сексуальное насилие:

1. Периодическое (более 1 раза) или частое принуждение к интимной близости.
2. Если попытаться отказаться от интимной близости, то муж может причинить Вам физическую боль, устроить скандал и т.д.
3. Ваш муж силой или угрозами принуждает Вас к интимной близости, когда Вы этого не желаете и озвучиваете это.

Все четыре блока не были представлены ни в одной анкете. Блок «физическое насилие» был выявлен в более чем 38% анкет, анализ причин возникновения в семье физического насилия выявил, что более 73% респонденток не владеют информацией о наличии или отсутствии в республике кризисных центров и служб юридической и психологической поддержки, 26,3% опрошенных женщин не склонны обращаться за помощью (пассивное поведение), поскольку у них сформировалось представление, что муж «имеет право бить жену», злоупотребление алкоголем в семье как причина насилия выявлена в 26% анкет, отсутствие детей более чем 3 года после начала совместной жизни - 4% опрошенных. Опасения ухудшения жилищных и материальных условий (43%), возможное травмирование детей (29.4%) обозначены как причина пассивной реакции женщин на физическое насилие.

Блок «экономическое насилие» был выявлен в 21% анкет, причем это анкеты, где в семье по мнению женщины «низкий доход», и разница в возрасте между супругами более 4 лет - 5 лет в пользу супруга.

Блок психологическое насилие – 18% анкет, в них прослеживается тенденция а возрастание в семьях, где уровень образования у женщины ниже чем у мужчины, продолжительность брака составляет от 1 - 5 лет.

Блок сексуальное насилие был представлен лишь в 2% анкет, что на наш взгляд может объясняться патриархальными установками, не позволяющими выносить на обсуждение интимную сферу супружески отношений. Однако во всех случаях этот вид насилия присутствовал параллельно с физическим насилием по отношению к женщине.

Таким образом, результаты исследования выявили наличие проблемы домашнего насилия по отношению к женщинам в семье. Вероятность проявления домашнего насилия велика в семьях, где женщины занимают пассивную позицию в отношении насилия, т.е. вероятность домашнего насилия по отношению к женщине связана с ее склонностью к патриархальным установкам в гендерных отношениях. На отдельные виды домашнего насилия влияет разрыв в уровне образования, невозможность иметь детей и низкий материальный доход семьи.

Список литературы

1. Калабихина И.Е., Козлов В.А. Домашнее насилие в отношении женщин в современной России: влияние социально-демографических характеристик супругов на распространенность насилия // Научные исследования экономического факультета. Электронный журнал. 2009. №1, с. 62-84.
2. Насилие в отношении женщин в Российской Федерации, правовой анализ ситуации. Правовая инициатива по России. М., 2016. С. 41-42.
3. Саламова С. Я. Домашнее насилие в современной России: общая характеристика // Lex Russica. — 2018. — №9. — С. 129 — 138
4. Этьен Г. Насилие и его влияние на здоровье. Доклад о ситуации в мире. – М.: 2003.,с.376.
5. Юрасова Д.Е. Понятие термина «семейное насилие» и его виды // XII Международная студенческая научная конференция: Студенческий научный форум – 2020. URL: <https://scienceforum.ru/2020/article/2018022848> (дата обращения: 13.11.2022).

*Зиновьева Надежда Андреевна,
аспирант
3 курса, направленность «Медицинская психология»
«ЮЖНО-УРАЛЬСКИЙ ГОСУДАРСТВЕННЫЙ
ГУМАНИТАРНО-ПЕДАГОГИЧЕСКИЙ УНИВЕРСИТЕТ»
(ФГБОУ ВО «ЮУрГГПУ»)
Россия, г. Челябинск*

ПСИХОЛОГИЧЕСКИЕ АСПЕКТЫ СУИЦИДАЛЬНОГО ПОВЕДЕНИЯ ПОДРОСТКОВ С РАЗЛИЧНЫМИ ВИДАМИ ЗАВИСЕМОСТЕЙ

Аннотация. Статья посвящена проблеме суицидального поведения подростков употребляющих ПАВ. Будет рассмотрена статистика, причины и какие методы суицидального поведения выбирают подростки. Также так же виды наркотиков, которые наиболее часто используются и доступны для этой возрастной категории. Подростковый и юношеский возраст – сложный и неоднозначный период в жизни школьников. За возрастными проблемами, как думают многие окружающие, скрываются глубокие переживания, внутрличностные конфликты, эмоциональные трудности. И справиться в одиночку с этими проблемами детям бывает очень сложно. Именно в этот момент рядом должен оказаться человек, который обратит внимание на необычные проявления в поведении подростка, протянет руку помощи, не даст ему замкнуться в себе.

S u m m a r y . The article is devoted to the problem of suicidal behavior of adolescents using surfactants. Statistics, causes and what methods of suicidal behavior are chosen by teenagers will be considered. There are also the types of drugs that are most commonly used and available for this age category. Adolescence and adolescence is a difficult and ambiguous period in the life of schoolchildren. Age-related problems, as many people think, hide deep experiences, intrapersonal conflicts, emotional difficulties. And it can be very difficult for children to cope with these problems alone. It is at this moment that there should be a person nearby who will pay attention to unusual manifestations in the behavior of a teenager, will lend a helping hand, will not let him close himself in.

Ключевые слова: подростки, суицид, наркомания, зависимость, несовершеннолетние, ПАВ.

Keywords: teenagers, suicide, drug addiction, addiction, minors, surfactants.

Психологические причины возникновения суицидальных поступков подростков употребляющих ПАВ на сегодняшний день, то не просто факторы, способствующие к приему веществ. Это условия которые сподвигают попробовать наркотически вещества. Итак, почему же подростки становятся наркозависимыми и совершают суицидальные действия.

По данным Всемирной психиатрической ассоциации наиболее уязвимой в отношении самоубийства возрастной группой являются старшие подростки в возрасте от 15 до 19 лет. По данным ВОЗ в 2021 году в России зафиксировано 753 случая самоубийств среди детей, что на 37,4% больше, чем годом ранее. Согласно этим материалам, в 2018 году СК зарегистрировал 788 суицидов среди несовершеннолетних, в 2019-м — 737, а в 2020 году — 548. В сети Интернет появляются различные просуицидальные группы, такие как «Синий Кит», «Розовый Пони», что делает задачу профилактики суицидального поведения обучающихся актуальнее, чем когда-либо ранее. По анализу данных посмертных психолого-психиатрических экспертиз более чем в половине случаев завершенных суицидов (57 %) пресуицидальный период был достаточно длительным, т.е. подросток так или иначе пытался обратить внимание на свое состояние и стрессовую ситуацию прямо или косвенно через различные способы коммуникации. В 2022 году Россия занимает девятое место в мире по числу самоубийств. На сто тысяч населения было зафиксировано более 25 случаев суицида.

На сегодняшний день, существует множество причин, мы выделим наиболее распространенные, к ним относятся :

-Биологические причины. Снижается активность серотонина, происходит нарушение связи гипоталамо-гипофизарной оси, наследственной отягощенности.

-Психологические особенности. Снижение стрессоустойчивости, эмоциональная лабильность, максимализм, зависимость от действий, мнений окружающих; неумение составлять и воплощать в жизнь планы; фрустрация потребности в безопасности, доверии, любви.

-Медицинские факторы. Наркомания, алкоголизм подростков, психическиерасстройства (депрессии, шизофрения), тяжелые соматические заболевания с вероятностью инвалидизации, летального исхода (онкологические патологии, СПИД, ВИЧ).

-Внутрисемейные факторы. Группа риска – дети, подростки из асоциальных, неполных семей, воспитывающиеся в условиях насилия, унижения, тотального контроля, отчуждения.

-Социальные влияния. Конфликты со сверстниками, проблемы любовных отношений, культивировании смерти средствами массовой информации.

Реализующие факторы провоцируют переход суицидальных намерений в действия.

Причинами непосредственно попыток самоубийства являются:

Сильный стресс. Инициировать действие может смерть родителя, близкого родственника, новость о неизлечимой болезни, невольное наблюдение за убийством, отвержение друзьями, знакомыми, пережитое изнасилование.

Доступность орудий самоубийства. Реализация суицида происходит при наличии домашнего оружия, таблеток, способных при неправильном применении вызвать смерть.

Виды наркотиков, которые сегодня наиболее распространены в подростковой среде:

Мефедрон - это синтетический эйфоретик из амфетаминового ряда, который прежде продавался под видом «солей для ванн», вызывает сильнейшую психологическую зависимость. Вызывает резкую активность, которую, однако, приходится поддерживать постоянно, что сопровождается головокружением, рвотой и галлюцинациями.

Курительные смеси (спайсы и миксы). Человек, употребивший спайсы, теряет связь с реальностью, у него зачастую отключается инстинкт самосохранения, нарушается координация движений, он может молотить чепуху и злиться при этом, что его не понимают окружающие.

«Шишки» или «бошки». Крайние состояния после употребления — от резкой смешливости до полнейшего безразличия. Зависимость наступает, вопреки мифам, быстро. А как только наркотик перестает обеспечивать желаемый эффект, без которого человеку мир вокруг кажется серым, он, соответственно, переходит на более тяжёлые наркотики.

Амфетамин- это синтетический наркотик, продаётся в виде кристаллов или разноцветных таблеток. Человек может потерять контроль над собой — слишком много у него разом вырабатывается веществ, отвечающих за активность. Но иллюзия быстро проходит, а необходимость пребывания в таком состоянии остаётся.

Подводя итог, можно сказать, что причин совершения суицидальных поступков подростков употребляющих ПАВ множество. Зависимость развивается поэтапно, важно заметить и предотвратить это на первых этапах употребления. Задача родителей и окружающих, научить подростка ориентироваться в ситуации и принимать правильные решения. Для этого, нужно сделать все, чтобы подросток обладал правдивой информацией. Если вовремя не сформировать отношение к наркотикам, то этого сделает обязательно кто-нибудь другой (интернет, сверстники). И нет гарантии, что это отношение не окажется губительным.

Литература

1. Биркин А.А., Профилактика суицидального поведения/Войцех В.Ф., Закондырина В.А., Кучер А.А. – Мурманск: 2004. –77 с.
2. Вагин Ю.Р. Профилактика суицидального и аддиктивного поведения у подростков. Пермь: Департамент образования и науки Администрации Перм. обл., 1999. 110 с.
3. Воликова С.В. Валидизация опросника детской депрессии М. Ковак / С.В. Воликова // Вопросы психологии : издается с 1955 года / Ред. Е.В. Щедрина, А.Г. Асмолов. – 2011. – № 5 сентябрь-октябрь 2011. – С. 121–131
4. Кернберг О.Ф. Тяжелые личностные расстройства: стратегии психотерапии. - Москва: 2014. – 464 с.
5. Сальковскис П.М. Психологическое лечение суицидальных пациентов // Напрасная смерть. Причина и профилактика самоубийств / Ред. Д. Вассерман. М.: Смысл, 2005. С. 171–184.
6. ХензелерХ. Вклад психоанализа в проблему суицида // Энциклопедия глубинной психологии: В IV т. - Москва: 2001. С. 88–102.
7. Эйдемиллер Э.Г., Семейный диагноз и семейная психотерапия. Учебное пособие для врачей и психологов. Изд. 2-е, испр. и доп/ Добряков И.В., Никольская И.М. – Санкт-Петербург : 2006. - 352 с.

Бондаренко Дмитрий Михайлович, магистрант 2 курса

Сибирский государственный университет науки и технологий имени академика М.Ф.

Решетнева

Россия, г. Красноярск

Трошкова Екатерина Викторовна, кандидат экономических наук, доцент

доцент кафедры «Организации и управления наукоемким производством»

Сибирский государственный университет науки и технологий имени академика М.Ф.

Решетнева

Россия, г. Красноярск

РЕАЛИЗАЦИЯ СМК В СФЕРЕ ОХРАННЫХ УСЛУГ: ОСОБЕННОСТИ, ВОЗМОЖНОСТИ, ТРУДНОСТИ И КЛЮЧЕВЫЕ ОШИБКИ

Аннотация. В статье рассматриваются возможные положительные моменты при внедрении комплексного подхода к управлению качеством охранных услуг на основе системы менеджмента качества.

Данное исследование актуально тем, что в России частный охранный бизнес ведется на основании личного опыта руководителя, подкрепляясь отраслевыми стандартами и действующим Законодательством и такой инструмент как СМК охранные предприятия не применяют.

Первостепенную роль играет степень реализации СМК и вовлеченность в данный процесс всех сотрудников, а не факт наличия сертификата качества. Только такой принципиальный подход позволяет комплексно воздействовать на качество охранной услуги, непрерывно его контролируя и совершенствуя.

Summary. The article discusses possible positive aspects in the implementation of an integrated approach to quality management of security services based on a quality management system.

This study is relevant because in Russia the private security business is conducted on the basis of the personal experience of the head, supported by industry standards and current legislation, and security companies do not use such a tool as a QMS.

The degree of implementation of the QMS and the involvement of all employees in this process, and not the fact of having a quality certificate, plays a paramount role. Only such a principled approach allows us to comprehensively influence the quality of security services, continuously monitoring and improving it.

Ключевые слова: *СМК, ГОСТ Р ИСО 9001-2015, частная охранная деятельность, конкуренция, развитие предприятия, бизнес-процессы предприятия.*

Keywords: *QMS, GOST R ISO 9001-2015, private security, competition, enterprise development, enterprise business processes.*

На сегодняшний день качество услуги является тем самым рычагом, воздействуя на который можно достичь хороших результатов в продвижении охранного предприятия на рынке аналогичных услуг, а также многократно увеличить прибыль. Однако, далеко не всегда в сфере охранных услуг можно встретить комплексный подход в управлении качеством, который обеспечивает только СМК.

СМК представляет собой единую систему, которая позволяет комплексно и всецело воздействовать на качество услуги, постоянно и непрерывно совершенствуя ее посредством реализации процессного подхода [1]. Одним из серьезных препятствий на пути реализации и внедрения СМК в охранных предприятиях является неправильное или недостоверное понимание всех ее возможностей. Зачастую, частный охранный бизнес ведется на основании личного опыта руководителя, подкрепляясь отраслевыми стандартами и действующим Законодательством. Но не стоит забывать, что СМК для бизнеса – это некая «палочка-выручалочка», которая в правильных руках способна творить настоящие чудеса, развивая бизнес и выводя его на новый уровень.

Если говорить об особенностях реализации СМК в сфере охранных услуг, то тут следует отметить необходимость разработки принципов, среди которых:

1. Ориентация на потребителя – невозможно реализовать ту охранную услугу, в которой никто не нуждается [6].
2. Вовлеченность сотрудников – СМК представляет собой систему, которая захватывает все подразделения фирмы и каждого человека, трудящегося на благо общей цели.
3. Процессный подход – невозможно воздействовать на качество услуги, если его рассматривать исключительно в одном векторе. Процессный подход подразумевает разбиение всех процессов на уровни и подпроцессы, которые помогают рассмотреть взаимосвязи и возможные проблемы, которые ранее были не видны.
4. Лидерство и приверженность руководителя – именно от директора зависит, будет ли СМК реализована или нет. Его личностное отношение к СМК, как к системе, отображает тот факт, будут ли сотрудники вовлечены в процесс.

Важно понимать, что СМК является достаточно слаженной системой, в которой прослеживается последовательность [2]. В охранной сфере именно последовательность

действий в создании и реализации услуги высокого качества является основополагающей особенностью. Невозможно рассматривать услугу только в том ракурсе, в каком это удобно. Нужно создать такие условия, которые бы показали, какие именно показатели не соответствуют норме и нуждаются в совершенствовании [3].

Что касается возможностей СМК для сферы охранных услуг, то переоценить их крайне сложно. Наиболее весомые в общем объеме СМК положительные эффекты для охранного предприятия отображены на рисунке 1.



Рисунок 1 – Эффекты от внедрения СМК в сфере охранных услуг

Нельзя не сказать, что конечная цель любого бизнеса – это получение прибыли, и в данном вопросе СМК играет одну из ключевых ролей. С помощью принципов СМК разрабатываются все процессы в организации, что позволяет рассматривать их на разных уровнях и под разным углом.

Также стоит понимать и тот момент, что успешность реализации СМК зависит от ряда факторов, среди которых можно выделить приверженность руководителя и вовлеченность сотрудников. Если руководителю или сотрудникам не интересно заниматься подобными вопросами, то никакая СМК не поможет в достижении поставленных целей. Поэтому, перед разработкой важно «подтянуть» корпоративную культуру, объединиться в единый организм и общими силами заниматься реализацией системы менеджмента качества.

Как показывает практика, СМК помогает принципиально перестроить все процессы в организации, делая их сущность понятной и обоснованной абсолютно для всех

сотрудников. С помощью его инструментов можно непрерывно отслеживать качество охранной услуги, а также предупреждать возможные отклонения с помощью уже разработанного инструментария, имеющего практическую эффективность.

Некоторые руководители ошибочно считают, что СМК в сфере охранных услуг необходима только с одной целью – реализация сертификации и получение сертификата качества. На самом же деле сертификат качества в сфере охранных услуг принципиально ничего не решает, являясь лишь документом, который, как показывает практика, можно приобрести на любом сайте, предоставляющем аналогичные услуги. Более того, в сфере охранных услуг сертификация не является обязательной, так как основная деятельность осуществляется в рамках действующего Законодательства и отраслевых стандартов.

На самом деле важен не факт наличия сертификата качества, а степень реализации СМК и вовлеченность в данный процесс всех без исключения сотрудников. Только такой принципиальный подход позволяет комплексно воздействовать на качество охранной услуги, непрерывно его контролируя и совершенствуя.

В совокупности недостаточность знаний в области СМК формируют низкий процент приверженности к данной системе управления качеством охранной услуги. Невозможность или нежелание изучать данного рода информацию и применять ее на практике является самой большой проблемой, по которой руководители отказываются от такого эффективного элемента управления бизнесом в сфере услуг.

Также стоит выделить и такие трудности в реализации СМК, как:

1. Отсутствие комплексного подхода – в большинстве случаев реализуются лишь отдельные инструменты.
2. Недостаточное финансирование и мотивация сотрудников – реализация СМК нуждается в финансовой поддержке, поэтому возникают дополнительные расходы, которые многим руководителям не нравятся.
3. Недостаток квалификационных знаний и нежелание привлекать специалиста извне.
4. Нежелание брать на себя ответственность за результат – реализация СМК сопряжена с рядом неприятностей, от которых никто не застрахован. Именно отсутствие ответственности со стороны руководителя приводит к невозможности реализации данной системы в жизнь.

Все эти трудности легко решаются, если рассматривать СМК в перспективе [5]. Естественно, невозможно уже завтра получить увеличение прибыли и повышение уровня качества охранной услуги. Необходимо время, чтобы система начала работать и приносить свои плоды. Нежелание ждать и инвестировать в развитие предприятия также не позволяет

внедрять СМК и вести бизнес с учетом установленных стандартов, реализуя действительно высококачественную охранную услугу.

В процессе реализации СМК нередко возникают ошибки, связанные не только с недостаточностью знаний относительно принципов, но и с неправильностью и непоследовательностью организации. Самыми распространенными ошибками можно считать следующие:

1. Распыление ответственности за СМК – возникает, когда нет четкой градации ответственности, и сотрудники не осознают, что именно от них зависит то, как будет реализована система [4].

2. Разработкой СМК занимаются специалисты, привлеченные извне – полное делегирование обязанностей и снятие с руководства ответственности за СМК приводит к тому, что система менеджмента качества нуждается в доработках, поскольку только руководитель знает «слабые места» и хорошо ориентируется в процессах.

3. Разработка СМК собственными силами, не имея достаточного уровня знаний, навыков и умений – приводит к тому, что в СМК имеются ошибки, препятствующие достижению поставленной цели.

4. Ориентир на конкурентов – часто руководители просят «списать» у своих коллег по сфере деятельности, что не приносит желаемого результата, так как разнятся цели, отличаются механизмы и процессы, разная степень ответственности и организационная структура.

5. Неправильно сформулированы цели – есть ряд принципов, которые помогают установить правильность формулирования цели. Отсутствие точности и конкретики не позволяет подобрать механизм для ее реализации.

Нивелирование данных ошибок возможно в том случае, если в процессе реализации СМК участвует руководитель предприятия, квалифицированный специалист в сфере СМК и все сотрудники.

В завершении стоит отметить, что принципы реализации СМК в сфере охранных услуг всегда сопряжены со сложностями и ошибками, однако, позволяют предприятию выйти на новый уровень, положительно влияя на качество услуги. Понимание специфики системы менеджмента качества, а также следование всех ее принципов позволит создать действительно успешную модель, которая поможет довести услугу до идеала, оптимизируя все процессы и снижая издержки.

Литература

- 1 ГОСТ Р ИСО 9001-2015. [Электронный ресурс]. URL: <https://docs.cntd.ru/document/1200124394> (дата обращения: 10.12.2022).
- 2 Агарков, А.П. Управление качеством : учебник / Москва : Дашков и К, 2022. С. 204.
- 3 Безруков, А.А. Основы менеджмента качества при управлении процессами : учебно-методическое пособие / А.А. Безруков, В.В. Майоров, А.В. Политова [и др.]. Санкт-Петербург : СПбГЭТУ ЛЭТИ, 2020. С. 91.
- 4 Юдин, С.В. Управление качеством: теоретические основы и практические рекомендации / С.В. Юдин, А.С. Юдин. Санкт-Петербург : Лань, 2022. С. 339.
- 5 Васильева, Л.А. Методики оценки качества услуг в области охраны и безопасности труда // Вестник НГИЭИ. 2021. № 5. С. 77-88.
- 6 Герцик, В.А. Трансформация роли потребителя в эволюции маркетинга // Вестник КемГУ. Серия: Политические, социологические и экономические науки. 2022. № 1. С. 70-74.

Бондаренко Дмитрий Михайлович, магистрант 2 курса
Сибирский государственный университет науки и технологий имени академика М.Ф.

Решетнева

Россия, г. Красноярск

Трошкова Екатерина Викторовна, кандидат экономических наук, доцент
доцент кафедры «Организации и управления наукоемким производством»
Сибирский государственный университет науки и технологий имени академика М.Ф.

Решетнева

Россия, г. Красноярск

ПРИВЕРЖЕННОСТЬ РУКОВОДИТЕЛЯ СТАНДАРТАМ КАЧЕСТВА В СФЕРЕ ОХРАННЫХ УСЛУГ

Аннотация. Статья посвящено возможность разработки системы менеджмента качества, на основе ГОСТ Р ИСО 9001-2015 для сферы охранных услуг. Рассмотрено, по каким причинам руководители охранных предприятий игнорируют данный инструмент, сформирована причинно-следственная цепочка игнорирования СМК руководителем и представлено к каким последствиям для всего предприятия может привести игнорирования руководителем СМК.

Так же представлены способы способов разработки и внедрения СМК в деятельность охранного предприятия и результат, который позволит достичь данное внедрение.

Summary. The article is devoted to the possibility of developing a quality management system based on GOST R ISO 9001-2015 for the security services sector. It is considered for what reasons the heads of security companies ignore this tool, a causal chain of ignoring the QMS by the head is formed, and it is presented what consequences for the entire enterprise can lead to ignoring the head of the QMS.

Also presented are ways to develop and implement QMS in the activities of a security company and the result that this implementation will achieve.

Ключевые слова: *СМК, ГОСТ Р ИСО 9001-2015, приверженность руководителя, частная охранная деятельность, конкуренция, развитие предприятия.*

Keywords: *QMS, GOST R ISO 9001-2015, leadership commitment, private security, competition, enterprise development.*

Современный рынок охранных услуг показывает достаточно высокий уровень конкуренции, чему предшествовало открытие частных охранных предприятий и увеличение спроса со стороны клиентов [5]. Выдержать реальную конкуренцию можно с помощью опосредованного влияния на качество охранной услуги. Данный процесс не может быть субъективным, затрагивая исключительно обособленные направления. Важна комплексность, которая обеспечивается с помощью системы менеджмента качества.

СМК является базой непрерывного совершенствования работы предприятия и представляет собой комплекс целей и политики в сфере качества, документов организации, ресурсов, процедур, необходимых для менеджмента качества и подтверждения соответствия продукции и услуг установленным требованиям, отвечающим ожиданиям потребителя. Реализация СМК возможна посредством следования установленным стандартам качества. В сфере охранных услуг наиболее адаптированным считается стандарт качества ГОСТ Р ИСО 9001-2015, который закрепляет основные положения не только о соответствии составляющих услуги нормам, но и описывает особенности организации эффективного бизнеса [1].

Но реалии таковы, что далеко не каждая охранный фирма вообще знакома со стандартизацией, а вся деятельность построена на отдельных положениях и регламентах, разработанных и утвержденных руководителем. Более того, сами руководители часто игнорируют систему менеджмента качества, считая ее невозможной с точки зрения реализации в охранный предприятии. Почему это происходит:

1. Нет глубокого и обобщенного представления о том, какие преимущества имеет СМК.
2. Нет понимания целостности в ведении бизнеса и построении организации.
3. Отказ от привлечения к управлению фирмой менеджера или консультанта по СМК, ввиду невозможности увеличения затрат.

Отдельно следует отметить, что многие руководители попросту не желают вникать в сущность СМК, намеренно игнорируя данный комплексный подход к управлению качеством. Организация и управление строится исключительно на личном опыте, который не всегда бывает успешным. Но, невидение проблемы вовсе не означает, что ее нет, ведь, как известно «рыба гниет с головы» и именно от руководителя зависит, как именно строится бизнес, какое качество услуги предоставляется клиенту и как именно данный процесс реализуется.

Аргументом, почему СМК в сфере охранных услуг игнорируется, выступает отсутствие на Законодательном уровне необходимости стандартизации и сертификации для

данного направления в отрасли. Деятельность частного охранного предприятия базируется преимущественно на отраслевых стандартах и Законодательной базе.

Руководители часто в своей деятельности, сами того не осознавая, используют обособленные инструменты, позволяющие им отслеживать качество охранной услуги, а также устанавливать причинно-следственные связи в случае их несоответствия тем нормам, которые разработаны самостоятельно. Но такой подход к воздействию на качество невозможно назвать полноценным и комплексным, соответственно, результативность от применения отдельных инструментов будет на порядок ниже, нежели при использовании комплексного подхода.

Главным преимуществом СМК является комплексность и процессность. Абсолютно всю деятельность фирмы можно разделить на процессы разных уровней, что наглядно продемонстрирует, где именно имеются проблемы и что конкретно могло бы их спровоцировать. Невозможность (или, скорее, нежелание) реализации СМК в сфере охранной деятельности приводит к ряду негативных последствий для всего бизнеса, среди которых:

1. Отток постоянных клиентов из-за отсутствия контроля качества охранной услуги.
2. Снижение показателей выручки и чистой прибыли.
3. Снижение общего рейтинга среди остальных фирм на рынке охранных услуг региона.
4. Невозможность конкурировать с другими фирмами и подстраиваться под требования клиентов.
5. Низкий процент прироста новых клиентов.
6. Снижение узнаваемости бренда и формирование неблагоприятной репутации на сайтах с отзывами.

Услуга – это такая продукция охранного предприятия, отследить качество которого заранее невозможно. Поэтому, влиять на качество можно только в момент непосредственно оказания той самой услуги клиенту. Если нет полноценной стратегии и инструментария, которые помогают в реализации, то говорить о достойном качестве охранной услуги не приходится вовсе. Результат не заставит себя долго ждать, давая повод задуматься о правильности управления уже в самом начале ведения бизнеса. Цепочка последовательности представлена на рисунке 1.



Рисунок 1 – Причинно-следственная цепочка игнорирования СМК руководителем

Как показывает рисунок 1, последствия для охранного предприятия, в котором нет приверженности СМК, могут быть самыми плачевными, вплоть до полного банкротства. И всему виной именно руководство, которое не рассматривает СМК, не занимается его разработкой и реализацией в организации, а также не стремится, чтобы производимая услуга соответствовала нормам и стандартам, считая это неоправданной тратой времени, сил и финансов.

В стандарте качества ГОСТ Р ИСО 9001-2015, в пункте 5.1. «Лидерство и приверженность», закреплено, что высшее руководство должно демонстрировать свое лидерство и приверженность в отношении системы менеджмента качества посредством [2]:

- 1 Полного принятия ответственности за результативность СМК.
- 2 Всестороннего обеспечения и поддержки в разработках политики и целей в области качества, которые согласуются с условиями среды организации и ее стратегическим направлением.
- 3 Обеспечения интеграции требований СМК в организацию, учитывая ее специфику.
- 4 Содействия применению процессного подхода и риск-ориентированного мышления.
- 5 Распространения в организации понимания важности результативного менеджмента качества и соответствия требованиям системы менеджмента качества.

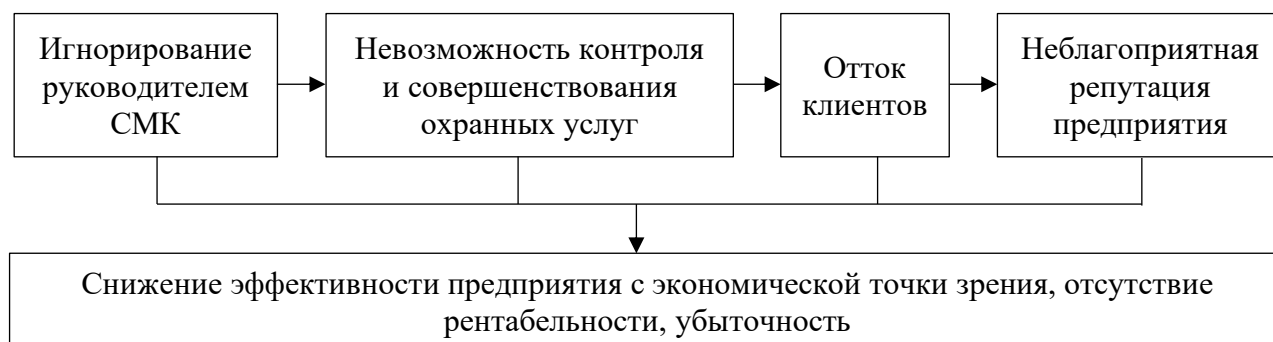
Данный стандарт приписывает роль лидера в СМК именно генеральному директору, которому важно не только самому изучать, разрабатывать и внедрять СМК, но и демонстрировать свою приверженность своим подчиненным [6]. Невозможно уйти от комплексности и в этом вопросе, поскольку, если СМК занимается только директор, но не

вовлекает в процесс сотрудников, то их заинтересованность отсутствует. Соответственно, отсутствует и усиленный результат, который невозможен без слаженной работы всего коллектива, включая руководителя.

Многие руководители игнорируют СМК ввиду ее сложности не только в понимании, но и в реализации. Но данный вопрос решаем, и не одним способом [3]:

1 Прохождение курсов повышения квалификации по направлению «Система менеджмента качества».

2 Привлечение к работе по разработке и внедрению СМК специалиста данной отрасли, который не только выполнит всю техническую работу, но и введет в курс дела руководство и сотрудников.

3 Самообразование в выбранном направлении, которое заключается в последовательном изучении информации по теме, а также применении теории на практике под контролем консультанта, имеющего специализированное образование.

Любой из этих способов имеет свои особенности, и каждый требует затрат: временных, финансовых, интеллектуальных [4]. Однако, тот результат, который позволит достичь внедрение СМК, сложно переоценить и сопоставить с возможными издержками. И роль руководителя в данном процессе является ведущей, ведь именно от него зависит, будет ли охранное предприятие разеваться и выдержит ли конкуренцию на рынке конкурентоспособной или в скором времени самоликвидируется.

Обобщая вышесказанное, можно сделать очевидный вывод, что в реализации СМК крайне важна приверженность руководителя. Именно от него зависит, будет ли СМК внедрена в работу предприятия и станет ли использоваться в качестве основы, гарантирующей высокое качество услуги. Только директор решает, как именно воздействовать на качество услуги, какие инструменты использовать и какими методами стимулирования применять. Но важен тот факт, что именно комплексность и процессный подход, присущие СМК, имеют наибольший успех в вопросах качества охранных услуг, позволяя сделать их конкурентными на рынке региона.

Литература

- 1 ГОСТ Р ИСО 9001-2015. [Электронный ресурс]. URL: <https://docs.cntd.ru/document/1200124394> (дата обращения: 10.12.2022).
- 2 Безруков, А.А. Основы менеджмента качества при управлении процессами : учебно-методическое пособие / А.А. Безруков, В.В. Майоров, А.В. Политова [и др.]. Санкт-Петербург : СПбГЭТУ ЛЭТИ, 2020. С. 91.
- 3 Юдин, С.В. Управление качеством: теоретические основы и практические рекомендации / С.В. Юдин, А.С. Юдин. Санкт-Петербург : Лань, 2022. С. 339.

4 Васильева, Л.А. Методики оценки качества услуг в области охраны и безопасности труда // Вестник НГИЭИ. 2021. № 5. С. 77-88.

5 Володин, В.М. Анализ востребованности аутсорсинга как инструмента инновационного развития предприятий / В.М. Володин, Т.А. Куликова // Известия высших учебных заведений. Поволжский регион. Общественные науки. 2021. № 3. С. 202-216.

6 Порсев, К.И. Процессный подход к управлению знаниями на высокотехнологичном предприятии / К.И. Порсев, В.А. Иванова, Н.Н. Варюшкина // Компетентность/Competency (Russia). 2021. № 6. С. 30-33.

Мурадов В.А.
студент 3 курса
Юридического института СКФУ (г.Ставрополь)
Научный руководитель: **Свидлова К.В.**
к.ю.н., доцент кафедры экологического, земельного и трудового права,
Юридического института СКФУ (г.Ставрополь)

К ВОПРОСУ О НЕКОТОРЫХ ПРОБЛЕМАХ ЗАКОНОДАТЕЛЬНОГО ЗАКРЕПЛЕНИЯ ЭКОЛОГО-ПРАВОВЫХ НОРМ

Аннотация: данная статья посвящена проблеме законодательного закрепления эколого-правовых норм отрасли законодательного права на современном ее этапе развития в Российской Федерации. Автор не только рассматривает сами проблемы, но и приводит предложения по устранению данных проблем путем совершенствования отрасли экологического права и внедрения в нее изменений и дополнений, которые повышали бы ее эффективность.

Ключевые слова: экологическое право, проблема, правовая база, несовершенство отрасли, экологический кодекс, эффективность.

Annotation: this article is devoted to the problem of legislative consolidation of ecological and legal norms of the branch of legislative law at its current stage of development in the Russian Federation. The author not only considers the problems themselves, but also provides suggestions for eliminating these problems by improving the branch of environmental law and introducing changes and additions to it that would increase its effectiveness.

Keywords: environmental law, problem, legal framework, imperfection of the industry, environmental code, efficiency.

Экологическое право как отрасль права – это система правовых норм, регулирующих экологические общественные отношения в сфере рационального использования и охраны окружающей среды от вредного воздействия в интересах настоящего и будущего поколений.

Экологическое право как самостоятельная отрасль в системе российского права является наиболее молодой отраслью, и неудивительно, что она имеет ряд проблем.

Проблема законодательного закрепления эколого-правовых норм выражается в несовершенстве правовой базы; противоречиях (коллизиях), пробелах и неточностях норм.

По мнению ряда ученых, для устранения несовершенства правовой базы необходимо создание и принятие единого экологического кодекса, который регулировал бы отношения в сфере взаимодействия общества и природы, охраны и рационального использования природных ресурсов. Среди сторонников создания экологического кодекса

следует выделить доктора юридических наук Игнатъеву И.А [1]. Она считает, что экологический кодекс – это реальная тенденция развития экологического законодательства. Другие ученые, такие как Шульгач Ю.А. и Куликова К.Б. исходят из того, что существующие сейчас законы содержат серьезные недостатки: в них слишком много декларативных положений; имеют слабое регулирование процедур (экологического нормирования, лицензирования, организации и проведения экологической экспертизы); отсутствуют эффективные механизмы реализации нормативных требований. Учитывая это, они отмечают, что экологический кодекс устранил данные недостатки, а также будет иметь серьезные преимущества перед секторальным экологическим законодательством по ряду причин: во-первых, экологический кодекс впитает в себя весь действующий нормативно-правовой массив экологического законодательства, систематизирует его, ликвидирует логическое противоречие некоторых нормативно-правовых актов; во-вторых, в едином кодексе легче найти пробелы в праве и исправить их [2]. Одним из самых известных сторонников введения экологического кодекса в России является Голиченков А.К., который разработал концепцию данного нормативного акта. Ученый считает, что принятие такого кодекса систематизирует эколого-правовые нормы и создаст базу для решения основных проблем в сфере «человек-природа» [3]. В поддержку создания экологического кодекса в РФ также выступил и министр природных ресурсов и экологии РФ Козлов А.А. Он отметил, что «такой документ в новейшей истории нашего государства никогда не создавался. Предполагается, что он объединит все лучшие существующие нормативные практики. Это не обязательно должны быть многочисленные приложения, которые включают всю экологическую повестку. Но он должен закладывать понятную каждому основу для регулирования всех природоохранных сфер» [4]. Депутаты Государственной Думы также отметили, что на сегодняшний день законодательная база в сфере охраны окружающей среды в России нуждается в совершенствовании и систематизации.

Тем не менее, в научном сообществе существует немало противников данной законотворческой инициативы. Калашина Т.В. считает, что деятельность по систематизации экологического законодательства не должна носить разового характера: некоторые законы нужно «укрупнять», в других случаях – делать подборки актов, регулирующих определенные правоотношения, в связи с этим Калашина Т.В. приходит к выводу, что принятие экологического кодекса не будет иметь большого смысла. Сивацкий В.А. считает, что наиболее приемлемым было бы применять инкорпорацию, охватывающую акты, относящиеся к одной области. В отношении нормативных актов в области охраны и использования окружающей среды удобно создать Свод правового регулирования, который включал бы в себя наиболее важные законы в этой сфере. Против

принятия экологического кодекса в РФ выступил и эксперт по особо охраняемым природным территориям отделения «Гринпис» в России Михаил Крейндлин, он придерживается того мнения, что скорее нужно устранять существующие пробелы путем реформирования действующего законодательства, чем принимать отдельный экологический кодекс.

Исходя из вышесказанного, складывается понимание, что на данный момент разработка и принятие экологического кодекса РФ нецелесообразны. На данный момент при отсутствии экологического кодекса существуют нормативно правовые акты (далее НПА), которые регулируют общественные отношения в сфере взаимодействия общества и природы, охраны и рационального использования природных ресурсов. К таким НПА можно отнести Международные конвенции, Конституцию РФ, ФЗ экологического права и смежных отраслей права, Указы Президента, Постановления Правительства, НПА субъектов РФ. Помимо этого, принятие экологического кодекса будет трудноосуществимым в силу того, что экологическое законодательство очень обширно. Соответственно содержание экологического кодекса будет сокращенным и поверхностным. Ко всему прочему, российскими учеными не в достаточной степени исследован зарубежный опыт кодификации экологического законодательства, а также не сформировано единого подхода к необходимости создания экологического кодекса РФ [5].

Что бы усовершенствовать правовую базу отрасли экологического права не принимая при этом экологический кодекс необходимо сделать следующее: систематизировать законодательство отрасли экологического права в виде инкорпорации, что, собственно, предлагает Сивацкий В.А., устранить противоречия (коллизии) норм НПА. В процессе инкорпорации систематизируемые акты не претерпевают изменений. Инкорпорация не предполагает утрату индивидуальной юридической силы актами, объединяемыми в инкорпорированном сборнике, сам сборник не является самостоятельным источником.

Говоря о другой проблеме, а именно о противоречиях (коллизиях) норм экологического законодательства стоит сказать, что как и в других отраслях права РФ коллизии есть и в отрасли экологического права. В настоящее время под термином «коллизия» понимается - противоречие между существующими правовыми актами, институтами, притязаниями и действиями по их изменению, признанию или отторжению. Исследование коллизий в экологическом законодательстве позволило выявить следующие причины их появления: 1) высокая степень интенсивности правового регулирования общественных отношений в области охраны окружающей среды и природопользования нередко приводит к дублированию содержания предписаний эколого-правовых норм,

способствует появлению законотворческих ошибок, в том числе и коллизий; 2) вопросы охраны окружающей среды отнесены Конституцией РФ к предметам совместного ведения РФ и субъектов РФ. В этой связи расширение границ коллизионного поля происходит за счет принятия региональных нормативных правовых актов, нередко противоречащих федеральному законодательству [6].

Наиболее эффективным способом разрешения коллизий в экологическом законодательстве является законодательное толкование. Законодательное толкование, прибавляя новое знание о норме, ни в коей мере не изменяет и не заменяет ее; тем более — не создает новой. Речь идет только об анализе, изучении, разборе действующей нормы.

В подтверждение сказанного приведем пример, демонстрирующий роль официального толкования в процессе преодоления коллизий в экологическом законодательстве. Почти полтора десятилетия шли дискуссии, переходящие в ожесточенные споры, о российской конституционной формуле использования и охраны природных ресурсов как основы жизни и деятельности народов, проживающих на соответствующей территории, и только с принятием Постановления КС РФ от 7 июня 2000 г. N 10-П по делу о проверке конституционности отдельных положений Конституции Республики Алтай и Федерального закона «Об общих принципах организации законодательных (представительных) и исполнительных органов государственной власти субъектов Российской Федерации» все дискуссии были окончены [7].

Таким образом, на современном этапе развития отрасли экологического права, действительно, существует проблема законодательного закрепления эколого-правовых норм, которая выражается в несовершенстве правовой базы; противоречиях (коллизиях), пробелах и неточностях норм. Данную проблему наиболее рационально будет разрешить без принятия экологического кодекса, но при условии проведения систематизации законодательства в виде инкорпорации, которая в свою очередь, усовершенствует правовую базу и устранил противоречия в правовом регулировании данной сферы общественных отношений.

Литература

- 1) Игнатьева И.А. Кодификация Экологического законодательства: современные проблемы и условия применения // Экологическое право. – 2008. – №1. – С.16-19.
- 2) Необходимость принятия Экологического кодекса РФ / Ю.А. Шульгач, К.Б. Куликова. – Текст : непосредственный // Молодой ученый. – 2021. - № 15 (357). – С. 286-289.
- 3) Голиченков А.К. Понятие концепции развития отрасли законодательства: Опыт науч. исслед. и практ. разработок // Экологическое право России. – М., 1999. – С. 211-213.

- 4) Сайт министерства природных ресурсов и экологии РФ. [Электронный ресурс]. https://mnr.gov.ru/press/news/aleksandr_kozlov_podderzhal_ideyu_sozdaniya_ekologicheskogo_kodeksa_v_rossii/ (дата обращения: 05.12.22).
- 5) Боголюбов С.А. Актуальные проблемы экологического права: монография / С.А. Боголюбов. Москва: издательство Юрайт, 2018. С.498.
- 6) Злотникова Т.В. Проблемы развития российского экологического законодательства на современном этапе. – М., 2000. – С.43.
- 7) Постановление Конституционного Суда РФ от 07.06.2000 N 10-П "По делу о проверке конституционности отдельных положений Конституции Республики Алтай и Федерального закона "Об общих принципах организации законодательных (представительных) и исполнительных органов государственной власти субъектов Российской Федерации".
- 8) Экологическое право: учебник для бакалавров / под ред. С.А. Боголюбова. – 4-е изд., перераб. и доп. – М.: Издательство Юрайт; 2013. – 431 С.
- 9) Рудчик А.А., Гринь Е.А. Источники экологического права: сложности применения на практике // Право: современные тенденции: материалы III Междунар. науч. конф. (г. Краснодар, февраль 2016 г.). – Краснодар: Новация, 2016. – С. 114-117.

Галимов Егор Владимирович,

Студент (магистрант)

1 курс, факультет «Горно-нефтяной»

Уфимский государственный нефтяной технический университет

Россия, г. Уфа

МЕТОДОЛОГИЯ ОПРЕДЕЛЕНИЯ СВОЙСТВ СМАЗОЧНЫХ МАТЕРИАЛОВ ДЛЯ БИОПОЛИМЕРНЫХ БУРОВЫХ РАСТВОРОВ

Аннотация. Статья посвящена определению свойств смазочных материалов для биополимерных буровых растворов. В данной статье будет описана методология определения свойств смазочных материалов для биополимерных растворов. Цель данной работы в том, чтобы создать определённый алгоритм для облегчения бурения скважин с помощью биополимерного раствора со смазочным материалом. Актуальность темы заключается в том, что на данный момент в источниках нет определённой последовательности действий для выявления свойств смазочных материалов для биополимерных буровых растворов. На данный момент по этой теме нет научных исследований и статей, но есть достаточно опорного материала для создания данного алгоритма. Для создания алгоритма нам нужно изучить свойства смазочных материалов для биополимерных буровых растворов, а затем систематизировать их.

Summary. The article is dedicated to determining the properties of lubricants for biopolymer drilling fluids. This article will describe the methodology for determining the properties of lubricants for biopolymer solutions. The purpose of this work is to create a specific algorithm for facilitating well drilling using a biopolymer lubricated slurry. The relevance of the topic lies in the fact that there is no specific sequence of actions in the sources to identify the properties of lubricants for biopolymer drilling fluids. At the moment, there are no scientific studies and articles on this topic, but there is enough reference material to create this algorithm. To create an algorithm, we need to study the properties of lubricants for biopolymer drilling fluids, and then systematize them.

Ключевые слова: буровой раствор, фильтрационная корка, смазочная добавка, основные свойства раствора, смазывающие свойства, вспенивающие свойства.

Key words: drilling mud, filter cake, lubricant additive, basic mud properties, lubricating properties, foaming properties.

В последнее время количество биополимерных растворов, для улучшения и ускорения бурения, во всем мире заметно увеличилось и показывает огромный интерес к разработке и созданию данных растворов. Важнейшим направлением методологии определения биополимерных растворов в строительстве скважин является бурение высококачественным раствором со смазочной добавкой, которая будет соответствовать всем требованиям. В настоящее время смазочные добавки являются актуальными и часто присутствуют в процессе бурения. Особенно важно, чтобы свойства смазочной добавки сохранялись на протяжении всего бурения независимо от свойств горных пород и температур. Также важно, чтобы смазочные добавки предотвращали прихваты, так как это является актуальной проблемой на сегодняшний день, которая тормозит процесс бурения и увеличивает стоимость скважины.

Для смазочных материалов для биополимерных буровых растворов характерно уменьшение вязкости с увеличением скорости сдвига. К смазочным материалам относятся некоторые суспензии, содержащие асимметричные частицы. Смазочные добавки добавляются в буровые промывочные жидкости для снижения трения и крутящего момента между колонной буровых труб и горной породой [1]. В настоящее время существует значительный интерес к разработке таких добавок, полученных из органических источников. Смазочные добавки обладают рядом полезных физико-химических свойств, включая высокую смазывающую способность, широкий диапазон вязкости, низкую температуру застывания, высокую температуру воспламенения, высокую термическую стабильность и способность к биологическому разложению при бурении, что позволяет применять их для предупреждения и ликвидации прихватов бурового инструмента. В данном исследовании рассматриваются особенности применения смазочных материалов в глинистых и биополимерных буровых растворах на основе ксантановой смолы. В качестве смазочной добавки использовался специально разработанный состав на основе растительного компонента (талловое масло). Целью данной работы являлась оценка эффективности применения смазочных добавок на растительной основе с различной концентрацией в составе буровых растворов. В соответствии с целью авторами были поставлены следующие задачи: 1) анализ научной литературы по теме исследования; 2) разработка рецептуры растворов с добавлением смазочных добавок; 3) разработка рецептуры смазочной добавки на растительной основе; 4) исследование основных показателей свойств буровых растворов. После приготовления исходных растворов проводились измерения основных свойств промывочных жидкостей с различным процентным содержанием смазочной добавки. В ходе лабораторных измерений было

выявлено, что добавление смазочной добавки на растительной основе оказывает положительный эффект на основные показатели как биополимерного, так и глинистого растворов.

Были проведены испытания смазочных добавок, используемых на производстве при бурении скважин. Рассматривались 2 смазочные добавки. Испытания проводились с различными концентрациями добавок в буровых растворах. В ходе испытаний было установлено, что часто используемые смазочные добавки не влияют на плотность и показатель фильтрации бурового раствора. В ходе проведения экспериментов, для определения коэффициента трения, было выявлено, что смазочная добавка, на растительной основе является наиболее эффективной. С увеличением концентрации смазочной добавки в растворе улучшаются показатели коэффициента трения. Также были проведены испытания смазочных добавок на глинистом растворе. Результаты были аналогичны как для биополимерного раствора.

Для определения смазочного материала биополимерного раствора нужно учесть все факторы изучаемого материала.

На сегодняшний день изучается множество различных подходов к решению проблем, встречающихся при бурении и заканчивании скважин. Самыми популярными и трудноликвидируемыми авариями до сих пор считаются прихваты бурового инструмента, которые успешно решаются при помощи использования современных добавок (смазок). В целом, рассматривая основные функции буровых растворов, которые включают очищение забоя и инструмента, охлаждение, а также ряд других, авторы [2] выделяют смазывающую способность, как самый главный и важнейший параметр любого бурового раствора. Воздействовать на данный параметр можно путем различных добавок, повышающих антифрикционные свойства и позволяющим инструменту избегать случаи прилипания к стенке скважины. Таким образом, значительно облегчается процесс спуска инструмента в скважину. Более того сам породоразрушающий инструмент, а также труба в данном случае подвержены меньшему износу, что значительно повышает ресурс работы оборудования и улучшает показатели бурения. Это особенно актуально при бурении современных скважин с большими отходами от вертикали.

В данном случае повышается вероятность обвала стенок скважины. Плюс ко всему наличие наклонно-направленных участков приводит к тому, что колонна непреднамеренно прижимается к одной из стенок. В таких условиях очистка ствола ограничена, все это ведет к значительному росту давлений в системе и снижает эффективность бурения. Зачастую такие ситуации нередко заканчиваются авариями и длинными интервалами непроизводительного времени. Силы трения в данном случае зависят от трех основных

факторов: состав горной породы, поверхностные свойства инструмента, а также свойства раствора. Уменьшить трение можно при помощи усиленного удаления выбуренных частиц, уменьшения извилистости траектории скважины и управления толщиной глинистой корки. Однако, промысловый опыт показывает, что наиболее эффективно все же увеличение смазочной способности раствора при помощи различных добавок. Доля снижения трения при этом достигает 60%, что позволяет существенно снизить риск возникновения прихватов [3,5]. Благодаря смазочным добавкам существенно снижается общая стоимость скважины, так как уменьшается непроизводительное время, и сохраняются средства для ликвидации аварий. Благодаря снижению непроизводительного времени значительно ускоряется процесс бурения скважины, что позволяет перевыполнять план.

Существуют различные смазочные добавки в буровые промывочные жидкости, но в настоящее время первоначальная цель заключается в использовании смазочных добавок, не вредящих окружающей среде, которые соответствуют всем экологическим нормам. Наиболее эффективной смазочной добавкой является нефть, но ее использование небезопасно.

Добавление любых видов смазочных добавок положительно сказывается на всех показателях биополимерных растворах. Чем выше концентрация смазочной добавки, тем ниже показатель фильтрации и меньше толщина корки. Увеличение концентрации смазочной добавки в растворе также значительно снижает коэффициент трения корки.

При этом важно отметить, что смазочные материалы помимо увеличения срока службы инструмента должны соответствовать требованиям экологичности, а также быть работоспособными в нестандартных ситуациях, таких как экстремальные давления, температуры, различного рода агрессии и при этом сохранять все свои положительные показатели.

Данная информация должна помочь в определении свойств смазочного компонента биополимерных растворов.

В ходе данного исследования мы написали алгоритм для определения смазочного материала биополимерного раствора эффективность смазки улучшает проходимость интервалов бурения, следовательно для увеличения добычи нужно использовать для биополимерного раствора смазочный материал, не наносящий экологический вред окружающей среде. В настоящее время ведутся разработки смазочных добавок, подходящих под все требования и максимально улучшающие свойства бурового раствора. Также немаловажно разрабатывать смазочные добавки, которые позволяют бурить в многолетнемерзлых породах при аномально низких температурах, что очень важно в северных регионах. Должное внимание требует уделить смазочным добавкам на

растительной основе, так как они обладают множеством преимуществ: биологически разлагаемы, низкотоксичны, что особенно важно при морском бурении [4,6].

Литература

1. Мойса Ю.Н., Бармотин К.С., Фролова Н.В., Назарько С.Б. Совершенствование качества антиприхватной добавки ЛУБРИ-М.- Сервисное обеспечение бурения и ремонта скважин // Сб.научн.тр. / ОАО «НПО «Бурение». Краснодар, 2004. - Вып. 11. - С. 73-79.
2. Агзамов Ф.А., Акбулатов Т.О., Исмаков Р.А., Комлева С.Ф., Конесев Г.В. Нефтегазовое дело: учеб. пособие: В 6 Т. СПб., 2012. Т. Бурение нефтяных и газовых скважин.
3. Петров Н.А., Янгиров Ф.Н., Давыдова И.Н. Исследования отечественных и зарубежных смазочных добавок буровых растворов // Электронный научный журнал «Нефтегазовое дело». 2015. № 5. С. 150-171. URL: <http://ogbus.ru/issues/>
4. Исследование зарубежных смазочных добавок буровых растворов Duna-Drill DL-365 и ClearLube-6156 / Петров Н.А. и др. // Нефтегазовое дело: электрон. науч. журн. 2013. №5. С. 73-88. URL: http://www.ogbus.ru/authors/PetrovNA/PetrovNA_25.Pdf
5. Булатов А.И., Долгов С.В. Спутник буровика: Справ. пособие: в 2 кн. М.: ООО «Недра-Бизнесцентр», 2006. Кн.1. 379 с.
6. Кистер Э.Г. Химическая обработка буровых растворов. М.: Недра, 1972. 397 с.

**Колмаков В.О., кандидат технических наук, доцент
доцент кафедры «Системы обеспечения движения поездов»**

Красноярский институт железнодорожного транспорта

Демидов Е.В.

студент

4 курс, факультет «Очное обучение»

Красноярский институт железнодорожного транспорта

Золотухин А.И.

студент

4 курс, факультет «Очное обучение»

Красноярский институт железнодорожного транспорта

Россия, г. Красноярск

ГЕНЕРАТОР КАМЕРТОННЫЙ ТИПА ГКШ

Аннотация: Целью научной статьи является рассмотрение эффективности применения генераторов на железнодорожном транспорте. Рассказана история создания и с помощью какого элемента появился камертонный генератор, так же рассмотрены виды и характеристики данного устройства. Приведена схема генератора ГКШ с описанием конструкции и состава устройства. Рассмотрена современная замена ГКШ, на системы микропроцессорной элементной базы.

Ключевые слова: автоматика и телемеханика, автоблокировка, частотно-диспетчерский контроль, генераторы, камертонный фильтр.

Annotation: The purpose of the scientific article is to consider the effectiveness of the use of generators in railway transport. The story of the creation and with the help of which element the tuning fork generator appeared is told, the types and characteristics of this device are also considered. The scheme of the GCS generator with a description of the design and composition of the device is given. The modern replacement of GCS with microprocessor element base systems is considered

Key words: automation and telemechanics, auto-locking, frequency control, generators, tuning fork filter.

История камертонного генератора берет своё начало с 1952 г, посея день часовщики с помощью разных технологий, хотят повысить точность часов, в то время шла борьба между механическими часами и электрическими. В то время для электрических часов был

разработан транзистор, который стал ключевым элементом для будущих электронных часов. При создании часов с точностью около 2 секунд в сутки с камертоном был получен транзистор низкого напряжения, с помощью которого построили камертонный генератор.

Генераторы камертонные штепсельные (далее ГКШ) изготавливались шестнадцати типов, начиная от ГКШ-1 до ГКШ-16. Цифры от 1 до 16 означают частоты генерируемого сигнала в диапазоне 300-1600 Гц. Как от постоянного, так и от переменного тока проходит питание за счёт внутреннего манипулятора сигнала. Используется ГКШ в системах частотно диспетчерского контроля (ЧДК) для информирования о состоянии блок участков, контрольных точек, то есть собирается информация в виде кодов с перегонных установок и пересылается на станцию. Генераторы со штепсельным включением типа ГКШ применяются на автоматической переездной сигнализации и всех видов автоблокировок сигнальных установок.

Камертонные генераторы, а именно генератор контрольный штепсельный ГКШ, используются для сообщения информации железнодорожного переезд, либо с сигнальной точки, а конкретно ГКШ эксплуатируется в составе аппаратуры частотно диспетчерского контроля ЧДК по линии двойного снижения напряжения ДСН или по любой двухпроводной линии связи. В соответствии с решением совещания на данный момент линия ДСН должна отсутствовать, согласно протоколу № ЦШТех 4/13 от 21.06.2009 г., также в соответствии указания ГТСС №1247/1971 от 14.02.2020 г. (Приказ Минтранса РФ от 26.11.2019 г. №374).



Рисунок 1. Схема генератора ГКШ

Генератор камертонный штепсельный состоит из задающего каскада, усилителя, мультивибратора, триггера, двух реле с выпрямителями, двух управляющих электронных ключей и выпрямителя со сглаживающими конденсаторами.

Нумерация контактов генератора ГКШ идентична с штепсельным реле типа НШ, это объясняется тем, что он реализован на его плате.

В генераторах применяются камертонные стабилизаторы типа ГФЗ с одной парой ножек, обладающие более узкой полосой пропускания, а в приемниках – двухконтурные камертонные фильтры типа ПФ1 с двумя парами ножек и с более широкой полосой.

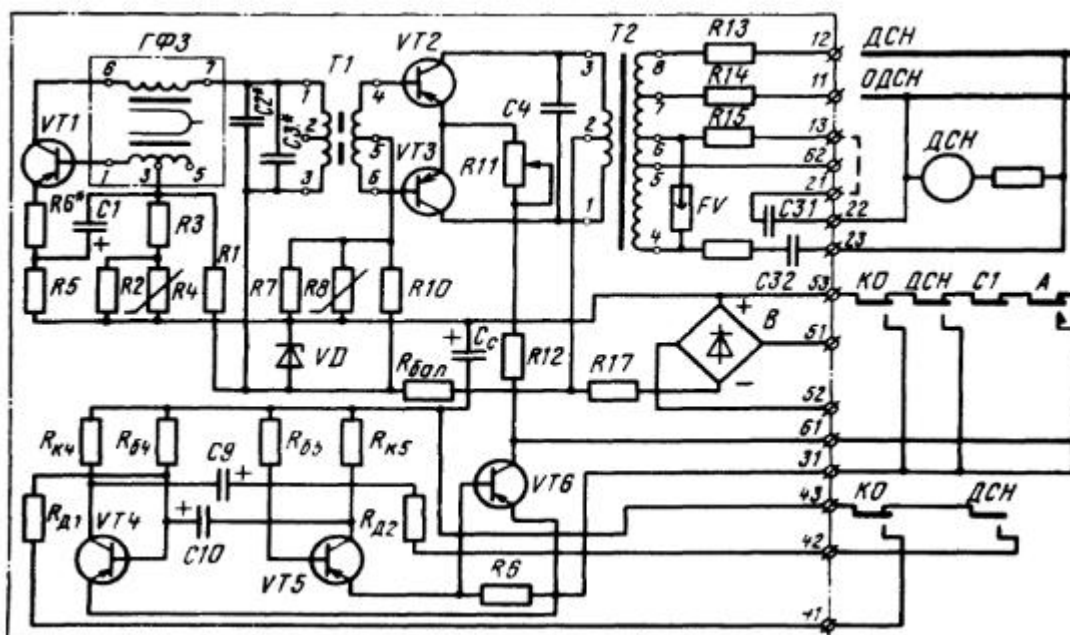
На данный момент ГК-5 и ГК-6 перестали использовать при новом строительстве.

У ГК-5 более узкое применение, в сравнении с ГК-6 и ГКШ, то есть ГК-5 используется только при нештепсельном включении аппаратуры автоблокировки, когда огневое реле контролирует лампу красного огня только при её горении, а ГКШ и ГК-6 используется при штепсельном включении аппаратуры автоблокировки, с применением в схемах ЧДК.

Благодаря камертонному фильтру, появившийся при создании часов высокой точности, достигается высокая стабильность частоты генераторов и приёмников.

Генератор ГКШ можно использовать для автоблокировки переменного и постоянного тока за счёт внутреннего манипулятора сигнала, это делает его самым распространённым камертонным генератором.

На нынешнем этапе на замену ГКШ пришли системы на микропроцессорной элементной базе, к примеру, аппаратно-программный комплекс диспетчерского контроля АПК-ДК, система технической диагностики на базе микроЭВМ и программируемых контроллеров СТД-МПК, система диспетчерского контроля СДК, система автоматизации технического диагностирования, система диагностики и удалённого мониторинга устройств СЦБ АДК-СЦБ, автоматизированная система диспетчерского контроля, автоматизированная система диспетчерского контроля, система технической диагностики и мониторинга «Кварц». Данные системы повсеместно внедряются на всех железных дорогах ОАО «РЖД».

Современные релейно- и микропроцессорные системы ЭЦ (ЭЦ-МПК, МПЦ-МПК, МПЦ-И, МПЦ «Еbilock» и др.) имеют собственные интегрированные подсистемы диагностики и мониторинга, которые позволяют осуществить все или некоторые из вышеуказанных функций СДК.

Эти комплексы образуют вычислительную сеть, которая даёт оперативную информацию диспетчерскому персоналу управлению дороги о техническом состоянии

устройств. Также определяет предотказное состояния, автоматизирует поиск отказов, и тем самым реализует систему более удобного подхода, обслуживание устройств по состоянию.

Использованные источники:

1. Казаков, А.А. Автоматизированные системы управления движением поездов / А.А. Казаков, В.Д. Бубнов, Е.А. Казаков. М.: Транспорт. 1995. 320 с.
2. Сороко, В.И. Аппаратура железнодорожной автоматики телемеханики: справочник в 2 ч. Ч.2. / В.И. Сороко, Б.А. Разумовский. М.: Транспорт. 1981. 354 с.
3. Шариков, В.А. Частотный диспетчерский контроль / В.А. Шариков, И.И. Эбель М.: Транспорт. 1969. 185 с.
4. Частотный диспетчерский контроль ЧДК-80 : Типовые проектные решения 501-05-11 : Введ. в действие Министерством путей сообщения / Разраб. Государственным проектно-исследовательским институтом «Гипротрансигнальсвязь». Альбом 2. Принципиальные схемы. – Л. : ГТСС. – 68 с.
5. Системы светодиодные светооптические мачтовых светофоров НКМР.676636.030 : Технические решения НКМР.676636.030-00 ТР : Введ. в действие Министерством путей сообщения СССР с ноября 1983 (письмо ЦШТех № 4/13 от 21.06.2009 г) / Разраб. Директор ЗАО «Транс-Сигнал» – Л. : ГТСС. – 33 с.

МК-54-22

УДК 614.88

Масляков Владимир Владимирович Профессор, доктор медицинских наук,

Рябихина Юлия Николаевна, Русакова Ирина Сергеевна

«Саратовский ГМУ им. В.И. Разумовского»,

г. Саратов, Россия

МИННО-ВЗРЫВНЫЕ ТРАВМЫ

Аннотация. В статье представлены основные понятия минно-взрывных травм, литературные данные о классификации, патогенезе и клинической картине. Приведены сведения о механизме и поражающих факторах. Рассматриваются важнейшие вопросы оказания медицинской помощи при минно-взрывной травме на различных этапах медицинской эвакуации.

The article presents the basic concepts of mine-explosive injuries, literature data on the classification, pathogenesis and clinical picture. Information about the mechanism and damaging factors is given. The most important issues of providing medical care for mine-explosive trauma at various stages of medical evacuation are considered.

Ключевые слова: минно-взрывная травма, поражающие факторы, классификация, патогенез, клиническая картина, лечение.

Keywords: mine-explosive injury, damaging factors, classification, pathogenesis, clinical picture, treatment.

Минно-взрывная травма принадлежит к числу наиболее тяжелых видов боевой хирургической патологии и травм мирного времени. Особые механизмы её возникновения приводят к формированию обширных повреждений мягких тканей, костей, суставов с множественной локализацией, часто – с полным разрушением или отрывом одного или нескольких сегментов конечностей, наличием сочетанных повреждений органов груди, живота, головы. Характерные признаки таких ранений: крайние степени травматического шока, наиболее высокая частота острой массивной кровопотери, недостаточность органов и систем.

Минно-взрывная травма (МВТ) – огнестрельная сочетанная политравма, возникающая в результате воздействия множества поражающих факторов взрыва инженерных, минных боеприпасов и характеризующаяся взаимоотягощающим и взаимозависимым влиянием как глубоких и обширных разрушений структур тканей, так и общего контузионно-коммоционного синдрома

Механизм МВТ заключается в воздействии взрыва, *бризантных взрывных веществ*, детонационной волны на организм человека. Согласно данным литературы, механизм МВТ трактуется как внезапный удар «дубины» или «исполинской ладони».

К *поражающим факторам*, действующим на организм пострадавшего при взрыве относят:

1. непосредственное ударное действие взрывной волны;
2. взрывные газы, обладающие высоким давлением
3. осколки боеприпасов и вторичные снаряды
4. ушибы тела при ударе о почву и твердые предметы;
5. действие чрезмерно сильного звука или шума (акутравма);
6. резкие перепады атмосферного давления (баротравма);
7. токсичные продукты взрыва и горения

Патофизиология МВТ характеризуется множественными очагами повреждений с местными изменениями во внутренних органах с развитием раннего травматического эндотоксикоза, системного и внутриорганного нарушения гемодинамики, влиянием ожогов, стресса, длительного сдавления.

На основе клинико-морфологических закономерностей все минно-взрывные травмы сводятся к двум группам.

Минно-взрывные ранения (МВР) являются результатом воздействия на человеческий организм боеприпаса взрывного действия в зоне прямого поражения взрывной ударной волной. Они встречаются при взрыве мин, кумулятивных зарядов, гранат, запалов.

Минно-взрывные повреждения (МВП) происходят вследствие непрямого воздействия взрывной волны через преграду: броневую плиту, кузов, шасси транспортного средства, а также падения с техники в момент подрыва. К ним относятся *дистантные повреждения*, происходящие вдали от места непосредственного воздействия ранящего снаряда.

А. И. Грицановым и соавт.(1987) была введена классификация, позволяющая разделить минно-взрывные травмы на группы (схема 1)

Схема 1. Классификация минно-взрывных травм (по Л. И. Грицанову и соавт., 1987)

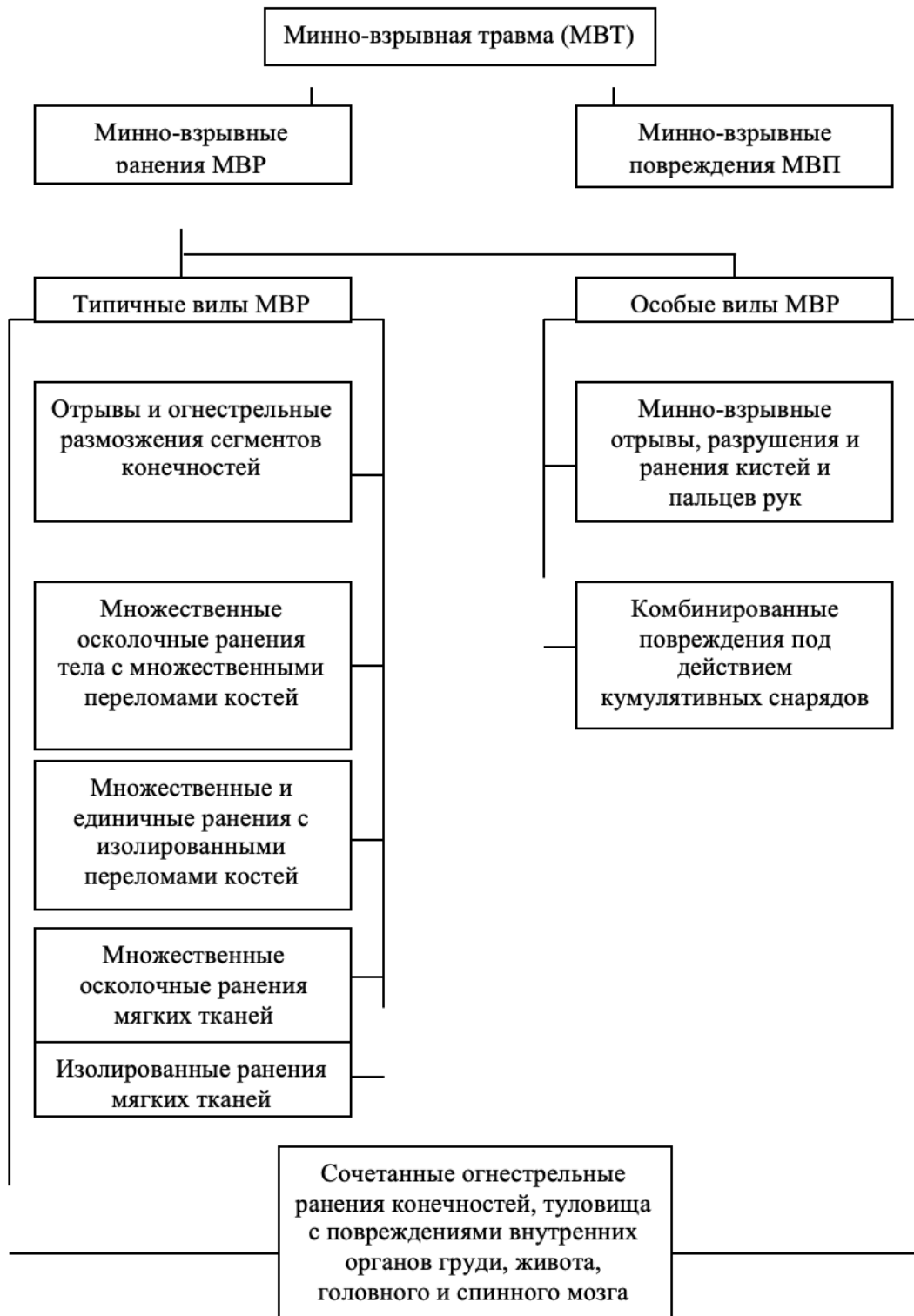

Клиническая характеристика минно-взрывных ранений и травм

МВР в большинстве случаев являются множественными сочетанными и комбинированными.

Патогномичным признаком МВР является взрывное разрушение наружных частей тела либо разрушение или отрыв сегментов конечностей, которые соприкоснулись со взрывным устройством.

Разрушение – полная либо частичная утрата жизнеспособности тканевых массивов, не подлежащих восстановлению в конкретных условиях.

Неполный отрыв – разрушение сегмента конечности, при котором сохранилось соединение дистального и проксимального отделов кожным либо кожно-мышечным лоскутом.

Отрыв – полное отсечение участка конечности. Наиболее часто поражаются дистальные отделы конечностей, главным образом – нижние конечности. У 25% раненых отмечались высокие отрывы конечностей, в 9% случаев – отрывы 2-х и более конечностей (табл.1).

Морфологические изменения в зоне действия ударной волны (рис. 1) характеризуются тремя зонами.

1-я – *зона разрушения или отрыва* – образуется в результате действия ударной волны на поражаемый участок тела. Это открытая рана больших размеров, либо участок разрушения или полного отчленения сегмента конечности. Протяженность колеблется от 5 до 35 см, а морфологическим субстратом являются: кожные лоскуты различной формы, поврежденные мышцы, оголенные кости, сосуды, сухожилия. Также для этой зоны характерно обильное загрязнение тканей и ожоги.

2-я – *зона первичного некроза* – образуется в результате местного действия ударной волны, раскаленных газов, высокой температуры, пламени. Для этой зоны характерны очаговые кровоизлияния; некроз подкожно-жировой клетчатки, мышц, сухожилий, костей; многооскольчатые переломы; тромбоз магистральных сосудов; ожог мягких тканей и кости.

3-я – *зона вторичного некроза* – образуется в результате как местного, так и распространенного действия ударной волны. Для этой зоны характерны паравазальные, параневральные, межмышечные кровоизлияния, участки с пониженной кровоточивостью и яркостью тканей.

Оказание медицинской помощи при минно-взрывной травме на этапах медицинской эвакуации

Основной целью первая и доврачебной помощи раненым с минно-взрывными травмами является устранение жизнеугрожающих последствий – кровотечения и асфиксии. Наиболее важными мероприятиями являются наложение жгута выше места разрушения конечности, обезболивание введением 1мл 2% промедола из шприц-тюбика, наложение асептических повязок с помощью индивидуального перевязочного пакета, транспортная иммобилизация. При наличии признаков кровопотери санинструктором или фельдшером осуществляется струйное внутривенное введение плазмозамещающих растворов.

Первая врачебная помощь раненым с минно-взрывными травмами в вооруженном конфликте носит характер предэвакуационной подготовки и должна быть полностью основана на принципах специализированной догоспитальной помощи, оказываемой при боевой политравме. Жгуты, наложенные на конечности выше области отрыва при минно-взрывной травме, не снимаются, контроль жгута не производится. Если ранее жгут на культю конечности наложен не был, то даже при отсутствии кровотечения из раны культи – с целью профилактики раннего эндотоксикоза – выше места отрыва накладывается жгут. Мероприятия первой врачебной помощи имеют целью устранение жизнеугрожающих последствий ранений, а также организацию быстрой авиамедицинской эвакуации в многопрофильный военный госпиталь 1-го эшелона. В условиях **крупномасштабной войны** первая врачебная помощь раненым осуществляется по общим принципам военно-полевой хирургии *в соответствии с выявленными повреждениями и общей тяжестью состояния*. Выделяются группы раненых, нуждающихся в оказании первой врачебной помощи по неотложным показаниям, в оказании помощи в порядке очереди, в срочной эвакуации на этап оказания квалифицированной хирургической помощи, группы легкораненых и агонирующих.

Квалифицированная хирургическая помощь раненым с тяжелыми МВР и ВТ в вооруженном конфликте оказывается только по неотложным показаниям и в виде *сокращенных оперативных вмешательств*. Ампутация конечности тяжелораненым производится по типу «транспортной ампутации» и только в случае необходимости улучшения транспортной иммобилизации конечности при ее неполном отрыве. В крупномасштабной войне квалифицированная хирургическая помощь раненым оказывается в отдельный медицинский батальон, в соответствии с общими принципами этапного лечения.

Специализированная хирургическая помощь раненым в вооруженном конфликте оказывается в многопрофильном военном госпитале 1-го эшелона. Она основана на методологии хирургии политравм, с учетом специфики минно-взрывной патологии. В

крупномасштабной войне специализированная хирургическая помощь раненым оказывается главным образом – в общехирургических и травматологических госпиталях, но эвакуация может осуществляться и в другие госпитали – в соответствии с ведущей локализацией ранения.

Список использованных источников

1. Гришанова А.И., Мусса М., Миннулин И.П. и др. Взрывные травмы. Кабул: Издательство МОРА, 1987.— 165 с.
2. Гуманенко Е.К. Военно-полевая хирургия. – Москва: ГЭОТАР-Медиа, 2008. – 764 с.
3. Дыскан Е.А., Озерцовский Л.Б., Попов В.Л., Тюрин М.В. Ранения современным стрелковым оружием и международное гуманитарное право // Военно-медицинский журнал.
4. Ефименко Н. А., Гуманенко Е. К., Самохвалов И. М., Трусов А. А. Хирургическая помощь раненым в вооруженном конфликте: проблемы и пути совершенствования районов вооруженных конфликтов. Воен.мед. журн. 2000.
5. Нечаев Э.А., Фархшатов М.И. Военная медицина и катастрофы мирного времени. —М.: НИО «Квартет», 1994. - 320 с.

Борисова Екатерина Александровна,
магистрант,
Санкт–Петербургский государственный университет
аэрокосмического приборостроения

ЭЛЕМЕНТЫ ДОГОВОРА АРЕНДЫ НЕДВИЖИМОГО ИМУЩЕСТВА

В данной статье выделены и охарактеризованы обязательные элементы договора аренды недвижимого имущества. Выявлена специфика договора аренды недвижимого имущества как особого вида договора. Проведен анализ судебной практики по рассматриваемой категории дел. Предложены меры по совершенствованию законодательства.

This article highlights and characterizes the mandatory elements of a real estate lease agreement. The specificity of the real estate lease agreement as a special type of contract is revealed. The analysis of judicial practice on the category of cases under consideration is carried out. Measures to improve legislation are proposed.

Ключевые слова: недвижимое имущество, договор, договор аренды, арендатор, арендодатель, аренда.

Keywords: real estate, contract, lease agreement, tenant, landlord, lease.

Согласно ст. 130 Гражданского кодекса Российской Федерации (далее – ГК РФ), к недвижимым вещам (недвижимое имущество, недвижимость) относятся земельные участки, участки недр и все, что прочно связано с землей, то есть объекты, перемещение которых без несоразмерного ущерба их назначению невозможно, в том числе здания, сооружения, объекты незавершенного строительства (ст. 130 ГК РФ).

Договором аренды недвижимого имущества признается «гражданско-правовой договор, по которому одна сторона – собственник или управомоченное им лицо (арендодатель) – обязуется предоставить другой стороне (арендатору) за плату во временное владение и пользование земельный участок или объект, настолько прочно связанный с землей, что его передвижение без несоизмеримого ущерба его назначению не представляется возможным».

Договор аренды недвижимого имущества имеет свои особенности: он действует только в письменной форме, а в случае, если срок аренды превышает год, – только после государственной регистрации.

Рассмотрим элементы договора недвижимого имущества, которые можно классифицировать на обязательные, неотъемлемые (без которых договор не действует) и дополнительные (данные элементы стороны могут включить по своему усмотрению).

1. Предмет договора

Без предмета договора договор аренды недвижимого имущества считается недействительным, поскольку нет возможности определить, что именно сдается в аренду (ст. 607 ГК РФ). В данном элементе договора прописывается, какое недвижимое имущество передается в аренду. Для квартиры, например, указывается кадастровый номер и адрес, тем самым недвижимое имущество достаточно просто идентифицировать.

Следует оговориться, что в соответствии с п. 15 Постановления Пленума ВАС РФ от 25.01.2013 № 13, если в договоре аренды недвижимого имущества не уточнена арендуемая вещь, но при этом договор фактически исполнялся сторонами, то «стороны не вправе оспаривать этот договор по основанию, связанному с ненадлежащим описанием объекта аренды, в том числе ссылаться на его незаключенность или недействительность».

Так, если компания сдает другой организации торговую площадь, а через несколько месяцев арендатор перестает вносить оплату, договор будет действовать, даже если в договоре аренды недвижимого имущества нет уточнения, какую площадь имеет торговая площадка и ее адрес.

2. Стороны договора

Договор аренды заключают две стороны – арендодатель (собственник недвижимого имущества) и арендатор (лицо, пользующееся чужим недвижимым имуществом и осуществляющее оплату за пользование).

Договором аренды подтверждается принадлежность недвижимого имущества, например, номером записи в ЕГРН, арендодателю (ст. 608 ГК РФ). Арендодателем может выступать физическое лицо или организация, если они имеют соответствующие полномочия, подкрепленные доверенностью от собственника недвижимого имущества.

В случае смены собственника имущества договор аренды недвижимого имущества не теряет своей силы, так как права арендатора переходят по наследству (ст. 617 ГК РФ).

3. Срок действия договора

Срок действия договора аренды недвижимого имущества стороны выбирают самостоятельно. Если срок аренды в договоре не определен, договор аренды считается заключенным на неопределенный срок (ст. 610 ГК РФ). По желанию стороны могут указать в договоре аренды, что в случае нежелания прекращать аренду за определенное время до окончания срока действия договора (один-два месяца), договор аренды автоматически пролонгируется еще на один год. Если в договоре срок аренды не определен, то его действие прекращается после предупреждения любой из сторон о желании расторгнуть договор. При аренде недвижимого имущества предупреждение делается за три месяца, однако стороны могут договориться и об иных сроках. Для аренды земельных участков

максимальные сроки действия договора заранее определены законодательством, и стороны не могут выбрать более долгий срок. Так, срок аренды земли для жилищного строительства составляет 5 лет.

4. Особенности оплаты

Размер платы по договору аренды недвижимого имущества устанавливается сторонами. Без указания размера платы договор аренды недвижимого имущества считается недействительным (ст. 614 ГК РФ). Договор не действует, пока стороны не согласовали цену (ст. 654 ГК РФ). В данном разделе четко прописывается, в какие сроки и каким образом (услугами, денежными средствами или вещью) арендатор будет оплачивать аренду. Дополнительно можно прописать, что арендатор должен оплачивать, например, коммунальные платежи в арендуемом помещении. Стоимость аренды можно регулировать, но не чаще одного раза в год.

Недопустимо внесение в договор условия, что арендная плата будет неизменной долгое время. Например, если арендатор будет выступать против повышения размера платы, а согласованная арендная плата станет убыточной, арендодатель может обратиться в суд и требовать расторгнуть договор.

5. Права и обязанности сторон

Арендодатель обязан в указанные в договоре сроки передать недвижимое имущество в пригодном для использования состоянии. Так, не подлежит сдаче в аренду гараж без крыши (ст. 611, ст. 612, ст. 613, ст. 616, ст. 621 ГК РФ). Если в процессе пользования арендованным имуществом арендатор обнаружит недостатки, не оговоренные ранее, то арендодатель обязан их устранить. Арендатор самостоятельно выбирает способ устранения недостатков: замена имущества, уменьшение арендной платы, бесплатный ремонт или же оплата ремонта, заказанного арендатором.

Арендодатель обязан предупредить в случае, если кто-либо еще имеет право на сдаваемое в аренду недвижимое имущество.

Арендатор вправе требовать от собственника имущества исполнения этих и других обязанности. Со своей стороны арендатор обязан в оговоренные сроки вносить плату за арендуемое недвижимое имущество, беречь его, соблюдать нормы пожарной безопасности и СанПиН, осуществлять при необходимости мелкий текущий ремонт, оплачивать коммунальные платежи, если последнее оговорено договором аренды (ст. 614, 615 ГК РФ).

6. Ответственность по договору аренды

Согласно российскому законодательству, стороны должны действовать добросовестно. В противном случае виновная сторона обязана выплатить штрафы, пени или неустойки. Сторонами могут быть оговорены иные способы исполнять обязанности.

Чаще всего между арендодателем и арендатором споры возникают из-за просрочки внесения арендной платы.

В качестве примера из судебной практики можно привести решение Подольского городского суда Московской области, рассматривавшего иск от арендодателя с просьбой взыскать с арендатора задолженность по постоянной и переменной частям арендной платы. Арендатор в установленный договором срок не произвел возврат арендованного помещения, в связи с чем образовалась задолженность по арендной плате. Исковые требования собственника имущества были удовлетворены.

Согласно решению Ленинского районного суда г. Краснодар, был удовлетворен иск ООО «Экспериментальный завод качественных сплавов» в отношении арендатора нежилого помещения (машиноместа 166). Истец надлежащим образом выполнил обязательства по договору аренды, предоставив в установленный срок машиноместо общей площадью 15,8 кв.м. Между тем, арендатор в установленный период времени обязанности по своевременной оплате арендной платы должным образом не выполнил, в результате чего образовалась задолженность в размере 54 000 рублей.

Расторжение договора аренды недвижимого имущества возможно в нескольких случаях: арендодатель предоставляет имущество позже срока, указанного в договоре, или же имущество, не пригодное для использования; арендатор использует недвижимое имущество не по назначению, задерживает оплату аренды более двух раз подряд и др. (ст. 615, ст. 621 ГК РФ).

Структура договора аренды недвижимого имущества, отдельные ее элементы требуют совершенствования. Так, в договоре в обязательном порядке следует указывать, какая из сторон несет расходы по оплате коммунальных платежей и содержанию имущества. Кроме того, нет необходимости подробно расписывать права и обязанности сторон, так как базовые права и обязанности содержатся в ГК РФ. Гораздо важнее описать процесс действий арендатора, а именно: каким образом он будет пользоваться арендованным имуществом. Существующая на сегодняшний день практика свидетельствует о том, что закрепление в договоре аренды недвижимого имущества становится все более распространенным юридическим феноменом.

СПИСОК ЛИТЕРАТУРЫ:

1. Гражданский кодекс РФ (часть вторая) от 26.01.1996 № 14-ФЗ (ред. от 01.07.2021, с изм. от 08.07.2021) // СЗ РФ. – 1996. – № 5.

2. Постановление Пленума ВАС РФ от 25.01.2013 № 13 «О внесении дополнений в Постановление Пленума Высшего арбитражного суда Российской Федерации от 17.11.2011 № 73 «Об отдельных вопросах практики применения правил Гражданского кодекса Российской Федерации о договоре аренды» [Электронный ресурс]. Режим доступа: [Постановление Пленума ВАС РФ от 25.01.2013 № 13 «О внесении дополнений в постановление Пленума Высшего Арбитражного Суда Российской Федерации от 17.11.2011 N 73 «Об отдельных вопросах практики применения правил Гражданского кодекса Российской...»](#) КонсультантПлюс (consultant.ru) (дата обращения: 05.12.2022).

3. *Асланов М.А.* Договор аренды недвижимого имущества как самостоятельный вид договора аренды // Вестник магистратуры. 2020. № 2-3 (101). С. 78.

4. Решение № 2-4467/2020 2-4467/2020~М-3376/2020 М-3376/2020 от 21 июля 2020 г. по делу № 2-4467/2020 [Электронный ресурс]. Режим доступа: [Решение № 2-4467/2020 2-4467/2020~М-3376/2020 М-3376/2020 от 21 июля 2020 г. по делу № 2-4467/2020. СудАкт.ру \(\[sudact.ru\]\(http://sudact.ru\)\)](#) (дата обращения: 05.12.2022).

5. Решение № 2-5714/2020 2-5714/2020~М-5007/2020 М-5007/2020 от 24 ноября 2020 г. по делу № 2-5714/2020 [Электронный ресурс]. Режим доступа: [Решение № 2-5714/2020 2-5714/2020~М-5007/2020 М-5007/2020 от 24 ноября 2020 г. по делу № 2-5714/2020. СудАкт.ру \(\[sudact.ru\]\(http://sudact.ru\)\)](#) (дата обращения: 05.12.2022).

Борисова Екатерина Александровна,
магистрант,
Санкт-Петербургский государственный университет
аэрокосмического приборостроения

ПРАВОВОЕ РЕГУЛИРОВАНИЕ АРЕНДЫ ЗЕМЕЛЬНЫХ УЧАСТКОВ КАК ОБЪЕКТОВ НЕДВИЖИМОСТИ

В данной статье рассмотрены основные нормативные положения об аренде земельных участков, проанализированы условия договора аренды земельного участка. Охарактеризованы некоторые проблемы в данной сфере и предложены меры по совершенствованию законодательства.

This article considers the main regulatory provisions on the lease of land plots, analyzes the terms of the lease agreement for the land plot. Some problems in this area have been described and measures have been proposed to improve legislation.

Ключевые слова: земельный участок, недвижимое имущество, договор, договор аренды, арендатор, арендодатель.

Keywords: land plot, real estate, contract, lease agreement, tenant, landlord.

На протяжении многих столетий земельный вопрос являлся основной проблемой для большого количества жителей страны. Аренда земли в течение всей истории развития России нередко была под запретом. Новые возможности для широкого развития арендных отношений открылись относительно недавно, когда в нашей стране была введена частная собственность на земельные участки, что позволило заключать с данными объектами недвижимости различные сделки, в том числе сдавать их в аренду.

Земля на протяжении многих лет является одним из наиболее ценных ресурсов. Осуществлять какую-либо человеческую деятельность без нее невозможно. С развитием цивилизации земля приобрела и экономическую ценность. Подтверждает это и Конституция Российской Федерации, в которой земля рассматривается и как объект права частной собственности и как товар. А.Н. Лужин называет земельный участок специфическим видом имущества, это одно из главных национальных богатств страны, важнейшей частью окружающей природной среды. Это актуализирует и повышает значимость правомочий в отношении земельных участков.

Аренда земельных участков позволяет привлекать в хозяйственный оборот нужный земельный участок в отсутствие значимых одновременных вложений, а еще предоставляет возможность обрести заработок посредством сдачи в аренду временно неиспользуемых земельных участков, тем не менее по-прежнему сохраняя на такие земельные участки преимущество собственности.

Земельные участки могут быть предоставлены их собственниками в аренду. Вместе с тем, в отношении земельных участков, которые изъяты из оборота земельных участков, одного лишь желания собственника передать данный объект недвижимости в аренду недостаточно. Такие земельные участки могут быть предметом договора аренды в соответствии с федеральным законом.

Ключевой нормой является ст. 608 ГК РФ, в которой указано, кому предоставлена правомочие передачи имущества в аренду. Законодатель предоставляет такое право лишь собственнику и другому лицу, получившему от собственника соответствующее право. Тем не менее в ст. 608 ГК РФ не содержится запрет на заключение договора аренды лицом, еще не имеющим права собственности на передаваемое недвижимое имущество в аренду.

Рассматриваемый вид договора аренды подлежит облечению в письменную форму. Помимо этого, общее правило гласит об обязательности государственной регистрации договора аренды земельного участка. Если же срок договора аренды земельного участка менее одного года, то сторонам договора не нужно его регистрировать. Исключения могут предусматриваться и федеральными законами (п. 2 ст. 26 ЗК РФ).

Согласно действующему законодательству основным условием договора аренды является условие о предмете аренды. Исходя из п. 3 ст. 607 ГК РФ в договоре обязательно указываются данные, дающие возможность установить имущество, которое подлежит передаче арендатору. В данном случае определяющими и важнейшими являются следующие данные о земельном участке: местоположение земельного участка; точный адрес и различные опознавательные знаки, по которым можно отличить земельный участок от других; общая площадь земельного участка; сведения, содержащиеся в кадастровом паспорте.

Не допускается оспаривание сторонами договора аренды, мотивируя это тем, что предмет договора ненадлежащим образом согласован, при этом если этот договор все равно реально исполнялся. Самые разные обстоятельства и действия могут подтверждать факт исполнения договора аренды земельного участка. Самым типичным является непосредственная передача земельного участка арендатору в отсутствие каких-либо возражений с его стороны. Если происходит изменение данных об арендуемом земельном участке, например, касающейся площади земельного участка, то в данном случае замена предмета договора не происходит, также не следует говорить о новом договоре.

Как правило, в договоре аренды земельного участка указываются следующие данные: именные, паспортные и контактные данные каждой из сторон договора; вид заключаемого договора; предмет аренды – земельный участок; доказательство того, что нет ограничений для заключения данного договора; информация об отсутствии обременений,

наложенных на земельный участок; дата, с которой земельный участок передается в аренду нанимателю; стоимость аренды; права и обязанности арендатора и арендодателя. Во избежание возможных споров, к договору аренды земельных участков прикладывается план границ соответствующего земельного участка.

Арендатору и арендодателю предоставлена возможность самим становить период арендных отношений, в течение которых арендатор будет пользоваться земельным участком. Правомочие пользования означает, что у гражданина имеется возможность использовать свое имущество по его назначению, извлекать полезные свойства из этого земельного участка. Если арендатор и арендодатель определяют годичный период действия договора между ними, то в таком случае кто-то из них должен будет направить заключенный договор аренды земельного участка на государственную регистрацию. Если стороны не указали в договоре срок аренды, то таким земельным участком арендатор может пользоваться неопределенный период времени. Как только кто-то из сторон заявит о желании прекратить договор аренды земельного участка, его действие будет прекращено.

Вид разрешенного использования дает возможность уяснить правовой режим использования участка, а с другой стороны, также от нее зависит расчет кадастровой стоимости земельного участка. Т.М. Куценко предлагает классифицировать виды разрешенного использования на отдельные виды.

Статья 39.8 ЗК РФ прямо запрещает изменять вид разрешенного использования земельного участка, находящегося в публичной собственности, предоставленного на основании договора аренды. Данная позиция полностью соответствует сложившейся судебной практике.

На практике может случиться такая ситуация, что арендатору будет нецелесообразно использовать земельный участок в соответствии с предоставленными целями. В данном случае он может оказаться в ситуации, когда ему придется либо продолжать платить арендную плату за фактически не используемый земельный участок, либо расторгать договор аренды.

Как представляется, столькое категорическое положение о невозможности изменения вида разрешенного использования земельного участка противоречит имеющимся положением ЗК РФ и ГК РФ и ставит добросовестных арендаторов в положение. Для решения данного вопроса стоит исключить п. 17 ст. 39.8 из ЗК РФ.

Однако разрешать всем арендатором земельных участков, находящихся в публичной собственности, менять вид разрешенного использования тоже неправильно. Именно поэтому, как представляется, необходимо разрешить менять вид разрешенного использования земельного участка на определенных условиях.

1. Вид разрешенного использования земельного участка можно изменять исключительно по согласованию с арендодателем путем составления дополнительного соглашения к договору аренды. Это соответствует ст. 450 ГК РФ. Эта статья позволяет сторонам по взаимному согласию изменять и расторгать договор между собой.

2. Подписание дополнительного соглашения возможно лишь в том случае, если договор аренды заключен на срок пятнадцать лет и более. Этот пункт направлен на недопущение действий, направленных на нарушение порядка предоставления земельных участков, находящихся в публичной собственности.

3. Изменения вида разрешенного использования земельного участка возможно лишь после истечения пятилетнего срока аренды, при условии добросовестного выполнения арендатором своих обязательств. Этот пункт направлен на недопущение действий, направленных на нарушение порядка предоставления земельных участков, находящихся в публичной собственности.

Арендуя земельный участок на длительный срок, арендатор может оказаться в ситуации, когда в силу различных причин аренда участка с предоставленным видом для него не актуально. Перечисленные условия могут, во-первых, защитить арендатора, во-вторых, избежать различных махинаций, связанных с изменением вида разрешенного использования сразу после предоставления земельного участка в аренду.

В действующем законодательстве предусмотрен порядок, согласно которому арендатор, который надлежащим образом исполняет свои обязательства, имеет право продлить договор аренды без проведения торгов. Предложенные изменения предполагают именно добросовестное исполнение арендатором своих обязательств, и, по нашему мнению, данные обстоятельства дают право арендатором, при согласовании с арендодателем изменить вид разрешенного использования.

Таким образом, аренда земельных участков в современном мире является распространенной сделкой. Аренда земельных участков способствует получению прибыли арендаторами, пользуясь чужими земельными участками, если собственного имущества нет или же не хватает денежных средств на его приобретение. Следует отметить тот факт, что при аренде выгоду получают обе стороны, так как владелец получает плату за сдачу в аренду своего земельного участка.

СПИСОК ЛИТЕРАТУРЫ:

1. Гражданский кодекс РФ (часть вторая) от 26.01.1996 № 14-ФЗ (ред. от 01.07.2021, с изм. от 08.07.2021) // СЗ РФ. – 1996. – № 5. – Ст. 410.

2. Земельный кодекс РФ от 25.12.2001 № 136-ФЗ (ред. от 14.07.2022) // Российская газета. – 2001. – 30 октября.

3. Лужина А.Н. Недвижимое имущество: понятие и отдельные виды: учебное пособие. – М.: РГУП, 2017. – 148 с.

4. Кузьмичёв Г.С. Земельный участок как объект договора аренды // Международный журнал гуманитарных и естественных наук. – 2021. – № 4-4 (55). – С. 40-44.

5. Куценко Т.М. К вопросу об изменении вида разрешенного использования земельного участка // Научно-практический юридический журнал Общество. Закон. Правосудие. – 2021. – № 4 (53). – С. 18-22.

Борисова Екатерина Александровна,
магистрант,
Санкт–Петербургский государственный университет
аэрокосмического приборостроения

АКТУАЛЬНЫЕ ПРОБЛЕМЫ СОБЛЮДЕНИЯ ФОРМЫ И ТРЕБОВАНИЙ ГОСУДАРСТВЕННОЙ РЕГИСТРАЦИИ ДОГОВОРА АРЕНДЫ НЕДВИЖИМОСТИ

Аннотация. В данной статье рассмотрены актуальные проблемы соблюдения формы и требований государственной регистрации договора аренды недвижимости, охарактеризованы некоторые проблемы в данной сфере. Проведен анализ судебной практик по рассматриваемой категории дел. Предложены меры по совершенствованию законодательства.

This article discusses the current problems of compliance with the form and requirements of the state registration of a real estate lease agreement, describes some problems in this area. The analysis of judicial practice on the considered category of cases is carried out. Measures to improve legislation are proposed.

Ключевые слова: недвижимое имущество, договор, договор аренды, форма договора, государственная регистрация.

Keywords: real estate, contract, lease agreement, contract form, state registration.

Договор аренды недвижимости имеет определенную форму, соблюдение которой гарантирует действительность договора в части соблюдения данного элемента. Прежде всего отметим, что термин «форма» означает внешнюю правовую оболочку, в которую заключается действие в силу закона или договора. Традиционно под формой договора понимают способ выражения воли лица, который заключает тот или иной договор.

Общие требования к форме договора аренды содержатся в п.1 ст. 609 ГК РФ. Анализ данной статьи позволяет заключить о возможности облечения арендных отношений в две формы: во-первых, устную форму, во-вторых, в письменную форму.

Передать недвижимость в аренду без оформления письменного договора можно только лишь в том случае, если физические лица договорились между собой об аренде недвижимости до одного года, общая сумма которого не превышает десяти тысяч рублей. Соответственно, если срок аренды более одного года, то обязательным является придание арендным отношениям письменной формы. Такая же обязательность письменной формы предусмотрена и для другой ситуации: арендодателем недвижимости или арендатором недвижимости является юридическое лицо.

Специальные правила о форме договора предусмотрены для различных объектов недвижимости. Если говорить про договор аренды здания или сооружения, то его нужно

заключать в письменной форме путем составления одного документа, подписанного сторонами (ст. 651 ГК РФ). Аналогичное требование содержится для договора предприятия (ст. 658 ГК РФ), договора аренды земельного участка. В.И. Топровер по данному вопросу указывает, что если сторонами будут использованы другие формы заключения данного договора, то в таком случае он признается недействительным.

Многие организации и предприниматели не заключают письменно договор аренды недвижимого имущества и исполняют устную договоренность. Это в свою очередь может повлечь негативные последствия, поскольку проблематично будет доказать факт арендных отношений.

В соответствии с п. 1 ст. 162 ГК РФ, если письменная форма сделки не соблюдена, то стороны лишаются права подтверждения факта отношений свидетельскими показаниями. В свою очередь, они могут предоставлять письменные и другие доказательства. В случае, если сторона не предоставит документально подтвержденных доказательств факта арендных отношений, то не сможет реализовать свое право на полагающуюся часть прибыли.

Кроме того, стоит обратить внимание на дополнительное требование к анализируемому договору – необходимость обязательной государственной регистрации.

Анализ гражданского законодательства позволяет сформулировать основной принцип рассматриваемых отношений: абсолютно все долгосрочные договоры аренды недвижимости со сроком не менее одного года в обязательном порядке нужно регистрировать (п. 2 ст. 651 ГК РФ, п. 2 ст. 26 ЗК РФ). Справедливый вывод содержится в работе Т.Б. Куприяновой, основанный на нормах гражданского законодательства: регистрации подлежат и все те дополнительные соглашения к договору аренды недвижимости, заключенному на срок более года.

Обратиться за регистрацией договора аренды можно либо арендатор, либо арендодатель. Другие правила предусмотрены при договоре аренды недвижимости с публично-правовым образованием: в таком случае обязанность по подаче заявления лежит на соответствующем органе публично-правового образования (ч. 2 ст. 19, ч. 1 ст. 51 Закона о государственной регистрации недвижимости).

Подтверждает госрегистрацию договора выписка из ЕГРЮЛ. Это касается и возникшего на его основании обременения недвижимости. Группа авторов в своей работе, посвященной процедуре государственной регистрации договора аренды недвижимости, называют цель такой регистрации – обеспечение осведомленности третьих лиц о существовании такого договора аренды недвижимости между арендодателем и арендатором как своего рода обременения недвижимости.

Применительно к жилой недвижимости применяются те же правила: если срок аренды составляет 12 месяцев и больше, то такой договор должен быть зарегистрирован. В современных реалиях к стороны крайне редко прибегают к заключению договора аренды жилой недвижимости более чем на один год, с целью уклонения от уплаты налога на сдачу недвижимости в аренду. В основном жилую недвижимость передают в аренду на короткий срок, а далее происходит процедура продления договора. Необходимо подчеркнуть, что уход от регистрации договора аренды не является гарантией ухода от уплаты налога на сдачу в аренду недвижимости, поскольку факт сдачи квартиры могут подтвердить свидетели, в т. ч. соседи и иные лица.

Если возникают подозрения, что собственник жилой недвижимости имеет доход от сдачи в аренду, налоговая служба должна зафиксировать или иным способом доказать факт передачи денежных средств. В тех случаях, когда оплата аренды жилой недвижимости происходит из рук в руки, без дополнительной документации (расписок и т.д.), установить факт оплаты оказываемой услуги затруднительно. Если же расчет производится между участниками договора жилой недвижимости в безналичной форме переводом средств на расчетный счет арендодателя, налоговая служба имеет право сделать в банке запрос о совершенных операциях и, таким образом, получить необходимые ей доказательства.

В судебной практике распространены дела, в рамках которых суды устанавливают факт отсутствия государственной регистрации договора аренды недвижимого имущества. Например, в решении по делу №А24-581/2015 Арбитражным судом Камчатского края договор аренды здания был признан незаключенным. Истец, ссылаясь на то, что оспариваемый договор, приложение к нему и акт приема-передачи недвижимого имущества не были подписаны со стороны ответчика (арендатора), а также то, что договор не прошел государственную регистрацию в установленном законом порядке и не исполняется обществом, обратился в арбитражный суд с иском. Иск был удовлетворен, договор был признан незаключенным со всеми вытекающими последствиями. Следует отметить, что в вышеуказанном случае суд учел государственную регистрацию как важное составляющее договора, хотя решающим там был и другой важный факт – не был подписан акт приема-передачи.

Итак, волеизъявление субъектов арендных отношений должно быть облечено в надлежащую форму. Форма договора аренды недвижимости представляет собой один из способов внешнего выражения содержания данного договора, а не только способ фиксации волеизъявления.

Значение формы договора аренды недвижимости заключается в ее функции, к которым отнесены: функция предупреждения совершить договор; разъяснительная функция; доказательственная функция.

Вне всякого сомнения, законодатель старается урегулировать вопросы и пробелы, возникающие в процессе совершения и исполнения договоров аренды недвижимости. Наиболее сложные виды договоров, а также возникающие пробелы в их правовом регулировании, своевременно устраняются, и законодатель старается истолковать наиболее существенные вопросы в их функционировании. Тем не менее это не исчерпывает весь набор проблем, возникающий в гражданско-правовой сфере. Закон все же не успевает оперативно устранять сложившиеся недочеты, и может возникнуть ситуация, когда одна сторона неизбежно пренебрежет условиями и положениями договора аренды недвижимости.

В качестве предложения по совершенствованию законодательства, в целях устранения нелогичности норм законодательных актов, целесообразно однозначно установить форму единого документа, исключив из п. 1 ст. 651 ГК РФ и п. 1 ст. 658 ГК РФ указание на п. 2 ст. ст. 434 ГК РФ. Вместе с этим, логичным было бы объединение двух пунктов ст. 658 ГК РФ, а именно первого пункта и третьего пункта. Обоснованием этому является то, что данные пункты связывает указание о требованиях к форме договора, а второй пункт, находящийся между ними – наоборот их разъединяет, посвящен вопросам государственной регистрации.

СПИСОК ЛИТЕРАТУРЫ:

6. Гражданский кодекс РФ (часть вторая) от 26.01.1996 № 14-ФЗ (ред. от 01.07.2021, с изм. от 08.07.2021) // СЗ РФ. – 1996. – № 5. – Ст. 410.
7. Земельный кодекс РФ от 25.12.2001 № 136-ФЗ (ред. от 14.07.2022) // Российская газета. – 2001. – 30 октября.
8. Федеральный закон от 13.07.2015 № 218-ФЗ «О государственной регистрации недвижимости» (ред. от 05.12.2022) // Российская газета. – 2015. № 156. – 17 июля.
9. Куприянова Т.Б. Аренда недвижимого имущества как предмет гражданско-правовых отношений // Юридический факт. – 2021. – № 125. – С. 31-39.
10. Семионов Д.Л., Сироткин А.Г., Хлестакова Л.А., Бекренёв П.Ю. О неопределенности правового регулирования государственной регистрации договора аренды здания или сооружения // Вестник Костромского государственного университета. – 2022. – Т. 28. – № 1. – С. 174–179.

11. Топровер В.И. Понятие и общая характеристика договора аренды зданий и сооружений // Евразийское Научное Объединение. – 2019. – № 12-4(58). – С. 354-356.

12. Постановление пятого арбитражного апелляционного суда от 20.08.2015 № 05ап-6583/2015 по делу № А24-581/2015 [Электронный ресурс] СПС «КонсультантПлюс». Режим доступа: [http:// www.consultant.ru](http://www.consultant.ru) (дата обращения: 05.12.2022).

*Худойкина Татьяна Викторовна, доктор юридических наук, профессор
заведующий кафедрой юридических технологий и правоуправления
ФГБОУ ВО «МГУ им. Н.П. Огарёва»
Россия, г. Саранск*

*Исаева Юлия Алексеевна,
студент (магистрант)
3 курс, Юридический институт
ФГБОУ ВО «МГУ им. Н.П. Огарёва»
Россия, г. Саранск*

СОВЕРШЕНСТВОВАНИЕ ПРАВОТВОРЧЕСКОГО ПРОЦЕССА В РЕСПУБЛИКЕ МОРДОВИЯ

Аннотация. В статье дается общая характеристика правотворческой деятельности, рассматривается процесс совершенствования регионального правотворчества (на примере Республики Мордовия). Выявляются основные направления данного процесса. Анализируются нормативные правовые акты Республики Мордовия и иных субъектов Российской Федерации, проводится сравнение отдельных норм. В Российской Федерации есть субъекты (Тамбовская область, Пензенская область и др.), которые включают граждан в круг лиц, имеющих право законодательной инициативы. На основании этого опыта делается предложение о включение в Республике Мордовия граждан в список субъектов, обладающих данным правом. Проблема совершенствования правотворческого процесса также раскрывается через такие направления, как правовой мониторинг, планирование и прогнозирование.

S u m m a r y. The article gives a general description of law-making activity, examines the process of improving regional law-making (on the example of the Republic of Mordovia). The main directions of this process are identified. The normative legal acts of the Republic of Mordovia and other subjects of the Russian Federation are analyzed, and individual norms are compared. There are subjects in the Russian Federation (Tambov Region, Penza Region, etc.) that include citizens in the circle of persons entitled to legislative initiative. Based on this experience, a proposal is made to include citizens in the Republic of Mordovia in the list of entities with this right. The problem of improving the law-making process is also revealed through such areas as legal monitoring, planning and forecasting.

Ключевые слова: правотворчество, процесс, совершенствование, правовой мониторинг, планирование, право законодательной инициативы.

Keywords: law-making, process, improvement, legal monitoring, planning, the right of legislative initiative.

Правотворчество в современном обществе является очень динамичным и постоянно изменяющимся процессом, так как формирование и деформация правовых норм зависят в основном от возникновения или изменения результата социального взаимодействия между людьми. Рассматривая доктринальные определения, указанные в различных источниках юридической литературы, мы приходим к выводу, что правотворчество – это деятельность по подготовке, принятию, изменению и отмене нормативных правовых актов.

Виды правотворчества могут быть дифференцированы по разным основаниям. В рассматриваемой статье нас интересует классификация по уровню действия. М. Ю. Осипов выделяет в правотворчестве следующие их виды: международно-правового уровня, общегосударственного, регионального, местного (муниципального), локального (уровень юридического лица) [7, с. 40-41].

На региональном уровне правотворчество по структуре не имеет единообразие правового регулирования и, чаще всего, дублирует структуру процесса правотворческой деятельности федерального уровня.

Рассмотрим данный процесс на примере Республики Мордовия, его особенности и возможность его дальнейшего формирования и совершенствования.

Процесс правотворчества в Республике Мордовия базируется на Законе Республики Мордовия от 21 февраля 2002 г. № 10-3 «О правовых актах Республики Мордовия». В данном нормативном правовом акте правотворчество (или правотворческая деятельность) рассматривается как «урегулированная законодательством деятельность по изданию (то есть подготовке, принятию, изменению, введению в действие и признанию утратившими силу) правовых актов» [2]. Также в данном Законе упоминаются принципы правотворчества (ст. 3) и исчисление сроков в правотворческом процессе (ст. 4).

В соответствии со ст. 36 указанного закона «право законодательной инициативы принадлежит Главе Республики Мордовия, депутатам Государственного Собрания Республики Мордовия, Совету Государственного Собрания Республики Мордовия, комитетам и комиссиям Государственного Собрания Республики Мордовия, Правительству Республики Мордовия, представительным органам местного самоуправления, сенаторам Российской Федерации – представителям от Государственного Собрания Республики Мордовия и высшего исполнительного органа государственной власти Республики Мордовия, прокурору Республики Мордовия, Съезду мордовского народа, Центральной избирательной комиссии Республики Мордовия, Совету муниципальных образований Республики Мордовия, Общественной молодежной палате (Молодежному парламенту) при Государственном Собрании Республики Мордовия, а

также республиканскому объединению профессиональных союзов, Верховному Суду Республики Мордовия и Арбитражному суду Республики Мордовия по вопросам их ведения» [2]. Таким образом, можно сделать вывод, что население Республики Мордовия не обладает напрямую правом законодательной инициативы, а только через объединения.

Многие субъекты Российской Федерации в своих правовых актах наделяют законодательной инициативой тех лиц, которые подобны кругу лиц, указанных в Конституции Российской Федерации (например, глава или губернатор региона, орган законодательной власти, орган исполнительной власти и т.д.). В Республике Мордовия, как видно из приведенной выше ст. 36, данный круг расширен.

Но в то же время в Российской Федерации есть субъекты, которые включают в круг лиц, имеющих право законодательной инициативы, граждан. Так, в Томской области, в соответствии с Законом Томской области от 12 февраля 2007 г. № 69-ОЗ «О гражданской законодательной инициативе в Томской области» к таким лицам относятся жители Томской Области (а именно – граждане Российской Федерации, имеющие место жительства в Томской области независимо от сроков проживания, места рождения и национальности и обладающим избирательным правом) [3]. Жители вносят в Государственную Думу Томской области петицию с предложением о принятии, изменении, признании утратившим силу или отмене закона Томской области и соответствующего проекта закона (не менее чем 1 процент от числа жителей, обладающих избирательным правом).

В Пензенской области, в соответствии с Законом Пензенской Области от 1 ноября 1999 г. № 171-ЗПО «О порядке подготовки, принятия и вступления в силу законов Пензенской области и постановлений Законодательного Собрания Пензенской области» к таким лицам относится население Пензенской области при наличии не менее 5 тысяч подписей избирателей [1].

Предлагается, что в Республике Мордовия также можно включить граждан в список субъектов, обладающих правом законодательной инициативы. Тем самым, во-первых, будут учтены интересы жителей, непосредственно проживающих на данной территории, во-вторых, будет обеспечиваться в полной мере принцип демократизма и гласности в процессе разработки и принятия правовых актов, в-третьих, данный подход более обеспечивает беспристрастность в процессе принятия правовых актов.

Еще одним направлением совершенствования правотворческого процесса в Республике Мордовия является правовой мониторинг. Правовой мониторинг следует рассматривать как «совокупность мероприятий по исследованию, анализу результатов правотворческой деятельности, качества создаваемых нормативных правовых актов, а также эффективности применения в правоприменительной деятельности» [5, с. 48].

Данное направление реализуется Министерством юстиции Республики Мордовия на основании указа Главы Республики Мордовия ежегодно. В конце текущего года разрабатывается план мониторинга правоприменения на следующий год по различным сферам общественной жизни, что способствует исследованию эффективности нормативных правовых актов для достижения единства правового пространства, как в республике, так и на федеральном уровне в целом. На период 2022 года на основании Указа Главы Республики Мордовия от 25 января 2012 г. № 8-УГ «Об организации мониторинга правоприменения в Республике Мордовия» [4], в целях совершенствования и обеспечения реализации нормативных правовых актов Республики Мордовия, Министерством юстиции Республики Мордовия были проведены сбор и обобщение предложений органов исполнительной власти по вопросам правоприменения, а также разработан План мониторинга правоприменения нормативных правовых актов Республики Мордовия на 2022 год (необходимо скорректировать название данного плана, а именно – убрать термин «нормативных правовых актов», название должно быть следующим: План мониторинга правоприменения в Республике Мордовия).

Кроме данного направления большую роль в проблеме совершенствования правотворческого процесса будет играть также планирование и прогнозирование. Последнее можно применять на различных стадиях правотворчества, как на стадии планирования правотворческой деятельности, так и на стадиях законотворческой инициативы, подготовки проекта правового акта, а также его принятия. Некоторые ученые, например, Ю. А. Тихомиров, Л. А. Морозова, выделяют прогнозирование как отдельную стадию правотворчества [9, с. 179, 6, с. 285].

Осуществление планирования и прогнозирования позволило бы анализировать и давать различную оценку принимаемым решениям (в данном случае правовым актам), а полученные результаты – способствовали бы решению часто возникающих вопросов, таких как о необходимости совместимости нормативных актов, устранение пробелов, противоречий, дублирующих положений в создаваемых актах и др. [8, с. 52].

Все направления совершенствования правотворческой деятельности (правовой мониторинг, планирование и прогнозирование) можно проводить параллельно для достижения полного и взаимодополняющего результата.

В Республике Мордовия они, на данный момент, объединены, учитывая структуру, полноту и своевременность вышеописанных ежегодных мероприятий.

Таким образом, процесс совершенствования правотворчества в Республике Мордовия характеризуется реализацией нескольких направлений («правовой мониторинг», «планирование» и «прогнозирование»), но при этом он ограничен законом, не

предусматривающим прямое участие граждан. Предлагается усовершенствовать процесс региональной правотворческой деятельности путем включения граждан (при соответствующих условиях) в круг лиц, обладающих законодательной инициативой (как это сделано в других отдельных субъектах Российской Федерации), что в дальнейшем будет способствовать формированию правовой культуры населения и, как следствие, – повышению уровня жизни в республике, в целом.

Литература

1. Закон Пензенской Области от 1 ноября 1999 г. № 171-ЗПО «О порядке подготовки, принятия и вступления в силу законов Пензенской области и постановлений Законодательного Собрания Пензенской области» : текст с изменениями и дополнениями от 15 апреля 2022 года. – [принят Законодательным Собранием Пензенской области 27 октября 1999 года]. – Текст: электронный // Гарант : [сайт информ.-правовой компании]. – URL: <https://base.garant.ru/17304575/>. – Режим доступа: сеть Интернет.

2. Закон Республики Мордовия от 21 февраля 2002 г. № 10-З «О правовых актах Республики Мордовия» : текст с изменениями и дополнениями от 30 мая 2022 года. – [принят Государственным Собранием Республики Мордовия 14 февраля 2002 года]. – Текст: электронный // Гарант : [сайт информ.-правовой компании]. – URL: <https://base.garant.ru/8909536/>. – Режим доступа: сеть Интернет.

3. Закон Томской области от 12 февраля 2007 г. № 69-ОЗ «О гражданской законодательной инициативе в Томской области» : текст с изменениями и дополнениями от 8 августа 2011 года. – [принят постановлением Государственной Думы Томской области 25 января 2007 года]. – Текст: электронный // Гарант : [сайт информ.-правовой компании]. – URL: <https://base.garant.ru/7807037/>. – Режим доступа: сеть Интернет.

4. Указ Главы Республики Мордовия от 25 января 2012 г. № 8-УГ «Об организации мониторинга правоприменения в Республике Мордовия [подписан Главой Республики Мордовия 25 января 2012 года]. – Текст: электронный // Архив Республики Мордовия : [сайт архива документов Республики Мордовия]. – URL: <https://mordoviagov.ru/doc/38997>. – Режим доступа: сеть Интернет.

5. Герасимов А. П. О правовом мониторинге как об одном из важнейших направлений совершенствования правотворческой деятельности федеральных органов исполнительной власти / А. П. Герасимов, Е. В. Максимова // Вестник АЭБ МВД России. – 2010. – № 11. – С. 48-51.

6. Морозова Л. А. Теория государства права: учебник / Л. А. Морозова. – 6-е изд., перераб. и доп. – Москва : Норма : ИНФРА-М, 2023. – 464 с.

7. Осипов М. Ю. Понятие и соотношение правового регулирования и правотворчества : монография / М. Ю. Осипов. – Москва : Изд-во СГУ, 2010. – 220 с.
8. Пономарева Е. В. Основные направления совершенствования правотворческой деятельности / Е. В. Пономарева // Правовое государство: теория и практика. – 2015. – № 4 (42). – С. 51-53.
9. Тихомиров Ю. А. Теория закона / Ю. А. Тихомиров. – Москва : Наука, 1982. – 256 с.

*Керимов Кирилл Артурович,
магистрант*

*1 курс, институт культуры, истории и права
Елецкий государственный университет им. И.А. Бунина
Россия, г. Елец, Липецкая область*

*Научный руководитель: Лебедева Виктория Юрьевна, кандидат
педагогических наук, доцент
доцент кафедры иностранных языков и методики их преподавания
Елецкий государственный университет им. И.А. Бунина
Россия, г. Елец, Липецкая область*

ВОСПРИЯТИЕ ИСТОРИИ И КУЛЬТУРЫ ВЕНГРИИ В ОБЩЕСТВЕННОМ ПРОСТРАНСТВЕ РОССИИ

Аннотация. Статья посвящена исследованию специфики межкультурной коммуникации Венгрии и России. В статье рассматривается один из важнейших аспектов международного взаимодействия: восприятие культуры венгерского народа в социальном пространстве народа России. Историческая судьба и русского, и мадьярского (венгерского) народов достаточно сложна. При этом весьма тяжелым был и опыт взаимодействия этих стран, что вылилось в необоснованную настороженность и подозрительность вплоть до настоящего времени. В статье предпринимается попытка обосновать такого рода недоверие. Автор прибегает к ретроспективному анализу истории взаимоотношений Венгрии и России.

S u m m a r y. The article is devoted to the study of the specifics of intercultural communication between Hungary and Russia. The article deals with one of the most important aspects of international cooperation: the perception of the culture of the Hungarian people in the social space of the people of Russia. The historical fate of both the Russian and the Magyar (Hungarian) peoples is rather complicated. At the same time, the experience of interaction between these countries was also very difficult, which resulted in unreasonable alertness and suspicion up to the present time. The article attempts to justify this kind of distrust. The author resorts to a retrospective analysis of the history of relations between Hungary and Russia.

Ключевые слова: Венгрия, Россия, межкультурная коммуникация, история, культура, этнология.

Keywords: Hungary, Russia, intercultural communication, history, culture, ethnology.

Этнологическое изучение многогранности культуры какой-либо страны встречает на своём пути различные трудности. В общественном сознании материальные и нравственные ценности, знания, религия, традиции и обычаи других народов, как правило,

подвергаются стереотипизации, обусловленной множеством факторов, в том числе – опытом в ретроспективе межкультурного взаимодействия. С этой точки зрения исследование в области восприятия иных культур является важным направлением в междисциплинарном пространстве.

Культура является динамическим явлением. Такой подход отстаивали различные отечественные и зарубежные специалисты в области этнологии, этнографии, межкультурной коммуникации, истории и других сфер. В современной философии культуры, а также в культурологии, культурно-динамические процессы являются достаточно актуальным вопросом. Они исследуются в рамках различных концепций, и рассматриваются с нескольких теоретических позиций. Так, российский культуролог А.И. Арнольдов объяснял природу культурно-динамических процессов в контексте принципа историзма как трансформации смыслов [1, с. 12]. Важнейшим аспектом культурной динамики он считал наделение тех или иных фактов и явлений культуры смыслом посредством перераспределения ценностных приоритетов в ее рамках. В настоящей статье предполагается изучить вопрос восприятия Венгрии в российском общественном пространстве.

На данный момент эта проблема изучена довольно слабо. Сложная история дипломатических отношений двух стран обуславливает недостаточность знаний народов друг о друге. Основа для понимания инационального культурного явления – возможность найти сходное в несходном. Людям с российским культурным опытом понять культуру Венгрии помогает поиск общих черт в характере и исторической судьбе.

В современной науке остаётся дискуссионным вопрос о таком понятии, как менталитет этноса или народа. Например, доцент Института общественных наук РАНХиГС Е. Шульман является последовательным критиком исследований менталитета, в связи с несостоятельностью алгоритмов его изучения [7, с. 13]. Тем не менее, на уровне общих ценностных установок, присущих нации, можно попытаться выделить сходства между российским и венгерским народами. В этом помогут имеющиеся факты о социальном и политическом положении страны мадьяр в Европе. В Венгрии, как и в России, широко развит традиционализм в общественном сознании. На протяжении длительного времени будапештский парламент состоит, главным образом, из двух политических платформ правого традиционалистского толка — Фидес и Йобик. Поддержка этих сил, скептически настроенных в отношении европейской интеграции и глобализации, только укрепилась во время миграционного кризиса 2010-х годов. Премьер-министр Виктор Орбан, с одной стороны, принял ряд жёстких мер против самих мигрантов, с другой, не допустил усиления националистических настроений среди венгров. Предпринятые Орбаном и партией Фидес

меры позволили не только вытеснить мигрантов из страны, но и избежать необходимости размещать беженцев-мусульман на своей территории. В. Орбан заявил в ответ на посланную Германией ноту протеста: «Проблема беженцев — это проблема Германии, а не Венгрии» [6, с. 3]. Он также неоднократно намекал на то, что его политика соответствует интересам его народа, чем поставил под сомнение работоспособность демократических институтов в странах ЕС. Венгерский традиционализм проявляется также в государственном запрете на смену пола и на нетрадиционные формы брака, которые инкорпорированы в правовое поле большинства западных стран. Очевидно, что столь независимая позиция страны, находящейся в Центральной Европе, не может оставаться без внимания всех европейских держав. Не является исключением и Россия, где большинство населения, как свидетельствуют различные социологические исследования, выступает за защиту традиционных ценностей [4, с. 35]. В этой связи очевидным представляется общий позитивный настрой российского общества к венгерскому, как к одному из немногих народов объединённой Европы, не согласных с некоторыми общеевропейскими представлениями о толерантности и либерализме. Кроме того, в СМИ часто можно услышать о том, что Венгрия — одна из немногих стран Европы, ведущая независимую политику [2]. Такой тезис обычно приводится в позитивном контексте.

Однако восприятие Венгрии жителями России является крайне противоречивым. Историческая судьба и русского, и мадьярского народов достаточно сложна. При этом весьма тяжёлым был и опыт взаимодействия этих стран, что вылилось в необоснованную настороженность и подозрительность вплоть до настоящего времени. Отчасти обосновать такого рода недоверие можно недостаточным уровнем знаний народов друг о друге. Действительно, общих границ современные Российская Федерация и Венгерская Республика, в отличие от предшествующих эпох, не имеют. Географическая отдалённость Будапешта и Москвы является одним из факторов, порождающих развитие противоречий в межкультурной коммуникации. Несмотря на это, в истории русского и мадьярского народов можно выявить некоторые параллели. На наш взгляд, для формирования позитивного настроя в российско-венгерских отношениях нужно сосредотачиваться, в том числе, на этом направлении.

Чем история Венгрии похожа на российскую? Какие страницы национальных судеб могут послужить объединяющим началом, способствующим взаимопониманию? К примеру, территория России более 300 лет пребывала в зависимости от монгольского ига, не имея политической самостоятельности. Венгрия же находилась под «турецким игом», когда в результате завоеваний Османов часть страны на длительное время перешла под контроль Стамбула. И российский, и венгерский народы добивались независимости

собственными силами, изнурительным трудом и национальной борьбой. Другим примером может послужить одинаковая главная социально-экономическая проблема в эпоху развивающихся капиталистических отношений XIX века — крепостничество. Известный венгерский писатель и журналист XIX века М. Танчич рисует следующую картину барщины той эпохи: «Работать надо было от зари до зари, ночью добираться домой. Оговорка закона о включении в барщину времени на дорогу не принималась во внимание. Гайдук толковал законы по собственному усмотрению, а непонятливым записывал их на спине ореховой палкой» [3, с. 340]. Нельзя однозначно сказать, что в России ситуация была принципиально иной. Крепостничество — серьёзная проблема для обеих стран в XIX веке.

Подобных исторических параллелей можно привести довольно много (например, схожесть во внутренних межнациональных конфликтах и т.д.). Важно, чтобы историческая наука в вопросе межкультурной коммуникации являлась созидательным и объединяющим началом, а не причиной выяснения отношений по типу «кто на кого напал первым».

Таким образом, при детальном рассмотрении исторической судьбы российского и венгерского народов можно выявить ряд объединяющих страниц. Весьма конструктивно также изучение вопросов, связанных с «пантеоном героев» и особенностями его формирования. Каждая эпоха создавала свой воображаемый, а иногда и реальный пантеон. Избирая определенные ценности, она формировала его по своему образу, то выбрасывая, то вводя в него тех или иных личностей. Возводились, перестраивались и разрушались колонные залы, мемориальные комплексы и усыпальницы, на общественных площадях ставились и свергались памятники, улицы назывались и переименовывались в честь великих людей, чьи профили печатались на денежных знаках и марках, людей, которым посвящались живописные полотна, литературные произведения, кинофильмы и научные изыскания.

В обеих странах были воздвигнуты крупные скульптурные композиции в честь тысячелетней годовщины государственности (или обретения родины в Венгрии). В России такая композиция была создана практически за пару лет, к 1862 году, в то время как в Венгрии работы продолжались со второй половины 1890-х до конца 1920-х гг. В Новгороде памятный монумент в неизменной форме сохранился до наших дней, а скульптурный ансамбль, стоящий на площади Героев в Будапеште, был отчасти изменен после 1948 года. Там место монархов из династии Габсбургов заняли скульптуры исторических личностей, прославившихся в ходе антигабсбургской борьбы.

Также представляет интерес изучение мадьярской литературы. Когда мы говорим о современной европейской литературе, на ум в первую очередь приходят англоязычные, немецкие или французские тексты, Венгрия же в этом ключе кажется скорее диковинной

экзотикой, чем полноправным участником мирового литературного процесса. Мы предполагаем, что такое впечатление характерно даже для большинства ценителей европейской литературы. О. Серебряная пишет: «На вопрос, с каким именем ассоциируется у моих товарищей по пятничной кружке венгерская литература, не смог ответить ни один завсегдагай» [5]. Русскоязычные переводы и публикации венгерской классики пришлись, в основном, на 1970–1980-е годы, когда был разгар «социалистической дружбы». Часто они выходили небольшими тиражами, а в настоящее время и вовсе никто не спешит приобретать права на издание современных венгерских писателей, поэтому неудивительно, что представления о литературе Венгрии у нас по-прежнему довольно смутные. Однако сама по себе мадьярская классическая литература является уникальной в европейском контексте.

Таким образом, в рамках настоящей работы мы постарались наметить ряд направлений, весьма перспективных с исследовательской точки зрения. Поиск точек соприкосновения и более близкое знакомство с венгерской историей и культурой способствуют развитию межнационального диалога, что особенно важно сейчас, в наше непростое время.

Литература

1. Арнольдов А.И. Философские проблемы культуры / А.И. Арнольдов. М.: Знание, 1968. 116 с.
2. В европейской семье не без разлада [Электронный ресурс]. Коммерсантъ. URL: <https://www.kommersant.ru/doc/3890308> (дата обращения: 5.12.2021)
3. Керимов К.А. Крепостничество и национальный вопрос как социально-экономические предпосылки Венгерской революции 1848–1849 гг. // Общество и власть: века минувшие и день сегодняшний. 2020. № 1. С. 338–342
4. Мاستикова Н.С. Ценности россиян: что следует из сопоставления статистик международных исследований // Социологический журнал. 2013. № 1. С. 36–44
5. Почему имеет смысл кое-что знать о венгерской литературе [Электронный ресурс]. Colta. URL: <https://www.colta.ru/articles/literature/11253-pochemu-imeet-smysl-koe-chno-znat-o-vengerskoy-literature> (дата обращения: 5.12.2021)
6. Рыбин О.С. Последствия Европейского миграционного кризиса для внутренней политики стран финно-угорского мира / О.С. Рыбин. Саранск: Контентус, 2019. 36 с.

7. Триль Ю.Н. Менталитет как объект социально-гуманитарного исследования / Ю.Н. Триль. Майкоп: Вестник Майкопского государственного технологического университета, 2018. 117 с.

Мартюшева Л.П.,
*магистр 2 курса юридического факультета,
Московский университет им. С.Ю. Витте,
Г. Москва*

Харитонов А.С.,
*старший преподаватель кафедры гражданского права и процесса,
генеральный директор ООО «Юридическая фирма «Мельник»
Московский Университет им. С.Ю. Витте
г. Москва*

ОПРЕДЕЛЕНИЕ ПОРЯДКА ВЕДЕНИЯ КОРПОРАТИВНЫХ ПРАВ, КАК МЕРЫ ОХРАНЫ ПРАВ ПРЕДПРИЯТИЯ

Аннотация. В современное время особую значимость приобретает развитие российских предприятий. Цель статьи заключается в том, чтобы обратить внимание собственников бизнеса уделять должное внимание корпоративным договорам, определению порядка ведения корпоративных прав в случае залога доли или акций предприятия для получения кредитных средства на развитие. Правильное ведение договорной работы имеет большое значение для охраны корпоративных прав.

Summary. Nowadays the development of Russian companies has the special significance. The goal of the article is to inform business owners to pay proper attention to corporate agreements, to determination of the process for maintaining corporate rights in case of pledge of a stake or shares of the company to get a development loan.

Ключевые слова: развитие предприятий, охрана корпоративных прав, залог доли, залог акций.

Key words: development of companies, protection of corporate rights, pledge of a stake of the company, pledge of shares of the company.

В современное время - время импортозамещения - бизнес-сообщество готово выкупать разрушенные склады на бывших территориях заводов, проводить их капитальный ремонт, размещать новое оборудование и запускать новое собственное производство.

И всегда возникает вопрос кредитных средств. Вот только покупаемое здание подлежит капитальному ремонту и вряд ли может выступать в качестве залогового имущества.

В качестве условия об обеспечении исполнения обязательств по кредиту или рассрочке платежа может выступать залог акций или долей предприятия.

Обеспечение исполнения обязательства необходимо той стороне, у которой возникает риск неисполнения обязательств контрагентом. Риск последующей оплаты по кредитам может быть минимизирован залогом акций (долей), который снимается после получения полной оплаты.

Использование залога получило распространение в связи с тем, что это один из самых надежных способов обеспечения исполнения. Кредитор по обеспеченному залогом обязательству вправе получить удовлетворение из стоимости заложенного имущества преимущественно перед другими кредиторами залогодателя. Залогодателем может быть как должник, так и третье лицо. Для того чтобы законный залог имел свою обеспечительную функцию, он должен быть надлежащим образом зарегистрирован. При законном залоге акций должно быть подготовлено, подписано и передано регистратору залоговое распоряжение, соответствующая запись об обременении должна быть внесена в установленном порядке в ЕГРЮЛ.

Основная сложность, связанная с залогом акций или долей, состоит в необходимости определения порядка осуществления корпоративных прав.

В силу прямого указания в законе, если стороны в договоре не установили иного, корпоративные права при залоге доли реализует залогодержатель, а при залоге акций они в полном объеме сохраняются у залогодателя.

Сохранение условия реализации корпоративных прав залогодержателем огромный риск для собственника бизнеса.

Может ли в таком случае залогодержатель получить право на участие в управлении, которое включает в себя ряд правомочий: право требовать созыва внеочередного общего собрания; право вносить предложение в повестку дня; право предложить кандидатуру в совет директоров; право участвовать в общем собрании; право голосовать по вопросам повестки дня и некоторые иные правомочия?

Исследовав нормы гражданского и процессуального законодательства, можно заключить, что финансовый управляющий, как и залогодержатель, не приобретает правового статуса участника юридического лица, данный статус остается принадлежать гражданину.

Федеральный закон от 08.08.2001 N 129-ФЗ «О государственной регистрации юридических лиц и индивидуальных предпринимателей» содержит прямое указание на внесение в ЕГРЮЛ сведений о передаче долей или частей долей в залог.

Однако новый руководитель юридического лица может быть назначен судебным актом в рамках дела о несостоятельности (банкротстве) соответствующего юридического лица.

При этом, финансовый управляющий наделен правом в ситуации, когда должник является единственным участником общества, принять в интересах подконтрольного лица и для предотвращения ситуаций, когда должник с учетом принадлежащей ему доли в обществе, используя свое право на управление его делами, совершает недобросовестные действия по отчуждению имущества этого общества, направленные на уменьшение конкурсной массы и причинение вреда своим кредиторам, решение за единственным участником о прекращении прав и обязанностей ранее назначенного единоличного исполнительного органа и возникновении соответствующих прав и обязанностей у иного лица.

Определение порядка осуществления корпоративных прав при залоге доли общества с ограниченной ответственностью важная часть.

Договором залога может быть установлено, например, что получаемые дивиденды засчитываются в счет погашения основного долга.

Закон предоставляет сторонам корпоративного договора широкие возможности в определении порядка осуществления корпоративных прав. Стороны могут также отказаться от их осуществления. Однако эти возможности не безграничны [1].

Для залога прав участника общества с ограниченной ответственностью установлено диспозитивное правило, противоположное по содержанию правилу о залоге имущества [2].

В договоре залога доли стороны могут иначе определить порядок осуществления корпоративных прав или установить обязанность согласования порядка их реализации с залогодателем.

При этом кредитор или иное управомоченное лицо, в чьих интересах был наложен запрет на распоряжение имуществом, обладает правами и обязанностями залогодержателя в отношении этого имущества с момента вступления в силу решения суда, которым такие требования были удовлетворены. В случае, когда наложенный судом запрет касается распоряжения акциями или долями, возникает практический вопрос, какие нормы в этом случае подлежат применению. Поэтому определение четкого порядка реализации корпоративных прав договором залога акций или долей позволяет избежать судебных тяжб и неоднозначности применения норм законодательства.

По градации Шиткина И.С. определение порядка осуществления корпоративных прав относится к четвертому уровню мер охраны корпоративных прав - договорные меры охраны прав.

В ситуации с залогом доли общества с ограниченной ответственностью можно выделить следующие договорные меры охраны корпоративных прав:

- установить договором залога доли запрет на внесение залогодержателем каких-либо изменений в ЕГРЮЛ;

- установить договором залога доли порядок согласования реализации корпоративных прав с залогодателем;

- установить договором залога доли запрет залогодержателя на вмешательство в производственные процессы предприятия.

Возможности применения мер охраны корпоративных прав на сегодня остаются, к сожалению, недооцененными. Можно рекомендовать юристам уделять больше внимания охране корпоративных прав, ведь таким образом можно избежать корпоративного конфликта, сэкономить время и средства, сберечь деловую репутацию коммерческой организации, сберечь предприятие в целом как совокупностью многих производственных процессов.

При залоге акций корпоративные права в полном объеме сохраняются у залогодателя, что в свою очередь создает риск для залогодержателя. Ведь в случае неисполнения своих обязательств залогодателем, происходит взыскание залогового имущества – акций.

Многие договоры купли-продажи акций включают в качестве заверения об обстоятельствах положения, подобные следующему:

«Ни на Продавца, ни на акции не распространяется никакое судебное решение или судебный запрет, действующий в настоящее время, которые запрещают Продавцу заключать и исполнять условия настоящего Договора. Акции принадлежат Продавцу на праве собственности или на ином законном основании, никому не проданы, не заложены, не подарены, не обещаны, не являются объектом иной сделки (включая предварительный договор, соглашение о намерениях и т.п.), кроме настоящего Договора, предметом спора, оферты, опциона, под арестом или запретом не состоят, и они свободны от каких-либо прав третьих лиц и обременений» [3].

В данном случае лицо, отчуждающее акции утверждает о наличии у него права продать имущество и об отсутствии обременений на объект. Если же в действительности права третьих лиц все же имеются, т.е. существуют залог, арест, иные обстоятельства, то включение подобного условия в договор не лишает третьих лиц прав на проданные акции (доли). Правовой эффект заверения об обстоятельствах распространяется только на стороны договора, ведь действует общее правило, содержащееся в [пункте 3 статьи 308](#) Гражданского кодекса РФ: обязательство не создает обязанностей для лиц, не участвующих в нем в качестве сторон (для третьих лиц).

Следует понимать, что третьи лица (залогодержатели), собственники смогут обратиться за взысканием на проданные акции только в установленном законом порядке. Вместе с тем действует право потребовать возмещения убытков, а также уменьшения цены и расторжения договора на передачу акций (доли), обремененных правами третьих лиц, о которых покупатель не знал в момент приобретения.

Правильное ведение договорной работы имеет большое значение для охраны корпоративных прав. А пока, на сегодняшний день, основной формой защиты корпоративных прав остается судебная.

Литература

1. "Коммерческие корпорации как субъекты корпоративных правоотношений: учебное пособие" (Ломакин Д.В.) ("Статут", 2020) [Электронный ресурс] // СПС «КонсультантПлюс: Студент» – URL: <https://student2.consultant.ru/>
2. "Корпоративное право: Учебник" (отв. ред. И.С. Шиткина) ("Статут", 2019) [Электронный ресурс] // СПС «КонсультантПлюс: Студент» – URL: <https://student2.consultant.ru/>
3. Статья: Выработка условий договора купли-продажи акций (доли) при приобретении или продаже бизнеса (Шиткина И.С., Филиппова С.Ю.) ("Предпринимательское право". Приложение "Право и Бизнес", 2019, N 2) [Электронный ресурс] // СПС «КонсультантПлюс: Студент» – URL: <https://student2.consultant.ru/>

*Козлова Галина Викторовна, преподаватель кафедры перевода и переводоведения,
Новосибирский военный ордена Жукова институт имени генерала армии И.К. Яковлева
войск национальной гвардии Российской Федерации*
*Ковалев Никита Иванович, курсант, Новосибирский военный ордена Жукова институт
имени генерала армии И.К. Яковлева войск национальной гвардии Российской Федерации*
*Шавырин Алексей Петрович, курсант, Новосибирский военный ордена Жукова
институт имени генерала армии И.К. Яковлева войск национальной гвардии Российской
Федерации*

СЕМАНТИКА КОНСТРУКЦИИ «NOUN + BE GOING TO + INFINITIVE»

Аннотация. Данная статья посвящена исследованию грамматической конструкции «Noun + be going to + infinitive», в структуру которой входит форма продолженного вида. Использование глагола «to be» в конструкции исключительно в функции сказуемого, говорит о том, что временное и модальное значение в нем всегда выступают в единстве. Попытки представить данную конструкцию только как средство выражения «будущего времени или намерения» не могут быть признаны конструктивными, т.к. не раскрывают всю многоаспектность ее содержания, учитывая не в достаточной мере личное и эмоциональное в ее семантике, в то время как именно эта сторона значения конструкции и является определяющей в ее семантической структуре.

Abstract. This article is devoted to the analysis of the grammatical construction "Noun + be going to + infinitive", that refers to the form of the Continuous aspect. The verb "to be" used in the construction as the predicate indicates the unity of its temporal and modal meanings. It is regarded to be not correct to consider this construction as the means of expressing "future tense or intention". Its content reveals the personal and emotional component that is determinative in its semantic structure.

Ключевые слова: модальное значение, временное значение, грамматическая конструкция, семантические особенности, контекст.

Keywords: modal and temporal meaning, semantic features, grammatical construction, context.

Следует отметить, что в структуру конструкции «be going to» входит форма продолженного вида, отображая некий процесс и то, «к чему этот процесс может или должен привести» [4, с.246].

Попытки классифицировать все случаи употребления конструкции на простые и модальные, т.е. на такие, в которых выражается либо только временное значение (значение будущего), либо только модальное значение (намерение, решимость, необходимость, долженствование, уверенность, обязательность и т.д.), не отражают явную сущность рассматриваемого явления, т.к. глагол «be» в конструкции употребляется исключительно в функции сказуемого, и, следовательно, временное и модальное значение в нем всегда выступают в единстве.

Важно подчеркнуть, что сказуемое в конструкции «Noun+be going to» может быть:

- 1) процессным: I am going to tell you something now that I've never told to anyone before. (Maugham);
- 2) кваликативным: You're going to be one of the best actresses on the stage. (Fitzgerald);
- 3) объектным: «What the devil are you going to do?» he cried. «Stop that damned Machine». (Maugham);
- 4) обстоятельственным: They began to joke: «When are you going to show us the snake-root?» (Lessing)

Именно данная грамматическая сущность конструкции «N+be going to» свидетельствует о том, что сказуемое конструкции относится к синтагматике этого члена в системе категории наклонения, как предикативной категории, выявляя противопоставление «потенциальное» (в речи категория предвосхищенного факта/ «непотенциальное» [4, с.243]).

Например: And he walked very slowly, holding himself calm and dignified, listening delicately for the slightest movement of branch or pebble, knowing that the leopard was watching him. He was going to pray and as he walked he prayed. He was praying that the enemy might present itself and be slain. (Lessing)

В приведенном примере форма «was praying» выражает сам процесс в его конкретном соотношении: герой молится, чтобы зверь сам себя выдал (непотенциальное наклонение). В форме «He was praying» самого процесса еще нет, автор (говорящий) лишь предвосхищает последующее состояние, действие героя, утверждает, что, по его мнению, будет иметь место в последующее время, сам же процесс является потенциальным, только предсказуемым.

Подобное прослеживается и в следующих примерах:

«Can't you let a man die as comfortably as he can without calling him names? What's the use of slanging me?»

«You're not going to die».

«Don't be silly. I'm dying now. Ask those bastards.» (Hemingway) / Vesta was sympathetically aware of what was happening, but kept silent. (Dreiser)/He didn't know what was be going to happen within him. (Lessing)

На основе приведенных примеров можно сделать вывод о том, что значение конструкции «N+be going to» всегда лично: она выражает чье-либо предвидение, догадку, предопределение того, что может или должно произойти в последующее время.

Все это указывает на то, что семантика конструкции «N+be going to» представляет собой единство субъективной модальности (предвидение) и относительного временного значения (соотнесенности с последующим).

Стоит отметить, что мнение лица присутствует в семантике данной конструкции всегда, даже в тех случаях, когда лицо, высказывающее свое предположение, имплицитно: «Nothing is going to be crazy – Nicole is all fresh and happy, you needn't be afraid.» (Fitzgerald) / «There's going to be a moon tonight». / It was going to be a great calm down, but as Robert had not said anything about offering to give or sell him any stock he decided to write and resign. (Dreiser)

Скрытая в значении конструкции модальность может быть раскрыта в переводе:

You are going to be the left flank when we have the battle, he thought. I better not tell you that. But I always wanted to fight one on my own. It's going to be an awfully small battle... But it's going to be awfully good one. It is going to be small but very select. (Hemingway) / Тебе придется быть на левом фланге...Очевидно, это будет похоже на очень небольшое сражение, но очень хорошее..., неподражаемое...) – убеждение, предсказание.

«Now stop it. The thing is over. We can't do anything,-he's going to be one of those natives who spend all their lives in and out of prison». (Lessing) / ...ему суждено быть одним из тех туземцев, кто проводит всю свою жизнь то в тюрьме, то за ее пределами.) – уверенность, убежденность в будущем действии.

For after both wars there have been a sudden appearance of restless young men whose phrases: «I want to be my own boss» and «I'm not going to spend my life wearing out seat of my trousers on a stool», though clichés, still express the spirit that opened up the country in the first place. (Lessing) / ... «Мне совершенно не хочется (я вообще не собираюсь)) – раскрывается «возможность футурального прочтения настоящего» [3], выражающего уверенность в дальнейших действиях, предопределенность, намерение.

Модальность в предложении с конструкцией может быть выражена и эксплицитно: при использовании оборотов in my opinion, it looks like, my impression is и т.п.

«You think she's going to make a flying leap at my person?» (Fitzgerald). Данный пример иллюстрирует одно из значений, выражаемых конструкцией «N+be going to», - значение

догадки, предположения. Дик и Франц рассуждают, высказывая предположение о возможном поведении Николь при встрече с Диком.

«The moment he told me he was a bachelor I made up my mind that by hook or by crook I was going to marry him». Выражение «I made up my mind» и фразеологизм «by hook or by crook» подчеркивают намерение, обещание героини выйти замуж, ее непоколебимую уверенность в том, что это должно непременно произойти.

К эксплицитным, хотя и менее частотным средствам выражения модальности конструкции «N+be going to» относятся также модальные глаголы:

«What kids are going to need these days is a good home-life and that`s what they get». (Spark) /

«Do you mean to say you`re going to allow yourself to be made use of like that?» (Maugham)

Таким образом, все вышесказанное дает основание утверждать, что конструкция «N+be going to+infinitive» является в современном английском языке одним из средств выражения субъективного (эмоционального). Игнорирование внутренней противоречивости значения конструкции, попытки представить ее только как средство выражения «будущего времени или намерения» не могут быть признаны конструктивными, т.к. не раскрывают всю многоаспектность ее содержания, учитывая не в достаточной мере личное и эмоциональное в ее семантике, в то время как именно эта сторона значения конструкции и является определяющей в ее семантической структуре.

Не отрицая того факта, что вместе конструкции «will+infinitive» и «be going to» образуют систему выражения будущего как предвосхищения последующего, Д.А. Штелинг рассматривает их в оппозиции как «объективное» / «субъективное».

«My legs are going bad. I`m going to lie down a while,» Jack says. «Then I`ll come around for you about a quarter to seven and we`ll go and eat». (Hemingway) / «Then God help me! Well, I`ll be gentle and repulsive – I`ll chew garlic whenever I`m going to see her and wear a stubble beard. I`ll drive her to cover». (Fitzgerald) / We`re going to live very quietly in Zurich for two years and Dick has enough to take care of us. We`ll live near a warm beach where we can be brown and young together. (Fitzgerald)

Рассмотрев данные примеры, следует сказать, что конструкция «be going to» выражает предсказание, предвосхищение событий говорящим, а то, что выражено сочетанием «will+infinitive», является логическим выводом из сказанного, т.е. то, что произойдет в объективной действительности, как следствие предопределенного.

Помимо этого, как видно из противопоставления «N+be going to+infinitive»/ «will+infinitive», первая конструкция выражает мнение лица, предопределяющее последующее, вторая – будущее событие, предопределяемое предыдущим (преемственная связь).

Таким образом, будучи органически связанной со строем художественного мышления, грамматическая конструкция «be going to» приобретает стилистическую функцию в конкретном сочетании в пределах того или иного функционального проявления. Композиционно стилистические функции конструкции определяются ее грамматической семантикой, а также разнообразием коннотаций, которые она приобретает в контексте, представляя собой в тексте реализацию ее композиционно-стилистического потенциала.

Список литературы:

1. Иванова И.П., Бурлакова В.В., Почепцов Г.Г. Теоретическая грамматика современного английского языка. – М.:Высшая школа, 1981.
2. Кондратьева Н.А. О методике выделения сем. – В кн.: Вопросы грамматики английского языка. – М., 1977. –Вып.110. – С.48-57.
3. Чуйкова О.Ю. Семантика будущего времени в русском, английском и испанском языках. (Взаимодействие темпоральности, аспектуальности и модальности). – Санкт-Петербург, 2018.
4. Штелинг Д.А. Грамматическая семантика английского языка. Фактор человека в языке. – М.: МГИМО, ЧеРо, 1996.
- 5.Мотожанец А. А. Семантический потенциал форм Continuous настоящего и прошедшего времени и их функции в художественном тексте. - Ростов-на-Дону 2005.
6. Dreiser T. Jennie Gerhardt. – Moscow: Progress Publishers, 1972/
7. Fitzgerald S.F. Tender is the night. – Moscow, 1983/
- 8.Hemingway E. For Whom the Bell Tolls. – Moscow: Progress Publishers, 1971/
9. Lessing D. No Witchcraft for Sale.- Moscow, 1956.
10. Maugham S.W. The Moon and Sixpence. – Moscow: Progressive Publishers, 1972.
11. Maugham S.W. Rain and Other Short Stories. - Moscow: Progressive Publishers, 1977.
12. Spark M. The Public Image. Stories. - Moscow: Progressive Publishers, 1976.

СОВРЕМЕННОЕ ПАТРИОТИЧЕСКОЕ ВОСПИТАНИЕ В ШКОЛАХ ЯПОНИИ

Аннотация. В статье проанализирован опыт национально-патриотического воспитания в современной Японии. Определена роль исторически сложившихся традиций и социальных установок в воспитании молодежи. Составлен вывод о влиянии государственной политики на формирование патриотизма у молодёжи.

Abstract. The paper analyzes the experience of national-patriotic education in modern Japan. The role of historically established traditions and social attitudes in the education of young people is determined. The conclusion is drawn about the influence of state policy on the formation of patriotism among young people.

Ключевые слова: патриотизм, воспитание, Япония, государство, школа, молодёжь.

Keywords: patriotism, education, Japan, state, school, youth.

Патриотическое воспитание играет большую роль в развитии правового государства и гражданского общества. Воспитание полноценной, патриотически настроенной личности имеет важное значение в воспитательном процессе в школе. Национально-патриотическое воспитание молодежи на сегодня во многих странах мира занимает особое место в системе государственных приоритетов.

Целью статьи является теоретическое осмысление современных подходов к пониманию сущности национально-патриотического воспитания молодежи в современной Японии.

Развитый зарубежный опыт педагогики заключается в применении в воспитательном процессе приемов, которые будут адаптировать личность к жизненным условиям новейшего технологического общества, характеризующиеся активными процессами урбанизации населения, технологизации всех сфер жизнедеятельности человека, распространением и укоренением феномена массовой культуры, информационным перенасыщением пространства, изменением характера и структуры ценностной ориентации современного общества, пересмотром уже существующих и появлением новых идеалов и пр.

В этом вопросе показателен опыт японской педагогики и воспитательного процесса. Ценности и подходы японской педагогики заключаются в наследовании конфуцианской традиции и ее дефиниций о том, что невозможно достичь в воспитании гармоничного

развития, невозможно охватить все сферы воспитательного процесса. В Японии придерживаются мнения, в том, что, можно назвать ценностью и патриотизмом – достижение формирования личности «идеального японца». При чем, формирование ценностей «идеального японца» происходит как в семье, так и в школе. Это закреплено на законодательном уровне. Данная программа была внедрена в 1966 году. Именно тогда, можно сказать, вмешалась государственная политика и японским Центральным советом по вопросам образования было издано «Описание идеального японца» [2, с. 212]. В «Описании идеального японца» были соединены требования официальных властей Японии на основе традиций и основ воспитания японской нации.

С целью сохранения японской идентичности в условиях вестернизации общества и патриотического воспитания в данном описании содержатся четкие личностные качества, к которым должны стремиться воспитатели и педагоги. Эти личностные качества затрагивают как профессиональные, так и семейные, общественные, гражданские устои японского общества. Например, указывая в «Описании идеального японца» на гражданские качества личности, были задекларированы основные постулаты патриотического воспитания. Настоящий японец должен быть патриотом своей страны и культуры, уважать свое государство и его символику, стремиться быть законопослушным гражданином [3, с. 73].

Данные требования были детализированы в ряде более современных инструкций Министерства образования, культуры, спорта и науки Японии назначенных средней школе [2, с. 213].

Значительное внимание уделяется формированию у каждого лица активной общественной позиции. По этому поводу разработаны отдельные рекомендации для наставников (учителей, воспитателей, родителей и др.):

- не приучать к механическому соблюдению принятых норм поведения, а способствовать пониманию образа жизни общества и вызывать желание подражать ему;
- прививать воспитанникам выражение своих чувств, мыслей и осмысление своих поступков;
- направлять на совершение своих собственных поступков и общественной деятельности;
- научить уважению мнения и взглядов, стремления и интересов других людей;
- проблемы, дела, интересы группы (семьи, учебного и рабочего коллектива, односельчан, всей нации, государства) воспринимать, переживать и воплощать, как свои собственные.

Таким образом, формулируется задача воспитания нации, признающей и исповедующей идеалы мира, человечности, гуманизма, коллективизма и патриотизма [6, с. 38]. Быть обществом коллективов и групп, японцы среди всех направлений воспитания выдвигают на первое место именно национальное и патриотическое, являющееся неотъемлемой составляющей при формировании личности «идеального японца». Так, Совет по образованию в Японии определил ряд приоритетных задач в XXI веке, среди которых: «воспитывать граждан с широким мировоззрением, заботящимся о сохранении своей культурной идентичности и одновременно уважающими специфику других разннонациональных культур» [7, с. 268].

На сегодня мировая педагогическая наука соглашается, что настоящее воспитание должно быть глубоко национальным по содержанию и характеру. Соответственно разные признаки психологии, характера, ментальности, интеллекта каждой отдельной культурно-исторической общности людей должны максимально учитываться при организации воспитательного процесса. Имеется в виду его обогащение самобытным содержанием, средствами, методами воспитательного воздействия, которые формировались у каждого этноса на протяжении веков и стали неотъемлемой частью его культуры. Ведь национальное воспитание является основой культурно-исторического развития любой нации, а следовательно, и личности.

«Главная цель национального воспитания предполагает передачу молодому поколению социального опыта, богатства духовной культуры народа, его национальной ментальности, своеобразия мировоззрения и на их основе формирование личностных черт гражданина» [7, с. 268]. Японские педагоги ставят целью формирование у молодежи понятия общественной ответственности, предполагающей добровольный выбор надлежащего поведения, соответствующей культурно-историческим условиям и традициям общества, и социально значимой цели, на реализацию которой направлены усилия японского государства и народа.

В содержание воспитания закладываются мировоззренческие основы личности, знания о развитии природы и общества, раскрываются роль и место личности, его государства, народа в окружающем мире.

Охарактеризованные министерские инструкции до сих пор относятся к основным законодательным актам в области образования и размещены на официальном сайте Министерства образования, культуры, спорта, науки и технологий Японии (Монбушо).

В декабре 2006 года впервые за 60 лет Япония ступила на путь реформирования образовательно-воспитательной отрасли - было пересмотрено положение «Основного Закона образования». В результате некоторых изменений претерпела система образования,

но не образы и идеалы человека – философия воспитания осталась практически неизменной.

По закону на воспитателей (педагогов и родителей) была возложена следующая миссия: «Развитие потенциала человеческих ресурсов и творчества, содействие непрерывному обучению и развитию образования, обогащению их сути; содействию ... стремлению (японцев) к академическому, культурному и спортивному развитию» [5, с. 36].

Стоит отметить, что в японской учебно-воспитательной системе существует привычное для нас понятие процесса «воспитания», но сам термин не используется. Вместо него употребляют «ценностная ориентация». Поэтому и в программах, инструкциях Монбушо указано, подготовка детей имеет целью их ценностное ориентирование (а не целенаправленное воспитание), которое осуществляют педагоги и воспитатели в таких направлениях:

- осуществляют подготовку воспитанника для нормального существования в обществе. Для этого применяется групповой подход и мероприятия по усилению сплоченности в детском коллективе. Однако, целью остается развитие собственной индивидуальности школьника;

- способствуют развитию школьника как здоровой личности и духовно развитого будущего гражданина своей страны;

- развивают культурные и коммуникационные навыки;

- воспитание законопослушной личности;

- формирование понимания «традиционного» и «современного», готовности к международному, межэтническому сотрудничеству» [1, с 325].

Еще одним аспектом «идеальной» воспитательной стратегии является формирование ребенка, как целостной самокритичной личности. Для этого в учебных и развивающих заведениях различных типов существуют специальные занятия, посвященные размышлениям и самоанализу, на которых дети обсуждают собственное поведение (положительные и отрицательные поступки), желания, достижения, качество выполнения индивидуальных и групповых задач. Большое значение также придается специфическому для японской нации явлению – «кокоро» — это идея образования, которая заключается не только в эффективном усвоении практических знаний и умений, а направлена, прежде всего, на формирование характера личности, ее духовной сферы.

Сам термин означает «менталитет», «гуманизм», а его прямой (не научный) перевод – это «сердце», «душа», «разум». Явление «кокоро» японцы наполняют следующим содержанием:

- уважение, симпатия и великодушие к людям, животным и другим представителям живой природы;
- способность чувствовать, видеть, сердцем переживать прекрасное и духовно высокое;
- стремление и способность сохранять и обогащать природу, окружающую действительность;
- обладание самоконтролем, способность к критическому самоанализу;
- желание к самосовершенствованию, самоопределению и реализации, деятельность в этих направлениях;
- стремление осуществлять собственный вклад в развитие общества, нации, государства и его практическая реализация;
- желание познать истину, ее духовные поиски.

Эти принципы пронизывают не только все официальные нормативные акты, учебные программы и предметы, но и ежедневную жизнь в стране, поскольку Японцы убеждены, что важнейшей и объективной основой образования и воспитания является именно обогащение детей «кокоро» [1, с. 325].

Как можно проследить, японцы даже в процессе реформирования и приспособления к условиям и требованиям современного мира смогли сохранить традиционную национально-философскую основу, обогатили ее западным прагматизмом и создали собственную новую систему. В ее основу легли следующие принципы: морально и физически готовить детей к жизни в реальных условиях настоящего; обогащать не так конкретные знания, которые механически усваиваются, а собственный опыт детей, который приобретается лично и от того является более важным и ценным для формирования полноценной личности; применять не методы принуждения и назидания, а внушения, поощрения, стимулирования стремления к развитию, принцип реконструкции человеческого опыта; опираться на этно-национальные ценности и традиции, формируя на их основе патриотически настроенного и национально ориентированного гражданина.

В Японии национально-патриотическое воспитание является важной составляющей гуманитарной политики государства. Традиционное воспитание в Японии основывается на идеях конфуцианства – уважения к государству и власти, долг, доброжелательность, искренность и опирается на понятие «во имя общего забывать о личном, во имя страны забывать о семье».

На государственном уровне и законодательном закреплении вопросы патриотического воспитания в Японии начали подниматься только в начале XX века. После Второй мировой войны японское правительство приняло основной закон об образовании -

«Фундаментальный закон об образовании». Однако, данный закон не содержал положений о патриотическом воспитании или каких-либо дефиниций патриотизма. С развитием в начале XX века глобализационных процессов, которые сказались на японском обществе в силу его успешного экономического развития, потребовалось закрепление официальных аспектов национально-патриотического воспитания. Кабинет министров Японии в 2002 году разработал специальный учебный план с целью повышения патриотического воспитания школьников. «В 2003 г. согласно Постановлению правительства «О свободе слова и патриотизме в Японии» были определены оценки за патриотизм в школах всех учеников с 11 лет» [7, с. 268].

Такое нововведение, конечно, имело спорный характер. Общественность Японии выразила критику по поводу данного нормативного акта и его применения. Основной дефиницией критики было указание на то, что патриотизм оценить невозможно, его нужно воспитывать и всячески поощрять. В силу некоторых политических разногласий, оставшихся от имперского прошлого Японии, введение такого законодательного акта могло ухудшить международные отношения с КНР и Республикой Корея. Критика общественности указывала на политизацию и придание патриотизму в данном контексте националистической идеологии, которая должна остаться в прошлом памяти Второй мировой войны.

В 2006 году в Японии прошла очередная образовательная реформа и были внесены изменения в главный закон «Об образовании» Японии. В школах ввели уроки патриотизма. На учителей возлагается обязанность усилить чувство национальной гордости, собственного достоинства и уважения к народным традициям.

Таким образом, главной задачей учебно-воспитательной системы Японии на современном этапе является формирование личности в соответствии с существующим образом идеального японца и его практическая подготовка к жизни. Но не стоит забывать, что процесс реформирования продолжается до сих пор. Уже претерпела определенные изменения собственно образовательная отрасль и на очереди – сфера воспитания. Не исключается и перспектива обновления принципов ценностного ориентирования и взглядов на воспитательный идеал в соответствии с требованиями современного прогрессивного общества.

Патриотическое воспитание в Японии является основой в учебно-воспитательной работе учебных заведений и координируется государственными органами власти.

Список использованной литературы

1. Васильева Г. М. Система морального воспитания в японской школе //Этнопедагогика как фактор сохранения российской идентичности. 2017. С. 324-327.
2. Груздева М. В. Воспитание позитивных качеств национального характера в Японии //Вестник Ленинградского государственного университета им. А.С. Пушкина. 2016. №. 2. С. 211-221.
3. Джуринский А. Н. Практики гражданского воспитания в общеобразовательной школе за рубежом //Сибирский педагогический журнал. 2017. №. 2. С. 71-76.
4. Козачина А. В. Особенности морального воспитания в современной Японии // Развитие современной науки: теоретические и прикладные. 2016. № 03. С. 176-178
5. Лепешев Д. В. Воспитание в Японии: традиции, философия, современность //Общество: философия, история, культура. 2017. №. 1. С. 35-37.
6. Романкова Л. Н. Воспитательная работа в контексте национальных систем образования //Инновационные образовательные технологии. 2015. №. 3. С. 35-42.
7. Шитик М. А. Особенности патриотического сознания в разных странах //Образ Родины: содержание, формирование, актуализация. 2021. С. 266-270.

Влавацкая Екатерина Александровна
Студентка ВСФ ФГБОУ ВО «РГУП», Россия, г. Иркутск,

Горбунова Анна Сергеевна

Студентка ВСФ ФГБОУ ВО «РГУП», Россия, г. Иркутск,

Власова Елена Львовна

Научный руководитель к.п.н., доцент ВСФ ФГБОУ ВО «РГУП», Россия, г.
Иркутск,

ИСТОРИЯ РАЗВИТИЯ ТАМОЖЕННОГО СОЮЗА СТРАН-УЧАСТНИКОВ ЕВРАЗИЙСКОГО ЭКОНОМИЧЕСКОГО СОЮЗА (ТС ЕАЭС)

Аннотация. В статье выделяются три части, такие как вводная, основной материал проведённого исследования и результат. Рассмотрена история и предпосылки формирования и последующего развития ЕАЭС. Проведен краткий анализ текущего состояния. Изучены запланированные на ближайшие годы союзные мероприятия.

Annotation. The article distinguishes three parts, such as introductory, the main material of the study and the result. The history and prerequisites for the formation and subsequent development of the EAEU are considered. A brief analysis of the current state was carried out. Allied activities planned for the coming years were studied.

Ключевые слова: Евразийский экономический союз, история евразийской интеграции, евразийское экономическое пространство, этапы евразийской интеграции, Договор о ЕАЭС

Keywords: Eurasian Economic Union, history of Eurasian integration, Eurasian economic space, stages of Eurasian integration, Treaty on the EAEU

Вводная часть

Следует начать с того, что под экономическим союзом некоторых постсоветских государств, которые расположены в Евразии – понимается Евразийский экономический союз (далее по тексту ЕАЭС). 1 января 2015 года вступил в силу договор между лидерами России, Казахстана и Белоруссии о Европейском экономическом союзе, который подписывался 29 мая 2014 года.

Изучив исторические данные стоит отметить, что 9 октября 2014 года, а также 23 декабря 2014 года в целях включения в Евразийский экономический союз, таких стран как Кыргызстан и Армения между ними были подписаны договоры.

По статистике за 2021 год у Евразийского экономического союза имеется интегрированный единый рынок с количеством населением 184 миллиона человек, вместе с валовым внутренним продуктом более 1,9 триллиона долларов.

Евразийский экономический союз в макроэкономической сфере, сельском хозяйстве и промышленности, транспорте, инвестициях и внешней торговле, энергетике, техническом, таможенном и антимонопольном регулировании, конкуренции учитывает общую политику, а также стимулирует свободный оборот товаров и услуг. В будущем будут предусматриваться положения о большей интеграции и единой валюте.

В научной статье, в качестве объекта изучения нами будет проанализированы предпосылки появления ЕАЭС и его история.

Основной материал проведённого исследования

В связи с ослаблением экономики республика Центральной Азии наряду с Россией в 1990-ых годах соприкоснулась со снижением валового внутреннего продукта (ВВП). Процессам приватизации и реформированию экономики были подвергнуты государства-члены союза. Сразу после распада Союза Советских Социалистических Республик (СССР) началась Евразийская интеграция. При распаде СССР в 1991 году было подписано Беловежское соглашение, президентами России «республик-учредителей», Казахстана и Беларуси, вследствие чего было объявлено о провозглашении создания Содружества Независимых Государств в связи с прекращением существования СССР от 8 декабря 1991 года.

Нурсултан Назарбаев (первый президент Казахстана) – в 1994 году при выступлении в МГУ выдвинул идею о создании «Евразийского союза» - регионального торгового блока, с целью извлечения выгоды и подключения из растущих экономик Восточной Азии и Европы. Упрощение беспрепятственного потока товаров по всей Евразии – в этом и заключается Видение. Данная идея была поспешно воспринята как способ дополнения Восточного партнёрства, существовавшего на тот момент, а также как способ укрепления торговли, увеличения инвестиции в Армению, Беларусь и Центральную Азию.

В 2000 году страны Россия, Беларусь, Казахстан, Кыргызстан и Таджикистан создали Евразийское экономическое сообщество (ЕврАзЭС), после чего к которому в 2006 году присоединился Узбекистан. Это было сделано для расширения сотрудничества и содействия дальнейшей экономической интеграции. Для государств-членов договором был установлен общий рынок. Следует учесть, что на основе образца Европейского экономического сообщества создавалось само Евразийское экономическое сообщество. У них был соизмеримый размер населения в соответствии с 171 миллионом и 169 миллионами человек.

Процесс взаимодействия в рамках предусмотренных договором о едином экономическом пространстве, который был подписан в 2003 году между странами Россией, Беларусью, Украиной и Казахстаном, и ратифицирован в 2004 году замедлился после

проведения Оранжевой революции. В 2007 году было подписано соглашение о создании Таможенного союза между тремя странами – Россией, Казахстаном и Беларусью.

В странах бывшего Союза Советских Социалистических Республик (СССР) приблизительно с 2010 года Россия начинает наиболее деятельные и амбициозные попытки обеспечить экономическое партнерство.

К их числу имеет касательство созданный в 2010 году Евразийский таможенный союз и Единое экономическое пространство, образованное в 2012 году. Такая активность в 2008 году была отчасти, вызвана финансовым кризисом и отчасти Политикой Восточного партнерства ЕС (EAP).

Нурсултан Назарбаев в 2011 году получил заявление о поддержке действующего на тот момент премьер-министра России Владимира Владимировича Путина по поводу создания Евразийского экономического союза. В свою очередь президентами России, Казахстана и Беларуси 18 ноября 2011 года было подписано соглашение, которое устанавливало цель создания Евразийского экономического союза к 2015 году. Совместная комиссия по содействию более тесным экономическим связям была создана Государством-членами.

Президентами России, Беларуси и Казахстана 29 мая 2014 года был подписан договор о Евразийском экономическом союзе, вступивший в законную силу с 1 января 2015 года, также при церемонии его подписания присутствовали президенты Кыргызстана и Армении. Владимир Владимирович Путин – президент России заявил следующее: «Сегодня мы создали мощный, привлекательный центр экономического развития, большой региональный рынок, который объединяет более 170 миллионов человек.» Важным является тот аспект, что казахстанскими политиками подчеркивается то, что Евразийский экономический союз должен быть чисто экономическим союзом, а не политическим блоком. «Мы не создаем политическую организацию; мы формируем чисто экономический союз», сказал ведущий переговорщик и первый заместитель премьер-министра Казахстана – Бакытжан Сагинтаев. После чего он заявил о том, что «это прагматичное средство для получения выгоды. Мы не вмешиваемся в то, что Россия делает политически, и они не могут сказать нам, какую внешнюю политику проводить».

От всех трёх государств в октябре договор получает одобрение парламента. Таким образом, подписание договора о расширении ЕАЭС на Армению состоялось 9 октября 2014 года, так же Кыргызстаном 23 декабря 2014 года был подписан договор, после чего 6 августа 2015 года он стал членом Евразийского союза.

Отражение состава Евразийский экономический союз (ЕАЭС) в настоящий момент изображено на Рис. № 1 где (тёмно-зелёным цветом) помечены страны-участницы, помимо

них также помечены страны, которые планируют вступить в ЕАЭС (синим цветом), а также страны-наблюдатели (голубым цветом – Куба, Молдавия и Узбекистан). В 2023 году планируется получение полноправного членства в Узбекистане.



Рис. № 1. Состав Евразийский экономический союз (ЕАЭС)

Результат

Вследствие всего выше предоставленного материала, можно сказать, что мы провели немногословное отступление о истории становления одного из крупных межгосударственных объединений. Основываясь на предположения научных деятелей – в 2025 году, планируется создание финансового центра ЕАЭС в Астане. Равным образом у стран-членов ЕАЭС за 2025 год на 20 % должен увеличиться валовый внутренний продукт (ВВП). Данному должны благоприятствовать установление равных условий по отношению к являющимся членам ЕАЭС – в сфере работников государства, а также хозяйствования для бизнес-структур. Совместная коммуникация локализуется как конкурентная, к тому же конкурентная во всех сферах – это, судя по всему, способствует передвижению капиталов в экономическом смысле, в более развитые государства.

Список использованных источников:

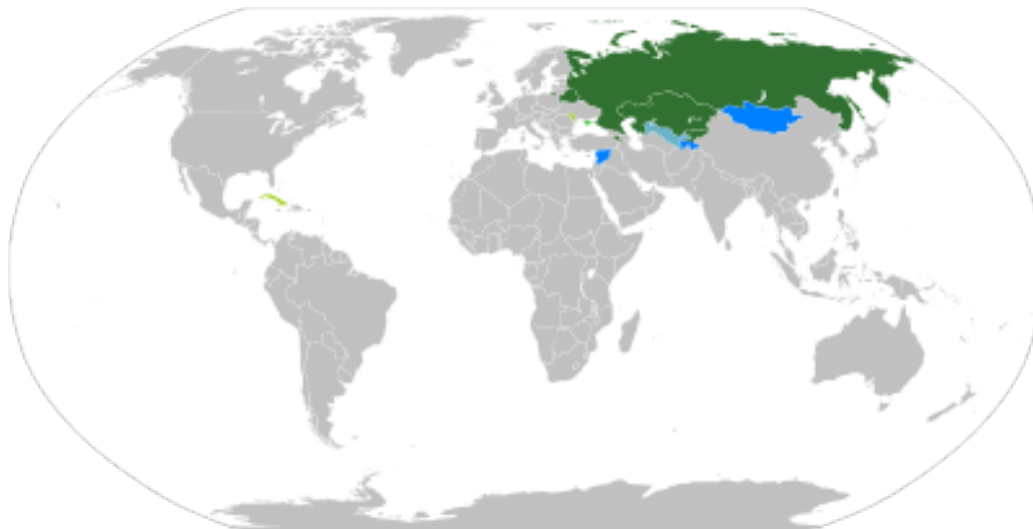
1. Договор о Евразийском экономическом союзе (Подписан в г. Астане 29.05.2014) (ред. от 05.08.2021) – Доступ из справ.-правовой системы «Гарант».
2. Жумамбаева Д.Б. Евразийский экономический союз как международная организация – Актуальные научные исследования в современном мире – № 1-1 – 2019 – 126-129 с.
3. Кротов М.И., Мунтин В.И. Евразийский экономический союз: история, особенности, перспективы – Управленческое консультирование – № 112015 – 33-47 с.
4. Холодков В.М., Шевченко А.М., Александров Д.А., Ипполитов И.В., Попов Д.С., Макаревский М.Н., Мордвинова А.Э. – Евразийский экономический союз: проблемы

развития и отношение к ЕАЭС в Центральной Азии – Проблемы национальной стратегии –
№ 1 – 2019 – 9-57 с.

Сафонов Владислав Юрьевич
магистрант, Тульский государственный университет, РФ, г. Тула

Бурвилов Никита Викторович
кандидат юридических наук, доцент, Тульский государственный университет, РФ, г. Тула

ФЕНОМЕН ЗЛОУПОТРЕБЛЕНИЯ ПРАВОМ

Аннотация. Статья посвящена анализу феномена злоупотребления правом в предпринимательской деятельности. Автор приводит понятие, признаки и виды злоупотребления среди предпринимателей, выявляет проблему понимания сущности злоупотребления как одного из нарушений принципов добросовестности.

Abstract. The article is devoted to the analysis of the phenomenon of abuse of right in entrepreneurial activity. The author gives the concept, signs and types of abuse among entrepreneurs, reveals the problem of understanding the essence of abuse as one of the violations of the principles of good faith.

Ключевые слова: злоупотребление, добросовестность, резидент, гражданское законодательство, нарушение прав.

Keywords: abuse, good faith, resident, civil law, violation of rights.

В качестве способа нарушения резидентов презумпции добросовестности выступает злоупотребление правом.

Несмотря на то, что доктрина злоупотребления правом в России насчитывает уже немало лет, судебная практика по разрешению дел, связанных со злоупотреблением правом, не унифицирована. В отраслях под «злоупотреблением правом» зачастую понимаются разные правовые явления. Это вполне объяснимо тем, что в науке нет единства в понимании термина «злоупотребление правом» и его сущности. Более того, некоторые учёные вообще говорят о несостоятельности этой категории.

Первым теоретиком, определившим злоупотребление правом как правонарушение, является В.П. Грибанов. Учёный определял злоупотребление правом как «особый тип гражданского правонарушения, совершаемого управомоченным лицом при осуществлении принадлежащего ему права, связанный с использованием недозволенных конкретных форм в рамках дозволенного общего типа поведения» [1, с. 68]. Отметим, что данный подход был воспринят в качестве основного многими учёными-юристами.

В целом, и в настоящее время этот подход является доминирующим в юридической науке. Так, за последнее десятилетие написано множество кандидатских диссертаций, чьи

авторы определяют злоупотребление правом или отдельный вид злоупотребления правом как противоправное поведение.

Главная проблема изучения злоупотребления правом заключается в том, что ему предписывают различные существенные и несущественные признаки. Поэтому в научной литературе нет единства в том, какие признаки наиболее полно характеризуют «злоупотребление правом», какие являются основными, а какие дополнительными.

Если злоупотребление правом рассматривать как правонарушение, то оно должно отвечать таким признакам: общественная вредность, противоправность, виновность, наказуемость.

Кроме того, в литературе имеется точка зрения, что злоупотребление правом является особым видом правонарушения, которое отвечает таким признакам как: злонамеренность, желание реализовать субъективное право, субъект действует за пределами правовых норм [2, с. 67-69].

Также в литературе говорится, что злоупотребление можно рассматривать в качестве правомерного деяния, в связи с чем оно не может отвечать критериям «неразумность, недобросовестность, безнравственность, антисоциальность» [2, с. 67-69].

А.А. Малиновский считает, что злоупотребление право характеризуется главным образом двумя критериями: «причинение вреда посредством осуществления права; осуществление права в противоречии с его назначением» [2, с. 69].

Но существуют научные подходы, которые основываются на иных признаках злоупотребления правом как правового явления.

В сфере предпринимательской деятельности предлагается рассматривать злоупотребление правом как действие, нарушающее не права и свободы, а интересы других лиц, не опосредованные субъективными правами [6, с. 22].

Существуют и иные подходы, но при анализе всех точек зрения можно выделить общие признаки, которые наиболее точно характеризуют злоупотребление правом.

1 Злоупотребление правом происходит в процессе осуществления субъектом своих прав. Злоупотребление правом может иметь место лишь при условии наличия у лица соответствующего права. Данный тезис неоднократно подтверждался судебной практикой.

2 Наличие причинения вреда правам третьих лиц. Наиболее существенным признаком исследуемого феномена является «причинение зла» в результате осуществления права [3, с. 329]. Данный признак нашел свое оформление в п.3 ст.1 и п.1 ст. 10 ГК РФ.

Данное требование нашло свое подтверждение в позиции Конституционного суда, отраженной в Определении от 17.07.2014 № 1808-О [4].

Выделяют следующие виды обхода закона, которые закреплены в нормах ГК РФ [5]:

1 Шикана.

2 Защита права.

3 Несвоевременное осуществление права на защиту.

4 Секундарное право, иными словами, меры оперативного воздействия.

5 Обход закона.

Дадим краткую характеристику каждому виду:

1 Несвоевременное исполнение прав. Примером такого злоупотребления намеренное затягивание банком или микрофинансовыми организациями сроков по взысканию неустойки. Как правило, такие организации предоставляют в кредит денежные средства под высокие проценты, в том числе и высокие размеры неустоек. Таким образом, чем дальше оттягивается срок взыскания неустоек, тем выше сумма штрафных санкций.

При нарушении обязательств микрофинансовая компания долгое время не обращается за исполнением обязательства, а проценты по кредиту принимают громадные масштабы. Это также расценивается как злоупотреблением.

2 Секундарное право.

Классическим примером такого вида злоупотребления является то, что из партии в 1000 товаров было доставлено 999. По закону (а именно, с пунктом 1 статьи 466 ГК РФ [5]) покупатель воспользовался своим правом отказа от продукции и от ее оплаты. Тут необходимо учитывать, в какой срок поставщик смог бы осуществить поставку недостающей части товара, каков мотив отказа от товара и оплаты у покупателя. Если 1 товар не играет существенной роли, то вполне возможным является ожидание допоставки.

3 Защита права – этот вид злоупотребления достаточно часто возникает в судебной практике. Например, когда пассажиры общественного транспорта обращаются в суд с иском, из которого следует, что они хотят возместить сумму проезда в транспорте, если транспорт не смог доставить их до места назначения по причине поломки. Как правило, истцы в такой ситуации руководствуются желанием наказать перевозчика, а не получение утраченной суммы, поскольку затраты на обращение в суд выше чем, запрашиваемая в иске сумма.

4 Шикана – это когда право реализуется в целях причинения вреда или ущерба иному лицу, но тут необходимо учитывать, что напрямую эффект от неправомерных действий лицо, осуществляющее злоупотребление, не получит. Примером является выдержка из решения Арбитражного суда Краснодарского края от 25 июля 2018 г. по делу № А32-17859/2018 [6], где суд признал поведение АО «Мацестинский чай» и ИП Туршу К.Ю. как недобросовестное по причине следующего:

- ответчики не делали ничего для погашения задолженности перед кредиторами с осени 2017 г.;

- лиц вносили средства кредиторам в отсутствие согласия на то, деньги передавались ненадлежащему нотариусу и пр.

Достаточно часто шикана применяется с другими формами злоупотребления, например, со злоупотреблением доминирующим положением (решение Арбитражного суда г. Москвы от 29.12.2014 по делу № А40-174120/2014 [7]).

5 Доминирующее положение на рынке.

Данная форма злоупотребления правом выражается в том, что субъект является единственным, эксклюзивным субъектом экономики по конкретному товару, услуге, продукции, что дает ему возможность оказывать влияние на конкуренцию. Также они могут создавать препятствие для иных субъектов, которые захотят войти на рынок той продукции, услуги или товара, которые предоставляет фирма-монополист. Кроме того, доминирующее положение может проявляться и в применении иных методов, которые будут ограничивать права других субъектов гражданско-правовых отношений.

Запрет на ограничение конкуренции существует не только для доминирующих субъектов. Примером является постановление ФАС Московского округа от 10.02.2010 № КГ-А40/15571-09 по делу № А40-26049/09-85-196, где суд не допустил ограничения конкуренции лицом, не занимающим доминирующее положение на рынке, сославшись только на ст. 10 ГК РФ [8].

6 Действия злоупотребления.

Это применимо к тем субъектам, которые на рынке занимают доминирующее положение, они для сохранения своих позиций могут применять определенные меры, которые характеризуются следующим:

1 Последствием этих действий является ограничение конкуренции иных субъектов экономической деятельности и ущемление их интересов.

2 Создание «искусственного» недостатка в товаре.

3 Компания навязывает контрагентам свои условия контракта, которые могут быть невыгодны для последнего или никаким образом не затрагивать сути предмета договорных отношений.

За совершение таких действий лицо может быть привлечено к ответственности антимонопольным органом, поскольку он напрямую нарушает требованиям антимонопольного законодательства.

7 Обход закона. Данная форма нередко направлена на обход императивных норм закона, эти действия носят недобросовестный характер. Именно эти признаки отличают обход закона от законного поведения.

Обход закона – это представляет собой действия субъекта, прямым образом нарушающего нормы права, ставя под сомнение внутреннее содержание и функции этого права.

Ключевой причиной существования злоупотребления как такового в праве - это наличие несовершенств, коллизий и пробелов в нормах гражданского права.

Осуществлённый нами обобщающий анализ состояния исследования категории «злоупотребление правом» позволяет согласиться с тем, что на данном этапе развития этой правовой категории имеются лишь отдельные основополагающие положения, которые предоставляют субъектам правового оборота возможность либо выработать свои собственные способы предотвращения злоупотреблений, либо подсказывая лицам, уже пострадавшим от злоупотребления правом, что с появлением конкретного случая этого феномена в той или иной сфере регулируемых правом отношений можно и нужно бороться, отстаивая свои права в суде.

Список литературы:

1. Грибанов В.П. Пределы осуществления и защиты гражданских прав / В.П. Грибанов. – Москва: «Статут», 2000. - 411 с.
2. Малиновский А.А. Злоупотребление субъективным правом (теоретико-правовое исследование): монография / А.А. Малиновский. – Москва: Юрлитинформ, 2007. – 352 с.
3. Грибанов В.П. Осуществление и защита гражданских прав / В.П. Грибанов. – Москва: «Статут», 2000. - 411 с.
4. Об отказе в принятии к рассмотрению жалобы гражданина Шуклина Александра Александровича на нарушение его конституционных прав абзацем первого пункта 1 и пунктом 2 статьи 10 Гражданского кодекса Российской Федерации: определение Конституционного Суда РФ от 17.07.2014 N 1808-О // СПС «Консультант плюс»
5. Панков К. Виды злоупотребления правом: небольшая классификация [Электронный ресурс]. – Режим доступа: https://zakon.ru/blog/2015/5/6/vidy_zloupotrebleniya_pravom_nebolshaya_klassifikaciya
6. Решение Арбитражного суда Краснодарского края от 25 июля 2018 г. по делу № А32-17859/2018 [Электронный ресурс]. – Режим доступа: <https://sudact.ru/arbitral/doc/Vcmb8KepnIm3/>

7. Решение Арбитражного суда г. Москвы от 29.12.2014 по делу № А40-174120/2014 [Электронный ресурс]. – Режим доступа: <https://sudact.ru/arbitral/doc/nqNG44B4udV8/>
8. Постановление ФАС Московского округа от 10.02.2010 № КГ-А40/15571-09 по делу № А40-26049/09-85-196 // СПС «Консультант плюс».

*Кручинина Валерия Витальевна
студент 3 курса магистратуры
Национальный исследовательский университет «МЭИ», г. Москва
Ларина Ирина Евгеньевна
кандидат экономических наук, доцент
Национальный исследовательский университет «МЭИ», г. Москва*

ИСПОЛЬЗОВАНИЕ МЕТОДА ABC ДЛЯ ОПТИМИЗАЦИИ РАСПРЕДЕЛЕНИЯ КОСВЕННЫХ РАСХОДОВ

Аннотация. Анализ косвенных затрат имеет большое значение для предприятия и проводится с целью выявления резервов для снижения расходов, а также для проверки обоснованности распределения косвенных затрат между отдельными видами продукции. От правильности распределения косвенных расходов зависит точность определения величины себестоимости каждого вида изделия. В связи с этим в настоящее время так актуальна проблема поиска такого метода калькуляции, который бы позволял максимально точно распределить косвенные расходы на выпускаемые продукты. Одним из таких методов является функциональный учет затрат и результатов деятельности предприятия (метод ABC). В данной статье рассматриваются результаты экспериментального расчета методом ABC на предприятии с целью оптимизации распределения косвенных затрат и выявления наиболее затратных функций для дальнейшего оказания воздействия по направлению их снижения.

Ключевые слова: метод ABC, функциональный отчет, результат деятельности, производственный процесс, ассортимент.

Abstract: The analysis of indirect costs is of great importance for the enterprise and is carried out in order to identify reserves for reducing costs, as well as to verify the validity of the distribution of indirect costs between individual types of products. The accuracy of determining the cost of each type of product depends on the correct distribution of indirect costs. In this regard, the problem of finding such a calculation method that would allow the most accurate distribution of indirect costs for manufactured products is currently so relevant. One of these methods is the functional accounting of costs and results of the enterprise (ABC method). This article discusses the results of an experimental calculation by the ABC method at an enterprise in order to optimize the distribution of indirect costs and identify the most costly functions for further impact in the direction of their reduction.

Keywords: ABC method, functional report, performance result, production process, assortment.

В современных рыночных условиях важную роль приобретает калькулирование себестоимости продукции и услуг. От точного отнесения затрат на тот или иной вид продукции зависит истинная информация о конкурентоспособности конкретных видов продукции, эффективное управление расходами, принятие правильных управленческих решений [3]. При калькулировании себестоимости наиболее сложным является процесс учета и распределения косвенных расходов на себестоимость конкретной продукции.

Актуальность темы состоит в том, что в условиях жесткой конкуренции одним из главных преимуществ организации выступает низкая себестоимость продукции. Ошибки при определении себестоимости могут быть причиной неверных управленческих решений — снятию с производства рентабельной продукции, либо, наоборот, увеличению производства неперспективной продукции [1].

Метод ABC основан на том, что затраты образуются в результате выполнения определенных операций. Процесс расчета себестоимости производимой продукции с применением ABC предполагает калькуляцию затрат в три этапа. Первый этап предполагает разработку реестра рабочих процессов и их классификаций. Здесь происходит сбор всей информации, относящейся к каждому производственному процессу. На втором этапе происходит разработка системы драйверов. Под драйверами понимаются носители затрат, то есть показатели измерения активности вида деятельности, которые отражают сущность определенного вида деятельности и взаимосвязанные с калькулируемыми объектами. Третий этап характеризуется расчетом ставок драйверов. Здесь происходит деление суммы всех накладных расходов, понесенных на каждом процессе, на количественное значение драйвера. [2]. Следующим этапом является определение общей суммы затрат по конечным объектам калькулирования и определение себестоимости калькуляционной единицы.

Применение подобного инструментария управленческого учета в практической работе позволяет своевременно идентифицировать процессы, требующие вмешательства со стороны руководителя, для их последующей оптимизации. [4].

В то же время использование данной калькуляционной системы в практической работе учетно-аналитических служб организаций может вызвать следующие трудности:

- метод ABC разрушает традиционные представления о наборе затрат, разбивая процесс производства продукции на малые разнородные группы, у каждой из которых должен быть свой уникальный драйвер действия. В то же

время разнородные группы издержек и их драйверы могут иметь сходные характеристики и необходимо учитывать различия. Если при связывании действия с объектом издержек используется неподходящий драйвер, то распределение дает искаженные результаты;

- сложно разработать единый классификатор видов действий на предприятии;
- необходимо формировать и утверждать новые требования к первичной документации, т.е. обеспечивать формирование отчетов по тем видам деятельности, которые представлены в реестре [5].

Был проведен эксперимент внедрения метода ABC на кондитерской фабрике на примере двух изделий, в результате рассчитана себестоимость традиционным методом и методом ABC. В целях применения метода ABC были выделены функции (виды деятельности для производства продукции) и драйверы затрат, например, поддержание оборудования в рабочем состоянии (носителем затрат будет являться количество технического обслуживания), контроль качества продукции (носителем затрат будет являться количество операций контроля), эксплуатация основного оборудования (драйвер - машино-часы), заключение договоров (драйвер - количество заключенных договоров), проведение медицинских исследований (драйвер – количество проведенных медосмотров), проведение курсов повышения квалификации (драйвер - количество курсов). Также в процессе внедрения метода ABC была определена стоимость единицы носителя затрат (величина затрат на одну операцию) путем деления суммы косвенных расходов по каждой выделенной функции на количественную величину соответствующего носителя затрат. После выбора функций и носителей затрат необходимо было распределить их по видам выпускаемой продукции и рассчитать себестоимость по каждому рассматриваемому изделию. Для точной калькуляции затрат по незавершенной продукции предприятия было принято решение о целесообразности распределения функций и драйверов к ним еще и по переделам.

По результатам эксперимента был проведен сравнительный анализ результатов калькулирования себестоимости при использовании ABC метода и традиционного метода: при традиционном подходе рассматриваемые изделия оказались переоцененными. Метод ABC позволяет исключить ошибки при формировании себестоимости продукции, характерные для традиционного учета, который основан на последовательном распределении затрат на основе объемных показателей.

Применение данного метода позволило распределить затраты между готовой и незавершенной продукцией, проанализировать функции с целью выявления наиболее затратных в общей совокупности выделенных функций затрат и оказания воздействия по

направлению их снижения, например, для снижения таких расходов как затраты на ремонт и обслуживание оборудования, предприятию необходимо заменить устаревшее оборудование на более новое.

Проведенные функциональным методом расчеты не только позволили наиболее точно определить полную себестоимость каждого вида рассматриваемого изделия, дали возможность оценить величину затрат по каждому выявленному процессу, что в дальнейшем позволит руководству принять эффективные управленческие решения.

Список использованной литературы

1. Учет затрат на производство и калькулирование себестоимости продукции (работ, услуг): учеб.-практ. пособие / под ред. Ю.А. Бабаева. — 3-е изд., испр. и доп. — Москва: Вузовский учебник: ИНФРА-М, 2018. — 188 с.
2. Управленческий учет и анализ с практическими примерами: метод ABC: учебник / Л.В. Попова, В.А. Константинов, И.А. Коростелкина, М.В. Селюков, Ю.Д. Джамурзаев. – М.: Дело и сервис, 2017. – 176 с.
3. Особенности учета затрат и калькулирования себестоимости в отраслях [Текст]: учеб. пособие / В. С. Матвеева; М-во образования и науки Рос. Федерации, Урал. гос. экон. ун-т. – Екатеринбург: [Изд-во Урал. гос. экон. ун-та], 2016. – 98 с.
4. Стафиевская М.В. Методы учета затрат и калькулирования себестоимости продукции // Инновации в науке: пути развития Материалы XI Всероссийской научно-практической конференции. Издательство: Негосударственное образовательное частное учреждение дополнительного профессионального образования «Экспертно-методический центр» – 2019 – С. 1-9.
5. Евстафьева Е.М., Попова Д.А. Теория и практика использования метода ABC в управленческом учете коммерческих организаций // Учет и статистика. – 2016. – №2 (42) – С. 10-22.

Адаев Роман Борисович,
ассистент кафедры «Автоматизированных систем обработки информации и
управления»
Российский государственный университет им. А.Н. Косыгина (Технологии. Дизайн.
Искусство),
Россия, Москва

РАЗРАБОТКА МАТЕМАТИЧЕСКОЙ МОДЕЛИ ДИНАМИКИ СКЛАДА ОДНОРОДНОЙ ПРОДУКЦИИ

Аннотация. В статье рассматриваются вопросы моделирования, разработки математических моделей. Построена принципиальная схема технологического процесса на складе однородной продукции. Создана модель динамики склада однородной продукции (сырья), которая включает подсчет средних суммарных затрат за квартал (три месяца) функционирования склада, учитывая расходы на поставку, хранение, дефицит, прибыль от сбыта. Моделируется работа склада за период 90 дней. Начальный запас является случайным, отгрузка является случайной и находится в диапазоне. В ходе оптимизации найдены значения размера поставки и стоимости хранения, чтобы суммарные потери были наименьшими. Полученные результаты можно использовать для решения задач складского учёта.

S u m m a r y . The article discusses the issues of modeling, the development of mathematical models. A schematic diagram of the technological process in a warehouse of homogeneous products is constructed. A model of the dynamics of a warehouse of homogeneous products (raw materials) has been created, which includes calculating the average total costs for a quarter (three months) of warehouse operation, taking into account the costs of supply, storage, deficit, and profit from sales. The warehouse operation is modeled for a period of 90 days. The initial stock is random, the shipment is random and is in the range. During the optimization, the values of the delivery size and storage cost were found so that the total losses were the least. The results obtained can be used to solve warehouse accounting problems.

Ключевые слова: склад, математическая модель, отгрузка, оптимизация, VBA, динамика.

Keywords: warehouse, mathematical model, shipment, optimization, VBA, dynamics.

Логистика — управление материальными, информационными и людскими потоками с целью их оптимизации (минимизации затрат).

Моделирование является наиболее эффективным способом подбора оптимальных параметров склада и технологии его управления. Оптимизация осуществляется за счет многократных «прогонов» на персональном компьютере математической модели технологии склада с последовательным изменением ее параметров. В процессе работы модели можно наблюдать визуально за процессами на различных участках технологии и, при необходимости, менять соответствующие параметры склада и его оборудования, добиваясь наилучших результатов технологических операций [1].

Математическая модель полезна во время эксплуатации склада. Она может стать настольным инструментом менеджера склада. При относительно небольших затратах на ее создание и эксплуатацию, она окупает себя уже за счет экономии средств на закупку техники для склада, определения потребного количества персонала, площадей на различных участках технологии, не говоря уже о снижении эксплуатационных расходов.

Дополнение технологической модели экономическими параметрами и описанием процедур взаимоотношений с контрагентами (планирование закупок и продаж) позволяет перейти на корпоративный уровень моделирования финансовых потоков.

Основными средствами моделирования технологического процесса на складе являются:

- принципиальная схема технологического процесса;
- пооперационная схема технологического процесса.

Принципиальная схема технологического процесса на складе разрабатывается на основе сформулированных требований и представляет собой взаимосвязанную последовательность работ (групп технологических операций), выполнение которых позволит достичь цели, с которой организован склад, например разгрузку контейнеров.

Примерная принципиальная схема технологического процесса склада предприятия оптовой торговли представлена на рис. 1.



Рис. 1. Принципиальная схема технологического процесса

В соответствии с принципиальной схемой технологического процесса разрабатывают пооперационную схему, позволяющую увидеть и критически оценить всю цепь операций на складе от момента прибытия транспортного средства с товарами на склад и до момента отправки груза получателю.

Функционирование любых предприятий, связанных с материальными ценностями, основано на необходимости ведения учета запасов, их управления и обеспечения сохранности. Для того чтобы содержать запасы на предприятиях на пути от источника сырья до конечного потребления используются складские терминалы.

Выделяют основные особенности склада:

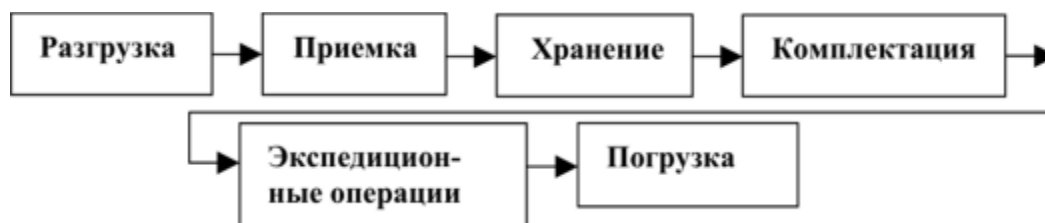
1. Склад является затратной составляющей в процессе движения материалов, готовых изделий и сырья.
2. Работа только с определенными материалами и изделиями компании.
3. Наличие единой технологии в компании при выполнении производственных задач по приему, обработке и отпуску изделий и материалов.
4. Создание определенных зон с известными задачами по размещению и обработке изделий и материалов.
5. Оборудование складов определенными стеллажами и техникой для работы с конкретными изделиями и материалами.

Складские затраты представляют собой дополнительные затраты, которые вызваны продолжением процесса производства в сфере обращения, таким образом, данные затраты носят производительный характер.

Можно разработать модель динамики склада однородной продукции (сырья), в которой будет подсчет средних суммарных затрат за квартал (три месяца) функционирования склада, учитывая расходы на поставку, хранение, дефицит, прибыль от сбыта. Модель имеет особенности: 1) сбыт случаен; 2) поставки одинакового объема и регулярные; 3) продукция однородная; 4) цены по статьям расхода и прибыли фиксированные.

Моделируется работа склада за период 90 дней. Начальный запас сырья является случайным, отгрузка является случайной и находится в диапазоне [20; 30]. Цены по статьям расхода и прибыли фиксированные и равны 20 руб./ед. прод. Поставка (Q) в 90 единиц происходит каждые 4 дня. Задержек не предусмотрено. Может возникать дефицит сырья, в программе считаются суммарные потери. Работа программы представлена в таблице 1 и на рис. 1. Сумма потерь представлена в таблице 2.

Таблица 1 — Моделирование работы склада

T	g(t)	m(t)	r(t)	Q(t)	w(t)
1	56	29	0	0	540
2	27	21	0	0	120
3	6	25	19	0	0
4	0	26	45	90	2180
5	64	21	0	0	860
6	43	26	0	0	340
7	17	27	10	0	0
8	0	27	37	90	2000
9	63	24	0	0	780
10	39	20	0	0	380
11	19	24	5	0	0
12	0	25	30	90	1900
13	65	20	0	0	900
14	45	24	0	0	420
15	21	21	0	0	0
16	0	21	21	90	1800
17	69	23	0	0	920
18	46	29	0	0	340
19	17	26	9	0	0
20	0	22	31	90	1980
21	68	24	0	0	880
22	44	24	0	0	400
23	20	20	0	0	0
24	0	24	24	90	1800
25	66	24	0	0	840
26	42	29	0	0	260
27	13	22	9	0	0
...					
81	67	23	0	0	880
82	44	29	0	0	300
83	15	25	10	0	0
84	0	25	35	90	2000
85	65	21	0	0	880
86	44	28	0	0	320
87	16	20	4	0	0
88	0	27	31	90	1880
89	63	27	0	0	720
90	36	22	0	0	280



Рис. 1. Диаграмма работы склада

Таблица 2 — Потери при работе склада

	1	2	3	4	5	6	7	8	9	10
W_{sum}	7122	7044	6962	7034	6952	7378	7160	7044	7106	6958
Среднее значение	0	0	0	0	0	0	0	0	0	0
Средняя ошибка	70760									
	404,672									

Далее была поставлена задача оптимизации. Нужно было оптимизировать суммарные потери при работе склада. Параметр объём поставки варьируется случайным образом от 60 до 110, параметр стоимость хранения варьируется от 15 до 25. В программе совершается 20 итерационных шагов.

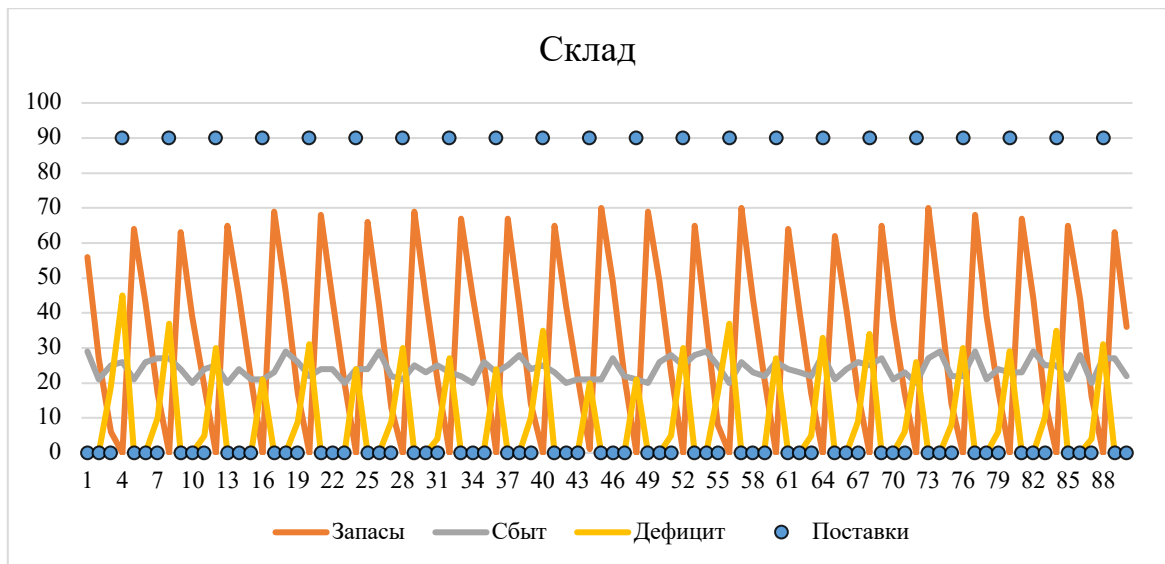
Результаты экспериментов оптимизации представлены в таблице 3.

Таблица 3 — Оптимизационные эксперименты

1	2	3	4
№	Q_{stat}	C_2	W_{min}
1	86	16	56372
2	75	19	55972,9
3	64	17	50664,7
4	86	24	77723,6
5	68	17	51047,9
6	74	23	63041,7
7	61	15	49130,5
8	63	24	59778

Продолжение таблицы 3

1	2	3	4
9	68	18	52114
10	79	15	49694
11	54	15	198227
12	85	22	72151,6
13	102	23	184069,4
14	106	15	173581,5
15	57	20	93320
16	107	20	244406
17	64	23	58905,5
18	51	17	340443,5
19	86	21	68920,9
20	83	21	65938,2

Минимальное значение потерь: 49130,5; оно достигается при $Q=61$ и $C_2=15$. Диаграмма работы склада при таких параметрах представлена на рис. 3.



Рис. 3. Диаграмма работы склада

В программе было смитирована работа простейшего склада, где есть начальный запас, поставки, отгрузка, дефицит. Смоделирована работа данного склада за 90 дней. В ходе оптимизации найдены значения размера поставки и стоимости хранения, чтобы суммарные потери были наименьшими. Полученные результаты можно использовать для решения задач складского учёта.

Литература

1. Логистический портал [Электронный ресурс] URL: <https://www.lobanov-logist.ru/library/352/63110/>

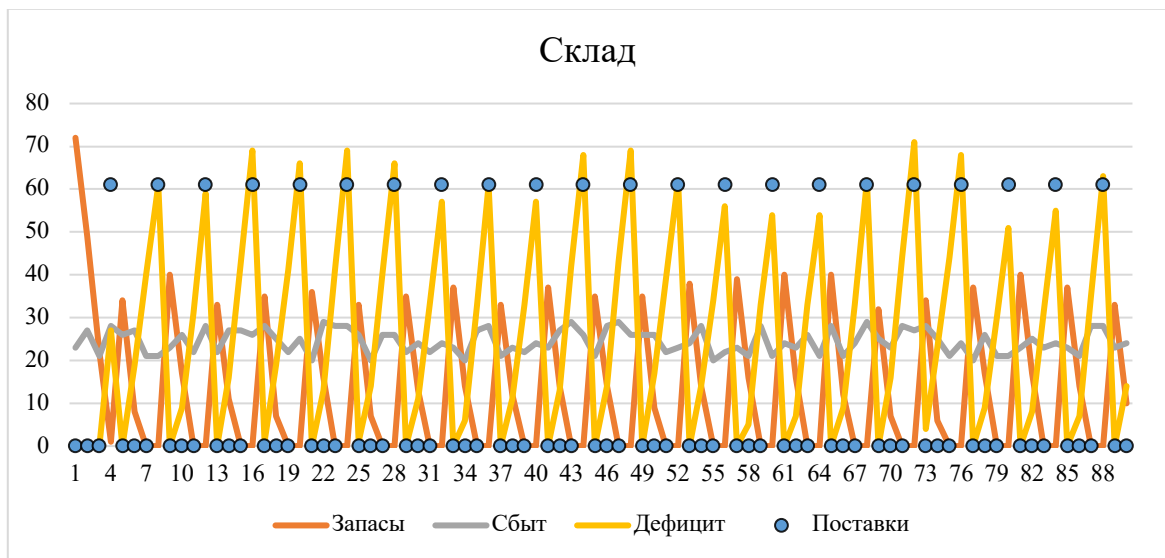
(Дата обращения: 08.12.2020).

2. Пара Т. С. Логистика закупок: модели управления запасами в целях повышения качества процессов закупочной логистики // Направления развития экономических и логистических систем предприятий и организаций : сборник научных трудов магистрантов. – Воронеж : Издательско-полиграфический центр "Научная книга", 2020. С. 78-81. EDN MZFMDV.
3. Таха Х.А. Введение в исследование операций. 7-е издание.: Пер. с англ. — Москва: Издательский дом "Вильямс", 2005. 912 с.
4. Ветрова О. А., Кузьмина Т. М. Анализ элементов управления логистикой склада промышленной продукции // Дизайн, технологии и инновации в текстильной и легкой промышленности (ИННОВАЦИИ-2020) : Сборник материалов Международной научно-технической конференции, Москва, 12 ноября 2020 года. Том Часть 2. Москва: Федеральное государственное бюджетное образовательное учреждение высшего образования "Российский государственный университет имени А.Н. Косыгина (Технологии. Дизайн. Искусство)", 2020. С. 206-209. EDN BNEFBN.
5. Мугак Т. А., Гнатко С. Б., Левкин Г. Г. Управление логистическими рисками при транспортировке парфюмерно-косметической продукции // Инновационная экономика и общество. 2016. № 1(11). С. 43-50. EDN VTYTIN.
6. Бабаев С. Управление закупками и продажами / Российская торговля, 2015, № 5/6.

Лебедев Дмитрий Валерьевич,

Магистратура

*Промышленное и гражданское строительство: технологии и организация
строительства*

ПРИМЕНЕНИЕ НОВЫХ ТЕХНОЛОГИЙ ПРИ ГАЗОСНАБЖЕНИЕ МУНИЦИПАЛЬНЫХ УЧРЕЖДЕНИЙ В БЛОЧНО-МОДУЛЬНОМ ИСПОЛНЕНИИ

Аннотация. В статье рассмотрены новые технологии, используемые в блочно-модульных котельных, работающих на газе. Описаны технологии автоматизации котельной и новые решения для повышения эффективности оборудования.

Annotation. The article considers new technologies used in block-model gas-fired boilers. The technologies of boiler room automation and equipment efficiency increase are considered.

Ключевые слова: газ, котельная, автоматизации, энергоэффективность.

Keywords: gas, boiler house, automation, energy efficiency.

В последние годы в энергетическом секторе увеличился спрос на качественные, энергоэффективные и гибкие системы отопления и газоснабжения и число которых относятся блочно-модульные котельные.

Блочно-модульные котельные — это отдельные автономные транспортабельные установки или блоки установок, которые укомплектованы всем необходимым отопительным оборудованием. Их могут устанавливать отдельно, либо же пристраивать к действующим зданиям. Используются они для отопления и горячего водоснабжения различных объектов. Блочно-модульные котельные - высокоавтоматизированные, они способны обеспечить постоянную работу для всего оборудования и не требуют присутствия людей. Автоматика таких блоков создает условия для работы котлов в нужном режиме температур [1]. На сегодняшний день данный тип оборудования развивается очень стремительно, поэтому для него постоянно разрабатываются новые технологии и решения, более детальное изучение которых и составляет целевую направленность данной статьи.

В числе новых технологий, которые применяются при газоснабжении муниципальных учреждений в блочно-модульном исполнении, прежде всего, следует отметить технологию непрерывного мониторинга рабочих параметров для оперативных действий по повышению эффективности котла прямым или косвенным методом (см. рис. 1).



Рис.1 Система мониторинга эффективности котла.

Блок мониторинга эффективности принимает данные от основных полевых приборов и анализирует характеристики парового котла, а затем локально отображает важные параметры на сенсорном экране. Система отслеживает заданные параметры для принятия решения о необходимости технического обслуживания и ремонта установки. К числу наблюдаемых параметров относятся следующие: кислород в трубе (%), температура в трубе ($^{\circ}\text{C}$), давление пара (бар)/температура, расход пара (кг/час), температура подаваемой воды ($^{\circ}\text{C}$), температура окружающей среды ($^{\circ}\text{C}$), расход газа ($\text{м}^3/\text{час}$).

Второй технологией, на которую целесообразно обратить внимание является установка автоматизированного центрального диспетчерского пункта для мониторинга и отслеживания состояния всей блочно-модульной котельной в целом. Система диспетчеризация позволяет организовать сбор данных из котельных в единую сеть. Данная структура дает возможность контролировать рабочие параметры котлов, реализовать онлайн-мониторинг и SMS-сервис для оповещения обслуживающего персонала об аварийных ситуациях. Подобная организация работы позволяет сократить штат диспетчеров, добиться высокой оперативности устранения неполадок [2]. На рис. 2 представлена мнемо-схема блочно-модульной котельной в программной среде SimpleScada.

В рамках данной схемы для контроля за котельной задано 60 параметров управления. В проекте заложен алгоритм погодозависимого управления; оператор котельной может задавать координаты точек наружного воздуха и прямой сетевой воды. Также реализованы функции авторизации пользователя, построения графиков температур и давления прямой и обратной воды, формирование суточных отчетов контролируемых параметров, оповещения пользователя о текущих авариях в котельной.

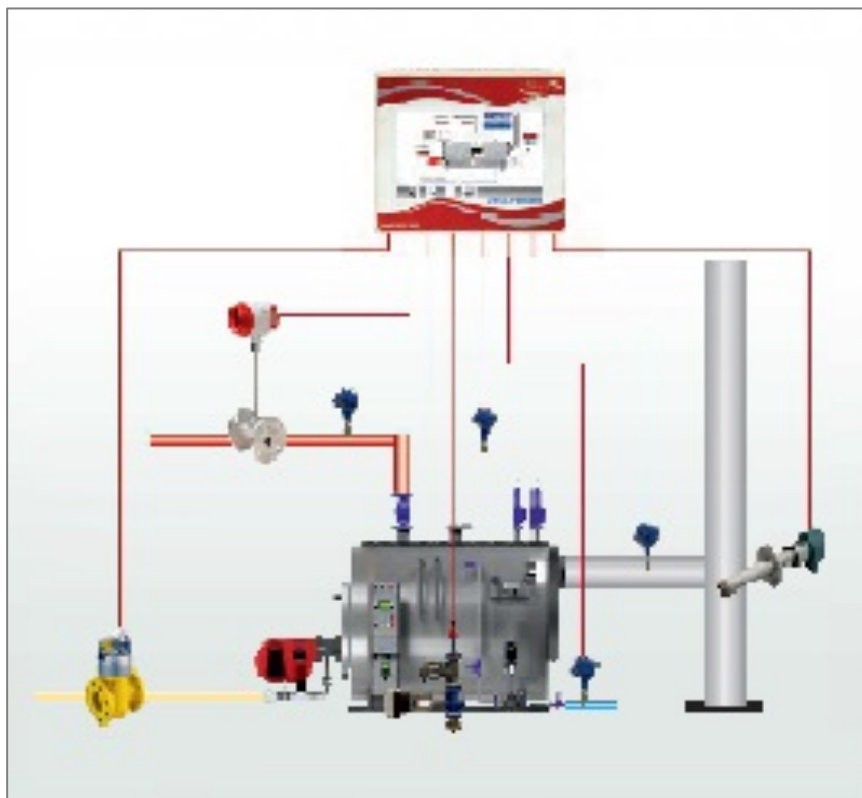

Рис. 2 Мнемосхема модульной котельной.

Еще одной инновацией для газоснабжения муниципальных учреждений в блочно-модульном исполнении является гибридная технология, которая предполагает комбинацию газового конденсационного котла мощностью 24 кВт, одновременно работающего с тепловым насосом воздух/вода мощностью 4 кВт в одном изделии. Тепловой насос разработан таким образом, чтобы обслуживать функцию отопления котла, что значительно повышает эффективность продукта. Средняя сезонная эффективность отопления оценивается в 134%, кроме того, такой котел имеет класс энергопотребления A++ [2].

Таким образом, сегодня для блочно-модульных котельных активно развиваются как технологии автоматизации контроля и мониторинга ключевых параметров их работы, так и технологии повышения энергоэффективности газового оборудования.

Литература:

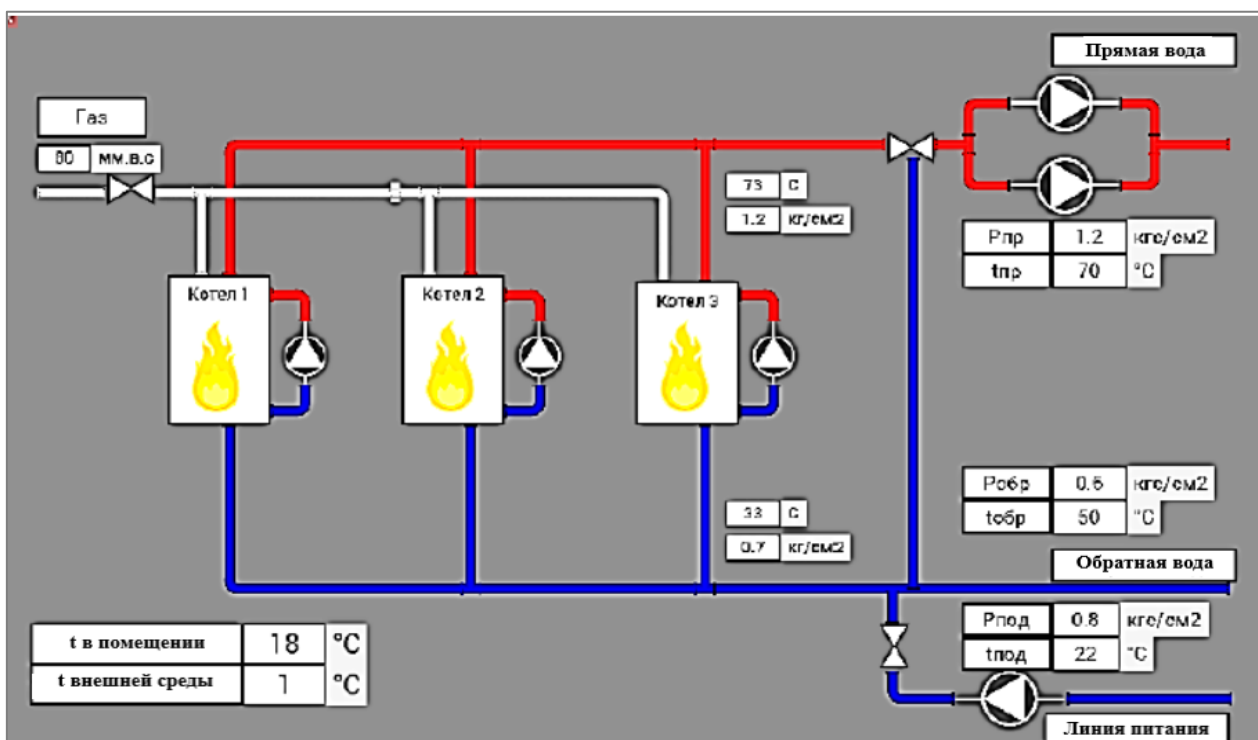
1. Ревель-Муроз П.А. Автономный комплекс теплоэнергетического оборудования нового поколения // Наука и технологии трубопроводного транспорта нефти и нефтепродуктов. 2020. Т. 10. № 4. С. 394-404.
2. Industrial water tube boiler design: formulas in practice / Mehran Mousapoor. Berlin; Boston: De Gruyter, 2022. 244 p.

ИССЛЕДОВАНИЯ В ОБЛАСТИ СОЦИАЛЬНЫХ НАУК

УДК 001.855

Лапаева Ольга Федоровна, кандидат экономических наук

доцент кафедры экономической теории, региональной и отраслевой экономики

Оренбургский Государственный Университет

Россия, Оренбург

Дубовсков Константин Юрьевич

Студент бакалавр

Оренбургский Государственный Университет

Россия, Оренбург

Шинкарев Владимир Владимирович

Студент бакалавр

Оренбургский Государственный Университет

Россия, Оренбург

Селезнёв Иван Валерьевич

Студент бакалавр

Оренбургский Государственный Университет

Россия, Оренбург

ПУТИ ПОВЫШЕНИЯ ИННОВАЦИОННОЙ АКТИВНОСТИ ЭНЕРГОКОМПАНИЙ РОССИИ И РЕГИОНА (НА ПРИМЕРЕ ОРЕНБУРГСКОЙ ОБЛАСТИ)

Аннотация. В данной статье рассмотрены инновационные решения в сфере энергетики России и, в частности, в Оренбургской области за последние годы. Изучены перспективные направления развития энергосистемы региона, а затем и всего государства. Были рассмотрены и негативные аспекты модернизации энергокомпаний, а также способы их минимизации. Целью статьи является изучение возможных перспективных направлений развития генерации, распределения и учета электроэнергии в Оренбургской области. В ходе работы собрана основная информация о состоянии и модернизации энергосистемы региона за последние 5 лет, а также рассмотрены инновации, которые только планируется внедрить в ближайшие годы.

Abstract. This article discusses innovative solutions in the energy sector in Russia and, in particular, in the Orenburg region in recent years. Perspective directions for the development of the energy system of the region, and then the entire state, were studied. The negative aspects of the modernization of energy companies, as well as ways to minimize them, were also considered. The

purpose of the article is to study possible promising directions for the development of generation, distribution and metering of electricity in the Orenburg region. In the course of the work, basic information was collected on the state and modernization of the energy system of the region over the past 5 years, and innovations that are only planned to be introduced in the coming years are considered.

Ключевые слова: энергетика России, энергокомпания Оренбургской области, модернизация энергокомпаний, энергосистема, экономическая активность, направления развития энергокомпаний, инновации.

Keywords: energy of Russia, energy company of the Orenburg region, modernization of energy companies, energy system, economic activity, directions of development of energy companies, innovations.

Классификация инноваций в электроэнергетике

Понятие «инновация» достаточно обширно и рассматривается в литературе с разных точек зрения. Так, можно говорить о следующих типах инноваций:

1) продуктовые инновации представляют собой значительные изменения в свойствах товаров и услуг, производимых компанией. Например, ранее не существовавшие товары и услуги, или продукты со значительными усовершенствованиями;

2) процессные инновации обусловлены значительными изменениями методов производства и доставки товаров или услуг;

3) организационные инновации – новшества в деловой практике, организации рабочих мест;

4) маркетинговые инновации – изменения в позиционировании товара, методах ценообразования.

Инновации могут классифицироваться по степени новизны:

1) инкрементальные инновации призваны существенно повысить производительность компании, улучшить существующие технологии, но они не относятся к радикальным изменениям;

2) радикальные инновации связаны с высоким уровнем неопределенности, обеспечивают создание новой услуги с уникальными свойствами;

3) новые технологические системы – комплекс инноваций, имеющих общую технологическую базу и оказывающих существенное влияние на различные сектора экономики, также включают радикальные и инкрементальные инновации;

4) изменения в технико-экономической парадигме (технологическая революция) – долгосрочные инновации, приводящие к коренному изменению технологий.

Однако в энергокомпании необходимо учесть особенность электроэнергии как товара. Речь идет о том, что в конкретный момент времени должно быть произведено ровно столько энергии, сколько необходимо ее потребителю.

В зависимости от своих возможностей и потребностей энергетическая компания может использовать технологические, операционные, управленческие и транзакционные инновации. Основным становится вопрос управления данными инновациями и выявление эффектов, связанных с тем или иным типом инноваций. Опираясь на изменения, происходящие в электроэнергетике можно привести следующую классификацию (таблица 1) [1].

Таблица 1 – Классификация инноваций в электроэнергетике [1]

Тип инновации	Описание	Примеры
Инновации, обусловленные изменением технологий		
Технологические	Инновации, совершенствующие технологии производства и потребления электроэнергии.	<ul style="list-style-type: none"> • Солнечные панели; • Ветрогенераторы; • Системы накопления электроэнергии
Процессные	Инновации, совершенствующие процесс поставок электроэнергии.	«Умные» счетчики
Инновации, обусловленные изменением рынка		
Инновации управления	Создание новых методов управления	<ul style="list-style-type: none"> • Активный потребитель; • Технологии управления спросом; • Системы энергосбережения
Инновации транзакций	Инновации, способствующие минимизации операционных затрат на взаимоотношение с поставщиками и потребителями	«Умные» сети

Исходя из информации таблицы 1, можно подробнее разобраться в каждом из классов инновации в энергокомпании. Так, технологические инновации в электроэнергетической отрасли приносят изменения в способы производства электроэнергии как товара.

Инновационным подходом в данном случае являются технологии, необходимые для генерации электроэнергии из альтернативных источников (солнца, ветра, воды и т.д.). Помимо того технологические инновации способны повысить потенциал распределенной генерации электроэнергии, которая активно внедряется и используется во многих развитых странах мира.

Говоря о процессных инновациях, можно сказать, что они совершенствуют процесс поставок электроэнергии от производителя к потребителю. Например, так называемые «умные» счетчики позволяют повысить прозрачность расчетов за потребленную электроэнергию, а также снизить количество случаев хищения электроэнергии.

Инновации управления актуальны для энергокомпаний в связи с появлением нового типа потребителей энергии. Этот новый тип потребителей способен сам производить электроэнергию, а излишки продавать энергокомпаниям. Данная возможность присутствует, например, у тех, кто устанавливает на своем участке солнечные панели для личного пользования.

Инновации, также рассмотренные в таблице 1 – это инновации транзакции. Они призваны сократить операционные затраты на взаимоотношения с поставщиками и потребителями, например, smart grid («умные» сети) включают в себя возможности всех выше названных инноваций и являются основой новой модели рынка электроэнергии [1].

Ресурсы и механизмы для реализации инноваций в энергокомпаниях. Инновационный потенциал энергокомпаний

Все перечисленные выше инновации могут быть реализованы при наличии определенных ресурсов и выполнении ряда механизмов. Так, для успешной реализации инновационных процессов энергетическая компания должна располагать следующими ресурсами:

- 1) достаточной материально-технической базой;
- 2) необходимым бюджетом для создания, введения в эксплуатацию и сопровождения проекта;
- 3) достаточными организационными и кадровыми ресурсами.

Эти ресурсы представляют собой инновационный потенциал компании, который подразумевает создание условий динамичного процесса поиска и внедрения разработанных технологических и научно-технических решений. Формирование справедливых механизмов привлечения инвестиций в энергетическую компанию так же зависит от ее потенциала.

Главным фактором, определяющим инновационный потенциал энергокомпаний, который влияет на внедрение новых проектов, является лояльность руководства компании к модернизациям, а также их готовность произвести изменения и способность оценить

возможные риски. В то же время нужно помнить, что энергосистема является одним из главных элементов безопасности государства, а основой этой системы являются высокотехнологичные устройства, которые обеспечивают генерацию, распределение, передачу и потребление энергии. Каждый из элементов системы подвержен рискам, а их надежность определяет системную надежность всей энергетической отрасли [2].

Энергокомпании России: текущее состояние

По суммарным запасам невозобновляемых источников энергии наша страна занимает второе место в мире после США. По данным Росстата потребление топливно-энергетических ресурсов составило 644 млн. тонн нефтяного эквивалента. Ниже представлена диаграмма потребления ресурсов топливно-энергетического комплекса (ТЭК) в России (рисунок 1).



Рисунок 1 – Потребление топливно-энергетических ресурсов в России (в % соотношении)

Основу электрификации России составляют три типа электростанций:

1. Тепловые (ТЭС, КЭС);
2. Атомные (АЭС);
3. Гидроэлектростанции (ГЭС).

В 2020 г. на долю тепловых электростанций (ТЭС) в России пришлось 69,6 % в структуре установленной мощности и 63,7 % в структуре производства электроэнергии. В соответствии с приведёнными выше данными СО ЕЭС России в ЕЭС России в структуре установленной мощности ТЭС по технологиям 78,1 % составляют паросиловые турбины, 16 % — парогазовые, 5,2 % газовые и 0,8 % — прочие.

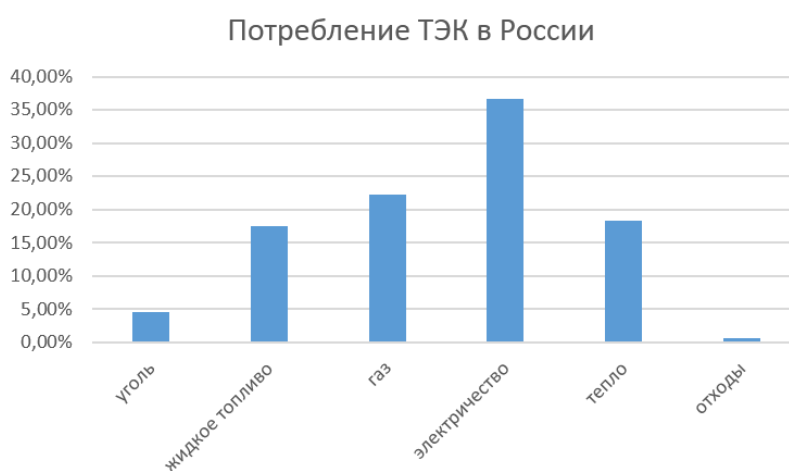
На начало 2020 г. на АЭС в России пришлось 11,0 % в структуре установленной мощности и 18,6 % в структуре производства электроэнергии, а также доля ГЭС в России в структуре установленной мощности электростанций — 18,8 %, в структуре производства электроэнергии — 17,5 %. Уровень использования общего технического

гидроэнергopotенциала, рассчитанный исходя из производства электроэнергии-брутто на ГЭС за 2020 год, — 11,5 % (рисунок 2).



Рисунок 2 – Структура установленной мощности электростанций за 2020 г. (в % соотношении) [3]

Исходя из данных диаграммы, можно сделать вывод, что Россия получает преобладающее количество энергии за счёт неэкологических теплоэлектростанций, которые при сжигании топлива выбрасывают большое количество CO_2 в атмосферу, что негативно влияет на экологию. Россия также поддерживает направление по внедрению возобновляемых источников энергии (ВИЭ) в энергосистему страны. По данным диаграммы, на 2020 год ВИЭ занимает всего 0,6%, что очень мало, по сравнению с остальными источниками энергии, но инновационная активность включает в себя внедрение новых технологий во всех сферах энергокомпаний. Выработка, передача, распределение, учет электроэнергии можно отнести к тому, что так или иначе будет подлежать инновациям [3].

Возобновляемые источники электроэнергии (СЭС)

Активное развитие солнечной энергетики в России началось в 2014 году, а уже в 2015 темпы роста сильно увеличились (рисунок 3). Была принята масштабная государственная программа по поддержке возобновляемых источников энергии (ВИЭ). Ее смысл заключался в том, чтобы предоставить льготные условия компаниям, которые готовы возводить солнечные электростанции, ветровые и малые гидроэлектростанции. К тому же, государство выделяло дополнительные выплаты энергокомпаниям, которые будут отдавать в сеть так называемые «чистые киловатты», т. е. энергию, произведенную с помощью альтернативных источников [4].

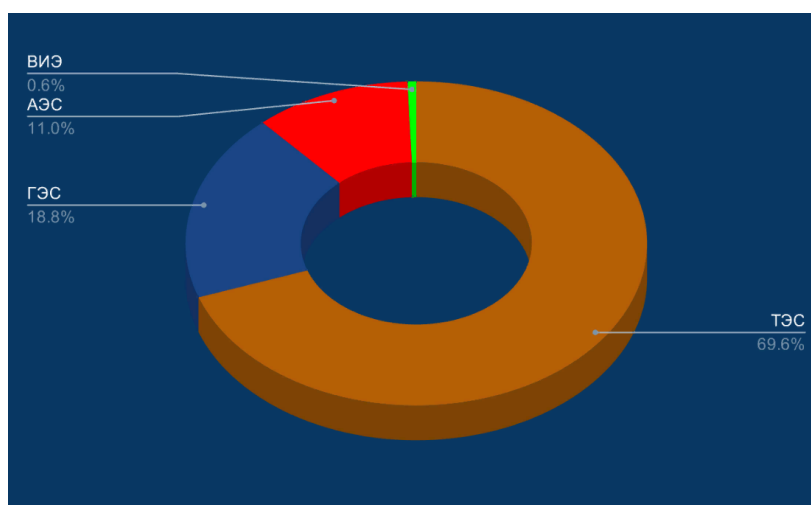

Рисунок 3 – Динамика показателя доли ВИЭ в производстве электроэнергии в России [5, с 71]

В рамках данной госпрограммы были утверждены проекты по строительству ВИЭ до 2024 года. Из проекта следовало, что одних солнечных электростанций в нашей стране должно появиться столько, чтобы выдавать суммарную мощность в 1520 МВт электроэнергии. По стечению обстоятельств, таких как: климатические условия, территориальные особенности, и число солнечных дней в году - основным регионом для реализации задачи стало Оренбуржье.

Инновации, которые используются в Оренбургской области

В последние годы в Оренбургской области сложилась тенденция модернизации выработки электроэнергии, а именно, внедрение в сеть альтернативных источников энергии. Нагляднее всего это происходит с солнечной энергетикой.

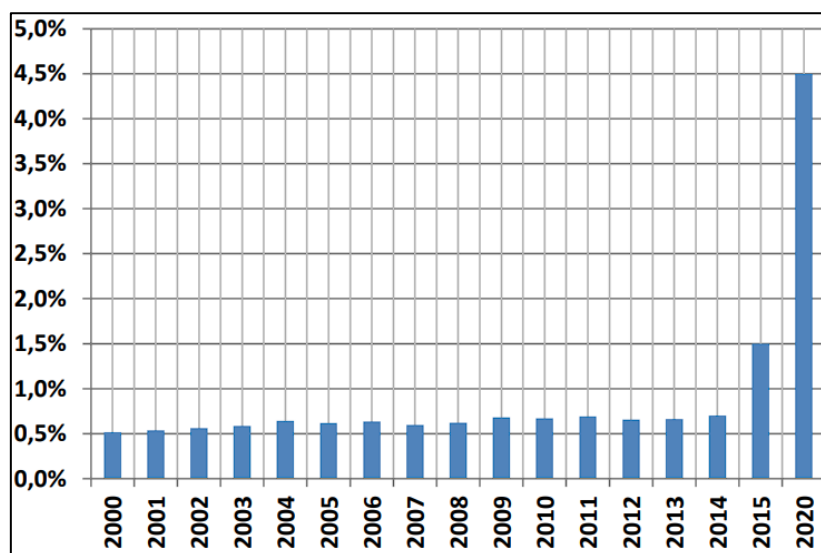
В итоге, с 2015 по 2020 годы в Оренбургской области было построено 12 солнечных электростанций с общей мощностью 300 МВт. К 2021 году число станций выросло до 16, к концу 2022 года в регионе действует уже 18 солнечных электростанций мощностью 370 МВт (рисунок 4). Исходя из имеющихся данных, можно сделать вывод, что темп развития возобновляемых источников энергии в Оренбургской области очень высок [4].



Рисунок 4 – Перечень действующих в Оренбургской области солнечных электростанций [5, с. 76-79]

Однако, на момент 2021 года было выработано около 436 млн кВт/ч электроэнергии, что составило всего 3,65 % от объема всей электроэнергии, выработанной в регионе за 2021 год. Исходя из полученных данных, доля ВИЭ в энергетике Оренбургской области на данном этапе слишком мала.

Несмотря на это, начиная с 2014 года вплоть до конца 2022 года, по подсчетам инвестиции в только солнечную энергетику превысили 35 миллиардов рублей. И все эти деньги принадлежат частным инвесторам, а именно энергокомпаниям «Хевел» и «Т Плюс». При этом бюджетных средств на строительство электростанций практически не выделялось. Новые энергообъекты позволили стать региону более энергонезависимыми и создать около сотни новых рабочих мест.

Но не только в сфере солнечной энергетики Оренбургская область проявила инновационную активность за последние годы. Помимо энергии солнца в Оренбуржье с 2020 года всерьез рассматриваются проекты возведения и внедрения ветровой энергетики. Установкой ветрогенераторов в нашей стране начали заниматься позже солнечных панелей по той причине, что в России нет собственного производства ветроустановок, а определенные стимулирующие льготы государство выплачивает лишь тогда, когда 75% оборудования – отечественное. Заводы по производству солнечных панелей в России уже есть, а вот ветровые установки пока не получили популярности у тех производителей, кто мог бы заняться их импортозамещением. Однако, Ульяновский завод авиационных материалов «Авиакомпозит» в ближайшем будущем планирует наращивать производственные показатели на рынке отечественных ветроустановок. На данный момент ветровые электростанции в России представлены совсем малым их количеством, но,

несмотря на это в Оренбургской области уже введены в эксплуатацию несколько ветрогенераторов, один из которых находится в поселке Тамаркуль с мощностью 2,73 МВт [4].

Предел прочности и как он повлияет на инновации в сфере распределения энергии

Внедрение инноваций в любую сферу всегда приносит как положительные аспекты, которые были описаны выше, так и отрицательные, а именно новые статьи затрат на модернизацию всего сопутствующего оборудования. Как уже упоминалось ранее, одна только солнечная энергетика производит 3,65% электроэнергии от всей энергосистемы региона. Для наглядности можно обратиться к прогнозам специалистов на 2024 год (рисунок 5). В особо солнечные дни этот показатель поднимается до 5,5% (120 мегаватт солнечной энергии). Это достаточно малый процент и его без проблем можно интегрировать в уже существующую энергетическую систему региона без необходимости замедлять и отключать генераторы основных источников энергии. Как отмечалось ранее, электроэнергия – это такой ресурс, который невозможно хранить в чистом виде. Сколько ее было произведено в секунду, столько и будет потреблено. В этом заключается баланс существующей энергосистемы, работающей как часы.



Рисунок 5 – Структура установленной мощности электростанций Оренбургской области по видам станций на 2024 год [5, с. 68]

Но теперь представим, что Оренбургская область и дальше планирует развивать альтернативные источники энергии. Если солнечная энергетика займет более 20% от общей выработки, а энергокомпании не станут при этом модернизировать существующие сети, то начнутся проблемы.

По сути, речь идёт о серьёзной перестройке энергосистемы области, куда должны войти все альтернативные источники электроэнергии. Причём строительство

инфраструктуры надо начинать до того, как появятся новые ветровые электростанции. Речь идет о неизбежной модернизации электросетей и распределительных подстанций, а также строительстве новых. Уже на данный момент потенциал энергосистемы области наполовину исчерпан. Сейчас Оренбургская область может принять всего 400 МВт мощности к тем 2000 МВт, которые протекают в сутки через электрическую сеть. К тому же, если взглянуть на карту расположения солнечных электростанций (рисунок 6), то становится понятно, что в основном СЭС расположены на востоке и в центральных районах области, где не так сильно развиты сети для распределения новой, избыточной мощности. Однако продвигаясь, к Центральному району картина меняется и в итоге Западный и Северный районы являются дефицитными по мощности электроэнергии [4].

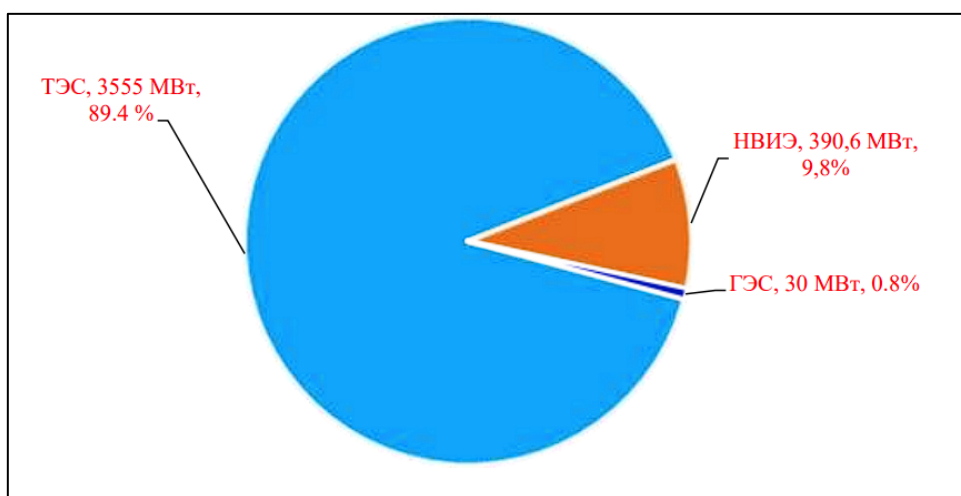

Рисунок 6 – Территориальная структура альтернативной энергетики в регионах степной зоны России [6]

Все эти факты говорят о том, что если Оренбургская область в перспективе планирует наращивать темпы развития альтернативной электроэнергии, то потребуются немалые инновации еще и в сфере ее распределения и баланса. По оценке специалистов, размеры инвестиций составят около 3-4 миллиардов рублей [4].

Прогноз развития энергетики Оренбургской области на основе ВИЭ

В 2020 году правительством Оренбургской области были подписаны документы, устанавливающие порядок исполнения инновационных решений в сфере энергокомпаний и электроэнергетики в целом, так как уже на момент 2020 года регион занимал лидирующие позиции в стране по солнечной генерации. Подобные результаты свидетельствуют о том, что область активно развивает возобновляемые источники энергии, а инновационная активность обусловлена инвестициями в развитии альтернативной энергетики в Оренбургской области. К тому же эти документы призваны придать новый импульс в развитии электроэнергетики,

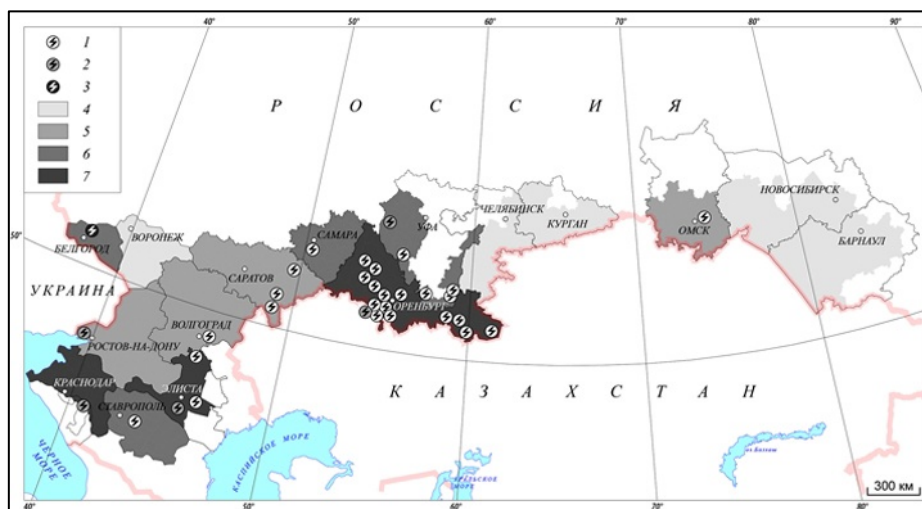
в том числе в действиях по увеличению мощностей альтернативных источников энергии Оренбургской области на ближайшее будущее [7].

Общие положения

Темпы роста возобновляемой энергетики в России, по сравнению с большинством промышленно развитых стран, невелики. Развитие возобновляемых источников электроэнергии (ВИЭ) в России значительно затрудняется из-за таких факторов, как изобилие углеводородных ресурсов, недостаточная поддержка ВИЭ на государственном уровне, несовершенство законодательной базы по альтернативной энергетике, низкая обеспокоенность общества экологическими проблемами. Помимо солнечной генерации и ветрогенераторов, к ВИЭ также относятся гидроэнергетика, геотермальная энергетика, биоэнергетика.

За последние десять лет наблюдается рост выработки электроэнергии на базе возобновляемых источников. Это объясняется постепенным снижением стоимости ВИЭ, ужесточением мировых экологических требований, изменениями в государственной политике в области повышения энергоэффективности экономики.

Основные направления государственной политики в сфере повышения энергетической эффективности электроэнергетики на основе использования возобновляемых источников энергии на период с 2014 г. по 2022 г. представлены в таблице 2 [5].

Таблица 2 – Показатель доли ВИЭ в производстве электроэнергии в России, млн кВт·ч [5]

Год	Производство электроэнергии на базе ВИЭ	Производство электроэнергии в России	Доля ВИЭ в производстве электроэнергии
2014	7250	1035200	0,70%
2015	25054	1002168	2,5%
2020	52920	1176005	4,5%
2021	39960	1036040	1,6%
2022	37460	1192620	2,2%

Как показывают исследования, в России задействован потенциал гидроэнергетики и энергии биомассы в наибольшей степени, в наименьшей - потенциал ветровой и солнечной энергетики. В настоящий момент возобновляемая энергетика в России находит применение в основном в энергодефицитных регионах, а также в изолированных от линий электропередач регионах. В то же время в некоторых регионах экономически доступно сразу

несколько видов ВИЭ. Их комплексное развитие позволило бы полностью обеспечить экономическое развитие этих регионов.

Относительно Оренбургской области, эксперты выяснили максимально перспективные источники нетрадиционной возобновляемой энергии, которые уже активно внедряются в нашу энергосистему (таблица 3) [5].

Таблица 3 – Экспертная оценка потенциала развития ВИЭ в Оренбургской области [5,с. 72]

Вид ВИЭ	Технический потенциал, млн т у. т.	
	Технический потенциал, млн т у. т.	Экономический потенциал, млн т у. т.
Солнечная энергия	2300	12,5
Энергия ветра	2000	60
Энергия биомассы	5	35
Малая гидроэнергетика	125	65,2
Геотермальная энергия	нет данных	115
Низкопотенциальное тепло	115	36

Темпы развития и уже имеющиеся результаты инноваций самых перспективных возобновляемых источников (ветровая, солнечная и биоэнергетика) рассмотрены ниже.

Солнечная энергетика

Климат Оренбургской области благоприятен для солнечной энергетика. Он отличается большим количеством ясных дней (около 166 дней в году). Продолжительность солнечного сияния более 1000 часов в год (рисунок 7).



Рисунок 7 – Продолжительность солнечного сияния для сравнения Оренбургской области с остальными регионами [5,с. 74]

Различают два способа использования солнечной энергии: прямое преобразование ее в электроэнергию (например, солнечные батареи) и преобразование в тепловую энергию. Чтобы оценить возможности использования солнечной энергии на территории Оренбургской области, необходимо знать ее потенциал - количество солнечных дней, интенсивность и вероятность солнечного излучения.

Самым простым и наиболее дешевым способом использования солнечной энергии является нагрев воды в плоских солнечных коллекторах. Система солнечного нагрева воды (гелиосистема) предназначена для горячего водоснабжения коммунально-бытовых и хозяйственных объектов. Используя энергию солнца, гелиосистема позволяет экономить в год до 75% необходимого традиционного топлива. Преобразование сразу в электроэнергию более сложный и затратный метод. Но, несмотря на это, именно он используется в нашем регионе и не собирается сдавать позиции по темпам развития [5].

Ветроэнергетика

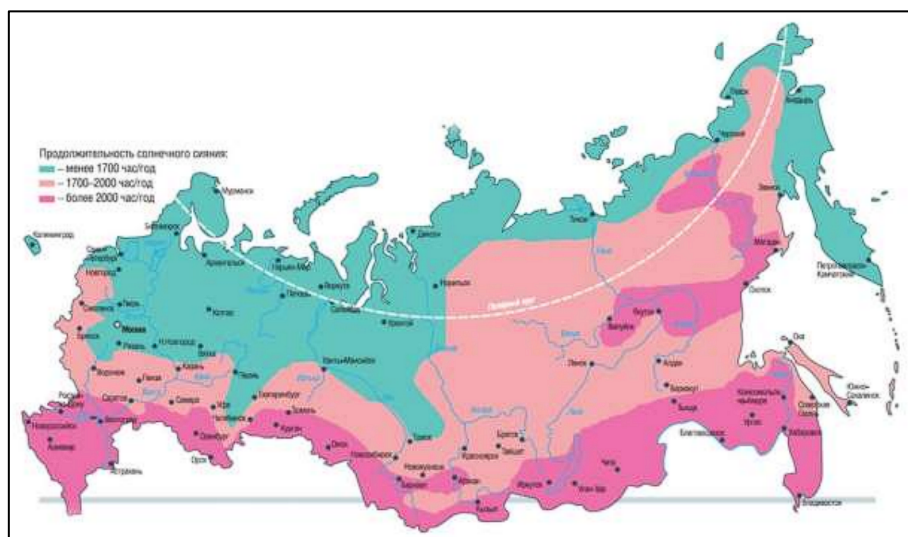
Использование энергии ветра помогает решить многие проблемы энергоснабжения удаленных объектов и загородных домов, а также получить независимость от местных энергоснабжающих организаций.

В Оренбургской области под перспективное строительство ветряных электростанций запланировано освоение трех площадок общей площадью 1500 Га. Площадки расположены в районе поселков Сара и Лылово. Долина простирается на десятки километров с северо-востока на юго-запад, тем самым образуя естественный «коридор» для доминирующих ветров. Поверхность долины в основном открыта и имеет слабую растительность или не имеет ее вообще. Исследования позволяют сделать вывод о том, что климатические условия и скорость ветра в интересующем регионе оцениваются как хорошие и очень хорошие.

Компания ООО «ЭкоСельЭнерго» выразила намерение реализовать на территории Оренбургской области в период с 2019 по 2023 годы проекты строительства ветроэнергетических станций суммарной установленной мощностью до 10 МВт с применением ветроустановок единичной мощностью 500 – 600 кВт. Ветроэнергетические установки планируются к размещению на земельном участке в южной части с. Тамар-Уткуль Соль-Илецкого района Оренбургской области. В настоящий момент уже установлено три ВЭУ единичной мощностью 600 кВт [5].

Биоэнергетика

Использование биомассы и отходов для комбинированного производства тепла и электроэнергии коммерчески оправдано во многих районах России. Сельскохозяйственные, бытовые и промышленные отходы в настоящее время мало используются для производства энергии. Использование этих ресурсов с применением современных технологий имеет

большие экономические преимущества для промышленных предприятий и муниципалитетов. Применение биоэнергетики могло бы улучшить ситуацию с переработкой отходов и дефицита энергии для определенных категорий потребителей.

В сельскохозяйственных районах, имеются источники значительного количества биомассы, пригодной для получения в местах потребления дешевого, экологически чистого топлива - биогаза.

Биогаз – это один из продуктов анаэробного (без доступа кислорода) брожения отходов или другого вида биомассы при температуре +30-37 °С. Биогаз не имеет неприятного запаха. Теплота сгорания 1м³ газа достигает 25 МДж, что эквивалентно сгоранию 0,6 л бензина или использованию 1,4 кВт электроэнергии. Биогаз можно использовать для получения электроэнергии: из одного м³ биогаза можно выработать 2-3 кВт электроэнергии. На семью из пяти человек для трехразового приготовления пищи, для приготовления кормов для скота, для санитарно-гигиенических потребностей семьи нужно не более 5 м³ биогаза в сутки.

На территории Оренбургской области планируется использование биоэнергетического потенциала в качестве возобновляемого источника топлива [5].

Заключение

Классификация инновационной активности в энергокомпании и электроэнергетике в целом позволяет руководителям компаний более обоснованно принимать решения о внедрении инноваций того или иного вида, а также провести анализ возможных эффектов от их внедрения. Внедрение инноваций в электроэнергетике обеспечит не только повышение прозрачности, управляемости существующих систем, но и высокий экономический эффект в долгосрочной перспективе. Также можно предположить, что компании, обладающие мощным инновационным потенциалом и способные качественно оценивать различные риски, будут иметь конкурентное преимущество.

Проанализировав представленную информацию, мы видим, что Оренбургская область, активно модернизирует энергосистему страны, используя более новые технологии, как в плане генерации, так и в плане распределения. Постепенное перераспределение процентов выработанной энергии с традиционных источников в сторону возобновляемых происходит, казалось бы, малыми темпами, но динамика развития альтернативной энергетики очень высока. К тому же усовершенствовать инновационную активность Оренбургской области в сфере электроэнергетики необходимо путем финансирования этой сферы и постановки задач на определенный срок. Уже сейчас специалисты и студенты этой сферы привлечены к работе с новыми устройствами и к созданию проектов, которые могут усовершенствовать ту или иную область электроэнергетики благодаря инновациям.

Библиографический список:

- 1) Ховалова Т.В. Инновации в электроэнергетике: виды, классификация и эффекты внедрения [Электронный ресурс]. // Стратегические решения и риск-менеджмент. – 2019. – №10(3). – С. 274-283. — Режим доступа: <https://doi.org/10.17747/2618-947X-2019-3-274-283> (дата обращения 24.11.2022).
 - 2) Конькин Д.А. Формирование инновационного потенциала в энергетических компаниях [Электронный ресурс]. // Экономика и менеджмент инновационных технологий. - 2014. № 7. – Режим доступа: <https://ekonomika.snauka.ru/2014/07/5369> (дата обращения: 24.11.2022).
 - 3) Энергетический комплекс России [Электронный ресурс]. – 2022. – Режим доступа: <https://www.eeseaec.org/elektroenergeticeskij-kompleks-rossii> (дата обращения 14.12.2022).
 - 4) Разоренные солнцем. Как «зеленая энергетика» может стать проклятием для Оренбуржья [Электронный ресурс]. – 2020. — Режим доступа: <https://56orb.ru/news/2020-02-09/razoryonnye-solntsem-kak-zelyonaya-energetika-mozhet-stat-proklyatiem-dlya-orenburzhya-1751072> (дата обращения 24.11.2022).
 - 5) Схема и программа перспективного развития электроэнергетики Оренбургской области на 2020 – 2024 годы [Электронный ресурс]. – 2019. – С.70 – 84. — Режим доступа: https://investinorenborg.ru/wp-content/uploads/2020/08/sipr_2020-2024_approved.pdf (дата обращения 24.11.2022).
 - 6) Альтернативная энергетика в регионах степной зоны России: анализ современного состояния и перспективы развития [Электронный ресурс]. – 2022. – Режим доступа: <http://orensteppe.org/news/alternativnaya-energetika-v-regionah-stepnoy-zony-rossii-analiz-sovremennogo-sostoyaniya-i> (дата обращения 14.12.2022).
- О схеме и программе развития электроэнергетики Оренбургской области на 2020 – 2024 годы [Электронный ресурс]. – 2019. — Режим доступа: <https://orenburg.bezformata.com/listnews/razvitiya-elektroenergetiki-orenburgskoj/75472620/> (дата обращения 24.11.2022).

Зиновьева Надежда Андреевна,

аспирант

3 курса, направленность «Медицинская психология»

*«ЮЖНО-УРАЛЬСКИЙ ГОСУДАРСТВЕННЫЙ
ГУМАНИТАРНО-ПЕДАГОГИЧЕСКИЙ УНИВЕРСИТЕТ»*

(ФГБОУ ВО «ЮУрГГПУ»)

Россия, г. Челябинск

ПСИХОЛОГИЧЕСКИЕ АСПЕКТЫ СУИЦИДАЛЬНОГО ПОВЕДЕНИЯ ПОДРОСТКОВ С РАЗЛИЧНЫМИ ВИДАМИ ЗАВИСЕМОСТЕЙ

Аннотация. Статья посвящена проблеме суицидального поведения подростков употребляющих ПАВ. Будет рассмотрена статистика, причины и какие методы суицидального поведения выбирают подростки. Также так же виды наркотиков, которые наиболее часто используются и доступны для этой возрастной категории. Подростковый и юношеский возраст – сложный и неоднозначный период в жизни школьников. За возрастными проблемами, как думают многие окружающие, скрываются глубокие переживания, внутриличностные конфликты, эмоциональные трудности. И справиться в одиночку с этими проблемами детям бывает очень сложно. Именно в этот момент рядом должен оказаться человек, который обратит внимание на необычные проявления в поведении подростка, протянет руку помощи, не даст ему замкнуться в себе.

S u m m a r y. The article is devoted to the problem of suicidal behavior of adolescents using surfactants. Statistics, causes and what methods of suicidal behavior are chosen by teenagers will be considered. There are also the types of drugs that are most commonly used and available for this age category. Adolescence and adolescence is a difficult and ambiguous period in the life of schoolchildren. Age-related problems, as many people think, hide deep experiences, intrapersonal conflicts, emotional difficulties. And it can be very difficult for children to cope with these problems alone. It is at this moment that there should be a person nearby who will pay attention to unusual manifestations in the behavior of a teenager, will lend a helping hand, will not let him close himself in.

Ключевые слова: подростки, суицид, наркомания, зависимость, несовершеннолетние, ПАВ.

Keywords: teenagers, suicide, drug addiction, addiction, minors, surfactants.

Психологические причины возникновения суицидальных поступков подростков употребляющих ПАВ на сегодняшний день, то не просто факторы, способствующие к приему веществ. Это условия которые сподвигают попробовать наркотически вещества. И так, почему же подростки становятся наркозависимыми и совершают суицидальные действия.

По данным Всемирной психиатрической ассоциации наиболее уязвимой в отношении самоубийства возрастной группой являются старшие подростки в возрасте от 15 до 19 лет. По данным ВОЗ в 2021 году в России зафиксировано 753 случая самоубийств среди детей, что на 37,4% больше, чем годом ранее. Согласно этим материалам, в 2018 году СК зарегистрировал 788 суицидов среди несовершеннолетних, в 2019-м — 737, а в 2020 году — 548. В сети Интернет появляются различные просуицидальные группы, такие как «Синий Кит», «Розовый Пони», что делает задачу профилактики суицидального поведения обучающихся актуальнее, чем когда-либо ранее. По анализу данных посмертных психолого-психиатрических экспертиз более чем в половине случаев завершенных суицидов (57 %) пресуицидальный период был достаточно длительным, т.е. подросток так или иначе пытался обратить внимание на свое состояние и стрессовую ситуацию прямо или косвенно через различные способы коммуникации. В 2022 году Россия занимает девятое место в мире по числу самоубийств. На сто тысяч населения было зафиксировано более 25 случаев суицида.

На сегодняшний день, существует множество причин, мы выделим наиболее распространенные, к ним относятся :

-Биологические причины. Снижается активность серотонина, происходит нарушение связи гипоталамо-гипофизарной оси, наследственной отягощенности.

-Психологические особенности. Снижение стрессоустойчивости, эмоциональная лабильность, максимализм, зависимость от действий, мнений окружающих; неумение составлять и воплощать в жизнь планы; фрустрация потребности в безопасности, доверии, любви.

-Медицинские факторы. Наркомания, алкоголизм подростков, психическиерасстройства (депрессии, шизофрения), тяжелые соматические заболевания с вероятностью инвалидизации, летального исхода (онкологические патологии, СПИД, ВИЧ).

-Внутрисемейные факторы. Группа риска – дети, подростки из асоциальных, неполных семей, воспитывающиеся в условиях насилия, унижения, тотального контроля, отчуждения.

-Социальные влияния. Конфликты со сверстниками, проблемы любовных отношений, культивировании смерти средствами массовой информации.

Реализующие факторы провоцируют переход суицидальных намерений в действия.

Причинами непосредственно попыток самоубийства являются:

Сильный стресс. Инициировать действие может смерть родителя, близкого родственника, новость о неизлечимой болезни, невольное наблюдение за убийством, отвержение друзьями, знакомыми, пережитое изнасилование.

Доступность орудий самоубийства. Реализация суицида происходит при наличии домашнего оружия, таблеток, способных при неправильном применении вызвать смерть.

Виды наркотиков, которые сегодня наиболее распространены в подростковой среде:

Мефедрон - это синтетический эйфоретик из амфетаминового ряда, который прежде продавался под видом «солей для ванн», вызывает сильнейшую психологическую зависимость. Вызывает резкую активность, которую, однако, приходится поддерживать постоянно, что сопровождается головокружением, рвотой и галлюцинациями.

Курительные смеси (спайсы и миксы). Человек, употребивший спайсы, теряет связь с реальностью, у него зачастую отключается инстинкт самосохранения, нарушается координация движений, он может молоть чепуху и злиться при этом, что его не понимают окружающие.

«Шишки» или «бошки». Крайние состояния после употребления — от резкой смешливости до полнейшего безразличия. Зависимость наступает, вопреки мифам, быстро. А как только наркотик перестает обеспечивать желаемый эффект, без которого человеку мир вокруг кажется серым, он, соответственно, переходит на более тяжёлые наркотики.

Амфетамин- это синтетический наркотик, продаётся в виде кристаллов или разноцветных таблеток. Человек может потерять контроль над собой — слишком много у него разом вырабатывается веществ, отвечающих за активность. Но иллюзия быстро проходит, а необходимость пребывания в таком состоянии остаётся.

Подводя итог, можно сказать, что причин совершения суицидальных поступков подростков употребляющих ПАВ множество. Зависимость развивается поэтапно, важно заметить и предотвратить это на первых этапах употребления. Задача родителей и окружающих, научить подростка ориентироваться в ситуации и принимать правильные решения. Для этого, нужно сделать все, чтобы подросток обладал правдивой информацией.

Если вовремя не сформировать отношение к наркотикам, то этого сделает обязательно кто-нибудь другой (интернет, сверстники). И нет гарантии, что это отношение не окажется губительным.

Литература

1. Биркин А.А., Профилактика суицидального поведения/Войцех В.Ф., Закондырина В.А., Кучер А.А. – Мурманск: 2004. –77 с.

2. Вагин Ю.Р. Профилактика суицидального и аддиктивного поведения у подростков. Пермь: Департамент образования и науки Администрации Перм. обл., 1999. 110 с.

3. Воликова С.В. Валидизация опросника детской депрессии М. Ковак / С.В. Воликова // Вопросы психологии : издается с 1955 года / Ред. Е.В. Щедрина, А.Г. Асмолов. – 2011. – № 5 сентябрь-октябрь 2011. – С. 121–131

4. Кернберг О.Ф. Тяжелые личностные расстройства: стратегии психотерапии. - Москва: 2014. – 464 с.

5. Сальковскис П.М. Психологическое лечение суицидальных пациентов // Напрасная смерть. Причина и профилактика самоубийств / Ред. Д. Вассерман. М.: Смысл, 2005. С. 171–184.

6. ХензелерХ. Вклад психоанализа в проблему суицида // Энциклопедия глубинной психологии: В IV т. - Москва: 2001. С. 88–102.

7. Эйдемиллер Э.Г., Семейный диагноз и семейная психотерапия. Учебное пособие для врачей и психологов. Изд. 2-е, испр. и доп/ Добряков И.В., Никольская И.М. – Санкт-Петербург : 2006. - 352 с.

ДИСКУССИЯ О ВИДАХ ГРАЖДАНСКОГО СУДОПРОИЗВОДСТВА

Аннотация: *статья посвящена анализу научной дискуссии о видах гражданского судопроизводства. Автором исследуется позиция отечественных ученых относительно данного вопроса. В качестве сравнительного анализа проводится изучение законодательства зарубежных стран. В том числе рассматриваются совершенно новые виды судопроизводств, выделяемых процессуалистами.*

Annotation: *the article is devoted to the analysis of the scientific discussion about the types of civil proceedings. The author examines the position of Russian scientists on this issue. As a comparative analysis, the study of the legislation of foreign countries is carried out. In particular, completely new types of legal proceedings are considered, which are allocated by processualists.*

Ключевые слова: *вида гражданского судопроизводства, исковое производство, особое производство*

Keywords: *types of civil proceedings, claim proceedings, special proceedings*

В настоящее время в научном сообществе не пришли к единому пониманию о видах гражданского судопроизводства. В целях обеспечения общего подхода считаем необходимым рассмотреть данный вопрос с учетом позиций ученых-процессуалистов, действующего законодательства и зарубежной практики.

Исходя из положений ст. 22 ГПК РФ выделяется несколько видов гражданских судопроизводств в зависимости от категорий рассматриваемых дел. К таковым относятся исковое, приказное и особое производства, производства, связанные с третейскими судами, производства, связанные с иностранной юрисдикцией и корпоративные споры.

Верховный Суд РФ в одной из своих постановлений указывает на наличие, как минимум, трех видов судопроизводств - исковое, особое, производство по делам, возникающим из публичных правоотношений. На текущий момент следует рассматривать позицию высшей судебной инстанции исходя

из двух видов судопроизводств, поскольку в настоящий момент производство по делам, возникающим из публичных правоотношений, выбыли из регулирования гражданского процесса в связи с принятием в 2015 году Кодекса административного судопроизводства РФ.

М.К. Треушников выделяет исковое и неисковые виды судопроизводств. Правила искового судопроизводства являются общими по отношению ко всем иным гражданским делам. В категорию «неисковые виды судопроизводства» ученый включает все оставшиеся виды судопроизводства, указанных в п.п. 2-8 ч. 1 ст. 22 ГПК РФ.

С.И. Князькин, И.А. Юрлов равным образом выделяют исковые и неисковые виды судопроизводств. Однако ученые дают крайне расширительное толкование неисковым видам судопроизводства, включая в них производство по делам о защите прав и интересов группы лиц, компенсаторное производство, а также производство по отдельным категориям дел.

Н.А. Чудиновская, основываясь на положениях процессуального кодекса, выделяет только два вида гражданского судопроизводства: искового и особого. Такой же позиции придерживается Г.О. Аболонин.

В.В. Ярков выделяет три основных вида гражданского судопроизводства: исковое производство, особое производства и упрощенные формы правосудия. К последним относятся упрощенное, приказное и заочное судопроизводства.

А.Б. Смушкин, Т.В. Суркова, О.С. Черникова придерживаются концепции трех видов судопроизводства: исковое производство, приказное производство и особое производство. Упрощенный и заочные порядки рассмотрения дел не выделяются авторами в качестве самостоятельных видов гражданского судопроизводства.

А.Н. Тарасенкова, ссылаясь по положения действующего процессуального кодекса, выделяет пять видов гражданского судопроизводства «исковое, особое, приказное, заочное и упрощенное (последние три часто называют упрощенными формами правосудия)».

А.Г. Коваленко, А.А. Мохова, П.М. Филиппова исходят из наличия четырех видов судопроизводства: исковое производство; дела особого производства; дела об оспаривании решений третейских судов и о выдаче исполнительных листов на принудительное исполнение решений третейских судов; дела с участием иностранных лиц.

В.И. Лафитский исследуя гражданское процессуальное право Польши выявил четыре вида гражданского судопроизводства: процессуальное производство, непроцессуальное производство, обеспечительное производство и исполнительное производство. При этом, как отмечает автор, «процессуальное производство может иметь характер обычного процесса, третейского процесса, особого процесса по делам о

супружестве, отношениях между родителями и детьми, из области трудового права и социального обеспечения, по хозяйственным делам, распорядительного, упрощенного процесса».

Следует отметить, что польский гражданский процесс развивался с учетом собственных исторических, социальных, экономических и политических факторов, приведших к текущему виду судопроизводства. Проводя сравнительный анализ российского и польского гражданского процесса, необходимо отметить различия в содержании понятий «вид гражданского судопроизводства» и «стадия гражданского процесса».

Польское гражданское процессуальное право отождествляет виды гражданского судопроизводства и стадии гражданского процесса, поскольку относит к видам судопроизводства обеспечительные действия, а также исполнительную стадию.

И.М. Шевченко проводит анализ зарубежных законодательств и указывает, что во многих странах судья обладает широким перечнем полномочий по руководству делом с участием противоборствующих сторон возникшего судебного спора. В указанный перечень прав судьи входит и определение порядка разрешения, в том числе вида производства.

В качестве примера автор ссылается на положения п. 2 § 272 Гражданского процессуального уложения Германии (далее - ГПУ Германии) в соответствии с которым председательствующий судья самостоятельно определяет порядок подготовки дела к слушанию: путем назначения предварительного заседания или посредством письменного предварительного производства.

В параграфах 592, 688 ГПУ Германии, регулирующих вопросы перехода к рассмотрению дела в порядке приказного или упрощенного производства, указывается, что просить о таком порядке рассмотрения дела – право, а не обязанность стороны.

Ю.В. Айрапетян отмечает, что «современное гражданское процессуальное законодательство Армении различает три вида гражданского процессуального судопроизводства: исковое производство, особое исковое производство и особое производство».

Необходимо отметить, что некоторыми авторами предлагаются совершенно новые виды судопроизводства с учетом вносимых изменений в ГПК РФ. Так, Н.М. Зарубина выделяет производство о присуждении компенсации за нарушение права на судопроизводство в разумный срок и права на исполнение судебного акта в разумный срок в качестве самостоятельного вида гражданского судопроизводства. И.Н. Поляков рассматривает производство по делам о дисциплинарных проступках судей в качестве самостоятельного вида гражданского судопроизводства.

С учетом вышерассмотренной научной дискуссии о содержании видов гражданского судопроизводства, считаем необходимым отметить, что действующее гражданское процессуальное законодательство включает в себя шесть самостоятельных видов судопроизводств - исковое производство, особое производство, приказное производство, упрощенное производство, дела об оспаривании решений третейских судов и о выдаче исполнительных листов на принудительное исполнение решений третейских судов и дела с участием иностранных лиц.

Использованные источники:

1. Аболонин Г.О. Особенности порядка пересмотра и исполнения судебных решений в США и некоторые иные характерные черты современного гражданского процесса США и России // Вестник гражданского процесса. 2014. № 6. С. 157 - 203.

2. Айрапетян Ю.В. Проблемные аспекты искового судопроизводства в гражданском процессе Республики Армении // Администратор суда. 2018. № 1. С. 32 - 34.

3. Гражданский процесс: учебник для студентов высших юридических учебных заведений / Д.Б. Абушенко, К.Л. Брановицкий, В.П. Воложанин и др.; отв. ред. В.В. Ярков. 10-е изд., перераб. и доп. М.: Статут, 2017. 702 с.

4. Гражданский процесс: учебник / В.В. Аргунов, Е.А. Борисова, Н.С. Бочарова и др.; под ред. М.К. Треушников. 5-е изд., перераб. и доп. М.: Статут, 2014. 960 с.

5. Гражданский процесс: Учебник / Н.П. Антипов, В.А. Бабаков, И.А. Волкова и др.; под ред. А.Г. Коваленко, А.А. Мохова, П.М. Филиппова. М.: КОНТРАКТ, ИНФРА-М, 2008. 448 с.

6. Гражданское процессуальное уложение Германии. Вводный закон к Гражданскому процессуальному уложению / пер. с нем. М., 2006. С. 90, 188, 227.

7. Зарубина М.Н. О некоторых вопросах отнесения производства о присуждении компенсации за нарушение права на судопроизводство в разумный срок и права на исполнение судебного постановления в разумный срок к исковому виду гражданского судопроизводства // Арбитражный и гражданский процесс. 2011. № 2. С. 25 - 29.

8. Кодекс административного судопроизводства Российской Федерации от 08.03.2015 г. № 21-ФЗ(ред. от 11.06.2022) (с изм. и доп., вступ. в силу с 20.06.2022 г.) // Собрание законодательства РФ. 09.03.2015. № 10. ст. 1391.

9. Князькин С.И., Юрлов И.А. Гражданский, арбитражный и административный процесс в схемах с комментариями: учебник. М.: Инфотропик Медиа, 2015. 434 с.

10. Поляков И.Н. Производство в Дисциплинарном судебном присутствии - новый вид гражданского судопроизводства // Арбитражный и гражданский процесс. 2012. № 2. С. 16 - 20.
11. Постановление Пленума Верховного Суда РФ от 19.12.2003 г. № 23 (ред. от 23.06.2015 г.) «О судебном решении» // Российская газета. № 260. 26.12.2003.
12. Смушкин А.Б., Суркова Т.В., Черникова О.С. Гражданский процесс: Учебное пособие. М.: Омега-Л, 2007. 320 с.
13. Сравнительное правоведение: национальные правовые системы / И.С. Власов, В.И. Лафитский, О.А. Макаренко и др.; под ред. В.И. Лафитского. М.: ИЗиСП, КОНТРАКТ, 2012. Т. 1: Правовые системы Восточной Европы. 528 с.
14. Тарасенкова А.Н. Гражданское судопроизводство: руководство для тех, кому без суда не обойтись. М.: Редакция "Российской газеты", 2018. Вып. 2. 176 с.
15. Чудиновская Н.А. Установление юридических фактов в особом производстве гражданского и арбитражного процесса: общее и особенное (некоторые аспекты) // Арбитражный и гражданский процесс. 2005. № 9.
16. Шевченко И.М. К вопросу о дальнейшем ходе реформы арбитражного процесса // Арбитражный и гражданский процесс. 2020. № 1. С. 3 - 8.

*Древалев Андрей Анатольевич
старший преподаватель кафедры
Маркетинга и международного менеджмента,
Уральский государственный экономический университет,
Россия, г. Екатеринбург*

ПРИМЕНЕНИЕ НЕЙРОННЫХ СЕТЕЙ В СИСТЕМАХ ПОДДЕРЖКИ ПРИНЯТИЯ УПРАВЛЕНЧЕСКИХ РЕШЕНИЙ УЧАСТНИКОВ ВНЕШНЕЭКОНОМИЧЕСКОЙ ДЕЯТЕЛЬНОСТИ

Аннотация. Статья посвящена постановке исследовательской проблемы применения нейронных сетей и технологий искусственного интеллекта как инструмента в комплексных системах поддержки принятия управленческих решений. В качестве объекта в рамках исследования, а также для потенциального внедрения практических результатов рассматриваются компании, участвующие во внешнеэкономической деятельности. В статье представлен обзор научной литературы для определения степени изученности исследовательской проблемы и перспектив внедрения практических решений. Автор приходит к выводам о возможности применения искусственных нейронных сетей для анализа внешнеторговой маркетинговой информации, представленной большими данными.

Abstract. The article is devoted to the problem of using neural networks and artificial intelligence technologies as a tool in complex management decision support systems. The object in the framework of the study, as well as the potential field for implementation of practical results comprises companies involved in foreign economic activity. The article presents a scientific literature review in order to determine the accumulated degree of knowledge on the research problem and the prospects for the implementation of the practical solutions. The author comes to conclusions about the possibility of using artificial neural networks to analyze foreign trade marketing information represented by big data.

Ключевые слова: принятие управленческих решений, внешнеэкономическая деятельность, поддержка экспорта, искусственный интеллект, нейронные сети, большие данные

Keywords: managerial decision-making, foreign economic activity, foreign trade facilitation, artificial intelligence, neural networks, big data

В отчете о мировой торговле за 2022 год эксперты Всемирной торговой организации отмечают важность вопросов обеспечения долгосрочного устойчивого развития мировой экономики, оценки климатических изменений и отдаленных перспектив внедрения новых

технологий [10]. Вместе с тем в данном отчете, как и в отчете 2022 года о международных инвестициях ЮНКТАД, подчеркивается, что во многих промышленно-развитых странах и развивающихся экономиках в настоящее время прослеживается преобладание протекционистских настроений, продиктованных часто краткосрочными оценками угроз, однако тренд достаточно однозначен: динамика вводимых ограничений для внешнеторговых операций и трансграничных инвестиций опережает в настоящее время принятие мер по либерализации международных экономических отношений [9]. При этом беспрецедентного масштаба в современных международных отношениях достигли, по их общему количеству и по экономическим эффектам, политически мотивированные ограничения – односторонние международные санкции. Россия является страной, против которой введено наибольшее число экономических рестрикций. Их общее число к декабрю 2022 года превысило 13 тысяч, из которых более десяти тысяч были введены за последний год [6]. Необходимо сделать оговорку о том, что в общем числе ограничений около 67% введены адресно в отношении граждан России и около 13% – адресно в отношении компаний. Таким образом, потенциально более значимые секторальные санкции количественно составляют менее 1% от принятых другими странами решений против экономических агентов из России.

С учетом обозначенных тенденций для многих компаний, ведущих внешнеэкономическую деятельность, актуальной является задача поиска и сохранения устойчивых контактов, прямых и через посредников, с зарубежными партнерами. При этом периоды проявления в экономике негативных последствий кризисных явлений становятся также временем поиска новых нестандартных решений. В частности, может быть поставлен вопрос о перспективах использования технологий искусственного интеллекта и нейросетей для поиска и обоснования выбора решений во внешнеэкономической деятельности.

В этой связи, в первую очередь, необходимо отметить, что проблема создания искусственных нейронных сетей не является новой для научной литературы, соответствующие исследования проводились с середины XX века: современную историю создания искусственных нейронных сетей принято вести с работ Ф. Розенблатта по созданию перцептрона в 1950-х годах, а возможности применения машинного обучения, искусственного интеллекта для решения прикладных задач в бизнесе описываются в статьях, как минимум, с 1980-х годов. В частности, достаточно продолжительную историю рассмотрения как в зарубежной, так и в отечественной научной литературе имеет вопрос о принципиальной возможности применения искусственных нейронных сетей в экономическом планировании, управлении организациями, а также финансовом менеджменте.

Искусственные нейронные сети рассматриваются как направление, или способ реализации, искусственного интеллекта через построение алгоритмов машинного обучения, которое моделирует способность к самообучению, аналогично нервной системе человека. Нейросеть получает и входящие сигналы, обрабатывает их с помощью ассоциаций и алгоритмов, генерируемых на основе определения успешных и ошибочных итоговых результатов работы.

Искусственные нейронные сети используются для распознавания скрытых закономерностей в необработанных данных, группировки и классификации объектов. Возможности нейросетей определили направления их прикладного применения в бизнесе.

Так, специфические возможности использования нейросетей в аудите управленческих решений для выявления ошибок и намеренных нарушений со стороны менеджмента организации рассматриваются в статье 1995 года Фаннинга, Коггера и Шриваставы, а также в статье Грина и Чой 1997 года [4, 5].

В работах 1994 года Венугопал и Багетс рассматривают прикладные аспекты применения нейросетей в маркетинг-менеджменте и в маркетинговых исследованиях [7, 8].

В монографии Фролова Ю.В., изданной в 2000 году, описываются потенциальные и действительные сферы применения интеллектуальных систем в целом и искусственных нейронных сетей в частности в процессах, поддерживающих принятие управленческих решений [3].

В данных, а также последующих работах российских и зарубежных авторов рассматриваются теоретические аспекты менеджмента в части управленческих проблем и прикладные возможности программных продуктов, пересечение которых позволяет выделить задачи, эффективность решения которых может быть увеличена при применении нейронных сетей.

Активизация интереса к практическому применению искусственных нейронных сетей в бизнесе связана развитием с 2000-х годов решений в области больших данных – огромных объемов быстро собираемых и накапливающихся разнообразных данных, которые не могут быть эффективно обработаны человеком в рамках традиционных систем управления базами данных. Сбор и накопление данных о внутренней и внешней среде функционирования компаний: результативности работы структурных подразделений и отдельных работников компаний, маркетинговой информации о сделках на рынке и решениях потребителей – формировали массивы данных для обучения нейросетей для решения задач диагностики, оптимизации, прогнозирования и моделирования функциональных элементов бизнеса и отдельных бизнес-процессов.

В этой связи может быть отмечена общая последовательность дальнейшего развития подходов к исследованию возможностей искусственных нейронных сетей как составляющей систем поддержки принятия управленческих решений в бизнесе [1, 2].

Для создания эффективных нейронных сетей для поддержки управленческих решений необходима качественная основа первичных данных для обучения, или тренировки, в целях формирования алгоритмов поиска благоприятных решений и, напротив, нежелательных исходов. Обобщенная информация о деятельности компании, об объемах продаж, а также статистика по показателям емкости рынка, экспорта и импорта – эти данные могут быть использованы менеджерами для получения общих выводов, однако для искусственного интеллекта на основе нейронных сетей требуются большие данные.

В литературе описаны успешные примеры использования нейронных сетей международными компаниями и национальными компаниями для внутреннего аудита и развития деятельности зарубежных филиалов, анализа законодательства и зарубежной правоприменительной практики, составления юридически значимых документов с учетом специфических особенностей рынков третьих стран.

Нейросети успешно применяются для анализа и моделирования поведения потребителей, идентификации потенциальных покупателей на рынке B2C. Учет советующих результатов входит в систему поддержки принятия управленческих решений.

Кроме того, перспективными направлениями представляются применение нейросетей при анализе внешнеторговых рисков и принятии решении о страховании производственных и коммерческих рисков.

Для участников внешнеэкономической деятельности, не обладающих собственными источниками больших данных, система принятия управленческих решений может включать анализ средствами искусственного интеллекта публикуемых государственными органами данных о внешнеторговых сделках на рынках и в отраслях, на которых действует компания, а также смежных с ними. Как представляется, обученная нейросеть позволит не только своевременно выявить изменения, обусловленные тенденциями спроса либо действиями конкурентов, но также определить перспективные направления расширения собственной деятельности компании.

Кроме того, необходимо выделить целый блок направлений применения нейросетей в сфере информационных технологий. Готовые ИТ-решения доступны для повышения эффективности функционирования интернет-магазинов, перевода документации и прочих материалов на иностранные языки, а также для обеспечения оперативной клиентской поддержки через интернет-сайт компании, мессенджеры и чат-боты. Подобные

инструменты могут снизить издержки при выходе на внешние рынки и соответствующие возможности должны учитываться при принятии решений о зарубежной экспансии.

В настоящее время в новых геополитических условиях представляется перспективным применение искусственных нейронных сетей не только компаниями, ведущими внешнеэкономическую деятельность, которые имеют собственные источники больших данных, но также органами государственной власти и организациями, входящими в инфраструктуру поддержки развития внешнеэкономических связей. Торгово-промышленные палаты, центры поддержки малого и среднего предпринимательства, маркетинговые и коммуникационные агентства располагают ресурсами для сбора данных о национальном рынке и деятельности компаний на нем – что может быть использовано для оказания услуг зарубежным компаниям, заинтересованным в поставках продукции или открытии филиалов для оказания услуг на местном рынке.

Использованные источники:

1. Ангел О. В., Ломакин Н. И., Данилина Д. Применение искусственного интеллекта в развитии систем поддержки принятия управленческих решений в бизнесе // Политика современных социально-экономических систем. – 2016. – С. 262-266.
2. Ломакин Н. И., Телятникова В. С., Нестерова А. Использование нейронной сети "дерево решений" для поддержки принятия управленческих решений // Политика современных социально-экономических систем. – 2016. – С. 278-283.
3. Фролов Ю. В. Интеллектуальные системы и управленческие решения. – Государственное автономное образовательное учреждение высшего образования города Москвы Московский городской педагогический университет, 2000.
4. Fanning K., Cogger K. O., Srivastava R. Detection of management fraud: a neural network approach // Intelligent Systems in Accounting, Finance and Management. – 1995. – Т. 4. – №. 2. – С. 113-126.
5. Green B. P., Choi J. H. Assessing the risk of management fraud through neural network technology // Auditing. – 1997. – Т. 16. – С. 14-28.
6. Russia Sanctions Dashboard // Castellum.AI URL: <https://www.castellum.ai/russia-sanctions-dashboard>
7. Venugopal V., Baets W. Neural networks & their applications in marketing management // Journal of Systems Management. – 1994. – Т. 45. – №. 9. – С. 16.
8. Venugopal V., Baets W. Neural networks and statistical techniques in marketing re-search: A conceptual comparison // Marketing intelligence & planning. – 1994.

9. World Investment Report 2022 / UNCTAD URL: https://unctad.org/system/files/official-document/wir2022_en.pdf

10. World Trade Report 2022 // WTO URL:
https://www.wto.org/english/res_e/booksp_e/wtr22_e/wtr22_e.pdf

Хайруллин А. Г.,

*старший преподаватель ФГБОУ ВО «Казанский Государственный
Энергетический Университет», г. Казань*

Хуснутдинова Р.Г.,

*старший преподаватель ФГБОУ ВО «Казанский национальный
исследовательский технологический университет», г. Казань*

Ваганов М. С.,

*студент ФГБОУ ВО «Казанский Государственный Энергетический
Университет», г. Казань*

ФИЗИЧЕСКАЯ КУЛЬТУРА И ЗДОРОВЬИ ОБРАЗ ЖИЗНИ ПРИ АСТМЕ

Аннотация: сохранения собственного здоровья главная задача человека в современном мире. В статье рассматриваются особенности и причины появления астмы. Приведены основные упражнения ЛФК рекомендованные при данном заболевании.

Annotation: preserving one's own health is the main task of a person in the modern world. The article discusses the features and causes of asthma. The main physical therapy exercises recommended for this disease are given.

Ключевые слова: здоровый образ жизни, правильное питание, здоровье, распорядок дня, состояние здоровья, астма, лечебная физическая культура.

Keywords: healthy lifestyle, proper nutrition, health, daily routine, health status, asthma, physical therapy.

Бронхиальная астма – аллергическое заболевание бронхов, сопровождающиеся повторяющимися приступами удушья и длительного часто повторяющегося кашля, так как происходит спазм бронхов и отек слизистой оболочки легких. Заболевание бронхиальной астмой является хроническим заболеванием.

Заболевание является довольно серьезной проблемой для человечества, смертность от астмы составляет около десяти процентов от всех летальных случаев при различных заболеваниях.

Причинами отеков и спазмов зачастую являются различные аллергены, такие как обычная пыль, лекарственные препараты, вещества в моющих средствах, шерсть, кожа, перхоть животных и так далее.

Заболевание астмой может быть, как наследственным, так и приобретенным. Заболевание сопровождается частыми аллергическими спазмами бронхов и частыми позывами кашля. Возможно результатом стала незрелость правого легкого. При медикаментозном лечении необходимо принимать различные гормональные лекарства .

Критические моменты бывают во время тяжелых болезней, таких как бронхит, трахеит, или обычный ОРВИ спускающийся в кашель.

Бронхиальная астма тесно связана с периодом полового созревания. В этот период возможно, как уменьшение проявлений заболевания, так и их полное исчезновение или, напротив, усиление. Но бывает и не полное исчезновение, а уменьшение заболевания.

Лечебная физкультура при бронхиальной астме входит в комплекс лечебных мероприятий, направленных на сокращение острых периодов, общее улучшение состояния органов дыхания. Задачами ЛФК являются улучшение кровообращения для того, чтобы клетки лучше насыщались кислородом, разработка выносливости дыхательного аппарата, особенно при выполнении дыхательных гимнастик, нормализация повседневного дыхания, улучшение психологического настроения и наконец, улучшение работы бронхов

В методических указаниях говорится о следующих упражнениях:

Вводный комплекс, состоящий из последовательных выполнений различных дыхательных упражнений, направленных на нормализацию дыхательного процесса

Различные дыхательные техники, например, дыхательная гимнастика по Стрельниковой. Комплекс упражнений состоит из следующих пунктов: ладошки, погончики, насос, кошка, обними плечи, большой маятник, повороты головы и тд.

Примеры дыхательной гимнастики из йоги- поза сфинкса (расположитесь на полу лицом вниз, выпрямите ноги и совместите ступни. Локтевые суставы слегка согните, ладонями упритесь в поверхность пола. Сделав вдох, аккуратно подайтесь грудью вперед, одновременно сводя лопатки вместе и опуская плечи как можно ниже), собака (встаньте на четвереньки, ладонями упритесь в пол. Вытяните правую руку вперед, левую ногу отведите назад вверх. Втяните живот, мышцы пресса должны быть напряжены по максимуму. Рука и нога в верхней позиции параллельны поверхности пола или чуть выше. Выдыхая, подтяните локоть верхней конечности к коленному суставу, осторожно скручиваясь в корпусе. Примите исходную позицию. Не расслабляйтесь во время выполнения движения, удерживайте мышцы в напряжении), наклоны вперед сидя, скручивания спины лежа.

Упражнения ЛФК при астме:

Отжимания. Позволяют прокачать мышцы груди, трицепсы и дельтовидные мышцы. Для выполнения примите упор лежа, руки расставьте немного шире плеч. Следите за ладонями, они должны располагаться параллельно друг другу. Плавно согните локти, опускаясь вниз, и вернитесь в исходное положение. Сохраняйте корпус прямым.

Обратные отжимания. Упражнение способствует проработке грудных мышц, трицепсов и мышц плеч. Первым делом подберите подходящую опору. Развернитесь к ней

спиной, упритесь ладонями и начинайте отжиматься. Ноги могут быть согнуты в коленях или выпрямлены. При выполнении старайтесь опускаться ниже.

Выпады. Помогают тренировать мышц бедер. Встаньте прямо. Шагните вперед левой ногой, пока правая не коснется коленным суставом пола, и вернитесь в начальное положение. Прделайте то же самое другой ногой.

Планка. Примите упор лежа как при отжиманиях. Напрягая ягодичные мышцы и пресс, удерживайте корпус прямой линией. Не сгибайте колени и не опускайте таз. Задержитесь в таком положении на некоторое время.

Лодочка. Благодаря данному упражнению удастся укрепить ягодичные и мышцы спины. Для начала расположитесь лежа на животе. Руки вытяните вперед. Плавно приподнимите их вместе с верхней частью туловища, одновременно отрывая от пола ноги. Выполняйте движения не спеша, избегая резких рывков. Немного задержитесь в верхней точке и вернитесь в исходное положение.

Как бы ни казалось трудным поддержание здорового образа жизни при таком заболевании, можно преодолеть все. Самое главное - это постепенное развитие дыхательного процесса, выносливости легких, а также своего духовного состояния в целях оптимизации физической нагрузки на легкие.

Одни из самых эффективных и в то же время, энергозатратное – это умеренные кардиотренировки. Нужно начинать с малого, с обычной ходьбы на средние дистанции с ритмичным дыханием, для того чтобы выработать рабочий дыхательный процесс при различных физических нагрузках.

Далее нужно переходить к постепенному этапу перехода от ходьбы к легкому бегу на короткие-длинные дистанции. Главное прислушиваться к своему организму и своевременно реагировать при появлении каких-либо трудностей выполнения упражнения. Ни в коем случае не стоит выходить за рамки своих возможностей и переусердствовать, ведь для правильного развития бронхов и тренировки выносливости нужно постепенной небольшое увеличение нагрузки на свой организм.

При астме необходимо соблюдать принципы здорового питания и стремиться составить оптимальное меню, поскольку разнообразные и полноценные приемы пищи улучшают все функции организма — от физической работоспособности до когнитивных возможностей мозга.

Перед сном нужно выходить на прогулку, ведь ходьба обеспечивает здоровый сон, а подышать свежим воздухом перед сном полезно для полного расслабления организма, для перенасыщения легких кислородом вызывающее сильную сонливость. Стоит также не

забывать и про частую уборку своего рабочего места, правильного питания (без излишних приправ и специй).

Список литературы:

1. Ибрагимов И.Ф., Васенков Н.В., Илюшин О.В. Изменения показателей частоты сердечных сокращений растущего организма при резко усиленной двигательной активности //Журнал «Ученые записки казанской государственной Академии ветеринарной Медицины им. Н.Э. Баумана, 2017, Том 231 (III). – С.86-89.

2. Мифтахов Р.А., Илюшин О.В., Басиров И.И., Основы оздоровительной физической культуры студентов // Перспективы науки, - 2019. -№2. - С. 133-136

3. Хайруллин А.Г. «Здоровый образ жизни студентов вузов в период карантина» // Инновационные методы обучения и воспитания, г. Пенза, 05 июня 2021 г.- Издательство: МЦНС «Наука и Просвещение»-с.133-136.

Ломова Ольга Александровна,

*кандидат педагогических наук, доцент кафедры безопасности жизнедеятельности и
здоровьесберегающих технологий, Петрозаводский государственный университет, г.*

Петрозаводск

Забровская Марина Эдуардовна

студентка, Петрозаводский государственный университет, г. Петрозаводск,

**АНАЛИЗ ПРИЧИН ВОЗНИКНОВЕНИЯ ПОЖАРОВ И ВЗРЫВОВ НА
ПРОМЫШЛЕННЫХ ПРЕДПРИЯТИЯХ, В ЖИЛЫХ И ОБЩЕСТВЕННЫХ
ЗДАНИЯХ**

Аннотация. В статье анализируются причины возникновения пожаров и взрывов на промышленных предприятиях, в жилых и общественных зданиях. Сделан вывод о том, что основными причинами возникновения пожаров и взрывов являются неправильная эксплуатация, хранение пожаро и взрывоопасных веществ, а также человеческий фактор. В качестве эффективного средства борьбы с пожарами является пожарно-профилактическая работа, которую осуществляют ведомственные организации, формирования и должностные лица предприятий. Цель работы состоит в анализе причин возникновения пожаров и взрывов на промышленных предприятиях, в жилых и общественных зданиях. Методы исследования анализ данных, наблюдение, систематизация данных, обоснование результатов исследования.

При подготовке статьи были учтены нормативные документы, регламентирующие организацию и проведение пожарно-профилактической работы, а именно: ФЗ РФ «О защите населения и территорий от чрезвычайных ситуаций природного и техногенного характера» в ред. ФЗ от 01.04.2020 N 98-ФЗ; ФЗ РФ от 22.07.2008 № 123-ФЗ «Технический регламент в требованиях пожарной безопасности»; ФЗ РФ от 21.12.1994г. № 69 - ФЗ «О пожарной безопасности»; ФЗ РФ от 30.12.2009 №384 «Технический регламент о безопасности зданий и сооружений»; Правила противопожарного режима в РФ № 1479 от 16.09.2020 года и др. нормативные документы.

Данная статья будет интересна специалистам в области пожарной безопасности.

Annotation. The article analyzes the causes of fires and explosions at industrial enterprises, in residential and public buildings. It is concluded that the main causes of fires and explosions are improper operation, storage of fire and explosive substances, as well as the human factor. As an

effective means of fighting fires, fire prevention work is carried out by departmental organizations, formations and officials of enterprises.

The purpose of the work is to analyze the causes of fires and explosions at industrial enterprises, in residential and public buildings. Research methods data analysis, observation, data systematization, substantiation of research results.

When preparing the article, the regulatory documents regulating the organization and conduct of fire prevention work were taken into account, namely: the Federal Law of the Russian Federation “On the protection of the population and territories from natural and man-made emergencies”, as amended. Federal Law of 04/01/2020 N 98-FZ; Federal Law of the Russian Federation of July 22, 2008 No. 123-FZ “Technical Regulations for Fire Safety Requirements”; Federal Law of the Russian Federation of December 21, 1994. No. 69 - Federal Law "On fire safety"; Federal Law of the Russian Federation dated December 30, 2009 No. 384 "Technical Regulations on the Safety of Buildings and Structures"; Rules of the fire regime in the Russian Federation No. 1479 dated September 16, 2020 and other regulatory documents.

This article will be of interest to specialists in the field of fire safety.

Ключевые слова: пожар, взрыв, чрезвычайные ситуации техногенного характера, пожарно-профилактическая работа.

Key words: fire, explosion, man-made emergencies, fire prevention work

Актуальность данной темы обусловлена тем, что в современном технологическом обществе пожары и взрывы – это виды опасностей, возникающих в бытовой, производственной сферах и как правило приводят к чрезвычайным ситуациям. Эти два явления объединяет то, что в их основе лежит процесс горения. Взрыв по физическим свойствам наиболее опасный, чем пожар. Отличие взрыва от пожара в том, что при взрыве скорость пламенного горения достигает более 100 м/с, а температура может достигать нескольких тысяч градусов и при взрыве давление газов в ударной волне возрастает во много раз [4].

В настоящее время организация мероприятий по пожарной безопасности на производственных объектах, жилых и общественных зданиях является одной из приоритетных задач государства. Наблюдается рост количества производственных предприятий, возникает высокий уровень риска возникновения чрезвычайных ситуаций техногенного характера, а, следовательно, возрастает возможный ущерб городу и его жителям. Так, по состоянию на декабрь 2020 года в Республике Карелия зарегистрировано

62 действующих потенциально опасных объектов, в том числе: пожароопасных - 6, взрывопожароопасных- 1, взрывоопасных - 27, химически опасных - 6, гидродинамически опасных - 22 [12]. Жилые и общественные здания, в которых имеется газовое оборудование, также являются потенциально опасными объектами [5]. По источникам средств массовой информации за 2021 год произошло более 30 случаев взрыва бытового газа [5].

Пожары и взрывы на промышленных предприятиях, в жилых и общественных зданиях ежегодно приносят ощутимый ущерб государству. Катастрофы на заводах и предприятиях влекут за собой огромные потери, как людские, так и материальные. В докладе «О состоянии защиты населения и территории Республики Карелия от чрезвычайных ситуаций природного и техногенного характера за 2021 год» материальный ущерб только от чрезвычайных ситуаций техногенного характера составил 34,5 мл. руб., численность погибших при пожарах – 50 человек [12].

Каждый день на территории страны горит более 700 объектов. При этом примерно 65% пожаров на пожаро - взрывоопасных объектах происходит по вине человека, а именно в результате нарушения работников техники безопасности. Сегодня требуется от человека высокая технологическая дисциплина и особое внимание к организации системы противопожарной защиты.

Этим и обусловлен выбор темы работы «Анализ причин возникновения пожаров и взрывов на промышленных предприятиях, в жилых и общественных зданиях».

Объект исследования: пожары и взрывы на промышленных предприятия, жилых и общественных зданиях.

Предмет исследования: обеспечение безопасности при возникновении пожаров и взрывов на промышленных предприятиях, в жилых и общественных зданиях.

Цель работы заключается в представлении анализа причин возникновения пожаров и взрывов на промышленных предприятиях, в жилых и общественных зданиях и определение профилактических мероприятий по пожарной безопасности.

Для достижения поставленной цели необходимо решить ряд следующих задач:

1. Рассмотреть основные понятия исследования, выделить причины возникновения пожаров и взрывов.
2. Проанализировать статистические показатели возникновения пожаров и взрывов.
3. Обосновать профилактические мероприятия по предупреждению возникновения пожаров и взрывов на промышленных предприятиях, в жилых и общественных зданиях.

Использовались такие методы исследования как метод теоретического анализа, структуризации и систематизации данных.

Значимость работы заключается в использовании результатов исследования при организации мероприятий, направленных на предотвращение возникновения пожара и взрывов, а также создание условий для тушения пожара.

Кратко рассмотрим основные понятия исследования: пожарная безопасность, пожар, взрыв, чрезвычайная ситуация, пожарная профилактика.

Так, согласно [3] выделяем два понятия: 1) пожарная безопасность как состояние защищенности личности, имущества, общества и государства от пожаров; 2) пожар как неконтролируемое горение, причиняющее материальный ущерб, вред жизни и здоровью граждан, интересам общества и государства [3].

В ФЗ РФ от 22.07.2008 № 123-ФЗ «Технический регламент в требованиях пожарной безопасности» (п.2) понятие «взрыв» трактуется как - быстрое химическое превращение среды, сопровождающееся выделением энергии и образованием сжатых газов [2].

На основании Федерального Закона № 68 «О защите населения и территорий от чрезвычайных ситуаций природного и техногенного характера» [1] чрезвычайная ситуация представляет собой положение на определенном объекте, вызванное опасными природными явлениями, катастрофами, стихийными бедствиями и авариями, которые повлекли за собой или способны повлечь ущерб окружающей среде и здоровью людей, а также нарушение условий их жизнедеятельности, человеческие жертвы и огромные материальные потери [1].

Мы разделяем точку зрения ученого, исследователей [10, 12, 13] на понятие «чрезвычайная ситуация» их особенности происхождения и предотвращения. Так, под чрезвычайной ситуацией необходимо понимать обстановку, которая возникла неожиданно и привела или способна привести к колоссальным потерям, как человеческим, природным и материальным [10, 12, 13]. При возникновении чрезвычайной ситуации все силы и средства должны быть направлены на уменьшение площади распространения чрезвычайной ситуации, а также на ликвидацию последствий с целью спасения людей, снижения ущерба, как экономического, так и экологического. Для ликвидации последствий необходимо привлечь все имеющиеся ресурсы, чтобы устранить последствия в кратчайшие сроки [11].

Под пожарной профилактикой понимаются обучение пожарной технике безопасности и комплекс мероприятий, направленных на предупреждение пожаров. Противопожарная защита – это мероприятия, направленные на уменьшение ущерба в случае возникновения пожара. Между этими двумя основными задачами пожарной безопасности не всегда можно

провести четкую границу, как, например, в случае действий, направленных на ограничение сферы распространения огня при загорании [13].

Возникновение пожаров на промышленных объектах связано с антропогенными или техническими факторами. Примером антропогенного воздействия являются несоблюдение техники безопасности при таких технологических процессах как сварка, паяние или резка металла, курение вне специально отведенных мест и др. Среди основных технических факторов, которые являются причинами возникновения пожаров следует отметить такие как: неисправности в электрических сетях, нарушение технологического режима и мер пожарной безопасности (курение, разведение открытого огня, применение неисправного оборудования, тепловое излучение, высокая температура, отравляющее действие дыма (продуктов сгорания: окиси углерода и др.) и снижение видимости при задымлении [9, 10]. Данные причины характерны как для промышленных объектов, так и для жилых и общественных зданий.

Поражающими факторами для человека являются в первую очередь открытый огонь и искры, повышенная температура, плотность теплового излучения, увеличение концентрация окиси углерода и понижение концентрации кислорода [10, 12].

Причинами возникновения взрывов в быту и на производственных объектах представляют баллоны с горючими газами и сами помещения, в которых, при не соответствии требований (отсутствие вентиляции, тепловой режим и др.) хранятся взрывоопасные смеси газов, легко воспламеняющиеся и горючие жидкости [13].

Как уже отмечалось, взрывы обладают большой разрушительной силой. Основными поражающими факторами взрыва являются воздушная ударная волна и осколочные поля, образуемые летящими обломками различного рода объектов, технологического оборудования, взрывных устройств [7].

Следует также отметить, что проблема обеспечения пожарной безопасности в Российской Федерации требует постоянного внимания со стороны государства, так как пожары оказывают негативное влияние на социально-экономическое развитие страны и экологическую обстановку. Потери от пожаров как правило невосполнимы, требуется много усилий на восстановление. В 2020 году на территории России зафиксировано 439 394 пожара. В них погибло 8 313 человек. Материальный ущерб составил 20 876 301 тысячу рублей [8]. Работа на уровне государства проводится, есть определенный результат. На итоговом заседании коллегии МЧС России А. Чуприян [8] отметил, что в 2021 году по сравнению с 2020 годом произошло «...снижение количества пожаров на 11%. Наблюдается заметное улучшение ситуации в области пожарной безопасности» [6].

На рисунке 1 представлены основные причины, способствующие возникновению пожаров в Российской Федерации технического характера на промышленных предприятиях: нарушение технологических процессов – 33%; неисправности электрооборудования – 16%; ненадлежащая подготовка оборудования – 13%; самовозгорание пожароопасных материалов – 10%; нарушение графика планового ремонта, износ и коррозия оборудования – 8%; другие неисправности оборудования и несоблюдения технического регламента – 20% [5].

Основные причины, способствующие возникновению пожаров в Российской Федерации технического характера на промышленных предприятиях



Рисунок 1 – диаграмма основных причин, сопутствующие возникновению пожаров на промышленных предприятиях территории РФ

В соответствии с законодательством на предприятиях проводится работа по реализации противопожарных мероприятий. Создаются отделы пожарной безопасности, формируются подразделения добровольной пожарной охраны [9]. Данные структурные подразделения предприятий как правило обеспечивают подготовку работников к действиям при возникновении пожара: обучение работников производства, проведение инструктажа по пожарной безопасности, проводят учебные тренировки по действиям работников в случае пожара и профилактические мероприятия. Помещения оснащаются современными автоматизированными средствами сигнализации и пожаротушения, а также первичными средствами пожаротушения [13]. Система пожарной безопасности предприятия рассматривается как комплекс организационных мер и технических средств, направленных на предотвращение пожароопасных ситуаций и ликвидацию ущерба от пожаров. Противопожарная профилактика занимает важное место в структуре

безопасности на предприятии. Соблюдение пожарной безопасности и поддержание ее в надлежащем виде обеспечивает безопасность трудового процесса работникам предприятия.

В ходе исследования был проведен статистический анализ причин пожаров и взрывов на промышленных предприятиях, в жилых и общественных зданиях на территории Республики Карелия. Максимальное количество пожаров произошло: на территории, где находились надворные постройки и бесхозные здания - 15,9% от общего числа пожаров; в зданиях жилого назначения в меньшей степени - 14,6% от общего числа пожаров.

Основными причинами возникновения пожаров являлись: неосторожное обращение с огнем более 60% от общего числа пожаров, в т.ч. неосторожность при курении - 10,6%; нарушение правил устройства и эксплуатации электрооборудования - 9%; нарушение правил устройства и эксплуатации печного оборудования – более 20%.

На территории республики Карелия проводится большая работа по организации мероприятий по пожарной безопасности. Пожарная охрана в Республике Карелия состоит из государственной противопожарной службы (2035 человек), ведомственной противопожарной службы (258) и добровольной пожарной охраны (8174 человека) [8]. Мероприятия по противопожарной безопасности на эффективные, экономически целесообразные и технически обоснованные способы предупреждения пожаров и их ликвидации с минимальным ущербом. Важна и пожарная профилактика которая реализуется за счет [5]: пропаганды знаний, умений и навыков в области пожаробезопасности среди граждан; формирования и реализации деятельности по осуществлению контроля над соблюдением пожарных требований и норм; постоянным мониторингом и исследованием пожарно - технических состояний крупных промышленных объектов; постоянным усовершенствованием и обновлением имеющихся средств пожаротушения, а также регулярная проверка их готовности; формирования единой методики и плана пожарной безопасности на крупнейших объектах.

Таким образом, в результате исследования выявлены причины возникновения пожаров, основными задачами профилактической работы являются: разработка и осуществление мероприятий, направленных на устранение причин, которые могут вызвать возникновение пожаров; ограничение распространения возможных пожаров и создание условий для успешной эвакуации людей и имущества в случае пожара; обеспечение своевременного обнаружения возникшего пожара, быстрого вызова пожарной охраны и успешного тушения пожара.

Литература

1. Федеральный закон «О защите населения и территорий от чрезвычайных ситуаций природного и техногенного характера» от 21.12.1994 N 68-ФЗ в ред. федерального

закона от 01.04.2020 N 98-ФЗ // Российская газета. - 11.01.1995 . - Ст. 2514

2. Федеральный закон от 22.07.2008 № 123-ФЗ «Технический регламент в требованиях пожарной безопасности». [Электронный ресурс]. - Режим доступа: <http://www.consultant.ru> (дата обращения: 15.05.2022).

3. Федеральный закон Российской Федерации от 21.12.1994г. № 69 - ФЗ «О пожарной безопасности». [Электронный ресурс]. - Режим доступа: <https://base.garant.ru> (дата обращения: 15.05.2022). Федеральный закон Российской Федерации от 30.12.2009 №384 «Технический регламент о безопасности зданий и сооружений». [Электронный ресурс].- Режим доступа: <http://www.consultant.ru> (дата обращения: 15.05.2022)

4. Самые страшные взрывы газа в 2021–2022 году. [Электронный ресурс].- Режим доступа: <https://fedpress.ru/news/77/society/31546> (дата обращения: 15.05.2022)

5. Анисеев С. В. Справочник инспектора пожарного надзора. Ч. 2 / С. В. Анисеев, О. Н. Найденков, С. В. Собоурь. - 3-е изд., перераб. - Москва : Пож Книга, 2018 - 431 с.

6. Баратов, А.Н. Пожарная опасность строительных материалов. / А.Н. Баратов - М.: Стройиздат.,2019 г. – 210 с.

7. Беляков Г.И. Безопасность жизнедеятельности. Охрана труда / Г.И. Беляков : учебник для бакалавров. — Москва: Юрайт, - 2019 – С. 545

8. Беляков, Г. И. Пожарная безопасность / Г. И. Беляков. - М.: Издательство Юрайт, 2019. - 143 с.

9. Бубырь Н.Ф., В.П. Бабуров, В.А. Потапов. Производственная и пожарная автоматика. Учебник. ч. 2 - М.: ВИПТШ, 2019 - 296 с.

10. Воропаева Н.В. Методические рекомендации к курсовому проекту по дисциплине «Защита от чрезвычайных ситуаций», Екатеринбург, 2019- 289 с.

11. Ефремов С.В. Опасные технологии и производства. Учебное пособие. - СПб.: Изд-во Политехнического Университета, 2019. - 238 с.

12. Зернов С. И. Первоначальные действия по факту пожара. - М. : Академия ГПС МЧС России, 2019 - 320с.

13. Картавцев В. А., Федянин В. И. Учебное пособие «Защита населения и территорий в чрезвычайных ситуациях» - М. Юрайт, 2019- с. 227.

Терехина Ольга Владимировна, кандидат психологических наук, доцент кафедры психотерапии и психологического консультирования, Национальный исследовательский Томский государственный университет, г. Томск

Лещинская Светлана Борисовна, кандидат психологических наук, младший научный сотрудник лаборатории когнитивных исследований и психогенетики, Национальный исследовательский Томский государственный университет, г. Томск

**СУБЪЕКТИВНО-ПСИХОЛОГИЧЕСКИЕ ИНДИКАТОРЫ КАЧЕСТВА
ЖИЗНИ В ЮНОШЕСКОМ ВОЗРАСТЕ (НА ПРИМЕРЕ УЧАЩИХСЯ
ТЕХНИКУМОВ)**

Аннотация. В статье представлено исследование по выявлению особенностей и структуры позитивных и негативных субъективно-психологических индикаторов качества жизни у представителей юношеского возраста. В исследовании приняли участие 162 юноши и 150 девушек в возрасте от 15 до 19 лет – учащиеся техникумов города Томска (Сибирский Федеральный округ). Использовались следующие методики для оценки субъективно-психологических индикаторов эмоционального, когнитивного и мотивационного компонентов качества жизни: показатель Антивитальности (антивитальные переживания) из опросника «Антивитальность и жизнестойкость» (Сагалакова О.А., Труевцев Д.В), Шкала безнадежности Бека (Hopelessness Scale), Опросник суицидального риска (модификация Т.Н. Разуваевой). В отношении эмоционального и когнитивного компонентов для большинства респондентов характерна легкая степень безнадежности, антивитальность выражена на нормативном уровне. В отношении мотивационного компонента выделились неспецифические (общие) негативные и позитивные преобладающие индикаторы качества жизни – аффективность, антисуицидальный фактор. Специфическими негативными индикаторами у юношей являются слом культурных барьеров, у девушек – несостоятельность, социальный пессимизм и максимализм. В факторной структуре субъективно-психологических индикаторов качества жизни обнаружены специфические особенности у юношей и девушек (по количеству факторов и их качественному содержанию).

Annotation. The article presents a study to identify the features and structure of positive and negative subjective-psychological indicators of quality of life among young people. The study

involved 162 boys and 150 girls aged 15 to 19 years – students of technical schools in Tomsk (Siberia). The following methods were used to assess subjective psychological indicators of emotional, cognitive and motivational components of quality of life: Anti-vitality (anti-vital experiences) from the questionnaire "Anti-vitality and resilience" (Sagalakova O.A., Truevtsev D.V.), the Beck Hopelessness Scale, the Questionnaire of suicide risk (modification by T.N. Razuvaeva). With regard to the emotional and cognitive components, the majority of respondents are characterized by a slight degree of hopelessness, anti-vitality is expressed at the normative level. In relation to the motivational component, non-specific (general) negative and positive predominant indicators of quality of life were identified - affectivity, antisuicidal factor. Specific negative indicators for young men are the breakdown of cultural barriers, for girls – insolvency, social pessimism and maximalism. In the factor structure of subjective psychological indicators of quality of life, specific features were found in boys and girls (in terms of the number of factors and its qualitative content).

Ключевые слова: качество жизни, субъективно-психологические индикаторы, юношеский возраст, учащиеся техникумов, антивитаальные переживания, суицидальные риски, безнадежность

Keywords: quality of life, subjective psychological indicators, adolescence, students of technical schools, anti-vital experiences, suicidal risks, hopelessness

Финансирование: Исследование выполнено при финансовой поддержке гранта Президента Российской Федерации в рамках научно-исследовательского проекта «Психологические предикторы качества жизни и психологической безопасности студентов в разных образовательных средах» (номер проекта МК-2932.2022.2).

В связи с тем, что «качество жизни провозглашено общенациональной идеей, способной существенно изменить весь ход развития России в наступившем веке», решение проблемы качества жизни стало ключевой практической задачей для современного развития России и интегральным критерием эффективности, успешности проводимой социально-экономической политики государства [2]. В 2003 г. ООН сформулировала свое понимание качества жизни, определив его как «расширение возможностей человека для долгой и здоровой жизни, приобретения знаний, доступа к ресурсам, обеспечивающим достойный уровень жизни, сохраняя их (ресурсы) для будущих поколений, обеспечивая собственную безопасность и равенство для мужчин и женщин». Последние два десятилетия исследования качества жизни все больше опираются на психологические методы и

разработки, в том числе выполненные в русле «позитивной психологии», предметом которой являются условия не просто выживания и адаптации, а хорошей, удовлетворяющей и достойной жизни [9]. Изучаются три стороны субъективного качества жизни, выступающих субъективно-психологическими критериями качества жизни и отражающих три его компонента: удовлетворенность жизнью (удовольствие, радость, непосредственные эмоций от того, как человек ощущает свою жизнь) как эмоциональный компонент, управление собственной жизнью (субъектность, способность использовать объективные возможности для роста благополучия и других целей) как мотивационный компонент, осмысленность жизни (ее нужность, полезность, вклад жизни во что-то значимое для других) как когнитивный компонент. Субъективное качество жизни можно определить, как «интегративную характеристику, проявляющуюся в восприятии и отношении личности к изменениям жизни, определяющую душевное и моральное удовлетворение собственной жизнью, даже в том случае, когда объективные характеристики говорят об обратном» [10]. Процесс субъективного измерения качества жизни связан с социальным самочувствием, субъективным благополучием, удовлетворенностью жизнью, уровнем счастья, или гармонии. Важной задачей, требующей решения при измерении качества жизни является вопрос поиска способов расчета необходимых и обязательных индикаторов для измерения качества жизни с учетом объективно-субъективной природы данного феномена [5]. В настоящей работе предпринята попытка обозначить такие субъективно-психологические индикаторы.

Одной из значимых сфер изучения качества жизни является субъективное качество жизни учащейся молодежи (студентов ВУЗов и учащихся техникумов, колледжей и т.д.), представляющей наличный трудовой потенциал нашего общества, социальные ориентиры и субъективная оценка жизни которой определяют будущее страны [3]. Такая значимость определяется достаточно ужасающей статистикой, показывающей серьезный процент представителей юношеского возраста с выраженными антивитальной направленностью, суицидальными рисками и поведением, негативным отношением к своей жизни и переживанием безнадежности [4, 11, 12]. В зарубежных и отечественных исследованиях показана взаимосвязь низкого качества жизни, антивитальной направленности и суицидального поведения (суицидального риска) у молодежи [7, 13-15]. Таким образом, можно предположить, что для юношеского возраста показатели антивитальности и суицидальной направленности могут выступать субъективно-психологическими индикаторами качества жизни, позволяющими производить респондентами субъективную оценку своей жизни и ее изменений.

В настоящем исследовании произведена операционализация и эмпирическая верификация необходимых субъективно-психологических индикаторов качества жизни у представителей юношеского возраста. Цель исследования заключалась в выявлении особенностей и структуры позитивных и негативных субъективно-психологических индикаторов качества жизни у представителей юношеского возраста.

Для изучения субъективно-психологических индикаторов эмоционального компонента качества жизни использовался показатель Антивитальности (антивитальные переживания) из опросника «Антивитальность и жизнестойкость» (Сагалакова О.А., Труевцев Д.В) [11]. Антивитальные переживания являются предиктором антивитального поведения, это нулевая стадия антивитального поведения и направленности личности в виде переживаний потери смысла жизни, собственной ненужности/заброшенности, симптомов депрессии, переживания ненужности даже близким людям, одиночества среди других людей, возможно переживание сильных негативных эмоций, которые истощают психические ресурсы (обида, отчаяние, «душевная боль»), поскольку не находят путей опосредования и переключения.

Для оценки субъективно-психологических индикаторов когнитивного компонента качества жизни применялась Шкала безнадежности Бека (Hopelessness Scale) [1], в рамках которой безнадежность рассматривается как система негативных оценок своего прошлого и ожиданий относительно ближайшего и отдаленного будущего. Индивиды с высокими показателями безнадежности верят: что все в их жизни будет идти не так; что они никогда ни в чем не преуспеют; что они не достигнут своих целей; что их худшие проблемы никогда не будут разрешены. Такое описание безнадежности соответствует негативному образу себя, негативному образу своего функционирования в настоящем и негативному образу будущего.

Субъективно-психологические индикаторы мотивационного компонент качества изучались с помощью Опросника суицидального риска (модификация Т.Н. Разуваевой) [6], который предназначен для диагностики суицидального риска, выявления уровня сформированности суицидальных намерений с целью предупреждения попыток самоубийства.

Статистическая обработка данных осуществлялась в программе IBM SPSS Statistics 27. Внутренняя согласованность всех шкал (альфа-Кронбаха) составляла 0,78-0,88. Сравнительный анализ (с помощью критерия Манна-Уитни) и описательная статистика использовались для выявления особенностей в выраженности субъективно-психологических индикаторов качества жизни между юношами и девушками. Для определения структуры субъективно-психологических индикаторов качества жизни у

юношей и девушек использовался факторный анализ (метод главных компонент, Варимакс вращение с нормализацией Кайзера).

В исследовании приняли участие 312 человек (из них 162 юноши и 150 девушек) в возрасте от 15 до 19 лет – учащиеся техникумов города Томска (Сибирский Федеральный округ). Специальности, по которым обучаются респонденты: правовед, логист, страховщик, ветеринар, машинист, техник, слесарь, электрик, художник, резчик по дереву.

Результаты

Для большинства респондентов характерна легкая степень безнадежности как возможного проявления негативного отношения к будущему и негативной оценки своего прошлого (рисунок 1). Безнадежность на высоком уровне выявлена только у 2,4% юношей, безнадежность умеренная – у 34,9% юношей и 27,3% девушек. Антивитальность выражена на нормативном уровне, однако у 20,7% юношей и 18,2% девушек обнаружен высокий уровень, что отражает нулевую стадию антивитального поведения и направленности личности в виде переживаний потери смысла жизни, собственной ненужности/заброшенности, симптомов депрессии, теряется осмысленность жизни, уплощается временная перспектива (будущее расплывчато, настоящее проходит мимо), характерны переживания ненужности даже близким людям, одиночества среди других людей, возможно переживание сильных негативных эмоций, которые истощают психические ресурсы (обида, отчаяние, «душевная боль»), поскольку не находят путей опосредования и переключения. Данный параметр предшествует антивитальному поведению и мыслям и может сопровождать его.



Рисунок 1. Выраженность субъективно-психологических индикаторов качества жизни у юношей и девушек (средние значения)

В отношении мотивационного компонента качества жизни выделились преобладающие негативные индикаторы у юношей – аффективность и слом культурных барьеров, и у девушек – аффективность, несостоятельность, социальный пессимизм и

максимализм. При этом, наибольшая выраженность в обеих группах обнаружена по показателю антисуицидального фактора, который «снимает» глобальный суицидальный риск и является положительным индикатором качества жизни в юношеском возрасте. Таким образом, можно говорить, что общими (неспецифическими) негативными индикаторами являются готовность реагировать на психотравмирующую ситуацию непосредственно эмоционально, в крайнем варианте – аффективная блокада интеллекта; позитивными индикаторами - глубокое понимание чувства ответственности за близких, чувство долга, представление о греховности самоубийства, антиэстетичности, боязнь боли и физических страданий.

С помощью сравнительного анализа (критерий Манна-Уитни) выявлены статистически значимые различия в выраженности субъективно-психологических индикаторов качества жизни между юношами и девушками: несостоятельность ($U=189,5$; $p=0,001$), временная перспектива ($U=177,0$; $p=0,001$), аффективность ($U=243,5$; $p=0,010$), уникальность ($U=272,0$; $p=0,024$), социальный пессимизм ($U=272,0$; $p=0,027$), антисуицидальный фактор ($U=304,50$; $p=0,033$). Выраженность данных индикаторов выше у девушек. Различий в показателях антивитальности и безнадежности выявлено не было.

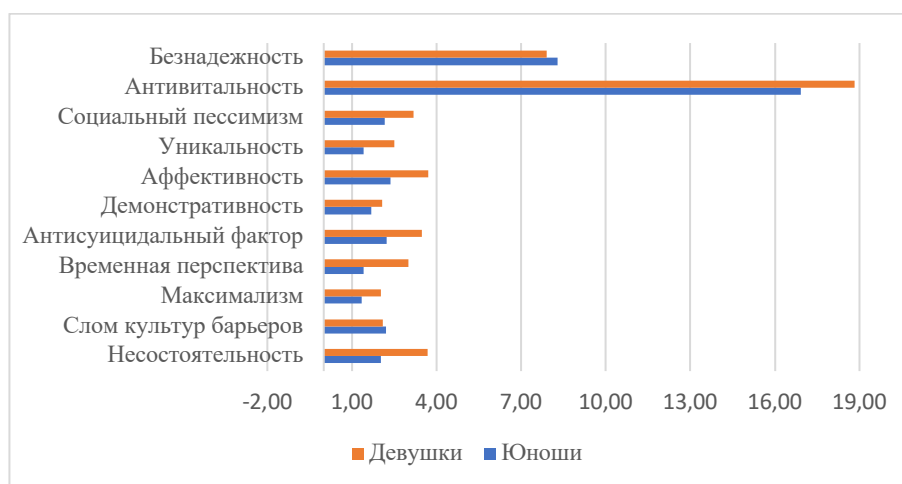
Факторным анализом была определена факторная структура субъективно-психологических индикаторов качества жизни у учащихся техникумов. Структура отличалась по количеству факторов и их качественному содержанию у юношей и девушек. Среди юношей в структуре выделено три фактора с объясненной совокупной дисперсией в 69,74% (таблица 1). Первые два фактора включали по четыре показателя, третий фактор – три показателя. Первый фактор, имеющий наибольший процент дисперсии, представлен положительными связями показателей уникальности, демонстративности, антивитальности и максимализма, предполагает восприятие юношами себя, ситуации и, возможно, собственной жизни в целом как явления исключительного, не похожего на другие, желание привлечь внимание окружающих к своим несчастьям, добиться сочувствия и понимания, максимализм в установках и тотальное распространение антивитальных переживаний на все сферы жизни. Фактор получил название «Исключительность и демонстративность в выражении антивитальных переживаний».

Таблица 1 - Факторная структура субъективно-психологических индикаторов качества жизни у юношей

Показатели	Фактор 1 (43,14%)	Фактор 2 (14,49%)	Фактор 3 (12,11%)
Уникальность	0,874	0,086	0,260

Демонстративность	0,813	0,089	0,431
Антивитаальность	0,568	0,377	-0,230
Максимализм	0,483	0,315	-0,155
Несостоятельность	0,171	0,822	0,085
Временная перспектива	0,461	0,654	0,151
Безнадежность	0,069	0,623	0,118
Аффективность	0,363	0,496	0,371
Слом культурных барьеров	0,132	-0,018	0,750
Антисуицидальный фактор	-0,069	0,413	0,719
Социальный пессимизм	0,446	0,465	0,487

Второй фактор наполнен положительными связями несостоятельности, временной перспективы, безнадежности и аффективности, за что получил условное название «Негативный образ себя, настоящего и будущего». Данный фактор связывает у юношей отрицательную концепцию собственной личности, представление о своей несостоятельности, некомпетентности, ненужности, «выключенности» из мира, негативные ожидания относительно ближайшего и отдаленного будущего, убежденность, что все в их жизни будет идти не так, что они никогда ни в чем не преуспеют, что они не достигнут своих целей, что их худшие проблемы никогда не будут разрешены, доминирование эмоций над интеллектуальным контролем в оценке ситуации. Третий фактор включает показатели с положительной связью: слом культурных барьеров, антисуицидальный фактор, социальный пессимизм. Фактор получил условное название «Восприятие мира как враждебного и поиск ценностного и культурного оправдания суицида» и предполагает, что культ самоубийства, поиск культурных ценностей и нормативов, оправдывающих суицидальное поведение или даже делающих его в какой-то мере привлекательным, связан с отрицательной концепцией окружающего мира, восприятием мира как враждебного. Включение показателя антисуицидального фактора с положительным знаком указывает на то, что глобальный суицидальный риск у юношей при этом может сниматься глубоким пониманием чувства ответственности за близких, чувством долга.

Среди девушек в структуре выделено четыре фактора с объясненной совокупной дисперсией в 82,09% (таблица 2). Первый фактор, имеющий наибольший процент дисперсии, получил условное название «Отрицательная концепция мира и себя, проявляющаяся в уникальности и демонстративности своих переживаний» за

наполненность положительными связями показателей: социальный пессимизм, несостоятельность, демонстративность, уникальность, максимализм. Данный фактор описывает девушек как имеющих отрицательную концепцию окружающего мира и себя, т.е. с одной стороны, восприятие мира как враждебного и не соответствующего, с другой стороны, представление о своей ненужности, «выключенности» из этого мира, в сочетании с желанием привлечь внимание окружающих к своим несчастьям, добиться сочувствия и понимания, с восприятием себя, ситуации, собственной жизни в целом как явления исключительного, не похожего на другие, с инфантильным максимализмом ценностных установок и невозможностью компенсации.

Таблица 2 - Факторная структура субъективно-психологических индикаторов качества жизни у девушек

Показатели	Фактор 1 (40,63%)	Фактор 2 (17,90%)	Фактор 3 (13,48%)	Фактор 4 (10,08%)
Социальный пессимизм	0,879	-0,063	0,194	-0,106
Несостоятельность	0,744	0,307	-0,358	0,430
Демонстративность	0,681	0,663	0,000	-0,076
Уникальность	0,662	0,600	-0,085	-0,219
Максимализм	0,645	0,095	0,617	0,079
Аффективность	-0,063	0,884	-0,114	-0,063
Временная перспектива	0,503	0,717	0,075	0,241
Антисуицидальный фактор	0,266	0,546	0,444	0,293
Слом культурных барьеров	0,020	-0,196	0,866	-0,014
Антивитаальность	-0,098	0,425	0,579	0,370
Безнадежность	-0,046	-0,036	0,113	0,956

Второй фактор у девушек включает аффективность, временную перспективу, антисуицидальный фактор с положительными связями. Доминирование эмоций над интеллектуальным контролем в оценке ситуации, готовность реагировать на психотравмирующую ситуацию непосредственно эмоционально связаны с невозможностью конструктивного планирования будущего при наличии чувства ответственности за близких, чувство долга, представлениями о греховности самоубийства, антиэстетичности, боязнь боли и физических страданий, что в определенном смысле может выступать показателем наличного уровня предпосылок для психологической интервенции. Второй фактор получил название «Невозможность конструктивного планирования будущего при доминировании эмоций в оценке ситуации». Третий фактор представлен

положительными связями слома культурных барьеров и антивитальности, предполагает, что антивитальные переживания связаны с культом самоубийства, поиском культурных ценностей и нормативов, оправдывающих суицидальное поведение или даже делающих его в какой-то мере привлекательным, заимствованием суицидальных моделей поведения из литературы и кино, условно назван «Поиск культурных ценностей и нормативов в выражении антивитальных переживаний». Четвертый фактор отражает только один показатель - безнадежность, за что получил название «Негативные представления в отношении собственного прошлого и будущего».

Полученные результаты факторного анализа позволяют говорить о том, что у учащихся техникумов есть специфические для юношей и девушек особенности в структуре субъективно-психологических индикаторов качества жизни. При этом, факторная структура у девушек имеет более высокую совокупную дисперсию, что говорит о большей устойчивости структуры субъективно-психологических индикаторов качества жизни по сравнению с юношами. Выявленные факторы являются важными персонализированными мишенями психолого-педагогического сопровождения учащихся в образовательной среде, т.к. отражают субъективную оценку представителей юношеского возраста своей жизни, основанную на сугубо индивидуальных критериях, коренящихся в личной истории или внутреннем мире субъекта, преломляя конкретные условия внешней среды. Психологическая помощь должна быть направлена на активизацию ресурсов субъектности в повышении качества жизни молодежи, обеспечивая переход из пассивной жизненной позиции учащегося в активную и способствуя переходу качества жизни из дефицитного и нереализованного в реализованное [8].

Выводы

1. В отношении эмоционального и когнитивного компонентов качества жизни установлено, что для большинства респондентов характерна легкая степень безнадежности как возможного проявления негативного отношения к будущему и негативной оценки своего прошлого. Безнадежность на высоком уровне выявлена только у 2,4% юношей, безнадежность умеренная – у 34,9% юношей и 27,3% девушек. Антивитальность выражена на нормативном уровне, однако у 20,7% юношей и 18,2% девушек - высокий уровень.

2. В отношении мотивационного компонента качества жизни выделились неспецифические (общие) преобладающие индикаторы качества жизни у представителей юношеского возраста – аффективность как негативный индикатор, антисуицидальный фактор как позитивный индикатор. Специфическими негативными индикаторами у юношей являются слом культурных барьеров, у девушек – несостоятельность, социальный пессимизм и максимализм. У девушек по сравнению с юношами сильнее выражены такие

индикаторы, как несостоятельность, временная перспектива, аффективность, уникальность, социальный пессимизм, антисуицидальный фактор.

3. В факторной структуре субъективно-психологических индикаторов качества жизни обнаружены специфические особенности у юношей и девушек (по количеству факторов и их качественному содержанию). У юношей выделено три фактора: «Исключительность и демонстративность в выражении антивитаальных переживаний», «Негативный образ себя, настоящего и будущего», «Восприятие мира как враждебного и поиск ценностного и культурного оправдания суицида». У девушек выделено 4 фактора: «Отрицательная концепция мира и себя, проявляющаяся в уникальности и демонстративности своих переживаний», «Невозможность конструктивного планирования будущего при доминировании эмоций в оценке ситуации», «Поиск культурных ценностей и нормативов в выражении антивитаальных переживаний», «Негативные представления в отношении собственного прошлого и будущего».

Литература

1. Белобрыкина О.А., Солоницына М.А. Диагностическая информативность методики "Шкала безнадежности" А. Т. Бека: проблемы практического применения // РЕМ: Psychology. Educology. Medicine. 2019. №1. С. 34-61.
2. Бохан Т.Г., Галажинский Э.В., Терехина О.В., Ульянич А.Л., Богомаз С.А. личностные детерминанты субъективного качества жизни работающей сельской и городской молодежи // Сибирский психологический журнал. 2020. № 77. С. 68–89. DOI: 10.17223/17267080/77/4.
3. Бохан Т.Г., Шабаловская М.В., Терехина О.В., Ульянич А.Л., Бородич Ю.В., Танабасова У.В. Идентичность как предиктор субъективной оценки качества жизни студентов: кросскультурный аспект // Вестник Кемеровского государственного университета. 2021. Т. 23. № 1. С. 143–155. DOI: <https://doi.org/10.21603/2078-8975-2021-23-1-143-155>
4. Быкова Е.А., Истомина С.В. динамика показателей антивитаальности и витальности в подростковом возрасте // Мир науки, культуры, образования. 2022. №5(96). С. 5-8. DOI: 10.24412/1991-5497-2022-596-5-8.
5. Васильева О.В. Измерение качества жизни населения: субъективный и объективный подходы // Векторы благополучия: экономика и социум. 2021. № 4(43). С. 65-80.
6. Диагностика личности / Сост. Т.Н. Разуваева. Шадринск: Исеть, 1993. 26 с.

7. Иванова Л.А., Злобина О.Ю. Тревожность, суицидальный риск и личностные особенности у студентов медицинского вуза // *Acta Biomedica Scientifica*. 2021. №6(1). С. 101-108.
8. Леонтьев Д.А. Качество жизни и благополучие: объективные, субъективные и субъектные аспекты // *Психологический журнал*. 2020. Том 41, № 6. С. 98-107.
9. Леонтьев Д.А. Позитивная психология повестка дня нового столетия // *Психология. Журнал Высшей школы экономики*. 2012. №9(4). С. 36-58.
10. Рубанова Е.Ю. Субъективное качество жизни: подходы к изучению // *Ученые заметки ТОГУ*. 2018. Т. 9. № 1. С. 506–511.
11. Сагалакова О.А., Труевцев Д.В. Опросник «Антивитальность и жизнестойкость» // *Медицинская психология в России*. 2017. №2. URL: <https://cyberleninka.ru/article/n/oprosnik-antivitalnost-i-zhiznestoykost> (дата обращения: 01.12.2022).
12. Соколова Е.Т. Аутодеструктивное поведение молодежи: Клинико-психологические и социокультурные ракурсы проблемы // *Вопросы психического здоровья детей и подростков*. 2017. № 52(17). С. 225-226.
13. Alves V.M., Francisco L.C., Belo F.M., de-Melo-Neto V.L., Barros V.G., Nardi A.E. Evaluation of the quality of life and risk of suicide // *Clinics (Sao Paulo)*. 2016. Vol.71(3). P. 135-139. DOI: 10.6061/clinics/2016(03)03.
14. Balazs J., Miklosi M., Halasz J., Horváth L.O., Szentiványi D., Vida P. Suicidal Risk, Psychopathology, and Quality of Life in a Clinical Population of Adolescents // *Front. Psychiatry*. 2018. Vol. 9, article 17. DOI: 10.3389/fpsyt.2018.00017.
15. Jang J., Jung H.S., Wang J., Kim S. Effects of Health-Related Quality of Life on Suicidal Ideation and Depression among Older Korean Adults: A Cross-Sectional Study // *Psychiatry Investig*. 2021. Vol. 18(1). P. 31-38. DOI: 10.30773/pi.2020.0159.

Самохина Ж. И.,

Студент

2 курс, факультет “Системы радиосвязи и радиотехники”

Россия, г. Самара

Солодов А. Г., кандидат технических наук, доцент кафедры «Информатика и
вычислительная техника»,

Поволжский государственный университет телекоммуникаций и
информатики

Россия, г. Самара

ПРИМЕНЕНИЕ 3D-МОДЕЛИРОВАНИЯ В РАЗЛИЧНЫХ ОБЛАСТЯХ И В МЕДИЦИНЕ

Аннотация. В данной работе будет идти речь о процессе 3D-моделирования и его применения в различных отраслях деятельности человека. Проводится анализ программ для создания 3D-моделей различных объектов. Автор приходит к выводу, что без 3D жизнь была бы менее насыщенной, а также где лучше всего заниматься 3D-моделированием.

Annotation. In this paper, we will talk about the process of 3D modeling and its application in various branches of human activity. The analysis of programs for creating 3D models of various objects is carried out. The author comes to the conclusion that without 3D life would be less intense, and also where is the best place to do 3D modeling.

Ключевые слова: 3D-моделирование; область; сфера; медицина; технология.

Keywords: 3D-modeling; area; sphere; medicine; technology.

Введение

В 21 веке 3D-моделирование надежно укрепилось в социуме. Интенсивное развитие принтеров трёхмерной печати привело к тому, что модели применяются во многих современных средах, таких как:

- Архитектурная область;
- Области образования и науки;
- Индустрии развлечения;
- Медицина.

Стоит отметить, что 3D-моделирование используется в каждой из отраслей, а также имеет важность, ценность во время работы, является практически незаменимым.

Архитектура и дизайн

Подобной работой занимаются настоящие профессионалы, которые смогут гарантировать высокое качество работы. Демонстрация будущего объекта строительства или квартиры после ремонта заказчику устраняет все недочёты, несогласованности и повышает продуктивность задачи, а значит, гарантирует, что результат всегда будет максимально приближён к желаемому. Также применение 3D моделей незаменимо в сложных климатических условиях, например, в пустыне, на крайнем севере или для строительства на морских глубинах, его использование в промышленной сфере создаёт преимущество над любыми другими методами проектирования, что способствует повышению уровня предприятия за счёт увеличения ассортимента поставляемых продуктов.

Использование 3D-моделирования для разрешения задач деятельности предприятий имеет ряд преимуществ, а именно:

- Снижение затрат на изготовление изделий;
- Очень быстрая разработка новых изделий;
- Простота использования готовых изделий.



Рисунок 1. Полноценный дом, созданный благодаря 3D-моделированию

Образование и наука

Широкое развитие и повсеместное внедрение информационных и коммуникационных технологий не могло не затронуть образовательную среду. Так одной из инновационных образовательных информационных технологий стало и 3D-моделирование. Применение

трёхмерного моделирования в образовании стимулирует у учащихся интерес к получению знаний, развивает пространственное мышление и воображение, повышает творческий потенциал личности. Технология трёхмерного моделирования может применяться в различных образовательных дисциплинах [4, с.2.]:

- География - для 3D-моделирования и визуализации местности, атмосферных явлений, извержений вулканов, цунами и др.;
- Астрономия - для моделирования небесных тел и космических явлений;
- Химия - для моделирования химических экспериментов, для создания моделей молекул и атомов;
- Физика - для моделирования физических экспериментов и явлений;
- Геометрия - для визуализации геометрических объектов и решения задач, таких как пересечение линий и плоскостей;
- Информатика, где этой теме посвящен целый раздел «Моделирование и формализация» и многие другие.

Широкое распространение 3D-моделирование нашло и в науке [2, с.2.]:

- Биохимия. Дорогое и уникальное лабораторное оборудование доступно не всем, что замедляет развитие науки. Решением этой проблемы могут стать установки, созданные с помощью 3D-технологий, они дешевле и производятся быстрее стандартных.
- Для учёного важно создание прототипа изучаемого предмета или явления с помощью моделирования. При этом обычных математических моделей и 2D-графиков не всегда бывает наглядно, так, в биологии, двухфакторный анализ скорее исключение, чем правило, а вот синергетическое воздействие 3-4 факторов - уже более близкая проблема.
- 3D-моделирование облегчает визуализацию физических и астрономических явлений модели распределения магнитных линий, а также пространственное моделирование сложных химических соединений и так далее.

Общенаучные модели различной степени точности хороши в обучении.



Рисунок 2. Обучение при помощи 3D-Визуализации

Индустрия развлечений

С индустрией развлечений мы сталкиваемся каждый день. Компьютерные и не только игры, кинофильмы с миллионом фанатов по всему миру и различного вида любительские или профессиональные анимации. В качестве примера представлена модель, созданная в приложении **Blender**. 3-х мерная модель персонажа “**Коннор**” смоделирована для игры “**Detroit: Become Human**”

Существует множество программ для 3D-моделирования, а именно: **3DsMax**, **Maya**, **Blender**, **ZBrush**. Я выбрала именно **Blender**, по моему мнению, это одна из лучших программ для работы с 3D-моделями, интерфейс которой достаточно понятен даже для начинающего 3D-модельера. Это всё тоже моделирование с хорошей системой модификаторов, что и в **3DsMax**, но также присутствует возможность детализировать модели без выхода из программы. Работая в **Blender** не нужно переходить в **ZBrush**, для совершения других действий. Данное приложение многофункционально, содержит всё для работы в сфере 3D [3, с.3].

Все без исключения виртуальные модели персонажей, предметов и миры, их локации, созданы с помощью одного и того же принципа моделирования, а именно **полигонального моделирования**. Полигоны представляют собой минимальную поверхность для визуализации. Это основная часть любого объекта, которая образует его форму и формирует сетку, трёхмерный геометрический примитив, изменяя который можно создавать более сложные фигуры. Полигональное моделирование происходит благодаря манипуляции с полигонами в пространстве: растягивание, вращение, перемещение по осям и так далее.

Этапы создания модели “Коннор”:

- Поиск чертежа для построения модели;
- Выбор движка для общей работы.

Blender использует 3 различных движка для рендеринга:

1. **Eevee**. Рендер в реальном времени. Он может работать как в качестве финального рендера, так и в качестве движка, управляющего просмотром в реальном времени при создании объектов.
2. **Workbench**. Начальный рендер, который поставляется с Blender, отображающий ваш стандартный 3D-вид в реальном времени, когда вы работаете с ним, в его среде.
3. **Cycles**. Создаёт изображение методом трассировки лучей с упором на интерактивность, а также простоту в использовании.



Рисунок 3. Моделирование персонажа “Коннор” из “Detroit: Become Human”

Медицина

Основной темой данной работы является медицина, она же и одна из самых важных в нашей жизни. 3D-моделирование в медицине позволяет создавать объёмные модели, тем самым изучая их для будущих операций, или же подготавливая будущих врачей к их работе. Технология нашла применение в данных видах медицины: стоматология, онкология, отоларингология и многие другие сферы. 3D-модели, созданные на основе аддитивных технологий совместно с компьютерной томографией, стали одним из важнейших и незаменимых достижений в области медицины. Трёхмерные снимки больных органов трансформируются в картинку с высоким качеством, а затем преобразуются в 3D-модели. Приготовление к операциям с помощью 3D следует по алгоритму [1, с.4.]:

- Сканирование необходимого органа или опухоли;

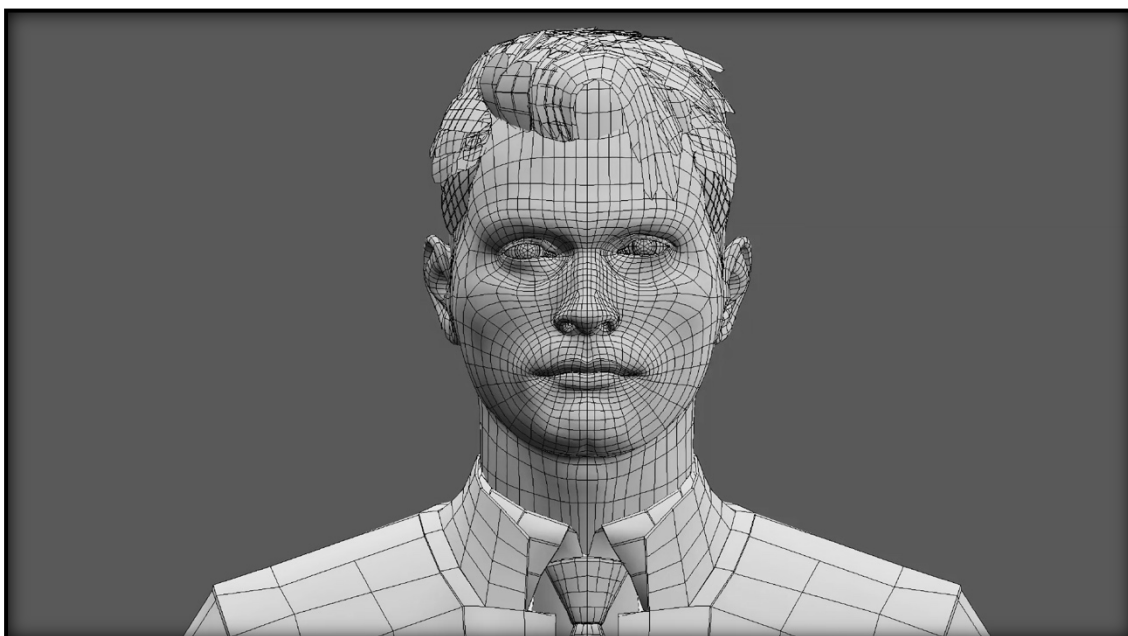
- Создание программой трехмерного изображения;
- Печать прототипа и исследование модели;
- Выбор технологий для лечения или операции.



Рисунок 4. Изображение человеческого сердца в 3D в Blender

При помощи 3D-моделирование также возможно и создание настоящих протезов, что были созданы благодаря 3D-принтеру. Первый 3D-имплантат части черепа был установлен американскому пациенту в 2013 году, качество которого было одобрено. Создателей такого имплантата была компания “**Osteofab**”, которая до этого занималась продажей в сыром виде высокоэффективного полимера, что использовался для изготовления медицинских имплантатов. Возможно создание и новой кожи. Главная проблема данного процесса – это воссоздание определённого оттенка из спектра цветов. Учитывая, что наша кожа – уникальная вещь, которая довольно тонкая и подвержена изменениям, создание её точной копии сложно в реализации. Тем не менее, работа над упрощением данного процесса не стоит на месте. Создание протезов ушей, носов и подбородков также реализуемо при помощи принтеров. Изготовление подобного вида протезов включает в себя 3D-сканирование лица пациента, моделирование заменяемой части и её дальнейшая печать. Данный процесс также довольно сложен в реализации.

Почему 3D печать с точки зрения протезирования костей настолько эффективна?

- Скорость. Использование традиционных технологий литья протезов - процесс долгий.
- Простота. Вес можно регулировать, изменяя пористость титанового протеза.
- Пористость. Это качество позволяет протезу быстрее “обрастать” живыми тканями.

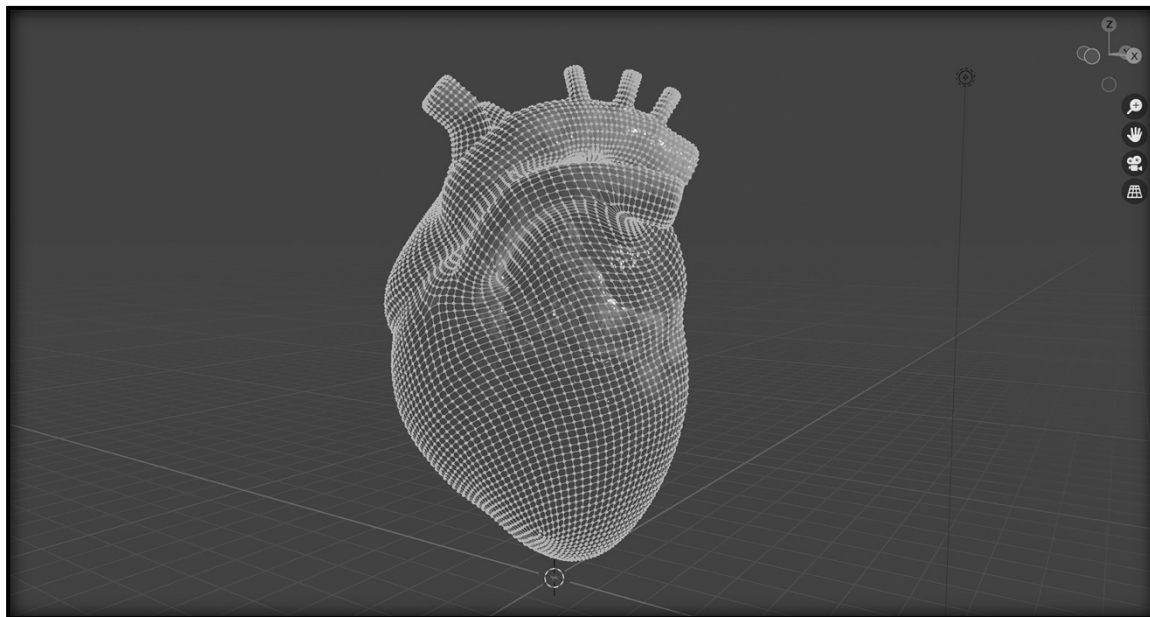
Первое в мире сердце из 3D-принтера напоминает ягоду: его размер около 2,5 см, хотя его печать заняла больше трёх часов. Впрочем, уже сейчас достижение израильских ученых

называют медицинским прорывом. Сделано сердце из человеческих жировых клеток и соединительной ткани. Раньше для этого использовали синтетические вещества. Проблема нехватки органов по всему миру действительно стоит остро. В России, например, в 2017 году на 6 миллионов людей пришлось всего 900 доноров. А самый сложный орган - сердце - за год пересадили 250 раз, при этом требовался он почти 2 миллиона человек. Опыт израильских ученых по печати сердца впечатляет, и его можно будет использовать в других странах. Правда, говорить о революции в медицине ещё рано: «Ученые использовали очень интересный материал на основе коллагена - это белок в организме млекопитающих. Кроме того, именно с точки зрения создания сложной трехмерной структуры исследователи сделали действительно хорошую работу. Однако форма ещё не обуславливает функцию, особенно если мы говорим про такой сложный орган, как сердце. В будущем эта новая технология не только решит проблему нехватки органов для пересадки, но и максимально облегчит процесс трансплантации [5, с.5].»



Рисунок 4. Искусственно-напечатанное человеческое сердце

Вывод: Возможности, которые предоставляет нам 3D-графика для различных сфер деятельности, невероятно ценны и разнообразны. Применяя их, архитекторы, разработчики, режиссёры, врачи способны намного быстрее, качественнее и привлекательнее делать свою работу. Благодаря 3D-моделированию наша жизнь ярче, насыщеннее, а самое главное, что с каждым днём данная область развивается в каждой сфере, особенно в медицине, в которой она нашла одно из своих главных применений, а именно, помощь людям. Практически невозможно представить современный мир без компьютерных игр, в которые каждый день играют миллионы, если не миллиарды людей, или же без фильмов, в которых некоторые сцены, персонажи или эффекты могут быть сделаны в 3D. Модель сердца, которую я сделала в программе **Blender**, можно использовать

для дальнейшего изучения, использования в различных любительских видео или фильмах, для своего хобби и дальнейшей публикации на различных ресурсах, но и не только для этого. Данную модель можно выложить на различные открытые источники, такие как **Sketchfab**, **Open3dmodel** и так далее. К примеру, на **Sketchfab** множество людей создают свои модели для того, чтобы другие люди пользовались ими на бесплатной или платной основе. Кроме специализированных сайтов, в интернете существует множество различных форумов, специальных для 3D-модельеров, где они могут узнавать много нового, делиться своими знаниями или же своими работами. Благодаря всем этим сайтам человек может получить небольшой заработок, но также возможно, что его модель может купить крупная студия и использовать. 3D-моделированием можно заниматься как хобби.

Использованные источники

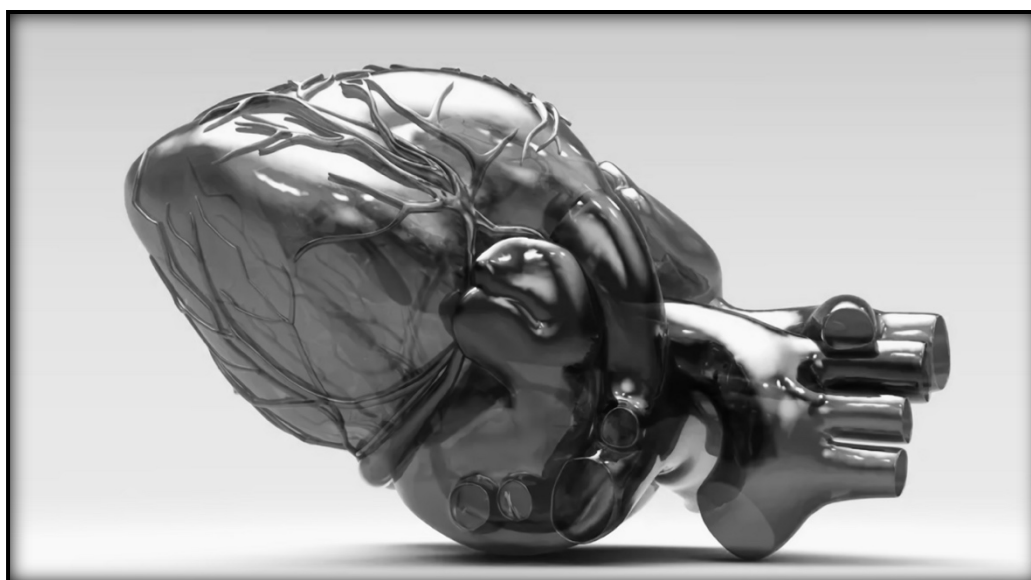
1. Vektorus, Путеводитель по 3D-печати в медицине / Vektorus - Текст: непосредственный. URL: <https://vektorus.ru/blog/3d-tehnologii-v-meditsine.html> (дата обращения 07.11.2022)
2. Habr, 3D для каждого / Habr. - Текст: непосредственный. URL: <https://habr.com/ru/company/ruvds/blog/648637/> (дата обращения 07.11.2022)
3. Артём Гром, Какое лучшее 3D-программное обеспечение? / Артём Гром. – Текст: непосредственный. URL: <https://videoinfographica.com/best-3d-software/> (дата обращения 07.11.2022)
4. Scienceland, 3D-моделирование в образовании / Scienceland. - Текст: непосредственный. URL: <http://news.scienceland.ru/2019/04/21/3d-моделирование-в-образовании-особенн/> (дата обращения 07.11.2022)
5. Kommersant, 3D-моделирование в образовании / Kommersant. - Текст: непосредственный. URL: <https://kommersant-ru.turbopages.org/kommersant.ru/s/doc/3952258> (дата обращения 07.11.2022)

Дзевицкая Анастасия Владимировна, магистр
Фомичев Александр Сергеевич, магистр
Лупачева Ксения Алексеевна, студент
Федеральное государственное автономное образовательное учреждение
высшего образования «Национальный исследовательский университет
«Московский институт электронной техники», Институт микроприборов и
систем управления имени Л.Н. Преснухина.

МАТЕМАТИЧЕСКИЕ ОСНОВЫ ЦИФРОВОЙ ОБРАБОТКИ СИГНАЛОВ

Аннотация. В статье анализируются математические основы цифровой обработки сигналов. Рассматриваются понятие и разновидности сигналов, выделяемые на основе математического моделирования. Приводится алгоритм процесса цифровой обработки сигналов. Выявляются сущность и составляющие цифрового фильтра, обеспечивающего преобразование цифровых сигналов. Рассматриваются непрерывное и дискретное преобразование Фурье, его значение в цифровой обработке сигналов, свойства и особенности применения.

Ключевые слова: сигналы, цифровая обработка сигналов, математическая модель, функция, преобразование Фурье.

Annotation. The article analyzes the mathematical foundations of digital signal processing. The concept and varieties of signals identified on the basis of mathematical modeling are considered. An algorithm for the process of digital signal processing is given. The essence and components of a digital filter that provides the conversion of digital signals are revealed. The continuous and discrete Fourier transform, its importance in digital signal processing, properties and application features are considered.

Keywords: signals, digital signal processing, mathematical model, function, Fourier transform.

Цифровая обработка сигналов (далее – ЦОС) выступает доминирующим и динамично развивающимся направлением, входящим в комплекс технологий и инструментов, применяемых в задачах создания перспективных радиотехнических систем различного назначения [1]. Это обусловлено интенсивным развитием цифро-аналоговой и цифровой элементной базы, алгоритмов и методов формирования и обработки сигналов. Создание практической аппаратуры радиолокации, радиосвязи и радионавигации сопряжено с методами обработки и формирования радиосигналов, что определяет значительный объём решаемых методами ЦОС задач. В результате широкого применения ЦОС в различных отраслях науки и народного хозяйства было разработано множество фильтров,

предназначенных для решения разнообразных задач [2]. Многообразие существующих прикладных аспектов ЦОС делает актуальным исследование её математического базиса.

Целью работы является изучение математических основ ЦОС. Для её достижения были использованы аналитический, синтетический, индуктивный и дедуктивный методы обработки тематических исследований, научных публикаций и релевантных литературных источников.

Сигнал представляет собой физический носитель сообщения, то есть предназначенной для передачи информации [3]. Для теоретического изучения сигнала используется его математическая модель – компактное и количественно верное представление опытных данных. Независимо от целей моделирования основную роль играет точность опытных и расчётных сведений, которые являются критериями качества модели, что обуславливает необходимость разумного соотношения точности теоретических расчётов и экспериментальных данных.

Математическая модель даёт возможность абстрагироваться от физической природы носителя сообщения и описать наиболее значимые свойства сигнала [4]. На основе математического моделирования можно провести классификацию сигналов.

Аналоговый, или континуальный сигнал $x(t)$ является непрерывным во времени и произвольным по величине. Он описывается непрерывной либо кусочно-непрерывной функцией времени. Аргумент и функция принимают любые значения на интервале:

$$x_{min} \leq x \leq x_{max},$$

$$t_{min} \leq t \leq t_{max}.$$

Дискретный, или импульсный сигнал $x_d(t)$ может принимать произвольные по величине значения в дискретные моменты времени. Он описывается решётчатой функцией, представляющей собой последовательность выборочных значений в соответствующие моменты времени:

$$x_0 = x(t_0), x_1 = x(t_1), \dots, x_n = x(t_n).$$

При постоянном интервале дискретизации

$$\Delta t = t_i - t_{i-1} = t_{i-1} - t_{i-2} = \dots = T_d.$$

T_d – это период дискретизации, а обратная ей величина F_d – частота дискретизации:

$$F_d = \frac{1}{T_d} = \frac{1}{\Delta t}.$$

Значения решётчатой функции записываются как $x(nT_d)$, $x(n)$, или просто x_n .

Дискретный сигнал задаётся как

$$x_d(t) = \{(x(nT_d))\}.$$

Под дискретизацией понимается переход от аналогового сигнала к дискретному, заключающийся в постановке в соответствие заданному аналоговому сигналу дискретного сигнала:

$$x(t) \rightarrow x_d(t_n),$$

причём

$$x_d(nT_d) = x(nT_d).$$

Обратный переход называется операцией восстановления и заключается в постановке в соответствие заданному дискретному сигналу аналогового сигнала:

$$x_d(t_n) \rightarrow x(t),$$

причём

$$x(nT_d) = x_d(nT_d).$$

Данные операции взаимно обратны при выполнении условий теоремы Уиттекера – Котельникова – Шеннона.

При ЦОС используются цифровые сигналы, представляющие собой квантованные по уровню дискретные сигналы [5]. Они описываются квантованными решётчатыми функциями, которые принимают конечный ряд дискретных значений d_0, d_1, \dots, d_k – уровней квантования. При анализе дискретных сигналов используется нормированное время

$$\hat{t} = \frac{t}{T} = \frac{nT}{T} = n.$$

Номер отсчёта n дискретного сигнала интерпретируется как нормированное время.

Связь между решётчатой функцией $x_d(nT_d)$ и квантованной решётчатой функцией $x_{ц}(nT_d)$ определяется амплитудной характеристикой квантования $Q(x)$:

$$Q(x) = d_0 + \sum_{v=1}^K \Delta_v 1(x - a_v),$$

где $\Delta_v = d_v - d_{v-1}$ – шаг квантования; a_v – порог квантования; $1(x)$ – единичная ступенчатая функция; $K + 1$ – количество уровней квантования.

Каждый уровень квантуется кодом, обычно двоичным, при котором число разрядов определяется как

$$m = \text{int}[\log_2(K + 1)].$$

Переход от дискретного сигнала к цифровому $x_d(nT_d) \rightarrow x_{ц}(nT_d)$ осуществляется посредством применения операций квантования и кодирования, от аналогового сигнала к цифровому $x(t) \rightarrow x_{ц}(nT_d)$ – операций дискретизации, квантования и кодирования, которые составляют аналого-цифровое преобразование сигнала.

Обратный переход – операция цифро-аналогового преобразования – заключается в построении сигнала $x(t)$ по заданному цифровому сигналу:

$$x_{ц}(nT_d) \rightarrow x(t).$$

Данные операции не взаимно обратны вследствие необратимых погрешностей при квантовании.

Процесс ЦОС состоит из следующих этапов [6]:

- формирование последовательности $x(n\Delta t)$ из аналогового сигнала $x(t)$;
- преобразование последовательности $x(n\Delta t)$ по заданному алгоритму цифровым вычислителем в выходную числовую последовательность $y(n\Delta t)$;
- формирование результирующего аналогового сигнала $y(t)$ из последовательности $y(n\Delta t)$.

Преобразование цифровых сигналов осуществляется посредством цифрового фильтра, представляющего собой программу или техническое устройство, работающие по алгоритму преобразования, задающемуся в виде передаточной функции [7]. Цифровой фильтр может применяться для фильтрации как предварительно записанных сигналов, так и поступающих в режиме реального времени. Цифровой фильтр включает следующие элементы:

- аналого-цифровой преобразователь;
- процессор, который состоит из памяти и арифметического устройства;
- цифро-аналоговый преобразователь;
- сглаживающий фильтр нижних частот;
- генератор синхронизации.

Для преобразования сигналов между временной либо пространственной областью и частотной областью используется преобразование Фурье, являющееся обратимым [8]. В случае периодической функции во времени преобразование Фурье позволяет упростить вычисление дискретного набора комплексных амплитуд – коэффициентов ряда Фурье, представляющих собой частотный спектр изначального сигнала во временной области. Посредством преобразования Фурье любой сигнал можно представить как набор периодических элементов. Основными представлениями преобразования Фурье являются непрерывное и дискретное. Непрерывное преобразование имеет следующий вид:

$$F(\omega) = \frac{1}{\sqrt{2\pi}} \int_{-\infty}^{+\infty} f(t)e^{-j\omega t} dt,$$

где $F(\omega)$ – образ функции $f(t)$; $\frac{1}{\sqrt{2\pi}}$ – нормирующий коэффициент; $\omega = 2\pi f$ – круговая частота.

Для ЦОС основополагающим является дискретное преобразование Фурье, имеющее прямую и обратную форму, что обеспечивает возможность не только преобразовывать или анализировать, но и синтезировать сигнал [9]. Фурье-анализ используется для осуществления перехода от временного представления сигнала к частотному, исследования распределения сигнала по частотам и выявления «скрытых» свойств сигнала, Фурье-синтез – для перехода от частотного представления сигнала к временному, генерации сигналов заданной частоты и помещения сигнала в нужный частотный диапазон.

В узком понимании дискретное преобразование Фурье представляет собой математическое преобразование, которое позволяет определить состав анализируемого сигнала, выявить гармоники и их частоты в дискретной области [10]. Преобразование осуществляется по следующей формуле:

$$X(m) = \sum_{n=0}^{N-1} x(n)e^{-j2\pi nm/N}.$$

Одной из методических погрешностей дискретного преобразования Фурье является утечка, приводящая к аппроксимации действительного непрерывного спектра сигнала. Существует ряд способов и алгоритмов уменьшения данного эффекта, но не найдено способов его полного устранения.

Прямое дискретное преобразование Фурье можно представить посредством разбивки на вещественные и мнимые составляющие через гармонические функции синуса и косинуса. Преобразование для вещественной и мнимой частей имеет вид:

$$\begin{aligned} \operatorname{Re}(F(m)) &= \sum_{n=0}^{N-1} f(n)\cos\left(\frac{2\pi nm}{N}\right), m = 0, \dots, N-1, \\ \operatorname{Im}(F(m)) &= \sum_{n=0}^{N-1} f(n)\sin\left(\frac{2\pi nm}{N}\right), m = 0, \dots, N-1. \end{aligned}$$

Дискретное преобразование имеет неточность, обусловленную неоднозначностью разложения анализируемой функции, вследствие чего преобразование образует высокочастотную составляющую, имеющую зеркальное отражение относительно левой половины частоты дискретизации и частоты Найквиста. Правую часть спектра обычно «отбрасывают», используя только удвоенную левую часть с целью корректной нормировки амплитуды сигнала.

Таким образом, ЦОС используется для выделения наиболее информативных признаков сигнала, улучшения его качества сигнала и сжатия. В основе методов и процедур ЦОС лежит математика, инструменты которой позволяют создать теоретический базис системы ЦОС. Практическая реализация математических моделей ЦОС требует подключения инженерных наук, прагматичная направленность которых позволяет найти техническое применение математических концепций и методов.

Список литературы

- 1 Кренев А.Н. Цифровая обработка сигналов: учеб. пособие / А.Н. Кренев, П.Е. Петухов; Яросл. гос. ун-т им. П.Г. Демидова. – Ярославль: ЯрГУ, 2019. – 128 с.
- 2 Полещук О.М., Поярков Н.Г., Замятин Е.В. Цифровая обработка сигналов на основе теории нечётких множеств // Лесной вестник. – 2020. – Т. 24, № 1. – С. 98-102. – DOI: 10.18698/2542-1468-2020-1-98-102
- 3 Гуров И.П. Формирование и анализ сигналов в системах компьютерной фотоники: учеб.-метод. пособие. – СПб: Университет ИТМО, 2018. – 108 с.
- 4 Коберниченко В.Г. Основы цифровой обработки сигналов: учеб. пособие / В.Г. Коберниченко; М-во науки и высш. образования Рос. Федерации, Урал. федер. ун-т. – Екатеринбург: Изд-во Урал. ун-та, 2018. – 150 с.
- 5 Основы цифровой обработки сигналов: конспекты лекций / сост. С.Н. Петрищенко. – Алматы: АУЭС, 2015. – 37 с.
- 6 Анисимов А.С., Чикильдин Г.П., Худяков Д.С. Методы обработки сигналов: учеб. пособие. – Новосибирск, 2018. – 35 с.
- 7 Вадутов О.С. Электроника. Математические основы обработки сигналов: учеб. и практ. для вузов / О.С. Вадутов. – М.: Изд-во Юрайт, 2022. – 307 с.
- 8 Меффет Б., Хохмут О. Инструменты обработки сигналов – основы, примеры применения и задачи: учеб. пособие / пер. Г. Безель, В. Баербах. – Берлин, 2019. – 320 с.
- 9 Коротеева Е.Ю. Математические основы анализа данных физического эксперимента: конспект лекций. – М., 2022. – 166 с.
- 10 Гульванский В.В. Разработка методов и алгоритмов спектрального анализа для повышения производительности устройств цифровой обработки сигналов: дис. ... канд. техн. наук: 05.13.05 / Вячеслав Викторович Гульванский; С.-Петербур. гос. электротехн. ун-т. – СПб., 2021. – 156 с.

ПОВЫШЕНИЕ ЭФФЕКТИВНОСТИ ЗА СЧЕТ ОПТИМИЗАЦИИ ПРОИЗВОДСТВЕННОГО ПРОЦЕССА

***Аннотация.** Оптимизация производственных процессов положительно влияет на функционирование предприятия и в конкурентной среде дает множество преимуществ. Оптимизируя производственные процессы, предприятия могут повысить свою производительность, что крайне важно в условиях конкурентного рынка. В статье исследованы возможности повышения эффективности предприятия за счет оптимизации производственного процесса с учетом выявленных некоторых функциональных проблем.*

***Abstract.** The optimization of production processes has a positive effect on the functioning of the enterprise and provides many advantages in a competitive environment. By optimizing production processes, businesses can increase their productivity, which is essential in a competitive market. The article explores the possibilities of increasing the efficiency of the enterprise by optimizing the production process, taking into account some of the identified functional problems.*

***Ключевые слова:** производственный процесс, повышение эффективности, неиспользованный потенциал, эффективное управление, высокое качество продукции.*

***Key words:** production process, efficiency improvement, untapped potential, efficient management, high product quality.*

Введение

Независимо от размера компании эффективное управление является наиболее важным фактором эффективности производственных процессов. Эффективное управление охватывает четко определенные и управляемые процессы, что является повседневной реальностью каждого предприятия.

Оптимизация производства – это постоянное внедрение лучших практик, влияющих на эффективность производственных процессов. Оптимизируя производственные процессы, компании получают возможность повысить свою производительность, что в условиях огромной конкуренции имеет решающее значение.

Эффективному развитию предприятий, как правило, мешают повседневная борьба с проблемами в сфере операционной деятельности, потоками информации и отсутствием плавной связи бизнес-процессов, происходящих в компании. Растущие требования рынка и необходимость обеспечения высокого качества продукции порождают необходимость оптимизации производственных процессов при сохранении оптимального уровня расхода сырья и использования имеющихся ресурсов.

Цель настоящего исследования с учетом выявленных функциональных проблем за счет оптимизации производственного процесса представить возможности повышения эффективности исследуемых компаний.

Основная часть

Современный рынок оказывает огромное давление на производственные предприятия. Для повышения конкурентоспособности предприятий на рынке крайне важно найти пути совершенствования и оптимизации всех процессов, происходящих в компаниях [1].

Основой совершенствования производственных процессов являются оптимальное связывание и использование производственных факторов, вытекающих из необходимости удовлетворения требований потребителей, адаптации к изменяющимся рыночным условиям, конкурентоспособности, ценового давления и повышения роли внутренней и внешней гибкости. Целью является достижение измеримых экономических и производственных эффектов, таких как эффективность производственного процесса, своевременность выполнения задач, выявление факторов, влияющих на качество продукции, сокращение межоперационного времени и минимизация запасов. Важную роль как в совершенствовании существующей производственной системы, так и в ее перепроектировании играют современные методы организации и управления производственными процессами, возникающие из стремления к повышению эффективности и снижению затрат [2].

Поэтому производственные процессы следует рассматривать как области, в которые необходимо вносить усовершенствования и модификации, повышающие производительность предприятия [3].

Анализ всех стадий производственного процесса показывает, что нарушения имеют место из-за плохой организации производственного процесса, нарушается бесперебойность процесса. Эта проблема заключается в частых поломках оборудования, вызывающих сбои в работе всей производственной линии, и относительно длительном времени ожидания ремонта. Другая проблема в том, что нет запасных частей, которые позволили бы оперативно отремонтировать оборудование после момента аварии.

Анализ среды, ресурсов предприятия и конкуренции ясно показывает, что существует большая потребность в стратегических действиях. Инструментом анализа, используемым для сопоставления экономических аспектов деятельности предприятия, т.е. сильных и слабых сторон, возможностей и угроз в настоящее время является одна из самых популярных эвристических аналитических методик организации информации [4].

Слабыми сторонами предприятия, которые могут решить вопрос об эффективном функционировании и деятельности предприятия, являются внутренние факторы, включающие в себя область организации производственного процесса. Эти недостатки могут быть преодолены за счет использования доступных методов, систем и инструментов оптимизации производственного процесса.

Сильными сторонами компании могут являться, среди прочего, многолетний опыт, высокое качество продукции, выполнение заказов в соответствии с потребностями клиентов, гибкость для адаптации к требованиям клиентов и конкурентоспособные цены. Все проведенные анализы показали, помимо прочего, неиспользованный потенциал, который заключается в силе компании, правильной реализации производственного процесса. Неиспользованный потенциал можно активировать за счет внедрения инструментов оптимизации отдельных этапов производственного процесса.

Среди предложений по оптимизации производственного процесса, что могло бы повысить производительность хозяйственного предприятия, в первую очередь ввести контроль качества собираемых материалов и сырья. Контроль качества помог бы обнаружить бракованные продукции и не позволил бы их дальнейшую переработку.

Еще одним предложением по оптимизации является введение нормирования рабочего времени. Такая стандартизация времени позволила бы определить время отдельных действий, задач и операций на разных должностях. В результате можно было бы получить информацию о сложности операций, мероприятий и задач, что очень важно при реализации производственного процесса. Предприятие благодаря правильной организации отдельных рабочих мест, определению фактического времени выполнения отдельных операций, а также способа выполнения работ, может получить множество важных преимуществ, таких как повышение эффективности, минимизация неоправданных простоев и помех, возникающих в процессе производства.

Еще одним предложением может быть поддержание машин и оборудования в надлежащем состоянии обеспечивает непрерывность использования и бесперебойность работы. Кроме того, периодический контроль машин и оборудования сводит частоту отказов к минимуму.

Еще одним предложением, благодаря которому можно было бы оптимизировать производственный процесс, является создание технических средств, оснащенных запасными частями к оборудованию, которые можно было бы использовать в случае отказа, чтобы оперативно реагировать и немедленно приводить оборудование в работоспособное состояние. Это определенно принесет много преимуществ и сбережений для компании.

Предложения по оптимизации производственного процесса могут принести много пользы предприятию и одновременно повысить его эффективность. Оптимизация различных этапов производственного процесса в компании должна осуществляться постепенно и прогрессивно. Кроме того, он должен быть индивидуально адаптирован к потребностям компании.

Также необходимо помнить, что перед внедрением любых методов и средств оптимизации необходимо тщательно проанализировать производственные процессы, протекающие на конкретных предприятиях. Это связано с тем, что только на основе правильных выводов можно определить, какие действия могут принести наилучшие результаты [5].

Организация производственного процесса должна основываться на закономерностях, взаимозависимостях, происходящих в реальных производственных процессах, и на опыте, определяющем правильные методы и пути организации эффективных и рентабельных производственных процессов.

Заключение

Предлагается организовать систему контроля качества всех материалов и сырья, ввести нормирование рабочего времени, и предприятие должно проводить регулярные проверки оборудования и взаимодействующих устройств. Целесообразно создание технических баз, оснащенных запасными частями к машинам и оборудованию, и использование системы контроля качества.

Предлагаемые решения, оптимизирующие производственный процесс, могут улучшить многие действия и операции, происходящие в производственном процессе. Следует подчеркнуть, что оптимизация производственных процессов имеет принципиальное значение для правильного и эффективного функционирования компании, отлаженное производство имеет множество преимуществ для предприятия.

СПИСОК ИСТОЧНИКОВ

1. Дорогавцева, Е. И. Оптимизация производственных процессов / Е. И. Дорогавцева, Е. И. Лобахина. – Текст : непосредственный // Молодой ученый. – 2021. - № 24 (366). – С. 232-234. URL: <https://moluch.ru/archive/366/82124/> (дата обращения : 05.08.2022).
2. Агафонова, М. С., Торба, Е. К., Морозова, В. В. Совершенствование производственного процесса на предприятии // Научно-методический электронный журнал «Концепт». – 2017. – Т. 2. – С. 447–450. – URL: <http://e-koncept.ru/2017/570088.htm> (дата обращения : 05.08.2022).
3. Тверской, М. М., Зайончик, Л. Л., Свиридов, Ю. Н. Технологические процессы машиностроительного производства : учеб. пособие к курсовому проекту. – Челябинск : Изд-во ЮУрГУ, 2003. – 130 с.
4. Дорофеева, Л. И. Основы теории управления : учеб. и практикум для академического бакалавриата / Л. И. Дорофеева. – 3-е изд., испр. и доп. – Саратов, 2018. – 460 с.
5. Иванова, О. Э. Эффективный менеджмент : учеб. пособие / О. Э. Иванова, П. Г. Рябчук. – Челябинск : Изд-во ЗАО «Библиотека А. Миллера», 2021. – 134 с.

ИССЛЕДОВАНИЯ В ОБЛАСТИ СОЦИАЛЬНЫХ НАУК
УДК 371.2

*Козлова Наталья Александровна, кандидат педагогических наук,
Федеральное государственное образовательное учреждение высшего образования
«Южно-Уральский государственный гуманитарно – педагогический университет», г.
Челябинск*

**ОСОБЕННОСТИ ФОРМИРОВАНИЯ ПОЗНАВАТЕЛЬНОГО ИНТЕРЕСА
ОБУЧАЮЩИХСЯ**

Аннотация. В настоящее время повысился интерес практических работников образовательных организаций к проблеме формирования и сохранения познавательного интереса, как основы формирования и развития познавательной активности обучающихся, так как познавательный интерес к учебной деятельности зачастую понижается уже в начальной школе. Полученные результаты эмпирического исследования свидетельствуют о том, что более 65% младших школьников четвертого класса находятся на среднем и низком уровнях развития познавательного интереса. В своей статье авторы делают теоретический анализ психолого-педагогической научной и методической литературы, а также разных подходов к пониманию данной проблемы разными учеными и научными школами, сделана попытка выделить особенности формирования познавательного интереса у детей младшего школьного возраста.

Annotation. Currently, the interest of practitioners of educational organizations in the problem of formation and preservation of cognitive interest has increased, as the basis for the formation and development of cognitive activity of students, since cognitive interest in educational activities often decreases already in elementary school. The obtained results of an empirical study indicate that more than 65% of primary school students in the fourth grade are at medium and low levels of cognitive interest development. In their article, the authors make a theoretical analysis of psychological and pedagogical scientific and methodological literature, as well as different approaches to understanding this problem by different scientists and scientific schools, an attempt is made to highlight the features of the formation of cognitive interest in children of primary school age.

Ключевые слова: Интерес, активность, познавательный интерес, познавательная активность, младший школьник, особенности формирования познавательного интереса.

Keywords: Interest, activity, cognitive interest, cognitive activity, junior schoolchild, features of the formation of cognitive interest.

Введение

Переход образовательных организаций на новые стандарты образования в целом, и на федеральный стандарты начального общего образования, в частности, связан с новыми требованиями, которые предъявляются к качеству подготовки выпускников.

В научной литературе категория «познавательный интерес» отведено достаточное число научно-исследовательских работ:

Л. И. Божович, Л. С. Выготского, В. В. Давыдова, В. П. Зинченко, А. Г. Ковалева, Ю. Н. Кулюткина, А. Н. Леонтьева, А. А. Люблинской, А. К. Марковой, М. В. Матюхина, Н. Г. Морозовой, Р. С. Немова, А. В. Петровского и др

Эффективность формирования данного процесса использованием с использованием интерактивных методов в обучении рассмотрены С. Н. Лысенковой, А. С. Макаренко, С. А. Шмаковым, Г. И. Щукиной, Д. Б. Элькониным и др.

Результаты и обсуждение

В рамках проблемы для нас интересными являются исследования в данной области Г. И. Щукиной, которая отмечает, что основой формирования познавательного интереса является освоение ребенком относительно устойчивых и регулярных взаимосвязей между явлениями и объектами действительности в процессе изменения и развития многообразного окружающего мира.

Одним из основных особенностей формирования познавательного интереса у детей 7-11 лет является занимательность и яркость при помощи которых активизируются все психические процессы младшего школьника. Занимательность и удивление ребенка связаны с интересными моментами и сторонами жизнедеятельности ребенка, которые характеризуются сильной потребностью к новым, научным знаниям, что ведет к формированию положительного отношения к учебной деятельности.

Познавательный интерес направлен с одной стороны на процесс, открытия младшими школьниками новых знаний, которые ранее им были неизвестны, а, с другой стороны, на результат, таким образом, он всегда связан с преодолениями трудностей.

Л. В. Занков, Н. В. Нечаева, В. Ю. Питюков, Г. И. Щукина и др. отмечают, что интересы младших школьников отличаются сильно выраженным эмоциональным отношением к учебному материалу. Дети «учатся эмоциями», поэтому наибольший интерес он проявляет к впечатляющим фактам, к красочному, эмоциональному, яркому описанию природы, событий общественной жизни. Такие элементы познавательного интереса, как стремление преодолевать трудности при выполнении заданий, поиск путей решения заданий, концентрация внимания на объекте деятельности, увлеченность, активность,

самостоятельность при участии в играх, игровых ситуациях, упражнениях в игровом оформлении в процессе обучения формируются гораздо быстрее. успешность решения исследуемой проблемы обусловлена опорой на основы функциональной грамотности. Тщательная отработка конкретных знаний, умений и навыков на начальном этапе развития познавательного интереса дает младшим школьникам возможность овладеть основами для самостоятельного удовлетворения познавательных потребностей, осуществления деятельности на творчески-продуктивном уровне, что способствует развитию высокого уровня познавательного интереса, при этом происходит развитие школьной мотивации, от которой зависит уровень и содержание познавательных интересов.

Мы должны выделить еще одну особенность формирования познавательного интереса, это ориентированность на практическую значимость учебной деятельности.

Описанные выше позиции позволяют нам сделать вывод о том, что познавательный интерес младших школьников зависит от обстоятельств учения и от учителя, который транслирует эти знания. Избирательное отношение к учебным предметам в первую очередь зависит от учителя, который организует учебную деятельность, от его личности, от его отношения к педагогической деятельности и от степени его профессиональных знаний, умений, навыков. Тщательная отработка конкретных знаний, умений и навыков на начальном этапе формирования познавательного интереса позволит младшим школьникам освоить основы для самостоятельного удовлетворения познавательных потребностей, осуществлять деятельность на продуктивном уровне. Таким образом, основой развития познавательного интереса является функциональная грамотность.

Выводы

Таким образом, выделенные нами особенности формирования познавательного интереса у детей младшего школьного возраста, создали базу для подготовки учебно-методических материалов для преподавателей. Проведенное исследование имеет практическую значимость для педагогов образовательных организаций. Проведенный анализ возможностей и особенностей формирования познавательного интереса у детей 7-11 лет, позволяет нам сделать вывод о значимости и актуальности их учета учителями начальных классов в процессе организации учебной деятельности с целью развития познавательной активности обучающихся.

Список использованных источников

1. Андреева, Е. В. Программно-техническое оснащение профессиональной деятельности будущего педагога. / Е. В. Андреева, И. В. Забродина, Н. А. Козлова, С. Н. Фортыхина, Т. Ю. Каратаева // Ученые записки университета им. П. Ф. Лесгафта. – Санкт-Петербург: Издательство: Федеральное государственное бюджетное

образовательное учреждение высшего профессионального образования «Национальный государственный Университет физической культуры, спорта и здоровья имени П. Ф. Лесгафта, Санкт-Петербург», №10 (152), 2017, С. 10-12.

2. Щукина, Г. И. Педагогические проблемы формирования познавательных интересов учащихся / Г. И. Щукина.– Москва : Педагогика, 1988.– 208 с.

3. Козлова, Н. А. Формирование умений самостоятельной работы над текстом как средство формирования исследовательских умений у младших школьников / Н. А. Козлова, Е. Д. Семякина // Сб. материалов II региональной научно-практической конференции исследовательской компетенции педагога как фактор успешного формирования исследовательских навыков обучающихся. –Челябинск: Из-во: Общество с ограниченной ответственностью «Край Ра». –2022. С.111-113

4. Развитие функции планирования в процессе самоорганизации будущих педагогов / С. Н. Фортыхина, Н. А. Козлова, И.В. Забродина [и др.] // Ученые записки университета им. П.Ф. Лесгафта. – 2020. – № 8 (186). – С. 291–294.

*Полишко Андрей Иванович, старший преподаватель кафедры безопасности
жизнедеятельности и медицины катастроф
Россия, г. Киров*

*Ронжина Анастасия Константиновна,
студентка
6 курс, факультет «Лечебное дело»
Кировский государственный медицинский университет
Россия, г. Киров*

*Хасанова Зилья Ильфатовна
студентка
6 курс, факультет «Лечебное дело»
Кировский государственный медицинский университет
Россия, г. Киров*

ПАМЯТКА ПО ДЕЙСТВИЯМ ПРИ СТИХИЙНЫХ БЕДСТВИЯХ В УСЛОВИЯХ КИРОВСКОЙ ОБЛАСТИ

Аннотация. Статья посвящена памяткам по действиям при разрушительных природных явлениях, в результате которых может возникнуть угроза жизни и здоровью людей, необратимые изменения окружающей среды и условий жизни.

В данной статье мы разберем, какие стихийные бедствия преобладают в Кировской области, что они представляют собой и их особенности.

Также в тексте представлен план действия населения при таких стихийных бедствиях, как природные пожары; половодья; ураганы, сильные ливни и другие опасные метеорологические явления. В заключении делается вывод о том, что каждый из нас должен знать как вести себя в тех или иных ЧС.

S u m m a r y. The article is devoted to memos on actions during destructive natural phenomena, as a result of which there may be a threat to human life and health, irreversible changes in the environment and living conditions.

In this article we will analyze which natural disasters prevail in the Kirov region, what they are and their features.

The text also presents a plan of action of the population in such natural disasters as wildfires, floods, hurricanes, heavy rains and other dangerous meteorological phenomena. In conclusion, it is concluded that each of us should know how to behave in various emergencies.

Ключевые слова: стихийные бедствия, Кировская область, чрезвычайные ситуация, половодье, пожары , опасные метеорологические условия, угроза жизни и здоровью.

Keywords: natural disasters, Kirov region, emergencies, floods, fires, dangerous meteorological conditions, threat to life and health.

Стихийные бедствия – довольно частые явления в нашей стране. Только за 2020 год в нашей стране произошла 331 ЧС, из них на долю катастроф природного характера пришлось 31,4%. Число погибших людей в результате ЧС за этот год составило 326 человек, из них 4 человека (1.2%) при природных ЧС. Но при этом пострадавших было 6 257, из которых 4 366 человек (69,8% от общего количества) в результате природных катастроф [1].

Каждому стихийному бедствию присущи свои особенности, характер поражения, объем и масштабы разрушений, величина человеческих потерь и материального ущерба.

Знание о этиологии, механизме возникновениях тех или иных стихийных бедствий, их прогнозирование, заблаговременная подготовка мер защиты и обучение населения правилам поведения в ЧС позволяет в разы снизить ущерб, нанесенный стихийными бедствиями.

Это наглядно было подтверждено паводком в Амурской области в 2021 году, Сибирскими пожарами в 2017 году, мощным тайфуном « Лайонрок » в Приморье в 2016 году и других местах.

Заблаговременная информация дает возможность подготовиться к надвигающемуся бедствию: привести в готовность имеющиеся силы и средства, провести разъяснительные работы с населением.

Выясним что представляют собой стихийные действия, их особенности и каковы правила поведения при них.

Стихийное бедствие - разрушительное природное и (или) природно-антропогенное явление или процесс, в результате которого может возникнуть или возникла угроза жизни и здоровью людей, произойти разрушение или уничтожение материальных ценностей, необратимые изменения окружающей среды и условий жизни, деятельности населения[2].

Основными источниками природных ЧС на территории Кировской области являются: весеннее половодье, природные пожары и опасные метеорологические условия, достигшие критериев опасного природного явления[3].

Весеннее половодье - одна из фаз водного режима реки, ежегодно повторяющаяся в один и тот же сезон года, — относительно длительное и значительное увеличение водности реки, вызывающее подъём её уровня; обычно сопровождается выходом вод из меженного русла и затоплением поймы[4].

За 2021 год в Кировской области произошла одна ЧС связанная в весенним половодьем (в Верхнекамской муниципальном округе), в 2020 году – две.

Что делать?

Принять предупредительные меры - создать уплотнения в притворах дверей и окнах подвальных, цокольных и первых этажей; очистить от мусора водосбросные канавы в районе Вашего дома; закрыть вентиляционные отверстия в подвальных помещениях с целью предупреждения поступления наружных поверхностных вод; освободить подвалы от имущества и продовольствия; предусмотреть вывод животных и птиц из подтапливаемых помещений в безопасное место; заготовить мостки, доски и опоры к ним для обустройства проходов к дому и надворным постройкам на подтапливаемых участках; заранее составить перечень документов, личных вещей и имущества, необходимых в случае эвакуации; уложить в рюкзак необходимые теплые вещи, двухсуточный запас продуктов питания и воды; о возникновении подтоплений, и выявленных причинах, сообщайте по телефону 101, с мобильного 112.

При внезапном затоплении:

Быстро соберите необходимые документы, ценности, лекарства, продукты и прочие необходимые вещи. Окажите помощь детям, инвалидам и людям преклонного возраста. Они подлежат эвакуации в первую очередь. По возможности немедленно оставьте зону затопления. Перед выходом из дома отключите электро- и газоснабжение, погасите огонь в печах. Закройте окна и двери, если есть время - закройте окна и двери первого этажа досками (щитами). Выпустите домашний скот. Поднимитесь на верхние этажи. Если дом одноэтажный - займите чердачные помещения. До прибытия помощи оставайтесь на верхних этажах, крышах, деревьях или других возвышениях, сигнализируйте спасателям, чтобы они имели возможность быстро вас обнаружить. Для самоэвакуации используйте лодки, деревянную мебель и других подручных материалов. Не следует передвигаться в автомобиле, на мотоцикле, бушующий поток воды способен их опрокинуть. Оказавшись в воде, снимите с себя тяжёлую одежду и обувь, отыщите вблизи предметов, которыми можно воспользоваться до получения помощи. После спада воды остерегайтесь порванных и провисших электрических проводов. Категорически запрещается использовать продукты питания, попавшие в воду, и употреблять воду без соответствующей санитарной проверки. Перед входом в жилище после спада воды соблюдайте меры предосторожности:

предварительно откройте двери и окна для проветривания, не пользуйтесь открытым огнем до проветривания (возможна взрывопожароопасная концентрация газов), запрещается включать осветительные и другие электроприборы до проверки исправности электрических сетей.

Природные пожары - неконтролируемый процесс горения, стихийно возникающий и распространяющийся в природной среде.

Природные пожары подразделяются на лесные и степные пожары.

На территории лесного фонда России ежегодно регистрируется от 10 до 30 тыс. лесных пожаров, нередко принимающих характер стихийных бедствий.

Важнейшей характеристикой лесного пожара является скорость его распространения, которая определяется скоростью продвижения его кромки, т.е. полосы горения по контуру пожара.

Лесные пожары в зависимости от сферы распространения огня, подразделяются на низовые, верховые и подземные (торфяные).

Низовой пожар – пожар, продвигающийся по земле и по нижним ярусам лесной растительности. При низовом пожаре горят лесная подстилка, трава, кустарники и подлесок. Низовой пожар чаще всего возникает в лиственных лесах, при этом высота пламени достигает до 1,5-2 метров, а скорость распространения обычно не превышает 1-3 метров в минуту, температура огня в зоне пожара составляет 400-900 °С. Низовые пожары наиболее часты и составляет до 98 % общего числа загораний.

Самым опасным видом пожара является верховой. Он возникает при сильном ветре и охватывает кроны деревьев. Огонь продвигается по кронам деревьев, скорость его распространения в безветренную погоду может достигать 3-4 км/ч, в ветреную – 25-30 км/ч и более.

Проводником горения, при верховых пожарах, служит слой хвои, листья и ветвей кронового пространства. Температура в зоне огня повышается до 1100°С. Ветер разносит горящие искры, которые создают новые очаги пожара за несколько десятков, а то и сотен метров от основного очага.

Подземный (торфяной) пожар - пожар, при котором горит торфяной слой заболоченных и болотных почв. Его характеристики: низкая скорость продвижения (около 0,5 м/мин), беспламенное горение торфа с накоплением большого количества тепла. Их особенность заключается в том, что их очень трудно тушить. Причиной возгорания является перегрев поверхности торфяного болота лучами солнца или в результате небрежного обращения людей с огнем.

Пожары степных и хлебных массивов могут возникнуть вследствие грозы, аварии наземного и воздушного транспорта, аварии хлебоуборочной техники, террористические акты и небрежное обращение с открытым огнем. Наиболее пожароопасная обстановка складывается в конце весны и в начале лета, когда стоит сухая и жаркая погода[5].

Всего за пожароопасный сезон 2021 года на территории Кировской области зарегистрировано 150 природных пожаров на общей площади 557,179 га (в том числе 16 торфяных пожаров на общей площади 0,381 га), средняя площадь 1 пожара составила 3,7145 га. Для сравнения за пожароопасный сезон 2020 года было зарегистрировано 35 природных пожаров на общей площади 34,148 га (в том числе 6 торфяных пожаров на общей площади 0,381 га), средняя площадь 1 пожара составила 0,9757 га. В 2021 году зарегистрировано 3 крупных лесных пожара в Нолинском, Кирово-Чепецком районах и Мурашинском муниципальном округе на общей площади 106,6 га (в 2020 году крупных пожаров не зарегистрировано). Жилые дома и объекты инфраструктуры от природных пожаров в 2021 году не пострадали[3].

Что предпринять?

Захлестывание кромки пожара – самый простой и достаточно эффективный способ тушения слабых и средних пожаров. Для этого используются несколько ветвей длиной 1–2 м или небольшие деревья, преимущественно лиственных пород. Группы из трех-пяти человек за 40–50 минут может погасить захлестыванием кромку пожара протяженностью до 1000 м.

В тех случаях, когда захлестывание огня малоэффективна, можно забрасывать кромку пожара рыхлым грунтом. Лучше, когда это делается с помощью техники. Для того чтобы огонь не распространялся дальше, на пути его движения устраивают земляные полосы и широкие канавы. Когда огонь доходит до такого препятствия, он останавливается: ему некуда больше распространяться. Не исключено, что огонь все больше и больше приближается к деревне или другому населенному пункту. Самое важное – эвакуировать большую часть населения, в первую очередь детей, женщин и стариков. Переброска людей производится в направлении, перпендикулярно распространению огня. Двигаться следует не только по дорогам, а также вдоль речек и ручьев, а порой и по самой воде. Рот и нос желательно прикрыть мокрой тканью, например, полотенцем. Не забудьте взять с собой документы, деньги и крайне необходимые вещи. Огонь безжалостен. Намного проще его предупредить.

К опасным метеорологическим явлениям относятся явления погоды, которые интенсивностью, продолжительностью и временем возникновения представляют угрозу безопасности людей, а также могут нанести значительный ущерб отраслям экономики[6].

По данным Кировского центра по гидрометеорологии и мониторингу окружающей среды – филиала ФГБУ «Верхне - Волжское УГМС» в 2021 году на территории Кировской области наблюдалось 27 опасных гидрометеорологических (природных) явлений:

Из них 14 метеорологических опасных явлений: аномально-жаркая погода, аномально-холодная погода, очень сильный ветер, сильный ливень, сильная жара, сильный мороз.

Современные метеорологические службы заранее выявляют приближение непогоды и заблаговременно через СМИ выдавать населению штормовое предупреждение.

Что делать?

По возможности, не выходите из дома. Не отключайте радиоприемники и телевизоры - по ним может поступить новая информация и рекомендации по действиям. Подготовьте запас воды и пищи, медикаментов, электрические фонари, свечи, переносной приёмник, документы и деньги.

При ураганах, сильных ливнях:

С наветренной стороны здания плотно закройте двери и окна, вентиляционные отверстия. С балконов, лоджий и подоконников уберите вещи. Выключите газ, погасите огонь в печах. Будьте готовы укрыться в помещениях без окон (ванная комната, коридор, кладовая и т.п.). Если во время бури вы оказались на улице: быстро укройтесь в ближайшем здании (подъезде, магазине, и т.п.). Если нет возможности укрыться в помещении, то следует находиться как можно дальше от домов— это спасёт от летящих осколков шифера, стекла и черепицы, не укрывайтесь под высокими, одиноко стоящими деревьями. Спрячьтесь в кювете, канаве, яме, плотно прижавшись к земле и укрыв голову руками. Если вы находитесь в автомобиле, и нет возможности укрыться в каком-либо здании, оставайтесь в нем, отъехав на безопасное расстояние от места вероятного падения высоких деревьев, рекламных щитов и т. п.

Стихийные бедствия угрожают жизни человека с самого начала существования цивилизации. В наше время человек еще не научился контролировать все природные явления. Но мы научились жить с ними, защищать себя от них. Человек научился прогнозировать почти все виды природных бедствий, что позволяет быть к ним готовыми. В России решением вопросов защиты населения в период природных ЧС занимается Единая государственная система предупреждения и ликвидации чрезвычайных ситуаций. Но долг каждого человека знать как вести себя в тех или иных ЧС.

Литература

- [1] - Государственный доклад «О состоянии защиты населения и территорий Российской Федерации от чрезвычайных ситуаций природного и техногенного характера в 2020 году» / - М.: МЧС России. ФГБУ ВНИИ ГОЧС (ФЦ), 2021, 264 с.
- [2] – МЧС России <https://mchs.gov.ru/ministerstvo/o-ministerstve/terminy-mchs-rossii/term/663>
- [3]–«Анализ чрезвычайных и аварийных ситуаций на территории Кировской области за 2021 год.» \ - М.: Кировское областное государственное казенное учреждение «Кировская областная пожарно-спасательная служба», 2022, 49 стр.
- [4] - Половодье / Михайлова М. В. // Перу — Полуприцеп. — М. : Большая российская энциклопедия, 2014. — С. 728. — (Большая российская энциклопедия : [в 35 т.] / гл. ред. Ю. С. Осипов ; 2004—2017, т. 26).
- [5] – МЧС России <https://45.mchs.gov.ru/deyatelnost/poleznaya-informaciya/rekomendacii-naseleniyu/chs-prirodnogo-haraktera/prirodnye-pozhary>
- [6] – РД52.27.724 –2019Наставление по краткосрочным прогнозам погоды общего назначения.– Л.: ФГБУ «Гидрометцентр России», 2019.

УВАЖЕНИЕ ПРАВ ЧЕЛОВЕКА КАК ПРИНЦИП МЕЖДУНАРОДНОГО ПРАВА

Актуальность и практическая значимость рассматриваемой в статье темы обусловливается тем, что в настоящее время принцип уважения прав человека обладает ключевым значением в процессе реализации обязательств в сфере прав человека. Было изучено нормативно-правовое закрепление данного принципа в различных источниках. Также проведен анализ одного из Постановлений Европейского суда по правам человека, связанного с нарушением принципа уважения прав человека.

Ключевые слова: международное право, права человека, основные права, организация объединенных наций, принцип уважения и соблюдения прав.

The relevance and practical significance of the topic considered in the article is due to the fact that at present the principle of respect for human rights is of key importance in the process of implementing human rights obligations. The regulatory and legal consolidation of this principle in various sources was studied. The analysis of one of the Rulings of the European Court of Human Rights related to the violation of the principle of respect for human rights is also carried out.

Keywords: international law, human rights, fundamental rights, the united nations, the principle of respect and observance of rights

Начнем с того, что международное право современного времени довольно активно изменяется, и в связи с этим его принципы и нормы не остаются неизменными [1, с. 59].

Хотелось бы изучить один из самых важных и основополагающих принципов международного права – принцип уважения прав человека, так как его становление свидетельствует о гуманистическом направлении в развитии международного права.

Этот принцип берет свое начало из Устава Организации Объединенных Наций, который хоть и провозгласил данный принцип, но не содержал в себе перечень прав [2]. Также данный принцип отражен в законодательстве нашей страны: в части 2 статьи 55 и части 1 статьи 17 Конституции РФ трактуется о том, что запрещено издавать те законы, которые могут умалять права и свободы человека, что гарантируются нормами и принципами международного права [3]. Стоит отметить, что практически все страны признали универсальный характер данного принципа.

В «Декларации тысячелетия» от 08.09.2004, говорится, что к основным правам человека относятся свобода, равенство людей между собой, солидарность, терпимость, уважение к природе, а также большая совокупность обязанностей всех народов этого мира в отношении глобального социального, и конечно же, экономического развития, и устранение угроз международной безопасности и миру [4]. По мнению автора данной статьи, все государства вне зависимости от каких либо политических или культурных систем, обязаны защищать все права и свободы человека.

Проблемой в сфере реализации принципа уважения прав человека выступает то, что большая часть прав и свобод человека не может воплощаться в реальность без активных действий, которые исходят со стороны государства. Как считает Строкова Д.А., одним из самых важных органов, который помогает в реализации рассматриваемого принципа, выступает – Европейский Суд по правам человека. Названный суд выступает, так скажем, международным органом, который осуществляет рассмотрение всех тех жалоб, в которых происходит нарушение прав граждан [5, с. 227]. Европейский Суд по правам человека выносит решение о том, было ли совершено противоправное деяние и, в отдельных случаях, приговаривает компенсацию. Далее, после того, как Суд вынес свое решение, Комитет министров вводит меры, которые должны быть предъявлены к государству для исполнения, вынесенного судом решения [6, с. 204]. Обратим внимание на то, что «давление равных» выступает одним из тех способов, которые как раз принуждают к исполнению и осуществляется со стороны Комитета министров. Важно отметить и тот факт, что Европейский суд не держит под наблюдением исполнение своих собственных решений [5, с. 229].

В 2021 году Европейским судом по правам человека 986 нарушений конвенции. Большую часть названных постановлений Страсбургский суд вынес в отношении Российской Федерации – их было 219 [7].

Хотелось бы рассмотреть одно из Постановлений Европейского суда по делу «Шишкин и другие против России» (жалоба № 30050/09 и др., 1 сентября 2020 года). Смысл данного дела заключался в жестоком обращении с заявителями (Шишкин, Мартышев и Крамчанинов) со стороны органов внутренних дел. Из материалов дела следовало, что указанных заявителей пытали в одном из отделений полиции. Хоть заявители и смогли осуществить фиксацию полученных травм в медицинском учреждении, следователи все равно дали отказ заявителям в возбуждении уголовного дела. Также, суды не рассматривали их жалобы о пытках по существу (Шишкин), существенно смягчали виновному приговор (Крамчанинов) либо осуществляли прекращение уголовного преследования в отношении виновного сотрудника органов внутренних дел (Мартышев).

Суды смогли лишь только частично удовлетворить их гражданские иски о возмещении компенсации. После изучения названных обстоятельств дела, Европейский Суд сделал вывод о том, что государство нарушило статью 3 Конвенции как в материальном, так и процессуальном порядке. После чего, Европейский Суд признал тот факт, что в отношении заявителей (пострадавших от сотрудников органов внутренних дел) были применены пытки и государство не изъявило желание провести достаточно эффективное расследование и наказать необходимым образом виновных этих преступлений [8]. В указанном примере, как мы видим, государством нарушался принцип уважения прав человека, хотя оно обладает обязательством обеспечивать и защищать, в том числе в определенных случаях и от нарушений, права и свободы человека, закрепленные в обязательных для государства нормах.

Подводя итоги, укажем на то, что общим обязательством, которое вытекает, должным образом, из принципа уважения прав человека – является уважение и обеспечение защиты прав и свобод человека, которые закреплены в тех нормах, которые являются важными и обязательными для государства [9, с. 56]. Как выяснилось, практически все страны мира признают универсальный характер принципа уважения прав человека. На основании проделанного исследования делается вывод о том, что для того, чтобы рыночная экономика действовала эффективным образом и способствовала предпочтительному развитию общества, благополучию и здоровью отдельных граждан, а следовательно, и социального общества в целом – необходимо в обязательном порядке осуществлять соблюдение прав человека.

Библиографический список

1 Липкина Н.Н. Международноправовое обязательство уважать права человека: основные элементы содержания и пределы / Н.Н. Липкина // Журнал российского права. – 2014. – №4 (208). – С. 58-62.

2 Устав Организации Объединенных Наций (Принят в г. Сан-Франциско 26.06.1945) (с изм. и доп. от 20.12.1971). – URL: https://www.consultant.ru/document/cons_doc_LAW_121087/

3 Конституция Российской Федерации (принята всенародным голосованием 12.12.1993) (с учетом поправок, внесенных Законами РФ о поправках к Конституции РФ от 30.12.2008 N 6-ФКЗ, от 30.12.2008 N 7-ФКЗ, от 05.02.2014 N 2-ФКЗ, от 01.07.2020 N 11-ФКЗ) // Собрание законодательства РФ. 01.07.2020. – N 31. – ст. 4398.

4 Декларация тысячелетия Организации Объединённых Наций от 08.09.2000. – URL: https://ru.wikipedia.org/wiki/%D0%94%D0%B5%D0%BA%D0%BB%D0%B0%D1%80%D0%B0%D1%86%D0%B8%D1%8F_%D1%82%D1%8B%D1%81%D1%8F%D1%87%D0%B5%D0%BB%D0%B5%D1%82%D0%B8%D1%8F_%D0%9E%D1%80%D0%B3%D0%B0%D0%BD%D0%B8%D0%B7%D0%B0%D1%86%D0%B8%D0%B8_%D0%9E%D0%B1%D1%8A%D0%B5%D0%B4%D0%B8%D0%BD%D1%91%D0%BD%D0%BD%D1%8B%D1%85_%D0%9D%D0%B0%D1%86%D0%B8%D0%B9

5 Строкова, Д. А. Принцип уважения и защиты прав человека в международном праве / Д. А. Строкова // Молодой ученый. – 2020. – № 3 (293). – С. 227-229.

6 Стрельникова, К. А. Защита прав в Европейском суде по правам человека / К. А. Стрельникова. // Молодой ученый. – 2021. – № 13 (355). – С. 203-205.

7 Страсбургское правосудие: главные цифры за 2021 год. – URL: <https://pravo.ru/story/238497/>

8 Постановление Европейского Суда по правам человека от 1 сентября 2020 г. (Дело «Шишкин и другие против России»). – URL: <https://epp.genproc.gov.ru/web/gprf/documents/human-rights?item=62534727>

9 Тельных А. А. Принцип уважения и союлюдения основных прав и свобод человека / А. А. Тельных // Государство и право: проблемы и перспективы совершенствования : Сборник научных трудов 3-й Международной научной конференции. В 2-х томах, Курск, 19 ноября 2020 года / Редколлегия: А.А. Горохов (отв. ред.). – Курск: Юго-Западный государственный университет, 2020. – С. 55-58.

Турлий Светлана Ивановна кандидат экономических наук, доцент

Кафедры экономических наук

*ФГБОУ ВО «Кубанский государственный аграрный
университет имени И.Т. Трубилина» Российская Федерация*

Россия, Краснодар

Гребенюк Владислав Андреевич

Студент 2 курса, факультет «Финансы и кредит»

*ФГБОУ ВО «Кубанский государственный аграрный
университет имени И.Т. Трубилина»*

Российская Федерация

Россия, Краснодар

МЕТОДЫ ОПТИМИЗАЦИИ В ТОРГОВОЙ СФЕРЕ.

Аннотация: Наша страна большой отрезок времени прибывает в состоянии экономического роста. Но многие помнят, те недавние времена, когда страна находилась в состоянии огромного кризиса, при резком колебании цен, нестабильной экономической и политической ситуации. Не существует единого прогноза о дальнейшем экономическом росте в России. В этих условиях максимально прибыльными будут направления, в которых будет маленькое время оборачиваемости. Ну а торговля как раз таки входит в данные направления.

Annotation: Our country has been in a state of economic growth for a long period of time. But many people remember those recent times when the country was in a state of huge crisis, with sharp fluctuations in prices, unstable economic and political situation. There is no single forecast of further economic growth in Russia. In these conditions, the most profitable directions will be those in which there will be a small turnover time. Well, trade is just included in these directions.

Ключевые слова: Прибыль, товар, рынок, технологии, ресурсы, заказы, продажи, производство, обращение, и т.д.

Keywords: Profit, product, market, technologies, resources, orders, sales, production, circulation, etc.

Ни какое предприятие не может работать без инвентаря. Результаты коммерческой деятельности предприятия во многом зависят от их объема и уровня.

Товарные запасы - это те товары, которые находятся в сфере товарного обращения, если говорить не научным языком, то запасные - это товар, который ожидает момента

продажи. Ну а после продажи данный товар переходит в сферу потребления и перестает быть товарным запасом.

Управление запасами чаще всего направлено на повышение рентабельности и скорости обращения вложенных денежных средств. На этапе формирования запасов - контроль уровня запасов и обоснование оптимального количества заказов, на следующем этапе - этапе реализации запасов, происходит изменение объема и причин создания запасов и разработку политики для продаж избыточного количества запасов.

Актуальность исследования этой проблемы обоснована тем, что товарно-материальные запасы являются базовым вложением капитала для торговых фирм, основным доходом, основной проблемой повседневного контроля. В настоящее время торговые компании в условиях обострения конкуренции вынуждены уменьшать процент установленной маржи. Поэтому для обеспечения нужной окупаемости вложенных в бизнес средств, обеспечения необходимых темпов роста компании актуальна оптимизация необходимого количества товарно-материальных ценностей.

Лишние запасы, находящиеся на складах предприятия, приводят к огромным убыткам, замедляя высвобождение оборотных средств и занимая полезные торговые и складские площади. Но и нехватка запасов, вызывает постоянные перебои с некоторыми видами товаров, может нанести отрицательные фрагменты на отношение потребителей.

Выбор политики оптимизации количества запасов - это практически ключевой ответ на один достаточно простой вопрос: Какой объем запасов оптимален для компании? Ответ достаточно прост: компании необходимо найти для себя оптимальный баланс между затратами и выгодами от выбранного уровня запасов и определить, какой объем запасов для каждой товарной группы является необходимым.

Существуют необходимые методы инвентарного учета и управления запасами.

Для осуществления непрерывного процесса товарного обращения необходимы определенные запасы товаров.

Известно, что инвентарь выполняет определенные функции. И вот лишь некоторые из них:

- обеспечение непрерывности расширенного производства и обращения, в процессе которого они систематически формируются и расходуются;
- удовлетворение платежеспособного спроса населения, потому как являются формой товарного предложения;
- характеристика взаимосвязи между объемом и структурой спроса и предложения товаров.

Большинство торговых компаний в развитых странах управляются компьютерными технологиями. Системы управления включают автоматизированную систему учета запасов и размещения заказов у поставщиков. Движение каждой единицы товара с использованием магнитного штрихового кодирования отражается в базе данных, которая содержит информацию по всей розничной сети компании. Система управления базой данных позволяет постоянно обновлять информацию о состоянии запасов, автоматически размещать заказы по компьютерной сети и учитывать информацию о пополнении запасов. В этом случае информация о продаже товаров поступает в систему управления запасами, дебиторской и денежной наличностью и обрабатывается на основе встроенных в систему инструментов модели.

Необходимость формирования товарных запасов товаров народного потребления существует по следующим простым причинам:

- непрерывность циркуляционных процессов;
- сезонность производства и потребления;
- неравномерное расположение производственных и потребительских площадей;
- непредвиденные колебания спроса и производственного ритма;
- необходимость трансформации ассортимента продукции в торговую;
- необходимость формирования страховых резервов,
- другие причины.

Запасы могут разделяться по множеству критериев и подпунктов. Так в зависимости от характеристик обращения разделяются на: запасы текущего хранения, предназначенные для удовлетворения житейских потребностей общества, а также запасы товаров сезонного накопления и досрочного погашения. Доставки, которые связаны с сезонностью производства и потребления определенных товаров, с условиями их транспортировки в определенные регионы страны.

Запасы - это совокупность товарной массы, которая находится в обращении и предназначена для продажи потребителю. Сокращение сроков обращения товаров имеет

большое значение как для народного хозяйства, так и для экономики коммерческого предприятия. Для продавца сокращение времени оборота позволяет бесперебойно продавать товары с меньшими затратами, помогает снизить товарные потери, изменение потребности в займах, кредитах и т. д.

Управление запасами - регулирование объема запасов продавца, чтобы любые товары могли быть доставлены без промедления, но без чрезмерного увеличения количества денег на складе.

В быстро меняющейся рыночной ситуации состояние товарных запасов в торговле выступает важнейшим рычагом маркетингового регулирования деятельности предприятия, используется как инструмент обеспечения необходимых пропорций между спросом и предложением. Поэтому одним из важнейших условий управления товарными запасами является их постоянный анализ и оперативный контроль за их состоянием.

В развитых странах управление запасами основано на использовании мощных информационных технологий, позволяющих практически ежедневно наблюдать за их состоянием и динамикой, автоматически размещать заказы через компьютерную сеть и пополнять запасы до оптимального уровня.

Литература.

- 1 Абрамов, В.Г. Введение в язык Pascal : учебное пособие / Абрамов В.Г., Трифонов Н.П., Трифонова Г.Н. — Москва : КноРус, 2018 — 380 с. <https://www.book.ru/book/926497>
- 2 Балдин, К.В. Математика и информатика : учебное пособие / Балдин К.В., Башлыков В.Н., Рукоусев А.В., Уткин В.Б. — Москва : КноРус, 2020 — 361 с. <https://www.book.ru/book/934626>
- 3 Бабаш, А.В. Информационная безопасность. Лабораторный практикум
Электронные приложения на сайте [www. book. ru](http://www.book.ru) : учебное пособие / Бабаш А.В., Баранова Е.К., Мельников Ю.Н. — Москва : КноРус, 2021— 131 с. <https://www.book.ru/book/936566>
- 4 Батаев А.В. Операционные системы и среды : учебник для студ. учреждений сред. проф. образования / А.В.Батаев, Н.Ю.Налютин, С.В.Синицын. — М. : Издательский центр «Академия», 2017 — 272 с. <https://academia-moscow.ru/reader/?id=295524#read>
- 5 Бирюков, А.Н. Процессы управления информационными технологиями : учебное пособие / Бирюков А.Н. — Москва : КноРус, 2021 — 207 с. <https://www.book.ru/book/936559>
- 6 Гохберг Г.С. Информационные технологии : учебник для студ. учреждений сред. проф. образования / Г.С.Гохберг, А.В.Зафиевский, А.А.Короткин. — М. : Издательский центр «Академия», 2017 — 240 с. <https://academia-moscow.ru/reader/?id=297236#read>

7 Григорьев В.П. Элементы высшей математики : учебник для студ. учреждений сред. проф. образования / В.П.Григорьев, Ю.А.Дубинский, Т.Н.Сабурова. — М. : Издательский центр «Академия», 2017 — 400 с. <https://academia-moscow.ru/reader/?id=294513#read>

*Андропова Олеся Алексеевна, магистрант,
Россия, Тула, Финансовый университет при правительстве
Российской Федерации (Тульский филиал), oaandronova1988@yandex.ru*

*Панова Ольга Александровна к.э.н., доцент,
Россия, Тула, Финансовый университет при правительстве
Российской Федерации (Тульский филиал), oaпанова@yandex.ru*

СОВРЕМЕННЫЕ МЕТОДЫ ОЦЕНКИ СТОИМОСТИ БИЗНЕСА

Аннотация. Оценка относится к процессу определения текущей стоимости компании, инвестиций. Это может быть сделано с использованием ряда методов, как описано ниже. Аналитики, которые хотят оценить стоимость, обычно смотрят на предполагаемый будущий потенциал прибыли этой компании.

Valuation refers to the process of determining the present value of a company, an investment. This can be done using a number of methods, as described below. Analysts who want to assess value usually look at the estimated future earnings potential of that company.

Keywords: value, valuation, business, methods.

Ключевые слова: стоимость, оценка, бизнес, методы.

Оценка стоимости бизнеса – это процесс исчисления величины стоимости объекта, в денежном выражении, с учетом влияющих на нее факторов в конкретный момент времени в условиях конкретного рынка.

Случаи, когда необходимо проводить оценку стоимости компании приведены в таблице 1.

Таблица 1 - Предпосылки для проведения оценки стоимости компании

Предпосылки для проведения оценки стоимости компании	Описание
Покупка или продажа бизнеса	Покупатели и продавцы, как правило, имеют разницу в стоимости бизнеса. Обе стороны выиграют от

	оценки при принятии окончательного решения о том, покупать или продавать и по какой цене.
Стратегическое планирование	Компания должна инвестировать только в проекты, которые увеличивают ее чистую приведенную стоимость. Таким образом, любое инвестиционное решение - это, по сути, мини-оценка, основанная на вероятности будущей прибыльности и создания стоимости.
Капитальное финансирование	Объективная оценка может быть полезна при ведении переговоров с банками или любыми другими потенциальными инвесторами о финансировании. Документирование стоимости компании и ее способности генерировать денежный поток повышает доверие к кредиторам и инвесторам в акционерный капитал.

При оценке стоимости компании функционирующей организации специалисты-практики отрасли используют три основных метода оценки: доходный, затратный, сравнительный. Это наиболее распространенные методы оценки, используемые в инвестиционно-банковской деятельности, исследованиях акционерного капитала, прямых инвестициях, корпоративном развитии, слияниях и поглощениях (M & A), выкупах с привлечением заемных средств (LBO) и в большинстве областей финансов [5, с.19].

Плюсы и минусы различных методов оценки стоимости компании представлены в таблице 2.

Таблица 2 - Плюсы и минусы различных методов оценки стоимости компании

Наименование метода	Сфера применения	Плюсы	Минусы
Доходный	Любое действующее предприятие	Оценка будущих доходов компании; Анализ перспектив развития бизнеса;	Данные для расчетов берутся прогнозные; Сложность расчетов методов оценки стоимости бизнеса;

		<p>Учет времени и особенностей рынка;</p> <p>Универсальность;</p> <p>Возможность применения для принятия управленческих решений в сфере инвестирования;</p> <p>Выявление проблем, мешающих развитию компании.</p>	<p>Субъективный и вероятностный характер результатов;</p> <p>Высокий риск получения некорректных результатов из-за нестабильности рынка и недостатка сведений.</p>
Сравнительный	<p>Применяется, когда существует активный рынок объектов недвижимости, представленных на продажу, с большим количеством недавних и надежных сделок (предложений).</p>	<p>Базируется на фактических рыночных данных;</p> <p>Показывает эффективность бизнеса при существующих условиях.</p>	<p>Дефицит нужных данных в свободном доступе;</p> <p>Не учитываются будущие ожидания инвесторов;</p> <p>Сложность поиска аналогичных объектов в некоторых отраслях.</p>
Затратный	<p>При оценке машин и оборудования специального назначения, уникальных объектов, изготовленных по индивидуальным заказам и не имеющих</p>	<p>Оценка основана на активах, существующих по факту;</p> <p>Результаты оценки обоснованы, так как базируются на финансово-учетных документах;</p>	<p>Не учитываются перспективы развития компании, риски и нематериальные активы;</p> <p>Отражается прошлая стоимость бизнеса;</p> <p>Балансовая стоимость имущества может не</p>

	аналогов на рынке.	Расчеты просты, информация доступна; Нет необходимости в прогнозах.	соответствовать рыночной.
Анализ дисконтированных денежных потоков (DCF)	К оценке стоимости, при котором аналитик прогнозирует неиспользованный свободный денежный поток бизнеса в будущем и возвращает его к сегодняшнему дню на основе средневзвешенной стоимости капитала фирмы (WACC).	- Дает подробный анализ компании - Не требует сопоставления с другими компаниями отрасли - Определяет «внутреннюю» сторону бизнеса, которая связана с денежными потоками - Гибкая модель, позволяет строить прогнозные сценарии и анализировать чувствительность к изменению параметров	- Требуется большое количество допущений и прогнозов на оценочных суждениях - Довольно сложная для построения и оценки параметров, например, ставки дисконтирования - Высокий уровень детализации расчетов может привести к чрезмерной уверенности инвестора и потенциальной потере прибыли
Сопоставимый анализ компании (также называемый “торговые оценки”)	Оценка компаний -аналогов	Обеспечивает наблюдаемую стоимость бизнеса, основанную на текущей стоимости других сопоставимых компаний	Некоторые компании не составляют отчеты о своей деятельности
Анализ предшествующих транзакций	Компания и ее аналоги	Информация находится в открытом доступе.	Рыночные условия, (экономический рост, доступность ресурсов) во время

		<p>Дает лучшее представление о рынке в отношении частоты транзакций, связанных с различными видами активов.</p> <p>Помогает в переговорах и обсуждении сделки.</p> <p>Обеспечивает понимание стратегии разных игроков..</p>	<p>предыдущих транзакций могут отличаться от текущих условий, что искажает оценку.</p> <p>Не все вопросы могут быть охвачены транзакций (например, контракты с клиентами, взаимоотношения с поставщиками, вопросы управления)</p>
--	--	---	---

Оптимальный подход для качественной оценки бизнеса выбирается индивидуально после тщательного анализа конкретного предприятия. Немаловажна также цель, для которой требуется проведение оценочных работ.

Так, например, доходный подход и его методы целесообразно применять для прогнозирования будущей прибыли от использования активов или от продажи бизнеса. Методы капитализации дохода и дисконтирования денежных потоков являются наиболее актуальными в российских условиях ведения бизнеса.

Метод капитализации основан на анализе активов с точки зрения эффективности их эксплуатации для получения прибыли. Метод дисконтирования денежных потоков универсален и позволяет установить текущую стоимость будущей прибыли.

Результаты оценки сравнительным подходом отражают результаты деятельности компании и ситуацию на рынке. Используемые методы основаны на использовании цен фондового рынка, стоимости контрольных пакетов акций, а также на соотношении между ценой и финансовыми критериями.

Первоначальной задачей затратного подхода является переоценка активов. Метод чистых активов подразумевает разность между рыночной стоимостью всего имущества компании и обязательств. Метод ликвидационной стоимости на практике применяется только в том случае, когда бизнес находится на грани банкротства.

В теории, независимо от выбранного подхода, результат оценки должен быть одинаков. На практике такое случается редко, так как рынок не идеален. Выбирать нужно тот подход, который подходит к характеристикам конкретного бизнеса. Сейчас широко стала применяться опционная модель, так как в ее рамках допускается тот факт, что компания и ее активы переменная величина.

Список литературы

1. Федеральный закон "Об оценочной деятельности в Российской Федерации" от 29.07.1998 N 135-ФЗ [Электронный ресурс]: http://www.consultant.ru/document/cons_doc_LAW_76307/2ba4ea732b4523361915ec38043e88b8024ee172/#dst100046
2. Евсеева Ю.В. Подходы к оценке объектов недвижимости // Матрица научного познания. 2020. № 11-2. С. 394-396.
3. Мельникова О. В., Мальцева К. А. Сравнительный анализ подходов к оценке стоимости недвижимости // Научно-методический электронный журнал «Концепт». 2022. № 01 (январь). 0,6 п. л.
4. Спиридонова Е. А. Оценка стоимости бизнеса : учебник и практикум для вузов. 2-е изд., перераб. и доп. Москва : Издательство Юрайт, 2022. 317 с.
5. Яроцкая Е.В., Матвеева А.В., Зайцева Я.В. Основы оценки объектов недвижимости // Краснодар, 2020.

*Андропова Олеся Алексеевна, магистрант,
Россия, Тула, Финансовый университет при правительстве
Российской Федерации (Тульский филиал),*

*Панова Ольга Александровна, к.э.н., доцент,
Россия, Тула, Финансовый университет при правительстве
Российской Федерации (Тульский филиал),*

СУЩНОСТЬ ОПРЕДЕЛЕНИЯ «СТОИМОСТЬ ОЦЕНКИ БИЗНЕСА»

В статье введено новое понятие стоимости бизнеса, суть которого в определении рыночной стоимости компании.

Ключевые слова: стоимость, оценка, бизнес.

The article focuses on the essence of the definition of "business valuation value". In today's world, the terms "enterprise value" and "valuation" have enormous significance. Knowing how much a company is worth is of fundamental importance to both the owner and the company and investors when negotiating the price of the company during a commercial transaction.

Keywords: value, valuation, business.

Понятие «стоимость бизнеса» было сформулировано впервые XVII-XIX вв. стоимость как экономическая категория всегда была в центре внимания экономической научной мысли и связана с именами таких выдающихся экономистов как У. Пети, А. Смит, Д. Рикардо, Т. Мальтус, Дж. С. Милль, А. Маршалл, К. Маркс и других исследователей, которые заложили основы теории стоимости и попытались определить гносеологические корни столь сложного и противоречивого понятия.

С этой точки зрения теоретический и практический интерес представляет определение оценки бизнеса, представленное в стандартах Американского общества оценщиков, в котором это разногласие сглаживается: оценка бизнеса - это «акт или процесс подготовки заключения или определения стоимости предприятия или доли акционеров в его капитале». Подобного мнения придерживается и В. Григорьев и И. Островкин, по словам которых под оценкой следует понимать как научно обоснованное мнение эксперта-оценщика о стоимости оцениваемого объекта, так и процесс определения стоимости объекта.

В.А Сычев, М.А. Козодаев, М.В. Пылов отмечают, что оценка бизнеса представляет собой «процесс установления экспертом-оценщиком стоимости объекта оценки для специфических целей, результатом которого является научно обоснованное мнение о стоимости оцениваемого объекта на дату оценки в денежном выражении». Данная трактовка позволяет выявить ряд специфических элементов, характеризующих рассмотрение оценки стоимости как процесса: объект и субъект оценки; система конкретных показателей и их критериальное значение; шкала измерений; сроки оценки; непосредственная оценка как полученный результат, а также степень взаимосвязи и соотношения между этими элементами.

В основе смысловой идентификации оценки бизнеса лежит отождествление данного термина с расчетом стоимости объекта. Вместе с тем хочется подчеркнуть, что слово «оценка», подразумевает определение цены объекта, а не его стоимости, поскольку в русском языке «цена» и «стоимость» имеют принципиальное различие и не являются синонимичными друг другу. «Цена» показывает полученную собственником выгоду в момент реализации объекта, в то время как «стоимость» отражает затраты, связанные с функционированием объекта и понесенные собственником в фиксированный момент времени.

Следует, однако, заметить, что, несмотря на терминологическое разнообразие, которое четко прослеживается в европейских языках и которое так аутентично вбирает в себя русский язык, слово «оценка» («valuation», «appraisal», «valorization», «evaluation», «estimation» и др.) здесь предусматривает установление цены, стоимости, количественных и качественных параметров объекта, т.е. наблюдается диалектическое единство этих двух понятий. Поэтому под термином «оценка» необходимо подразумевать определение не только стоимости объекта, но и цены. С этой точки зрения представляется интересным взгляд на данную проблему Н.Ф. Чеботарева, который считает, что оценку стоимости любого объекта следует рассматривать как «целенаправленный процесс определения в денежном выражении его цены с учетом потенциального и реального дохода, приносимого им в данный момент времени».

Отдельные исследователи определяют оценку предприятия, акцентируя свое внимание на конечных результатах некоторого процесса, который являет собой определенное суждение или мысль о ценности, уровне или значимости чего-нибудь. К примеру, М.Ю. Мачке и Г. Брѐзэль под оценкой понимают «присвоение субъектом оценки определенному предмету - объекту оценки - ценности, выраженной преимущественно в денежной форме».

В работе В.А. Щербакова, Н.А. Щербаковой отмечается, что оценка предприятия представляет «определение в денежном выражении стоимости предприятия, учитывающей его полезность и затраты, связанные с получением этой полезности». Напрашивается вывод, что бизнес обладает стоимостью лишь в том случае, если может быть полезен реальному или потенциальному собственнику. Полезность бизнеса - это его способность приносить доход в конкретном месте и в течение данного периода времени. Чем больше полезность, тем выше величина оценочной стоимости. Если нет никакой возможности выявить реальную полезность имущества, то на него не будет никакого спроса и, следовательно, у него не будет никакой стоимости.

Необходимо отметить, что в научной литературе существует также некоторая неоднозначность взглядов на трактовку предприятия как предмета оценки. С одной стороны, предприятие может рассматриваться как имущественный комплекс и тогда оценке подлежит все имущество, находящееся на его балансе и предназначенное для осуществления своей производственной деятельности; с другой стороны, предприятие может рассматриваться как бизнес, представляющий для его владельцев определенную ценность и способный приносить некоторый денежный доход.

Многие авторы (А.Г. Грязнова, М.А. Федотова, А.В. Щербаков, Н.А. Щербакова), проводя тонкую грань между оценкой бизнеса и оценкой предприятия, считают, что бизнес представляет собой конкретную предпринимательскую деятельность, организованную в рамках определенной структуры, экономико-организационной формой которого выступает предприятие.

Аналогичную позицию в решении данной проблемы занимают Г.И. Микерин, В.Г. Гребенников и Е.И. Нейман. По их мнению, оценка бизнеса может охватывать несколько предприятий, принадлежащих субъекту предпринимательской деятельности со всей совокупностью лежащих на нем прав и обязательств, с учетом имеющихся разрешений и лицензий. При этом авторы отмечают, что предприятие как имущественный комплекс не является субъектом права, а представляет собой средство ведения предпринимательской деятельности, не обладает самостоятельными правами и обязательствами, а лицензии и разрешения даются относительно него, но не ему самому.

Оценка бизнеса — это сложный процесс, который требует применения обширных знаний многих областей науки, и с этим связано много научных и практических исследовательских работ [2, с.394].

Несмотря на то, что группа ученых уже многое сделала с точки зрения усилий по стандартизации в процессе оценки все еще остается много нерешенных проблем или принятых противоположных решений.

Методы оценки предприятий и их организованных частей не были регламентированы юридически как строго обязательный [2, с.395]. Кроме того, не существует закрытого и дополняющего набора правил, применимых к этому процессу.

Отсутствие единообразных правил в первую очередь связано с тем, что невозможно полностью кодифицировать процесс, который может распространяться на организации с различными спецификами, юридическими формами, активами или структурой собственности.

Однако существуют стандарты, которые допускают его частичное структурирование. Поэтому во многих странах в мире уже много лет существуют стандарты оценки бизнеса [3, с.15]. Они были разработаны профессиональными организациями, в состав которых входят специалисты по оценке. Необходимость оценки бизнеса вытекает из экономического развития. Наряду с глобализацией экономики, которая сопровождается интенсивным притоком капитала во все большее число стран, оценка становится необходимой для продажи, приватизации, слияний и поглощений или создания совместных предприятия и многие другие процессы, связанные с предприятиями [3].

Определение конечной стоимости предприятие затруднено из-за субъективности самого понятия “ценность”. Проблемой также является тот факт, что оценка бизнеса — это сочетание теории и практики. Это также зависит от возможностей бизнес -модели, используемой конкретным экономическим субъектом. Однако следует помнить, что фактическая рыночная стоимость предприятия очень редко определяется исключительно активами, принятыми в учет в балансе. Фактическая оценка определяется рядом переменных факторов, такие, как экономическая ситуация в стране, привлекательность рынка, развитие компании стратегия, человеческие ресурсы, характер и способ использования активов, принадлежащих [2, с.395].

Современные реалии рыночной экономики наряду с процессами глобализации привело к тому, что оценка бизнеса приобрела фундаментальное значение для экономических процессов. Кроме того, растущие потребности в информации привели к разработке многочисленных методов оценки.

Предприятие (компания) — это хозяйствующий субъект, производящий и продающий товары или услуги за свой счет и на свой страх и риск, целью которого является максимизация прибыли. Современное управление корпоративными финансами заключается в максимизации их стоимости. Это связано с тем, что предприятие, как отдельное экономическое и юридическое лицо, является особой формой инвестирования.

Владельцы, инвестируя собственные капитальные ресурсы в свою экономическую деятельность, рассчитывают получить определенные выгоды, в основном умножить

капитал, вложенный таким образом, что напрямую приводит к увеличению стоимости предприятия, которым они владеют. В то же время, признавая, что экономическая сущность вопроса овладение тесно связано с вопросами удобства использования и проблемой денежной стоимости объект собственности, вопрос, относящийся к категории стоимости компании, по-видимому, неизменно важно.

Оценка бизнеса — это процесс оценки стоимости активов (основных и текущих активов, а также различные нематериальные активы и характеристики) и выгоды, достигнутые благодаря их эффективным управлением.

Необходимость оценки бизнеса вытекает из экономического развития. Наряду с глобализацией экономики, которая сопровождается интенсивным притоком капитала во все большее число стран, оценка становится необходимой для продажи, приватизации, слияний и поглощений или создания совместных предприятия и многие другие процессы, связанные с предприятиями.

Это также важно для управления стоимостью дочерних компаний, расположенных в развивающихся странах. Как правило, целью оценки бизнеса является всегда для облегчения принятия стратегических решений с точки зрения организации, доли или инвестиций. Оценка позволяет выбирать как варианты собственности, так и финансовые варианты активов и обязательств. На самом деле это мнение о стоимости, подготовленное специализированными экспертами, аналитиками и оценщиками на основе собранной и надлежащим образом использованной информации о компании и окружающей ее среде операции.

В то же время можно признать, что стоимость компании — это рыночная мера эффективности и результативности действий, предпринимаемых предприятием. Процесс, который направлен на определение стоимости компании, — это оценка. Термин «предприятие оценка» означает, что предметом оценки является экономически и юридически изолированная организационная структура с определенным потенциалом в виде основных и оборотных средств, а также различных нематериальных активов и характеристики.

В то же время, рекомендации по представлению современного кризиса доверия к методологии оценки бизнеса и указанных направлений будущего развития, имеют фундаментальное значение для операций и возможностей ведения бизнеса. Суть оценки компании заключается в том, чтобы оценить ее стоимость, выраженную в конкретных денежных единицах с использованием установленных цен, правил и анализов.

Сферы применения оценки стоимости разнообразны. Это рыночные сделки с объектами имущества и бизнеса, фондовый рынок, кредитная система, судебная и

налоговая системы государства, процессы приватизации и управления государственной собственностью, инвестиционная деятельность, выработка стратегии и направлений развития объектов имущества и бизнеса, разработка систем мотивации персонала предприятий.

По результатам проведенного исследования выявлено, что необходимо конкретизировать суть понятия «оценка бизнеса» для современных реалий, так как в представленных определениях, не учитывается характеристика методов исследования стоимости бизнеса, в каждом определении упоминается только сам процесс, его оценка. Таким образом, под оценкой бизнеса предлагаем понимать процесс определения стоимости компании в денежном выражении с использованием определенного метода оценки, выбранного в зависимости от особенностей объекта исследования, с учетом всех имеющихся факторов в настоящее время.

Список литературы

1. Федеральный закон "Об оценочной деятельности в Российской Федерации" от 29.07.1998 N 135-ФЗ [Электронный ресурс]: http://www.consultant.ru/document/cons_doc_LAW_76307/2ba4ea732b4523361915ec38043e88b8024ee172/#dst100046
2. Евсеева Ю.В. Подходы к оценке объектов недвижимости // Матрица научного познания. 2020. № 11-2. С. 394-396.
3. Яроцкая Е.В., Матвеева А.В., Зайцева Я.В. Основы оценки объектов недвижимости // Краснодар, 2020.

Северьянова Елена Дмитриевна, студент

Научный руководитель:

Андреянов Никита Валерьевич, старший преподаватель

Казанский национальный исследовательский институт им. А.Н. Туполева

Россия, г. Казань

ВОЗМОЖНОСТЬ АВТОМАТИЗАЦИИ ПРОЦЕССОВ КОНТРОЛЯ ПРОДУКТОВ ПИТАНИЯ В ДОШКОЛЬНЫХ ОБРАЗОВАТЕЛЬНЫХ ОРГАНИЗАЦИЯХ

Аннотация. В статье рассматриваются задачи бракеража продовольственного сырья и пищевых продуктов в дошкольном образовательном учреждении. Проанализированы нормативные документы в данной области деятельности, сформирована концептуальная модель, проанализированы объекты базы данных, определены домены атрибутов отношений и их типы значений, а также тип данных, что позволило разработать схему логической модели базы данных.

Annotation. The article deals with the tasks of the brokering of food raw materials and food products in a preschool educational institution. Normative documents in this field of activity were analyzed, a conceptual model was formed, database objects were analyzed, domains of relationship attributes and their types of values were determined, as well as the type of data, which made it possible to develop a scheme of a logical database model.

Ключевые слова: бракераж, дошкольное образовательное учреждение, концептуальная модель, базы данных, продовольственное сырье, пищевые продукты.

Key words: brokerage, preschool educational institution, conceptual model, databases, food raw materials, food products.

Одной из задач национального проекта Российской Федерации «Здравоохранение» является разработка и реализация программ развития детского здравоохранения. На решение этой задачи направлен Федеральный проект «Развитие детского здравоохранения, включая создание современной инфраструктуры оказания медицинской помощи детям». Сроки реализации данного проекта с 01 декабря 2018 года по 31 декабря 2024 года. Наличие Федерального проекта позволяет утверждать, что здоровье подрастающего поколения является важным для нашего государства.

Понятие «подрастающее поколение» можно рассматривать с разных точек зрения и вкладывать разные смыслы. Автор работы остановится на возрасте с трех до шести-семи лет. Именно в этот период ребенок посещает дошкольные образовательные организации,

где проводит наибольшее количество времени. Поэтому здоровье детей в образовательных учреждениях так же должно быть актуальным вопросом.

С 01 января 2021 года утверждены и вступили в силу Санитарно-эпидемиологические требования к организации общественного питания населения (СанПиН 2.3/2.4.3590-20), где Глава VIII посвящена питанию детей. Этот документ позволяет утверждать, что используемые в детском саду продукты питания играют немалую роль, так как могут являться одним из факторов, влияющих на здоровье детей. [1]

Это утверждение можно подтвердить тем, что в приложении №6 СанПиН 2.3/2.4.3590-20 приведен перечень из сорока пяти наименований пищевой продукции, которые не могут быть использованы в дошкольных образовательных учреждениях. А значит, бракераж продуктов питания в детском саду также играет не последнюю роль в организации питания детей дошкольного возраста.

Дошкольные образовательные организации в 2021 году ежедневно посещало 5414865 девочек и 5725656 мальчиков [2], и каждый ребенок обязан получать горячее питание, которое готовят в специализированных помещениях детского сада.

Итак, цель работы – провести инфологическое и даталогическое проектирование базы данных с возможностью автоматического формирования отчета о проведении бракеража продовольственного сырья и пищевых продуктов в дошкольном образовательном учреждении.

Для достижения поставленной цели требуется решить ряд задач:

- разработать концептуальную модель «Бракераж продукции»;
- определить возможные ограничения при работе с базой данных.

Прежде чем остановиться на концептуальной модели базы данных, следует определиться с основным понятием «бракераж». По своей сущности «бракераж» - это инструмент, который позволяет проверить качество всех имеющихся продуктов, используемых при приготовлении пищи, а также оценить пригодность получаемых готовых блюд.

Для разработки действующей модели необходимо вначале определить возможные объекты и установить между ними связи, а также лица, которые в зависимости от должности будут обладать теми или иными правами по работе с базой данных.

После анализа нормативных документов в области деятельности дошкольного образовательного учреждения по организации питания детей были определены следующие возможные объекты в базе данных: продовольственное сырье и пищевые продукты; готовая пищевая продукция; поставки, изготовители. У каждого объекта были определены атрибуты и их формат, которые будут реализовываться в базе данных. Данная операция

позволяет разработать концептуальную модель, которая и будет реализовываться. Для наглядности концептуальная модель представлена в виде рисунка 1.



Рис. 1. Концептуальная модель базы данных

При работе с базой данных «Бракераж продукции» можно увидеть следующие ограничения, на которые необходимо обратить внимание при реализации концептуальной модели:

- один и тот же продукт от разных поставщиков может отличаться фасовкой и/или изготовителем;

- может быть доставлено несколько продуктов одного вида от разных поставщиков или не доставлено ни одного.

Любой базой данных должен кто-то пользоваться, а значит, у каждого пользователя появляется свой функционал или перечень возможных операций с базой данных. Для разрабатываемой концептуальной модели определим следующих пользователей:

- заведующая столовой детского сада (далее заведующая столовой) будет иметь доступ ко всем отчетам и запросам;

- лицо, ответственное за прием товара от поставщика, будет иметь следующий функционал: указание поставщика, наименования товара и его изготовления, фасовки и даты приемки;

- лицо, проверяющее качество товара – вносит сведения о товаре и принимает решение о результатах бракеража;

- лицо, проверяющее качество готового изделия, будет иметь следующие функции: внесение необходимых сведений о приготовленном продукте в столовой детского сада, принятие решения о разрешении или запрещении к реализации.

Представленную концептуальную модель можно реализовать средствами Microsoft Access, так как данный продукт входит в пакет Microsoft Office, который установлен в большинстве дошкольных организаций.

После проведения анализа каждого объекта были определены домены атрибутов отношений и их типы значений, а также тип данных, что позволило разработать схему логической модели базы данных, которая представлена на рисунке 2.



Рис. 2. Схема логической модели базы данных

Данная схема логической модели базы данных и была реализована для решения следующих практических задач на языке SQL:

- учет поставок товара;
- учет бракеража продовольственного сырья и пищевых продуктов;
- учет бракеража готовой пищевой продукции.

Для тестирования разработанной базы данных было определено 10 поставщиков, 10 изготовителей, 10 видов продуктов и 10 видов готовых изделий. Был разработан интерфейс для каждого из четырех лиц, которые могут работать с данной базой данных, а также шаблоны для поиска и вывода требуемых данных из таблиц базы данных.

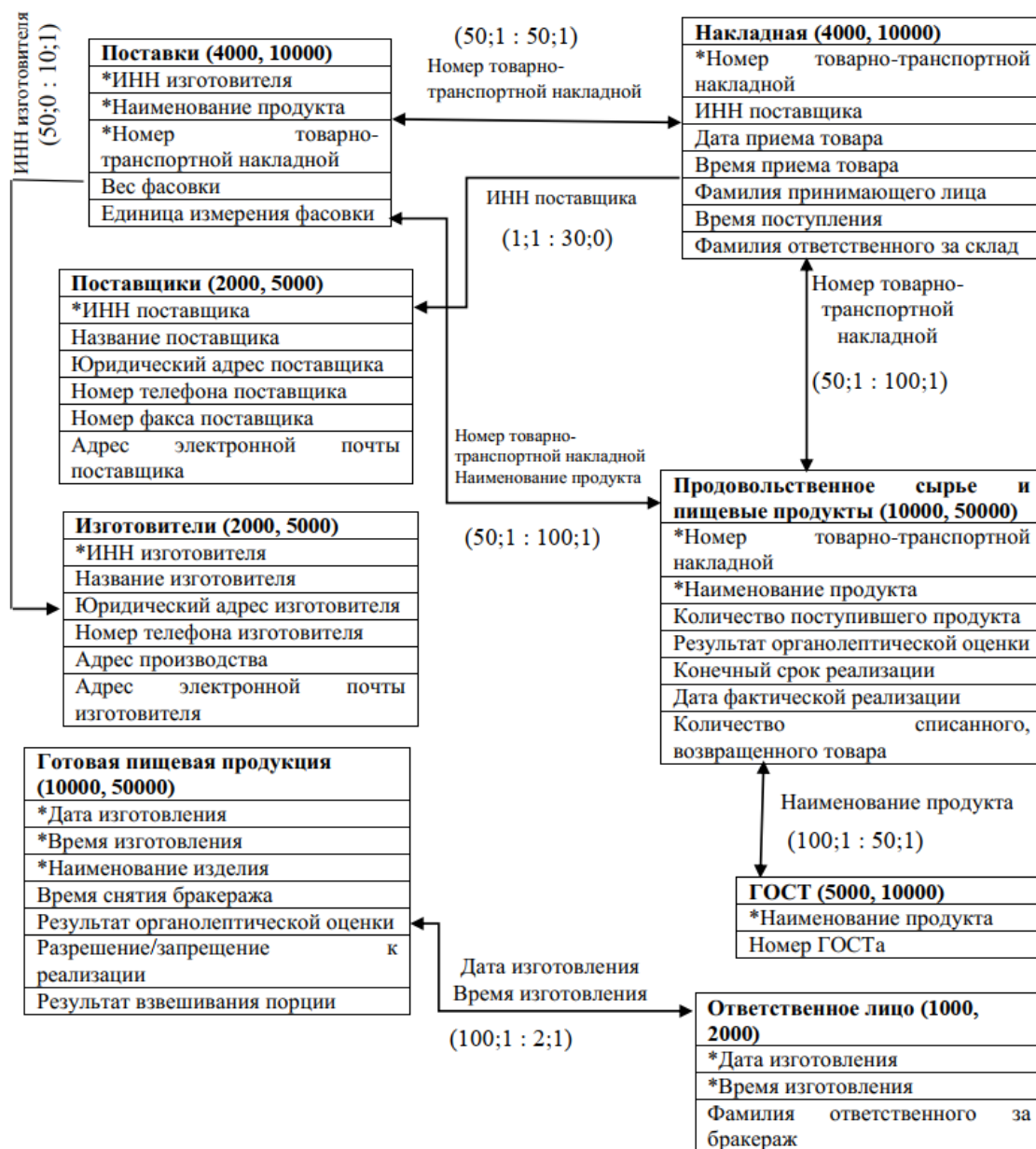
Полученные результаты проделанной работы позволяют утверждать автору, что поставленная цель «провести инфологическое и даталогическое проектирование базы

данных с возможностью автоматического формирования отчета о проведении бракеража продовольственного сырья и пищевых продуктов в дошкольном образовательном учреждении» была достигнута.

Литература:

1. Постановление Главного государственного санитарного врача РФ от 27.10.2020 г. №32 «Об утверждении санитарно-эпидемиологических правил и норм СанПиН 2.3/2.4.3590-20 «Санитарно-эпидемиологические требования к организации общественного питания населения» [электронный ресурс] – <https://www.garant.ru/products/ipo/prime/doc/74791586/#review>

2. Сколько детей в России посещает детские сады/ Тинькофф журнал [электронный ресурс] - <https://journal.tinkoff.ru/detsad-stat/>

3. Гагарина, Л.Г. разработка и эксплуатация автоматизированных информационных систем / Л.Г. Гагарина. – М.: Издательский дом «Форум»: ИНФА-М, 2017 г. – 383 с.: ил., табл.; 22 см. – (Высшее образование. Бакалавриат).

4. Илюшечкин, В. М. Основы использования и проектирования баз данных: учебник для вузов / В. М. Илюшечкин. - Москва: Издательство Юрайт, 2021. - 213 с. - (Высшее образование). - ISBN 978-5-534-03617-6. - Текст: электронный // ЭБС Юрайт [сайт]. - URL: <https://urait.ru/bcode/468367> (дата обращения: 27.03.2022).

5. Нестеров, С. А. Базы данных: учебник и практикум для вузов/ С. А. Нестеров. - Москва: Издательство Юрайт, 2021. - 230 с. - (Высшее образование). - ISBN 978-5-534-00874-6. - Текст: электронный // ЭБС Юрайт [сайт]. - URL: <https://urait.ru/bcode/469516> (дата обращения: 19.03.2022)

Овсепян Эрик Эдуардович, магистрант, ФГБОУ ВО «Национальный исследовательский московский государственный строительный университет», Москва,
Россия
e-mail: erik.ovsepyan.2017@mail.ru

Хлгтян Нарек Мамиконович, магистрант, ФГБОУ ВО «Национальный исследовательский московский государственный строительный университет», Москва,
Россия

Соседко Софья Вадимовна, магистрант, ФГБОУ ВО «Национальный исследовательский московский государственный строительный университет», Москва,
Россия

ОСНОВНЫЕ ПРОБЛЕМЫ, ВОЗНИКАЮЩИЕ ПРИ ПРОИЗВОДСТВЕ СУДЕБНОЙ СТРОИТЕЛЬНО-ТЕХНИЧЕСКОЙ ЭКСПЕРТИЗЫ В СОВРЕМЕННОЙ РОССИИ

Аннотация: Статья посвящена обзору состояния судебной строительно-технической экспертизы в современной России и особенностям ее правовой регламентации. Представлены понятийные категории предметной области анализа. Определены проблемы связанные с осуществлением профессиональной экспертной деятельности по судебно-строительной экспертизе. Представлена важность продуктивного применения всех правовых экспертиз на строительном рынке, а также для судебных и вне судебных экспертиз и заключений специалистов.

Ключевые слова: суд, экспертиза, судебная строительно-техническая экспертиза (ССТЭ), строительство, отрасль, эксплуатация, документация, строительный рынок.

Annotation. The article is devoted to the review of the state of judicial construction and technical expertise in modern Russia and the peculiarities of its legal regulation. The conceptual categories of the subject area of analysis are presented. The problems associated with the implementation of professional expert activities in forensic construction expertise are identified. The importance of the productive application of all legal expertise in the construction market, as well as for judicial and out-of-court examinations and expert opinions is presented.

Key words: court, examination, judicial construction and technical examination (SSTE), construction, industry, operation, documentation, construction market.

Произведённый анализ производства судебных строительно-технических экспертиз в России [1,4,5] показал на актуальность и важность этой отрасли для обеспечения

правомерности на строительном рынке и в сфере эксплуатации жилых и производственных зданий.

В течение последних нескольких лет строительная отрасль России переживает немалые трудности в связи с пандемией COVID-19 и СВО, что также отразилось и в области ССТЭ. Всесторонним фактором, который характеризует положение строительной отрасли на данный момент, является значительное увеличение количества правонарушений, которые происходят между участниками строительного процесса, в который вовлечены производители строительных материалов, строительные компании, банки, страховые организации, органы власти, зарубежные поставщики и инвесторы, акционеры, участники долевого строительства и т.д., что приводит к высокому росту конфликтов, возникающих среди участников строительства.

Основным критерием противостояния правонарушениям в строительной отрасли является углубленное развитие ССТЭ и более детальная проработка её процессов на всех этапах.

ССТЭ - это процессуальное действие, включающее исследования строительных объектов и дачи заключения по поставленным компетентными органами перед экспертами вопросам. Она основана на исследованиях, фактических наблюдениях и знаниях высококвалифицированных профессионалов данной сферы.

Судебную экспертизу может проводить аккредитованный при Верховном суде РФ экспертный центр, имеющий колоссальный опыт в данном направлении. Так же производство судебной строительно-технической экспертизы представляется возможным как в экспертных учреждениях Минюста России, так и в негосударственных учреждениях, имеющих достаточный опыт производства такого рода экспертиз.

ССТЭ происходит в соответствии со значительным правовым полем [2,3] . Но необходимо обратить внимание на статью 41 Федерального Закона "О государственной судебно-экспертной деятельности в Российской Федерации" , в которой уточняется факт ее применения на основании вынесенного определения суда для получения судебного доказательства.

Судебная строительно-техническая экспертиза, как отдельный раздел судебных инженерно-технических экспертиз играет большую, а нередко и важнейшую роль при вынесении решения по гражданским и уголовным делам в сфере строительства. Нужно также отметить, что предмет исследований, приводимый в рамках ССТЭ, значительно шире, чем предметы исследования в процессе строительного контроля или государственного технического надзора.

В процессе производства экспертизы решаются не только вопросы, касаемо определения соответствия исследуемого объекта проектной документации, техническим регламентам и СНИП, но и устанавливается рыночная стоимость объектов недвижимости. Производится расчет стоимости восстановительного ремонта объектов, поврежденных по причине залива, пожара, и т.д.

Согласно нормативной документации и действующему законодательству, судебным экспертом может назначаться не только сотрудник государственного экспертного учреждения, но и любое другое физическое лицо, владеющее специальными познаниями. Однако особых требований к частным судебно- экспертным учреждениям (организациям) и негосударственным экспертам законодатель не предъявляет. Между тем, также следует отметить, что понятие «специальные познания» может трактоваться по разному.

Нехватка чёткого регулирования привела к положению, где практически любое физ. или юр. лицо, в том числе с весьма сомнительной репутацией, имеет возможность выступать в роли судебного эксперта или экспертной организации.

На исключение данного изъяна был направлен ряд указаний Президента РФ от 03.02.2012 г № Пр-267. С целью исполнения указанных поручений, Министерством юстиции Российской Федерации была собрана рабочая группа для подготовки рекомендаций по доработке судебно- экспертной деятельности.

В данный момент работа по подготовке рекомендаций продолжается и в ближайшее время соответствующий законопроект будет внесен в Государственную Думу Российской Федерации. Независимое экспертное сообщество, в настоящее время, разрабатывает альтернативные рекомендации по доработке законодательства о судебно-экспертной деятельности в Российской Федерации, основанные на принципах единства требований к экспертам и экспертным учреждениям, независимо от государственной принадлежности экспертного учреждения.

Важно отметить, что в РФ суды не делятся на различные профили и рассматривают в установленном порядке все дела без исключения. Из этого следует, что очень часто бывает довольно сложно установить правоту какой-либо из сторон, ведь суд, как правило, не обладает специальными познаниями в сфере строительства.

Все документальные процессы в суде, как правило, выполняют юристы, но в случае возникновения спорной и требующей экспертного участия ситуации, которую несет с собой строительство, понадобится помощь эксперта. Зачастую, факторами, предусматривающими потребность проведения ССТЭ, являются:

1. Истец или ответчик хочет подтвердить свои доказательства с технической точки зрения.

2. Для обоснования выносимого решения судье требуется консультация технического специалиста.

Возникают и другие ситуации, имеющие отношение к третьим лицам, но в основном данный вид исследования связан с вышеприведенными причинами. Профессионалы рекомендуют в случае появления спорных ситуаций незамедлительно прибегать к помощи экспертов, не дожидаясь решения судьи или противоположной стороны.

Таким образом, выполненный обзорный анализ показал на высокую значимость качественного применения судебной строительно-технической экспертизы на рынке строительно-эксплуатационных услуг

Список литературы:

1. Гражданский кодекс Российской Федерации (ГК РФ) от 30 ноября 1994 года N 51-ФЗ.
2. Федеральный закон «О государственной судебно-экспертной деятельности в Российской Федерации» ст. 41
3. Бутырин А.Ю., Е.Б. Статива, А.Р. Чудиёвич. Судебная строительно-техническая экспертиза и государственный строительный надзор: общие черты, различия и основы для взаимодействия. // Теория и практика судебной экспертизы. – 2017.– № 2 (30).
4. Присс О.Г., Овчинникова С.В. Судебная строительная экспертиза в Российской Федерации // Инженерный вестник Дона. – 2014.– № 3.
5. Присс О.Г., Галашев Ю.В. Современное состояние строительной судебной экспертизы в России, 2017 г. – С. 143 – 146.

Ospan Aizhan Erbolkyzy, undergraduate, educational program 7M04102 – Project Management, Almaty Management University, Almaty, Kazakhstan

Оспан Айжан Ерболкызы, магистрант, образовательная программа 7M04102 – Управление проектами, Almaty Management University, Алматы, Казахстан

STATE MANAGEMENT OF INNOVATIVE DEVELOPMENT IN KAZAKHSTAN

ГОСУДАРСТВЕННОЕ УПРАВЛЕНИЕ ИННОВАЦИОННОГО РАЗВИТИЯ В КАЗАХСТАНЕ

Annotation. The article considered the concept of public administration, as well as identified priority innovative programs that can have a positive impact on the development of the Republic of Kazakhstan. The emphasis is placed on the prestige of working in state bodies. The article presents current data in a tabular version. The use of e-government and the involvement of the public in the portal will allow the Republic of Kazakhstan to reach a new level of development. A detailed study of the topic will help to understand the role of the authorities in improving the living conditions for every citizen. The tables given in the article clearly demonstrate the position of our country in the positions of the world ranking.

Keywords: public administration, state, innovative economy, development programs of Republic of Kazakhstan, reforms, government, new system, innovative development, state apparatus, electronic government, civil servant, transformation.

Аннотация. В статье было рассмотрено понятие государственного управления, а также выделены приоритетные инновационные программы, способные оказать положительное воздействие на развитие РК. В статье приведены актуальные данные в табличном варианте. Использование электронного правительства и привлечение к порталу общественности позволит РК выйти на новый уровень развития. Детальное изучение темы позволяет понять роль власти в улучшении условий жизни для каждого гражданина. Приведенные в статье таблицы наглядно демонстрируют положение нашей стране на позициях мирового рейтинга.

Ключевые слова: государственное управление, государство, инновационная экономика, программы по развитию Республики Казахстан, реформы, правительство, новая система, инновационное развитие, государственный аппарат, электронное правительство, государственный служащий, трансформация.

Introduction

Public administration is the activity of the state apparatus, focused on the implementation of the developed plans in order to strengthen the political course and economic development of the country. The primary goal of government administration is to aim at an improved level of the state of society and the country, according to the planned trends in their development.

An active process has been launched in the Republic of Kazakhstan to implement an innovative plan for the development of the country. Let us consider in more detail the methods that will allow the country to reach a qualitatively new level of governance.

Object and methodology

To date, Kazakhstan is carrying out significant work on the development of innovation and creation of an innovative ecosystem, creation of a knowledge-intensive economy. Thus, the National Development Plan of the Republic of Kazakhstan, Digital Kazakhstan, the state programs of industrial and innovative development of the Republic of Kazakhstan are being implemented. According to the results of 2019, the level of innovative activity of enterprises in the country amounted to 11.3% and showed growth. Compared to that, in 2018 the indicator was 10.6%, and a year earlier it was 9.6%.

Compared to 2018, in 2019, the volume of innovative products in Kazakhstan increased by 4.7% and amounted to 1,113.6 billion tenge, with its share in the total GDP amounting to 1.60%.

In the "Global Innovation Index" rating, Kazakhstan improved its position to 77th place (79th place in 2019). According to the Global Competitiveness Index of the World Economic Forum, in 2019 Kazakhstan ranked 95th on the factor "innovation potential" (there was no assessment in 2020). In addition, in 2020, Kazakhstan returned to the Bloomberg Innovation Index ranking (top 60 countries) and ranked 59th. [1].

According to statistics, the share of exports of ICT (information and communication technology) services in total trade has declined.

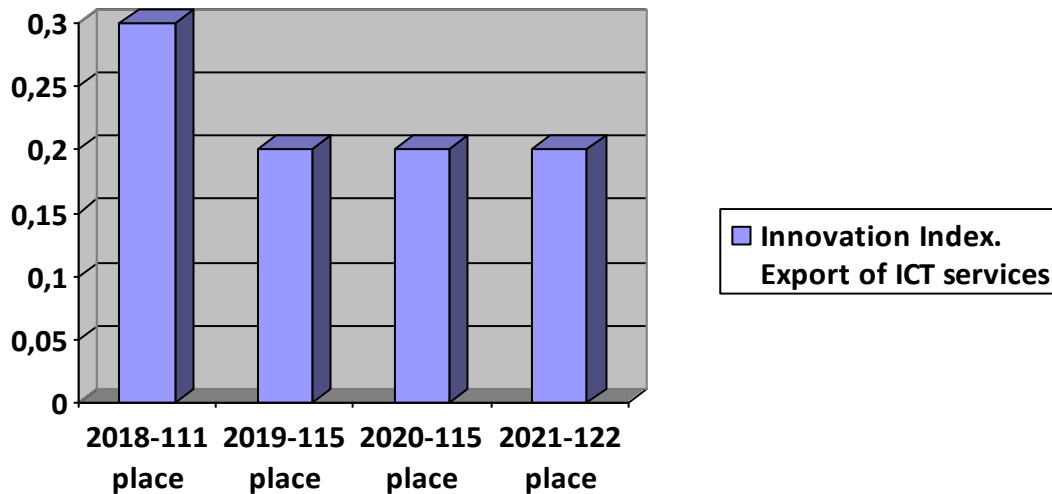

Picture 1 - Innovation Index. ICT exports, % of the total trade

According to Picture 1, in comparison with 2020, in 2021 there will be a quantitative decrease in the volume of services in the field of information and communication technologies. The share of exports of relevant works is at a low level, which is shown in the Picture as a loss of positions.

Our country's grandiose plans include leading the center of innovative development in the Central Asian region. The government has developed the Digital Kazakhstan initiative, which will give impetus to the digitalization of the economic sector, as well as have a beneficial effect on the standard of living of the population. This program will be valid until the end of 2022. It is expected that its qualitative implementation will give an economic increase of 30%.

The program pursues the following goals:

- carry out digitalization of the main directions in the economy;
- make a digital state;
- develop human capital;
- form high-speed and protected digital traffic;
- generate a new infrastructure for the transformation of the Republic of Kazakhstan.

In the table below, we consider the indicators of international ratings regarding the availability, quality and efficiency of scientific and innovative infrastructures.

Table 1 - Rating of the Scientific and Innovation Infrastructure of Republic of Kazakhstan

IMD Ranking 2021 (64 countries)	IMD Ranking 2021 (64 countries) WEF GCI 2019	Innovation Index 2021 (131 countries)
---------------------------------	---	--

	(141 countries)	
Investments in the telecommunications sector (62nd place)	Investments in the telecommunications sector (62nd place) Cluster development (122nd place) R&D spending (101st) Growth of innovative companies (107th place)	State of cluster development (117th place) Gross expenditure on R&D (103rd) Gross Domestic Expenditure on Research and Development by a Commercial Enterprise (Rank 74) Gross Domestic Expenditure on Research and Development Funded by a Commercial Enterprise (Rank 31)

Having considered the statistical data indicated in Table 1, we can conclude that in 2021 Republic of Kazakhstan took a low position in the field of investment in the telecommunications sector (only 62 out of 64 possible places), the growth of innovative companies (107 out of 141 possible). At the same time, Kazakhstan occupies a fairly high position in the ranking of gross domestic expenditure on research and development financed by a commercial enterprise - 31 lines out of 131 possible.

The professionalism of the state apparatus directly depends on the competence of civil servants. In order to increase interest in managerial positions and provide the country with innovative development, the government made adjustments to the public administration system. Thus, the civil service has become a more prestigious place of work due to the growth of the competitiveness of the state apparatus and the attraction of highly qualified specialists with higher education to this sector. Attractive factors are raising wages, providing a social package, annual additional accruals to pension savings, solving the housing issue, improving the medical base, and so on [2].

Along with the above, significant changes were made to the culture of the state apparatus, both for employees and for the public. Emphasis is placed on innovative development technologies, including the automation of business processes, the introduction of smart

technologies for the purpose of online access to closed documents, as well as on analyzing the information received.

In order to increase interest in public service on the part of cadres with higher education, in 2020 a new recruitment model was updated and put into practice.

Adjustment of the system in assessing the competence of personnel has improved the training programs on analytical thinking and team leadership. These changes are carried out in order to improve the image of a civil servant, where the civil service becomes a competitive position.

Thus, the reforms carried out by the government and the development of an actual model of public administration are aimed at the emergence and development of high-quality administration that can launch a generator of ideas for the country's innovative development. The functioning of the state apparatus is based on the concept of a cooperative with the maximum degree of transparency in work and taking into account positive international experience.

The Republic of Kazakhstan is developing a completely new system of public administration, which meets the needs of the public and is based on the use of the latest technologies. The government plans to colossally transform the model of public administration, increase the interest in public service on the part of highly qualified personnel.

The generation of the national innovation system is directly related to the presence of the national innovation potential (in production, in the education system, macroeconomics, hardware management).

Research results

Kazakhstan has approved and is already operating the state program of industrial and innovative development for a period of five years (2020-2025). Its goal is to introduce the latest methods to the manufacturing industry in order to make it competitive both in the domestic and foreign markets. Work is already underway on a phased technological development with the subsequent digitalization of industries.

High-quality public administration will make it possible to achieve the following indicators by 2025:

- increase labor productivity;
- to increase the export volumes of the manufacturing industry by 1.9 times;
- raise the index of investments in industrial companies by 1.6 times;
- increase the number of operating enterprises;

- increase the place in the Economic Complexity Index from level 78 to level 55. Thus, 780,797.1 million tenge will be allocated from the state budget for the implementation of the program.

Today, Kazakhstan has a competitive advantage in terms of the availability of electricity and mobile services [3]. Let's take a look at a few more items:

Table 2 - Infrastructure

Name of service	Position
Cost of electricity for industry	1
Internet speed	54
Roads, road density	58
Investments in the telecommunications sector	62
Growth of innovative companies	107
Cluster development	122

An analysis of Table 2 gives an understanding that our state occupies a low position in the areas of road density, Internet speed, investment in telecommunications, and so on. Thus, the presence of these weaknesses gives a significant lag behind other countries in the international ranking.

The concept of work on the development of public administration lies in the innovative activities of the government and parliament. Its implementation is scheduled for the end of 2025 [4]. The modernization and enhancement of the functionality of the state apparatus is provided by the Supreme Presidential Council for the implementation of reforms.

The following agencies operate in our country:

1. Agency for Strategic Planning and Reforms of the Republic of Kazakhstan.
2. Agency for the Protection and Development of Competition of Kazakhstan.

Orientation towards the creation of public administration that meets the expectations of the public, the complete eradication of corruption factors are the primary tasks of the government for the innovative development of the state. According to world practice, such changes guarantee a continuous process in the field of innovative technologies. The state apparatus is aimed at training employees on new programs, which will allow them to easily make creative decisions on the ground. It is planned to gradually reduce the number of civil servants and personnel of national companies by 25% by 2024. This will increase the wages of highly qualified personnel and create a fund of released funds that can be used for material incentives for employees.

The optimization of the number of personnel will be implemented by reducing the number of senior positions and reducing the overall workload on them. However, the process of training

personnel for the innovation sphere is still imperfect. For its proper launch, it is necessary to carry out active work to create real conditions for cooperation between the country's universities and research institutes and science centers. When implementing, one should take into account the equipment of the material and technical base and the needs of innovative development [5, p.492]. Also, the government, based on international experience, is working to involve the population in decision-making at the state level through the publication of information and documents on the World Wide Web. The state apparatus is interested in maximum transparency when creating materials on the network, which has a positive effect on the assessment of their work by the population and allows increasing the economic result from new entities. In the foreseeable future, it is planned to actively promote the "electronic government" system. Reforms in this system will allow the introduction of a proactive method that can increase interest in digital government from individuals and legal entities, which will have a tremendous impact on the innovative development sector of Republic of Kazakhstan.

Not so long ago, the service sector in Kazakhstan had a powerful impact on the economy. Today there is a decline in business activity in this area. At the same time, the demand for this service online is only increasing.

Table 3 - Comparison of countries' positions. Service Competition

Country name	Index	Position
Malaysia	5,5	12
Chile	5,5	13
Russia	5,4	17
Azerbaijan	5,3	36
Kazakhstan	4,9	80
Argentina	4,5	107

Analyzing the data presented in Table 3, we can state the fact that the Republic of Kazakhstan occupies a central position in the ranking of competition in the provision of services. Argentina lags behind our country by 27 lines, and we, in turn, in order to catch up with our neighbor Russia, need to overcome the barrier of 63 positions.

By 2025, citizens of the country will be able to independently use many of the latest services, which will make it possible to solve pressing problems online and in a short time.

The updated model of public administration will increase the percentage of civil society involvement in the country's governance. In the future: to decentralize management and introduce open political mechanisms, as well as to develop a draft budget, which will be submitted for public discussion on a special open portal.

Conclusions

The Republic of Kazakhstan is focused on the formation of democracy in matters of public administration and electoral politics. For several decades, the structure of public administration has undergone many changes and needs to be transformed. A state focused on meeting the needs of society, capable of performing its functions as transparently as possible under the close supervision of the population, tends to innovative development.

The creation of a state administration for innovative development in the country will significantly improve the regulatory and legal system.

Bibliography

1. Message of the President of Republic of Kazakhstan - Leader of the Nation N. Nazarbayev to the people of Kazakhstan "Strategy Kazakhstan-2050": a new political course of an established state" / Thought. -2013. - No. 1. - p. 2-23.
2. Textbook on public administration / JSC "Institute for Economic Research". - Astana, 2014. - 159 p.
3. Graph and tables are compiled using statistical data published on the website www.economy.kz.
4. Electronic resource www.gov.kz / On approval of the State Program for Industrial and Innovative Development of Republic of Kazakhstan for 2020-2025.
5. Spanova L.K. Problems of innovative development of Kazakhstan / Young scientist. - 2015. - No. 7.

Хазиахметова А.А.

студент

*2 курс магистратуры, направление «Судебная строительско-техническая, и
стоимостная экспертиза объектов недвижимости»*

*Институт экономики, управления и коммуникаций в сфере строительства и
недвижимости*

Россия, г. Москва

ОСОБЕННОСТИ ПРОИЗВОДСТВА ИСТОРИКО-КУЛЬТУРНОЙ ЭКСПЕРТИЗЫ ПРОЕКТНОЙ ДОКУМЕНТАЦИИ НА ПРОВЕДЕНИЕ РАБОТ ПО СОХРАНЕНИЮ ОБЪЕКТОВ КУЛЬТУРНОГО НАСЛЕДИЯ

Аннотация: В статье описаны некоторые особенности историко-культурной экспертизы проектной документации на проведение работ по сохранению объектов культурного наследия. Проектная документация на какие виды работ может стать объектом исследования в рамках данной экспертизы. Исследованы законодательно необходимые компетенции экспертов для такого вида экспертиз, а также последовательность и содержание действий экспертов, проводящих исследование. Задачи, решаемые этой экспертизой крайне важны для сохранения ценности объектов культурного наследия.

Ключевые слова: объект культурного наследия, историко-культурная экспертиза проектной документация, государственная экспертиза, проектная документация, реставрация, реконструкция, консервация, капитальный ремонт, приспособление для современного использования.

Историко-культурная экспертиза проектной документации – тот вид экспертиз, для производства которого неизбежно необходимо сочетание специальных знаний как технической направленности, так и гуманитарной.

Львиной долей объектов культурного наследия согласно определению, данному в Федеральном законе от 25.06.2002 N 73-ФЗ (ред. от 20.10.2022) "Об объектах культурного наследия (памятниках истории и культуры) народов Российской Федерации", являются объекты недвижимого имущества, а именно здания и сооружения, а также объекты незавершенного строительства, обладающие прочной связью с землей, перемещение которых без несоразмерного ущерба их назначению невозможно (ГК РФ Статья 130), а также представляющие собой ценность с точки зрения истории, археологии, архитектуры,

градостроительства, искусства, науки и техники, эстетики, этнологии или антропологии, социальной культуры и являющиеся свидетельством эпох и цивилизаций, подлинными источниками информации о зарождении и развитии культуры.

Поэтому, говоря об историко-культурной экспертизе проектной документации, прежде всего мы имеем дело с проектной документацией на строительные-монтажные работы относительно зданий, сооружений – объектов строительного производства, которые также являются объектами культурного наследия. Относительно таких объектов все виды работ можно разделить на 4 группы:

- *Консервация* – комплекс работ по защите объекта от обрушения без изменения его конструкций и внешнего вида. Понимаются работы научного и изыскательского характера, противоаварийные работы для сохранения «максимально оставшегося» в неизменном виде, пока объект ожидает очереди на реставрацию;
- *Капитальный ремонт (ремонт)* – строительные-монтажные работы, направленные на поддержание нормального функционирования здания или сооружения без изменения его параметров и особых характеристик, из-за которых объект включен в реестр объектов культурного наследия;
- *Реставрация* - комплекс работ, предназначенных для сохранения ценностных характеристик памятника или архитектурного ансамбля, которые признаны объектом культурного наследия. Определение реставрационных работ включает в себя также и деятельность по выявлению историко-культурной ценности памятника, как часть исследовательской работы при изысканиях и научных исследованиях, предшествующих проектированию и непосредственно восстановительным работам;
- *Приспособление для современного использования* - адаптация памятника к использованию в современных условиях. В основном это касается старинных зданий, которые нередко после реставрации превращаются в выставочный центр, музей, ресторан или офисное здание. Главное требование, как и при других работах по сохранению объекта культурного наследия — в процессе эксплуатации и деятельности по содержанию такого памятника историко-культурная ценность должна быть сохранена, а владельцы объекта должны обеспечить физическую сохранность помещений.

Разработка проектной документации требуется для каждого из вышеперечисленных видов работ, но обязательной государственной историко-культурной экспертизе проектной документации подлежат проекты по капитальному ремонту, реставрации и приспособлению для современного использования. Для проекта консервации законодательно предусмотрен упрощенный порядок (Статья 45. Пункт 1 Закона 73-ФЗ), где

исключена процедура прохождения такой документацией историко-культурной экспертизы.

Историко-культурная экспертиза проектной документации определяет степень соответствия предлагаемых к проведению работ по сохранению ценности объектов культурного наследия требованиям, предъявляемым государственной охраной таких объектов.

Для производства экспертизы привлекаются эксперты, прошедшие государственную аттестацию в соответствии с требованиями Министерства Культуры РФ. Для прохождения аттестация потенциальным экспертам необходимо иметь высшее образование (бакалавриат, специалитет, магистратура), а также в некоторых случаях дополнительное послевузовское образование, соответствующее более узкому профилю экспертной деятельности. В зависимости от работ по сохранению объекта культурного наследия, на проведение которых специалист будет аттестован (архитектор, ландшафтный архитектор, инженер, прораб по консервации и реставрации, реставратор памятников деревянного зодчества, каменного зодчества, реставратор кровельных покрытий и т.д.), направления высшего образования, полученного претендентом, могут быть следующими:

- архитектура;
- реконструкция и реставрация культурного наследия;
- реставрация;
- градостроительство;
- дизайн архитектурной среды;
- ландшафтная архитектура;
- строительство;
- строительство уникальных зданий и сооружений.

Специалисты высшей квалификации проходят аттестацию по программам аспирантуры "история", "музейное дело и охрана памятников" и "археология".

При производстве экспертизы проектной документации на проведение работ по сохранению объекта культурного наследия комплексное исследование проводится в составе комиссии из 3-х и более экспертов. Эксперты дают общее заключение, исходя из принципов полноты и достоверности информации, всесторонней научной обоснованности, объективности, законности, презумпции сохранности объекта культурного наследия.

Заключение по результатам экспертизы может быть представлено в виде Акта государственной историко-культурной экспертизы.

В рамках историко-культурной экспертизы проектной документации на проведение работ по сохранению объекта культурного наследия экспертной комиссией проводятся следующие исследования:

- анализ исходных данных, представленных Заказчиком для производства экспертизы. В этом перечне могут быть материалы комплексных научных исследований, Задание органа исполнительной власти, уполномоченного в охране объектов культурного наследия, Задание на проектирование, Акт определения влияния предполагаемых к проведению видов работ на конструктивные и иные характеристики надежности и безопасности объекта культурного наследия, комплект проектной документации на проведение работ по сохранению объекта культурного наследия;
- визуальное обследование объекта культурного наследия с фотофиксацией текущего состояния;
- исследование библиографических материалов в объеме, необходимом для принятия объективных решений. Такими материалами могут являться архивные градостроительные документы, архивные строительные проекты зданий и сооружений, научно-исследовательские работы. На этом этапе экспертами изучаются конструктивные и архитектурные особенности строительства зданий или сооружений, материалы и технологии выполнения работ, характерные для исторического периода возникновения объекта культурного наследия.;
- изучение иконографических документов из общедоступных, открытых источников. Сюда входят рисунки, гравюры, картины, по сюжетам которых можно отследить основные характерные черты исторической эпохи, воплощение которых в архитектурном объекте является предметом государственной охраны и подлежит обязательному сохранению. Например, колористическое решение фасадов XV-XVII вв.;
- сравнительный анализ всех полученных данных для достижения однозначных выводов обоснованности или несоответствия принимаемых проектных решений по приспособлению для современного использования объекта культурного наследия.

Таким образом, производство историко-культурной экспертизы проектной документации на работы по сохранению объектов культурного наследия решает задачу возможности фактического использования объекта в современных условиях с учетом сохранения его культурной и исторической ценности. Ценность чаще всего представляет не весь объект в целом, а его отдельные элементы - строительные или градостроительные

решения разного периода истории, находящиеся под государственной охраной, и послужившие основанием для внесения объекта в реестр объектов культурного наследия. Если проведение работ по сохранению историко-культурной ценности затрагивает другие конструктивные характеристики объекта, такие как прочность, надежность, устойчивость строительных конструкций, то для строительно-монтажных работ по сохранению возможности нормального функционирования объекта в качестве здания или сооружения требуется разработка новой проектной документации, успешно прошедшей государственную экспертизу.

Библиографический список

1. "Градостроительный кодекс Российской Федерации" от 29.12.2004 N 190-ФЗ (ред. от 14.07.2022) (с изм. и доп., вступ. в силу с 01.09.2022);
2. "Гражданский кодекс Российской Федерации (часть первая)" от 30.11.1994 N 51-ФЗ (ред. от 25.02.2022) (с изм. и доп., вступ. в силу с 01.09.2022):
3. Федеральный закон от 25.06.2002 N 73-ФЗ (ред. от 20.10.2022) "Об объектах культурного наследия (памятниках истории и культуры) народов Российской Федерации";
4. Постановление Правительства РФ от 15.07.2009 N 569 (ред. От 11.09.2021) "Об утверждении Положения о государственной историко-культурной экспертизе";
5. «Аттестация специалистов в области сохранения объектов культурного наследия»
Источник: сайт Министерства культуры РФ
https://culture.gov.ru/about/departments/departament_gosudarstvennoy_okhrany_kulturnogo_naslediya/activities/453241/

Варсеева Виктория Александровна,

студент магистратуры

3 курс, факультет истории и филологии

*Таганрогский институт имени А.П.Чехова (филиал) "Ростовского государственного
экономического университета(РИНХ)", г. Таганрог*

КОНЦЕПТ «ТРУД» В ДЕТСКОЙ ЯЗЫКОВОЙ КАРТИНЕ МИРА (ПО ДАНЫМ АССОЦИАТИВНОГО ЭКСПЕРИМЕНТА)

Аннотация. Цель настоящей работы – выявление специфики функционирования концепта «труд» в детском сознании. На материале ассоциативного исследования в статье отражена сущность концепта как ментальной единицы с понятийным и образным компонентом. Описанный ассоциативный эксперимент проведен в возрастной группе детей в возрасте 10 лет. На основе проведенного исследования отражена специфика концепта «труд» в детской языковой картине мира в соответствии с возрастом и жизненным и языковым опытом ребенка.

Summary. The aim of the article is presenting the concept labour in a childish mind. The substance of a concept as a mental unit with a notional and image component is presented in the article upon the material of the associative investigation. The idea of the concept labour presented by key words is shown in the article. The associative experiment held in the group of 10-years old children and its result is also described in the article. The idea of the concept labour in the linguistic view to the world according to children's linguistic and life experience, age based upon the investigation is presented in the article.

Ключевые слова: языковая картина мира, концепт, труд, ассоциативный эксперимент, мировосприятие, акциональный, биоморфный код.

Keywords: linguistic view of the world, a concept, labour, sense of the world, the actional and a biomorphic code.

Антропоцентризм в лингвистике, иными словами – учение о картине мира как совокупности понятий и идей человека, – получил наибольшее развитие в конце XX - начале XXI вв.

Е.С. Яковлева раскрывает понятие картина мира и описывает своеобразие языковой личности ребенка на каждом этапе его развития как члена общества [9, 9].

Становление языковой картины мира у ребенка происходит в процессе его взросления и расширения понятийного аппарата. Л.Н. Тухарели пишет, что у ребенка особый тип личности, со своеобразным мировосприятием. У ребенка не сформирована до

конца картина мира и система ценностей, которые формируются постепенно под влиянием окружающей среды: воспитания родителей, педагогов в дошкольных и общеобразовательных учреждениях, литературы и СМИ и др. [7, 316].

В.И. Карасик и Г.Г. Слышкин представляют концепт как сложную ментальную единицу, в которой ценностный элемент доминирует [3, 245]. Она проявляется в сознании ребенка в соответствии с его ценностными установками, формирующимися по мере его взросления.

Исследователи считают, что концепт состоит из понятийного и образного компонентов. Понятийный компонент представляет собой вербальную форму, хранящуюся в сознании и содержащую характерные признаки понятия. Например, понятийный компонент концепта «труд» подразумевает деятельность, выполняемую с затратами времени и усилий, и подразумевающую какой-либо результат.

Образный компонент концепта – это воспринимаемая органами чувств, например, слуха, зрения и обоняния, информация. При упоминании слова «труд» ребенку может представляться, например, человек, пахущий поле, или представитель любой профессии. В образный компонент также входит определенный набор ценностных понятий. Так, под словом «труд» подразумевается и добро, и благородство, и красота, и здоровье и тела, и души.

Труд – это один из базовых концептов лингвистики, поэтому он является предметом специальных лингвистических исследований.

Целью данной статьи является представление сущности концепта «труд». Г.В. Токарев считает ключевыми понятиями концепта «труд» слова «работа», «дело» [5]. Он также полагает, что обусловлены культурно и лексические значения данных слов, их синтагматические и парадигматические связи. Следовательно, значения ключевых слов концепта обусловлены условиями социально-культурной деятельности человечества.

Данная интерпретация представлена в толковом словаре С.И. Ожегова. Е.В. Иванова отмечает, что понимание концепта «труд» соответствующим образом происходит ввиду пословичного видения мира каждым народом. Общие и различные черты видения мира, а, соответственно, и понятия «труд» зависят от способов видения некоторых участков мира [7]. Пословичное видение концепта присуще детям, достигшим возраста 10 лет. Оно сохраняется и впоследствии, но изменяется по мере взросления ребенка и расширения его словарного запаса, обогащения знаний об окружающем мире. В этом возрасте у детей уже наблюдается сформированность духовных и нравственных ценностей, во многом это заложено в результате воспитания в семье и в посещаемом детьми образовательном учреждении.

Основной единицей (элементом) пословичной картины мира является пословица. Е.В. Иванова пишет, что когнитивная модель данной единицы состоит из двух уровней – значения и внутренней формы, образующих двойной фрейм [7]. Знание об историческом опыте народа содержится в значениях слов, употребляемых носителями языка, и является его достоянием. По мере взросления ребенка у него появляется переосмысление понятия «труд», и при помощи слова или пословицы как языкового знака оно закрепляется. Приведем в качестве примера русскую пословицу «Москва не сразу строилась» и английскую «An oak is not felled with one stroke». Идея пословицы в двух языках следующая: никакое большое дело не делается сразу, для достижения какой-либо цели нужно приложить много усилий и потратить много времени.

Указанная интерпретация, а также роль акционального и биоморфного кодов в концепции пословиц, обсуждаются в трудах Ю.В. Харузиной и Е.С. Яковлевой [8, 9]. Они отмечают, что обе пословицы обобщают исторический опыт России и Англии. По мере взросления ребенка у него появляются представления о неотъемлемой части труда: о деле, требующем больших временных затрат, но приводящих к социально значимому или важному для индивида результату. Ребенок учится воспринимать пословицу надлежащим образом, как руководство к действию в определенной ситуации. Так, если человек делает важное дело, отнимающее большое количество времени и усилий, но жизненно необходимое, пословица учит не отчаиваться, а делать дело вдумчиво и постепенно, не расстраиваться при неудачах.

Представление ребенка о способах выполнения работы, закрепленных в его сознании, содержится в основе акционального кода. Например, «Поспешишь – людей насмешишь». В данном случае представлен образ того, как человек, не стараясь и наспех, выполняет какое-либо дело, и при этом результат его работы выглядит небрежно, некрасиво.

Биоморфный код – это проекция в сознании ребенка образов неживой и живой природы. Базовые образы этого кода способствуют пониманию труда, его исполнителя и результата. Знакомство с данными образами у ребенка происходит еще в раннем детстве. Например, «Без труда не вынешь и рыбку из пруда». (В данном случае перед глазами ребенка предстает образ рыбака, который потрудился, порыбачил целый день, просидев с удочкой продолжительное время, а после этого он доволен своим уловом). В английском языке есть эквивалент: «He that would have the fruit, must climb the tree». В данном случае у ребенка возникает образ дерева с вкусным плодом, для получения которого также необходимо приложить усилия. И одновременно в сознании ребенка возникает иной образ,

связанный с понятием «труд»: человек, преодолевающий свою лень или страх при попытке залезть на дерево и получить желаемый результат.

Явления природы являются стереотипами трудовой деятельности в сознании любого народа. Они заключены в анимистическом коде концепта «труд». Данные атрибуты входят в сознание ребенка и становятся его частью также с раннего детства. Приведем примеры пословиц: «It is a silly bird that spoils her nest». (После прочтения этой английской пословицы представляется образ птицы, которая портит свое гнездо, а при толковании пословицы в переносном смысле возможно понять, что говорящим подразумевается человек, который портит то место, где живет. Например, он не трудится ради благополучия своего дома, не благоустраивает его, а, напротив, устраивает там беспорядок). Идея пословицы «Под лежачий камень вода не течет» заключается в том, что прогресса в любом труде не будет, если он не осуществляется или происходит нерегулярно. Идея раскрывается при помощи образов природы: воды и камня. На примере данной пословицы также наглядно представлен способ мировосприятия, основанный на фетишах – символических предметах. Так, вода и камень – это базовые образы натурфактов или артефактов русского народа. Русские пословицы взяты из словаря В.И. Даля [2], а английские – из словаря английского языка Book of wisdom [10].

В экспериментальной группе, в которую входили учащиеся двух классов (9 «Г» и 5 «Д») МАОУ лицея № 28 г. Таганрога был проведен ассоциативный эксперимент, связанный с понятием «труд». Модель ассоциативного эксперимента представлена А. Вежбицкой [1]. Число группы участников составляло 36 человек. Всего получено 238 реакций, связанных с понятием «труд», которые представляют собой 136 слов и выражений. Среднее количество реакций – 6,6 слова, наименьшее – 3 слова, наибольшее – 17. В статье мы приводим только некоторые из них. Реакции, возникшие у 1 человека в группе, представлены словами : *амбиции, благополучие, важность, весна, воля, деньги, директор, дом, доход, заслуги, задание, задачи*. Наблюдалось и большее количество следующих реакций: *зарплата, сила, упорство* (каждая из этих реакций возникла у 5 человек в группе).

Основную часть реакций представляют собой имена существительные. Но 6 слов - это имена прилагательные, а наречий в этом списке - 2.

В качестве реакций получены слова и словосочетания: *достижение цели* (2), *любимое дело* (2). Получено также по одной реакции: *вкладывать силы в какое-либо дело, сила воли, что-то тяжелое, но выполнимое, физические способности*.

Во всех ответах (100% участников) встретилась реакция в виде слова *работа*. Наиболее частой реакцией являются слова *результат* и *успех* (у 25% детей), *учеба* (19%), и *время, мир, май, старание, усилия* (по 17%). На наш взгляд, некоторые эти слова и

выражения как реакции связаны с устойчивыми выражениями. Вот некоторые из них: *учеба – это труд школьника*, лозунг, используемый в качестве основного с советских времен: *Мир! Труд! Май!* В ответах учащихся встречались и реакции, построенные на антонимических отношениях. Например, слово *отдых*.

35 % реакций на слово «труд» встретилось по 1 разу. Слово *закаливание* является индивидуальной реакцией. Присутствие в группе только положительных реакций и отсутствие отрицательных говорит о положительном отношении детей к труду, что свидетельствует о сформированности системы нравственных ценностей у детей. Они обладают прилежанием и ответственно относятся к учебе как к основному труду на их возрастном этапе.

В целом результаты проведенного ассоциативного эксперимента, наличие разных типов ассоциаций позволяют говорить и о сложной структуре концепта «труд», и о том важном месте, которое исследуемый концепт занимает в детской языковой картине мира. Понятие концепта развивалось и формировалось с учетом исторического развития общества и его языковой картины мира. Роль концепта «труд» в детском сознании зависит от возраста ребенка и от сформированной в его сознании системы ценностей.

Литература

1. Вежбицкая А. Понимание культур через посредство ключевых слов. М.: Языки славянской культуры, 2001. С. 37.
2. Гумбольдт В. Избранные труды по языкознанию. М.: Прогресс, 2000. - С. 397.
2. Даль В.И. Словарь. Пословицы русского народа. М.: Художественная литература, 1984. –384с.
3. Карасик В.И., Слышкин Г.Г. Лингвокультурный концепт как единица исследования // Методологические проблемы когнитивной лингвистики: сб. науч. тр./ под ред. И.А.Стернина. – Воронеж: ВГУ, 2001. – С. 75-80.
4. Карданова К.С. Языковая картина мира: мифы и реальность// Русский язык в школе. – 2010. - № 9. – С. 61-65.
5. Ожегов С.И., Шведова Н.Ю. Толковый словарь русского языка. – М.: Азбуковник, 1999. – 944 с.
6. Стернин И.А., Попова З.Д. Очерки по когнитивной лингвистике. –Воронеж: Истоки, 2003. – 159 с.
7. Тухарели Н.Л. Имена «вещей» в детской языковой картине мира //Русский язык: исторические судьбы и современность: материалы Межд. конгресса русистов-исследователей. – М., 2001. – С. 316-317.

8. Харузина Ю.В., Чибисова О.В. Родственные отношения в практике научного анализа // Гуманитарные научные исследования. 2015.№ 11 [Электронный ресурс].URL:<http://human.nauka.ru/2015/11/12976> (дата обращения: 05.09.2022).
9. Яковлева Е.С. Фрагменты русской языковой картины мира. – М.: Гнозис,1994. – 344 с.
10. Book of Wisdom // Speak out № 4, 1998. P.16.
11. Постовалова В.И. Гумбольдтианство // Лингвистический энциклопедический словарь. М.: Советская энциклопедия, 1990. С.123.

Мараков Захар Юрьевич
Магистрант
2 курс, юридический факультет
Московский университет имени С.Ю. Витте
Россия, г. Москва

ОСОБЕННОСТИ РЕАЛИЗАЦИИ ГОСУДАРСТВЕННОЙ СОЦИАЛЬНОЙ ПОЛИТИКИ В СФЕРЕ ОБРАЗОВАНИЯ

Аннотация. В статье рассмотрена общая структура реализации государственной социальной политики в области образования. Раскрыты вопросы управления образованием в Российской Федерации. Выявлены отличительные особенности муниципального уровня управления образованием. Автор делает вывод, что именно на муниципальном уровне можно наиболее эффективно обеспечить комплексность мер социальной политики в сфере образования как за счет максимального объединения ресурсов муниципалитетов, так и посредством привлечения межмуниципальных средств, а также повышения действенности от финансовых вложений из средств федерального бюджета и бюджетов субъектов РФ.

Annotation. The article considers the general structure of the implementation of the state social policy in the field of education. The issues of education management in the Russian Federation are disclosed. The distinctive features of the municipal level of education management are revealed. The author concludes that it is at the municipal level that it is possible to most effectively ensure the complexity of social policy measures in the field of education both by maximizing the pooling of municipal resources and by attracting inter-municipal funds, as well as increasing the effectiveness of financial investments from the federal budget and the budgets of the constituent entities of the Russian Federation.

Ключевые слова: государственная социальная политика, социальное обеспечение, государственные гарантии, система образования, национальный проект, управление образованием, образовательный потенциал.

Keywords: state social policy, social security, state guarantees, education system, national project, education management, educational potential.

Значение социальной политики обусловлено Конституцией Российской Федерации [1], закрепляющей в своих нормах социальный характер нашего государства и придающей особый правовой статус социальным правам граждан. Последние годы в нашей стране уделяется особое внимание проблемам социальной защиты и социального обеспечения членов общества. Приоритетом политики государства сегодня стало достижение и обеспечение достойного уровня жизни населения, качественного медицинского обслуживания, адресной социальной помощи, доступности образования и других социальных благ. Новые аспекты актуальности выполнения государством его социального предназначения обусловлены необходимостью адаптации его социальной политики к глобальным вызовам и угрозам, которые стоят перед современным обществом.

Главной целью государственной социальной политики является полное удовлетворение материальных, культурных и духовных потребностей, а также

всестороннее и гармоничное развитие граждан. Это и есть стратегическое и высшее назначение любого правового и социального государства.

Необходимо подчеркнуть, что эффективность решения конкретных задач социальной политики обусловлена ресурсами, направляемыми государством на данные цели. Как известно, объем государственных ресурсов находится в прямой зависимости от общего уровня развития экономики страны. Следовательно, постановка конкретных задач социальной политики всегда обусловлена экономическим развитием государства.

Развитие современного общества нельзя представить без увеличения уровня образованности и грамотности населения, без обеспечения доступности образования для граждан. Образование является одной из важнейших форм социализации личности, и поэтому государство должно всячески способствовать успешному вхождению своих граждан в образовательные процессы.

Национальный проект «Образование» направлен на достижение одной из национальных целей нашего государства, определенной Президентом Российской Федерации, - обеспечение возможностей для самореализации и развития талантов. Данный национальный проект реализуется в течение 2019-2024 годов и имеет среди своих целей такие, как обеспечение глобальной конкурентоспособности российского образования, вхождение России в «десятку» ведущих стран мира по качеству общего образования; воспитание гармонично развитой и социально ответственной личности на основе духовно-нравственных ценностей народов нашей страны, исторических и национально-культурных традиций [2].

Современные отечественные исследователи отмечают тенденцию к постепенному становлению несколько иной системы образования. Данная система, по их мнению, направлена на вхождение нашей страны в международное образовательное пространство. Это значит, что нормы и стандарты в данной сфере теперь должны соответствовать общемировым. Поэтому Российская Федерация сегодня обладает огромными возможностями, чтобы раскрыть свой научный и образовательный потенциал. Чтобы международные образовательные процессы и социальная политика реализовывались еще эффективнее, государству требуется решить несколько приоритетных задач:

- 1) обеспечение государственных гарантий на доступность каждого человека к образовательным ресурсам, независимо от его пола, возраста, социального статуса;
- 2) создание устойчивой ценностной модели согласованного развития систем образования государств, которые планируют заключить долгосрочное сотрудничество;
- 3) опережающее развитие общеобразовательной и профессиональной научной школы, послевузовского образования [3].

Государственная социальная политика в сфере образования реализуется с успехом только при условии соблюдения всех требований и возможности прогнозирования последующих исходов реформирования образования. Гарантии дает само государство, но на локальных уровнях гарантии обеспечиваются учреждениями, ответственными за планирование и реализацию образовательных и культурно-просветительских функций и управление на всех уровнях власти.

Управление образованием, включающее подсистемы общего образования, среднего профессионального, высшего, а также дополнительного образования, ориентировано на непрерывное улучшение его качества и эффективности. От эффективности управления

системой образования во многом зависит будущее страны, тем более что вся система образования Российской Федерации переживает период модернизации.

С 15 мая 2018 года руководство образованием в нашей стране на федеральном уровне власти осуществляют Министерство просвещения РФ и Министерство науки и высшего образования РФ (Минобрнауки). В сферу ответственности первого входят вопросы общего и среднего профессионального образования, а второго - вопросы высшего образования.

В систему региональных органов исполнительной власти входят министерства, департаменты, управления, комитеты образования, науки и молодежной политики, осуществляющие государственное управление в сфере образования в субъектах Российской Федерации. К их полномочиям относится государственный контроль за деятельностью организаций, осуществляющих образовательную деятельность на территории региона, а также органов местного самоуправления, осуществляющих управление в сфере образования.

К полномочиям органов местного самоуправления муниципальных районов, муниципальных округов и городских округов по решению вопросов местного значения в сфере образования относятся организация предоставления общедоступного и бесплатного дошкольного, начального общего, основного общего, среднего общего образования по основным общеобразовательным программам в муниципальных образовательных организациях (за исключением полномочий по финансовому обеспечению реализации основных общеобразовательных программ в соответствии с федеральными государственными образовательными стандартами) [4].

Муниципальная система образования представляет собой совокупность взаимосвязанных элементов: образовательных программ и государственных образовательных стандартов различного уровня и направленности, сети реализующих их образовательных учреждений, независимо от их форм собственности и административного подчинения, находящихся на территории муниципального образования, взаимодействующих между собой и с муниципальными органами управления образованием, в интересах населения территории данного муниципального образования, ее комплексного развития.

Однако на территории любого муниципального образования нашей страны имеются образовательные учреждения, не находящиеся в прямом ведении местного самоуправления. К ним относятся:

- дошкольные образовательные учреждения, находящиеся на балансе предприятий и организаций;

- общеобразовательные учреждения областного (краевого) подчинения; ведомственные учреждения начального, среднего и высшего профессионального образования;

- государственные вузы Минобрнауки РФ, их филиалы и другие.

Отличительной особенностью муниципального уровня управления образованием является его организационная обособленность. Муниципальные органы управления образованием не входят в систему региональных, то есть государственных органов, а являются структурной единицей органов исполнительной власти местного самоуправления. На эти органы возложена основная нагрузка по осуществлению управления в области образования, которая имеет два основных направления:

- непосредственное управление функционированием и развитием системы общего образования;

- координационное управление функционированием и развитием системы профессионального образования [5].

Современная муниципальная образовательная система становится все более сложной, внутри муниципальной образовательной системы появляются управленческие, педагогические новшества, создающие возможности для качественных изменений в способах и результатах ее работы, выработке новой стратегической политики.

Таким образом, реализация государственной социальной политики в сфере образования является сложным процессом взаимодействия и регулирования структурных единиц на всех уровнях власти, особенно на муниципальном уровне. С учетом наблюдаемых сегодня процессов регионализации и развития местного самоуправления именно на муниципальном уровне можно наиболее эффективно обеспечить комплексность мер социальной политики в сфере образования как за счет максимального объединения ресурсов муниципалитетов, так и посредством привлечения межмуниципальных средств, а также повышения действенности от финансовых вложений из средств федерального бюджета и бюджетов субъектов РФ.

Литература

1. Конституция Российской Федерации (принята всенародным голосованием 12.12.1993 с изменениями, одобренными в ходе общероссийского голосования 01.07.2020) // СПС «Консультант Плюс».

2. Паспорт национального проекта «Образование» (утв. президиумом Совета при Президенте РФ по стратегическому развитию и национальным проектам, протокол от 24.12.2018 N 16) // СПС «Консультант Плюс».

3. Панкратова А.А. Социальная политика государства в сфере образования // *Universum: общественные науки.* - 2022. - № 3 (82). - С. 11-13.

4. Федеральный закон от 29.12.2012 N 273-ФЗ (ред. от 05.12.2022) «Об образовании в Российской Федерации» // СПС «Консультант Плюс».

5. Попов Ю.А. Специфика и актуальные тенденции реализации социальной политики государства на местном (муниципальном) уровне [Электронный ресурс] // *Дневник науки.* – 2022. – № 2(62). – URL: <http://dnevniknauki.ru/images/publications/2022/2/sociology/Popov.pdf> (дата обращения: 20.12.2022).

КУЛЬТУРНАЯ КОННОТАЦИЯ АНГЛИЙСКИХ ФРАЗЕОЛОГИЗМОВ (НА ПРИМЕРЕ НАИБОЛЕЕ ЧАСТОТНЫХ АНГЛИЙСКИХ ФЕ)

Аннотация. Фразеологизм – это органическая и неотъемлемая часть и языковой системы и культуры. Его еще называют фразеологическим оборотом, речевым оборотом — это свойственное только данному языку устойчивое сочетание слов, значение которого не определяется значением входящих в него слов, взятых по отдельности. В статье описывается национально-культурная специфика общеизвестных фразеологизмов в английском языке, а также посвящена изучению их истории возникновения.

Abstract. Phraseologism is an organic and integral part of both the language system and culture. It is also called phraseological turnover, speech turnover - this is a stable combination of words peculiar only to a given language, the meaning of which is not determined by the meaning of the words included in it, taken separately. The article describes the national and cultural specificity of well-known phraseological units in the English language, and is also devoted to the study of their history.

Ключевые слова. Фразеологизм, коннотация, культура, общеизвестные, популярные.

Keywords. Phraseologism, culture, well-known, popular.

В любом языке, помимо слов и предложений, устойчивые сочетания слов являются *особым* аспектом исследований и занимают важное место. Словосочетания данного рода называются фразеологизмами, которые образуются как минимум из двух компонентов и регулярно воспроизводятся в речи как готовые обороты, а не создаются в процессе общения. Кроме того, изучение фразеологии позволяет познать языковую систему как в синхронии, так и в диахронии, поскольку в фразеологических единицах не только отражены особенности их функционирования в современном языке, но и зафиксирована культурно-историческая информация в процессе их формирования. Фразеологизмы часто помогают сделать речь богатой, выразительной, эмоциональной и красочной.

Актуальность темы исследования обусловлена важностью употребления фразеологизмов в нашей речи, ведь именно свойства фразеологизмов, такие как образность,

экспрессивность и слитность значения делают нашу речь ярче, эмоциональней, более образной и выразительной.

Изначально французский лингвист П. Гиро дает очень сжатое определение. По его мнению, фразеологическая единица: «Это выражение, состоящее из нескольких слов, составляющих синтаксическое и лексикологическое единство» [1, с.53]. Если говорить в целом, то приведенный термин правильно описывает суть фразеологизма, но, тем не менее, он дает очень размытое определение явления, не освещая его качеств и особенностей в полной мере.

Очень интересное мнение высказывал российский ученый А.А. Реформаторский, который полагал, что непереводаемость фразеологизмов на другой язык является их основным признаком [2, с.105]. Также некоторые ученые заостряли внимание на способности фразеологизмов выражать эмоциональные и экспрессивные отношения к описываемым предметам.

Фразеология тесно связана с историей культуры, традициями и литературой народа, говорящего на данной языке. Эта связь наиболее четко прослеживается в тех фразеологических единицах, в состав которых входит имя собственное. Многие фразеологические обороты этого типа связаны с фактами давно забытых дней, мотивация имени собственного (и всей фразеологической единицы) давно стерлась и может быть восстановлена только путем этимологического анализа. В данной статье я проанализирую 10 известных фразеологизмов в английском языке.

Рассмотрим распространенные фразеологизмы в английском языке:

1. *Bless you!* – Будьте здоровы! В русском языке значение данной фразы несколько не двусмысленно, оно просто и понятно. Но английское *Bless you!* (Благословляю Вас!), произносимое в подобной ситуации, может вызвать недоумение, если попытаться понять его буквально. Почему *Bless you?!* По одной из версий данное выражение могло возникнуть в первом столетии нашей эры. Тогда люди верили, что во время чихания душа человека может покинуть тело, а ее место может занять злой дух или даже дьявол. Таким образом, благословление *Bless you!* служило неким оберегом от подобного несчастья. Более того, раньше многие полагали, что во время чихания сердце человека перестает биться, а *Bless you!* может призвать на помощь силы добра и побудить его биться снова. [3, с. 194]

2. *To be / To feel under the weather* – плохо себя чувствовать. Еще одним фразеологизмом связанным со здоровьем, является *to be / to feel under the weather*. Это выражение пришло из лексикона мореплавателей. Дело в том, что раньше, когда моряк чувствовал недомогание из-за погодных условий или морской болезни, его отправляли в нижнюю часть судна, подальше от погоды до полного выздоровления. Пример: – *You are so pale today...* (Ты сегодня такой бледный...)

– *I feel a bit under the weather.* (Я себя не очень-то хорошо чувствую.) [4, с. 144]

3. *A hot potato* – неприятный вопрос; дело, от которого хочется поскорее избавиться.

Его появление связано с популярностью картофеля как продукта в целом и печеного картофеля в частности. Представьте, что вам приходится держать горячий картофель, только что вынутый из печи или угляй. Это неприятно и может быть даже больно. Отсюда и аналогия: неприятный вопрос или ситуация, которую хочется поскорее решить, – это как горячий картофель, который хочется поскорее выпустить из рук. Пример: *This tax issue is a hot potato to me.* (Этот налоговый вопрос очень неприятен для меня.) [5, с. 81]

4. *To burn the midnight oil* – работать по ночам, допоздна засиживаться за работой.

Что вы делаете, когда работаете до поздней ночи? Англичане считают, что вы «сжигаете полуночное масло» (*to burn the midnight oil*). Создателем является английский поэт Фрэнсис, в своем произведении *Emblemes* (1635 г.) он использует данное выражение для описания работы при свечах, то есть в темное время суток. И хотя времена, когда свечи или масло использовались для освещения, давно в прошлом, выражение *to burn the midnight oil* до сих пор в обиходе. Пример: *I've got an exam at the end of the week, so I have to burn the midnight oil until then.* (У меня экзамен в конце недели, так что до тех пор мне приходится учиться допоздна.) [6, с. 32]

5. *To hit the nail on the head* – попасть в точку.

Один из старейших фразеологизмов английского языка. Ее точное происхождение не установлено, однако известно, что она упоминается в «Книге Марджери Кемпе» (*The Book of Margery Kempe*). Это древнейшая автобиография, написанная на английском и дошедшая до наших дней. В ней есть фраза: *If I hear any more these matters repeated, I shall so smite the nail on the head that it shall shame all her supporters.* Многие истолковывали это выражение как «проявлять резкость» или «говорить строго». Однако сегодня значение данного фразеологизма можно соотнести с русским «не в бровь, а в глаз». Пример:

– *Do you know what your problem is?* (Знаешь, в чем твоя проблема?)

– *No, what is it?* (Нет, в чем же?)

– You dissipate your energies on too many things. You need to get your priority right. (Ты распыляешься на очень многое. Тебе нужно найти приоритет.)

– I think, you've hit the nail on the head. (Думаю, ты попал в точку.) [7, с. 86]

6. *To be on the ball* – быть расторопным, толковым.

Фразеологизм, который произошел от «to keep one's eye on the ball» (держать руку на пульсе). Можно догадаться, что данное выражение пришло из спорта. Многие приписывают данный фразеологизм именно бейсболу, и отчасти это правда. Дело в том, что бейсболистам нужно постоянно следить за мячом (держать руку на пульсе; быть сосредоточенными и внимательными), иначе они рискуют проиграть. Сегодня оба фразеологизма используются достаточно широко: to keep one's eye on the ball – быть сосредоточенным на проблеме и to be on the ball – быть расторопным, способным решить проблему. Примеры:

You need to keep your eye on the ball working with this man. (Тебе нужно держать руку на пульсе, работая с этим человеком.) This boy is on the ball – he's always ready to act. (Этот парень такой расторопный – он всегда готов действовать.) [8, с. 155]

7. *Once in a blue moon* – очень редко, в кои-то веки.

Blue moon – это астрономическое явление. Так называют полнолуние, которое случилось второй раз за 1 календарный месяц. Лунный месяц длится 29,5 земных суток, поэтому вероятность того, что в один календарный месяц будет два полнолуния, очень низкая. Происходит такое явление в среднем раз в 2,7 лет. Пример:

– Do you keep in touch with Mary? (Вы часто видите с Мэри?)
– Not at all. We meet once in a blue moon. (Вовсе нет. Мы встречаемся крайне редко.) [9, с. 70]

8. *To sit / To be on the fence* – быть в нерешительности, занимать выжидательную позицию.

В XI–XV вв. слово *fens* означало то же, что сегодня *defence*- «защита», «оборона». Но сегодня слово *fence* – забор, а «сидеть на заборе» означает то же, что и русское «сидеть на двух стульях»: пытаться усидеть на двух местах одновременно. Пример:

– Has he decided whether he will take the job? (Он решил, согласится ли он на эту работу?)

– No, he's still on the fence. (Нет, он все еще колеблется.) [10, с. 148]

9. *To hear it through/by the grapevine* – узнавать что-то по слухам.

Фразеологизм, который появился благодаря изобретению телеграфа и сборщикам урожая. Вот его история: первая общественная демонстрация работы телеграфа была проведена в 1844 году Сэмюэлем Морзе, и прибор получил всеобщее одобрение как

эффективный способ передачи информации. Однако вскоре выяснилось, что даже самые, казалось бы, свежие новости, передаваемые по телеграфу, бывали уже известны некоторым общинам, чаще всего – сборщикам урожая. Таким образом, банальные слухи иногда были эффективнее революционного устройства. Вскоре даже появился термин *grapevine telegraph* (мгновенное распространение слухов), упоминающий виноградную лозу (*grapevine*) как нечто связующее распространителей новостей – сборщиков винограда. Так и появился фразеологизм *to hear it through/by the grapevine* – дословно «услышать о чем-то по виноградной лозе», то есть из неофициального источника. Пример:

– How did you know that Martin had been arrested? (Откуда ты узнал, что Мартина арестовали?)

– I heard it through the grapevine. (Слухи ходят.) [11, с. 193]

10. *To keep/hold somebody/something at bay* – держать на расстоянии что-то неприятное.

Происхождение данного фразеологизма связано в первую очередь со значением слова *bay* (собачий лай). Но уже к концу столетия, благодаря охоте и использованию собак на ней, появилось выражение *at bay* (в отчаянном, безвыходном положении; как загнанный зверь). Загнанный зверь в конце охоты на него отчаянно сопротивляется какое-то время: он находится как бы «на расстоянии собачьего лая», то есть вплотную к серьезным неприятностям. Что касается *to keep/hold somebody/something at bay*, этот фразеологизм появился к концу XVI века. Он означает попытку человека держать неприятную ситуацию или врага на расстоянии, притом изо всех сил. Пример:

Sandra was biting her lip to keep her tears at bay. (Сандра кусала губы, чтобы не расплакаться.) [12, с. 53]

Таким образом, в науке о фразеологии ученые так и не пришли к единому мнению, что вряд ли произойдет в ближайшем будущем. В данной статье рассматривается культурная коннотация (связь с историей и культурой народа) английских ФЕ с компонентом. Можно понять, что у каждого ФЕ есть своя история, которая связана с определенной культурой.

Список источников

1. Казакова, Т.А. Художественный перевод: в поисках истины / Т.А. Казакова. – СПб: Изд-во Санкт-Петербургского ун-та, 2006. с. 53

2. Виноградов, В. В. Об основных типах фразеологических единиц в русском языке // Избранные труды. Лексикология и лексикография / В.В. Виноградов; отв. ред. [и авт. предисл.] В.Г. Костомаров. – М.: 1977. с. 105

3. Логан П.С. Фразеология английского языка. Государственное учебно-педагогическое издательство министерства просвещения РСФСР, 1959. 194 с.

4. Логан П.С. Фразеология английского языка. Государственное учебно-педагогическое издательство министерства просвещения РСФСР, 1959. 144 с.

5. Логан П.С. Фразеология английского языка. Государственное учебно-педагогическое издательство министерства просвещения РСФСР, 1959. 81 с.

6. Логан П.С. Фразеология английского языка. Государственное учебно-педагогическое издательство министерства просвещения РСФСР, 1959. 32 с.

7. Логан П.С. Фразеология английского языка. Государственное учебно-педагогическое издательство министерства просвещения РСФСР, 1959. 86 с.

8. Логан П.С. Фразеология английского языка. Государственное учебно-педагогическое издательство министерства просвещения РСФСР, 1959. 155 с.

9. Логан П.С. Фразеология английского языка. Государственное учебно-педагогическое издательство министерства просвещения РСФСР, 1959. 70 с.

10. Логан П.С. Фразеология английского языка. Государственное учебно-педагогическое издательство министерства просвещения РСФСР, 1959. 148 с.

11. Логан П.С. Фразеология английского языка. Государственное учебно-педагогическое издательство министерства просвещения РСФСР, 1959. 193 с.

12. Логан П.С. Фразеология английского языка. Государственное учебно-педагогическое издательство министерства просвещения РСФСР, 1959. 53 с.

Зверева Анастасия Дмитриевна

Студент

4 курс

Красноярский институт железнодорожного транспорта

Россия, г. Красноярск

ПОВЫШЕНИЕ НАДЕЖНОСТИ ДИСКОВОГО ТОРМОЗА ПОДВИЖНОГО СОСТАВА

Аннотация. В данной статье освещаются вопросы повышения надежности дискового тормоза подвижного состава на железных дорогах.

Summary. This article highlights the issues of improving the reliability of the disc brake of rolling stock on railways.

Ключевые слова: клещевой механизм, дисковый тормоз, конструкция, тормозной блок, тормозной диск, шарнир.

Keywords: pincer mechanism, disc brake, construction, brake block, brake disc, hinge.

Введение

Тормоз подвижного состава — это комплекс устройств, создающих искусственное сопротивление движению поезда с целью регулирования скорости движения или остановки.

Наиболее распространены колодочные тормоза, при которых колеса локомотива и вагона тормозятся прижатием колодок к вращающимся колесам. Источником торможения является сила трения. Колодки могут приводиться в действие вручную человеком или сжатым воздухом, давящим на поршень тормозного цилиндра.

На современных пассажирских вагонах используются дисковые тормоза двух основных типов: со сплошными дисками отечественного производства и с вентилируемыми дисками. У обоих типов тормозов колесная пара имеет два тормозных диска, к которым клещевыми механизмами тормозных цилиндров с обеих сторон прижимаются тормозные накладки. На вагонах со сплошными дисками используются металлокерамические тормозные накладки. На вагонах с вентилируемыми дисками используются композиционные накладки.

Поскольку кинетическая энергия поезда прямо пропорциональна квадрату его скорости движения, то для ее быстрого перевода в тепловую и механическую энергию

необходимы эффективные тормозные средства. Пара трения колодка-колесо при скоростях выше 160 км/ч не успевает отводить получившееся тепло, даже при чугунных тормозных колодках. Этот пункт вызывает необходимость переноса этой энергии с поверхности катания колеса на специальные, хорошо вентилируемые диски с диаметром 620 мм с шириной поверхности трения 120 мм, устанавливаемые на оси колесной пары или на каждом колесе. Данная конструкция гарантирует ряд преимуществ, связанных с возможностью выбора отличных фрикционных характеристик пары трения, ее площади, быстрого отвода тепла, а также применения простейшей рычажной передачи с минимальными потерями.

Упрощенная схема дискового тормоза одной колёсной пары приведена ниже.



Рисунок 1 - Упрощенная конструкция дискового тормоза

Разработано большое количество различных конструкций дисковых тормозов в России и за рубежом. Для выбора оптимальной конструкции для последующего исследования был проведен патентный поиск. Патенты, связанные с конструкцией железнодорожных дисковых тормозов, относятся к классу В61Н5. За основу была взята конструкция тормозного блока, в основе которой лежит патент RU 2390449.

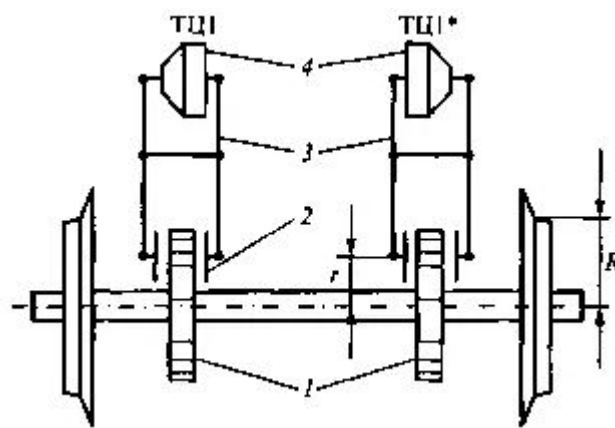

Рисунок 2 – Блок дискового тормоза

Выбранная конструкция обладает рядом преимуществ по сравнению с другими. Самое главное в ней происходит равномерное нажатие накладок на тормозной диск, потому что звенья в клещах расположены в виде параллелограмма. Данный пункт исключает износ накладок в процессе эксплуатации. Само расположение цилиндра гарантирует одинаковое нажатие на обе тормозные накладки. Также данная конструкция выделяется своей простотой.

Однако у дисковых тормозов есть один недостаток. Это тяжелые условия работы шарнирных соединений клещевого механизма. Там действуют большие силы и моменты в связи с процессом работы тормоза. Почему так происходит? Особенностью работы шарнирных соединений является небольшой угол относительно поворота звеньев. Это все приводит к ухудшению процесса смазки, а значит износу сопрягаемых звеньев. В условиях эксплуатации тормоза в шарнирные частицы попадают абразивные частицы, что приводит к износу подвижных соединений. Решение данного недостатка есть!

Необходимо в качестве подвижных соединений установить пластинчатые шарниры. Они обеспечивают относительный поворот звеньев при изгибе пластины. Такие шарниры активно используются в напольных весах. Поговорим о достоинствах пластинчатых шарниров. Нет необходимости использовать смазку, отсутствуют зазоры, они не реагируют на загрязненную среду и обладают высоким КПД.

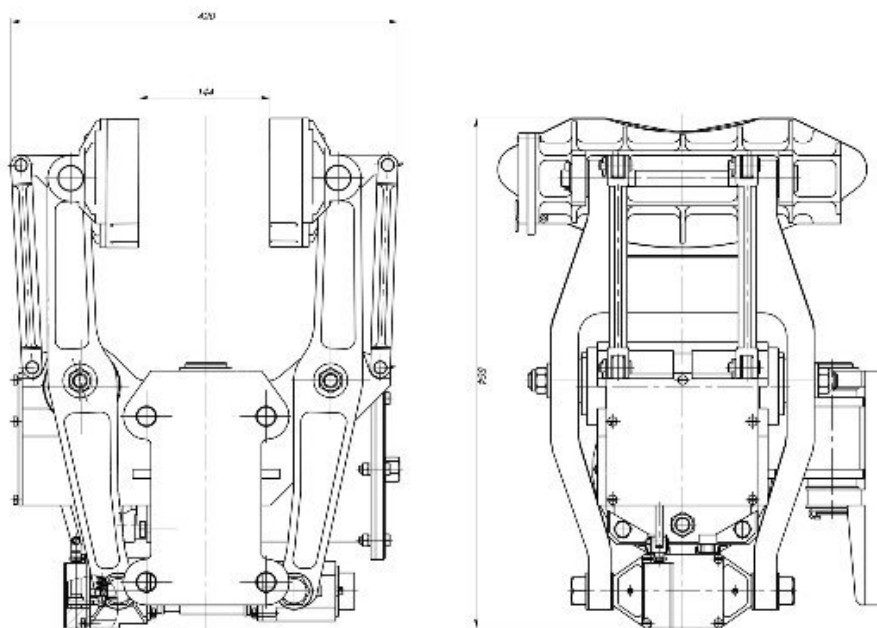
Вывод:

В ходе написания статьи была определена конструкция дискового тормоза для использования в ней пластинчатых шарниров. Само использование пластинчатых (плоских) шарниров будет куда эффективнее и надежнее в связи с их достоинствами, которые были указаны в статье.

Список литературы:

1. Суслин, А. В. Повышение надежности дискового тормоза подвижного состава.

[Электронный ресурс].

<https://vk.com/away.php?utf=1&to=https%3A%2F%2Fmoluch.ru%2Farchive%2F232%2F53886%2F> (Дата обращения: 05.11.2022).

2. Устройство, принцип дисковых тормозов. [Электронный ресурс].

<https://techautoport.ru/hodovaya-chast/tormoznaya-sistema/diskovyi-tormoz.html>

3. Дисковые тормоза пассажирских вагонов устройство [Электронный ресурс].

<https://lakkroll.ru/diskovye-tormoza-passazhirskih-vagonov-ustroystvo/>

4. Требования ПТЭ к тормозному оборудованию. [Электронный ресурс].

https://studopedia.ru/7_103281_trebovaniya-pte-k-tormoznomu-oborudovaniyu.html

Поляков Кирилл Геннадьевич, магистрант, Санкт-Петербургский государственный
экономический университет (СПбГЭУ), г. Санкт-Петербург
polyakov-kirill@mail.ru

ИСПОЛЬЗОВАНИЕ ГИБКИХ МЕТОДОВ ПРИ РАЗРАБОТКЕ ПРОЕКТОВ

Аннотация. Актуальность проблемы, рассмотренной в статье проистекает из необходимости гибкого управления проектами. В наше время цифровизации экономики программы и проекты быстро устаревают. Необходимо постоянное их обновление. В этом и помогают гибкие методы. Гибкие методы — это совокупность методов и способов разработки проектов, которые позволяют работать в команде и быстро вводить изменения в их взаимосвязи по всему жизненному циклу проекта. В заключении статьи делается вывод, что переход к гибким проектам является велением времени. Проекты, разрабатываемые каскадным методом, не могут конкурировать с гибкими методами в скорости адаптации к изменениям.

Abstract. The urgency of the problem, considered in the article, stems from the impossibility of flexible project management. In our time, the digitalization of the economy, programs and projects quickly become obsolete. They need constant updating. It uses flexible methods. Agile methods are a set of methods and project development that allow you to launch and quickly introduce changes in their relationships throughout the life cycle of the project. In the article's decision, an attempt is made that the transition to flexible projects is the imperative of the times. Waterfall projects cannot compete with agile methods in terms of adapting to change.

Ключевые слова: жизненный цикл, каскадный метод, интерактивные методы, спиральные методы, гибкие методы, проектирование программ, управление предприятиями, бизнес-процессы

Keywords: life cycle, waterfall method, interactive methods, spiral methods, agile methods, program design, enterprise management, business processes

Введение

Методология Agile (гибкий) — это способ управления проектом, путем разбиения его на несколько этапов, что предполагает постоянное сотрудничество с заинтересованными сторонами и постоянное совершенствование на каждом этапе. Как только работа начинается, команды проходят через процесс планирования, выполнения и

оценки. Постоянное сотрудничество жизненно важно, как с членами команды, так и с заинтересованными сторонами проекта.

Agile-манифест разработки программного обеспечения изложил новаторский взгляд на создание ценности и сотрудничество с клиентами, когда он был создан в 2001 году.

Четыре основные ценности Agile:

- люди и взаимодействия важнее процессов и инструментов;
- работающее программное обеспечение над исчерпывающей документацией;
- сотрудничество с клиентами в ходе переговоров по контракту;
- реагирование на изменение вместо следования плану.

Гибкое управление проектами - это процесс управления проектом, который включает в себя постоянное сотрудничество и работу в итерациях. Гибкое управление проектами основано на том, что проект можно постоянно улучшать на протяжении всего его жизненного цикла, при этом изменения вносятся быстро и оперативно.

Agile — один из самых популярных подходов к управлению проектами благодаря своей гибкости, способности адаптироваться к изменениям и высокому уровню участия клиентов.

Agile-управление проектами не является какой-то одной структурой — скорее, его можно использовать как общий термин, включающий множество различных структур. Гибкое управление проектами может относиться к таким терминам, как Scrum, Kanban, Extreme Programming (XP) и Adaptive Project Framework (APF).

Технология Scrum

Scrum — это методология управления проектами Agile, которая предлагает структуру, позволяющую командам постепенно выполнять задачи, уделяя приоритетное внимание эффективному планированию, совместному выполнению и постоянному совершенствованию.

Для большинства Scrum-команд потребность в быстрой итеративной разработке требует приверженности созданию и поддержанию эффективной среды Scrum. Это означает соблюдение стандартизированных процессов и лучших практик. Как и любая другая структура или методология управления проектами, Scrum не обходится без проблем. Scrum-команды могут столкнуться с препятствиями, особенно при работе в больших масштабах.

Хотя изначально Scrum задумывался для программных и ИТ-сред, сегодня Scrum часто адаптируют для таких отраслей, как разработка продуктов, производство и даже маркетинг. Scrum также используется ведущими организациями, что позволяет им быстрее внедрять инновации и обеспечивать большую ценность для клиентов.

Управление проектами Kanban

Kanban - управление проектами — это гибкая структура, используемая для визуализации и улучшения рабочих процессов, сокращения потерь и неэффективности, а также повышения концентрации внимания команды за счет ограничения незавершенной работы. Kanban, впервые разработанный инженером Toyota Тайичи Оно в 1940-х годах, происходит от японского слова «знак» или «визуальная доска».

Хотя Kanban берет свое начало в бережливом производстве, эта структура широко применяется в ИТ, предоставлении услуг, управлении проектами и операционными командами в разных отраслях.

В отличие от Scrum, Kanban не основан на спринтах, церемониях и ролях. Вместо этого Kanban является гибким и адаптируется к существующим ролям и структурам команд, классифицируя задачи на доске Kanban в соответствии с тем, на каком этапе производства они находятся (сделка, в процессе и завершено).

Гибкое предприятие

Agile везде. Это больше, чем метод разработки программного обеспечения — это стало идеологией. То, что начиналось как подход к управлению отдельными проектами, теперь превратилось в набор руководящих принципов для передовых предприятий.

Agile - бизнес не просто терпит изменения, он принимает изменения как неотъемлемую часть своей бизнес-стратегии. И при этом он может мгновенно воспользоваться новыми возможностями и извлечь выгоду из внезапных тенденций.

37% респондентов говорят, что они выбрали Agile для ускорения выхода на рынок.

36% назвали способность адаптироваться к изменяющимся приоритетам основной причиной перехода на Agile.

27% перешли на Agile, чтобы повысить производительность.

Главным препятствием для внедрения Agile является нежелание менять организационную структуру.

66% компаний говорят, что Agile увеличивает их скорость и помогает выполнять проекты быстрее, чем раньше.

Когда в начале 2000-х годов методология разработки программного обеспечения Agile стала известна благодаря своему собственному манифесту Agile, она изменила то, как компании-разработчики программного обеспечения управляли своим рабочим мышлением и производственными процессами. Мягко говоря, это наэлектризовало индустрию и начало порождать невероятные истории успеха. Со временем другие отрасли поняли, что Agile можно адаптировать к их собственным рабочим процессам.

Команды по маркетингу сочли это особенно важным из-за следующих преимуществ методологии Agile:

1. Потребности и вкусы клиентов постоянно меняются.

Успех означает поставку продуктов, которые нужны клиентам и за которые они готовы платить. Но если потребности клиентов постоянно меняются, маркетинговым командам нужен способ быстро адаптироваться, иначе они обрекают свои кампании на провал или бесполезность.

2. Приоритеты компании постоянно меняются.

Маркетинговые команды засыпаны просьбами о дополнительных материалах, вирусными хитами в социальных сетях или маркетинговыми тактиками по электронной почте, поэтому существует реальная необходимость оставаться достаточно гибкой, чтобы обслуживать ВСЕХ в организации, сохраняя при этом свои собственные показатели успеха.

3. Маркетинговые технологии всегда новы.

Переход на новые технологии часто означает изменение способа обработки работы. Хотя никогда не бывает хорошей идеей пробовать каждую новую блестящую штучку, которая появляется, без тестирования новых технологий маркетологи могут упустить технологию, которая действительно делает их работу более эффективной.

Гибкий маркетинг отвечает всем вышеперечисленным потребностям, предоставляя маркетингу структуру, ориентированную на клиента, а также достаточно гибкую, чтобы справляться с внезапными изменениями в стратегии, направлении или даже инструментах.

Как Agile это делает:

- поощряя адаптивное планирование;
- работая итерациями;
- способствуя общению и прозрачности;
- обеспечивая быструю реакцию на изменения.

Заключение

Когда мы слышим Agile, на ум приходят такие слова, как «гибкий» и «адаптируемый». Это правда — Agile - команды созданы для того, чтобы быстро меняться и без особого труда адаптироваться к изменениям. Вот почему методологии Agile стали таким популярным способом работы для менеджеров проектов.

За последние два десятилетия многие компании осознали, что некоторые традиционные подходы просто не работают в современном мире. Как выразился Forbes, «фирмы должны быть гибкими, приспособляемыми, способными приспособиться на лету, чтобы соответствовать меняющимся прихотям рынка, управляемым клиентом». Хотя

линейная каскадная методология могла работать в прошлом, вполне логично, что сейчас многие переходят на Agile.

И не только технологические гиганты поддерживают этот гибкий подход — компании из других секторов осознают преимущества, а производственные бренды предпочитают интегрировать лучшие практики Agile в свои команды разработчиков.

Литература

1. Жуйков С.В. Использование нанотехнологий для проектирования строительных конструкций // Строительные материалы и изделия. 2021. Т. 4. № 6. С. 26 – 47.
2. Кожаев Ю.П., Шайтура С.В. Управление ресурсами предприятий - Институт гуманитарных наук, экономики и информационных технологий. Бургас, 2016.
3. Неделькин А.А., Степанова М.Г., Шайтура С.В. Интегрированная система управления предприятием // Славянский форум. – 2016 - № 2 (12) - с. 180-187.
4. Неделькин А.А., Шайтура С.В., Степанова М.Г. Комплексная система автоматизации // Славянский форум. -2016. - № 2 (12). - с. 188-195.
5. Смирнов Е.Е. Фордизайн: концептуальное проектирование функциональных систем // Modern Economy Success. 2021. № 5. С. 178 – 188.
6. Шайтура С.В. Автоматизация технологических процессов экономики // Славянский форум. -2016- № 2 (12) - с. 277-281.
7. Шайтура С.В. Жизненный цикл информационных систем // Конструкторское бюро. 2016. № 12 (125). С. 48-51.

*Зеничев Николай Андреевич,
старший преподаватель кафедры теории и истории государства и права, Санкт-Петербургский институт (филиал) ВГУЮ (РПА Минюста России)*

СИСТЕМА ОРГАНОВ ПРИНУДИТЕЛЬНОГО ИСПОЛНЕНИЯ СОЕДИНЕННЫХ ШТАТОВ АМЕРИКИ

Аннотация. В статье рассматриваются особенности системы принудительного исполнения судебных решений и иных актов в Соединенных Штатах Америки, как на федеральном уровне, так и на уровне отдельных штатов. Исследуется профессиональный и социальный статус основных лиц, осуществляющих принудительное исполнение: сотрудников Службы Маршалов США, шерифа и его помощников, а также статус коллектора. Оценивается сочетание влияния нормативно-правовых актов федерального и регионального уровней, а также правовых обычаев на статус лиц, осуществляющих принудительное исполнение. Также автор выделяет общие требования, предъявляемые к сотрудникам служб, осуществляющих принудительное исполнение.

Annotation. The article discusses the features of the system of enforcement of court decisions and other acts in the United States of America, both at the federal level and at the level of individual states. The author studies the professional and social status of the main enforcement officers: employees of the US Marshals Service, the sheriff and his deputies, as well as the status of a collector. The author also evaluates the combination of the influence of regulatory legal acts of the federal and regional levels, as well as legal customs on the status of main enforcement officers. The author also highlights the general requirements for employees of services that carry out enforcement.

Ключевые слова: исполнительное производство, США, офис шерифа, Маршалы США

Keywords: enforcement proceedings, USA, Sheriff's Office, US Marshals

Система принудительного исполнения Соединенных Штатов Америки, как страны с давними традициями федерализма и совмещения элементов государственной и частной систем принудительного исполнения, представляет особый интерес для изучения в целях поиска положительного зарубежного опыта, который можно использовать для совершенствования отечественного законодательства.

Прежде всего, следует отметить, что в соответствии с Конституцией США в США существует двойная система правосудия, состоящая на федеральном уровне из Верховного Суда США и нижестоящих федеральных судов, учреждаемых Конгрессом и судебных органов штатов, которые каждый штат создает самостоятельно и которые административно не подчинены судам федерального уровня. В соответствии с Федеральными правилами гражданского судопроизводства (The Federal Rules of Civil Procedure), исполнение судебных решений должно осуществляться на основании правил гражданского судопроизводства конкретного штата, с определенными изъятиями, установленными федеральным законодательством. Соответственно, существует и двойная система органов принудительного исполнения. На федеральном уровне полномочия по принудительному исполнению относятся к компетенции Службы Маршалов США – старейшего федерального правоохранительного органа в США, относящегося в настоящий момент к ведению Министерства юстиции США и с момента своего основания ответственного за исполнение «всех юридических предписаний», вынесенных судами. [3, 26] На уровне штатов роль судебного исполнителя возложена на шерифа и помощников шерифа в 48 штатах из 50.[1] В штатах Аляска и Коннектикут полномочия по принудительному исполнению возложены на иных государственных служащих, таких как констебли. При этом полномочия шерифов серьезно разнятся от штата к штату и регулируется в основном не законодательством, а правовым обычаем и судебными прецедентами. Это объясняется отсутствием единого нормативного акта, регламентирующего деятельность департамента шерифа. [5, 288]

Помимо Службы Маршалов и шерифов, относящихся к исполнительной власти, принудительным исполнением судебных решений в США также занимаются и частные коллекторские агентства, действующие на основании выданной лицензии в соответствии с законами штатов, регулирующими деятельность коллекторских агентств и Законом о добросовестной практике взыскания долгов 1978 года.

Исходя из этого можно говорить о наличии в США смешанной системы принудительного исполнения по форме организации органов или лиц, занимающихся принудительным исполнением, сочетающей в себе публично-правовые и гражданско-правовые элементы.

Исходя из вышеуказанного, систему принудительного исполнения в США следует отнести к децентрализованным системам. Фактически, существует 51 правовая система, в которых осуществляется принудительное исполнение: 50 систем в штатах, плюс федеральный уровень, при этом нет ни единого административного подчинения, ни единого законодательства, регулирующего сферу исполнительного производства. При этом

следует отметить, что в Конституции США существует «оговорка о признании и доверии», в соответствии с которой суды одного штата обязаны признавать юридическую силу окончательных решений, вынесенных судами других штатов. По общему правилу окончательное решение вынесенное в одном штате требует признания в штате, в котором испрашивается исполнение. В целях упрощения данной процедуры был принят Закон о единообразном приведении в исполнение внешних судебных решений (Enforcement of Foreign Judgments Act), который в настоящий момент действует в большинстве штатов и который позволяет свести процедуру признания решения, вынесенного в другом штате к регистрации у судебного клерка. Но несмотря на это система остается сильно децентрализованной, как по процедурам, так и по исполняемым документам.

Рассматривая систему принудительного исполнения в США с точки зрения критерия профессионального статуса судебных исполнителей следует помнить о высокой степени децентрализации системы принудительного исполнения, а следовательно, необходимо отдельно рассмотреть статус основных лиц, осуществляющих принудительное исполнение: сотрудников Службы Маршалов США, шерифа и его помощников, а также статус коллектора.

Служба Маршалов США состоит из 94 Федеральных маршалов США (U.S. Marshal), по одному в каждом из 94 федеральных судебных округов США и около 3,550 Помощников маршала США (Deputy U.S. marshals). Федеральные маршалы и их помощники являются государственными служащими, обладают полномочиями сотрудников правоохранительных органов, при этом в соответствии с законодательством могут при исполнении федеральных законов пользоваться теми же полномочиями, что и шерифы. Помимо исполнительного производства в компетенцию Службы Маршалов США входят множество других функций, такие как защита Федеральных судов суда; розыск лиц, скрывающихся от федерального правосудия; транспортировка федеральных заключенных; обеспечение безопасности свидетелей; содействие в борьбе с террористическими актами и гражданскими беспорядками.

Как уже было указано выше, Полномочия, срок действия и порядок формирования службы шерифов значительно различается от штата к штату, так как данный институт в основном регулируется обычным правом. Само существовании службы шерифов закреплено в конституции только 5 штатов. [4, 122] В подавляющем большинстве округов штатов США должность шерифа является выборной. [6, 308] При этом специальные требования к кандидатам на должность шерифа законодательно установлены лишь в нескольких штатах. В большинстве штатов существуют лишь общие запреты для лиц, претендующих на выборные должности, так во Флориде установлен запрет на замещение

выборных должностей для лиц, осужденных за совершение преступления во Флориде или любом другом штате или являющихся недееспособными. При этом фактически в штате Флорида высшее профессиональное образование имеют 53.7% шерифов, но только 5,5 % имеют юридическое образование. При этом 23% шерифов имеют опыт работы в правоохранительных органах.

В целом по стране требования, являются схожими, в некоторых округах претенденты обязаны проживать именно в этом штате, требования по минимальному возрасту отличаются незначительно, в основном в границах от 18 до 21 лет, требования по минимальному образованию однообразны – среднее общее образование. При этом в большинстве случаев от кандидатов на должность помощника шерифа требуется пройти достаточно длительное обучение в академии, в зависимости от округа от 722 до 956 часов обучения. Однако, оценивая социальный статус службы шерифа в США следует помнить об его историческом значении. Служба шерифа является одним из старейших институтов англо-саксонской правовой семьи. С точки зрения общего права шериф обеспечивает преемственность американской правоохранительной системы и английского права и является основным ответственным за соблюдение законодательства на уровне округа и обеспечения правопорядка в округе. [2] В отдельных случаях, пользуясь своим авторитетом шерифы округов запрещали представителям федеральных органов власти осуществлять свою деятельность на территории вверенного шерифу округа.

Изучая статус коллекторов в США, прежде всего обратимся к определению коллектора, данному в Законе о добросовестной практике взыскания долгов 1978 года. В соответствии с ним под коллектором понимается любое лицо, которое использует любой инструментарий межштатной торговли или почтовую корреспонденцию в предпринимательской деятельности, основной целью которой является возврат долгов или лицо, которое на постоянной основе занимается возвратом долгов или попытками возврата долгов. При этом на федеральном уровне не установлены каких-либо квалификационные требования к коллекторам. Также на уровне каждого штата действует свое законодательство, регулирующее деятельность коллекторов и в большинстве штатов для осуществления коллекторской деятельности требуется получение лицензии. При этом в некоторых штатах получение лицензии требуется только в отдельных городах. Так в штате Нью-Йорк получение лицензии требуется только в городах Нью-Йорк и Баффало. Однако, и в лицензионных требованиях требования к квалификации коллекторам минимальны, например, в штате Мичиган единственными квалификационными требованиями являются гражданство США и возраст от 18 лет.

Таким образом, профессиональный и социальный статус судебных исполнителей в смешанных децентрализованных системах сильно отличается между различными категориями лиц, осуществляющих принудительное исполнение. К осуществляющим на федеральном уровне принудительное исполнение федеральным маршалам предъявляются высокие требования как к образованию, так и к опыту работы, а также они обязаны пройти обучение в специализированном тренировочном центре. При этом они обладают и очень высоким социальным статусом, наделены широкими правами как писанным правом, так и правовыми обычаями, в том числе возможностью действовать на всей территории США и самостоятельно принимать широкий круг решений. Служба шерифов регулируется правовыми обычаями и законодательством каждого штата, поэтому полномочия и статус шерифов и их помощников сильно отличается от штата к штату, но традиционно шерифы и их помощники обладают высоким социальным статусом и считаются ответственным за соблюдение законодательства на уровне каждого округа. К коллекторам же и на федеральном уровне и на уровне штатов применяются минимальные требования и в основном их профессиональный уровень оценивается как низкий.

Литература

1. A Historical Perspective of the Office of Sheriff By Sheriff Roger Scott, Dekalb County, Illinois, URL: <https://dekalbcounty.org/wp-content/uploads/2018/09/so-roots.pdf> (дата обращения 25.12.22)
2. Buffardi H.C. The History of the Office of Sheriff. THE CONTEMPORARY SHERIFF, <http://ulstercountyny.gov/sheriff/admin/history/ch21.htm>
3. Turk, D.S., "The U.S. Marshals Service: A Brief Primer on the History of the U.S. Marshals Service", 55 Federal Lawyer, 2008.
4. Артемьева, Ю. А. Исполнительное производство в США / Ю. А. Артемьева // Вопросы российского и международного права. – 2011. – № 3. – С. 121-134.
5. Пайич Н. Приведение в исполнение судебных решений в Соединенных Штатах Америки / Н. Пайич // Исполнительное производство: традиции и реформы / [пер. с англ.] ; под ред. Р. Ван Рее. – М. : Инфотропик Медиа, 2011. – С. 275–291
6. Стойко, Н. Г. Система правоохранительных органов США / Н. Г. Стойко // Научная школа уголовного процесса и криминалистики Санкт-Петербургского государственного университета : Материалы конференций 2020-2021 годов, Москва, 10 декабря 2020 года – 25 2021 года / Под ред. Н.П. Кирилловой, С.П. Кушниренко, Н.Г. Стойко, В.Ю. Низамова. – Москва: Общество с ограниченной ответственностью "Издательство "КноРус", 2021. – С. 293-309.

Кузнецова Анна Григорьевна,

*учитель химии и биологии первой квалификационной категории ГБОУ КШИ
«Кубанский казачий кадетский корпус имени атамана М.П. Бабыча» г. Краснодара*

**ХАРАКТЕРИСТИКА И СОСТАВ МИКРОФЛОРЫ МОЛОЧНОКИСЛОЙ
ПРОДУКЦИИ, ПРЕДСТАВЛЕННОЙ В РЕГИОНАЛЬНОЙ ТОРГОВОЙ СЕТИ
(НАСЕЛЕННЫЙ ПУНКТ)**

Аннотация. Изучены характеристики и состав микрофлоры четырех образцов, относящихся к двум видам молочнокислых продуктов кефира и йогурта. В целом, согласно официальным источникам компонентный состав исследуемой образцов соответствует требованиям, предъявляемым к данному типу продукции, но было отмечено несоответствие сроков годности. При микроскопическом исследовании образцов были отмечены все представители промышленной закваски, по мере старения продукции происходило снижение количества микроорганизмов, и их морфологическая деструкция

Annotation. The characteristics and composition of the microflora of four samples belonging to two types of lactic acid products kefir and yogurt were studied. In general, according to official sources, the component composition of the studied samples meets the requirements for this type of product, but there was a discrepancy in the expiration dates. Microscopic examination of the samples revealed all representatives of the industrial starter culture, as the products aged, there was a decrease in the number of microorganisms and their morphological destruction

Ключевые слова: молочнокислая продукция, состав микрофлоры, контроль качества, микроскопия.

Keywords: lactic acid products, microflora composition, quality control, microscopy.

Введение. Молочные продукты, вырабатываемые на основе молочнокислого брожения, относят к группе кисломолочных. В эту группу входят обширный ряд продукции, характеризующийся высокой пищевой ценностью: сметана, кефир, простокваша, ацидофильные продукты, йогурт, творог и различные творожные изделия [2, 4]. Лечебные свойства кисломолочных продуктов обусловлены наличием молочной кислоты и лактозы, а также высоким содержанием витаминов С и группы В. Молочная кислота оказывает бактерицидное и стабилизирующее действие, что увеличивает срок хранения данной продукции; некоторые из молочнокислых бактерий продуцируют антибиотики, подавляют рост патогенной микрофлоры [4, 5].

Многочисленные исследования влияния молочнокислых продуктов на организм человека подтверждают, что ежедневное включение кисломолочных продуктов в рацион

приводит к уменьшению риска заболевания остеопорозом, снижает риск возникновения гипертонии и сахарного диабета, облегчает симптомы желудочно-кишечных заболеваний, способствуя повышению местного кишечного иммунитета [2, 3, 4, 5].

В настоящее время, современная пищевая индустрия предлагает широчайший спектр кисломолочной продукции. Традиционным продуктом данного сегмента всегда являлись простокваша, творог и кефир, также в последние десятилетия российский рынок прочно завоевали различные марки йогурта. Огромный ассортимент зачастую ставит потребителя перед сложным выбором. Как известно к качественным характеристикам молочнокислой продукции определяется количества молочнокислых бактерий, сроками хранения, наличием различных красителей, консервантов, содержанием сахара, жирностью и тд. Целью настоящей работы является изучение характеристик и состава микрофлоры молочнокислых продуктов отечественных производителей, представленных в региональной торговой сети.

Материалы и методы исследования

Материалы. Для исследования были использованы 4 образца молочнокислой продукции относящейся к двум видам, различающимся по способу приготовления (брожения): кефир и йогурт. Образцы хранили в холодильнике при температуре от 2 до 4-х градусов в течение 14 дней. Информацию по рейтингу и характеристикам продукции заимствовали с официального сайта Росконтроль (<https://roscontrol.com>).

Подготовка и микроскопическое мазка. На чистое и обезжиренное стекло наносил каплю материала и размазывали бактериальной петлей на площади 2-3 см², с последующей фиксацией над спиртовкой и окрашиванием метиленовым синим [1].



Рис. 2 Микроскопия образцов №1 и №3 (окраска метиленовым синим, х400)

Микроскопическое исследование и идентификация бактериального состава производилась при использовании светового микроскопа Микромед, увеличение х400 и х1000 в 10 полях зрения.

Результаты и обсуждение

Общим признаком всех кисломолочных продуктов является молочнокислое брожение, вызванное молочнокислыми бактериями. В некоторых кисломолочных продуктах наряду с молочнокислым брожением протекает и спиртовое брожение. В связи с этим для исследования нами были использованы 4 образца двух видов продукции, с различным способом брожения: йогурт - молочнокислое брожения и кефир - смешанное (молочнокислого и спиртового) брожения.

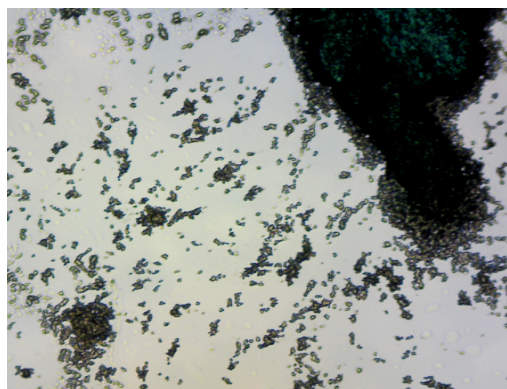
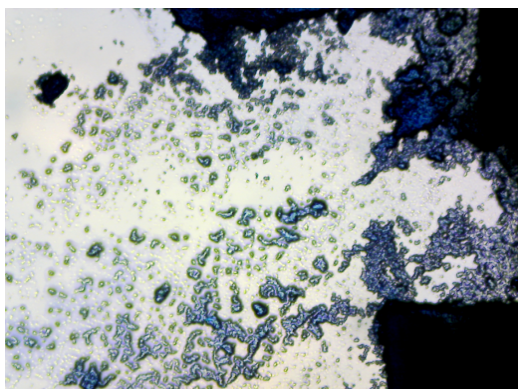
Таблица 1. Характеристика исследуемых образцов молочнокислой продукции

Вид	№	Энергетическая ценность, ккал	Содержание БЖУ, г	Состав	Срок хранения, сут
кефир	1	43.4	Белки: 3 Жиры: 1 Углеводы: 5,6	молоко нормализованное, закваска на кефирных грибках, бифидокультуры, витаминный премикс	15
	2	50.0	Белки: 2.5 Жиры: 3 Углеводы: 4	молоко цельное, молоко обезжиренное, с использованием закваски на кефирных грибках	18
йогурт	3	51.0	Белки: 3.2 Жиры: 2.5 Углеводы :5	цельное молоко, обезжиренное молоко, с использованием закваски на основе молочнокислых микроорганизмов.	21
	4	91.0	белки 2.8 жиры 2.4 углеводы 14.5	молоко нормализованное, молоко восстановленное, фруктовый наполнитель (вода, сахар, брусника, глюкозно-фруктозный сироп, голубика, стабилизатор – E1442, ароматизаторы, красители регуляторы кислотности (лимонная кислота, цитрат натрия замещенный), сахар, закваска.	31-45

Согласно производителям, содержание жизнеспособных бифидобактерий у всех образцов соответствует требованиям Технического регламента на молоко и молочную

продукцию РФ и ГОСТ Р 52687-2006 (10 000000 КОЕ / г). Продукты заслужили высокий индекс полезности, он также обогащен витаминами А, Е, D, Н и фолиевой кислотой на уровне 7-20 % суточной нормы в 100 г. По своим свойствам (кислотности) продукты могут быть рекомендован для диетического питания.

Однако, стоит отметить длительный срок годности для образцов №№ 1-3, который составляет 15-21 суток при рекомендуемом сроке годности для натуральных кисломолочных продуктов в 3-5 суток. Образец № 4 для продления срока годности добавляют стабилизатор Е-1442, увеличивая время хранения до 30 дней. Также превышение срока годности в 5 раз было отмечено после проверки на сайте независимого контроля качества и безопасности товаров и услуг «Росконтроль» (<https://roscontrol.com>).

В результате микроскопического исследования образцов были обнаружены:

1. Представители рода *Streptococcus* sp. (обычно используют *Str. lactis*, *Str. thermophilus*, *Str. cremoris*, *Str. diacetylactis*) – нами отмечены кокки овальной формы, размером 0.5-1.2 мкм, образующие цепочки различной длины. Окрашивание цитоплазмы в голубой цвет.
2. Представители рода *Lactobacillus* (обычно используют *L. bulgaricum*, *L. acidophilus*) палочковидные клетки: от 3 до 40 мкм, толщиной 1-1,5 мкм, 6- 8 мкм, которые образуют короткие цепочки. Окрашивание цитоплазмы в голубой цвет, а волютиновые зерна в розовый цвет.
3. Дрожжи *Saccharomyces* - одноклеточные организмы круглой или овальной формы, диаметром 8-10 мкм. Окрашивание цитоплазмы в фиолетовый цвет, а ядро в голубой.

Содержание и морфология микроорганизмов изменялось на протяжении 14 дней, к концу периода исследований составляла не более 20% от начального состояния. Одновременно возрастало количество дрожжевых клеток. По мере старения продукции рода *Streptococcus* sp. было отмечено дробление цепочек рода *Streptococcus* на более мелкие фрагменты.

Таким образом, компонентный состав исследуемой образцов соответствует требованиям, предъявляемым к данному типу продукции, но было отмечено увеличение сроков годности в 3-5 относительно рекомендуемой для молочнокислой продукции.. При микроскопическом исследовании образцов были отмечены все представители промышленной закваски, по мере старения продукции происходило изменение соотношения основных групп микроорганизмов и морфологическая деструкция группы молочнокислых бактерий.

Используемая литература

1. Грицкевич Е. Р. Лабораторный практикум по микробиологии: пособие. Минск : ИВЦ Минфина, 2017. 113 с
2. Давидов Р. Б., Соколовский В. П. «Молоко и молочные продукты в питании человека» М.: Медицина, 1968. 236 с.
3. Кугенев П. В. «Молоко и молочные продукты» М.:1985. 80 с.
4. Комарова О.Н., Хавкин А.И. Кисломолочные продукты в питании детей: пищевая и биологическая ценность // Российский вестник перинатологии и педиатрии 2017. Т. 62. С. 80–86.
5. Хавкин А.И., Ковтун Т.А., Макаркин Д.В., Федотова О.Б. Кисломолочные продукты и здоровье ребенка // Российский вестник перинатологии и педиатрии. 2020. Т. 65. С.155-165

*Горовой Сергей Алексеевич, кандидат технических наук
доцент*

*Кубанский государственный аграрный университет
имени И. Т. Трубилина Россия, г. Краснодар*

Пименова Елизавета Игоревна, студент землеустроительного факультета

*Кубанский государственный аграрный университет имени И.Т. Трубилина (г.
Краснодар)*

СОВЕРШЕНСТВОВАНИЕ ТЕХНОЛОГИИ ОБРАБОТКИ ПОЧВЫ

АННОТАЦИЯ. Нижние слои почвы сильно переуплотнены, при нулевой технологии уплотняются и верхние слои почвы. Такие условия приводят к ухудшению условий роста растений. Перемещение воды и воздуха в почве к корням растений осуществляется по порам, которые в результате сильного уплотнения нижних слоев сильно деформированы и уменьшены по сечению. Рыхление почвы на различную глубину специальными орудиями позволяет оптимизировать содержание в ней воздуха и влаги.

КЛЮЧЕВЫЕ СЛОВА: уплотнение почвы, глубокое рыхление, перемещение воды и воздуха, дополнительные элементы, нулевая технология.

ANNOTATION. The lower layers of the soil are strongly overconsolidated; with zero technology, the upper layers of the soil are also compacted. Such conditions lead to deterioration of plant growth conditions. The movement of water and air in the soil to the roots of plants is carried out through pores, which, as a result of strong compaction of the lower layers, are strongly deformed and reduced in cross section. Loosening the soil at different depths with special tools allows you to optimize the content of air and moisture in it.

KEY WORDS: soil compaction, deep loosening, water and air movement, additional elements, zero technology.

Обработка почвы может занимать до 50 % затрат на производство растительной продукции в сельском хозяйстве. Для снижения энергоемкости процессов по возделыванию почвы необходимо совершенствовать технологии и технические средства для их осуществления. Немаловажным критерием как при любых других операциях является качество и скорость выполнения работы. Большое количество проездов машинно-тракторных агрегатов по обрабатываемым участкам приводит к значительному уплотнению подпахотных слоев почвы. Это явление носит масштабный характер, и проблема разуплотнения подпахотных слоёв создает неблагоприятные условия развития растений, что ведет к снижению урожая, деградации и эрозии почвы. Сельскохозяйственные культуры нормально вегетируют и дают высокий урожай при

оптимальных внешних условиях. Нарушение одного из факторов ведет к снижению или потере ожидаемых результатов. Одним из наиболее значимых показателей является содержание почвы с необходимой комковатой структурой и определенной плотностью. Уплотнение пахотного и подпахотного горизонтов происходит из-за большого содержания глины, влаги, высокого удельного давления машинно-тракторных агрегатов, отсутствия периодической глубокой обработки, недостаточное содержание органической массы.

Движение воды и воздуха к корневой системе растений в почве происходит по ее порам, поэтому сокращение числа капилляров в системе отрицательно влияет на доступ влаги и кислорода к растениям, что незамедлительно ведет к потере ожидаемого урожая. Переуплотненная плужная подошва препятствует корневой системе прорасти в нижние слои почвы насыщенные влагой. Плужная подошва расположена ниже пахотного слоя, в котором перемещаются рабочие органы почвообрабатывающих машин, непосредственно после обрабатываемого слоя. В результате сильного уплотнения переуплотненный слой имеет минимальное количество пор. Плужная подошва в зависимости от удельного давления на почву, системы обработки, влажности и механического состава может быть 12-17 см. Для разуплотнения этого слоя требуется периодическая обработка почвы на глубину его залегания с небольшой шириной захвата глубокорыхлителями. Это способствует созданию оптимальных условий для роста и развития растений и необходимый баланс между влагой и воздухом в почве [2. с.184].

Растения полноценно растут и развиваются при соблюдении необходимого сочетания биологических, физических и химических условий. Поэтому необходимо поддерживать почву внесением минеральных и органических удобрений, механической обработкой в рыхлом состоянии с оптимальной влажностью для получения максимального значения урожая [1, с. 189].

Среди современных направлений можно выделить нулевую обработку почвы, отличающуюся отсутствием энергоемких почвообрабатывающих операций. Отказ от вспашки – трудозатратного и энергоемкого процесса создает значительную экономию топлива, оплаты труда и ресурса техники. Однако без механической обработки земля сильно уплотняется и препятствует развитию корней [3. с. 45]. При такой технологии поверхность почвы должна быть ровной без резких перепадов.

Для разрыхления переуплотненных слоев почвы необходимо проводить глубокое рыхление почвы чизельными орудиями.

Глубокорыхлительные рабочие органы после обработки оставляют в почве разрыхленные каналы, способствующие интенсивному влагообмену. В результате неполного рыхления подпахотного слоя чизелевание позволяет значительно снизить

затраты энергии на обработку почвы, чем при плоскорезной и отвальной вспашке. Кроме того, количество стерни, сохраняемой на поверхности почвы после чизелевания, может составить до 60%, что позволяет сохранить поверхность поля от водной и ветровой эрозии [4, с. 2]. Глубокая обработка позволяет создать необходимые условия для оптимального водно-воздушного обмена. В засушливый период корни растений могут проникать глубже и питаться влагой из нижних слоев, а при переизбытке осадков лишняя влага из верхних слоев почвы может уходить в нижние. Испарение влаги из верхних слоев почвы снижается, создаются наиболее благоприятные соотношения между воздухом и водой и вместе с тем оптимальные условия для роста культурных растений [7, с. 3].

Для обеспечения требуемых параметров механического состава почвы после чизельной обработки необходимо рабочие органы орудий разместить на соответствующую ширину междуследий в зависимости от глубины обработки. Недостаточная ширина междуследия, влажность почвы и значительное количество пожнивных остатков может привести к образованию огромных глыб, забивающихся между стойками, что может привести к сгребанию почвы перед орудием, резкому повышению тягового сопротивления передвижению агрегата, поломке рабочих органов.

Глубокая обработка почвы чизельными орудиями позволяет улучшить условия выращивания культур, так что все микробиологические процессы в почве, питательный режим возделываемых культур, а также пористость и влажность почвы находились в оптимальном соотношении. Кроме того, в процессе глубокой несплошной обработки почва разрыхляется после уплотнения, достигается оптимальное соотношение между пористостью капиллярной системы и атмосферным воздухообменом, активизируются биологические процессы в почве. В зависимости от назначения, глубины обработки и конструктивных особенностей рабочих органов орудий для чизелевания разделяют на культиваторы, плуги и глубокорыхлители. Плуги-глубокорыхлители используют для обработки почвы на глубину 25-45 см. Эти орудия могут дополнительно снабжать ротационными рабочими органами пассивного действия для крошения поверхностного слоя почвы и его выравнивания. Культиваторы обрабатывают почву на глубину до 25 см. Их условно можно разделить на орудия общего и специального назначения. Глубокорыхлители обрабатывают почву до 60 см. Рабочие органы чизельных орудий в основном представляют собой стойку с закрепленной на ней долотом или различными рыхлителями в виде стрельчатых лап, полулап и ножей различных конструкций. Несмотря на относительно небольшую ширину захвата рабочих органов чизельных орудий возникает высокое сопротивление из-за большого значения глубины обработки [5, с. 6]. Для разуплотнения почвы перед стойкой целесообразно разместить подвижный элемент в виде

качающейся изогнутой и заостренной накладкой закрепленной на стойке подвижно посредством шарнира и пружинного амортизатора, позволяющей разрезать почвенный слой и находящиеся в ней корневые системы сорняков и предшественников в вертикальном направлении, подготавливая траншею для хода стойки [6, с. 4].

Список использованных источников:

1. Gorovoy S. A. Research of the process of soil cultivation by use of the zero tillage tool with a bent stand/S. A. Gorovoy/British journal of innovation in science and technology. -2017.- V. 2. -№ 1. -С. 5-12.

2. Патент РФ № 2404560, МПК А01В35/26, А01В39/20. Устройство для безотвальной обработки почвы/Б. Ф. Тарасенко, А. Н. Медовник, С. А. Горовой и др.; патентообладатель ФГОУ ВПО Кубанский ГАУ; опубл. 27.11.2010.

3. Горовой С.А. Харченко С.Н. Обработка почвы в междурядьях садах с одновременным внесением удобрений / С.А. Горовой, Харченко С.Н. // British Journal of Innovation in Science and Technology. 2018. Т. 3. № 3. С. 43-48.

4. Патент РФ № 2343657, А01В 35/00, А01В49/02. Агрегат комбинированный почвообрабатывающий / Б. Ф. Тарасенко, А. Н. Медовник, Л. И. Сидоренко и др.; патентообладатель ФГОУ ВПО Кубанский ГАУ; опубл. 20.01.2009.

5. Патент РФ № 2370929, А01В35/16, 49/04. Устройство для обработки почвы и внесения удобрений (варианты)/ Б. Ф. Тарасенко, А. Н. Медовник, Л. И. Сидоренко и др.; патентообладатель ФГОУ ВПО Кубанский ГАУ; опубл. 27.10.2009.

6. Патент РФ № 2338360, А01С 15/00, А01В49/04. Устройство для внесения минеральных удобрений при сплошной обработке почвы / А.Н. Медовник, Б.Ф. Тарасенко, Г.Г. Маслов и др.; патентообладатель ФГОУ ВПО КубГАУ; опубл. 20.11.2008.

7. Патент РФ № 2349063, А01В 3/36, А01В35/26. Устройство для обработки почвы / Б. Ф. Тарасенко, А. Н. Медовник, С. А. Твердохлебов и др.; патентообладатель ФГОУ ВПО Кубанский ГАУ; опубл. 20.03.2009.

8. Патент РФ № 2404558, А01В 35/00. Устройство для обработки почвы / Б.Ф. Тарасенко, А.Н. Медовник, В.А. Дробот и др.; патентообладатель ФГОУ ВПО КубГАУ; опубл. 27.11.2010.

9. Орудие для обработки почвы в междурядьях сада / А. Н. Медовник // Сельский механизатор. -2008. -№ 10. -С. 10-11.

10. Патент РФ № 2436270, A01B63/112, 5/13. Полевая установка для испытаний почвообрабатывающих рабочих органов/Б. Ф. Тарасенко, Н. И. Богатырёв, А. Н. Медовник и др.; патентообладатель ФГОУ ВПО КубГАУ; опубл. 20.12.2011, БИ № 35. -5 с.
11. Belousova M. Development of equipment management system with monitoring of working characteristics of technological processes / M. Belousova, R. Aleshko, R. Zakieva [et al.] // Journal of Applied Engineering Science. - 2021. - Vol. 19. - No 1. - P. 186-192.
12. Горовой, С.А. Обоснование параметров рабочего органа плуга чизельного для обработки почвы в междурядьях садов предгорной зоны Северного Кавказа: Дисс...канд. техн. наук: 05.20.01/Горовой Сергей Алексеевич. -Краснодар, 2011.
13. Патент РФ № 2449521, МПК A01B35/28, A01B35/26. Устройство для безотвальной обработки почвы/Б.Ф. Тарасенко, А. Н. Медовник, С. А. Горовой и др.; патентообладатель ФГОУ ВПО КубГАУ; опубл. 10.05.2012, БИ № 13. -9 с.
14. Патент РФ № 2463766, A01D41/12. Устройство для разбрасывания соломы к зерноуборочному комбайну / В. Д. Карпенко, Л. В. Коваленко, С. А. Горовой и др.; патентообладатель ФГОУ ВПО Кубанский ГАУ; опубл. 20.10.2012.
15. Voronkova O., Sycheva I., Kovaleva I., Khasanova A., Gorovoy S., Vorozheykina T. Assessing the environmental impact of the intensification of agricultural production // Journal of Environmental Management and Tourism. 2019. Vol. 10. Is. 3. P. 697-705.
16. Патент РФ № 2407257, A01B35/00, A01B35/20. Устройство для безотвальной обработки почвы/Б. Ф. Тарасенко, А. Н. Медовник, М. И. Чеборатов и др.; патентообладатель ФГОУ ВПО КубГАУ; опубл. 27.12.2010. -6с.
17. Горовой, С.А. Обоснование параметров рабочего органа плуга чизельного для обработки почвы в междурядьях садов предгорной зоны Северного Кавказа: автореф. дисс. канд. техн. наук: 05.20.01 / Горовой Сергей Алексеевич. - Краснодар, 2011 - 23 с.
18. Устройство для безотвальной обработки почвы / Б. Ф. Тарасенко, В. Д. Карпенко, С. А. Горовой, С. Н. Харченко // Сельский механизатор. - 2022. - № 1. - С. 14-15.
19. Медовник, А.Н. Экспериментальные и теоретические исследования работы рабочих органов универсального безотвального плуга /А.Н. Медовник, Б. Ф. Тарасенко, С. А. Горовой // Политематический сетевой электронный научный журнал Кубанского государственного аграрного университета. - 2010. - №61(07). -С. 100-107.
20. Горовой С.А. Исследование процесса обработки почвы с дополнительными элементами / Горовой С.А. / British journal of innovation in science and technology. -2017. - Т. 2. № 4. С. 33-40.

21. Патент РФ №2384985, A01B21/08, F16C31/04. Борона дисковая / Б.Ф. Тарасенко, А.Н. Медовник, С.А. Твердохлебов и др.; патентообладатель ФГОУ ВПО КубГАУ; 27.03.2010, БИ №9. - 6 с.
22. Патент РФ №2457645, МПК A01B 13/06. Устройство для щелевания почвы/Б.Ф. Тарасенко, М.И. Чеботарёв, В.В. Цыбулевский и др.; патентообладатель ФГОУ ВПО КубГАУ; опубл. 10.08.2012, БИ №22. - 7 с.
23. Development of bioproductive soil mixtures using subway construction waste for the purpose of improving the territory of the city / A. G. Koshchaev, R. A. Shichiyakh, M. V. Sidorenko [et al.] // International Journal of Engineering and Advanced Technology. – 2019 – Vol. 8 – No 6 – P. 5318-5327. – DOI 10.35940/ijitee.F9160.0981119.
24. Установка для сушки пчелиной перги / С. В. Оськин, С. Н. Харченко, Д. С. Цокур, Д. М. Таранов // Сельский механизатор. – 2021 – № 6 – С. 20-21.
25. Эффективный процесс сушки пчелиной перги / С. В. Оськин, Д. С. Цокур, А. П. Волошин [и др.] // Сельский механизатор. – 2020 – № 5-6. – С. 28-29.
26. Государственное регулирование ценовой политики агроэкономики в современных условиях (на примере плодово-ягодного подкомплекса Краснодарского края) / Р. А. Шичиях, Ж. А. Шадрина, Н. В. Рыбалко, С. Н. Харченко // Бизнес. Образование. Право. – 2018 – № 4(45). – С. 80-87.
27. Kharchenko, S. Modeling of bee-bread drying process / S. Kharchenko, S. Oskin, D. Tsokur // Engineering for Rural Development : 19, Jelgava, 20–22 мая 2020 года. – Jelgava, 2020 – P. 445-449. – DOI 10.22616/ERDev.2020.19.TF100. – EDN FRJMKD.
28. Харченко, С. Н. Моделирование технологического процесса сушки перги / С. Н. Харченко // Год науки и технологий 2021 : Сборник тезисов по материалам Всероссийской научно-практической конференции, Краснодар, 09–12 февраля 2021 года / Отв. за выпуск А.Г. Кощаев. – Краснодар: Кубанский государственный аграрный университет имени И.Т. Трубилина, 2021 – С. 166
29. Хатит, Р. А. Приоритетные направления развития интеграционных и кооперационных связей в агроэкономике / Р. А. Хатит, С. Н. Харченко // Экономика и управление в условиях современной России : Материалы всероссийской научно-практической конференции, Краснодар, 11 мая 2018 года. – Краснодар: ФГБУ "Российское энергетическое агентство" Минэнерго России Краснодарский ЦНТИ–филиал ФГБУ "РЭА" Минэнерго России, 2018 – С. 308-310.
30. Харченко, С. Н. Анализ и оценка состояния электрооборудования по производству овсяных хлопьев / С. Н. Харченко. – Краснодар : Кубанский государственный аграрный университет имени И.Т. Трубилина, 2020 – 86 с. – ISBN 978-5-907402-48-5.

31. Оськин, С. В. Моделирование технологического процесса сушки перги / С. В. Оськин, С. Н. Харченко // Физико-технические проблемы создания новых технологий в агропромышленном комплексе : Материалы XIV Международной научно-практической конференции, Ставрополь, 28–29 мая 2021 года / Под редакцией М.А. Мастепаненко, Г.П. Стародубцевой [и др.]. – Ставрополь: Общество с ограниченной ответственностью "СЕКВОЙЯ", 2021 – С. 33-37.

32. Харченко, С. Н. Определение пористости и проницаемости засыпки из гранул перги для моделирования процессов ее сушки / С. Н. Харченко // Сельский механизатор. – 2021 – № 12 – С. 20-21.

33. Патент № 2756395 С1 Российская Федерация, МПК F26B 9/06, F26B 5/02, F26B 7/00. Установка для комбинированной сушки перги : № 2021100928 : заявл. 18.01.2021 : опубл. 30.09.2021 / Н. И. Богатырев, С. В. Оськин, С. Н. Харченко [и др.] ; заявитель Федеральное государственное бюджетное образовательное учреждение высшего образования "Кубанский государственный аграрный университет имени И.Т. Трубилина".

УДК 34.02.

Белов В. О

студент

2 курса, юридического факультета

Средне-Волжского института (филиала) ВГУЮ

(РПА Минюста России)

Россия, г. Саранск

Кисняшкин П. И.

студент

2 курса, юридического факультета

Средне-Волжского института (филиала) ВГУЮ

(РПА Минюста России)

Россия, г. Саранск

Сеськина О. Е.

студент

2 курса, юридического факультета

Средне-Волжского института (филиала) ВГУЮ

(РПА Минюста России)

Россия, г. Саранск

Научный руководитель: Маринова С. Ш.

ОСНОВЫ ПРАВОВОГО СТАТУСА ЛИЧНОСТИ В РОССИЙСКОЙ ФЕДЕРАЦИИ

Аннотация. В статье рассматриваются основные вопросы, связанные с рассмотрением сущности и определении правового статуса личности в государстве. Исследуется классификация правового статуса, а так же дается подробное описание его содержанию. Актуальность темы подтверждается важным значением места человека в государстве, поскольку именно его положение в государстве позволяет отграничивать права и свободы человека и гражданина.

Abstract. The article deals with the main issues related to the consideration of the essence and determination of the legal status of an individual in the state. The classification of the legal status is investigated, as well as a detailed description of its content is given. The relevance of the

topic is confirmed by the importance of a person's place in the state, since it is his position in the state that allows him to delimit the rights and freedoms of man and citizen.

Ключевые слова: правовой статус личности; права; обязанности; свободы; государство.

Keywords: legal status of a person; law; duty; freedoms; state.

С юридической точки зрения термин «личность» представляет собой лицо, которое имеет свой правовой статус, закрепленный в нормативно – правовых актах того или иного государства. Правовой статус личности закрепляется как часть общественного статуса человека и содержит в себе права и обязанности различных категорий лиц [1, с.30] .

Рассматривая личность как понятие, которое встречается в разнообразных формациях, а так же как содержание, отнесенное к юриспруденции в целом, можно выделить основные черты правового статуса личности, а именно:

– личность должна обладать гражданством;

Исходя из данной отличительной особенности, вытекает следующий признак:

– личность должна иметь права, обязанности и свободы, которые выражаются в соответствующих законодательных актах;

– каждая личность обладает своими юридическими гарантиями, способствующими к реализации данных правовым статусом прав, обязанностей и свобод личности;

– принципы правового статуса личности, под которыми понимаются правовые идеи в формировании действующего законодательства, регулируемые содержание прав, свобод и обязанностей личности.

Под правами, свободами и обязанностями личности стоит понимать возможности, которые позволяют лицу реализовывать свой статус. Они необходимы в первую очередь для самого государства, которое посредством гарантии их реализации, может затребовать исполнение своих требований [2, с.27].

Одним из таких требований может являться соблюдение должного правомерного поведения личностью, что позволяет государству взаимодействовать с обществом.

На воздействие правового статуса личности так же могут влиять и иные факторы, а именно:

– политическая напряженность;

– социальная неблагоприятная обстановка;

– ухудшение экологического строя страны и другие.

Стоит понимать, что кроме негативного выражения к сущности правового статуса личности можно отметить и позитивную его вариацию. Немаловажным в рассмотрении

вопроса о статусе личности является удовлетворение всех потребностей индивида, что способствует положительному изменению благ человека и его жизнедеятельности.

Имея главной целью, рассмотрение основ правового статуса личности, стоит обратить внимание на институт права, который детально анализирует тематику вопроса со стороны закрепленных в государстве норм.

Выявляя специфику статуса личности, стоит обратить свое внимание на внутреннее строение тех групп норм, которые входят в систему статуса.

Таким образом, выделяют следующие группы:

– группа, объединяющая основные принципы и нормы правового статуса личности;

Здесь регулируются все сферы жизни и их взаимодействие с правовым статусом личности. Смысл их выражается в основных чертах, такие как: равноправность, гарантированность и др.

– группа, содержащая в себе статус личности в виде гражданства того или иного государства;

Данная группа включает в себя основные нормы, связанные с гражданством лица, примером будут являться: основания приобретения и прекращения гражданства [3, с.129].

– группа, включающая в себя все конституционные права, свободы и обязанности человека и гражданина, то есть те нормы, которые имеют законодательное закрепление во всех отраслях права и полностью выражают волю личности.

Так же, изучая правовой статус с иной стороны, можно выделить и иные черты содержания правового статуса личности, а именно:

– правосознание;

– правовую культуру;

– идеологию.

Анализируя, понимаем, что правовой статус личности содержит в себе различные аспекты права, и делаем вывод о том, что на сегодняшний день институт правового статуса личности является одним из самых сложных с точки зрения его изучения.

Говоря о гарантиях, реализуемых государством, можно выделить следующие разновидности:

– политические гарантии;

Вид гарантий, при котором государство нацелено на изменение условий проживания личности в лучшую сторону.

– социальные гарантии;

Гарантии, имеющие смыслом, предоставление материальной помощи.

– правовые гарантии.

Тот вид гарантий, осуществление которых возможно при помощи органов власти, с использованием юридических механизмов по реализации прав и свобод.

Верное использование предоставленных государством гарантий, должно осуществляться при точном определении правового статуса личности.

Таким образом, выделяют следующие виды статусов личности:

– общий статус личности;

Это правовой статус, который имеет каждый гражданин того или иного государства. В Российской Федерации статус таких личностей определяется Конституцией Российской Федерации. Данный статус остается с личностью тот период времени, пока личность имеет гражданство [4, с. 235].

– специальный (родовой) статус;

Данный правовой статус меняется в соответствии с положением личности, выделяют такие виды как: пенсионеры, военнослужащие, инвалиды и т.д.

– индивидуальный статус.

Статус, анализирующий каждого конкретного человека, по специфическим признакам, таким как: возраст, пол, семейное положение и т.д.

Каждый из рассмотренных видов правового статуса личности никогда не должен противоречить самому главному, а именно – общему статусу [5, с.448].

Рассматривая правовой статус личности, не стоит забывать о таких категориях граждан, как:

– иностранные лица;

– лица без гражданства.

Всем людям, находящимся на территории Российской Федерации принадлежит какой – либо правовой статус. Иностранцы не являются исключением.

Иначе говоря, иностранные граждане, находящиеся на территории России по законным основаниям, имеют все те же права и обязанности, что и граждане Российской Федерации. Получается, иностранные граждане имеют общий статус личности.

Говоря о гарантиях, стоит отметить, что иностранные граждане и лица без гражданства имеют возможность получения гарантий. Основной и самой важной из них, является предоставление социальной гарантии, которая характеризуется правом получения различных выплат государством.

Помимо прав, иностранные граждане и лица без гражданства имеют обязанности. Соблюдение законов Российской Федерации – самая важная из всех [6, с.34].

Таким образом, делаем общий вывод о том, что правовой статус личности в Российской Федерации, содержит в себе основные права, свободы и обязанности,

закрепленные в нормативно – правовых актах страны. Правовой статус личности имеет различные виды, от которых и будет зависеть предоставляемая государством гарантия. Гарантии так же имеют различные вариации, которые осуществляются различными органами государства. Право на реализацию данных гарантий имеют все виды граждан Российской Федерации, а так же иностранные лица, и лица без гражданства.

Список источников

1. Шахларлы О. Ш. Понятие правового статуса личности / О. Ш. Шахларлы // Юридические науки: проблемы и перспективы. — 2019. — № 1. — С. 29–32.
2. Московская, А. В., Петина О. В. Актуальность знания прав человека для современной России / А. В. Московская // Юный ученый. — 2018. — № 6. — С. 27–28.
3. Авакьян, С. А. Конституционное право России : учебное пособие / С. А. Авакьян. — М.: Норма, 2019. — 864 с.
4. Баглай, М. В. Конституционное право Российской Федерации : учебник / М. В. Баглай. — М.: Норма, 2018. — 784 с.
5. Деревцова, Л. И. Классификация прав и свобод человека и гражданина, основные институты их защиты в современной России / Л. И. Деревцова // Молодой ученый. — 2019. — № 14. — С. 446–449.
6. Наумова, Н. В. Всеобщая декларация прав человека и её действие в Российской Федерации / Н. В. Наумова // Молодой ученый. — 2017. — № 5. — С. 304–306.

Белов В. О

студент

2 курса, юридического факультета

Средне-Волжского института (филиала) ВГУЮ

(РПА Минюста России)

Россия, г. Саранск

Кисняшкин П. И.

студент

2 курса, юридического факультета

Средне-Волжского института (филиала) ВГУЮ

(РПА Минюста России)

Россия, г. Саранск

Сеськина О. Е.

студент

2 курса, юридического факультета

Средне-Волжского института (филиала) ВГУЮ

(РПА Минюста России)

Россия, г. Саранск

seskina.o.200212@gmail.com

Научный руководитель: Маринова С. Ш.

ПРОБЛЕМЫ ПРИМЕНЕНИЯ ПОЖИЗНЕННОГО ЛИШЕНИЯ СВОБОДЫ В РОССИЙСКОЙ ФЕДЕРАЦИИ

Аннотация: Данная статья исследует пожизненное лишение свободы как особый вид наказания в системе действующего уголовного законодательства Российской Федерации, а так же затрагивает основные аспекты, связанные с проблемой реализации данного вида уголовного наказания на практике. Актуальность темы подтверждается значимостью пожизненного лишения свободы при привлечении к ответственности лиц, совершивших особо тяжкие преступления. Так же, в статье рассматриваются цели применения данного вида уголовного наказания в современных реалиях.

Ключевые слова: уголовное наказание, пожизненное лишение свободы, реализация пожизненного лишения свободы, Российская Федерация, территория Российской Федерации.

Abstract. This article examines life imprisonment as a special type of punishment in the system of the current criminal legislation of the Russian Federation, and also touches on the main aspects related to the problem of implementing this type of criminal punishment in practice. The relevance of the topic is confirmed by the significance of life imprisonment when bringing to justice persons who have committed particularly serious crimes. Also, the article discusses the purposes of applying this type of criminal punishment in modern realities.

Keywords: criminal punishment, life imprisonment, realization of life imprisonment, Russian Federation, territory of the Russian Federation.

Пожизненное лишение свободы как строгая мера уголовного наказания представляет собой изоляцию лица, совершившего особо тяжкое преступление, от общества, в исправительные колонии особого режима. Строгость данного вида уголовного наказания заключается в его бессрочности. Невозможно не согласиться с мнением А. И. Джафарова, который, в своих работах, отмечает, что бессрочность представляет собой пожизненное заключение лица, а именно, заключение лица на срок, с момента вступления в силу соответствующего приговора суда, до биологической смерти заключенного [1, с.118].

Применение на территории Российской Федерации данного вида уголовного наказания напрямую связано с введением моратория на смертную казнь. Однако же, предпосылкой для создания такой меры наказания является период феодализма. Углубляясь в исторические и правовые аспекты зарождения тех или иных мер уголовного наказания, необходимо отметить Судебник Ивана Грозного, поскольку, именно с него началось первоначальное упоминание данного вида наказания [2, с.97].

Суть пожизненного лишения свободы при Иване Грозном имело иной характер, и применялось только в тех случаях, когда лицо, совершившее уголовное преступление, признавало свою вину.

Говоря же о современном применении данного вида уголовного наказания в действующем законодательстве, стоит отметить, что оно используется в качестве единственной возможной альтернативы, то есть, заменяя собой смертную казнь. Смертная казнь на территории Российской Федерации получила запрет 16 апреля 1996 года, связано это с тем, что Россия вошла в Совет Европы, и, признала приоритет международных норм

в российском уголовном законодательстве, тем самым, подписав документ о том, что смертная казнь на территории России больше применяться не будет.

Пожизненное лишение свободы как самостоятельный вид наказания стало применяться в российском уголовном законодательстве относительно недавно. Изначально, данная мера реализовывалась только при помиловании того или иного лица, совершившего особо тяжкое преступление, Президентом Российской Федерации. Официально закрепленную самостоятельность пожизненное лишение свободы получило при введении в действие нового уголовного закона, а именно Уголовного кодекса Российской Федерации от 13 июня 1996 года [3, с.59].

Несмотря на то, что данный институт уголовного права уже более 25 лет закреплен в нормах законодательства Российской Федерации, он все же имеет ряд проблемных аспектов, которые выявляются при применении данного вида наказания на практике.

К ним относят:

– бессрочность;

Бессрочность, как ранее отмечалось, представляет собой нахождение лица, совершившего особо тяжкое преступление в исправительной колонии строго режима до момента его биологической смерти, то есть, лицо, осознает, что будет находиться в данном учреждении всю свою жизнь.

Как отмечает А. С. Коновалов, первоначальное появление заключенных, в местах их строгого содержания, а так же осознание, связанное с применением к ним такой меры, как пожизненное лишение свободы, оказывает достаточно сильное моральное давление на психику лица, и, в связи с этим, оно испытывает определенный спектр негативных эмоций [4, с.231].

К эмоциям, которые испытывает лицо, получившие наказание в виде пожизненного лишения свободы относят:

– безысходность;

– подавленность;

– депрессию;

– отчаяние;

– суицидальные мысли и др.

Таким образом, стоит отметить, что лицо, находящееся в условиях длительной изоляции подвергается высокому риску осуществления суицидальных действий, в силу отсутствия понимания своей жизнедеятельности в строгих условиях их содержания, а так же, по причине непонимания целей дальнейшего существования.

Такие лица чаще всего нуждаются в оказании по отношению к ним психологической помощи специалистов, поскольку заключенные перестают взаимодействовать с кем – либо, полностью «уходя» в свои мысли. Данное состояние именуется замкнутостью. Замкнутость лица может привести заключенного к повышенной агрессии, а так же, к состоянию постоянного негативизма и недовольства, что приведет к враждебности по отношению к сотрудникам, протестам к окружающей действительности, а так же к применению физической силы, по отношению ко всем лицам, которые пытаются взаимодействовать с осужденным.

– возможность пожизненно заключенного лица выйти на свободу в рамках условно – досрочного освобождения;

Данная проблема может характеризоваться рядом негативных факторов, как для самого заключенного, так и для всего общества в целом.

В первую очередь это связано с тем, что за срок, проведенный в исправительных учреждениях строгого режима, заключенными утрачивается социальная связь, возникают проблемы в общении с обществом, отсутствуют жизненные перспективы и, в случае освобождения лица из мест лишения свободы, такое лицо будет отвержено обществом. Чаще всего, отвержение возникает из – за того, что заключенное лицо деградирует, отстает от возникающих в обществе «трендов», не привыкает к новым условиям жизнедеятельности, и, вследствие чего, утрачивает большинство навыков к самостоятельному существованию.

Практика показывает, что такие случаи не являются редкостью, а решение проблемы общество видит в разработке реабилитационных программ для осужденных, в рамках которых они будут приспособляться к новым условиям своего существования, и, постепенно «вливаться» в общество.

– мораторий, введенный на смертную казнь;

На территории Российской Федерации, между учеными, практиками и исследователями, возникают дискуссии, по поводу того, стоит ли возвращать смертную казнь как вид уголовного наказания, или же мораторий должен остаться.

Приверженцы первой идеи считают, что пожизненное лишение свободы является полноценной заменой смертной казни, отвечает всем необходимым требованиям и целям данного вида уголовного наказания.

По мнению Д. В. Гусельниковой к целям применения пожизненного лишения свободы относят [5, с.286]:

- восстановление социальной справедливости;
- исправление заключенных лиц;

– предупреждение совершения такими лицами новых преступлений, а, следовательно, сокращение преступности на территории государства.

Однако, помимо положительных качеств применения к осужденным данного вида наказания, приверженцы идеи смертной казни, выделяют следующие негативные факторы пожизненного лишения свободы:

- заключенный не наказывается за совершенное преступление в полной мере, в связи, с чем, не работает принцип «око за око»;
- налоги, оплачиваемые народом, уходят на содержание заключенных;
- заключенный испытывает порой невыносимые проблемы психики и др.

Таким образом, можно сделать вывод о том, что вопрос о возвращении смертной казни является дискуссионным и актуальным по сей день, и одного, правильного ответа в данном вопросе просто нет.

– гендерное неравенство.

Гендерное неравенство прямо выражено в вопросе применения пожизненного лишения свободы, поскольку обратившись к нормам уголовного законодательства, можно заметить, что к пожизненному лишению свободы привлекаются только лица мужского пола, в возрасте от 18 до 65 лет [6, с.195]

Данная проблема так же является дискуссионной, поскольку одни авторы указывают на гармоничность и правильность такого отношения к женщинам, а другие же, выделяют определенные аргументы, которые отрицают правильность применения такого разделения.

К отрицательным факторам относят:

- нарушение конституционного принципа – равенства всех перед законом;
- не достижение цели социальной справедливости за совершенное деяние;
- применение гендерных стереотипов, однако, женщина, наравне с мужчиной, совершает крайне жестокие и изощренные преступления.

На основании выше изложенного можно сделать вывод о том, что пожизненное лишение свободы представляет собой самостоятельную меру уголовного наказания, которая применяется по отношению к лицам, совершившим особо тяжкие преступления и заключается в изоляции лица от общества, с целью достижения социальной справедливости и исправления заключенного в рамках действующего законодательства.

К проблемам, которые возникают в процессе реализации применения к заключенным уголовных мер, а именно, пожизненного лишения свободы относят:

- бессрочность, которая выражается в том, что лицо, находящееся в условиях длительной изоляции подвергается высокому риску осуществления суицидальных

действий, в силу отсутствия понимания своей жизнедеятельности в строгих условиях их содержания, а так же, по причине непонимания целей дальнейшего существования;

– возможность пожизненно заключенного лица выйти на свободу в рамках условно – досрочного освобождения;

– мораторий, введенный на смертную казнь;

– гендерное неравенство, которое прямо выражено в вопросе применения пожизненного лишения свободы, поскольку обратившись к нормам уголовного законодательства, можно заметить, что к пожизненному лишению свободы привлекаются только лица мужского пола, в возрасте от 18 до 65 лет.

Список источников

1. Джафаров А. И. Отличие пожизненного лишения свободы от смертной казни и сверхдлительного лишения свободы / А. И. Джафаров // Моя профессиональная карьера. — 2019. — № 5. — С. 112–123.

2. Филиппова А. Д. История возникновения и развития института пожизненного лишения свободы / А. Д. Филиппова // СКИФ. Вопросы студенческой науки. — 2019. — № 6(34). — С. 96–101.

3. Мигунова Е. С. История возникновения и развития института пожизненного лишения свободы / Е. С. Мигунова // Вестник молодого ученого Кузбасского института. — 2021. — № 1. — С. 57–61.

4. Коновалов А. С. Проблемы реализации пожизненного лишения свободы как одного из видов уголовных наказаний / А. С. Коновалов // Державинские чтения. — 2017. — № 1. — С. 229–234.

5. Гусельникова Д. В. Смертная казнь или пожизненное заключение, противники и сторонники / Д. В. Гусельникова // Трибуна ученого. — 2021. — № 1. — С. 284–293.

6. Семкина Т. А. Перспектива возвращения смертной казни как уголовного наказания / Т. А. Семкина // Лучшая студенческая статья 2022. — 2022. — № 1. — С. 193–197.

Стенина Полина Андреевна

заместитель начальника по организационно-методической работе
Международный детский центр «Артек», детский лагерь «Речной»

Щербакова Яна Николаевна

педагог-психолог управления психологического сопровождения
Международный детский центр «Артек», детский лагерь «Речной»

Гелюк Николай Анатольевич

начальник детского лагеря
Международный детский центр «Артек», детский лагерь «Речной»

**«СРЕДСТВА РАЗВИТИЯ САМОДЕЯТЕЛЬНОСТИ ПОДРОСТКОВ В РАКУРСЕ ИХ
ВОСПИТАТЕЛЬНОЙ ЦЕННОСТИ ПРИ РЕАЛИЗАЦИИ ДОПОЛНИТЕЛЬНЫХ
ОБЩЕРАЗВИВАЮЩИХ ПРОГРАММ НА ПРИМЕРЕ ПРОФИЛЬНЫХ ОТРЯДОВ
МЕЖДУНАРОДНОГО ДЕТСКОГО ЦЕНТРА «АРТЕК»**

Аннотация. В статье представлены результаты теоретической и прикладной исследовательской работы о педагогических условиях развития самодеятельности подростков в деятельности профильного отряда. Рассматриваются особенности подросткового группового взаимодействия в процессе различных видов совместной деятельности.

Annotation. The article presents the results of theoretical and applied research work on the pedagogical conditions for the development of amateur activity of adolescents in the activities of the profile squad. The features of adolescent group interaction in the process of various types of joint activities are considered.

Ключевые слова: воспитание, образовательная среда, временный детский коллектив, сотрудничество, самодеятельность подростка, психология коммуникации, профильные отряды, мотивация, успех, достижение, неудача.

Keywords: upbringing, educational environment, temporary children's collective, cooperation, adolescent self-activity, psychology of communication, specialized teams, motivation, success, achievement, failure.

Детский лагерь — это современное образовательное пространство, предполагающее выстраивание социальных взаимосвязей между его участниками. Жизнедеятельность лагеря как таковая дает возможность получения не только новых

знаний, но и навыков. Зачастую субъектные отношения в МДЦ «Артек» выстраиваются на основе взаимного обмена. Каждый участник образовательных отношений в лагере привносит в среду ближайшего взаимодействия свой профессиональный и личностный опыт, а также создает феномен проживания различных социальных ролей – лидера, организатора, сценариста, хореографа, музыканта, актера, военного, учителя, друга.

Жизнь детских лагерей отличается совмещением деятельности всех педагогических направленностей в рамках непродолжительного совместного нахождения обучающихся в течение смены. В процессе реализации смены обеспечивается придание содержанию программы особой практикоориентированности, создаются условия, позволяющие добиться многоплановой, систематической, целенаправленной и скоординированной деятельности по формированию у участников смены высокого самосознания, готовности к выполнению общекомандных задач и личностному росту.

Исследуемая нами самодеятельность является частью реализуемых в лагере воспитательных процессов. Воспитание в современных условиях – это целенаправленный, нравственно обусловленный процесс подготовки подрастающего поколения к функционированию и взаимодействию в условиях демократического общества, к инициативному труду, участию в управлении социально ценными делами, а также укреплению ответственности за свой нравственный выбор, за максимальное развитие своих способностей в целях достижения жизненного успеха. С правовой точки зрения, воспитание – «деятельность, направленная на развитие личности, создание условий для самоопределения и социализации обучающихся на основе социокультурных, духовно-нравственных ценностей и принятых в российском обществе правил и норм поведения» [6, ст.2].

Выстраивание воспитательной деятельности должно происходить с учетом особенностей развития временного детского коллектива (так называют отрядное образование в лагере). Отличительные черты подобного явления:

- срок существования в совместном пребывании (ограничение рамками смены);
- внутренний состав (минимизация факта предварительного знакомства детей друг с другом, их различия в части интересов, направленности образования, постоянной социальной среды);
- изоляционный характер жизнеорганизации (ограничение влияния постоянных коллективов);
- наличие координации со стороны взрослых;
- цикл развития отряда.

Коллектив — это группа лиц, объединенных общей деятельностью и интересами, «система, достигшая в процессе социально ценной совместной деятельности высокого уровня развития» [4, с.312]. Зачастую все эти условия влияют на ребенка позитивно таким образом, что он стремится реализовать себя гораздо активнее, чем в своих стабильных коллективах, пробует узнавать новое, окружая себя большей автономностью от «привычного».

Теоретико-методологической основой выступают труды отечественных учёных, психологов и других специалистов в данной области: Андреевой А.А., Артюховой А.Е., Бачаева А.А., Бобченко Т.Г., Гуревич П.С., Ереминой Ю.С., Костроминой С.Н., Орлова М.Ю., Реан А.А. и американского психолога Гарднера Г. Была определена недостаточность исследований по развитию самодеятельности подростков в условиях образовательного детского центра.

В процессе изучения темы были применены методы: анализ психолого-педагогической литературы по проблеме исследования, синтез, методики А.Реана (опросник «Мотивация успеха и боязнь неудачи»), М.Ю.Орлова («Потребность в достижении»), Г.Гарднера («Структура интеллекта»).

Процесс деятельности Международного детского центра «Артек» создает индивидуальность подхода в развитии способностей детей и адаптации их в современном мире. В условиях центра обеспечивается осуществление программ профильных отрядов, занятых в определенной сфере деятельности (например, туристская, медицинская, медийная). Это важное направление педагогической работы, способствующее формированию социальной, творческой активности подростков, расширению их кругозора, адаптации в среде ровесников.

Зачастую педагоги профильных отрядов используют в работе с детьми профессиональные возможности передачи знаний и умений для самореализации обучающихся, а также мотивацию к достижению цели на основе командной деятельности.

Профильная деятельность во многом предполагает умение распределять обязанности и нести ответственность за результат в своем участке работы. «Находясь в среде единомышленников с правильной целью, подростки значительно быстрее развиваются и совершенствуют свои умения» [2, с.95].

В детских группах активно проявляется самодеятельность, сущность которой состоит в добровольном участии обучающегося в каком-либо деле, в способности сделать

нравственный выбор, спланировать ряд действий и проявить целеустремленность в их реализации.

Самодеятельность подростка — это самостоятельная деятельность, способствующая развитию качеств личности, определяемая личными мотивами, интересами, учебными потребностями подростка. Характер самодеятельности, наряду с категорией «сотрудничество», тесно связан с понятиями соревновательности, мотивации, стремления к социальному престижу и достижению цели. В «Артеке» применяются стандартные и инновационные педагогические средства развития самодеятельности подростков в условиях профильных отрядов. Среди них значительной эффективностью обладают научные знания, проектные направления, игровые компоненты, личностно-ценностные факторы как элементы, влияющие на изменение уровней самостоятельности и самоорганизованности. Ввиду этого рассматривается возможность повышения инициативности и открытости подростков новому опыту по результатам нахождения в профильном отряде Международного детского центра «Артек».

Объектом исследования является деятельность профильных отрядов.

Предметом – педагогические средства развития самодеятельности подростков в ракурсе их воспитательной ценности на примере профильных отрядов.

Цель данного исследования- изучить совокупность педагогических средств развития самодеятельности подростков в деятельности профильных отрядов.

Гипотеза: развитие самодеятельности подростков в условиях профильного отряда отличается повышенной динамикой, поскольку происходит обеспечение реализуемой в программе смены деятельности средствами, стимулирующими познавательную и организаторскую активность подростка на основе конкретно обозначенной мотивации и практики влияния на дальнейшее самоопределение.

В соответствии с целью и гипотезой исследования перед нами стоят следующие задачи:

1. Осуществить теоретический анализ проблематики (этап был реализован в процессе создания теоретической статьи).
2. Провести эмпирическое исследование для изучения совокупности педагогических средств развития самодеятельности подростков в деятельности профильных отрядов.
3. Осуществить анализ и интерпретацию результатов, полученных в ходе исследования.

Экспериментальная база исследования: обучающиеся профильных и непрофильных отрядов Международного детского центра «Артек» 12 смены 2021 года

детского лагеря «Речной» (в количестве 242 человека; среди них 131 - участники профильных отрядов, 111 - непрофильных отрядов). Исследования проводились в начале и конце смены для отслеживания динамики: первый срез - 16.10.21, второй срез - 31.10.21.

Результаты эмпирического исследования.

В таблице ниже представлены числовые показатели на основании обработки анкет из выбранных методик по профильным и непрофильным отрядам, полученные на основании срезов, проведенных в начале и в конце смены.

Табл.1. Числовые показатели эмпирического исследования (в %)

Профильные отряды	
Методика А.А. Реана «Мотивация успеха и боязнь неудачи»	
1 срез	2 срез
<ul style="list-style-type: none"> ▪ Мотивация на неудачу – 1 (0,7%) ▪ Мотивационный полюс не выражен – 26 (19,8%) ▪ Мотивация на успех – 104 (79,3%) 	<ul style="list-style-type: none"> ▪ Мотивация на неудачу – 0 ▪ Мотивационный полюс не выражен – 37 (28,2%) ▪ Мотивация на успех – 94 (71,7%)
Анкета по типам интеллекта (структура интеллекта согласно теории Говарда Гарднера)	
1 срез	2 срез
<ul style="list-style-type: none"> ▪ Лингвистический тип – 72,1% ▪ Математико- логический - 72,9% ▪ Визуально- пространственный - 82,4% ▪ Музыкальный - 61% ▪ Межличностный - 78,6% ▪ Внутриличностный - 72,1% ▪ Кинестетический - 67,1% 	<ul style="list-style-type: none"> ▪ Лингвистический тип – 74,8% ▪ Математико- логический – 75,1% ▪ Визуально- пространственный – 83,7% ▪ Музыкальный – 68,5% ▪ Межличностный – 82,6% ▪ Внутриличностный – 75,5% ▪ Кинестетический – 71,3%
Методика «Потребность в достижении», М.Ю. Орлов	
1 срез	2 срез
<ul style="list-style-type: none"> ▪ Низкий – 19 (14,5%) ▪ Ниже среднего – 38 (29%) ▪ Средний – 52 (39,6%) ▪ Выше среднего – 20 (15,2%) ▪ Высокий – 2 (1,5%) 	<ul style="list-style-type: none"> ▪ Низкий – 28 (21,3%) ▪ Ниже среднего – 31 (23,6%) ▪ Средний – 56 (42,7%) ▪ Выше среднего – 14 (10,6%) ▪ Высокий – 2 (1,5%)
Непрофильные отряды	
Методика А.А. Реана «Мотивация успеха и боязнь неудачи»	

1 срез	2 срез
<ul style="list-style-type: none"> ▪ Мотивационный полюс не выражен – 30 (27,03%) ▪ Мотивация на успех – 81 (72,97%) 	<ul style="list-style-type: none"> ▪ Мотивация на неудачу – 1 (0,9%) ▪ Мотивационный полюс не выражен – 36 (32,43%) ▪ Мотивация на успех – 74 (66,67%)
Анкета по типам интеллекта (структура интеллекта согласно теории Говарда Гарднера)	
1 срез	2 срез
<ul style="list-style-type: none"> ▪ Лингвистический тип – 72,5% ▪ Математико- логический – 69,4% ▪ Визуально- пространственный – 78,8% ▪ Музыкальный – 67,3% ▪ Межличностный – 79,3% ▪ Внутриличностный – 71,1% ▪ Кинестетический – 69,1% 	<ul style="list-style-type: none"> ▪ Лингвистический тип – 78,1% ▪ Математико- логический – 72,9% ▪ Визуально- пространственный – 84,9% ▪ Музыкальный – 74,3% ▪ Межличностный – 81,5% ▪ Внутриличностный – 76,3% ▪ Кинестетический – 73,1%
Методика «Потребность в достижении», М.Ю. Орлов	
1 срез	2 срез
<ul style="list-style-type: none"> ▪ Низкий – 5 (4,5%) ▪ Ниже среднего – 24 (21,62%) ▪ Средний – 48 (43,24%) ▪ Выше среднего – 26 (23,42%) ▪ Высокий – 8 (7,21%) 	<ul style="list-style-type: none"> ▪ Низкий – 14 (12,61%) ▪ Ниже среднего – 26 (23,42%) ▪ Средний – 41 (36,94%) ▪ Выше среднего – 25 (22,52%) ▪ Высокий – 5 (4,5%)

Выводы о проведенном исследовании.

При рассмотрении результатов, полученных на основе методики А.А.Реана «Мотивация успеха и боязнь неудачи», были сделаны выводы о схожести динамики у обучающихся профильных и непрофильных отрядов. Так, в обоих случаях характеристика «мотивационный полюс не выражен» возросла к концу смены, а «мотивация на успех» была снижена. Предполагаем, что последнее связано с проведением второго среза после оглашения результатов участия в общелагерной гонке за лидерством и профильных соревнованиях. Можно предположить причинно- следственную связь с зависимостью результатов от фактора снижения физической активности детей, которая не так ярко выражена к концу смены, в сравнении с началом смены.

Анализ динамики результатов, полученных из анкеты по типам интеллекта (теория Говарда Гарднера), позволяет увидеть рост на втором срезе во всех направлениях (все типы интеллекта и все направленности отрядов: как профильные, так и непрофильные). Эти числовые показатели характеризуют то, что обучающиеся к концу смены приобретают широкий ряд навыков, и это создает условия для многогранного развития всех детей, независимо от их принадлежности к программе отряда. Они увереннее выражают себя в организаторской, коммуникативной, творческой, спортивной деятельности в сложившихся условиях развития коллектива в связи с возрастанием комфорта и формированием идентификаций «я- отряд», «я- лагерь», «я- Артек».

При рассмотрении результатов, полученных на основе методики М.Ю.Орлова «Потребность в достижении», были сделаны не столь взаимосвязанные выводы, как в предыдущих методиках. Так, в профильных отрядах возросли показатели «низкий» и «средний», снизились пограничные «ниже среднего» и «выше среднего», не претерпела изменений характеристика «высокий». В непрофильных отрядах возросли показатели «низкий» и «ниже среднего», снизились «ниже среднего», «выше среднего» и «высокий». Это выражает отрицательную динамику, особенно сильно проявляющуюся в непрофильных отрядах. В реализации профильных программ также явно прослеживается сокращение потребности в достижении во втором срезе.

Практическая значимость исследования: полученные результаты могут быть использованы в практике работы лагеря и смежных структур при развитии программ профильных и прочих отрядов, на основе которых выстраивается взаимодействие с обучающимися в части образовательной составляющей.

Развитие самодеятельности подростков позволяет формировать и улучшать те навыки самодеятельности, которые понадобятся в будущей профессиональной деятельности. На основании полученных исследовательских результатов мы можем сделать предположение, что эта самодеятельность, реализуемая в целях обеспечения потребности в достижении и мотивационных стремлений, открытости подростков новому опыту, характерна примерно в равной степени как для профильных, так и для непрофильных отрядов. Таким образом, можно отметить, что обозначенная в статье гипотеза не получила подтверждение посредством прикладного исследования. Данный результат является возможным по итогу практической реализации программы смены и позволяет определить дальнейшие **перспективы исследования**, например:

- изучение оснований для формирования у подростков стремления к социальному престижу и достижению цели;

- создание условий для развития у подростков в процессе самостоятельности таких качеств личности, как самостоятельность, целеустремленность и упорство;
- развитие перспектив для реализации у подростка потребности в самостоятельном приобретении знаний в течение всей последующей жизни.

Список литературы

1. Дубровина И.В. Психологические проблемы воспитания детей и школьников в условиях информационного общества. // Национальный психологический журнал. – 2018. – № 1(29). – С. 6-16.
2. Дударева Э.А. Психолого-педагогический мониторинг развития рефлексии в процессе обучения: монография / Э.А. Дударева, 2016. – с. 95.
3. Кольвушко Л.М. Формирование метапредметных компетенций подростков в условиях детского лагеря (на примере компетенции сотрудничества) // Информационно-методический журнал «Артек-Со-бытие». –Симферополь, 2017. №1 (15). С.15-20.
4. Краткий психологический словарь. — Ростов-на-Дону: «ФЕНИКС». Л.А.Карпенко, А.В.Петровский, М. Г. Ярошевский. 1998.
5. Словарь русского языка: В 4-х т. / РАН, Ин-т лингвистических исследований; Под ред. А. П. Евгеньевой. — 4-е изд., стер. — М.: Рус. яз.; Полиграфресурсы, 1999.
6. Федеральный закон от 29 декабря 2012 г. N 273-ФЗ «Об образовании в Российской Федерации» // СПС КонсультантПлюс.
7. Шмырева Н.А., Губанова М.И., Крецан З.В. Педагогические системы: научные основы, управление, перспективы развития. - Кемерово, 2002. – 119 с.

Ибрагимова Диана Радиковна,

магистрант, Казанский (Приволжский) федеральный университет, г. Казань

КОМПОЗИЦИОННО-СТИЛИСТИЧЕСКИЕ ОСОБЕННОСТИ РОМАНА ЧХОН МЁНГВАНА «КИТ»

Аннотация. В данной статье рассматриваются композиционные и стилистические особенности романа Чхон Мёнгван «Кит». Являясь ярким представителем южнокорейской литературы, при этом не обладая свойственными для прозы данной страны особенностями композиции и стилистики, роман имеет на первый взгляд противоречивые характерные черты, которые позволяют лучше понять истинный замысел произведения. Автор прибегает к использованию в своем тексте приема интертекстуальности, художественного метода магического реализма, иронии и других стилистических особенностей, ведет диалог с читателем напрямую, а также отказывается от линейного повествования, что делает «Кита» особенным произведением не только среди южнокорейских романов – «Кит» поистине является уникальным произведением среди всей мировой литературы.

Annotation. This article discusses the compositional and stylistic features of Cheon Myeong-gwan's novel "The Whale". Being a prominent representative of South Korean literature, while not having the features of composition and style typical for the prose of this country, the novel has at first glance contradictory features that make it possible to better understand the true intention of the book. The author resorts to using in his text the technique of intertextuality, the method of magical realism, irony and other stylistic features, conducts a dialogue with the reader directly, and also rejects a linear narrative, which makes "The Whale" a special work not only among South Korean novels – "The Whale" is truly a unique work among all world literature.

Ключевые слова: Чхон Мёнгван, южнокорейская литература, магический реализм, рассказ в рассказе, символизм, интертекстуальность

Keywords: Cheon Myeong-gwan, South Korean literature, magical realism, story within a story, symbolism, intertextuality

Роман «Кит» был написан в 2004 году южнокорейским писателем Чхон Мёнгваном. Автор долгое время работал в кинокомпании и написал множество сценариев к фильмам, прежде чем опубликовал «Кита» – его первый роман, который читатели называют «полнометражным романом». Работе была присуждена 10-ая премия Munhakdongne Novel Award, роман был рекомендован для молодежи Корейским комитетом по этике

публикаций, награжден как превосходная литературная книга Советом по искусству Кореи, а также был выбран книгой месяца Корейской ассоциацией издателей.

В центре внимания романа две героини – мать Кымбок и ее дочь Чхунхи. Читатель знакомится с Кымбок в тот момент, когда она сбегает от отца вместе с торговцем рыбой в прибрежный город, где впервые видит кита и встречает свою первую любовь по имени Кокчон. В этом же городе она встречает Меченого, который ухаживает за ней, впервые показывает ей кино и знакомит с таким напитком, как кофе. После смерти Кокчона и Меченого Кымбок долго бедствует, а затем через 4 года рождает Чхунхи. Через некоторое время героиня перебирается в поселок Пхёндэ, в котором она встречает Муна и начинает жить с ним, а также строит кирпичный завод, становится успешной предпринимательницей и открывает первый кинотеатр в данном поселении, который внешне напоминает кита. В дальнейшем кинотеатр сгорает из-за пожара, в ходе которого умирает Кымбок, а в поджоге обвиняют Чхунхи, которая была единственной выжившей.

Жизнь Чхунхи описывается с ее рождения до самой смерти. Героиня не может разговаривать и не понимает речь других на слух, однако при этом она обладает невероятной силой – будучи ребенком она была сильнее взрослых людей, окружавших ее. Чхунхи бывают непонятны поступки людей, но это не влияет на ее сильную интуицию, которая помогла ей выжить в самые критичные моменты. Чхунхи возвращается в опустевший и заброшенный поселок Пхёндэ после тюрьмы, где она и живет до конца своих дней, изготавливая кирпичи, которые посмертно принесут ей известность и титул «королевы красного кирпича».

Роман имеет название «Кит», что является очень символичным для этой истории. Впервые на страницах романа упоминание кита встречается в самом начале [5, с. 12], когда автор знакомит читателей с кинотеатром в форме кита, построенным Кымбок. Для нее кит является неким отождествлением ее самой. Она впервые видит кита в море, когда сбегает от отца и перебирается в приморский город. Кит, плавающий свободно и представляющий собой нечто большое и необъятное, отражает свободу, которую впервые в своей жизни почувствовала героиня. Влюбившись в Кокчона и не зная, как поступить, она снова видит кита, плывет за ним, но никак не может за ним угнаться. Данная сцена является очень символичной, поскольку дальнейшая жизнь Кымбок будет похожа на нее – героиня до конца своих дней будет «гнаться» за китом, пытаться ухватить его и остановить время. В период, когда отношения Кымбок с Кокчоном становятся мучительными, героиня видит, как на берегу моря рыбаки поймали кита и начали его потрошить. Данный эпизод вызывает сильное потрясение у героини, и после него дальнейшие встречи Кымбок с китом будут условными, но тщательными попытками ухватиться за жизнь.

Для Кымбок, которая боялась смерти и отчаянно хотела жить, кит является воплощением вечной жизни, символом победы над смертью. Она подсознательно стремилась к чему-то большему, чем она обладала. Отождествление кита с силой жизни способствовало тому, что Кымбок всегда совершала поступки, которые в конечном итоге приводили ее к успеху и победе над любыми обстоятельствами. Однако именно этот символ жизни и стал для нее причиной смерти – воплотив в жизнь свою мечту и построив кинотеатр-кит, она умирает в нем в ходе пожара во время просмотра очередного фильма. Кит становится тем, кто подарил ей свободу, и тем, кто в конечном итоге забирает у нее жизнь.

Необходимо отметить, что, несмотря на многочисленные признания и восторженные отзывы, критики по-прежнему не могут однозначно сказать, в чем заключается главный посыл данного произведения. Помимо захватывающего сюжета и большого количества героев, встречающихся на страницах книги, многие из которых проживают свою жизнь на глазах у читателей до самой смерти, одними из ключевых характеристик романа являются его композиция и стилистические особенности текста.

Поскольку термин «композиция» тесно связан с термином «сюжет», стоит отметить, что в данном романе автор полностью отходит от стандартных и привычных элементов сюжета, которыми являются завязка, кульминация и развязка [2, с. 116]. Отходя от линейного повествования, Чхон Мёнган в самом начале произведения говорит нам о том, что произойдет с некоторыми героями в дальнейшем и как развернутся события до того, как читатели могли с ними познакомиться. Так, на первых страницах романа мы узнаем, что Чхунхи освободилась из тюрьмы, а ее мать погибла в пожаре в кинотеатре, при этом все предшествующие события, которые привели героев к тем или иным поворотам судьбы, автор раскрывает лишь в конце произведения. Можно сказать, что он не ставит целью заинтриговать читателя исключительно сюжетной линией, куда больше внимания уделяется самому процессу, пути героев от жизни до их смерти.

Важным элементом композиции «Кита» является «рассказ в рассказе». Отступая от условно основной линии сюжета Чхон Мёнган описывает жизни героев, история которых лишь косвенно относится к Чхунхи и Кымбок. При этом автор делает такие отступы в тексте, как, например, «далее рассказ о том, что происходило между старухой и слабоумным...» [5, с. 23], «однако рассказ продолжается» [5, с. 29], которые завершают обрамление в тексте и возвращают читателя к основной истории.

Помимо этого, автор на протяжении всего романа «ломает четвертую стену» – он напрямую обращается к читателям («Дорогой читатель, пожалуйста, поймите меня!» [5, с. 129]) и говорит о себе и о читателях во множественном числе, как будто он также наблюдает

за героями со стороны («Мы возвращаемся к безутешной в своем горе Чхунхи...» [5, с. 392]). Чхон Мёнгван в целом часто говорит от себя, однако не в контексте выражения мнения по поводу происходящего на страницах романа, он лишь объясняет, почему он в качестве рассказчика обращается к словам того или иного персонажа, почему он не заостряет внимание читателей на определенной теме, а решает продолжить повествование и т.д.

Исторический контекст романа затрагивает XX век, от существования Кореи под властью Японии в начале 20-го столетия до открытости глобальной экономике и роста и развития корейской экономики. Однако необходимо отметить, что исторические события являются лишь фоновыми, они не являются центром внимания автора и упоминаются вскользь. Так, автор говорит о Корейской войне между Северной Кореей и Южной Кореей, но не заостряет на ней внимание. Как он сам пишет, «тема войны выходит за пределы, ограниченные этим романом, она требует большего объема, большего внимания» [5, с. 129]. Мотивация и поступки героев не обусловлены напрямую историческими событиями, они действуют тем или иным образом, опираясь на внутренние причины. Благодаря историческому контексту читатель, безусловно, проникается атмосферой времени, в котором живут герои, однако их судьбы являются результатом их собственных амбиций, характеров, жизненных обстоятельств, не имеющих прямого соотношения с исторической эпохой, в которой они существовали.

Автор прибегает к художественному методу магического реализма, в котором реальное переплетается с магическими элементами. Например, в романе Чхунхи разговаривает со слоном, который отвечает только ей, при этом сама она рождается немой и не может говорить с другими людьми, в 4 года она весит больше матери, при этом никто из героев не считает это чем-то необычным. Другим примером можно привести то, как Кымбок была беременна 4 года от Кокчона, прежде чем родила Чхунхи, которая была очень похожа на своего отца. Данное явление никак не объясняется самими героями, к примеру, Кымбок считает это странным, однако не пытается выяснить, как такое могло произойти.

В романе также имеет место быть метаморфоза – Кымбок под конец своей жизни становится мужчиной. Автор перестает обращаться к ней как к женщине, к Кымбок отныне обращаются, используя местоимение «он». Для героев это также не становится чем-то необычным, к примеру, для мужа Кымбок Муна это явление представляется чем-то естественным и вполне ожидаемым. Помимо этого, следует отметить мистические элементы в сюжете произведения. Например, Кымбок незадолго до пожара каждую ночь снятся и видятся люди из ее жизни, которые уже были мертвы. Героиня на протяжении всей своей жизни ощущала определенные предзнаменования перед важными событиями в ее

судьбе, поэтому, когда она постоянно видит мертвых как во сне, так и наяву, читателю дают понять, что это не приведет к чему-то хорошему. При этом нельзя сказать, что роман написан в стиле магического реализма, поскольку здесь присутствуют лишь некоторые его черты, благодаря которым возможно лучше понять внутренний мир героев, а также мотивацию их поступков.

В «Ките» также был отмечен прием интертекстуальности [3]. Автор отсылает нас к сказке про Золушку в эпизоде, когда Кымбок убегает от проснувшегося Кокчона и теряет одну туфлю, которую впоследствии он возвращает ей и «спасает» от торговца рыбой, когда приглашает ее жить с ним. Этот период жизни Кымбок действительно можно назвать похожим на сказку, поскольку героиня действительно сильно любит Кокчона и ее жизнь на какое-то время перестает быть тяжелой ношей. Поскольку автор не описывает в подробностях внутренние переживания героев, именно прием интертекстуальности может позволить понять разницу между жизнью Кымбок до встречи с Кокчоном и после.

Роман наполнен литературными символами. Так, Мун умирает в той самой реке, где он впервые был вместе с Кымбок – то место, которое подарило ему любовь и смысл жизни на долгие годы, спустя время отняло у него жизнь. Интересно то, как именно Кымбок стала для Муна этой движущей силой и причиной изменить свою привычную жизнь, а в тот момент, когда она потеряла к нему интерес и перестала любить, для него, ближе к старости потерявшего зрение, также не осталось причин быть на этой земле.

От Кымбок читатель узнает, что у Чхунхи нет фамилии, что также является символичным. В Южной Корее фамилия имеет большое значение для каждого человека, она отражает представление о характерных особенностях предков человека, о местах, где они жили, чем занимались и к какому сословию относились. Чхунхи, не имеющая фамилии, оказывается оторвана от своей семьи и прошлых поколений. Она существует на земле без прошлого и без будущего, не оставляя после себя потомков, поскольку ее единственная дочь умирает через несколько дней после рождения. Чхунхи будто приходит на этот мир одна и покидает она его тоже в одиночестве, не связанная узами ни с кем и ни с чем.

Символично и то, как Чхунхи, не выдавшая, не знающая и никогда не чувствующая любви ни от кого на протяжении всей своей жизни, которая с самого рождения имела вес больший, чем у кого-либо вокруг, с приближением смерти теряет всю свою тяжесть и весит не больше 30 килограмм. Она будто сбрасывает с себя всю боль, всю злость и малодушие, которые проявляли к ней люди, всю нелюбовь – единственное чувство, которая она испытывала с рождения и до смерти. В конце своей жизни к Чхунхи приходит слон и возносит ее к небесам, уже после смерти у нее появляется голос, и она впервые заговорит

вслух. Ее вознесение на небеса является словно наградой за все те испытания, которые ей пришлось пройти на земле.

К стилистическим особенностям романа также относится частое повторение определенных фраз и выражений. При упоминания Меченого автор часто описывает его следующими словами: «...редкий мошенник, заядлый контрабандист, мастер владения кинжалом, не имеющий соперников в этом портовом городе, известный развратник...» [5, с. 102]. На протяжении всего произведения Чхон Мёнган упоминает различные законы этого мира и людей, например, закон инерции [5, с. 26], закон подчинения [5, с. 27], законы улицы [5, с. 98], закон невежества [5, с. 89] и т.д. Автор иногда объясняет определенные события или поступки героев такими словами, как «так уж устроено...», которые также повторяются до конца романа.

Несмотря на то, что автор часто взаимодействует с читателем и обращается к нему напрямую, нельзя сказать, что он открыто выражает свое собственное мнение. При этом Чхон Мёнган на страницах «Кита» выражает свою позицию по отношению к судебной системе в период авторитарного правления, которая губила судьбы людей и даже не пыталась разобраться в происходящих преступлениях. Долгий период жизни Чхунхи в тюрьме также отражает проблемы в тюремной системе, в которой царствовал хаос, неуставные отношения и жестокость. Автор не критикует действующие порядки напрямую, он беспристрастно описывает судьбу Чхунхи, которая стала жертвой несправедливости и жестокости системы. Через ее испытания и тяжкую ношу читателю дают понять, что это был повсеместный опыт, от подобной вседозволенности государственных служащих страдало огромное количество ни в чем неповинных людей.

Чхон Мёнган с иронией подмечает пороки людей. К примеру, одним из второстепенных персонажей становится пастор, который приходит к Кымбок и просит ее пожертвовать кирпичи для строительства храма. После чего он вступает в связь с Кымбок, а она в свою очередь строит по его просьбе храм, что, как отмечает автор, является «законом пожертвований» [5, с. 219]. Ироничным оказывается и то, как, увидев сцену половой связи между мужчиной и женщиной, родители закрывают глаза своим детям и яро критикуют систему образования, которая позволила подобному случиться на глазах у всех, а сами продолжают удивленно смотреть за развернувшейся перед их глазами сценой. Другим примером можно привести то, как в Пхёнде все активно осуждали коммунизм и даже становились антикоммунистами, при этом сам автор делает ремарку, в которой говорит, что поселок находился вдали от всех военных и политических событий, поэтому жители мало что знали о коммунизме. Интересно, что Чхон Мёнган и в этом случае не выражает

открыто свою позицию, а лишь позволяет себе подчеркнуть всю иронию и противоречивость той или иной ситуации.

Как говорилось ранее, в современной корейской литературе ремарки писателя и его прямое обращение к читателю на страницах произведения являются достаточно редким явлением. «Кит» в этом отношении в некоторой степени напоминает сказку или притчу, которую автор рассказывает читателям, изредка делая отступления для поддержания контакта со своей аудиторией. Чхон Мёнган, однако, не осуждает своих героев, его история не обладает ярко выраженной моралью или четким разделением на «хорошо» и «плохо». Автор предоставляет возможность читателям вынести для себя определенные уроки, понять смысл произведения, в котором сам он не дает каких-либо советов, осуждений или восхвалений своим персонажам.

«Кит» является уникальным произведением не только своего жанра среди литературы корейских авторов, но и среди всей мировой литературы. Изученные ранее упомянутые композиционные особенности и характерные стилистические приемы «Кита», а также жанровое своеобразие, позволяют сделать вывод о том, что данный роман является выдающимся и отличающимся от других романов. Данные особенности и характерные черты романа не свойственны литературе Южной Кореи, что делает произведение еще более интересным для изучения. Жизнь и смерть, красота и уродство, любовь и безразличие, сила и слабость, естественная природа и экономическое развитие, которые следуют рука об руку на страницах данного романа, позволяют охватить большое количество тем и заставляют читателя задуматься о них. Такое противоречие и многообразие проблем, поднятых в произведении, говорит о многогранности и многослойности «Кита».

Кит, являющийся в романе воплощением жизни, при этом в дальнейшем принесшей неизбежную смерть, символично говорит о судьбе не только Кымбок или Чхунхи – автор будто заставляет читателя посмотреть вокруг себя, а также взглянуть внутрь и позволить себе оценить свою собственную жизнь. Рассмотренные композиционные и стилистические особенности произведения дают возможность понять внутренний мир героев, а также внешние реалии, в которых они жили, что также облегчает задачу осмысления их поступков.

Список литературы

- 1 Ли С.Ю. Традиционные мотивы в современной литературе РК (на примере романа Чхон Мёнгвана «Кит») // Корейский полуостров в поисках мира и процветания. Т. 2. М.: ИДВ РАН, 2019. С.157-167.

- 2 Лотман Ю.М. Структура художественного текста. М.: Искусство, 1970. 387 с.
- 3 Пьеге-Гро Н. Введение в теорию интертекстуальности / пер. с фр.; общ. ред. и вступ. ст. Г. К. Косикова. М.: Изд-во ЛКИ, 2008. 240 с.
- 4 Храповицкая Г.Н. Символ и символическое искусство // Вестник культурологии. 2008. №1.
- 5 Чхон Мёнгван. Кит / пер. с кор. М.: Текст, 2018. 414 с.
- 6 천명관. 고래. 문학동네, 2004. 456쪽이며. (Чхон Мёнгван. Кит. Мунхакдонне, 2004. 456 с.)

Furer Olga Veniaminovna, Candidate of Philological Sciences, docent, Povolzhsky State University of Telecommunications and Informatics, Samara

Cilimbaev Nikita Alexandrovich, graduate student, Povolzhsky State University of Telecommunications and Informatics, Russia, Samara

Фурер Ольга Вениаминовна, кандидат филологических наук, доцент, Поволжский государственный университет телекоммуникаций и информатики, Самара

Цилимбаев Никита Александрович, студент I курса аспирантуры, Поволжский государственный университет телекоммуникаций и информатики, Самара

**INVESTIGATION OF THE PASSAGE OF AN OPTICAL WAVE THROUGH A
THREE-LAYER CHIRAL METAMATERIAL BASED ON QUARTZ SiO₂ AND
ICELAND SPAR CaCO₃ COMPOUNDS**

**ИССЛЕДОВАНИЕ ПРОХОЖДЕНИЯ ОПТИЧЕСКОЙ ВОЛНЫ ЧЕРЕЗ ТРЕХСЛОЙНЫЙ
КИРАЛЬНЫЙ МЕТАМАТЕРИАЛ НА ОСНОВЕ СОЕДИНЕНИЙ КВАРЦА SiO₂ И
ИСЛАНДСКОГО ШПАТА CaCO₃**

Аннотация. В данной работе предлагается метод создания киральных стекол, позволяющих концентрировать энергию оптических волн в ИК-диапазоне, при этом видимые волны проходят через стекла без поглощения. Общий принцип концентрации оптической энергии заключается в следующем. При создании кварцевых стекол необходимо придать им киральные свойства, то есть либо добавить зеркально-асимметричные атомы других химических элементов, либо изменить соотношение концентраций левой и правой форм кристаллов кварца.

Ключевые слова: метаматериал киральный, контейнер, электромагнитная волна, киральные стекла

A large number of research institutes have recently been creating materials with predetermined properties. These materials are called metamaterials. The creation of metamaterials is made possible by combining several sciences, such as chemistry, physics and engineering. In this paper we consider the technology of creating a two-chamber glazing unit that converts solar energy of the infrared range into a direct electric current. The technology is based on upgrading the composition of materials in the creation of glass by adding nanocomposite structures, such as Icelandic feldspar or optically active crystals, for example. Film photovoltaic cells are placed on the end surface. These do not differ from conventional windows but are capable of converting solar energy into direct electric current. The structure is a container in which mirrored asymmetric cells are placed. In doing so, the elements are oriented chaotically.

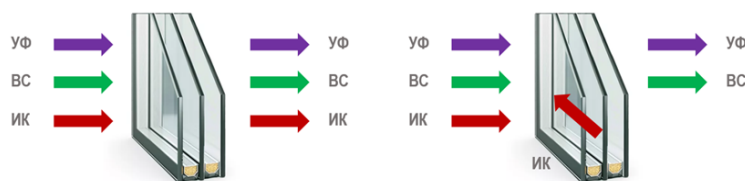

As shown in Figure 1, due to the chiral properties of the glass with the addition of optically active crystals, it can be seen that the infrared range of sunlight reverses its direction and is concentrated with film photocells. A mathematical model of the structure consisting of 16 SLAU equations was developed in this work, from the solution of which we can conclude about the possibility of energy concentration in the second interglazing space. In solving the problem, the dispersion model of the composite metamaterial was taken into account using the Condon formula. The cross-polarisation of the electromagnetic field in all regions, arising from the interaction of the electromagnetic wave with the artificial medium, has also been taken into account.

The system of equations is written with respect to the unknown coefficients of reflection and optical wave propagation over all regions of the double-glazed unit. It was solved numerically on a computer using the Gaussian method.

As a result of numerical simulation, it has been proved that optical energy can be concentrated in the first and second interstitial spaces at certain frequencies.

An optical metamaterial is an artificially created material by introducing components (atoms of another chemical compound) into the basic substance. If the atoms of the introduced chemical compound have a mirror asymmetric spatial configuration, the metamaterial belongs to the class of chiral ones.

This paper proposes a method of creating chiral glasses to concentrate the energy of IR optical waves at several discrete frequencies. When creating quartz glasses, it is necessary to give them chiral properties, i.e. to either add mirror asymmetric atoms of other chemical elements or to change the concentration ratio of left-right forms of quartz crystals.

Chiral glass is described by the following material equations taking into account the dielectric permittivity dispersion according to the Drude model and the chirality parameter according to the Condon model:

$$\vec{D} = \left(\varepsilon_c + \frac{\beta_0^2}{\omega_0^2 - \omega^2} \right) \vec{E} \mp i \left[\frac{A\beta_0^2\omega}{c(\omega_0^2 - \omega^2)} \right] \vec{H};$$

$$\vec{B} = \vec{H} \pm i \left[\frac{A\beta_0^2\omega}{c(\omega_0^2 - \omega^2)} \right] \vec{E},$$

A - parameter related to linear distance between atoms; β_0 - parameter related to internal processes in the metamaterial; c - speed of light; ϵ_c - relative permittivity of quartz; ω_0 - resonant frequency

In this paper, the passage of a plane electromagnetic wave of the optical range through three planar chiral glasses separated by two air chambers was investigated. The electromagnetic field vectors of the optical wave in seven regions (in three chiral glasses, in two inner air chambers and two outer air chambers) were determined. Further, the unknown reflection and transmittance coefficients were found from the system of linear algebraic equations (SLAE) derived from the boundary conditions at the interfaces of all areas. As a result of numerical calculations, the possibility of optical energy concentration at certain wavelengths in the visible and infrared parts of the spectrum was proved. This fact is explained by the phenomenon of conversion of normally incident radiation to side scattering at these frequencies.

Literature

1. A. Kildishev, V. Drachev, U. Chettiar, V. Shalaev, D. Werner, and D. Kwon, "Comment on 'Negative refractive index in artificial metamaterials,'" *Opt. Lett.* 32(11), 1510–1511 (2007).
2. A. Sarychev and V. Shalaev, *Electrodynamics of Metamaterials*, World Scientific, Singapore (2007).
3. A.N. Lagarkov and V.N. Kissel, "Near-perfect imaging in a focusing system based on a left-handed-material plate," *Phys. Rev. Lett.* 92, 077401:1-4 (2004).
4. Caloz C., Itoh T. *Electromagnetic metamaterials: Transmission line theory and microwave applications. The engineering approach.* New York. Wiley Interscience.2006.
5. Capolino F. *Theory and Phenomena of Metamaterials.* — CRC Press/Taylor & Francis, 2009. — 992 p.
6. D. R. Smith, J. B. Pendry and M. C. K. Wiltshire, *Science*, 2004, 305, 788–792.

Салтук Максим Владиславович,

магистрант юридической школы Федерального государственного автономного образовательного учреждения высшего образования «Дальневосточный федеральный университет», курс 3, направление юрист в сфере частного права.

СПЕЦИАЛЬНЫЕ МЕРЫ ГРАЖДАНСКО-ПРАВОВОЙ ОТВЕТСТВЕННОСТИ ЗА НАРУШЕНИЕ ОБЯЗАТЕЛЬСТВ

Аннотация: Гражданско-правовая ответственность выступает действенным способом защиты прав и восстановления материального положения пострадавшей стороны. В настоящее время в рамках гражданского права предусмотрены как общие меры ответственности, так и специальные, которые указаны не только в Гражданском кодексе Российской Федерации, но и в иных нормативных-правовых актах.

В рамках настоящей статьи делается анализ нормативного закрепления специальных мер гражданско-правовой ответственности, а также выявляются определенные проблемы правового регулирования в рассматриваемой сфере. Предложенные автором пути совершенствования законодательства позволят повысить эффективность правового регулирования в исследуемой сфере.

Ключевые слова: гражданско-правовая ответственность, меры ответственности, взыскание процентов, моральный вред.

Abstract: Civil liability is an effective way to protect the rights and restore the financial situation of the injured party. Currently, civil law provides for both general liability measures and special ones, which are specified not only in the Civil Code of the Russian Federation, but also in other regulatory legal acts.

Within the framework of this article, an analysis of the normative consolidation of special measures of civil liability is made, and certain problems of legal regulation in this area are identified. The ways of improving legislation proposed by the author will increase the effectiveness of legal regulation in the field under study.

Keywords: civil liability, liability measures, interest recovery, moral damage.

Меры гражданско-правовой ответственности, в общем виде, носят восстановительный характер и представляют собой неблагоприятные имущественные последствия, которые наступают вследствие нарушения права, охраняемого гражданским правом. Глава 25 ГК РФ устанавливает общие условия ответственности за нарушение обязательств. Кроме того, глава 25 устанавливает и общие меры гражданско-правовой ответственности, то есть меры, которые могут применяться к любым отношениям. Однако существуют и специальные

меры ответственности, которые предполагаются отдельными статьями ГК РФ или других нормативных правовых актов. Рассмотрение специальных мер ответственности целесообразно в отношении отдельных обязательств.

Так, в случае нарушения обязательств или ненадлежащего исполнения обязательств по кредитному договору применяются специальные меры ответственности.

В ч. 2 ст. 819 ГК РФ указано, что к отношениям сторон применяются положения о договоре займа в случае, если они не противоречат нормам о кредитном договоре и его сущности. Следовательно, нормы об ответственности сторон по договору займа также будут применяться и к кредитному договору. Так, п. 1 ст. 811 ГК РФ гласит, что, если иное не предусмотрено законом или договором займа, в случаях, когда заемщик не возвращает в срок сумму займа, на эту сумму подлежат уплате проценты в размере, предусмотренном п. 1 ст. 395 ГК РФ, со дня, когда она должна была быть возвращена, до дня ее возврата займодавцу независимо от уплаты процентов, предусмотренных по договору. Кроме того, установлены и отдельные правила, предусматривающие возврат заёмных средств частями. Так, в случае просрочки внесения платежа по очередному периоду, займодавец вправе потребовать досрочного возврата всей оставшейся суммы займа вместе с процентами за пользование займом, причитающимися на момент его возврата.

При расчёте процентов необходимо руководствоваться положениями Постановления Пленума Верховного Суда РФ от 24.03.2016 № 7 «О применении судами некоторых положений Гражданского кодекса Российской Федерации об ответственности за нарушение обязательств» (далее – Постановление Пленума ВС РФ № 7). Так, п. 42 Постановления Пленума ВС РФ № 7 гласит, что в случае, если соглашением сторон установлена неустойка за ненадлежащее исполнение обязательств, проценты за пользование чужими денежными средствами, предусмотренные ст. 395 ГК РФ не взыскиваются. Следовательно, кредитор не вправе взыскивать с заёмщика и проценты за неисполнение обязательств и проценты за пользование чужими денежными средствами. Кроме того, необходимо различать проценты, которые представляют собой плату за пользование заёмными средствами, и проценты как меру гражданско-правовой ответственности. Правила, указанные выше, применяются именно в отношении процентов как меры гражданско-правовой ответственности.

Сложным вопросом при определении меры ответственности заёмщика по кредитному договору является начисление сложных процентов или процентов на проценты. Так, п. 2 ст. 317.1 ГК РФ гласит, что условие обязательства, предусматривающее начисление процентов на проценты, является ничтожным, за исключением условий обязательств, возникающих из договоров банковского вклада или из договоров, связанных

с осуществлением сторонами предпринимательской деятельности. Следовательно, по общему правилу начисление процентов на проценты, неуплаченные за предыдущий период, недопустимо. Данное правило отражено и в п. 33 Постановления Пленума Верховного Суда РФ от 22.11.2016 № 54 «О некоторых вопросах применения общих положений Гражданского кодекса Российской Федерации об обязательствах и их исполнении». Однако важно учитывать, что за просрочку уплаты процентов за пользование денежными средствами кредитор вправе начислить проценты, предусмотренные ст. 395 ГК РФ, если иное не установлено договором или законом. Таким образом, ст. 395 ГК РФ применяется к кредитным договорам в случаях:

- ✓ Если кредитным договором не предусмотрены проценты за просрочку исполнения обязательства.
- ✓ В случае, если лицо допускает просрочку уплаты процентов за пользование заёмными средствами.

Специальные меры гражданско-правовой ответственности применяются и в случае нарушения прав потребителей. Приобретая некачественный товар, работу и услугу потребитель вправе защитить свои права и интересы. В соответствии с Законом РФ «О защите прав потребителей» потребителем является гражданин, имеющий намерение заказать или приобрести услугу, товар или работу только для своих личных, семейных, домашних и иных нужд, не связанных с осуществлением предпринимательской деятельности.

В Законе РФ «О защите прав потребителей» и в ГК РФ содержится механизм защиты прав потребителей. Стоит заметить, что права потребителей преобладают над правами и обязанностями продавцов. Это вытекает из того, что продавцы являются профессиональными участниками рынка, а потребитель слабой стороной, поэтому законодатель помогает потребителю, создавая ему дополнительные гарантии в восстановлении его нарушенных прав.

Одной из самых распространенных специальных мер выступает компенсация морального вреда. Нормы о моральном вреде законодатель закрепил в ГК РФ и в Законе РФ от 07.02.1992 № 2300-1 «О защите прав потребителей» (далее – Закон о защите прав потребителей). Согласно ст. 151 ГК РФ под моральным вредом понимаются физические или нравственные страдания гражданина, которые причинены действиями, нарушающими его личные неимущественные права или посягающие на принадлежащие ему иные нематериальные блага.

Когда в суде возникает вопрос о том, подлежит ли удовлетворению исковое требование о компенсации морального вреда потребителю, или нет, весомым условием

будет являться факт нарушения прав потребителя, который установлен.

Суд определяет размер компенсации морального вреда независимо от размера возмещения имущественного вреда, и поэтому стоимость товара, работы и услуги не ставится в зависимость. По принципу разумности и справедливости суд в каждом конкретном случае, исходя из причиненных потребителю нравственных и физических страданий, определяет размер компенсации морального вреда. Поэтому суд, рассматривая каждую ситуацию, устанавливает размер компенсации морального вреда, исходя из собственной оценки.

Однако согласно материалам судебной практики размер компенсации в настоящее время невелик. Например, Тасаков М.Ю. обратился в Благовещенский городской суд с иском к ПАО «Сбербанк России» в лице Благовещенского отделения № 8636 ПАО «Сбербанк России». Как следует из изложенных в заявлении обстоятельств, 16 декабря 2011 года между истцом и ответчиком заключен договор банковского вклада № 42307.810.7.0300.2004523/43, на котором по состоянию на 11 марта 2020 года находились личные денежные средства Тасакова М.Ю. в сумме 400 000 рублей. Суть дела – выдача денежных средств со счёта Тарасова М.Ю. неуполномоченному лицу. Размер морального вреда был оценен истцом в 50 000 руб. Суд удовлетворил исковые требования частично: в части взыскания морального вреда требования были удовлетворены в размере 3 000 руб.

Другим примером может служить решение Шатурского городского суда Московской области от 23.11.2021 по делу № 2-1123/2021. Так, истец Большаков С.В. с учетом уточненных исковых требований обратился в суд с иском к ответчику МБУ "Комбинат по обслуживанию, содержанию и благоустройству городского округа Шатура" о взыскании материального ущерба, штрафа, компенсации морального вреда, судебных расходов, указав, что он является собственником жилого помещения. В декабре 2020 произошло затопление квартиры водой, в результате течи кровли по вине ответчика. Истец просил взыскать моральный вред в размере 50 000 руб. Однако суд оценил моральные страдания в 3 000 руб.

Таким образом, размер взыскиваемого возмещения, по нашему мнению, не соответствует степени нарушений в данной области. Кроме того, автор приходит к выводу, что суды придают недостаточное значение переживаниям, которые испытывает человек, когда его права нарушаются. Так, продавцы выступают более сильной стороной в данного рода правоотношениях. Именно поэтому должны создаваться более благоприятные условия для защиты прав потребителей. Для решения указанной проблемы автор считает необходимым указать в Законе о защите прав потребителей, что размер компенсации морального вреда не может быть меньше 1000 руб. При таких условиях продавцы будут

более тщательно проверять условия предоставления товаров, услуг и работ, что приведет к снижению числа нарушений. Кроме того, зачастую моральные переживания намного сильнее, чем переживания по поводу материального положения. Так, нередко лицо тратит большое количество усилий, чтобы защитить своё право в то время, как продавец совершает действия, направленные на ущемление прав потребителей.

Более того автор считает, что размер компенсации морального вреда необходимо ставить в зависимость от возможной общественной опасности, материального положения стороны, причинившей моральный вред. Тем самым такая мера будет иметь превентивный эффект, направленный как на предупреждение, так и развитие гражданских правоотношений.

Меры защиты прав и меры гражданско-правовой ответственности не одно и то же, но часто применяются вместе.

Если покупателю будет продан некачественный товар, то у него есть право поменять товар на товар надлежащего качества такой же марки; заменить бракованный товар на товар другой марки, с перерасчетом суммы; потребовать соразмерного уменьшения покупной цены, к примеру, может быть сделана скидка; потребовать, чтобы продавец незамедлительно и безвозмездно устранил недостаток в товаре или возместил расходы на исправление недостатков третьим лицом; также отказаться от исполнения договора купли-продажи и потребовать возврата уплаченной денежной суммы, но стоит заметить, что покупателю сначала нужно вернуть товар продавцу.

При оказании услуги или выполнении работы у потребителя есть право требования об изменении или прекращении правоотношений, если будет выявлен недостаток в оказанной услуге или выполненной работе и, если будет нарушен срок, что является мерой защиты прав. Данный способ защиты должен использоваться добровольно, но прямого указания на это в законе нет. В п. 5 ст. 13 Закона о защите прав потребителей упоминается, что только неустойка добровольно удовлетворяется. В п. 6 ст. 13 Закона о защите прав потребителей законодатель косвенно упоминает, что если суд удовлетворяет требования потребителя, то суд и взыскивает с нарушителя прав при несоблюдении в добровольном порядке требования потребителя штраф в размере 50 % от суммы, которая присуждена потребителю в судебном порядке.

Возникает такая мысль, исходя из вышесказанного, что должно в законе прямое указание на необходимость удовлетворять требования потребителя добровольно.

На практике каждый из перечисленных способов применяется для защиты прав потребителей и довольно успешно. Характерной особенностью способов является то, что в разных случаях они могут применяться вместе, а могут и отдельно.

Традиционно меры гражданско-правовой ответственности носят исключительно имущественный характер. Однако с развитием гражданско-правовых отношений и появлением новых форм взаимодействия стало понятно, что меры гражданско-правовой ответственности должны носить не только имущественный характер. В частности, корпоративные отношения предусмотрены гражданским законодательством не так давно. Их особенностью выступают то, что в их составе преобладают неимущественные отношения, которые оказывают влияние и на меры гражданско-правовой ответственности в сфере корпоративных споров.

Так, неимущественной мерой гражданско-правовой ответственности в сфере корпоративных отношений выступает лишение права голоса на общем собрании. П. 6 ст. 84.2. Федерального закона от 26.12.1995 № 208-ФЗ «Об акционерных обществах» предполагает, что если, лицо, которое приобрело более 35% акций ПАО и не исполнило обязанность по обязательному предложению, имеет право голоса только по 30% таких акций. Таким образом, на лицо возлагаются именно неимущественные меры ответственности, которые ограничивают его право на управление организацией.

Таким образом, в настоящее время сформировалось множество специальных мер гражданско-правовой ответственности, которые учитывают специфику конкретных правоотношений. Однако важно учитывать, что правовое регулирование в рассматриваемой сфере не является идеальным и нуждается в дальнейшем реформировании.

Список используемых источников:

1. Закон РФ от 07.02.1992 № 2300-1 «О защите прав потребителей» (ред. от 11.06.2021) // Российская газета. – 1992.
2. Гражданский кодекс Российской Федерации (часть первая) от 30.11.1994 № 51-ФЗ (ред. от 25.02.2022) // Собрание законодательства РФ. – 1994. – № 32. – Ст. 3301.
3. Федеральный закон от 26.12.1995 № 208-ФЗ «Об акционерных обществах» (ред. от 25.02.2022) // Собрание законодательства РФ. – 1996. – № 1. – Ст. 1.
4. Постановление Пленума Верховного Суда РФ от 24.03.2016 № 7 «О применении судами некоторых положений Гражданского кодекса Российской Федерации об ответственности за нарушение обязательств» (ред. от 22.06.2021) // Бюллетень Верховного Суда РФ. – 2016. – № 5.
5. Постановление Пленума Верховного Суда РФ от 22.11.2016 № 54 «О некоторых вопросах применения общих положений Гражданского кодекса Российской Федерации об обязательствах и их исполнении» // Бюллетень Верховного Суда РФ. – 2017.

– № 1.

6. Решение Благовещенского районного суда от 24.07.2020 по делу № 2-3522/2020 [Электронный ресурс] // Режим доступа: URL: <https://sudact.ru/regular/doc/VbSmXBWVdTZc/> (дата обращения: 09.07.2022).

7. Решение Шатурского городского суда Московской области от 23.11.2021 по делу № 2-1123/2021 [Электронный ресурс] // Режим доступа: URL: <https://sudact.ru/regular/doc/k1sQRvEBJnUb/> (дата обращения: 09.07.2022).

8. Белова О. А. Гражданско-правовые способы защиты прав потребителей // Вестник Евразийской академии административных наук. – 2015. – № 2. – С. 74-81.

9. Гутников О. В. Особые меры гражданско-правовой ответственности в корпоративном праве как базисная характеристика корпоративной ответственности // Журнал российского права. – 2019. – №8. – С. 72-84.

10. Дзущева Д. М., Чараева Д. Д. Способы защиты прав потребителей // Достижения Вузовской науки 2018. – 2018. – С. 98-100.

11. Егина А. И. Гражданско-правовые способы защиты прав потребителей в сфере торговли и // Юность и Знания Гарантия Успеха - 2019. – 2019. – С. 196-199.

12. Скворцова Т. А., Решитник В. Ю. Некоторые аспекты ответственности за причинение вреда вследствие недостатков товаров, работ, услуг // Сборник избранных статей по материалам научных конференций ГНИИ «Нацразвитие». – 2019. – С. 256-258.

13. Фетисова Е. А. Неприменение судом акта, противоречащего закону: постановка проблемы // Юридический вестник Самарского университета. – 2019. – №2. – С. 117-124.

Мухаметгалиев Сайдаш Искэндэрович

Студент, кафедра «Информатика и информационно-управляющие системы»

ФГБОУ ВО Казанский государственный энергетический университет

Россия, г. Казань

ИНФОРМАЦИОННЫЕ ТЕХНОЛОГИИ ДИАГНОСТИРОВАНИЯ ТЕХНИЧЕСКОГО СОСТОЯНИЯ СЕТЕЙ ЭЛЕКТРОСНАБЖЕНИЯ

Аннотация: в данной статье рассмотрены различные предпосылки развития информационных технологии диагностирования технического состояния сетей электроснабжения, а также государственные программы по внедрению цифровизации. Полагаясь на уже известные данные, в статье приведены опыт применения и перспективы развития технических и программных средств с целью эффективной диагностики состояния электрооборудования.

Abstract: this article discusses various prerequisites for the development of information technologies for the diagnosis of the technical condition of power supply networks, as well as state programs for the introduction of digitalization. Based on the already known data, the article presents the experience of using and prospects for the development of technical and software tools in order to effectively diagnose the condition of electrical equipment.

Ключевые слова: цифровизация, информационные технологии, электрические сети, диагностика технического состояния сетей, программный комплекс, энергетика.

Key words: digitalization, information technologies, electrical networks, diagnostics of the technical condition of networks, software complex, power engineering.

Переход к новой электрической сети с полностью другим технологическим укладом, которая будет простой в использовании, эффективной, надежной является целью инновационного развития отрасли на сегодняшний день. Достижения поставленной цели можно добиться посредством решения задач создания благоприятных условий для реализации инновационных проектов, обеспечения разработки информационных технологий и внедрения их в производство, перехода к автоматизированным объектам электрических сетей, обеспечения качественного интерфейса для пользователей сети.

Чтобы потребитель был уверен в качестве и надежности электроснабжения в рамках новой структуры единой энергетической системы требуется организация четкого оперативно-информационного взаимодействия между субъектами рынка и выполнения каждым из них определенных специфических функций и обязанностей. Именно поэтому в

самом начале необходимо обеспечивать превосходство технических и программных средств, которые способны удовлетворить рост информационных запросов. Очевидно, что достичь этого можно только лишь с использованием новейших компьютерных и информационных технологий. Организация эффективного функционирования систем электроснабжения требует изменения существующих методик и способов их диагностирования, а также разработки совершенно нового подхода - применения технических и программных средств системного анализа, выбора мероприятий для эффективного планирования технического обслуживания, определения неисправностей и дефектов, плановой организации ремонтов. Увеличивающееся количество оборудования, исчерпавшего свой максимальный ресурс работы, в сочетании с негативными внешними воздействиями (перегрузки, перенапряжения, короткие замыкания и т.д.) приводит к росту отказов. Эксплуатация электрооборудования приводит к постепенному его износу и вследствие этого к необходимости его периодического ремонта. Для разработки эффективных систем профилактических мероприятий, контроля, испытаний, диагностики, текущих и капитальных ремонтов нужно определение причин отказов электрооборудования [2]. Для того чтобы обеспечить требуемый уровень безотказности систем, авторы [3] вводят в расчеты время профилактических ремонтов. Сокращение продолжительности периода ремонта увеличивает время безотказного функционирования оборудования, приводя к увеличению вероятности работы оборудования при дальнейшей эксплуатации [4, 5]. Тем не менее, как и любой способ увеличения безотказности работы оборудования, он требует дополнительных капитальных затрат.

Другим подходом повышения безотказности электрооборудования может служить использование методов и средств технической диагностики [4]. Он дает возможность анализировать работоспособность системы с использованием диагностических моделей. Техническая диагностика направлена на то, чтобы повысить надежность основных сетей электроснабжения путем выполнения тщательного обследования для объективного определения текущего состояния, в котором находится обследуемый объект. Прежде всего, это касается силового электрооборудования. Поэтому основной целью диагностирования технического состояния является выявление дефектов электрооборудования на ранней стадии их возникновения, а функциональной, кроме выявления дефектов, - наблюдение и прогнозирование их развития, составление планов на ремонт оборудования.

В зависимости от конечной цели диагностирования различают диагностические и прогнозирующие системы комплексной диагностики. Диагностические системы предназначены для установления наличия неисправности и локализации места неисправности. Прогнозирующие системы комплексной диагностики по

результатам предварительных проверок прогнозируют поведение объекта в будущем. Поэтому особый интерес вызывают прогнозирующие системы технической диагностики [4,5]. Прогнозирование - одна из самых перспективных, но при этом и самых сложных, методов анализа. Метод прогнозирования в общем случае сводится к проведению оценки будущих значений упорядоченных во времени данных с учетом анализа уже имеющихся данных. Ее решение дает возможность определить остаточный ресурс или прогнозировать отказы в системе электроснабжения.

Рассматриваемые системы комплексной диагностики позволяют установить в элементах систем электроснабжения дефекты различного происхождения. Поэтому следующей задачей комплексной диагностики является оценка вероятности обнаруженных дефектов с точки зрения безотказного функционирования и безопасной работы оборудования [4,5]. Необходимость прогнозирования возникновения дефектов элементов, оценка возможности эксплуатации в условиях неполноты и неопределенности информации о техническом состоянии оборудования, является значительно влияющим фактором. Одним из возможных способов прогнозирования в условиях неопределенности исходных данных является вероятностный метод [2,3]. Для определения вероятности отказов при проявлениях дефектов различных типов нужно знать последующие вероятностные и числовые характеристики: функции зависимости дефектов от размеров; математические ожидания числа выявленных дефектов; максимальные значения обнаружения; параметры системы выявления дефектов; критические уровни дефектов. Изложенный в [4] метод оценки вероятности отказа элементов по результатам диагностического анализа дефектов дает возможность учитывать статистическую информацию о различных видах дефектов, полученную в результате обследования, определить остаточный ресурс по результатам очередного диагностического обследования.

Комплексной диагностике отводится важная роль в повышении эффективности функционирования систем электроснабжения. Все многообразие методик и средств комплексной диагностики по способу воздействия на объект [3,4,5] может быть разделено на 3 вида: тестовая диагностика; функциональная; комбинированная диагностика. Одним из характерных признаков тестовой диагностики является формирование требуемых возмущений в объекте диагностики. Другим характерным признаком является то, что исследование объекта в данном случае осуществляется только после вывода его из эксплуатации (например, при проведении плановых ремонтов). Методы диагностики этой группы являются на данный момент традиционными для силового электрооборудования, т.к. в течение длительного времени они являлись основными источниками данных об исследуемых объектах электроэнергетики. В последние годы вместе с традиционными

широкое распространение получают и новые методы тестовой диагностики, но и они не лишены основных недостатков, таких как низкая информативность и требование вывода оборудования из эксплуатации. В таких условиях применение технических и программных средств с целью эффективной диагностики состояния электрооборудования является актуальной задачей.

Одним из программных комплексов, разработанных для предприятий энергетической отрасли является «Автоматизированная система управления ремонтами энергетического оборудования» (ПК «АСУРЭО»), который с 2005 года используется более чем на 350 энергообъектах по всей России. Программный комплекс разработан для быстрого принятия, обработки и рассмотрения заявок на ремонт энергетического оборудования на всех уровнях.

Интерфейс программного комплекса был разработан с учетом требований и опыта специалистов диспетчерских и технологических служб. Это позволило получить продукт, удовлетворяющий потребностям пользователей, постоянно работающих с заявками. Все компоненты ПК «АСУРЭО» обладают широкими возможностями по настройке и позволяют автоматизировать процесс рассмотрения заявок для компаний со структурой любой сложности, удовлетворяя имеющимся процедурам обработки заявок.

Обзор подсистем и модулей ПК «АСУРЭО» показывает, что модуль «Метролог» — позволяет автоматизировать полный цикл процессов метрологического обеспечения, включая учет средств измерений, планирование и контроль работ по их техническому обслуживанию, фиксацию результатов аудита метрологических служб и автоматическое формирование всех видов документации. Однако, как показывает опыт практической работы, для решения специфических задач эффективной диагностики состояния электрооборудования, функциональность данного модуля недостаточна. Поэтому для расширения базовой функциональности ПК «АСУРЭО» в области диагностики состояния электрооборудования необходимо разработать дополнительные модули — модули диагностики. Технология дополнительных модулей может быть использована для решения специфических задач эффективной диагностики состояния электрооборудования и сетей электроснабжения.

Список литературы

1. Алексеев Б. А. Контроль состояния (диагностика) крупных сило-вых трансформаторов. М.: НЦ ЭНАС, 2020. 216 с.
2. Испытание мощных трансформаторов и реакторов / Г. В. Алек-сенко. М.: Энергия 2018. 254 с. [и др.]

3. В. В. Базуткин, В. П. Ларионов, Ю. С. Пинталь Техника высоких напряжений: Изоляция и перенапряжения в электрических системах /; под . общ. ред. В. П. Ларионова. 3-е изд., перераб. и доп. М. : Энергоатомиздат, 2018. 464 с.
4. Беркович Я. Д. О диагностике энергетического оборудования // Электрические станции. 2019. № 6. С. 16-20.
5. Биргер И. А. Техническая диагностика. М.: Машиностроение, 2018. 239 с.
6. Болотин В. В. Ресурс машин и конструкций. М.: Машиностроение, 2017. 448 с.
7. Волкова И.О., Бурда Е.Д., Гаврикова Е.В., Суслов К.В., Косыгина А.В., Горгишели М.В. Трансформация электроэнергетики: тренды, модели, механизмы и практики управления : монография. – Иркутск : Изд-во ИРНИТУ, 2020. – 354 с.

Кондратьева Елизавета Валерьевна

Московский государственный университет имени М.В. Ломоносова

2 курс магистратуры Высшей школы государственного аудита

СОВЕРШЕНСТВОВАНИЕ ТАМОЖЕННОГО КОНТРОЛЯ ПУТЕМ ВНЕДРЕНИЯ ЦИФРОВЫХ ТЕХНОЛОГИЙ

Аннотация. Цифровые технологии, используемые при осуществлении таможенного контроля, направлены на автоматизацию и цифровизацию деятельности таможенных органов. Системы безопасности, навигационные технологии, искусственный интеллект, 3D-печать, Интернет вещей, технология блокчейн, 5G — основные технологии, оказывающие положительное влияние на развитие процессов управления, в соответствии со «Стратегией развития таможенной службы Российской Федерации до 2030 года». Следует также установить стандарты того, насколько полно можно применять указанные технологии в процессе осуществления таможенного контроля. В настоящей статье автор проанализировал основные преимущества использования информационных технологий при осуществлении таможенного контроля, определил задачи, стоящие перед Россией в отношении внедрения информационных технологий в процесс таможенного контроля. С помощью информационных технологий значительно улучшается качество оказываемых услуг не только участникам внешнеэкономической деятельности, но и органам государственной власти. Цифровые технологии обеспечивают простоту и легкость процедур таможенного оформления и контроля. Таким образом, государство, благодаря применению информационных технологий при осуществлении значимых функций, наиболее эффективно реализует мероприятия, направленные на защиту национальных интересов, тем самым обеспечивает безопасность государства. В конце концов, с помощью цифровых технологий формируются дополнительные комплементарные эффекты социально-экономического развития.

Ключевые слова: цифровые технологии, таможенный контроль, искусственный интеллект, автоматизированная обработка данных, интеллектуальный пункт пропуска, таможенные органы.

Annotation. Digital technologies used in the implementation of customs control are aimed at automating and digitalizing the activities of customs authorities. Security systems, navigation technologies, artificial intelligence, 3D printing, Internet of Things, blockchain technology, 5G are the main technologies that have a positive impact on the development of

management processes, in accordance with the "Strategy for the Development of the Customs Service of the Russian Federation until 2030". Standards should also be set for how fully the above technologies can be applied in the process of customs control. In this article, the author analyzed the main advantages of using information technologies in the implementation of customs control, identified the challenges facing Russia in relation to the introduction of information technologies in the process of customs control. With the help of information technologies, the quality of services provided is significantly improved not only to participants in foreign economic activity, but also to public authorities. Digital technologies ensure the simplicity and ease of customs clearance and control procedures. Thus, the state, thanks to the use of information technologies in the implementation of significant functions, most effectively implements measures aimed at protecting national interests, thereby ensuring the security of the state. Finally, with the help of digital technologies, additional complementary effects of socio-economic development are formed.

Keywords: digital technologies, customs control, artificial intelligence, automated data processing, intelligent checkpoint, customs authorities.

Всемирная таможенная организация постулирует: при внедрении информационных технологий в процесс таможенного контроля крайне важно, чтобы такая цифровизация осуществлялась в соответствии с международно признанными стандартами.

Несомненно, автоматизация и оцифровка таможенных процессов позволит сократить время нахождения товаров на таможенных границах. Кроме того, существенно снизятся затраты для заинтересованных сторон по всей цепочке поставок, что в конечном итоге приведет к увеличению показателей экспорта.

С помощью цифровых технологий улучшается осуществление таможенного контроля.

Во-первых, увеличивается автоматизированная обработка: сотрудники таможенных органов обрабатывают декларации, поданные онлайн, сверяют имеющиеся данные с подтверждающими документами, осуществляют проверку классификации и оценку товаров. Данные, полученные в конечном итоге, анализируются компьютерами с большей точностью.

Во-вторых, меняется и специфика деклараций. По мере того, как развиваются технологии, объем данных, которые необходимо представить декларанту, уменьшается, так как таможня осуществляет сбор информации о подтверждающих документах от источников, а не от декларанта. Например, таможня может легко проверить выдачу разрешений и лицензий другими государственными органами, в данном случае понадобится только ссылочный номер, но не лицензия.

В-третьих, происходит трансформация места обработки. Цифровые технологии обеспечивают возможность сотрудникам таможенных органов работать удаленно. Таким образом, появление центров, оснащенных цифровыми технологиями, в результате поможет решить проблему нехватки квалифицированного персонала для всех пограничных постов.

В-четвертых, постоянно растет использование поведенческих данных как инструмента для соблюдения требований. Таможенные органы собирают огромное количество данных, используют интеллектуальный анализ данных и аналитику для того, чтобы получить более полные данные о процессах торговли и цепочках поставок. В настоящее время среди правительств разных стран популярна «инициатива по открытым данным», которая признает, что правительственные данные имеют много внутренней ценности и что при доступности их для отдельных лиц, государственных учреждений их можно продвигать инновационными методами, а также с помощью сотрудничества. Таким образом, для формирования эффективной экономической политики таможенные органы могут обмениваться данными с другими службами, агентствами, министерствами.

В-пятых, активное использование цифровых технологий поможет более разумно соблюдать требования и управлять рисками, так как таможенные службы в необходимых случаях смогут осуществлять контрольные функции на более ранних этапах процесса импорта.

Следует отметить, что могут место быть злоупотребления со стороны таможенных органов, использующих цифровые технологии. Например, Таможенно-пограничная служба США занимается обыском устройств путешественников на границе без ордера, несмотря на то, что уже многие годы организации призывают прекратить данные действия. Так, в 2021 году было проведено 37 450 обысков электронных устройств путешественников.

В США имеется директива, которая определяет процедуры, в соответствии с которыми сотрудники должны осуществлять контроль в форме досмотра электронных устройств. Данная директива позволяет получать доступ к любой информации, хранящейся на электронном устройстве. Данные, которые находятся в облачных сервисах, невозможно получить, если у сотрудника таможенно-пограничной службы нет ордера либо согласия путешественника. Стоит отметить, что таможенные органы США не всегда уведомляют путешественников о поиске их устройства. Насколько тщательно таможенно-пограничная служба будет осуществлять обыск цифрового устройства? Думается, это зависит от уровня подозрения, а также от того, имеет ли место проблема национальной безопасности.

Существует базовый обыск, который подразумевает просмотр содержимого устройства и анализ информации, обнаруженной на границе. Путешественники в таком

случае предоставляют коды доступа к устройству: в случае отказа сотрудник таможенного органа имеет право «задержать устройство» на срок до пяти дней.

Если у сотрудника таможенного органа возникают серьезные подозрения или стоит вопрос обеспечения национальной безопасности, то проводится расширенный обыск устройства. В данном случае сотрудник может подключать внешнее оборудование к устройству, получать не только доступ к содержимому объекта, но и просматривать, копировать, анализировать информацию, которая хранится на устройстве.

В структуре Федеральной таможенной службы Российской Федерации с 2015 года действует особая база данных, в которую включен широкий перечень объектов. Кроме того, создано специальное программное обеспечение, позволяющее обрабатывать информацию. Комплексы, в которых осуществляется досмотр предметов и веществ, постепенно оснащаются информационными технологиями — в будущем благодаря искусственному интеллекту достаточно быстро можно будет выявить предметы и вещества, которые запрещены для ввоза на территорию Российской Федерации.

Благодаря вышеуказанному нововведению возрастет доверие предпринимателей к государству в лице таможенных органов. Также в значительной степени повысится контроль над человеческим фактором в области системы управления рисками. Необходимо отметить, что основная функция применения цифровых технологий в данной сфере заключается в том, что благодаря им точно будут определены обстоятельства, при которых вмешательство таможенных органов будет необходимо.

Благодаря деятельности инспекционно-досмотровых комплексов (с использованием цифровых технологий) нетрудно автоматически выявлять схемы перемещения товаров, которые по определенным признакам будут подпадать по условия нарушений таможенного законодательства. Субъективный фактор будет практически сведен к нулю.

В настоящее время цифровые технологии активно внедряются в процедуру таможенного контроля на территории России. Так, например, первый этап создания Главного центра обработки данных Федеральной таможенной службы России в Твери уже завершился. Оснащение специальной инфраструктурой данного центра планируется окончить к 2023 году.

В Главном центре обработки данных ФТС РФ используется такое техническое решение, которое помогает обслуживать каждую из составляющих центра независимо от его работы в целом. То есть товары могут оформляться одновременно по всей стране, без каких-либо ограничений и перебоев. Используются различные провайдеры, каналы связи

проходят также по разным линиям. Таможенные информационные системы благодаря данным технологиям обеспечены безопасностью.

Основные функции Главного центра обработки данных ФТС РФ заключаются в том, что он, во-первых, осуществляет безопасное сохранение данных; во-вторых, гарантирует исправную работу всех информационных технологий как отдельно, так и вместе; в-третьих, с помощью центра в разы увеличивается скорость совершения таможенных операций.

В данный момент перед государством стоит важная задача — создать «интеллектуальный» пункт пропуска в зависимости от вида транспорта. Под «Интеллектуальным пунктом» пропуска следует понимать единую информационную систему, в которую попадают объемы данных с инспекционно-досмотровых пунктов, весогабаритных комплексов, а также систем радиационного контроля.

Процедуру таможенного контроля при значительном применении цифровых технологий можно кратко описать следующим образом: данные поступают на единую информационную платформу, далее происходит автоматический анализ информации, который впоследствии позволит сделать вывод о том, необходимо ли производить досмотр груза. Требуется отметить, что при осуществлении таможенного контроля таможенные органы смогут активно использовать системы электронной очереди и диспетчеризация. Так, при надлежащим образом осуществляемой работе безрисковые товарные партии будут моментально проходить через «интеллектуальные» пункты пропуска.

Как известно, в 2022 г. ФГКУ Росгранстрой и отечественный разработчик программных комплексов интеллектуальных систем ООО «Глосав» заключили соглашение о взаимодействии. Задача указанного документа — создать концепцию развития всеобъемлющей системы пропуска через государственную границу Российской Федерации. Результатом должна стать работа пограничных переходов в режиме «одного окна».

Благодаря цифровым технологиям, которые будут внедрены на пограничных переходах, технологические системы будут интегрированы в единую систему с государственными контрольными органами. Таким образом, система будет работать в соответствии с принципом «одного окна».

Необходимо отметить, что на всех уровнях внедрения цифровых процессов имеются проблемы.

На уровне ЕАЭС, исходя из разработанного экспертами ЮНКТАД в 2021 году «Индекса готовности к передовым технологиям», сохраняется значительный технологический разрыв между странами ЕАЭС. Среднее значение индекса в странах

Союза составляет 0,48 — выше среднемирового, но существенно ниже показателей ведущих мировых стран и их экономических объединений.

На федеральном уровне нерешенность вопросов с освоением бюджетного финансирования в рамках нацпроектов и программ, а также несовершенство законодательства в сфере госзакупок, срывы сроков планирования — все это свидетельствует об отсутствии эффективного механизма реализации крупномасштабных проектов.

Имеются также проблемы в работе системы таможенных органов. После введения на полную мощность ЦЭДов и электронных таможен и применения нового алгоритма распределения декларационного массива, возникли проблемы в координации таможенных структур, негативно отразившиеся на участниках ВЭД. Для решения сложившейся ситуации с февраля 2021 года был запущен процесс диспетчеризации, позволивший оптимизировать процессы таможенного оформления в зависимости от специфики товарных партий.

В соответствии со стратегическим планом, к 2030 году таможня должна стать интеллектуальной. В плане нацпроекта по международной кооперации и экспорту поставлена задача модернизировать 37 пунктов пропуска, то есть не менее 5 в год. Однако на практике к 2024 году будут запущены 1 или 2 подобных пункта в тестовом режиме, вероятнее всего, на западном направлении.

Для полного завершения и внедрения цифровизации необходима согласованная и детально продуманная работа всех заинтересованных участников международных отношений.

Резюмируя, следует сделать основные выводы. Федеральная таможенная служба Российской Федерации ставит перед собой основную цель — сконструировать таможенный контроль таким образом, чтобы он стал удобным для добросовестных участников внешнеэкономической деятельности. В основе цифровизации процедуры таможенного контроля лежит технология искусственного интеллекта. Среди наиболее значимых задач, которые государство стремится решить, применяя информационные технологии при осуществлении таможенного контроля, заключаются в следующем: прежде всего, таможенные органы смогут проводить оценку рисков, например, еще до того момента, когда транспортное средство с грузом прибывает в пункт пропуска; также таможенные органы будут наделены возможностью более гибкого планирования мероприятий по проверке товаров в пунктах; транспортное средство будет проводить значительно меньше времени в пункте пропуска. Другими преимуществами являются увеличение объема сбора

таможенных платежей за счет ускорения прохождения таможенных процедур, снизить коррупцию за счет всестороннего автоматизированного учета и контроля.

Таким образом, использование цифровых технологий позволит повысить производительность труда не только работников таможенных органов, но и участников внешнеэкономической деятельности, применять электронный документооборот с последующим вариативным использованием информации.

Использованные источники

1. Customs Matters. Strengthening Customs Administration in a Changing World. Mr. Augusto A Perez Azcarraga, Mr. Tadatsugu Matsudaira, Mr. Gilles Montagnat-Rentier, Mr. Janos Nagy, and Mr. R. James Clark [Электронный ресурс] Режим доступа: <https://www.elibrary.imf.org/display/book/9798400200120/CH007.xml?tabs=related%20documents>
2. [Электронный ресурс] Режим доступа: <https://epic.org/how-cbp-uses-hacking-technology-to-search-international-travelers-phones/>

*Зыков Д.А., кандидат юридических наук, доцент
заведующий кафедрой публично-правовых дисциплин
Владимирский юридический институт ФСИИ России
Россия, г. Владимир*

*Пысина О.И., магистрант 2 МЗЮ курс
Владимирский юридический институт ФСИИ России
Россия, г. Владимир*

ПОЛНОМОЧИЯ СУДА НА ОТДЕЛЬНЫХ ЭТАПАХ УГОЛОВНОГО СУДОПРОИЗВОДСТВА

Аннотация. В статье освещены основные полномочия суда применительно к отдельным этапам уголовного судопроизводства. Раскрываются особенности и порядок их реализации в ходе производства по уголовным делам. Анализируются полномочия суда по осуществлению судебного контроля.

Annotation The article highlights the main powers of the court in relation to certain stages of criminal proceedings. The order of their application and changes in composition and volume depending on a particular stage is revealed. The author dwells on the content of the powers of the court, the meaning of judicial control.

Ключевые слова: судопроизводство, полномочия суда, стадии, судебный контроль, разрешение уголовного дела, обжалование приговора, принцип res judicata, приведение приговора в исполнение.

Keywords : separate stages of legal proceedings, powers of the court, judicial control, resolution of a criminal case, appeal of a verdict, the principle of res judicata, enforcement of a sentence.

Уголовное судопроизводство представляет собой целостную совокупность (систему) отдельных этапов разбирательства и разрешения уголовного дела.

В суде начальный этап (стадия) включает в себя процессы подготовки к судебному заседанию. Данный этап начинается после окончания предварительного расследования и заканчивается началом судебного разбирательства. Подготовка к судебному разбирательству не является главным, решающим этапом уголовного судопроизводства.

Однако, он имеет большое значение в организационном, процедурном плане, в частности, на данном этапе разрешаются вопросы, относящиеся к возможности назначения судебного разбирательства по поступившему в суд делу, устанавливаются наличие или отсутствие оснований для производства судебного разбирательства, а также его пределы - круг обвиняемых и обвинение, по которому должно осуществляться разбирательство дела в суде.

Таким образом, основная задача данной стадии заключается в том, чтобы не допустить до судебного разбирательства некачественно расследованных уголовных дел и предупредить тем самым незаконное помещение на скамью подсудимых заведомо невиновных лиц, осуществляя при этом судебную защиту прав и свобод человека и гражданина. При этом, защищаются права не только обвиняемого, но и потерпевшего, а также гражданского истца, гражданского ответчика и других участников уголовного процесса. Разрешая указанную задачу, суд осуществляет функции судебного контроля за действиями и решениями органа предварительного следствия, контроль за законностью и обоснованностью уголовного обвинения. В данном случае суд выступает в качестве основного гаранта законности в досудебных стадиях уголовного судопроизводства, как участник, объективность и непредвзятость которого определена самой структурой уголовного процесса, определяющей его статус арбитра в спорных ситуациях применения уголовно-процессуального законодательства [1, с. 1842].

В круг полномочий судьи по поступившему в суд уголовному делу входит выяснение не только достаточности собранных по делу доказательств для его рассмотрения в суде (возможность назначения судебного заседания) (п.3 ч.1 ст.227 УПК РФ), но также наличие оснований для направления дела по подсудности (п.1. ч.1 ст.227 УПК РФ), либо оснований для назначения предварительного слушания (п.2 ч.1 ст.227 УПК РФ).

Полномочия суда на данном этапе носят, по сути, двойственный характер:

- 1) Проверочно-подготовительный (проверка вопросов правильности определения подсудности дела, своевременности вручения копии обвинительного заключения или обвинительного акта, отмены или изменения меры пресечения, принятия мер обеспечения возмещения вреда и возможной конфискации имущества и др.);
- 2) Организационно-подготовительный (рассмотрение вопросов о дате, месте и времени судебного заседания, о рассмотрении дела единолично судьей или коллегией судей, о вызовах в судебное заседание и др.).

При этом, исследование доказательств в стадии подготовки дела должно быть подчинено лишь цели обнаружения и устранения препятствий для рассмотрения дела в будущем судебном разбирательстве. В силу принципов презумпции невиновности и

осуществления правосудия только судом вопросы о виновности подсудимого решаются при судебном рассмотрении и разрешении уголовного дела по существу.

Следующая стадия - стадия судебного разбирательства представляет собой основу уголовного процесса. Именно на этой стадии должен быть окончательно, полно и всесторонне разрешен главный вопрос уголовного дела – о наличии события преступления, о виновности лица в его совершении, о применении к нему соответствующей меры уголовной ответственности.

Полномочия, реализуемые судом при осуществлении правосудия, условно можно разделить на следующие группы:

1) признать лицо виновным в совершении преступления и назначить ему наказание (п.1 ч.1 ст.29 УПК РФ). В основе этого положения лежит норма, предусмотренная ст.49 Конституции РФ, о том, что только суд может признать лицо виновным в совершении преступления и назначить ему уголовное наказание;

2) применить к лицу принудительные меры медицинского характера (п.2 ч.1 ст.29, гл.51 УПК РФ). Данные полномочия реализуются в случаях, когда лицо совершило общественно опасное деяние в состоянии невменяемости, или лицу, у которого после совершения преступления наступило психическое расстройство, делающее невозможным назначение наказания, суд может применить одну из принудительных мер медицинского характера, предусмотренных законом;

3) применить в отношении несовершеннолетнего, совершившего впервые преступление небольшой или средней тяжести (если его исправление может быть достигнуто без применения наказания), принудительную меру воспитательного характера (п. 3 ч. 1 ст. 29, гл. 50 УПК РФ);

4) прекратить уголовное дело (ст.ст. 239, 254 УПК РФ).

Основным этапом судебного разбирательства, в котором создается фундамент для разрешения дела по существу, является судебное следствие. Сущностью судебного следствия является устное, гласное и непосредственное исследование судом при активном участии сторон и иных участников процесса, фактов и обстоятельств уголовного дела с целью справедливого, законного и обоснованного разрешения вопросов о том: имело ли место событие преступления и виновен ли подсудимый в нем [2, с. 109].

Содержание судебного следствия составляет практическая деятельность суда по непосредственному исследованию всех обстоятельств дела, тезисов и аргументов сторон, разрешению ходатайств, имеющих место в ходе судебного следствия. Осуществляется такая деятельность по инициативе суда или по ходатайству сторон, с целью достижения

стоящих задач уголовного судопроизводства в целом и, в частности, правосудия, т.е. деятельности по рассмотрению и разрешению уголовного дела.

Таким образом, можно сделать вывод о том, что полномочия суда в рамках стадии судебного разбирательства в первой инстанции направлены на всестороннее, полное и беспристрастное рассмотрение всех материалов уголовного дела, исследование доказательств по делу в целях принятия окончательного решения (приговора), в котором разрешается вопрос о вине подсудимого, о мере его наказания и другие вопросы.

При этом, судебное решение, если существенно значимые обстоятельства события, являющегося предметом исследования по уголовному делу, отражены в нем неверно, не может рассматриваться как справедливый акт правосудия и должно быть исправлено независимо от того, что послужило причиной его неправосудности – неправомерные действия судьи, судебная ошибка или иные обстоятельства, объективно влияющие на законность, обоснованность и справедливость судебного акта [3, с. 5]. Указанная позиция Конституционного Суда РФ, являясь по-своему неоспоримой, вплотную граничит с принципом правовой определенности - *res judicata* [4, с. 16] - принципом «окончателности дела, судебных решений». Этот принцип настаивает на том, что ни одна сторона не имеет права требовать пересмотра окончательного и обязывающего судебного решения просто в целях проведения повторного рассмотрения и вынесения нового решения по делу [5, с. 29].

Однако данный правовой принцип не должен препятствовать пересмотру неправосудных судебных решений в экстраординарных стадиях уголовного процесса по специальным основаниям отмены или изменения приговора, определения или постановления суда. Полномочия вышестоящих судов на пересмотр должны использоваться для исправления судебных ошибок, неправомерных судебных решений, а не для того, чтобы заменить пересмотр. Пересмотр приговоров, вступивших в законную силу, уместен в тех случаях, когда реализация принципа защиты прав невозможна без умаления принципа авторитетности судебного решения [6, с. 99].

Таким образом, цели и задачи правосудия считаются достигнутыми только при постановлении законного, обоснованного и справедливого приговора и обеспечении его надлежащего исполнения. В этой связи для своевременного выявления и устранения возможных судебных ошибок законодателем предусмотрена целая система контроля за законностью и справедливости приговоров и иных решений, к которым можно отнести институты апелляции, кассации, надзора, а также пересмотра по новым и вновь открывшимся обстоятельствам.

На каждой последующей стадии осуществляется проверка достоверности и законности результата, достигнутого на предыдущей стадии. Таким образом, система

стадий уголовного процесса является гарантией достижения истины, средством обнаружения и исправления следственных и судебных ошибок. Одновременно эта система служит гарантией прав обвиняемого и других участников процесса, поскольку позволяет им обжаловать прокурору или в суд решения, принятые на предыдущих стадиях процесса. На конституционном уровне данное право закреплено в ч.3 ст.50 Конституции РФ, предусматривающей право каждого осужденного за преступление на пересмотр приговора вышестоящим судом в порядке, установленном федеральным законом. Указанная конституционная норма находит свое развитие и продолжение в ст.19 УПК РФ, регламентирующей право на обжалование процессуальных действий и решений, в п.4 ч.1 ст.29 УПК РФ, определяющем право вышестоящего суда отменить или изменить решение, принятое нижестоящим судом, а также в главах 45.1, 47.1 и 48.1 УПК РФ, регламентирующих порядок пересмотра судебных решений, как не вступивших, так и вступивших в законную силу.

В апелляционном производстве действует принцип свободы обжалования, предметом проверки являются законность, обоснованность и справедливость не вступивших в законную силу приговора или постановления суда первой инстанции.

Суд вне зависимости от доводов жалобы или представления проверяет, имеются ли предусмотренные основания отмены или изменения судебного решения, не влекущие за собой ухудшение положения осужденного (оправданного). Установив наличие таких оснований, суд апелляционной инстанции отменяет или изменяет судебное решение в отношении всех осужденных, которых касаются допущенные нарушения, независимо от того, кто из них подал жалобу и в отношении кого принесены апелляционные жалоба или представление. При этом ухудшение положения осужденного законодатель связывает с наличием прямых доводов об этом в апелляционном представлении или в апелляционной жалобе потерпевшего.

Границей между апелляционным производством и другими контрольно-проверочными стадиями уголовного процесса является вступление в законную силу приговора и иного судебного решения. Объектом апелляционного пересмотра являются не вступившие в законную силу судебные решения, а объектом пересмотра в остальных контрольно-проверочных стадиях - вступившие в законную силу приговор, определение или постановление суда. В апелляционном порядке могут быть пересмотрены только решения суда первой инстанции, не вступившие в законную силу, а в кассационном - любые судебные решения, вступившие в законную силу.

После апелляционного пересмотра судебное решение приобретает свойства общеобязательности, истинности, непоколебимости и исключительности. По общему

правилу, только вступившие в законную силу приговоры, постановления и определения суда подлежат исполнению. Свойства вступившего в законную силу судебного решения позволяют говорить об экстраординарности пересмотра в судах кассационной и надзорной инстанций, а также возобновлении производства по уголовному делу ввиду новых или вновь открывшихся обстоятельств [7, с. 10].

Уголовно-процессуальным законом предусмотрены два порядка производства в суде кассационной инстанции: в соответствии с положениями ст.401.8 УПК РФ с назначением судебного заседания суда кассационной инстанции без предварительного решения судьи о передаче кассационных жалобы, представления для их рассмотрения в судебном заседании (сплошная кассация) и в соответствии с положениями ст.401.10 УПК РФ с предварительным решением судьи о передаче кассационных жалобы, представления для рассмотрения в судебном заседании суда кассационной инстанции (выборочная кассация).

В порядке сплошной кассации обжалуются итоговые решения по уголовному делу, при которых жалоба или представление подаются в суд первой инстанции, вынесший указанное решение по уголовному делу. Установлен пресекательный срок обжалования – 6 месяцев со дня вступления судебного решения в законную силу (пропущенный по уважительной причине срок может быть восстановлен).

В порядке выборочной кассации обжалуются все промежуточные решения по уголовному делу, в том числе по жалобам в порядке ст.125 УПК РФ (на решения дознавателя, следователя и прокурора), в порядке исполнения приговора, а также итоговые судебные решения, по которым истек 6 месячный срок со дня их вступления в законную силу. Жалобы или представление подаются непосредственно в суд кассационной инстанции.

В зависимости от того, какой суд рассматривал дело в качестве суда первой инстанции, УПК РФ предусматривает возможность подачи кассационных жалоб в следующие кассационные судебные инстанции: 1) в судебную коллегию по уголовным делам соответствующего кассационного суда общей юрисдикции; 2) в Судебную коллегию по уголовным делам Верховного Суда Российской Федерации; 3) в кассационный военный суд; 4) в Судебную коллегию по делам военнослужащих Верховного Суда Российской Федерации (ст.401.3 УПК РФ).

Правом на кассационное обжалование судебных решений наделены осужденный, оправданный, их защитники и законные представители, потерпевший, частный обвинитель, их законные представители и представители, а также иные лица в той части, в которой обжалуемое судебное решение затрагивает их права и законные интересы (ч.1 ст.401.2 УПК

РФ). Определяющим критерием для предоставления права обратиться в суд с жалобой является наличие законного интереса лица в восстановлении его прав, непосредственно нарушенных судебным решением. Для иных лиц, не принимавших участия в деле, в законе установлено дополнительное требование к содержанию жалобы — указывать, какие права или законные интересы этих лиц нарушены обжалуемым судебным решением (ч.2 ст.401.4 УПК РФ). В ином случае такое лицо не будет признано субъектом, имеющим право на подачу жалобы.

Суд кассационной инстанции не связан доводами кассационных жалобы или представления и вправе проверить производство по уголовному делу в полном объеме. Если по уголовному делу осуждено несколько лиц, а кассационная жалоба (представление) принесена только одним из них или в отношении некоторых из них, суд кассационной инстанции вправе проверить уголовное дело в отношении всех осужденных (ст.401.16 УПК РФ). С другой стороны, несмотря на прямое закрепление в законе ревизионного начала при производстве в кассации, право суда выйти за пределы доводов, приведенных заявителями в жалобах (представлениях), не является абсолютным. Оно находится в прямой зависимости от принципа запрета поворота к худшему: ухудшить положение осужденного, оправданного или лица, в отношении которого дело прекращено, кассационная инстанция вправе лишь по тому правовому основанию и по тем доводам, которые указаны в кассационном представлении прокурора, кассационной жалобе потерпевшего, его законного представителя или представителя. В отношении оправданных или осужденных, в интересах которых жалоба или представление не принесены, суд не вправе отменить или изменить приговор, определение или постановление, если тем самым будет ухудшено их положение.

Пересмотр в кассационном порядке приговора, определения, постановления суда по основаниям, влекущим ухудшение положения осужденного, оправданного, лица, в отношении которого уголовное дело прекращено, допускается в срок, не превышающий одного года со дня вступления их в законную силу, если в ходе судебного разбирательства были допущены повлиявшие на исход дела нарушения закона, искажающие саму суть правосудия и смысл судебного решения как акта правосудия, либо если были выявлены данные, свидетельствующие о несоблюдении лицом условий и невыполнении им обязательств, предусмотренных досудебным соглашением о сотрудничестве (ст.401.6 УПК РФ).

Вступившие в законную силу судебные решения могут быть пересмотрены также в порядке надзора Президиумом Верховного Суда РФ по жалобам и представлениям.

В порядке надзора обжалуются вступившие в законную силу:

- судебные решения Апелляционной коллегии Верховного Суда РФ;
 - определения Судебной коллегии по уголовным делам Верховного Суда РФ и определения Судебной коллегии по делам военнослужащих Верховного Суда РФ, вынесенные ими в кассационном порядке;
- постановления Президиума Верховного Суда РФ (ч.3 ст.412.1 УПК РФ).

Основаниями отмены или изменения приговора, определения или постановления суда в порядке надзора являются существенные нарушения уголовного и (или) уголовно-процессуального законов, повлиявшие на исход дела, либо выявление данных, свидетельствующих о несоблюдении лицом условий и невыполнении им обязательств, предусмотренных досудебным соглашением о сотрудничестве (ч.1 ст.412.9 УПК РФ). При этом, поворот к худшему при пересмотре судебного решения в порядке надзора возможен лишь в срок, не превышающий одного года со дня вступления их в законную силу, и допускается только, если в ходе судебного разбирательства допущены повлиявшие на исход дела нарушения закона, искажающие суть правосудия и смысл судебного решения как акта правосудия либо если были выявлены данные, свидетельствующие о несоблюдении лицом условий и невыполнении им обязательств, предусмотренных досудебным соглашением о сотрудничестве (ограничение аналогично предусмотренному в кассационной инстанции (ст.401.6 УПК РФ)).

При рассмотрении уголовного дела в порядке надзора Президиум Верховного Суда РФ проверяет правильность применения норм уголовного и уголовно-процессуального законов нижестоящими судами, рассматривавшими дело, в пределах доводов надзорных жалобы, представления. В интересах законности Президиум Верховного Суда РФ вправе выйти за пределы доводов жалобы, представления и рассмотреть дело в полном объеме, в том числе в отношении лиц, которые решение суда не обжаловали.

Производство по уголовному делу ввиду новых или вновь открывшихся обстоятельств является крайне специфичным средством защиты прав, редкой, экстраординарной стадией уголовного процесса.

В соответствии с положениями гл.49 УПК РФ предметом рассмотрения в порядке возобновления производства по уголовному делу является проверка законности, обоснованности и справедливости приговора или иного судебного решения, вступившего в законную силу, ввиду исключительного рода обстоятельств [8, с. 114]. Предмет рассмотрения составляют не любые, даже существенные процессуальные нарушения или ошибки в применении закона, а особого рода обстоятельства, установленные в судебном порядке: при рассмотрении уголовного дела в отношении лиц, совершивших преступления

против правосудия, или при установлении их Конституционным Судом РФ, которые влекут за собой необходимость пересмотра.

Право возбуждения производства ввиду новых или вновь открывшихся обстоятельств принадлежит прокурору (ч.1 ст.415 УПК РФ) и Председателю Верховного Суда РФ, в случае признания постановлением Конституционного Суда Российской Федерации нормативного акта или его отдельного положения не соответствующими Конституции РФ либо соответствующими Конституции РФ в данном Конституционном Судом РФ истолковании, с которым расходится используемое в приговоре, определении или постановлении суда толкование (ч.1 ст.415, п.1 ч.4 ст.413 УПК РФ).

В отличие от апелляционного и кассационного производств, заключающихся в повторном рассмотрении судом одних и тех же материалов уголовного дела, производство по новым или вновь открывшимся обстоятельствам состоит, в частности, в осуществлении процессуальных действий и принятии решений, характерных не только для судебного, но и для досудебного производства (в том числе о возбуждении данного производства прокурором, исследовании новых или вновь открывшихся обстоятельств, предполагающих производство следственных действий, а также последующее направление материалов в суд для рассмотрения уголовного дела с учетом установленных результатов расследования или проверки фактических данных) [9, с. 166]. Суд, в данном случае, рассматривает уголовное дело с учетом фактических обстоятельств, установленных в результате расследования или проверки, что делает процедуру возобновления более эффективной, чем при надзорном и кассационном производстве.

Стадия исполнения приговора представляет собой закономерный результат и свидетельство того, что дело разрешено судом, приговор вступил в законную силу, и, следовательно, содержащиеся в нем предписания должны быть обращены к исполнению и реализованы [10, с. 150].

Рассматриваемая стадия значительно отличается от иных этапов производства по делу тем, что уголовно-правовой спор уже разрешен итоговым судебным актом, в связи с чем функция уголовного преследования на данном этапе не реализуется. Этим обусловлена и специфика процессуальной деятельности участников данной стадии, ее предмет и задачи.

Основной целью стадии исполнения приговора, на достижение которой направлена деятельность суда, является обеспечение законного, целесообразного и эффективного исполнения судебного решения. Судебный контроль направлен на точное исполнение требований приговора и иного решения суда, в частности, на недопущение незаконного ограничения прав и законных интересов в процессе исполнения наказания, на

восстановление личности в этих правах, на проверку деятельности учреждений и органов, исполняющих наказание, и применения мер, обеспечивающих реализацию закона.

Предметом судебного контроля при исполнении приговора, в том числе и при исполнении иных итоговых судебных решений, будут являться:

- своевременность приведения к исполнению приговора в целях обеспечения наиболее эффективного процесса исполнения наказания;

- вопросы, возникающие в процессе исполнения наказания и требующие для них разрешения вмешательства суда.

Полномочия суд на данной стадии заключаются в том, что суд:

- 1) обращает приговор к исполнению (гл.46 УПК РФ);
- 2) разрешает ряд вопросов, возникающих во время отбывания осужденным наказания (об изменении вида исправительного учреждения, об условно-досрочном освобождении, об освобождении от наказания в связи с болезнью и др.) (ст.ст. 396-399 УПК РФ);
- 3) после отбытия лицом наказания разрешает вопрос о снятии с ранее отбывавшего наказание лица судимости (ст.400 УПК РФ), но только по ходатайству осужденного.

Таким образом, можно сформулировать вывод о том, что полномочия суда охватывают широкий круг вопросов, касающихся как разрешения уголовного дела по существу, так и пересмотра решений, принимаемых в ходе такого разрешения, а также разрешения вопросов, связанных с исполнением приговора либо иного итогового решения суда по уголовному делу.

Список использованной литературы

1. Карпук М.В. Судебный контроль как средство обеспечения прав и свобод участников уголовного судопроизводства / М.В. Карпук // «StudNet». – 2021. - № 6. – С. 1842.
2. Хайдаров А.А. Цель судебного следствия в уголовном судопроизводстве / А.А. Хайдаров // Юрист-Правоведь. – 2021. - № 2 (97). – С. 109.
3. Постановление Конституционного Суда РФ от 16.05.2007 г. № 6-П «По делу о проверке конституционности положений статей 237, 413 и 418 Уголовно-процессуального кодекса Российской Федерации в связи с запросом президиума Курганского областного суда» // Российская газета. – 2007. - № 113.
4. Рес юдиката (лат. *res judicata* - разрешенное дело) - в римском праве положение, в соответствии с которым окончательное решение полномочного суда, которое вступило в силу, является обязательным для сторон спора и не может быть пересмотрено // URL: <https://dic.academic.ru/dic.nsf/ruwiki/1445263> (Дата обращения: 22.09.2022 г.).

5. Алексеева Т.М. Свойства *res judicata* в контексте решений европейского суда по правам человека: соотношение и пределы действия / Т.М. Алексеева // Юридический вестник Самарского университета. – 2021. – Т. 7. - № 1. – С. 29.
6. Закарян С.А. Особенности судебных стадий контрольного производства в уголовном процессе / С.А. Закарян // Журнал российского права. – 2016. - № 5. – С. 99.
7. Алексеева Т.М. Правовая определенность судебных решений в уголовном судопроизводстве : дис. ... канд. юрид. Наук / Т.М. Алексеева. - М., 2015. - С. 10.
8. Собенин А.А. Актуальные вопросы возобновления производства по уголовному делу ввиду новых или вновь открывшихся обстоятельств... в судебной практике Верховного Суда РФ / А.А. Собенин // Вестник университета имени О.Е. Кутафина. – 2018. - № 2. – С. 114.
9. Шаталов А.С. Отличительные особенности возобновления производства по уголовному делу ввиду новых или вновь открывшихся обстоятельств / А.С. Шаталов // Пенитенциарная наука. - 2022. - Т. 16. - № 2 (58). - С. 166.
10. Диваев А.Б. Обращение к исполнению приговоров, определений, постановлений — завершающая стадия производства по уголовному делу / А.Б. Диваев // Вестник Кузбасского института. – 2020. - № 1 (42). – С. 150.

*Семенов С.А., кандидат юридических наук, доцент
доцент кафедры публично-правовых дисциплин
Владимирский юридический институт ФСИН России
Россия, г. Владимир*

*Тутаев О.И., магистрант 2 МЗЮ курс
Владимирский юридический институт ФСИН России
Россия, г. Владимир*

ПРИНУДИТЕЛЬНЫЕ МЕРЫ МЕДИЦИНСКОГО ХАРАКТЕРА КАК СПЕЦИФИЧЕСКАЯ МЕРА УГОЛОВНО-ПРАВОВОГО ХАРАКТЕРА

Аннотация. В статье рассматриваются принудительные меры медицинского характера, как специфической меры уголовно-правового характера. Авторы приходят к выводу, что, несмотря на явную их специфику, принудительные меры медицинского характера не столь существенно обособлены от уголовной ответственности и наказания и являются своеобразной формой реализации уголовной ответственности, причем единственно возможной для отдельных категорий лиц, нарушивших уголовно-правовые запреты.

Annotation. The article considers compulsory measures of a medical nature as a specific measure of a criminal nature. The authors come to the conclusion that, despite their obvious specificity, compulsory medical measures are not so significantly separated from criminal liability and punishment and are a kind of form of implementation of criminal responsibility, and the only possible one for certain categories of persons who have violated criminal law prohibitions.

Ключевые слова: принудительные меры медицинского характера, меры уголовно-правового характера, уголовная ответственность, наказание.

Keywords: compulsory medical measures, criminal law measures, criminal liability, punishment.

История развития отечественного уголовного права демонстрирует нам положение, согласно которого наказание есть единственная (основная) форма реализации уголовной ответственности. В процессе эволюции институт наказания перестал выступать в качестве единственной и полноценной реакции государства на факт совершения преступления, а в некоторых случаях, исходя из социальных потребностей общества, он ассоциируется с излишней, нерациональной реакцией государства на факт совершения противоправного деяния [7].

Анализ положений международного права свидетельствует о том, что применение принудительных мер медицинского характера (далее – ПММХ) в отношении лиц, страдающих психическим расстройством, являются естественным и единственно верным вариантом развития отечественного законодательства. Тем не менее, сформулированный тезис, по мнению Т.М. Калининой, не позволяет снять вопрос о юридической природе указанных мер [5].

Что же послужило основанием для расширения существовавших форм реализации уголовной ответственности? Причины данного обстоятельства кроются в двух основных факторах. Во-первых, рост числа посягательств, учиняемых лицами, имеющими психические расстройства (вернее сказать, понимание правоприменителем необходимости иного, особого отношения к данной категории лиц). Во-вторых, гуманизация уголовного законодательства, в результате которой изменилось отношение к «субъектам», совершающим общественно опасные деяния в состоянии невменяемости. Указанные условия явились предпосылкой становления и развития уголовно-правового института принудительных мер медицинского характера о сущности которого и пойдет речь в представленном материале.

Изучение законодательных памятников позволяет констатировать, что ПММХ в различные исторические периоды понимались по-разному. Они рассматривались в качестве меры наказания, специфической формы выражения уголовной ответственности, иной меры уголовно-правового характера. Указанная полисемия мнений обусловлена тем, что в действующем уголовном законодательстве отсутствует норма, определяющая понятие ПММХ, что, в свою очередь, формирует неопределенность в понимании указанных мер, определении их истинных целей и предназначения.

Ответы на сформулированные вопросы могут быть получены посредством обращения к имеющимся доктринальным положениям. Так, М.В. Бавсун отмечает, что вопросы правовой природы ПММХ связаны с отсутствием в действующем законодательстве четких норм, регламентирующих сущностные характеристики рассматриваемого института. Также он небезосновательно считает, что искусственное игнорирование данной проблемы не способствует качественному применению норм, несмотря на стабильно высокую потребность в них [1].

В.И. Горобцов, В.В. Петров и С.Э. Коваленко высказывают мнение, что принудительные меры медицинского характера, будучи назначенными самостоятельно либо совместно с наказанием выступают в качестве формы реализации уголовной ответственности[4,2].

Точка зрения А.А. Савина связана с отнесением принудительных мер медицинского характера к собирательному институту уголовного права, содержание которого, кроме

законодательно определенных мер, включает отсрочку отбывания наказания больным наркоманией, поскольку лишения и ограничения, возникающие в процессе ее реализации, имеют медицинский характер [13].

А.И. Чучаев и Г.В. Назаренко полагают, что сущность ПММХ заключается в реализации предусмотренных уголовным законом «мер безопасности» [11,10].

В.Ф. Лапшин, Р.В. Килимбаев и С.А. Корнеев ассоциируют ПММХ с иными, принципиально отличающимися от уголовной ответственности, мерами уголовно-правового характера [9, 6].

Согласно позиции Д.Б. Лаптева ПММХ выступают в качестве способа медицинской коррекции состояния здоровья лиц, совершивших преступления в состоянии невменяемости, либо приобретших психическое расстройство после совершения преступления, или имеющих психическое расстройство, не исключающее вменяемость. Сложность феномена рассматриваемых мер заключается в том, что они могут сочетаться и с уголовным наказанием [8].

Познавая сущность ПММХ, следует рассмотреть отличительные признаки, определяющие их место. Полагаем, что в качестве таковых выступают 1) специфические цели применения принудительных мер, а также 2) особый субъектный состав получателей данной «услуги».

Характеризуя целевые установки применения ПММХ, то в отличие от уголовного наказания они не связаны с исправительным и корректирующим воздействием на осужденного, а предполагают лишь излечение либо улучшение психического состояния (при хроническом расстройстве). При этом нельзя не обратить внимание на преамбулу Закона Российской Федерации от 02.07.1992 № 3185-1 «О психиатрической помощи и гарантиях прав граждан при ее оказании» [3], психическое расстройство способно "изменить отношение человека к себе, жизни и обществу", поэтому процесс его излечения закономерно может повлиять на становление обратных позитивных изменений. Соответственно, пациент, излечившийся от заболевания или достигший стойкой ремиссии, в результате лечения утрачивает и патологию, обусловившую ранее имевшее место общественно опасное поведение.

В то же время ПММХ связаны с установлением ряда ограничений и лишений, поскольку характер их реализации – принудительный и при стационарном варианте наблюдения существуют довольно строгие режимные требования.

Исследуя цель предупреждения совершения новых преступлений, Е.В. Проводина высказывает сомнение относительно ее обоснованности в рамках реализации ПММХ [12]. Полагаем, что данный тезис является спорным. В самом деле,

абсолютное большинство предусмотренных законом мер медицинского характера – три вида, предполагают помещение пациента в стационарные условия. Бесспорно, что сам факт нахождения лица на территории режимного объекта, существенно затрудняет возможность совершения повторных общественно опасных деяний.

Таким образом, вполне обоснованным видится вывод о том, что цель предупреждения совершения новых преступлений при реализации ПММХ может быть довольно эффективно реализована.

Характеристика субъектного состава лиц, которые испытывают принудительное медицинское воздействие, не является широким. Прочитав ч. 1 ст. 97 УК РФ можно обнаружить три категории субъектов: 1) лица, которые не могут подлежать уголовной ответственности, в связи с совершением преступления в состоянии невменяемости; 2) лица, подлежащие уголовно ответственности, но в силу заболевания психическим расстройством после совершения преступления, нуждающиеся в принудительном лечении; 3) лица, которые подлежат уголовной ответственности, но при этом нуждаются в психиатрическом лечении. Речь в данном случае идет о носителях заболеваний, не исключаяющих вменяемости или страдающих расстройством сексуального предпочтения (педофилией).

Анализ представленных выше данных свидетельствует о том, что в рамках соотношения ПММХ и уголовной ответственности имеются две основные позиции. Первая рассматривает два указанных феномена как часть и целое, вторая констатирует, что ПММХ обособлены от уголовной ответственности и являются самостоятельной мерой уголовно-правового характера. В обоснование и доказывание первой позиции, позволим привести ряд аргументов.

1. Регламентация ПММХ, также как уголовной ответственности осуществляется посредством норм уголовного законодательства;

2. ПММХ назначаются решением суда, причем лишь в отношении субъектов, которые совершенно (не в полной мере) не способны осознавать фактический характер и общественную опасность своих действий (бездействия) либо руководить ими вследствие наличия психического расстройства;

3. Как и уголовная ответственность ПММХ содержат принудительный элемент, являющийся реализацией «карательного» подхода;

4. Для ПММХ характерны специфические цели, которые частично совпадают с целями уголовной ответственности и наказания. Как было отмечено выше, ПММХ, прежде всего, преследуют цель излечения лица или улучшения его психического здоровья. Однако цель предупреждения совершения новых преступлений распространяется и на уголовную ответственность.

5. ППМХ отличаются неопределенностью срока их применения. Продолжительность уголовной ответственности также может быть неопределенной, вернее порой сложно говорить о том, как долго будут применяться к лицу меры уголовной ответственности, начиная от мер процессуального принуждения и заканчивая бессрочным наказанием в виде пожизненного лишения свободы.

Таким образом, считаем, что принудительные меры медицинского характера, несмотря на явную их специфику, не столь существенно обособлены от уголовной ответственности и наказания и являются своеобразной формой реализации уголовной ответственности, причем единственно возможной для отдельных категорий лиц, нарушивших уголовно-правовые запреты.

Список использованной литературы

1. Бавсун М.В. Принудительные меры медицинского характера: актуальные вопросы применения // Вестник Кузбасского института. – 2020. – № 3. – С. 179-187.
2. В.В. Петров, С.Э. Коваленко Принудительные меры медицинского характера как форма реализации уголовной ответственности // Проблемы противодействия преступности в современных условиях: материалы международной, научно-практической конференции. Ч. 2. – Уфа, 2003. – С. 233–236.
3. Ведомости Съезда народных депутатов Российской Федерации и Верховного Совета Российской Федерации от 20.08.1992. – № 33. – Ст. 1913.
4. Горобцов В.И. Теоретические проблемы реализации мер постпенитенциарного воздействия: монография. – Орел, 1995. – С. 29.
5. Калинина Т.М. Принудительные меры медицинского характера: понятие, виды, цели // Lex russica. – 2013. – № 6. – С. 621–632.
6. Корнеев С.А. Субсидиарные меры уголовно-правового характера и их соотношение с другими формами реализации уголовной ответственности // Юридическая наука и правоохранительная практика. – 2020. – № 4. – С. 44–52.
7. Корнеев С.А. Сущность принудительных мер медицинского характера в соответствии с российским уголовным законодательством // Известия Тульского государственного университета. Экономические и юридические науки. – 2021. – № 1. – С. 99–107.
8. Лаптев Д.Б. О принудительных медицинских мерах в системе иных мер уголовно-правового характера // Медицинское право. – 2020. – №3. – С. 45–51.
9. Лапшин В.Ф., Килимбаев Р.В. Иные меры уголовно-правового характера: социально-правовые метаморфозы // Конституционно-правовые механизмы защиты прав

человека и гражданина в России и мире: материалы международной научно-практической конференции. – М., 2019. – С. 196–202.

10. Назаренко Г.В. Принудительные меры медицинского воздействия: раздел «меры общественной безопасности» // Lex Russica. – 2017. – № 8. – С. 101–111.

11. Постатейный комментарий к Уголовному кодексу Российской Федерации / под ред. А.И. Чучаева. – М., 2015. – С. 234.

12. Проводина Е.В. Социальное предназначение иных мер уголовно-правового характера // Вестник Саратовской государственной юридической академии. – 2016. – № 6. – С. 56–60.

13. Савин А.А. Принудительные меры медицинского характера в системе уголовно-правовых мер воздействия // Вестник Академии следственного комитета Российской Федерации. – 2020. – № 1. – С. 181–184.

Федорова Екатерина Спартаковна, магистрант кафедры социологии и управления персоналом Финансово-экономического института, ФГАОУ ВО «Северо-Восточный Федеральный университет имени М.К. Аммосова», (677007, Республика Саха (Якутия), г. Якутск, ул. Кулаковского, д. 42), тел. 7 (4112) 35-20-90

О ТЕОРЕТИКО-МЕТОДОЛОГИЧЕСКИХ ОСНОВАХ ИССЛЕДОВАНИЯ «ОБМАНУТЫХ ДОЛЬЩИКОВ И ВКЛАДЧИКОВ», КАК СОЦИАЛЬНОЙ ПРОБЛЕМЫ

Аннотация. В статье раскрываются понятия «обманутый дольщик» и «обманутый вкладчик», приводится главный отличающий признак для этих понятий. Повествуется об основных теориях исследования социальной проблемы «обманутых дольщиков и вкладчиков», а также об отечественном и зарубежном опыте исследования.

Abstract. The article reveals the concepts of "deceived equity holder" and "deceived depositor", provides the main distinguishing feature for these concepts. It tells about the main theories of the study of the social problem of "deceived equity holders and investors", as well as about domestic and foreign research experience.

Ключевые слова: обманутые дольщики, обманутые вкладчики, договор участия в строительстве, самовольное строительство, застройщик, банкротство, механизмы восстановления.

Keywords: deceived equity holders, deceived investors, contract for participation in construction, unauthorized construction, developer, bankruptcy, recovery mechanisms.

Для раскрытия темы настоящей статьи необходимо разграничить понятия «обманутый дольщик» и «обманутый вкладчик».

Под «обманутым дольщиком» понимается гражданин, заключивший договор участия в строительстве многоквартирного дома с целью приобретения в собственность квартиры (жилого помещения), добросовестно выполнивший или выполняющий свои обязательства в соответствии с заключенным договором, по которому застройщик не выполнил свои обязательства по строительству многоквартирного дома и предоставлению квартиры (жилого помещения), либо вложивший средства в строительство многоквартирного дома с целью приобретения в собственность квартиры (жилого помещения), в отношении которой (которого) застройщик заключил два и более договора участия в строительстве данного многоквартирного дома [1].

Понятие «обманутый вкладчик» включает в себя всех остальных граждан, заключивших сделки, не являющиеся договорами участия в строительстве, но по смыслу

подменяющие их, предметом которых является привлечение денежных средств граждан для строительства жилья. К сожалению, такие схемы часто используются недобросовестными застройщиками для привлечения финансов в обход действующего законодательства о долевом строительстве многоквартирных домов.

Главным отличающим компонентом для данных понятий является вопрос законодательного регулирования предоставления мер государственной поддержки граждан в случае неисполнения застройщиками своих обязательств по передаче жилья.

Если для «обманутых дольщиков» вопрос оказания государством по-мощи в случае их нарушения их прав, является урегулированным, существует целая система нормативных правовых актов, предусматривающих механизмы восстановления их прав на всех уровнях власти, определены источники для финансирования мер поддержки, то для «обманутых вкладчиков» данный вопрос остается открытым.

В настоящее время сформировались следующие основные концепции (теории) исследования социальной проблемы «обманутых дольщиков и вкладчиков»:

Светник Т.В. выдвинута теория о том, что обманутыми дольщиками чаще всего становятся представители интеллигенции со средним достатком. В своей статье «Системный характер проблемы обманутых дольщиков в России» она приводит доводы, подтверждающие что наличие обманутых дольщиков в России не характерно для состоятельных граждан, поскольку они покупают готовое элитное жильё за наличные деньги. Малообеспеченное население вообще не имеет возможности решать свои жилищные проблемы. Обманутыми дольщиками чаще всего становятся представители интеллигенции со средним достатком, не имеющие другой возможности улучшить свои жилищные условия и не знакомые с отечественными процедурами негативного предпринимательства [7].

Основная мысль всех публикаций, начиная с 2019 года, сводится к тому, что «проблема обманутых дольщиков в России должна уйти в историю к 2024 году». Это связано с тем, что с 2018 года в России меняется нормативно-правовая база в сфере долевого строительства, появляются механизмы защиты дольщиков посредством использования счетов эскроу, а также урегулированы механизмы восстановления их прав на всех уровнях власти.

Исследование социальной проблемы «обманутых вкладчиков» рассматривается в ключе пресечения самовольного строительства, для решения этой проблемы в основном создаются рабочие группы, которые ищут механизм решения проблемы применительно к каждой ситуации индивидуально.

Отечественный и зарубежный опыт исследования проблемы показал, что социальная проблема «обманутых дольщиков» служила темой для исследования множества авторов. Криминологические и уголовно-правовые характеристики преступлений в этой сфере изучала кандидат юридических наук Квасникова Т.В. [3]. Методология анализа российских проблем отрасли строительства, системный характер проблем обманутых дольщиков в России стали предметом исследований Светник Т.В. [6] Кирсанов А.Р. [2] изучал законодательство о долевом строительстве в прошлом, настоящем и будущем. Тему обеспечения и защиты прав граждан – дольщиков при строительстве и (или) банкротстве застройщика раскрыла кандидат юридических наук О.А. Пешкова [5].

Аэлита Сюльжина и Тарас Фомченков провели исследование на тему «С какими трудностями сталкиваются дольщики в России и Беларуси». По результатам исследований сформулировали следующий вывод: «плюсов сегодня у долевого строительства в Беларуси больше, чем минусов. Закон полностью на стороне дольщика. Люди не останутся без квартиры даже в случае банкротства застройщика. Но это не означает игру в одни ворота: права и интересы строительных компаний также защищены, если они работают строго в правовом поле» [9].

Светник Т.В. изучила зарубежный опыт решения данной социальной проблемы. В своей работе «Системный характер проблемы обманутых дольщиков в России» она отмечает: «В странах с развитой системой банковского жилищного финансирования долевое строительство применяется только при строительстве элитного жилья, поскольку найти покупателей на дорогую недвижимость трудно, её строят под заказ. Более распространенной в мире практикой является схема массового жилищного строительства, при которой застройщики на какую-то часть (до 50 %), заключают предварительные договоры. По ним регулируется размер задатка, как правило, в 10–15 %. Он необходим застройщикам для гарантии спроса хотя бы на 50 % квартир. Затем они привлекают банковское проектное финансирование, кредитные линии на строительство, и возводят дом. После завершения строительства покупатели платят оставшиеся 85–90 % от стоимости своих квартир, и остальное жильё распродаётся на рынке.

Для инвестиций в доступное жильё в США после экономического кризиса 2008 г. предусмотрен жилищный кредит «Доллар–в–доллар» (ЛИНТС — налоговый кредит на жилищное строительство для людей с низким доходом), финансируемый федеральным правительством, но регулируемый управлением жилищного хозяйства штата, что позволяет учесть местную специфику. Кредит стимулирует использование частного капитала малообеспеченных граждан за счёт налоговых льгот» [7].

Литература

1. О мерах государственной поддержки граждан, пострадавших в результате неисполнения застройщиками своих обязательств: закон Респ. Саха (Якутия) от 29.03.2012 г. 1046-3 N 993-IV: принят Гос. Собранием (Ил Тумэн) Респ. Саха (Якутия) 29 марта 2012 г. // Якутские ведомости. - 2012. – 18 апреля.;
2. Кирсанов А. Р. Законодательство о долевом строительстве: прошлое, настоящее и будущее / А. Р. Кирсанов // Имущественные отношения в Российской Федерации. — 2017. — № 6. — С. 66–76;
3. Квасникова Т. В. Криминологическая и уголовно-правовая характеристика преступлений в сфере оборота жилья: по материалам Дальневосточного федерального округа : дис. ... канд. юрид. наук : 12.00.08 / Т. В. Квасникова. — Владивосток, 2016. — 222 с.;
4. Мень М. Построить среду доверия / М. Мень // Строительная газета. — 2017. — 4 авг.;
5. Пешкова О.А. Обеспечение и защита прав граждан – дольщиков при строительстве и (или) банкротстве застройщика / Пешкова О.А.// Юридические науки. – 2019. - № 2. – С. 55-61;
6. Светник Т. В. Методология анализа российских проблем отрасли строительства / Т. В. Светник // Евроазиатское сотрудничество : материалы междунар. науч.-практ. конф., Иркутск, 14–15 сент. 2017 г. — Иркутск : Изд-во БГУ, 2017. — С. 256–262;
7. Светник Т. В. Системный характер проблемы обманутых дольщиков в России / Т. В. Светник // Электронный научный журнал Байкальского государственного университета. – 2017. - № 4 — Режим доступа: <http://brj-bguer.ru>;
8. Скобелина Н.А. О механизмах решения жилищных проблем (на примере Волгограда)// Социологические исследования. 2019. № 3. – С. 137-144;
9. Сьюлжина А., Фомченков Т. С какими трудностями сталкиваются дольщики в России и Беларуси / Сьюлжина А., Фомченков Т. // Российская газета. – 2022. - № 6 (1018);
10. Топал Е.Г. Господдержка обманутых дольщиков. Санация, взаимодействие с сюрвейром – механизмы реализации имущественных прав обманутых дольщиков / Топал Е.Г. // Экономика и управление народным хозяйством. – 2017. - № 12. – С. 36-50;
11. Nevins F. How to Get Funding for a Low–Income Housing Development [Electronic resource] / F. Nevins // Marks Thom-as. — 2015. — Режим доступа: <http://marks-thomas.com/2015/05/how-to-get-funding-for-a-low-income-housing-development/>.

Фомин М. А.

студент

*3 курс, Институт истории и международных отношений,
ФГБОУ ВО «Кемеровский государственный университет»,*

Россия, г. Кемерово.

Садовиков Н. Е.

студент

3 курс, Институт цифры,

ФГБОУ ВО «Кемеровский государственный университет»,

Россия, г. Кемерово.

Жидков В. И.

студент

3 курс, Институт истории и международных отношений,

ФГБОУ ВО «Кемеровский государственный университет»,

Россия, г. Кемерово

Лаврова В. И.

студентка

3 курс, Институт цифры,

ФГБОУ ВО «Кемеровский государственный университет»,

Россия, г. Кемерово

ПРАВОВЫЕ МЕХАНИЗМЫ РАЗМЕЩЕНИЯ НЕСТАЦИОНАРНЫХ ТОРГОВЫХ ОБЪЕКТОВ

Аннотация: Данная статья посвящена проблеме правовых механизмов регулирования размещения нестационарных торговых объектов в Российской Федерации. Автором подробно изучена нормативно-правовая база, регламентирующую в Российской Федерации торговую деятельность. Были проанализированы важные изменения в правовом обеспечении торговой деятельности Российской Федерации, а так же выявлены положительные и отрицательные аспекты правового механизма регулирования нестационарных торговых объектов.

Ключевые слова: правовые механизмы, размещение нестационарных торговых объектов, внутренняя торговля

Summary: This article is devoted to a problem of legal mechanisms regulation of placement of non-stationary shopping facilities in the Russian Federation. The author makes a detailed research of legal base and standard, the regulating trade activity in the Russian Federation. The main changes in legal support of trade activity in the Russian Federation have been analyzed and positive and negative aspects of a legal mechanism of regulation of non-stationary shopping facilities are also revealed.

Keywords: legal mechanisms, placement of non-stationary shopping facilities, domestic trade

В Российской Федерации настоящее время розничная и оптовая торговля являются достаточно популярной деятельностью различных хозяйствующих субъектов. Вклад торговли во внутренний валовой продукт РФ значителен – только налоговые поступления от торговой работы в бюджет Русской Федерации за 1-ое полугодие 2014 года составили больше 635 миллиардов. руб. При этом конструкция торговли охарактеризованна большой долей как индивидуального предпринимательства, так и средних и малых компаний.

Торговля, выступающая как связывающее звено между разными ветвями этнического хозяйства, регулируется государством. Нынешнее устройство регулировки финансовой работы торговли, возможно, предположить как интегрированную систему форм, способов, средств, с поддержкой коих исполняется влияние страны на объекты торговли. На фоне интенсивного становления торговли особенную актуальность приобретает вопрос её правовые механизмы регулирования. [1]

Цель данной статьи: провести анализ и рассмотреть правовые механизмы регулирования размещения нестационарных торговых объектов

Внутренняя торговля – важная область экономики, во многом основывается на базе саморегулирования без какого-нибудь муниципального вмешательства.

Исходя из финансовой доктрины монетаризма об лимитировании муниципального регулировки экономики, в юридической науке ведется мысль саморегулирования рынка.

Монетаристский взор на правительство, как на инертное вещество регулировки платных отношений, наносит вред финансовой защищенности страны.

Подобный расклад имеет возможность повлечь отрицательные результаты, в том числе в общественной сфере, потому что главная задача муниципального регулировки внутренней торговли заключается в поддержке прочности потребительского рынка и обеспечивании его общественного направления.

В последнее время в РФ применяются всевозможные методы публично-правового влияния страны на торговую работу. Сюда относятся не только меры ограничительного

права, но и муниципальная помощь тех видов работы, которые тем более актуальны для страны и общества. Используются эти механизмы муниципальной регуляции, как прогнозирование и программирование социально-экономического становления, муниципальная помощь мелкого предпринимательства, муниципальная регистрация субъектов предпринимательской работы, лицензирование отдельных видов работы, техническое регулирование и др. [10]

На уровне ареалов разрабатываются концепции становления торговли, мотивированные программы становления потребительского рынка. Но сего очевидно мало.

Внутренняя торговля нуждается в развитии собственного торгового законодательства.

Нынешнее устройство муниципальной регуляции торговой работы считается слабо встроенным. Но регулирование исполняется на 3-х уровнях муниципального управления: федеральном, субъектной РФ, а еще на уровне органов районного самоуправления, – оно не всякий раз добивается подходящего общественного эффекта, а временами и решительно отсутствует.

Несмотря на значительную экономическую и социальную роль торговли, законодательство о внутренней торговле в России развивается медленно и имеет ряд особенностей.

В силу исторических особенностей развития правовой системы в российском праве нет дуализма частного права, последнее не разделено на гражданское и торговое, нет Торгового кодекса, никогда не принимался и Хозяйственный кодекс. [6]

Особенностью правового механизма регулирования внутренней торговли в России является формирование правовой базы регулирования в рамках гражданского законодательства. Отраслевое торговое законодательство развивается под сильным влиянием гражданского права. К законодательным актам общего регулирования относится Гражданский кодекс Российской Федерации, который определяет правовые рамки государственного регулирования рыночных отношений, регулирует имущественные отношения, складывающиеся между субъектами хозяйственной деятельности, определяет гражданско-правовой статус коллективных и индивидуальных предпринимателей, порядок совершения сделок по купле-продаже и является базой для специального законодательства в сфере предпринимательства.

Поскольку торговый оборот является частью имущественного, а торговая деятельность одним из видов предпринимательства, то практически все институты гражданского законодательства распространяются на торговлю.

Однако, Гражданский кодекс, будучи частноправовым нормативным актом, включает лишь те нормы предпринимательского права, которые имеют частноправовой характер. Публичноправовые нормы по организации торговой деятельности им не охватываются. К отношениям, основанным на административном или ином властном подчинении, гражданское законодательство не применяется (п. 3 ст. 2 ГК РФ).

Некоторые ученые, прежде всего специалисты по гражданскому праву, считают, что предпринимательское также как и коммерческое (торговое) право составляют часть гражданского права.

Одним из доводов в пользу этой позиции является то, что некоторые нормы предпринимательского права включены в Гражданский кодекс РФ. По мнению сторонников этой концепции, все вопросы регулирования предпринимательской деятельности решены путем издания Гражданского кодекса РФ. [4]

Но с этим нельзя согласиться, поскольку Гражданский кодекс охватывает только частноправовые аспекты регулирования предпринимательских отношений, тогда как правовое регулирование любой хозяйственной деятельности (в том числе и торговой) осуществляется на основе сочетания частноправовых и публичноправовых начал.

С теоретической точки зрения такой подход не вполне обоснован, поскольку экономика является сложной системой, включающей как горизонтальные, так и вертикальные связи, причем последние частным правом охватываться не могут.

Особое место в проблеме разграничения гражданского и коммерческого законодательства занимают так называемые вертикальные отношения, т.е. «предприниматель – орган управления». Эти отношения не регулируются гражданским правом, не регулируются комплексно и административным правом. [3]

Торговая деятельность регулируется как гражданским, так и торговым законодательством, нормами родственных отраслей законодательства, которые не могут быть жестко разграничены.

Коммерческое законодательство, как правило, строится в соответствии с практическими интересами, поэтому включает в себя разные по своей отраслевой природе нормы, чтобы учесть объективно существующие связи между разнородными общественными отношениями (гражданскими, административными и др.) и комплексно урегулировать их. Коммерческое законодательство по своей природе должно быть

определено как комплексное законодательство, что определяет одно из особенностей его развития.

Российское коммерческое законодательство в настоящее время развивается по тому варианту систематизации, который наиболее близок традициям российской правовой системы. Предпринимательская деятельность регулируется в едином гражданском кодексе и ряде специальных нормативных актов, посвященных тем или иным институтам коммерческого права, что соответствует современной тенденции развития коммерческого законодательства.

В современный период развития торгового законодательства, которое отражает потребности времени, обоснование концепции существования торгового права как самостоятельной отрасли права, на наш взгляд, лишено актуальности. Кодификация торгового законодательства возможна лишь на определенном этапе его развития, но уже сейчас коммерческие отношения настоятельно требуют специального правового регулирования.

Некоторые важные вопросы правового регулирования внутренней торговли отражены в Федеральном законе «Об основах государственного регулирования торговой деятельности в Российской Федерации» от 28 декабря 2009 года. [9]

Основной идеей закона, по мнению авторов этого проекта, является упорядочение на федеральном уровне отношений, связанных с организацией торговой деятельности на территории России, в целях создания прозрачного и предсказуемого порядка осуществления торговой деятельности, необусловленного какими-либо произвольными требованиями местных властей, а также устранения излишних административных барьеров в торговле.

В законе впервые после Указа Президента РФ «О свободе торговли» дана классификация объектов торговли на виды по их физическим характеристикам (нестационарные, стационарные), совокупному размеру их торговых площадей (средние, крупные, малые), а также в зависимости от ассортимента предлагаемых к продаже товаров (специализированные и универсальные). Здесь указаны формы торговой деятельности по способам ее осуществления: с использованием торговых объектов или без таковых; розничная и оптовая торговая деятельность (ст. 8).

Закон делает акцент на развитии стационарной торговли, предоставляя стационарным объектам упрощенный (уведомительный) порядок государственной регистрации.

Закон не запрещает торговлю вне стационарных торговых объектов, в том числе на ярмарках, выставках, развозную и разносную торговлю, дистанционные способы продажи

товаров, продажу товаров с использованием автоматов и иные формы торговли. При этом хозяйствующий субъект должен быть зарегистрирован в законном порядке, если иное не предусмотрено федеральным законом (п. 1 ст. 8). Нестационарная торговля не запрещается, но ограничивается разрешительным порядком ее регистрации.

Закон предписывает органам местного самоуправления разрабатывать и утверждать схемы размещения нестационарных торговых объектов на их территории с учетом нормативов минимальной обеспеченности населения площадью торговых объектов. При этом, по схеме размещения, за субъектами малого и среднего предпринимательства должно резервироваться не менее шестидесяти процентов нестационарных торговых объектов (п. 4 ст. 10). [2]

Этим же постановлением Правительства РФ утвержден аналогичный перечень продукции, товаров и услуг, на которые государственное регулирование цен (тарифов) осуществляют органы исполнительной власти субъектов РФ. В этом перечне товары, реализуемые на предприятиях общественного питания при общеобразовательных школах, профтехучилищах, средне-специальных и высших учебных заведениях, продукты детского питания (включая пищевые концентраты).

Закон неоднократно упоминает перечень социально значимых продовольственных товаров первой необходимости, который в развитие нового федерального закона будет утвержден Правительством РФ.

Документ определяет права и обязанности торговых сетей при заключении договоров поставки продовольственных товаров, перечисляет недопустимые действия по отношению к поставщикам, оговаривает возможность регулирования торговых наценок и цен.

Законом устанавливаются барьеры для применения разнообразных негативных практик во взаимоотношениях между торговлей и поставщиками. Также закон упорядочивает сроки расчетов за поставленный товар.

Подводя итоги, следует отметить, что закон о регулировании торговой деятельности в РФ является лишь первой ступенью на пути создания единой нормативно-правовой базы для регулирования стремительно развивающейся торговой деятельности в России и оставляет возможность для его дальнейшего совершенствования.

Литература

1. Консультант Плюс: Аналитический ликбез от 9 февраля 2014 года.
2. Федеральный закон «Об почвах муниципального регулирования торговой работы в Русской Федерации» от 28.12.2009 г. №381-ФЗ.

3.Звягинцева М.С. Особенности размещения нестационарных торговых объектов [Электронный ресурс]/ М. С. Звягинцева – Электрон. текстовые дан. – Столица: 16.05.2015 – Режим доступа: <http://xn7sbbaj7auwnffhk.xnp1ai/article/4087>

4. Трацевская В.А. Вступил в легитимную мощь закон о регулировке торговой работы // Перечень заметок, раздел «Юридическая практика». [Электронный ресурс]. URL: lawfirm/article/index.php?id=666 (дата воззвания: 20.03.15)

5.Тезисы концерта директора Департамента муниципального регулировки внутренней торговли Минпромторга РФ Олега Сазанова на XV Интернациональном саммите продовольственного бизнеса в РФ (Food Business Russia2010) // Анонсы [Электронный ресурс]. URL: minprom.gov/activity/trade/news/48 (дата воззвания: 22.03.15)

6. Госдума все же подтвердила скандальный закон о торговле // Анонсы РБК, рубрика «Экономика» [Электронный ресурс]. URL: top.rbc/economics/18/12/2009/355380.shtml (дата воззвания: 13.03.15)

8. Наталья Барановская. Регуляторы спотыкнулись о порог // Русская Бизнес-газета 2009, №726 (42), С 14–15

9. Комментарий к Федеральному закону от 28 декабря 2009 г. №381-ФЗ «Об почвах муниципального регулировки торговой работы в Русской Федерации» (постатейный) // [Электронный ресурс]. URL: gov.cap/home/24/sait/potrebrynok/komment.doc

10. Черепанова И.В. Инноваторские расклады в правовом регулировке внутренней торговли в Русской Федерации // Финансовые и экологические трудности в меняющемся мире: Сборник материалов Интернациональной научно-практической конференции. – Омск, 2009, с. 277–279

Фомин М. А.

студент

*3 курс, Институт истории и международных отношений,
ФГБОУ ВО «Кемеровский государственный университет»,
Россия, г. Кемерово.*

Садовиков Н. Е.

студент

*3 курс, Институт цифры,
ФГБОУ ВО «Кемеровский государственный университет»,
Россия, г. Кемерово.*

Жидков В. И.

студент

*3 курс, Институт истории и международных отношений,
ФГБОУ ВО «Кемеровский государственный университет»,
Россия, г. Кемерово*

Лаврова В. И.

студентка

*3 курс, Институт цифры,
ФГБОУ ВО «Кемеровский государственный университет»,
Россия, г. Кемерово*

ПУТИ ФОРМИРОВАНИЯ И НАПРАВЛЕНИЯ ЭФФЕКТИВНОГО ИСПОЛЬЗОВАНИЯ ФИНАНСОВЫХ РЕСУРСОВ ПРЕДПРИЯТИЯ

Аннотация: В данной статье рассматриваются вопросы формирования и использования финансовых ресурсов предприятия в современных условиях. Основной акцент в исследовании направлен на проблемы, с которыми сталкивается бизнес при формировании финансовых ресурсов в условиях современной кризисной экономики. В ходе исследования были выявлены основные пути повышения эффективности использования финансовых ресурсов предприятия.

Ключевые слова: Финансовые ресурсы предприятия, формирование оборотного капитала, кредитование бизнеса, повышение эффективности использования финансовых ресурсов.

В современных условиях хозяйствования для формирования учётной политики организации, с целью определения стратегических управленческих решений по эффективному развитию её деятельности, важное значение приобретают теоретические и практические аспекты формирования финансовых ресурсов предприятия.

Такие показатели как рост объема производства, снижение себестоимости продукции и повышение рентабельности предприятия зависят от эффективности использования финансовых ресурсов. Организация с недостаточным уровнем финансовых ресурсов подвержено риску неплатежеспособности.

В особенности остро стоит проблема формирования финансовых ресурсов в малом и среднем бизнесе, в силу ограниченности источников его финансирования. Если крупные предприятия имеют возможность использования таких инструментов как выпуск акций, размещение их на фондовом рынке, выходы на иностранных инвесторов, большой размер залогового имущества при кредитовании, то малый бизнес решен возможности использования таких методов привлечения оборотных средств.

Помимо этого, влияние на данный вопрос оказывают аспекты недостаточной компетентности собственников бизнеса. В настоящее время, в России все еще не пользуются популярностью специализированные курсы по финансовому планированию, инвестированию, вложению капитала, против них предприниматели предпочитают тренинги в основу которых идет рост продаж. При этом, вырисовывается четкая картина, что несмотря на то, что продажи предприятия растут, выручка компании может исчисляться миллионами, чистая прибыль предприятия ничтожно мала, а причиной тому является неграмотное управление финансовыми ресурсами и нежелание приобретения навыков снижения издержек обращения, выявления причин оттока капитала.

В условиях кризиса экономики, все вышеперечисленные проблемы усугубляются. Так, например наиболее часто используемый источник финансирования проектов, нацеленных на развитие бизнеса, которым является кредит банка, становится менее доступным. В условиях общего экономического кризиса банки стараясь обезопасить свою финансовую устойчивость становятся более избирательными при выборе проектов для финансирования, а многие банки с заниженной планкой и вовсе разоряются, что делает данный вид пополнения оборотного капитала неосуществимым для целого ряда организаций малого бизнеса.

В целом же, в качестве основных проблем, препятствующих в получении банковских кредитов для малого предприятия, можно выделить представленные на рисунке 1. Как видно из рисунка, в современных условиях, предприятия малого бизнеса, при попытке получения банковского кредита особенно остро ощущают последствия таких явлений, как незначительный размер собственных финансовых ресурсов и ликвидных активов, что снижает возможности залогового обеспечения займа. Также возникают сложности с превышением процентных ставок по кредитам над собственной рентабельностью предприятия.



Рисунок 1 – Проблемы получения банковского кредита малым бизнесом

Помимо этого при попытке получения кредита встают такие препятствия, характерные российскому рынку как недостоверная отчетность, низкое качество проработки бизнес-планов и планов проектов, сложность и высокая бюрократичность процедур по получению займа.

Учитывая вышеизложенное, с целью формирования финансовых ресурсов в условиях кризиса экономики руководству малых предприятий следует порекомендовать использование целевых федеральных и региональных программ по поддержке малого предпринимательства. Многие программы предусматривают не финансирование деятельности в форме грантов и иных субсидий, а поручительство при кредитовании со стороны фонда, льготные требования к заемщику или понижение процентных ставок.

При участии в такого рода программы шанс на одобрение заявки на кредитные средства со стороны банков значительно возрастает, поскольку в качестве поручителя здесь выступает государство, в лице компетентного органа. К тому же, предприниматели могут рассчитывать на более низкую процентную ставку и более высокую сумму займа, в отличие от попытки самостоятельного получения кредитных средств для финансирования потребностей бизнеса. Из недостатков данного метода следует отметить высокую бюрократичность данной процедуры, поскольку если в самом банке процесс кредитования упрощается, то при участии в государственных программах необходимо пройти конкурсный отбор или иную процедуру для одобрения участия в программе поддержке предпринимательства.

Следует отметить, что в условиях текущего кризиса экономики дефицит финансовых ресурсов ощутили в первую очередь малые производственные предприятия. В данной сфере остро стоят такие проблемы, как:

- высокая арендная плата;
- проблемы кредитования;
- ограниченность квалифицированного персонала;
- сложности с выплатой заработной платы;
- снижение объемов реализации производимой продукции.

В связи с этим, для данной категории предприятий целесообразно задуматься об оптимизации производственных и бизнес процессов, которые позволят высвободить дополнительные финансовые ресурсы для дальнейшей деятельности. Руководству малого бизнеса в сфере производства следует обратить внимание на формирование антикризисных планов развития, в которых, помимо вышереконмендованных, будут задействованы такие мероприятия, как:

- Смена поставщиков, использование возможностей импортозамещения;
- Оптимизация затрат;
- Повышение эффективности использования производственных помещений;
- Пересмотр системы оплаты труда и мотивации, пересмотр необходимой численности персонала;
- Снижение трудоемкости вспомогательных операций;
- Установление мер контроля качества продукции;
- Оптимизация ассортимента выпускаемых товаров;
- Снижение величины потерь от брака;
- Выбор систем автоматизации работы склада и логистики.

Представленные меры позволят повысить производительность труда и снизить себестоимость продукции, что в условиях спада продаж, в свою очередь, благотворно повлияет на прибыльность предприятия и увеличивает свободные финансовые средства. Таким образом, можно сделать вывод, что повышение эффективности использования финансовых ресурсов тесно связано с общим повышением эффективности деятельности предприятия, в особенности, в сфере управления затратами и себестоимостью продукции. В условиях ограниченного притока финансовых ресурсов из внешних источников целесообразно использовать внутренние резервы предприятия и возможности государственного участия в формировании дополнительных денежных средств.

Список используемой литературы

1. Бондин И. А. Источники формирования оборотных средств / И. А. Бондин // Международный сельскохозяйственный журнал. — 2013. - № 4 (62). — С. 36.
2. Зюзелева Д. А. Сущность оборотных средств и их роль в хозяйственной деятельности организации / Д. А. Зюзелева / Всеукраинская научно-практическая конференция студентов, магистрантов и молодых ученых, ЛНАУ, 13-14 дек. 2012 г. / — Луганск, 2013. — с. 18, всего С.126.
3. Лехтянская, Л. В. Оборотные средства и модернизация производства / Л. В. Лехтянская; Российское предпринимательство. — 2013. — № 5. — С.42-46.
4. Совершенствование управления оборотным капиталом подрядных организаций [Электронный ресурс]/ Инженерный вестник Дона; Лиситская Т.С., Ровная И.Ю. - №3, 2016. - Режим доступа: ivdon.ru/ru/magazine/archive/n3y2016/3730, свободный.
5. Щербаков В. А., Управление оборотным капиталом организации / В.А. Щербаков // Государственный технический университет, Институт проблем предпринимательства. - 2013, С.3.

Фомин М. А.

студент

*3 курс, Институт истории и международных отношений,
ФГБОУ ВО «Кемеровский государственный университет»,
Россия, г. Кемерово.*

Садовиков Н. Е.

студент

*3 курс, Институт цифры,
ФГБОУ ВО «Кемеровский государственный университет»,
Россия, г. Кемерово.*

Жидков В. И.

студент

*3 курс, Институт истории и международных отношений,
ФГБОУ ВО «Кемеровский государственный университет»,
Россия, г. Кемерово*

Лаврова В. И.

студентка

*3 курс, Институт цифры,
ФГБОУ ВО «Кемеровский государственный университет»,
Россия, г. Кемерово*

ЭФФЕКТИВНОСТЬ ИСПОЛЬЗОВАНИЯ ОБОРОТНЫХ СРЕДСТВ НА ПРЕДПРИЯТИЯХ Г. КЕМЕРОВО

Аннотация: В статье рассмотрены основные особенности использования оборотных средств в современных экономических условиях на примере предприятий г. Кемерово, а также выявлены проблемы использования данных ресурсов и предложены возможные методы нивелирования проблем.

Abstract: the article deals with the main features of the use of working capital in modern economic conditions on the example of enterprises of Kemerovo, as well as the problems of the use of these resources and the possible methods of leveling problems.

Ключевые слова: оборотные средства, ликвидность, финансовая устойчивость, финансовое состояние, кризисные условия.

Keywords: working capital, liquidity, financial stability, financial condition, crisis conditions.

Одним из обязательных аспектов эффективной деятельности субъектов хозяйствования в современных рыночных условиях выступают оборотные средства, представляющие собой ресурсы предприятия, находящиеся в обороте, уровень эффективности использования которых является индикатором эффективности деятельности предприятия в целом. Для определения сущности оборотных активов рассмотрим данное понятие, представленное в трактовке различных авторов. Так, О.Б. Александрова считает, что оборотные активы представляют собой фонды субъекта хозяйствования, активно участвующие в обороте и потребляются в полном объеме в течение одного оборота, выражаемые в денежной форме и полностью переносящие свою стоимость на производимый продукт [1, с. 101].

В свою очередь, Т.В. Беркутов, дополняя выше представленное определение, считает, что оборотные активы представляют собой средства, использованные в течение одного отчетного периода, в том числе наличные денежные средства, сырье и полуфабрикаты, дебиторская задолженность, а также инвестиции, которые занимают важное место в деятельности субъекта хозяйствования [4, с. 94]. Соответственно, оборотные активы выступают в качестве важнейшей составляющей части имущества хозяйствующего субъекта, в состав которых входят следующие элементы: наличные денежные средства, сырье и полуфабрикаты, дебиторская задолженность, а также инвестиции, а эффективность использования оборотных активов является индикатором эффективности деятельности субъекта хозяйствования в целом. Соответственно, экономическая сущность оборотных активов заключается, в первую очередь, в функциях, выполняемых данными активами (рисунок 1).



Рисунок 1 – Экономическая сущность оборотных активов [5, с. 46]

На основании информации, представленной на рисунке 1, можно сделать вывод о том, что экономическая сущность оборотных активов отражается через призму производственной и расчетной функции, но расчетная функция может трактоваться в том числе как платежно-расчетная, так как оборотные активы, как было отмечено ранее, выступают также как средство платежа. Отметим, что в современных кризисных условиях политике управления оборотными активами должно уделяться повышенное внимание, так как от этого зависит платежеспособность организации в целом. Эффективность использования оборотных средств рассмотрим на примере одного из крупнейших предприятий г. Кемерово - АО «СУЭК-Кузбасс». Сибирская угольная энергетическая компания - одна из ведущих угледобывающих компаний мира и крупнейший производитель угля в России. Угольная компания АО «СУЭК-Кузбасс» образована в 2001 году на базе предприятий в Забайкальском крае, Иркутской области и Республике Бурятия. Как было отмечено ранее, финансовое состояние субъектов хозяйствования, его устойчивость во многом зависят от оптимальности структуры оборотных активов (таблица 1).

Таблица 1 – Анализ динамики и структуры оборотных активов АО «СУЭК-Кузбасс»

Показатель	2015 год	2016 год	2017 год	Абсолютное отклонение			Структура, %		
				2016- 2015	2017- 2016	2017- 2015	2015 год	2016 год	2017 год

Запасы, млн. руб.	2792	4155	6199	1363	2044	3407	16,36	32,51	21,07
НДС, млн. руб.	347	310	389	-37	79	42	2,03	2,43	1,32
Дебиторская задолженность, млн. руб.	13698	8183	22561	-5515	14378	8863	80,27	64,03	76,67
Денежные средства и денежные эквиваленты, млн. руб.	180	57	227	-123	170	47	1,05	0,45	0,77
Прочие оборотные активы, млн. руб.	47	75	51	28	-24	4	0,28	0,59	0,17
Итого, млн. руб.	17064	12780	29427	-4284	16647	12363	100	100	100

На основании данных, представленных в таблице 1, можно сделать вывод, что наибольшую долю в структуре оборотных активов занимает дебиторская задолженность: в 2015 году данный показатель занимал 80,27%, а в 2017 году снизился до значения 76,67%. Высокая доля дебиторской задолженности в структуре оборотных активов предприятия является негативным фактором и свидетельствует об отвлечении средств из оборота. На втором месте в структуре находятся запасы. Наименьшую долю в структуре занимают прочие оборотные активы и денежные средства – в 2017 году значения составили 0,17% и 0,77% соответственно. Наиболее наглядно структура оборотных активов представлена на рисунке 2.



Рисунок 2 – Структура оборотных активов за 2017 год, %

На основании рисунка 2 можно также сделать вывод о нерациональной структуре оборотных активов предприятия, так как наибольшую долю в структуре занимает дебиторская задолженность, а денежные средства занимают менее 10%.

Для подтверждения данного суждения и оценки влияния структуры оборотных активов на финансовое состояние предприятия произведем расчет показателей финансовой устойчивости и ликвидности.

Анализ коэффициентов платежеспособности и ликвидности представлен в таблице 2.

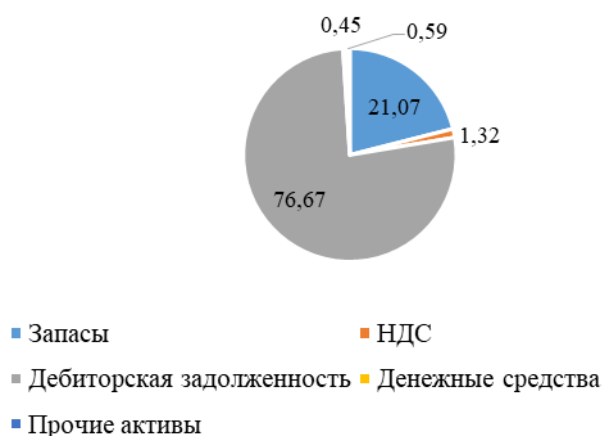
Таблица 2 – Анализ платежеспособности и ликвидности за 2015-2017 гг.

Показатели	2015 год	2016 год	2017 год	Абсолютное отклонение			Темп роста, %		
				2016г . к 2015г	2017г . к 2016г	2017г . к 2015г	2016г . к 2015г	2017г. к 2016г.	2017г. к 2015г.
Коэффициент абсолютной ликвидности	0,02	0,02	0,02	-	-	-	-	-	-
Коэффициент критической ликвидности	0,44	0,22	1,55	-0,22	1,33	1,11	50,00	704,55	352,27

Коэффициент текущей ликвидности	0,54	0,34	2	-0,2	1,66	1,46	62,96	588,24	370,37
Коэффициент маневренности и функционирующего капитала	-35,68	-5,69	-1,06	29,99	4,63	34,62	15,95	18,63	2,97
Доля оборотных средств в активах, %	28,78	21,48	39,14	-7,3	17,66	10,36	-	-	-
Коэффициент обеспеченности собственным и оборотными средствами	-2,04	-4,43	-0,8	-2,39	3,63	1,24	217,16	18,06	39,22

На основании проведенного анализа можно сделать вывод о том, что высокий уровень дебиторской задолженности оказывает негативное влияние на финансовое состояние предприятия и свидетельствует о низком уровне эффективности управления оборотными активами.

Для доведения коэффициента абсолютной ликвидности до нормативного необходимо добиться эффективного управления краткосрочными задолженностями, определив их структуру. Также предприятию необходимо сформировать бюджет по краткосрочным задолженностям и составить систему показателей необходимых для оценки (качественной и количественной) состояния отношений с кредиторами предприятия и принять значения некоторых показателей как плановые. Следующий шаг при оптимизации задолженности - анализ соответствия фактических показателей их плановому уровню, а также поиск причин, из-за которых возникли отклонения. Последним шагом, в зависимости от результатов предыдущих шагов стоит отметить разработку и осуществление

мероприятий по приведению структуры долгов в соответствие с оптимальными параметрами.

Список литературы

1. Александрова, О.Б. Анализ и оценка оборотных средств предприятия / О.Б. Александрова // Молодой ученый. – 2017. № 25. – С. 101.
2. Антипин, А.Ж. Анализ имущества и источников его формирования / А.Ж. Антипин // Экономика. – 2016. № 16. – С. 54.
3. Антонова, О.С. Анализ оборотных средств предприятия: учебник / О.С. Антонова. – М.: ИНФРА-М, 2016. – 205 с.
4. Беркутов, Т.В. Анализ и оценка оборотных средств предприятия: учебник / Т.В. Беркутов. – М.: ИНФРА-М, 2017. – 188 с.
5. Боголюбова, О.А. Сущность и особенности оборотных фондов предприятия: учебник / О.А. Боголюбова. – М.: ИНФРА-М, 2017. – 179 с.

Фомин М. А.

студент

*3 курс, Институт истории и международных отношений,
ФГБОУ ВО «Кемеровский государственный университет»,
Россия, г. Кемерово.*

Садовиков Н. Е.

студент

*3 курс, Институт цифры,
ФГБОУ ВО «Кемеровский государственный университет»,
Россия, г. Кемерово.*

Жидков В. И.

студент

*3 курс, Институт истории и международных отношений,
ФГБОУ ВО «Кемеровский государственный университет»,
Россия, г. Кемерово*

Лаврова В. И.

студентка

*3 курс, Институт цифры,
ФГБОУ ВО «Кемеровский государственный университет»,
Россия, г. Кемерово*

В ЧЕМ ПРЕИМУЩЕСТВО И НЕДОСТАТОК КРИПТОВАЛЮТЫ BITCOIN?

Аннотация. Криптовалюта Bitcoin существует уже 8 лет, но обсуждать ее подробно в мировом сообществе начали сравнительно недавно. Часть стран готовы признать (или уже признали) эту криптовалюту как платежный инструмент, некоторые заявляют о её полном запрете, называя подобные валюты «денежным суррогатом». В России на данный вопрос сейчас нет однозначного ответа, риторика по поводу криптовалют менялась неоднократно, начиная от запрета, заканчивая признанием, но при условии регуляции. В чем же преимущество этой криптовалюты, а в чем ее недостаток?

Ключевые слова: Bitcoin, криптовалюта.

Bitcoin - пиринговая платёжная система, использующая одноимённую единицу для учёта операций и одноимённый протокол передачи данных. Для обеспечения функционирования и защиты системы используются криптографические методы. Вся информация о транзакциях между адресами системы доступна в открытом виде.

Bitcoin - децентрализованная криптовалюта. Под словом "децентрализованная" понимается, что Bitcoin не имеет каких-либо централизованных серверов для обработки транзакций или хранения средств.

Bitcoin, его транзакции и эмиссию регулирует обширная peer-to-peer сеть. Bitcoin использует распределённую в сети единую базу данных, включённую в децентрализованную одноранговую сеть, которая использует электронную цифровую подпись и поддерживается proof-of-work протоколом для обеспечения безопасности и легитимности представленных в оборот средств.

Электронный платёж между двумя сторонами происходит без посредников и необратим — нет механизма отмены подтверждённой операции или принудительного изъятия. Но есть возможность привлечения третьей стороны-гаранта при помощи мультиподписи. Средства никто не может заблокировать (арестовать), даже временно, за исключением самого владельца.

Bitcoin может использоваться для обмена на товары или услуги у продавцов, которые согласны их принимать. Обмен на обычные валюты происходит через онлайн-сервис обмена цифровых валют, другие платёжные системы или обменные пункты.

Комиссия за проведение операций назначается отправителем добровольно, размер комиссии влияет на приоритет при обработке транзакции. Обычно программа-клиент подсказывает рекомендуемый размер комиссии. Транзакции без комиссии возможны и также обрабатываются, однако не рекомендуются, поскольку время их обработки неизвестно и может быть довольно велико.

Необходимым и достаточным элементом этой платёжной системы является базовая программа-клиент (имеет открытый исходный код). Запущенные на множестве компьютеров программы-клиенты соединяются между собой в одноранговую сеть, каждый узел которой равноправен и самодостаточен. Невозможно государственное или частное управление системой, в том числе изменение суммарного количества биткойнов. Заранее известны объём и время выпуска новых биткойнов, но распределяются они относительно случайно среди тех, кто использует своё оборудование для вычислений [1],[2].

Проанализировав мнения экспертов, я не пришел к однозначному выводу. К примеру, первый инвестор Snapchat и сооснователь Blockchain уверены, что биткоин ожидает небывалый рост. По их словам, к 2030 году биткоин может достичь \$500 000 [3]. Но другие эксперты не столь оптимистичны. В статье «Вести FM» от 16 августа 2017 года приводится мнение эксперта, что криптовалюта Bitcoin является финансовым «пузырем» и ее обвал неизбежен [4]. Но несмотря на такие громкие заявления, Bitcoin функционирует уже 8 лет, его стоимость на момент написания статьи составляет 5663,99\$ (при первоначальном курсе 0,07\$ в 2009 году), также многие известные магазины и компании принимают к оплате Bitcoin (например: государственная авиакомпания в Латвии «Air Baltic», принимает к оплате за авиабилет криптовалюту Bitcoin)[5]. Конечно, нельзя полностью отрицать эти две абсолютно разные точки зрения. Действительно, Bitcoin как валюта ничем не подкреплена. Но давайте вспомним экономику США и ее государственный долг, который перевалил уже за 106% ВВП страны (на 2016 год). Формально тут должен быть дефолт, но доллар США является первой валютой в мире (покрайней мере в данный момент), долларом торгуют круглосуточно в любой точке мира. Это и расчеты конкретно с США, это и расчеты третьих стран между собой одинаковой мировой валютой. Пока доллар покупается и продается, пока в нем есть спрос, государственный долг сможет обслуживаться. Также и с криптовалютой Bitcoin, пока он имеет спрос на рынке, он растет и процветает. ЦБ Китая 4 сентября запретил проведение ICO из-за финансовых рисков [6]. В тот же день Bitcoin обвалился на 400 долларов с 4600 до 4200\$. Bitcoin продолжал терять стоимость до 14 сентября и достиг стоимости 3200\$. Но далее началась коррекция курса, и на данный момент прослеживается «бычий» тренд. Конечно, котировки еще не вернулись к результату, который был до падения стоимости 4 сентября, но просматривая графики и аналитику, можно предполагать о скором намерении упущенного, а скорее всего и увеличении стоимости в течении 1-1.5 месяца (при прочих равных условиях).

Подводя итог, можно сказать, что криптовалюта Bitcoin имеет как сильные стороны, так и слабые, по отношению к традиционным валютам:

1. Сильная сторона – децентрализованность валюты, ее анонимность, возможность переводить средства в любую точку мира за считанные минуты в любое время без посредников (даже ночью, когда обычный банк не работает), отсутствие комиссий (как было указано ранее, комиссия имеет место быть, но не обязательна).

2. Слабая сторона – слишком большая волатильность курса, при ее, как кажется, «независимости», существует очень большая зависимость от внешних мировых событий, т.к. стоимость зависит лишь от заинтересованности рынка.

Несмотря на присутствие слабых сторон, криптовалюта Bitcoin это будущее нашей «информационной эпохи». Сегодня криптовалюта приобретает все более массовый ажиотаж, она активно используется среди частных лиц, а система blockchain (на основе которой создан bitcoin) успешно апробируется в некоторых европейских банках[7]. Поэтому очень важно двигаться дальше, создавать новые банковские продукты, которые бы отвечали требованиям нашей быстро меняющейся информационной действительности. Необходимо официально на федеральном уровне определиться с статусом данной криптовалюты, проработать механизм ее регулирования, хотя бы ограниченно интегрировать в банковскую систему.

Список использованных источников

1. [Электронный ресурс]: https://ru.wikipedia.org/wiki/%D0%91%D0%B8%D1%82%D0%BA%D0%BE%D0%B9%D0%BD#.D0.9F.D1.80.D0.B8.D0.BD.D1.86.D0.B8.D0.BF_.D1.80.D0.B0.D0.B1.D0.BE.D1.82.D1.8B
2. [Электронный ресурс]: http://ru.bitcoinwiki.org/%D0%97%D0%B0%D0%B3%D0%BB%D0%B0%D0%B2%D0%BD%D0%B0%D1%8F_%D1%81%D1%82%D1%80%D0%B0%D0%BD%D0%B8%D1%86%D0%B0
3. [Электронный ресурс]: <https://ru.insider.pro/topnews/2017-04-10/prognoz-ekspertov-k-2030-godu-bitkoin-podorozhaet-do-500-000/>
4. [Электронный ресурс]: <https://radiovesti.ru/brand/61178/episode/1534041/>
5. <https://www.airbaltic.com/airbaltic-stala-pervoi-aviokompaniei-kotoraja-prinimaet-cifruju-valutu-bitcoin>
6. [Электронный ресурс]: <https://ria.ru/economy/20170906/1501932749.html>
7. [Электронный ресурс]: <https://bits.media/news/vedushchie-gollandskie-banki-eksperimentiruyut-s-blokcheyn/>

Фомин М. А.

студент

*3 курс, Институт истории и международных отношений,
ФГБОУ ВО «Кемеровский государственный университет»,*

Россия, г. Кемерово.

Садовиков Н. Е.

студент

3 курс, Институт цифры,

ФГБОУ ВО «Кемеровский государственный университет»,

Россия, г. Кемерово.

Жидков В. И.

студент

*3 курс, Институт истории и международных отношений,
ФГБОУ ВО «Кемеровский государственный университет»,*

Россия, г. Кемерово

Лаврова В. И.

студентка

3 курс, Институт цифры,

ФГБОУ ВО «Кемеровский государственный университет»,

Россия, г. Кемерово

РОЛЬ ВОЕННЫХ СУДОВ В СОВРЕМЕННОЙ РОССИИ

Говоря о роли военных судов в современной России, стоит понимать, что входит в это понятие. Главным образом на систему военных судов оказывает тот факт, что учитывается место расположения воинских подразделений и иных структур. Как и совокупность гражданских судов, военные состоят определённых звеньев:

1. Ключевую основу составляют суды гарнизонов, армии, соединений и флотилий. Как правило, суды данного уровня включают в себя представителей и некоторых членов. Весьма схожие функции выполняет председатель районных судов с задачами председателей военных судов. Если же объём работы достаточно велик, то

возможно включение в деятельность суда помощника председателей. Кроме этого, говоря о военных судах, следует учитывать и народных заседателей, которые участвуют в их работе;

2. Последующее звено военных судов создают суды видов и групп войск, военных округов и флотов. Число данных судов, как правило, сводится к количеству тех или иных военных подразделений. Если говорить об участниках данных судов, то в их число входят так же народные заседатели, председатели и их заместители и члены судов. Суды этого уровня имеют практически схожие обязанности председателей, что и у гражданских судов;
3. Высшим уровнем данной совокупности является Верховный суд Российской Федерации, в деятельности которого участвует военная комиссия. В связи с данным уровнем и положением можно констатировать и наличие несколько более широких полномочий коллегии Верховного суда нежели представителей нижестоящих военных судов. Ему, как и заместителям Председателя этого суда, дано право принесения протестов в порядке надзора и приостановления в установленных законом случаях исполнения приговоров и других решений военных судов.

Статья 26 Федерального Конституционного Закона “О военных судах” определяет статус Военной коллегии и судей военных судов. Он регламентируется Конституцией Российской Федерации, Федеральным конституционным законом "О судебной системе Российской Федерации", Законом Российской Федерации "О статусе судей в Российской Федерации", настоящим Федеральным конституционным законом, и иными федеральными конституционными законами и федеральными законами.

Назначение судьи военного суда, а равно его перевод в другой военный суд или на иную должность в данном суде реализуется лишь с согласия этого судьи. Но существуют исключения, связанные с его переводом в военный суд, находящийся за пределами государственной границы Российской Федерации или в район с действующей чрезвычайной ситуации.

Важным фактором является то, что судьи военных судов не могут быть уволены с данной службы, если они годны по состоянию здоровья, без личного желания или согласия, кроме случаев, установленных предельном сроков пребывания на государственной службе, которые регламентируются федеральными законами. В случае достижения предельного срока пребывания на должности судьи военного суда в определённом воинском звании возможно продление срока государственной службы до 10 лет Председателем Верховного

Суда Российской Федерации по рекомендации квалификационной комиссии судей военных судов, но не свыше достижения ими возраста 65 лет.

Кроме всего этого можно определить ряд требований, которые предъявляются к кандидатам на должность судьи военного суда:

- Наличие гражданства Российской Федерации и возраста более 25 лет;
- Наличие должного высшего юридического образования;
- Наличие соответствующего стажа не менее 5 лет по юридической профессии;
- Отсутствие определённых деяний, порочащих его честь;
- Своевременно сданный квалификационный экзамен, а так же наличие рекомендации квалификационной коллегии судей военных судов;
- Наличие офицерского звания, а так же контракта о прохождении военной службы.

В целом задачи и цели военных судов схожи с задачами гражданских судов. В общем виде их положения совпадают с постулатами и принципами Конституции Российской Федерации. А именно: охрана личности, прав и свобод, материальных и духовных ценностей общества, защита конституционного строя, государственной территориальной целостности и суверенитета. Как и прочие суды в системе судебной власти Российской Федерации военные суды наделяются равными с ними правами и обязанностями. В рамки их обязанностей входят отправление правосудия, защита прав и свобод военных и граждан, проверка правомерности принятых решений и должностных лиц, исполнение и обеспечение судебных решений и приговоров, содействие органам судейского общества в подсистеме военных судов, а так же формирование судейского корпуса.

Кроме схожих функциональных особенностей военных и гражданских судов их сближает единый для всей судебной системы принцип законности. Кроме этого военные суды в своей деятельности так же руководствуются требованиями Конституции Российской Федерации, иных законов и нормативно-правовых актов. Постановление Пленума Верховного Суда Российской Федерации аналогичным образом обязательно для разъяснения военными судами. Гражданские и военные суды при осуществлении правосудия без исключения руководствуются Гражданским Процессуальным Кодексом и Уголовно Процессуальным кодексом.

Но наряду со сходством задач и полномочий военных и общих судов между ними существуют и различия. Они проявляются в ряде моментов. Во-первых, военным судам не даны полномочия конституционного контроля, дача разъяснения законодательства, обязательных для всех судов и должностных лиц, разбирательств и разрешения дел (материалов) об административных правонарушениях. Во-вторых, те полномочия судебной власти, которыми наделены эти суды, реализуются не всегда в том объеме, в каком это делают общие суды. Например военные суды осуществляют правосудие в отношении далеко не всех граждан. Равным образом поставлена в жесткие рамки их деятельность по проверке правомерности действий и решений должностных лиц, ограничены возможности по исполнению решений об имущественных взысканиях. В-третьих, особенностью полномочий военных судов является то, что только они могут рассматривать и разрешать уголовные дела о преступлениях против военной службы (неисполнение приказа, сопротивление начальнику или принуждение его к нарушению обязанностей военной службы, самовольное оставление части или места службы, дезертирство, нарушение правил несения боевого дежурства, утрата военного имущества и т.д.).

Особенным фактором положения военных судов в системе судов Российской Федерации выступает то, что они основываются и функционируют в определённых условиях войск, формирований или органов, где подразумевается наличие прохождения воинской обязанности федеральным законом. Исключительная особенность таких условий объясняется тем, что на первый план выходят следующие задачи:

- Обеспечение безопасности Российской Федерации;
- Обеспечение должной боеспособности и необходимой боеготовности;
- Поддержание дисциплины в воинских подразделениях;
- Установление порядка прохождения воинской службы.

Дислокация войск и сил флота не связывается с национально-территориальными или административно-территориальным делением Российской Федерации. Согласно ст. 16 Федерального закона «Об обороне» от 31 мая 1996 года она «осуществляется в соответствии с задачами обороны и социально-экономическими условиями мест дислокации». В определенных случаях войска и силы флота могут находиться за пределами РФ. Естественно, повсюду вместе с ними располагаются и военные суды.

Изложенные и некоторые другие факторы в значительной мере определяют особенности организации и основ деятельности военных судов. Одна из них - включение в

единую систему российских судов. Надзор за их судебной деятельностью в конечном счете осуществляет Верховный Суд РФ, который надзирает также за судебной деятельностью общих (гражданских) судов. Это позволяет обеспечить единообразие, а значит и справедливое, применение закона как к обычным гражданам, так и к тем которые одеты в военную форму. Такой подход не является единственно возможным. В России до 1917 года и в ряде современных государств до настоящего времени военные суды считались и считаются частью армии, средством, с помощью которого командование достигает поставленные перед ними цели (судьи назначались и назначаются командирами или воинскими начальниками различных уровней, последние утверждали и утверждают приговоры, выступали и могут выступать в роли органа, проверяющего приговоры, высшие инстанции военных судов обособлялись и обособляются от соответствующих общегражданских судов с подчинением военному ведомству и т.д.).

Однако данная особенность организации и основ деятельности военных судов, проявляющаяся в том, что они объединены с общими (гражданскими) судами, сосуществует с другой - с наделением этих судов определенной автономией по отношению к другим судам. Подсистема военных судов строится не так, как подсистема общих (гражданских) судов. Построение последней, как было показано в предыдущих главах, «привязано» к национально-территориальному и административно-территориальному делению Российской Федерации. Построение же подсистемы военных судов прямо зависит от организации и дислокации войск и других воинских структур. Но, разумеется, без какого-то подчинения соответствующим органам военного управления этих судов при осуществлении ими правосудия и иных полномочий судебной власти.

Список использованной литературы

1. Конституция РФ 1993 г.
2. ФКЗ РФ «О военных судах» от 23.06.1999 г., СЗ РФ 1999 г. № 26.
3. ФКЗ РФ «О судебной системе РФ» от 26.12.1996 г., СЗ РФ 1997 г. №1.
4. ФЗ РФ «Об обороне» от 31.05.1996 г., СЗ РФ 1996 г., № 23.
5. Постановление Пленума Верховного Суда РФ «О практике судебной проверки законности и обоснованности ареста или продлении срока содержания под стражей» от 27.04.1993 г. № 3.

6. УПК РФ от 01.06.2002 г. СЗ РФ 2002 г., №3.
7. Алексеев С.С. Государство и право. Начальный курс. - М., 2006.
8. Баглай М.В. Конституционное право Российской Федерации. - М., 2008.
9. Борисенко В.М. Судебная защита прав военнослужащих // Российская юстиция. - 2010. - № 8.
10. Козлова Е. И., Кутафин О. Е., Конституционное право России. Учебник. М.: Юрист - 2008.
11. Радченко В.И., Кашепов В.П. Комментарий к Федеральному конституционному закону «О судебной системе Российской Федерации». - М., 2008.
12. Хабриев Т. Я. Процессуальные вопросы толкования. – Государство и право. - № 10. – 2012.
13. Шулепов Н.А. Военные суды в современном мире и права человека // Право в Вооруженных Силах. - 2013. - № 6.

*Горовой Сергей Алексеевич, кандидат технических наук
доцент
ФГБОУ ВО «Кубанский государственный аграрный университет
имени И. Т. Трубилина»
Россия, г. Краснодар*

СНИЖЕНИЕ ЭНЕРГОЕМКОСТИ СРЕДСТВ ДЛЯ ОБРАБОТКИ ПОЧВЫ

Аннотация. Затраты энергии на обработку почвы достигают больших значений по сравнению с другими операциями по выращиванию сельскохозяйственных культур. Уход за почвой дает получение максимальной урожайности возделываемых культур и сохранение свойств почвы на следующий период. Снижение энергоёмкости процессов обработки почвы может быть достигнуто оптимизацией параметров почвообрабатывающих орудий или их отдельных элементов в зависимости от условий работы, совмещением технологических операций, выбором наиболее рациональной технологии возделывания сельхозкультур.

Ключевые Слова: затраты энергии, уход за почвой, сохранение свойств, совмещение технологических операций, выбор рациональной технологии.

Annotation. The energy costs of tillage reach high values compared to other crop growing operations. Soil care gives the maximum yield of cultivated crops and the preservation of soil properties for the next period. Reducing the energy intensity of tillage processes can be achieved by optimizing the parameters of tillage implements or their individual elements, depending on the working conditions, by combining technological operations, by choosing the most rational technology for cultivating crops..

Key Words: energy costs, soil care, preservation of properties, combination of technological operations, choice of rational technology.

Наиболее трудоёмкой операцией при возделывании сельскохозяйственных культур является обработка почвы. Она может занимать до 50% затрат при производстве той или иной культуры. Главной целью ухода за почвой является получение максимальной урожайности возделываемых культур и сохранение свойств почвы на будущее. Именно от плодородия зависит будущий урожай растений. Почва – сложная система, которая живет и развивается по своим законам, поэтому под плодородием нужно понимать весь комплекс свойств почвы и процессов, определяющих нормальное развитие растений. Исключение или ослабление какой-либо составляющей ведет к изменению всего состава почвы и потере

ценных ее качеств. Деградация почвы – цепная реакция, которую трудно остановить. Ухудшение земель снижает продуктивность растений. Почва в этом случае подвержена эрозии и вымыванию полезных веществ, что ведет к снижению ожидаемого урожая. Мероприятия по возобновлению плодородия почв долговременны, очень дорогостоящи и сложны, поэтому так важно постоянно следить за состоянием почвы, не допуская ее сильного истощения или загрязнения, использовать почвозащитные методы обработки.

Улучшение всех свойств почвы происходит при сочетании минеральной части и органической части – гумуса, который обладает способностью удерживать воду и биогенные элементы, а комковатая агрегированная структура улучшает ее аэрацию, инфильтрацию воды и обрабатываемость почв.

Таким образом, составляющие элементы почвы находятся в тесной взаимосвязи между собой. Неблагоприятный механический состав почвы, недостаток в ней питательных веществ не позволяет развиваться различным почвенным организмам, обеспечивающим постоянное обогащение почвы гумусом. Снижение содержания гумуса в почвах ведет к общей минерализации почвы и, соответственно, снижению плодородия.

Почва является сложным природным образованием. В состав ее входит не только твердая часть, образующая как бы остов почвы, но также и почвенный воздух, почвенная влага и все населяющие ее живые организмы.

Для земледелия вообще имеет наибольшее значение наличие в почвах комковатой и зернистой структуры верхнего обрабатываемого (пахотного) слоя. Оптимальный размер агрегатов от 3 до 5 мм с колебаниями до 10 мм – в почвах, избыточно влажных, от 2 до 3 мм – в почвах засушливых районов. При крупных размерах агрегатов (10 мм) создается более благоприятный воздушный режим, при более мелких (2 мм) почвы лучше сохраняют влагу, обладая большей влагоемкостью. Создание прочной структуры почвы является одним из коренных мероприятий в земледелии, так как только в хорошо оструктуренных почвах создаются оптимальные условия жизни и питания растений.

Почву обрабатывают с целью поддержания и улучшения условий ее плодородия, накопления и сохранения в ней запасов влаги, уничтожения сорных растений, возбудителей болезней и вредителей культурных растений, создания необходимой структуры, разрушения переуплотненных подпахотных слоев почвы, предотвращения эрозионных процессов, вовлечения элементов питания из нижних горизонтов почвы и регулирования микробиологических процессов. Поставленные цели достигаются механической обработкой, т. е. перемещением в почве на заданной глубине рабочих органов почвообрабатывающих машин.

Для выполнения различных операций применяются почвообрабатывающие орудия: плуги, культиваторы, плоскорезы, бороны, лушильники, рыхлители, ямокопатели, ротационные машины, почвообрабатывающие агрегаты.

Пути снижения энергоёмкости процессов обработки почвы может быть оптимизация параметров почвообрабатывающих орудий или их отдельных элементов в зависимости от условий работы, совмещение технологических операций, выбор наиболее рациональной технологии возделывания сельхозкультур.

Использование комбинированных почвообрабатывающих орудий, агрегатов или рабочих органов, позволяет совместить технологические операции по обработке почвы, внесению удобрений, что снизит эксплуатационные затраты, переуплотнение почвы и экологическую нагрузку, повысит эффективность технологических процессов.

В технологическом процессе обработки почвы, наиболее важную роль выполняют рабочие органы машины, так как именно они обеспечивают все показатели ее назначения. Остальные конструктивные элементы выполняют только вспомогательные функции, а некоторые из них существенно снижают качество выполнения технологических операций (например, опорные колеса уплотняют почву).

Анализируя затраты энергии в технологических процессах сельскохозяйственного назначения, можно сделать вывод, что полезная часть процесса – изменение обрабатываемого материала при взаимодействии с ним рабочего органа – требует значительно меньше затрат, чем процесс в целом.

В основном мероприятия по уменьшению затрат энергии при обработке почвы определяются технологией возделывания сельскохозяйственных культур, оптимизацией параметров МТА и оптимизацией параметров рабочих органов машин и орудий.

Все эти мероприятия очень важны и трудно отдать предпочтение тому или иному направлению, но наиболее актуальным является направление по уменьшению затрат энергии, так как на долю взаимодействия рабочего органа с почвой приходится основная часть всех энергетических затрат процесса.

Трудность состоит в том, что основные характеристики почв, которые оказывают сопротивление, движущемуся в ней рабочему органу, носят вероятностный характер. В связи с этим различные механические представления почвы (сжимаемая вязкая, сжимаемая невязкая, упругая, упруго-вязкая и др.) не дают идентичных выходных показателей.

Орудия с подвижными элементами позволяют снизить сопротивление почвы вследствие появления возможности обхода более твердых частей почвы, а также устранения залипания рабочих органов, возникновения вибрации во время движения, способствующей разрушению плотных почвенных образований. Применение

комбинированных машин при безотвальной системе обработки позволяют совместить две и более операции. Необходимое сочетание, относительное расположение рабочих органов, смонтированных на одной раме, позволяет подобрать оптимальные режимы работы при данных условиях. Также эффективно применение машин, совмещающих операции обработки почвы и внесения минеральных (органических) удобрений. Такие устройства могут содержать одну общую раму, на которой смонтированы рабочие органы и ёмкости для жидких или сыпучих удобрений.

Список использованных источников:

1. Gorovoy S. A. Research of the process of soil cultivation by use of the zero tillage tool with a bent stand/S. A. Gorovoy/British journal of innovation in science and technology. -2017.- V. 2. -№ 1. - С. 5-12.
2. Патент РФ № 2404560, МПК А01В35/26, А01В39/20. Устройство для безотвальной обработки почвы/Б. Ф. Тарасенко, А. Н. Медовник, С. А. Горовой и др.; патентообладатель ФГОУ ВПО Кубанский ГАУ; опубл. 27.11.2010.
3. Горовой С.А. Харченко С.Н. Обработка почвы в междурядьях садах с одновременным внесением удобрений / С.А. Горовой, Харченко С.Н. // British Journal of Innovation in Science and Technology. 2018. Т. 3. № 3. С. 43-48.
4. Патент РФ № 2343657, А01В 35/00, А01В49/02. Агрегат комбинированный почвообрабатывающий / Б. Ф. Тарасенко, А. Н. Медовник, Л. И. Сидоренко и др.; патентообладатель ФГОУ ВПО Кубанский ГАУ; опубл. 20.01.2009.
5. Патент РФ № 2370929, А01В35/16, 49/04. Устройство для обработки почвы и внесения удобрений (варианты)/ Б. Ф. Тарасенко, А. Н. Медовник, Л. И. Сидоренко и др.; патентообладатель ФГОУ ВПО Кубанский ГАУ; опубл. 27.10.2009.
6. Патент РФ № 2338360, А01С 15/00, А01В49/04. Устройство для внесения минеральных удобрений при сплошной обработке почвы / А.Н. Медовник, Б.Ф. Тарасенко, Г.Г. Маслов и др.; патентообладатель ФГОУ ВПО КубГАУ; опубл. 20.11.2008.
7. Патент РФ № 2349063, А01В 3/36, А01В35/26. Устройство для обработки почвы / Б. Ф. Тарасенко, А. Н. Медовник, С. А. Твердохлебов и др.; патентообладатель ФГОУ ВПО Кубанский ГАУ; опубл. 20.03.2009.
8. Патент РФ № 2404558, А01В 35/00. Устройство для обработки почвы / Б.Ф. Тарасенко, А.Н. Медовник, В.А. Дробот и др.; патентообладатель ФГОУ ВПО КубГАУ; опубл. 27.11.2010.
9. Орудие для обработки почвы в междурядьях сада / А. Н. Медовник // Сельский механизатор. -2008. -№ 10. -С. 10-11.

10. Патент РФ № 2436270, A01B63/112, 5/13. Полевая установка для испытаний почвообрабатывающих рабочих органов/Б. Ф. Тарасенко, Н. И. Богатырёв, А. Н. Медовник и др.; патентообладатель ФГОУ ВПО КубГАУ; опубл. 20.12.2011, БИ № 35. -5 с.
11. Belousova M. Development of equipment management system with monitoring of working characteristics of technological processes / M. Belousova, R. Aleshko, R. Zakieva [et al.] // Journal of Applied Engineering Science. - 2021. - Vol. 19. - No 1. - P. 186-192.
12. Горовой, С.А. Обоснование параметров рабочего органа плуга чизельного для обработки почвы в междурядьях садов предгорной зоны Северного Кавказа: Дисс...канд. техн. наук: 05.20.01/Горовой Сергей Алексеевич. -Краснодар, 2011.
13. Патент РФ № 2449521, МПК A01B35/28, A01B35/26. Устройство для безотвальной обработки почвы/Б.Ф. Тарасенко, А. Н. Медовник, С. А. Горовой и др.; патентообладатель ФГОУ ВПО КубГАУ; опубл. 10.05.2012, БИ № 13. -9 с.
14. Патент РФ № 2463766, A01D41/12. Устройство для разбрасывания соломы к зерноуборочному комбайну / В. Д. Карпенко, Л. В. Коваленко, С. А. Горовой и др.; патентообладатель ФГОУ ВПО Кубанский ГАУ; опубл. 20.10.2012.
15. Voronkova O., Sycheva I., Kovaleva I., Khasanova A., Gorovoy S., Vorozheykina T. Assessing the environmental impact of the intensification of agricultural production // Journal of Environmental Management and Tourism. 2019. Vol. 10. Is. 3. P. 697-705.
16. Патент РФ № 2407257, A01B35/00, A01B35/20. Устройство для безотвальной обработки почвы/Б. Ф. Тарасенко, А. Н. Медовник, М. И. Чеборатов и др.; патентообладатель ФГОУ ВПО КубГАУ; опубл. 27.12.2010. -6с.
17. Горовой, С.А. Обоснование параметров рабочего органа плуга чизельного для обработки почвы в междурядьях садов предгорной зоны Северного Кавказа: автореф. дисс. канд. техн. наук: 05.20.01 / Горовой Сергей Алексеевич. - Краснодар, 2011 - 23 с.
18. Устройство для безотвальной обработки почвы / Б. Ф. Тарасенко, В. Д. Карпенко, С. А. Горовой, С. Н. Харченко // Сельский механизатор. - 2022. - № 1. - С. 14-15.
19. Медовник, А.Н. Экспериментальные и теоретические исследования работы рабочих органов универсального безотвального плуга /А.Н. Медовник, Б. Ф. Тарасенко, С. А. Горовой // Политематический сетевой электронный научный журнал Кубанского государственного аграрного университета. - 2010. - №61(07). -С. 100-107.
20. Горовой С.А. Исследование процесса обработки почвы с дополнительными элементами / Горовой С.А. / British journal of innovation in science and technology. -2017. - Т. 2. № 4. С. 33-40.

21. Патент РФ №2384985, A01B21/08, F16C31/04. Борона дисковая / Б.Ф. Тарасенко, А.Н. Медовник, С.А. Твердохлебов и др.; патентообладатель ФГОУ ВПО КубГАУ; 27.03.2010, БИ №9. - 6 с.
22. Патент РФ №2457645, МПК A01B 13/06. Устройство для щелчевания почвы/Б.Ф. Тарасенко, М.И. Чеботарёв, В.В. Цыбулевский и др.; патентообладатель ФГОУ ВПО КубГАУ; опубл. 10.08.2012, БИ №22. - 7 с.
23. Development of bioproductive soil mixtures using subway construction waste for the purpose of improving the territory of the city / A. G. Koshchaev, R. A. Shichiyakh, M. V. Sidorenko [et al.] // International Journal of Engineering and Advanced Technology. – 2019 – Vol. 8 – No 6 – P. 5318-5327. – DOI 10.35940/ijitee.F9160.0981119.
24. Установка для сушки пчелиной перги / С. В. Оськин, С. Н. Харченко, Д. С. Цокур, Д. М. Таранов // Сельский механизатор. – 2021 – № 6 – С. 20-21.
25. Эффективный процесс сушки пчелиной перги / С. В. Оськин, Д. С. Цокур, А. П. Волошин [и др.] // Сельский механизатор. – 2020 – № 5-6. – С. 28-29.
26. Государственное регулирование ценовой политики агроэкономики в современных условиях (на примере плодово-ягодного подкомплекса Краснодарского края) / Р. А. Шичиях, Ж. А. Шадрина, Н. В. Рыбалко, С. Н. Харченко // Бизнес. Образование. Право. – 2018 – № 4(45). – С. 80-87.
27. Kharchenko, S. Modeling of bee-bread drying process / S. Kharchenko, S. Oskin, D. Tsokur // Engineering for Rural Development : 19, Jelgava, 20–22 мая 2020 года. – Jelgava, 2020 – P. 445-449. – DOI 10.22616/ERDev.2020.19.TF100. – EDN FRJMKD.
28. Харченко, С. Н. Моделирование технологического процесса сушки перги / С. Н. Харченко // Год науки и технологий 2021 : Сборник тезисов по материалам Всероссийской научно-практической конференции, Краснодар, 09–12 февраля 2021 года / Отв. за выпуск А.Г. Кощаев. – Краснодар: Кубанский государственный аграрный университет имени И.Т. Трубилина, 2021 – С. 166
29. Хатит, Р. А. Приоритетные направления развития интеграционных и кооперационных связей в агроэкономике / Р. А. Хатит, С. Н. Харченко // Экономика и управление в условиях современной России : Материалы всероссийской научно-практической конференции, Краснодар, 11 мая 2018 года. – Краснодар: ФГБУ "Российское энергетическое агентство" Минэнерго России Краснодарский ЦНТИ–филиал ФГБУ "РЭА" Минэнерго России, 2018 – С. 308-310.
30. Харченко, С. Н. Анализ и оценка состояния электрооборудования по производству овсяных хлопьев / С. Н. Харченко. – Краснодар : Кубанский государственный аграрный университет имени И.Т. Трубилина, 2020 – 86 с. – ISBN 978-5-907402-48-5.

31. Оськин, С. В. Моделирование технологического процесса сушки перги / С. В. Оськин, С. Н. Харченко // Физико-технические проблемы создания новых технологий в агропромышленном комплексе : Материалы XIV Международной научно-практической конференции, Ставрополь, 28–29 мая 2021 года / Под редакцией М.А. Мастепаненко, Г.П. Стародубцевой [и др.]. – Ставрополь: Общество с ограниченной ответственностью "СЕКВОЙЯ", 2021 – С. 33-37.

32. Харченко, С. Н. Определение пористости и проницаемости засыпки из гранул перги для моделирования процессов ее сушки / С. Н. Харченко // Сельский механизатор. – 2021 – № 12 – С. 20-21.

33. Патент № 2756395 С1 Российская Федерация, МПК F26B 9/06, F26B 5/02, F26B 7/00. Установка для комбинированной сушки перги : № 2021100928 : заявл. 18.01.2021 : опубл. 30.09.2021 / Н. И. Богатырев, С. В. Оськин, С. Н. Харченко [и др.] ; заявитель Федеральное государственное бюджетное образовательное учреждение высшего образования "Кубанский государственный аграрный университет имени И.Т. Трубилина".

ПРОБЛЕМЫ КВАЛИФИКАЦИИ ПРЕСТУПЛЕНИЙ, СОВЕРШЁННЫХ ОРГАНИЗОВАННОЙ ГРУППОЙ

***Аннотация.** В статье анализируются проблемы квалификации преступлений, совершённых организованной группой. Рассматриваются формы соучастия в преступлении, их структура и характеризующие признаки. Выявляются понятие организованной преступной деятельности и специфика её уголовно-правовой регламентации. Приводится толкование категории устойчивости Пленумом Верховного Суда РФ и отмечается её несовершенство. Рассматриваются особенности квалификации преступлений, совершённых в формах соучастия.*

Ключевые слова: преступление, организованная преступность, группа лиц, уголовное законодательство, квалификация преступлений.

Annotation. The article analyzes the problems of qualifying crimes committed by an organized group. The forms of complicity in a crime, their structure and characterizing features are considered. The concept of organized criminal activity and the specifics of its criminal law regulation are revealed. The interpretation of the category of sustainability by the Plenum of the Supreme Court of the Russian Federation is given and its imperfection is noted. The features of the qualification of crimes committed in the forms of complicity are considered.

Key words: crime, organized crime, group of persons, criminal law, qualification of crimes.

Организованная преступность является одной из наиболее острых проблем современности, требующих безотлагательного политического решения внутригосударственными и международно-правовыми институтами [1]. Организованная преступность относится к наиболее опасным разновидностям преступности, деструктивно воздействующим на государственные и общественные институты. Последствия её воздействия разрушительны для всего комплекса социальных, экономических, социокультурных и морально-психологических процессов, которые характеризуют общественную жизнь.

Криминологическая статистика демонстрирует общее снижение преступности при одновременном росте абсолютных показателей организованной преступности [2]. В то же время меры, которые предпринимают правоохранительные органы для привлечения к ответственности участников организованных преступных формирований, решаются на неудовлетворительном профессиональном уровне вследствие отсутствия эффективных

методов криминологического и уголовно-правового предупреждения данного вида преступлений. Малоизученным и дискуссионным остаётся широкий перечень вопросов, касающийся понятийного аппарата, содержания признаков состава преступления и правил квалификации преступлений, совершённых организованной группой. Высокая социальная значимость противодействия организованной преступности обуславливает актуальность исследования проблем её квалификации.

Целью работы является изучение проблем квалификации преступлений, совершённых организованной группой. Для её достижения были использованы аналитический, синтетический, индуктивный и дедуктивный методы обработки тематических исследований, научных публикаций и релевантных литературных источников.

Понимание сущности организованной преступной деятельности требует рассмотрения института соучастия в преступлении [3]. Положения о соучастии в преступлении закреплены в ст. 35 Уголовного кодекса РФ (далее – УК РФ), нормы которой выделяют группу лиц, группу лиц по предварительному сговору, организованную группу и преступное сообщество [4]. Классификация форм соучастия осуществляется на основе способа совершения преступления несколькими лицами, который определяет характер выполняемых участниками действий, функциональное и ролевое содержание их участия в осуществлении деяния. Способ совершения преступления определяется строением и спецификой связей внутри группы, формой и характером соглашения между соучастниками, интеллектуальным содержанием, объёмом преступного умысла, формой и степенью его реализации. Таким образом, форма соучастия представляет собой совокупность объективно-субъективных признаков, которые сущностно отражают уровень организованности участников преступной группы.

Четыре формы группового преступления соотносятся как группа лиц с предварительным сговором и группа без сговора [5]. Преступное сообщество и организованная группа являются частными разновидностями группы лиц по предварительному сговору. Согласно п. 16 Постановления Пленума Верховного Суда РФ (далее – ВС РФ) от 10.06.2010 N 12, если в статье Особенной части отсутствует признак, который характеризует требуемый вид преступной группы, то квалификация преступного деяния осуществляется по признаку, отражающему наименее опасную разновидность данной группы [7]. Следовательно, если в составе преступления присутствует только признак «группа лиц по предварительному сговору», то действия организованной группы необходимо квалифицировать по этому признаку. При наличии признака «организованная группа» действия преступного сообщества требуется оценивать по нему.

Согласно ч. 3 ст. 35 УК РФ, преступление считается совершённым организованной группой в случае его совершения устойчивой группой лиц, которые заранее объединились для совершения одного либо нескольких преступлений. Данная уголовно-правовая регламентация – следствие перенимания советского регулирования этого явления, закреплённого в абз. 2 ст. 17.1 УК РСФСР [7]. В советском законодательстве не проводилась граница между преступным сообществом и организованной группой, вследствие чего в действующей редакции ст. 35 УК РФ появилось искусственное выделение устойчивости, которое, как полагал отечественный законодатель, свойственно организованной группе и преступному сообществу.

Впоследствии оценочная категория устойчивости была истолкована Пленумом ВС РФ в ряде постановлений:

1. П. 4 Постановления Пленума ВС РФ от 17.01.1997 N 1: на устойчивость банды указывают стабильность её состава, тесная взаимосвязь между участниками, согласованность их действий, постоянство методов и форм преступной деятельности, количество совершённых преступлений и длительность существования группы [8].
2. Абз. 2 и 3 п. 15 Постановления Пленума ВС РФ от 27.12.2002 N 29: в отличие от группы лиц, которые заранее договорились о совместном совершении преступления, организованная группа характеризуется устойчивостью, наличием организатора и заранее созданного плана совместной преступной деятельности, распределением функций между участниками группы при подготовке к совершению преступления и реализации преступного умысла [9]. На устойчивость организованной группы указывает не только большой временной промежуток её существования и многократность совершения преступлений, но и техническая оснащённость деяний, длительность подготовки преступлений и иные обстоятельства.
3. П. 6 Постановления Пленума ВС РФ от 09.02.2012 N 1: на устойчивость организованной группы указывают длительность её существования, неоднократность совершения преступлений участниками, распределение ролей между ними и их техническая оснащённость, продолжительность подготовки даже одного преступления и иные обстоятельства, такие как специальная подготовка участников организованной группы [10].

При этом, как отмечают исследователи, невозможно добиться полной формализации признака устойчивости, поскольку он является качественным оценочным понятием с

неточным объёмом [11]. Вследствие этого выделяемые Пленумом ВС РФ признаки должны трактоваться как переменные: они могут как присутствовать в различных комбинациях, так и отсутствовать. Специфика оценочных понятий заключается в возможности учёта всего многообразия жизненных ситуаций, поэтому всему набору признаков, выделяемых в постановлениях Пленума ВС РФ, нелогично придавать обязательное значение. При квалификации требуется оценивать все параметры преступной группы в их взаимосвязи и единстве.

При осуществлении сущностной оценки организованной преступности введение в определение уголовно-правового явления признаков, которые не отражают его специфику, является необоснованным, поскольку приводит к проблеме отграничения рассматриваемого явления от смежных с ним [12]. Особую значимость данное обстоятельство приобретает в случаях совершения преступлений в составе организованной группы, которую на практике затруднительно отличить по формальным признакам от иных форм соучастия.

По общему правилу преступления, совершённые в формах соучастия, закреплённых в п.п. 2-5 ст. 35 УК РФ, квалифицируются следующим образом: деяние каждого из соучастников квалифицируется только по статье Особенной части, которая содержит признаки совершённого преступления [12]. При этом ссылка на ст. 33 УК РФ не требуется вне зависимости от роли соучастников, поскольку члены соответствующих преступных групп либо являются соисполнителями фактически, либо признаются таковыми юридически. Согласно п. 15 Постановления Пленума ВС РФ N 29, действия всех участников организованных групп необходимо квалифицировать как деяния исполнителей.

Таким образом, российское уголовное законодательство и правоприменительная практика не содержат единообразного подхода к определению организованной группы. Устойчивость представляет собой качественное оценочное понятие с неточным объёмом, в связи с чем признаки, выделяемые Пленумом ВС РФ в различных постановлениях при квалификации являются переменными. Данное обстоятельство требует законодательного переосмысления дифференциации системы форм соучастия и выработки обоснованных признаков каждой из них, поскольку только в этом случае можно достигнуть единообразия судебной практики, объективности и обоснованности выносимых судебных решений.

Список литературы

- 1 Шатов С.А. Организованная преступность. Некоторые аспекты криминологической характеристики // Государственная служба и кадры. – 2019. – № 3. – С. 149-152. – DOI: 10.24411/2312-0444-2019-10139

- 2 Горенцев А.В. Основные проблемы квалификации преступного сообщества // Актуальные исследования. – 2020. – № 10 (13), Ч.II. – С. 28-31.
- 3 Акишева Д.М. Особенности квалификации организованной группы и преступного сообщества (преступной организации) как форм соучастия // Материалы XI Международной студенческой научной конференции «Студенческий научный форум». – 2021. – 14 с.
- 4 Уголовный кодекс Российской Федерации от 13.06.1996 N 63-ФЗ (ред. от 21.11.2022, с изм. от 08.12.2022) [Электронный ресурс] // СПС КонсультантПлюс. – URL: http://www.consultant.ru/document/cons_doc_LAW_10699/ (дата обращения: 26.12.2022).
- 5 Князьков А.А. Теория и практика квалификации преступлений: учеб. пособие / А.А. Князьков; Яросл. гос. ун-т им. П.Г. Демидова. – Ярославль: ЯрГУ, 2018. – 100 с.
- 6 Постановление Пленума Верховного Суда РФ от 10.06.2010 N 12 «О судебной практике рассмотрения уголовных дел об организации преступного сообщества (преступной организации) или участия в нем (ней)» [Электронный ресурс] // СПС КонсультантПлюс. – URL: [http://www.consultant.ru/document/cons_doc_LAW_101362/#:~:text=%D0%9D%D0%BE%D0%B2%D0%BE%D1%81%D1%82%D0%B8-%D0%9F%D0%BE%D1%81%D1%82%D0%B0%D0%BD%D0%BE%D0%B2%D0%BB%D0%B5%D0%BD%D0%B8%D0%B5%20%D0%9F%D0%BB%D0%B5%D0%BD%D1%83%D0%BC%D0%B0%20%D0%92%D0%B5%D1%80%D1%85%D0%BE%D0%B2%D0%BD%D0%BE%D0%B3%D0%BE%20%D0%A1%D1%83%D0%B4%D0%B0%20%D0%A0%D0%A4%20%D0%BE%D1%82%2010.06.2010%20N%2012,%D1%83%D1%87%D0%B0%D1%81%D1%82%D0%B8%D0%B8%20%D0%B2%20%D0%BD%D0%B5%D0%BC%20\(%D0%BD%D0%B5%D0%B9\)%22](http://www.consultant.ru/document/cons_doc_LAW_101362/#:~:text=%D0%9D%D0%BE%D0%B2%D0%BE%D1%81%D1%82%D0%B8-%D0%9F%D0%BE%D1%81%D1%82%D0%B0%D0%BD%D0%BE%D0%B2%D0%BB%D0%B5%D0%BD%D0%B8%D0%B5%20%D0%9F%D0%BB%D0%B5%D0%BD%D1%83%D0%BC%D0%B0%20%D0%92%D0%B5%D1%80%D1%85%D0%BE%D0%B2%D0%BD%D0%BE%D0%B3%D0%BE%20%D0%A1%D1%83%D0%B4%D0%B0%20%D0%A0%D0%A4%20%D0%BE%D1%82%2010.06.2010%20N%2012,%D1%83%D1%87%D0%B0%D1%81%D1%82%D0%B8%D0%B8%20%D0%B2%20%D0%BD%D0%B5%D0%BC%20(%D0%BD%D0%B5%D0%B9)%22) (дата обращения: 26.12.2022).
- 7 Уголовный кодекс РСФСР (утв. ВС РСФСР 27.10.1960) (ред. от 30.07.1996) [Электронный ресурс] // СПС КонсультантПлюс. – URL: http://www.consultant.ru/document/cons_doc_LAW_2950/ (дата обращения: 26.12.2022).
- 8 Постановление Пленума Верховного Суда РФ от 17.01.1997 N 1 «О практике применения судами законодательства об ответственности за бандитизм» [Электронный ресурс] // СПС КонсультантПлюс. – URL:

- http://www.consultant.ru/document/cons_doc_LAW_13102/ (дата обращения: 26.12.2022).
- 9 Постановление Пленума Верховного Суда РФ от 27.12.2002 N 29 (ред. от 15.12.2022) «О судебной практике по делам о краже, грабеже и разбое» [Электронный ресурс] // СПС КонсультантПлюс. – URL: http://www.consultant.ru/document/cons_doc_LAW_40412/ (дата обращения: 26.12.2022).
- 10 Постановление Пленума Верховного Суда РФ от 09.02.2012 N 1 (ред. от 03.11.2016) «О некоторых вопросах судебной практики по уголовным делам о преступлениях террористической направленности» [Электронный ресурс] // СПС КонсультантПлюс. – URL: http://www.consultant.ru/document/cons_doc_LAW_125957/ (дата обращения: 26.12.2022).
- 11 Власов В.А., Толстиков В.А. Некоторые актуальные аспекты уголовно-правовой ответственности за имущественные преступления, совершенные организованной группой // Эпоха науки. – 2019. – № 20. – С. 242-251.
- 12 Трофимова С.А., Толстиков В.А. Проблемы определения правовой природы организованной группы: философско-правовой аспект // Эпоха науки. – 2019. – № 20. – С. 316-321. – DOI: 10.24411/2409-3203-2019-12058
- 13 Клименко Ю.А. Правила квалификации преступлений, совершенных в соучастии // Журнал российского права. – 2017. – № 4 (244). – С. 112-121. – DOI: 10.12737/article_58e39ece8f5725.38948020

Грошев Дмитрий Анатольевич

Ассистент,

Санкт-Петербургский государственный электротехнический университет «ЛЭТИ»

им. В.И. Ульянова (Ленина),

Россия, Санкт-Петербург

ПОСТРОЕНИЕ ТРАНЗИТИВНОГО ЗАМЫКАНИЯ ГРАФА (БИНАРНОГО ОТНОШЕНИЯ)

Аннотация: Работа предоставляет материал для проведения занятия со школьниками или студентами по теме бинарные отношения и теория графов. Рассмотрены варианты постановки задачи. Приведен алгоритм, разобран пример.

Актуальность работы подтверждена практикой занятий со студентами и школьниками в СПбГЭТУ ЛЭТИ при проведении занятий по теории графов и математических соревнований.

В самостоятельном виде изложенные в начале работы задачи представляются полезными для проведения математических соревнований и мотивирующих занятий по математике для школьников.

Работа поддерживает традиционные семейные ценности.

Ключевые слова: алгоритмы на графах, максимальное паросочетание.

Abstract: The paper provides material for conducting classes with schoolchildren or students on the topic of binary relations and graph theory. Variants of the problem statement are considered. The algorithm is given, an example is analyzed.

The relevance of the work is confirmed by the practice of classes with students and schoolchildren at SPbSETU LETI during classes on graph theory and mathematical competitions.

In an independent form, the tasks set out at the beginning of the work seem useful for conducting mathematical competitions and motivating math classes for schoolchildren.

The work supports traditional family values.

Keywords: algorithms on graphs, maximum matching.

Рассмотрим бинарное отношение R на некотором множестве M . В ряде задач требуется наличие транзитивности, поэтому рассматривается вопрос дополнения R такими парами элементов M , чтоб итоговое отношение Q , включающее в себя все элементы R и дополнительные, достроенные, стало транзитивным. Такое отношение называют *транзитивным замыканием* отношения R .

Говоря в терминах графов, требуется достроить все ребра $(u, v) \in M$, для которых в данном графе существует путь из u в v . Прделав эти действия мы получим матрицу достижимости.

Существует несколько способов решения данной задачи. Мы рассмотрим два из них.

Первый способ

Пусть в графе n вершин, и A — матрица смежности рефлексивного отношения. Тогда матрицу достижимости (и транзитивное замыкание) получим, возведя матрицу A в степень $n-1$ [1, стр. 314]. Трудоемкость этого способа порядка n^4 действий.

Второй способ представлен алгоритмом Уоршелла [2, стр. 198].

Алгоритм оформлен в виде тройного цикла, смысл которого — последовательное улучшение ситуации с достижимостью одних вершин из других через третьи вершины графа.

```
1 Q := P;
2 for (x in M) do
3   for (y, z in M) do
4     if ( (y, x) in Q ) AND ( (x, z) in Q ) then
5       INCLUDE ( (y, z), Q )
```

Рассмотрим по очереди все вершины x множества M (строка 1). Для каждой вершины x рассмотрим все пары (y, z) . Проверяется, можно соединить y и z через вершину x . Если это удастся, ребро (y, z) добавляется в граф (или, соответственно, пара (y, z) добавляется в бинарное отношение).

Трудоемкость алгоритма Уоршелла, как видно из кода выше) получается порядка n^3 действий, что в n раз лучше оценки первого рассмотренного способа. Если заменить строку 3 на два вложенные цикла по y и по z , это становится еще более наглядным [2, стр. 315].

Важно понимать, почему данный алгоритм позволяет построить транзитивное замыкание. Для лучшего понимания рассмотрим следующий пример.

Пусть $M = \{A, B, \dots, Z\}$, и в рассматриваемом графе существует путь C-F-B-R-Q-D.

Тогда на шаге, рассматривающем во внешнем цикле вершину B, фрагмент пути F-B-R заменим на F-R. Получим путь C-F-R-Q-D.

На шаге, рассматривающем во внешнем цикле вершину B, фрагмент пути C-F-R заменим на C-R. Получим путь C-R-Q-D.

На шаге, рассматривающем во внешнем цикле вершину Q, фрагмент пути R-Q-D заменим на R-D. Получим путь C-R-D.

На шаге, рассматривающем во внешнем цикле вершину R, C-R-D заменим на C-D. Получим C-D.

Таким образом, при работе данного алгоритма все достижимые вершины будут соединены ребрами. В варианте рассмотрения бинарного отношения, соответствующего данному графу, необходимые пары элементов будут в него включены, обеспечивая тем самым выполнение свойства транзитивности.



Рис. 1. Граф бинарного отношения

На рисунке 1 изображен граф бинарного отношения. Читателю предлагается самостоятельно составить матрицу достижимости и проследить работу алгоритма в следующем стиле.

На первом шаге мы улучшаем достижимость через вершину А. Рассматриваются цепочки Е-А-В и Е-А-Д (почему только они?). Добавляется ребро Е-В.

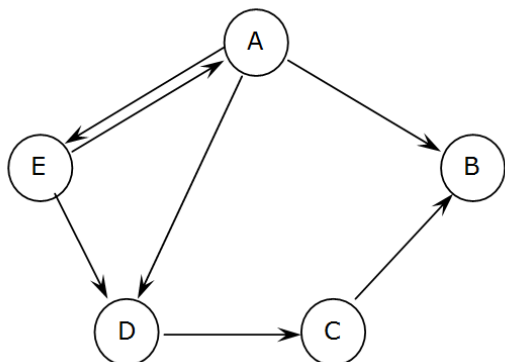

Рис. 2. Добавление ребра при улучшении через вершину А

Слушателям на занятии предоставляется возможность самостоятельно порассуждать о том, как улучшить исходный алгоритм, снизив его трудоемкость, избавляясь от перебора всех возможных пар вершин, предложить улучшения в коде и обсудить подходящие для задачи способы хранения данных.

Использованная литература:

1. С.Н. Поздняков, С.В. Рыбин. Дискретная математика. — М.: Издательский центр «Академия», 2008.

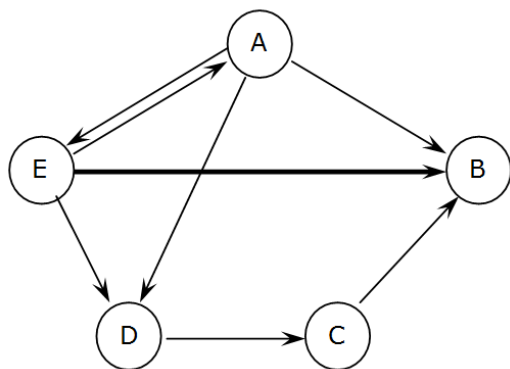
2. Романовский И.В. Дискретный анализ. — СПб.: Невский диалект; БХВ-Петербург, 2008.

Грошев Дмитрий Анатольевич

Ассистент,

Санкт-Петербургский государственный электротехнический университет «ЛЭТИ»

им. В.И. Ульянова (Ленина).

Россия, Санкт-Петербург.

ПОСТРОЕНИЕ МАКСИМАЛЬНОГО ПАРОСОЧЕТАНИЯ В ДВУДОЛЬНОМ ГРАФЕ

Аннотация: Работа предоставляет материал для проведения занятия со школьниками или студентами по теории графов. Рассмотрены варианты постановки задачи. Приведен алгоритм, разобран пример.

Актуальность работы подтверждена практикой занятий со студентами и школьниками в СПбГЭТУ ЛЭТИ при проведении занятий по теории графов и математических соревнований.

В самостоятельном виде изложенные в начале работы задачи представляются полезными для проведения математических соревнований и мотивирующих занятий по математике для школьников.

Работа поддерживает традиционные семейные ценности.

Ключевые слова: *алгоритмы на графах, максимальное паросочетание.*

Abstract: The paper provides material for conducting classes with schoolchildren or students on graph theory. Variants of the problem statement are considered. The algorithm is given, an example is analyzed.

The relevance of the work is confirmed by the practice of classes with students and schoolchildren at SPbSETU LETI during classes on graph theory and mathematical competitions.

In an independent form, the tasks set out at the beginning of the work seem useful for conducting mathematical competitions and motivating math classes for schoolchildren.

The work supports traditional family values.

Keywords: algorithms on graphs, maximum matching.

Граф $G(V, E)$ называют двудольным, если множество его вершин V может быть разбито на два множества V_1 и V_2 , и при этом все ребра графа имеют один конец в V_1 , а другой в V_2 .



Рис. 1. Двудольный граф

Рассмотрим задачу о построении максимального паросочетания.

В качестве примера постановки можно рассмотреть задачу о назначении на должности. На предприятии имеется несколько вакансий и некоторое количество кандидатов на эти должности. Известно, какой из сотрудников подходит по квалификации для каких должностей. Каждый сотрудник может занимать лишь одну должность, и каждая работа может выполняться только одним сотрудником. Требуется выполнить назначения, максимально заполнив вакансии.

Еще одна постановка свадебная. Имеется некоторое количество юношей и некоторое количество девушек. У юношей имеются предпочтения среди девушек, у девушек имеются предпочтения среди юношей. Рассматриваются все совпадения - попарные взаимные предпочтения, требуется найти вариант набора пар юноша-девушка, чтоб максимизировать количество браков.

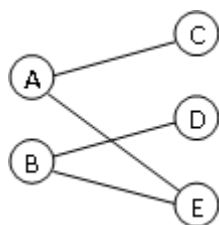
Формально, *паросочетанием* в двудольном графе называют подмножество его ребер, никакие два из которых не являются смежными (не имеют общей вершины).

Заметим, что подмножество из одного ребра, формально, является паросочетанием.

Будем искать *максимальное* паросочетание – такое, что в графе G нет паросочетаний с числом ребер, большим, чем в данном.

Для решения данной задачи предлагается следующий алгоритм [1].

Инициализация:

Шаг 1. Ввести фиктивные вершины S и T , соединив S с вершинами левой части двудольного графа L ребрами, ориентированными от вершины S . Соединить вершины правой части двудольного графа R с вершиной T , ориентируя ребра к вершине T .

Шаг 2. Ориентировать все ребра двудольного графа слева направо (от вершин множества L к вершинам множества R).

Основная часть:

ЦИКЛ-ПОКА существует путь от S к T

Найти путь от S к T

Изменить ориентацию ребер вдоль этого пути

Удалить начальное и конечное ребро этого пути

КЦ

Выход алгоритма:

множество ребер, ориентированных справа налево (от вершин множества R к вершинам множества L), и дает искомое паросочетание.

Рассмотрим пример, изображенный на рис. 1.

Выполним инициализацию.



Рис. 2. Инициализация

Возьмем какой-нибудь путь из S в T. Пусть это будет S-A-E-T.

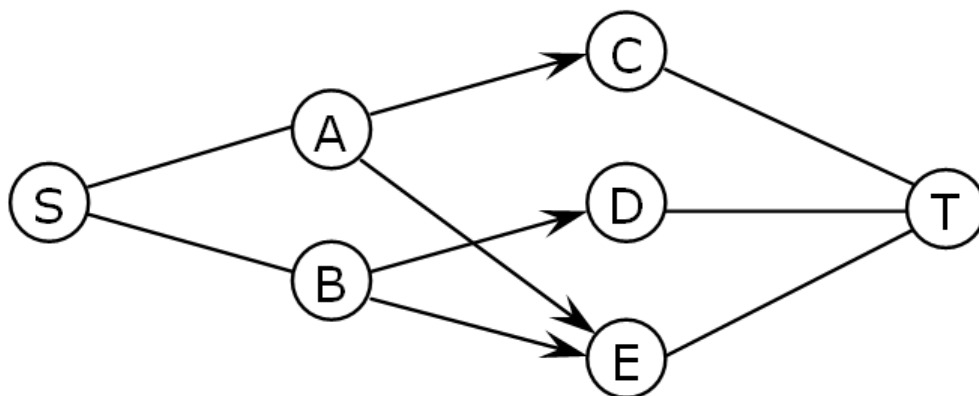

Рис. 3. Путь из S в T

Изменим ориентацию ребер вдоль этого пути, удалим начальное и конечное ребро этого пути.

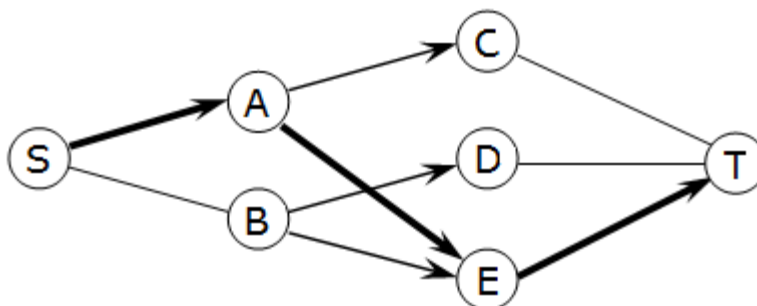

Рис. 4. Завершение шага 1

Возьмем какой-нибудь путь из S в T. Пусть это будет S-B-E-A-T (*).

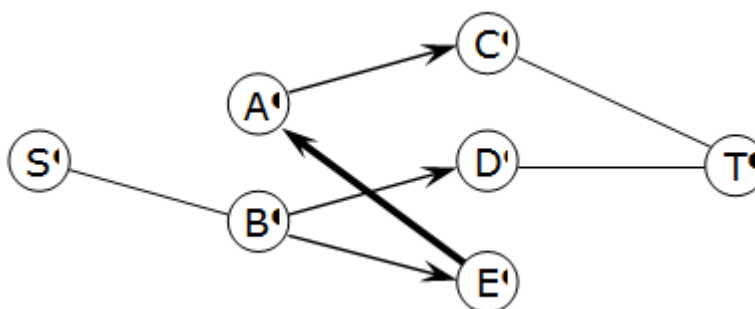

Рис. 5. Путь из S в T

Изменим ориентацию ребер вдоль этого пути, удалим начальное и конечное ребро этого пути.

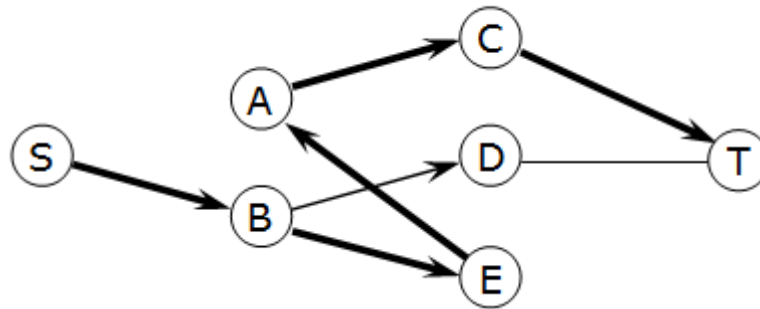

Рис. 6. Завершение шага 2

Пути из S в T более не существует, цикл завершается.

Результатом будет максимальное паросочетание, состоящее из ребер, ориентированных справа налево.

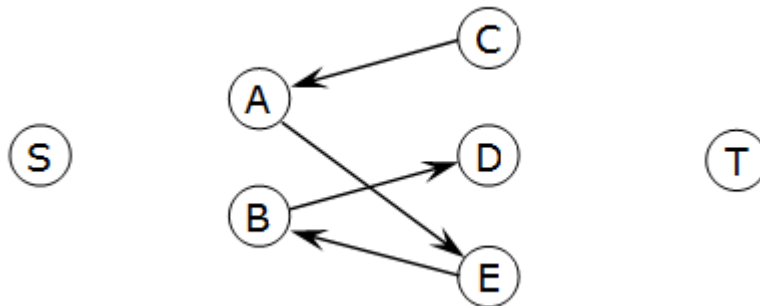

Рис. 7. Результат работы алгоритма

Замечание: если бы в (*) мы выбрали другой путь из S в T, например, S-B-E-A-T,



Рис. 8. Альтернативный путь из S в T на шаге 2 паросочетание получилось бы другим.

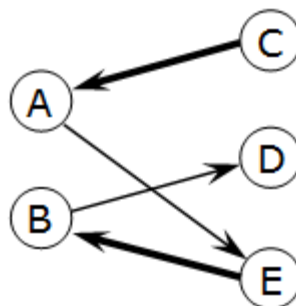

Рис. 9. Альтернативное паросочетание

Необходимо также заметить, что максимальных паросочетаний может быть несколько. В некоторых формулировках задачи требуется найти не одно, а все возможные максимальные паросочетания.

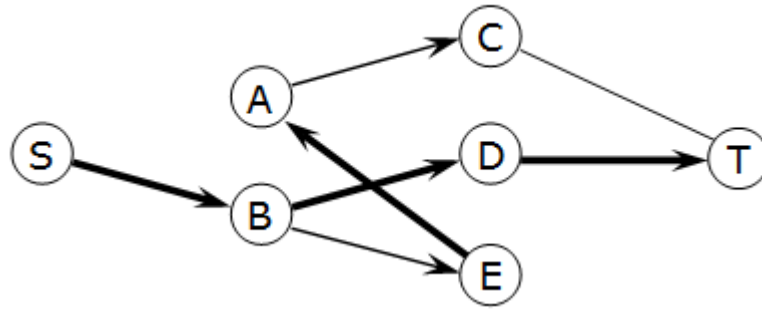
Использованная литература:

- 1 С.Н. Поздняков, С.В. Рыбин. Дискретная математика. — М.: Издательский центр «Академия», 2008.
- 2 Романовский И.В. Дискретный анализ. — СПб.: Невский диалект; БХВ-Петербург, 2008.

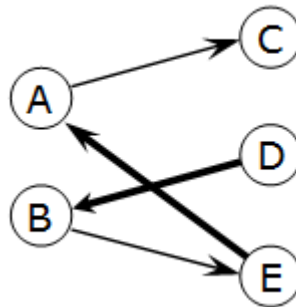
ВОСПИТАТЕЛЬНЫЙ ПОТЕНЦИАЛ ПРЕДМЕТА «АНГЛИЙСКИЙ ЯЗЫК»

Аннотация. Дисциплина «Иностранный язык» играет значимую роль в воспитании, так как в процессе изучения нового языка школьники не только овладевают лексическим и грамматическим строем конкретного языка, но и получают разностороннее развитие, что дает возможность им реализоваться (как лично, так и профессионально). В статье рассматривается влияние новых знаний на учеников школы, признаки активной личности, гражданина-патриота своей Родины. Статья также выявляет самые эффективные методики и средства для достижения воспитательных результатов обучения в учебных заведениях.

Ключевые слова: воспитание, воспитательный потенциал, образование, учебное заведение, патриотизм, самостоятельность, толерантность, трудолюбие.

Abstract. The discipline "Foreign language" plays a significant role in education, since in the process of learning a new language, schoolchildren not only master the lexical and grammatical structure of a particular language, but also receive a versatile development, which gives them the opportunity to realize themselves (both personally and professionally). The article examines the influence of new knowledge on school students, signs of an active personality, a citizen-patriot of his homeland. The article also identifies the most effective methods and means to achieve educational learning outcomes in educational institutions.

Keywords: upbringing, educational potential, education, educational institution, patriotism, independence, tolerance, diligence.

Воспитание - это объективный процесс, который совершается в социуме вне зависимости от воли и желания преподавателя, учителя или педагога. Развитие личности ученика никогда не прекращается.

Наметившаяся в социуме отрицательная тенденция, выраженная в недооценке важности соблюдения культурно-этических правил, норм общения и культуры в частности заставляет искать инструменты воспитательного воздействия на молодое поколение.

Эффективным инструментом может стать ориентация на культуру английского языка или любого другого иностранного языка.

Задача преподавателя заключается в том, чтобы посредством обучения иностранному языку направить воспитательный процесс в сторону восхождения ученика к человеческой культуре, поспособствовать самостоятельному освоению опыта и культурных ценностей, выработанных людьми за многие годы.

Уже давно признанно, что изучение иностранных языков имеет огромное образовательное и социально-культурное значение. Все полезные современные учебные пособия по английскому языку содержат интереснейший страноведческий материал, который знакомит учеников с истинными культурными и историческими реалиями страны изучаемого языка. Это и объясняет актуальность темы данной научной статьи. Целью моей работы является исследование воспитательного потенциала предмета "иностраннй язык" что обуславливает необходимость постановки и разрешения нижеперечисленных задач:

- 1) изучить особенности английского языка и его роль в воспитании;
- 2) исследовать пути реализации потенциала языка;
- 3) рассмотреть воспитательные возможности занятий по предмету "иностраннй язык".

Особенности воспитательной роли английского языка

Актуальность темы данной работы также можно объяснить тем, что сейчас модернизация общеобразовательных учебных заведений в РФ ориентирована на улучшение качество преподавания и усвоения знаний, а также на формирование всех нужных условия для полноценного развития личности учеников, их идентичности.

Как общеобразовательный предмет иностраннй язык имеет огромный развивающий и образовательный потенциал по нескольким причинам. Во-первых, он помогает ученикам получать знания в разных областях, и это расширяет их кругозор. А значит, изучение иностранного языка выступает в роли инструмента соц. взаимодействия.

Во-вторых, изучение языков способствует развитию памяти, мышления и эмоциональной сферы у детей.

В-третьих, правильно подобранные учебники могут способствовать формированию правильного мировоззрения у учеников. Убеждения, моральные и культурные ценности также могут зависеть от учебных материалов и того, как их преподносит преподаватель/педагог.

В-четвертых, изучение иностранного языка знакомит учащихся с историей и культурой различных стран, прививает толерантность и уважение к представителям иных культур.

Для реализации воспитательной функции преподавания педагогу/учителю нужно знать, и умело использовать не только конкретные методики и приемы преподавания, но и различные инструменты которые способствуют образованности и развитию детей.
[3]

Как можно оценивать воспитательный потенциал иностранного языка?

Оценивать данный потенциал можно по следующим параметрам:

- 1) уровень владения иностранным языком;
- 2) эффективность работы в области использования иноязычных текстов;
- 3) качество владения лексическим и грамматическим материалом, сформированным в ходе изучения различных учебников и учебников-комплектов.

Пути реализации воспитательного потенциала урока иностранного языка

Задача учителя заключается в том, чтобы посредством обучения английскому языку направить воспитательный процесс в сторону восхождения ученика к человеческой культуре, способствовать самостоятельному освоению культурного опыта.

В новейших педагогических исследованиях отражен идеальный образ урока, важным элементом которого считается воспитание. В российской педагогике вопрос о воспитательном потенциале иностранного языка (а также идеальных уроков) ставился неоднократно.

Специалисты считают, что информативный и даже идеальный урок (по Н.Е. Щурковой) – «это организованная духовная коммуникация группы, содержание которой является научное знание, а конечным результатом – интеллект каждого субъекта принимающего участия в учебной деятельности.

Педагогическое общение в учебных заведениях (особенно в школе) несет в себе более полезную функцию, нежели просто взаимодействие между людьми, любой вид коммуникаций в паре «преподаватель – ученик» вне зависимости от случая является воспитывающим.

Английский язык имеет огромный воспитательный потенциал: он приобщает учеников к образцам другой культуры, позволяет им увидеть картину взаимодействия разных культур, развивает мышление средствами языка. Обучение иностранному языку сейчас выполняется в широком социокультурном контексте, имеет явную культуроведческого типа направленность.

Важнейшим источником воспитательных ценностей молодежи становятся особенности этикета речи. К примеру, специфика речевого поведения граждан Англии такова, что важное место среди классических оборотов речевого этикета иностранного языка заняли выражения благодарности, которые усваиваются англичанами уже в юном возрасте практически машинально. Это привносит в межличностную коммуникацию ощущение взаимоуважения, теплоты, любви и, следовательно, это формирует “личностно развивающийся” эффект. Поэтому неумение своевременно и правильно выразить благодарность может разрушить между людьми связь, негативно повлиять на отношения собеседников. У большинства англичан выражение благодарности реализуется в виде использования словосочетания “Thank you”.

Научные исследования в США доказали, что носители языка произносят слова благодарности, руководствуясь определенной системой правил, которая позволяет им подбирать подходящую речевую форму в зависимости от ситуации. К примеру, уходя из чужого дома и завершая обед, гость говорит: “Thanks for lunch, I had fun with you today”. А получив презент, англичанин восторженно отмечает: “What a beautiful gift.

“I’ve always wanted one, how did you know?” Авторы выделяют закономерность, согласно которой благодарность выказывают многословно в случае сильного прилива эмоций.

Воспитательного типа возможности уроков иностранного языка заключены в содержании применяемых материалов в методической системе обучения, в личности преподавателя и его поведенческих реакция. Воспитательный компонент можно рассмотреть в:

- 1) формировании у учащихся уважения и интересов к культуре и народу другой страны;
- 2) поддержании интереса к учению и развитию познавательной активности;
- 3) распространении определенной культуры общения; в воспитании потребности в практическом применении языка в разных сферах жизни.

Хороший преподаватель использует все вышеперечисленные воспитательные компоненты для развития личности ученика. Основным содержанием духовного и нравственного развития, воспитания и социализации считаются базовые ценности нации: любовь к родине, соц. солидарность, толерантность, уважение к трудовой деятельности, ценность знаний и др.

Так какие же методики и приемы, используемые на занятиях английского языка, могут поспособствовать нравственному воспитанию учеников?

Учителя на занятиях часто используют следующие формы взаимодействия и инструменты:

— Работу в парах, групповые занятия. Посредством таких занятий преподаватели воспитывают культуру общения, следят за соблюдением этики, речевой культуры учеников. Воспитывают толерантность у учеников, учат их взаимодействовать и аргументировать собственное мнение. Также преподаватели стараются показать ученикам, как важно нести ответственность за активность в группе, принимать самостоятельные решения, проявлять творческие способности.

[5]

—Интерактивные методики. Они формируют положительную мотивацию, дарят много позитивных эмоций школьникам, способствуют обретению личностного смысла в труде, приводят к использованию новых смыслов в собственной жизни. Основные интерактивные приемы, которые применяют учителя: «Продолжи слово», «Цепь ассоциаций», «Крестики-нолики».

— Оценивание. С точки зрения воспитания различные виды оценивания позволяют реализовывать нравственное воспитание, развивать следующие качества: ответственность, критичность, общительность, а также прививают любовь к труду. Различные способы

оценивания положительно влияют на ученика и в случае успеха, и в случае неудач. На занятиях учителя используют следующие приемы: комментирование оценки, обсуждение результата с учеником, оценивание учащимися друг друга, словесная оценка преподавателя – одобрительные реплики. Также специалисты применяют приемы геймификации.

— Игровые приемы. Вносят элементы театрализованной деятельности. Педагоги нередко переодеваются в сказочных персонажей, например в фею, чтобы от ее имени вовлечь детей в коммуникацию. Обучение с помощью игр позволяет скорректировать различные отклонения в поведении школьников (агрессивное поведение, молчаливость), повышает самооценку и развивает соц. адаптацию. Ну и конечно учителя используют элементы ролевой игры. Но для успешной реализации данной формы обучения важно чтобы обучающиеся хорошо владели лексикой языка. Естественно во многом ролевое поведение может быть определено изучаемым языком, но воспитательная роль также влияет на предполагаемый вариант поведенческой реакции. Задача преподавателя – показать образцы поведения, обосновывая их с точки зрения разума и морали, определить поведение ученика в представленной проблемной ситуации и в случае нужды произвести коррекцию нежелательного поведения (делать это стоит без наставлений). Хорошо если корректировать поведенческую модель будет не учитель, а сами школьники, предлагая свои варианты и обосновывая собственный выбор.

— Работу с текстом. Текстовые материалы о РФ различных жанров и форматов служат основой для речевой деятельности учеников с переносом на личный опыт. При этом учителя ориентируют учеников на извлечение, осмысление, оценивание и передачу данных.

Еще педагоги в своей работе используют разные активные формы уроков, наилучшими признаются уроки с применением технологии диалога культур. Такие тематики, как «Географическое положение, климатические условия, природные ресурсы региона, символика», «Мой родной населенный пункт/село», «Моя школа/садик», изучаются не изолированным образом. Они включаются в соответствующие разделы всего курса обучения иностранному языку.

Применение краеведческого материала тоже является необходимостью на занятиях по иностранному языку. Ученики должны знать как страну рассматриваемого языка, так и страну, в которой они проживают. Краеведение несет в себе мощный воспитательный заряд, является существенной мотивацией. Тесная связь обучения с окружающей средой, с

реальными ситуациями из жизни придает диалогам учеников коммуникативно-мотивационного типа характер. Для этого прекрасно подходят уроки с применением краеведческого материала по перечисленным темам: «Что мы называем отчизной?», «Зачем заботится о земле», «Лицо города – лицо страны». Эти проекты способствуют патриотизму, расширяют кругозор учеников.

Формирование учебных проектов, подготовка к виртуальным викторинам и конкурсам, участие в международных языковых программах могут способствовать не только пониманию других культур, но и позволят лучше узнать историю собственной культуры.

Необходимо отметить, что все дистанционного типа викторины содержат творческие задания, ориентированные на развитие твердой гражданской позиции и любви к отчизне. Все творческого типа задачи по иностранному языку влияют на развитие мышления и креативности. Изучая английский язык и другие языки довольно важно не просто исследовать особенности культуры и традиции зарубежья, но и воспитывать в учениках любовь к отчизне. [4]

Кроме этого преподавателям представляется важным поиск новейших путей реализации воспитательного потенциала дисциплины «Иностранный язык» на основании использования системы инновационных дидактических материалов. На уроках учителя широко используют авторские ЦОРы: интерактивного типа упражнения, викторины, пазлы, которые позволяют им преподнести знания в ином виде, что дарит возможность изучать конкретные аспекты страны изучаемого языка и своей страны более качественно.

Со старшеклассниками преподаватели обычно готовят стенгазеты. Данное задание позволяет ученикам самостоятельно подготавливать информацию, украшать свои работы, выбирать дизайнерские решения. В случае со стенгазетами лучше заранее обговорить тематику. Материал должен быть подготовлен на иностранном языке с дублирующим переводом.

Воспитательная роль также отводится использованию зарубежной поэзии. К сожалению умк по английскому языку для основной школы достаточно беден в плане поэтических материалов, но это не мешает учителям устраивать конкурсы чтецов. Ученикам приятно самим выбирать стихи и решать, кто какую роль будет играть (доступны лишь роли чтеца и переводчика).

Компенсировать отсутствие поэтических материалов удастся использованием журналов и литературных изданий иностранных издательств.

Воспитательные возможности уроков иностранного языка

Главные воспитательного типа возможности уроков английского языка — это развитие коммуникативной компетенции учеников в совокупности ее составляющих: речевой, языковой, социальной, культурной, компенсаторной, учебной и познавательной, а также развитие и воспитание потребности учащихся пользоваться иностранным языком как инструментом общения, познания, реализации и общественной адаптации. [1]

При оценке воспитательных потенциалов уроков иностранного языка нужно учитывать следующие моменты:

- 1) методические принципы организации урока;
- 2) содержание урока;
- 3) цель обучения в соответствии с программой и возрастом школьников;
- 4) скорость выполнения заданий;
- 5) качество выполненных заданий;
- 6) структуру урока с выделением целей, содержания, последовательности, системы материала;
- 7) использование наглядности (учебного материала, диаграмм, изображений, таблиц, карт, иллюстраций);
- 8) индивидуальные особенности учащихся (понимание и запоминание).[2]

Повышению воспитательных и познавательных возможностей уроков (предмета) способствуют следующие педагогические условия: способность учителя к пониманию, усвоению нового материала, правильная проверка и корректировка знаний с его стороны, умение мотивировать детей; использование различных приемов и методов обучения, которые способствуют развитию познавательных способностей учащихся и формированию осознанного, эффективного творческого поведения.

В заключение данной научной работы стоит отметить, что все поставленные во введении задачи решены. Во-первых, мне удалось изучить особенности воспитательной роли иностранного языка в учебных заведениях России. Во-вторых, удалось исследовать пути реализации воспитательного потенциала языка и перечислила основные методики и приемы учителей, которые позволяют положительно влиять на учеников.

В-третьих, были рассмотрены воспитательные возможности уроков иностранного языка в полной мере.

ЛИТЕРАТУРА

1. Пушкина Т. И., Романенко Л. И. Реализация воспитательного потенциала на уроках английского языка (УМК "Английский в фокусе", 5-9 классы) / Лучшим педагогам лучшие публикации // Издательство "Лучшее Решение".

2. Асмолов А. Г., Бурменская Г. В., Володарская И. А. Формирование универсальных учебных действий в Ф79 основной школе: от действия к мысли. Система заданий: пособие для учителя / под ред. А. Г. Асмолова. — М.: Просвещение, 2010. — 159 с.

3. Васюкович Л.С. Текст школьного учебника: трансформация функций// Образование как фактор развития интеллектуально-нравственного потенциала личности и современного общества. Материалы X международной научной конференции. 2020. С. 136-141.

4. Данилюк А. Я., Кондаков А. М., Тишков В. А. «Концепция духовно-нравственного развития и воспитания личности гражданина России». - М., 2009.

5. Кириченко З. Д. Воспитательный потенциал урока иностранного языка / Мультиурок от 07.02.2021 18:08. [электронный ресурс] <https://multiurok.ru/files/vospitatelnyi-potentsial-uroka-inostrannogo-iazyka.html?ysclid=lbqx0b9r7m436920774> дата обращения 12.12.2022

*Антонов Евгений Васильевич,
младший научный сотрудник
Института США и Канады им. академика Г.А. Арбатова
Российской академии наук (ИСКРАН)
Российская Федерация, 121069, Москва, Хлебный переулок, 2/3.
ORCID: 0000-0003-3720-005X*

ФАКТОРЫ АМЕРИКАНСКОГО ПРОТИВОСТОЯНИЯ

Аннотация: В статье рассматриваются основные черты поляризации американского общества, которые комплексно проявились на президентских выборах в США 2020 г. и до сих пор продолжают оставаться «гордиевым узлом» внутривнутриполитической жизни Америки, несмотря на заявления о намерениях администрации Дж. Байдена снизить градус общественной напряженности и сплотить нацию.

Abstract: The article examines the main features of the polarization of American society, which manifested itself in a complex way in the 2020 US presidential election and still continue to be the "Gordian knot" of America's domestic political life despite the intentions of the Joe Biden administration to reduce the degree of social tension and unite the nation.

Ключевые слова: поляризация, политический раскол, республиканцы, демократы, Трамп, Байден

Keywords: polarization, political division, Republicans, Democrats, Trump, Biden

Введение

Последние президентские выборы в США 2020 г., к которым, как правило, приковано гораздо больше внимания, чем к промежуточным, с исторической точки зрения, побили сразу несколько рекордов. Так, избирательная явка впервые за 120 лет американской политической истории превысила 66%. В голосовании приняло участие более 158 миллионов американцев, то есть более чем 6 из 10 граждан избирательного возраста. Еще одной важной особенностью выборов 2020 г. стало рекордное количество людей, проголосовавших досрочно. На фоне пандемии около 100 миллионов американцев решили отдать свои голоса до 3 ноября 2020 г. либо по почте, либо лично. В итоге демократ Джо Байден получил в абсолютном измерении более 81 млн голосов американцев (306 выборщиков), а 45-й президент США Дональд Трамп - более 74 млн (232 выборщика).

Уровень вовлеченности электората в выборные реалии 2020 г. является не только показателем политической активности американских граждан, но и ярким сигналом поляризации американского общества. Результатами выборов были недовольны как республиканцы, так и демократы, поскольку убедительной победы не достигла ни одна из сторон, а результаты голосования, как и прозрачность процедуры подсчета голосов ставятся

под сомнение до сих пор. В 2021 г. 70% электората Республиканской партии считали выборы украденными [1]. А решение Верховного суда США отклонить иск 21 штата о признании президентских выборов недействительными и вовсе реанимировало сепаратистские настроения некоторых территорий. Так, занимавший пост председателя Республиканской партии в 2020-2021 гг. в Техасе Аллен Уэст предлагал сформировать союз «законопослушных» штатов в духе Конфедерации 1861 г., соблюдающих положения Конституции США [2]. По его мнению, решение высшей судебной инстанции создало прецедент, позволяющий властям отдельных территорий нарушать Основной закон и при этом не нести никакой за это ответственности. Член Палаты представителей Техаса республиканец Кайл Бидерманн предлагал действовать еще более радикально и провести референдум по вопросу выхода Техаса из состава США [3].

Избранный в 2020 г. политический истеблишмент представляет две широкие коалиции избирателей, которые глубоко не доверяют друг другу и которые принципиально расходятся во мнениях по поводу политики, планов и даже насущных проблем, с которыми сталкиваются США. Это закладывает основу для еще большего конфликтного состояния отношений не только между исполнительной и законодательной ветвями властей, но и между простыми американцами. И за прошедшие два года, несмотря на декларативные заявления администрации Дж. Байдена о необходимости объединения нации, ситуация не смогла измениться кардинальным образом

Пандемия

Казалось бы, «Черный лебедь», говоря словами американского философа Нассима Талеба, или возникшая в начале 2020 г. пандемия Ковид-19 (COVID-19) должна была сплотить нацию для борьбы с эпидемией, отодвинув на второй план политические разногласия. Однако унесший за два года более миллиона жизней коронавирус так и не смог успокоить внутренние противоречия. 82% избирателей, поддерживавших Дж. Байдена, считали, что их решение участвовать в ноябрьском голосовании 2020 г. стало реакцией на действия властей во время пандемии. По их мнению, восстановление американской экономики возможно лишь после полной победы над эпидемией, а меры, предпринятые республиканской администрацией, были явно недостаточны для сдерживания масштабов распространения Ковид-19 и носили зачастую фрагментарный характер. Для сравнения - доля сторонников Д. Трампа, для которых деятельность властей в коронавирусных реалиях стала ключевым мотивом участия в президентских выборах, составила всего лишь 24%. Это связано с тем, что большинство республиканцев считало, что угроза эпидемии преувеличена, а правительство делало все возможное, чтобы контролировать эпидемиологическую обстановку. Республиканцы в своем большинстве

полагали, что ради поддержания экономики в стабильном состоянии не следовало вводить более суровые ограничения вне зависимости от тяжести эпидемиологического положения [4].

Необходимо отметить, что до пандемии Ковид-19 экономические достижения администрации Д. Трампа должны были стать одним из главных его активов на президентских выборах. В начале 2020 г. уровень безработицы в США достиг пятидесятилетнего минимума – 3,5%, инфляция не превышала 2%, а среднее увеличение заработной платы составляло 3,5 % в год. Однако вспышка коронавирусной инфекции спровоцировала резкое ухудшение макроэкономических показателей и обвал американских финансовых рынков, вызвав самую глубокую рецессию со времен Великой депрессии.

Расовый и демографический аспекты

Фактором, иллюстрирующим поляризацию американского общества, являются и разногласия по вопросу расового неравенства и права полиции на применение силы, послужившие причиной массовых беспорядков в американских городах летом 2020 г. после убийства полицейским афроамериканца Джорджа Флойда. Для наведения порядка к местным правоохранительным органам подключалась даже Национальная гвардия США, а в крупных городах, включая Вашингтон и Нью-Йорк, вводился комендантский час. Попытки властей США ответить на расовый вызов проведением комплекса социальных реформ для искоренения бедности и сегрегации привели впоследствии к еще большей дезинтеграции чернокожего населения. В целом у афроамериканской общины сформировалось иждивенческое отношение: они воспринимают реформаторскую деятельность правительств США не просто как должное, а как своего рода плату американского государства за прошлые грехи белых. В итоге это привело к тому, что на все эти пособия и программы афроамериканцам удавалось жить, не работая. И такая поведенческая модель копировалась представителями этой общины, из-за чего многие были лишены внутренней мотивации. Чернокожие до сих пор не интегрированы в американское общество, и как только возникает такой случай, как с Дж. Флойдом, взрывается вся афроамериканская община.

Для 76% сторонников Дж. Байдена эта тема стала важной в предвыборной риторике в 2020 г., в то время как среди сторонников Д. Трампа этот показатель был на уровне 24% [5]. Вместе с тем проблема «борьбы с преступностью и беззаконием» стала существенной для 74% республиканцев и лишь для 46% сторонников Демократической партии [6].

С 1965 г., когда был принят Закон об иммиграции и гражданстве, неуклонно растет количество натурализованных граждан США, а также рожденных на территории страны представителей различных этнических групп, что не может не вносить изменения во

внутриполитический дискурс. Натурализованные граждане всех национальностей составляют около 10% электората (более 23 млн человек). Число родившихся на территории США граждан, чьи родители иммигранты в первом поколении (всего около 40%) отражает общие тенденции изменения расово-этнического состава США (13,5% избирателей – афроамериканцев, 12,8% – латиноамериканского происхождения, 5% – азиатского происхождения).

Значительный рост числа представителей этнических меньшинств, имеющих право голоса (в 2020 г. они составили треть всех избирателей), по крайней мере частично связан с иммиграцией и натурализацией: каждый десятый избиратель, имеющий право голоса на выборах 2020 г. родился за пределами США, что является самым высоким показателем с 1970 г.

Вектор иммиграционной политики Белого дома и вопрос о положении мигрантов в стране также характеризуется поляризованностью. Многие из предложенных еще администрацией Д. Трампа изменений (строительство «стены» на границе с Мексикой; ограничение легальной иммиграции, депортация всех нелегальных иммигрантов) вызывали кардинально разную реакцию. 84% сторонников Дж. Байдена видели в притоке мигрантов основу для укрепления американского общества, тогда как 68% избирателей Д. Трампа рассматривали тему иммиграции в качестве угрозы национальному укладу и ценностям [7].

И традиционное для внутриполитического дискурса разделение по линии гендерного равноправия не осталось в стороне. Для 74% республиканского электората эта проблема в принципе не являлась существенной, а вот сторонники демократов придерживались другой точки зрения. 79% избирателей полагали, что женщинам сложнее, чем мужчинам состояться в профессиональной, общественной и политической деятельности, что делает вопрос о положении женщин в американском обществе по-прежнему актуальным [8].

Важную роль в усугублении поляризационных процессов сыграл и демографический фактор. Основой избирательной базы демократов постепенно стали представители растущих общин цветного населения с их специфическими проблемами (дискриминация, бедность), представлениями о справедливом устройстве государства, требованиями об увеличении социальных пособий. Республиканцы же по-прежнему опираются на преимущественно белых американцев, людей среднего и старшего возраста консервативных воззрений, численность которых постепенно сокращается и которые в большей степени озабочены экономическими проблемами, борьбой с преступностью, возможностью отхода от традиционных американских ценностей [9].

Представители традиционного республиканского электората чувствуют, что Америка перестает быть страной, которую они знают и любят. Они воспринимают эти демографические изменения как прямую угрозу, указывая на то, что Д. Трамп всегда апеллировал к этой группе избирателей. В ответ в большей степени демократическая избирательная база цветного населения усматривает угрозу своим интересам в Д. Трампе, а либералы видят в нем опасность для их представления о том, какая должна быть Америка [10].

Двухпартийность

Одним из объяснений причин такой существенной поляризации может рассматриваться сама двухпартийная система США, при которой дискуссии по важнейшим внутривластным проблемам упрощаются и загоняются в рамки предвыборной гонки партийных платформ. Антагонисты начинают ассоциировать себя либо с одной, либо с другой партией, рассматривая исход выборов как свою победу или поражение без мысли о возможности компромисса.

Однако, как представляется, расхождение в видении основных ценностных ориентиров страны имеет более сложный и многоаспектный характер, а переплетение идеологических, расовых и религиозных проблем делает раскол Америки всеобъемлющим и глубоким [11].

Политический аспект общественной поляризации в США сопряжен с ее ценностным измерением. В конце электорального цикла 2020 г. 9 из 10 сторонников как Д. Трампа, так и Дж. Байдена, считали, что победа одного из кандидатов нанесет значительный и долговременный вред стране [12], представляя внутривластные противоречия как своего рода игру с нулевой суммой. Более того 80% сторонников Дж. Байдена и 77% Д. Трампа заявили, что они «принципиально не согласны с другой стороной по основным американским ценностям и целям», а после окончательного подведения итогов голосования республиканцы опасаются, что в ближайшие годы Америка может окончательно лишиться всего американского [13].

Различия по идеологической и ценностной линиям между двумя партиями постепенно усугублялись в течение последних пятидесяти лет по мере того, как к традиционному политическому дискурсу добавлялись вызовы нового времени, а также противоречия прибывших в страну иммигрантов по идеологическим, религиозным, культурным, национальным и расовым вопросам. Со временем под тяжестью этой вражды начали рваться узы, связывавшие нацию воедино [14].

Одновременно необходимо упомянуть, что поляризация общества является фактором нестабильности политической системы, которая находится в состоянии

серьезного кризиса, обусловленного как объективными, имеющими глубокие исторические корни причинами, так и обстоятельствами субъективного характера. Внутриполитический ландшафт находится под прессом хронических проблем, которые власти на протяжении десятилетий так и не смогли решить. К тому же дополнительное негативное воздействие в США оказывает «фактор несистемного Трампа» [15], кульминацией которого стали события 6 января 2021 г.

Стоит отметить, что исторический кризис, который переживают в настоящее время Соединенные Штаты, несет угрозу всей демократической системе управления, успешно демонстрировавшей свою состоятельность на протяжении более 200 лет. Одной из причин нынешней критической ситуации является неспособность последних вашингтонских администраций адекватно реагировать на накапливающиеся проблемы культурной фрагментации, расового и социального расслоения [16] в равной степени также, как и колоссальный раскол внутри политической элиты США [17].

Согласно опросам общественного мнения, 6 из 10 граждан США считают необходимым серьезные изменения основ и структуры американского правительства [18].

После подведения итогов выборов 2020 года 44-й президент США Б. Обама признал, что Америка по-прежнему разделена, подчеркнув, что подобная ситуация чревата параличом государственной власти. Часть вины он возложил на Д. Трампа, однако признал, что многие черты поляризации существовали и до 45-го президента и останутся после него [19].

Байден: намерение преодолеть раскол

В обращении к нации после ноябрьских выборов Дж Байден заявил, что граждане США хотят не раздора, а объединения и обещал сделать все возможное для ликвидации нынешнего раскола. «Я клянусь стать президентом, который будет не разъединять, а объединять. Тем, кто видит не красные и синие штаты, а Соединённые Штаты. И тем, кто будет работать от всего сердца, чтобы завоевать доверие всего народа. Для кого Америка — это люди. Этим и займется наша администрация» [20]. Его сторонники с воодушевлением восприняли эту возможность. Оппоненты же настаивали на том, что пост президента может переходить из рук в руки, но суть основной проблемы американской политической и культурной жизни останется прежней: страна глубоко расколота, противостоящие силы невероятно ожесточены и перспектив на изменение этой ситуации в ближайшем будущем нет [21].

По традиции первые сто дней нахождения у власти являются решающими для успеха всего президентского срока. Команда Дж Байдена сразу после инаугурации перешла к реализации своей повестки для того, чтобы не повторить опыт Б. Клинтона и Б. Обамы в

1994 и 2010 гг. соответственно, которые после прихода к власти затянули реализацию реформ и потеряли контроль над Палатой представителей.

Основные усилия на внутривнутриполитическом треке были направлены на:

- улучшение эпидемиологической обстановки в стране (ужесточение масочного режима; планирование к середине весны 2021 г. вакцинировать более трети населения; отказ от локдауна; введение частичных послаблений карантинных мер);

- выделение через Конгресс дополнительного финансового пакета финансовой помощи в размере 1,9 трлн долларов, значительная часть которого должна была пойти на прямые выплаты;

- продвижение миграционной реформы, которая позволяла легализовать пребывание в США более 11 млн человек, которые впоследствии станут потенциальной избирательной базой.

С целью удержания демократов левого толка, необходимых для продвижения демократических инициатив, в повестку были включены вопросы повышения экологических стандартов, доступности здравоохранения и образования.

Указанные шаги, по мнению команды Дж. Байдена, должны были помочь снизить градус социальной напряженности и встать на путь постепенного восстановления национального единства в США. «Мы снова сможем сделать Америку силой, ведущей мир к добру. Я знаю, что силы, разделяющие нас, очень глубоки и сильны. Но они не новы» [22].

Однако, как показали два года нахождения демократической администрации у власти выполнить задачу сглаживания углов линий поляризации Белому дому так и не удалось. Политические элиты не могли договориться практически ни по одному вопросу. Многотриллионные социально-экономические проекты Дж. Байдена встречали жёсткое сопротивление консерваторов, отстаивающих бюджетную дисциплину. Шансы на проведение реформ правоохранительной и избирательной систем были сведены к минимуму из-за конъюнктурного характера инициатив.

Неспособность к межпартийному взаимодействию во благо страны партии компенсировали очернением друг друга. Демократы бросали тень на республиканцев путем дискредитации Д. Трампа чередой расследований в отношении Трамп организейшн (Trump Organization) и причастности экс-президента к событиям 6 января 2021 г. Республиканцы применяли все возможные методы – от обструкции до процессуальных уловок – для затягивания нормотворчества. Многие эксперты подчеркивают, что межпартийный диалог

продолжает находиться в тупике, а конструктивная повестка уходит на второй план, что отдаляет перспективы выхода США из глубочайшего кризиса.

Промежуточные выборы 2022 г. также четко продемонстрировали, что само американское общество разделено строго пополам [23], а победа той или иной стороны зачастую определяется несколькими тысячами бюллетеней. Социологические опросы, проведенные накануне электоральной кампании, показали, что 57% американцев считают, что «Америка движется к концу демократии, когда не будет свободных и честных выборов» [24].

Заключение

Поляризация американского общества не является новым веянием внутривнутриполитической жизни. Однако если раньше она охватывала преимущественно идейно-политическую сферу, то с приходом к власти Д. Трампа глубина раскола стала иметь и ценностное измерение. В первой четверти XXI века поляризация по-прежнему остается константой функционирования всей политической системы и, погружаясь в переплетение противоречий, она будет иметь серьезные последствия для внутренней политики США

Список источников и литературы:

1. Kim K. “Poll: 70 percent of Republicans don’t think the election was free and fair”. Available at: <https://www.politico.com/news/2020/11/09/republicans-free-fair-elections-435488>. (accessed 04.11.2022)
2. Beer T. “Texas GOP Chairman Slammed After Suggesting Secession From United States”. Available at: <https://www.forbes.com/sites/tommybeer/2020/12/12/texas-gop-chairman-slammed-after-suggesting-secession-from-united-states/?sh=4101cd529f2f>. (accessed 14.11.2022)
3. Rambaran V. “‘Texit’ test: Texas lawmaker floats referendum to secede from U.S.”. Available at: <https://www.foxnews.com/politics/texit-test-texas-lawmaker-floats-referendum-for-state-to-secede-from-us>. (accessed 04.11.2022)
4. Deane C., Gramlich J. “2020 election reveals two broad voting coalitions fundamentally at odds”. Available at: <https://www.pewresearch.org/fact-tank/2020/11/06/2020-election-reveals-two-broad-voting-coalitions-fundamentally-at-odds/>. (accessed 24.11.2022)
5. Loiaconi S. “Republicans seek advantage on crime as voter concerns about violence rise”. Available at: <https://fox11online.com/news/nation-world/republicans-seek-advantage-on-crime-as-voter-concerns-about-violence-rise>. (accessed 05.11.2022)

6. Deane C., Gramlich J. “2020 election reveals two broad voting coalitions fundamentally at odds”. Available at: <https://www.pewresearch.org/fact-tank/2020/11/06/2020-election-reveals-two-broad-voting-coalitions-fundamentally-at-odds/>. (accessed 06.11.2022)
7. “Voters’ Attitudes About Race and Gender Are Even More Divided Than in 2016”. Available at: <https://www.pewresearch.org/politics/2020/09/10/voters-attitudes-about-race-and-gender-are-even-more-divided-than-in-2016/>. (accessed 10.11.2022)
8. Ibid.
9. Ornstein N.J. ” Why we’re polarized by Ezra Klein”. Available at: <https://www.nytimes.com/2020/01/28/books/review/why-were-polarized-ezra-klein.html>. (accessed 10.11.2022)
10. Anderson K.B. “Society’s polarization helps explain state of US politics”. Available at: <https://www.arabnews.com/node/1622306>. (accessed 14.11.2022)
11. Dimock M., Wike R. “America is exceptional in the nature of its political divide”. Available at: <https://nicd.arizona.edu/blog/2020/11/13/america-is-exceptional-in-the-nature-of-its-political-divide/>. (accessed 03.11.2022)
12. Balz D. “After a year of pandemic and protest, and a big election, America is as divided as ever”. Available at: <https://www.washingtonpost.com/graphics/2020/politics/elections-reckoning/>. (accessed 20.11.2022)
13. E.J. Dionne, Jr., Rogers M. “A Time to Heal, A Time to Build”. Available at: <https://www.brookings.edu/research/a-time-to-heal-a-time-to-build/>. (accessed 24.11.2022)
14. Ibid.
15. Packer G. “We Are Living in a Failed State”. Available at: <https://www.theatlantic.com/magazine/archive/2020/06/underlying-conditions/610261/>. (accessed 15.11.2022)
16. Feder S. “Stanford scholar says major reforms are needed to save our democracy”. Available at: <https://news.stanford.edu/press-releases/2020/08/10/u-s-democracy-fa-historic-crisis/>. (accessed 11.11.2022)
17. Drew E. ”America’s calamity”. Available at: <https://www.dailystar.com.lb/Opinion/Commentary/2020/Jun-10/507226-america-calamity.ashx>. (accessed 12.11.2022)
18. Pilkington E. “Our democracy is deeply imperiled': how democratic norms are under threat ahead of the US election”. Available at: <https://www.theguardian.com/us-news/2020/sep/09/us-election-trump-democracy-imperiled>. (accessed 21.11.2022)

19. Duster C., Robertson N., Main A. “Obama says election results show nation is deeply divided”. Available at: <https://edition.cnn.com/2020/11/15/politics/barack-obama-donald-trump-concede-divided-nation/index.html>. (accessed 11.11.2022)
20. Phillips A. “Joe Biden’s victory speech, annotated”. Available at: <https://www.washingtonpost.com/politics/2020/11/07/annotated-biden-victory-speech/>
21. French D. “It’s Clear That America Is Deeply Polarized. No Election Can Overcome That”. Available at: <https://time.com/5907318/polarization-2020-election/>. (accessed 20.11.2022)
22. Phillips A. “Joe Biden’s victory speech, annotated”. Available at: <https://www.washingtonpost.com/politics/2020/11/07/annotated-biden-victory-speech/>. (accessed 14.11.2022)
23. Bunis Dena. “AARP Poll: It’s Inflation, Prescription Drugs for 50-Plus Voters”. Available at: <https://www.aarp.org/politics-society/government-elections/info-2022/midterm-poll-inflation-drug-prices.html>. (accessed 10.11.2022)
24. Рогова Н. В. Промежуточные выборы в США // Россия и Америка в XXI веке. – 2022. – Выпуск № 6. Available at: <https://rusus.jes.su/s207054760023481-6-1/>. (accessed 10.12.2022)

Кириченко Артём Сергеевич,
магистрант, Тюменский Индустриальный университет

Россия, г. Тюмень

ЭФФЕКТИВНОСТЬ ПРИМЕНЕНИЯ ВЫСОКОИНТЕГРИРОВАННОЙ МОДЕЛИ АКТИВА НА ПОКУРСКОЙ СВИТЕ ВАТ-ЕГАНСКОГО МЕСТОРОЖДЕНИЯ

Аннотация. В статье представлен результат применения высокоинтегрированной модели актива на примере Ват-еганского месторождения Покурской свиты. С помощью общероссийских стандартов (ГОСТ) были сформированы критерии разработки данного географического участка с применением новых технологий искусственного интеллекта на примере нефтегазовой компании.

Annotation. The article presents the result of applying a highly integrated asset model on the example of the Wat-egan field of the Pokur suite. With the help of all-Russian standards (GOST), criteria for the development of this geographical area were formed using new artificial intelligence technologies using the example of an oil and gas company.

Ключевые слова: Ват-еганское месторождение, Покурская свита, газовый пласт, пористость, порода, коллектор, фильтрационные свойства.

Key words: Vat-Egan field, Pokur suite, gas reservoir, porosity, rock, reservoir, filtration properties.

Назначением системы является автоматизированный контроль, моделирование и управление технологическим процессом добычи, транспортировки, подготовки и использования газа, нефти и воды, контроль состояния оборудования в т.ч. систем энергообеспечения, а также оценка эффективности текущих режимов добычи и эксплуатации инфраструктуры. В настоящее время необходим контроль энергетических и сырьевых потоков месторождения в режиме близком к реальному времени, формирование отчетов, содержащих результаты сравнительного анализа текущей, плановой (режимной) и максимальной производительностью всей цепочки от пласта до конечного потребителя. Результатом анализа должно являться выявление неэффективных участков производственных процессов, назначения корректирующих мероприятий и формирование соответствующих отчетов. Система должна предлагать оптимальную схему работы цепочки производственных процессов с учетом их взаимовлияния [1]. Как следствие должно быть достигнуто повышение оперативности и эффективности принимаемых решений за счет принятия оптимальных, сбалансированных схем работы.

Сравнение фильтрационных свойств коллекторов разного уровня и их моделирование в отложениях средней и нижней юры. В наземных водоемах Среднебской, Фроловской и Приуральской водохранилищ выявлена закономерность изменения фильтрующих свойств и водоудерживающей способности: в водоемах разной глубины условная пористость уменьшается в поперечном сечении.

Поэтому при формировании покура используется значительная пористость в 20-25%, а для коллекторов юрской системы она снижается до 12-14%. Критическая емкость коллектора уменьшается вдвое, но производительность фильтрации и дренажной системы сохраняются. В задачах интегрированного моделирования эта характеристика очень важна для правильной оценки направления и интенсивности миграции УВ [2]. Для решения этой задачи изучается функциональная асимметрия, сравниваются различия в зависимости между целевыми параметрами в объекте и оцениваются различия в распределении целевых параметров в наборе. Для пополнения базы данных процесса интегрированного комплекса была изучена физическая зависимость проницаемости горных пород месторождений разного возраста от физических свойств и пористости 7468 образцов[5]. Результаты показывают, что при аналогичных поровых условиях проницаемость более старых пород лучше (Рис. 1).

При анализе функционального неравенства Ват-Еганского месторождения были изучены пористость и проницаемость нижнемеловых слоев АВ1, BV1-2 и верхнеюрского SE1. 1.А). Маркировка образца варьируется от -2150 м до -2865 м, а в образцах с аналогичной пористостью проницаемость поперечного сечения увеличивается в сторону уменьшения, и наилучшие показатели фильтрации у образцов из пласта SE1, худшие - из пласта АВ1. FES коллектора Яренерского месторождения был изучен с помощью набора образцов слоев ab7, BV1, bv8 и SE1 (рис. 1). 1.Б), отметка падения от -2150 м до -2915 м, и имеет ту же пористость, характеризующуюся высокой проницаемостью пласта SE1.

Тесные функциональные связи наблюдались также при изучении пород Fes того же возраста, но залегающих на разных глубинах, что объясняет сравнение характера отбора проб группы Минг месторождения Уральское НПО. Оценка предполагает, что взаимосвязь между пористостью и проницаемостью является вероятностной, что позволяет использовать математические инструменты для анализа случайных явлений [3].

1.

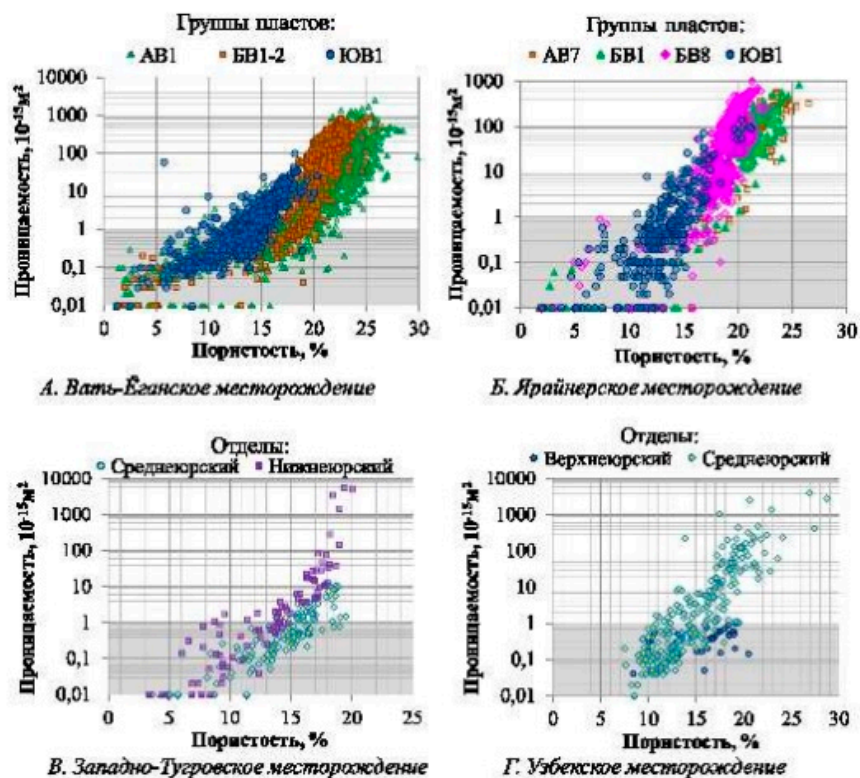

Рисунок

Сравнение пористости и проницаемости в породах разного возраста.

Связи вероятности отнесения породы к коллектору (проницаемость более 10^{-15} м^2) от пористости изображены на рис.1 и аппроксимируются формулой [2]. Параметры, характеризующие зависимости вероятности коллектора от пористости выражены модулем проницаемости.

Основной целью Системы является комплексная автоматизация производственных активов на основе современных технологических решений (инструментов моделирования, цифровых двойников), а также использование технологий искусственного интеллекта и машинного обучения для формирования единой системы поддержки принятия решений. В результате реализации проекта удалось повысить эффективность производственных активов за счет использования современных цифровых технологий без глубокой модернизации [6].

Разработка цифровых моделей для управления технологическими режимами производства позволила обеспечить его основную эффективность и энергоэффективность, создать инструменты моделирование и прогнозирования технологических процессов и их показателей, предотвращения отказов оборудования[4].

В рамках полученного анализа удалось повысить эффективности эксплуатации Ватганского месторождения за счет реализации оптимальных схем производственных процессов и поддержки принятия решений по управлению технологическим процессом.

Список литературы:

1. ГОСТ 34.602-89 «Информационная технология. Комплекс стандартов на автоматизированные системы. Техническое задание на создание автоматизированной системы»;
2. ГОСТ 24.104-85 «Единая система стандартов автоматизированных систем управления. Автоматизированные системы управления. Общие требования»;
3. ГОСТ 34.601-90 «Комплекс стандартов на автоматизированные системы. Автоматизированные системы. Стадии создания».
4. ГОСТ Р МЭК 62264-1-2010 «Интеграция систем управления предприятием. Часть 1. Модели и терминология.»
5. ГОСТ Р МЭК 62264-2-2016 «Интеграция систем управления предприятием. Часть 2. Объекты и атрибуты».
6. Стандарты СОВІТ

ЭФФЕКТИВНОСТЬ ПРИМЕНЕНИЯ ВЫСОКОИНТЕГРИРОВАННОЙ МОДЕЛИ АКТИВА МЕСТОРОЖДЕНИЯ

Аннотация. Статья создана с целью описания эффективности применения высокоинтегрированной модели актива месторождения. В представленном исследовании описан процесс масштабирования, тиражирования и критериев процесса внедрения технологии на различные предприятия Российской Федерации.

Ключевые слова: Моделирование, коллектор, скважина, процесс, интеграция, система, цифровой двойник, нефтегазовый актив.

Annotation. The article was created in order to describe the effectiveness of the application of a highly integrated model of the field asset. The presented study describes the process of scale, replication and criteria for the process of introducing technology to various enterprises of the Russian Federation.

Key words: Modeling, reservoir, well, process, integration, system, digital twin, oil and gas asset.

На данном этапе развития нефтегазовой отрасли интегрированное моделирование за последние 10-20 лет стало стандартным инструментом оптимизации существующих и новых активов. Интегрированное моделирование включает в себя процесс объединения различных компонентов производственного объекта в единую систему, состоящую из подземных и наземных элементов системы [4]. Это позволяет охватить весь диапазон добычи нефти и газа в одной модели, от коллекторов / скважин до линий и систем сбора / подготовки продукта, исключая ошибки в независимых моделях коллекторов / наземной планировке. С конца 2010-х годов в практике отечественных нефтегазовых компаний используются усовершенствованные комплексные модели, включая логистику на месте/в рамках проекта и экономические расчеты [1].

Поскольку эффективность любого нефтегазового актива зависит от точности взаимодействия всех вышеперечисленных компонентов единой системы, комплексный подход требует большого опыта и дополнительных усилий по привлечению многопрофильных специалистов, которые понимают весь производственный процесс, поскольку с технической и экономической точки зрения разработка нефтяных и газовых месторождений является сложным функциональным процессом, для достижения цели

которой требуется высококвалифицированная команда. Эта цель может быть достигнута только в том случае, если все технические отделы предприятия используют одни и те же модели резервуаров, скважин, жидкостей и т.д [2].

Фактически, главным прорывом в интегрированном моделировании является объединение моделей коллекторов и макетов поверхности в единую программу интегратор, которая позволяет моделировать всю систему месторождения [1].

Интегрированная – модульная система включает в себя различные кластеры производства, анализирует их и исходя из полученных данных, с учётом их наполнения предлагает рабочие сценарии производственных процессов, такие как:

- Модуль «Озеро данных» Газовая/нефтяная скважина в комплексе инфраструктуры [5]:

- Максимизация дебита нефти по скважине при минимуме энергопотребления и стоимости оборудования[4];

- Модуль «Трубопроводный транспорт»:

- Прогнозируемая ревизия аварийных участков ННП.

- Модуль поддержания пластового давления:

- Минимизация затрат на процесс ППД.

- Модуль подготовка и сдача нефти

- Минимизация расходов на ингибиторы и электроэнергию в системе сбора.

- Снижение затрат по процессу ПСН за счет сокращения сбоев.

- Модуль сдача газа, управление энергопотреблением

- Приемлемая точность прогноза по объему газа

- Использование реактивной мощности подстанций

Опыт создания цифровых моделей имеет перспективы повышения эффективности бизнес-процессов и основания тиражирования в периметре нефтегазовых предприятий. Разработанный цифровой двойник поможет в определении требуемых параметров, точностей, характеристик и безотказной работы в течении всего срока службы, а также позволит быстро выявить причины неисправностей в процессе внедрения технологического решения [6].

Список литературы:

1. Еремин А. Н. Цифровой двойник в нефтегазовом производстве / нефть и газ 2018г.в. С 35-39;
2. Гончаров А. С., Саклаков В. М. Цифровой двойник: обзор существующих решений и перспективы развития технологии;
3. Jack Reid and Donna Rhodes, Digital system models: An investigation of the non-technical challenges and research needs, Conference on Systems Engineering Research, Systems Engineering Advancement Research Initiative, Massachusetts Institute of Technology, 2016;
4. Michael Grieves, Digital twin: Manufacturing excellence through virtual factory replication (note 122-175);
5. Еремин Н.А., Дмитриевский А.Н. Цифровая модернизация нефтегазовой экосистемы – 2018 (с 41-55);
6. Интегрированное моделирование – инструмент повышения качества проектных решений для разработки нефтяных оторочек многопластовых нефтегазоконденсатных месторождений / Р.Т. Апасов, И.Л. Чамеев, А.И. Варавва, О.С. Верниковская, А.Р. Ильясов, В.И. Вирт // Нефтяное хозяйство. – 2018. – № 12. – С. 46–49.

ОЦЕНКА ПРИМЕНЕНИЯ МАШИННОГО ОБУЧЕНИЯ В РАМКАХ ВЫСОКО-ИНТЕГРИРОВАННОЙ МОДЕЛИ АКТИВА

Аннотация. В представленной статье обозначена оценка эффективности применения машинного обучения на типовых задачах, стоящих перед разработчиками нефтяных и газовых месторождений. В представленной оценке-статьи мы разберём популярные вызовы нефтегазовой отрасли, в которых может быть применён искусственный интеллект.

Ключевые слова: Алгоритм, процесс, искусственный интеллект, математическая модель, месторождение, система, модуль, автоматизация, машинное обучение, многофазная фильтрация.

Annotation. In the presented article, an assessment of the effectiveness of the application of machine learning on typical tasks facing the developers of oil and gas fields is indicated. In the presented assessment-article, we will analyze the popular challenges of the oil and gas industry, in which artificial intelligence can be applied.

Keywords: Algorithm, process, artificial intelligence, mathematical model, field, system, module, automation, machine learning, multi-phase filtering.

В текущее время, повышенной конкуренции на энергетическом рынке в острие угла перед отечественными нефтегазовыми предприятиями и сервисными компаниями особо актуальной становится вопрос применения новых технологий в нефтегазовой сфере для обеспечения конкурентоспособности и повышения всеобщей производственной эффективности. Одним из таких инструментов становится и применение машинного обучения (Machine learning) [10], используемого в симбиозе с искусственным интеллектом. Его применение для решения сложных проблем в нефтегазовой отрасли становится все более востребованным и приемлемым с экономической точки зрения. Основными преимуществами систем искусственного интеллекта являются:

1. Способность к самообучению, а также эволюционному развитию и самоорганизации[4];
2. По сравнению с традиционными методами, точный анализ больших исторических и промышленных баз данных позволяет выявить огромный потенциал скрытых зависимостей и неизвестных закономерностей;
3. Способность моделировать сложную нелинейность

Не существует какой-либо формы процедуры для установления взаимосвязей между входными и выходными переменными[5];

4. Эффективное прогнозирование, диагностика, мониторинг, контроль положения и идентификация оборудования и производственных процессов;

5. По сравнению с физическими и имитационными моделями, использующими линейную или нелинейную многомерную регрессию, точность результатов прогнозирования выше[13];

6. Благодаря сходству в качестве обработки информации, сверхвысокая производительность нейронных сетей после обучения;

7. Возможность извлекать уроки из набора данных без написания программ в режиме реального времени, которые обычно более эффективны и практичны, особенно когда изменения становятся значительными;

8. Возможность быстрой разработки с использованием существующих стандартных программных продуктов и необходимые детали могут быть включены в образовательный процесс[4]. Отличительной особенностью современных систем искусственного интеллекта является их способность не только учиться на опыте, но и совершенствоваться в процессе работы. Неотъемлемая часть когнитивных вычислений, которая значительно повышает эффективность процесса принятия решений при обработке больших данных[6]. Основная часть базовых активов разрабатываемого нефтегазового сектора - это скважины. Во время строительства скважины в среднем 20-25% времени строительства используется для устранения осложнений и аварийных ситуаций[12]. Стоимость бурения растет, и осложнения во время бурения становятся все более нежелательными. Сокращение потерь рабочего времени на устранение осложнений и их последствий является одной из основных возможностей повышения коэффициента производительности работ при строительстве скважины[7]. Основными типами осложнений являются: фрагментация и разложение нестабильных пород вызывают закупорку буровой колонны, фрагментация породы сужает буровое отверстие, и происходит поглощение бурового раствора, нефти и газа.

(ГНВП). Доля этих трудностей составляет 85% от общего числа, зафиксированных при разработке нефтяных и газовых месторождений. К основным типам рассматриваемых осложнений относятся длительная продолжительность, дорогостоящая задержка и значительные непроизводительные затраты на последствия ее устранения[9]. Часть затрат на устранение возникающих в результате осложнений и аварийных ситуаций может составлять 25% от стоимости строительства нефтяной скважины. Своевременная профилактика, полученные результаты исследования наглядно показывают, что методы машинного обучения могут заменять численное решение прямой задачи, что было успешно

доказано для вычисления обратной функции. Успешный результат с задачей многофазной фильтрации это один из примеров что с помощью искусственного интеллекта можно формировать готовый вычислительный кластер[5]. Аналогичным образом, может быть достигнуто высокое качество прогнозирования и на других моделях, которые можно тиражировать на другие функции нефтегазовой отрасли. При этом достаточного качества аппроксимации удастся получить даже на сильно ограниченной по объему обучающей выборке.

Модули процесса формирования предъективных моделей выполнены на языке программирования - Python (Keras: The Python Deep Learning library, LightGBM. Python API) [14] он осуществляет подготовку моделей применяемых для осуществления прогноза аварийных ситуаций в заданной системе. В модуле реализованы функции сборки классификационных нейросетевых моделей. Сформированная топология нейронной сети АС ПОАС состоит из трех основных слоёв: - первый слой представляет собой многослойный персептрон (Multilayered perceptron, MLP); - затем идёт рекуррентный слой, состоящий из 4-х нейронов управляемого рекуррентного блока (Gated Recurrent Units, GRU); - выходной слой для решения классификационной задачи состоит из двух нейронов с активационной функцией софтмакс (softmax)[13].

Что касается количественной оценки, то более точных результатов можно достичь при большем количестве повторений, где ускорить работу алгоритма можно при увеличении качества объёма повторений в алгоритме. При использовании такого алгоритма исследования (генетический) и увеличение размера выборки предлагаемый двойной полнофакторный анализ. Можете ли вы ускорить алгоритм и повысить точность обучения, изменив метод отбора

Генетический алгоритм, добавьте генетическую нестабильность или добавьте

Больше нейронов поступает в сетевую структуру скрытого слоя [11].

Поэтому существует достаточно способов улучшения сетевого обучения, это хорошо видно из динамики обучения, Используя предложенную структуру и метод обучения NHS, требуемая функция может быть определена с хорошей точностью. Коэффициенты обратной задачи, например, с использованием метода теории оптимального управления (Сопряженный метод). Следовательно, оправдывает дальнейшее изучение постановки и решения задач машинного обучения в более приемлемых для практики условиях. Результатом исследования станет качественный результат внедрения технологий машинного обучения на каждой стадии применимой к модели актива [3].

Список литературы:

- 1 Интегрированное моделирование – инструмент повышения качества проектных решений

- для разработки нефтяных оторочек многопластовых нефтегазоконденсатных месторождений / Р.Т. Апасов, И.Л. Чамеев, А.И. Варавва, О.С. Верниковская, А.Р. Ильясов, В.И. Вирт // Нефтяное хозяйство. – 2018. – № 12. – С. 46–49.
- 2 Oliver D.S., Chen Y. Recent progress on reservoir history matching: a review /Computational Geosciences. 2011. Vol. 15. P. 185–221.
 - 3 Закиров С.Н., Индрупский И.М., Закиров Э.С., Анিকেев Д.П. Новый подход к исследованию скважин и пластов // Нефт. хоз-во. 2002. № 6. С. 113–115.
 - 4 Oliver D.S., Reynolds A.C., Liu N. Inverse Theory for Petroleum Reservoir Characterization and History Matching. N.Y.: Cambridge University Press, 2008. 394 p.
- 5 ГОСТ 34.602-89 «Информационная технология. Комплекс стандартов на автоматизированные системы. Техническое задание на создание автоматизированной системы»;
- 7 ГОСТ 24.104-85 «Единая система стандартов автоматизированных систем управления. Автоматизированные системы управления. Общие требования»;
 - 8 ГОСТ 34.601-90 «Комплекс стандартов на автоматизированные системы. Автоматизированные системы. Стадии создания».
 - 9 ГОСТ Р МЭК 62264-1-2010 «Интеграция систем управления предприятием. Часть 1. Модели и терминология.»
 - 10 ГОСТ Р МЭК 62264-2-2016 «Интеграция систем управления предприятием. Часть 2. Объекты и атрибуты».
 - 11 Стандарты СОВИТ
 - 12 Whitson, С. Н., Effect of C7+ Properties on Equation-of-State Predictions, SPE- 11200, 1983;
 - 13 Применение интегрированного моделирования в нефтегазовой отрасли / Е. В. Филиппов, Г. Н. Чумаков, И. Н. Пономарева, Д. А. Мартюшев // Недропользование. – 2020. – Т. 20. – № 4. – С. 386-400;
 - 14 О применении интегрированной модели при составлении проектного документа на разработку Находкинского газового месторождения / К. Е. Кордик, О. Ю. Забродин, Т. К. Абдулин [и др.] // Нефтепромысловое дело. – 2021. – № 2(626). – С. 16-21;
 - 15 Hoffmann, A., Astutik, W., Rasmussen, F., and Whitson, С. Н., Diluent Injection Optimization for a Heavy Oil Field, SPE-184119-MS, 2016;

Кириченко Артём Сергеевич

Магистрант, Тюменский Индустриальный университет

Россия, г.Тюмень

АЛГОРИТМ СОЗДАНИЯ ВЫСОКОИНТЕГРИРОВАННОЙ МОДЕЛИ АКТИВА МЕСТОРОЖДЕНИЯ НА БАЗЕ МАШИННОГО ОБУЧЕНИЯ

Аннотация. В данной статье мы рассмотрим один из ключевых алгоритмов формирования интегрированной модели актива месторождения. Основным критерием создания которой станет наглядный пример для формирования основной части технического задания к разработчикам непосредственно высокоинтегрированной модели актива месторождения.

Annotation. In this article, we will consider one of the key algorithms for the formation of an integrated model of a field asset. The main criterion for the creation of which will be a clear example for the formation of the main part of the terms of reference for the developers of a directly highly integrated model of the asset of the field.

Ключевые слова: Продуктивный пласт, модель актива, подготовка нефти, математическая модель, месторождение, система, модуль, автоматизация, машинное обучение, месторождение, озеро данных.

Keywords: Reservoir, asset model, oil preparation, mathematical model, field, system, module, automation, machine learning, field, data lake.

Интегрированная модель актива (ИМА) - как единая цифровая модель в области нового подхода к оценке геологических запасов и технических мощностей предприятия. Она включает в себя связанные модели продуктивных пластов, нефтяных скважин и производственной инфраструктуры [3]. Своеобразный симбиоз каждого из отдельного продукта-модуля формирует единую экосистему, в рамках которой возможно отслеживать технико-экономические параметры каждого из подразделов.

Модель актива - это важный элемент поддержки современного технологического развития и стандарта крупнейших международных нефтегазовых компаний [1]. Эффективность использования устройств «ИМА» уже давно доказана на шельфовых месторождениях, а в последние годы она также была доказана на традиционных объектах развитых месторождений [1].

Для реализации ИМА должны быть решены следующие основные задачи:

1. Создание интегрированной модели актива для оптимального управления ресурсами компании;
2. Разработка алгоритмов для оперативного выполнения расчетов ИПР, согласно текущим ограничениям (технологическим, организационным и т.д.), с учетом экономических показателей;
3. Предоставление инструмента для автоматизированного контроля над технологическими процессами: добычи газо-нефте-водяной смеси, сбора и транспортировки, подготовки нефти, ее сдачи и дальнейшего использования[2];
4. Предоставление инструмента для автоматизированного контроля состояния ключевых элементов цепочки технологических процессов[9];
5. Создание инструмента для оценки эффективности текущих режимов работы погружного оборудования и наземной инфраструктуры для добычи, подготовки, сдачи и дальнейшего использования газа, нефти и воды;
6. Создание математических моделей ключевых элементов цепочки производственных процессов и наполнение ее данными: техническими параметрами оборудования из источников справочных данных, динамическими параметрами потока из источников данных[6];
7. Расчет фактического режима работы оборудования ключевых производственных процессов, определение отклонений текущего режима работы оборудования от планового режима;
8. Расчет оптимального режима работы оборудования (при задании или изменении ряда условий);
9. Формирование отчетов с мероприятиями по оптимизации существующих режимов работы оборудования, цепочки производственных процессов (включая восстановление работоспособности).
10. Расчет операционного, технологического и максимального потенциала всего производственного процесса и каждого из его элементов в отдельности. Под операционным потенциалом элемента технологического процесса стоит понимать предельно-достижимую производительность эксплуатируемого элемента в текущем состоянии без осуществления капитальных затрат. Под технологическим потенциалом элемента производственного процесса стоит понимать теоретически достижимую производительность, всего существующего в разрезе Предприятия и на рынке оборудования, способного достигнуть максимальную эффективность (Технологический предел). Под максимальным потенциалом элемента технологического процесса стоит понимать предельно-достижимую

производительность эксплуатируемого или замещающего эксплуатируемый элемента технологического процесса добычи без учета ограничений на затраты, которые необходимо понести в целях реализации этого потенциала[11].

11. Система состоит из подсистем, которые в свою очередь состоят из модулей.

Схема №1 взаимодействия подсистем и модулей

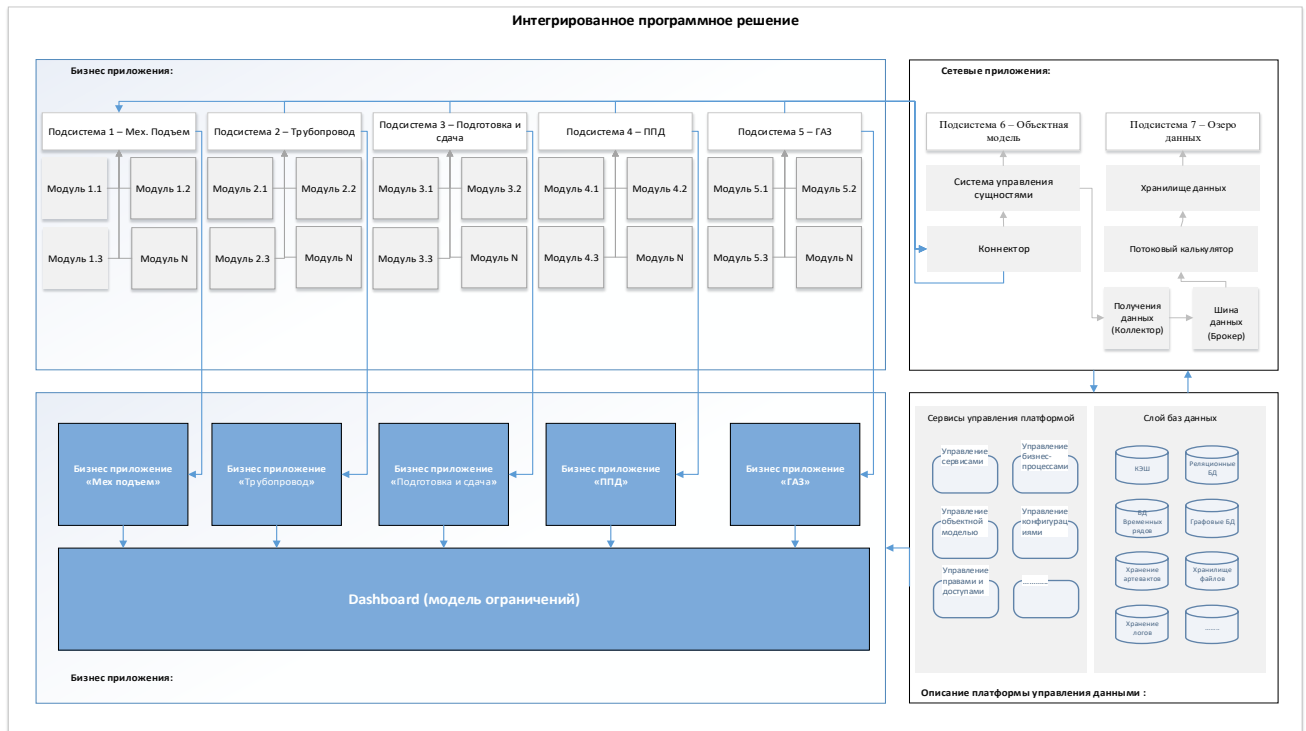

Общим требованием к системе, и всех ее составляющих, является уровень сходимости расчетных и прогнозных показателей, относительно фактических, достаточный для эффективного управления и своевременного принятия управленческих решений[10].

На уровне подсистем должно обеспечиваться оперативное управление фондом оборудования и процессами технологического процесса для всех объектов автоматизации в соответствии с ЧТЗ.

На уровне модулей должно обеспечиваться выполнение определенных функций для обеспечения оперативного управления фондом оборудования (в части формирования и выдачи рекомендаций) и процессам и технологического процесса в рамках подсистемы[9].

На уровне системы:

1. Должно производиться моделирование ключевых элементов технологического процесса «Эксплуатация», тип моделирования (динамическая, статистическая модель или динамическая модель с алгоритмами самонастройки), а также

конкретный инструмент определяется на этапе технического проектирования каждой подсистемы[8];

2. Должна производиться оптимизация смоделированных частей технологического процесса с учетом ограничений по энергообеспечению, ограничений производительности ключевых элементов технологического процесса, ограничений, связанных с производственной цепочкой и ограничений, связанных с бюджетом на капитальные и операционные затраты;
3. Должна предлагать оптимальные решения по управлению технологическим процессом исходя из модели ограничений и экономического анализа[6];
4. Должен производиться расчет значений входных и выходных параметров подсистем, которые должны обеспечивать оптимальное управление всего технологического процесса[7];
5. Должны учитываться ограничения системы энергообеспечения заказчика;
6. Должна формироваться отчетность на уровне смоделированного технологического процесса, в том числе для обеспечения план-факт анализа;
7. Должна учитывать применимость выданных ранее рекомендаций по управлению технологическим процессом и формировать план/факт отчеты[6].
8. За качество и полноту данных предоставляемых для решения задач моделирования и оптимизации несет ответственность Заказчик.

На уровне подсистем:

1. Должно производиться моделирование функционального участка технологического процесса «Эксплуатация»[3];
2. По заданному набору критериев должна производиться оптимизация участка технологического процесса, в целях обеспечения расчетного режима подсистемы, рассчитанного на уровне системы[5];
3. Должна формироваться отчетность на уровне участка технологического процесса[3].

Система ИПР в своем составе должна предусматривать:

1. Подсистему объектной модели с учетом иерархии и преемственности моделей ;
2. Подсистему «Озеро данных»;
3. Подсистему «Механизированный подъем»;
4. Подсистему «Трубопроводный транспорт»;

5. Подсистему «Подготовка и сдача нефти»;
6. Подсистему «Поддержание пластового давления»;
7. Подсистему «Использование газа».
8. Подсистема «Электроэнергия»

Объектами автоматизации в рамках реализации проекта ИМА (интегрированная модель актива являются производственные подразделения нефтегазового предприятия «Блока Эксплуатации».

ИМА реализуется для всех месторождений нефтегазового предприятия и разрабатываемых месторождений, формируя платформу при которых совпадение выработанных сценариев позволяет корректировать работу нефтегазового предприятия [5].

Список литературы:

- 1 Интегрированное моделирование – инструмент повышения качества проектных решений для разработки нефтяных оторочек многопластовых нефтегазоконденсатных месторождений / Р.Т. Апасов, И.Л. Чамеев, А.И. Варавва, О.С. Верниковская, А.Р. Ильясов, В.И. Вирт // Нефтяное хозяйство. – 2018. – № 12. – С. 46–49.
- 2 ЗГОСТ 34.602-89 «Информационная технология. Комплекс стандартов на автоматизированные системы. Техническое задание на создание автоматизированной системы»;
- 3 ГОСТ 24.104-85 «Единая система стандартов автоматизированных систем управления. Автоматизированные системы управления. Общие требования»;

ГОСТ 34.601-90 «Комплекс стандартов на автоматизированные системы. Автоматизированные системы. Стадии создания».
- 4 ГОСТ Р МЭК 62264-1-2010 «Интеграция систем управления предприятием. Часть 1. Модели и терминология.»
- 5 ГОСТ Р МЭК 62264-2-2016 «Интеграция систем управления предприятием. Часть 2. Объекты и атрибуты».
- 6 Стандарты COBIT
- 7 Whitson, C. H., Effect of C7+ Properties on Equation-of-State Predictions, SPE- 11200, 1983;
- 8 Применение интегрированного моделирования в нефтегазовой отрасли / Е. В. Филиппов, Г. Н. Чумаков, И. Н. Пономарева, Д. А. Мартюшев // Недропользование. – 2020. – Т. 20. – № 4. – С. 386-400;
- 9 О применении интегрированной модели при составлении проектного документа на разработку Находкинского газового месторождения / К. Е. Кордик, О. Ю. Забродин, Т. К. Абдулин [и др.] // Нефтепромысловое дело. – 2021. – № 2(626). – С. 16-21;
- 10 Hoffmann, A., Astutik, W., Rasmussen, F., and Whitson, C. H., Diluent Injection Optimization

for a Heavy Oil Field, SPE-184119-MS, 2016;

РАЗРАБОТКА КОМПЛЕКСА УПРАЖНЕНИЙ ПРИ ФОРМИРОВАНИИ ЛЕКСИЧЕСКИХ НАВЫКОВ НА НАЧАЛЬНОМ ЭТАПЕ ОБУЧЕНИЯ

Аннотация. В статье представлены особенности формирования лексических навыков на начальном этапе обучения, обосновывается актуальность и значение формирования лексических навыков у младших школьников. Дается определение и содержание понятия лексических навыков. Выявлены особенности разработки комплекса упражнений при формировании лексических навыков на начальном этапе обучения. В статье разработанные упражнения были разделены по группам, каждая группа упражнений направлено на развитие лексических навыков поэтапно. Представлены примеры упражнений, которые можно использовать при формировании лексических навыков на начальном этапе обучения английскому языку. Приводятся примеры формулировки заданий для упражнений разных типов.

Ключевые слова: лексика, лексические навыки, лексическим минимум, речевые умения, словосочетания,

Annotation. The article presents the features of the formation of lexical skills at the initial stage of learning, substantiates the relevance and importance of the formation of lexical skills in younger schoolchildren. The definition and content of the concept of lexical skills are given. The features of the development of a set of exercises in the formation of lexical skills at the initial stage of training are revealed. In the article, the developed exercises were divided into groups, each group of exercises is aimed at developing lexical skills in stages. Examples of exercises that can be used in the formation of lexical skills at the initial stage of learning English are presented. Examples of the formulation of tasks for exercises of different types are given.

Keywords: vocabulary, lexical skills, lexical minimum, speech skills, phrases,

Проблема формирования лексического навыка в процессе обучения иностранным языкам занимает одно из главных мест в обучении языку в общеобразовательной школе. Значение и роль формирования лексических навыков состоит в том, лексический строй языковой системы иностранного языка позволяет развить вербально семантический уровень вторичной языковой личности обучающегося. То есть, иными словами от уровня развития лексического навыка зависит общий языковый уровень, без лексического навыка невозможно дальнейшее изучение иностранного языка и в целом достижение хороших результатов в развитии коммуникативной компетенции.

Изучение различных источников о формировании лексических навыков показывает, что многие авторы под лексическим навыком понимают процесс синтезированного характера по выбору лексической единицы, которая зависит от её значения и сочетания с другими лексическими единицами языка. Основы лексических навыков составляют лексические динамические связи, лексические динамические связи выступают в виде слов и словосочетаний.

Важность формирования лексических навыков обусловлено тем, что лексику можно считать основным строительным материалом речи, то есть лексика является содержательной стороной, овладение лексическими навыками иностранного языка является обязательным условием развития всех речевых умений. Таким образом, можно сделать вывод о том, что процесс формирования лексических навыков непосредственно влияет на развитие всех видов речевой деятельности обучающихся.

Изучив различные точки зрения по формированию лексических навыков, под лексическим навыком мы понимаем способность автоматически извлекать из долговременной памяти слова или словосочетания, применять слова или словосочетания в речи в конкретных ситуациях для решения конкретных речевых задач. Также лексический навык можно рассматривать с двух сторон, во-первых лексический навык выступает одним из компонентов речевого навыка, во-вторых лексический навык также выступает как самостоятельный элементарный навык.

Формирование лексических навыков на начальном этапе обучения имеет свои особенности, основной целью формирования лексических навыков является содержательная работа над лексикой, формирование словаря, активного вокабуляра, формирование этих элементов необходимо для общения учебной и обиходно-бытовой сфере. Особенности формирования лексических навыков на начальном этапе обучения состоят в том, что в основе формирования лексического навыка лежат следующей операции:

1. перевод лексической единицы из долговременной в оперативную память (вызов слова);
2. сочетание лексической единицы с предыдущей или последующей;
3. определение соответствия выбора и сочетания единиц ситуации.

А.А. Ефимов выделил шесть стадий формирования лексического навыка:

1. восприятие слова в процессе его функционирования; создается звуковой образ слова, то есть в процессе первой стадии происходит восприятие слова непосредственно в его функционировании.;

2. осознание значения этого слова;

3.имитация слова, его повторение в изолированном виде (вне контекста) или в контексте предложения;

4.обозначение, направленное на самостоятельное название объектов, определяемых словом;

5.комбинирование, создание связи между словами;

6.свободное употребление слова в разных контекстах.

По его мнению, изучение слова должно проходить постепенно, усложняясь при переходе от стадии к стадии постепенно.

Нами был разработан комплекс упражнений, целью которых является формирование лексических навыков на начальном этапе обучения. Комплекс упражнений нами были выделены в группы. Первая группа упражнений составлено с целью развития лексического навыка на слуховой основе. Главная задача при работе с данной группой упражнений состоит в первичном звуковом предъявлении слова, то есть учащиеся на основе слухового анализа воспринимают новые слова.

Важность данной группы упражнений состоит в том, что при выполнении данного упражнения происходит первичное закрепление слова, у учащихся улучшается прочность запоминания лексических единиц и умение ими оперировать.

Упражнение 1

Прослушайте слова и хлопните в ладоши, когда услышите слово со звуком [p]

hen	plane	apple
parrot	pie	bed
carrot	name	pencil

Упражнения на этапе первичного закрепления важны, так как с их помощью улучшается прочность запоминания лексических единиц и умение ими оперировать.

Упражнение 2. The Third Out of Two (из двух третье)

Подбираются сложные существительные, которые можно разрезать на две части, при этом каждая из них может быть самостоятельным словом. Части слова пишутся на отдельных листах бумаги, озвучиваются учителем и раздаются ученикам. Каждый должен найти себе партнера, у которого на листе написана другая часть слова. Выигрывает пара, которая сделает это быстрее всех.

Слова:

black/board	pencil/box	pen/friend
class/room	foot/ball	English/man
snow/ball	exercise/book	well/known

Упражнение 3. A Tale About English Choir! (Сказка про английский хор!)

На доске написано слово table, где буква а – красного цвета, а буква е –зелёного.

Учитель: «Сегодня мы с вами побывали на концерте известного английского хора. Посмотрите на этот хор! Солистка хора в красном платье, а дирижёр – в зелёном фраке. Дирижёр, как известно, не поёт. Поэтому букву е не произносим. Дирижёр только показывает, как должна петь каждая буква. Певице в красном платье он говорит, чтобы она пела как в алфавите. В алфавите она звучит как [ei]. Поэтому весь хор уже поёт [teɪbl]. А теперь прочитайте правильно слова»:

take, make, date, name, gate, late, lake

Существенных различий между произнесением однократно или многократно нет, однако при повторении слова несколько раз, такое упражнение может приобрести коммуникативный характер.

Следующая группа упражнений направлено на воспроизведение слова. На данном виде работы к учителю подключаются и ученики. Их задача – повторить слово за учителем или диктором.

Упражнение 4. Find verbs in Present Simple Tense in the text and underline them.

I've got a cat. Her name is Stripes. She is 5 years old with big ears and bright green eyes. Stripes plays in the garden all day and at night she sleeps on my bed. Cats are great! What do you think?

Однако не стоит забывать, что произношение слова необходимо не только имитировать, но и осознано произносить каждый звук, который входит в звуковую оболочку слова. Успешность выполнения этого задания зависит от того факта, что выбранная лексическая единица должна содержать только те звуки, которые знакомы учащимся. Данный вид деятельности следует обычно сразу после организационного этапа и является одним из начальных этапов урока.

После того, как прошли упражнения на семантизацию и вторичного предъявления можно приступать к упражнениям, целью которых является контроль понимания. С помощью данных упражнений учитель может задавать контрольные вопросы. То как учащиеся будут отвечать на вопросы учителя будет показателем того насколько успешно учащиеся справились с предыдущими этапами и поняли значение слова [4].

Упражнение 5. Find sentences in Present Perfect Tense and translate them.

1. I have a mother.

2. My sister has already bought 3 red pens.

3. The children haven't read any English books in November.

4. How many friends have you got?

5. My father has never been to Moscow.

Составьте как можно больше вопросов, прочитайте их, обращая внимание на повышение тона к концу предложения.

Do	you they your friends	read books? learn English? speak Russian? live far from school? ask and answer questions? work in a hospital?
Does	he Ann the girl your brother	work very well? want to help us? know English? go to school? speak English well? live in Moscow?

Такой вид упражнений помогает учителю установить обучающий эффект предшествующей работы. При неверном воспроизведении учащимися изучаемой лексической единицы учитель вынужден вернуться к этапу проговаривания. Если же учащиеся справляются с данным видом работы учитель переходит к завершающему этапу – употреблению слова в контексте.

Упражнение 6. Дом моей мечты! An Ideal Place to Live!

На доске написаны предлоги: at the top of, in the middle of, under, near, into, by, above, at the foot of, at the end of, not far from, opposite. Из предложенных ученики подбирают картинки с изображениями того места, где бы хотелось жить. Затем рассказывают об этом месте и аргументируют свой выбор. После всех рассказов, класс решает, к кому он «поедет в гости».

Bad Day Ученики делятся на пары: таксист и пассажир. Ситуация Good Day: пассажир должен рассказать таксисту о том, что у него самый удачный день и поделиться с ним своими радостями. Таксист должен поддержать разговор, задавать уточняющие вопросы, выражать сожаление или восхищение в зависимости от ситуации. Точно так же ситуацию можно поменять на Bad Day, изменить ролевые пары (парикмахер и клиент, попутчики в поезде).

Упражнение 7

Помоги Снегову выбрать нужное слово.

1. We write with our ... (legs, toes, fingers)

2. The elephant has got a long ... (tail, neck, nose)

3. We think with our ... (nose, eyes, head)

4. The cow is a ... animal (wild, domestic, pet)

5. The fox lives in the ... (house, wood, room)

Упражнение 8. Give the antonyms to the words:

Big eyes –

Long hair –

Small body –

Short neck –

Big foot -

Упражнение 9. Fill in the correct word

1. We write with our ... (legs, toes, fingers).

2. The elephant has got a long ... (tail, neck, nose).

3. We think with our ... (nose, eyes, head).

4. We eat with our ... (legs, mouth, back)

5. We walk with our... (arms, legs, head)

Упражнение 10

Заполните пропуски подходящими словами:

do, does, don't или doesn't

A: ... you like peacocks?

B: Yes, I ...

A: ... your friend eat fruit?

B: No, ... she ...

A: ... they live in Brazil?

B: No, they ...

A: ... Bob sleep a lot?

B: Yes, he ...

Целью завершающих упражнений можно назвать установку морфологических и синтаксических связей слова в определенных пределах. При решении данных упражнений учащимися совершенствуются их умения и навыки сочетания слов с другими словами и их употребление в правильной форме. Необходимо помнить, что каждый ученик должен получить возможность употребить данное слово несколько раз в определенных ситуациях. Самым оптимальным выбором упражнения будет то, в котором присутствует образец.

На этапе практики в общении используются подготовительные условно-речевые упражнения и речевые упражнения, которые носят коммуникативный характер.

Подготовительные условно-речевые упражнения.

In pairs, read out and learn the dialogue.

- Hi, Bob!

- Hi, Barbara!

- Let's have lunch today?

- OK!

- What do you like eating for lunch?

- I like eating buns with jam, and you?

- I like eating fruits.

- What fruits do you like eating pineapples, pears and grapes.

- I like them too.

Речевые упражнения

Ask your friend what food he/she likes eating for breakfast, for lunch or for dinner.

Example: - What food do you like eating for dinner?

- I like eating bacon with mushrooms for dinner.

Кроме механических упражнений на подстановку можно использовать и творческие, при выполнении которых учащиеся будут употреблять слово в составленных ими самими предложениях. Даже те предложения, которые были построены по образцу были сконструированы учащимися самостоятельно и отражали меняющуюся ситуацию в речевой форме.

Кроме работы на слуховой основе также существует работа на графической основе. Такие упражнения дают возможность учащимся подготовиться к употреблению слова в процессе письменной речи, а именно при чтении и письме. Данный вид работы является отличным подкреплением звукового образа слова, а также позволяет расширить диапазон сочетаемости слова и создает дополнительные связи, что позволяет использовать это слово активнее.

Список использованной литературы

1. Алексеева, М.М. Методика развития лексических навыков на начальном этапе обучения английскому языку: Учеб. пособие для студ. высших и сред. пед. учеб. заведен. / М.М. Алексеева, В.И. Яшина. – Москва: Издательский центр «Академия», 2019. – 244 с.

2. Боренова, Н. Х. А. Формирование лексических навыков у младших школьников на основе игровых ситуаций при изучении английского языка / Н. Х. А. Боренова // Журавлевские чтения. Взаимосвязь педагогической науки и практики : материалы V Международной научно-практической конференции, посвящённой

памяти Журавлева Василия Ивановича, Москва, 11 февраля 2021 года. – Москва: Московский государственный областной университет, 2021. – С. 58-62.

3. Ефимов А.А. Использование аутентичных аудио- и видеоматериалов как фактор мотивации в изучении иностранного языка // Проблемы современного педагогического образования. - 2018. - №2 - С. 275 - 279.

4. Кибирева, Е. К. Формирование лексических навыков на начальном этапе обучения / Е. К. Кибирева. — Текст : непосредственный // Молодой ученый. — 2016. — № 7.5 (111.5). — С. 49-50. — URL: <https://moluch.ru/archive/111/27890/> (дата обращения: 31.10.2022).

Теблосева Даниэла Валерьевна

Студент

Институт лингвистики и мировых языков

Ульянова Лариса Александровна

Руководитель, доцент

Калужский государственный университет им. К.Э. Циолковского

ИСПОЛЬЗОВАНИЕ НАГЛЯДНОСТИ В ОБУЧЕНИИ ГРАММАТИКЕ НА УРОКАХ ФРАНЦУЗСКОГО ЯЗЫКА В СРЕДНЕЙ ШКОЛЕ

Аннотация: В данной статье автор рассматривает использование различных наглядных материалов, которые помогут учащимся 5-7 классов лучше понять и запомнить грамматические правила на уроках французского языка, так как именно грамматика является одним из самых сложных аспектов языка. Автор также разработал схемы, которые могут быть использованы в качестве раздаточного материала на уроках.

Abstract: In this article the author examines the use of various visual materials which will help students of grades 5-7 to understand and to remember better grammatical rules in French lessons as it is the grammar that is the most difficult aspect of the language. The author has also made up schemes that can be used as a handout in the classroom.

Ключевые слова: наглядность, средняя школа, грамматика.

Keywords: visualisation, secondary school, grammar.

Для успешного овладения иностранным языком необходимо знание грамматики изучаемого языка, так как именно она является «каркасом» языка, его базой, но и именно она вызывает наибольшие трудности у изучающих иностранный язык. В случае неверного употребления грамматического правила, собеседник просто не поймёт ту мысль, которую говорящий хочет высказать. Гальскова Н. Д. утверждает, что грамматика имеет первостепенное практическое значение, так как с её помощью обеспечивается формирование умений устного и письменного общения, и мы разделяем её точку зрения. [1; с.305].

В обучении грамматической стороне речи принято выделять два подхода: с объяснением правил (эксплицитный) и без объяснения правил (имплицитный). В современной системе образования эти подходы часто применяются одновременно. При выборе подхода следует учитывать следующие критерии: возраст, уровень языковой подготовки учащихся, сложность изучаемого грамматического материала. Каждый из

упомянутых подходов включает два метода: имплицитный подход – структурный и коммуникативный методы, а эксплицитный – дедуктивный и индуктивный методы.

Мы рассмотрим подробнее коммуникативный метод, так как при обучении иностранному языку в средней школе наиболее эффективным является именно он из – за повышенного интереса обучающихся к общению со сверстниками. Для закрепления изученного материала необходимо также прибегать к различным играм и речевым упражнениям.

Так, Соловова Е.Н. для эффективного запоминания грамматических конструкций при коммуникативном методе предлагает следующую последовательность:

1. аудирование материала, предлагаемого к изучению, в конкретной речевой ситуации;
2. имитация в речи данного материала при условии наличия речевой задачи (возможность исключить чисто механическое повторение);
3. группирование схожих по значению фраз в общий рассказ;
4. разнообразие речевых ситуаций для автоматизации, возможность использовать различные игры;
5. действия по готовым клише в похожих речевых ситуациях. [5; с. 113]

Несомненно, главным достоинством коммуникативного метода является формирование высокой мотивации к изучению иностранного языка. Благодаря этому методу, обучающиеся могут почувствовать себя активными участниками общения, так как учитель создаёт ситуации, схожие с реальными обстоятельствами. Сложность и недостаток данного метода приходится устранять учителю. Он обязан провести значительную подготовку при разработке речевых клише в разных речевых ситуациях.

На эффективность овладения иностранным языком также влияет применение различных принципов, общих и частных. При формировании грамматических навыков учитель часто прибегает к «золотому правилу обучения» - принципу наглядности, на котором основывается процесс обучения, как считал Я. А. Коменский [3; с. 256]. Данный принцип предполагает усвоение знаний путём непосредственного наблюдения за объектами. Так, в прошлом на уроках использовались предметы и картинки, жесты и движения, сейчас же, в связи с развитием новых технологий, мы имеем доступ к различным видеофильмам, компьютерным программам и другим наглядным техническим средствам, которые положительно влияют на усвоение информации, а также активизируют познавательную деятельность обучающихся, тем самым развивают способность связывать теорию с практикой, жизнью, формируют навыки технической культуры, воспитывают внимание и аккуратность, повышают интерес к учению и делают его более доступным.

П. И. Пидкасистый под принципами наглядного обучения понимает такие, при которых «усвоение учебного материала находится в существенной зависимости от применяемых в процессе обучения наглядного пособия и технических средств» [4; с. 145].

Применение наглядности на уроках иностранного языка на среднем этапе обучения помогает решить целый ряд задач, а именно:

1. Облегчает обучение монологической и диалогической речи;
2. Повышает мотивацию у обучающихся;
3. Снимает субъективные и объективные трудности при высказывании;
4. Вселяет в учащихся психологическую уверенность.

Для реализации принципа наглядности при обучении иностранному языку необходимо собрать широкий спектр образовательных инструментов в кабинетах иностранного языка. Например, это могут быть различные цветные плакаты, на которых будут выделены наиболее значимые элементы.

Важно целенаправленно использовать наглядные средства, не наполнять курс большим количеством демонстративных материалов, так как это помешает обучающимся собрать свои идеи в одно целое и подумать о наиболее важных вопросах. В случае неправильного использования наглядных средств (однообразности, односторонности или ограниченности наглядного опыта) он может отрицательно влиять на обучение – фиксировать внимание учащихся на ясно выраженных, но случайных, несущественных признаках. Ученик может отвлекаться и обращать внимание на второстепенные части наглядного материала, а главное останется незамеченным, поэтому акцент должен быть сделан только на самые важные части.

Зимняя И.А. выделяет следующие условия, которые необходимо соблюдать при использовании наглядных методов:

- a) применяемая наглядность должна соответствовать возрасту учащихся;
- b) наглядность должна использоваться в меру и показывать ее следует постепенно и только в соответствующий момент урока;
- c) наблюдение должно быть организовано таким образом, чтобы все учащиеся могли хорошо видеть демонстрируемый предмет;
- d) необходимо четко выделять главное, существенное при показе иллюстраций;
- e) детально продумывать пояснения, даваемые в ходе демонстрации явлений;
- f) демонстрируемая наглядность должна быть точно согласована с содержанием материала;
- g) привлекать самих учеников к нахождению желаемой информации в наглядном пособии или демонстрационном устройстве [2; с. 328].

Именно на основе принципа наглядности были придуманы ментальные или интеллект – карты. Ментальная карта позволяет усвоить информацию более качественно, так как сочетает в себе визуальное и текстовое отображение информации, а также систематизирует её. Эта техника направлена на осмысленное обучение, процесс познания нового становится интересным и эффективным, поскольку подход неординарный и требует включения воображения и ассоциаций.

Наглядные схемы помогают ученику лучше усвоить новые знания, но для того, чтобы они лучше запомнились необходимо отработать их в упражнениях. Так, в ходе педагогической практики и бесед с учителями французского языка были выявлены наиболее трудные грамматические темы на каждой ступени обучения. Обучающиеся 5 – 7 классов школы, в которой проводился эксперимент, изучают французский язык на основе учебника А. С. Кулигиной «Твой друг – Французский язык!»

После проведения тестирования в 5 классе мы удостоверились в том, что лишь малая часть учеников понимает тему «Глаголы I и II групп» и умеет определять, к какой группе относится тот или иной глагол. Для того, чтобы ученики с легкостью понимали и запоминали эту тему, предлагается схема, которая поможет им запомнить, какие глаголы относятся к I и II группам. В верхней части выделены окончания глаголов, а также указаны исключения. В нижней части написаны глаголы, относящиеся к той или иной группе, в которых подчеркнуты окончания в различных лицах и числах. Так как во II группе у глаголов появляется сочетание букв -iss-, это сочетание выделяется цветом, чтобы ученики обратили большее внимание на это изменение. В данной схеме внимание учеников акцентируется на окончаниях, поэтому их также необходимо подчеркнуть. Благодаря такому представлению информации они лучше запомнят окончания глаголов разных групп, а также научатся определять его группу. Для закрепления изученного материала мы предлагаем выполнить упражнение, в котором обучающиеся будут самостоятельно образовывать форму глагола в зависимости от подлежащего. После того, как учащиеся получили раздаточный материал в виде схемы, им стала понятна тема, которая до этого вызывала трудности. Данный феномен свидетельствует о том, что наглядные материалы действительно помогают ученикам легче усвоить материал.



Рисунок 1. Схема «Глаголы 1 и 2 групп во французском языке»

В ходе проведения уроков в 6 классе, нами был установлен факт того, что у учеников основную трудность вызывает время *Imparfait*. Только 5 из 15 учеников активно работали на уроках, употребляя грамматические формы этого времени, остальные учащиеся не могли понять, как работать с этой грамматической категорией. Для решения этой проблемы была разработана схема, которая использовалась в качестве раздаточного материала. Она наглядно показывает, что для образования необходимо поставить глагол в 1 л. мн.ч., убрать окончание, а затем добавить окончание, которое соответствует изучаемому грамматическому времени. Важно на примере представить, как работать с данной схемой: необходимо зачеркнуть окончание у глагола 1 л. мн.ч. Во втором прямоугольнике показать окончания в *Imparfait*, соответствующие лицам и числам. В третьем прямоугольнике представить спряжение глагола с выделенными окончаниями в *Imparfait*. Можно также оформить схему в виде математического примера, т.е. использовать знаки «плюс» и «равно». Для усвоения правила предлагается ряд упражнений. В первом задании учащимся необходимо проспрягать ряд глаголов в этом времени, во втором упражнении на

трансформацию необходимо раскрыть скобки и подставить глаголы в соответствующей форме. В заключение, в третьем упражнении, мы предлагаем ученикам сделать перевод всех представленных фраз. После этапа активизации данного грамматического материала с использованием наглядности, ученики с легкостью употребляли это грамматическое время на последующих уроках.

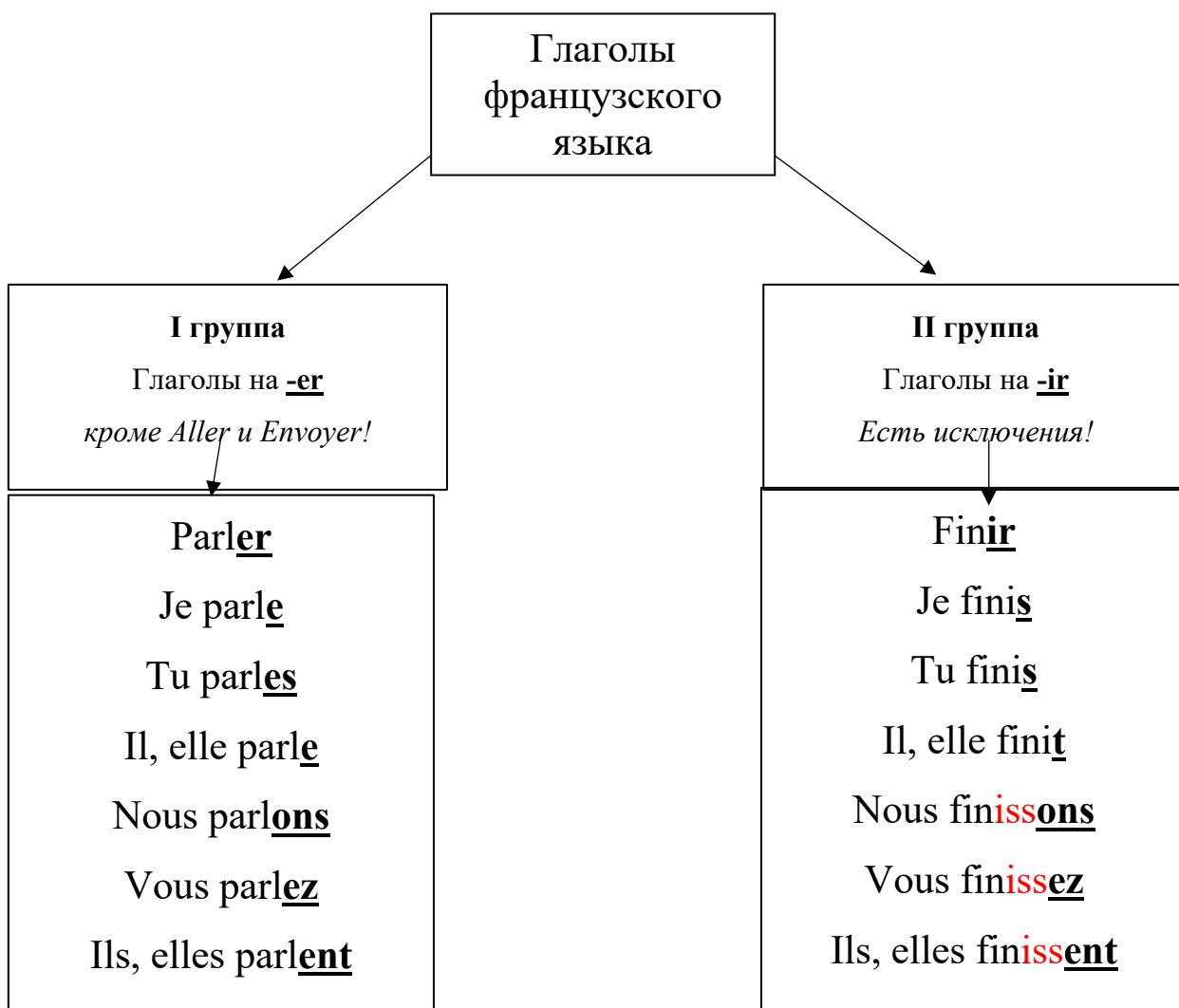

Рисунок 1. Схема «Образование Imparfait»

Мы также установили, что в 7 классе у учеников возникают сложности в использовании местоимений en и у. Чтобы наглядно показать, какие выражения заменяют данные местоимения, необходимо большими буквами прописать предлоги, а именно «à + qch» и «de + qch», а ниже перечислить наиболее употребительные выражения с этими предлогами. Для закрепления изученного материала ученикам предлагаются задания, например: в предложении заменить словосочетание «предлог + существительное» на местоимение, а также ответить на вопросы, употребляя одно из местоимений вместо существительного. Используя данный наглядный материал на практике, мы отметили, что ученики обращались к данным выражениям из списка чаще и не допускали ошибок с выбором местоимения.

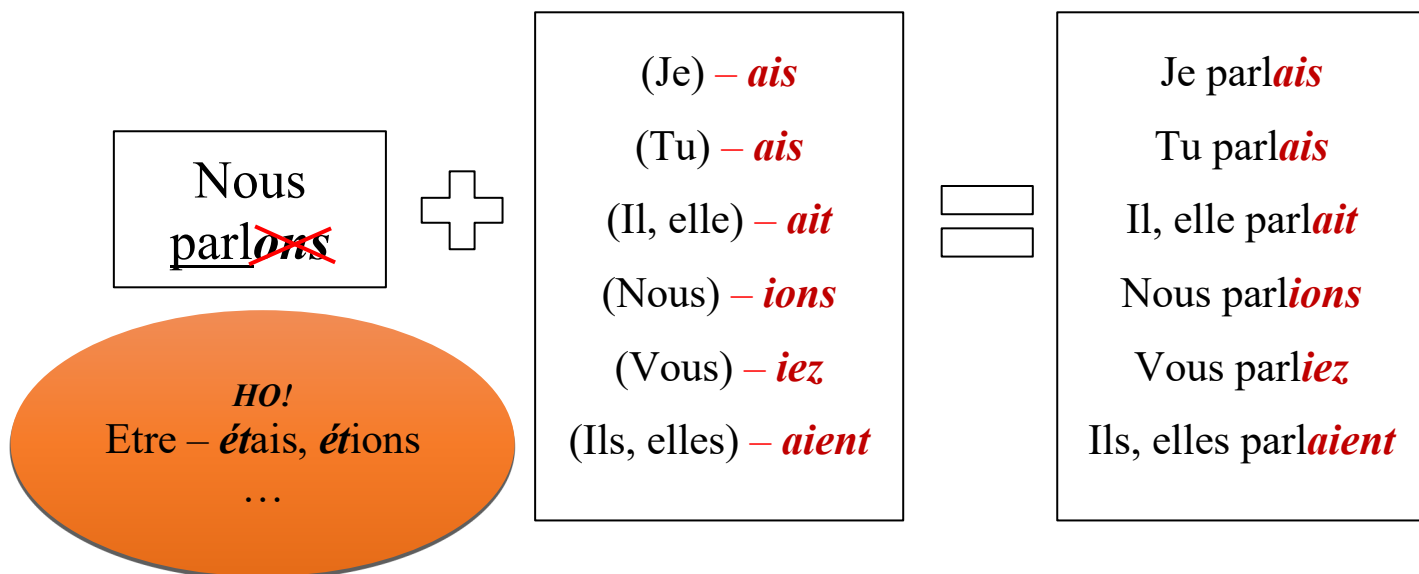

Рисунок 3. Выражения с местоимениями *y* и *en*.

Таким образом, эксперимент, проведённый в школе, доказал, что понимание и усвоение грамматического материала является одним из самых сложных процессов в изучении иностранного языка. Наглядные материалы способствуют эффективной и результативной ассимиляции грамматических правил. Практическое использование специально разработанных схем, помогает сделать вывод о необходимости обеспечения кабинетов иностранного языка различными наглядными материалами и техническими средствами: интерактивными и электронными досками, наглядными пособиями: схемами, картами, рисунками и т.д., которые используются учителями и учащимися в повседневной работе по овладению французским языком.

Литература:

1. Гальскова Н.Д., Гез Н.И. Теория обучения иностранным языкам. Лингводидактика и методика учеб. пособие для студ. лингв. ун-тов и фак. ин. яз. высш. пед. учеб. заведений. – М.: Издательский центр «Академия», 2006. – 336 с.

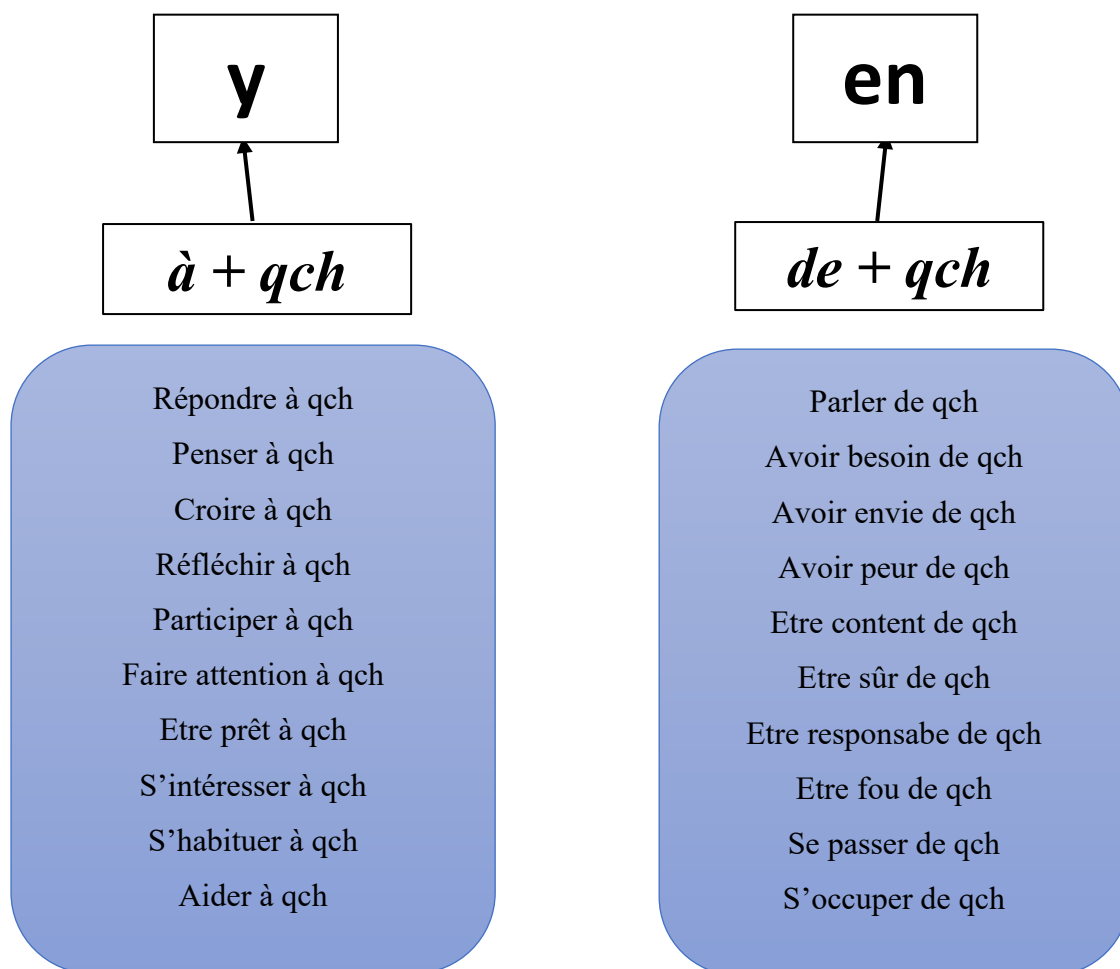
2. Зимняя И. А. Педагогическая психология – М.: Логос, 2000. – 384 с.
3. Коменский Я. А. Избранные педагогические сочинения: пособие для студентов пед. вузов и учителей / Я. А. Коменский. - М.: Педагогика, 2005. – 302 с.
4. Пидкасистый П. И. Педагогика: учеб. для студ. пед. учебных заведений / П. И. Пидкасистый. – М.: Просвещение, 2002. – 356 с.
5. Соловова Е.Н. Методика обучения иностранным языкам. Базовый курс лекций: Пособие для студентов пед. вузов и учителей. – М.: Просвещение, 2002. – 239 с.

ФИЗИЧЕСКАЯ КУЛЬТУРА КАК СРЕДСТВО ФОРМИРОВАНИЯ ЗДОРОВОГО ОБРАЗА ЖИЗНИ СОВРЕМЕННОЙ МОЛОДЕЖИ

Аннотация. В статье рассматривается значение здорового образа жизни и активным занятием физической культурой и спортом, среди молодежи. Особенности любительского спорта и мотивации. А также рассматриваются варианты роста популярности физической культуры и спорта в молодежной среде, и тем самым повышения уровня национального здоровья.

Ключевые слова. Здоровый образ жизни, физическая культура, молодежь, спорт, здоровье.

Annotation: The article discusses the importance of a healthy lifestyle and active physical education and sports among young people. Features of amateur sports and motivation. Also, options for increasing the popularity of physical culture and sports among young people, and thereby increasing the level of national health, are being considered.

Keywords: Healthy lifestyle, physical culture, youth, sports, health.

Здоровье очень важно для любого человека, поскольку именно оно определяет качество жизни. Если человек имеет какие – то значительные проблемы со здоровьем, то тогда качество его жизни снижается, он вынужден в чем - то себя ограничивать.

Например, ему могут быть недоступны некоторые виды спорта, виды развлечений или хобби, поскольку для него они становятся опасны в силу индивидуальных особенностей его организма.

Если человек здоров, как физически, так и психически, то у него нет ограничений на выбор профессии – он может работать не в той сфере, которая доступна ему по состоянию здоровья, но в той, где он захочет, или к которой имеет склонность.

Также отсутствие проблем со здоровьем позволит человеку более усердно работать, не опасаясь за свой организм, а значит, он скорее добьется успехов на карьерном поприще, что приведет к росту доходов и повышению финансового уровня жизни.

Для сохранения здоровья нужно вести здоровый образ жизни, заниматься физической активностью, питаться натуральными продуктами, не переедать. Здоровый образ жизни - это совокупность оздоровительных мероприятий, обеспечивающих гармоничное развитие, работоспособность и продолжительность жизни.

Под этим термином принято понимать такие формы и способы повседневной жизни, которые соответствуют гигиеническим принципам, укрепляют адаптивные способности

организма, способствуют успешному выздоровлению, поддержанию и развитию его резервных способностей, выполнению личностью социально - профессиональных функций.

Каждое общество, несмотря на свое место жительства, возлагает огромные надежды на растущее поколение и хочет видеть его здоровым, сильным, способным работать, защищать свою Родину.

Физическая культура - это область социальной активности, направленный на сохранение и укрепление здоровья человека посредством процесса сознательной двигательной активности.

Это часть культуры, которая представляет собой набор ценностей и знаний, которые общество создает и использует для целей физического и интеллектуального развития способностей человека, развития их двигательной активности и формирования здорового образа жизни, социальной адаптации посредством физического воспитания, физической подготовки и физического развития.

Сегодня ученые определяют молодежь как социально-демографическую группу общества, выделенную на основе набора характеристик, характеристик социального положения и обусловленных определенными или другими социально-психологическими свойствами, которые определяются уровнем социально-экономического, культурного развития, характеристиками социализации в российском обществе. Границы этой группы неясны, но обычно включают людей в возрасте от 14 до 30 лет.

Именно поэтому силы должны быть направлены на физическое воспитание молодого поколения, детей, студентов, именно в эпоху, когда человек начинает определять себя в формировании и укреплении в обществе своей личности, когда формируются основные привычки и отношения. Одной из проблем становления здоровым образом жизни является отсутствие мотивации заниматься физической культурой.

Говоря об интересах современной молодёжи, социологи и психологи отмечают следующие негативные факторы:

1. преимущественно развлекательно рекреативную направленность её жизненных ценностей и интересов;
2. вестернизацию культурных потребностей и интересов, вытеснение ценностей национальной культуры западными образцами поведения и символами;
3. приоритет потребительских ориентаций над творческими, созидательными;
4. слабую индивидуализированность и избирательность культуры, связанную с диктатом групповых стереотипов;
5. внеинституциональная культурная самореализация;

б.отсутствие этнокультурной самоидентификации.

Доминирование потребительских ценностных ориентаций неизбежно отражается на жизненной стратегии молодых людей. Многие молодые люди не понимают, как неверный образ жизни влияет на общее состояние здоровья человека, потому что молодое тело обладает высокими компенсаторными способностями. Но не следует злоупотреблять им, известно, что многие заболевания приобретаются на стадии молодости.

Приоритетом в формировании здорового образа жизни молодого поколения является целенаправленная пропаганда роли физической культуры как части общей культуры личности, направленной на сохранение и укрепление здоровья, улучшение психического здоровья. Такая задача, по крайней мере, может быть реализована в стенах учебных заведений.

Физическая культура является необходимым компонентом для обеспечения здорового образа жизни студентов. Физико-спортивные мероприятия являются одним из эффективных механизмов объединения общественных и личных интересов, формирования социально важных индивидуальных потребностей.

Физическая культура является областью массовой самоактуализации важным фактором в создании активного жизненного положения, поскольку социальная активность развивается на ее основе и передается в другие сферы жизни - социально-политическую, преподавательскую, рабочую. Вступая в физическую и спортивную деятельность, студент накапливает социальный опыт, что приводит к увеличению социальной активности.

Физические упражнения влияют не только непосредственно на тот или иной орган; но и на все тело в целом через нервную систему в качестве основного фактора жизни. Многие виды спорта помогают снять стресс и разгрузить нервную систему.

Все люди иногда нуждаются в опорожнении нервов, одни снимают нервное напряжение с алкогольных напитков, другие - спорт. Каждый делает свой выбор, кто-то становится алкоголиком и получает кучу язв, а кто-то становится спортсменом и получает здоровое тело. Выберите то, что вам нравится больше всего.

Большинство видов спорта повышают ловкость и скорость, улучшают координацию движений. Формируются новые условные рефлексы, которые запоминаются и складываются в последовательность.

Тело приспособляется к нагрузкам, упражнения становятся легче. Реакция мозга быстрее на внешние раздражители становится быстрее, решения принимаются правильно. Происходит укрепление иммунитета.

Пропагандистские усилия должны быть направлены на создание привлекательного образа спортивного образа жизни, моды для занятий спортом в сфере досуга.

Мода на спорт и ЗОЖ в какой-то степени снижает преступность среди молодежи и подростков, уменьшает количество людей с избыточным весом, положительно влияет на восстановление всех слоев населения.²

Защита физической культуры и здорового образа жизни граждан, особенно среди детей, подростков и молодежи, в средствах массовой информации, как в печатном, так и в электронном виде, через Интернет имеет важное значение.

Приоритет во всех работах, связанных с развитием физического и спортивного движения, должен быть отдан физическому воспитанию и формированию здорового образа жизни дошкольников и учащихся средних школ.

В целях массового участия населения в систематических и регулярных мероприятиях по физической культуре и спорту организуются массовые мероприятия по физическому и медицинскому и спортивному здоровью во всех муниципальных учебных заведениях.

Новые формы продвижения физической подготовки и спорта-это массовые соревнования между семьями, республиканские виды спорта между деревнями. Такие мероприятия способствуют развитию прикладных видов спорта, вовлечению населения в физическую активность и спорт.

СПИСОК ИСТОЧНИКОВ

1. Добрынина В.И. Влияние физической культуры на организм человека. СПб.: «Питер - М», 2019, - 388с.
2. Ильинский, И. М. Молодежь и молодежная политика: Философия. История. Теория. М.: Голос. 2019. – 150с.
3. Ковалева А.И., Луков В.А. Социология молодежи. Теоретические вопросы. М.: Социум 2019. – 290с.
4. Любинская С.М. Эффективность физических упражнений. М.: «Глобус», 2018, - 486с.
5. Николаев Ю.М. Физическая культура и основание сферы жизнедеятельности человека и общества в контексте социокультурного анализа / Ю.М. Николаев // Теория и практика физической культуры. - 2019. - № 8. С 10 – 17.
6. Ильина Наталья Леонидовна Влияние физической культуры на психологическое благополучие человека // Ученые записки университета Лесгафта. 2010. №12 (70). URL:

²Ковалева А.И., Луков В.А. Социология молодежи. Теоретические вопросы. М.: Социум 2019. С 73

<https://cyberleninka.ru/article/n/vliyanie-fizicheskoy-kultury-na-psihologicheskoe-blagopoluchie-cheloveka> (дата обращения: 09.11.2021).

7. <https://top-technologies.ru/ru/article/view?id=35502>.

8. С. Н. Баранов Физическая нагрузка как регуляторный фактор психологического благополучия индивида // Интерактивная наука. 2017. №22. URL: <https://cyberleninka.ru/article/n/fizicheskaya-nagruzka-kak-regulyatornyy-faktor-psihologicheskogo-blagopoluchiya-individa> (дата обращения: 10.11.2021).

9. Губанов И. С., Молоканов А. А., Жиренко Д. И. Влияние физической культуры и спорта на здоровье студента // Модернизационный потенциал образования и науки как социальных институтов : сборник научных трудов по материалам Международной научно-практической конференции 11 ноября 2020г. : Белгород : ООО Агентство перспективных научных исследований (АПНИ), 2020. С. 122-126. URL: <https://apni.ru/article/1396-vliyanie-fizicheskoy-kulturi-i-sporta-na-zdor> (дата обращения: 10.11.2021)

10 . Осипов Дмитрий Васильевич: значение спорта в современной жизни URL: <https://cyberleninka.ru/article/n/znachenie-sporta-v-sovremennoy-zhizni> (дата обращения: 25.12.2021)

11. Интернет ресурс: URL:<https://melannett.ru/blog/lifestyle/sport-life/> (дата обращения: 25.12.2021)

12 . Шутьева Е. Ю., Зайцева Т. В. Влияние спорта на жизнь и здоровье человека // Научно-методический электронный журнал «Концепт». – 2017. – № 4 (апрель).– 0,4 п. л. – URL: <http://e-koncept.ru/2017/170084.htm> (дата обращения: 25.12.2021)

13. Абросимова, Д. В. Влияние физической культуры на формирование личности студента / Д. В. Абросимова, С. Л. Усольцева // Здоровье-сбережение как инновационный аспект современного образования : материалы III Междунар. науч.-практ. заоч. студен. конф., 22 марта 2017 г., г. Екатеринбург. — Екатеринбург: РГППУ, 2017. URL: https://elar.rsvpu.ru/bitstream/123456789/20044/1/zsiaso_2017_002.pdf (дата обращения: 25.12.2021).

14. Столяренко А. М. Психология и педагогика: учебник для вузов. 3-е изд., доп Москва: ЮНИТИ-ДАНА, 2016. С. 543.

15. Спортивная медицина (практические рекомендации). Под ред. Р.Джексона. – Киев: Олимпийская литература, 2017. – 383 с.

Оглавление	2123
ПЕДАГОГИЧЕСКИЕ НАУКИ	2
<i>Купрякова Ангелина Викторовна, Халматова Алина Александровна, Канина Анастасия Андреевна, Галли Злата Владимировна</i> ШКОЛЬНЫЙ ТРАВМАТИЗМ КАК ОДНА ИЗ ПРОБЛЕМ ОБРАЗОВАТЕЛЬНОГО УЧРЕЖДЕНИЯ	2
<i>Абенова С.У., Акимши Д. Е., Табаран Д. А.</i> ЭКОЛОГИЧЕСКАЯ ВОЛОНТЕРСКАЯ ДЕЯТЕЛЬНОСТЬ ДЛЯ РАЗВИТИЯ «ЗЕЛЕННОГО УНИВЕРСИТЕТА»	9
<i>Сомова Светлана Владимировна, Ефимова Виктория Валериевна</i> РОЛЬ ДИАЛОГА В ФОРМИРОВАНИИ ГРАММАТИЧЕСКИХ НАВЫКОВ В НАЧАЛЬНОМ ИНОЯЗЫЧНОМ ОБРАЗОВАНИИ	17
<i>Поникарова Валентина Николаевна, Виноградова Дарья Александровна</i> ТРУДНОСТИ, С КОТОРЫМИ СТАЛКИВАЕТСЯ ТЬЮТОР В РАБОТЕ С ДЕТЬМИ С ИНТЕЛЛЕКТУАЛЬНЫМИ НАРУШЕНИЯМИ	21
<i>Сергеева Анна Геннадьевна, Суло Александр Сергеевич</i> ВЛИЯНИЕ ФИЗИЧЕСКИХ УПРАЖНЕНИЙ НА КОГНИТИВНЫЕ СПОСОБНОСТИ СТУДЕНТОВ	26
Кривелев Сергей Анатольевич, Павлов Александр Григорьевич, Тухто Сергей Владимирович Силко Александр Анатольевич, Арсенович Владимир Валериевич ФОРМИРОВАНИЕ ВОЕННО – ПРИКЛАДНЫХ НАВЫКОВ ВОЕННОСЛУЖАЩИХ СВЯЗИСТОВ ПРИ ПРЕОДОЛЕНИИ ПОЛОСЫ ПРЕПЯТСТВИЙ С ПРИЁМАМИ РУКОПАШНОГО БОЯ В СПОРТИВНЫХ ЗАЛАХ	30
<i>Савина Татьяна Александровна</i> ПРОФИЛАКТИКА ДИСГРАФИИ И ДИСЛЕКСИИ У ДЕТЕЙ ДОШКОЛЬНОГО ВОЗРАСТА С НАРУШЕНИЕМ ЗРЕНИЯ	36
<i>Шоршина Дарья Дмитриевна, Ульянова Лариса Александровна</i> ПРИЕМЫ ОБУЧЕНИЯ ДИАЛОГИЧЕСКОЙ РЕЧИ НА УРОКАХ ФРАНЦУЗСКОГО ЯЗЫКА В СРЕДНЕЙ ШКОЛЕ	41
<i>Кривилёв Сергей Анатольевич, Павлов Александр Григорьевич</i> ОСОБЕННОСТИ ЗАНЯТИЙ ПО РУКОПАШНОМУ БОЮ ПОСРЕДСТВОМ ВЫПОЛНЕНИЯ ПРИЕМОВ И ДЕЙСТВИЙ ПРИ ПРЕОДОЛЕНИИ ПОЛОСЫ ПРЕПЯТСТВИЙ ВОЕННОСЛУЖАЩИМИ СВЯЗИСТАМИ В СПОРТИВНЫХ ЗАЛАХ	49
<i>Тухто Сергей Владимирович, Силко Александр Анатольевич</i> ОСОБЕННОСТИ РАЗВИТИЯ БЫСТРОТЫ У ВОЕННОСЛУЖАЩИХ СВЯЗИСТОВ ПОСРЕДСТВОМ ВЫПОЛНЕНИЯ СПЕЦИАЛЬНЫХ УПРАЖНЕНИЙ ДЛЯ СПОРТСМЕНОВ НАСТОЛЬНОГО ТЕННИСА	56
<i>Кривилёв Сергей Анатольевич, Павлов Александр Григорьевич, Тухто Сергей Владимирович</i> ФОРМИРОВАНИЕ МОРАЛЬНО-ВОЛЕВЫХ КАЧЕСТВ ВОЕННОСЛУЖАЩИХ СВЯЗИСТОВ ПОСРЕДСТВОМ ТРЕНИРОВОЧНОГО ПРОЦЕССА В НАСТОЛЬНОМ ТЕННИСЕ	62
<i>Гиляева Алсу Алимовна, Ибрагимов Ильдар Фаисович</i> СОВРЕМЕННЫЕ ПРОБЛЕМЫ ПРЕПОДАВАНИЯ ФИЗИЧЕСКОЙ КУЛЬТУРЫ И СПОРТА В ВУЗЕ	68
<i>Кривилев Сергей Анатольевич, Павлов Александр Григорьевич, Тухто Сергей Владимирович, Силко Александр Анатольевич, Жиряков Александр Олегович, Русанов Владимир Игоревич, Сысойкин Андрей Игоревич, Соловьев Максим Александрович, Чернышев Дмитрий Николаевич</i> МЕТОДИКА ТРЕНИРОВКИ В СПОРТИВНОМ ОРИЕНТИРОВАНИИ, КАК ОДИН ИЗ ВАЖНЫХ ФАКТОРОВ ПОВЫШЕНИЯ ДВИГАТЕЛЬНОЙ РЕАКЦИИ СИСТЕМ ОРГАНИЗМА, ПРИ ПРЕОДОЛЕНИИ ПОЛОСЫ ПРЕПЯТСТВИЙ ВОЕННОСЛУЖАЩИХ СВЯЗИСТОВ	73
<i>Дугарчыренова Екатерина Александровна</i> ФОРМИРОВАНИЕ БОТАНИЧЕСКИХ ЗНАНИЙ УЧАЩИХСЯ МЛАДШИХ ШКОЛЬНИКОВ ПОСРЕДСТВОМ ИГР	80
<i>Добровольская Ирина Викторовна</i> СПОСОБЫ ОБРАЗОВАНИЯ ОККАЗИОНАЛЬНОЙ ЛЕКСИКИ НА УРОКАХ РУССКОГО ЯЗЫКА.	88
<i>Муханова Исита Вахидовна</i> «КЛАССНЫЙ» КЛАССНЫЙ РУКОВОДИТЕЛЬ	95
Kadenova Zhannat Toktomamatovna THE IMPORTANCE OF EXTRACURRICULAR ACTIVITIES IN LEARNING A FOREIGN LANGUAGE	100
Kenzhebekova Zhibek Alshinbekovna, Ametova Almagul Zhenisovna, Balapanova Kundyz Zharylgasynovna, Alibayeva Nazym Abenovna, Zhumakanova Lazzat Tolegenovna,	

NATIONAL EDUCATION AND PEDAGOGICAL PERSPECTIVE Folk education and pedagogical point of view	107
<i>Панова Мария Анатольевна, Бариеникова Екатерина Евгеньевна</i> СЕМЕЙНЫЙ СПОРТ КАК ОДНА ИЗ ФОРМ МАССОВОГО СПОРТА	113
<i>Гончарова Татьяна Владимировна, Федорова Оксана Сергеевна</i> ОСНОВНАЯ ТЕРМИНОЛОГИЯ АРГУМЕНТИРОВАННОГО ВЫСКАЗЫВАНИЯ НА УРОКАХ АНГЛИЙСКОГО ЯЗЫКА	117
<i>Гордеева Ирина Викторовна</i> СПОСОБЫ СТИМУЛИРОВАНИЯ ВНУТРЕННЕЙ МОТИВАЦИИ КАК ПУТЬ ПОВЫШЕНИЯ ЕСТЕСТВЕННОНАУЧНОЙ ГРАМОТНОСТИ ОБУЧАЮЩИХСЯ	121
<i>Кузнецова Дарья Александровна, Малинин Анатолий Николаевич</i> ОПРЕДЕЛЕНИЕ ДЫХАТЕЛЬНОГО РЕЗЕРВА У СТУДЕНТОВ ИТ-СПЕЦИАЛЬНОСТИ АГРАРНОГО ВУЗА	127
<i>Сидорова Аделина Витальевна</i> СОЦИОКУЛЬТУРНАЯ КОМПЕТЕНЦИЯ КАК СВЯЗУЮЩЕЕ ЗВЕНО ИНОЯЗЫЧНОЙ МЕЖКУЛЬТУРНОЙ КОМПЕТЕНЦИЙ В ОБУЧЕНИИ ИНОСТРАННОМУ ЯЗЫКУ	131
<i>Гавриленко Татьяна Вячеславовна</i> ОСОБЕННОСТИ ПРОВЕДЕНИЯ ЗАНЯТИЙ АДАПТИВНОЙ ФИЗИЧЕСКОЙ КУЛЬТУРОЙ С ДЕТЬМИ С ОВЗ В ДИСТАНЦИОННОМ ФОРМАТЕ	136
<i>Кузьмина Юлия Игоревна, Редиккульцева Надежда Евгеньевна,</i> ЛИДЕРСКИЕ ПРОГРАММЫ ДЛЯ ВЫПУСКНИКОВ ВУЗОВ КАК ЭФФЕКТИВНЫЙ МЕТОД РЕКРУТИНГА	141
<i>Кузнецов А.А.</i> ПРИМЕНЕНИЕ ТЕХНОЛОГИИ ВИРТУАЛЬНОЙ РЕАЛЬНОСТИ ПРИ ДИСТАНЦИОННОМ ОБУЧЕНИИ: ОСНОВНЫЕ ПРЕИМУЩЕСТВА И НЕДОСТАТКИ МЕТОДА	146
<i>Куулар Аржаана Юрьевна</i> АНАЛИЗ ЦИФРОВЫХ ОБРАЗОВАТЕЛЬНЫХ РЕСУРСОВ, ИСПОЛЬЗУЕМЫХ ПРИ ОБУЧЕНИИ ГРАММАТИКЕ АНГЛИЙСКОГО ЯЗЫКА В НАЧАЛЬНОЙ ШКОЛЕ	150
<i>Куулар Аржаана Юрьевна</i> ПРИМЕНЕНИЕ ЦИФРОВЫХ ОБРАЗОВАТЕЛЬНЫХ РЕСУРСОВ НА УРОКАХ АНГЛИЙСКОГО ЯЗЫКА В НАЧАЛЬНОЙ ШКОЛЕ	156
<i>Биттова Татьяна Алексеевна</i> ДИСТАНЦИОННОЕ ОБУЧЕНИЕ: ЛУЧШИЕ ИНСТРУМЕНТЫ ДЛЯ ОНЛАЙН-ЗАНЯТИЙ	161
<i>Сейтенова Венера Андреевна</i> ЯЗЫКОВОЕ СОДЕРЖАНИЕ ОБУЧЕНИЯ ДЕЛОВОМУ ОБЩЕНИЮ НА РУССКОМ ЯЗЫКЕ СТУДЕНТОВ НЕЯЗЫКОВЫХ ВУЗОВ	167
<i>Дорофеева Елена Николаевна, Химченко Татьяна Олеговна, Винникова Дарья Витальевна</i> ПРИМЕНЕНИЕ ДИСТАНЦИОННЫХ ТЕХНОЛОГИЙ В ПРОЦЕССЕ ФИЗИЧЕСКОГО ВОСПИТАНИЯ СТУДЕНТОВ	172
<i>Айвазова Е. С. , Савельева В.В.</i> ЦИФРОВИЗАЦИЯ В ОБЛАСТИ ФИЗИЧЕСКОЙ КУЛЬТУРЫ И СПОРТА.	177
<i>Харламов Владимир Игоревич, Харламова Людмила Сергеевна</i> ВОЗМОЖНОСТИ ОНЛАЙН –СРЕДЫ В СФЕРЕ ИНКЛЮЗИВНОГО ФИЗИЧЕСКОГО ВОСПИТАНИЯ	181
<i>Коркишко Ольга Владимировна, Антонченко Надежда Васильевна</i> ФИЗИЧЕСКИЕ УПРАЖНЕНИЯ ДЛЯ ПРОФИЛАКТИКИ ПЛОСКОСТОПИЯ	190
<i>Коркишко Ольга Владимировна, Жуков Максим Анатольевич</i> ГИМНАСТИКА ДЛЯ ГЛАЗ	194
<i>Елена Геннадьевна Акулова,</i> МОДЕЛИ ИНТЕГРАЦИИ ДЕТЕЙ С ОСОБЫМИ ОБРАЗОВАТЕЛЬНЫМИ ПОТРЕБНОСТЯМИ В РОССИЙСКИХ ДОШКОЛЬНЫХ ОРГАНИЗАЦИЯХ.	203
<i>Ломова Ольга Александровна,</i> ПРОЕКТНО-ИССЛЕДОВАТЕЛЬСКАЯ ДЕЯТЕЛЬНОСТЬ СТУДЕНТОВ В ПРОФЕССИОНАЛЬНОЙ ПОДГОТОВКЕ БУДУЩИХ УЧИТЕЛЕЙ	208
<i>Кремер Татьяна Олеговна,</i> РЕАЛИЗАЦИЯ КОМПЕТЕНТНОСТНОГО ПОДХОДА В ПРОЦЕССЕ ПОСТРОЕНИЯ СОДЕРЖАНИЯ ОБРАЗОВАНИЯ В НАЧАЛЬНОЙ ШКОЛЕ	217
Пронина Анастасия Игоревна	

РАЗВИТИЕ ПРОСТРАНСТВЕННО-ВРЕМЕННЫХ ПРЕДСТАВЛЕНИЙ У МЛАДШИХ ШКОЛЬНИКОВ С СИСТЕМНЫМ НЕДОРАЗВИТИЕМ РЕЧИ	224
<i>Черных Алёна Андреевна</i> СПЕЦИФИКА ПРОФЕССИОНАЛЬНОЙ ПОДГОТОВКИ СПЕЦИАЛИСТОВ СОЦИАЛЬНОЙ РАБОТЫ: ОПЫТ ГЕРМАНИИ	231
<i>К.А. Андреянов</i> ПРОБЛЕМЫ ОЦЕНИВАНИЯ ОБУЧАЮЩИХСЯ	235
<i>Крылова Елена Викторовна, Зеленова Анастасия Сергеевна</i> ОСОБЕННОСТИ СЛОВАРЯ ИМЕН ПРИЛАГАТЕЛЬНЫХ У ДЕТЕЙ ДОШКОЛЬНОГО ВОЗРАСТА С ОБЩИМ НЕДОРАЗВИТИЕМ РЕЧИ	242
<i>Первеева Виктория Александровна</i> ИГРОВОЙ МЕТОД КАК СРЕДСТВО ПОВЫШЕНИЯ ЭФФЕКТИВНОСТИ ЗАНЯТИЙ ПО ЛЕЧЕБНОЙ ФИЗИЧЕСКОЙ КУЛЬТУРЫ ДЛЯ ДЕТЕЙ 5-7 ЛЕТ	246
ВОЕННОЕ ПЕДАГОГИЧЕСКОЕ ОБРАЗОВАНИЕ	251
<i>Кривилёв Сергей Анатольевич, Павлов Александр Григорьевич, Тухто Сергей Владимирович, Силко Александр Анатольевич</i> ВЛИЯНИЕ СПЕЦИАЛЬНЫХ УПРАЖНЕНИЙ ПРИ ПРОВЕДЕНИИ ЗАНЯТИЙ ПО РУКОПАШНОМУ БОЮ НА ПОВЫШЕНИЕ УРОВНЯ ФИЗИЧЕСКОЙ ПОДГОТОВКИ ВОЕННОСЛУЖАЩИХ СВЯЗИСТОВ	251
ПСИХОЛОГИЧЕСКИЕ НАУКИ	259
<i>Шапкина Татьяна Сергеевна, Смолина Ирина Александровна, Васюкова Татьяна Петровна, Николаев Сергей Владимирович</i> ИСТОКИ СОЦИАЛЬНОЙ ПСИХОЛОГИИ ФИЗИЧЕСКОЙ КУЛЬТУРЫ	259
<i>Шибашов Александр Николаевич</i> ОТНОШЕНИЕ ЧЕЛОВЕКА К СМЕРТИ В РАЗЛИЧНЫЕ ЭПОХИ.	265
<i>Порхун Елена Александровна, Мосина Наталья Анатольевна</i> ИНДИВИДУАЛЬНОЕ КОНСУЛЬТИРОВАНИЕ КАК СРЕДСТВО ПОМОЩИ ПСИХОЛОГИЧЕСКОГО ПЕРИОДОЛЕНИЯ ПОСЛЕДСТВИЙ ТРАВМАТИЧЕСКОГО СОБЫТИЯ	268
<i>Фокина Елена Сергеевна</i> СОЦИАЛЬНЫЕ НОРМЫ И ОТКЛОНЯЮЩЕЕСЯ ПОВЕДЕНИЕ	275
<i>Петренко А.Е.</i> ПСИХОЛОГИЧЕСКОЕ БЛАГОПОЛУЧИЕ МУЖЧИН И ЖЕНЩИН: РЕЗУЛЬТАТЫ ИССЛЕДОВАНИЯ	280
<i>Пушкина Екатерина Алексеевна</i> УРОВЕНЬ АГРЕССИИ И ТРЕВОГИ У СТУДЕНТОВ В ПЕРИОД ПСИХОТРАВМИРУЮЩЕЙ СИТУАЦИИ	290
<i>Чжан Хаожань, Манукян Виктория Робертовна</i> ОДИНОЧЕСТВО КАК ЭВОЛЮЦИОННЫЙ МЕХАНИЗМ	302
<i>Самаль Кристина Сергеевна</i> ВЛИЯНИЕ СОЦИАЛЬНЫХ СЕТЕЙ НА СУИЦИДАЛЬНОЕ ПОВЕДЕНИЕ ДЕТЕЙ И ПОДРОСТКОВ	311
<i>Мусиенко Елизавета Юрьевна</i> ВЛИЯНИЕ ТЕРРОРИСТИЧЕСКИХ ОРГАНИЗАЦИЙ НА МИР И РЕЛИГИЮ	318
<i>Набиуллина Нина Геннадьевна, Королькова Анна Владимировна</i> ИССЛЕДОВАНИЕ ВЗАИМОСВЯЗИ САМОАКТУАЛИЗАЦИИ, САМООТНОШЕНИЯ И ТРЕВОЖНОСТИ ЛИЧНОСТИ В СРЕДНЕМ ВОЗРАСТЕ.	324
<i>Лебедева Виктория Владимировна</i> ТЕОРЕТИЧЕСКИЕ ОСНОВЫ ИЗУЧЕНИЯ ВЗАИМОСВЯЗИ СТРЕССОУСТОЙЧИВОСТИ И АДАПТАЦИОННОГО ПОТЕНЦИАЛА ЛИЧНОСТИ	333
<i>Комиссаров Владимир Леонидович</i> ВЛИЯНИЕ ЭМОЦИОНАЛЬНОЙ УСТОЙЧИВОСТИ У БАСКЕТБОЛИСТОВ СТУДЕНТОВ ПРИ ВЫПОЛНЕНИИ ШТРАФНОГО БРОСКА В СОРЕВНОВАТЕЛЬНОЙ ДЕЯТЕЛЬНОСТИ	341
<i>Нещадим Дмитрий Владимирович, Кехтер Анастасия Станиславовна</i> ЭМОЦИОНАЛЬНО-ЛИЧНОСТНЫЕ ОСОБЕННОСТИ ЖЕНЩИН ИМЕЮЩИХ ИЗБЫТОЧНЫЙ ВЕС	346
<i>Ксенофонтова Катерина Михайловна</i> СУИЦИДАЛЬНОЕ ПОВЕДЕНИЕ ПОДРОСТКОВ	351
<i>Шушарин Анатолий Юрьевич</i> ВЛИЯНИЕ ЗАНЯТИЙ СИЛОВЫМИ УПРАЖНЕНИЯМИ НА ПСИХОЛОГИЧЕСКОЕ СОСТОЯНИЕ ИНВАЛИДОВ	359
<i>Фоменко Диана Васильевна</i> ОТНОШЕНИЕ МУЖЧИН И ЖЕНЩИН К ЦЕННОСТИ «СОБСТВЕННОЕ ЗДОРОВЬЕ»	362

Касалис Юлия Николаевна ОСОБЕННОСТИ ПРОФЕССИОНАЛЬНОЙ ДЕЯТЕЛЬНОСТИ ПСИХОЛОГА ЭКСПЕРТА	367
Ершова Тамара Павловна, Сафонова Марина Вадимовна ГРУППОВОЕ КОНСУЛЬТИРОВАНИЕ С ПРИМЕНЕНИЕМ ТЕЛЕСНЫХ ТЕХНИК КАК СРЕДСТВО ПОМОЩИ ЖЕНЩИНАМ В ПРИНЯТИИ СОБСТВЕННОГО ТЕЛА	380
Лебеденко Инна Юрьевна ФОРМИРОВАНИЕ ПРЕДСТАВЛЕНИЙ О ВРЕМЕНИ У ДЕТЕЙ ДОШКОЛЬНОГО ВОЗРАСТА С ЗПР	386
Мария Валентиновна Сухонослова, Гульнара Рифтовна Фаттахова ВЫЯВЛЕНИЕ И ПРОФИЛАКТИКА АУТОДЕСТРУКТИВНОГО РАССТРОЙСТВА СРЕДИ НЕСОВЕРШЕННОЛЕТНИХ	393
Самоходова Татьяна Сергеевна, Ахмадуллина Гульнур Хайдарьяновна, Хамидуллин Алик Исмаилович, Абзалилов Раиль Ямилевич ПСИХОГРАММА ВОЛЕЙБОЛА	401
ИССЛЕДОВАНИЯ В ОБЛАСТИ СОЦИАЛЬНЫХ НАУК	407
Лунев А.А. ОГРАНИЧЕНИЕ ВЛИЯНИЕ ВНУТРЕННЕГО УБЕЖДЕНИЯ СУДЬИ НА ОЦЕНКУ ОБСТОЯТЕЛЬСТВ	407
Купрякова Ангелина Викторовна, Халматова Алина Александровна, Канина Анастасия Андреевна, Галли Злата Владимировна РЕЛИГИОЗНЫЕ И КУЛЬТУРНЫЕ ТРАДИЦИИ БУРЯТСКОГО НАРОДА	413
Симканич Ольга Михайловна, Носова Анна Сергеевна, Шарикова Оксана Владимировна РЕАЛИЗАЦИЯ ПРИНЦИПА ПРОФЕССИОНАЛИЗМА И КОМПЕТЕНТНОСТИ МУНИЦИПАЛЬНЫХ СЛУЖАЩИХ: РОССИЯ И ЗАРУБЕЖНЫЙ ОПЫТ	419
Сокирко Яна Олеговна ВЗАИМОДЕЙСТВИЕ РОССИЙСКОЙ ФЕДЕРАЦИИ С ИНОСТРАННЫМИ ГОСУДАРСТВАМИ И ИХ КОМПЕТЕНТНЫМИ ОРГАНИЗАЦИЯМИ В ПОРЯДКЕ ПРАВОВОЙ ПОМОЩИ ПО УГОЛОВНЫМ ДЕЛАМ	427
Пишдаток Бэлла Байзетовна, Никитина Полина Сергеевна ИНФОРМАЦИЯ О ТУРИСТСКОМ ПРОДУКТЕ КАК СУЩЕСТВЕННОЕ УСЛОВИЕ ДОГОВОРА ДЛЯ ПОТРЕБИТЕЛЯ	434
Шульженко Андрей Александрович ОСОБЕННОСТИ РАССМОТРЕНИЯ И РАЗРЕШЕНИЯ АДМИНИСТРАТИВНЫХ ДЕЛ ОБ ОСПАРИВАНИИ НОРМАТИВНЫХ ПРАВОВЫХ АКТОВ	438
Кашин Артем Васильевич, Хоптян Юлия Васильевна ОБЗОР ИНСТИТУЦИОНАЛЬНОЙ ОСНОВЫ МИГРАЦИОННОЙ ПОЛИТИКИ	443
Кашин Артем Васильевич, Хоптян Юлия Васильевна ПРЕДЛОЖЕНИЯ ПОВЫШЕНИЯ ЭФФЕКТИВНОСТИ ОЦЕНКИ ГОСУДАРСТВЕННОЙ ПРОГРАММЫ ПЕРЕСЕЛЕНИЯ СООТЕЧЕСТВЕННИКОВ В НОВОСИБИРСКОЙ ОБЛАСТИ	447
Курбатова Тамара Константиновна, Шиманский Даниил Владимирович АДАПТАЦИЯ К ФИЗИЧЕСКИМ НАГРУЗКАМ В ЗОНАХ РАЗЛИЧНОГО КЛИМАТА	452
Язынина Ярослава Андреевна ПРОБЛЕМЫ РЕГУЛИРОВАНИЯ ВНЕШНЕТОРГОВЫХ СДЕЛОК	459
Язынина Ярослава Андреевна ПОЛИТИКА В СФЕРЕ НАНОИНДУСТРИИ	468
Пишдаток Бэлла Байзетовна, Никитина Полина Сергеевна К ВОПРОСУ О ПУБЛИЧНОМ ХАРАКТЕРЕ ДОГОВОРА РЕАЛИЗАЦИИ ТУРИСТСКОГО ПРОДУКТА	476
Нещадим Елена Григорьевна, Калита Юлия Дмитриевна АНГЛИЙСКИЕ ЗАИМСТВОВАНИЯ В РАЗЛИЧНЫХ ДИСКУРСАХ	481
Тотьмянина Ольга Алексеевна УЧАСТИЕ ПРОКУРОРА В АРБИТРАЖНОМ И ГРАЖДАНСКОМ ПРОЦЕССАХ: СРАВНИТЕЛЬНЫЙ АНАЛИЗ	486
Язынина Ярослава Андреевна ОСОБЕННОСТИ УНИФИКАЦИИ НАЛОГООБЛОЖЕНИЯ В ЕВРОПЕЙСКОМ СОЮЗЕ	491
Романова Ирина Борисовна, Нуретдинова Юлия Викторовна, Величко Сергей Юрьевич, Федоров Павел Андреевич ПРОБЛЕМЫ ОРГАНИЗАЦИИ И ПРОВЕДЕНИЯ ВЫЕЗДНЫХ НАЛОГОВЫХ ПРОВЕРОК	498
Н.М. Алёшина	

АНАЛИЗ И ОЦЕНКА ИНВЕСТИЦИОННОЙ ПРИВЛЕКАТЕЛЬНОСТИ ЭКОНОМИЧЕСКОГО СУБЪЕКТА	505
<i>Фомина Светлана Дмитриевна</i> ПРОБЛЕМЫ ФОРМИРОВАНИЯ КАДРОВОГО РЕЗЕРВА НА ГОСУДАРСТВЕННОЙ ГРАЖДАНСКОЙ СЛУЖБЕ	510
<i>Распопов Дмитрий Сергеевич</i> ИНСТИТУТ ПОЛИТИЧЕСКИХ ПАРТИЙ: ИСТОРИЯ РАЗВИТИЯ, РОЛЬ В СОВРЕМЕННЫХ КОНСТИТУЦИОННЫХ ДЕМОКРАТИЯХ	515
<i>Распопов Дмитрий Сергеевич</i> ОБЩИЕ ВОПРОСЫ ВЗАИМОДЕЙСТВИЯ И СООТНОШЕНИЯ ГОСУДАРСТВА И РЕЛИГИИ	522
<i>Распопов Дмитрий Сергеевич</i> ПОНЯТИЕ СВОБОДЫ СОВЕСТИ И ВЕРОИСПОВЕДАНИЯ: ЗНАЧЕНИЕ ДЛЯ КОНСТИТУЦИОННОГО РЕГУЛИРОВАНИЯ ОТНОШЕНИЙ МЕЖДУ ГОСУДАРСТВОМ И ЦЕРКВЬЮ	531
<i>Распопов Дмитрий Сергеевич</i> ПОНЯТИЕ, ПРИРОДА И СУЩНОСТЬ ПОЛИТИЧЕСКИХ ПАРТИЙ	539
<i>Распопов Дмитрий Сергеевич</i> СТАНОВЛЕНИЕ И КОНСТИТУЦИОНАЛИЗАЦИЯ ПОЛИТИЧЕСКОГО МНОГООБРАЗИЯ И МНОГОПАРТИЙНОСТИ В РОССИИ	546
<i>Распопов Дмитрий Сергеевич</i> УЧАСТИЕ ПОЛИТИЧЕСКИХ ПАРТИЙ В ВЫБОРАХ РФ И НАПРАВЛЕНИЯ СОВЕРШЕНСТВОВАНИЯ ИЗБИРАТЕЛЬНОГО ЗАКОНОДАТЕЛЬСТВА.	552
<i>Мирзахмедов Д.М.</i> СИСТЕМЫ ЭЛЕКТРОННОГО ДОКУМЕНТООБОРОТА КАК УЛУЧШЕННЫЙ МЕТОД ПЕРЕДАЧИ ИНФОРМАЦИИ	558
<i>Белоус Инесса Романовна</i> ВЛИЯНИЕ СОЦИАЛЬНЫХ СЕТЕЙ НА РЫНОК РОСКОШИ	563
<i>Белоус Инесса Романовна</i> ОСОБЕННОСТИ КОММУНИКАЦИОННОЙ СТРАТЕГИИ В СЕГМЕНТЕ РОСКОШИ	569
<i>Кашин Артём Васильевич, Радчук Карина Александровна</i> СЕТЕВОЕ ВЗАИМОДЕЙСТВИЕ КАК МОДЕЛЬ УПРАВЛЕНИЯ МАССОВЫМ СПОРТОМ НА РЕГИОНАЛЬНОМ УРОВНЕ	575
<i>Баршова Оксана Анатольевна, Денисова Ирина Александровна, Дудолодова Валерия Игоревна</i> СТАТУС ИНДИВИДА В МЕЖДУНАРОДНОМ ПРАВЕ	583
<i>Баршова Оксана Анатольевна, Даричкина Дарья Сергеевна, Офицерова Алёна Александровна</i> НЕКОТОРЫЕ АСПЕКТЫ НОРМОТВОРЧЕСКОЙ ДЕЯТЕЛЬНОСТИ ВСЕМИРНОЙ ОРГАНИЗАЦИИ ЗДРАВООХРАНЕНИЯ	588
<i>Кашин Артём Васильевич, Радчук Карина Александровна,</i> ПРОЕКТНЫЙ ОФИС КАК СРЕДСТВО ПОВЫШЕНИЯ РЕЗУЛЬТАТИВНОСТИ ОРГАНА ИСПОЛНИТЕЛЬНОЙ ВЛАСТИ СУБЪЕКТА РФ	593
<i>Мандзюк Сергей Андреевич, Аксенов Сергей Геннадьевич</i> ПРОБЛЕМА ОБЕСПЕЧЕНИЯ ПОЖАРНОЙ БЕЗОПАСНОСТИ	599
<i>Мандзюк Сергей Андреевич, Аксенов Сергей Геннадьевич</i> ПОЖАРНАЯ БЕЗОПАСНОСТЬ НА ПОНИЖАЮЩИХ ПОДСТАНЦИЯХ	603
<i>Мандзюк Сергей Андреевич, Аксенов Сергей Геннадьевич</i> ОБЕСПЕЧЕНИЕ ПОЖАРНОЙ БЕЗОПАСНОСТИ В ЗДАНИЯХ	607
<i>Мандзюк Сергей Андреевич, Аксенов Сергей Геннадьевич</i> О ТЕХНИЧЕСКОМ РЕГЛАМЕНТЕ ПО ПОЖАРНОЙ БЕЗОПАСНОСТИ	612
<i>Матвеева Тамара Павловна, Грибанова Анна Денисовна</i> ОТДЕЛЬНЫЕ АСПЕКТЫ СОВРЕМЕННОГО СОСТОЯНИЯ РЫНКА ТРУДА В РОССИИ	616
<i>Палушкин Дмитрий Сергеевич, Копьев Алексей Владимирович</i> ОСОБЕННОСТИ ПРАВОВОГО РЕГУЛИРОВАНИЯ ИСПОЛЬЗОВАНИЯ ОТДЕЛЬНЫХ ВИДОВ ИНТЕЛЛЕКТУАЛЬНОЙ СОБСТВЕННОСТИ	621
<i>Кочеткова Юлия Васильевна</i> ВЛИЯНИЕ СВЕТОВОЗДУШНОЙ СРЕДЫ НА РАБОТУ НАД ПЕЙЗАЖЕМ В УСЛОВИЯХ ПЛЕНЭРНОЙ ПРАКТИКИ	625
<i>Кобенко Юлия Дмитриевна</i> МЕСТО И ЗНАЧЕНИЕ ДОГОВОРА МЕЖДУНАРОДНОГО ПОДРЯДА В СИСТЕМЕ ВНЕШНЕЭКОНОМИЧЕСКИХ СДЕЛОК	629

<i>Смаковский Виктор Николаевич, Шкитин Николай Николаевич</i> РОЛЬ И ВЛИЯНИЕ САМОМАССАЖА НА ЖИЗНЕДЕЯТЕЛЬНОСТЬ ЧЕЛОВЕКА	632
<i>Смаковский Виктор Николаевич, Шкитин Николай Николаевич</i> СПЕЦИФИЧЕСКИЕ ПРИНЦИПЫ ФИЗИЧЕСКОГО ВОСПИТАНИЯ	636
<i>Рементьев Никита Сергеевич, Аксенов Сергей Геннадьевич, Синагатуллин Фанус Канзелханович</i> ПОЖАРНАЯ БЕЗОПАСНОСТЬ НА КРУПНЫХ ОБЩЕСТВЕННЫХ ОБЪЕКТАХ	639
<i>Рементьев Никита Сергеевич, Аксенов Сергей Геннадьевич</i> ПОЖАРНАЯ БЕЗОПАСНОСТЬ МНОГОФУНКЦИОНАЛЬНОГО КОМПЛЕКСА	644
<i>Мельникова Анжелика Валерьевна</i> АНАЛИЗ СОСТОЯНИЯ БАНКОВСКИХ УСЛУГ В УСЛОВИЯХ ЦИФРОВИЗАЦИИ ЭКОНОМИКИ	648
<i>Попова Ирина Николаевна</i> ЭКОНОМИЧЕСКОЕ СОДЕРЖАНИЕ И МЕХАНИЗМ ФОРМИРОВАНИЯ ФИНАНСОВОГО РЕЗУЛЬТАТА ПРЕДПРИЯТИЯ	653
<i>Широбрюхов Артем Сергеевич, Мусазаде Али Руслан оглы, Кузнецов Михаил Вадимович, Трапезников Михаил Владимирович</i> КАНТОВСКИЙ КОМПРОМИСС О СУЩЕСТВОВАНИИ БОГА	658
<i>Мандзюк Сергей Андреевич, Аксенов Сергей Геннадьевич</i> ПРОБЛЕМА ОБЕСПЕЧЕНИЯ ПОЖАРНОЙ БЕЗОПАСНОСТИ	665
<i>Мандзюк Сергей Андреевич, Аксенов Сергей Геннадьевич</i> ПОЖАРНАЯ БЕЗОПАСНОСТЬ НА ПОНИЖАЮЩИХ ПОДСТАНЦИЯХ	669
<i>Мандзюк Сергей Андреевич, Аксенов Сергей Геннадьевич</i> ОБЕСПЕЧЕНИЕ ПОЖАРНОЙ БЕЗОПАСНОСТИ В ЗДАНИЯХ	673
<i>Мандзюк Сергей Андреевич, Аксенов Сергей Геннадьевич</i> О ТЕХНИЧЕСКОМ РЕГЛАМЕНТЕ ПО ПОЖАРНОЙ БЕЗОПАСНОСТИ	678
<i>Сулиманова Эльнара Тагировна</i> ПРОЕКТИРОВАНИЕ УГЛЕВОДОРОДНОЙ ПРОТИВОПОЖАРНОЙ ЗАЩИТЫ ОПАСНЫХ ОБЪЕКТОВ НЕФТЕГАЗОВОЙ ПРОМЫШЛЕННОСТИ	682
<i>Кузнецова Анастасия Федоровна, Копьев Алексей Владимирович</i> ПРАВОВАЯ ХАРАКТЕРИСТИКА ЮРИДИЧЕСКОЙ КОНСТРУКЦИИ ПРЕДЛИЦЕНЗИОННОГО ДОГОВОРА: ПОНЯТИЕ И ПРАВОВАЯ ПРИРОДА	685
<i>Каретина Екатерина Олеговна</i> ОТЛИЧИТЕЛЬНЫЕ ОСОБЕННОСТИ АРХИТЕКТУРЫ ОБЪЕКТА КУЛЬТУРНОГО НАСЛЕДИЯ ФЕДЕРАЛЬНОГО ЗНАЧЕНИЯ «АНСАМБЛЬ НИКОЛЬСКОЙ ЦЕРКВИ, XVIII - XIX ВВ.»	691
<i>Шаханова Марина Владимировна, Атаманов Вадим Андреевич, Шаханова Диана Сергеевна</i> АУТЕНТИФИКАЦИЯ СООБЩЕНИЙ МЕЖДУ ПРЕДПРИЯТИЯМИ	696
<i>Геворгян Ашхен Сергеевна, Шубина Любовь Викторовна</i> ОСОБЕННОСТИ ИЗБИРАТЕЛЬНЫХ ТЕХНОЛОГИЙ НА ВЫБОРАХ В ГОСУДАРСТВЕННУЮ ДУМА 2021 ГОДА (НА ПРИМЕРЕ РОСТОВСКОЙ ОБЛАСТИ)	701
<i>Шкредова Арина Михайловна</i> ПРОБЛЕМЫ, ПРЕПЯТСТВУЮЩИЕ РАСШИРЕНИЮ БАНКОВСКОГО ОБСЛУЖИВАНИЯ ЮРИДИЧЕСКИХ ЛИЦ В СОВРЕМЕННЫХ УСЛОВИЯХ	706
<i>Михайлов Георгий Сергеевич, Егорова Наталья Юрьевна</i> АНАЛИЗ ОСОБЕННОСТЕЙ ПРИЗНАНИЯ ЧАСТИЧНО ПРИЗНАННЫХ ИЛИ НЕПРИЗНАННЫХ ГОСУДАРСТВ	709
<i>Кузнецова Ольга Валерьевна, Егорова Наталья Юрьевна</i> РАЗРАБОТКА РЕКОМЕНДАЦИЙ ПО СОВЕРШЕНСТВОВАНИЮ СИСТЕМЫ УПРАВЛЕНИЯ ЗАПАСАМИ НА ПРЕДПРИЯТИИ АО «ПЕТЕРБУРГСКИЙ ТРАКТОРНЫЙ ЗАВОД»	714
<i>Бойко Анна Дмитриевна, Егорова Наталья Юрьевна</i> РАЗРАБОТКА РЕКОМЕНДАЦИЙ ПО ОПТИМИЗАЦИИ ЗАТРАТ НА ПЕРЕВОЗКУ ГРУЗОВ В ОТДАЛЕННЫЕ РЕГИОНЫ РОССИИ (НА БАЗЕ ПРЕДПРИЯТИЯ ООО «ГТБ»)	720
<i>Бауэр Ангелина Викторовна</i> ЦИФРОВОЙ РУБЛЬ КАК НОВАЯ ВАЛЮТА ОТ ЦЕНТРАЛЬНОГО БАНКА РФ	726
<i>Клепикова Нязик Сергеевна, Гуменюк Леся Николаевна, Коробова Анна Александровна, Волкодав Олег Владимирович</i> СТАТУС ВИТАМИНА D И ЕГО СВЯЗЬ С КЛИНИЧЕСКИМИ ОСОБЕННОСТЯМИ И ДОФАМИНОМ У ПАЦИЕНТОВ С БОЛЕЗНЬЮ ПАРКИНСОНА	729
<i>Шаханова Марина Владимировна, Дроздов Никита Алексеевич, Шаханова Диана Сергеевна</i> ВОСТРЕБОВАННОСТЬ SOAR – СИСТЕМ В СФЕРЕ ИНФОРМАЦИОННОЙ БЕЗОПАСНОСТИ	740
<i>Магомедов Хаджимурад Арсенович</i>	

ПРАВОВОЕ РЕГУЛИРОВАНИЕ И ОБОРОТ ЦИФРОВЫХ ФИНАНСОВЫХ АКТИВОВ	746
<i>Валетов Эльдар Радмирович</i> РЕСУРСНОЕ И ТЫЛОВОЕ ОБЕСПЕЧЕНИЕ ДЕЙСТВИЙ ОРГАНОВ ВНУТРЕННИХ ДЕЛ В ОСОБЫХ УСЛОВИЯХ	751
<i>Хитев Алексей Павлович, Покровский Сергей Викторович</i> ОСОБЕННОСТИ ОЦЕНКИ ЗАКЛЮЧЕНИЯ ЭКСПЕРТА	758
<i>Новиков Василий Анатольевич</i> КУЛЬТУРА МЕЖЛИЧНОСТНОГО ВЗАИМОДЕЙСТВИЯ СОТРУДНИКОВ ОТДЕЛОВ ВНУТРЕННИХ ДЕЛ И ГРАЖДАН	767
<i>Кабиров Айбулат Ринатович, Аксенов Сергей Геннадьевич</i> ПРОБЛЕМЫ ПОЖАРНОЙ БЕЗОПАСНОСТИ НА ЛЕСНЫХ ТЕРРИТОРИЯХ	778
<i>Красницкая Анастасия Сергеевна, Ульянова Лариса Александровна</i> ИСПОЛЬЗОВАНИЕ ИНТЕРАКТИВНЫХ МЕТОДОВ В ОБУЧЕНИИ ФРАНЦУЗСКОМУ ЯЗЫКУ УЧАЩИХСЯ ШКОЛ	783
<i>Чинёнова Алла Евгеньевна, Копьев Алексей Владимирович</i> СПОСОБЫ ОЦЕНКИ ПАТЕНТОВ И ЛИЦЕНЗИЙ ПРИ ПРОДАЖЕ	791
<i>Цыренова Цыренханда Содбоевна,</i> ПРОБЛЕМЫ ЦИФРОВИЗАЦИИ СОЦИАЛЬНЫХ СЛУЖБ В РОССИИ	796
<i>Цыренова Цыренханда Содбоевна</i> ЭВОЛЮЦИЯ ДЕОНТОЛОГИЧЕСКИХ ОСНОВ СОЦИАЛЬНОЙ РАБОТЫ	801
<i>Цыренова Цыренханда Содбоевна</i> ВОЕННОСЛУЖАЩИЕ КАК КАТЕГОРИЯ КЛИЕНТОВ СОЦИАЛЬНОЙ РАБОТЫ	804
<i>Цыренова Цыренханда Содбоевна</i> СОДЕРЖАНИЕ СОЦИАЛЬНОЙ РАБОТЫ С МИГРАНТАМИ: СРАВНЕНИЕ РОССИЙСКОГО И ЕВРОПЕЙСКОГО ОПЫТА	808
<i>Геворгян Ашхен Сергеевна, Шубина Любовь Викторовна</i> ПРОЦЕССЫ СТАНОВЛЕНИЯ ИНСТИТУТА ОППОЗИЦИИ В СОВРЕМЕННОЙ РОССИИ	812
<i>Мастеров Данил Анатольевич, Колосова Виктория Алексеевна</i> СИСТЕМА ОПОВЕЩЕНИЯ НАСЕЛЕНИЯ	817
<i>Бектина Галина Юрьевна</i> ЗАКОНОДАТЕЛЬНЫЕ ОСНОВЫ ФУНКЦИОНИРОВАНИЯ СИСТЕМЫ ОБРАЗОВАНИЯ	821
<i>Бектина Галина Юрьевна</i> СОЦИАЛЬНО-ЭКОНОМИЧЕСКАЯ ХАРАКТЕРИСТИКА САБИНСКОГО РАЙОНА	825
<i>Беляева Калерия Владимировна</i> А/В ТЕСТИРОВАНИЕ	828
<i>Дубровская Полина Дмитриевна</i> ПРОБЛЕМЫ ФУНКЦИОНИРОВАНИЯ ПЛАТЕЖНОЙ СИСТЕМЫ СТРАНЫ	833
<i>Зеленский Сергей Павлович, Кривошонов Сергей Олегович</i> ПРОБЛЕМА ЗАЩИТЫ ОБЪЕКТОВ АРТИЛЛЕРИИ ОТ ДИВЕРСИОННО-РАЗВЕДЫВАТЕЛЬНЫХ (ДИВЕРСИОННО-ТЕРРОРИСТИЧЕСКИХ) И ПОВСТАНЧЕСКИХ ФОРМИРОВАНИЙ ПРОТИВНИКА. ВОЗМОЖНЫЕ ПУТИ И СПОСОБЫ ЕЕ РЕШЕНИЯ В СОВРЕМЕННЫХ УСЛОВИЯХ	837
<i>Чинёнова Алла Евгеньевна</i> НАСЛЕДСТВЕННЫЙ ДОГОВОР КАК НОВЕЛЛА ГРАЖДАНСКОГО ДОГОВОРА	847
<i>Геворгян Ашхен Сергеевна</i> <i>Шубина Любовь Викторовна</i> РАЗВИТИЕ РОССИЙСКОЙ ОППОЗИЦИИ КАК ПУТЬ ПОСТРОЕНИЯ ДЕМОКРАТИЧЕСКОГО И ПРАВОВОГО ГОСУДАРСТВА	851
<i>Геворгян Ашхен Сергеевна</i> <i>Шубина Любовь Викторовна</i> ОСОБЕННОСТИ ПОЛИТИЧЕСКИХ ТЕХНОЛОГИЙ В СОВРЕМЕННЫХ ИЗБИРАТЕЛЬНЫХ КАМПАНИЯХ	857
<i>Чуйкина Полина Дмитриевна</i> <i>Ульянова Лариса Александровна</i> МОБИЛЬНЫЕ ПРИЛОЖЕНИЯ КАК СРЕДСТВО ОРГАНИЗАЦИИ САМОСТОЯТЕЛЬНОЙ РАБОТЫ ШКОЛЬНИКОВ В ПРОЦЕССЕ ОБУЧЕНИЯ ФРАНЦУЗСКОМУ ЯЗЫКУ	863
<i>Проскурина Елена Фёдоровна</i> ЗАКАЛИВАНИЕ ОРГАНИЗМА	872
<i>Чикишева Марина Дмитриевна</i> СОВЕРШЕНСТВОВАНИЕ ЗАКОНОДАТЕЛЬСТВА О ПРОТИВОДЕЙСТВИИ ОРГАНИЗОВАННОЙ ПРЕСТУПНОСТИ	877

Головко Никита Евгеньевич ПОНЯТИЕ И ЗНАЧЕНИЕ ДОГОВОРА ПОСТАВКИ	881
Палушкин Дмитрий Сергеевич ЭЛЕКТРОННЫЕ ДЕНЬГИ: РАЗВИТИЕ ПРАВОВЫХ ОСНОВ ОБРАЩЕНИЯ В РОССИИ И ЗА РУБЕЖОМ	888
Ручкин Владимир Антонович АКТУАЛЬНЫЕ ВОПРОСЫ ОСВОБОЖДЕНИЯ ОТ УГОЛОВНОЙ ОТВЕТСТВЕННОСТИ В СВЯЗИ С ВОЗМЕЩЕНИЕМ УЩЕРБА	892
Кацура Ксения Николаевна ФОРМИРОВАНИЕ СОЦИАЛЬНО-ПСИХОЛОГИЧЕСКОГО КЛИМАТА СРЕДИ СТУДЕНТОВ ДИСТАНЦИОННОГО ФОРМАТА ОБУЧЕНИЯ	898
Гусейнли Камал Мубариз оглы ОСОБЕННОСТИ РАЗВИТИЯ РЫНКА АЛКОГОЛЬНОЙ ПРОДУКЦИИ КАК ВИДА ЭКОНОМИЧЕСКОЙ ДЕЯТЕЛЬНОСТИ	904
Гусейнли Камал Мубариз оглы ВЛИЯНИЕ ОТРАСЛЕВЫХ ОСОБЕННОСТЕЙ НА ОБЕСПЕЧЕНИЕ ЭКОНОМИЧЕСКОЙ БЕЗОПАСНОСТИ ВУЗА	908
Усов Денис Романович, Бариевникова Екатерина Евгеньевна О СИСТЕМЕ ГОСУДАРСТВЕННОГО УПРАВЛЕНИЯ В СФЕРЕ СПОРТА	913
Колегова Ангелина Вячеславовна, Дятлова Ольга Викторовна ОСОБЕННОСТИ АУДИТА БУХГАЛТЕРСКОЙ ОТЧЕТНОСТИ ОРГАНИЗАЦИЙ СФЕРЫ ТОРГОВЛИ	918
Дугарцыренова Екатерина Александровна ПРАВОНАРУШЕНИЕ НЕСОВЕРШЕННОЛЕТНИХ И ОСОБЕННОСТИ ЮРИДИЧЕСКОЙ ОТВЕТСТВЕННОСТИ НЕСОВЕРШЕННОЛЕТНИХ	923
Савин А.А. ИСТОРИЯ РАЗВИТИЯ АДМИНИСТРАТИВНЫХ НАКАЗАНИЙ В РОССИИ	927
Филатов Андрей Александрович ЛЕГАЛИЗАЦИЯ (ОТМЫВАНИЕ) ПРЕСТУПНЫХ ДОХОДОВ: УГОЛОВНО-ПРАВОВОЕ И СРАВНИТЕЛЬНО-ПРАВОВОЕ ИССЛЕДОВАНИЕ	932
Неижмакова Л.С. ОПТИМИЗАЦИЯ ЗАПАСОВ МАТЕРИАЛЬНО-ТЕХНИЧЕСКИХ РЕСУРСОВ В УСЛОВИЯХ КРИЗИСА ГЛОБАЛЬНОЙ ЦЕПОЧКИ ПОСТАВОК	939
Мацкевич Татьяна Геннадьевны «ОТСУТСТВИЕ ЕДИНООБРАЗИЯ ТОЛКОВАНИЯ НЕДВИЖИМОГО ИМУЩЕСТВА И ПРИВЯЗКИ ЭТОГО ИМУЩЕСТВА К ЗЕМЛЕ В ГРАЖДАНСКОМ И ЗЕМЕЛЬНОМ КОДЕКСАХ – ОДНА ИЗ АКТУАЛЬНЫХ ПРОБЛЕМ СОВРЕМЕННОГО ВЕЩНОГО ПРАВА»	943
Колегова Ангелина Вячеславовна, Дятлова Ольга Викторовна АКТУАЛЬНЫЕ ПРОБЛЕМЫ АУДИТА БУХГАЛТЕРСКОЙ ОТЧЕТНОСТИ ОРГАНИЗАЦИЙ СФЕРЫ ТОРГОВЛИ И ВОЗМОЖНЫЕ ПУТИ ИХ РЕШЕНИЯ	949
Е.И. Пеньков ПРАВОВЫЕ И ПРИКЛАДНЫЕ АСПЕКТЫ ОПЕРАТИВНО-РОЗЫСКНОГО ОБЕСПЕЧЕНИЯ РАССЛЕДОВАНИЯ ПРЕСТУПЛЕНИЙ.	953
Мартенс Дарья Андреевна ПРОБЛЕМЫ ПЕРЕВОДА ИНОЯЗЫЧНЫХ СЛОГАНОВ	959
Исакиева Зулай Сулимовна, Хадалов Байсангур ОБЩЕСТВЕННО- ПОЛИТИЧЕСКАЯ СИТУАЦИЯ В ЧЕЧЕНО-ИНГУШСКОЙ АССР ВО ВТОРОЙ ПОЛОВИНЕ 80-х г. XXв.	966
Тулегенов Ердаulet Аскарбековулы, Дайржанова Акбота Багдалкызы ХОЗЯЙСТВЕННОЕ ЗНАЧЕНИЕ ВОДНЫХ РЕСУРСОВ АЛМАТИНСКОЙ ОБЛАСТИ	974
Артемова Елена Юрьевна ЗЛОУПОТРЕБЛЕНИЕ ПРИНЦИПОМ СВОБОДЫ ДОГОВОРА В ЦЕЛЯХ УКЛОНЕНИЯ ОТ НАЛОГООБЛОЖЕНИЯ ПУТЁМ ПЕРЕКВАЛИФИКАЦИИ РОЯЛТИ В СКРЫТЫЕ ДИВИДЕНДЫ	980
Алиева Нелля Расимовна ПРОБЛЕМНЫЕ СТОРОНЫ НАЛОГООБЛОЖЕНИЯ РОССИИ	994
Т.В. Владимирова НЕОБХОДИМОСТЬ ПРИНЯТИЯ ЭКОЛОГИЧЕСКОГО КОДЕКСА В РОССИИ	1000
Стародубова Ульяна Михайловна ПОНЯТИЕ «УПУЩЕННАЯ ВЫГОДА»: СРАВНИТЕЛЬНО -ПРАВОВОЙ АНАЛИЗ НОРМ	1004
Джарикбаева Динара Тураровна, Айтказина Даяна Омаровна	

ВЛИЯНИЕ ДЕМОГРАФИЧЕСКОГО РОСТА НА ЭКОНОМИЧЕСКОЕ РАЗВИТИЕ КАЗАХСТАНА НА СОВРЕМЕННОМ ЭТАПЕ.	1013
<i>Самарина Марина Владимировна</i> ОСОБЕННОСТИ ПРОДВИЖЕНИЯ ПРЕДПРИЯТИЙ СФЕРЫ ЖКХ	1018
<i>Ханин Максим Юрьевич</i> ПОНЯТИЕ, ВИДЫ И КЛАССИФИКАЦИЯ ГОСУДАРСТВЕННЫХ ЗАЙМОВ	1026
<i>Турта Максим Сергеевич, Бариеникова Екатерина Евгеньевна</i> КАРТА БОЛЕЛЬЩИКА В РФ: ОПЫТ ВНЕДРЕНИЯ	1030
<i>Кравец Полина Сергеевна</i> А.С. ПУШКИН КАК ОСНОВОПОЛОЖНИК РУССКОГО ЛИТЕРАТУРНОГО ЯЗЫКА (К ВОПРОСУ О СОСТОЯНИИ ЛИТЕРАТУРНОЙ И РАЗГОВОРНОЙ РЕЧИ К НАЧАЛУ XIX ВЕКА)	1035
<i>Свинтицкий Кирилл Викторович, Кузнецова Анна Владимировна, Иконников Сергей Андреевич, Колмаков Виталий Олегович</i> ИСТОЧНИКИ ПЕРЕНАПРЯЖЕНИЙ И СПОСОБЫ ЗАЩИТЫ УСТРОЙСТВ ТЯГОВОГО ЭЛЕКТРОСНАБЖЕНИЯ	1040
<i>М.Ц. Щербакова</i> ДОГОВОР ЭНЕРГОСНАБЖЕНИЯ: ПРАВОВОЕ РЕГУЛИРОВАНИЕ И ПРАКТИКА РАЗРЕШЕНИЯ СПОРОВ	1046
<i>М.Ц. Щербакова</i> ДОГОВОР ЭНЕРГОСНАБЖЕНИЯ: ПРАВОВОЕ РЕГУЛИРОВАНИЕ И ПРАКТИКА РАЗРЕШЕНИЯ СПОРОВ	1051
<i>Борисова Юлия Евгеньевна</i> МЕЖДУНАРОДНЫЙ ОПЫТ В СТРАТЕГИЧЕСКОМ УПРАВЛЕНИИ ЗАТРАТАМИ И ЕГО ПОТЕНЦИАЛЬНОЕ ВЛИЯНИЕ НА СЛОЖИВШУЮСЯ В РОССИИ ПРАКТИКУ УЧЕТА	1057
<i>Борисова Юлия Евгеньевна</i> КОНЦЕПЦИЯ КАЙЗЕН И ЕЕ ПРИМЕНЕНИЕ В МОДЕЛИ УПРАВЛЕНИЯ ЗАТРАТАМИ	1062
<i>Борисова Юлия Евгеньевна</i> ОСОБЕННОСТИ ПРИМЕНЕНИЯ СИСТЕМЫ ТАРГЕТ-КОСТИНГА НА ПРОМЫШЛЕННЫХ ПРЕДПРИЯТИЯХ	1066
<i>Кручинина Елизавета Евгеньевна</i> РЕАБИЛИТАЦИЯ НАЦИЗМА: СОВРЕМЕННОЕ СОСТОЯНИЕ И ВОПРОСЫ ПРОТИВОДЕЙСТВИЯ	1070
<i>Черкасский Петр Андреевич</i> ПАНДЕМИЯ И ЕЕ ВЛИЯНИЕ НА НАЛОГООБЛОЖЕНИЕ	1077
<i>Бененсон Кира Александровна, Набережных Даниил Витальевич</i> ПОСТСЕКУЛЯРНЫЕ ВЫЗОВЫ ДЛЯ ПОЛИТИЧЕСКОЙ КУЛЬТУРЫ	1081
<i>Веригина Александра Николаевна</i> ЧАСТЬ ПРОИЗВЕДЕНИЯ КАК ОБЪЕКТ ИНТЕЛЛЕКТУАЛЬНОЙ СОБСТВЕННОСТИ И УСЛОВИЯ ЕЕ ОХРАНОСПОСОБНОСТИ	1085
<i>Кропотова Наталья Владимировна, Хаирова Селиме Иззетовна</i> ПОПУЛЯРНОСТЬ ТЕЛЕКАНАЛА «МИЛЛЕТ» СРЕДИ НАСЕЛЕНИЯ КРЫМА	1090
<i>Исеева Софья, Ильинская Яна Анатольевна</i> ТЕОРЕТИЧЕСКИЕ ОСНОВЫ НЕОЛОГИИ В СОВРЕМЕННОМ АНГЛИЙСКОМ ЯЗЫКЕ	1096
<i>Колегова Ангелина Вячеславовна</i> АКТУАЛЬНЫЕ ПРОБЛЕМЫ АУДИТА БУХГАЛТЕРСКОЙ ОТЧЕТНОСТИ ОРГАНИЗАЦИЙ СФЕРЫ ТОРГОВЛИ И ВОЗМОЖНЫЕ ПУТИ ИХ РЕШЕНИЯ	1105
<i>Колосов П.П., Канцер Ю.А.</i> РЕГЛАМЕНТАЦИЯ УСЛУГ В НЕКОТОРЫХ ЗАРУБЕЖНЫХ ПРАВОПОРЯДКАХ	1109
<i>Сокольская Ангелина Алексеевна</i> МЕХАНИЗМ ГРАЖДАНСКО – ПРАВОВОЙ ОТВЕТСТВЕННОСТИ ЗА ВРЕД, ПРИЧИНЕННЫЙ ЖИЗНИ И ЗДОРОВЬЮ ГРАЖДАН	1118
<i>Столяров Артемий Александрович</i> СУБЪЕКТЫ ФИНАНСОВО-ПРАВОВОГО ОБЕСПЕЧЕНИЯ СУДЕБНОЙ ЭКСПЕРТНОЙ ДЕЯТЕЛЬНОСТИ В РФ И ВОЗМОЖНЫЕ НАПРАВЛЕНИЯ ИХ КЛАССИФИКАЦИИ	1121
<i>Филиппов Николай Петрович</i> О НЕКОТОРЫХ ВОПРОСАХ ДОСУДЕБНОГО УРЕГУЛИРОВАНИЯ НАЛОГОВЫХ СПОРОВ ПОСРЕДСТВОМ ПРОЦЕДУРЫ МЕДИАЦИИ	1128
<i>Галданова Александра Валерьевна</i> СПЕЦИФИКА ЮРИДИЧЕСКОЙ ТЕРМИНОЛОГИИ В МОНГОЛЬСКОМ ПРАВЕ	1133
<i>Ефремова Татьяна Юрьевна, Новикова Светлана Викторовна</i>	

ПРОБЛЕМЫ ИСПОЛЬЗОВАНИЯ ЦИФРОВЫХ ТЕХНОЛОГИЙ ПРИ ЗАКЛЮЧЕНИИ ЭЛЕКТРОННЫХ ДОГОВОРОВ	1137
<i>Гаврюшкина Маргарита Юрьевна</i> ОСОБЕННОСТИ НАЦИОНАЛЬНОЙ СИСТЕМЫ ОЦЕНИВАНИЯ США	1141
<i>Болдырева Лидия Михайловна</i> ФОРМЫ И МЕТОДЫ ОСУЩЕСТВЛЕНИЯ ОРГАНИЗАЦИИ ВЗАИМОДЕЙСТВИЯ СОЦИАЛЬНОГО УЧРЕЖДЕНИЯ С ОБЩЕСТВЕННЫМИ ОРГАНИЗАЦИЯМИ В ИНТЕРЕСАХ ПОВЫШЕНИЯ КАЧЕСТВА ПРЕДОСТАВЛЕНИЯ СОЦИАЛЬНЫХ УСЛУГ ГРАЖДАНАМ	1146
<i>Болдырева Лидия Михайловна</i> ПРОБЛЕМА БЛАГОТВОРИТЕЛЬНОСТИ В ОБЩЕСТВЕННОЙ МЫСЛИ В РОССИИ XV - XIX ВВ.	1151
<i>Никитин Бажен Геннадьевич</i> ТРАНСФОРМАЦИЯ ПОДПИСЕЙ И ЭМБЛЕМ КАК ТРАДИЦИОННЫХ ОБРАЗОВ ТАТУ-ГРАВИОР	1156
<i>Савелов Геннадий Александрович, Дмитриев Роман Павлович</i> ПРИЧИНЫ ВОЗНИКНОВЕНИЯ ВООРУЖЕННОГО КОНФЛИКТА В СИРИЙСКОЙ АРАБСКОЙ РЕСПУБЛИКЕ	1161
<i>Родионов Александр Анатольевич</i> ПОНЯТИЕ И РЕГУЛИРОВАНИЕ ПРАВООТНОШЕНИЙ В СФЕРЕ ЛЕСОПОЛЬЗОВАНИЯ	1166
<i>Беляева Ксения Михайловна</i> ПРОБЛЕМЫ ЗАЩИТЫ ПРАВА СОБСТВЕННОСТИ И ИНЫХ ВЕЩНЫХ ПРАВ	1172
<i>Хамаганова Татьяна Васильевна, Денисенко Галина Викторовна</i> ЭКОНОМИЧЕСКАЯ БЕЗОПАСНОСТЬ ПРЕДПРИЯТИЙ ЛЕСНОГО КОМПЛЕКСА	1180
<i>Хамаганова Татьяна Васильевна, Денисенко Галина Викторовна</i> ХАРАКТЕРИСТИКА ДЕЯТЕЛЬНОСТИ И ИСПОЛЬЗОВАНИЯ ОСНОВНЫХ СРЕДСТВ В ЛЕСНОЙ ОТРАСЛИ	1184
<i>Хисматуллина Азалия Аделевна, Аксенов Сергей Геннадьевич</i> СОВЕРШЕНСТВОВАНИЕ СИСТЕМ ПОЖАРОТУШЕНИЯ ТЭЦ	1191
<i>Хусаинов Равиль Раилевич, Аксенов Сергей Геннадьевич</i> ПОВЫШЕНИЕ ПОЖАРНОЙ БЕЗОПАСНОСТИ В ЛЕЧЕБНЫХ (МЕДИЦИНСКИХ) УЧРЕЖДЕНИЯХ	1196
<i>Кабилов Айбулат Ринатович, Аксенов Сергей Геннадьевич</i> СОВРЕМЕННЫЙ РОБОТОТЕХНИЧЕСКИЙ КОМПЛЕКС ДЛЯ ТУШЕНИЯ ПОЖАРОВ В ЭКСТРЕМАЛЬНЫХ УСЛОВИЯХ ОБСТАНОВКИ	1200
<i>Свириденко Мария Евгеньевна</i> Формирование неологизмов пандемии COVID-19 в английском языке	1204
<i>Ван Цзинхуа</i> СОВРЕМЕННЫЕ АДМИНИСТРАТИВНЫЕ РЕФОРМЫ В РОССИИ И КИТАЕ: СРАВНИТЕЛЬНЫЙ АНАЛИЗ	1211
<i>Маремкулов Арсен Нажмудинович, Мукожеева Элина Беслановна</i> ТРАНСФОРМАЦИЯ ОТДЕЛЬНЫХ ИНСТИТУТОВ ТРУДОВОГО ПРАВА В УСЛОВИЯХ ЦИФРОВИЗАЦИИ: ПРОБЛЕМА ЛЕГАЛИЗАЦИИ ТРУДОВЫХ ОТНОШЕНИЙ	1216
<i>Шуминова Белла Владленовна</i> ПРАВОВОЕ РЕГУЛИРОВАНИЕ СТАТУСА НОТАРИУСА. ПРОФЕССИОНАЛЬНЫЕ ПРАВА И ОБЯЗАННОСТИ НОТАРИУСА	1219
<i>Осмаев Мовла Камирович, Хусаинова Зулихан Магомедовна</i> ЯЗЫК СМИ СЕГОДНЯ	1226
<i>Завальнева Екатерина Игоревна</i> ВЫСЕЛЕНИЕ ГРАЖДАН ИЗ СЛУЖЕБНЫХ ЖИЛЫХ ПОМЕЩЕНИЙ	1232
<i>Ольховиков Георгий Николаевич</i> ДЕЛА О ПРИЗНАНИИ ГРАЖДАНИНА БЕЗВЕСТНО ОТСУТСТВУЮЩИМ ИЛИ ОБЪЯВЛЕНИИ УМЕРШИМ: ПРОБЛЕМЫ РОЗЫСКА ПРОПАВШИХ ЛИЦ И ПОВЫШЕНИЯ ДОСТУПНОСТИ ИНФОРМАЦИИ О ДЕЯТЕЛЬНОСТИ СУДОВ	1238
<i>Депершмидт Петр Викторович</i> СРАВНИТЕЛЬНАЯ ХАРАКТЕРИСТИКА СИСТЕМ НАЛОГООБЛОЖЕНИЯ РОССИИ И КРУПНЕЙШИХ СТРАН ЕВРОПЫ	1242
<i>Фомина С. Д., Иванова С. П.</i> ОСНОВНЫЕ НАПРАВЛЕНИЯ СОВЕРШЕНСТВОВАНИЯ ГОСУДАРСТВЕННОГО АППАРАТА РОССИИ НА СОВРЕМЕННОМ ЭТАПЕ РАЗВИТИЯ ОБЩЕСТВА	1248
<i>Острякова Аида Фильгатовна</i>	

СИСТЕМА ИНФОРМАЦИИ В ОРГАНАХ ВНУТРЕННИХ ДЕЛ: РОЛЬ И ЗНАЧЕНИЕ ИНФОРМАЦИИ В УПРАВЛЕНИИ	1253
<i>Острякова Аида Фильгатовна,</i> ВОПРОСЫ ОБЕСПЕЧЕНИЯ ИНФОРМАЦИОННОЙ БЕЗОПАСНОСТИ В ОРГАНАХ ВНУТРЕННИХ ДЕЛ	1259
<i>Кулешова Ольга Игоревна</i> КОРПОРАЦИИ В РОССИЙСКОЙ ПРАВОВОЙ ДОКТРИНЕ И В ЗАРУБЕЖНЫХ ПРАВОПОРЯДКАХ	1264
<i>Тришина Виктория Андреевна</i> КРИМИНАЛИСТИЧЕСКАЯ ХАРАКТЕРИСТИКА ЛИЧНОСТИ СУБЪЕКТА ПРЕСТУПЛЕНИЯ, СОПРЯЖЕННОЕ С ИСПОЛЬЗОВАНИЕМ ИНФОРМАЦИОННО-ТЕЛЕКОММУНИКАЦИОННЫХ СЕТЕЙ В ВИДЕ МОШЕННИЧЕСТВА	1270
<i>Ананьин Петр Александрович</i> ПРОБЛЕМЫ РАСЧЕТА И ВЗЫСКАНИЯ НЕУСТОЙКИ ПРИ ИЗМЕНЕНИИ УСЛОВИЙ ГОСУДАРСТВЕННОГО КОНТРАКТА	1276
<i>Котов Леонид Дмитриевич</i> ЦИФРОВИЗАЦИЯ БЮДЖЕТНОЙ ДЕЯТЕЛЬНОСТИ ГОСУДАРСТВА КАК ВНЕШНИЙ ФАКТОР ЕГО ОРГАНИЗАЦИОННО- ТЕХНИЧЕСКОГО ОБЕСПЕЧЕНИЯ	1284
<i>Котов Леонид Дмитриевич</i> ПРАВОВЫЕ ИНСТРУМЕНТЫ БЮДЖЕТНОГО РЕГУЛИРОВАНИЯ В УСЛОВИЯХ ЦИФРОВОЙ ЭКОНОМИКИ	1289
<i>Котов Леонид Дмитриевич</i> ИСПОЛНЕНИЕ БЮДЖЕТА СУБЪЕКТА РФ: ЦИФРОВИЗАЦИЯ ФУНКЦИЙ И НОВОЕ КАЧЕСТВО ПРОЦЕССОВ	1295
TECHNICAL AND MEDICAL DISCOVERIES FOR SOCIETY	1301
<i>Ерошкин Игорь Геннадьевич, Потапенко Василий Васильевич, Харченко Анастасия Сергеевна, Колмаков Виталий Олегович</i> ВЛИЯНИЕ РАЗЛИЧНЫХ ФАКТОРОВ НА ПОТЕРИ ЭЛЕКТРИЧЕСКОЙ ЭНЕРГИИ В ТЯГОВОЙ СЕТИ ПРИ РАБОТЕ ЭЛЕКТРОВЗОВ ПЕРЕМЕННОГО ТОКА	1301
<i>Абзалилова Римма Тагировна</i> ВЫПОЛНЕНИЕ РАБОТ ПО РЕКОНСТРУКЦИИ КРОВЛИ ЗДАНИЙ С ПРИМЕНЕНИЕМ ЭКСКЛЮЗИВНЫХ МАТЕРИАЛОВ	1306
<i>Григорьев Дмитрий Станиславович</i> К ВОПРОСУ ОСНАЩЕНИЯ АДРЕСНО-АНАЛОГОВОЙ СИСТЕМОЙ АВТОМАТИЧЕСКОЙ ПОЖАРНОЙ СИГНАЛИЗАЦИИ ЗДАНИЙ С МАССОВЫМ ПРИБЫВАНИЕМ ЛЮДЕЙ	1312
<i>Свинтицкий Кирилл Викторович, Кузнецова Анна Владимировна, Иконников Сергей Андреевич, Колмаков Виталий Олегович</i> ИСТОЧНИКИ ПЕРЕНАПРЯЖЕНИЙ И СПОСОБЫ ЗАЩИТЫ УСТРОЙСТВ ТЯГОВОГО ЭЛЕКТРОСНАБЖЕНИЯ	1316
<i>Болоев Петр Антонович, Гергенова Татьяна Петровна, Енина Наталья Александровна</i> КОРРЕЛЯЦИОННЫЕ СВЯЗИ РЕГРЕССИОННЫХ МОДЕЛЕЙ РАБОТЫ ДИЗЕЛЕЙ	1321
<i>Хуррамова Нодирабегим Уктамжоновна</i> ВЫБОР СИСТЕМЫ ОЧИСТКИ ВЫБРОСОВ КАНАЛИЗАЦИОННОЙ НАСОСНОЙ СТАНЦИИ С ИСПОЛЬЗОВАНИЕМ ИЕРАРХИЧЕСКОЙ ПРОЦЕДУРЫ СААТИ	1327
<i>Колмаков Олег Витальевич, Колмаков Виталий Олегович, Семенов Никита Александрович, Ачитаев Николай Николаевич</i> ВЛИЯНИЕ НЕЛИНЕЙНОЙ НАГРУЗКИ НА ПИТАЮЩИЕ СЕТИ, ПРОБЛЕМЫ И ИХ ПУТИ РЕШЕНИЯ	1335
ИССЛЕДОВАНИЯ В ОБЛАСТИ СОЦИАЛЬНЫХ НАУК	1341
<i>Новоселов Илья Андреевич</i> СОСТОЯНИЕ И ПОТЕНЦИАЛ ПРЕДПРИНИМАТЕЛЬСТВА В СФЕРЕ УСЛУГ САНКТ-ПЕТЕРБУРГА	1341
<i>Новоселов Илья Андреевич</i> СПЕЦИФИКА СОЦИАЛЬНО-ЭКОНОМИЧЕСКИХ ПРОЦЕССОВ НА СОВРЕМЕННОЙ ЭТАПЕ: СЕВЕРО-ЗАПАДНЫЙ РЕГИОН	1348
<i>Ларина И.Б.</i> К ВОПРОСУ О РЕАЛИЗАЦИИ ПРИНЦИПА СОЗНАТЕЛЬНОСТИ В ПРОЦЕССЕ ОБУЧЕНИЯ РУССКОМУ ЯЗЫКУ	1354
<i>Дмитриев Кирилл Олегович</i> РОССИЙСКИЙ СОФТ	1359
<i>Миниахметов Азамат Гайнисламович, Аксенов Сергей Геннадьевич</i>	

К ВОПРОСУ О ПОЖАРНОЙ БЕЗОПАСНОСТИ ФАРМАКОЛОГИЧЕСКИХ ФАБРИК	1364
<i>Кабиоров Айбулат Ринатович, Аксенов Сергей Геннадьевич</i> К ВОПРОСУ ОБ ОБЕСПЕЧЕНИИ ПОЖАРНОЙ БЕЗОПАСНОСТИ КУЛЬТУРНО-МАССОВЫХ УЧРЕЖДЕНИЙ	1368
<i>Миниахметов Азамат Гайнисламович, Аксенов Сергей Геннадьевич</i> ПРАВИЛА ПОЖАРНОЙ БЕЗОПАСНОСТИ НА МОРСКИХ СУДАХ	1372
<i>Миниахметов Азамат Гайнисламович, Аксенов Сергей Геннадьевич</i> К ВОПРОСУ ОБ ОБЕСПЕЧЕНИИ ПОЖАРНОЙ БЕЗОПАСНОСТИ НА НЕФТЯНЫХ ОБЪЕКТАХ	1376
TECHNICAL AND MEDICAL DISCOVERIES FOR SOCIETY	1380
<i>Гареев Эрик Фанилевич</i> АНАЛИЗ ОРГАНИЗАЦИИ И ОБОСНОВАНИЕ НЕОБХОДИМОСТИ АВТОМАТИЗАЦИИ БИЗНЕС-ПРОЦЕССА УЧЕТА ТЕХНИЧЕСКОГО ОБСЛУЖИВАНИЯ И РЕМОНТА ТЕХНОЛОГИЧЕСКОГО ОБОРУДОВАНИЯ ГАЗОКОНДЕНСАТНОГО ПРОМЫСЛА	1380
ИССЛЕДОВАНИЯ В ОБЛАСТИ СОЦИАЛЬНЫХ НАУК	1390
<i>Анахов Денис Александрович, Бухарева Лидия Владимировна</i> МЕТОДЫ ПОВЫШЕНИЯ ДОХОДОВ АПТЕЧНОЙ СЕТИ	1390
<i>Аксенов Сергей Геннадьевич, Климин Илья Сергеевич, Климина Гузель Минулловна</i> «ВЫПОЛНЕНИЕ ТРЕБОВАНИЙ ЧАСТИ 7, СТАТЬИ 83, ФЕДЕРАЛЬНОГО ЗАКОНА № 123 ТЕХНИЧЕСКИЙ РЕГЛАМЕНТ О ТРЕБОВАНИЯХ ПОЖАРНОЙ БЕЗОПАСНОСТИ ОТ 22.07.2008(РЕД. ОТ 14.07.2022) В ДЕТСКИХ САДАХ»	1396
<i>Карачурина Анастасия Юрьевна</i> ПРАВОВОЙ ОПЫТ ЗАРУБЕЖНЫХ СТРАН В СФЕРЕ ПРОТИВОДЕЙСТВИЯ ЛЕГАЛИЗАЦИИ (ОТМЫВАНИЮ) ДОХОДОВ, ПОЛУЧЕННЫХ ПРЕСТУПНЫМ ПУТЁМ, И ФИНАНСИРОВАНИЮ ТЕРРОРИЗМА	1403
<i>Карачурина Анастасия Юрьевна</i> АКТУАЛЬНЫЕ ПРОБЛЕМЫ СОВРЕМЕННОГО ЗАКОНОДАТЕЛЬСТВА В СФЕРЕ ПРОТИВОДЕЙСТВИЯ ЛЕГАЛИЗАЦИИ (ОТМЫВАНИЮ) ДОХОДОВ, ПОЛУЧЕННЫХ ПРЕСТУПНЫМ ПУТЁМ, И ФИНАНСИРОВАНИЮ ТЕРРОРИЗМА	1408
<i>Шарый Ирина Алексеевна</i> ИССЛЕДОВАНИЕ АРХИТЕКТУРНЫХ РЕШЕНИЙ WEB ПРИЛОЖЕНИЙ СИСТЕМ УПРАВЛЕНИЯ УМНОГО ДОМА	1414
<i>Трибуль Кристина Евгеньевна</i> СЕМАНТИЧЕСКАЯ АФАЗИЯ ПРИ НЕЙРОДЕГЕНЕРАТИВНЫХ ЗАБОЛЕВАНИЯХ: ДИАГНОСТИКА И ЛЕЧЕНИЕ	1419
<i>Стрелков Евгений Николаевич</i> ОСОБЫЙ ПОРЯДОК ПРИНЯТИЯ СУДЕБНОГО РЕШЕНИЯ ПРИ ЗАКЛЮЧЕНИИ ДОСУДЕБНОГО СОГЛАШЕНИЯ О СОТРУДНИЧЕСТВЕ	1424
<i>Черкасский Петр Андреевич</i> ПРОБЛЕМЫ НАЛОГООБЛОЖЕНИЯ МАЛОГО БИЗНЕСА В ПОСТПАНДЕМИЙНЫЙ ПЕРИОД В УСЛОВИЯХ САНКЦИОННОЙ ПОЛИТИКИ	1431
<i>Рабаданова Джавайрат Габибуллаевна, Юсупов Рахимьян Галимьянович</i> О ПРАВОВОМ СТАТУСЕ ЛИЧНОСТИ	1438
<i>Прозорова Кристина Сергеевна</i> К ВОПРОСУ О ПЕРСПЕКТИВЕ ВВЕДЕНИЯ ЛЬГОТНЫХ УСЛОВИЙ ОТБЫВАНИЯ НАКАЗАНИЯ В ВИДЕ ЛИШЕНИЯ СВОБОДЫ ДЛЯ ВЗРОСЛЫХ ОСУЖДЕННЫХ	1443
<i>Грачева Алина Сергеевна</i> ОТВЕТСТВЕННОСТЬ ЗА НАРУШЕНИЕ УСЛОВИЙ ПРЕДВАРИТЕЛЬНОГО ДОГОВОРА	1450
<i>Смирнова Валерия Витальевна</i> ДИСТАНЦИОННАЯ ПРОВЕРКА КАК ФОРМА ЛИЦЕНЗИОННОГО КОНТРОЛЯ	1456
<i>Ларина И.Б.</i> В ПРОЦЕССЕ ОБУЧЕНИЯ РУССКОМУ ЯЗЫКУ	1460
<i>Власкина Татьяна Олеговна</i> ИССЛЕДОВАНИЕ И РАЗРАБОТКА РЕШЕНИЯ ПО ИНТЕРНЕТ ПРОДВИЖЕНИЮ УСЛУГ АУТСОРСИНГА, КОНСАЛТИНГА, ОБУЧЕНИЯ, АВТОМАТИЗАЦИИ НА БАЗЕ ТЕХНОЛОГИИ CMS «WORDPRESS»	1465
<i>Газизов Айнур Венерович, Аксенов Сергей Геннадьевич</i> ВОПРОСЫ ОБЕСПЕЧЕНИЯ БЕЗОПАСНОСТИ ЛЮДЕЙ ПРИ ПОЖАРАХ В НОЧНЫХ КЛУБАХ	1473
<i>Газизов Айнур Венерович, Аксенов Сергей Геннадьевич</i> ПОЖАРНАЯ ОПАСНОСТЬ НЕФТЕНАЛИВНЫХ СУДОВ В ПОРТУ И В МОРЕ	1477
<i>Газизов Айнур Венерович, Аксенов Сергей Геннадьевич</i> ПОЖАРНАЯ БЕЗОПАСНОСТЬ ЭЛЕКТРОМОБИЛЕЙ	1486

<i>Газизов Айнур Венерович, Аксенов Сергей Геннадьевич</i> ТЕХНОЛОГИИ ТУШЕНИЯ ПОЖАРОВ С ИСПОЛЬЗОВАНИЕМ БЕСПИЛОТНЫХ ЛЕТАТЕЛЬНЫХ АППАРАТОВ	1486
TECHNICAL AND MEDICAL DISCOVERIES FOR SOCIETY	1491
<i>Саввинова А.А.</i> , ПРОЕКТ РЕКОНСТРУКЦИИ УЧАСТКА ОПТИЧЕСКОЙ ТРАНСПОРТНОЙ СЕТИ РЕСПУБЛИКИ САХА (ЯКУТИЯ)	1491
<i>Д.К. Кураш, Т.В. Павленкова</i> ВЫРАЩИВАНИЕ ТОМАТОВ С ИСПОЛЬЗОВАНИЕМ ГИДРОПОННОЙ СИСТЕМЫ	1496
<i>Лядов Владимир Николаевич</i> ОРГАНИЗАЦИЯ ПИТАНИЯ ВОЕННОСЛУЖАЩИХ (СОТРУДНИКОВ) РОСГВАРДИИ В ЗАВИСИМОСТИ ОТ ИХ ВОЗРАСТНЫХ ОСОБЕННОСТЕЙ	1503
ИССЛЕДОВАНИЯ В ОБЛАСТИ СОЦИАЛЬНЫХ НАУК	1511
<i>Котельникова Мария Алексеевна, Федорова Дарья Александровна</i> ЛИЦЕНЗИРОВАНИЕ В РОССИЙСКОЙ ФЕДЕРАЦИИ: ВИДЫ ДЕЯТЕЛЬНОСТИ, ПОДЛЕЖАЩИЕ ЛИЦЕНЗИРОВАНИЮ	1511
<i>Федорова Дарья Александровна, Котельникова Мария Алексеевна</i> ПОЛИТИЧЕСКИЙ РЕЖИМ: ОПРЕДЕЛЕНИЕ И ВИДЫ, ИСТОРИЯ РАЗВИТИЯ	1516
<i>Турлий Светлана Ивановна, Дикалова София Александровна</i> МЕТОДЫ ОПТИМИЗАЦИИ И МОДЕЛИ В ЭКОНОМИКЕ	1524
TECHNICAL AND MEDICAL DISCOVERIES FOR SOCIETY	1527
<i>Усачев Никита Дмитриевич, Яковлева Анастасия Сергеевна</i> РАЗРАБОТКА СИСТЕМЫ АВТОМАТИЧЕСКОЙ ВЕНТИЛЯЦИИ ПРОМЫШЛЕННЫХ ПОМЕЩЕНИЙ НА ОСНОВЕ ГАЗОАНАЛИЗАТОРА	1527
<i>Артемова А.А. Федоров В.О.</i> МЕТОДЫ СЕГМЕНТАЦИИ СНИМКОВ КОМПЬЮТЕРНОЙ ТОМОГРАФИИ В ЗАДАЧАХ ОБНАРУЖЕНИЯ КОРОНАВИРУСНОЙ ПНЕВМОНИИ	1533
<i>Петрушина Анастасия Андреевна, Ерохина Елена Вячеславовна</i> ПРОБЛЕМЫ ВНЕДРЕНИЯ И ИСПОЛЬЗОВАНИЯ ИННОВАЦИОННЫХ ИСТОЧНИКОВ ЭНЕРГИИ	1539
ИССЛЕДОВАНИЯ В ОБЛАСТИ СОЦИАЛЬНЫХ НАУК	1546
<i>Игнатьев Д.Р.</i> ИННОВАЦИОННЫЕ РЕСУРСΟΣБЕРЕГАЮЩИЕ МЕТОДЫ В ЛОГИСТИКЕ ПРОМЫШЛЕННЫХ ПРЕДПРИЯТИЙ	1546
<i>Лучинский Е.Е.</i> РАЗВИТИЕ ИНВЕСТИЦИОННЫХ ИНСТРУМЕНТОВ ГОСУДАРСТВЕННОЙ ПОДДЕРЖКИ В СФЕРЕ АКВАКУЛЬТУРЫ	1553
<i>Лучинский Е.Е.</i> ПРОБЛЕМЫ ПРИМЕНЕНИЯ СПИК В КАЧЕСТВЕ ИНСТРУМЕНТА СТИМУЛИРОВАНИЯ ИНВЕСТИЦИЙ В АРХАНГЕЛЬСКОЙ ОБЛАСТИ	1557
<i>Власюк Олег Анатольевич</i> ПРОБЛЕМЫ ПРАВОВОГО РЕГУЛИРОВАНИЯ УПРАЗДНЕНИЯ (ЛИКВИДАЦИИ) ОСОБО ОХРАНЯЕМЫХ ПРИРОДНЫХ ТЕРРИТОРИЙ	1562
<i>Ревенко Мария Андреевна</i> ЗАЩИТА ПРАВА НА ИМЯ В СЕТИ «ИНТЕРНЕТ»	1569
<i>Ирниченко Олег Александрович, Аксенов Сергей Геннадьевич</i> ОБЕСПЕЧЕНИЯ ПОЖАРНОЙ БЕЗОПАСНОСТИ НЕФТЯНЫХ И ГАЗОВЫХ СКВАЖИН	1573
<i>Турк Светлана Нальбиевна, Мельникова Маргарита Сергеевна, Новикова Магдалина Алексеевна</i> К ВОПРОСУ О СТРОИТЕЛЬСТВЕ СУЭЦКОГО КАНАЛА (1859-1869)	1583
<i>Нончин Александр Александрович</i> НАПРАВЛЕНИЯ ПОВЫШЕНИЯ ЭФФЕКТИВНОСТИ РЕАЛИЗАЦИИ ПРОГРАММ ПО МОЛОДЕЖНОЙ ПОЛИТИКЕ В МУНИЦИПАЛЬНОМ ОБРАЗОВАНИИ И РАЗРАБОТКА МЕРОПРИЯТИЙ ПО ИХ СОВЕРШЕНСТВОВАНИЮ	1588
<i>Нончин Александр Александрович</i> ТЕОРЕТИЧЕСКИЕ АСПЕКТЫ РАБОТЫ С МОЛОДЕЖЬЮ НА УРОВНЕ МУНИЦИПАЛЬНОГО ОБРАЗОВАНИЯ	1594

<i>Прохорова Ирина Владимировна, Гусев Александр Владимирович, Прохоров Дмитрий Владимирович</i> ФИЛОСОФСКИЕ ОСНОВЫ ПРОЦЕССА ПРОЕКТИРОВАНИЯ БЕЗОПАСНОЙ ОБРАЗОВАТЕЛЬНОЙ СРЕДЫ	1601
<i>Лиман А.А.</i> ПОНЯТИЕ ПРАВА ОБЩЕЙ ДОЛЕВОЙ СОБСТВЕННОСТИ	1608
<i>Рябова Ольга Алексеевна, Рябов Павел Ричардович</i> ПЕРСПЕКТИВЫ ИСПОЛЬЗОВАНИЯ ИСКУССТВЕННОГО ИНТЕЛЛЕКТА В РОССИЙСКОМ СУДОПРОИЗВОДСТВЕ	1612
<i>Инна Сергеевна Плотникова, Коленцова Вероника Владимировна, Шаповалов Дмитрий Анатольевич</i> АКТУАЛЬНЫЕ ПРОБЛЕМЫ ЗАКЛЮЧЕНИЯ БРАКА В РФ	1617
<i>Хайдер Али Насер</i> СОСТОЯНИЕ ЭКОНОМИКИ ЙЕМЕНА ПОСЛЕ 8 ЛЕТ ВОЙНЫ	1626
ПСИХОЛОГИЧЕСКИЕ НАУКИ	1635
<i>Молчанова Софья Леонидовна</i> ОСОБЕННОСТИ РЕЧЕВОГО РАЗВИТИЯ У ДЕТЕЙ ДОШКОЛЬНОГО ВОЗРАСТА, РОЖДЕННЫХ МЕТОДОМ ЭКО	1635
<i>Молчанова Софья Леонидовна</i> ОБЗОР ИССЛЕДОВАНИЯ ОСОБЕННОСТЕЙ РЕЧЕВОГО РАЗВИТИЯ ДЕТЕЙ ДОШКОЛЬНОГО ВОЗРАСТА, РОЖДЕННЫХ МЕТОДОМ ЭКО	1639
ИССЛЕДОВАНИЯ В ОБЛАСТИ СОЦИАЛЬНЫХ НАУК	1644
<i>Епифанова Лидия Анатольевна, Адамова Алёна Александровна</i> ЗНАЧЕНИЕ СМИ В ПОПУЛЯРИЗАЦИИ СПОРТА СРЕДИ НАСЕЛЕНИЯ НА ПРИМЕРЕ ХУДОЖЕСТВЕННОЙ ГИМНАСТИКИ	1644
<i>Турсенев Сергей Александрович, Решетов Анатолий Петрович, Россошанский Родион Вячеславович</i> АНАЛИЗ ПРИЧИН ГИБЕЛИ И ТРАВМАТИЗМА ПОЖАРНЫХ, УЧАСТВУЮЩИХ В ТУШЕНИИ ПОЖАРА	1648
<i>Туласынова Надежда Юрьевна, Душкина Тамара Николаевна, Корякина Вероника Николаевна</i> НЕКОТОРЫЕ ОСОБЕННОСТИ ПОДГОТОВКИ ДЕТЕЙ С РАССТРОЙСТВОМ АУТИСТИЧЕСКОГО СПЕКТРА К ПЕРЕХОДУ К ШКОЛЬНОМУ ОБУЧЕНИЮ	1652
<i>Лю Сяоцзе</i> КОММУНИКАТИВНОЕ ПОВЕДЕНИЕ ЛЮДЕЙ В ПОВСЕДНЕВНОЙ ЖИЗНИ	1657
<i>Зарайская Лидия Алексеевна, Подольный Николай Александрович</i> ПРОБЛЕМНЫЕ АСПЕКТЫ РЕАЛИЗАЦИИ ПРОКУРОРОМ ПРОЦЕССУАЛЬНЫХ ПОЛНОМОЧИЙ НА СТАДИИ ДОСУДЕБНОГО ПРОИЗВОДСТВА ПО УГОЛОВНОМУ ДЕЛУ	1663
<i>Елистархова Юлия Владимировна</i> ОСОБЕННОСТИ СУИЦИДАЛЬНОГО ПОВЕДЕНИЯ В ПОДРОСТКОВОМ И ЮНОШЕСКОМ ВОЗРАСТЕ	1670
<i>Данилова Наталия Гармажаповна</i> РАЗВИТИЕ У МЛАДШИХ ДОШКОЛЬНИКОВ С ОБЩИМ НЕДОРАЗВИТИЕМ РЕЧИ ДИАЛОГИЧЕСКОЙ РЕЧИ В СОВМЕСТНОЙ ДЕЯТЕЛЬНОСТИ СО СВЕРСТНИКАМИ	1674
TECHNICAL AND MEDICAL DISCOVERIES FOR SOCIETY	1678
<i>Орманов Адилет Нурланулы</i> СРАВНИТЕЛЬНЫЙ АНАЛИЗ ДАТЧИКОВ ПОТОКА СЕМЯН	1678
ИССЛЕДОВАНИЯ В ОБЛАСТИ СОЦИАЛЬНЫХ НАУК	1689
<i>Купрякова Ангелина Викторовна, Халматова Алина Александровна, Канина Анастасия Андреевна, Галли Злата Владимировна</i> МЕТОДИЧЕСКИЕ ПОДХОДЫ ПРИ ОРГАНИЗАЦИИ ПРОВЕДЕНИЯ ЭЛЕКТИВНЫХ КУРСОВ	1689
<i>Купрякова Ангелина Викторовна, Халматова Алина Александровна, Канина Анастасия Андреевна, Галли Злата Владимировна</i> ЭТНОТЕРРИТОРИАЛЬНЫЕ ГРУППЫ БУРЯТ ИРКУТСКОЙ ОБЛАСТИ	1696
<i>Лиман А.А.</i> ПРОБЛЕМАТИКА ИСПОЛНЕНИЯ ПРАВА ОБЩЕЙ ДОЛЕВОЙ СОБСТВЕННОСТИ	1701
<i>Данилова Наталия Гармажаповна</i> РАЗВИТИЕ У МЛАДШИХ ДОШКОЛЬНИКОВ С ОБЩИМ НЕДОРАЗВИТИЕМ РЕЧИ ДИАЛОГИЧЕСКОЙ РЕЧИ В СОВМЕСТНОЙ ДЕЯТЕЛЬНОСТИ СО СВЕРСТНИКАМИ	1704

<i>Багдасарян Алина Александровна</i> СВЯЗЬ ОБРАЗА РУКОВОДИТЕЛЯ И ПРОФЕССИОНАЛЬНОЙ САМОРЕАЛИЗАЦИИ ПОДЧИНЕННЫХ	1708
<i>Матвеева Виктория Сергеевна</i> ВЛИЯНИЕ САМООЦЕНКИ НА УСПЕШНОСТЬ ПРОФЕССИОНАЛЬНОЙ ДЕЯТЕЛЬНОСТИ	1712
<i>Кривилёв Сергей Анатольевич, Павлов Александр Григорьевич, Тухто Сергей Владимирович, Силко Александр Анатольевич, Нескреба Дмитрий Сергеевич, Савицкий Ярослав Владимирович</i> ВОЗДЕЙСТВИЕ НАСТОЛЬНОГО ТЕННИСА НА ПОВЫШЕНИЕ УРОВНЯ ФИЗИЧЕСКОЙ ПОДГОТОВКИ ВОЕННОСЛУЖАЩИХ СВЯЗИСТОВ	1715
<i>Дзагурова Наталья Хаджумаровна</i> ДОМАШНЕЕ НАСИЛИЕ В ОТНОШЕНИИ ЖЕНЩИН В РОССИЙСКИХ СЕМЬЯХ (РЕГИОНАЛЬНЫЙ АСПЕКТ)	1722
<i>Зиновьева Надежда Андреевна</i> ПСИХОЛОГИЧЕСКИЕ АСПЕКТЫ СУИЦИДАЛЬНОГО ПОВЕДЕНИЯ ПОДРОСТКОВ С РАЗЛИЧНЫМИ ВИДАМИ ЗАВИСЕМОСТЕЙ	1727
<i>Бондаренко Дмитрий Михайлович, Трошкова Екатерина Викторовна</i> РЕАЛИЗАЦИЯ СМК В СФЕРЕ ОХРАННЫХ УСЛУГ: ОСОБЕННОСТИ, ВОЗМОЖНОСТИ, ТРУДНОСТИ И КЛЮЧЕВЫЕ ОШИБКИ	1731
<i>Бондаренко Дмитрий Михайлович, Трошкова Екатерина Викторовна</i> ПРИВЕРЖЕННОСТЬ РУКОВОДИТЕЛЯ СТАНДАРТАМ КАЧЕСТВА В СФЕРЕ ОХРАННЫХ УСЛУГ	1737
<i>Мурадов В.А.</i> К ВОПРОСУ О НЕКОТОРЫХ ПРОБЛЕМАХ ЗАКОНОДАТЕЛЬНОГО ЗАКРЕПЛЕНИЯ ЭКОЛОГО-ПРАВОВЫХ НОРМ	1743
TECHNICAL AND MEDICAL DISCOVERIES FOR SOCIETY	1748
<i>Галимов Егор Владимирович</i> МЕТОДОЛОГИЯ ОПРЕДЕЛЕНИЯ СВОЙСТВ СМАЗОЧНЫХ МАТЕРИАЛОВ ДЛЯ БИОПОЛИМЕРНЫХ БУРОВЫХ РАСТВОРОВ	1748
<i>Колмаков В.О., Демидов Е.В., Золотухин А.И.</i> ГЕНЕРАТОР КАМЕРТОННЫЙ ТИПА ГКШ	1753
<i>Масляков Владимир Владимирович, Рябихина Юлия Николаевна, Русакова Ирина Сергеевна</i> МИННО-ВЗРЫВНЫЕ ТРАВМЫ	1757
<i>Борисова Екатерина Александровна</i> ЭЛЕМЕНТЫ ДОГОВОРА АРЕНДЫ НЕДВИЖИМОГО ИМУЩЕСТВА	1763
<i>Борисова Екатерина Александровна</i> ПРАВОВОЕ РЕГУЛИРОВАНИЯ АРЕНДЫ ЗЕМЕЛЬНЫХ УЧАСТКОВ КАК ОБЪЕКТОВ НЕДВИЖИМОСТИ	1768
<i>Борисова Екатерина Александровна</i> АКТУАЛЬНЫЕ ПРОБЛЕМЫ СОБЛЮДЕНИЯ ФОРМЫ И ТРЕБОВАНИЙ ГОСУДАРСТВЕННОЙ РЕГИСТРАЦИИ ДОГОВОРА АРЕНДЫ НЕДВИЖИМОСТИ	1773
<i>Худойкина Татьяна Викторовна, Исаева Юлия Алексеевна</i> СОВЕРШЕНСТВОВАНИЕ ПРАВОТВОРЧЕСКОГО ПРОЦЕССА В РЕСПУБЛИКЕ МОРДОВИЯ	1778
<i>Керимов Кирилл Артурович</i> ВОСПРИЯТИЕ ИСТОРИИ И КУЛЬТУРЫ ВЕНГРИИ В ОБЩЕСТВЕННОМ ПРОСТРАНСТВЕ РОССИИ	1784
<i>Мартюшева Л.П., Харитонов А.С.</i> ОПРЕДЕЛЕНИЕ ПОРЯДКА ВЕДЕНИЯ КОРПОРАТИВНЫХ ПРАВ, КАК МЕРЫ ОХРАНЫ ПРАВ ПРЕДПРИЯТИЯ	1790
<i>Козлова Галина Викторовна, Ковалев Никита Иванович, курсант, Шавырин Алексей Петрович, курсант</i> СЕМАНТИКА КОНСТРУКЦИИ «NOUN + BE GOING TO + INFINITIVE»	1795
<i>Телегин Владислав Евгеньевич</i> СОВРЕМЕННОЕ ПАТРИОТИЧЕСКОЕ ВОСПИТАНИЕ В ШКОЛАХ ЯПОНИИ	1800
<i>Влавацкая Екатерина Александровна, Горбунова Анна Сергеевна, Власова Елена Львовна</i> ИСТОРИЯ РАЗВИТИЯ ТАМОЖЕННОГО СОЮЗА СТРАН-УЧАСТНИКОВ ЕВРАЗИЙСКОГО ЭКОНОМИЧЕСКОГО СОЮЗА (ТС ЕАЭС)	1807

<i>Сафонов Владислав Юрьевич, Бурвиков Никита Викторович</i> ФЕНОМЕН ЗЛОУПОТРЕБЛЕНИЯ ПРАВОМ	1812
<i>Кручинина Валерия Витальевна, Ларина Ирина Евгеньевна</i> ИСПОЛЬЗОВАНИЕ МЕТОДА ABC ДЛЯ ОПТИМИЗАЦИИ РАСПРЕДЕЛЕНИЯ КОСВЕННЫХ РАСХОДОВ	1818
TECHNICAL AND MEDICAL DISCOVERIES FOR SOCIETY	1822
<i>Адаев Роман Борисович</i> РАЗРАБОТКА МАТЕМАТИЧЕСКОЙ МОДЕЛИ ДИНАМИКИ СКЛАДА ОДНОРОДНОЙ ПРОДУКЦИИ	1822
<i>Лебедев Дмитрий Валерьевич</i> ПРИМЕНЕНИЕ НОВЫХ ТЕХНОЛОГИЙ ПРИ ГАЗОСНАБЖЕНИЕ МУНИЦИПАЛЬНЫХ УЧРЕЖДЕНИЙ В БЛОЧНО-МОДУЛЬНОМ ИСПОЛНЕНИИ	1829
ИССЛЕДОВАНИЯ В ОБЛАСТИ СОЦИАЛЬНЫХ НАУК	1833
<i>Лапаева Ольга Федоровна, Дубовсков Константин Юрьевич, Шинкарев Владимир Владимирович, Селезнёв Иван Валерьевич</i> ПУТИ ПОВЫШЕНИЯ ИННОВАЦИОННОЙ АКТИВНОСТИ ЭНЕРГОКОМПАНИЙ РОССИИ И РЕГИОНА (НА ПРИМЕРЕ ОРЕНБУРГСКОЙ ОБЛАСТИ)	1833
<i>Зиновьева Надежда Андреевна</i> ПСИХОЛОГИЧЕСКИЕ АСПЕКТЫ СУИЦИДАЛЬНОГО ПОВЕДЕНИЯ ПОДРОСТКОВ С РАЗЛИЧНЫМИ ВИДАМИ ЗАВИСМОСТЕЙ	1848
<i>Филь Г.Г.</i> ДИСКУССИЯ О ВИДАХ ГРАЖДАНСКОГО СУДОПРОИЗВОДСТВА	1852
<i>Древалев Андрей Анатольевич</i> ПРИМЕНЕНИЕ НЕЙРОННЫХ СЕТЕЙ В СИСТЕМАХ ПОДДЕРЖКИ ПРИНЯТИЯ УПРАВЛЕНЧЕСКИХ РЕШЕНИЙ УЧАСТНИКОВ ВНЕШНЕЭКОНОМИЧЕСКОЙ ДЕЯТЕЛЬНОСТИ	1857
<i>Хайруллин А. Г., Хуснутдинова Р.Г., Ваганов М. С.</i> ФИЗИЧЕСКАЯ КУЛЬТУРА И ЗДОРОВЫЙ ОБРАЗ ЖИЗНИ ПРИ АСТМЕ	1863
<i>Ломова Ольга Александровна, Забровская Марина Эдуардовна</i> АНАЛИЗ ПРИЧИН ВОЗНИКНОВЕНИЯ ПОЖАРОВ И ВЗРЫВОВ НА ПРОМЫШЛЕННЫХ ПРЕДПРИЯТИЯХ, В ЖИЛЫХ И ОБЩЕСТВЕННЫХ ЗДАНИЯХ	1867
<i>Терехина Ольга Владимировна, Лещинская Светлана Борисовна</i> СУБЪЕКТИВНО-ПСИХОЛОГИЧЕСКИЕ ИНДИКАТОРЫ КАЧЕСТВА ЖИЗНИ В ЮНОШЕСКОМ ВОЗРАСТЕ (НА ПРИМЕРЕ УЧАЩИХСЯ ТЕХНИКУМОВ)	1875
TECHNICAL AND MEDICAL DISCOVERIES FOR SOCIETY	1886
<i>Самохина Ж. И., Солодов А. Г.</i> ПРИМЕНЕНИЕ 3D-МОДЕЛИРОВАНИЯ В РАЗЛИЧНЫХ ОБЛАСТЯХ И В МЕДИЦИНЕ	1886
<i>Дзевицкая Анастасия Владимировна, Фомичев Александр Сергеевич, Лупачева Ксения Алексеевна</i> МАТЕМАТИЧЕСКИЕ ОСНОВЫ ЦИФРОВОЙ ОБРАБОТКИ СИГНАЛОВ	1984
<i>Аббасов Мугабил Ширмамед оглы</i> ПОВЫШЕНИЕ ЭФФЕКТИВНОСТИ ЗА СЧЕТ ОПТИМИЗАЦИИ ПРОИЗВОДСТВЕННОГО ПРОЦЕССА	1900
ИССЛЕДОВАНИЯ В ОБЛАСТИ СОЦИАЛЬНЫХ НАУК	1905
<i>Козлова Наталья Александровна</i> ОСОБЕННОСТИ ФОРМИРОВАНИЯ ПОЗНАВАТЕЛЬНОГО ИНТЕРЕСА ОБУЧАЮЩИХСЯ	1905
<i>Полишко Андрей Иванович, Ронжина Анастасия Константиновна, Хасанова Зиля Ильфатовна</i> ПАМЯТКА ПО ДЕЙСТВИЯМ ПРИ СТИХИЙНЫХ БЕДСТВИЯХ В УСЛОВИЯХ КИРОВСКОЙ ОБЛАСТИ	1909
<i>Пиняйкина Дарья Валерьевна, Ерёмкина Кристина Сергеевна</i> УВАЖЕНИЕ ПРАВ ЧЕЛОВЕКА КАК ПРИНЦИП МЕЖДУНАРОДНОГО ПРАВА	1916
<i>Турлий Светлана Ивановна, Гребенюк Владислав Андреевич</i> МЕТОДЫ ОПТИМИЗАЦИИ В ТОРГОВОЙ СФЕРЕ.	1920
<i>Андропова Олеся Алексеевна, Панова Ольга Александровна</i> СОВРЕМЕННЫЕ МЕТОДЫ ОЦЕНКИ СТОИМОСТИ БИЗНЕСА	1925
<i>Андропова Олеся Алексеевна, Панова Ольга Александровна</i> СУЩНОСТЬ ОПРЕДЕЛЕНИЯ «СТОИМОСТЬ ОЦЕНКИ БИЗНЕСА»	1931
<i>Северьянова Елена Дмитриевна, Андреянов Никита Валерьевич</i> ВОЗМОЖНОСТЬ АВТОМАТИЗАЦИИ ПРОЦЕССОВ КОНТРОЛЯ ПРОДУКТОВ ПИТАНИЯ В ДОШКОЛЬНЫХ ОБРАЗОВАТЕЛЬНЫХ ОРГАНИЗАЦИЯХ	1937

<i>Овсеян Эрик Эдуардович, Хлгатын Нарек Мамиконович, Соседко Софья Вадимовна</i> ОСНОВНЫЕ ПРОБЛЕМЫ, ВОЗНИКАЮЩИЕ ПРИ ПРОИЗВОДСТВЕ СУДЕБНОЙ СТРОИТЕЛЬНО-ТЕХНИЧЕСКОЙ ЭКСПЕРТИЗЫ В СОВРЕМЕННОЙ РОССИИ	1943
<i>Osman Aizhan Erbolkyz</i> STATE MANAGEMENT OF INNOVATIVE DEVELOPMENT IN KAZAKHSTAN	1947
<i>Хазиахметова А.А.</i> ОСОБЕННОСТИ ПРОИЗВОДСТВА ИСТОРИКО-КУЛЬТУРНОЙ ЭКСПЕРТИЗЫ ПРОЕКТНОЙ ДОКУМЕНТАЦИИ НА ПРОВЕДЕНИЕ РАБОТ ПО СОХРАНЕНИЮ ОБЪЕКТОВ КУЛЬТУРНОГО НАСЛЕДИЯ	1955
<i>Варсеева Виктория Александровна</i> КОНЦЕПТ «ТРУД» В ДЕТСКОЙ ЯЗЫКОВОЙ КАРТИНЕ МИРА (ПО ДАННЫМ АССОЦИАТИВНОГО ЭКСПЕРИМЕНТА)	1960
<i>Мараков Захар Юрьевич</i> ОСОБЕННОСТИ РЕАЛИЗАЦИИ ГОСУДАРСТВЕННОЙ СОЦИАЛЬНОЙ ПОЛИТИКИ В СФЕРЕ ОБРАЗОВАНИЯ	1966
<i>Камилла Саматовна Естерекова</i> КУЛЬТУРНАЯ КОННОТАЦИЯ АНГЛИЙСКИХ ФРАЗЕОЛОГИЗМОВ (НА ПРИМЕРЕ НАИБОЛЕЕ ЧАСТОТНЫХ АНГЛИЙСКИХ ФЕ)	1970
<i>Зверева Анастасия Дмитриевна</i> ПОВЫШЕНИЕ НАДЕЖНОСТИ ДИСКОВОГО ТОРМОЗА ПОДВИЖНОГО СОСТАВА	1976
<i>Поляков Кирилл Геннадьевич</i> ИСПОЛЬЗОВАНИЕ ГИБКИХ МЕТОДОВ ПРИ РАЗРАБОТКЕ ПРОЕКТОВ	1980
<i>Зеничев Николай Андреевич</i> СИСТЕМА ОРГАНОВ ПРИНУДИТЕЛЬНОГО ИСПОЛНЕНИЯ СОЕДИНЕННЫХ ШТАТОВ АМЕРИКИ	1985
<i>Кузнецова Анна Григорьевна</i> ХАРАКТЕРИСТИКА И СОСТАВ МИКРОФЛОРЫ МОЛОЧНОКИСЛОЙ ПРОДУКЦИИ, ПРЕДСТАВЛЕННОЙ В РЕГИОНАЛЬНОЙ ТОРГОВОЙ СЕТИ (НАСЕЛЕННЫЙ ПУНКТ)	1990
<i>Горовой Сергей Алексеевич, Пименова Елизавета Игоревна</i> СОВЕРШЕНСТВОВАНИЕ ТЕХНОЛОГИИ ОБРАБОТКИ ПОЧВЫ	1995
<i>Белов В. О., Кисняшкин П. И., Сеськина О. Е.</i> ОСНОВЫ ПРАВОВОГО СТАТУСА ЛИЧНОСТИ В РОССИЙСКОЙ ФЕДЕРАЦИИ	2002
<i>Белов В. О., Кисняшкин П. И., Сеськина О. Е.</i> ПРОБЛЕМЫ ПРИМЕНЕНИЯ ПОЖИЗНЕННОГО ЛИШЕНИЯ СВОБОДЫ В РОССИЙСКОЙ ФЕДЕРАЦИИ	2007
<i>Стенина Полина Андреевна, Щербакова Яна Николаевна, Гелюк Николай Анатольевич</i> «СРЕДСТВА РАЗВИТИЯ САМОДЕЯТЕЛЬНОСТИ ПОДРОСТКОВ В РАКУРСЕ ИХ ВОСПИТАТЕЛЬНОЙ ЦЕННОСТИ ПРИ РЕАЛИЗАЦИИ ДОПОЛНИТЕЛЬНЫХ ОБЩЕРАЗВИВАЮЩИХ ПРОГРАММ НА ПРИМЕРЕ ПРОФИЛЬНЫХ ОТРЯДОВ МЕЖДУНАРОДНОГО ДЕТСКОГО ЦЕНТРА «АРТЕК»	2013
<i>Ибрагимова Диана Радиковна</i> КОМПОЗИЦИОННО-СТИЛИСТИЧЕСКИЕ ОСОБЕННОСТИ РОМАНА ЧХОН МЕНГВАНА «КИТ»	2021
<i>Furer Olga Veniaminovna, Cilimbaev Nikita Alexandrovich</i> INVESTIGATION OF THE PASSAGE OF AN OPTICAL WAVE THROUGH A THREE-LAYER CHIRAL METAMATERIAL BASED ON QUARTZ SiO ₂ AND ICELAND SPAR CaCO ₃ COMPOUNDS	2029
<i>Салтук Максим Владиславович</i> СПЕЦИАЛЬНЫЕ МЕРЫ ГРАЖДАНСКО-ПРАВОВОЙ ОТВЕТСТВЕННОСТИ ЗА НАРУШЕНИЕ ОБЯЗАТЕЛЬСТВ	2039
<i>Кондратьева Елизавета Валерьевна</i> СОВЕРШЕНСТВОВАНИЕ ТАМОЖЕННОГО КОНТРОЛЯ ПУТЕМ ВНЕДРЕНИЯ ЦИФРОВЫХ ТЕХНОЛОГИЙ	2044
<i>Зыков Д.А., Пысина О.И.</i> ПОЛНОМОЧИЯ СУДА НА ОТДЕЛЬНЫХ ЭТАПАХ УГОЛОВНОГО СУДОПРОИЗВОДСТВА	2051
<i>Семенов С.А., Тутяев О.И.</i> ХПРИНУДИТЕЛЬНЫЕ МЕРЫ МЕДИЦИНСКОГО ХАРАКТЕРА КАК СПЕЦИФИЧЕСКАЯ МЕРА УГОЛОВНО-ПРАВОВОГО ХАРАКТЕРА	2062
<i>Федорова Екатерина Спартаковна</i> О ТЕОРЕТИКО-МЕТОДОЛОГИЧЕСКИХ ОСНОВАХ ИССЛЕДОВАНИЯ «ОБМАНУТЫХ ДОЛЬЩИКОВ И ВКЛАДЧИКОВ», КАК СОЦИАЛЬНОЙ ПРОБЛЕМЫ	2068

<i>Фомин М. А., Садовиков Н. Е., Жидков В. И., Лаврова В. И.</i> ПРАВОВЫЕ МЕХАНИЗМЫ РАЗМЕЩЕНИЯ НЕСТАЦИОНАРНЫХ ТОРГОВЫХ ОБЪЕКТОВ	2072
<i>Фомин М. А., Садовиков Н. Е., Жидков В. И., Лаврова В. И.</i> ПУТИ ФОРМИРОВАНИЯ И НАПРАВЛЕНИЯ ЭФФЕКТИВНОГО ИСПОЛЬЗОВАНИЯ ФИНАНСОВЫХ РЕСУРСОВ ПРЕДПРИЯТИЯ	2079
<i>Фомин М. А., Садовиков Н. Е., Жидков В. И., Лаврова В. И.</i> ЭФФЕКТИВНОСТЬ ИСПОЛЬЗОВАНИЯ ОБОРОТНЫХ СРЕДСТВ НА ПРЕДПРИЯТИЯХ Г. КЕМЕРОВО	2084
<i>Фомин М. А., Садовиков Н. Е., Жидков В. И., Лаврова В. И.</i> В ЧЕМ ПРЕИМУЩЕСТВО И НЕДОСТАТОК КРИПТОВАЛЮТЫ BITCOIN?	2091
<i>Фомин М. А., Садовиков Н. Е., Жидков В. И., Лаврова В. И.</i> РОЛЬ ВОЕННЫХ СУДОВ В СОВРЕМЕННОЙ РОССИИ	2095
<i>Горовой Сергей Алексеевич</i> СНИЖЕНИЕ ЭНЕРГОЕМКОСТИ СРЕДСТВ ДЛЯ ОБРАБОТКИ ПОЧВЫ	2101
<i>Зарбуева Татьяна Васильевна</i> ПРОБЛЕМЫ КВАЛИФИКАЦИИ ПРЕСТУПЛЕНИЙ, СОВЕРШЁННЫХ ОРГАНИЗОВАННОЙ ГРУППОЙ	2108
<i>Грошев Дмитрий Анатольевич</i> ПОСТРОЕНИЕ ТРАНЗИТИВНОГО ЗАМЫКАНИЯ ГРАФА (БИНАРНОГО ОТНОШЕНИЯ)	2114
<i>Грошев Дмитрий Анатольевич</i> ПОСТРОЕНИЕ МАКСИМАЛЬНОГО ПАРОСОЧЕТАНИЯ В ДВУДОЛЬНОМ ГРАФЕ	2118
<i>Магдиева Чулпан Айратовна</i> ВОСПИТАТЕЛЬНЫЙ ПОТЕНЦИАЛ ПРЕДМЕТА «АНГЛИЙСКИЙ ЯЗЫК»	2123
<i>Антонов Евгений Васильевич</i> ФАКТОРЫ АМЕРИКАНСКОГО ПРОТИВОСТОЯНИЯ	2132
TECHNICAL AND MEDICAL DISCOVERIES FOR SOCIETY	2142
<i>Кириченко Артём Сергеевич</i> ЭФФЕКТИВНОСТЬ ПРИМЕНЕНИЯ ВЫСОКОИНТЕГРИРОВАННОЙ МОДЕЛИ АКТИВА НА ПОКУРСКОЙ СВИТЕ ВАТ-ЕГАНСКОГО МЕСТОРОЖДЕНИЯ	2142
<i>Кириченко Артём Сергеевич</i> ЭФФЕКТИВНОСТЬ ПРИМЕНЕНИЯ ВЫСОКОИНТЕГРИРОВАННОЙ МОДЕЛИ АКТИВА МЕСТОРОЖДЕНИЯ	2146
<i>Кириченко Артём Сергеевич</i> ОЦЕНКА ПРИМЕНЕНИЯ МАШИННОГО ОБУЧЕНИЯ В РАМКАХ ВЫСОКО-ИНТЕГРИРОВАННОЙ МОДЕЛИ АКТИВА	2149
<i>Кириченко Артём Сергеевич</i> АЛГОРИТМ СОЗДАНИЯ ВЫСОКОИНТЕГРИРОВАННОЙ МОДЕЛИ АКТИВА МЕСТОРОЖДЕНИЯ НА БАЗЕ МАШИННОГО ОБУЧЕНИЯ	2153
<i>Монгуш Анай-Хаак Викторовна</i> РАЗРАБОТКА КОМПЛЕКСА УПРАЖНЕНИЙ ПРИ ФОРМИРОВАНИИ ЛЕКСИЧЕСКИХ НАВЫКОВ НА НАЧАЛЬНОМ ЭТАПЕ ОБУЧЕНИЯ	2160
<i>Тяблосева Даниэла Валерьевна, Ульянова Лариса Александровна</i> ИСПОЛЬЗОВАНИЕ НАГЛЯДНОСТИ В ОБУЧЕНИИ ГРАММАТИКЕ НА УРОКАХ ФРАНЦУЗСКОГО ЯЗЫКА В СРЕДНЕЙ ШКОЛЕ	2168
<i>Сапунов А.С.</i> ФИЗИЧЕСКАЯ КУЛЬТУРА КАК СРЕДСТВО ФОРМИРОВАНИЯ ЗДОРОВОГО ОБРАЗА ЖИЗНИ СОВРЕМЕННОЙ МОЛОДЕЖИ	2176