

Министерство науки и высшего образования
Российской Федерации

Федеральное государственное бюджетное образовательное
учреждение высшего образования
«НИЖЕГОРОДСКИЙ ГОСУДАРСТВЕННЫЙ
ЛИНГВИСТИЧЕСКИЙ УНИВЕРСИТЕТ
им. Н. А. Добролюбова»
(НГЛУ)

ВЕСТНИК
Нижегородского государственного
лингвистического университета
им. Н. А. Добролюбова

Выпуск 4 (64)

Нижний Новгород

2023

Печатается по решению редакционно-издательского совета НГЛУ

Вестник Нижегородского государственного лингвистического университета
им. Н. А. Добролюбова. Вып. 4 (64). — Н. Новгород: НГЛУ, 2023. — 357 с.

ISSN 2072-3490

Главный редактор

Ж. В. Никонова

Редакционная коллегия:

А. В. Иванов (*зам. главного редактора*), М. А. Ариян, О. В. Байкова (Киров),
К. Э. Безукладников (Пермь), М. К. Бронич, М. А. Викулина,
Н. К. Гарбовский (Москва), Н. А. Голубева, М. А. Грачев, Б. А. Жигалев,
В. И. Карасик (Москва), С. Б. Королева, Л. П. Крысин (Москва), И. В. Леушина,
Н. В. Макшанцева, М. И. Никола (Москва), О. А. Обдалова (Томск),
О. Г. Оберемко, Е. Р. Поршнева, Л. В. Рацибурская, Т. Н. Синеокова,
В. В. Сдобников, Д. Боксэ (США), Д. Марке (Бельгия), Д. Мийе-Жерар (Франция),
У. Реннер-Хенке (Германия), К. Флидль (Австрия), С. Фрилз (США)

Учредитель: Федеральное государственное бюджетное образовательное учреждение
высшего образования «Нижегородский государственный лингвистический университет
им. Н. А. Добролюбова»

Журнал зарегистрирован в Федеральной службе по надзору в сфере массовых
коммуникаций, связи и охраны культурного наследия.

Свидетельство о регистрации ПИ № ФС77-32158 от 07.06.2008 г.

Журнал включен ВАК РФ в Перечень российских рецензируемых научных журналов,
в которых должны быть опубликованы основные научные результаты диссертаций
на соискание ученых степеней доктора и кандидата наук

ISSN 2072-3490

© НГЛУ, 2023

Ministry of Science and Higher Education of the Russian Federation

LINGUISTICS UNIVERSITY OF NIZHNY NOVGOROD

LUNN BULLETIN

Issue 4 (64)

Nizhny Novgorod

2023

LUNN Bulletin. Issue 4 (64). — Nizhny Novgorod: Linguistics University of Nizhny Novgorod, 2023. — 357 p.

ISSN 2072-3490

Editor-in-Chief

Zh. Nikonova

Editorial Board:

A. Ivanov (*Deputy Editor-in-Chief*), M. Ariyan, O. Baykova (Kirov), K. Bezukladnikov (Perm), M. Bronich, M. Vikulina, N. Garbovsky (Moscow), N. Golubeva, M. Grachev, B. Zhigalev, V. Karasik (Moscow), S. Koroleva, L. Krysin (Moscow), I. Leushina, N. Makshantseva, M. Nikola (Moscow), O. Obdalova (Tomsk), O. Oberemko, E. Porshneva, L. Ratsiburskaya, T. Sineokova, V. Sdobnikov, D. Boxer (USA), D. Markey (Belgium), D. Millet-Gérard (France), U. Renner-Henke (Germany), K. Fliedl (Austria), S. Freels (USA)

ISSN 2072-3490

© LUNN, 2023

СОДЕРЖАНИЕ

ЯЗЫК И КУЛЬТУРА.....	9
Таксисный синкретизм и его реализация посредством процессуальных девербативов немецкого языка <i>Архипова И. В.</i>	9
Реализация интертекстуальных включений в современных публичных выступлениях (на материале английского языка) <i>Белютина Ю. А.</i>	23
Этикетные формулы как знак вражды <i>Брусенская Л. А., Котаева А. Р.</i>	39
Культурно-историческая память лимнонимов (на материале названий озер Германии, встречающихся в легендах) <i>Буркова Т. А.</i>	53
Анализ переводческих стратегий при передаче на английский язык музейных сопроводительных текстов <i>Глушко Е. В., Жукова А. П., Есакова П. А., Мусаева Э. Р.</i>	69
Англоязычный промоционный дискурс интернациональных логистических компаний: стратегии и средства самопрезентации <i>Кабанова И. Н., Календжян С. Г., Тырыгина В. А.</i>	85
Актуализация гендера в медийном дискурсе (на примере ток-шоу «Мужское / Женское») <i>Копоть Л. В.</i>	99
Лексическая периферия как ресурс изобразительности и выразительности медиатекста <i>Куликова Э. Г., Кодалаева Х. Г., Акай О. М.</i>	117
Названия родства в поэтическом словаре А. С. Пушкина <i>Марфина Ж. В.</i>	133
Эмотивно-оценочный потенциал прямого обращения в современной англоязычной стилизованной разговорной речи <i>Савина И. В., Кривченко И. Б.</i>	146
Перифрастическая дескрипция как стратегический ресурс в манипулятивном дискурсе <i>Тырыгина В. А.</i>	162
Стратегия оперативного информирования адресата в англоязычном жанре футбольного комментария <i>Тырыгина В. А., Занозина В. В., Кabanова И. Н.</i>	180

Способы выражения оценки в речи носителей русского языка и инофонов: лингводидактический аспект <i>Федосеева А. В.</i>	192
Норма британского варианта английского языка в XXI веке в пространстве онлайн- и офлайн-коммуникации <i>Тырыгина В. А., Курекина Н. В., Кабанова И. Н.</i>	209
Поликодовый семиозис чат-бот-коммуникации <i>Фомин А. Г., Торчакова Н. В.</i>	224
Исследование ценности труда в пословицах и поговорках Туркменистана в контексте регионоведения и страноведения <i>Чжу Шисон, Сяо Гуйчунь, Чэнь Чуньхун</i>	240
ХУДОЖЕСТВЕННЫЙ ТЕКСТ НА ПЕРЕСЕЧЕНИИ КУЛЬТУР.....	254
Рецепция творчества Гюстава Флобера в романах и драмах Лукаса Линдера <i>Аверкина С. Н., Курмелев А. Ю., Бекин И. А.</i>	254
Миф о Сибири в записках о Тобольске Августа фон Коцебу и Травелоге Адольфа де Кюстина «Россия в 1839 году» <i>Аверкина С. Н., Курмелев А. Ю., Логинова А. А.</i>	270
Вертикальный контекст в русских переводах детективных романов Дороти Л. Сэйерс <i>Лукманова О. Б.</i>	282
МЕЖКУЛЬТУРНАЯ КОММУНИКАЦИЯ И ОБУЧЕНИЕ ИНОСТРАННЫМ ЯЗЫКАМ. АКТУАЛЬНЫЕ ПРОБЛЕМЫ ОБРАЗОВАНИЯ	304
Технология развития умений публичной коммуникации в рамках смоленского разговорного клуба <i>SmolTalk</i> <i>Мажар Е. Н.</i>	304
Цифровые системы для сопровождения деятельности обучающихся и учителя: результаты опроса и постановка проблемы проектирования <i>Сенькина Г. Е., Осипян К. В.</i>	318
РЕЦЕНЗИИ.....	342
Что мы знаем о гиперболе? <i>Федуленкова Т. Н.</i>	342
ХРОНИКА	349
XXI съезд Российского союза германистов «Немецкоязычные дискурсы и тексты: эволюция, трансформации, корреляции» (Смоленск, Смоленский государственный университет, 23–25 ноября 2023 г.) <i>Артеменков М. Н., Белютин Р. В.</i>	349
СВЕДЕНИЯ ОБ АВТОРАХ.....	354

CONTENTS

LANGUAGE AND CULTURE.....	9
Taxis Syncretism and its Implementation Through Process Deverbatives of the German Language <i>Irina V. Arkhipova</i>	9
Intertextual Inferences in Contemporary English-Language Public Speeches <i>Yulia A. Belyutina</i>	23
Etiquette Formulas as a Sign of Enmity <i>Lyudmila A. Brusenskaya, Alena R. Kotaeva</i>	39
Cultural and Historical Memory of Limnonyms (Based on Names of Lakes in Germany, Found in Legends) <i>Tatiana A. Burkova</i>	53
Translation Strategies in Rendering Russian Exhibition Texts into English <i>Elena V. Glushko, Aleksandra P. Zhukova, Polina A. Esakova, Elmira R. Musaeva</i>	69
English Promotional Discourse of International Logistics Companies: Strategies and Means of Self-Presentation <i>Irina N. Kabanova, Silva G. Kalendzhian, Valentina A. Tyrygina</i>	85
Gender Actualization in Media Discourse (the Case Study of <i>Male vs. Female</i> Talk Show) <i>Lilia V. Kopot</i>	99
Lexical Periphery as a Resource for Figurativeness and Expressiveness of Media Texts <i>Ella G. Kulikova, Khansiat G. Kodalaeva, Oksana M. Akay</i>	117
Kinship Terms in Pushkin's Poetry <i>Zhanna V. Marfina</i>	133
Emotive and Evaluative Potential of Direct Address in Stylized Modern English Speech <i>Irina V. Savina, Irina B. Krivchenko</i>	146
Periphrastic Description as a Strategic Resource in Manipulative Discourse <i>Valentina A. Tyryguina</i>	162
Strategy of Promptly Informing the Addressee in the English-Language Football Commentary <i>Valentina A. Tyrygina, Vlada V. Zanozina, Irina N. Kabanova</i>	180
Ways of Expressing Evaluation in the Speech of Russian Native Speakers and Russian Language Learners: a Linguodidactic Perspective <i>Anna V. Fedoseeva</i>	192

The Norm of British English in the 21st Century in Online and Offline Communication <i>Valentina A. Tyryguina, Natalia V. Kurekina, Irina N. Kabanova</i>	209
Polycode Semiosis of Chatbot Communication <i>Andrey G. Fomin, Natalia V. Torchakova</i>	224
Work-Related Values in Turkmenistan’s Folk Proverbs and Sayings: a Regional Studies Perspective <i>Zhu Shisong, Xiao Guichun, Chen Chunhong</i>	240
CROSS-CULTURAL ASPECTS OF LITERARY DISCOURSE	254
The Reception of Gustave Flaubert’s Work in Novels and Dramas by Lucas Linder <i>Svetlana N. Averkina, Anton Yu. Kurmelev, Iliia A. Bekin</i>	254
The Siberian Myth in August von Kotzebue’s <i>The Tobolsk Sketches</i> and Marquis de Custine’s Travelogue <i>La Russe en 1839</i> <i>Svetlana N. Averkina, Anton Yu. Kurmelev, Alexandra A. Loginova</i>	270
The Vertical Context in Russian Translations of Detective Novels by Dorothy I. Sayers <i>Olga B. Lukmanova</i>	282
CROSS-CULTURAL COMMUNICATION AND FOREIGN LANGUAGE TEACHING. TOPICAL ISSUES IN EDUCATION	304
The SmolTalk Speaking Club in Smolensk, Russia: a Technology for Developing Public Communication Skills <i>Elizaveta N. Mazhar</i>	304
Digital Systems to Support Teacher and Learner Activities <i>Gulzhan E. Senkina, Kristina V. Osipyanyan</i>	318
REVIEWS	342
What Do We Know about Hyperbole? <i>Tatiana N. Fedulenkova</i>	342
CHRONICLE	349
XXI Congress of the Russian Union of Germanists “German-Language Discourses and Texts: Evolution, Transformations, Correlations” (Smolensk, Smolensk State University, November 23–25, 2023) <i>Michael N. Artemenkov, Roman V. Belyutin</i>	349
CONTRIBUTORS’ INFORMATION	354

ЯЗЫК И КУЛЬТУРА

УДК 811.112.2

DOI 10.47388/2072-3490/lunn2023-64-4-9-22

ТАКСИСНЫЙ СИНКРЕТИЗМ И ЕГО РЕАЛИЗАЦИЯ ПОСРЕДСТВОМ ПРОЦЕССУАЛЬНЫХ ДЕВЕРБАТИВОВ НЕМЕЦКОГО ЯЗЫКА

И. В. Архипова

Новосибирский государственный педагогический университет,
Новосибирск, Россия

В статье рассматривается вопрос реализации таксисного синкретизма посредством немецких процессуальных девербативов. Девербативы при условии употребления с полисемичными предложениями обстоятельственной семантики выступают в качестве средства актуализации такого лингвистического явления, как таксисный синкретизм. В данной работе под термином «таксисный синкретизм» понимается реализация различных таксисных категориальных значений одними и теми же девербативными существительными процессуальной семантики. При сочетании с предложениями они становятся актуализаторами ряда вариантов таксисных категориальных значений одновременности / разновременности.

В ходе исследования установлено, что немецкие девербативы как полифункциональные языковые единицы, сочетаясь с определенными предложениями, реализуют значения первичного таксиса и вторичного таксиса. При сочетании с предложениями темпоральной семантики они актуализируют первично-таксисные категориальные значения одновременности и разновременности. При употреблении с предложениями другой обстоятельственной семантики (модальной, медиальной, кондициональной и др.) они выступают в качестве актуализаторов таких вторично-таксисных категориальных значений одновременности, как модально-таксисные, медиально-таксисные, кондиционально-таксисные, каузально-таксисные, финально-таксисные и др.

Ключевые слова: девербативы; таксисный синкретизм; таксисные актуализаторы; таксисные манифестанты; таксисные маркеры; примарно-таксисные значения; секундарно-таксисные значения.

Цитирование: Архипова И.В. Таксисный синкретизм и его реализация посредством процессуальных девербативов немецкого языка // Вестник Нижегородского государственного лингвистического университета им. Н. А. Добролюбова. 2023. Вып. 4 (64). С. 9–22. DOI: 10.47388/2072-3490/lunn2023-64-4-9-22.

Taxis Syncretism and its Implementation Through Process Deverbatives of the German Language

Irina V. Arkhipova

Novosibirsk State Pedagogical University,
Novosibirsk, Russia

This article discusses the issue of implementing taxis syncretism through German procedural deverbatives. Deverbatives, when used with polysemic prepositions of adverbial semantics, act as a means of actualizing *taxis syncretism* which, in this paper, is understood as the realization of different taxis categorial meanings by the same deverbative nouns of procedural semantics. When combined with prepositions, they become actualizers of a number of variants of taxis categorial meanings of simultaneity / non-simultaneity.

The study finds that German deverbatives as polyfunctional language units, combined with certain prepositions, realize the meanings of primary taxis and secondary taxis. When combined with prepositions of temporal semantics, they actualize the primary taxis categorial meanings of simultaneity and non-simultaneity. When used with prepositions of other adverbial semantics (modal, medial, conditional, causal, final, etc.), they act as actualizers of such secondary-taxis categorial meanings of simultaneity as modal-taxis, medial-taxis, conditional-taxis, causal-taxis, final-taxis, and others.

Key words: deverbatives; taxis syncretism; taxis actualizers; taxis manifestants; taxis markers; primary taxis values; secondary taxis values.

Citation: Arkhipova Irina V. (2023) Taxis Syncretism and its Implementation Through Process Deverbatives of the German Language. *LUNN Bulletin*, 4 (64), 9–22. DOI: 10.47388/2072-3490/lunn2023-64-4-9-22.

1. Введение

Вопросы описания девербативных существительных различной семантики в немецком, русском и английском языках привлекали внимание ряда отечественных и зарубежных лингвистов (см.: [Маслова 1985, 2015; Alexiadou 2010; Rosdeutscher, Kamp 2010; Гаврилова 2014, 2015; Бекенова 2015; Матасова, Уфимцева 2017; Касимова 2019а, 2019б; Архипова 2020; Кунькова 2020]). Н. Г. Васина определяет роль отглагольных имен в организации таксисной семантики предложения в английском языке (Васина 2008). Ф. С. Аухадиева исследует русские девербативы и их немецкие переводческие эквиваленты (Аухадиева 2009). Н. Г. Соломатина описывает основные тенденции совместной встречаемости глаголов и образованных от них существительных в текстах художественного и научного стилей (Соломатина 2009). И. В. Волкова, А. В. Гутникова, Е. В. Мартюшова, З. А. Мирошникова, О. В. Матасова и Р. Х. Каримова детально описывают аспектуальную и деривационную семантику немецких девербативных существительных, в том числе в сопоставительном и диахронном аспектах

(Мартюшова 2004, 2007; Волкова 2015; Мирошникова, Матасова 2016; Гутникова 2019; Каримова, Болотова 2020). Е. В. Болотова анализирует словообразовательный аспект отглагольных существительных в условиях их функционирования в немецкоязычных газетных текстах (Болотова 2019). Н. Н. Зольникова описывает словообразовательные модели отглагольных существительных немецкого языка (Зольникова 2015). Р. З. Мурясов отмечает важную роль немецких номинализаций с предлогами в качестве средства актуализации таксисных значений (Мурясов 1989).

Вопросы синкретизма исследуются в работах ряда отечественных лингвистов, рассматривающих данное явление как особый способ языковой номинации и категорию определенной формально-содержательной асимметрии (Beresneva 2011). Синкретизм (от греч. *Sinkretismos* — ‘соединение’) трактуется как совмещение или синтез дифференциальных структурных и семантических признаков единиц языка, противопоставленных друг другу в системе языка и связанных явлениями переходности. Явление синкретизма остается до сих пор дискуссионным вопросом и требует дальнейшего рассмотрения, в том числе в контексте его дифференциации с явлением полисемии.

В фокусе нашего внимания находится лингвистический феномен таксисного синкретизма. В исследовательское поле попадают немецкие девербативы в роли таксисных актуализаторов. В высказываниях с предложными конструкциями они выступают как прототипическое средство реализации таксисного синкретизма.

Актуальность исследования связана с недостаточной освещенностью немецких девербативов, способных в сочетании с предлогами выступать в качестве актуализаторов различных таксисных категориальных значений. В этой связи в научный обиход вводится термин «таксисный синкретизм», трактуемый как реализация различных таксисных значений одними и теми же девербативными существительными. Немецкие девербативы как полифункциональные единицы рассматриваются как средство актуализации таксисного синкретизма в высказываниях с предлогами. Предлоги, выступающие в качестве таксисных маркеров, являются прототипической силой, которая позволяет маркировать и дифференцировать актуализируемые таксисные значения (первично-таксисные, вторично-таксисные).

2. Материалы и методы исследования

Эмпирический материал был отобран с помощью метода направленной выборки из электронной базы данных Лейпцигского национального корпуса (LC). Было проанализировано более 20 тыс. языковых фрагментов. В процессе исследования использовались такие методы, как гипотетико-

дедуктивный, индуктивный, описательный, а также метод интерпретации и обобщения языковых фактов.

3. Результаты исследования и их обсуждение

В результате исследования установлено, что немецкие девербативы являются полифункциональными единицами, выступающими как средство реализации таксисного синкретизма. Условием реализации их таксисных значений и явления таксисного синкретизма является факт их употребления с обстоятельственными предлогами темпоральной и другой семантики. При употреблении с предлогами темпоральной и другой обстоятельственной семантики (модальной, медиальной, каузальной, финальной, кондициональной и т. д.) они могут выступать в функции актуализаторов первично-таксисных и вторично-таксисных значений одновременности или разновременности. Прототипичностью обладают при этом различные предлоги, совмещающие функцию таксисных маркеров и функцию экспликаторов таксисного синкретизма. К ним относятся полисемичные предлоги *bei*, *mit* и *durch*, эксплицирующие разные варианты вторично-таксисных категориальных значений. Явление таксисного синкретизма обусловлено в данном случае их гетерогенным семантическим потенциалом.

Процессуальные девербативы на *-en* могут выступать как актуализаторы первично-таксисных одновременности или разновременности, в частности строгого следования, и различных вторично-таксисных категориальных значений одновременности, например:

(1) *Beim Nachdenken über die juristische Strategie habe sie daran gedacht, dass man den Gangsterboss seinerzeit nicht wegen der von ihm begangenen Verbrechen, sondern wegen Steuerhinterziehung belangt hatte.*

(2) *Nach einigem Nachdenken ist mir aufgegangen, wie das passieren konnte.*

(3) *Körners Film schafft Raum für eigenes Nachdenken, was im besten Fall hilft, eigene Vorurteile abzustreifen.*

В приведенных выше примерах дуративно-процессуальный девербатив *das Nachdenken* характеризуется полифункциональностью. При употреблении с темпоральными предлогами *bei* и *nach* он выступает как актуализатор первично-таксисных категориальных значений одновременности (см. высказывание 1) и строгого следования (см. высказывание 2). Первично-таксисное значение разновременности (следования) маркируется темпоральной семантикой предлога *nach*. При сочетании с предлогом финальной семантики *für* данный девербатив актуализует один из вариантов вторично-таксисных значений одновременности, в частности финально-таксисное значение.

Процессуальные девербативы на *-ung* (*die Beobachtung, die Betrachtung, die Überlegung, die Abwägung* и др.) также могут выступать в роли различных таксисных манифестантов, актуализующих первично-таксисные и некоторые вторично-таксисные значения, например:

(4) *Bei der Betrachtung der einzelnen Dekaden fällt auf, dass es zum Monatsende hin am wärmsten war.*

(5) *Bei der Überlegung, Strandurlaub weitab von anderen Touristen zu verbringen, zeigt sich, dass es vor allem sind, die in der Beliebtheit nach oben schießen.*

(6) *Nach langer Überlegung und Abwägung verschiedener Möglichkeiten hat sich die Vorstandschaft entschlossen, die diesjährige Aktion abzusagen.*

(7) *Nach reiflicher Überlegung entschloss man sich zu diesem Schritt.*

(8) *Aber bei genauerer Betrachtung greift das zu kurz.*

(9) *Bei näherer Betrachtung ist ein kleiner Slalom durch die Tropfen eine wunderbare Sache.*

(10) *Trotz längerer Überlegung fiel dem Trio nur ein möglicher Promi ein: Senta Berger.*

(11) *Aber mit der Überlegung entlasse ich euch für heute in den Feierabend.*

В высказываниях 4–7 с предлогами *bei* и *nach* в темпоральном значении актуализованы первично-таксисные категориальные значения одновременности и строгого следования. Процессуальные девербативы *die Betrachtung, die Überlegung* и *die Abwägung* выполняют при этом функцию актуализаторов первичного (хронологического) таксиса. В высказываниях 8–9 с предлогом *bei* в кондициональном значении и дополнительными кондициональными экспликаторами *genauer* и *näherer* девербатив *die Betrachtung* реализует кондиционально-таксисное значение одновременности. Полифункциональность данного девербатива связана с полисемичностью предлога *bei*, способного в силу своего семантического потенциала маркировать различные варианты таксисных значений. Предлог *bei* может выступать в роли маркера примарного таксиса и кондиционального таксиса одновременности. В высказываниях 10–11 с concessивным предлогом *trotz* и модальным предлогом *mit* процессуальный девербатив *die Überlegung* актуализует concessивно-таксисное и модально-таксисное значения одновременности.

В следующих высказываниях с предлогом *bei* в темпоральном и условном значениях актуализованы первично-таксисные и кондиционально-таксисные категориальные значения одновременности:

(12) *Beim Zuschauen habe ich gesagt, cool.*

(13) *Ein kalter Schauer läuft beim Hören über den Rücken.*

(14) **Beim Sprechen und beim Zuhören** verarbeitet bzw. produziert das menschliche Gehirn die Informationen in einem bestimmten Takt.

(15) **Beim Schweigen** entscheide ich, nichts zu sagen.

(16) **Beim Betrachten der Videos** verlor er fast den Glauben.

(17) **Beim Beobachten dieser Flüge**, die weltweit tausendfach über das Programm verfolgt werden, läuft mir ein Schauer über den Rücken.

(18) **Bei genauerem Überlegen** ist es aber gar nicht so abwegig, schließlich bestehen das Coronavirus und unser Körper letztlich auch nur aus einer riesigen Menge Teilchen, Atomen und Molekülen, die bei einer Infektion miteinander interagieren.

(19) Doch **beim genauen Betrachten der beiden Ziehungen**, gibt es diesmal eine große Überraschung.

(20) **Bei näherem Betrachten** erkennt man jedoch die rassetypischen, langen Grannenhaare auf dem Rücken («Mänteli») und an der Hinterhand («Hösli»), zwei zentrale Merkmale der Rasse.

(21) **Bei genauerem Betrachten des Mutterpflanzenquartiers** zeigen sich aber auch hier bereits einige pflanzliche Schönheiten: die Schlüsselblume, die stinkende Nieswurz und auch die Küchenschelle, von der die Wildstaudengärtnerin immer zu wenig hat.

(22) ...**schon beim flüchtigen Betrachten** weckt der charismatische Taigo mit seiner einzigartigen Form Emotionen.

В высказываниях 12–17 с темпоральным предлогом *bei* дуративно-процессуальные девербативы *das Zuschauen, das Hören, das Sprechen, das Zuhören, das Schweigen, das Betrachten, das Beobachten* реализуют первично-таксисные значения одновременности. В примерах 18–22 с предлогом условной семантики *bei* девербативы *das Überlegen* и *das Betrachten* актуализуют кондиционально-таксисное значение одновременности. В качестве дополнительного кондиционального экспликатора, позволяющего дифференцировать первично-таксисные и кондиционально-таксисные значения, выступают квалификативно-оценочные атрибуты *genauer, genau, näherer, flüchtig*.

В высказываниях с темпоральным предлогом *nach* рассмотренные нами процессуальные девербативы *das Nachdenken, das Beobachten, das Betrachten, das Schweigen, das Überlegen, das Grübeln, das Hören, das Zuhören, das Sehen, das Zusehen, das Schauen, das Zuschauen, das Sprechen* и др. могут обуславливать актуализацию таких вариантов первично-таксисных значений, как дуративно-первично-таксисные. Дополнительную функцию таксисных детерминантов берут на себя некоторые дуративно-аспектуальные атрибуты — *kurz, lang, länger, kürzer, einig, tagelang, monatelang, wochenlang* и др., например:

(23) Sie hatte sich **nach langem Überlegen** zu einer heiß ersehnten Brust-OP entschieden.

(24) **Nach einigem Grübeln und Überlegen** sowie mehreren gemurmelten „Mmmhh“ hat sich der 26-jährige Hanauer festgelegt: «Adana Kebab ist meine türkische Lieblingsspeise».

(25) **Nach einigem Überlegen** habe ich eine kleine Checkliste zusammengestellt, die dabei hilft, sich rechtzeitig von unnötigen Ballast zu trennen.

(26) **Nach kurzem Überlegen** loggt Jauch die Gewehrschüsse ein und scherzt: „Ich nehme die Panzer-Variante“.

(27) **Nach kurzem Nachdenken** fällt ihr doch eine Episode ein...

(28) **Nach längerem Nachdenken** erschließt sich mir nun das Geniale an der neuen Steueroptimierung von Hr. Lindner.

(29) **Nach tagelangem Schweigen** verurteilte auch das Militär die Gewalt im Parlament.

(30) **Nach monatelangem Schweigen** äußerte sich der mutmaßliche Mörder und Ex-Freund, Florian C., am Montag zum ersten Mal zu den Vorwürfen.

(31) **Nach wochenlangem Schweigen** hat sich der britische Prinz Andrew gegen eine Zivilklage in den USA gewehrt.

(32) **Nach längerem Beobachten** lassen sich die Pandas tatsächlich voneinander unterscheiden.

В примерах 23–32 процессуальные девербативы *das Überlegen*, *das Grübeln*, *das Schweigen*, *das Nachdenken*, *das Betrachten*, *das Beobachten* выступают в качестве актуализаторов дуративно-первично-таксисных значений строгого следования. Функцию таксисного маркера следования выполняет темпоральный предлог *nach*.

Те же процессуальные девербативы в силу своей поливариантности способны актуализировать (помимо кондиционально-таксисных значений) и другие разновидности вторично-таксисных категориальных значений одновременности. Так, в следующих высказываниях с предлогом целевой семантики *zu* девербативы *das Nachdenken* и *das Beobachten* реализуют финально-таксисные значения одновременности:

(33) *Und das dauert natürlich, also gebt mir ein bisschen Zeit **zum Nachdenken**.*

(34) *Es gibt einen großen Spielplatz und Kleintiere **zum Beobachten**...*

(35) ***Zum Beobachten des Spielverlaufs** kommt ein serieller Monitor zum Einsatz.*

В высказываниях с полисемичным предлогом *durch* возможна актуализация модально-таксисных, медиально-таксисных и каузально-таксисных значений одновременности, например:

(36) *Die Chance, Licht ins Dunkel zu bringen, habe der junge Mann **durch sein Schweigen** verpasst.*

(37) ***Durch blosses Zuschauen ...** habe er gelernt, selber Nasen anzunähen.*

(38) *Er lernte **durch Beobachten und Zuschauen**.*

(39) ***Durch gegenseitiges Beobachten** lernen die Gruppenmitglieder schneller, was funktioniert und was nicht.*

(40) ***Durch Beobachten und Umhören** kenne ich andere Tatsachen.*

(41) Aber meine Instinkte habe ich mir **durch** Training und **Nachdenken** erworben (LC).

(42) *Diese bildet sich bei allen Personen **durch das Ausatmen und Sprechen** vor dem Mund...*

В примерах 36–42 анализируемые дуративно-процессуальные девербативы *das Zuschauen, das Beobachten, das Umhören, das Schweigen, das Nachdenken, das Sprechen, das Ausatmen* при условии реализации семантического функционала предлога *durch* актуализуют каузально-таксисное (см. высказывание 36), медиально-таксисные (см. высказывания 37–40) и модально-таксисные (см. высказывания 41–42) категориальные значения одновременности.

В следующих высказываниях с полисемичным предлогом *mit* немецкие процессуальные девербативы выступают в функции актуализаторов медиального и модального таксиса одновременности:

(43) ***Mit ihrem Schweigen** hat die Weltgemeinschaft Pekings Taten toleriert.*

(44) *Viele andere Ministerpräsidenten reagieren auf Günthers Vorschlag vor allem **mit Schweigen**.*

(45) ***Mit seinem Schweigen** akzeptiert der Landeshauptmann die ungeheuerlichen Zustände innerhalb der ÖVP.*

(46) *Er hole sich **durch das Betrachten der Dateien** Glücksgefühle und Anerkennung, die er durch seine psychische Erkrankung anders nicht erlangen könne.*

(47) *Als Musikerin finden wir **durch das Betrachten der Umgebung** Inspiration für Melodien oder versuchen den gleichmäßigen Rhythmus des trommelnden Regens zu isolieren, um den inneren Ruhepol zu finden.*

(48) *Die Zeit habe ich mir vertrieben **mit dem Zuschauen** bei meinem Kollegen Martin Legner am Center-Court.*

(49) ***Mit dem Sprechen der Gelöbnisformel** unter den Augen des Oberbefehlshabers Van der Bellen waren die 100 jungen Männer angelobt.*

(50) ***Mit dem Zuwarten und Beobachten** habe der Bund versucht, das finanzielle Risiko zu vermindern.*

(51) *Dem folgt eine Entdeckungstour mit Lauschen und Beobachten.*

В примерах 43–51 выражены медиально-таксисные и модально-таксисные категориальные значения одновременности. Процессуальный девербатив *das Schweigen* при употреблении с предлогом *mit* в медиальном значении (см. высказывания 43–45) выполняет функцию медиально-таксисного актуализатора. В высказываниях 46–47 медиально-таксисные значения одновременности реализованы посредством девербатива *das Betrachten* с предлогом *durch* в медиальном значении. В высказываниях 48–51 с предлогом *mit* в модальном значении девербативы *das Zuschauen*, *das Sprechen*, *das Zuwarten*, *das Beobachten*, *das Lauschen* реализуют свой модально-таксисный потенциал. Таксисный синкретизм связан с полисемичностью предлога *mit*, маркирующего разные варианты секундарного таксиса.

4. Заключение

Таким образом, лингвистический синкретизм, трактуемый как совмещение или синтез дифференциальных структурных и семантических признаков единиц языка, противопоставленных друг другу в системе языка и связанных явлениями переходности, требует дальнейшего осмысления и детального анализа. Данное явление все еще остается дискуссионным вопросом отечественного языкознания. В фокусе исследования находится лингвистический феномен таксисного синкретизма. Синкретизм рассматривается применительно к не исследованному в этом отношении ранее функционально-грамматическому явлению.

В исследовательское поле попадают немецкие девербативы в составе высказываний с предложными конструкциями, выступающие как прототипическое средство реализации таксисного синкретизма.

Немецкие процессуальные девербативы рассматриваются нами как прототипическое средство актуализации явления таксисного синкретизма при условии их употребления с предлогами обстоятельственной семантики. Предлоги выступают при этом в роли таксисных маркеров актуализируемых первично-таксисных и вторично-таксисных категориальных значений.

В сочетании с предлогами обстоятельственной семантики процессуальные девербативы на *-en* и *-ung* могут выступать в качестве различных таксисных актуализаторов. Одни и те же процессуальные девербативы, являясь прототипическим средством реализации таксисного синкретизма, способны актуализовывать первично-таксисные и вторично-таксисные категориальные значения одновременности и разновременности.

Явление таксисного синкретизма имеет место в высказываниях с предлогами обстоятельственной семантики *bei*, *nach*, *zu*, *mit*, *durch* и др. При употреблении с темпоральными предлогами процессуальные девербативы

выполняют функцию актуализаторов первично-таксисных категориальных значений одновременности и разновременности. При сочетании с предложениями модальной, медиальной, кондициональной, каузальной, concessивной и финальной семантики они выступают в роли актуализаторов вторично-таксисных значений — модально-таксисных, медиально-таксисных, кондиционально-таксисных, каузально-таксисных, concessивно-таксисных и финально-таксисных.

Теоретическая значимость данного исследования обусловлена дальнейшим рассмотрением феномена лингвистического синкретизма применительно к неисследованному грамматическому явлению. Она связана с введением в научный обиход термина «таксисный синкретизм» и разработанностью вопроса таксисной актуализации посредством немецких deverбативных имен существительных процессуальной семантики. Перспективы исследования могут быть связаны с дальнейшим изучением и описанием вопроса таксисного синкретизма, в том числе таксисного функционала deverбативов в других германских и славянских языках. Результаты исследования могут быть использованы в практике преподавания теоретической, практической и функциональной грамматики в языковом вузе, а также в рамках спецкурсов по теории таксиса и теории лингвистического синкретизма.

Список литературы / References

- Архипова И. В. Категория таксиса в разноструктурных языках. Новосибирск: Новосибирский гос. пед. ун-т, 2020. [Arhipova, Irina V. (2020) *Kategorija taksisa v raznostrukturnyh jazykah* (The Category of Taxis in Languages with Different Structures). Novosibirsk: Novosibirsk State Pedagogical University (In Russian)].
- Аухадиева Ф. С. Русские deverбативы в немецком переложении // Вестник Нижегородского государственного лингвистического университета им. Н. А. Добролюбова. 2009. Вып. 6. С. 31–39. [Aukhadieva, Faina S. (2009) *Russkie deverbativy v nemeckom perelozhenii* (Russian Deverbatives in German Transcription). *LUNN Bulletin*, 6, 31–39. (In Russian)].
- Бекенова Р. Б. Категориальная семантика глагола и производного deverбатива // Инновационные технологии в науке и образовании. Чебоксары: Интерактив плюс, 2015. № 4 (4). С. 333–337. [Bekenova, Raichan B. (2015) *Kategorial'naja semantika glagola i proizvodnogo deverbativa* (Categorial Semantics of the Verb and Derivative Deverbativ). In *Innovacionnyye tehnologii v nauke i obrazovanii* (Innovative Technologies in Science and Education). Cheboksary: Interaktiv plus, 4 (4), 333–337. (In Russian)].
- Болотова Е. В. О словообразовательной тенденции отглагольных существительных в немецкоязычных газетных текстах // Доклады Башкирского университета. 2019. Т. 4. № 1. С. 108–112. [Bolotova, Elena V. (2019) *O slovoobrazovatel'noj tendencii otglagol'nyh sushhestvitel'nyh v nemeckojazychnyh gazetnyh tekstah* (On the Word-formation Tendency of Verbal Nouns in German-language Newspaper Texts). *Doklady Bashkirskogo universiteta*, 4 (1), 108–112. (In Russian)].

- Васина Н. Г. О роли отглагольных имен в организации таксисной семантики предложения в современном английском языке // Вестник Иркутского государственного лингвистического университета. Серия: Филология. 2008. № 3. С. 16–24. [Vasina, Natal'ja G. (2008) O roli otglagol'nyh imen v organizacii taksisnoj semantiki predlozhenija v sovremennom anglijskom jazyke (On the Role of Verbal Names in the Organization of the Taxis Semantics of the Sentence in Modern English). *Vestnik Irkutskogo gosudarstvennogo lingvisticheskogo universiteta. Serija: Filologija*, 3, 16–24. (In Russian)].
- Волкова И. В. О статусе отглагольных имен в современном немецком языке // Вестник Московского государственного областного университета. Серия: Лингвистика. 2015 № 34. С. 147–154. [Volkova, Irina V. (2015) O statuse otglagol'nyh imen v sovremennom nemeckom jazyke (On the Status of Verbal Names in Modern German). *Bulletin of the Moscow State Regional University. Series: Linguistics*, 34, 147–154. (In Russian)].
- Гаврилова Е. Н. Синтаксические признаки deverбативов // Социально-гуманитарный вестник Юга России. 2014. № 3(46). С. 50–58. [Gavrilova, Elena N. (2014) Sintaksicheskie priznaki deverbativov (Syntactic Signs of Deverbatives). *Social'no-gumanitarnyj vestnik Juga Rossii*, 3 (46), 50–58. (In Russian)].
- Гаврилова Е. Н. Проявление процессуальной лексической тождественности deverбативов в семантико-грамматическом аспекте // Современное общество: проблемы, идеи, инновации. 2015. № 4. С. 116–119. [Gavrilova, Elena N. (2015) Projavlenie processual'noj leksicheskoj tozhdestvennosti deverbativov v semantiko-grammaticheskom aspekte (The Manifestation of the Procedural Lexical Identity of Deverbatives in the Semantic-grammatical Aspect). *Sovremennoe obshhestvo: problemy, idei, innovacii*, 4, 116–119. (In Russian)].
- Гутникова А. В. Анализ семантической структуры безаффиксных именных производных в средневерхненемецком языке // Вестник Курганского государственного университета. 2019. № 1 (52). С. 25–29. [Gutnikova, Alla V. (2019) Analiz semanticheskoi struktury bezaffiksnyh imennyh proizvodnyh v sredneverhnenemeckom jazyke (Analysis of the Semantic Structure of Non-affix Nominal Derivatives in Middle High German). *Vestnik Kurganskogo gosudarstvennogo universiteta*, 1 (52), 25–29. (In Russian)].
- Зольникова Н. Н. Словообразовательные модели отглагольных существительных немецкого языка // Наука и культура России. 2015. № 1. С. 225–229. [Zol'nikova, Natal'ja N. (2015) Slovoobrazovatel'nye modeli otglagol'nyh sushhestvitel'nyh nemeckogo jazyka (Word-building Models of German Verbal Nouns). *Nauka i kul'tura Rossii*, 1, 225–229. (In Russian)].
- Каримова Р. Х., Болотова Е. В. Структурно-семантический анализ производных с суффиксом *-ung* в немецком языке // Вестник Томского государственного педагогического университета. 2020. № 5 (211). С. 72–79. [Karimova, Rimma Kh., & Bolotova, Elena V. (2020) Strukturno-semanticheskij analiz proizvodnyh s suffiksom *-ung* v nemeckom jazyke (Structural and Semantic Analysis of Derivatives with the Suffix *-ung* in German) // *Tomsk State Pedagogical University Bulletin*, 5 (211), 72–79. (In Russian)].
- Касимова Г. К. Девербативы с транспозиционным значением опредмеченного действия // Развитие значений производных слов как особый номинативный процесс (на материале многозначных отглагольных и отсубстантивных имен):

- Монография. Пенза: Пензенский артиллерийский инженерный институт, 2019а. С. 22–106. [Kasimova, Gul'zuhra K. (2019a) Deverbativy s transpozicionnym znacheniem opredmechennogo dejstvija (Deverbatives with the Transpositional Meaning of an Objectified Action). In *Razvitie znachenij proizvodnyh slov kak osobyj nominativnyj process (na materiale mnogoznachnyh otglagol'nyh i otsubstantivnyh imen): Monografiya* (Development of Meanings of Derivative Words as a Special Nominative Process (on the Material of Polysemous Verbal and Subordinate Names): Monograph). Penza: Penzenskij artillerijskij inzhenernyj institute, 22–106. (In Russian)].
- Касимова Г. К. Девербативы со значением «носитель процессуального признака» // Развитие значений производных слов как особый номинативный процесс (на материале многозначных отглагольных и отсубстантивных имен): Монография. Пенза: Пензенский артиллерийский инженерный институт, 2019б. С. 132–160. [Kasimova, Gul'zuhra K. (2019b) Deverbativy so znacheniem «nositel' processual'nogo priznaka» (Deverbatives with the Meaning «Bearer of a Procedural Attribute»). In *Razvitie znachenij proizvodnyh slov kak osobyj nominativnyj process (na materiale mnogoznachnyh otglagol'nyh i otsubstantivnyh imen): Monografiya* (Development of Meanings of Derivative Words as a Special Nominative Process (on the Material of Polysemous Verbal and Subordinate Names): Monograph). Penza: Penzenskij artillerijskij inzhenernyj institute, 132–160. (In Russian)].
- Кунькова А. А. Словообразовательные категории в «Повести временных лет» (на материале именных суффиксальных дериватов) // Вестник Нижегородского государственного лингвистического университета им. Н. А. Добролюбова. 2020. Вып. 3 (51). С. 49–63. [Kun'kova, Aleksandra A. (2020) Slovoobrazovatel'nye kategorii v «Povesti vremennyh let» (na materiale imennyh suffiksalyh derivatov) (Word-building Categories in The Tale of Bygone Years (Based on Nominal Suffix Derivatives)). *LUNN Bulletin*, 3 (51), 49–63. (In Russian)].
- Мартюшова Е. В. Аспектные значения существительных с суффиксом -ung в современном немецком языке // Иностранные языки: теория и методика преподавания: Сборник статей. Архангельск: Поморский государственный университет им. М. В. Ломоносова, 2004. С. 104–110. [Martyushova, Elena V. (2004) Aspektnye znachenija sushhestvitel'nyh s suffiksom -ung v sovremennom nemeckom jazyke (Aspect Meanings of Nouns with the Suffix -ung in Modern German). In *Inostrannye jazyki: teorija i metodika prepodavanija. Sbornik statej* (Foreign Languages: Theory and Methodology of Teaching: Collection of Articles). Arkhangelsk: Pomorskij gosudarstvennyj universitet im M. V. Lomonosova, 104–110. (In Russian)].
- Мартюшова Е. В. Аспектуальные особенности безаффиксных дериватов сильных глаголов в современном немецком языке // Альманах современной науки и образования. 2007. № 3-2. С. 118–120. [Martyushova, Elena V. (2007) Aspektual'nye osobennosti bezaffiksnyh derivatov sil'nyh glagolov v sovremennom nemeckom jazyke (Aspectual Features of Non-affix Derivatives of Strong Verbs in Modern German). *Almanac of Modern Science and Education*, 3-2, 118–120. (In Russian)].
- Маслова Н. А. Семантика и синтаксис производных имен существительных в современном немецком языке. Казань: Изд-во «Казанский университет», 1985. [Maslova, Nina A. (1985) *Semantika i sintaksis proizvodnyh imen sushhestvitel'nyh v sovremennom nemeckom jazyke* [Semantics and Syntax of Derived Nouns in Modern German]. Kazan': Izd-vo «Kazanskij universitet». (In Russian)].

- Маслова Н. А. Процессуальные композиты-номинализации немецкого языка в сопоставительном аспекте // Иностранные языки в современном мире: состояние и тенденции развития системы оценивания в образовании. Сборник статей VIII Международной научно-практической конференции. Казань: Казанский (Приволжский) федеральный университет, 2015. С. 66–73. [Maslova, Nina A. (2015) Procedural Composites-nominalizations of the German Language in a Comparative Aspect. In *Inostrannye jazyki v sovremennom mire: sostojanie i tendencii razvitiya sistemy ocenivaniya v obrazovanii. Sbornik statej VIII Mezhdunarodnoj nauchno-prakticheskoj konferencii* (Foreign Languages in the Modern World: Status and Trends of Development of the Assessment System in Education: Proceedings of VIII International Scientific and Practical Conference). Kazan': Kazanskij (Privolzhskij) federal'nyj universitet, 66–73. (In Russian)].
- Матасова О. В., Уфимцева О. А. Девербативы в германских языках: сопоставительный анализ на материале немецкого и английского // Язык. Социум. Культура. Сборник научных статей. Саратов: Саратовский социально-экономический институт (филиал) РЭУ им. Г. В. Плеханова, 2017. С. 24–28. [Matasova, Oksana V., & Ufimtseva, Ol'ga A. (2017) Deverbativy v germanskih jazykah: sopostavitel'nyj analiz na materiale nemeckogo i anglijskogo (Deverbatives in the Germanic Languages: a Comparative Analysis on the Material of German and English). In *Jazyk. Socium. Kul'tura. Sbornik nauchnyh statej* (Language. Society. Culture. Collection of Scientific Articles). Saratov: Saratovskij social'no-ekonomicheskij institut (filial) REU im. G. V. Plekhanova, 24–28. (In Russian)].
- Мирошникова З. А., Матасова О. В. Сопоставительный анализ деривационных рядов девербативов (на материале русского и немецкого языков) // Наука и общество. 2016. № 1 (24). С. 101–108. [Miroshnikova, Zinaida A., & Matasova, Ol'ga V. Sopostavitel'nyj analiz derivacionnyh rjadov deverbativov (na materiale russkogo i nemeckogo jazykov) (Comparative Analysis of Derivational Series of Deverbatives (Based on the Russian and German Languages). *Nauka i obshhestvo*, 1 (24), 101–108. (In Russian)].
- Мурясов Р. З. Словообразование и теория номинализации // Вопросы языкознания. 1989. № 2. С. 39–53. [Murjasov, Rahim Z. (1989) Slovoobrazovanie i teorija nominalizacii (Word Formation and the Theory of Nominalization). *Voprosy jazykoznanija*, 2, 39–53. (In Russian)].
- Соломатина Н. Г. Основные тенденции совместной встречаемости глаголов и образованных от них существительных в текстах художественного и научного стилей // Вестник Нижегородского государственного лингвистического университета им. Н. А. Добролюбова. 2009. Вып. 7. С. 49–57. [Solomatina, Natal'ja G. (2009) Osnovnye tendencii sovmestnoj vstrechaemosti glagolov i obrazovannyh ot nih sushhestvitel'nyh v tekstah hudozhestvennogo i nauchnogo stilej (The Main Trends in the Joint Occurrence of Verbs and Nouns Derived from Them in Texts of Artistic and Scientific Styles). *LUNN Bulletin*, 7, 49–57. (In Russian)].
- Alexiadou, Artemis. (2010) Nominalizations: a Probe into the Architecture of Grammar. Part II: The Aspectual Properties of Nominalizations, and the Lexicon vs Syntax Debate. *Language and Linguistics Compass*, 4 (7), 512–523.
- Beresneva, Viktoria A. (2011) Linguistischer Synkretismus als ein Subphänomen des philosophischen Weltbildes. *LUNN Bulletin*, 16, 19–26. (In German).

Rosdeutscher, Antje, & Kamp, Hans. (2010) Syntactic and Semantic Constraints in the Formation and Interpretation of -Ung-nouns. In Rathert, Monika, & Alexiadou, Artemis (eds.). *The Semantics of Nominalizations across Languages and Frameworks*. Berlin, New York: De Gruyter Mouton, 169–215. DOI: 10.1515/9783110226546.169.

Источник языкового материала / Language material resources

LC — Leipzig Corpora Collection / Deutscher Wortschatz. (2023, May 20) Retrieved from <http://www.wortschatz.uni-leipzig.de>. (In German).

УДК 811.111: 81'2

DOI 10.47388/2072-3490/lunn2023-64-4-23-38

РЕАЛИЗАЦИЯ ИНТЕРТЕКСТУАЛЬНЫХ ВКЛЮЧЕНИЙ В СОВРЕМЕННЫХ ПУБЛИЧНЫХ ВЫСТУПЛЕНИЯХ (на материале английского языка)

Ю. А. Белютина

Смоленский государственный университет, Смоленск, Россия

Статья посвящена анализу реализации интертекстуальности в публичных выступлениях политических, общественных, государственных деятелей, бизнесменов и известных и влиятельных людей США начала XXI века. Работа реализует комплексный подход, который направлен на исследование интертекстуальных включений с точки зрения их семантических, структурных, коммуникативных и прагматических особенностей, их роли в актуализации национально- и универсально-специфических характеристик публичного дискурса, отражении политических, культурных, исторических, социально значимых реалий американского лингвокультурного социума. Цель работы — изучение различных проявлений интертекстуальности в современных выступлениях в контексте обозначенных выше аспектов. С точки зрения методологии статья представляет собой системное дескриптивное исследование с применением описательного, дефиниционного, семантико-стилистического, структурно-смыслового методов, методов контекстуального, функционального и культурологического анализа. Работа вносит определенный вклад в теорию интертекстуальности и лингвистику текста, систематизирует понятийно-терминологический аппарат интертекстуальности, уточняет границы интертекстуального фонда. Практическая значимость исследования заключается в возможности использовать его результаты в рамках изучения интертекстуальности на примере других языков, в свете компаративного анализа, в курсах стилистики и риторики, при подготовке курсовых и дипломных работ. В ходе исследования проведен обзор фундаментальных и современных публикаций отечественных и зарубежных авторов по данной проблематике, дано определение интертекстуальности и обозначены лингвистические перспективы в изучении этого многомерного феномена. Выделены основные элементы интертекстуального поля с различной степенью интертекстуальной выраженности и уровнем модификации структуры и семантики оригинального текста: цитата, аппликация, аллюзия (включая ее разновидность парафраз), пересказ, реминисценция, прецедентные феномены. Описаны их типические характеристики, исследована частотность их использования в публичных выступлениях, отобранных для анализа методом сплошной выборки. Установлено, что перечисленные интертекстуальные включения повышают информативную и пояснительную ценность нового текста, создают многоуровневость смыслов, усиливают экспрессивную и выразительную сторону публичной речи. Подчеркивается, что актуализация интертекстуальных связей возможна лишь при одинаковом соотношении текстов субъектом речи и реципиентом.

Ключевые слова: интертекстуальные включения; цитата; аппликация; аллюзия; пересказ; реминисценция; прецедентные феномены.

Цитирование: Белютина Ю. А. Реализация интертекстуальных включений в современных публичных выступлениях (на материале английского языка)// Вестник Нижегородского государственного лингвистического университета им. Н. А. Добролюбова. 2023. Вып. 4 (64). С. 23–38. DOI: 10.47388/2072-3490/lunn2023-64-4-23-38

Intertextual Inferences in Contemporary English-Language Public Speeches

Yulia A. Belyutina

Smolensk State University, Smolensk, Russia

The article deals with analysis of how intertextuality is introduced in public speeches of politicians, social activists, statesmen, businessmen, and famous and influential people of the USA at the beginning of the 21st century. The paper is based on an integrated approach to the research into intertextual inferences with regard to their semantic, structural, communicative, and pragmatic peculiarities, as well as their role in realizing nationally and universally important characteristics of the public discourse, and in reflecting politically, culturally, historically, and socially significant concepts of the American cultural and linguistic community. The aim of the article was to study different manifestations of intertextuality in the light of these aspects. From the point of view of methodology, the article is a systemic, comprehensive study combining descriptive, definitional, semantic, stylistic, and structural methods as well as methods of contextual, functional, and cultural analysis. The study contributes to the theory of intertextuality and text linguistics, systematizes the terminology related to intertextuality, and attempts to define the boundaries of the intertextual field. Practical significance of the study consists in possible application of its results to studying intertextuality in other languages as well as comparative analysis of intertextuality as it is presented both in academic courses of stylistics and rhetoric and in practical research training. The article presents a review of fundamental and contemporary literature on the subject from Russian and foreign scholars, defines intertextuality and determines potential prospects for its further research. The paper also specifies the main elements of the intertextual field which manifest different degrees of intertextuality and levels of modification in the structure and semantics of the original text: quotations, applications, allusions (including periphrasis), retelling, reminiscence, and precedent phenomena. The study describes their typological characteristics and analyzes their frequency in public speeches, selected by the continuous sampling method. According to the analysis, these intertextual inclusions increase the informational and explanatory value of new texts, create new dimensions within these texts, and add to the expressiveness and eloquence of public speech. Meanwhile, intertextual relations are established on provision that the speaker and the recipient interpret the text in the same manner.

Key words: intertextual inferences; quotation; application; allusion; retelling; reminiscence; precedent phenomena.

Citation: Belyutina Yulia A. (2023). Intertextual Inferences in Contemporary English Language Public Speeches. *LUNN Bulletin*, 4 (64), 23–38. DOI: 10.47388/2072-3490/lunn2023-64-4-23-38.

1. Введение

Одной из главных особенностей современной коммуникации является взаимосвязанность и взаимосоединяемость речевых событий с иными текстами и ситуациями. Участники не производят высказывания в «вакууме», а отдельные коммуникативные отрезки не изолированы друг от друга. Напротив, едва ли не каждый акт коммуникации изобилует отсылками, аллюзиями, толкованиями и прямыми цитатами предшествующих диалогов и текстов. Иными словами, любое новое речевое взаимодействие непременно ассоциируется с другими контекстами. В процессе коммуникации актанты задействуют любые знаки, символы, фоновые знания, отражающие связанный с их повседневной жизнью мир, систематизируют их согласно имеющемуся опыту, устанавливают контакты на основе определенного лингвокультурой тезауруса, традиций и стереотипов, прогнозируют соответствующие своим ожиданиям реакции собеседников (Hodges 2015: 42).

Более того, все когнитивные операции в языке, как утверждал Б. Гаспаров, «интертекстуальны по своей сути» (Gasparov 2010: 4). Способность человека к схематизации информации, творческому воображению, ассоциативному мышлению не появляется ниоткуда, а становится результатом преобразования опыта межличностного языкового общения.

Цель настоящего исследования — проследить природу интертекстуальных связей и их различные проявления в публичных выступлениях современных американских ораторов.

Актуальность исследуемой темы определяется многоплановым анализом проблематики интертекстуальности на материале выступлений американских деятелей в области политики, науки, спорта, общественной жизни с точки зрения функциональных, структурных, смысловых, национально-специфических характеристик реализации интертекстуальных связей.

В качестве гипотезы исследования выступает предположение о том, что интертекстуальные включения активно используются ораторами для достижения поставленных задач вне зависимости от арены публичного выступления и отражают актуальную ситуации произнесения речи обстановку, национально-специфические характеристики имплементации интертекстуальных связей.

Феномен интертекстуальности активно исследуется в течение последних 50 лет лингвистикой и литературоведением и является одним из фундаментальных в этих областях научного знания. Наряду со смежными понятиями «диалогичность», «полифония», «полилогизм», «бивокаличность», «интерсемантичность», «транспозиция», «транстекстуальность» (которые упоминаются в работах М. М. Бахтина [Бахтин 1975], Г. Блума [Bloom 1975], М. Риффатера [Риффатер 1988], Р. Барта [Барт 1989], И. П. Смирнова

[Смирнов 1995], И. П. Ильина [Ильин 1996], Н. А. Фатеевой [Фатеева 1997], Ж. Дерриды [Деррида 2000] и взаимодополняют друг друга, отражают разнообразие подходов к исследованию текстовой природы) введенный в научный оборот Ю. Кристевой термин «интертекстуальность» стал наиболее востребованным.

Говоря о диалогичности текста (понятие было впервые использовано советским литературоведом М. М. Бахтиным), родоначальник термина «интертекстуальность» Ю. Кристева представляла ее как «транссемиотический универсум», историко-культурную парадигму, впитывающую в себя смысловые и культурные коды в диахроническом и синхроническом аспекте, безгранично бесконечный текст (Kristeva 1967: 456).

Е. В. Чернявская, связывая интертекстуальность с «разгерметизацией» и «открытостью» текстового целого, указывает на «соотнесение одного текста с другими текстовыми / смысловыми системами» и их «диалогическое взаимодействие» в плане выражения и содержания (Чернявская 2009: 177).

Эту концепцию подержали и продолжили развивать в отечественной и зарубежной науке. Так, например, французский семиотик Ж. Деррида указывал на относительность границ текста, делая акцент на центробежной модели интертекстуального пространства; а французский философ и литературовед Р. Барт уточнил данное положение в сторону рецепции интертекстуальных включений, называя этот процесс «непрерывным чтением в бесконечном тексте» (Барт 1989). Размышления Р. Барта о рецептивном акценте дополнил американский семиотик и теоретик литературы М. Риффатер, настаивавший на том, что сам механизм считывания интертекстуальных включений приводится в действие только при условии участия воспринимающего сознания получателя такого текста (цит. по [Пьеге-Гро 2019: 138]). Последнее положение мы находим и в работе российского лингвиста И. В. Арнольд, предложившей идею оптического поля, в котором предметы видны через «линзу»: «то, что читатель увидит через эту линзу, зависит от первоначального контекста <...> и от того, в который она помещена, в какой мере трансформирована формально и семантически; все это связано с тезаурусом реципиента, зависит от его умения быть читателем» (Арнольд 2021: 351).

В практике лингвистического анализа явления интертекстуальности перед учеными стоят задачи классифицирования, дифференцирования отношений, в которые один текст вступает с другим. Например, упомянутая выше И. В. Арнольд определяла интертекстуальность через разнообразные включения в виде форм чужой речи, аллюзий, цитат, реминисценций и т. п. (Арнольд 2016: 71–81). Перспективным направлением анализа

интертекстуальности считается ее изучение как категории лингвистики текста. В самом общем смысле, как следует из лингвистической интерпретации данного феномена, интертекстуальность имеет место в случае, когда говорящий намеренно тематизирует взаимодействие текстов, эксплицируя его через разнообразные формальные средства языка. Такое понимание не исключает активную позицию получателя сообщения, способного верно соотнести диалог текстов и правильно декодировать интенцию автора. В связи с этим уместно процитировать исследование немецкого ученого М. Пфистера *Konzepte der Intertextualität*, в котором он выделил вертикальное и горизонтальное измерения интертекстуальности. Вертикальная проекция (*vertikale Dimension*) ориентирует текст на другие — предшествующие и современные ему — тексты, а горизонтальная (*horizontale Dimension*) соотносит текст с субъектом речи и реципиентом (Pfister 1985: 11).

Другим важным вопросом в системе исследования межтекстовых связей является выявление лингвистических сигналов, которые эксплицируют взаимодействие текстов на разных уровнях: фонетическом, лексическом, стилистическом, синтаксическом, композиционном. В данном случае речь идет о его маркированности с точки зрения авторской интенциональности, своего рода «прагматическом фокусировании» (термин Т. ван Дейка) отправителем сообщения внимания получателя в момент восприятия на конкретном участке текста путем нарушения его целостной ткани. Интертекстуальные включения представляют собой «стыковки» между своим и чужим текстом, выявлению способов репрезентации которых посвящена настоящая статья.

Научная новизна исследования определяется тем, что в нем выполнен комплексный лингвистический анализ имплементации интертекстуальных связей в публичных выступлениях современных американских политических, общественных деятелей, представителей культуры, спорта и иных сфер жизни на различных площадках с учетом классических наработок и передовых достижений в области исследования лингвистики текста. Определена функциональная и формальная классификация интертекстуальных включений, определены коммуникативные приемы, применяемые ораторами в интертекстуальных включениях, установлены национально-обусловленные факторы обращения к интертекстуальности.

2. Материал и методы исследования

Материалом исследования послужили 50 текстов выступлений американских влиятельных личностей XXI века, на основе которых методом сплошной выборки было выделено 407 интертекстуальных единиц. В работе применялись следующие методы: описательный, дефиниционный,

семантико-стилистический, структурно-смысловой метод, метод дискурсивного, контекстуального, функционального и культурологического анализа.

3. Результаты исследования и их обсуждение

С целью анализа интертекстуальных включений в текст официальных выступлений мы выбрали 50 сообщений широкой тематики, сделанных американскими спикерами в различных общественных пространствах. Среди спикеров — политики (G. W. Bush, H. Clinton, W. Clinton, B. Obama, C. Rice, R. Giuliani, C. Powell и др.), бизнесмены (M. Bloomberg, J. Genachowski, S. Jobs), юристы (E. Holder, M. Landrieu), ученые (R. Brodhead), актеры (B. Cosby Jr., A. Shabazz) и представители других творческих профессий (N. Giovanni, Bono, J. Lynch, D. McCullough Jr.) и сферы спорта (R. Gaines, D. Hicks, M. Jones-Thompson, B. O’Neil, J. Paterno, R. Sandberg), военные деятели (R. M. Gates, D. Petraeus, R. Sanchez). Выступления ораторов носят публичный характер, их тематика, равно как и целевая аудитория, варьируют вне зависимости от основного рода деятельности выступающих. Так, например, речи произносились перед законодательными органами власти государства и штатов, перед профессиональным международным сообществом (на Генеральной Ассамблее Организации Объединенных Наций, на Совете Безопасности ООН, на Мюнхенской конференции по безопасности), в университетах и исследовательских группах перед академической аудиторией, в тот или иной период предвыборной гонки, по случаю открытия мемориалов, на церемониях прощания, на заседаниях различных неправительственных и неполитических ассоциаций, конференций и форумов, на спортивных и религиозных мероприятиях. Такой подход продиктован стремлением подтвердить статус интертекстуальности как универсальной техники эффективного воздействия на массовую аудиторию, которая не зависит ни от темы выступления, ни от рода деятельности выступающего, ни от публики.

Использование интертекстуальных включений позволяет передать большой объем информации сжато и компактно, а главное — вызвать оценочно и эмоционально насыщенные ассоциации (Павлина 2017: 49), поскольку они обладают образной экспрессивной семантикой, соотносясь в нашем сознании с фактами, событиями, персоналиями, произведениями культуры и порождая бесконечные ассоциативные связи.

В данном исследовании будут рассмотрены различные типы интертекстуальных включений, которые обладают разной степенью интертекстуальной выраженности.

Начнем с **цитаты**, составляющей ядро интертекстуального поля по степени ее связи с источником. Мы понимаем цитату как дословное воспроизведение некоторого фрагмента текста-донора объемом от одного слова

до целого комплекса предложений. Формальным маркером цитаты служит ее обособление от остального текста кавычками (в письменной речи), а объективным признаком цитирования считается структурное и семантическое тождество с цитируемым текстом. Отметим, что указание авторства не отображено в данной дефиниции, поскольку оно не является неотъемлемой частью цитирования в исследуемых примерах. Предположим, что, в отличие от научного текста, в котором понятия «оригинальная идея» и «плагиат» считаются взаимоисключающими, публичное выступление ориентируется на способность аудитории восстановить происхождение цитаты. Однако же часто источник может быть эксплицирован в самом тексте выступления.

Так, например, фронтмен ирландской группы *U2* Боно, обращаясь к аудитории с приветственной речью на традиционном Национальном молитвенном завтраке в Вашингтоне в 2006 году, призывал к объединению в борьбе за справедливость, равенство всех людей независимо от конфессии, религии, мировоззрения. В поддержку своих слов музыкант привел несколько выдержек из главных книг сразу трех мировых религий, ссылаясь на авторов высказываний (Jesus, God, Isaiah): (1) *Do unto others as you would have them do to you* (слова Иисуса Христа из Евангелия от Луки); (2) *one should give away wealth out of love for Him to the near of kin and to the orphans and the needy and the wayfarer and the beggars and for the emancipation of the captives* (описание добродетели в Коране); (3) *Bring the homeless poor into the house, when you see the naked, cover him, then your light will break out, then your light will be like the dawn and your recovery will be speedily and spring forth; then the Lord will be your rear guard* (к таким благодеяниям призывает Танах). Так Боно призывал сплотиться, чтобы сделать этот мир лучше для тех, кто слаб и нуждается в помощи.

Полная цитата придает убедительности и достоверности тексту, наделяет точностью сообщение, позволяет обобщить индивидуальный опыт или мнение говорящего, придать им более «универсальное» звучание. Цитата может быть редуцирована — заимствуется фрагмент предложения или высказывания, не исключается приращение нового смысла, изменение исходного значения. Редуцированные цитаты, содержащие небольшие участки текста-оригинала — одно или несколько слов, — имеют тенденцию к экспликации либо автора, либо источника.

В начале своей большой политической карьеры в 2009 году Генеральный прокурор США Эрик Холдер выступил с речью на ежегодном заседании месячника афроамериканской истории, проводимом Министерством юстиции: (4) *Through its work and through its example, the Department of Justice, this Department of Justice, as long as I am here, must — and will — lead the nation to the “new birth of freedom” so long ago promised by our greatest*

President. В данном случае предтекстом является Геттисбергское послание Авраама Линкольна — одна из известнейших речей в истории Соединенных Штатов Америки, произнесенная 19 ноября 1863 года, спустя несколько месяцев после победы армии Севера над конфедератами при Геттисберге. Это обращение вошло в историю, несмотря на присущую ему лаконичность, так как затрагивало национально значимые темы: принципы равенства, провозглашенные в Декларации о независимости, оценку Гражданской войны как борьбы за сохранение государства и «возрождение свободы» (*a new birth of freedom*). Так политик и юрист с африканскими корнями, потомок эмигрантов из Барбадоса Эрик Холдер обозначил свои профессиональные приоритеты.

Рассмотрим следующее по степени связанности с текстом-источником средство интертекстуальности — **апликацию**. Как и цитирование, аппликацию можно отнести к немодифицированным интертекстуальным включениям, которым присуща распространенная структура, чаще всего характеризующаяся предикацией. В отличие от цитаты, аппликация не сопровождается атрибуцией посредством обозначения автора, источника, темы, даты и времени предтекста.

В качестве примера приведем отрывок из напутственной речи американского писателя Дэвида Маккалоу, произнесенной им перед выпускниками средней школы Уэллсли в штате Массачусетс в 2012 году: (5) *And read. Read all the time. Read as a matter of principle, as a matter of self-respect. Read as a nourishing staple of life. Develop and protect a moral sensibility and demonstrate the character to apply it. Dream big. Work hard. Think for yourself. Love everything you love, everyone you love, with all your might. And do so, please, with a sense of urgency, for every tick of the clock subtracts from fewer and fewer <...>*. Дэвид Маккалоу, опытный спикер и лектор, в данном отрезке выступления пользуется короткими распространенными императивными предложениями, похожими на лозунги. *Dream big. Work hard* — придуманный американским оратором Бобом Гоффом слоган компании *Nike*. *Think for yourself* — название песни британской группы *The Beatles*, текст которой пропагандирует независимое мышление и провозглашает движение участников музыкального коллектива к более сложной концепции. Другая версия происхождения этого призыва — афоризм Тимоти Фрэнсиса Лири, американского психолога, таким образом побуждавшего свою аудиторию не просто думать самостоятельно, но и учиться подвергать сомнению авторитеты.

Апликация своим лаконичным и емким форматом часто похожи на девизы, их источниками, как показал анализ отобранных выступлений, нередко становятся рекламные слоганы (*Just do it; Impossible is nothing; Think different; Challenge everything*), политические лозунги (*Yes, we can; Believe*

in America; Restore our Future; Stronger together), выдержки из религиозных текстов (*Be careful to live your life wisely, not foolishly; Don't judge according to appearances. Judge with right judgment; Mercy unto you, and peace and love be multiplied; Be happy in your hope, stand your ground when you're in trouble*), а также преамбула Конституции США и ее первые десять поправок.

Текстовая **аллюзия** представляет собой намек на предтекст, содержащий его небольшой (от одного до нескольких слов) модифицированный сегмент. В отличие от цитаты и аппликации, аллюзия характеризуется трансформацией исходной грамматической структуры, изменением лексического содержания оригинального фрагмента. В противоположность аппликации, аллюзии не свойственна предикативность. С другой стороны, аллюзия, как и аппликация, чаще всего лишена атрибуции предшествующего текста, лишь гипотетически знакомого его адресату. Новый текст получает другое измерение за счет текстовой аллюзии, дополнительно к буквальному своему значению приобретая «новый план содержания», пробуждая у слушающего «определенные воспоминания, ощущения, ассоциации», связанные с предтекстом (Бакина 2022: 80), что в итоге сказывается на общем уровне экспрессивности нового текста (Курукалова, Баранова, Войлокова, Федюковский 2022: 81).

Приведенный ниже пример взят из вступительной речи Государственного секретаря США Кондолизы Райс на заседании Национальной комиссии по расследованию событий 11 сентября 2001 года. Встреча, на которой выступила Госсекретарь, состоялась 8 апреля 2004 года. К. Райс резюмировала следующее: (6) *Yet, as your hearings have shown, there was no “silver bullet” that could have prevented the 9/11 attacks.* «Серебряная пуля» (*Silver Bullet*) — американский фильм ужасов режиссера Д. Аттиаса, экранизация романа Стивена Кинга «Цикл оборотня», согласно сюжету которого маленький город охвачен страхом из-за зверских убийств. Поиски убийцы не дают результата и даже усугубляют обстановку, а тринадцатилетний мальчик, прикованный к инвалидной коляске, уверен, что единственным средством против губящих жителей оборотня является серебряная пуля. Серебряная пуля предстает своеобразной метафорой универсального оружия и, шире, эффективного средства решения создавшейся проблемы, на которое и ссылается Госсекретарь в своем выступлении.

В качестве еще одного примера текстовой аллюзии рассмотрим выступление американского генерала, командующего Центральным командованием США и объединенными силами США и НАТО Дэвида Петреуса. Его речь, произнесенная в 2009 году на Мюнхенской конференции по безопасности, была посвящена будущему Альянса и его миссии в Афганистане: (7) *Positioning near those we and our Afghan partners are helping to secure also*

*enables us to understand the neighborhood. A nuanced appreciation of local situations is essential. Leaders and troopers have to understand the tribal structures, the power brokers, the good guys and the bad guys, local cultures and history, and how systems are supposed to work and how they do work. This requires listening and being respectful of local elders and mullahs, of farmers and shopkeepers — and it also requires, of course, **many cups of tea**.* В указанном фрагменте генерал ссылается на выпущенную в 2007 году книгу мемуаров, бестселлер американского филантропа Грега Мортенсона и американского журналиста Дэвида Оливера Релина «Три чашки чая» (*Three Cups of Tea: One man's mission to promote Peace... One School at a time*). Очевидно, он надеется, что хит, получивший много литературных премий как в стране, так и за рубежом, знаком аудитории и способен вызвать нужные ассоциации: авторы описали опыт работы в сфере медицины и гуманитарной области с целью улучшения ситуации в Пакистане и Афганистане в школьном образовании, особенно для девочек, и снижения уровня бедности в труднодоступных районах этих стран. «Второе измерение», основанное на связи с предтекстом, проецируется на гуманитарное предназначение выполняемой военными НАТО и США миссии в Афганистане. Интересно, что в данном примере аллюзия представлена в формате ее разновидности — **парафраза**: *three cups of tea* → *many cups of tea*. Такая лексическая трансформация усиливает экспрессию и намекает адресату, что миссия альянса имеет еще большее значение для местного населения. Подчеркнем, что актуализация интертекстуального включения с трансформированной структурой возможна только при условии успешного декодирования реципиентом.

Пересказ как интертекстуальное включение также подвергает семантической трансформации, переработке лексическую и синтаксическую структуры предтекста. Новый текст, как правило, содержит атрибуцию в том или ином виде, авторские комментарии, фрагменты прямого цитирования и косвенной речи при пересказывании диалога. Возможная редукция избыточного текста объясняется воспроизведением большого отрывка по памяти или желанием говорящего облегчить восприятие публикой необходимой информации.

Джей Патерно, тренер по американскому футболу, выступил с речью на открытии мемориала в честь его отца, американского футболиста, спортивного директора, тренера Джо Патерно: (8) *Yesterday, while sitting around, my father's friend and author of *The Exorcist*, Bill Blatty, **told me a Joe Paterno high school story I'd never heard. At Brooklyn Prep, Bill had entered a city-wide singing contest. Everyone in the place thought he'd won with the exception of the two judges. A day later, a still-sullen Bill Blatty ran into Joe coming out of a little corner store near Brooklyn Prep. Joe said in his Brooklynese accent, he said,***

“Hey why ya down? Do you believe that you won?” “Yes,” Bill replied. “That’s all you need,” Joe said. In high school he already possessed a strong inner confidence and strength, the belief in excellence over success — excellence defined internally, success externally. На таком памятном событии предполагается произнесение дифирамбов в честь виновника мероприятия. Как видно из комментариев его сына, Дж. Патерно был человеком с чувством глубокой уверенности в себе и своих силах, верой в превосходство мастерства над успехом (*a strong inner confidence and strength, the belief in excellence over success — excellence defined internally, success externally*). Такое утверждение требует объективных доказательств, коим стал пересказ диалога сына с давним другом тренера. В пересказе мы находим элементы прямой речи, очевидно подвергнутой редукции и снабженной дополнительными примечаниями говорящего (*in his Brooklynese accent*), чтобы придать оригинальности воспроизводимому диалогу.

Реминисценция представляется специфическим интертекстуальным включением, особой формой проявления интертекстуальности, которая, как следует из этимологии слова (от лат. *reminiscentia* — ‘воспоминание’), содержит напоминание о художественном образе, произведении, историческом, культурном или ином узнаваемом событии или персоналии и апеллирует к памяти и ассоциациям, связанным с ними, у воспринимающей аудитории.

Рассмотрим отрывок выступления американского сенатора Митча Макконела несколько дней спустя после событий января 2021 года, именуемых в Америке захватом Капитолия, местопребывания конгресса США, и связанных с попытками протестующих отменить результаты выборов 2020 года: (9) *The United States and the United States Congress have faced down much greater threats than the unhinged crowd we saw.* «Потерявшая рассудок толпа» (*the unhinged crowd*) — это сторонники 45-го президента США Дональда Трампа, ворвавшиеся в здание Капитолия с целью прервать сессию конгресса в момент подсчета голосов выборщиков и официального оформления победы на выборах Джо Байдена. А «гораздо более трудными испытаниями» (*much greater threats*), которые современная Америка сумела преодолеть, очевидно, стали террористические атаки на башни-близнецы и здание Пентагона. Оба эти события, как неоднократно упоминали пресса и государственные чиновники, — важные эпизоды новой истории Америки, атака на ее свободу и демократию.

В качестве элемента интертекстуального поля в рамках данной статьи рассмотрим также и **прецедентные феномены**, оговорив при этом, что согласны с мнением авторов, что интертекстуальные знаки обладают определенной эстетической, культурной, исторической ценностью, вневременностью, в то время как прецедентные имена в основном ориентированы на то,

что происходит сейчас, актуально сегодня, но вовсе не обязательно будет значимо завтра (Кузьмина 2011; Белютин 2019). Случаи прецедентности, проанализированные в настоящем исследовании, располагаются на национально- и даже универсально-прецедентном уровнях, в связи с чем их можно фиксировать как явления интертекстуальности.

Отметим, что в качестве прецедентных феноменов рассматривались прецедентные названия, имена и тексты, конкретные оригинальные фрагменты которых не вносились в текст-реципиент. Среди них перечислим *тексты* документов (*The Constitution, The Declaration of Independence*), священных писаний (*The Bible, Scripture, Quran*), художественных произведений (новелла В. Ирвинга *Rip Van Winkle*, стихотворение У. Уитмена *The Song of Myself*), национальных и национально-патриотических песен (*the national anthem, The Star Spangled Banner, God of Our Fathers, Yankee Doodle, The Greatest Thing*), молитв (*Our Father, Lord's Prayer*) и публичных выступлений (*The Gettysburg Address*) и прецедентные *высказывания* (*in God we do indeed trust*). Прецедентные *имена* представлены упоминанием широкого диапазона лиц, сыгравших определенную роль в становлении государства: отцы-основатели (*Founding Fathers, J. Adams, S. Adams, A. Lincoln*), президенты (*G. Washington, Th. Roosevelt, J. Biden, G. W. Bush, D. Trump*), известные общественные деятели и активисты (*M. L. King, Angela Davis, R. Parks, W.E.B. Du Bois*), а также вымышленные персонажи (*Zeus, X-Box Assassine, Superman*), способные вызвать определенные ассоциации. Начало XXI столетия ознаменовалось событиями, которые сыграли определенную роль как на политической арене, так и в жизни обычных людей, поэтому их можно зафиксировать в интертекстуальном поле как прецедентные *ситуации* (*9/11, action in Afghanistan, Capitol Incursion*). Так как прецедентные феномены упоминаются в новом тексте без дополнительной атрибуции, большую роль в их интерпретации играет наличие фоновых знаний у реципиента, совпадение пресуппозиции автора и получателя. В противном случае вкладываемый смысл будет не понят или воспринят не в полном объеме.

Наконец, на периферии интертекстуального поля располагаются интертекстуальные включения, представленные апелляцией к **генерализованным источникам**: *some people, they, you, others, other people* и др. (10) *The people I meet — <...> they don't expect government to solve all their problems. They know they have to work hard to get ahead, and they want to. <...> people will tell you they don't want their tax money wasted, by a welfare agency or by the Pentagon. <...> folks will tell you that government alone can't teach our kids to learn; they know that parents have to teach, that children can't achieve unless we raise their expectations and turn off the television sets and eradicate the slander that says a black youth with a book is acting white. They know those things.*

People don't expect government to solve all their problems. But they sense, deep in their bones, that with just a slight change in priorities, we can make sure that every child in America has a decent shot at life, and that the doors of opportunity remain open to all. They know we can do better. And they want that choice. Барак Обама, выступая с программной речью на Национальном съезде в 2004 году, в приведенном отрывке упоминает поездки по стране и диалоги с избирателями в разных штатах. Он избегает пересказа прямой речи, обобщая услышанное с помощью универсальных широких номинаций: *they, people, folks*. Неопределенно-обобщенная группа лиц (избиратели) предстает собеседником политика в генерализованном диалоге (предтексте), что создает у реципиента нового текста ощущение полной включенности выступающего в проблемы и заботы электората.

4. Заключение

Проведенное исследование подтверждает тезис о том, что интертекстуальные включения являются распространенным и эффективным средством ораторов в публичных выступлениях на политических, общественных и иных площадках.

В ходе сплошной выборки было выделено 407 предьявлений интертекстуальных включений различных типов, которые встретились в 100 % текстов проанализированных выступлений. Согласно исследованию, наиболее популярным средством интертекстуальности стала цитата (34 %), в более чем 70 % случаев содержащая атрибуцию с указанием автора, а также иногда места и / или времени создания или воспроизведения оригинального текста. Вторым по популярности сигналом интертекстуальности в исследуемом материале можно считать прецедентные феномены (27 %), выявленные во всех выступлениях. При этом считаем необходимым подчеркнуть, что для анализа отбирались лишь те элементы, маркированные как прецедентные, которые имеют национальное или даже универсальное значение и поэтому попадают в интертекстуальное поле. Примерно одинаково распределилось соотношение примеров, приходящихся на аппликацию и аллюзию — 13 % и 14 % соответственно, парафраз как форма аллюзии занимает незначительное место в общем объеме (9 % от всех случаев аллюзии). На пересказ как на самостоятельное интертекстуальное включение, содержащее элементы модифицированного и немодифицированного цитирования, прямой речи и собственно значительно редуцированный предтекст, приходится 8 %. Наименее популярным видом интертекста, как показало исследование, является реминисценция, опосредованная индивидуальным опытом, оценкой и эмоциями по сравнению с пересказом, количество

предъявлений составило 4 % от всех выявленных случаев интертекстуальных включений.

Таким образом, интертекстуальные включения можно считать эффективным и широко применяемым в публичных выступлениях средством, которое благодаря взаимодействию нового текста с предтекстом не только повышает его информативную (передача информации) и пояснительную (сообщение авторской позиции) ценность, но и усиливает выразительность и экспрессию содержания, столь важные для достижения цели воздействия на аудиторию, создает многоуровневость смыслов. Актуализация интертекстуальных связей возможна при условии позиции активного участия слушающего, его правильном соотношении текстов и их содержания, верной интерпретации их национально- и универсально-специфических характеристик и взаимоотношений. Выдвинутая в начале исследования гипотеза подтвердилась в полном объеме.

Перспективным представляется дальнейшее изучение интертекстуальных связей на материале других языков, в свете компаративного анализа, в переводческом, гендерном и иных аспектах.

Список литературы / References

- Арнольд И. В. Стилистика. Современный английский язык. М.: ФЛИНТА, 2016. [Arnol'd, Irina V. (2016) *Stilistika. Sovremennyi angliiskii yazyk* (Stylistics. Contemporary English Language). Moscow: FLINTA. (In Russian)].
- Арнольд И. В. Семантика. Стилистика. Интертекстуальность. М.: ФЛИНТА, 2021. [Arnol'd, Irina V. (2021) *Semantika. Stilistika. Intertekstual'nost'* (Semantics. Stylistics. Intertextuality). Moscow: FLINTA. (In Russian)].
- Бакина А. Д. Библейские аллюзии через призму шекспировского наследия // Вестник Нижегородского государственного лингвистического университета им. Н. А. Добролюбова. 2022. Вып. 3 (59). С. 77–88. [Bakina, Anna D. (2022) Bibleiskie allyuzii cherez prizmu shekspirovskogo naslediya (Biblical Allusions and Their Functions in the Works of William Shakespear). *LUNN Bulletin*, 3 (59), 77–88. (In Russian)]. DOI: 10.47388/2072-3490/lunn2022-59-77-88.
- Барт Р. Избранные работы. Семиотика. Поэтика. М.: Прогресс, 1989. [Bart, Rolan (1989) *Izbrannye raboty. Semiotika. Poetika* (Selected Works. Semiotics. Poetics). Moscow: Progress. (In Russian)].
- Бахтин М. М. Вопросы литературы и эстетики. М.: Художественная литература, 1975. [Bakhtin, Mikhail M. (1975) *Voprosy literatury i estetiki* (Problems of Literature and Aesthetics). Moscow: Khudozhestvennaya literatura. (In Russian)].
- Белютин Р. В. Прагмасемантические и лингвоментальные проекции немецкого спортивного дискурса: Монография. Смоленск: Изд-во СмолГУ, 2019. [Belyutin, Roman V. (2019) *Pragmasemanticheskie i lingvomental'nye proektsii nemetskogo sportivnogo diskursa: Monografiya* (Pragmasemantic and Linguoamental Projections of German Sports Discourse: Monograph). Smolensk: Izd-vo SmolGU. (In Russian)].

- Деррида Ж. О грамматологии. М.: Ad Marginem, 2000. [Derrida, Jak. (2000) *O grammatologii* (Of Grammatology). Moscow: Ad Marginem. (In Russian)].
- Ильин И. П. Постструктурализм. Деконструктивизм. Постмодернизм. М.: Интрада, 1996. [Il'in, I'ya P. (1996) *Poststrukturalizm. Dekonstruktivizm. Postmodernizm* (Poststructuralism. Deconstructivism. Postmodernism). Moscow: Intrada. (In Russian)].
- Кузьмина Н. А. Интертекстуальность и прецедентность как базовые когнитивные категории медиадискурса [Электронный ресурс] // Медиаскоп: электронный научный журнал. 2011. Вып. 1. URL: <http://www.mediascope.ru/node/755> (дата обращения: 31.05.2023). [Kuz'mina, Natalia A. (2011) (2023, May 31) Intertekstual'nost' i pretsedentnost' kak bazovye kognitivnye kategorii mediadiskursa (Intertextuality and Precedence as Basic Cognitive Categories in Media Discourse). *Mediascope*, 1. Retrieved from <http://www.mediascope.ru/node/755>. (In Russian)].
- Курукалова Е. С., Баранова О. И., Войлокова Е. А., Федюковский А. А. Аллюзия как средство создания текстового многомирия в переводе (на материале романа С. Кинга «Долгая прогулка») // Вестник Нижегородского государственного лингвистического университета им. Н. А. Добролюбова. 2022. Вып. 4 (60). С. 75–91. [Kurukalova, Ekaterina S., Baranova, Olga I., Voilokova, Elena A., & Fedjukovskii, Aleksandr A. (2022) *Alluziya kak sredstvo sozdaniya tekstovogo mnogomiriya v perevode (na materiale romana S. Kinga «Dolgaya progulka»)* (Allusion as a Method of Creating a Text Multiverse in Translation (Based on Stephen King's Novel 'The Long Walk')). *LUNN Bulletin*, 4 (60), 75–91. (In Russian)]. DOI: 10.47388/2072-3490/lunn022-60-4-75-91.
- Павлина С. Ю. Интертекстуальные фрагменты в англоязычном политическом медиадискурсе // Вестник Нижегородского государственного лингвистического университета им. Н. А. Добролюбова. 2017. Вып. 39. С. 48–57. [Pavlina, Svetlana Yu. (2017) *Intertekstual'nye fragmenty v angloyazychnom politicheskom mediadiskurse* (Intertextual Units in the British and American political Media Discourse). *LUNN Bulletin*, 39, 48–57. (In Russian)].
- Пьеге-Гро Н. Введение в теорию интертекстуальности. М.: URSS, 2019. [Piegay-Gros, Natali (2019) *Vvedenie v teoriyu intertekstual'nosti* (Introduction to Intertextuality Theory). Moscow: URSS. (In Russian)].
- Риффатер М. Критерии стилистического анализа // Новое в зарубежной лингвистике: Лингвостилистика. М.: Прогресс, 1988. Вып. 9. С. 126–141. [Riffaterre, Maikl (1988) *Kriterii stilisticheskogo analiza* (Criteria for Style Analysis). In *Novoe v zarubezhnoi lingvistike: Lingvostilistika* (New in Foreign Linguistics: Linguistic Vocabulary). Moscow: Progress, Vol. 9, 126–141. (In Russian)].
- Смирнов И. П. Порождение интертекста: Элементы интертекстуального анализа с примерами из творчества Б. Л. Пастернака. СПб.: Языковый центр СПбГУ, 1995. [Smirnov, Igor P. (1995) *Porozhdenie interteksta: Jelementy intertekstual'nogo analiza s primerami iz tvorchestva B. L. Pasternaka* (Generation of Intertext: Elements of Intertextual Analysis with Examples from the Works of B. Pastenak). Saint-Petersburg: Jazykovyj centr SPbGU. (In Russian)].
- Фатеева Н. А. Интертекстуальность и ее функции в художественном дискурсе // Известия РАН. Серия литературы и языка. 1997. Т. 56. № 5. С. 12–21. [Fateeva, Natalya A. (1997) *Intertekstual'nost' i ee funkcii v hudozhestvennom diskurse* (Intertextuality and its Functions in a Literary Text). *Izvestija RAN. Serija literatury i jazyka*, Vol. 56, 5, 12–21. (In Russian)].

- Чернявская В. Е. Лингвистика текста: Поликодовость, интертекстуальность, интердискурсивность. М.: Книжный дом «ЛИБРОКОМ», 2009. [Chernjavskaja, Valeriya E. (2009) *Lingvistika teksta: Polikodovost', intertekstual'nost', interdiskursivnost'* (Linguistics of the Text: Polycoding, Intertextuality, Interdiscursiveness). Moscow: LIBROKOM. (In Russian)].
- Bloom, Harold. (1975) *The Anxiety of Influence: A Theory of Poetry*. N. Y.: Oxford University Press.
- Gasparov, Boris. (2010) *Speech, Memory and Meaning: Intertextuality in Everyday Language*. Berlin / New York: De Gruyter Mouton.
- Hodges, Adam. (2015) Intertextuality in Discourse. In Tannen, Deborah, Hamilton, Heidi E., & Schiffrin, Deborah (eds.) *The Handbook of Discourse Analysis*. Vol. II. London: Bloomsbury Publishing PLC. P. 42–60.
- Kristeva, Julia. (1967) Bachtine, le mot, le dialogue et le roman. *Critique*, 239, 438–465. (In French).
- Pfister, Manfred. (1985) Konzepte der Intertextualität. In Broich, Ulrich, & Pfister, Manfred (eds.) *Intertextualität: Formen, Funktionen, anglistische Fallstudien*. Tübingen: Niemeyer, 1–30. (In German).

Источник языкового материала / Language material resource

- American Rhetoric. (2023, May 5) Retrieved from: <https://www.americanrhetoric.com/index.htm>.

УДК 811.161.1

DOI 10.47388/2072-3490/lunn2023-64-4-39-52

ЭТИКЕТНЫЕ ФОРМУЛЫ КАК ЗНАК ВРАЖДЫ*

Л. А. Брусенская¹, А. Р. Котаева²

¹Ростовский государственный экономический университет (РИНХ),
Ростов-на-Дону, Россия

²Юго-Осетинский государственный университет им. А. А. Тибилова,
Беслан, Южная Осетия

Этикетные формулы в каждом языке отражают соответствующие культурные стереотипы, которые гармонизируют речевое взаимодействие коммуникантов. Этикетные формулы каждого языка нацелены на то, чтобы сделать коммуникацию более комфортной и в максимальной степени устранить возможность конфликта. Между тем и в этой сфере возможна энантиосемия — приобретение этикетными единицами смыслов, противоположных исходным, то есть возможно превращение этикетных формул в средство выражения иронии, сарказма, даже прямой вражды. Этикет, являясь ритуализированным речевым действием, особенно динамичен в сфере прагматических созначений. Овладение этикетными нормами — это часть большого и сложного процесса приобщения к речевой культуре. Важным элементом здесь оказывается учет возможностей кардинального изменения прагматики этикетных форм. Даже незначительные изменения в этикетных клише оказываются очень значимыми: они способны кардинально поменять смысл высказывания и привести к энантиосемии. Русская этикетная сфера в постперестроечный период подверглась очередному слому, обусловленному социальными причинами. Исчезло общепринятое обращение к незнакомому человеку, его заменили слова извинения. Возвращение к дооктябрьским сословным обращениям не произошло в полной мере. Более того, эти обращения приобрели ироническую модальность. Во всяком случае, сегодня при выборе этикетной формулы надо иметь в виду такую особенность переходного периода, как способность привычных этикетных форм к образованию энантиосемии, когда этикетное клише из вежливого оборота речи превращается в знак недоброжелательности, иронии, даже вражды. В статье использован материал современных медийных текстов, где представлена энантиосемия этикетных формул. Рассмотрены условия такой энантиосемии, проанализированы типичные случаи особого текстового использования этикетных формул в не прямой функции, когда они из «языкового поля благожелательности» переходят в язык вражды. Делается попытка систематизировать такие факты, объяснить условия и причины энантиосемии этикетных клише, превращения их в знак не гармонии, а вражды. Для исследования этого материала применялись когнитивно-коммуникативный подход, функционально-прагматический анализ и социолингвистическая методика.

* Исследование выполнено при финансовой поддержке РФФИ и МОНРЮО в рамках научного проекта № 21-512-07002.

Ключевые слова: вежливость; этикет; этикетные клише; вербальный конфликт; энантиосемия; прагматическое сознание; ирония; этико-речевые нормы.

Цитирование: Брусенская Л. А., Котаева А. Р. Этикетные формулы как знак вражды // Вестник Нижегородского государственного лингвистического университета им. Н. А. Добролюбова. 2023. Вып. 4 (64). С. 39–52. DOI: 10.47388/2072-3490/lunn2023-64-4-39-52.

Etiquette Formulas as a Sign of Enmity

Lyudmila A. Brusenskaya¹, Alena R. Kotaeva²

¹Rostov State University of Economics, Rostov-on-Don, Russia

²South Ossetian State University named after A. A. Tibilov, Beslan, South Ossetia

Etiquette formulas in different languages reflect cultural stereotypes which serve to harmonize verbal interactions of communicants, seeking to make communication more comfortable and to eliminate the potential for conflict as much as possible. Sometimes, however, one comes across instances of enantiosemia: cases where etiquette formulas acquire meanings opposite to the original ones, thus becoming a means of expressing irony, sarcasm, even direct hostility. As ritualized speech act, etiquette is especially susceptible to changes in pragmatic co-meanings. Mastering etiquette norms is part of a large and complex process of familiarization with a specific speech culture, and an important element here is taking into consideration such radical changes in the pragmatics of etiquette forms. Even minor changes in etiquette clichés prove significant: they can radically change the meaning of a statement and lead to enantiosemia. Due to a number of social reasons, the Russian etiquette experience yet another seismic change in the post-perestroika period. For instance, generally accepted appeals to strangers disappeared and were replaced by words of apology, and even though there was some restoration of social class-based appeals used before the Socialist Revolution of 1917, there was no full return to pre-Communist norms. Moreover, these appeals acquired an ironic modality. Currently, when choosing an etiquette formula, one must keep in mind that, during any transition period, established etiquette formulas often demonstrate instances of enantiosemia, when an etiquette cliché turns from a polite expression into a sign of malevolence, irony, or even enmity. The article is based on the material of modern media texts where enantiosemia of etiquette formulas is present. Using the cognitive-communicative approach, functional-pragmatic analysis, and sociolinguistic methodology, the article studies the conditions of such enantiosemia, and analyses typical cases in special textual use of etiquette formulas in their indirect function, when they pass from the “language field of benevolence” into the language of enmity. The article attempts to systematize such facts and explain the conditions and causes of enantiosemia of etiquette clichés, when they turn into a sign not of harmony, but of enmity.

Key words: politeness; etiquette; verbal conflict; enantiosemia; pragmatic connotation; irony; ethical and speech norms.

Citation: Brusenskaya, Lyudmila A., Kotaeva, Alena R. Etiquette Formulas as a Sign of Enmity (2023). *LUNN Bulletin*, 4 (64), 39–52. DOI: 10.47388/2072-3490/lunn2023-64-4-39-52.

1. Введение

Этикетные формулы в каждом языке отражают соответствующие культурные стереотипы, которые гармонизируют речевое взаимодействие коммуникантов. Важность этой сферы обуславливает перманентный интерес к проблемам этикетной коммуникации: единицы речевого этикета интенсивно и детально исследуются прежде всего в лингвистике (Балакай 2002; Пахомова 2008; Лукоянова 2011; Лунева 2011; Ильина 2016; Юй Цзяминь 2016; Юй Исин 2019; Куликова 2020, 2021; Николаева 2023 и мн. др.). Однако практически нет специальных работ, посвященных энантиосемии на базе этикетных формул. Конечно, зафиксированы отдельные наблюдения такого плана, то есть имеются разрозненные сведения о том, что этикетная формула может при определенных условиях утрачивать сущностные признаки и превращаться в свою противоположность. В статье делается попытка систематизировать такие факты, объяснить условия и причины энантиосемии этикетных клише, превращения их в знак не гармонии, а вражды.

2. Материалы и методы

В статье использован материал современных медийных текстов, где представлена энантиосемия этикетных формул. Для исследования этого материала применялись когнитивно-коммуникативный подход, функционально-прагматический анализ и социолингвистическая методика.

3. Результаты исследования и их обсуждение

Возможность выражения одной лексемой не просто различных, но противоположных значений известна давно и исследована достаточно подробно (Литвинова 2012; Острикова 2014; Огнева 2016; Авдеева 2019; Романчук 2019; Куликова 2022; Куликова, Акай, Тедеева 2022; Куликова, Тедеева 2022; Кулумбегова, Беляева 2022). Было установлено, что «энантиосемичные языковые единицы характеризуются наличием единого плана выражения, двух планов содержания и антонимического характера отношений между ними» (Кравцова 2006: 3). Естественно, что это явление напрямую связано с фундаментальным свойством языкового знака — асимметрическим дуализмом, то есть отсутствием одно-однозначного соотношения между планом выражения и планом содержания.

Преобладающим стало представление об энантиосемии как явлении универсальном, затрагивающем все уровни языка, выявляемом как в синхронии, так и в диахронии, как в рамках одного языка, так и на базе сопоставления разных языков. Есть часть речи, для которой энантиосемия характерна в наибольшей степени. Это лексико-грамматический класс междометий, которые, как известно, редко связаны с передачей одной эмоции, но

чаще оказываются выражением противоположных эмоциональных состояний (слова типа *Ах!*). В работе (Махмутова 2009) исследуется эмоционально-оценочная энантиосемия междометий как регулярное явление.

Этикетные междометия, связанные с приветствием и извинением, имеют неэтикетные значения, зафиксированные толковыми словарями. Ср.: в «Толковом словаре русского языка» С. И. Ожегова и Н. Ю. Шведовой (1994) указано второе значение междометия *здравствуйте* — ‘выражает удивление, недовольство’, то есть *здравствуйте* может означать не ‘хочу поддерживать с вами коммуникацию’, а недовольство, несогласие, разочарование, удивление, иронию. Надо помнить и о том, что междометие *здравствуйте* прозрачно с точки зрения внутренней формы, первоначальный смысл — пожелание доброго здоровья — вполне внятен, и формально это повелительное наклонение глагола «здравствовать».

У междометия *извините* в том же словаре четвертое значение обозначено как выражение протеста, несогласия. Указано также просторечное выражение *извини-подвинься* в значении ‘нет уж, этого не будет, и не жди’.

Такие заимствованные формы в ситуации извинения, как *пардон* и *sorry*, нечасто используются в русской этикетной коммуникации, при этом говорящий окрашивает их иронией, то есть фактически — в противоположном значении изначальной функции (ср. в «Записных книжках» И. Ильфа: *Пардон, еще пардон*).

У междометия *извините*, помимо выражения сожаления по поводу причиняемого беспокойства, неудобства, есть особая прагматическая функция — передавать отрицательное отношение к упоминаемым объектам. Ср.:

(1) *Вот нам пишет некто Юрий Рябинин в газете, извините, «Завтра» (статья так и называется: «Не по-любому, а по-русски!»): «Довольно многие стали употреблять выражение “по-любому” вместо “в любом случае”, “во всяком случае”, “непрерменно”. Диктор говорит: “Зениту” еще один гол нужен по-любому”. Девушка с голым животом кричит подруге: “По-любому завтра встретимся!” — вот он, настоящий, победно шествующий по нашей необъятной одной шестой американо-офенский диалект бывшего русского!» (Левонтина 2021: 288)*

Системная энантиосемия присуща этикетным местоимениям: *вы* бывает вежливым и «пустым», *ты* бывает дружеским, даже «сердечным», и хамским, что устанавливается ситуацией общения: *ты* в речи начальника, обращенной к подчиненному (если в ответ произносится *вы*), — это проявление не дружеской приязни, а элементарного хамства.

Привычные нормы использования вариантов *ты* /*вы* размываются, ср. письмо от читателя в газету «Культура» (2021, № 5):

(2) ...меня достала привычка «тыкать» всем без разбора. Ежедневно достаю из почтового ящика газеты и рекламные листовки, все рекламные объявления обращаются к читателю на «ты». Почему это так? Значит ли это, что все они адресованы человеку не старше тридцати? Ведь только в этом возрасте обращение на «ты» воспринимается как нормальное. А дальше как-то странно бывает слушать или читать такое: «Мы уже приготовили для тебя лучшие условия...»

Еще более явно перераспределение прагматических функций ед. и мн. числа местоимений 2-го лица в интернет-коммуникации. И. В. Евсеева (2012: 181–183) приводит различные точки зрения на форумах:

С одной стороны: Выкать «нику» просто глупо; Нет тут ни социального статуса; ни возраста, ни пола. В сети, как в бане, все равны, поэтому только «ты»; В сети на «вы»? Назвать козлом было бы меньшим оскорблением!;

Там, где в интернет-разговоре переходят на «вы», в реале уже бьют морду. Это форма «зацепить»; «Выкают» в желчно-ироничной форме;

Если мне «выкают», отвечаю, что глистов не держу, раздвоением личности не страдаю; «Выканье» в интернете — это ханжество. Когда общение в нете идет на «вы», это напряжение, а не уважение. Только ранним натура гуманитарного склада сегодня предпочтет в интернете вы.

Как видим, в новых коммуникативных условиях формируется новая энантиосемия: местоимение *вы* утрачивает свои позиции в качестве универсального выражения вежливости и почтительности и нередко воспринимается с противоположным знаком. Ср. также замечание относительно междометия *о'кей* в Сети: «Для современного участника интернет-коммуникации необходимы как традиционные этикетные правила (корректное обращение к собеседнику, демонстрация настроенности на позитивный диалог), так и понимание того, что в Сети создаются и закрепляются новые этические нормы. Например, если собеседник пишет “ок” и ставит после сообщения точку, многие участники интернет-коммуникации воспринимают это как агрессию» (Николаева 2023: 519).

Этикетная сфера предельно клиширована и, как правило, не допускает произвольных изменений своих формул. Если же такие изменения производятся, они, как правило, меняют прагматическую окраску и могут даже приобретать противоположный смысл. Так, обращение по имени-отчеству в русской лингвокультуре (Заврумов 2019) есть знак уважения, подчеркнутой дистанции между членами коммуникативной ситуации, а обращение с использованием только отчества (без имени) свидетельствует о фамильярности, сокращении межличностной дистанции. Известна курьезная ситуация, когда немцы, желая выказать уважение императрице Елизавете Алексеевне

во время ее визита в Германию, обращались к ней по отчеству — без имени, думая «подделаться под русский язык, потому что у них отечественное имя не в употреблении, но того не могли знать, что без приложения к нему собственного имени оно дико и только о простых и пожилых женщинах говорится» (Лунева 2011: 81).

То же с отдельным использованием слова *уважаемый*: оно, в отсутствие имени-отчества, выражений типа *товарищ Иванов, господин Иванов*, передает не уважение, а, скорее, пренебрежение.

Более тонкий нюанс: просто сказать *здравствуйте* знакомому человеку, который старше по возрасту или выше по социальной иерархии, и не присовокупить имя-отчество — это невежливо. Это правило этикета часто нарушается, но суть от этого не меняется: в таких случаях приветствие становится не выражением вежливости и благорасположения, а своей противоположностью.

Самые незначительные, на первый взгляд, отступления от этикетных клише могут в корне исказить смысл высказывания. Так, после известия о смерти чешского певца Карела Готта 3 октября 2019 года на ТВ-канале «Мир» была показана передача о нем, в которой Карел Готт, в частности, сказал: *Российская публика всегда была внимательна ко мне. Я вам никогда этого не забуду*. «Местоимение *вам* превращает слова признательности (именно эта интенция была у певца) в не осознаваемую адресантом угрозу, которая, конечно, с недоумением опознается русскими реципиентами» (Акай 2020: 308). Показательно, что такое нарушение допущено в речи иностранца (который, впрочем, хорошо знал русский язык). Но подобное возможно (хотя и встречается реже) в речи автохтона. Рассмотрим подробнее энантиосемию этикетных обращений, которая сформировалась в самое последнее время и отражена в новейших медиа. Прежде всего, надо отметить, что в очередной раз изменилась прагматика слова *товарищ*. Первый раз это случилось накануне победы Великой Октябрьской социалистической революции, когда слово стало символом социального равенства, общепринятым обращением среди равных (пораженных в правах, подследственных или заключенных этим словом не называли, и они не имели права на такое обращение к остальным членам социума). А. Вежицкая называла это слово ключевым для советской эпохи и характеризовала его как символ «длительной и ужасной эпохи» (Вежицкая, 1999: 359–368), но есть и иные восприятия — *наше слово гордое «товарищ», слово, всех объединяющее* и т. п.

В постсоветский период из социально и идеологически маркированного обращения слово вернулось к репрезентации персонально-межличностного взаимодействия. Оно утратило былую частотность, как официальное обращение осталось только в армии, авторы современных пособий по

культуре речи считают его уместным разве что на митингах КПРФ (Акай 2020). И вот в последнее время в медиа обнаружилась отчетливая тенденция использовать его как иронизм, как средство фондового комизма:

(3) *На потенциально взрывоопасную тему пресса закатила глаза: подумай, тоже мне большое дело. **Товарищ Байден** ничего не знал, он сотрудничает со следствием... Альянс готов их принять... Но уперся **товарищ Эрдоган**, упорно гнуций линию топорной многовекторности и нехитрой хитрости* (Завтра. 2023. № 2. С. 2);

(4) *Разумеется, будущему президенту Пятой республики ни к чему социальная нестабильность, так что Элизабет Борн бросят под поезд общественного недовольства, реформу примут с аттракционом невиданного великодушия от Макрона, а **товарищу Ле Мэру** никто не помешает стать **товарищем Ле Президентом*** (Завтра. 2023. № 11. С. 2);

(5) *Но когда с Хиллари случилось непредвиденное, нарратив с русским вмешательством слегка подкорректировали, причем о ложности сведений... прекрасно знали вообще все, кто открывал рот на эту тему, от непосредственно Клинтон до **товарища Барака Обамы*** (Завтра. 2023. № 23. С. 2);

(6) *Что хочет наш **товарищ Эрдоган**? Турки хотят повысить ставки...* (ТВ-передача на канале «Россия-1» «Вечер с Владимиром Соловьевым», 10 июля 2023 г.);

(7) *Поначалу на расследование, обвинявшее во всем лично **товарища Байдена**, ЦРУ, Пентагон и Госдепартамент, американская верхушка отреагировала так, как она привыкла реагировать на любые проблемы — тотальным игнором* (Завтра. 2023. № 24. С. 2);

(8) *Это поражение сильно сместило фокус на **товарища Зеленского**, который готовился к привычно тихому попрошайничеству, а получил встречу со всеми недовольными инвесторами сразу* (Завтра. 2023. № 20. С. 2).

Характерно, что в этой же функции иронизмов используются также иноязычные этикетные обращения:

(9) *И только после докладов представителей министерства **мсье президент** выступил перед французами с собственным объяснением сложившейся обстановки* (Завтра. 2023. № 26. С. 2);

(10) *Если вспомните, в прошлом августе в Эль-Джезаир приезжал **мсье Макрон*** (И. Титов «Хохломагия» // Завтра. 2023. № 24. С. 2);

(11) *Получилось бы у них или нет, мы уже не узнаем: 16 марта **мсье Макрон** вспомнил, что Пятая республика вообще-то имеет президентский характер...* (Завтра. 2023. № 11. С. 2);

(12) *Учитывая дремучие нравы молдавской политической элиты, в одном из своих предыдущих текстов я назвал **мадам Санду** «императрицей*

болота». В Москве, правда, убеждены, что у **мадам Санду** ничего не получится, а ее яркие демарши являются примером «примитивного и недалёко-видного подхода к внешней политике» (Московский комсомолец. 8–12 декабря 2020 г. С. 3);

(13) Давеча **мадам Голикова**, выступая на форуме «Моя поликлиника», сообщила, что в России за первые десять месяцев 2022 года смертность снизилась на 19 % (Собеседник. 2022. № 48. С. 5);

(14) В опубликованном 15 мая докладе Дарема на 300 с небольшим страницах описываются все случаи того, что толерантным прокурором названо «предвзятым отношением». ФБР действовало в сотрудничестве с **мадам Клинтон** — еще помните такую? (Завтра. 2023. № 23. С. 2);

(15) Вояж американского президента в «мать городов русских» сравнивали с сумасбродным полетом Нэнси Пелосси на Тайвань прошлым летом, но **мадам спикеру** никто не давал гарантий безопасности (Завтра. 2023. № 8. С. 2);

(16) Известная **мадам Псаки** тогда набросилась на нас... (ТВ-передача на канале «Россия-1» «Вечер с Владимиром Соловьевым», 10 июля 2023 г.);

(17) ...директор Национальной разведки США **мадам Эврил Хейнс** сказала, что максимум, на который может рассчитывать Украина, — это отбить небольшую территорию... (Завтра. 2023. № 15. С. 2).

Интересны и модификации обращения *господин*, которым, как казалось, можно будет легко заменить на постсоветском пространстве ставшее фактически историзмом обращение *товарищ*. Вначале казалось, что широкому распространению его мешает сема сословности, классового и имущественного превосходства, заключенная в его содержании. Г. Г. Хазагеров считал, что, если к человеку с невысоким социальным статусом обратиться, используя формулу *господин* (к примеру, *господин кондуктор*), он решит, что над ним просто издеваются (Хазагеров 2009). Ср. также мнение о том, что у нас «обращения *господа*, *господин*, *госпожа* не приживаются» (Сухова 2019: 411). Думаем, что и это обращение делает шаги в сторону приобретения прагматики ироничности. Недаром Татьяна Москвина на встрече с читателями (21 февраля 2022 г.) сначала представилась *Татьяна Владимировна*, потом сказала: *Можно госпожа Москвина*, но я заметила, что *госпожа Москвина говорят, когда хотят обругать*. Ср. использование слова *госпожа* (вариант — *г-жа*) в ироничном медийном тексте М. Озеровой «Блестящая» Набиуллина»:

(18) *Г-жа Набиуллина признала, что это действительно одна из основных тем* (Московский комсомолец, 16 ноября 2022 г. С. 6).

Наверно, было бы преувеличением сказать, что приведенные формы обращений никогда не используются в своей прямой функции, в нейтральных контекстах, однако и тенденцию к их ироническому использованию игнорировать нельзя. Думаем, что именно приобретенные новые коннотации и препятствуют широкому применению этих обращений, заполнению этикетной лакуны, которая справедливо ощущается как недостаток современной этикетной сферы.

4. Заключение

Таким образом, этикет — это не только регламентирующая поведение жесткая система, по природе этикет вариативен, и варианты отличаются коннотациями. Этикет, являясь ритуализированным речевым действием, особенно динамичен в сфере прагматических созначений. Понятно, что овладение этикетными нормами — это часть большого и сложного процесса приобщения к речевой культуре. И важным элементом здесь оказывается учет возможностей кардинального изменения прагматики этикетных форм. Как было показано, даже незначительные, на первый взгляд, изменения в этикетных клише оказываются очень значимыми: они способны кардинально поменять смысл высказывания и привести к энантиосемии.

Русская этикетная сфера в постперестроечный период подверглась очередному слому, обусловленному социальными причинами. Исчезло общепринятое обращение к незнакомому человеку, его заменили слова извинения, что, конечно, не ощущается как позитивное явление. Однако и возвращение к дооктябрьским сословным обращениям не произошло в полной мере. Более того, эти обращения, как было показано, приобрели ироническую модальность. Во всяком случае, сегодня при выборе этикетной формулы надо иметь в виду такую особенность переходного периода, как способность привычных этикетных форм к образованию энантиосемии, когда этикетное клише из вежливого оборота речи превращается в знак недоброжелательности, иронии, даже вражды.

Список литературы / References

- Акай О. М. Феномен грамматической лакунарности: когнитивный и лингвопрагматический аспекты: Монография. Ростов н/Д: ЮФУ, 2020. [Akay, Oksana M. (2020) *Fenomen grammaticheskoi lakunarnosti: kognitivnyi i lingvopragsmaticheskii aspekti*: Monografiya (The Phenomenon of Grammatical Lacunarity: Cognitive and Linguopragmatic Aspects: Monograph). Rostov-on-Don: SFedU. (In Russian)].
- Авдеева М. Д., Ярославцева Е. Ф., Гараева М. В. Лексическая энантиосемия как языковой аспект категории контрастности (на материале германских и славянских языковых групп) // Филологические науки. Вопросы теории и практики. 2019. Т. 12. № 8. С. 226–232. [Avdeeva, Marina D., Yaroslavtseva, Elena F., & Garaeva, Marina V. (2022) *Leksicheskaya ehnantiosemiya kak yazykovoi aspekt kategorii kontrarnosti (na materiale germanskikh i slavyanskikh yazykovykh grupp)* (Lexical Enantiosemy as a Linguistic Aspect of the Opposition Category (by the Material of the German and Slavic Language Groups)). *Philology. Theory & Practice*, 12, 8, 226–232. (In Russian)].
- Балакай А. Г. Русский речевой этикет и принципы его лексикографического описания: Дис. ... д-ра. филол. наук. Новокузнецк, 2002. [Balakai, Anatolij G. (2002) *Russkii rechevoi ehtiket i printsipy ego leksikograficheskogo opisaniya*: Dis. ...d-ra filol. nauk (Russian Speech Etiquette and Principles of Its Lexicographic Description: PhD (Advanced) thesis in Philology). Novokuznetsk. (In Russian)].
- Вежбицкая А. Семантические универсалии и описание языков. М.: Языки русской культуры, 1999. [Vezhbitskaya, Anna. (1999) *Semanticheskie universalii i opisanie yazykov* (Semantic Universals and Language Descriptions). Moscow: Yazyki russkoi kul'tury. (In Russian)].
- Евсеева И. В. Вопросы нетикета: обращение на «ты» и «вы» в интернет-сети // Вестник КемГУ. 2012. № 3. С. 181–184. [Evseeva, Irina V. (2012) *Voprosy netiketa: obrashchenie na «ty» i «vy» v internet-seti* (Netiquette Questions: Appeal “ty” (you in singular) and “vy” (you in plural) on the Internet). *Bulletin of Kemerovo State University*, 3, 181–184. (In Russian)].
- Заврумов З. А. Языковая ситуация в аспекте реализации языковой политики на Северном Кавказе // Вестник Нижегородского государственного лингвистического университета им. Н. А. Добролюбова. 2019. Вып. 4. С. 31–39. [Zavrumov, Zaur A. (2019) *Yazykovaya situatsiya v aspekte realizatsii yazykovoi politiki na Severnom Kavkaze* (The Language Situation in the Aspect of the Implementation of Language Policy in the North Caucasus). *LUNN Bulletin*, 4, 31–39. (In Russian)].
- Ильина Д. В. Речевой этикет и его роль в развитии личности // Научно-методический электронный журнал «Концепт». 2016. Т. 17. С. 155–159. [I'ina, Dar'ya V. (2016) *Rechevoi ehtiket i ego rol' v razvitii lichnosti* (Speech Etiquette and Its Role in Personality Development). *Scientific and methodological electronic journal “Concept”*, 17, 155–159. (In Russian)].
- Кравцова В. Ю. Энантиосемия лексических и фразеологических единиц: язык и речь: Автореф. дис. ...канд. филол. наук. Волгоград, 2006. [Kravtsova, Viktoriya Yu. (2006) *Ehnantiosemiya leksicheskikh i frazeologicheskikh edinit: yazyk i rech'*. *Avtoref. dis. ...kand. filol. nauk* (Enantiosemy of Lexical and Phraseological Units: Language and Speech. Extended abstract of PhD thesis in Philology). Volgograd. (In Russian)].

- Куликова Э. Г. Русский этикетные формы в контексте идей современной лакунологии // Русский язык в современном научном и образовательном пространстве: Сборник тезисов Межд. науч. конф., посвященной 90-летию проф. С. А. Хаврониной. Москва, 28–29 октября 2020. М.: РУДН. С. 24–26. [Kulikova, Ella G. (2020) *Russkii ehtiketnye formy v kontekste idei sovremennoi lakunologii* (Russian Etiquette Forms in the Context of the Ideas of Modern Lacunology). In *Russkij yazyk v sovremennom nauchnom i obrazovatel'nom prostranstve. Sbornik tezisov Mezhd. nauch. konf., posvyashchennoj 90-letiyu prof. S. A. Havroninoj* (The Russian Language in the Modern Scientific and Educational Space. Collection of abstracts of the International Scientific Conference dedicated to the 90th anniversary of Prof. S. A. Khavronina. Moscow, October 28–29, 2020). Moscow: RUDN, 24–26. (In Russian)].
- Куликова Э. Г. Перспективы искусственного нормирования этикетных форм в свете идей экологической лингвистики // Язык и речь в Интернете: личность, общество, коммуникация, культура: Сборник статей V Международной научно-практической конференции. Москва, 22–23 апреля 2021. Москва: РУДН, 2021. С. 33–38. [Kulikova, Ella G. (2021) *Perspektivy iskusstvennogo normirovaniya ehtiketnykh form v svete idei ehkologicheskoj lingvistiki* (Prospects of Artificial Rationing of Etiquette Forms in the Light of the Ideas of Ecological Linguistics). In *Yazyk i rech' v Internetе: lichnost', obshchestvo, kommunikaciya, kul'tura: sbornik statej V Mezhdunarodnoj nauchno-prakticheskoy konferencii* (Language and Speech on the Internet: Personality, Society, Communication, Culture: Collection of articles of the V International Scientific and Practical Conference. Moscow, April 22–23, 2021). Moscow: RUDN, 33–38. (In Russian)].
- Куликова Э. Г. Прагматическая энантиосемия социально-политических терминов и ее отражение в современных медиа // Вестник Российского университета дружбы народов. Серия: Литературоведение. Журналистика. 2022. Т. 27. № 3. С. 557–566. [Kulikova, Ella G. (2022) *Pragmaticheskaya ehnantiosemiya sotsial'no-politicheskikh terminov i ee otrazhenie v sovremennykh media* (Pragmatic Enantiosemy of Socio-Political Terms and Its Reflection in Modern Media). *RUDN Journal of Studies in Literature and Journalism*, 27, 3, 557–566. (In Russian)].
- Куликова Э. Г., Тедеева З. К. Аббревиация в контексте нюансирования новых смыслов // Вестник Нижегородского государственного лингвистического университета им. Н. А. Добролюбова. 2022. Вып. 4 (60). С. 51–62. [Kulikova, Ella G., & Tedeeva, Zaira K. (2022) *Abbreviatsiya v kontekste nyuansirovaniya novykh smyslov* (Abbreviation in the Context of New Meaning Nuance). *LUNN Bulletin*, 4 (60), 51–62. (In Russian)].
- Куликова Э. Г., Акай О. М., Тедеева З. К. Синтактика феминитивов и экологическое мышление // Вестник Нижегородского государственного лингвистического университета им. Н. А. Добролюбова. 2022. № 3 (59). С. 21–32. [Kulikova, Ella G., Akay, Oksana M., & Tedeeva, Zaira K. (2022) *Sintaktika feminitivov i ehkologicheskoe myshlenie* (Syntactics of Femininitives and Ecological Thinking). *LUNN Bulletin*, 3 (59), 21–32. (In Russian)].
- Кулумбегова Л. В., Беляева И. В. Конфликтотенная грамматика (на материале современных медийных текстов) // Вестник Нижегородского государственного лингвистического университета им. Н. А. Добролюбова. 2022. № 4 (60). С. 63–74. [Kulumbeгова, Lyudmila V., & Belyaeva, Irina V. (2022) *Konfliktogennaya grammatika* (na

- materiale sovremennykh mediinykh tekstov (Conflictogenic Grammar (Based on the Material of Modern Media Texts). *LUNN Bulletin*, 4 (60), 63–74. (In Russian)].
- Левонтина И. Честное слово. М.: Издательство АСТ: CORPUS, 2021. [Levontina, Irina. (2021) *Chestnoe slovo* (Word of Honor). Moscow: Izdatel'stvo AST: CORPUS. (In Russian)].
- Литвинова Е. А. К вопросу о продуктивности энантиосемии (на материале русского и английского языков) // *LINGUA MOBILIS*. 2012. № 2. С. 148–158. [Litvinova, Elena A. (2012) К вопросу о produktivnosti ehntioseemii (na materiale russkogo i angliiskogo yazykov) (On the Issue of the Productivity of Enantiosemy (based on the Material of Russian and English)). *LINGUA MOBILIS*, 2, 148–158. (In Russian)].
- Лукоянова Ю. К. Основные изменения в русском речевом этикете на рубеже XX–XXI веков // Ученые записки Казанского университета. Гуманитарные науки. 2011. Т. 153, кн. 6. С. 233–237. [Lukoyanova, Yulia K. (2011) Osnovnye izmeneniya v russkom rechevom ehtikete na rubezhe XX–XXI vekov (The Main Changes in Russian Speech Etiquette at the turn of the XX–XXI centuries). *Uchenye Zapiski Kazanskogo Universiteta. Seriya Gumanitarnye Nauki*, Vol. 153, 6, 233–237. (In Russian)].
- Лунева В. В. Речевой этикет как гиперсемиотическое образование: лингвопрагматический аспект. Дис. ... канд. филол. наук. Ростов н/Д, 2011. [Luneva, Valentina V. (2011) *Rechevoi ehtiket kak gipersemioticheskoe obrazovanie: lingvopragmaticheskii aspekt: Dis. ... kand. filol. nauk.* (Speech Etiquette as Hypersemiotic Education: Linguopragmatic Aspect: PhD (Advanced) thesis in Philology). Rostov-on-Don. (In Russian)].
- Махмутова Л. Р. Основные типы энантиосемии в современном русском языке: Автореф. дис. ... канд. филол. наук. Казань, 2009. [Makhmutova, Lyuciya R. (2009) *Osnovnye tipy ehntioseemii v sovremennom russkom yazyke: Avtoref. dis. ... kand. filol. nauk.* (The Main Types of Enantiosemia in Modern Russian. Extended abstract of PhD thesis in Philology). Kazan. (In Russian)].
- Николаева А. В. Цифровой этикет: правила общения в сети // Журналистика в 2022 году: творчество, профессия, индустрия: Сб. мат. междунар. науч.-практ. конф. М.: Фак. журн. МГУ, 2023. С. 519–520. [Nikolaeva, Anastasiya V. (2023) *Tsifrovoi ehtiket: pravila obshcheniya v seti* (Digital Etiquette: Rules of Communication in the Network). In *Zhurnalistika v 2022 godu: tvorchestvo, professiya, industriya: sb. mat. mezhdunar. nauch.-prakt. konf* (Journalism in 2022: Creativity, Profession, Industry: sb. mat. International Scientific and Practical Conference). Moscow: Faculty of Journalism of Lomonosov Moscow State University, 519–520. (In Russian)].
- Огнева С. В. Об источниках энантиосемии (на материале английского языка) // Филология и лингвистика в современном обществе: Материалы IV Междунар. науч. конф. (г. Москва, июнь 2016 г.). М.: Буки-Веди, 2016. С. 85–89. [Ogneva, Svetlana V. (2016) Ob istochnikakh ehntioseemii (na materiale angliiskogo yazyka) (About the Sources of Enantiosemia (Based on the Material of the English Language). In *Filologiya i lingvistika v sovremennom obshchestve: Materialy IV Mezhdunar. nauch. konf.* (Philology and Linguistics in Modern Society: Proceedings of the IV International Scientific Conference (Moscow, June 2016)). Moscow: Buki-Vedi, 85–89. (In Russian)].
- Ожегов С. И., Шведова Н. Ю. Толковый словарь русского языка: 80000 слов и фразеологических выражений. 2-е изд., испр. и доп. М.: АЗЪ, 1994. [Ozhegov, Sergej I., & Shvedova, Nataliya Yu. (1994) *Tolkovyi slovar' russkogo yazyka: 80000 slov i frazeologicheskikh vyrazhenii. 2-e izd., ispr. i dop.* (Explanatory Dictionary of the Russian

- Language: 80,000 words and phraseological expressions). Moscow: AZ''. (In Russian)].
- Острикова Г. Н. Энантioseмия разноуровневых единиц немецкого языка: структурно-семантический, функциональный и типологический аспекты: Автореф. дис. ... д-ра. филол. наук. Ростов н/Д, 2014. [Ostrikova, Galina N. (2014) *Ehnantiosemiya raznourovnevuykh edinits nemetskogo yazyka: strukturno-semanticheskii, funktsional'nyi i tipologicheskii aspekty: Avtoref. dis. ... d-ra filol. nauk* (Enantiosemy of Multilevel Units of the German Language: Structural-Semantic, Functional and Typological Aspects: Extended abstract of Doctoral thesis in Philology). Rostov-on-Don. (In Russian)].
- Пахомова И. Н. Новые явления в русском речевом этикете: на материале средств массовой информации. Автореф. дис. ... канд. филол. наук. М., 2008. [Pakhomova, Inna.N. (2008) *Novye yavleniya v russkom rechevom ehtikete: na materiale sredstv massovoi informatsii. Avtoref. dis. ... kand. filol. nauk* (New Phenomena in Russian Speech Etiquette: Based on the Material of Mass Media. Extended abstract of PhD thesis in Philology). Moscow. (In Russian)].
- Романчук Ю. В. Энантioseмия и смежные явления языка [Электронный ресурс] // Universum: филология и искусствоведение: электрон. научн. журн. 2019. № 11. URL: <https://7universum.com/ru/philology/archive/item/8220> (дата обращения: 12.08.2023). [Romanchuk, Yulia V. (2019) (2023, August 12) *Ehnantiosemiya i smezhnye yavleniya yazyka* (Enantiosemy and Related Phenomena of Language). *Universum: Philology and Art history: electron. scientific. journal*, 11. Retrieved from <https://7universum.com/ru/philology/archive/item/8220> (In Russian)].
- Сухова Е. Ф. Некоторые проблемы преподавания речевого этикета в вузе // Сборник научных статей по материалам съезда преподавателей русского языка в Южном федеральном округе / Под ред. А. Г. Нарушевича. Таганрог: Изд-во О. И. Волошина, 2019. С. 410–415. [Sukhova, Elena F. (2019) *Nekotorye problemy prepodavaniya rechevogo ehtiketa v vuze* (Some Problems of Teaching Speech Etiquette at the University). In Narushevich, Andrej G. (ed.) *Sbornik nauchnykh statej po materialam s'ezda prepodavatelej russkogo yazyka v Yuzhnom Federal'nom okruge* (Collection of Scientific Articles based on the Materials of the Congress of Teachers of the Russian Language in the Southern Federal District). Taganrog: Publishing House of O. I. Voloshin, 410–415. (In Russian)].
- Хазазеров Г. Г. Время шоумена // Российская газета. 17 июня 2009. [Khazagerov, Georgij G. (2009) *Vremya shoumena* (Showman's Time). *Rossijskaya gazeta*, June 17. (In Russian)].
- Юй Исин. Русский речевой этикет в свете этики ответственности: Дис. ... канд. филол. наук. М., 2019. [Yui Isin. (2019) *Russkii rechevoi ehtiket v svete ehtiki otvetstvennosti: Dis. ... kand. filol. nauk* (Speech Etiquette as Hypersemiotic Education: Linguopragmatic Aspect. PhD (Advanced) thesis in Philology. Moscow. (In Russian)].
- Юй Цзяминь. Обучение русскому речевому этикету китайских учащихся: Дис. ... канд. пед. наук. СПб., 2016. [Yui Tszuamin'. (2016) *Obuchenie russkomu rechevomu ehtiketu kitaiskikh uchashchikhsya: Dis. ... kand. ped. nauk* (Teaching Russian Speech Etiquette to Chinese Students: PhD (Advanced) thesis in Pedagogy). Saint-Petersburg. (In Russian)].

Источники языкового материала / Language material resources

- Вечер с Владимиром Соловьевым // Россия-1. 10 июля 2023 г. [Vecher s Vladimirom Solov'evym (An Evening with Vladimir Solovyov). *Rossiya-1*. 10 July 2023. (In Russian)].
- Зайцев К. Гараж-гейт // Завтра. 2023. № 2. С. 2. [Zaitsev, Kirill. (2023) Garazh-geit (Garagegate). *Zavtra*, 2, 2. (In Russian)].
- Латов А. Сон Макрона // Завтра. 2023. № 26. С. 2. [Latov, Arsenij. (2023) Son Makrona (Macron's Dream). *Zavtra*, 26, 2. (In Russian)].
- Лысаков В. Неужели смертность и впрямь падает? // Собеседник. 2022. № 48. С. 5 [Lysakov, Vyacheslav (2022) Neuzheli smertnost' i vpryam' padaet? (Is Mortality Really Falling?). *Sobesednik*, 48, 5. (In Russian)].
- Озерова М. «Блестящая» Набиуллина // Московский комсомолец. 16 ноября 2023. С. 6. [Ozerova, Marina. (2023) «Blestyashchaya» Nabiullina (“Brilliant” Nabiullina). *Moskovskii komsomolets*, 16 November, 6. (In Russian)].
- Ростовский М. «Императрица болота» прессует Путина. Зачем Майя Санду идет на обострение // Московский комсомолец. 8–12 декабря 2020. С. 3. [Rostovskii, Mihail (2020) «Imperatritsa bolota» pressuet Putina. Zachem Maiya Sandu idet na obostrenie (The “Empress of the Swamp” Presses Putin. Why is Maya Sandu going to Aggravate). *Moskovskii komsomolets*, December 8–12, 3. (In Russian)].
- Титов И. Слив слива // Завтра. 2023. № 15. С. 2. [Titov, I'ya. (2023) Sliv sliva (Betray of Betray). *Zavtra*, 15, 2 (In Russian)].
- Титов И. Китай подкрался незаметно // Завтра. 2023. № 8. С. 2. [Titov, I'ya. (2023) Kitai podkralsya nezametno (China has Crept up Unnoticed). *Zavtra*, 8, 2. (In Russian)].
- Титов И. Хруст французских булок // Завтра. 2023. № 11. С. 2. [Titov, I'ya. (2023) Khrust frantsuzskikh bulok (Crunch of French Rolls). *Zavtra*, 11, 2. (In Russian)].
- Титов И. Три карты // Завтра. 2023. № 20. С. 2. [Titov, I'ya. (2023) Tri karty (Three Cards). *Zavtra*, 20, 2. (In Russian)].
- Титов И. Хилая Клинтон // Завтра. 2023. № 23. С. 2. [Titov, I'ya. (2023) Khilaya Klinton (Frail Clinton). *Zavtra*, 23, 2. (In Russian)].
- Титов И. Хохломагия // Завтра. 2023. № 24. С. 2. [Titov, I'ya. (2023) Khokhlomagiya (Khokhlomagic). *Zavtra*, 24, 2. (In Russian)].

УДК 811.11-112

DOI 10.47388/2072-3490/lunn2023-64-4-53-68

КУЛЬТУРНО-ИСТОРИЧЕСКАЯ ПАМЯТЬ ЛИМНОНИМОВ (НА МАТЕРИАЛЕ НАЗВАНИЙ ОЗЕР ГЕРМАНИИ, ВСТРЕЧАЮЩИХСЯ В ЛЕГЕНДАХ)

Т. А. Буркова

Башкирский государственный педагогический университет им. М. Акмуллы, Уфа, Россия
Финансовый университет при Правительстве Российской Федерации,
Уфимский филиал, Россия

Цель исследования заключается в экспликации лингвокультурного потенциала лимнонимов Германии, связанных с легендами и преданиями. В статье показано, что легенды и предания, привязанные к озерному ареалу, складываются в результате невозможности объяснить природные явления, происходящие в озерах и рядом с ними, ввиду недостатка научных знаний. Непонятные природные явления объясняются вымышленными историями, в том числе фантастического характера, дополняясь традиционными мотивами. Озёра — это особенные места, по-своему «живые», хранящие память о том, что было давным-давно. Они символизируют историю культуры, человеческие взаимоотношения, которые остаются важными для нас. В основе лимнонимов лежат лингвокультурные коды. Анализ «озёрной лексики» в немецких легендах, события или действия в которых локально привязаны к лимнониму, позволяет декодировать информацию природно-ландшафтного и культурного характера. Лимнонимы рассматриваются как источник изучения образа жизни и мировоззрения жителей этносоциума Германии. Результаты исследования показывают, что лимнонимы как знаки геокультурного пространства этносоциума Германии в семантическом значении аккумулируют культурно-специфическую информацию в триаде «водный объект — лимноним — событие / действие». Анализируются сюжетные линии, связанные с лимнонимами, представленными в немецких легендах: легенды о русалках, водных чудовищах, происках дьявола, неразделённой любви, святых источниках. Отмечается, что в семантике лимнонимов имплицитно существуют такие визуальные образы, как нимфы, драконы, монастыри, колокола. Легенды наделяют озера волшебными свойствами, такими как бездонность, таинственность, лечебная сила. Автор отмечает, что в легендах и преданиях с озерной лексикой необъясненные природные явления трансформируются в сюжетные линии и используются в туристическом бизнесе современной Германии. Многие «озёрные легенды» Германии становятся центральной идеей маркетингового плана. Реконструируя легенды и предания, представители туристического бизнеса формируют туристский брэндинг региона, показывают особенности своего исторического прошлого, сохраняют народные предания, содействуют распространению локальных легенд среди соотечественников, привлекают туристов.

Ключевые слова: гидронимические номинации; лимнонимы Германии; легенды с компонентом «лимноним»; культурный код; декодирование информации.

Цитирование: Буркова Т. А. Культурно-историческая память лимнонимов (на материале названий озер Германии, встречающихся в легендах) // Вестник Нижегородского

государственного лингвистического университета им. Н. А. Добролюбова. 2023. Вып. 4 (64). С. 53–68. DOI: 10.47388/2072-3490/lunn2023-64-4-53-68

Cultural and Historical Memory of Limnonyms (Based on Names of Lakes in Germany, Found in Legends)

Tatiana A. Burkova

Bashkir State Pedagogical University named after M. Akhmulla, Ufa
Financial University under the Government of the Russian Federation, Ufa Branch, Russia

The purpose of the study is to explicate the linguistic and cultural potential of German limnonyms associated with legends and tales. The article shows that legends and tales tied to the lake areas are formed as a result of the inability to explain natural phenomena occurring in and near lakes due to lack of scientific knowledge. Incomprehensible natural phenomena are explained by fictional stories, including those of a fantastic nature, supplemented by traditional motives. Lakes are special places, “alive” in their own way, keeping the memory of what happened a long time ago. They symbolize the history of culture and human relationships that remain important to us. Limnonyms are based on linguistic and cultural codes. Analysis of the “lake vocabulary” in German legends, where events or actions are locally tied to the limnonym, allows us to decode information of natural and cultural nature. Viewing limnonyms as a source for studying the lifestyle and worldview of residents, the study shows that, as signs of the geo-cultural space of the ethno-society of Germany, in their semantic meanings limnonyms accumulate culturally specific information in the triad “water object — limnonym — event / action.” The article analyzes storylines related to limnonyms from German legends about mermaids, about water monsters, machinations of the devil, unrequited love, and holy springs. It is noted that the semantics of limnonyms includes such visually compelling images as nymphs, dragons, monasteries, and bells. Legends endow lakes with magical properties, such as bottomlessness, mystery, and healing power. The author shows how in legends and legends with lake vocabulary unexplained natural phenomena are transformed into storylines and used in the tourism business of modern Germany. Many legends about the lakes of Germany have become central ideas of marketing plans. Using legends and legends in a new interpretation, locals, proud to preserve their folk legends, emphasize the peculiarities of their historical past and contribute to the dissemination and popularization of national stories and legends among compatriots and guests of the country.

Key words: hydronymic nominations; German limnonyms; legends with the “limnonym” component; cultural code; information decoding.

Citation: Burkova, Tatiana A. Cultural and Historical Memory of Limnonyms (Based on Names of Lakes in Germany, Found in Legends) (2023). *LUNN Bulletin*, 4 (64), 53–68. DOI: 10.47388/2072-3490/lunn2023-64-4-53-68.

1. Введение

Первые наименования водных объектов появились значительно раньше, чем некоторые письменные источники, поэтому невозможно переоценить историческую и культурологическую ценность гидронимов (Krahe

1964; Deutsche Namenkunde 1970; Schmid 2001; Хенгст 2002; Беляев 2018). Интерес исследователей к гидронимам объясняется консервативностью данного разряда ономастикона, в котором диахронно представлена история человечества (Schmid 1981; Беляев 2001). Многие из них, насчитывая вековую и даже тысячелетнюю историю, представляют интересный материал для лингвокультурологического анализа (Greule 2014). Гидронимия, по сравнению с другими топонимическими единицами, в меньшей степени зависит от экстралингвистических факторов. На становлении и развитии гидронимии отражаются окружающий мир, образ жизни народа и, конечно, миграции, которые сопровождали человечество на протяжении всего его существования (Буркова, Передреева 2016: 176). Данный класс ономастикона исследуется с точки зрения их типологизации, этимологического значения, выявления закономерностей лимно-номинации, анализа морфологического генезиса, этноисторического конструкта и т. д. (Eichler 1981; Greule 1998; Udolph 2000; Nagasen 2004; Кузнецов 2010; Макарова 2012а; Кабинина 2013; Григорьев 2022; Федченко 2022). Ввиду огромного количества водных объектов номинации, гидронимы подразделяются на подклассы, среди которых представлены лимнонимы. Лимноним — собственное имя любого озера (Подольская 1998: 69). Проблемно-тематический комплекс ономастического пространства является вполне традиционным предметом внимания гуманитарной науки и весьма отчетливо вписывается в динамику актуальных междисциплинарных исследований (Руженцева 2013; Голубева, Наумова 2017; Абрамичева, Сокол 2020).

Актуальные ономастические научные дискуссии развиваются на пересечении культурологических, исторических, философских, социальных, филологических и др. подходов (Сорокина 2009; Шулунова 2011; Макарова 2012б; Гройле 2015, Пешина 2018). При этом моделирующим значением обладает как интерес к различным ракурсам концептосферы ономастического пространства и литературного ландшафта, так и разработка результативных инструментов анализа элементов текстуальных пространств в контексте собственно ономастической традиции.

Интересным для исследования представляется анализ ономастической составляющей легенд и преданий — прозаических произведений, в которых представлены вымышленные сюжеты, связанные с явлениями природы — с растительным и животным миром; с людьми (герои, богатыри, монахи, племена, народы и др.), с потусторонними существами (боги, ангелы, нечистая сила, нимфы и др.). В древности необъяснимые с точки зрения науки природные явления человек пытался объяснить деятельностью потусторонних существ, в результате чего складывались легенды и предания. Так, например, особенное расположение озера Кёнигзее (*Königsee*)

порождает многократное эхо. В древности таинственный гул с озера жители объясняли голосами душ утонувших или зовом нечистой силы, которая заманивает людей в воду.

Многие легенды возникали не на пустом месте, а были локально привязаны к конкретному географическому объекту. Особое место в данном ряду занимают так называемые «гидронимические легенды» — устные народные повествования, привязанные к гидрониму, часто содержащие вымысел в сюжете. Среди гидронимических номинаций самую большую группу представляют лимнонимы, что объясняется доминирующей локализацией озёр на территории Германии. Именно они либо сами становятся предметом повествования или местом, где происходит событие, действие. Доминирующая локализация озёр на территории Германии связана с особенностями ландшафта. Большинство из них образовалось десятки тысяч лет назад в результате таяния ледников. Озёра Германии — это не только тишина, восхитительная фауна и флора, но и роскошные замки, монастыри, старинные сооружения (25 знаменитых озёр Германии) и, конечно, многочисленные легенды.

Лимнонимы — геопространственные компоненты топонимикона этнокультуры — способны транслировать как энциклопедическую, так и культурно-релевантную для конкретного этноса информацию. Смысл, заключенный в лимнонимах, не представлен на поверхности, а кодируется концептуальным значением лексем и имплицитной культурологической информацией. Поэтому обращение к понятию «культурный код» (Семенова 2021: 3398; Заврумов, Страусов, Моногарова 2022: 31), в том числе и при анализе лимнонимов, представляется актуальным. Цель данной статьи — выявление лингвокультурной специфики лимнонимов Германии, встречающихся в немецких легендах и преданиях.

2. Материалы и методы исследования

Эмпирической базой исследования послужили лимнонимы Германии, отобранные методом частичной выборки из сборников немецких легенд и преданий (Temme 1976; Bechstein 1959; Wehrhan 2012; Gottschalck; Grässe; Grimm; Vernaleken;). В качестве эмпирического материала были использованы также статьи из личных блогов экскурсоводов и путешественников (Ткачёва; Коливай; Сказочная Германия и др.). Критерием частичной выборки стало наличие «озёрной лексики» в исследуемых текстах. Корпус исследуемого материала составил 150 единиц. При анализе эмпирического материала были использованы такие методы, как дескриптивный анализ (сбор, систематизация данных, логическое осмысление, выявление

закономерностей); системно-динамический анализ с целью декодирования взаимосвязи процесса номинации с экстралингвистическими факторами.

3. Результаты исследования и их обсуждение

С древних времен вода является для людей одной из самых непредсказуемых стихий. В немецкоязычной культуре, как мы уже отмечали выше, с водой связано значительное количество легенд и преданий. В озерах обитают русалки, водные короли, драконы, спрятаны сокровища, затоплены монастыри, обитают души умерших и др. Корпус проанализированных лимнонимов в «гидронимических легендах» позволил выделить следующие сюжетные линии: легенды о 1) русалках и других водных существах; 2) драконах; 3) происках дьявола; 4) монастырях, монахах и монахинях; 5) любовных историях; 6) затонувших поселениях, строениях; 7) святых источниках. Рассмотрим каждую из групп подробнее.

1. Лимнонимы, с которыми связаны легенды о русалках.

Легенды о русалках представляют наиболее многочисленную группу исследуемого материала (22,5 %). Наши предки считали, что в озерах, реках, морях и океанах живут самые разные обитатели, в том числе и русалки, легенды о которых представлены во многих культурах. С одной стороны, это сирены, пытающиеся заманить людей, с другой стороны, это дружелюбные, даже желающие стать людьми существа. Ундины — так называются германские русалки, выходя к людям, могут принимать разные физические формы — девушки, старухи или оставаться невидимыми (Богомолова 2019). Среди обитателей подводных царств в легендах встречаются короли-водяные, нимфы.

В федеральной земле Баден-Вюртемберг (*Baden-Württemberg*), в северной части Шварцвальда (*Schwarzwald*) находится озеро *Mummelsee* / Муммельзее (нем. диал. *die Mummel* — «белая водяная лилия» + *der See* — «озеро»). Его называют «озером нимф». На водной поверхности озера растут лилии. В озере в окружении сказочного Шварцвальда по легенде живет король-водяной со своими нимфами-русалками. Ночью они выходят из воды и резвятся при свете луны. В 1845 году здесь собирали свои сюжеты для сказок братья Гримм.

Русалка лесного озера *Wildsee* / Вильдзее (нем. *wild* — «дикий» + *der See* — «озеро»), согласно легенде, очаровывает молодого юношу-пастуха и обращается к нему с просьбой достать для нее из озера красную розу. Влюбленный юноша отправляется за розой и тонет в глубинах озера. Это одна из 14 легенд, которые увековечены во фресках питьевого павильона (*Trinkhalle*) курортного города Баден-Баден.

2. Лимнонимы, представленные в историях о водных чудовищах, драконах, составляют 13,6 % исследуемого материала.

Легенда о драконе, например, связана с лимнонимом *Drachensee* / Драхензее (нем. *der Dachen* — «дракон» + *der See* — «озеро»), расположенном недалеко от города *Furth-im-Wald* / Фурт-им-Вальд (земля *Bayern* / Бавария). Согласно легенде в этом озере жил когда-то дракон и постоянно требовал от жителей города человеческих жертвоприношений. Горожане долго терпели, пока наконец юный храбрец Удо не рискнул бросить дракону вызов и победил его, положив таким образом начало традиции городского праздника избавления от дракона. Согласно другой легенде на месте озера раньше находилась шахта. Святой Магнус фон Фюссен предлагал язычникам искать сокровища за хлеб. На этом он разбогател, построил себе дом и собственную церковь на вершине шахты, так как не хотел молиться рядом с другими людьми в местной церкви. Однако спустя время и шахта, и дом, и церковь затонули. Теперь каждый год на Рождество люди видят очертания шахты и дома с церковью. Из церкви доносится молитва семьи, а церковные двери охраняет страшный дракон, чтобы ни один человек не смог приблизиться и войти в неё (*Vernaleken*). Баварский город Фурт-им-Вальд знаменит первым немецким музеем драконов и самым старым в Германии фольклорным фестивалем *Drachenschich* (букв. «убить дракона»), который регулярно проводится в августе начиная с 1590 года.

С самым крупным озером Германии *der Bodensee* / Боденское озеро, третьим по величине озером в Европе, площадь которого 540 км² и глубина 250 метров, связано несколько легенд. Одна из них рассказывает о 7 швабах, которые отправились на Боденское озеро, чтобы победить бесчинствующее там чудовище, но встретиться с чудовищем им так и не удалось. Вернее, им оказался заяц, которого они с перепугу приняли за ужасного зверя. В то время рыцари, побеждая дракона, приколачивали к дверям церкви шкуру дракона. Швабы пожертвовали в близлежащую часовню добытую медвежью шкуру и боевое копьё. Впоследствии эту часовню назвали «Часовней швабского Спасителя» (Коливай). Согласно другой легенде на этом месте когда-то существовала деревня, которая была проклята и оказалась затоплена озером. Жители рады были бы выбраться со дна озера, но дракон их не выпускал. И сейчас с дрона смутно угадываются очертания гигантского дракона. Третья легенда рассказывает о существовании на Боденском озере города Линдау. В окрестностях озера было неспокойно. Рыбаки рассказывали о страшных происшествиях на озере. Весть о бесчинствующем на озере чудовище разлетелась по округе. В то время в городе жил мальчик десяти лет — сын торговца на городском рынке. Он часто убегал на озеро наблюдать за птицами и рыбами. Однажды он обмолвился, что чудовище что-то

ищет, и ему нужно помочь. Мальчик пошёл к озеру и начал играть на флейте. Из Боденского озера вышло чудовище и, протянув мальчику лапу, издало глубокое и протяжное «Со...со...сокровище» (нем. *Schatz*), показывая на озеро, рыбок и птиц. Мальчик понял, что чудовище старалось защитить свой дом от людей. Он указал рукой на кувшинки, освещенные луной и сказал: «Смотри, вот сокровище. И оно твое». Чудовище схватило лапой ближайшую к нему кувшинку и исчезло в воде. С тех пор уже несколько столетий чудовище Боденского озера не беспокоит жителей (*Die Sage vom Bodensee*).

3. Лимнонимы, встречающиеся в легендах, связанных с происками дьявола, составляют (10 %) проанализированного материала.

В озере *Galenbecker See* / Галенбекер Зее (нем. *Galenbecker* «галенбергское», от одноименной общины Галенбек + *der See* — «озеро»), расположенном в земле Мекленбург — Передняя Померания виднеются очертания недостроенной плотины, которую называют «плотиной дьявола». Она привлекала внимание жителей, и они сложили легенду: в этой местности жил когда-то пастух, который, каждый раз выгоняя и загоняя стадо домой, вынужден был обходить озеро вокруг и думал о том, что хорошо бы, если бы на озере была плотина — по ней он мог бы гнать своих овец прямым путем. Однажды вечером, когда он в очередной раз возвращался домой со своим стадом, к нему подошел странник. Выслушав жалобу пастуха, последний пообещал помочь ему при условии, что тот полностью подпадет под его власть. Это был дьявол, и пастух понял это, но согласился и тоже выставил условие: плотина должна быть готова до того, как пропоет первый петух. Когда пастух заключал договор, он думал, что дьявол не сможет достроить плотину за одну ночь, но увидев, что работа продвигается очень быстро, испугался. Он попытался прокричать, как петух, и обмануть дьявола, но тот усердно продолжал свою работу. Пастух в отчаянии так громко закричал от страха, что дьявол гневно бросил дерево, которое только что выдернул, в середину озера и скрылся. Плотина, таким образом, так и осталась недостроенной, она уходит в озеро как узкий мыс (Temme 1976). К счастью, необдуманный поступок человека не принес печальных последствий. Легенда была придумана в то время, когда общество было очень религиозным и все плохие поступки объяснялись происками дьявола; не случайно по сей день сохранилась фраза «бес попутал» (*Der Teufel hat getrieben*).

4. Лимнонимы, связанные с монастырями, монахинями, составляют 17,3 %. Как правило, это легенды о милосердии, помощи, доброте.

Der Glaswaldsee / Гласвальдзее (нем. *das Glas* — «стекло» + *der Wald* — «лес» + *der See* — озеро), в прошлом *Wildsee* / Вильдзее (земля *Baden-Württemberg*). Название Гласвальдзее восходит к стекольному заводу,

построенному в 1587 году, где производились стеклянные бутылки. Относительно первого названия озера (*Wildsee*), которое еще называют «озером монахинь», есть легенда, что когда-то на этом месте стоял монастырь. Впоследствии он затонул, и с тех пор на берегу часто видели двенадцать монахинь, которые пели песни, но если кто-нибудь подходил близко, они прыгали в воду. В полночь монахиням нужно было возвращаться в озеро. Однажды одна из монахинь забыла про время, и когда часы пробили полночь, она попросила жениха пойти с ней. «Если я сейчас опущусь в озеро, — сказала она, — и оно станет белым, как молоко, то это хороший знак; а если оно станет кроваво-красным, то случится беда». Монахиня прыгнула в озеро, но тотчас же из озера хлынула кровь. С тех пор поющих монахинь больше не видели у озера, но и сейчас, как говорят старожилы, иногда в полдень из глубины озера можно услышать звон колоколов.

По другой легенде на озере *Der Mummelsee* / Муммельзее тоже раньше находился женский монастырь. Монахини заботились о больных и детях, помогали фермерам, но однажды одна из монахинь влюбилась и согрешила. И тогда вода поднялась из недр земных и монастырь ушел под воду, по рассказам очевидцев, ранним утром здесь можно услышать колокольный звон.

Der Tegernsee / Тегернзее — типичное ледниковое озеро, возникшее после таяния ледника более 18 тыс. лет назад. Название озера Тегернзее происходит от древнегерманского *Tegarín Seo* — «большое озеро», что говорит о давнем времени появления в этой долине германских племен. В середине VIII века здесь был основан монастырь для распространения христианства. Основателями монастыря были братья Отакар и Адальберт, родственники правящего в то время баварского дома Агольфингеров.

5. Лимнонимы, которые встречаются в легендах о любви и любовных историях, составляют (19 %). В качестве влюбленных в легендах и преданиях встречаются и простые смертные, и русалки, и монахини.

Долина, где расположено озеро *Tegernsee* / Тегернзее, является одной из известных курортных областей Германии. Озеро находится в Баварии, в предгорьях Альп. В XIX веке баварский король Макс Йозеф приказал построить здесь свою летнюю резиденцию, где часто отдыхала аристократия. События, связанные с Тегернзее, не являются легендой. Дочь Александра II герцогиня Мария Саксен-Кобург-Заальфельдская, проигнорировав волю императора Николая II, 8 октября 1905 г. устроила здесь брак своей дочери принцессы Виктории Мелиты с великим русским князем Кириллом Владимировичем. Кирилл из дома Романовых и принцесса были двоюродными братом и сестрой. Эти отношения для Русской православной церкви были неприемлемыми, но герцогиня Мария настояла на своем. Мелитта Виктория

и князь Кирилл поженились, за что Кирилл был лишен Николаем II всех прав члена императорской фамилии, в том числе права на наследование престола (Григорян 2011: 49).

С озером *Wildsee* / Вильдзее (нем. *wild* — «дикий» + *der See* — «озеро») связана легенда о молодом пастухе, который пас овец на берегу озера. Он очень нравился озёрной русалке, часто украдкой наблюдавшей за ним. Однажды русалка показала юноше и тот влюбился в нее с первого взгляда. Он потерял покой и думал только о ней. Каждый день они встречались у озера. Как-то русалка сказала, что ей нужно покинуть его на некоторое время. Она попросила своего возлюбленного ждать ее и ни в коем случае не звать по имени. Каждый вечер юноша приходил к озеру и ждал любимую. Однажды он увидел её на другом берегу. Забыв про всё, он окликнул её по имени: *Seeröslein*. В ответ русалка только вскрикнула и исчезла. На её месте в траве осталась лежать кровавая роза. Сильная боль пронзила сердце юноши, бросился он бежать в лесную чащу, с тех пор никто его не видел (Сказочная Германия).

6. Лимнонимы в легендах, повествующих о затонувших поселениях, строениях и т. д., утонувших людях, составляют 16 % проанализированного материала.

В легендах данной тематики речь идет, как правило, о затонувших поселениях или утонувших людях. Практически во всех легендах этой группы упоминаются колокола, звон которых со дна, якобы, можно услышать в определенные дни, как правило, в дни религиозных праздников. Рядом с водным объектом, вероятно, можно слышать какие-либо звуки (необычное завывание ветра, плеск воды), которые смешиваются с другими звуками природы, так или иначе напоминающие звон колоколов, что и отразил народ в преданиях. В данных легендах, как правило, уходит под воду тот или иной объект в наказание за пороки жителей. За плохие поступки смываются целые деревни или замки, справедливость торжествует.

С озером *der Liepssee* / Липсзее (*Linde* — «липа» + *der See* — «озеро») связана легенда о городе *Rhetra* / Ретра, существовавшем в языческие времена. Этот город был известен своими богатствами, которые, по легенде, доставлял сам чёрт. Но люди перестали поклоняться ему, за что земля поглотила весь город с его жителями. От Ретры не осталось и следа, а на том месте, где провалилась земля, образовалось озеро Липсзее. По сути, пишет Ю. В. Иванова-Бучатская, речь идет о прекращении жертвоприношений и служения старым богам, что, согласно распространявшейся повсеместно христианской морали, было грехом. Мотив провалившихся городов, церквей и образования на их месте «бездонных» озер, отмечает указанный выше

автор, характерен для легенд северо-немецких земель (Иванова-Бучатская 2006: 79).

7. Лимнонимы, в легендах с которыми само озеро является святым водным источником, составили 7,5 %.

Почитание водных источников прослеживается на территории Восточной Европы с эпохи Лужицкой культуры. Вода и водные источники были почитаемы лужицким населением, но жертвоприношений воде, как это повсеместно наблюдалось в Германии, в лужицкой культуре почти не было (Русанова 2002: 72). Невозможность объяснить целебную силу водного объекта с точки зрения науки породила истории, где источнику приписывалась чудодейственная сила. В современной Германии существует огромное количество термальных источников с целебной, насыщенной солями и минералами водой: *Ostsee-Therme*, *Meersburg-Therme*, *Franken-Therme* и др.

Полученные нами статистические данные о сюжетных линиях, отраженных в легендах, связанных с озерами, можно представить в виде рисунка (см. Рис. 1).



Рис. 1. Сюжетные линии, связанные с лимнонимами Германии

Как показывает рисунок, максимальное количество сюжетных линий с лимнонимами связано с легендами о русалках. Примерно одинаковое количество приходится на легенды о монастырях, монахинях и монахах, о любовных историях, что говорит, с одной стороны, о святости и желании

служить Богу, с другой стороны, о человеческих потребностях и грехах. Далее следуют легенды о чудовищах и дьяволах, что свидетельствует о вере людей в потусторонние силы. Замыкают список легенды о святых источниках, символизирующих исцеление, как духовное, так и физическое.

4. Заключение

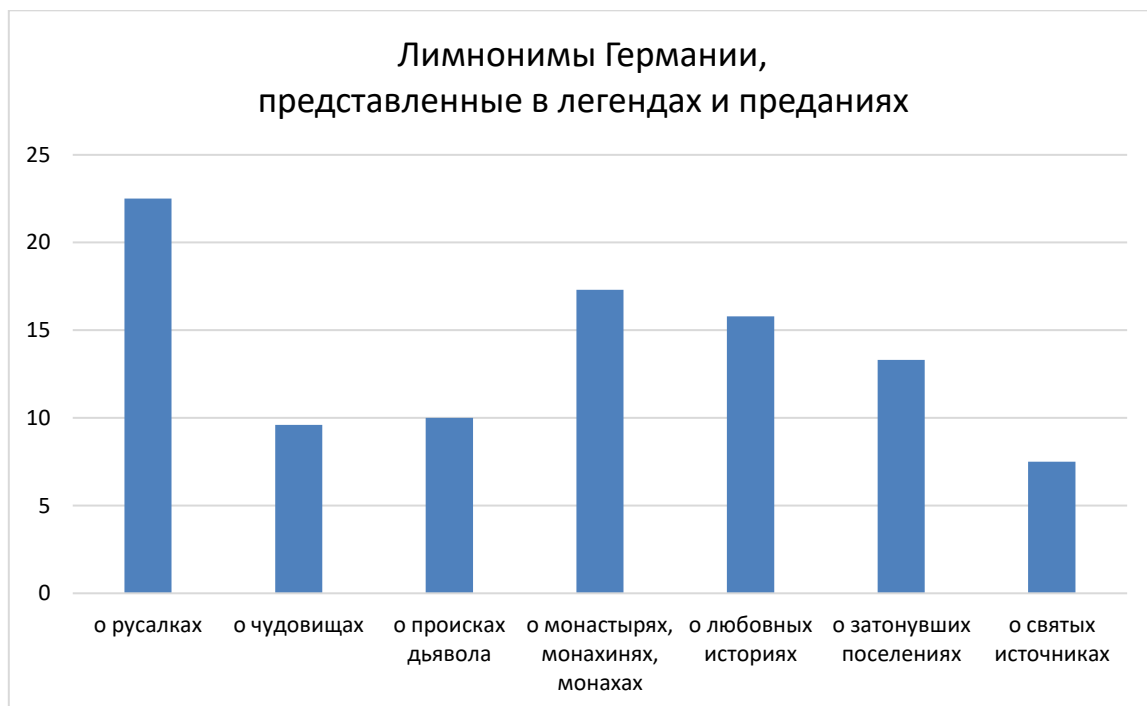
Описание лимнонимии в диахронном и синхронном аспектах позволяет декодировать этнокультурный фон водных объектов. Озёра сами по себе являются визитной карточкой Германии. Лимнонимы кодируют в своем семантическом пространстве историю, культуру и уклад жизни немцев, подчеркивают особенности ландшафта Германии. Анализ лимнонимов, встречающихся в немецких легендах, позволил сделать вывод о том, что события, сконцентрированные вокруг этих водных объектов, отражают такие национально-культурные особенности мировоззрения, морали этносоциума Германии, как обожествление водных объектов, расплата за любовные грехи, обман, воровство, алчность, желание чистой любви, вера в исцеление.

Легенды продолжают жить в современной Германии в виде театрализованных представлений, уличных театральных постановок, памятных скульптур главных героев легенд и преданий, что подчеркивает особое отношение немцев к сохранению культурного наследия. Кроме того, прагматически ориентированные немцы используют лимнонимы и связанные с ними легенды и предания для привлечения туристов. Таким образом, экспликация смысловых слоев лимнонимов, скрытых в содержании немецких легенд и преданий, позволяет представителям других культур глубже понять особенности немецкой лингвокультуры, декодировать лингвокультурные коды, лежащие в основе лимнонимов.

Список литературы / References

- Абрамичева Е. Н., Сокол А. А.* Топоним как краеведческая реалья: проблемы перевода (на материале топонимики Крыма) // Вестник Нижегородского государственного лингвистического университета им. Н. А. Добролюбова. 2020 № 3 (51). С. 9–25. [Abramicheva, Elena N., Sokol, Anna A. (2020) Toponym kak kraevedcheskaya realiya: problemy` perevoda (na materiale toponimiki Kry`ma) (Toponym as a Local History Reality: Problems of Translation (Based on the Material of Toponymy of the Crimea)). *LUNN Bulletin*, 3 (51), 9–25. (In Russian)]. DOI: 10.47388/2072-3490/lunn2020-51-3-9-25.
- Беляев А. Н.* Когнитивная семантика гидронимов // Многомерность языка и науки о языке. Материалы Всероссийской научной конференции. Бирск: БирГПИ, 2001. С. 22–23. [Belyaev, Andrey N. (2001) Kognitivnaya semantika gidronimov (Cognitive Semantics of Hydronyms). *Mnogomernost` yazy`ka i nauki o yazy`ke. Materialy` Vserossijskoj nauchnoj konferencii* (The Multidimensionality of Language and the Science of Language), 22–23. Birsk: BirGPI. (In Russian)].

- Беляев А. Н. Топонимы как источник историко-лингвистической и культурологической информации: Монография. М.; Берлин: Директ-Медиа, 2018. [Belyaev, Andrey N. (2018) *Toponimy` kak istochnik istoriko-lingvisticheskoy i kul`turologicheskoy informacii*: monografiya (Toponyms as a Source of Historical, Linguistic and Cultural Information: Monograph). Moscow, Berlin: Direkt-Media. (In Russian)].
- Богомолова Л. (Лена-Кот) Русалка как соединение язычества и христианства [Электронный ресурс]. URL: <https://proza.ru/2019/07/12/536> (дата обращения: 05.07.2023). [Bogomolova, Leonida (Lena-Kot) (2019) *Rusalka kak soedinenie yazy`chestva i xristianstva* (The Mermaid as a Combination of Paganism and Christianity.). Retrieved from: <https://proza.ru/2019/07/12/536>. (In Russian)].
- Буркова Т. А., Передреева Т. В. Языковая картина мира и топонимические номинации // Вестник ТвГУ. Серия «Филология». 2016. № 2 С. 172–179. [Burkova, Tatiana A., Peredreeva, Tatiana V. (2016) *Yazy`kovaya kartina mira i toponimicheskie nominacii* (Linguistic Picture of the World and Toponymic Nominations). *Vestnik TvGU. Series "Philology"*, 2, 172–179. (In Russian)].
- Голубева К. Г., Наумова Т. М. Концепт *punishment* в британской лингвокультуре (на основе анализа аллюзивных антропонимов) // Вестник Нижегородского государственного лингвистического университета им. Н. А. Добролюбова. 2017. № 38. С. 44–52. [Golubeva, Kristina G., Naumova, Tat`yana M. (2017) *Koncept punishment v britanskoj lingvokul`ture* (na osnove analiza allyuzivny`x antroponimov) (The Concept of Punishment in British Linguoculture (Based on the Analysis of Allusive Anthroponyms). *LUNN Bulletin*, 38, 44–52. (In Russian)].
- Григорьев А. А. Озёра как феномен культурного наследия // Географическая среда и живые системы. 2022. № 1. С. 110–122. [Grigor`ev, Aleksandr A. (2022) *Ozyora kak fenomen kul`turnogo naslediya* (Lakes as a Phenomenon of Cultural Heritage). *Geographical Environment and Living Systems*, 1, 110–122. (In Russian)]. DOI: 10.18384/2712-7621-2022-1-110-123.
- Гройле А. Ономастическая археология (на материале топонимии Германии) // Вопросы ономастики. 2015. № 2 (19). С. 101–113. [Grojle, Al`brext (2015) *Onomasticheskaya arheologiya* (na materiale toponimii Germanii) (Onomastic Archaeology (Based on the Material of German Toponymy)). *Problems of Onomastics*, 2, 19, 101–113. (In Russian)]. DOI: 10.15826/vopr_onom.2015.2.004.
- Заврумов З. А., Страусов В. Н., Моногарова А. Г. Славянские языческие коды в современной русской лингвокультуре // Вестник Нижегородского государственного лингвистического университета им. Н. А. Добролюбова. 2022 № 1 (57). С. 28–42. [Zavrumov, Zaur A., Strausov Viktor N., Monogarova Alina G. (2022) *Slavyanskije yazy`cheskie kody` v sovremennoj russoj lingvokul`ture* (Slavic Linguistic Codes in the Modern Russian Linguoculture). *LUNN Bulletin*, 1 (57), 28–42. (In Russian)]. DOI: 10.47388/2072-3490/lunn2022-57-1-28-42.
- Иванова-Бучатская Ю. В. *Plattes Land*: Символы Северной Германии (славяно-германский этнокультурный синтез в междуречье Эльбы и Одера). СПб.: Наука, 2006. [Ivanova-Buchatskaya, Yuliya V. (2006) *Plattes Land: Simvoly` Severnoj Germanii* (*slavyano-germanskij e`tnokul`turnyj sintez v mezhdurech`e E`l`by` i Odera*). (Plattes Land: Symbols of Northern Germany (Slavic-Germanic Ethno-Cultural Synthesis between the Rivers Elbe and Oder)). Saint Petersburg: Nauka. (In Russian)].
- Кабинина Н. В. Народная топонимическая геометрия (на материале названий озер Архангельской области) // Вопросы ономастики. 2013. № 2 (15). С. 60–90. [Kabinina,

- Nadezhda V. (2013) Narodnaya toponimicheskaya geometriya (na materiale nazvanij ozer Arxangel'skoj oblasti) (Folk Toponymic Geometry (Based on the Names of Lakes in the Arkhangelsk Region)). *Problems of Onomastics*, 2 (15), 60–90. (In Russian)].
- Макарова А. А. Обозначения водного ландшафта в русской озерной гидронимии Белозерья // Ономастика Поволжья: материалы XIII междунар. науч. конф. (Ярославль, 13–14 сентября 2012 г.). Ярославль: Изд-во ЯГПУ, 2012а. С. 203–209. [Makarova, Anna A. (2012a) Oboznacheniya vodnogo landshafta v russkoj ozernoj gidronimii Belozer'ya (Designations of the Water Landscape in the Russian Lake Hydronymy of Belozerye). *Onomastika Povolzh'ya: materialy XIII mezhdunar. nauch. konf. (Yaroslavl', 13–14 sentyabrya 2012 g.)* (Onomastics of the Volga Region). Yaroslavl': Izd-vo YAGPU, 203–209. (In Russian)].
- Макарова А. А. Лингвостатистический анализ русской озерной гидронимии Белозерья // Этнолингвистика. Ономастика. Этимология: материалы II Междунар. науч. конф., Екатеринбург 8–10 сентября 2012 г. Ч. 2. Екатеринбург: Изд-во Урал. ун-та, 2012б. С. 69–71. [Makarova, Anna A. (2012b) Lingvostatisticheskij analiz russkoj ozernoj gidronimii Belozer'ya (Linguistic and Statistical Analysis of the Russian Lake Hydronymy of Belozerye). *Etnolingvistika. Onomastika. Etimologiya: materialy II Mezhdunar. nauch. konf., Yekaterinburg, 8–10 sentyabrya 2012 g. Ch. 2* (Ethnolinguistics. Onomastics. Etymology: Materials of the II International Scientific Conference, Yekaterinburg, 8–10 September 2012. Part 2). Yekaterinburg: Izd-vo Ural. Un-ta, 69–71. (In Russian)].
- Пешина К. С. Топонимические предания Пермского края: мотивирующие основы топонимов и группы сюжетов (по материалам XIX–XX вв.) // Традиционная культура. 2018. Т. 19. Вып. 5. С. 72–83. [Peshina, Kalissa S. (2018) Toponimicheskie predaniya Permskogo kraja: motiviruyushhie osnovy` toponimov i gruppy` syuzhetov (po materialam XIX–XX vv.) (The Toponymic Legends of the Perm Region: Motivating Foundations of Toponyms and Groups of Plots (based on the materials of the XIX–XX centuries). *Traditional culture*, 19, 5, 72–83. (In Russian)].
- Руженцева Н. Б. Иван и Наташа: прецедентные имена собственные в национальном и межнациональном дискурсе // Вестник Нижегородского государственного лингвистического университета им. Н. А. Добролюбова. 2013 № 23. С. 71–85. [Ruzhenceva, Natal'ya B. (2013) Ivan i Natasha: precedentny`e imena sobstvenny`e v nacional`nom i mezhnacional`nom diskurse (Ivan and Natasha: Precedent Proper Names in National and International Discourse). *LUNN Bulletin*, 23, 71–85. (In Russian)].
- Русанова И. П. Истоки славянского язычества. Черновцы: Прут, 2002. [Rusanova, Irina P. (2002) *Istoki slavyanskogo yazyu`chestva* (The Origins of Slavic Paganism). Chernovcy: Prut. (In Russian)].
- Семёнова Н. В. Лингвокультурный потенциал русских лимнонимов // Филологические науки. Вопросы теории и практики. 2021. Т. 14. Вып. 11. С. 3398–3403. [Semyonova, Natal'ya V. (2021) Lingvokul'turny`j potencial russkix limnonimov (The Linguistic and Cultural Potential of Russian Limnonyms). *Philology. Theory & Practice*, 14, 11, 3398–3403. (In Russian)]. DOI: 10.30853/phil210566.
- Сорокина С. Н. Угорские гидронимы Среднего Приобья (Семантика и структура): Монография. Нижневартовск: Изд-во Нижневарт. гуманит. ун-та, 2009. [Sorokina, Svetlana N (2009) *Ugorskie gidronimy` Srednego Priob`ya (Semantika i struktura)*:

- Monografiya. (Ugric Hydronyms of the Middle Ob Region (Semantics and structure): Monograph). Nizhnevartovsk: Izd-vo Nizhnevart. gumanit. un-ta. (In Russian)].
- Шулунова Л. В. Ономастические исследования в парадигме современной лингвистики // Вестник Иркутского государственного технического университета. 2011. № 1 (48). С. 333–337. [Shulunova, Lyudmila V. (2011) Onomasticheskie issledovaniya v paradigme sovremennoj lingvistiki (Onomastic Research in the Paradigm of Modern Linguistics). *Proceedings of Irkutsk State Technical University*, 1 (48), 333–337. (In Russian)].
- Федченко О. Д. Происхождение древних гидронимов западной Европы [Электронный ресурс] // Язык. Культура. Медиакоммуникация. Филологические штудии. 2022. Том 2. № 1. URL: <https://lcmjournal.susu.ru/index.php/lcm/article/view/131> (дата обращения: 25.06.2023). [Fedchenko, Oleg (2022) Proisxozhdenie drevnix gidronimov zapadnoj Evropy` (The Origin of the Ancient Hydronyms of Western Europe) *Yazyk. Kul'tura. Mediakommunikaciya. Filologicheskie shtudii*, 2, 1. Retrieved from: <https://lcmjournal.susu.ru/index.php/lcm/article/view/131> (In Russian)].
- Хенгст К. Теоретические обобщения ономастических исследований в центральной Европе: онимы как культурная память территории // Ономастика Поволжья: Тезисы докладов IX междунар. конф. Волгоград, 9–12 сент. 2002 г. Волгоград: Перемена, 2002. С. 9–11. [Hengst, Karl (2002) Teoreticheskie obobshheniya onomasticheskix issledovaniy v central'noj Evrope: onimy` kak kul'turnaya pamyat` territorii (Theoretical Generalizations of Onomastic Studies in Central Europe: Onyms as a Cultural Memory of the Territory). *Onomastika Povolzh'ya: Tezisy` dokladov IX mezhdunar. konf. Volgograd, 9–12 sent. 2002 g.* Volgograd: Peremena, 9–11. (In Russian)].
- Deutsche Namenkunde (1970). *Kleine Enzyklopädie. Die Deutsche Sprache. Zweiter Band.* Leipzig: VEB Bibliographisches Institut, 639–751. (In German).
- Eichler, Ernst (1981) Alte Gewässernamen zwischen Ostsee und Erzgebirge. Mit einem Anhang. *Beiträge zur Namenforschung*, 16.1, 40–61. (In German).
- Greule, Albrecht (1998) Gewässernamenschichten im Flußgebiet der Lahn. *Die Welt der Namen. Sechs namenkundliche Beiträge.* Hrsg. von Norbert Nail. Marburg, 1–17. (In German).
- Hagasen, Lennhart (2004) Der Binnenseename Hennan und andere Seennamen auf -an in Hälsingland, Schweden. *Namenwelten.* Berlin, New York: Walter de Gruyter, 103–113. DOI: 10.1515/ 9783110911473.103.
- Krahe, Hans (1964) *Unsere ältesten Flussnamen.* Wiesbaden: Harrassowitz. (In German).
- Schmid, Wolfgang P. (1981) Die alteuropäische Hydronymie: Stand und Aufgaben ihrer Erforschung. *Beiträge zur Namenforschung*, 16.1, 1–12. (In German).
- Schmid, Wolfgang P. (2001) Was Gewässernamen in Europa besagen. *Akademie-Journal*, 2. 42–45. (In German).
- Udolph, Jürgen (2000) Gewässernamen Deutschlands. *Namenkundliche Informationen*, 77/78, 41–52. (In German).

Словари / Dictionaries

- Кузнецов А. В. Словарь гидронимов Вологодской области: обзор этимологий русских и финно-угорских названий рек и озер. Тотьма-Грязовец: Грязовецкая типография, 2010. [Kuznecov, Alexander.V. (2010) *Slovar` gidronimov Vologodskoj oblasti: obzor e`timologij russkix i finno-ugorskix nazvanij rek i ozer.* (Dictionary of Hydronyms of

the Vologda Region: an Overview of the Etymologies of Russian and Finno-Ugric names of Rivers and Lakes). Totma-Gryazovets: Gryazovetskaya tipografiya (In Russian)].

Подольская Н. В. Словарь русской ономастической терминологии. М.: Наука, 1998. [Podol'skaya, Natal'ya V. (1998) *Slovar` russkoj onomasticheskoy terminologii* (Dictionary of Russian Onomastic Terminology). Moscow: Nauka (In Russian)].

Greule, Albrecht (2014) *Deutsches Gewässernamenbuch*. Berlin, Boston: De Gruyter. (In German)]. DOI: 10.1515/9783110338591.

Источники языкового материала / Language material resources

Григорян В. Г. Русские жёны европейских монархов. М.: Астрель; АСТ, 2011. [Grigoryan, Valentina G (2011) *Russkie zhyony` evropejskix monarxov* (Russian Wives of European Monarchs). Moscow: Astrel'; AST. (In Russian)].

Коливай Т. По следам немецких сказок и легенд [Электронный ресурс]. URL: https://vbaden.blogspot.com/p/blog-page_957.html (дата обращения: 05.04.2023). [Kolivaj, Tat'yana (2023, April 5) *Po sledam nemeckix skazok i legend* (In the Footsteps of German Fairy Tales and Legends). Retrieved from: https://vbaden.blogspot.com/p/blog-page_957.html. (In Russian)].

Сказочная Германия. Сказки, поверья, легенды Германии [Электронный ресурс]. URL: <http://emigrantforum.ru/showthread.php?t=3129> (дата обращения: 05.04.2023). [Skazochnaya Germaniya (2023, April 5). *Skazki, pover`ya, legendy` Germanii*. (Fabulous Germany. Fairy Tales, Beliefs, Legends of Germany). Retrieved from: <http://emigrantforum.ru/showthread.php?t=3129>. (In Russian)].

Ткачёва О. Долина Рейна: замки, легенды и, конечно же, потрясающие вина [Электронный ресурс]. URL: https://www.tourister.ru/responses/id_8996 (дата обращения: 05.04.2023). [Tkachyova, Oksana (2023, April 5) *Dolina Rejna: zamki, legendy` i, konechno zhe, potryasayushhie vina* (Rhine Valley: Castles, Legends and, of course, Amazing Wines). Retrieved from: https://www.tourister.ru/responses/id_8996. (In Russian)].

25 знаменитых озер Германии [Электронный ресурс]. URL: <https://must-see.top/ozera-germanii/> (дата обращения: 05.06.2023). [25 znamenityx ozer Germanii (2023, June 5) (25 Famous Lakes of Germany). Retrieved from: <https://must-see.top/ozera-germanii/>. (In Russian)].

Bechstein, Ludwig (1959) *Deutsche Märchen und Sagen*. Berlin: Aufbau. (In German).

Bechstein, Ludwig (2023, April 20) *Romantische Märchen und Sagen* [Электронный ресурс]. URL: https://archive.org/details/bub_gb_81w6AAAAcAAJ/page/n1/mode/1up. (In German).

Die Sage vom Bodensee-Ungeheuer und der Seeros (2023, June 8) [Электронный ресурс]. URL: <https://www.pressenet.info/sagen/bodensee-seerose.html>. (In German).

Gottschalck, Kaspar F. (2023, April 25) *Die Sagen und Volksmärchen der Deutschen* [Электронный ресурс]. URL: https://archive.org/details/bub_gb_uZA6AAAAcAAJ/page/n4/mode/1up. (In German).

Grässe, Johann G.T. (2023, May 15) *Der Sagenschatz des Königreiches Sachsen* [Электронный ресурс]. URL: https://archive.org/details/bub_gb_h1kWAAAAYAAJ/page/n2/mode/1up. (In German).

- Grimm, Jacob und Wilhelm (2023, May 3) *Deutsche Sagen* [Электронный ресурс]. URL: https://vbaden.blogspot.com/p/blog-page_946.html. (In German).
- Taditionelle Sagen. Deutschland (2023, April 20) [Электронный ресурс]. URL: https://www.sagen.at/texte/sagen/deutschland/sagen_deutschland.htm. (In German).
- Temme, Jodocus D. H. (1976) *Die Volkssagen von Pommern und Rügen*. Hrsg. von Hermann Bausinger, Mathilde Hain, Gerhard Heilfurth u.a. Hildesheim. New York: Georg Olms Verlag.
- Vernaleken, Theodor (2023, April 1) *Alpensagen* [Электронный ресурс]. URL: <https://archive.org/details/alphensagen00vernngoog/page/n31/mode/1up>. (In German).
- Wehrhan, Karl (2012) *Die deutschen Sagen des Mittelalters*. Frankfurt a. Main: Salzwasser Verlag GmbH. (In German).

УДК 81.25

DOI 10.47388/2072-3490/lunn2023-64-4-69-84

АНАЛИЗ ПЕРЕВОДЧЕСКИХ СТРАТЕГИЙ ПРИ ПЕРЕДАЧЕ НА АНГЛИЙСКИЙ ЯЗЫК МУЗЕЙНЫХ СОПРОВОДИТЕЛЬНЫХ ТЕКСТОВ*

Е. В. Глушко, А. П. Жукова, П. А. Есакова, Э. Р. Мусаева

Одинцовский филиал МГИМО МИД России,
Одинцово, Россия

Настоящая оригинальная статья опирается на характеристику перевода как комплексной социальной деятельности, в том числе в контексте развития музейной культуры и практики адаптации информации для иноязычных посетителей музейных выставок. Определяется юридическая значимость и описываются языковые особенности этикетаж и составления других видов музейных сопроводительных текстов; проводится контекстуальный анализ переводческих методов и стратегий, используемых при передаче на английский язык русскоязычных текстовых материалов, представленных в проектах «После импрессионизма. Русская живопись в диалоге с новым западным искусством» (18 апреля — 20 августа 2023 года) и «Отличники» (9 февраля — 21 мая 2023 года), проходивших соответственно на площадках Государственного музея изобразительных искусств им. А. С. Пушкина и Музея русского импрессионизма Москвы. Авторы приводят конкретные примеры из собранного корпуса параллельных текстов и делают вывод о возможности более полной реализации потенциала перевода с русского языка указанных текстов наряду с иными вербальными средствами информационного воздействия на иноязычного адресата, которые также реализуются в музейном пространстве в рамках создания необходимого коммуникативного эффекта, задействующего несколько информационных каналов за счет ансамблевого метода (Коренева 2015). Проведенное исследование, выполненное музейными сотрудниками, которые готовили перевод этикетаж и прочих музейных сопроводительных текстов к актуальным выставкам ГМИИ им. А. С. Пушкина и Музея русского импрессионизма, позволило выявить, что в целом переводчикам выставочных проектов удалось сохранить интерактивность оригинальных текстов посредством учета прагматического аспекта переводческой деятельности, адекватного применения специальных переводческих стратегий при работе, в частности, с безэквивалентной лексикой, за счет ориентации на принципы временной соотнесенности и актуального членения предложения в рабочих языках, стремления сохранять целевую направленность на аудиторию, с тем чтобы в итоге удовлетворить интеллектуальные и эстетические потребности иностранных посетителей музейных мероприятий и максимально полно представить объекты культурного наследия.

Ключевые слова: этикетаж; музей; перевод с английского языка на русский; стратегии перевода; юридические условия хранения и публичного показа музейной коллекции.

* Статья подготовлена в рамках гранта МГИМО МИД России на выполнение научных работ молодыми исследователями под руководством докторов или кандидатов наук.

Цитирование: Глушко Е. В., Жукова А. П., Есакова П. А., Мусаева Э. Р. Анализ переводческих стратегий при передаче на английский язык музейных сопроводительных текстов // Вестник Нижегородского государственного лингвистического университета им. Н. А. Добролюбова. 2023. Вып. 4 (64). С. 69–84. DOI: 10.47388/2072-3490/lunn2023-64-4-69-84.

Translation Strategies in Rendering Russian Exhibition Texts into English

**Elena V. Glushko, Aleksandra P. Zhukova, Polina A. Esakova,
Elmira R. Musaeva**

The Odintsovo Branch of MGIMO University, Odintsovo, Russia

The paper views translation as a complex social activity used, among other things, for further development of the museum culture and for adapting information for foreign-language visitors of museum exhibitions. After describing legal issues related to and linguistic features of museum labels and other types of exhibition texts, the authors provide contextual analysis of translation strategies used to render into English Russian exhibition texts for the projects ‘After Impressionism. Russian Painting in Dialogue with Modern Western Art’ (April 18 — August 20, 2023) and ‘The Excellent’ (February 9 — May 21, 2023), displayed at the Pushkin State Museum of Fine Arts and the Museum of Russian Impressionism in Moscow). The authors give specific examples from their collection of parallel Russian and English texts and conclude that Russian-English translation of exhibition texts and other textual materials for these projects could have been done more effectively, especially in terms of producing a desired emotional impact on foreign visitors. A thorough analysis of translated labels and other English exhibition texts used in current museum shows at the PSMF and the Museum of Russian Impressionism demonstrates a general adequacy of the translations made for the exhibitions, as the translators have succeeded in rendering the interactive character of the source texts by attending to the pragmatic aspect of translation, and used appropriate strategies for tackling non-equivalent units, successfully navigating both temporal and theme-rheme relations in both languages, and keeping in mind their potential audience — all in order to satisfy the intellectual and emotional needs of foreign visitors as well as present objects of Russian cultural heritage to their best advantage.

Key words: labelling; museum; translation from Russian into English; translation strategies; legal terms of museum collection storage and exhibititon.

Citation: Glushko, Elena V., Zhukova, Aleksandra P., Esakova, Polina A., Musaeva, Elmira R. (2023). Translation Strategies Used in Rendering Russian Exhibition Texts into English. *LUNN Bulletin*, 4 (64), 69–84. DOI: 10.47388/2072-3490/lunn2023-64-4-69-84.

1. Введение

Музей — это законодательно закрепленный социальный институт, выполняющий функции трансляции ценностей, интерпретации наследия, укрепления социальных связей, формирования культуры участия, создания условий для гражданского диалога (Фадеева 2022). Иными словами, одним из важнейших направлений музейной работы является обеспечение

коммуникации в обществе, создание условий для циркуляции идей. Коммуникация, в свою очередь, имеет две формы: невербальную и вербальную. Первая предполагает передачу информации без использования слов, к примеру, при помощи движений человеческого тела, изображений, неречевых звуков; при второй же в качестве канала информации задействуют слова. Второй тип коммуникации можно разделить на устную и письменную формы. Ввиду того, что второй тип коммуникации в музейной и выставочной сфере затрагивает кодифицированные понятия культурного наследия, его актуализации преимущественно в форме музеефикации, особую важность имеет метод научной организации фондов музеев, направленный на фиксацию историко-культурного и юридического значения музейных предметов и создание условий, максимально способствующих их хранению, использованию, исследованию.

Примером законодательного регулирования текстового содержания музейных этикеток и других сопроводительных текстов является обязанность нью-йоркских музеев дополнять музейные тексты к определенным экспонатам фразой *art looted by the Nazis* («украденный нацистами предмет искусства») в соответствии с законом штата, введенным в действие в августе 2002 года (Hickley 2023). Все произведения этой категории вносятся в Реестр потерь произведений искусства.

Юридически выверенный музейный текст становится проводником всего спектра культурных смыслов — исторических, этических, эстетических, социальных.

Единственно возможный способ полноценного вовлечения в музейные мероприятия иноязычных посетителей — качественный межъязыковой перевод.

2. Характеристика материала и методов исследования

Материалом исследования стали оригиналы и переводы музейных текстов, представленных на двух московских художественных выставках: «После импрессионизма. Русская живопись в диалоге с новым западным искусством» (18 апреля — 20 августа 2023 года, Государственный музей изобразительных искусств им. А. С. Пушкина) и «Отличники» (9 февраля — 21 мая 2023 года, Музей русского импрессионизма). Целью исследования стал анализ использованных переводчиками стратегий, оценка их вклада в выполнение коммуникативной задачи — перевода текстов указанного типа, соответствие критериям качества и успешности перевода. Авторы применяли методы постпереводческого анализа (включая синтез, классификацию, контент-анализ), рассматривали как внешние данные, так и лингвистические характеристики оригиналов на русском языке.

3. Результаты исследования и их обсуждение

Музейный мир многогранен с точки зрения его роли в обществе и материального воплощения, а также основных элементов, на которых построена его деятельность — при многоуровневой, многопространственной и многовременной музейной коммуникации пересекаются информационные потоки разных форматов, из разных каналов. Основными компонентами экспозиции, то есть средствами музейной коммуникации, являются экспонаты подлинные и муляжи, а вспомогательными — указатели (планы, схемы расположения экспозиции, передвижения по ней), суперграфика (элементы дизайн-ерского оформления экспозиции), этикетаж (краткие пояснения к экспонатам) и тексты, сопровождающие экспонаты (Данилова, Голубева 2016).

Музейный предмет имеет определенные правовые, описанные в специальной документации границы — как материальные, так и пространственные, временные, тематические, мемориальные (Экспозиционная деятельность... 2021). Конкретно музейные сопроводительные тексты — общепризнанная основа стабильности и просвещения, они действуют в рамках известной символической системы языка и повествования (Fritsch 2011) и выдерживают изменения в кураторских установках и практиках с течением времени. Вместе с тем неудовлетворительный уровень системности этикетажа — универсальная, международная проблема, по утверждению Д. С. Девениша (Devenish 1990). Изменившийся за время пандемии формат проведения выставок и экспозиций отчасти усугубил проблему нехватки фоновых занятий и у посетителей музеев, даже если говорить не об иностранцах (Choi, Kim 2021). Музейный экспонат, сопровождаемый качественной информационной справкой, открывает более широкие возможности для диалога эпох, культур, погружая посетителя музея в процесс межкультурной коммуникации.

Современный музей становится международной площадкой, вовлекающей в единое пространство представителей разных социальных и национальных групп. Проблемы межкультурной коммуникации значимы для музеев, так как сами они обращены к многомиллионной аудитории и оказывают колоссальное воздействие как на отдельную личность, так и на общество в целом (цит. по [Пополов 2001: 10–11]).

Межкультурное общение невозможно без перевода, значимость которого вытекает из понимания языка как компонента культуры, как единого социально-культурного образования. Способность «локализовать эстетический продукт» становится основой для межкультурного вектора движения музейного знания (Rizzo 2022). Именно перевод может сделать музейные тексты более доступными для глобального посетителя, встроить их в общую концепцию проекта. Многоязычный текст экспозиции даже рассматривается

в качестве фактора аттрактивности (Новожилова 2023). Отметим, что в ведущих музейных учреждениях мира перевод сопроводительных текстов осуществляется преимущественно на английский — язык со статусом *lingua franca*. То же касается парамузеев (этнографических парков, комплексов тематического туризма, историко-культурных центров) (Игнатъев, Никифорова 2021).

Согласно М. Ляо, перевод музейных сопроводительных текстов выполняет пять основных функций, а именно:

1) информативную — текст перевода служит источником информации для посетителей, которым непонятен язык оригинала;

2) интерактивную — посредством текста перевода осуществляется взаимодействие с целевой аудиторией, что позволяет иноязычным посетителям почувствовать себя «желанными гостями»;

3) политическую, идеологическую — перевод может быть идеологическим инструментом, отражающим степень «желания» музея коммуницировать со своими посетителями в зависимости от их языковой принадлежности. Что переводить, как и на какой язык — ответы на эти вопросы носят политический характер. Расположение текста перевода также демонстрирует доминантность языка оригинала;

4) инклюзивную — текст перевода обеспечивает «диалог культур» при языковом равенстве в мультикультурном обществе. Музей приветствует в своем коммуникативном поле и другие языки, помимо национального;

5) выставочную — перевод сам выступает экспозиционным объектом. Данная функция подчеркивает физическое присутствие переводного контента и его значение в творческом пространстве выставки (Liao 2018).

Отметим, что при осуществлении перевода сопроводительных текстов в сложноустроенном, многосмысловом мире искусства специалист неминуемо столкнется с рядом проблем. Искусствоведы уже давно рассматривают сами отношения «текст — работа» в художественных музеях как непростые: позиционирование явлений столь разного характера в одной визуальной плоскости может стать угрозой для последней. В ряде случаев музейная экспозиция должна сама выступать в качестве особого текста, написанного языком культуры, а «чтение» информации должно происходить на уровне интуиции (Solljell 2001).

К тому же музейное или галерейное пространство строго ограничено, существует риск перегрузить посетителя визуальной информацией. Беверли Серрелл, ратующая за лаконичность, отмечает: «Посетителям следует позволить почувствовать, что они здесь прежде всего для того, чтобы смотреть и делать, а не читать» (*перевод авторов статьи*) (Serrel 1996).

Комплексность выполняемых задач и проблемный характер материала для работы говорят о переводе музейных сопроводительных текстов как сфере деятельности, требующей особой профессиональной подготовки, умения обрабатывать материал разной функционально-стилевой направленности (Рябкова, Дерюгина 2020). Переводчик должен не только осознавать изначально существующую напряженность, связанную с помещением письменного слова в контекст, для которого оно не предназначено, но и, учитывая влияние перевода на впечатления посетителя, осуществлять адекватный перевод — а это уже вопрос опыта, экспериментов и применения лучшей стратегии с учетом прецизионной важности специальной терминологии, закреплённой в нормативной документации.

Обратимся к анализу переводческих стратегий, к которым прибегали переводчики при передаче на английский сопроводительных текстов актуальных выставок ГМИИ им. Пушкина и Музея русского импрессионизма.

На выставках «После импрессионизма» и «Отличники» все представленные полотна были снабжены этикетками на русском и английском языках. В переводе этикетажа сохранились исходные структура и оформление. Имена художников передавались в соответствии с устоявшейся традицией в английском языке (см. Табл. 1).

Таблица 1. Имена и фамилии художников

Оригинал	Перевод
Сезанн, ван Гог, Гоген, Сёра, Матисс, Пикассо	Cézanne, van Gogh, Gauguin, Seurat, Matisse and Picasso
Ларионов, Гончарова, Малевич, Татлин, Кандинский, Филонов, Розанова	Larionov, Goncharova, Malevich, Tatlin, Kandinsky, Filonov, Rozanova

Передача сведений о размере полотна была выполнена в миллиметрах и, реже, в дюймах (распространённый вариант указания параметров в англоязычных странах).

Названия произведений искусства, или артионимы, как и сами визуальные объекты, являются частью творческого процесса и обладают эстетическим потенциалом, в котором отражено отношение автора к окружающему миру (Мухаметгареева 2017).

Произведения искусства, как правило, обладают официальными общепринятыми названиями, которые и используются при осуществлении перевода, способствуя достижению адекватности и эквивалентности по отношению к оригиналу. В тексте перевода отмечены удачные лексические трансформации, они выделены курсивом (см. Табл. 2).

Таблица 2. Наименования полотен

Оригинал	Перевод
Александр Новоскольцев. Голова негра	Alexander Novoskoltsev. Black Man's Head
Михаил Шемякин. Девочка в матроске Сонечка	Michail Shemyakin. Girl in a Sailor Suit Sonechka
Валентина Михайловна Диффинэ-Кристи. Церковка в Абрамцеве	Valentina Diffine-Christi. Little Chirch in Abramtsevo
Иван Анатольевич Коваленко. Платановая аллея	Ivan Kovalenko. Avenue of Plane Trees
Георгий Лапшин. Рыбацкая деревня. Капри. 1920-е годы	George Lapchine Fishing village. Capri. 1920s
Петр Иванович Петровичев. Вид на церковь святого Иоанна Крестителя с Рождественской улицы в Нижнем Новгороде	Pyotr Petrovichev. View of the Church of St. John the Baptist from Rozhdestvenskaya Street in Nizhny Novgorod

Что касается сопроводительных текстов вышеупомянутых выставок, то лишь малая их часть имеет англоязычные версии. Около 80 % пояснительных текстов к выставкам «Отличники» и «После импрессионизма» выполнено только на русском языке. В перспективе перевод таких текстов мог бы составить основу учебного (имитационного) переводческого проекта студентов-переводчиков (Волкова, Сдобников 2022). Перейдем к анализу переводческого материала, который был доступен для рассмотрения.

3.1. Определение формата изложения

Порядок слов и фраз часто приходится кардинально менять при переводе, как по грамматическим, так и по стилистическим причинам. Поиск порядка изложения, который эффективно передает мысль автора на английском языке, является важной частью работы переводчика.

Как показал анализ, во многих случаях переводчики решали переходить от уже известной информации к новой, к примеру, начинать с упоминания видимых особенностей рассматриваемых объектов.

Посетители музеев увлеченно читают те блоки информации, которые представлены в понятной, легко усваиваемой форме и которые помогают им лучше понять окружающие их артефакты. Длинные предложения переводчики разделяли на несколько более простых. Синтаксическая трансформация, выполненная по прагматическим соображениям, как системный прием, несомненно, способствует тому, чтобы читатели-зрители могли быстрее обработать первую часть информации и переходить к следующей (см. Табл. 3).

Таблица 3. Синтаксические трансформации в сопроводительных текстах

Оригинал	Перевод
Вторая половина XIX столетия стала эпохой, когда произошел радикальный перелом в самом понимании того, что такое искусство: с импрессионизмом завершился великий этап его развития, связанный с принципом воспроизведения видимой реальности, и художники начали подвергать сомнению фундаментальные основы творчества	A radical transformation took place in the understanding of art during the second half of the 19th century. Impressionism became the swan song of a whole period of artistic development marked by the striving to reproduce visible reality. From this point on, the very foundations of art began to be cast in doubt

3.2. Выбор грамматического времени изложения

В контексте выставки переводчик (вслед за составителем текста оригинала) выбирает между прошедшим и настоящим временем. Последнее можно выбрать, когда произведения выглядят настолько реалистичными, что буквально переносят зрителя в то место, которое изображают (см. Табл. 4).

Таблица 4. Грамматические трансформации

Оригинал	Перевод
Работа «Июньская ночь» очаровывает тихим сумеречным свечением, тонкой цветовой гаммой, построенной на соединении теплых и холодных красок. Пейзаж рождает ощущение свежести. Чувствуете ли вы этот незабываемый запах летней ночи? Где-то на горизонте начинает чуть-чуть алеть — вот-вот наступит утро. И мы с вами замираем вместе с художником в этом приятном ожидании. Обратите внимание, что даже дробный пастельный штрих Николая Мещерина сохраняет свойства письма маслом	The painting “June Night” enchants with its serene twilight glow, the subtle tonality of colours made by combining warm and cool paint. The landscape conveys a feeling of freshness, making you feel the unbelievable scent of the summer night. Somewhere on the horizon the sky reddens a little — morning will be coming soon. And we, along with the artist, stand still in pleasant anticipation. Even the fractional stroke of Nikolai Meshcherin’s pastel retains characteristics of Impressionist oil painting technique

Есть еще один вариант, при котором в английском языке требуется настоящее время. Речь идет об описании событий в вымышленных историях, мифах и легендах. Таково, например, описание картины Валентина

Серова «Одиссей и Навзикая»: сюжет композиции восходит к «Одиссее» Гомера (см. Табл. 5).

Таблица 5. Использование настоящего времени

Оригинал	Перевод
<p>Навзикая подобна греческой коре, ее колесница, запряженная мулами, торжественно движется вперед, за нею следует толпа служанок, церемониальный ряд замыкает Одиссей. Умудренный и уставший от странствий, он бредет, погруженный в тяжелые раздумья. Шествие разворачивается на фоне высокого жемчужно-серого неба</p>	<p>Nausicaa looks like a Greek kora, her mule-drawn chariot is solemnly moving forward followed by a crowd of servant girls; the ceremonial row is closed by Odysseus. Wise and tired of wandering, he is dragging his feet, deep in grave thoughts. The procession is moving against a background of the high pearl grey sky</p>

В прошедшем времени описывается (в том числе и на ПЯ) поэтапный путь создания картины или же жизнь самого мастера (см. Табл. 6).

Таблица 6. Использование прошедшего времени

Оригинал	Перевод
<p>Коровин подобно Писсарро предпочитал изображать из окна своего гостиничного номера шумное дыхание парижских бульваров со сверкающими рекламными вывесками в вечернее время. Картина «Париж ночью. Итальянский бульвар» — одна из вариаций на подобную тему. В вечерних сюжетах Коровина привлекала не только возможность передать ощущение таинственности, рождающейся при контрасте ночной тьмы со светом зажженных фонарей и уютom освещенного помещения. Импонировала и чисто техническая задача — получение декоративного эффекта путем противопоставления светлых и темных красочных масс. Видимо, поэтому ночные произведения мастера воспринимались как декоративно-зрелищные</p>	<p>Like Pissarro, Korovin preferred to paint the city from his hotel room window in the evening. He painted many variations of the bustling Parisian boulevards with their glittering advertising signs and “Paris at Night. The Italian Boulevard” is one of them. Korovin was keen on evening scenes not only because of the chance to convey a sense of mystery created by the contrast of the night’s darkness with the lantern lights and the comfort of an illuminated room. He was also interested in the purely technical task of achieving a decorative effect by contrasting light and dark colour masses. This is probably why the master’s night works were perceived as decorative and spectacular</p>

Присутствие в тексте дат требовало перехода на повествование в прошедшем времени — нужно было обеспечить естественность изложения для англоязычного реципиента (см. Табл. 7).

Таблица 7. Грамматическая трансформация (прошедшее время)

Оригинал	Перевод
Начало августа 1884 года — Серов гостит у Мамонтовых в Абрамцеве, а Ольга Трубникова проводит лето в Псковской губернии. Они встретятся после долгой разлуки только летом 1886-го. Ольга приедет из Одессы в деревню Едимоново. И Валентин Серов задумает написать ее у окна	At the beginning of August 1884, Serov was a guest of the Mamontov family in Abramtsevo, while Olga Trubnikova was spending the summer in the Pskov province. They would meet after a long separation only in the summer of 1886. Olga would arrive from Odessa at the village of Yedimonovo, and Valentin Serov would think of painting her portrait at the window

Иногда текст перевода полностью следовал за неудачным изложением оригинала и приводил к вызывающему резонанс смещению настоящего и прошедшего (см. Табл. 8).

Таблица 8. Грамматическое калькирование

Оригинал	Перевод
Ракурс, взятый сверху, помог художнику широко охватить панораму улицы с пульсирующим ритмом ее жизни. Динамичная кисть художника, движимая в разных направлениях, стремительно создает поразительное по своей экспрессивности пространство. На общем серовато-черном фоне ночного города чарующую таинственность создает эффект мерцающих огней, созданных ударами густого пастозного мазка пестрыми красками желтых, розовых, синих, красных и белых цветов	The perspective from above helped the artist to capture the street panorama with its pulsating rhythm of life. Korovin's brush, dynamically moving in different directions, swiftly paints a strikingly expressive space. An enchanting mystery emerges against the night city's greyish black background: the effect of flickering lights in motley colours of yellow, pink, blue, red, and white created by thick pastose brushstrokes

3.3. Ориентированность на аудиторию

Люди, читающие музейные сопроводительные тексты на русском языке, — преимущественно его носители, в то время как аудитория англоязычной версии текстов — международная публика. Данный факт

учитывается переводчиками ввиду того, что они как профессионалы работают именно с «сервисно-инструментальным измерением» перевода (Шамилов 2023).

В оригинальных текстах невелика доля русскоязычных реалий — лексики, относящейся к части базовых знаний и отражающей социальную сторону языка, описывающей географические особенности, называющей предметы и явления, присущие конкретной нации, раскрывающей богатство ее культуры. Все-таки перед авторами стояла цель лаконично и информативно описать предметы и явления искусствоведческого дискурса.

В случае если переводчикам нужно было переводить этнографические и мифологические реалии, реалии быта, государственно-административного устройства и общественной жизни, они прибегали к транслитерации. Данный прием использован при передаче названия картины «Буденовец» Виктора Пирогова — *Vudyonovets*. Это позволило сохранить национальный колорит исходного текста, однако при таком подходе некоторые смыслы могут ускользать от иноязычного реципиента вследствие недостаточности у него экстралингвистических знаний. Отсутствие последних в случае с названиями произведений живописи компенсировалось собственно визуальной составляющей, калькированием или генерализацией, «произведение переставало быть слепком с действительности» (*the work itself ceased to be a copy of reality*) — читаем в описании к выставке в ГМИИ им. Пушкина. Генерализация, как отмечает А. С. Хрусталева, широко применяется для перевода пояснительных текстов к экспонатам крупных музеев Германии *Alte Nationalgalerie* и *Alte Pinakothek* (Хрусталева 2023).

В силу специфики написания музейных текстов, в частности их емкости, комментарии относительно значения реалии не приводились. Однако музейный текст, являющийся по сути коммуникативной единицей, без разъясняющих комментариев в переводе может оказаться неполным (Сивохо, Шноль 2020).

Внутренняя часть антропонимов, топонимов была передана при помощи транскрипции и транслитерации. В ряде случаев имена были адаптированы.

Стоит также остановиться на передаче специфической лексики искусствоведческого дискурса. Посетители крупных выставок обычно не принадлежат к экспертным кругам мира искусства. Представляя возможные пределы знания посетителей, в некоторых местах переводчики приняли решение упростить специальные термины и профессионализмы, заменив их синонимами или вовсе выбрав прием опущения (см. Табл. 9).

Таблица 9. Лексические трансформации

Оригинал	Перевод
Художник полностью отказывается от черного цвета, заменив его сложным сочетанием синего ультрамарина и красного краплака	The artist renounced black completely, replacing it by a complex mixture of blue and red
Работа отдельным мазком, похожим на мозаичную смальту, послужила поводом для еще одного названия неоимпрессионизма — дивизионизм от фр. <i>diviser</i> — разделять	Applying colours to canvas in separate brushstrokes was new for the Neo-Impressionist theory
Художница прожила долгую жизнь. В начале 1990-х она почти отказалась от цвета, писала только белилами, лишь иногда немного добавляя к ним другие краски. Этот период в ее творчестве еще называют «белое на белом»	—

Всегда нужно быть внимательным к тому, как стилистические изменения могут повлиять на смысл. Если в первых двух случаях подбор стилистически нейтральных эквивалентов с широким значением позволил избежать проблем, которые возникли бы у аудитории при встрече с терминами искусствоведческого дискурса, то в последнем выбор тактики элиминации лишил посетителей возможности получить высококонтекстную, сложную, но ценную и заслуживающую внимания информацию. Необходимо помнить, что семантико-аксиологическая система музея требует внимательного и бережного подхода на всех уровнях взаимодействия с ней, тем более со стороны профессионалов (Гундрова 2021).

4. Заключение

Таким образом, инструментом лингвокультурного трансфера смыслов при осуществлении профильной музейной деятельности должен выступить межъязыковой перевод в составе полимодального комплекса инструментов коммуникации с посетителями — получателями информации. При этом качество перевода напрямую связано с «успешностью объективации» совокупности концептов, актуализированных в ИТ (Минченков 2008: 174). Проведенный анализ перевода этикетаж и прочих музейных сопроводительных текстов актуальных выставок ГМИИ им. А. С. Пушкина и Музея русского импрессионизма позволил выявить, что в целом переводчикам удалось сохранить интерактивность оригинальных текстов посредством учета

прагматического аспекта переводческой деятельности, применения специальных переводческих стратегий при работе с безэквивалентной лексикой, принципов временной соотнесенности и актуального членения предложения в рабочих языках, стремления сохранять ориентированность на аудиторию, чтобы в итоге удовлетворить потребности гостей музеев и максимально полно представить объекты культурного наследия.

Список литературы / Reference

- Волкова Т. А., Сдобников В. В. Переводчик и слесарный верстак: учебный проект по техническому переводу // Вестник Нижегородского государственного лингвистического университета им. Н. А. Добролюбова. 2022. № 4 (60). С. 171–191. [Volkova, Tatiana A., & Sdobnikov, Vadim V. (2022) *Perevodchik i slesarnyj verstak: uchebnyj proekt po tehničeskomu perevodu* (The Translator and the Fitter’s Workbench: a Simulated Technical Translation Project). *LUNN Bulletin*, 4 (60), 171–191. (In Russian)].
- Гундрова А. В. Трансляция культурных ценностей и смыслов в процессе музейной коммуникации // Вестник Московского государственного лингвистического университета. Гуманитарные науки. 2021. № 3 (845). С. 294–302. [Gundrova, Arina V. (2021) *Translyaciya kul’turnyh cennostej i smyslov v processe muzejnoj kommunikacii* (Transmission of Cultural Values and Meanings in the Process of Museum Communication). *Vestnik of Moscow State Linguistic University*, 3 (845), 294–302. (In Russian)].
- Данилова И. И., Голубева М. М. Перевод реалий текстов музейного этикетажа // Актуальные проблемы гуманитарных и естественных наук. 2016. № 4-2. С. 149–151. [Danilova, Irina I., & Golubeva, Margarita M. (2016) *Perevod realij tekstov muzejnogo jetiketazha* (Translation of Realities of Museum Etiquette Texts). *Aktual’nye problemy gumanitarnyh i estestvennyh nauk*, 2016, 4-2, 149–151. (In Russian)].
- Игнатъев Д. Ю., Никифорова А. А. Современный музей и парамузей: Экзистенциальное отчуждение и актуализация // Идеи и идеалы. 2021. № 3-2. С. 410–425. [Ignatyev, Denis Ju., & Nikiforova, Anastasia A. *Covremennyj muzej i paramuzej: Ekzistencial’noe otchuzhdenie i aktualizacija* (Modern Museum and Paramuseum: Existential Alienation and Actualization). *Ideas & Ideals*, 3-2, 410–425. (In Russian)]. DOI: 10.17212/2075-0862-2021-13.3.2-410-425.
- Коренева А. Ю. Музейная экспозиция как текст: теоретические аспекты [Электронный ресурс] // Электронное научное издание Альманах Пространство и Время. 2015. Т. 10 Вып. 1. URL: <https://cyberleninka.ru/article/n/muzeynaya-ekspozitsiya-kak-tekst-teoreticheskie-aspekty> (дата обращения: 04.09.2023). [Koreneva, Alexandra Ju. (2015) (2023, September 4) *Muzejnaja jekspozicija kak tekst: teoreticheskie aspekty* (Museum Exhibition as a Text: Theoretical Approach). *Electronic Scientific Edition Almanac Space and Time*, Vol. 10, Issue 1. Retrieved from <https://cyberleninka.ru/article/n/muzeynaya-ekspozitsiya-kak-tekst-teoreticheskie-aspekty>. (In Russian)].
- Минченков А. Г. Критерии оценки качества перевода и типы переводческих ошибок // Вестник Санкт-Петербургского университета. Язык и литература. 2008. № 2-II. С. 166–174. [Minchenkov, Aleksey G. (2008) *Kriterii ocenki kachestva perevoda i tipy perevodcheskih oshibok* (Criteria for Translation Quality Assessment and Types of Translator’s Errors). *Vestnik of Saint Petersburg University. Language and Literature*, 2-II, 166–174. (In Russian)].

- Мухаметгареева Н. М. Артионим во французском и русском искусствоведческих дискурсах: лингвокультурологический аспект перевода. Автореф. дис. ... д-ра филол. наук. Уфа, 2017. [Muhametgareeva, Natalia M. (2017) *Artionim vo francuzskom i russkom iskusstvedcheskih diskursah: lingvokul'turologicheskij aspekt perevoda* (Artionym in French and Russian Art History Discourses: Linguocultural Aspect of Translation. Extended abstract of Doctoral Thesis in Philology). Ufa. (In Russian)].
- Новожилова А. А. Текст музейной экспозиции: Межкультурный и переводческий аспекты // Вестник Балтийского федерального университета им. И. Канта. Серия: Филология, педагогика, психология. 2023. № 1. С. 40–49. [Novozhilova, Anna A. (2023) *Tekst muzejnoj jekspozicii: Mezhkul'turnyj i perevodcheskij aspekty* (Museum Exhibition Text: Intercultural and Translational Aspects). *Vestnik of Immanuel Kant Baltic Federal University. Series: Philology, Pedagogy, Psychology*, 1, 40–49. (In Russian)]. DOI: 10.5922/pikbfu-2023-1-4.
- Пополов Д. С. Метафоры коммуникации в электронных технологиях и современных социальных коммуникационных процессах: Автореф. дис. ... канд. филос. наук. М., 2001. [Popolov, Dmitry S. (2001) *Metaforj kommunikacii v elektronnyh tekhnologiyah i sovremennyh social'nyh kommunikacionnyh processah* (Metaphors of Communication in Electronic Technologies and Contemporary Social Communication Processes. Extended abstract of PhD Thesis in Philosophy). Moscow. (In Russian)].
- Рябкова И. П., Дерюгина А. А. Искусствоведческий текст как объект перевода (на материале музейных текстов на русском, английском и финском языках) // Многоязычие в образовательном пространстве. 2020. № 12. 135–141. [Rjabkova, Irina P., & Derjugina, Alyona A. (2020) *Iskusstvedcheskij tekst kak ob'ekt perevoda (na materiale muzejnyh tekstov na rusском, anglijskom i finskom jazykah)* (Art Text as an Object of Translation (on the Material of Museum Texts in Russian, English and Finnish)). *Russian Journal of Multilingualism and Education*, 12, 135–141. (In Russian)].
- Сивохо М. И., Шноль К. Э. Перевод ведущих текстов музейной экспозиции: лингвокультурологический аспект (на материалах переводов для Центрального военно-морского музея имени императора Петра Великого) [Электронный ресурс] // Филологический аспект: международный научно-практический журнал. 2020. № 09 (65). URL: <https://scipress.ru/philology/articles/perevod-vedushhikh-tekstov-muzejnoj-ekspozitsii-lingvokulturologicheskij-aspekt-na-materialakh-perevodov-dlya-tsentralnogo-voenno-morskogo-muzeja-imeni-imperatora-petra-velikogo.html> (дата обращения: 05.04.2023). [Sivokho, Marina I., & Shnol', Kseniia Je. (2020) (2023, April 5) *Perevod vedushhikh tekstov muzejnoj ekspozicii: lingvokul'turologicheskij aspekt (na materialah perevodov dlja Central'nogo voenno-morskogo muzeja imeni imperatora Petra Velikogo)* (Translating Section Labels Viewed from the Point of Cultural Linguistics (Based on Central Naval Museum exhibition)). *Filologicheskij aspekt: mezhdunarodnyj nauchno-prakticheskij zhurnal*, 9 (65). Retrieved from: <https://scipress.ru/philology/articles/perevod-vedushhikh-tekstov-muzejnoj-ekspozitsii-lingvokulturologicheskij-aspekt-na-materialakh-perevodov-dlya-tsentralnogo-voenno-morskogo-muzeja-imeni-imperatora-petra-velikogo.html> (In Russian)].
- Фадеева М. Ю. Инклюзивная функция перевода в цифровом пространстве современного музея // Вестник Балтийского федерального университета им. И. Канта. Серия: Филология, педагогика, психология. 2022. № 2. С. 38–48. [Fadeeva, Marina Ju. (2022) *Inkljuzivnaja funkcija perevoda v cifrovom prostranstve sovremennogo muzeja* (The Inclusive Function of Translation in the Digital Space of a Modern Museum).

- Vestnik of Immanuel Kant Baltic Federal University. Series: Philology, Pedagogy, Psychology*, 2, 38–48. (In Russian)].
- Хрусталева А. С. Сравнительно-сопоставительный анализ перевода этикетажей самых посещаемых музеев мира (на материале музеев Германии и России) // Международный журнал гуманитарных и естественных наук. 2023. № 4-4 (79). С. 162–165. [Khrustaleva, Alina S. (2023) Sravnitel'no-sopostavitel'nyj analiz perevoda jetiketazhej samyh poseshhaemyh muzeev mira (na materiale muzeev germanii i rossii) (Analysis of the Translation of the Etiquettes of the Most Visited Museums of the World (on the Material of Museums in Germany and Russia)). *International Journal of Humanities and Natural Sciences*, 4-4 (79), 162–165. (In Russian)]. DOI: 10.24412/2500-1000-2023-4-4-162-165.
- Шамилов Р. М. Что такое потребностноориентированный перевод? // Вестник Нижегородского государственного лингвистического университета им. Н. А. Добролюбова. 2023. Вып. 1 (61). С. 116–135. [Shamilov, Raviddin M. (2023) Chto takoe potrebnostnoorientirovannyj perevod? (What is Needs-centered Translation?). *LUNN Bulletin*, 1 (61), 116–135. (In Russian)]. DOI: 10.47388/2072-3490/lunn2023-61-1-116-135.
- Экспозиционная деятельность музеев в контексте реализации «Стратегии государственной культурной политики на период до 2030 года»: Монография / Т. П. Поляков, Т. А. Зотова, Ю. В. Пустовойт, О. Ю. Нельзина, А. А. Корнеева. М.: Институт Наследия, 2021. [Polyakov, Taras P., Zotova, Tat'yana A., Pustovoit, Yuliya V., Nel'zina, Ol'ga Yu., & Korneeva, Anastasiya A. (2021) *Ekspozicionnaja dejatel'nost' muzeev v kontekste realizacii «Strategii gosudarstvennoj kul'turnoj politiki na period do 2030 goda»: Monografija* (Exposition Activity of Museums within Implementation of “Strategy of State Cultural Policy for the Period up to 2030”: Monograph). Moscow: Likhachev Russian Research Institute for Cultural and Natural Heritage. (In Russian)]. DOI: 10.34685/NI.2020.11.84.020.
- Choi, Byungjin, & Kim, Junic. (2021) Changes and Challenges in Museum Management after the COVID-19 Pandemic. *Journal of Open Innovation: Technology, Market, and Complexity*, Vol. 7, Issue 2. DOI: 10.3390/joitmc7020148.
- Devenish, David S. (1990) Labelling in Museum Display: A Survey and Practical Guide. *Museum Management and Curatorship*, Vol. 9, Issue 1, 63–72. DOI: 10.1016/0260-4779(90)90026-A.
- Fritsch, Juliette. (2011) How Can We Define the Role of Language in Museum Interpretation? In Fritsch, Juliette (ed.) *Museum Gallery Interpretation and Material Culture*. New York: Routledge, 97–108.
- Hickley, Catherine. (2023, April 7) Has New York's Law Aimed at Identifying Nazi-Looted Art in Museums Worked? *The Art Newspaper*. Retrieved from: <https://www.theart-newspaper.com/2023/04/07/new-york-nazi-looted-art-museums-setbacks>.
- Liao, Min-Hsiu. (2018) Museums and Creative Industries: The Contribution of Translation Studies. *JoSTrans: The Journal of Specialised Translation*, 29, 45–62.
- Rizzo, Alessandra. (2022) Introduction. Into the Translation for Museums, Festivals, and the Stage: Creativity and the Transmedial Turn. *Status Quaestionis*, 23, 13–28. DOI: 10.13133/2239-1983/18217.
- Serrell, Beverly. (1996) *Exhibit Labels: An Interpretive Approach*. Walnut Creek: Altamira Press.

Solhjell, Dag. (2001) *Formidler og formidlet. En teori om kunstformidlingens praksis*. Oslo: Universitetsforlaget. (In Norwegian).

Источники языкового материала / Language material resources

После импрессионизма. Русская живопись в диалоге с новым западным искусством [Электронный ресурс] // Сайт Пушкинского музея. URL: https://pushkinmuseum.art/events/archive/2023/exhibitions/after_impressionism/index.php?lang=zh (дата обращения 18.06.2023) [*Posle impressionizma. Russkaya zhivopis' v dialoge s novym zapadnym iskusstvom* (2023, Juni 18). (After Impressionism. Russian Painting in Dialog with the New Western Art). Retrieved from: https://pushkinmuseum.art/events/archive/2023/exhibitions/after_impressionism/index.php?lang=zh (In Russian)].

УДК 811.111'42:61:070

DOI 10.47388/2072-3490/lunn2023-64-4-85-98

**ENGLISH PROMOTIONAL DISCOURSE
OF INTERNATIONAL LOGISTICS COMPANIES:
STRATEGIES AND MEANS OF SELF-PRESENTATION**

Irina N. Kabanova, Silva G. Kalendzhian, Valentina A. Tyrygina

Linguistics University of Nizhny Novgorod,
Nizhny Novgorod, Russia

The article investigates how international logistics companies represent themselves through the use of language on their corporate websites in response to social challenges such as compulsive nature of advertising and promotional activities in business and other areas of social concern, as well as essentially competitive nature of professional activities. The purpose of the research is to identify and describe various tactics and linguistic tools that implement the strategy of self-presentation in the English-language Internet promotional discourse. The current paper explores various approaches to determining the status of promotional discourse, its correlations with related advertising discourse; examines the concept of corporate image and its role in creating a positive image of a company; studies basic features of image discourse, namely: the positive orientation of information that contributes to the formation of a positive corporate image, motivational nature, and a low degree of spontaneity of texts. A review of the current literature and theoretical analysis of the basic concepts of study is followed by the explanatory analysis of the strategy of self-presentation, linguistic means and techniques for its implementation. The authors describe promotional strategies and tactics which international logistics companies use on their official websites to build a favorable image among the target audience, as well as analyze the basic topics and the linguistic means of their verbalization in the English-language Internet promotional discourse. The results of the research show that promotional discourse (or image discourse) constitutes a separate type of discourse which has its own strategies and tactics of self-presentation aiming to construct an image of a successful and prestigious company and a positive attitude of the public and target audience towards the logistics company in question.

Key words: promotional discourse; advertising discourse; corporate image; strategy; tactic; self-presentation.

Citation: Kabanova, Irina N., Kalendzhian, Silva G., Tyrygina, Valentina A. (2023). English Promotional Discourse of International Logistics Companies: Strategies and Means of Self-Presentation *LUNN Bulletin*, 4 (64), 85–98. DOI: 10.47388/2072-3490/lunn2023-64-4-85-98.

Англоязычный промоционный дискурс интернациональных логистических компаний: стратегии и средства самопрезентации

И. Н. Кабанова, С. Г. Календжян, В. А. Тырыгина

Нижегородский государственный лингвистический университет
им. Н. А. Добролюбова, Нижний Новгород, Россия

В статье исследуется, какими лингвистическими средствами международные логистические компании представляют себя на корпоративных веб-сайтах в ответ на такие современные социальные вызовы, как навязчивый характер рекламы и рекламных мероприятий в бизнесе и других областях; конкурентный характер профессиональной деятельности. Целью исследования является выявление и описание тактического аппарата и лингвистических средств, реализующих стратегию самопрезентации, в англоязычном промоционном интернет-дискурсе. Рассматриваются различные подходы к определению статуса промоционного дискурса, его корреляция со смежным рекламным дискурсом; раскрывается понятие корпоративного имиджа и его роль в создании положительного представления о компании; изучаются такие основные особенности имиджевого дискурса, как позитивная направленность информации, способствующая формированию положительного корпоративного имиджа, побудительный характер и низкая степень спонтанности текстов. Обзор современной литературы и анализ теоретико-понятийного аппарата исследования сопровождаются пояснительным анализом стратегии самопрезентации, коммуникативных тактик, языковых средств и приемов ее реализации. В практической части статьи авторы описывают стратегии и тактики продвижения, которые международные логистические компании используют на своем официальном сайте для конструирования благоприятного имиджа среди целевой аудитории, а также изучают основные тематические области (топосы) англоязычного промоционного интернет-дискурса и лингвистические средства их вербализации. Результаты исследования показывают, что промоционный дискурс (или имиджевый дискурс) представляет собой самостоятельный вид дискурса, отличный от смежного рекламного дискурса коммуникативно-прагматическими установками и целями: стратегии и тактики самопрезентации, типичные для промодискурса, направлены на построение имиджа успешной и престижной компании, формирование положительного отношения целевой аудитории к данной организации.

Ключевые слова: промоционный дискурс; рекламный дискурс; корпоративный имидж; стратегия; тактика; самопрезентация.

Цитирование: Кабанова И. Н., Календжян С. Г., Тырыгина В. А. Англоязычный промоционный дискурс интернациональных логистических компаний: стратегии и средства самопрезентации // Вестник Нижегородского государственного лингвистического университета им. Н. А. Добролюбова. 2023. Вып. 4 (64). С. 85–98. DOI: 10.47388/2072-3490/lunn2023-64-4-85-98.

1. Introduction

Over the past fifteen years, the development of mass media technologies and mass communications has come a long way. Most communication at the moment takes place on the Internet, and obtaining any information has also become possible online. As a result, discourses are becoming more and more mediatized. Media discourse is mainly carried out in the media space, which is understood as a set of subjects of the media sphere, texts transmitted by them and a collective addressee that perceives these texts — a mass audience. D. Crystal emphasizes that the Internet is a linguistic revolution and is interconnected with the language used in the Internet (Crystal 2006: 8). It means that the Internet has developed a unique language belonging only to the cyberspace, which has its own features that combine elements of written and spoken language. The types of media discourse are directly related to the genre and functional features of the media space. N. N. Olomskaya distinguishes several types of media discourse according to their communicative functions, thus identifying journalistic discourse, advertising discourse, and PR discourse (which is also called promotional or image discourse) (Оломская 2013: 253).

At present, promotional genres have undoubtedly become the most versatile and rapidly developing discursive area, since most companies have their own websites on the World Wide Web or pages on social networks, helping the audience to get acquainted with the structure of the company, see the list of services and goods, and obtain contact information. Several factors have been in play here, including 1) the availability of new technology in mass communication and a massive information explosion as a result of this, 2) the compulsive nature of advertising and promotional activities in business and other areas of social concern, and 3) the essentially competitive nature of professional and academic activities.

As a result, the entire gamut of advertising activities has undergone dramatic changes and, in turn, has influenced other forms of discourse which only remotely and perhaps occasionally displayed promotional elements. The discourse of promotion is common in contemporary culture which has even been characterized as a “promotional” or “consumer” culture. The process of marketization and commodification has generalized promotion as a communicative function in society, and this discourse serves as “a vehicle for ‘selling’ goods, services, organizations, ideas or people” (Fairclough 2010: 138). In the current cultural climate, many discursive activities have been influenced by promotional concerns, and thus many institutional genres have incorporated elements of promotion.

There is no universally recognized definition of what constitutes promotional discourse. An analysis of theoretical literature on the subject shows that sometimes the terms ‘advertising’ and ‘promotional discourse’ are used interchangeably and without precision. Vijay Kumar Bhatia uses the term ‘promotional discourse’ to

refer to a discourse that combines several closely related genres with an overlapping communicative purpose of promoting a product or service to a potential customer (Bhatia 2005). Notable examples of promotional genres may include advertisements, promotional letters, job applications, book ads, company brochures, travel brochures, and a number of others. Promotional generic patterns are complex, they mix and embed non-promotional generic elements to achieve promotional goals. Often viewed as a form of discourse designed to inform and promote with the aim of selling ideas, goods or services to a specific group of people, advertising discourse is recognized as the primary and most dominant form of promotional discourse. Variations, in terms of form, medium, range of products, and strategies employed, partly capture the enormous potential that promotional discourse displays in a culture of consumerism. Thus, the author does not differentiate between promotional and advertising discourse and defines advertising discourse as a variety of promotional discourse. Promotional discourse is seen as a constellation of several closely related genres with an overlapping communicative purpose of promoting products and services to potential customers.

Other authors clearly differentiate between promotional and advertising discourses taking into account their functional and pragmatic characteristics. Even though the structure and functions of both PR and advertising discourse reflect the characteristics of public life, they are implemented in different ways. According to G. G. Pocheptsov, the purpose of advertising is “to include us in its structure of meanings, to encourage us to participate in the decoding of its linguistic and visual signs...” (Почепцов 2001: 71), while the purpose of PR communication is “to reach the general public, and not to a narrowly defined circle of consumers” (Почепцов 2001: 459). Thus, the only function of advertising discourse is to persuade people to buy a product or service which is portrayed as good, positive, and advantageous, while the aim of promotional discourse is to portray oneself as good and positive and thus convince people to buy products and services from this particular company.

For E. N. Klimova, promotional discourse (image discourse) means the relationship between the organization and the target audience for the exchange of necessary and sufficient information, ensuring mutual understanding and interaction. The author highlights the following characteristics of this discourse:

1. A common goal in relation to the target audience, namely: to create a positive image.
2. Positive presentation of information, since the purpose of promotional texts is to form a positive opinion among the audience about a particular organization. Even if a company has problems, promotional texts should not accentuate them; they should be written in a lighter mood.

3. Motivational nature of texts, since their purpose is to influence the audience's opinion about the organization. Due to this implied incentive, promotional texts are active and dynamic and seek to accomplish a wide range of tasks such as promoting a brand, informing customers about economic changes, and establishing new contacts with potential customers and partners.

4. A low degree of spontaneity of texts: all promotional texts are carefully planned, edited, and published.

5. Texts of promotional nature can be classified according to their purpose (to draw attention to the business, to interest new customers, to remind the audience about the organization, to influence in a certain way the opinion of the audience regarding this or that subject of economic activity).

6. Operability of the image discourse as it accomplishes a number of pragmatic tasks. The central task is to help people inside and outside the company develop such an image of the organization that would contribute to achieving the management's expressed goals and objectives (Климова 2012: 153).

In the promotional or image discourse (in this paper the terms are used interchangeably), the most relevant concept is the image of an organization or *corporate image*. Several definitions of 'corporate image' have been offered. According to the definition provided by A. K. Semenov, a corporate image is "an image specially designed for the interests of the company, which is purposefully introduced into the minds of the target audience" (Семенов, Маслова 2000: 26). A. V. Karpov posits that the image of an organization is "its image that has developed in the external environment of the organization, based mainly on its specific and positive features" (Карпов 1999: 36). These definitions do not contradict but complement each other, since the former definition emphasizes the procedural nature of constructing the corporate image, while the latter stresses the result of this activity (Кабанова, Календжян 2022: 116).

The corporate image is closely connected to the corporate culture which is described as a complex of material and moral values which indicate the company's characteristics, company's values, philosophies and its self-presentation on the official website, at conferences, interviews, etc.

2. Material and Methods

The study data comprise promotional texts published on "About Us" pages on the official websites of the following international logistics companies: *DHL* (an American-founded German logistics company providing courier, package delivery, and express mail service), *FedEx* (an American multinational conglomerate holding company focused on transportation, e-commerce, and business service), *Lineage Logistics* (an international warehousing and logistics management company and an industrial real estate investment trust (REIT)), *C.H. Robinson* (an

American transportation company that includes third-party logistics), XPO (an American transportation company that conducts less-than-truckload shipping in North America) and several others.

The study relies on the following research methods: comparative analysis of promotional texts of different logistics companies; componential and definition analysis; pragmatic analysis; statistics analysis and frequency analysis; word cloud platforms (e.g.: <https://wordsccloud.pythonanywhere.com/>).

3. Results and Discussion

A company's official website is one of the most common ways to promote its business and present information about it. In line with the strategy of self-presentation, the most important part of the website is the "About Us" page — the place where companies introduce themselves to the viewers, including potential customers, partners, employees, and supporters. The reader can explore the history, structure, and traditions of the company. By focusing on their history and reputation, companies seek to build their global relevance and market their "products" and "services" to potential purchasers, its diverse national and international audience. This page may be also called "Company" or "Our Company."

The analysis of the promotional discourse of several international logistics companies has proved that *the strategy of self-presentation* is implemented through a number of emotional and rational tactics, using a whole range of linguistic means on the lexical, morphological, and syntactic levels.

The rational tactic includes markers of rational self-presentation such as terms and quantitative data (Дзараева, Бороздина 2018: 30):

(1) *With the combination of our **multimodal transportation management** system and expertise, we use our information advantage to deliver smarter solutions for our 100,000 customers and 85,000 contract carriers* (C. H. Robinson);

(2) *...we're bringing best-in-class cold storage companies into the Lineage family to seamlessly connect **the end-to-end supply chain** dots for customers* (Lineage Logistics).

In these examples, the use of the terms 'multimodal transportation management' (transportation by mixed modes of transport), 'end-to-end supply chain' (delivery from suppliers to consumers) indicates the company's familiarity with modern logistics terms and techniques, which increases the level of confidence in its work.

Quantitative data: companies seek to create the image of a successful and respected organization by providing numerical data, such as the number of their employees, and by emphasizing their advanced technologies and logistics methods:

(3) *Our networks reach more than **220 countries and territories**, linking more than **99 percent of the world's GDP*** (FedEx);

(4) *Our global network of 756 locations and approximately 42,000 employees... (XPO);*

(5) *Our unique network of 24 ferry routes on a fixed schedule, 55 ferries, 8 port terminals, 9,000 trailer and container units, and 8,000 + local ferry and auto logistics experts across the EU & UK will secure on-time delivery, every time (DFDS);*

(6) *The Rudolph Logistics Group is an international logistics service provider with approximately 5,200 employees working at 45 locations in Germany, Europe, the United States and the Arabian Peninsula (Rudolph Logistics).*

In the examples above, references to a large number of countries to which transportation is carried out, the number of employees working in the organization, as well as the number of different modes of transport, create the image of a solid and successful company.

The markers of *emotional tactics* of self-presentation are metaphors:

(7) *By joining the team, you can plant the seed for a career that helps both you and Lineage grow (Lineage Logistics);*

(8) *If we fail to keep the products we handle safe, it's our families and communities who pay the price (Lineage Logistics);*

(9) *They're the key to our unique culture and our ability to deliver performance and growth for everyone that we serve (XPO);*

(10) *This is what fuels our commitment to being a sustainability leader as we move the world forward by delivering what matters (UPS);*

(11) *It's part of our DNA to go above and beyond, day in, day out (DHL).*

In the examples above, the 'plant the seed' metaphor invites people to join the company in order to create a reserve for the future; 'pay the price' plays on the double meaning of the phrase, indicating that people literally pay for the delivery of a damaged or otherwise unsafe product, and figuratively pay for this delivery by suffering the emotional damage from this unsatisfactory episode; 'the key' compares employees to the core of the organization's particular culture; the verb 'to fuel' is used to create a sense that the company is like an automotive mechanism which does not work without the energy enhanced by the company's desire to become a leader; the use of the biological term 'DNA' gives an impression that the company has an inborn desire for constant improvement, pursuit of excellence being an indelible part of its identity.

The tactic of self-praise intensifies positive qualities of the company with the help of gradable adjectives in the superlative degree and non-gradable extreme adjectives containing the idea of excessive quality / degree in their semantics: *cutting-edge (advanced), up-to-date (actual), best-in-class, great, best, highest, biggest, largest, fantastic, up-to-date, cost-effective, outstanding, excellent, high-tech, exceptional, leading.*

(12) *As one of the **largest** providers of freight transportation, we have capacity as it's needed* (XPO);

(13) *Innovative technology, streamlined operations and a global network of facilities combine to form one of the world's **most dynamic** companies in temperature-controlled logistics* (Lineage Logistics);

(14) *We are the world's **most powerful and most connected** logistics platform* (C. H. Robinson);

The superlatives of the adjectives *the largest, most dynamic, most powerful and most connected* are used to give the company an image of progressiveness and innovation.

The tactic of implicit self-presentation is expressed indirectly, without a direct indication of the object of positive evaluation, and it presents the company in a generally attractive, favorable light:

(15) *Learn more about how XPO delivers customized transportation solutions to the most successful companies in the world* (XPO);

(16) *We are honored when the companies we work with recognize our superior service* (C. H. Robinson).

The tactic of rapprochement with the addressee involves creating the atmosphere of intimacy. Companies build relationships with the public and potential customers using the personal pronouns 'we' and 'you.' Companies are presented as one living organism where the work of the employees influences the work of the whole organization, so that if one component goes missing or does not work properly, the whole system is going to crash:

(17) *Working at C. H. Robinson, **you** can connect the world through technology and innovation* (C. H. Robinson);

(18) ***Our** job is to help **you** succeed* (XPO);

(19) *At FedEx, **we** believe that a connected world is a better world, and that belief guides everything **we** do* (FedEx);

(20) *Together, **we** are an organization that is deeply rooted in generations of cold storage expertise* (Lineage Logistics).

Companies mostly address themselves as 'we' throughout discourse which constructs the same-level personal relation with the reader and also emphasizes the idea of the company's teamwork.

Logistics companies usually make a list of their most recent awards and achievements, using such words as 'to be proud,' 'to be recognized,' and 'recipient.' **The tactic of appeal to international fame, awards, and certificates** increases the credibility of a company, since awards are concrete evidence of the company's strength and success. Companies are committed to providing reliable and safe transportation services, thus they maintain the highest standards of quality and compliance and obtain certifications and accreditations in the

transportation industry which demonstrate their dedication to safety, environmental responsibility and customer satisfaction:

(21) *We're proud to be one of the most admired brands in the world and one of the best places to work* (FedEx);

(22) *We are constantly pushing ourselves and the broader industry to do things differently and do things better — and we are proud to be recognized for our leadership* (Lineage Logistics);

(23) *DHL is a proud recipient of prestigious awards for outstanding achievement in sales and customer service — a testament to the customer-centric mindset at the heart of every shipment we deliver* (DHL).

Partnerships with different communities and charitable organizations expand the positive image of a company and enhance the probability of choosing this particular corporation by a potential customer over others.

(24) *Our partners inspire us to keep pushing forward, always think ahead and work to solve our industry's toughest challenges* (Lineage Logistics);

(25) *Working with two established partners — Teach for All and SOS Children's Villages — GoTeach helps us to give back to the communities we serve in a lasting, meaningful way* (DHL).

Since modern companies cannot succeed without the work of the staff who constitute the essence of the organization, companies tend to stress the relevance and value of their workers using such words as 'believe,' 'support,' 'symbol,' and 'core,' creating the image of a friendly company:

(26) *We firmly believe that it's our people that make us great* (DHL);

(27) *We support the causes our people are passionate about and deepen their impact* (C.H. Robinson);

(28) *It is also symbol of the collective strength behind our company — our people* (Lineage Logistics);

(29) *Our customers and, of course, our employees are at the core of the company and are actively involved in all decision-making and implementation processes* (Duvénbeck).

The tactic of implicit obligation presupposes that with the help of the modal verbs 'can,' 'need,' and 'should' companies show their concern towards customers' rights and choices, while avoidance of explicit obligation is a distinctive feature of promotional discourse. It demonstrates a marked shift in the authority relations between companies and potential customers who have more options in choosing the products (Hoang & Rojas-Lizana 2015: 12):

(30) *You can use FedEx® Sustainability Insights to track and help reduce shipping emissions* (FedEx);

(31) *Through our seamless, multimodal set of global services, you can reduce the need for multiple providers* (C.H. Robinson);

FedEx accentuates its cutting edge technologies by implementing words like ‘*highly-advanced,*’ ‘*innovations,*’ ‘*collaborative*’ (see Fig. 2). Companies constantly compete with one another, and, as a result, a lot of attention is paid to creating and strengthening the image of the organization, which is reflected in the developing of most current technologies:

(40) *FedEx Ground has recently undergone a transformation, investing in highly-advanced technology and innovations that have resulted in one of the most automated networks in the industry* (FedEx);

(41) *This collaborative technology is among the first of its kind in the logistics industry* (FedEx);

(42) *FedEx sees benefits of next-generation innovation for our team members and operations, including computer-assisted vehicles, artificial intelligence, robotics and drones* (FedEx).



Figure 2. FedEx

C. H. Robinson highlights the importance of its employees by using words like ‘*strength,*’ ‘*inclusion,*’ and ‘*to commit*’ (see Fig. 3). The company demonstrates diversity and equity when it comes to its workers. The frequent use of personal and possessive pronouns of the first person plural ‘*we*’ and ‘*our*’ emphasizes the idea of close and friendly relationships within the company as well as its friendly, service-oriented attitude towards consumers:

(43) *We are one of the World’s Most Admired Companies and the strength of our people is our Leading Edge* (C.H. Robinson);

(44) *When it comes to diversity, equity, and inclusion, we strive to create a culture of belonging, core to our values, that embraces the unique experiences and diverse backgrounds of our people to create a stronger, more innovative, and successful team* (C.H. Robinson);

(45) *Discover the ways we are committed to serving our communities, environment, and people* (C.H. Robinson).



Figure 3. C. H. Robinson

The analysis of the linguistic material shows that logistics companies have their own set of key values which help to create a unique image of the company. At the same time, there are typical semantic dominants of responsibility and tradition which emphasize professionalism, success in the company’s specific sphere, and the fact that the company’s products and services have stood the test of time.

4. Conclusion

Companies construct their global identities as a response to the process of globalization and marketization which have great impact on the society. As a result, shaping global identities and nurturing a relationship with potential customers are considered as essential strategies for companies to remain competitive and relevant. Websites of international companies have been strongly affected by the advertising genre, resulting in the adoption of promotional discourse which they use to promote their prestige in order to attract more customers and other resources.

The main function of promotional discourse — a new hybrid genre within advertising discourse — is to create a positive impression of a company. This process results in forming a corporate image which has multiple definitions. The company’s corporate image is the way it presents itself in public using different strategies and tactics of self-presentation.

The “*About Us*” page contains promotional discourse where companies enhance their reputation and build their national and international relevance. It provides information about the company’s history, its philosophy and corporate values, the data about its structure and its staff, its leaders’ profiles, a list of awards and international certificates as well as information about the latest news and upcoming events, materials about current partnerships, and reports on the environmental and social impact of the company.

The logistics companies have come up with unique ideas to make their websites stand apart and to attract the attention of national and international audiences. In most cases, companies adhere to the emotional tactic of self-presentation strategy using metaphors, evaluative vocabulary, transposition of personal pronouns, direct and rhetorical questions, and exclamatory sentences. Companies also appeal to awards, stress partnerships with international brands, and emphasize the importance of their employees and customers. In line with its basic functions, promotional discourse covers a variety of topics including “Responsibility,” “History,” “Environment,” and “Advanced Technologies.” Companies appeal to their duty towards the society and indicate how proud they are to be a company with deep roots. They also seek to communicate their concern about the impact they have on the environment and the imperative to develop technologies which would both reduce the carbon footprint and ease the work of their employees. The niche topic of “Professionalism” is generally avoided, since most people are not acquainted with logistics terminology, and its excessive use might confuse potential customers.

References

- Bhatia, Vijay.* (2005) Generic Patterns in Promotional Discourse. In Halmari, Helena, & Virtanen, Tuija (eds.) *Persuasion Across Genres: A Linguistic Approach*. Amsterdam: John Benjamins Publishing Company, 213–225.
- Crystal, David.* (2006) *Language and the Internet*. 2nd ed. Cambridge: Cambridge University Press.
- Fairclough, Norman.* (2010) *Critical Discourse Analysis: The Critical Study of Language*. 2nd ed. New York, NY: Routledge, Taylor and Francis Group.
- Hoang, Thi Van Yen, and Rojas-Lizana, Isolda* (2015) Promotional Discourse in the Websites of Two Australian Universities: A Discourse Analytic Approach. *Cogent Education*, 2 (1), 1-19. <https://doi.org/10.1080/2331186X.2015.1011488>
- Дзараева Н. А., Бороздина А. М.* Реализация коммуникативных стратегий и тактик в рекламном дискурсе // Проблемы романо-германской филологии, педагогики и методики преподавания иностранных языков. 2018. № 14. С. 29–35. [Dzaraeva, Natalya A., & Borozdina, Anastasya M. (2018) Realizatsiya kommunikativnich strategii i taktik v reklamnom diskurse (Implementation of Communicative Strategies and Tactics in Advertising Discourse). *Problems of Romano-Germanic Philology, Pedagogy and Methods of Teaching Foreign Languages*, 14, 29–35. (In Russian)].
- Кабанова И. Н., Календжян С. Г.* Англоязычный промоционный дискурс: к вопросу об определении статуса // Теория и практика лингвистического описания разговорной речи: Сборник научных статей по материалам международной конференции «Скребневские чтения» 27–28 октября 2022 г. Н. Новгород: НГЛУ, 2022. Вып. 4 (33). С. 113–120. [Kabanova, Irina N., & Kalendzhyan, Silva G. (2022) Angloyazichniy promotsiiniy diskurs: k voprosu ob opredelenii statusa (English Promotional Discourse: to the Problem of Status Definition). In *Teoriya i praktika lingvisticheskogo opisaniya razgovornoj rechi: Sbornik nauchnyh statej po materialam mezhdunarodnoj konferencii «Skrebnevskie chteniya» 27–28 oktyabrya 2022 g.* (Theory and Practice of Linguistic Description of Colloquial Speech: Collection of scientific articles based on the materials of the international conference “Skrebnev Readings” October 27–28, 2022). Nizhny Novgorod: LUNN, 4 (33), 113–120. (In Russian)].

- Карпов А. В. Психология менеджмента: Учеб. пособие. М.: Гардарики, 1999. [Karpov, Anatoly V. (1999) *Psichologia menedzhmenta: Ucheb. posobie* (Psychology of Management: Tutorial) Moscow: Gardariki. (In Russian)].
- Климова Э. Н. Имиджевый дискурс: содержание понятия и интерпретативные возможности в маркетинговых коммуникациях // Вестник Алтайского государственного аграрного университета. 2012. № 2 (88). С. 151–155. [Klimova, Elvira N. (2012) *Imidzhevii diskurs: sodержanie ponyatiya i interpretativnie vozmozhnosti v marketingovich kommunikatsiyach* (Image Discourse: the Content of the Concept and Interpretative Possibilities in Marketing Communications). *Bulletin of the Altai State Agricultural University*, 2 (88), 151–155. (In Russian)].
- Оломская Н. Н. К вопросу о жанровой классификации медиадискурса // Научный диалог. 2013. № 5 (17). С. 250–259. [Olomskaya, N. N. (2013) *K voprosu o zhanrovoy klassifikatsii mediadiskursa* (On the Issue of Genre Classification of Media Discourse). *Scientific Dialogue*, 5 (17), 250–259. (In Russian)].
- Почепцов Г. Г. Теория коммуникации. М.: Рефл-бук: Ваклер, 2001. [Pocheptsov, Georgy G. (2001) *Teoriya kommunikatsii* (Theory of Communication). Moscow: Refl-book: Vakler. (In Russian)].
- Семенов А. К., Маслова Е. Л. Психология и этика менеджмента и бизнеса. М.: Дашков и К°, 2000. [Semenov, Aibert K., & Maslova, Elena L. (2000) *Psichologiya i etika menedzhmenta i biznesa* (Psychology and Ethics of Management and Business). Moscow: Dashkov and Co. (In Russian)].

Language material resources

- C.H. Robinson. Retrieved from <https://www.chrobinson.com/en/about-us/>.
- Devega. Retrieved from <https://www.devegalogistics.com/en/about-us/>.
- DFDS. Retrieved from <https://www.dfds.com/en/about-us>.
- DHL. Retrieved from: <https://www.dhl.com/global-en/home/about-us.html>.
- Duvenbeck. Retrieved from <https://www.duvenbeck.de/en/company/about-us>.
- FedEx Corporation. Retrieved from <https://www.fedex.com/en-us/about/company-structure.html>.
- Lineage Logistics. Retrieved from <https://www.lineagelogistics.com/about-us>.
- UPS. Retrieved from <https://about.ups.com/us/en/home.html>.
- Rudolph Logistics Group. Retrieved from <https://www.rudolph-log.com/en/about-us/>.
- XPO. Retrieved from <https://www.xpo.com/about-us/>.

УДК 811

DOI 10.47388/2072-3490/lunn2023-64-4-99-116

АКТУАЛИЗАЦИЯ ГЕНДЕРА В МЕДИЙНОМ ДИСКУРСЕ (на примере ток-шоу «Мужское / Женское»)

Л. В. Копоть

Адыгейский государственный университет, Майкоп, Россия

Предпринята попытка определить дискурсивные гендерно маркированные характеристики медийного дискурса на примере медиатекстов ток-шоу «Мужское / Женское». Проанализированы понятия медийного дискурса, гендера, маскулинности / фемининности, андрогинии; исследованы речевые особенности ведущих и гостей программы. Применялся метод дискурс-анализа, лингвосемиотический метод. Проведенное исследование позволяет утверждать, что медиадискурс, привлекая внимание к гендерным проблемам, активно эксплуатирует и популяризирует сформированные в социуме гендерные стереотипы, зачастую подвергающиеся трансформации, способствующие созданию новых стереотипов и их внедрению в массовое сознание посредством разнообразных СМИ. **Ключевые слова:** медийный дискурс; гендер; маскулинность; фемининность; андрогиния; гендерная маркированность; жанр ток-шоу.

Цитирование: Копоть Л. В. Актуализация гендера в медийном дискурсе (на примере ток-шоу «Мужское / Женское») // Вестник Нижегородского государственного лингвистического университета им. Н. А. Добролюбова. 2023. Вып. 4 (64). С. 99–116. DOI: 10.47388/2072-3490/lunn2023-64-4-99-116.

Gender Actualization in Media Discourse (The Case Study of *Male vs. Female* Talk Show)

Lilia V. Kopot

Adygea State University, Maykop, Russia

The article deals with media discourse as a marker of dynamic socio-economic and political changes and gender issues in contemporary society. The paper portrays verbal and non-verbal discursive features of gender as exemplified in the talk show “*Male vs. Female*” presented on Channel 1 (Russia) and utilizes the methodology of lingua-cultural, lingua-semiotic, and discourse analysis. The research has revealed that panelists frequently violate traditional gender rules of behavior while trying to prove their viewpoints. The analysis shows a shift of axiological dominants in the community, presence of manipulative linguistic features of media discourse, verbal aggression of both male and female panelists, and the TV hosts evincing androgynous behavior patterns. The study has pointed out some specific discursive features of gender, namely, its graduality, evaluativity in communicative strategies of the panelists, gender-marked vocabulary used in the talk show, its structure, topics, axiological issues, chronotope, concepts, as well as discursive formulas of the genre. The talk show format represents panelists in scandal-provoking situations failing to promote successful communication which demonstrates the

tendency to form new gender behavioral patterns. The study creates a helpful foundation for further investigation of all kinds of discursive gender models including gender in the Russian lingua-culture.

Key words: media discourse; gender; masculinity; femininity; androgyny; gender markedness; talk show genre.

Citation: Kopot, Lilia V. (2023). Gender Actualization in Media Discourse (the Case Study of *Male vs. Female* Talk Show). *LUNN Bulletin*, 4 (64), 99–116. DOI: 10.47388/2072-3490/lunn2023-64-4-99-116.

1. Введение

В современном обществе СМИ являются не только источником информации, но и инструментом воздействия на мировоззрение субъектов социума, формирования у людей определенной ценностной картины мира, в том числе и гендерной, что в свою очередь привлекает внимание общественно к медиадискурсу. Дискурсивная репрезентация гендера в институциональной и персональной коммуникации неоднородная и отличается определенной спецификой. В связи с этим весьма актуально исследование репрезентации гендера в медийном дискурсе, позволяющее расширить представление о гендере, его неравномерной репрезентации в разных типах дискурса.

Цель работы заключается в проверке гипотезы относительно актуализации гендера в медиатекстах жанра ток-шоу на примере ток-шоу «Мужское / Женское». Научная новизна обусловлена изучением и описанием дискурсивных характеристик гендера в медиатекстах рассматриваемого жанра, к которому относятся передачи развлекательного характера, передающие информацию об отношениях мужчины и женщины в рамках семейно-бытовой сферы. Предлагаемое исследование отражает языковые особенности достижения гендерной маркированности в медиатекстах, создаваемых мужчинами и женщинами и ориентированных на социально-бытовое знание. Проведенное исследование способствует более глубокому осмыслению понятий гендера и гендерной маркированности дискурса, актуализирующих концептуальное основание гендера в медийном дискурсе.

Теоретическими вопросами дискурса в зарубежном языкознании занимались (Harris 1952; Habermas 1985; Dijk 1998 и др). Проблемы медийного дискурса в отечественной лингвистике исследовали (Дускаева 2012; Карасик 2014, 2017; Желтухина 2016; Клушина 2018; Красикова, Кожемякин 2018 и др).

Медийный дискурс представляет собой «процесс и продукт речевой деятельности» (Добросклонская 2006: 21), в которой происходит «описание и интерпретация процессов формирования и дифференциации смыслов» (Красикова, Кожемякин 2018: 895), а «содержанием коммуникации» становится ее «речевая интенциональность» (Дускаева 2012: 16). Таким образом,

медийный дискурс — специфический тип общения в сфере массовой коммуникации, целью которого является интенциональное воздействие на массовое сознание адресата с целью информирования и формирования определенных ценностей, репрезентируемых в семиотическом пространстве культуры.

В рамках медиадискурса журналисты не просто сообщают информацию, они заостряют внимание на актуальных для общества проблемах, в том числе и гендерного характера. В СМИ отражены проблемы взаимоотношения мужчин и женщин в семье, расширения списка женских профессий, дисбаланса, связанного с воспитанием и образованием ребенка, карьеры, материального достатка, социальной девиации женщин, личной жизни, смены пола ребенка и др. Будучи фрагментом социальной действительности, гендерная тематика свидетельствует об актуальности этого феномена для современного общества. СМИ обладают большими возможностями для изменения представлений, в основе которых лежат сведения об окружающей действительности и информация, основанная на личном опыте, поскольку служат неким зеркалом, отражающим отношения между мужчинами и женщинами на основе моделей и дискурсов, функционирующих в медийном пространстве (Зелова 2017: 175).

Термин «гендер» заимствован из латинского от *genus* ‘грамматический род’ через английское посредство *gender* ‘пол’, который стали применять с тем, чтобы разграничить с лексемой *sex* ‘пол’. В современных научных исследованиях термин «гендер» трактуется неоднозначно. Так, С. А. Ильиных отождествляет понятие «гендер» с биологическим полом, являющимся, по ее мнению, «дифференцирующим фундаментальным признаком», который лежит в основе всей социальной стратификации (Ильиных 2014: 175). С. А. Ушакин применение слова «гендер» считает нецелесообразным, поскольку пол — это продукт культуры и употребление заимствованной лексики «гендер» служит неким «терминологическим “импортом”», несколько не проясняющим смысл новых понятий (Ушакин 2007: 35). Однако большинство ученых являются противниками такого отождествления, разделяя социальное и биологическое в человеке (Сидорская, Раду 2015: 8; Соколов 2017: 304 и др.).

В зарубежной лингвистике проблемой гендера занимались (Money 1955; Oakley 1991; Günter 1992; Schreder 1994; Скотт 2001; Corbett 2006 и др.).

Впервые термин «гендер» употребляется американским сексологом Д. У. Мани в 1955 году в значении ‘социальный пол’ в исследованиях, касающихся сексуальной идентичности (Money 1955: 253–264). Он считается основателем теории гендерной идентичности. В 1963 году на конгрессе психоаналитиков в Стокгольме Р. Столлер выступает с докладом, в котором говорит о гендерном самосознании (Stoller 1968).

Американский историк Дж. Скотт применительно к полу разграничивает понятия биологического и социального, отмечая, что гендер — это «социальная категория тела, имеющего свой пол» (Скотт 2001: 410). Э. Оукли, британский социолог, проведя различие между биологическим и социальным в человеке, обращает внимание на гендер, служащий основанием для культурной стратификации (Oakley 1991).

К. С. Шредер указывает на способность медийных текстов воздействовать на формирование стереотипов в обществе, поскольку СМИ нередко трансформируют смысл и подвергают его модификации в зависимости от этнических и гендерных особенностей менталитета в процессе речи. Автор пишет о том, что люди обладают такими социальными характеристиками, как пол, этническая принадлежность, класс, профессия и т. д. Поэтому медиатекст обладает наиболее сильным воздействием, если выводы предлагаются в качестве потенциальных значений или делаются от имени конкретного интерпретирующего сообщества, чей знаковый универсум делает эти значения правдоподобными (Schreder 1994).

Проблемами изучения гендера в отечественном медийном дискурсе занималась А. В. Кирилина, которая на рубеже веков изучила гендерные аспекты массовой коммуникации, в частности функционирование гендерных стереотипов в текстах советской прессы 30-х гг. и российской прессы 90-х гг. Автор приходит к выводу о том, что именно печатные издания играют важную роль в создании массовой гендерной культуры, в СМИ, по ее мнению, «наиболее очевидна та или иная акцентуация гендерных стереотипов» (Кирилина 2000: 47).

В XXI веке традиционные гендерные представления подвергаются некоторой трансформации. Так, Ф. Б. Бешукова, З. Р. Хачмафова, исследуя языковую репрезентацию гендерного стереотипа мужественности на материале российских журнальных текстов, отмечают в начале нового столетия диверсификацию представлений «в традиционных культурных стереотипах о мужчинах и женщинах, что ведет к конфликту гендерных ролей» (Бешукова, Хачмафова 2017: 65–66). Л. П. Канаева, Т. Е. Павликова анализируют факторы, влияющие на формирование представлений о поведении мужчины и женщины в современном обществе, указывая на изменение фемининности / маскулинности. Авторы в результате анкетирования приходят к выводу о преобладании андрогинных черт в поведении современной молодежи, причем андрогинные характеристики позволяют представителям женского пола более успешно адаптироваться к изменяющимся социальным условиям. Кроме того, в результате опроса выявлен тот факт, что традиционные гендерные стереотипы относительно распределения семейных обязанностей, карьерного роста в современном обществе постепенно

изменяются (Канаева, Павликова 2018: 102). Усиливается тенденция к трансформации «стереотипов мужественности и женственности в русской лингвокультуре относительно профессионального становления, материального обеспечения семьи, ухода за детьми и их воспитания, степени ответственности, гендерного статуса» (Копоть 2020а: 135), «гендерных предписаний, подвергшихся изменениям со временем» (Копоть 2020б: 45). Ученые отмечают в разных типах дискурса «трансформацию гендерных стереотипов», «возникновение новых гендерных идентичностей, стирание границ маскулинности / фемининности» (Потапова, Коломиец 2022: 94).

Происходит модификация гендерных стереотипов на примере как современной российской рекламы, в которой появляются новые гендерные образы, традиционно несвойственные мужчине или женщине в российском социуме (Терских 2019: 97), так и англо- и немецкоязычной рекламы, репрезентирующей потенциальным потребителям «современные отношения между полами, диктующая определенную модель поведения, подверженную гендерной сегрегации» (Литвяк, Скрипичникова 2022: 98).

Е. С. Гриценко, М. В. Сергеева пишут об определенных трансформациях в новой гендерной идеологии западного типа в XXI веке, отличающейся либеральным подходом применительно к гендеру и гендерным концептам. Авторы обращают внимание на расширение традиционной гендерной оппозиции, что позволит включить поведение лиц, «отклоняющееся от нормативного шаблона» (Гриценко, Сергеева 2020: 24), и выйти «за пределы традиционно понимаемых мужественности и женственности» (Там же: 39). Ученые приходят к выводу о том, что гендер является небинарным конструктом и «фиксируется на уровне дефиниций, иллюстративных контекстов и словарных помет путем включения в словник гендерно нейтральных местоимений и обращений, а также неологизмов, обозначающих нетрадиционные гендерные идентичности» (Там же: 43).

Ученые в XXI веке поднимают проблему гендерного равенства в обществе в пространстве медиадискурса, заключающегося в представлениях общества «о социальных ролях женщины и мужчины», а также включении в дискурс женского и мужского жизненного опыта (Капитанова 2015: 197). Однако З. Х. Тедтоева, М. А. Цаликова считают, что гендерные стереотипы, тиражируемые СМИ, «не способны породить в обществе толерантные отношения между полами, утвердить в общественном сознании идею равноправия и равной ответственности перед обществом всех российских граждан вне зависимости от их половой принадлежности» (Тедтоева, Цаликова 2018: 687).

Таким образом, как в современном западном, так и в российском обществе с течением времени под влиянием экстралингвистических факторов, связанных с изменениями в социуме относительно тенденций, моды,

аксиологических установок, происходит трансформация взглядов на поведение мужчины и женщины, модификация гендерных стереотипов, тиражируемых СМИ.

2. Материалы и методы исследования

Предпринятая в статье попытка выявления актуализации гендера в медийном дискурсе опирается на основные положения исследования дискурса, разработанные В. И. Карасиком (2000, 2014, 2017); гендера, обоснованные А. В. Кирилиной (2000), Е. С. Гриценко (2005, 2020), Ф. Б. Бешуковой, З. Р. Хачмафовой (2017); признаковые характеристики жанра ток-шоу, предложенные М. С. Ковериной (2015, 2016); стратегии медийного дискурса, выявленные И. И. Гулаковой (2004).

Материалом для исследования послужили медиатексты программы «Мужское / Женское» за 2015–2022 гг. В работе применялся 1) метод дискурс-анализа, 2) лингвосемиотический метод, выявляющий кластеры знаков, позволяющих актуализировать гендерные концепты в тексте и дискурсе.

3. Результаты исследования

«Мужское / Женское» — телешоу, которое транслируется на Первом канале с 2014 года. Его бессменными ведущими являются известный актер, режиссер, журналист А. Гордон и Ю. Барановская. Цель дискурсивного жанра — осветить отношения между мужчинами и женщинами в бытовой сфере, чаще всего внутри семьи.

Участниками коммуникации становятся с одной стороны герои программы: жены, мужья, дети, сестры, братья, любовники, любовницы, родственники, рассказывающие реальные истории из собственной жизни; с другой стороны — ведущие и приглашенные эксперты: психологи, юристы, общественные деятели, которые помогают разобраться в сложных жизненных ситуациях.

Дискурсивная структура. Каждый выпуск имеет собственное название. Ведущая Ю. Барановская начинает программу, сообщая о теме и комментируя ее. А. Гордон предлагает переходить к фактам. В студию приходит главный герой, обратившийся в редакцию. Беседа происходит в доверительной обстановке. Ю. Барановская задает вопросы, эмоционально реагируя на сказанное, сопереживая собеседнику, старается защитить интересы женщин, демонстрируя при этом фемининный тип поведения. А. Гордон больше молчит, уместно задает наводящие вопросы, помогающие узнать правду. Он харизматичен, довольно выдержан, рассудителен, принципиален, мастерски контролирует конфликтную ситуацию. Нередко отстаивает интересы мужчин. Ведущий реализует маскулинный тип поведения.

В процессе беседы в студию поочередно приглашают родственников, знающих о конфликте сторон. Иногда приглашаются благотворители, позволяющие разрешить проблему здоровья героев (выпуски «Пойдем к врачам, Оксана», «Хочу как все»).

Темы, заявленные в программе, зачастую связаны с гендерными вопросами, в рамках передачи в центре внимания оказываются мужской и женский взгляд на различные жизненные ситуации. Это взаимоотношения между родственниками, супругами, детьми. Например, это непростые истории, происходившие между мужчинами и женщинами, не способными самостоятельно урегулировать общение с собственными детьми, ставшими заложниками обиды папы или мамы («Слово матери», «Эй, моряк, ты слишком долго плавал»). Это сюжеты о неблагополучных семьях, где из-за пьющих родителей страдают дети («Вера в Таню», «Падчерица на закуску»); эфиры, посвященные отношениям между несовершеннолетними («Ромео и Джульетта XXI века», «Беременна в 16»); выпуски, главными героями которых становятся супруги с аморальным поведением («Последняя любовь Василия», «Убью за мужа»), посвященные случаям сексуального домогательства к детям («Падчерица на закуску», «Тренер педофил?»); истории жертв пластической хирургии («Страшно красивые»); проблемы раздела имущества («Домик в деревне»), измены («Чей ребенок?», «Родила от зека»), развода («Развод за одну ночь»).

Таким образом, острые социальные проблемы, связанные с семейно-бытовой сферой, тиражируемые СМИ, формируют определенное отношение общества к ним, прогнозируя социальные ожидания мужчин и женщин применительно к «конкретной социально-культурной матрице» (Каркищенко 2013: 8). Безусловно, те или иные реакции реципиента связаны с полученным им воспитанием, а также с итогом восприятия индивидом материалов, извлеченных из СМИ.

Хронотоп. Данное ток-шоу выходит в эфир с понедельника по пятницу (каждый день новая тема, новые гости). Это беседа в студии, куда постепенно приглашают участников конфликта. Рассказ участников сопровождается визуальными средствами — видеоматериалами, интервью, фото, служащими подтверждением или опровержением тезисов гостей эфира. При помощи вопросов, комментариев ведущих разворачивается нарратив о нормах, правилах поведения в семейных отношениях, образе жизни, тем самым зритель приобщается к ценностям или осознает антиценности в поведении людей.

Ценностью данного подтипа дискурса является передача информации об отношениях мужчины и женщины в рамках семейно-бытовой сферы. Ключевыми концептами — «квантами переживаемого знания» (Карасик

2014: 80) — являются концепты МАСКУЛИННОСТЬ / ФЕМИНИННОСТЬ, под которыми понимаем совокупность характеристик поведения, возможностей, ожидаемых от мужчины / женщины в данном социуме (Словарь гендерных терминов 2002: 142, 223). В состав данных концептов входят категории «семья», «дети», «родственники», «любовь», «измена», «предательство», отражающие совокупность аксиологических представлений об определенном социальном фрагменте окружающей действительности. Комментарии ведущих, название конкретного выпуска программы формируют оценочность относительно поведения участников коммуникации, где положительные, достойные формы поведения служат примером для подражания, вызывают одобрение у гостей студии, а девиантное поведение осуждение.

Жанр программы «Мужское / Женское», суть которой в разворачивании дискуссии между приглашенными героями, ведущими и гостями студии, — это жанр телевизионной журналистики, являющийся «многокомпонентным, сложно организованным явлением, совмещающим социокультурные, гендерные, экстралингвистические, жанровые и собственно лингвистические особенности» (Лысякова 2020: 116); «телевизионный разговорный жанр, содержащий элементы информации и развлечения» (Коверина 2015: 120). Задача ток-шоу не только раздуть скандал, создать рейтинг, но и привлечь внимание к острым социальным проблемам, даже помочь в случаях, касающихся здоровья героев программы.

Языковые особенности. Жанр ток-шоу предполагает использование экспрессивных средств в процессе обсуждения проблем. Тематика передачи, связанная с обиходно-бытовой сферой, обуславливает употребление соответствующей лексики участниками коммуникации: ведущими программы и гостями. Телеведущие сознательно используют сниженный регистр русского языка, подобный прием обеспечивает выразительность и быстрое, адекватное восприятие зрителями выразительной, доступной речи, это некая установка на взаимодействие с аудиторией. Разговорные единицы создают впечатление неподготовленной речи, динамичной, экспрессивной, усиливая прагматический потенциал. Так, в эфире присутствуют в большом количестве:

1. Нарушение норм акцентологии. Подобное употребление допустимо, но с пометой *разг.*: *он имеет все благá* (Ю. Барановская); *начались пьянки* (героиня Вера Ивановна).

2. Фонетическая компрессия: *а чо ж до этого бухали?* (Ю. Барановская); *шо с мальчиком будет?* (героиня передачи).

3. Разговорная лексика: *у вашей дочери есть мужик?*; *она пошла вразнос*; *заберут мальчонку в детский дом* (Ю. Барановская); *хотелось удавиться* (героиня Алена Ивановна); *замучили пьянкой* (героиня).

4. Жаргонная лексика: *вас мочить сюда; вы так бухали?; психанет и пойдет вас мочить; вы появились, но она стала бухать* (Ю. Барановская).

5. Фразеология: *искры из глаз; каждый божий день* (героиня Вера Ивановна).

6. Инвективная лексика: *чтоб ты сдохла* (героиня передачи); *он идиот?* (разг. бран.) (Ю. Барановская).

7. Разговорно-сниженная лексика в речи как героев программы, так и ведущих: *хватит орать* (Ю. Барановская); *он так и говорит детям, что мама аферистка* (разг., сниж.), *истеричка* (разг., неодобр.), *сумасшедшая* (разг., неодобр.) (героиня Оксана Михайлова); *током долбануло* (героиня Вера Ивановна).

8. Просторечие: *ихняя комната; здоровье попортилось; вышла в коридор* (героиня Вера Ивановна).

9. Повторяющиеся дискурсивные формулы: *давайте посмотрим видеоматериалы / как вы живете / ваш дом; давайте посмотрим, потом обсудим; позвольте позвать / пригласить в студию; он / она приехал / приехала Вас поддержать; можно мне задать / позвольте задать прямой вопрос; случилось / не случилось пообщаться с его / ее адвокатом / органами опеки / администрацией; экспертиза выявила / не выявила* (А. Гордон).

В заголовках довольно часто применяются элементы экспрессивного синтаксиса — риторические восклицания, риторические вопросы («*Тренер педофил?*», «*Дяденька, спасите!*», «*Отец-молодец!*», «*Бабушка-огонь!*», «*Нагулялась?*»), позволяющие обозначить актуальную проблему очередного выпуска программы.

А. Гордон обычно немногословен, однако он тоже употребляет лексику 1) жаргонную: *он всю жизнь бухает? А на что бухаете? Вы гужуете с ним в Питере? Вы стали давать другим мужикам, чтоб были деньги на жизнь?*; 2) разговорную: *профукали ситуацию*; 3) устойчивые выражения: *туши свет — бей по выключателю* (оценочное, в значении ‘все кончено, конец’); *ветром надуло*; 4) инвективную: *кодировки — чушь собачья*.

Экспрессия также проявляется в использовании приемов прецедентности в названиях специальных выпусков программы: «*Три сестры: трагедия*», «*Дама с собачкой*», «*Записки сиротки*», «*Алиса в стране кошмаров*», «*Ищите женщину*», «*Бабушка строгого режима*», «*Баю-баюшки-баю, уложила на краю*», «*От сумы и от кумы*», «*Жили у бабуся*», «*Шальная императрица*», «*Дочка матери*», «*Эй, моряк, ты слишком долго плавал*», «*Вася. Деньги. Две жены*», «*Ромео и Джульетта XXI века*», «*Одинокий папа мечтает познакомиться*» и т. д.

Названия выпусков чаще всего гендерно маркированные. Под гендерной маркированностью «будем понимать наличие языковых средств,

в явной или скрытой форме указывающих на гендерное значение» (Копоть 2023: 112). Так, среди исследуемого материала выделили 1) знаки родства: «Слово матери», «По маминим стопам», «Ответь мне, мама», «Бабушка строгого режима», «Сестра против сестры», «Золовкины уловки», «Украденная дочь, или ненужная мать», «Бабушка-огонь!», «Путана и мама», «Заклятие сестры», «Убить тещу», «Жили у бабуси», «Сестра из Боголюбовки», «Дочь-убийца?»; 2) женские знаки-антропонимы: «Вера в Таню», «Беги, Лера, беги!», «Пойдем к врачам, Оксана», «Бедная Оля», «Алиса в стране кошмаров», «Похищение Ангелины», «Спасите Юлю!»; 3) знаки — грамматические формы женского рода: «Пока я жива», «Пропавшая без вести», «Городская я», «Баю-баюшки-баю, уложила на краю», «Нагулялась?», «Главная бывшая», «Не лечила, вот и получила», «Удобная малолетка»; 4) знаки-гендеронимы: «Замуж за москвича», «Убью за мужа», «Богатая невеста», «Женщина-огонь», «Женщина-драйв», «Невестка с темным прошлым», «Женщина года», «Харе, теща, Харе Рама», «Падчерица на закуску», «От сумы и от кумы», «Я не алкашка, я — фитоняшка», «Девочка для битья», «8 марта»; 5) знаки-апеллятивы: «Госпожа Никто», «Дама с собачкой», «Шальная императрица» и т. д.

Среди мужских гендерно маркированных форм названий выделим: 1) знаки родства: «Папа из тюрьмы», «Отец-молодец!», «Брат по переписке», «Неблагодарный сын», «Фиктивный отец», «Непризнанный внук», «Сыночка-корзиночка», «Отец-кукушка», «Сын для битья», «Папа против», «Одинокий папа мечтает познакомиться», «Батя», «Твой сын — мой сын», «Сердце сына», «Дайте внука воспитать»; 2) знаки-соционимы: «Рекетир», «Мститель из Асбеста», «Истязатель»; 3) мужские знаки-антропонимы: «Последняя любовь Василия», «Вите надо выйти?», «Константин», «Письма Деду Морозу», «Сережа — молодец!», «Богданово детство», «Дядя Яша помог», «Выьем за Яна», «Ромео и Джульетта XXI века»; 4) знаки — номинации по профессии: «Наследство егеря», «Эй, моряк, ты слишком долго плавал», «Дядя Вася — капитан», «Тренер педофил?»; 5) знаки-гендеронимы: «Две жены», «Вдовец-молодец», «Женщины Викулова», «Дядя из телевизора», «Дяденька, спасите!», «Ни себе, ни мужу»; 6) знаки — грамматические формы мужского рода: «Влюбленный-недееспособный» и т. д.

Таким образом, стилистические ресурсы как героев программы, так и ее ведущих коннотативны, и мужчины, и женщины, реализуя непринужденный стиль общения, активно применяют разговорную, сниженную, бранную, жаргонную, просторечную лексику, что указывает на воздействующий характер языка медиадискурса. Вербальная агрессия всех участников программы — гостей, журналистов, специалистов — позволяет выходить

за рамки традиционных гендерных ролей и демонстрирует андрогинный тип поведения. Под андрогинией понимаем «совмещение в индивидуе маскулинных и фемининных черт» (Словарь гендерных терминов 2002: 8).

В программе «Мужское / Женское» реализованы стратегии, которые обусловлены жанром развлекательно-социальной направленности, поэтому здесь присутствуют как кооперативные, так и некооперативные стратегии. Кооперативная речевая стратегия проявляется во время доброжелательной, доверительной беседы ведущей Ю. Барановской с гостем / гостьей программы в попытке выявить истинное положение дел, установить контакт. Подобная стратегия направлена на разрешение конфликта кооперативным, «мирным» путем. Можно выделить в ней следующие речевые тактики: начало общения; продолжение общения, в процессе которого присутствуют открытые вопросы; оценивание проблемы; примеры. Это тактики поддержки героя, согласия с ним, привлечение внимания, благодарности, обещания (Коверина 2015: 121, 123). Например, тактика поддержки женщины, сопровождаемая одновременно тактикой осуждения мужчины — героя программы: *И вы выгнали ночью женщину с маленьким ребенком без денег, в чужом городе?; Молодец! Семь лет живешь вместе, ребенка родил. И не женился, и алиментов платить не надо, и вообще ни при чем* (Ю. Барановская; «Последняя любовь Василия», 28.01.2022). Ведущая поддерживает пострадавшую в конфликте женщину, проявляя сочувствие, демонстрируя фемининные характеристики.

К некооперативным стратегиям относим диалоги между участниками конфликта, которые ссорятся, проявляют агрессию, ругаются нецензурно, иногда дерутся в студии. Опираясь на классификацию речевых стратегий И. И. Гулаковой (2004), М. С. Ковериной (2015), выделим конфронтационную, адресованную другим участникам конфликта. К конфронтационной стратегии относят речевую агрессию, при которой участники конфликта, стремясь достичь собственных целей, применяют оскорбления, критику, обвинения. Воздействие осуществляется посредством угроз в адрес соперника, прерывания собеседника, давления на него (Гулакова 2004: 70).

Отметим, что участники программы при попытке отстоять свои интересы, доказать правоту разрушают стереотипные гендерные представления о том, как должны вести себя в обществе женщины и мужчины.

Конфликт в дикуurse ток-шоу реализуется во время попыток выявить истину, ведущие невольно вступают в конфликт с гостями студии, что заметно по их репликам. Например, Ю. Барановская довольно эмоционально реагирует на сказанное в студии, увиденное в материалах: *Вы остались жить с этим недомужиком!; С глаз долой — из сердца вон!* («Падчерица на закуску», 18.01.2022); *Не побрезговали после подруги жениха подобрать?;*

Как только она свалила, а вы мужика цап-царап?; Но как, вы разнесли квартиру? («Убью за мужа», 17.01.2022).

А. Гордон чаще всего выбирает нейтральную стратегию. Однако присутствует и конфронтационная стратегия, реализуемая в виде речевой агрессии. Воздействие при этом осуществляется посредством тактик прерывания гостя, получения детальной информации, уточнения, оценки проблемы, иллюстрирования, привлечения внимания, просьбы. Например, тактика просьбы: *Я могу задать прямой вопрос? Если у вас есть семья, какого хрена вы лезете к ним? («Эй, моряк, ты слишком долго плавал», 28.05.2021).* Тактики давления на гостя, прерывания участника диалога применяется ведущим только тогда, когда герои программы ведут себя неадекватно, бросаются в драку, перебивают и ведущих, и второго участника конфликта: *Ужас какой-то! Тише! Помолчите! Мы сейчас прекратим передачу! Мне плевать, как вы будете относиться к... («Убью за мужа», 17.01.2022); Стоп! Хватит! («Эй, моряк, ты слишком долго плавал», 28.05.2021).*

Таким образом, ведущие и гости применяют кооперативные и некооперативные стратегии, что позволяет осуществлять воздействие на собеседников. При этом выявлена вербальная агрессия в коммуникативном поведении как мужчин, так и женщин из числа приглашенных героев телешоу «Мужское / Женское», специалистов и самих ведущих, что, вероятно, демонстрирует андрогинный тип поведения в общении, связанный с модификацией гендерных норм, ролей, «вызываемой многочисленными экстралингвистическими факторами» (Байкова, Крюкова 2020: 33).

Жанр ток-шоу позволяет реализовать семиотически медиатекст программы «Мужское / Женское», при котором как вербальные, так и визуальные, пространственные средства «в равной степени участвуют в производстве и трансляции смыслов» (Красикова, Кожемякин 2018: 896).

К невербальным гендерно маркированным средствам относим заставку программы. На экране появляются по очереди то мужские, то женские предметы: курительная трубка, боксерские перчатки, маска для плавания, семейные трусы, вареные раки / розовая сумочка, женские коньки, утюг, фен, мороженое. Оформление студии представлено при помощи знаков-колоронимов: в традиционно мужских серых и синих тонах, а также женских — розовых и красных. Кроме того, на стене изображены гендерные знаки маскулинности / фемининности. Таким образом, невербальные средства коммуникации имплицитно в концентрированном виде репрезентируют гендерную семантику, включающую «значимые для лингвокультурных сообществ модели поведения и ценности» мужчин и женщин (Мурзинова, Пишкова, Богомазова 2023: 87).

4. Заключение

Таким образом, приращение научного знания заключается в выявлении актуализации гендера в медиадискурсе: изучении и описании вербальных дискурсивных характеристик гендера, репрезентируемого в жанре ток-шоу на примере программы «Мужское / Женское», демонстрируемой на Первом канале российского телевидения.

В статье раскрыты понятия медийного дискурса, гендера, андрогинии; проанализированы языковые особенности медиатекстов программы «Мужское / Женское». В них нередко присутствует нарушение норм акцентологии, неоправданная фонетическая компрессия; гендерно маркированные вербальные дискурсивные и языковые средства, указывающие на гендерное значение: антропонимы, грамматические формы, указывающие на пол человека, лексика родства, гендеронимы. Невербальные гендерно маркированные знаковые системы: заставка, оформление студии.

Анализ стилистических ресурсов как героев программы, так и ее ведущих свидетельствует о наличии коннотации, и мужчины, и женщины, реализуя непринужденный стиль общения, активно применяют разговорную, сниженную, бранную, жаргонную, просторечную лексику, что указывает на воздействующий характер языка медиадискурса. Экспрессивность проявляется также и в прецедентных названиях выпусков программы.

Вербальная агрессия всех участников программы — гостей, журналистов, специалистов — позволяет выходить за рамки традиционных гендерных ролей и демонстрирует андрогинный тип поведения, что свидетельствует о тенденции к формированию новых закономерностей в системе гендерных отношений. В частности, гендерные стереотипы относительно взглядов на поведение мужчин и женщин зачастую подвергаются трансформации, способствуя созданию новых стереотипов и их внедрению в массовое сознание посредством разнообразных СМИ.

Проведенное исследование внесет вклад в дальнейшую разработку дискурсивной модели гендера, функционирующей в разных типах дискурса и способствующей расширению представлений о гендере в русской лингвокультуре.

Список литературы / References

- Байкова О. В., Крюкова Н. Ф.* Языковой портрет российских немцев Кировской области в зеркале гендерных различий // Вестник Нижегородского государственного лингвистического университета им. Н. А. Добролюбова. 2020. Вып. 49. С. 24–36. [Bajkova, Ol'ga V., & Kryukova, Natal'ya F. (2020) Yazy'kovoј portret rossijskix nemcev Kirovskoj oblasti v zerkale genderny'x razlichij (Linguistic Portrait of Russian

- Germans of the Kirov Region in the Mirror of Gender Differences). *LUNN Bulletin*, 49, 24–36. (In Russian)]. DOI:10.47388/2072-3490/lunn2020-49-1-24-36.
- Беукова Ф. Б., Хачмафова З. Р. Языковая репрезентация гендерного стереотипа мужественности в дискурсе СМИ (на материале российских журнальных текстов) // Вестник АГУ. Серия 2: Филология и искусствоведение. 2017. № 4. С. 63–67. [Beshukova, Fatima B., & Khachmafova, Zajneta R. (2017) Yazykovaya reprezentatsiya gendernogo stereotipa muzhestvennosti v diskurse SMI (na materiale Rossiyskikh zhurnal'nykh tekstov) (Linguistic Representation of the Gender Stereotype of Masculinity in the Media Discourse (Based on Russian Journal Texts)). *Bulletin of the Adghe State University. Series: Philology and the Arts*, 4, 63–67. (In Russian)].
- Гриценко Е. С., Сергеева М. В. Современные тенденции в концептуализации гендера и их отражение в британской толковой лексикографии // Вопросы лексикографии. 2020. № 18. С. 22–51. [Gritsenko, Elena S., & Sergeeva, Marina V. (2020) *Sovremennyye tendentsii v kontseptualizatsii gendera i ikh otrazheniye v britanskoy tolkovoy leksikografii* (Modern Trends in Gender Conceptualization and Their Reflection in British Explanatory Lexicography). *Russian Journal of Lexicography*, 18, 22–51. (In Russian)]. DOI: 10.17223/22274200/18/2.
- Гулакова И. И. Коммуникативные стратегии и тактики речевого поведения в конфликтной ситуации общения: Автореф. ... дис. канд. филол. наук. Орел, 2004. [Gulakova, Irina I. (2004) *Kommunikativnyye strategii i taktiki rechevogo povedeniya v konfliktnoy situatsii obshcheniya*: Avtoref. ... dis. kand. filol. nauk (Communicative Strategies and Tactics of Speech Behavior in a Conflict Situation of Communication: Abstract of PhD Thesis in Philology). Orel. (In Russian)].
- Добросклонская Т. Г. Медиадискурс как объект лингвистики и межкультурной коммуникации // Вестник Московского университета. Серия 10. Журналистика. 2006. № 2. С. 20–33. [Dobrosklonskaya, Tat'yana G. (2006) *Mediadiskurs kak ob'yekt lingvistiki i mezhkul'turnoy kommunikatsii* (Media Discourse as an Object of Linguistics and Intercultural Communication). *Lomonosov Journalism Journal*, 2, 20–33. (In Russian)].
- Дускаева Л. Р. Медиатекст как полиинтенциональная система. СПб.: изд-во Санкт-Петербург. ун-та, 2012. [Duskayeva, Liliya R. (2012) *Mediatekst kak poliintentsional'naya sistema*. (Media Text as a Polyintentional System). Saint-Petersburg: izd-vo Sankt-Peterburg. un-ta. (In Russian)].
- Желтухина М. Р. Медиадискурс // Дискурс-Пи. 2016. Т. 13. Вып. 3 (4). С. 292–296. [Zheltyukhina, Marina R. (2016) *Mediadiskurs* (Mediadiscourse). *Discourse-P*, Vol. 13, 3 (4), 292–296. (In Russian)].
- Зелова В. Н. Гендерные стереотипы в средствах массовой информации // Ученые заметки ТОГУ. 2017. Т. 8. № 2. С. 173–178. [Zelova, Valentina N. (2017) *Gendernyye stereotipy v sredstvakh massovoy informatsii* (Gender Stereotypes in the Media). *Scientists notes PNU*, 2, 173–178. (In Russian)].
- Ильиных С. А. Гендерная стратификация: сглаживание ситуации и управление представлениями // Вестник НГУЭУ. 2014. № 2. С. 174–182. [I'inykh, Svetlana A. (2014) *Gendernaya stratifikatsiya: sglazhivaniye situatsii i upravleniye predstavleniyami* (Gender Stratification: Smoothing the Situation and Managing Perceptions). *Vestnik NSUEM*, 2, 174–182. (In Russian)].
- Канаева Л. П., Павликова Т. Е. Гендерные идеалы современной молодежи // Вестник науки и образования. 2018. Т. 1. № 8. С. 100–102. [Kanayeva, Lidiya P., & Pavlikova,

- Tat'yana E. (2018) *Gendernyye idealy sovremennoy molodezhi (Gender Ideals of Modern Youth)*. *Vestnik nauki i obrazovaniya*, Vol. 1, 8, 100–102. (In Russian)].
- Капитанова Л. А. Гендерно-корректная коммуникация на страницах журнала «Женсовет» («Опыт отца» Даниила Новикова) // Вестник Псковского государственного университета. Серия: Социально-гуманитарные науки. 2015. № 1. С. 197–201. [Kapitanova, Lyudmila A. (2015) *Genderno-korrektnaya kommunikatsiya na strantsakh zhurnala «Zhensovet» («Opyt ottsa» Daniila Novikova) (Gender-correct Communication on the Pages of the Magazine “Women’s Council” (“Father’s Experience” by Daniil Novikov))*. *Vestnik Pskovskogo gosudarstvennogo universiteta. Series: Social’no-gumanitarnye nauki*, 1, 197–201. (In Russian)].
- Карасик В. И. Языковое проявление личности. Волгоград: Парадигма, 2014. [Karasik, Vladimir I. (2014) *Yazykovoye proyavleniye lichnosti (Linguistic Manifestation of Personality)*. Volgograd: Paradigma. (In Russian)].
- Карасик В. И. Языковая пластика общения. Волгоград: Парадигма, 2017. [Karasik, Vladimir I. (2017) *Yazykovaya plastika obshcheniya (Language Plasticity of Communication)*. Volgograd: Paradigma. (In Russian)].
- Каркищенко Е. А. Гендерные стереотипы: дискурсивные средства формирования и репрезентации в коммуникативном поведении подростков: Автореф. ... дис. канд. филол. наук. М., 2013. [Karkishchenko, Elizaveta A. (2013) *Gendernyye stereotipy: diskursivnyye sredstva formirovaniya i reprezentatsii v kommunikativnom povedenii podrostkov: Avtoref. ... dis. kand. filol. nauk (Gender stereotypes: discursive means of formation and representation in the communicative behavior of adolescents: Abstract of PhD Thesis in Philology)*. Moscow. (In Russian)].
- Кирилина А. В. Гендерные аспекты массовой коммуникации // Гендер как интрига познания. М.: Рудомино, 2000. С. 47–80. [Kirilina, Alla V. (2000) *Gendernyye aspekty massovoy kommunikatsii (Gender Aspects of Mass Communication)*. In *Gender kak intriga poznaniya (Gender as an Intrigue of Cognition)*. Moscow: Rudomino, 47–80. (In Russian)].
- Клушина Н. И. Медиастилистика: Монография. М.: ФЛИНТА, 2018. [Klushina, Natalia I. (2018) *Mediastilistika: Monografiya (Mediastylistics: Monograph)*. Moscow: FLINTA. (In Russian)].
- Коверина М. С. Языковые показатели речевых стратегий и тактик в конфликтной ситуации общения (на примере ток-шоу «Пусть говорят») // Вестник МГПУ. Серия: Филология. Теория языка. Языковое образование. 2015. № 1. С. 120–125. [Koverina, Mariya S. (2015) *Yazykovy’e pokazateli rechevy’x strategij i taktik v konfliktnoj situacii obshheniya (na primere tok-shou «Pust’ govoryat») (Language Indicators of Speech Strategies and Tactics in a Conflict Situation of Communication (on the Example of the Talk Show “Let Them Talk”))*. *MCU Journal of Philology. Theory of Linguistics. Linguistic Education*, 1, 120–125. (In Russian)].
- Копоть Л. В. Прецедентные тексты в медиадискурсе и их роль в актуализации гендерных стереотипов // Вестник Тверского государственного университета. Серия: Филология. 2020а. № 4. С. 129–136. [Kopot’, Lilia V. (2020a) *Pretsedentnyye teksty v mediadiskurse i ikh rol’ v aktualizatsii gendernykh stereotipov (Precedent Texts in the Media Discourse and Their Role in the Actualization of Gender Stereotypes)*. *Vestnik TvGU Series: Philology*, 4, 129–136. (In Russian)].
- Копоть Л. В. Экспликация гендерных стереотипов в художественном дискурсе Е. Г. Володазкина // Вестник Нижегородского государственного лингвистического

- университета им. Н. А. Добролюбова. 2020б. Вып. 52. С. 38–48. [Kopot', Lilia V. (2020b) E'ksplikaciya genderny'x stereotipov v xudozhestvennom diskurse E. G. Vodolazkina (Examining Gender Stereotypes in the Literary Discourse of E. G. Vodolazkin). *LUNN Bulletin*, 52, 38–48. DOI: 10.47388/2072-3490/lunn2020-52-4-38-48.
- Копоть Л. В.* Гендерная нейтральность в русскоязычном научном дискурсе // Вопросы когнитивной лингвистики. 2023. № 2. С. 111–121. [Kopot', Lilia V. (2023) Gender-naya nejtral'nost' v russkojazy'chnom nauchnom diskurse (Gender Neutrality in Russian-language Scientific Discourse). *Issues of Cognitive Linguistics*, 2, 111–121. (In Russian)]. DOI: 10.20916/1812-3228-2023-2-111-121.
- Красикова Т. Р., Кожемякин Е. А.* Телевидение как объект мультимодального дискурса-анализа // Ученые записки Казанского университета. Серия: Гуманитарные науки. 2018. Т. 160. Кн. 4. С. 894–907. [Krasikova, Tat'yana R., & Kozhemyakin, Evgenij A. (2018) Televideniye kak ob'yekt mul'timodal'nogo diskurs-analiza (Television as an Object of Multimodal Discourse Analysis). *Proceedings of Kazan University. Series: Humanities*, Vol. 160, 4, 894–907. (In Russian)].
- Литвяк О. В., Скрипичникова Н. С.* Гендерные стереотипы в современном рекламном тексте // Современное педагогическое образование. 2022. № 8. С. 98–101. [Litvyak, Olesya V., & Skripichnikova, Natal'ya S. (2022) Gendernyye stereotipy v sovremen-nom reklamnom tekste (Gender Stereotypes in Modern Advertising Text). *Modern Pedagogical Education*, 8, 98–101. (In Russian)].
- Лысякова М. В.* Ток-шоу как жанр телевизионной журналистики и лингвистический феномен // Современное педагогическое образование. 2020. № 1. С. 116–121. [Lysyakova, Marina V. (2020) Tok-shou kak zhanr televizionnoy zhurnalistiki i lingvistich-eskiy fenomen (Talk Shows as a Genre of Television Journalism and a Linguistic Phenomenon). *Modern Pedagogical Education*, 1, 116–121. (In Russian)].
- Мурзинова И. А., Пишкова Е. Ю., Богомазова В. В.* Особенности репрезентации коммуникативного лингвокультурного типажа «гейша» в кинодискурсе и дискурсе мемуарной прозы // Вестник Нижегородского государственного лингвистического университета им. Н. А. Добролюбова. 2023. Вып. 62. С. 87–114. [Murzinova, Irina A., Pishkova, Elena Yu., & Bogomazova, Viktoriya V. (2023) Osobennosti reprezentacii kommunikativnogo lingvokul'turnogo tipazha «geisha» v kinodiskurse i diskurse memuarnoj prozy' (Representation of the Communicative Linguistic and Cultural Type “geisha” in the Film Discourse and the Discourse of Memoir Prose). *LUNN Bulletin*, 62, 87–114. (In Russian)]. DOI: 10.47388/2072-3490/lunn2023-62-2-87-114.
- Потапова Н. В., Коломиец С. В.* Конструирование фемининной идентичности в социальных медиа (на материале англоязычного сайта Reddit) // Вестник Нижегородского государственного лингвистического университета им. Н. А. Добролюбова. 2022. Вып. 60. С. 92–106. [Potapova, Natal'ya V., & Kolomiecz, Svetlana V. (2022) Kon-struirovanie femininnoj identichnosti v social'ny'x media (na materiale angloyazy'chnogo sajta Reddit) (The Construction of a Feminine Identity in Social Media (Based on the Material of the English-language Website Reddit)). *LUNN Bulletin*, 60, 92–106. (In Russian)]. DOI: 10.47388/2072-3490/lunn2022-60-4-92-106.
- Сидорская И. В., Раду А.* Гендер и СМИ. Пособие для журналистов [Электронный ресурс]. 2015. URL: <https://litmir.club/bd/?b=815030> (дата обращения: 15.04.2023). [Sidorskaya, Irina V., & Radu, Alina. (2015) (2023, April 15) *Gender i SMI. Posobiye*

- dlya zhurnalistov (Gender and the Media. Handbook for Journalists). Retrieved from <https://litmir.club/bd/?b=815030>. (In Russian)].
- Скотт Дж. Гендер: полезная категория исторического анализа // Введение в гендерные исследования. Ч. II: Хрестоматия / Под ред. С. В. Жеребкина. Харьков: ХЦГИ, 2001; СПб.: Алетейя, 2001. С. 405–436. [Skott, Dzhoan U. (2001) *Gender: poleznaya kategoriya istoricheskogo analiza* (Gender: a Useful Category of Historical Analysis). In Zherebkin, Sergey V. (ed.) *Vvedenie v gendernye issledovaniya*. Ch. II: Hrestomatiya (Introduction to Gender Research. Part. II: Chrestomathy). Har'kov: HCGI; Saint-Petersburg: Aletejya, 405–436. (In Russian)].
- Соколов В. Ю. Гендер как социокультурная особенность личности // Проблемы современного образования. 2017. № 6. С. 300–307. [Sokolov, Vitalij Yu. (2017) Gender kak sotsiokul'turnaya osobennost' lichnosti (Gender as a Socio-Cultural Feature of a Person). *Problems of Modern Education*, 6, 300–307. (In Russian)].
- Тедтовой З. Х., Цаликова М. А. Отражение гендерных проблем общества в российской публицистике на рубеже веков // Вопросы теории и практики журналистики. 2018. Т. 7. № 4. С. 672–690. [Tedtoyeva, Zinaida H., & Tsalikova, Madina A. (2018) Otrazheniye gendernykh problem obshchestva v rossiyskoy publitsistike na rubezhe vekov (Reflection of the Gender Problems of Society in Russian Journalism at the turn of the 20th and 21th Centuries). *Issues of Theory and Practie of Journalism*, Vol. 7, 4, 672–690. (In Russian)]. DOI: 10.17150/2308-6203.2018.7(4).672-690.
- Терских М. В. Вербально-визуальные средства репрезентации гендерных стереотипов в современной рекламе // Научный диалог. 2019. № 11. С. 86–99. [Terskih, Marina V. (2019) Verbal'no-vizual'nyye sredstva reprezentatsii gendernykh stereotipov v sovremennoy reklame (Verbal-Visual Means of Representing Gender Stereotypes in Modern Advertising). *Nauchnyi dialog*, 11, 86–99. (In Russian)]. DOI: 10.24224/2227-1295-2019-11-86-99.
- Ушакин С. А. Поле пола. Вильнюс: Европейский гуманитарный университет, 2007. [Ushakin, Sergej A. (2007) *Pole pola* (Sex Field). Vilnius: European University for the Humanities. (In Russian)].
- Dijk, Teun. (1998) Principles of Critical Discourse Analysis // Gender and Discourse. In Cheshire, Jenny, & Trudgill, Peter (eds.). London, New York, Sydney, Auckland. Vol. 2. P. 367–393.
- Günter, Susanne. (1992) Sprache und Geschlecht: ist Kommunikation zwischen Frauen und Männern interkulturelle Kommunikation? *Linguistische Berichte*, 138, 123–143. [In German].
- Habermas, Jürgen. (1985) Der philosophische Diskurs der Moderne. Zwölf Vorlesungen. Frankfurt am Main: Suhrkamp Verlag. [In German].
- Harris, Zellig S. (1952) Discourse analysis. *Language*, Vol. 28, 1, 1–30.
- Corbett, Dzhi G. (2006) Gender, Grammatical. *Encyclopedia of Linguistics*. Elsevier Ltd., 749–756.
- Money, John. (1955) Hermaphroditism, Gender and Precocity in Hyperadrenocorticism: Psychologic Findings. *Bulletin of the Johns Hopkins Hospital*, Vol. 96–97, 253–264.
- Stoller, Robert. (1968) Sex and Gender: On the Development of Masculinity and Femininity. New York: Science House.
- Schreder, Kim C. (1994) Audience Semiotics, Interpretive Communities and the “Ethnographic Turn” in Media Research. *Media, Culture & Society*, 16 (2), April, 337–347.

Oakley, Ann. (1991) (2023, April 10) *Sex, Gender and Society*. Introduction. Retrieved from https://www.google.ru/books/edition/Sex_Gender_and_Society/1B2oDQAAQBAJ?hl=ru&gbpv=0.

Источники фактического материала / Factual information resources

Теле-шоу «Мужское / Женское». 2014–2022. 1 канал. [Tele-shou «Muzhskóe / Zhénskoe» (Male vs Female) (2014–2022) Channel 1 (Russia). (In Russian)].

Словари / Dictionaries

Словарь гендерных терминов / Под ред. А. А. Денисовой. М.: Информация – XXI век, 2002. [Denisova, Alla A. (ed.) (2002) *Slovar' gendernykh terminov* (Dictionary of Gender Terms). Moscow: Information –21 century. (In Russian)].

УДК 811.161.1

DOI 10.47388/2072-3490/lunn2023-64-4-117-132

ЛЕКСИЧЕСКАЯ ПЕРИФЕРИЯ КАК РЕСУРС ИЗОБРАЗИТЕЛЬНОСТИ И ВЫРАЗИТЕЛЬНОСТИ МЕДИАТЕКСТА*

Э. Г. Куликова¹, Х. Г. Кодалаева², О. М. Акай^{1,3}

¹Российский университет дружбы народов имени Патриса Лумумбы, Москва, Россия

²Юго-Осетинский государственный университет им. А. А. Тибилова,
Беслан, Южная Осетия

³Санкт-Петербургский государственный университет, Санкт-Петербург, Россия

То, что архаизмы, неологизмы и единицы субстандарта относятся к периферии лексикона при полевом подходе, нисколько не препятствует (и даже способствует) их особой роли в текстообразовании. Именно эти единицы нередко оказываются средоточием элокутивных возможностей. Архаизмы и историзмы не входят в стандарт (центр, ядро), и эти редкие слова используются не только для изобразительности (когда они «рисуют» артефакты ушедших эпох), но и как выразительное средство, ибо они всегда обращают на себя повышенное внимание реципиентов. В современном медиадискурсе функция создания пафосного текста высокого общественного накала менее значима для архаизмов, чем функция иронии. Ироническая модальность создается также многочисленными единицами субстандарта — от жаргонных слов до авторских неологизмов. Субстандарт в медийном тексте свидетельствует о языковой и этической свободе автора, которая, однако, не должна входить в противоречие с категорией уместности. К недостаткам современного медиадискурса следует отнести не само обилие единиц субстандарта, не то, что они противопоставлены кодифицированной норме, а их неуместное, немотивированное использование, когда прагматическое содержание слова противоречит прагматическому наполнению текста в целом. Функция создания пафосного текста высокого общественного накала менее значима для архаизмов в медиадискурсе, чем функция иронии. Тем более характерна эта функция для единиц субстандарта — различных жаргонизмов, которые по природе своей не способны формировать пафос и нацелены прежде всего на критику. То же в значительной мере относится к такому пласту субстандарта, как авторские неологизмы (окказионализмы). Окказионализмы в качестве речевого факта задают языковая система, благодаря чему реципиент понимает значение новообразований, которые ему раньше не встречались и, естественно, не отражены в словарях. Прагматическое значение таких образований аллюзивно, поскольку опирается на ассоциации реципиентов.

Материалом статьи послужили актуальные медийные тексты (в основном 2023 года), в которых использованы единицы лексической периферии. Применялись метод контекстуального и лингвопрагматического анализа, лингвокогнитивная интерпретация, а также социолингвистическая методика.

* Исследование выполнено при финансовой поддержке РФФИ и МОНРЮО в рамках научного проекта № 21-512-07001.

Ключевые слова: медиатекст; лексический состав; архаизмы; неологизмы; жаргон; изобразительность; выразительность.

Цитирование: Куликова Э. Г., Кодалаева Х. Г., Акай О. М. лексическая периферия как ресурс изобразительности и выразительности медиатекста // Вестник Нижегородского государственного лингвистического университета им. Н. А. Добролюбова. 2023. Вып. 4 (64). С. 117–132. DOI: 10.47388/2072-3490/lunn2023-64-4-117-132.

Lexical Periphery as a Resource for Figurativeness and Expressiveness of Media Texts

Ella G. Kulikova¹, Khansiat G. Kodalaeva², Oksana M. Akay^{1,3}

¹People's Friendship University named after Patrice Lumumba (RUDN University named after Patrice Lumumba), Moscow, Russia

²South Ossetian State University named after A. A. Tibilov, Beslan, South Ossetia

³St. Petersburg State University, Saint-Petersburg, Russia

Even though archaisms, neologisms, and other substandard units belong to the periphery of the lexicon, it does not in the least hinder their special role in text formation, but even contributes to the latter. It is these units that often turn out to be the focus of eloquence potential. Archaisms and historicisms are not included in the lexical core of the language, but these rare words are used not only as reference points (when they depict realities of bygone eras), but also as an expressive means, because they always attract the attention of recipients. In modern media discourse, archaisms are used ironically more than they are used to create pretentious texts of high social intensity. This ironic modality is also created by other substandard units, ranging from slang words to original neologisms. The substandard in media texts indicates the linguistic and ethnic freedom of the author, which, however, should not cross the line of appropriateness. The flaws of modern media discourse lie not so much in the abundance of substandard units or their clash with the codified norms, but in their inappropriate, unmotivated use, when the pragmatic content of a word contradicts the pragmatic content of the text as a whole. Ironic modality is also created through the use of jargonisms, which are typically utilized for criticism, as well as original neologisms and occasionalisms, whose meaning recipients are able to understand thanks to the shared language system. The pragmatic significance of such formations is allusive, since it relies on recipients' associations. The article is based on media texts (published mainly in 2023) which use units of lexical periphery. The key research methods are the method of contextual and linguopragmatic analysis, and the method of linguocognitive interpretation, as well as sociolinguistic methodology.

Key words: media text; lexis; archaisms; neologisms; jargon; figurativeness; expressiveness.

Citation: Kulikova Ella G., Kodalaeva, Khansiat G., Akay Oksana M. (2023). Lexical Periphery as a Resource for Figurativeness and Expressiveness of Media Texts. *LUNN Bulletin*, 4 (64), 117–132. DOI: 10.47388/2072-3490/lunn2023-64-4-117-132.

1. Введение

Медийный текст заведомо стандартизирован (ср. классическое определение публицистического стиля как дозированных стандарта и экспрессии), однако ему придают изобразительность и выразительность единицы так называемой периферии — архаизмы, неологизмы, субстандарт (жаргонизмы). Известно, что архаизмы употребляли в своих произведениях эпические авторы, поскольку «старинные слова заключают в себе нечто торжественное и самоуверенное» (Античные риторики 1978: 133); авторские неологизмы (оказионализмы) справедливо относят к чертам стиля оригинальных поэтов, а субстандарт ассоциируется прежде всего с разговорной стихией. В статье ставится задача показать, как все эти единицы лексической периферии работают на создание современного медиадискурса. Цель исследования — описать особенности функционирования и реализации языковых средств, относящихся к лексической периферии, как изобразительно-выразительных элементов медиатекста. Актуальность темы исследования обусловлена тем, что меняются социокультурные условия, которые возвращают из небытия архаизмы, формируют неологию или актуализируют субстандарт. Объектом исследования стали возможности периферийных единиц языка формировать выразительность и изобразительность современного медиадискурса, а предметом — конкретные архаизмы, неологизмы и жаргонизмы, используемые как изобразительно-выразительное средство. Жаргонизмы в последние десятилетия активно используются в медиадискурсе. При этом актуальной остается проблема уместности их использования. В статье предпринята попытка показать, где и почему жаргонизмы удачны, а где неуместны; где с их помощью достигается семантическая и прагматическая точность, а где смысл, наоборот, затемняется. Новизна работы заключается в том, что уточняется состав актуальных для современных медиатекстов 2022–2023 гг. единиц лексической периферии с учетом динамики их семантического, функционального и лингвопрагматического потенциала и его реализации. Впервые на новом эмпирическом материале систематизируются семантические, функциональные, лингвопрагматические характеристики единиц лексической периферии, используемых в качестве изобразительно-выразительных средств в медиатексте. Расширяются представления об интенциональном использовании в качестве изобразительно-выразительных средств таких классов единиц лексической периферии, как неологизмы, архаизмы, жаргонизмы, а также выявляются причины актуализации таких единиц.

2. Материалы и методы

Материалом статьи послужили современные медийные тексты (в основном 2023 года), в которых использованы единицы лексической периферии. Отбор текстов определяется не только таким критерием, как время создания, но и актуальностью тематики. Выбор методов обусловлен спецификой объекта и предмета: для создания непротиворечивого описания использовался комплекс традиционных методов: контекстуальный и лингвопрагматический анализ, лингвокогнитивная интерпретация, а также элементы полевых анализа классов лексических единиц. В зависимости от направления анализа несколько изменялась иерархия методов, что не влияло на комплексность. Так, например, при определении специфики лингвопрагматического потенциала единиц различных классов, относящихся к лексической периферии, значительное внимание уделялось методу лингвопрагматической интерпретации.

3. Результаты исследования и их обсуждение

Одним из важнейших достижений теоретического языкознания XX века является концепция полевых принципа организации всего словарного состава языка и отдельных его подгрупп. Эта концепция зиждется на идее системности языка, обоснованной в трудах Ф. де Соссюра. При всех разнообразных интерпретациях полевых принципа неизменным остается признание того, что понятие поля непременно включает в себя центр, где соответствующие признаки выражены наиболее рельефно, и периферию, где эти же признаки предстают нечеткими и размытыми. Применительно к общему словарному запасу различие центра (ядра) и периферии поля базируется главным образом на частотности. Элементы ядерной части (центра, иначе — основного словарного фонда) частотны во всех стилях и жанрах языка, в то время как единицы периферии если и обладают значительной частотностью, то только в определенных жанрах. Если элементы ядра — это наиболее устойчивый пласт лексики, отражающей самые важные понятия и потому общеупотребительной, то лексика периферии выступает дополнением к основному словарному фонду. Это различие чрезвычайно важно в лингводидактике, ибо организует словарный материал на этапы обучения, но редко используется в других сферах. Между тем чрезвычайно интересно проследить возможности периферийных единиц для текстообразования в целом и для целей элокуции (Колесова 2019; Ступина 2021; Брусенская, Котаева 2022) в частности.

Совсем недавно в лингвистической литературе отмечалось, что такие лексические единицы, как *честь*, *достоинство*, *герой*, уходят из активного употребления (Коростелева 2014: 5–6), однако сегодня отмечается

противоположная тенденция. Ср. многочисленные репортажи о СВО в таких изданиях, как газета «Завтра», где слово *герой* — одно из самых частотных, а недавно, как свидетельствовал З. Прилепин, это слово можно было произнести только с иронией, с кривой ухмылкой. В очерке «К нам едет Пересвет», написанном в 2006 г., З. Прилепин говорил о «дегероизации», о том, что «даже в самом слове “герой”» есть «некая внутренняя кривая усмешка», о том, что «мы уже не умеем такое всерьез произносить. Можно сказать: герой, блин... Только так и можно» (Прилепин 2012: 163).

К периферии всегда относили устаревшую лексику — историзмы и архаизмы (Еднералова 2003; Шпотова 2003; Каданцева 2005; Молдованова 2008). Усилия деятелей культуры, например А. И. Солженицына (который считал, что многие забытые сегодня слова «никак не заслуживают преждевременной смерти», что они выразительны и важны для языка как отражение моральных категорий), были направлены на то, чтобы вернуть устаревшую лексику в общий обиход (ср. «Словарь русского языкового расширения» А. И. Солженицына 1990 г.). Однако архаизация лексики продолжала идти не менее быстрыми темпами, чем неологизация.

Традиционно архаизмы использовались для создания торжественного, приподнятого, пафосного стиля, однако сегодня дело обстоит иначе: «...анализ употребления устаревших слов в современной языковой ситуации показал, что они теряют свою возвышенность и архаичность, входят в состав публицистической, художественной и даже разговорной речи, становясь межстилевыми лексическими единицами» (Апкаримова, Шаталова 2019: 75).

Думаем, что это верно лишь отчасти. Конечно, есть случаи полной реархаизации (в постперестроечный период это произошло со многими словами, отражавшими быт дворянской России, — *бомонд* и под., подробнее о реархаизации см.: [Шмелькова 2009, 2010]), но остаются и собственно архаизмы, роль которых, однако, существенно изменилась, что хорошо видно на примере медиадискурса. Часто архаизмы и историзмы в современных медиа используются для создания иронии, ср.:

(1) *Еще на недельке **вассал** ездил к господину. Не то, чтобы сам ездил — Зеленского привезли к Байдену* (Д. Попов «Милитаризм и справедливость» // Московский комсомолец. 28 декабря 2022 — 10 января 2023 С. 6);

(2) *Давным-давно наш президент в ответ на обращения тружеников пера обещал литературное и журнально-издательское дело вернуть туда, где оно пребывало до странной «рокировочки» — в Министерство культуры. Кстати, всякий раз, когда «**челобитная**» доходила куда следует, там изумлялись: «Писатели приписаны к Министерству связи? Что за глупость! Конечно, исправим. Немедленно!» Далее бумага с резолюцией нырляла*

в «черный ящик» аппарата, где исчезала. Ожидание. Новый заход. Письма, обращения, **моления заточников** *Роспечати...* (Ю. Поляков «Русская литература: куда ж нам плыть?» // Культура. 2022. № 3. С. 16);

(3) *Обещания танков от западных сахибов затопили украинскую прессу сахаром на фоне потери солевых шахт Соледача* (И. Титов «Наш ответ» // Завтра. 2023. № 21. 2.);

(4) *Одни говорят, что громкие слова и обещания казней египетских, которые неминуемо падут на головы посредников в экспорте, являются лишь имитацией бурной деятельности* (И. Титов «Китай подкрался незаметно» // Завтра. 2023. № 8. С. 2).

Как видим, используются для создания иронии и те архаизмы, которые (в переносном значении) сделали шаг в сторону ядерной лексики (*вассалы, казни египетские*), и те, которые находятся на самой отдаленной периферии (*сахиб*). Слова *сахиб* нет даже в относительно полном «Словаре архаизмов» (Рыжкова, Гришина 2019), очевидно, потому, что это не только архаизм, но и экзотизм (в понимании О. С. Ахмановой, экзотизм — то, что непривычно для европейца; см. [Ахманова 1966]). Использование этого почтительного наименования европейца в колониальной Индии особым образом окрашивает текст, посвященный отношениям Украины с западными странами. В значении архаизма наиболее важны семы ‘колониальный’ и ‘почтительный’, именно они позволяют в компактном фрагменте вычитать гораздо больше информации, чем выражено вербально (то есть имплицитной информации больше, чем эксплицитной). Ирония вообще имеет в основе смысловой сдвиг, формирующий насмешку, имплицитную инвективу (Заврумов 2017, 2019; Горностаева 2019), это одно из важных средств полемики в медиадискурсе (ср. понятие «сократова ирония»; подробнее: [Wolfsdorf 2007]).

Архаизмы помогают сформировать правильное представление о современных событиях (пример со словами *челобитная, моления заточников*), ср. также фрагмент статьи под названием «Дело дошло до **триариев**, но они не помогут Зеленскому»:

(5) *Так там называли наиболее опытных воинов 40–45 лет, отслуживших как минимум 15 лет в армии. Они входили в третью линию (отсюда и название) боевого порядка. В бой эти бойцы вводились в решающий момент сражения. Поэтому выражение «дело дошло до триариев» (лат. *res ad triarios redit*) обычно означало критический момент в ходе битвы* (В. Крестьянинов «Дело дошло до триариев, но они не помогут Зеленскому» // Аргументы недели. 2023. № 24. С. 2).

Как видим, автор, включая архаичную единицу, заботится о снятии агнонимии — разъясняет семантику, прагматику и этимологию историзма.

Устаревшая лексика с прозрачной внутренней формой помогает провести параллели между реалиями недавнего прошлого и современностью, то есть служит средством изобразительности; ср. заголовок «Лишенцы нашего времени» — так названы иноагенты — и фрагмент статьи:

(6) *То есть история про то, чтобы создать этим гражданам насколько возможно много жизненных сложностей — с точки зрения безопасности, невозможности устроиться на работу... Эти люди стали **лишенцами** наших дней* (А. Кынев «Лишенцы нашего времени» // Собеседник. 2022. № 45. С. 4).

Возможность тропеической функции архаизмов была установлена давно и отмечена уже в «Словаре лингвистических терминов» О. С. Ахмановой. Подробно эта идея разработана в: (Коростелева 2015), где обоснована близость архаизмов к тропам тождества — к перифразам. Один из выводов этой работы состоит в следующем: «...экологический кризис русского языка может быть преодолен в том числе и с помощью актуализации выразительных архаизмов» (Коростелева 2015: 11). Именно архаичные элементы позволяют уйти от убогого стандарта.

Исключительно текстовой выразительности служит архаичная форма, приведенная параллельно с актуальной:

(7) *Яркий представитель тогдашней золотой молодежи, питанный, по словам Константина Аксакова, «лютейшею аристократией», Сухово-Кобылин оказался главным подозреваемым в убийстве своей любовницы... Первый арест, через три с половиной года второй.*

*Гениальную поговорку «от сумы и от тюрьмы не зарекайся», похоже, нужно помнить всегда, повторять как заклинание. **Миллионер (как раньше говорили, миллионщик)** может в одночасье сделаться нищим, вчера еще уважаемый человек — заключенным* (Р. Сенчин «Бестселлер и раритеты» // Литературная газета. 16 июня 2023).

Конечно, семантически форма *миллионщик* ничего не добавляет к стандартной *миллионер*, однако она прекрасно формирует хронотоп и отправляет нас ко времени описываемых событий.

Реже, чем лексические архаизмы, используются в медиадискурсе устаревшие грамматические формы:

(8) *Оба эти направления радикально контрастируют с тем, что Британия хотела бы сделать, будь она все еще Великобританией — устроить собственное мини-НАТО от Балтики до Индии, **править морями, царствовать и всем владети*** (И. Титов «Супер-стар» // Завтра. 2023. № 18. С. 2).

Цель такого использования, конечно, ирония, которая опирается на пресуппозиции коммуникантов, позволяющая однозначно воспринимать

смысл высказывания (фоновые знания касаются бывшего величия Великобритании как морской державы).

Антипод архаики — новые слова, неологизмы и окказионализмы, создаваемые автором в процессе порождения текста:

(9) *Целевую аудиторию превентивной медицины составляют не только ипохондрики, но и, по словам Гальперина, богатые люди, у кого много денег, но мало времени и нет желания жить **зожно**, работать над своим здоровьем...* (О. Кузнецова «Заплати много, живи долго» // Собеседник. 2023. № 23. С. 17);

(10) *По оценкам ВШЭ, до 2100 г. прирост численности мигрантов в РФ может составлять от 390 тыс. до 1,1 млн человек ежегодно, чтобы сохранить численность населения на нынешнем уровне. Не слишком ли это опасный **«разбавитель»** на фоне серьезного падения рождаемости в России?* (В. Костиков «Тень открытых дверей» // Аргументы и факты. 2023. № 25. С. 7);

(11) *Приблизительно с этого времени танкеры с нефтью, выходящие из российских портов, в качестве пункта назначения все чаще указывают фантастически точные координаты: порт Новороссийск — Атлантический океан, порт Санкт-Петербург — Индийский океан. Ну а то, что на борту танкеров транспондеры не работают — так, то хакеры злобствуют, то они поломались, а запчасти для ремонта из-за санкций так просто добыть не удастся. В общем — простите, люди добрые, невиноватые мы, вы же сами **обсанкционировались*** (Б. Марцинкевич «Ор продолжается... а деньги любят тишину» // Завтра. 2022. № 18. С. 1);

(12) *Российская информационная среда, больная карго-культулой, разнесла конкретные публикации — например, *Financial Times* написала, что украинское контрнаступление буксует и не оправдывает надежд, *The New York Times* пишет, что лежавшие в основе контрнаступления фантазии вообще не могут быть воплощены в жизнь, а *The Wall Street Journal* говорит, что контрнаступление вообще отменили и правильно сделали. Словом, **блицхрюк** не удался* (И. Титов «Хохломагия» // Завтра. 2023. № 24. С. 2).

Окказионализмы в качестве речевого факта задает языковая система, благодаря чему реципиент понимает значение новообразований, которые ему раньше не встречались и, естественно, не отражены в словарях. Прагматическое значение таких образований аллюзивно, поскольку опирается на ассоциации реципиентов. Так как русский язык обладает неисчерпаемыми возможностями комбинирования морфем и образования нетривиальных грамматических форм, в медиадискурсе для обновления и приумножения смыслов закономерно появляются такие окказионализмы. Иногда они выдвигаются в сильную текстовую позицию — в заголовок:

Заголовок статьи Г. Зотова: (13) *Королевские непокои*. Лид: (14) *Саудовская Аравия решила избавиться от гастарбайтеров, но пока непонятно, что из этого выйдет* (Г. Зотов «Королевские непокои» // Аргументы и факты на Дону. 2023. № 25. С. 17). Интересно, что нигде в тексте этот заголовочный неологизм не повторяется, однако смысл и заголовка, и статьи в целом вполне внятен: наследный принц Королевства Саудовская Аравия провозгласил курс на реформы. И *непокои* понятны, потому что памятливы строки Е. Долматовского: «Только нам по душе **непокой**, мы сурового времени дети».

Функциональная одноразовость и номинативная факультативность, а также индивидуальная принадлежность таких единиц делает их важнейшим средством выразительности в медиатексте. «Прагматическая информация, закодированная в семантике новых слов, подобно электрическому разряду, “включает” ассоциативные механизмы, участвующие в “опознании” замысла говорящего» (Красникова 2004: 14). Эффект новизны, компактность средств выражения, образная передача мысли — вот что наиболее востребовано современными медиа.

Не менее важны в медиадискурсе системные единицы субстандарта, прежде всего жаргонизмы, которые именно благодаря медиа активно проникают в литературный язык. Этот процесс оказался настолько мощным, что далеко не во всех случаях легко разграничить субстандарт и литературное слово:

(15) *Сейчас многие недоумевают: как власть могла допустить такое? Почему Пригожина не остановили, когда он только начал выставлять в Сети свои скандальные **наезды** на военное ведомство в момент, когда шли тяжелые бои?* (О. Божьева «Законы вооруженного мятежа» // Московский комсомолец. 28 июня — 4 июля 2023 г.);

(16) *С Татьяной меня познакомил ее супруг, Сергей Шолохов, вместе с которым она воспитала двух талантливых сыновей: Всеволод — актер и музыкант, Николай — литератор. Во время совместного отдыха супружеской четы в Сочи мне выпала честь лично пообщаться с героиней нашего времени, большинство из эпистолярных подвигов которой — квинтэссенция народных **«предъяв»** власти* (В. Терентьев «Голос совести» // Литературная газета. 2022. № 36. С. 26).

Эти и подобные единицы из криминального жаргона в силу своей прагматической отмеченности уже давно используются как выразительное средство в медиадискурсе.

Как и иные периферийные единицы, жаргонизмы и просторечные слова используются для создания иронической модальности:

(17) *Очень, по-моему, показательно: бичевать коррупцию, бежать от коррумпированного режима и беззакония туда, где закон якобы соблюдается и он один для всех, — и тут же начать «обкашливать» вопросы* (Д. Попов «Милитаризм и справедливость» // Московский комсомолец. 28 декабря 2022 г. — 10 января 2023 г. С. 6);

(18) *Вот тренера Кусикьянца не пустили в Токио подлые чиновники. Виза есть, а билета не дали, что он обнаружил непосредственно в аэропорту и успел врезать по живому самому подлому чиновнику. Невеста Попенченко Таня понимает — надо купить Тренеру билет, но где взять деньги? А следует ночью у спящей мамы **стырить** сережки с сапфирами, и опа! Кусикьянц в Токио...* (Т. Москвина «Психический бокс» // Аргументы и факты недели. 2022. № 14. С. 15);

(19) *Репутация Владимира Бортко не того пошиба, чтоб сильно верилось в его преданность идее общего блага. Всем в городе памятна поганая история 2019 года, когда Бортко выдвинул свою кандидатуру на пост губернатора Санкт-Петербурга, получил значительную поддержку в обществе, клялся в серьезности и чистоте своих намерений... а потом тупо **слился**, без видимых причин снял свою личность с пробега. Говорят, была достигнута определенная договоренность — дескать, если самоликвидируешься, будут тебе преференции. **Надули** Бортко, я думаю, но пятна уже не смоешь* (Т. Москвина «Репутация — это капитал» // Аргументы и факты недели. 2022. № 18. С. 6);

(20) *Не стоит даже напоминать 2-ну Кирби о том, как **мужественно драпали** американские военные из Афганистана... **Драпали** — притом что смертельной опасности их жизни не было* (Д. Попов «Американская трагедия с русскими летчиками» // Московский комсомолец. 24 марта 2023 г. С. 1).

В последнем примере из сниженной формы читатель медийного текста извлекает больше информации, чем передано эксплицитно, а именно: ироническое отношение автора к ситуации, насмешку, даже сарказм, что усиливается оксюморонным сочетанием *мужественно драпали*.

Констатация частотности единиц сниженного регистра речи в медиатексте стала общим местом многих работ по стилистике медиаречи. Но актуальной остается проблема уместности таких единиц. Ср.:

заголовок (21) *«**Важняк**» на каблуках* о женщине-следователе по особо важным делам (И. Ленева «**“Важняк”** на каблуках» // Аргументы и факты на Дону. 2023. № 10. С. 3). В этой публикации накануне 8 Марта вполне приемлем профессиональный жаргонизм (тем более на фоне всеобщего интереса ко всем проявлениям маргинальных коммуникативных кодов). Ср., однако:

(22) *В конце XX века рабочие специальности вышли из моды — денег таким **трудягам** платили мало, а то и вовсе забывали о зарплатах сотрудникам заводов и сельхозпредприятий* (У. Алфеева «Бой за трудягу» // Аргументы и факты на Дону. 2023. № 17. С.14);

(23) *Мы **обскакали** другие языки, а это о многом говорит* (Г. Платова «Гений собрал наш язык» // Советская Россия. 16 июня 2023 г. С. 4).

Суффикс *-яг* в слове *трудяга*, даже в соединении с таким корнем, как *труд-*, заведомо делает образование стилистически сниженным. Зачем понадобилось такое слово в статье (и тем более в заголовке!), пафос которой состоит в утверждении приоритета рабочих специальностей в условиях перепроизводства юристов-экономистов, совсем непонятно. Почему те, кто призван обеспечить прорыв в технологическом развитии нашей страны, должны называться единицей со сниженной, даже презрительной коннотацией?

Еще хуже дело обстоит в последнем примере, который нам представляется и вовсе неприемлемым. Автор нигде не пояснил, в чем мы превзошли (или *обскакали*) другие языки, как это вообще возможно. Фраза *это о многом говорит* столь же загадочна, сколь и *обскакали*.

Думаем, что к недостаткам современного медиадискурса следует отнести не само обилие единиц субстандарта, не то, что они противопоставлены кодифицированной норме, а их неуместное, немотивированное использование, когда прагматическое содержание слова противоречит прагматическому наполнению текста в целом.

4. Заключение

Итак, единицы лексической периферии оказываются чрезвычайно важными в палитре изобразительных и выразительных средств современного медиадискурса. Для современных медиа не характерно использование архаики для формирования торжественного, высокого стиля (что было свойственно архаизмам во многих речевых жанрах). Не характерна и текстовая рерархизация: архаизмы остаются в своем статусе устаревших слов и именно в этом качестве выполняют свои функции. Архаизмы «обеспечивают возможность говорить тем языком, в котором сильна связь с национальными корнями и традициями, что чрезвычайно важно в эпоху тотального господства шаблонного безликого языка “коммерческих” изданий» (Коростелева 2014: 145). По нашим наблюдениям, функция создания пафосного текста высокого общественного накала менее значима для архаизмов в медиадискурсе, чем функция иронии. Чаще всего архаизмы оказываются нужны для создания иронической модальности. Тем более характерна эта функция для единиц субстандарта — различных жаргонизмов, которые по природе своей не способны формировать пафос и нацелены прежде всего на

критику. То же в значительной мере относится к такому пласту субстандарта, как авторские неологизмы (окказионализмы).

«Субстандарт как маркированное словоупотребление» (Кудинова 2011: 34) приемлем тогда, когда он не нарушает этико-лингвистических норм. Единицы субстандарта в медийном тексте свидетельствуют о языковой и этической свободе автора, однако критерий уместности и мотивированности, считываемой реципиентами, должен оставаться главным условием выбора таких единиц. Использование периферийных единиц оправданно только тогда, когда оно не противоречит этико-лингвистическим нормам.

Список литературы / References

- Античные риторики / Собрание текстов, статьи, комментарии и общая редакция проф. А. А. Тахо-Годи. М.: Изд-во Московского университета, 1978. [*Antichnye ritoriki. Sbranie tekstov, stat'i, kommentarii i obshchaya redaktsiya prof. Aza A. Takho-Godi* (1978). (Ancient Rhetoric / Collection of Texts, Articles, Comments and General Edition by prof. A. A. Taho-Godi). Moscow: Moscow University Publishing House. (In Russian)].
- Анкаримова Д. А., Шаталова О. В. Стилистическая специфика употребления устаревших слов в современном коммуникативном пространстве // ФОРУМ / forUM. Липецк: Липецкий гос. пед. ун-т, 2019. С. 72–75. [Ankarimova, Dinara A., & Shatalova, Olga V. (2019) *Stilisticheskaya spetsifika upotrebleniya ustarevshikh slov v sovremennom kommunikativnom prostranstve* (The Stylistic Peculiarities of the Usage of the Anachronistic Words in the Modern Communicative Space). In *FORUM / forUM*. Lipetsk: Lipetsk State Pedagogical University, 72–75. (In Russian)].
- Ахманова О. С. Словарь лингвистических терминов. М.: Советская энциклопедия, 1966. [Akhmanova, Olga S. (1966). *Slovar' lingvisticheskikh terminov* (Russian Dictionary of Language Extension). Moscow: Sovetskaya ehntsiklopediya. (In Russian)].
- Брусенская Л. А., Котаева А. Р. Ценностный конфликт и проблема иноязычных заимствований в русском языке XXI века // Вестник Нижегородского государственного лингвистического университета им. Н. А. Добролюбова. 2022. Вып. 4 (60). С. 24–38. [Brusenskaya, Lyudmila A., & Kotaeva, Alena R. (2022) *Tsennostnyi konflikt i problema inoyazychnykh zaimstvovaniy v russkom yazyke XXI veka* (Value Conflict and the Problem of Foreign Language Borrowings in the Russian Language of the 21st Century). *LUNN Bulletin*, 4 (60), 24–38. (In Russian)].
- Горностаева А. А. Ирония как культурный и языковой феномен // Вестник РУДН. Серия: Теория языка. Семиотика. Семантика. 2019. Т. 10. № 4. С. 990–1002. [Gornostaeva, Anna A. (2019) *Ironiya kak kul'turnyi i yazykovoi fenomen* (Irony as a Cultural and Linguistic Phenomen). *RUDN Journal of Language Studies, Semiotics and Semantics*, 4, 990–1002. (In Russian)].
- Еднералова Н. Г. Устаревшая лексика русского языка новейшего периода и ее восприятие языковым сознанием современных школьников: Дис. ... канд. филол. наук. Воронеж, 2003. [Edneralova, Natalia G. (2003) *Ustarevshaya leksika russkogo yazyka noveishego perioda i ee vospriyatie yazykovym soznaniem sovremennykh shkol'nikov: Dis. ... kand. filol. nauk* (Obsolete Lexicon of the Russian Language of the Newest

- Period and its Perception by the Linguistic Consciousness of Modern Schoolchildren: PhD thesis in Philology). Voronezh. (In Russian)].
- Заврумов З. А. Феномен иронии в художественном тексте: прагмасемантический и лингвокультурологический аспекты: Дис. ... канд. филол. наук. Махачкала, 2017. [Zavrumov, Zaur A. (2017) *Fenomen ironii v khudozhestvennom tekste: pragmasemanticheskii i lingvokul'turologicheskii aspekty: Dis. ... kand. filol. nauk* (The Phenomenon of Irony in a Literary Text: Pragmasemantic and Linguoculturological Aspects: PhD thesis in Philology). Makhachkala. (In Russian)].
- Заврумов З. А. Языковая ситуация в аспекте реализации языковой политики на Северном Кавказе // Вестник Нижегородского государственного лингвистического университета им. Н. А. Добролюбова. 2019. Вып. 4. С. 31–39. [Zavrumov, Zaur A. (2019). *Yazykovaya situatsiya v aspekte realizatsii yazykovoi politiki na Severnom Kavkaze* (The Language Situation in the Aspect of the Implementation of Language Policy in the North Caucasus). *LUNN Bulletin*, 4, 31–39. (In Russian)].
- Каданцева Е. Е. Культурологические аспекты архаизации лексического состава современного русского языка // Вестник Московского университета. Серия 19: Лингвистика и межкультурная коммуникация. 2005. № 1. С. 154–163. [Kadantseva, Elena E. (2005) *Kul'turologicheskie aspekty arkhazitsii leksicheskogo sostava sovremennogo russkogo yazyka* (Culturological Aspects of Archaization of the Lexical Composition of the Modern Russian Language). *Moscow University Bulletin. Series 19: Linguistics and Intercultural Communication*, 1, 154–163. (In Russian)].
- Колесова К. В. О профессиональном словаре специализированного языка робототехники (на материале английского языка) // Вестник Нижегородского государственного лингвистического университета им. Н. А. Добролюбова. 2019. Вып. 4. С. 40–45. [Kolesova, Kira V. (2019) *O professional'nom slovare spetsializirovannogo yazyka robototekhniki (na materiale angliiskogo yazyka)* (On the Professional Dictionary of the Specialized Language of Robotics (Based on the Material of the English Language)). *LUNN Bulletin*, 4, 40–45. (In Russian)].
- Коростелева Т. В. Архаизмы как тропеическое средство в современном русском литературном языке: лингвопрагматический аспект. Дис. ... канд. филол. наук. Волгоград, 2015. [Korosteleva, Tatyana V. (2015) *Arhaizmy kak tropeicheskoe sredstvo v sovremennom russkom literaturnom yazyke: lingvopragmaticheskij aspekt. Dis. ... kand. filol. nauk* (Archaisms as a Tropeic Means in the Modern Russian Literary Language: Linguopragmatic Aspect. PhD thesis in Philology). Volgograd. (In Russian)].
- Красникова И. Р. Прагматика окказиональных антрополоксем в современном русском языке: Автореф. дис. ... канд. филол. наук. Ростов н/Д, 2004. [Krasnikova, Irina R. (2004) *Pragmatika okkazional'nykh antropoleksem v sovremennom russkom yazyke. Avtoref. dis. ... kand. filol. nauk* (Pragmatics of Occasional Anthropolexemes in Modern Russian: Extended abstract of PhD thesis in Philology). Rostov-on Don. (In Russian)].
- Кудинова Т. А. Языковой субстандарт: социолингвистические, лингвокультурологические и лингвопрагматические аспекты интерпретации. Автореф. дис. ... д-ра филол. наук. Нальчик, 2011. [Kudinova, Taisia A. (2011) *Yazykovoi substandart: sotsiolingvisticheskie, lingvokul'turologicheskie i lingvopragmaticheskie aspekty interpretatsii. Avtoref. dis. ... kand. filol. nauk* (Language Substandard: Sociolinguistic, Linguoculturological And Linguopragmatic Aspects of Interpretation. Abstract of PhD (Advanced) thesis in Philology). Nalchik. (In Russian)].

- Молдованова Л. И. Устаревшие слова в языке и публицистическом тексте: структура и особенности функционирования // *Филология как средоточие знаний о мире: Сборник научных трудов*. Москва — Краснодар: Просвещение-Юг, 2008. С. 81–85. [Moldovanova, Ludmila I. (2008) *Ustarevshie slova v yazyke i publitsisticheskom tekste: struktura i osobennosti funktsionirovaniya* (Obsolete Words in the Language and Journalistic Text: Structure and Features of Functioning). In *Filologiya kak sredotochie znanii o mire: Sbornik nauchnykh trudov* (Philology as the Center of Knowledge about the World: Collection of Scientific Works). Moscow — Krasnodar: Prosveshchenie-Yug, 81–85. (In Russian)].
- Прилепин З. К нам едет Пересвет. Отчет за нулевые. М: Астель, 2012. [Prilepin, Zakhar. (2012) *K nam edet Peresvet. Otchet za nulevye* (Peresvet is Coming to Us. Report for Zero). Moscow: Astel'. (In Russian)].
- Рыжкова Л. В., Гришина Е. Н. Словарь редких слов и архаизмов. СПб.: ООО «Виктория плюс», 2019. [Ryzhkova, Lyubov V., & Grishina, Evgenia N. (2019) *Slovar' redkikh slov i arkhazimov* (Dictionary of Rare Words and Archaisms). Saint-Petersburg: Victoria Plus LLC. (In Russian)].
- Солженицын А. И. Русский словарь языкового расширения. М.: Русский путь, 1990. [Solzhenitsyn, Aleksandr I. (1990). *Russkij slovar' yazykovogo rasshireniya* (Russian Dictionary of Language Extension). Moscow: Russkii put'. (In Russian)].
- Ступина Е. С. Риторические коды политического дискурса: реализация стратегического потенциала акротезы // *Вестник Нижегородского государственного лингвистического университета им. Н. А. Добролюбова*. 2021. Вып. 2 (54). С. 77–88. [Stupina, Elena S. (2021) *Ritoricheskie kody politicheskogo diskursa: realizatsiya strategicheskogo potentsiala akrotezy* (Rhetorical Codes of Political Discourse: Realization of the Strategic Potential of Acrothesis). *LUNN Bulletin*, 2 (54), 77–88. (In Russian)].
- Шмелькова В. В. О «новой жизни» старых слов в современном русском литературном языке (на материале толковых словарей) // *Вестник Российского университета дружбы народов*. Серия: Русский и иностранный языки и методика их преподавания. 2009. № 2. С. 11–15. [Shmel'kova, Vera V. (2009) О «*novoi zhizni*» starykh slov v sovremennom russkom literaturnom yazyke (na materiale tolkovykh slovarei) (About “New Life” of Old Vocable in the Contemporary Literary Russian Language (Based on the Material of Explanatory Dictionaries). *RUDN Journal Russian and Foreign Languages Research and Teaching*, 2, 11–15. (In Russian)].
- Шмелькова В. В. Сущность процесса лексической деархаизации в современном русском литературном языке: Автореф. дис. ... д-ра филол. наук. М., 2010. [Shmel'kova, Vera V. (2010) *Sushchnost' protsessa leksicheskoi dearkhaizatsii v sovremennom russkom literaturnom yazyke: Avtoref. dis. ... kand. filol. nauk* (The Essence of the Process of Lexical Dearchaization in the Modern Russian Literary Language. Abstract of PhD (Advanced) thesis in Philology). Moscow. (In Russian)].
- Шпотова И. В. Стилистическая функция — новый смысл существования лексических архаизмов: Дис. ... канд. филол. наук. Махачкала, 2003. [Shpotova, Irina V. (2003) *Stilisticheskaya funktsiya — novyi smysl sushchestvovaniya leksicheskikh arkhazimov: Dis. ... kand. filol. nauk* (Stylistic Function — a New Meaning of the Existence of Lexical Archaisms. Abstract of PhD (Advanced) thesis in Philology). Makhachkala. (In Russian)].
- Wolfsdorf, David. (2007) The Irony of Socrates. *The Journal of Aesthetics and Art Criticism*, 2, 175–187.

Источники языкового материала / Language Material Resources

- Алфеева У.* Бой за трудягу // Аргументы и факты на Дону. 2023. № 17. С. 14 [Alfeeva, Ul'yana. (2023) Voi za trudyagu (Fight for the Hard Worker). *Argumenty i fakty na Donu*, 17, 14. (In Russian)].
- Божьева О.* Законы вооруженного мятежа // Московский комсомолец. 28 июня 2023 — 4 июля. [Bozh'eva, Olga. (2023) Zakony voooruzhennogo myatezha (The Laws of Armed Rebellion). *Moskovskii komsomolets*, June 28, 2023 — July 4. (In Russian)].
- Леневская И.* «Важняк» на каблуках // Аргументы и факты на Дону. 2023. № 10. С. 3. [Lenevskaya, Irina. (2023) «Vazhnyak» na kablukakh (Superman in Heels). *Argumenty i fakty na Donu*, 10, 3. (In Russian)].
- Зотов Г.* Королевские непокои // Аргументы и факты на Дону. 2023. № 25. С. 17. [Zotov, Georgii. (2023) Korolevskie nepokoi (Royal Unrest). *Argumenty i fakty na Donu*, 25, 17. (In Russian)].
- Костиков В.* Тень открытых дверей // Аргументы и факты. 2023. № 25. С. 7. [Kostikov, Viacheslav. (2023) Ten' otkrytykh dverei (Shadow of Open Doors). *Argumenty i fakty*, 25, 7. (In Russian)].
- Крестьянинов В.* Дело дошло до триариев, но они не помогут Зеленскому // Аргументы недели. 2023. № 24. С. 2. [Krest'yaninov, Viktor. (2023) Delo doshlo do triarii, no oni ne pomogut Zelenskomu (It Came to the Triarii, but They Will Not Help Zelensky). *Argumenty nedeli*, 2023, 24, 2. (In Russian)].
- Кузнецова О.* Заплати много, живи долго // Собеседник. 2023. № 23. С. 17. [Kuznetsova, Olga. (2023) Zaplati mnogo, zhivi dolgo (Pay a Lot, Live a Long Time). *Sobesednik*, 2023, 23, 17. (In Russian)].
- Кынев А.* Лишenci нашего времени // Собеседник. 2022. № 45. С. 4. [Kynev, Alexander. (2022) Lishentsy nashogo vremeni (The Losers of Our Time). *Sobesednik*, 45, 4. (In Russian)].
- Марцинкевич Б.* Ор продолжается... а деньги любят тишину // Завтра. 2022. № 18. С. 1. [Martsinkevich, Boris. (2022) Or prodolzhaetsya... a den'gi lyubyat tishinu (Scream Continues... and Money Loves Silence). *Zavtra*, 18, 1. (In Russian)].
- Москвина Т.* Психический бокс // Аргументы и факты недели. 2022. № 14. С. 15. [Moskvina, Tatiana. (2022) Psikhicheskii boks (Mental Boxing). *Argumenty i fakty nedeli*, 2022, 14, 15. (In Russian)].
- Москвина Т.* Репутация — это капитал // Аргументы и факты недели. 2022. № 18. С. 6. [Moskvina, Tatiana. (2022) Reputatsiya — ehto kapital (Reputation is a Capital). *Argumenty i fakty nedeli*, 18, 6. (In Russian)].
- Платова Г.* Гений собрал наш язык // Советская Россия. 16 июня 2023. С. 4. [Platova, Galina. (2023) Genii sobral nash yazyk (A genius has assembled our language). *Sovetskaya Rossiya*, June 16, 2023, 4. (In Russian)].
- Поляков Ю.* Русская литература: куда ж нам плыть? // Культура. 2022. № 3. С. 16. [Polyakov, Yuriy. (2022) Russkaya literatura: kuda zh nam plyt'? (Russian Literature: Where Should We Go?). *Kul'tura*, 3, 16. (In Russian)].
- Попов Д.* Militarizm и справедливость // Московский комсомолец. 28 декабря 2022 — 10 января 2023. С. 6. [Popov, Dmitriy. (2023) Militarizm i spravedlivost' (Militarism and Justice). *Moskovskii komsomolets*, December 28, 2022 — January 10, 2023, 6. (In Russian)].

- Попов Д.* Американская трагедия с русскими летчиками // Московский комсомолец, 24 марта 2023, 1 [Popov, Dmitriy. (2023) Amerikanskaya tragediya s russkimi letchikami (The American tragedy with Russian pilots). *Moskovskii komsomolets*, March 24, 1. (In Russian)].
- Сенчин Р.* Бестселлер и раритеты // Литературная газета. 16 июня 2023. [Электронный ресурс]. URL: <https://lgz.ru/article/bestseller-i-raritety/> 16.06.2023 (дата обращения: 10.09.2023). [Senchin, Poman. (2023, June 16) *Bestseller i raritety. Literaturnaya gazeta. (Bestseller and Rarities)*. Retrieved from <https://lgz.ru/article/bestseller-i-raritety/>. (In Russian)].
- Попов, Dmitriy.* (2023) Amerikanskaya tragediya s russkimi letchikami (The American tragedy with Russian pilots). *Moskovskii komsomolets*, March 24, 1. (In Russian)].
- Терентьев В.* Голос совести // Литературная газета. 2022. № 36. С. 26. [Terent'ev, Viktor. (2022) Golos sovesti (The Voice of Conscience). *Literaturnaya gazeta*, 36, 26. (In Russian)].
- Титов И.* Наш ответ // Завтра. 2023. № 21. С. 2. [Titov, Iia. (2023) Nash otvet (Our Response). *Zavtra*, 21, 2. (In Russian)].
- Титов И.* Китай подкрался незаметно // Завтра. 2023. № 8. С. 2. [Titov, Iia. (2023) Kitai podkralsya nezametno (China has Crept up Unnoticed). *Zavtra*, 8, 2. (In Russian)].
- Титов И.* Супер-стар // Завтра. 2023. № 18. С. 2. [Titov, Iia. (2023) Super-star (Super-old). *Zavtra*, 18, 2. (In Russian)].
- Титов И.* Хохломагия // Завтра. 2023. № 24. С. 2. [Titov, Iia. (2023) Khokhlomagiya (Khokhlomagic). *Zavtra*, 24, 2. (In Russian)].

УДК 811.161.1'37'42

DOI 10.47388/2072-3490/lunn2023-64-4-133-145

НАЗВАНИЯ РОДСТВА В ПОЭТИЧЕСКОМ СЛОВАРЕ

А. С. ПУШКИНА

Ж. В. Марфина

Луганский государственный педагогический университет, Луганск, Россия

В статье проанализированы семантика, стилистика названий родства в художественном субпространстве (на примере словоупотребления данной группы в поэзии А. С. Пушкина). Цель статьи — обобщить функционально-стилевую модификацию названий родства (общую, индивидуально-авторскую) в поэтических текстах А. С. Пушкина, а также смоделировать концептуальные цепочки, где опорными компонентами выступают анализируемые названия.

В основу методики анализа поэтических текстов положено моделирование концептуальных цепочек, в которых центральным «звеном» является название родства. Между элементами концептуальных цепочек установлены стойкие семантические отношения, которые актуализированы посредством означаемых слов (субстантивы, атрибутивы, предикаты и др.), определяющих концептуальную мотивацию названий родства в поэтических текстах А. С. Пушкина. «Раскодировка» данных отношений репрезентует ценностно-аксиологическое наполнение высказывания в целом. Дополнительные знаки (↔, ←, →, =) указывают на корреляцию, отождествление, следствие и другие направления семантического взаимодействия составляющих высказывания.

В результате проведенного исследования определены особенности употребления названий родства в поэтическом субпространстве, в частности контекстуальная сочетаемость названий родства, их контекстуальные ассоциативные связи в пушкинских текстах.

Также отмечено сочетание церковнославянских и народно-разговорных, просторечных общеупотребительных форм и их грамматических вариантов, которые отличаются частотой употребления. Семантика и стилистика названий родства в произведениях А. С. Пушкина свидетельствуют об их активной текстовой функции, о художественном «союзе» общеупотребительных и индивидуально-авторских смыслов. Смоделированные концептуальные цепочки демонстрируют устойчивую связь названий родства с эмоционально-психологическим восприятием мира лирического героя через константы культуры (как народной русской, так и мировой), зафиксированные в его сознании. Отмеченные метафоричные сочетания названий родства с названиями других лексико-семантических групп говорят об их ассоциативном потенциале, реализуемом в художественном субпространстве.

Также сделаны выводы о способах актуализации контекстной семантики названий родства, об их функционально-стилистической нагрузке, в т. ч. о выполняемой ими роли связующего звена между «высоким» — «средним» — «низким» в поэтическом субпространстве А. С. Пушкина.

Ключевые слова: названия родства; поэтическое субпространство; поэтизм; концептуальная цепочка; язык А. Пушкина; ассоциативная связь.

Цитирование: Марфина Ж. В. Названия родства в поэтическом словаре А. С. Пушкина // Вестник Нижегородского государственного лингвистического университета им. Н. А. Добролюбова. 2023. Вып. 4 (64). С. 133–145. DOI: 10.47388/2072-3490/lunn2023-64-4-133-145.

Kinship Terms in Pushkin’s Poetry

Zhanna V. Marfina

Lugansk State Pedagogical University, Lugansk, Russia

The article analyzes semantics and stylistics of kinship terms within a specific literary subspace, focusing specifically on kinship terms in Alexander S. Pushkin’s poetry. The goal of the article is to examine the functional and stylistic characteristics of kinship terms in Pushkin’s poetic texts as well as to model conceptual chains with kinship terms as their key components. The main methodology of the analysis is based on modeling conceptual chains with kinship term serving as their central “links.” Stable semantic relations are established between the elements of conceptual chains, which are actualized by means of denotative words (substantives, attributives, predicates, etc.) that determine the conceptual motivation of kinship names in Pushkin’s poetic texts. The “decoding” of these relations represents the axiological content of the utterance as a whole. Additional symbols (\leftrightarrow , \leftarrow , \rightarrow , $=$) indicate correlation, identification, consequence and other types of semantic interaction between the constituents of the utterance.

The study shows how kinship terms function in Pushkin’s poetic texts and, in particular, what is the contextual co-occurrence of kinship names and their contextual associative links in this particular poetic subspace. It highlights the combination of Old Church Slavonic and folk-colloquial (or common vernacular) forms and their grammatical variants, which differ in frequency of use. The semantics and stylistics of kinship terms in poetry of A. Pushkin testifies to their active textual function as well as to the literary “fusion” of their common and original meanings. The reconstructed conceptual chains indicate that the lyrical narrator’s emotional and psychological perception of world is closely connected to the constants of both Russian folk culture and world culture. Fixed metaphorical combinations of kinship terms with names from other lexico-semantic groups indicate their strong associative potential. The author also makes a number of conclusions about actualization of contextual semantics of kinship names in Pushkin’s poetry and their functional and stylistic meaning, including their role as a link between “the high,” “the medium,” and “low.”

Key words: kinship terms; poetic subspace; poetic language; concept string; A. Pushkin’s language; associative connection.

Citation: Marfina, Zhanna V. (2023). Kinship Terms in Pushkin’s Poetry. *LUNN Bulletin*, 4 (64), 133–145. DOI: 10.47388/2072-3490/lunn2023-64-4-133-145.

1. Введение

К наиболее значимым направлениям современных лингвистических исследований относится изучение языковых явлений, раскрывающих глубину русской культуры. В связи с этим актуальным считается обращение к языку А. С. Пушкина, которого Ю. М. Лотман назвал «первым писателем, участвующим не только в русском, но и в мировом литературном (и шире — культурном) процессе» (Лотман: электронный ресурс).

Особенностям языка А. С. Пушкина, изучению индивидуально-авторского стиля поэта посвящены работы В. А. Гофмана, Г. О. Винокура, В. В. Виноградова, Л. В. Щербы, Л. А. Булаховского, Ю. М. Лотмана, Д. О. Добровольского, В. Б. Пеньковского, Н. Л. Степанова, Б. П. Городецкого, Е. Ф. Карского, Б. В. Томашевского, И. С. Ильинского, Г. А. Гуковского, Е. Г. Ковалевской, А. В. Хлопьянова, В. Г. Гака, А. Д. Григорьева, Н. В. Ланге, В. В. Макарова и др. В многочисленных исследованиях творческого наследия А. С. Пушкина, в т. ч. особенностей его поэтических произведений, отмечены глубокая народность, богатство, новаторство и демократичность пушкинского языка, в котором произошло гармоничное слияние церковнославянских, европейских элементов с единицами живой народной речи (Гофман 1935; Виноградов 1935; Винокур 1959; Даниленко 2010; Лю 2021;). Одним из проявлений пушкинского стиля можно считать широкое использование лексических средств общенародного языка, среди которых особое место занимают названия родства (далее НР) — один из наиболее многочисленных и широко используемых слоев фонда исконной русской лексики.

Несмотря на то, что изучению языка А. С. Пушкина посвящено значительное количество работ, лишь Е. В. Соловьева рассматривала использование НР в пушкинских прозаических текстах в качестве обращений (Соловьева 2006). На сегодня вне поля исследовательского внимания остаются вопросы модификации стилистической нагрузки, в т. ч. в поэтическом субпространстве, одной из основополагающих и широко употребляемых в повседневной речи лексико-тематических групп. Это и обуславливает научную новизну нашего исследования.

Цель исследования — определить общую и индивидуально-авторскую функционально-стилевую модификацию НР в поэтическом языке А. С. Пушкина, в т. ч. обобщенную в смоделированных концептуальных цепочках.

Актуальность исследования именно НР в поэтическом языке начала XIX века на материале поэтических произведений А. С. Пушкина связываем с отслеживанием тенденций структурно-семантических изменений НР как носителей мифопоэтической, народно-разговорной, народно-обрядовой

и литературной концепций русской картины мира, которые в некоторой степени аккумулируют поэтическое субпространство. В связи с отмеченным ракурсом исследования рассматриваем концептуальную трансформацию содержания НР в художественном тексте как начальный период становления современного русского литературного языка и его словесно-образной парадигмы.

2. Характеристика материала и методов исследования

Материалом исследования стали поэтические тексты А. С. Пушкина (Пушкин 1977–79), в которых зафиксировано словоупотребление НР (и номинативное, и образное).

В основу методики анализа поэтических текстов положено моделирование концептуальных цепочек, в которых ведущим может быть одно или два (концепты одной парадигмы либо отличных лексико-семантических парадигм) понятия, что дает возможность установить типы семантического сопоставления НР с другими понятиями. Из рассматриваемых текстов концептуальные цепочки выделяются с помощью фигурных скобок {}. Внутри функционально-семантических фрагментов высказываний с помощью квадратных скобок [] выделяются семантические секторы, а графические инструменты (↔, ←, →, =) указывают направления семантического взаимодействия составляющих высказывания (корреляция, отождествление, следствие и т. п.).

3. Результаты исследования и их обсуждение

Лексикографические исследования языка А. С. Пушкина (Словарь языка Пушкина: 2000, далее – СЯП; Меньшиков, Мордань, Подмогильная 1999, далее — ПСП) демонстрируют высокую активность использования НР в поэтических текстах писателя, что, безусловно, способствовало преодолению «границ между языком народа и языком книг, сделав русский язык естественным» (Лю 2021: 27). Наиболее употребляемыми в поэтическом наследии писателя являются следующие НР: *брат, дети, дочь, жена, мать, муж, отец, семейство, сестра, сын*.

В поэтических текстах А. С. Пушкина НР наиболее часто контекстуально связаны с эпитетами, характеризующими:

– физическое состояние, качества: *больной* (брат, сын), *играющее* (дитя), *мертвый (-ая)* (сын, мать), *могучий* (сын), *нездоровый* (отец), *слабый* (сын), *стареющий* (отец), *утомленная* (жена), *чахоточный* (отец) и пр. (*В пятый день старший сын обезумел, / Стал глядеть он на мертвую мать / Будто волк на спящую козу*);

– психологическое, эмоциональное, психическое состояние: *блаженный* (отец), *недовольный* (отец), *печальный* (отец), *скорбный* (отец), *счастливая / несчастная* (семья, дочь, мать), *томная* (дочь) и пр. (*Не встретишь завтра поцелуя / Несчастной матери твоей*);

– характер, поведение, способности, морально-этические качества: *балованное* (дитя), *беспечные* (дети), *благопристойные* (мужья), *верная* (сестра, жена), *гордая* (жена), *добрый (-ая)* (отец, семья), *отважный* (сын), *попослушная (-ое)* (дочь, дитя), *спесивое* (дитя), *умные* (жёны), *чадолюбивый* (отец) и пр. (*А во-вторых, замечу я, / Благопристойные мужья / Для умных жён необходимы: / При них домашние друзья / Иль чуть заметны, иль незримы*);

– внешность: *белоглавая* (жена), *бледная* (дочь), *дородная* (жена), *курчавый* (брат), *покрытая* (жена), *полная* (жена), *прелестная* (дщерь), *чернобровая* (жена) и пр. (*Где с Анджеликой молодой, / С прелестной дщёрью Галафрона, / Любимой многими — порой / Я знал утеху Купидона*.);

– возраст: *малое* (дитя), *младые* (сыновья), *молодая* (жена), *юная* (жена) и пр. (*Опора милая стареющих отцов, / Младые сыновья, товарищи трудов, / Из хижины родной идут собой умножить / Дворовые толпы измученных рабов*);

– субъективную оценку: *дорогой* (отец), *достойный* (отец), *любимая (-ое) / нелюбимое* (дочь, дитя), *милый (-ая)* (брат, сын, дочь), *чудесный* (отец) и пр. (*Нимфа плод понесла влюбленного бога; / Меж говорливых наяд, мушась, она родила / Милую дочь*);

– степень родства с кем-либо, близость, а также очередность рождения детей в семье: *двоюродный* (брат), *меньший (-ая)* (сын, дочь), *мой* (брат), *моя* (жена), *моё* (детиче), *названный* (брат), *родной (-ая, -ые)* (отец, мать, братцы), *свои* (дети), *старший (-ая)* (брат, сын, дочь), *твой* (отец) и пр. (*Не два дуба рядом выросли, / Жили вместе два братца родные: / Один Павел, а другой Радула*);

– исключительные качества: *великая* (жена), *святой (-ая)* (отец, жена), *чистая* (жена), *чудесный* (отец) и пр. (*Гроза луны, свободы воин, / Покрытый кровию святой, / Чудесный твой отец, преступник и герой, / И ужаса людей, и славы был достоин*).

Авторы ПСП указывают на то, что в описании мужских образов у А. С. Пушкина преобладают характеристики физического и психологического состояния (*уснувший, мертвый, молодой; лукавый, ревнивый, счастливый* и пр.), а для поэтических женских образов наряду с оценкой психологического и физического состояния (*печальная, милая*) также преобладают оценки внешности (*величавая, красная, полная*) (Меньшиков 1999: 47).

В поэтическом употреблении НР часто сопровождают интимизированные эпитеты-местоимения, например: *Ты спишь, дитя, мое мученье, Не знаешь горестей моих — / Откроешь очи и тоскуя / Ко груди не прильнешь моей, / Не встретишь завтра поцелуя / Несчастной матери твоей; И меня братья мои любили, / И мне всякую оказывали милость; Заступник кнута и плети, / О знаменитые князья, / За них жена моя и дети / Вам благодарны, как и я.*

Песенно-романтическое настроение создано поэтом в тексте, где представлена сквозная контекстуальная ассоциативная связь «семья — родина — молитва — свет — вера — дух», что, по нашему мнению, обусловлено наследованием народной традиции сакрализации семьи и рода, представлениями о семье как союзе, благословенном Богом, как оплоте веры. Данная контекстная семантика представлена в концептуальной цепочке {[муж] ↔ [ВЕРА — ДУХ] ↔ [жена]}: *Наконец он на родину воротился / И вошел в церковь святого Спаса. / Там день целый он молился богу, / Горько плача и жалостно рыдая. / Ночью он пришел к себе на дом / И отужинал со своею семьей, / Потом лег и жене своей молвил: / «Посмотри, жена, ты в окошко. / Видишь и церковь Спаса отселе?» <...> Помолившись, он опять ей молвил: / «Посмотри, что ты видишь в окошко?» / И жена, поглядев, отвечала: / «Вижу, вон, малый огонечек / Чуть-чуть брезжит в темноте за рекою». <...> И жена, поглядев, отвечала: / «Вижу я на реке сиянье, / Близится оно к нашему дому». / Бей вздохнул и с постели свалился. / Тут и смерть ему приключилась.*

С родителями как основоположниками семьи / рода связан у А. С. Пушкина мотив благословения и молитвы (концептуальная цепочка {[сын] → [МОЛИТВА : забота] → [отец]}): *В сиянье, в радостном покое, / У трона вечного творца, / С улыбкой он глядит в изгнание земное, / Благословляет мать и молит за отца.*

Часто в ближайшем контекстном употреблении оказываются несколько НР (как правило, они составляют контекстуальные пары), например: **жена — дети** (*Заступник кнута и плети, / О знаменитые князья, / За них жена моя и дети / Вам благодарны, как и я*); **отец — сын** (*Не два волка в овраге грызутся, / Отец с сыном в пещере бранятся*); **муж — жена** (*Смирная, одетая убого, / Но видом величавая жена / Над школою надзор хранила строг; К неверной славе я хладею; / И по привычке лишь одной / Лениво волочусь за нею, / Как муж за гордою женой*); **брат — сестра** (*Сестра брату с плачем отвечает: / «Не я, братец, клянусь тебе жизнью, / Клянусь жизнью твоей и моею!»*) и др.

Язык произведений А. С. Пушкина отражает и образное употребление НР. Так, в одних случаях контекстная семантика НР уточняется с помощью

ближайшего словоупотребления, например НР «отец», т. е. ‘старший; наставник’ {[отец] = [царь]}): *Тебе, наш храбрый царь, хвала, благодаренье! <...> / Мы вняли клятве сей; и гордые сердца / В восторге пламенном летели вслед отца / И мстью роковой горели и дрожали; / И россы пред врагом твердыней грозной стали!* В эпических произведениях Пушкина довольно распространено определение «отец» в номинации ‘царь’: *День и ночь так долгожданный, / Из далеча наконец Воротился царь-отец; «Кабы я была царица, — Третья молвила сестрица, — Я б для батюшки-царя Родила богатыря»; В сени вышел царь-отец. Все пустились во дворец; Вот однажды царь Дадон Страшным шумом пробуждён: «Царь ты наш! отец народа! — Возглашает воевода.*

Словосочетание «век отца» является символом времени, эпохи, предыстории чьей-либо жизни, достойной уважения потомков ({[прошлое] ← [ОТЕЦ] / уважение / [ДОЧЬ] ← [прошлое]}): <...> *Таков был: сумрачный, ужасный до конца. / Но ты, прекрасная, ты бурный век отца / Смиренной жизнью пред небом искупила.*

В большинстве случаев поэтического употребления НР являются средством указания на некоторое соответствие предметов, явлений. Считают, что это и есть раскрытие мифопоэтического содержания лексической единицы: «Миф — источник некоторых представлений и образов, которые используются при изображении определенных ситуаций: Ни тьма, ни свет: сестры и брата волшебный брак... (Ив.) — миф, навеявший этот образ, лежит в основе стихотворения Иванова “День и ночь”» (Кожевникова 1986: 40). Как правило, в пушкинских текстах переносное употребление НР «дитя» реализуется в генетивных словосочетаниях: *дитя расчёта и отваги; забав и роскоши дитя; дитя свободы; сын пиров* (‘человек, являющийся порождением чего-н., отразивший в себе характерные свойства, черты чего-н.’); *дитё предрассуждений* (‘создание, порождение, следствие чего-н.’); *вольности дети, дети лени* (‘о людях, выросших, воспитанных в каких-н. условиях, среде, обстановке’), т. е. ключевая концептуальная цепочка включает такие связи: {[ЧЕЛОВЕК] ↔ [ОБСТОЯТЕЛЬСТВА] → [ДИТЯ обстоятельств]}.

По нашему мнению, внутренняя семантика НР «дитя» и «сын», употребляемых в переносном обобщенном значении, интересно проявила себя в таком контексте: *Прости, счастливый сын пиров, / Балованный дитя свободы! / Итак, от наших берегов, / От мёртвой области рабов, / Капральства, прихотей и моды / Ты скачешь в мирную Москву, / Где наслажденьям знают цену <...>.* В результате вербализирована концептуальная цепочка, где в причинно-следственных связях пребывают понятия «пир» и

«свобода» (от труда): {[ЧЕЛОВЕК] ↔ [ОБСТОЯТЕЛЬСТВА пир ↔ свобода] → [ДИТЯ — СЫН обстоятельств]}.

Подобным образом генетив отражает семантические трансформации «родственных отношений» в НР «сын»: сын — ‘потомок’, ‘уроженец определенной территории’ (2-е и 4-е знач., СЯП: III, 449) ({[ПРИРОДА] → [ПОТОМКИ (= сыны)]}, {[ОБЩЕСТВО] → [ПОТОМКИ (= сыны)]}): *Беспечный сын природы, / Пока золотые годы / В забвенье трачу я, / Со мною нерозлучно / Живи благополучно, / Наперсница моя [чернильница]; Слов несколько на языке родном, / Что некогда нашел привет унылый / **Сын севера**, бродя в краю чужом; И ныне ты к **сынам**, о царь наш, возвратился, / И край полуночи восторгом озарился! / <...> Суда летучие, торговлей окрылённые, / Кормами рассекут свободный океан, / И юные **сыны воинственных славян** / Спокойной праздности с досадой предадутся...*

Наиболее оригинальны, метафоричны сочетания НР «сын» и названий эмоций, психологических состояний, коллективных гуляний — *счастья, лени, пирования сын*. В таком случае та или иная эмоция, коллективное собрание как бы превалирует, абстракция существует как особое концептуальное образование, к которому может быть сопричастен тот или иной человек: *Бегут за днями дни / Без дружеских собраний; / Веселых **пирований** Веселые **сыны** / С тобой разлучены; / И шумные беседы / И долгие обеды / Не столь оживлены. <...> Содрога **счастья сын**, и брошенный судьбою, / Он землю русскую не взвидел пред собою. / Бежит... и мести гром слетел ему вослед; / И с трона гордый пал... и вновь восстал... и нет!; Под бурю glavой поник я томной / И ждал тебя, вещун пермесских дев, / И ты пришел, **сын лени вдохновенный**, / О Дельвиг мой: твой голос пробудил / Сердечный жар, так долго усыпленный, / И бодро я судьбу благословил. Подобные изменения в семантике НР «сын» наблюдаем в словосочетании *сын войны*: *Презренья хладного не снес он от жены / И гордо выступил, **суровый сын войны**, / На вызов роковых последних наслаждений, / Как прежде выступал на славный крик сражений*. Кстати, В. В. Виноградов отмечал, что фразеологические обороты, среди которых «сын угрюмой ночи», являются галлицизмами, от которых поэт стремился избавиться в своей стилистике и в ориентации на национализацию русского литературного языка (Виноградов 1978: 54).*

Единство НР «сын» и топонима не всегда образует словосочетание для обозначения потомков (4-е знач.: ‘Гражданин, уроженец какой-н. страны, государства’, СЯП: III, 470) ({[ЛОКАЦИЯ] : [ТОПОНИМ] → [ПОТОМКИ (= сыны)]}). Например, *сыны Бородина* — это герои, т. е. мужчины, ставшие после боя мужественными и смелыми людьми: *Увы! мне не судил таинственный предел / Сражаться за тебя под градом вражих*

стрел! / Сыны Бородина, о кульмские герои! / Я видел, как на брань летели наши строи; / Душой восторженной за братьями спешил. Мифологическое и историческое сходятся в таком употреблении, создавая масштабный персонафицированный образ воинов за судьбу России.

Словосочетание, в котором соединены НР «сын» и топоним, под влиянием ближайшего контекста приобретает функционально-семантические качества вторичной номинации растения, второстепенной водной артерии ({[ЛОКАЦИЯ] : [РАСТЕНИЕ (= сыны)]}; {[ЛОКАЦИЯ] : [ВОДНАЯ АРТЕРИЯ] → [ответвления (= сыны)]}): *На скифских берегах переселенец новый, / Сын юга, виноград блистает пурпуровый; Блеца средь полей широких, / Вон он льется!.. Здравствуй, Дон! / От сынов твоих далеких / Я привез тебе поклон.*

В пушкинский период активно переносное употребление НР «дочь»: 1) как женщины, выросшей в какой-то определенной обстановке, среде; 2) уроженцы какой-то местности (Словарь 2020: I, 722). Поэтический фразеологизм «земная дочь» употребляется в значении ‘вообще женщина’.

В поэтическом языке Пушкина актуально употребление НР «брат» во втором значении: 2. Единомышленник, друг, соотечественник (46) (Словарь 2000, I: 160), например: *Туманные сокрылись дни разлуки: / И брату вновь простерлись ваши руки, / Ваш резвый круг увидел снова я.* Средством интимизации отношений с друзьями, со сродными по деятельности людьми являются эпитеты *мой, милый*: *Помнишь ли, мой брат по чаще, / Как в отрадной тишине / Мы топили горе наше в чистом, пенистом вине?; В последний раз, в сени уединенья, / Моим стихам внимают наш пенат, / Лицейской жизни милый брат, / Делю с тобой последние мгновенья; О милый брат, какие звуки! / В слезах восторга внемлю им: / Небесным пением своим / Он усыпил земные муки.* В одном из контекстов субстантиват «милый» вытесняет *брат* во втором значении: *Но, милый, — музы наши сестры, / Итак, ты все же братец мой.* В данных контекстах прослеживаем реализацию концептуальной цепочки {[ЛЮДИ] : [СОВМЕСТНАЯ ДЕЯТЕЛЬНОСТЬ] → [брат]}.

Поэт актуализирует глубинную семантику фразеологического сочетания «брат названный» ‘близкий’ (тот, кто побратался с кем-н., считается братом кому-н.) как средство оценки отношений с другом: *Мы рождены, мой брат названный* (А. А. Дельвиг. — Ж. М.), */ Под одинаковой звездой. / Киприда, Феб и Вакх румяный / Играли нашу судьбой.*

В СЯП отмечено фразеологическое употребление «друг и брат кому (о ком-н. очень близком)» (Словарь 2000: I, 160): *И все умрет со мной: надежды юных дней, / Священный сердца жар, к высокому стремление, / Воспоминание и брата, и друзей, / И мыслей творческих напрасное*

волненье, / И ты, и ты, любовь? В данном случае сема 'близость' объединяет два понятия, взаимно усиливая их значение.

Переносное употребление фиксируем в том случае, когда НР «брат» выполняет роль семантического ассоциата, т. е. указание на уподобление одной реалии другой такой же по своей природе: {[ЛОКАЦИЯ] : [ВОДНАЯ АРТЕРИЯ : МАТЬ] → [ответвления (= дети, братья)]}. Так поэт сравнивает реки: *Как прославленного брата, / Реки знают тихий Дон; / От Аракса и Ефрата / Я привез тебе поклон.* Подобным образом НР «мать» выполняет роль оценочного определения, указывая на то, что Волга — 'наша', 'родная': *Как промолвит грозен Стенька Разин: / «Ой ты гой еси, Волга, мать родная! / С глупых лет меня ты воспоила, / В долгу ночь баюкала, качала, / в волновую погоду выносила, / За меня ли молодца не дремала, / Казаков моих добром наделила».* У лирического героя, Стеньки Разина, волнение вод вызывает ассоциации с качанием колыбели матерью. Авторы СЯП указывают на то, что НР «мать» в таком употреблении выполняет роль народно-поэтического эпитета (Словарь 2000: II, 574), т. е. семантика «родство» почти стерта.

Сема 'материнство' пронизывает мифологическое представление о семействе творческих муз, в котором руководит всеми мать-муза Память (Мнемозина) ({[ПАМЯТЬ = МАТЬ] ↔ [девы-музы]}): *Резвая дева росла в хоре богинь-аонид, / Матери чуткой подобна, послушна памяти строгой, / Музам мила; на земле Рифмой зовется она.*

Как и в случае переносного употребления НР «брат», «сын», НР «сестра» является своеобразным семантическим проводником тех ситуаций, когда нужно подчеркнуть что-то близкое чему-н. по качеству, похожее на что-н. (Словарь 2000: IV, 118), например: *Но дружбою одною / Я ныне вдохновен. / Мой друг, я счастлив ею. / Почто ж ее сестрой, / Любовью младой / Напрасно пламенею?;* а также отметить, что лирического героя неизменно сопровождает что-н., ему постоянно что-то сопутствует: *Несчастью верная сестра, / Надежда в мрачном подземелье / Разбудит бодрость и веселье, / Придет желанная пора.* По нашему мнению, в таком употреблении прослеживаем реализацию концептуальной цепочки {[РЯДОМ] : [СЕСТРА]}.

Частота переносного употребления НР «сестра» породила фразеологические наименования, как то: *парнасские сестры* (о музах): *Перебирая всё, как новый Ювенал, / Ты о Поэзии со мною толковал; / А сам, поссорившись с Парнасскими сестрами, / Мне проповедовать пришел сюда стихами; Фебовы сестрицы* (шутливо о музах): *Далече той станицы, / Где Фебовы сестрицы / Мне с негой вьют досуг, / Скажи — среди столицы / Чем занят ты, мой друг?*

Как подтверждает творчество А. С. Пушкина, русский литературный язык имел в своем багаже и переносное употребление обобщающего названия «семья» (Словарь 2000: IV, 105). Во многих контекстах отмечаем реализацию значения ‘люди, сплоченные общностью интересов’: *Он верил, — Что есть избранные судьбами, / Людей священные друзья; / Что их бессмертная семья* Неотразимыми лучами, / Когда-нибудь, нас озарит / И мир блаженством одарит; *Под вечер иногда сходилась / Соседей добрая семья, / Нецеремонные друзья, / И потужить и позлословить / И посмеяться кой о чем; И, признаюсь, мне во сто крат милее / Младых повес счастливая семья, / Где ум кипит, где в мыслях волен я, / Где спор вслух, где чувствую живее, / И где мы все — прекрасного друзья; Жизнью молодую / Не долго наслаждаться ей; / Не долго радовать собою / Счастливый круг семьи своей, / Беспечной, милой остротою / Беседы наши оживляют / И тихой, ясною душою / Страдальца душу улаживать; В кругу семей, в пирах счастливых / Я гость унылый и чужой, / Вдали друзей вольнолюбивых / Теснимый хладною толпой.* Как видим, микроконцепт «семья» в поэтических строках вербализируется в позитивном семантическом ореоле ({[ДРУЖБА, СЧАСТЬЕ] : [СЕМЬЯ]}).

4. Заключение

Субконцепт «великая семья» = ‘семья народов’ не случаен в поэтическом контексте Пушкина. *Нередко Он говорил о временах грядущих, Когда народы, распри позабыв, / В великую семью соединятся*, ср. концептуальную цепочку {[ДРУЖБА НАРОДОВ] : [СЕМЬЯ]}. Выделенный субконцепт в творчестве А. С. Пушкина не случаен: в осмыслении проблемы идентичности в русской философской и общественно-политической мысли XIX века существенное значение имела знаменитая формула графа С. С. Уварова: «православие, самодержавие, народность». Сама формула должна была подчеркнуть национально-культурные особенности России. Необходимо было, по словам автора, «найти начала, составляющие отличительный характер России и ей исключительно принадлежащие». Таким образом, термин «народность» придал традиционному православию и самодержавию новое звучание, ориентированное на поиск национального начала (Алехина 2010: 40). Стоит отметить, что в пушкинские времена Россия как раз вступила в период бурного формирования национального самосознания (Широкова 2018: 30). И хотя не стоит проводить прямых параллелей между поэтическим словоупотреблением, явлениями стилистическими, языковыми вообще и общественно-культурными, но анализ прямого и переносного употребления НР разъясняет и описывает многие стилистические особенности художественного словоупотребления, характеризующие творческий метод

А. С. Пушкина, его поэтическую манеру, его стиль в контексте фактов общенационального литературного русского языка, его словарного состава, нашедшие отражение в поэтических произведениях писателя.

Проанализированный материал отражает движение социокультурной семантики НР от устного народного к литературному поэтическому индивидуально-авторскому употреблению (подтверждением этому являются и стилистические пометы возле некоторых словесных форм). Проведенное исследование доказывает, что в стиле А. С. Пушкина произошло слияние всех жизнеспособных словарных элементов русского литературного языка предшествующей эпохи с общенародными формами разговорной речи и со стилями устной народной словесности, фольклора, а также актуальность в пушкинскую эпоху переносных употреблений НР, которые вошли и в словарь современного русского литературного языка, что подтверждают и смоделированные концептуальные цепочки.

Список литературы / References

- Алехина С.* Проблема идентичности в русской философии XIX — начала XX вв. // *Власть*. 2010. № 3. С. 39–43. [Alehina, Svetlana. (2010) Problema identichnosti v russkoj filosofii XIX — nachala XX vv. (Identity Problem in the Russian Philosophy in the 19th — at the Beginning of 20th Century). *Vlast'*, 3, 39–43. (In Russian)].
- Виноградов В. В.* Избранные труды. История русского литературного языка. М.: Наука, 1978. [Vinogradov, Viktor V. (1978) *Izbranny'e trudy'. Istoriya russkogo literaturnogo yazy'ka* (Selected Works. The History of the Russian Literary Language). Moscow: Nauka. (In Russian)].
- Виноградов В. В.* Язык Пушкина. М.–Л.: Academia, 1935. [Vinogradov, Viktor V. (1935) *Yazy'k Pushkina* (Pushkin's Language). Moscow – Leningrad: Academia. (In Russian)].
- Винокур Г. О.* Пушкин и русский язык // Избранные работы по русскому языку. М.: Учпедгиз, 1959. С. 189–206. [Vinokur, Grigorij O. (1959) Pushkin i russkij yazy'k (Pushkin and Russian). In *Izbranny'e raboty' po russkomu yazy'ku* (Selected Works on Russian Language). Moscow: Uchpedgiz, 189–206. (In Russian)].
- Гофман В. А.* Язык Пушкина. М.: Учпедгиз, 1935. [Gofman, Viktor A. (1935) *Yazy'k Pushkina*. (Pushkin's Language). Moscow: Uchpedgiz. (In Russian)].
- Даниленко В. П.* Лингвокультурологические воззрения А. С. Пушкина // Вестник Иркутского государственного лингвистического университета. Серия: Филология. 2010. № 4. С. 58–63. [Danilenko, Valerij P. (2010) Lingvokul'turologicheskie vozzreniya A. S. Pushkina (Linguistic and Cultural Views of A. S. Pushkin). *Vestnik Irkutskogo gosudarstvennogo lingvisticheskogo universiteta. Serija: Filologija*, 4, 58–63. (In Russian)].
- Кожевникова Н. А.* Словоупотребление в русской поэзии начала XX века. М.: Наука, 1986. [Kozhevnikova, Natal'ya A. (1986) *Slovoupotreblenie v russkoj poe`zii nachala XX veka* (Word Usage in Russian Poetry at the Beginning of 20th Century). Moscow: Nauka. (In Russian)].
- Лотман Ю. М.* В школе поэтического слова. Пушкин. Лермонтов. Гоголь. Пушкин. Этапы творчества [Электронный ресурс]. URL: <http://pushkin->

- lit.ru/pushkin/articles/lotman-v-shkole-poeticheskogo-slova/etapy-tvorchestva.htm (дата обращения: 11.09.2019). [Lotman, Yuriy M. (2019, September 11) *V shkole poe'ticheskogo slova. Pushkin. Lermontov. Gogol'. Pushkin. Etapy tvorchestva* (In the School of Poetry. Pushkin. Lermontov. Gogol. Pushkin. Stages of Creativity). Retrieved from <http://pushkin-lit.ru/pushkin/articles/lotman-v-shkole-poeticheskogo-slova/etapy-tvorchestva.htm>. (In Russian)].
- Лю Ю. Язык Пушкина и русский литературный язык // Chronos: общественные науки. 2021. № 3 (23). С. 23–27. [Lyu, Yuqin (2021) *Yazyk Pushkina i russkij literaturny'j yazyk* (Pushkin's Language and Literary Language). *Chronos: social science*, 3, 23–27. (In Russian)].
- Соловьева Е. В. Обращение и номинация лица в художественной прозе А. С. Пушкина // Вестник Казанского государственного технического университета им. А. Н. Туполева. 2006. № 4. С. 71–72. [Solov'yova, Ekaterina V. (2006) *Obrashhenie i nominaciya licza v xudozhestvennoj proze A. S. Pushkina* (Form Of Address And Nomination In The Imaginative Works Of A. S. Pushkin). *Vestnik KGTU im. A. N. Tupoleva*, 4, 71–72. (In Russian)].
- Широкова М. А. Творчество А. С. Пушкина как выражение синтеза языковых и культурных систем России и Европы // Филология и человек. 2018. № 4. С. 23–36. [Shirokova, Marina A. (2018) *Tvorchestvo A. S. Pushkina kak vy'razhenie sinteza yazykovy'x i kul'turny'x sistem Rossii i Evropy'* (A.S. Pushkin Writing as an Expression of Synthesis of Linguistic and Cultural Peculiarities of Russia and Europe). *Philology & Human*, 4, 23–36. (In Russian)]. DOI: 10.14258/filichel(2018)4-02.

Источник языкового материала / Language material resources

- СЯП — Словарь языка Пушкина: в 4-х т. / Отв. ред. акад. АН СССР В. В. Виноградов. М.: «Азбуковник», 2000. [Vinogradov, Viktor V. (2000) *Slovar' yazyka Pushkina v 4-x t.* (Pushkin's Language Dictionary of 4 Volumes). Moscow: Azbukovnik (In Russian)].
- Пушкин А. С. Полное собрание сочинений: В 10 т. / АН СССР. Ин-т рус. лит. (Пушкин. дом). Л.: Наука. Ленингр. отд-ние, 1977–1979. Т. 1–4. [Pushkin, Aleksandr S. (1977–1979) *Polnoe sobranie sochinenij: V 10 t.* (Complete Collection of Works of 10 Volumes), Vol. 1–4, AN SSSR. In-t rus. lit. (Pushkin. dom). Leningrad: Nauka. Leningr. otd-nie. (In Russian)].
- ПСП — Меньшиков И. И., Мордань В. И., Подмогильная Н. В. Поэтическое слово Пушкина. Словарь. Днепропетровск: Січ, 1999. [Men'shikov, Igor' I., Mordan', Vasilij I., & Podmogil'naya, Nataliya V. (1999) *Poe'ticheskoe slovo Pushkina. Slovar'* (Pushkin's Poetic Word. Dictionary). Dnepropetrovsk: Sich. (In Russian)].

УДК 811.111-26

DOI 10.47388/2072-3490/lunn2023-64-4-146-161

ЭМОТИВНО-ОЦЕНОЧНЫЙ ПОТЕНЦИАЛ ПРЯМОГО ОБРАЩЕНИЯ В СОВРЕМЕННОЙ АНГЛОЯЗЫЧНОЙ СТИЛИЗОВАННОЙ РАЗГОВОРНОЙ РЕЧИ

И. В. Савина, И. Б. Кривченко

Самарский национальный исследовательский университет
имени академика С. П. Королева, Самара, Россия

Современная англоязычная разговорная речь характеризуется высоким темпом коммуникации, что порождает необходимость быстро установить контакт с собеседником, прояснив как свои, так и его статусные характеристики. С этой целью коммуникантами активно используется потенциал прямого обращения. Изучение прямого обращения традиционно интересует лингвистов с теоретической точки зрения — обсуждаются вопросы статуса обращения в структуре предложения. В последние десятилетия подробно рассматриваются функции обращения, культурно-обусловленные особенности использования определенных номинаций субъекта. Цель данной работы заключается в анализе эмоционально-оценочных характеристик номинаций собеседника в границах прямого обращения, используемого в англоязычной речи на ее современном этапе развития. Материалом исследования послужили диалоги пьес современных англоязычных авторов, написанных в XXI веке. Драматургические произведения этого периода содержат стилизованную разговорную речь, которая наиболее близка к аутентичной речи носителей английского языка, что связано с развитием новых жанровых форм малого формата, а также обращением авторов пьес к повседневным проблемам обычных людей. В ходе исследования корпус выборки был подвергнут функционально-семантическому анализу, также был применен метод интерпретативного анализа. Для выявления наиболее частотных случаев использования единиц — носителей положительной и отрицательной коннотации в позиции прямого обращения использовался метод количественных подсчетов. Анализ полученных данных показал, что способы номинации адресата сообщения обусловлены коммуникативной ситуацией и статусными характеристиками собеседников; обращение в современной англоязычной речи во многом оказывается оценочно маркированным. Эмотивно-оценочный потенциал обращения зачастую реализуется за счет ряда типовых единиц, несущих положительную или отрицательную коннотацию, среди которых в современной англоязычной драме в том числе оказалась обценная лексика. Выбор определенного способа обращения будет зависеть не только от социальных характеристик коммуникантов, но и от эмоционального статуса говорящего. Языковая личность постоянно находится в творческом поиске, в связи с чем появляются все новые варианты обращения к одним и тем же людям.

Ключевые слова: обращение; разговорная речь; стилизованная разговорная речь; эмотивность; оценочность; драматургический дискурс.

Цитирование: Савина И. В., Кривченко И. Б. Эмотивно-оценочный потенциал прямого обращения в современной англоязычной стилизованной разговорной речи // Вестник

Нижегородского государственного лингвистического университета им. Н. А. Добролюбова. 2023. Вып. 4 (64). С. 146–161. DOI: 10.47388/2072-3490/lunn2023-64-4-146-161.

Emotive and Evaluative Potential of Direct Address in Stylized Modern English Speech

Irina V. Savina, Irina B. Krivchenko

Samara National Research University, Samara, Russia

Modern English speech is characterized by a high rate of tempo, which presupposes the necessity to establish a quick and definite contact between the interlocutors and clarify each other's status. In this regard, speakers make good use of the potential provided by various forms of address. Linguistic research has traditionally focused on defining the status of direct address within the sentence, and many contemporary studies deal with its functions and cultural aspects. The present study paper seeks to analyze emotive and evaluative features of lexical units used as direct address in modern English speech. The material used for research consists of dialogues from plays written in the 21st century by modern English-speaking authors. Due to the emergence of new genre forms and the modern focus on everyday problems, plays of this period contain stylized speech which bears great resemblance to authentic speech of native speakers of English. The material was analyzed using the method of functional and semantic approach, the method of linguistic interpretation, and the method of quantitative calculations, utilized to identify the most frequent lexical units used as direct address. The research proves that direct address in modern English speech is rarely neutral, and its emotive and evaluative potential is often realized through a limited number of lexical units containing either a positive or negative coloring. The choice of specific words for direct address depends not only on the communicative situation, the status of the speaker and their interlocutor, but also on the emotional state of the communicator and native speakers' constant urge to seek new creative possibilities and use new ways of addressing one and the same person.

Key words: address; speech; stylized speech; emotiveness; evaluation; discourse of drama.

Citation: Savina, Irina V., Krivchenko, Irina B. (2023). Emotive and Evaluative Potential of Direct Address in Stylized Modern English Speech. LUNN Bulletin, 4 (64), 146–161. DOI: 10.47388/2072-3490/lunn2023-64-4-146-161.

1. Введение

Англоязычная драматургия всегда привлекала внимание не только театралов и читателей, но также литературоведов и лингвистов. Заложённая в основу драматургического произведения диалогичность формы предоставляет языковедам возможность изучать на материале пьес особенности иноязычной разговорной речи. Современный мир становится все более интерактивным, участникам диалога важно быстро и качественно наладить контакт. Такие особенности современной коммуникации определяют значимую роль эмотивно заряженных лексических единиц, появляющихся в функции прямого обращения. Изучение эмотивно-оценочного потенциала прямого обращения в современной англоязычной стилизованной речи

представляется актуальным, поскольку позволяет, с одной стороны, усвоить наиболее традиционные этикетные формы обращения к собеседнику, а с другой стороны, выявляет способы наполнить прямое обращение эмоционально-оценочным содержанием, что в конечном итоге может способствовать успешной коммуникации на английском языке. Новизна работы заключается в изучении связи эмоционально-оценочного компонента обращения с экстралингвистическими факторами в современных пьесах на английском языке.

Современное общество стремительно развивается. Значительной динамике оказывается подвержен и процесс коммуникации. В процессе общения его участники выполняют одновременно несколько задач, которые включают в себя не только обмен информацией, но также выражение эмоций и оценок. Происходит поэтапная «индивидуализация общения» (Кузюткина 2016: 48). В данных условиях меняются и функции обращения, которые оказываются не сводимы к номинации адресата речи, но включают функции экспрессивные — адресанту сообщения важно выразить собственные эмоции, дать оценку действиям и личности собеседника. Цель данной работы заключается в анализе эмоционально-оценочных характеристик номинаций собеседника в границах прямого обращения в англоязычной речи на ее современном этапе развития.

2. Материал и методы исследования

С целью получения наиболее полных и актуальных данных об особенностях функционирования прямого обращения в английском языке исследование проводилось на материале современной англоязычной стилизованной речи. Драматургические произведения, созданные на английском языке в XXI веке, не получили (во всяком случае, в нашей стране) такой популярности, как трагедии, комедии и драмы У. Шекспира, О. Уайлда, Б. Шоу и других прославленных драматургов, писавших на английском языке. Одним из объяснений может являться недоступность современных пьес для визуального восприятия в России. Однако ресурсы сети Интернет делают возможным знакомство с текстом пьес, которые размещены в открытом доступе. Исследование проводилось на материале одноактных пьес, размещенных в свободном доступе на сайте <https://one-act-plays.com/>. Малоформатные пьесы данного жанра являются наиболее востребованными в современной драматургии. В центре внимания авторов оказываются повседневные бытовые ситуации, а персонажами становятся обычные люди, что обуславливает высокий процент точности воспроизведения аутентичной англоязычной речи.

Объектом данного исследования стали номинативные единицы, используемые в рамках прямого обращения в современной англоязычной стилизованной разговорной речи. Предметом исследования послужили эмоционально-оценочные характеристики прямого обращения.

Фактический материал исследования был отобран методом сплошной выборки, в результате чего было собрано 750 высказываний, включающих обращения. Некоторые лексические единицы оказались в своем роде типовыми при оформлении обращения, что подтверждается их многократным использованием в рамках одной пьесы, а также в контекстах разных драматургических произведений. В дальнейшем корпус выборки был подвергнут функционально-семантическому анализу, а также был применен метод интерпретативного анализа. Для выявления наиболее частотных случаев использования единиц с положительной или отрицательной коннотацией в позиции прямого обращения использовался метод количественных подсчетов.

Синтаксический статус прямого обращения широко обсуждается в лингвистике. Взгляды на обращение и его роль в предложении менялись на протяжении веков. В более ранних исследованиях прямое обращение рассматривалось за границами предложения, наравне с вводными и вставными конструкциями, цитатами и прямой речью. Считалось, что такие элементы и конструкции осложняют структуру предложения, при этом обращение не рассматривалось как член предложения, поскольку между ним и предложением не были обнаружены связи. Под обращением (в работе Отто Есперсена — *vocative*) понимали языковую единицу, называющую того, к кому обращаются с речью: “the vocative <...> may be said to indicate that a noun is used as a second person and placed outside a sentence, or as a sentence in itself. It <...> might like this be said to express request to the hearer” (Jespersen 1924: 184). Автор видит в обращении обособленную единицу, которая выходит за рамки предложения или, возможно, является отдельным предложением. К падежной форме обращение относит и Дэвид Кристал, отмечая, что оно является необязательным элементом предложения, может появляться в любой его части, в то время как опущение данного элемента не влияет на структуру предложения. Лингвист отмечает, что у обращения есть две основные функции — привлечение внимания собеседника и выражение отношения к нему: “It may be there to attract attention <...>, or to express a particular social relationship or personal attitude” (Crystal 1995: 220). Р. А. Хадсон также отмечает, что у любого человека есть набор имен, каждое из которых будет использоваться в определенной коммуникативной ситуации: “For the English speaker, the clearest linguistic marker of social relations are personal names such as John and Mr Brown” (Hudson 1993: 122).

Не только в зарубежной, но и в отечественной лингвистике обращение исторически рассматривалось как падежная форма, а именно звательный падеж (Ильясова 2018: 74). Часто использовалось и до сих пор находится в употреблении термин «вокатив» как синонимичный термину «обращение» (Фирдевс 2017: 75). В современной лингвистике исследуются вокативные функции имен нарицательных (Исин 2017: 217), функции вокатива в коммуникации (Красикова, Соцкая 2014). Однако уже в первой половине прошлого века была признана значимость прямого обращения, а некоторые ученые, в частности Ф. А. Литвин и М. И. Черемесина, рассматривают обращение как особый тип предиката (Литвин, Черемесина 1968), при этом в отношении к обращению применяется понятие добавочной предикативности. Такая особенность отчетливо заметна в императивных высказываниях, где действие приписывается собеседнику, объективированному в рамках предложения в качестве обращения.

Интерес к изучению обращения постоянно рос, что во многом объясняется тем, что оно представляет собой языковую универсалию. На современном этапе особенно востребованным оказывается функциональный подход к изучению прямого обращения. О. Г. Минина, суммируя результаты ранее проведенных исследований, выделяет номинативную, этикетную (или социально-регулирующую), вокативную (или аттрактивную), эмоционально-экспрессивную и характеризующую функции обращения (Минина 2012: 18–21); отдельно изучаются его стилистические функции (Федулова 2014). Ряд исследований рассматривает семантическую классификацию обращений (Янко 2011; Бабаджанова 2013), а также этикетные формы обращений в различных национальных вариантах английского языка (Проничев 1971; Yuryeva 2018). Обращение активно изучалось в рамках речевого этикета на материале русского языка (Формановская 2008), а также на материале англоязычного публичного дискурса (Филиппова 2011). Способность обращения выражать личностное отношение к адресату была подробно описана В. П. Проничевым (Проничев 1971), о способности обращения выражать эмоции говорящего рассуждает Д. А. Штеллинг (Штеллинг 1996). Указанные выше характеристики обуславливают появление большого количества производных у личных имен, которые чаще всего используются в функции обращения (Васева 2011: 149).

Интересным представляется исследование особенностей функционирования обращений в диалогическом дискурсе, выполненное А. А. Пономаренко, где автор делает важный вывод о способности обращения продвигать драматический диалог (Пономаренко 2007: 202), а также изучение эмоционально-оценочных характеристик вокативных высказываний, проведенное Л. Е. Леонтьевой, в том числе на материале художественного дискурса,

включая пьесы англоязычных авторов (Леонтьева 2011). В данной работе предпринимается попытка изучения эмотивно-оценочных характеристик на материале современной англоязычной речи, представленной в пьесах англоязычных авторов XXI века.

3. Результаты исследования и их обсуждение

Анализ современной англоязычной стилизованной диалогической речи позволил выявить ряд особенностей использования прямого обращения. Отбор лексических средств в рамках прямого обращения обусловлен экстралингвистическими факторами. Адресанты могут обращаться по-разному к одному и тому же адресату, исходя из коммуникативной ситуации, статусных характеристик собеседника, психоэмоционального состояния — переменные факторы, которые могут влиять на форму высказывания: “Some of these are focus, politeness and reference” (Steinberg 1999: 124–125). Речевое взаимодействие — это всегда явление социальное, следовательно, существуют факторы, предопределяющие социальную дистанцию, которая может меняться по мере продвижения диалога, что, в свою очередь, отобразится на выборе этикетных форм обращения: “We take part in a wide amount of interactions <...> where the social distance determined by external factors is dominant. However, there are other factors, such as amount of imposition or degree of friendliness, which are often negotiated during an interaction. These are internal to the interaction and can result in the initial social distance changing and being marked as less, or more, during its course. This may result, for example, in participants moving from a title-plus-last name to a first-name basis within the talk” (Yule 2000: 59).

Одним из наиболее распространенных вариантов прямого обращения в современной речи на английском языке закономерно является обращение по имени собственному. Данная группа обращений является довольно разнообразной и включает имена, фамилии и прозвища, их полные или сокращенные формы, так или иначе идентифицирующие личность. В случае, когда действие пьесы разворачивается в более официальной обстановке, между коммуникантами нет родственных и дружественных связей, обычно используется обращение по фамилии, что придает серьезность и формальность диалогу. Использование прозвищ, как правило, маркирует определенную возрастную группу персонажей, а именно подростков. Обсценная лексика появляется в репликах персонажей низкого социального статуса.

Особую нишу в обращениях занимают имена собственные в полной форме: *Mark, Helen, Henry*, или же их уменьшительные формы: *Phil (Phillip), Ol (Oliver), Ed (Edward)*. Даже в этой традиционной группе прямое обращение обладает определенным эмотивно-оценочным потенциалом. Для

придания положительной окраски или фамильярности к именам собственным могут быть добавлены уменьшительные суффиксы *-y*, *-ie*, *-ey*: *Teddy*, *Lizzy*, *Bertie*, *Bessie*, *Pauley*. Экспрессивность при обращении может быть также усилена повторением имени: *Tom, Tom, hello!*

Обращения по имени или фамилии действительно встречаются чаще всего ввиду большого количества стандартных коммуникативных ситуаций, протекающих в семейной и дружеской обстановке: (1) *Why, Mary-Jane Parker, we've known each other for three years!*; *What a beautiful name. Phoebe, I don't have the answer to that.*

Среди примеров, представленных в корпусе выборки, есть как вполне традиционные сокращения имен собственных: (2) *Um, Angie...*; *He's not a clown, Harv...*, так и достаточно необычные формы, отображающие стремление коммуниканта к словотворчеству: *Please go now, Pauley. Please?*

В деловых, повседневных разговорах между людьми, которые недостаточно хорошо знают друг друга, в рамках обращения иногда используется приложение, обозначающее профессию или титул: *Doctor, Professor*. Вместе с этим часто используются фамилии, особенно когда речь идет о сокращенных формах: (3) *Dr. Brown, Dr. Watson; Uh, excuse us, Mr. Storyteller?*

Можно отдельно выделить группу этикетных обращений, так или иначе выражающих почтительность к адресату: *mister, sir, madam, lady, ma'am*, но они используются уже не для идентификации субъекта, а в качестве вежливой формулы. В ряде случаев собственно фамилия адресата неизвестна и используется только существительное широкой семантики, способное выразить уважительное отношение к адресату: (4) *Okay, lady...*; *Excuse me, Miss. Your shoes...*; *A blond brown, Madame*. Такие номинативные единицы также способны указать на гендерную принадлежность адресата.

Если отправитель сообщения обращается к группе людей, часто используется словосочетание *ladies and gentlemen* или же местоимение *everybody*: (5) *Hey everybody! Will you give me a minute?* В современных пьесах также используется сленговое *y'all*, призванное дифференцировать местоимение второго лица с позиции числа (в современной разговорной речи, особенно в американском варианте английского языка). На настоящем этапе развития языка во втором лице личных местоимений складывается оппозиция *you* для обращения к одному собеседнику и *y'all (you all)* при обращении к множественному адресату.

Даже в рамках устоявшихся этикетных способов обращения к адресату есть потенциал для выражения эмоций и оценки. В одной из пьес офицер полиции обращается к девушке, публично демонстрирующей ненадлежащее поведение, в рамках этикета, с одной стороны, но с другой стороны, за счет эпитета, актуализирующего возраст, делает все высказывание

негативно маркированным: (6) *That is no excuse to be topless, Young Lady. You should be ashamed of yourself. Lucky for you, I'm not on duty yet or I'd have to arrest you.* Семантика прилагательного *young* соотносится с инфантильностью девушки.

Интересным представляется отдельный случай использования имени собственного в роли обращения с целью создания негативных эмоций у собеседника. Приведем пример, взятый из одноактной пьесы канадского драматурга Энн Вилер (Ann Wuehler) *Traces of Memory*. Героиня отказывается сообщать имя собеседнице, вследствие чего подвергается своеобразной травле:

(7) *Phoebe: I don't have a name. <...>*

Ruth: So I can call you whatever I want. Naomi it is.

Phoebe: No, I hate that name.

Ruth: Too bad, Naomi.

Phoebe: I said no.

Ruth: Does anyone listen when a woman says no, Naomi?

Многократное повторение чужого имени, которое не нравится героине, становится стимулом, который порождает негативные эмоции в персонаже, несмотря на то, что часто повтор служит «интенсификатором положительной оценки» (Старостина, Харьковская 2020: 71). Однако в данном случае происходит столкновение ценностных приоритетов, что является «корнем возникновения конфликтных ситуаций» (Старостина, Леонович 2022: 71).

Иногда в обращениях встречаются слова, подчеркивающие половую и возрастную принадлежность адресата: *man, girl, boy*, часто используемые для установления связи или контакта между собеседниками: (8) *My man, you don't say so!* Об уже установленном контакте, в свою очередь, сообщают обращения, обозначающие дружественные связи между людьми и включающие эмотивно-оценочный компонент. Часто сюда относятся неформальные слова, сленг, обычно пользующийся популярностью у молодежи: *dude, mate, guy, buddy, lad, folks, fellow, chap*, а также вышеупомянутое *man*: (9) *Yes... yes.... You see, Peter, laddie, when I was fifty I reformed once —in prison; Because he thought you were straight, buddy.*

Иногда употребляется собственно название профессии или должности для номинации адресата. Обычно обращения такого типа используются в коммуникативных ситуациях, разворачивающихся в сфере образования, военного дела (*Officer, Colonel, Soldier, Sailor*) или сфере обслуживания и медицины (*Waiter, Nurse*): (10) *I need your help, Officer; That's why, soldier. But I wish to find out. Sailor!* Коммуникативная ситуация в подобных случаях требует почти полного отсутствия эмотивно-оценочного компонента и проявления определенной вежливости.

Намного большей вариативностью отличаются номинативные единицы, используемые во время общения в семейном кругу. Обращения с семьей родства широко распространены в англоязычных пьесах, например традиционные *Father, Mother, Dad, Mom, Mommy, Son, Uncle*: (11) *Sure thing, Mom; See ya later, Dad*. Если говорящий находится в определенном эмоциональном состоянии, здесь также может появиться повтор: (12) *Aunt Elinor! Aunt Elinor! Can I have an apple?* или эпитет: *CORISANDA: [writing] "Beloved Mamma"*. Последний пример, что примечательно, является образцом письменной коммуникации, который органично вписан в драматургический дискурс.

В данной семантической группе тоже есть эмотивно-оценочный потенциал. Нейтральная с точки зрения оценочности лексическая единица, содержащая сему родственных связей, может стать своеобразным триггером для генерации отрицательных эмоций у адресата. Приведем пример из пьесы американского драматурга Вальтера Викеса (Walter Wykes) *Family 2.0*:

(13) *HUSBAND: Hi, kids.*

SON: You're not my father! You're a fake! An imposter!

Приведенный пример демонстрирует расхождение установок коммуникантов. Их восприятие собственных ролевых характеристик и статусов друг друга не совпадает, что провоцирует конфликт при обращении в рамках неверно выбранной роли. В корпусе нашей выборки также оказались представлены обращения, подчеркивающие брачные узы: *wife, husband, fiancé*.

Говоря об обозначении семейных уз в обращении, следует отметить возможность одновременного отображения возрастных характеристик — здесь можно упомянуть такие номинативные единицы, как *child, baby, kid*, обычно используемые в ситуациях, где адресант разговаривает с адресатом младше: *What do you mean, child?* Иногда в целях подчеркнуть возрастные различия может использоваться номинация членов семьи в переносном значении:

(14) *POLICE OFFICER: Excuse me, Son. But what do you think you're doing?*

JOE: Well, nothing, Officer. I'm just trying to save this woman's --

Вышеупомянутое *baby* часто преподносится как выражение, употребляемое между партнерами, состоящими в романтических отношениях, как и многие ласковые слова, ставшие самостоятельными и независимыми обращениями: *dear, darling, lovely, sweetheart, honey, love* и мн. др. (15) *You betcha, sweetie. Yes, I believe it is; You, dear Christy, do everything you think you should do; We're in your house, Honey; Go to it, hon.* В такого рода

обращениях содержится ярко выраженный положительный коннотативный компонент.

Оценочный знак номинативной единицы может быть маркирован не только как положительный, но и как отрицательный. В качестве обращений могут использоваться и оскорбительные, грубые слова, наиболее типичными из которых в современной англоязычной драматургии оказались: *bastard*, *sh*thead*, *bollocks*, *f*ckers*: (16) *You son of a b*tch, I sent it to you as a feature*. Во многих случаях такое эмотивно-окрашенное обращение служит сигналом повышенной эмотивности всего высказывания. В этом случае можно в дальнейшей реплике наблюдать оценочную лексику или особенности синтаксиса, вызванные эмоциональным состоянием говорящего. Например, в следующем высказывании использование эмотивно-оценочного обращения сопровождается эллипсисом: (17) *You stupid old cancer, why you care*.

Анализ фактического материала показал, что обценная лексика в современном англоязычном дискурсе не только распространена, но ее отбор отличается разнообразием и широким простором для творчества. Как это ни странно, оскорбляя собеседника, адресант сообщения оказывается более изобретательным по сравнению с шаблонами выражения положительных коннотативных значений. Хотя, безусловно, определенные шаблоны и клише существуют в обеих группах.

Некоторые диаметрально заряженные по оценочному компоненту слова настолько частотны, что в рамках данного исследования была предпринята попытка выявить наиболее распространенные из них. Обращаясь к количественным подсчетам, можно проследить частотность использования ласковых обращений в современной англоязычной стилизованной разговорной речи и указать их процентное соотношение. В целом около 350 примеров из общей выборки в 750 лингвистических иллюстраций можно отнести к шаблонным. Интересно, что данные примеры почти в равных пропорциях распределились по двум группам — с положительной и отрицательной коннотацией. Нами были отобраны многократно используемые положительно окрашенные лексические единицы (см. Табл. 1):

Таблица 1. Количественное соотношение типовых обращений с положительным оценочным компонентом

Номинативная единица	Процентное соотношение
darling	22,1 %
dear	22 %
lovely	19,2 %
honey	15,9 %
sweetheart	11,8 %
sweetie	9 %
Итого:	100 %

Примерно одинаково распределились случаи использования таких лексических единиц, как *lovely*, *darling*, *dear*. Им уступает *honey*, которое также может встретиться в усеченной форме *hon*. На слова *sweetheart* и *sweetie* вместе приходится 20,8 % выборки. Таким образом, можно говорить об определенных фаворитах-номинациях адресатов в положительно окрашенной коммуникативной ситуации.

Можно типовые обращения с положительным оценочным компонентом сопоставить с противоположными по заложенной оценке обращениями-ругательствами. Как уже отмечалось, в данной группе есть определенное разнообразие, однако были отобраны наиболее частотные варианты (см. Табл. 2):

Таблица 2. Количественное соотношение типовых обращений с отрицательным оценочным компонентом

Номинативная единица	Процентное соотношение
b*tch	27 %
idiot	17,7 %
f*cker	14,9 %
asshole	14,2 %
fool	13,5 %
bastard	12,7 %
Итого:	100%

Представленная выше таблица отображает приблизительно одинаковые пропорции использования каждой лексемы. Несколько доминирует обидное высказывание в адрес женщин (27% случаев), что, учитывая отрицательную коннотацию представленных лексических единиц, дает тревожный повод думать об их гендерном неравноправии.

На фоне вышеперечисленных лексических единиц, обладающих ярким эмотивно-оценочным зарядом, несколько беднее выглядят обращения, которые не представляют никаких статусов, а лишь показывают отношение одного персонажа к другому или к самим себе:

(18) *DEBBIE: (she starts to walk off without leaving the check at his table) All right, cowboy; well, you have a good night, okay?*

Такого рода обращение включает в себя определенную фоновую информацию, вследствие чего появляются некоторые ассоциации. Подобные ассоциации могут быть индивидуальны и культурно обусловлены.

Обращение становится настолько значимым элементом коммуникации, что с целью избежать недопонимания коммуникант стремится быть максимально аккуратным при отборе соответствующей лексической единицы. В ряде случаев коммуникант обращается к собеседнику за подсказкой, чтобы выяснить, как правильно к нему обращаться. Соответственно, в таких случаях альтернатива включает два диаметрально противоположных, взаимоисключающих понятия:

(19) *DARIUS: [A bright smile.] Good Evening. Friend or foe?*

POLO: Friend. Definitely friend.

DARIUS: Looks like a definitely tired friend. Are you okay? <...>

DARIUS: [Pointing his gun at POLO.] Come on, friend. You're one brave cartwheeler, aren't you? Go ahead and touch the uncharted regions of Africa like Prince Henry wants you to. Touch that vile den of carnal knowledge. Some call it the doorway to Hell itself. [DARIUS unbuckles his belt.] But you're not scared.

В приведенном примере коммуникант изначально уточняет статус своего собеседника, включая его эмоционально-психическое состояние. В дальнейшем развитии диалога именно определенная совместно лексическая единица, результат совместного творчества, используется в качестве обращения.

Таким образом, человеку свойственно реализовывать творческий подход во всем, давать новые имена собеседникам, исходя из коммуникативной ситуации. Наиболее ярко это можно проследить на материале прямых обращений, содержащихся в современной англоязычной стилизованной разговорной речи, исходя из их эмотивно-оценочного потенциала.

4. Заключение

Современные малоформатные пьесы, а именно одноактные пьесы, служат уникальным источником фактического материала, поскольку такие драматургические произведения состоят в основном из диалогических реплик, причем воссозданный в рамках пьесы диалог максимально приближен

к аутентичной речи носителей языка. Интересно, что одноактные пьесы отличаются малым объемом и небольшим количеством персонажей, в них появляется относительно большое количество обращений. В условиях, когда на сцене одновременно оказываются всего два персонажа, логично предположить, что говорящий стремится не столько адресовать собственное высказывание собеседнику, сколько реализовать эмотивно-оценочный потенциал обращения.

В современной англоязычной стилизованной разговорной речи было зафиксировано значительное разнообразие в рамках различных семантических групп обращений. Использование имени собственного отличается вариативностью — используется как само имя, так и в сочетании с фамилией; в зависимости от социальных статусов коммуникантов возможно использование усеченной формы имени или прозвища, перед именем может оказаться речевая формула вежливости или оценочное прилагательное. Способы номинации собеседника обусловлены коммуникативной ситуацией и статусными характеристиками коммуникантов. Более того, способ номинации отражает то, какая из статусных характеристик адресата является приоритетной для говорящего.

Обращение в значительной степени оказывается оценочно маркированным, причем существуют уже устоявшиеся, практически клишированные обращения, которые доминируют как в положительно-окрашенном, так и в отрицательно-окрашенном контекстах, где последний несет большую вариативность. В то же время языковая личность постоянно находится в процессе «называния», словотворчества, поэтому появляются все новые варианты обращения к одним и тем же людям. Выбор определенного способа обращения будет зависеть не только от статусных характеристик коммуникантов, но и от эмоционального статуса говорящего.

Список литературы / References

- Бабаджанова Б. Ш.* Прямое и косвенное обращение как способ выражения субъективного отношения // Приволжский научный вестник. 2013. № 12-1. С. 82–84. [Babadzhanova, Bunafsha Sh. (2013) *Pryamoye i kosvennoye obrashcheniye kak sposob vyrazheniya sub'yektivnogo otnosheniya* (Direct and Indirect Appeals as a Way of Expressing a Subjective Attitude). *Privolzhskij nauchnyj vestnik*, 12-1, 82–84. (In Russian)].
- Васева И.* Русские и болгарские имена и обращения как выразители национальной культуры // Наука и культура России: Материалы VIII Международной научно-практической конференции, посвященной Дню славянской письменности и культуры памяти святых равноапостольных Кирилла и Мефодия. Самара: СамГУПС, 2011. С. 148–150. [Vaseva, Ivanka. (2011) *Russkiye i bolgarskiye imena i obrashcheniya kak vyraziteli natsionalnoy kultury*. (Russian and Bulgarian Names and Addresses as Representatives of National Culture). In *Nauka i kultura Rossii: Materialy VIII*

- Mezhdunarodnoy nauchno-prakticheskoy konferentsii, posvyashchennoy Dnyu slavyanskoj pismennosti i kultury pamyati svyatykh ravnoapostolnykh Kirilla i Mefodiya* (Science and Culture of Russia: Proceedings of VIII International Scientific-practical Conference Dedicated to Saints Cyril and Methodius Day). Samara: SamGUPS, 148–150. (In Russian)].
- Ильасова Р. С. К вопросу об обращении в современном русском языке // Гуманитарные и социальные науки. 2018. № 3. С. 72–78. [Ilyasova, Raisa S. (2018) K voprosu ob obrashchenii v sovremennom russkom yazyke (To the Issue of the Vocative in Modern Russian Language). *The Humanities and Social Sciences*, 3, 72–78. (In Russian)]. DOI: 10.18522/2070-1403-2018-68-3-72-78.
- Исин Юй. Формы обращения и вокативные функции имен нарицательных (на материале текстов художественной литературы) // Вестник Кемеровского государственного университета. 2017. № 3. С. 217–222. [Yixing, Yu. (2017) Formy obrashcheniya i vokativnye funktsii imen naritsatelnykh (na materiale tekstov khudozhestvennoi literatury) (Forms of Address and Vocative Functions of Common Nouns in Fiction). *Bulletin of Kemerovo State University*, 3, 217–222. (In Russian)]. DOI: 10.21603/2078-8975-2017-3-217-222.
- Красикова Е. Н., Соцкая Е. В. Функции вокатива в коммуникации // Вестник КГУ им. Н. А. Некрасова. 2014. № 3 (20). С. 193–195. [Krasikova, Yekaterina N., & Sot-skaya, Yevgeniya V. (2014) Funktsii vokativa v kommunikatsii (Vocative Functions in Communication). *Vestnik of Kostroma State University*, 3 (20), 193–195. (In Russian)].
- Кузюткина М. В. Глобальный английский и коммуникативные нормы русского языка: к постановке проблемы // Вестник Нижегородского государственного лингвистического университета им. Н. А. Добролюбова. 2016. № 1 (33). С. 40–49. [Kuzyutkina, Marina V. (2016) Globalnyi angliiskiy i kommunikativnye normy russkogo yazyka: k postanovke problem (Global English and the Communicative Norms of Russian: A Problem Statement). *LUNN Bulletin*, 1 (33), 40–49. (In Russian)].
- Леонтьева Л. Е. Эмоционально-оценочная характеристика вокативных высказываний в дискурсе // Вестник Челябинского государственного университета. 2011. № 3. С. 89–92. [Leontyeva, Lyudmila E. (2011) Emotsional'no-otsenoch'naya kharakteristika vokativnykh vyskazyvaniy v diskurse (Emotional-Evaluative Characteristic of Vocative Utterances in Discourse). *Bulletin of Chelyabinsk State University*, 3, 89–92. (In Russian)].
- Литвин Ф. А., Черемисина М. И. Предикативные характеристики в позиции обращения // Вопросы языка и литературы. 1968. № 11-1. С. 47–52. [Litvin, Felix A., & Chere-misina, Maya I. (1968) Predikativnyye kharakteristiki v pozitsii obrashcheniya (Predicative Characteristics in the Position of Address). *Voprosy yazyka i literatury*, 11-1, 47–52. (In Russian)].
- Минина О. Г. Обращение в современном английском языке (коммуникативные функции) // Вестник Сыктывкарского университета. Серия гуманитарных наук. 2012. № 1. С. 17–24. [Minina, Olga G. (2012) Obrashcheniye v sovremennom angliyskom yazyke (kommunikativnyye funktsii) (Address in the Modern English Language (Communicative Functions)). *Bulletin of Syktyvkar University. The Humanities Series*, 1, 17–24. (In Russian)].
- Пономаренко А. А. Роль свободных форм обращения в речеактовой структуре диалогического дискурса (на материале современного английского языка) // Вестник Санкт-Петербургского университета. 2007. № 1-2. С. 197–202.

- [Ponomarenko, Anastasia A. (2007) Rol' svobodnykh form obrashcheniya v recheaktovoy strukture dialogicheskogo diskursa (na materiale sovremennogo angliyskogo yazyka) (The Role of Independent Forms of Address in Speech Act and Structure of Modern English Discourse). *Vestnik of Saint Petersburg University*, 1-2, 197–202. (In Russian)].
- Проничев В. П. Синтаксис обращения. Л.: Ленинградский университет, 1971. [Pronichev, Viktor P. (1971) *Sintaksis obrashcheniya*. (The Syntax of Address). Leningrad: Leningrad University. (In Russian)].
- Старостина Ю. С., Леонович Л. М. Лингвоаксиологические основы коммуникативных конфликтов в англоязычном драматургическом дискурсе // Вестник Нижегородского государственного лингвистического университета им. Н. А. Добролюбова. 2022. № 2 (58). С. 63–75. [Starostina, Julia S., & Leonovich, Larissa M. (2022) Lingvoaksiologicheskiye osnovy kommunikativnykh konfliktov v angloyazychnom dramaturgicheskom diskurse (Linguoaxiological Foundations of Communicative Conflicts in the English Drama Discourse). *LUNN Bulletin*, 2 (58), 63–75. (In Russian)]. DOI: 10.47388/2072-3490/lunn2022-58-2-63-75.
- Старостина Ю. С., Харьковская А. А. Лингвоаксиологические аспекты англоязычной стилизованной коммуникации: система позитивно-оценочных средств // Вестник Нижегородского государственного лингвистического университета им. Н. А. Добролюбова. 2020. № 4 (52). С. 66–80. [Starostina, Iulia S., & Khar'kovskaya, Antonina A. (2020) Lingvoaksiologicheskie aspekty angloyazychnoy stilizovannoy kommunikatsii: sistema pozitivno-otsenochnykh sredstv (Axiological Aspects of Stylized English Communication: Developing a System of Positive Evaluation Language). *LUNN Bulletin*, 4 (52), 66–80. (In Russian)]. DOI: 10.47388/2072-3490/lunn2020-52-4-66-80.
- Федулова У. М. Стилистические функции обращения // Вестник Ленинградского государственного университета А. С. Пушкина. 2014. № 1 (1). С. 239–242. [Fedulova, Ulyana M. (2014) Stilisticheskiye funktsii obrashcheniya (Stylistic Functions of Address). *Pushkin Leningrad State University Journal*, 1 (1), 239–242. (In Russian)].
- Филиппова Е. В. Условия реализации прагмалингвистического потенциала обращений в современном англоязычном публичном дискурсе // Известия Самарского научного центра Российской академии наук. 2011. Т. 13. № 2 (4). С. 990–993. [Filippova, Elena V. (2011) Usloviya realizatsii potentsiala obrashcheniy v sovremennom angloyazychnom publichnom diskurse (Pragmalinguistic Potential of Address Forms in Modern English Public Discourse). *Izvestiya of Samara Scientific Centre of the Russian Academy of Sciences*, Vol. 13, 2 (4), 990–993. (In Russian)].
- Фирдевс Б. К. Обращение в современном русском языке: виды и функции // Вестник ВГУ: Филология. Журналистика. 2017. № 4. С. 74–76. [Firdaws, Buraihi K. (2017) Obrashcheniye v sovremennom russkom yazyke: vidy i funktsii (Address in Contemporary Russian Language: Types and Functions). *Proceeding of VSU. Series: Philology. Journalism*, 4, 74–76. (In Russian)].
- Формановская Н. И. Русский речевой этикет: Лингвистический и методический аспекты. М.: Издательство ЛКИ, 2008. [Formanovskaya, Natalya I. (2008) *Russkiy rechevoy etiket: Lingvisticheskiy i metodicheskiy aspekty* (Russian Speech Etiquette: Linguistic and Methodological Aspects). Moscow: Izdatel'stvo LKI. (In Russian)].
- Штеллинг Д. А. Грамматическая семантика английского языка. Фактор человека в языке. М.: ЧеРо, 1996. [Shtelling, Donat A. (1996) *Grammaticheskaya semantika angliyskogo*

- yazyka. Faktor cheloveka v yazyke. (Grammar Semantics of the English Language. Human Factor in Language). Moscow: CheRo. (In Russian)].*
- Янко Т. Е. Лексическая семантика обращений: семантические особенности русских антропонимов и других имен, обозначающих людей // Язык и речевая деятельность. 2011. № 11. С. 239–255. [Ianko, Tatiana E. (2011) Leksicheskaya semantika obrashcheniy: semanticheskiye osobennosti russkikh antroponimov i drugikh imyon oboznachayushchikh lyudey (Lexical Semantics of Address: Semantic Features of Russian Antroponyms and Other Names Denoting People). *Language and Language Behaviour*, 11, 239–255. (In Russian)].
- Crystal, David. (1995) *The Cambridge Encyclopedia of the English Language*. Cambridge: Cambridge University Press.
- Hudson, Richard A. (1993) *Sociolinguistics*. Cambridge: Cambridge University Press.
- Jespersen, Otto. (1924) *The Philosophy of Grammar*. Retrieved from <https://archive.org/details/in.ernet.dli.2015.282299/page/n357/mode/2up>.
- Steinberg, Danny D. (1999) *Psycholinguistics. Language, Mind, and World*. London: Longman Group Limited.
- Yule, George. (2000) *Pragmatics*. Oxford: Oxford University Press.
- Yuryeva, Yulia B. (2018) Address Forms in American English and British English: Sociopragmatic Perspective Overview. In *Mir Nauki, Kultury, Obrazovaniya*, 3, 542–544.

Источник языкового материала / Language material resources

One Act Plays. (2023, August 01) Retrieved from <https://one-act-plays.com/>.

УДК 81 42р

DOI 10.47388/2072-3490/lunn2023-64-4-162-179

ПЕРИФРАСТИЧЕСКАЯ ДЕСКРИПЦИЯ КАК СТРАТЕГИЧЕСКИЙ РЕСУРС В МАНИПУЛЯТИВНОМ ДИСКУРСЕ

В. А. Тырыгина

Нижегородский государственный лингвистический университет
им. Н. А. Добролюбова, Нижний Новгород, Россия

В фокусе внимания настоящей статьи находится перифрастическая дескрипция (ПД), рассматриваемая под углом зрения ее участия в реализации манипулятивных стратегий в манипулятивном дискурсе. Соответственно, объектом данного исследования служит ПД, в качестве предмета выступает выявление и описание способов ее использования как орудия манипуляции. Цель состоит в рассмотрении ПД как ресурса для осуществления манипулятивных стратегий. В качестве материала исследования в настоящей работе были использованы публикации британских электронных изданий. К анализу ПД был привлечен широкий спектр методов и методик от семантико-прагматических, включающих анализ интенционального и импликационного компонентов семантической структуры, до когнитивно-дискурсивных. Полученные результаты подтверждают, что ПД — это не просто синонимический оборот, это представление предмета в выгодном автору свете, создание определенного образа в уме читателя, определенной характеристики и оценки предмета. Соответственно, использование ПД предоставляет широкие возможности для манипулирования общественным сознанием. В статье детально рассматриваются механизм реноминации через замену прямой однословной номинации непрямым несколькословным комплексом, в результате чего возникают различные коммуникативные эффекты. При этом усложняющим фактором служит вплетение ПД в специальные манипулятивные приемы, посредством которых осуществляется манипулятивное воздействие, такие как мифологизация дискурса, ошибочная аргументация, навешивание ярлыков, гендерное позиционирование, в которых они играют главенствующую роль.

Ключевые слова: перифрастическая дескрипция; реноминация; манипулятивный дискурс; манипулятивная стратегия; мифологизация; идеологический ярлык; гендерное позиционирование.

Цитирование: Тырыгина В. А. Перифрастическая дескрипция как стратегический ресурс в манипулятивном дискурсе // Вестник Нижегородского государственного лингвистического университета им. Н. А. Добролюбова. 2023. Вып. 4 (64). С. 162–179. DOI: 10.47388/2072-3490/lunn2023-64-4-162-179.

Periphrastic Description as a Strategic Resource in Manipulative Discourse

Valentina A. Tyryguina

Linguistics University of Nizhny Novgorod,
Nizhny Novgorod, Russia

The focus of this article is periphrastic description (PD), considered from the point of view of its contribution in the implementation of manipulative strategies in manipulative discourse. The primary objective of the study is to examine DP as a resource for manipulative strategies. Publications of British electronic editions were used as research material in this study. A wide range of methods and techniques, from semantic-pragmatic, including the analysis of intentional and implicational components of the semantic structure, to cognitive-discursive ones, were used in the analysis of PD. The results obtained confirm that PD is not just a synonymous phrase, but a presentation of the subject in a certain light, chosen by the author, and the creation in the reader's mind of a certain image with specific characteristics and evaluation. Accordingly, the use of PD provides ample opportunities for manipulating public consciousness. The article examines in detail the mechanism of re-nomination by the replacement of a direct one-word nomination with an indirect multi-word complex, which results in various communicative effects. An additional factor that complicates things is the interweaving of PD into special manipulative techniques which help create or enhance manipulative impact, including mythologization of discourse, logical fallacies, labelling, and gender positioning.

Key words: periphrastic description; re-nomination; manipulative discourse; manipulative strategy; mythologization; ideological label; gender positioning.

Citation: Tyryguina, Valentina A. (2023). Periphrastic Description as a Strategic Resource in Manipulative Discourse. *LUNN Bulletin*, 4 (64), 162–179. DOI: 10.47388/2072-3490/lunn2023-64-4-162-179.

1. Введение

Перифрастическая дескрипция (ПД) — синтактико-семантическая фигура, состоящая в замене однословного наименования предмета или действия описательным многословным выражением, — одно из наиболее употребляемых стилистических средств, пользователи языка прибегают к его использованию намного чаще, чем может показаться. В повседневной речи это происходит скорее вынужденно, чтобы избежать повторений или в случае, когда говорящий не может вспомнить название предмета и описывает его через характерный признак. В художественном, медийном или рекламном дискурсе ПД не просто синонимический оборот, это представление предмета в выгодном автору свете, создание определенного образа в уме читателя, характеристика и оценка предмета. Соответственно, использование ПД предоставляет широкие возможности для манипулирования общественным сознанием. ПД является очень сложным лингвистическим феноменом, и это становится очевидно уже при попытках дать его определение. Среди

исследователей нет однозначного мнения, поэтому можно разделить все предлагаемые разными авторами дефиниции ПД (в лингвистической литературе используются также термины «перифраз» или «перифраза») на несколько групп: 1) ПД как описательное выражение (Ожегов, Шведова 1999; Крысин 2000); 2) ПД как стилистический прием (ЛЭС 1990; Кухаренко 2000: 95); 3) ПД как троп (Розенталь, Теленкова 1985); 4) ПД как номинация (Скребнев 1976, 2003).

Все вышеперечисленные определения, характеризующие понятие ПД под тем или иным углом, акцентируют внимание на той или иной его функции. Так, например, в первой группе определений на первый план выходит описательная функция. Из понимания ПД как замены, субститута для прямого названия логично выделяется еще одна функция — заместительная. Можно обозначить еще одну функцию ПД, а именно эмоционально-оценочную. Эта функция становится одной из главных при рассмотрении ПД как стилистического приема или тропа. Четвертое определение напоминает, что в первую очередь ПД называет предметы действительности, т. е. выполняет номинативную функцию, но так как она обозначает объекты, которым уже даны названия, в этом случае имеет место вторичная, или повторная номинация. Некоторые авторы увеличивают количество функций до десяти и более, включая, помимо повторной идентификации, дополнительную характеристику, разъяснение, варьирование с целью актуализации смысловых нюансов, экспрессивизацию, аккумулятивно-детализирующую, суггестивную, ритмообразующую функции, а также функции фольклоризации, ретардации и фасцинации (Теучеж 2008: 8–9).

Несложно заметить, что все функции тесно связаны между собой, хотя они и не обязательно реализуются одновременно в каждом факте употребления ПД. Комбинирование нескольких функций и в особенности выбор приоритетной в каждом конкретном случае обуславливает различия между разными стилями, жанрами и формами речи. Так, например, в научном дискурсе перифраз используется в своей описательной и заместительной функции, поскольку автор не заинтересован в усилении экспрессивности текста. В медийном дискурсе, напротив, больше внимания уделяется эмоционально-оценочной составляющей, так как автор нацелен не просто на передачу фактов, а на создание определенного настроения и отношения к обсуждаемой теме в умах читателей. В художественном дискурсе ПД могут быть применены для создания художественных образов, повышения эмоциональной насыщенности текста или усиления убеждающей силы высказывания (Мезенин 1983; ТСРЯ 1996). В рекламном дискурсе актуализируются положительные стороны товара и при этом вуалируются или замалчиваются отрицательные (Парасуцкая 2011). В рекламном сообщении перифраз

используется для создания иллюзии превосходства, уникальности товаров или услуг путем акцентирования внимания на их преимуществах и выгодных свойствах (Лобас 2011; Махмудова 2023). Перечисленные дискурсы в разной степени пересекаются с манипулятивным дискурсом (наряду с прилагательным «манипулятивный» также употребляются определения «манипуляторный», «манипулирующий»), под которым понимается дискурс, направленный на достижение личных, корпоративных, групповых целей, но не направленный на благо всего общества и адресата (Михалева 2009; Голубева 2009; Парсуцкая 2011; Чайковский 2011). Основным критерий, определяющий манипулятивный характер дискурса, по мнению Т. М. Голубевой, исследовавшей использование языковой манипуляции в предвыборном дискурсе, заключается «в существовании *намерения* со стороны говорящего манифестировать определенные пропозиции, с которыми адресат должен согласиться, и которые были бы отвергнуты в обычных условиях обработки информации» (Голубева 2009: 9).

Орудиями манипулятивного дискурса могут быть как средства самого языка, так и внеязыковые средства. Что касается средств языка, уместно вспомнить важное свойство языкового знака, сформулированное еще Ф. де Соссюром, заключающееся в том, что нет жесткой связи между знаком и его референтом (Соссюр 1999: 70–71). Ю. М. Скребнев, опираясь на названную характеристику знака, а именно возможность отсылать к одному и тому же фрагменту объективной действительности, используя различные языковые знаки, выстраивает стилистическую классификацию фигур замещения (Скребнев 2003: 106), когда стилистически немаркированная языковая единица становится стилистически маркированной. Результатом такой подмены становятся новые понятия и новые смыслы.

Механизм замещения, подмены имеет прямое отношение к ПД, основанной на многокомпонентной дескриптивной реноминации, где главным отличительным признаком является признак, отличный от интенциональных концептуальных признаков однословной номинации. Поскольку ПД по определению представляет собой замену общеупотребительного слова более сложным и неоднозначным вариантом, ее можно рассматривать как важный ресурс и источник манипулятивных стратегий, нацеленных на достижение необходимых адресанту целей в манипулятивном дискурсе.

Объектом данного исследования является ПД, предметом — выявление и раскрытие ее потенциалов в рамках ряда манипулятивных приемов. Цель состоит в рассмотрении ее в качестве ресурса, орудия манипуляции, вовлеченного в осуществление манипулятивных стратегий. Цель обусловила следующие задачи: определить понятие ПД, описать ее функции, рассмотреть понятия «языковая манипуляция» и «манипулятивный дискурс», выявить их

когнитивно-прагматические особенности, собрать достаточное количество примеров ПД, используемых в манипулятивном дискурсе, проанализировать особенности их функционирования с точки зрения их интегрированности в различные приемы манипулятивных стратегий.

2. Материалы и методы исследования

В качестве материала исследования в настоящей работе были использованы публикации британского электронного издания *BBC News*, охватывающие временной отрезок с 2012 по 2015 гг. и освещающие военный конфликт на Украине (или «в Украине») однобоко и тенденциозно, и поэтому данный дискурс расценивается автором статьи как манипулятивный. В нем однобокость и тенденциозность обусловлена *намерением* со стороны говорящего представить положение дел в выгодном свете для участников только одной стороны конфликта с помощью приемов, маскирующих это намерение.

Методы и приемы анализа, использованные в данном исследовании, определяются его целью и задачами. В работе задействованы следующие методы: метод номинативного анализа (выявление факта первичного или вторичного наименования); метод функционального анализа (выявление спектра функций, осуществляемых ПД); метод дефиниционно-компонентного анализа (разложение словарной дефиниции на составляющие минимальные смысловые доли); метод стилистического анализа (различение стилистически нейтральных, неотмеченных языковых единиц и стилистически отмеченных); метод концептуального моделирования (конструирование реальности определенным образом); метод дискурсивного анализа (анализ вербальной составляющей в единстве с невербальной, когнитивно-социальной составляющей); метод прагматического анализа (выявление прагматической переориентации ПД, выявление стратегий достижения целей); метод анализа намеренного нарушения логики (прагматическая интерпретация ошибочной аргументации); метод анализа идеологических ярлыков (семантическая и прагматическая интерпретация); метод анализа гендерного позиционирования (выявление языковых способов формирования определённого образа).

3. Результаты исследования и их обсуждение

В рамках манипулятивного дискурса ПД используется с целью позиционировать индивида или определенное событие таким образом, чтобы вызвать у читателя необходимую реакцию. Проблема манипулирования человеком, его сознанием и поведением неоднократно становилась предметом исследований в работах отечественных и зарубежных ученых. Рассмотрение различных определений данного явления позволяет выделить «семь

характерных признаков: 1) родовой признак — психологическое воздействие; 2) отношение манипулятора к другому как средству достижения собственных целей; 3) стремление получить односторонний выигрыш; 4) скрытый характер воздействия (как факта воздействия, так и его направленность); 5) использование (психологической) силы, “игра на слабостях”; 6) побуждение, мотивационное привнесение; 7) мастерство и сноровка в осуществлении манипулятивных действий» (Доценко 1997: 58). С учетом данных признаков явление манипуляции может быть охарактеризовано как «вид психологического воздействия, искусное исполнение которого ведет к скрытому возбуждению у другого человека намерений, не совпадающих с его актуально существующими желаниями» (Доценко 1997: 58).

Манипуляции, различного рода уловки в дискурсе, представляющие собой «совокупность разнородных приемов социально осуждаемого воздействия на адресата» (Карасик 2002: 66), имеют целью обманном путем убедить адресата встать на позиции отправителя речи, несмотря на несостоятельность фактического или логического обоснования вопроса. В процесс манипуляции вовлечены две стороны коммуникативного процесса. Однако, когда речь идет о манипуляции в средствах массовой информации, помимо манипулятора, иницирующего весь процесс, и манипулируемого, на которого он собственно направлен, появляется третий член взаимодействия — посредник, или в нашем случае медиа, — транслирующий обработанную информацию.

Следует отделить манипуляцию от внушения, несмотря на то, что они имеют ряд общих признаков: оба явления отличаются скрытым характером воздействия и направленностью на внедрение в сознание адресата идей и мнений, не совпадающих с его собственными убеждениями. Эти положения подкрепляются отсутствием адекватного восприятия и понимания у слушающего сообщение отправителя. Однако между ними также существуют различия. Во-первых, внушение представляет собой «целенаправленное, неаргументированное воздействие одного человека на другого или на группу, при котором осуществляется передача некритически воспринятой информации» (Ольшанский 2003). Внушение связано со снижением сознательности и критичности при восприятии и анализе информации, в то время как манипуляция опирается на особенности протекания мыслительных процессов и процессов обработки информации. Во-вторых, манипулятивное воздействие осуществляется посредством стратегий или приемов, которые должны оставаться незамеченными реципиентом. В свою очередь, внушение может быть назойливым и очевидным. Манипулятор использует всевозможные стратегии и приемы через все каналы поступления информации для оказания должного воздействия, несмотря на то, что их этичность и

обоснованность не всегда очевидна. В этом отношении медиа как пространство манипулятивного дискурса представляют собой средство управления сознанием, программирования мыслей и поведения (Парасуцкая 2011: 125) с помощью различных манипулятивных стратегий, которые могут убедить манипулируемого (объекта манипуляции) встать на позиции манипулятора (отправителя речи), и при этом они должны оставаться незамеченными реципиентом. Поскольку «пропозиции, актуализируемые манипулятивным дискурсом в каком-либо отношении неверны, сомнительны, они выражаются посредством скрытых стратегий, имеющих целью заблокировать проверку сообщаемой информации на правдоподобие, вероятность и приемлемость» (Голубева 2009). С целью изучения характера вовлеченности ПД в манипулятивный дискурс лингвистическому анализу были подвергнуты несколько приемов из арсенала манипулятивных стратегий, таких как: 1) мифологизация дискурса; 2) прием ошибочной аргументации; 3) присвоение идеологических ярлыков и 4) гендерное позиционирование.

3.1. Использование ПД в мифологизации дискурса

Под мифологизацией дискурса понимается приписывание реальным субъектам и процессам свойств, характерных для субъектов и процессов, фигурирующих в религиозных источниках, текстах мифов и преданий. В повседневной жизни людям свойственно мифологическое восприятие реальности, хотя они не всегда осознают это, на что обращает внимание русский философ А. Ф. Лосев: «Миф не есть нечто давно отжившее, некая выдумка, но представляет собой логически, т. е. прежде всего диалектически необходимую категорию сознания и бытия вообще» (Лосев 2023). Современные философы не отбрасывают миф, они видят в нем «высшую форму системности, доступную обыденному сознанию, <...> обыденное сознание заимствует из мифа некоторые <...> формы объяснения действительности и одновременно те или иные программы деятельности, предписания к поведению» (Автономова 1988: 177–178).

Мифологическое оформление мысли задает определенную модель восприятия дискурса, позволяющее присваивать реальным людям и событиям необходимые характеристики. Так, воссоединение с Россией концептуализируется как «возвращение в лоно Святой Руси» в восточно-украинских медиа и как «Троянская операция» в европейских медиа.

(1) *We must restore the historic injustice which befell the Russian people in the 20th Century. We need to take land which is ours by right and bring it back into the fold of Holy Russia* (BBC, 23 October 2014);

(2) *After the Trojan horse-like operation in Crimea, the government in Kiev will be very wary of any Russian involvement in Ukraine's internal affairs* (BBC, 22 August 2014).

Структурно перифрастические дескрипции *the fold of Holy Russia* и *Trojan horse-like operation* представляют собой комплексы из нескольких компонентов и заменяют однокомпонентные единицы — *Russia* в первом случае и *annexion, seizure* во втором. При этом в семантическом, стилистическом и когнитивном плане они вызывают бóльший спектр ассоциаций, чем однословные прямые номинации, активизируя в сознании реципиента определенные фрагменты языковой картины мира. С помощью замены однословной номинации несколькословной номинацией реципиенту навязывается нужный манипулятору признак, конструирующий реальность определенным образом.

Продолжая рассуждение о концептуальном моделировании с помощью религиозных отсылок, можно разобрать следующий пример:

(3) *They've been called Putin's "Hells' Angels"* (BBC, 2 May 2015).

В перифразе *Putin's "Hells' Angels"* используемом вместо номинации *motorcycle club*, эксплицитно выражены коннотации, напрямую связанные с религиозной тематикой, однако здесь более интересна имплицитная коннотация, возникающая в результате активации в памяти адресата фрейма, частью которого является перифрастическая дескрипция *Hells' Angels / Ангелы Ада*, и представляющая клуб в невыгодном свете: один из крупнейших в мире мотоклубов, нередко обвиняется в торговле наркотиками, рэкете, насилии и убийствах. В ПД, позиционирующей байкерский клуб как нарушителей закона, не имеется достаточных оснований для обвинения, тем не менее благодаря ей активизируются обусловленные фреймингом, концептуальным моделированием ментальные процессы, вызывающие негативное к мотоклубу отношение. Фреймом называется фоновое знание, актуализируемое в определенном контексте, или когнитивная среда, в соответствии с которой происходит интерпретация содержания (Sperber, Wilson 1995). Иначе говоря, слова и факты имеют смысл тогда, когда они являются частью фрейма, организующего их путем акцентирования тех аспектов, которые нужно подчеркнуть

3.2. Использование перифрастической дескрипции в приеме ошибочной аргументации

Приемы ошибочной аргументации используются в манипулятивном дискурсе с целью убедить реципиента в истинности суждений, пропозиции которых ложны, неточны, сомнительны или необоснованны с точки зрения здравого смысла (Whitman 2001). Читатели охотно верят необоснованным

доводам и ошибочным аргументам, когда манипулятор обращается к культурным представлениям, социальным нормам и поведенческим установкам. Исходя из того, что основными функциями ПД в манипулятивном дискурсе выступают замещение и имплицитная эмоциональная оценка явления, она является эффективным инструментом подмены аргументов и внедрения необходимых импликатур через прием ошибочной аргументации. Скрытое воздействие осуществляется путем апелляции к ментальным моделям, которые являются менее устойчивыми по сравнению с объективной реальностью, что позволяет оперировать параметрами, обладающими высокой степенью релевантности для реципиента.

Так, одним из приемов ошибочной аргументации является «аргумент к массам» (*ad populem*), с помощью которого адресант вместо обоснования своей точки зрения пытается привлечь на свою сторону большинство аудитории, используя не вызывающие возражения доводы, связанные, например, с семейными ценностями:

(4) *The father of four portrays himself as a pragmatic politician who sees Ukraine's future in Europe* (BBC, 7 June 2014).

Содержащаяся в этой перифрастической дескрипции импликатура подразумевает его социальную идентификацию с определенной группой (в данном случае, с группой родителей), акцентируется и становится социально значимой для индивида, также принадлежащего к этой группе. Возникает одобрительное отношение к описываемому лицу, происходит семантическое переключение знака (*father*) из когнитивного плана в прагматический, объективированное содержание денотата проектируется в плоскость субъективно-эмоциональных оценок и переживаний.

Цель следующего ошибочного рассуждения (*argumentum ad hominem*) состоит в том, чтобы дискредитировать оппонента, не обращая внимания на предмет дискуссии, оспорить аргументы на основе личных характеристик или свойств человека.

(5) *Igor Sechin is another big name on the US list. A former intelligence officer and long-term ally of Mr Putin, the most prominent of the inner circle figures who influence Kremlin policy* (BBC, 15 September 2014).

В данном примере в ПД вынесен признак, призванный вызвать настороженность и недоверие у обывателя (*intelligence officer*), контекстуально принудить читателя к формированию неодобрительного отношения. Таким образом, выбор определенной характеристики позволяет манипулировать восприятием и сужать смысловое поле. Этот фрагмент также показывает, что, когда прототип ПД дескрипции мало известен широкой западной читательской аудитории, часто сначала представлена прямая, традиционная

номинация, состоящая из имени и фамилии, а в следующем предложении появляется непрямая перифрастическая дескрипция.

Одним из самых активно используемых приемов является «апелляция к обстоятельствам, окружающим человека» (*circumstantial ad hominem*). Так, президент Владимир Путин активно осуждается европейскими медиа за его склонность окружать себя хорошими старыми друзьями на высших государственных постах:

(6) *A thorn in the side of the Russian political establishment was campaigning against the endemic corruption, and coining a phrase that has stuck in everyone's minds — “the party of crooks and thieves”* (BBC, 19 July 2013).

Приведенный пример содержит две ПД: первая (*A thorn in the side of the Russian political establishme*) отсылает к известному оппозиционеру и критику российского президента, вторая описывает обстоятельства (*the party of crooks and thieves*) так, как их видит и интерпретирует данный оппозиционер. Негативная коннотация составляющих вторую ПД, которая косвенно описывает обстоятельства, окружающие президента, настолько очевидна, что вызывает у реципиента неприязнь, отторжение и даже ненависть.

Еще один прием ошибочной аргументации — это ссылка на авторитетный источник (*argumentum ad verecundiam*):

(7) *Mr Obama called Mr Poroshenko a “wise selection” to lead Ukraine* (BBC UK, 7 June 2014).

В приведенном примере прямая номинация референта (*Mr Poroshenko*) и его непрямая перифрастическая номинация (*a “wise selection”*) даны в рамках одного высказывания, причем автором перифрастического описания является авторитетный источник (*Mr Obama*).

Интерес представляет прием ссылки на человека или группу людей, к которым целевая аудитория испытывает чувства ненависти и/или страха (*reductio ad Hitlerum*, или *argumentum ad Hitlerum*). Данный прием содержит логическую уловку, разновидность неверной ассоциации и ошибки причины-следствия:

(8) *As to who might be behind such an attack, the Kremlin's “chief spin doctor”, TV anchorman Dmitry Kiselev, made clear who he thought stood to benefit most* (BBC Europe, 7 March 2015).

В этом примере за непрямой ПД следует прямая номинация, так как западноевропейскому реципиенту названное медийное лицо может быть неизвестно. Компонент *Kremlin*, содержащийся в дескрипции, метонимически отсылает к группе лиц, представляющих политических противников, следовательно, потенциальную угрозу. Идея доводится до абсурда, все, что ассоциируется со словом *Kremlin*, представляется неприемлемым.

3.3. Использование перифраза в приеме «присвоение идеологических ярлыков»

Функционирование ПД как единицы замещения позволяет изменять отношение к описываемому явлению путем включения в ее структуру идеологически окрашенных слов, наделенных отрицательной коннотацией, не имеющих непосредственной связи с описываемым явлением. В анализируемом манипулятивном дискурсе релевантным является присвоение идеологических ярлыков «фашизм» и «нацизм». Изначальная категоризация этих идеологий как чуждых как европейскому, так и российскому сообществу обуславливает возникновение социальных представлений и ассоциаций с опасностью и злом. Приобретенная отрицательная коннотация объясняет их использование с целью демонизации человека, его действий и идей.

(9) *Her words, the first time comments about the Ukraine crisis have been attributed to her, have given columnists license to play **the** “Is Russian President Vladimir Putin **the next Adolf Hitler?**” game* (BBC, 6 March 2014).

Имя одиозной исторической фигуры (*Adolf Hitler*) становится именем нарицательным, четко ассоциирующимся с определенной характерной чертой данной исторической фигуры (жажда мирового господства). Актуализация данного аллюзивного перифраза, образованного на основе метафорической антономазии, связана с процессами памяти и обработки информации, а именно, с ментальными моделями в эпизодической памяти. Манипулировать, согласно ван Дейку, означает создавать, активизировать и использовать ментальные модели (Van Dijk 2006). Формирование подходящих ментальных моделей ограничивает свободу интерпретации внедряемой информации и уменьшает возможность отторжения ее реципиентом, тем самым помогая осуществить манипулятивное намерение.

В роли идеологических ярлыков употребляются также отрицательно-заряженные идеологемы «сталинизм» и «комсомол», в противовес понятиям «демократия» и «свобода».

(10) *They are not even oligarchs, who built up their wealth through shrewdness or wisdom. They are **a bunch of former Komsomol activists, turned democrats, turned patriots, who grabbed everything into their own hands*** (BBC Europe, 19 July 2013)

В этом фрагменте прямая однословная номинация *oligarchs* заменяется непрямой дескрипцией **a bunch of former Komsomol activists**, включающей в качестве компонента идеологический ярлык *Komsomol*.

В следующем предложении Сегежа, город в Карелии, перифрастически описывается как **a resumed gulag of the Stalin era**, в качестве идеологического ярлыка ПД содержит слово *Stalin*:

(11) *She was planning to alight a few stops earlier at Segezha — a resumed gulag of the Stalin era* (BBC Europe, 19 July 2013).

Подобные отсылки к недавнему историческому прошлому с помощью неясных комплексных понятий, включенных в ПД, отчасти потерявших свое изначальное семантическое значение, тем не менее, поддерживают образ агрессивного изолированного общества, не готового к контакту с европейским сообществом. Размытые или утраченные семантические значения заменяются новыми негативными смыслами как результат политической пропаганды. Они нацелены на пробуждение у реципиента сильных эмоций — подозрения, ненависти, страха и т. д.

3.4. Использование перифрастической дескрипции в приеме «гендерное позиционирование»

В конце 80-х годов XX века социологи К. Уэст и Д. Циммерман разработали концепцию гендера, согласно которой ситуативное поведение представителей каждого пола осуществляется в соответствии с нормативными представлениями для них о наиболее приемлемых взглядах и видах деятельности (West, Zimmerman 1987). Конструирование гендера представляет собой своеобразный процесс категоризации поведения мужчин и женщин с точки зрения идеологии. Он включает в себя актуализацию фундаментальных ценностей, идеологий и норм, т. е. является видом контекстуального принуждения.

Акцентуация пола в манипулятивном дискурсе чаще всего направлена на создание негативного отношения к образу. С целью позиционирования индивида таким образом, чтобы вызвать у читателя необходимую реакцию, активно используется перифрастическая номинация. Ниже будет рассмотрено позиционирование, направленное на дискредитацию мужчины-политика. Во внимание принимаются такие факторы, как внешность, семейный статус, одежда. Несмотря на то, что чаще дискредитация осуществляется путем демаскулинизации, в отношении формирования образа политического лидера Российской Федерации намечаются две противоположные тенденции.

Первая заключается в чрезмерном акцентировании типично мужских черт, ассоциирующихся с силой (твердость, уверенность, решительность), и, как следствие, представляющих президента В. Путина как потенциального агрессора, угрозу для мирового сообщества:

(12) *...the successor of the KGB's domestic arm; The judo black belt appears to relish his macho image; ...the one, who goes horse riding bare-chested* (BBC, 24 April 2015).

Вторая тенденция связана с проведением имплицитных параллелей с типично женской манерой поведения (сочувствие, эмоциональность):

(13) *How deep is the Xi-Putin bromance* (BBC, 24 April 2015).

Слово *bromance* происходит от английских слов *bro* (просторечная форма *brother*) и *romance*. Термин был придуман для того, чтобы описать отношения, складывающиеся между скейтбордистами, которые проводили вместе очень много времени. *Bromance — a close, emotionally intense, non-sexual bond between two (or more) men.*

(14) *Russian leader plays agony aunt over dog* (BBC, 16 April 2015).

Термин *agony aunt* применяется часто для характеристики *колумниста*, в газетах и журналах, который традиционно представляется как пожилая женщина, утешающая написавших и дающая мудрые советы для решения их проблем, хотя на самом деле за персоной одной такой «тётушки» может быть команда редакторов.

В противовес образу главы государства его политическое окружение описывается как

(15) *neutrals seen as little more than spineless yes-men* (BBC, 24 April 2015).

Анализ словарных дефиниций слов *spineless yes-men* позволяет выявить следующие компоненты данной ПД:

– *spineless — lacking courage and determination — used to show disapproval;*

– *yes-man — someone who always agrees with and obeys their employer, leader etc in order to gain some advantage — used to show disapproval.*

Дефиниционный анализ конститuentов ПД подтверждает, что в данном случае демаскулинизация показана через отсутствие признаков доминантной мужественности (*lacking courage and determination, always agrees with and obeys their employer* плюс помета, указывающая на неодобрение *used to show disapproval*), желаемых для политического лидера.

4. Заключение

В настоящей работе был продемонстрирован потенциал ПД под углом зрения ее вовлеченности в манипулятивные стратегии. Данный подход обусловливается более широкой трактовкой изучаемого понятия, а именно его пониманием как описательной единицы, выполняющей заместительную и эмоционально-оценочную функцию, что способствует формированию представления о явлениях и событиях и осуществлению скрытого воздействия. Выполненное исследование позволяет утверждать, что ПД не является просто лингвистическим инструментом для более подробного описания предмета или явления, поскольку в её основании лежит признак, отличный от

интенционального концептуального признака однословной номинации. Результатом реноминации являются различные коммуникативные и идеологические эффекты, проявляющиеся в ее способности создавать определенное впечатление или ассоциации, влиять на эмоциональное состояние, формировать предубеждения или манипулировать суждениями. Эмпирические данные, представленные в настоящей статье, дают основания рассматривать ПД как значимый стратегический ресурс в формировании ложных пропозиций манипулятивного дискурса в рамках следующих приемов.

1. В приеме мифологического оформления мысли в структуру ПД как многокомпонентного дескриптивного комплекса вводится мифоним, словесный знак, отсылающий к мифу, который задает определенную модель восприятия дискурса, позволяющего присваивать реальным людям и событиям необходимые характеристики, актуализирует с помощью таких словесных знаков ложное, искаженное представление о мире, о связях и отношениях между явлениями окружающей действительности.

2. В приеме ошибочной аргументации ПД используется как средство апелляции к ментальным моделям, релевантным для реципиента, для убеждения его в истинности суждений, пропозиции которых ложны. Замена наименования происходит на основе: сокращения дистанции между политиком и аудиторией; включения политической фигуры в группу, вызывающую неприязнь реципиента; обращения к обстоятельствам, окружающим человека; аналогии с событиями и явлениями, обладающими отрицательной коннотацией в сознании реципиента.

3. Прием навешивания идеологических ярлыков позволяет включить в структуру ПД как многокомпонентного дескриптивного комплекса идеологически окрашенные ярлыки, обладающие для европейского сообщества отрицательной коннотацией. Такой прием способствует формированию негативного отношения к описываемым объектам.

4. ПД как средство гендерного позиционирования способствует акцентуации пола за счет апелляции к фундаментальным ценностям, нормам и идеологиям, т. е. является видом контекстуального принуждения. Позиционируя политическую фигуру как мужчину или женщину, говорящий представляет и оценивает его / ее с точки зрения соответствия критериям, определяющим членство в гендерной категории. В фокусе оказываются такие параметры, как внешность, одежда, семейный статус и подробности личной жизни.

Дальнейшая перспектива исследования видится в расширении арсенала используемых для анализа манипулятивных приемов (в частности, *argumentum ad ignorantiam*, *argumentum ad novitatem*, *argumentum ad*

antiquitatem), построенных на использовании ПД с целью выявления и описания идеологических эффектов, возникающих в результате реноминации.

Список литературы / References

- Автономова Н. С. Разум. Рассудок. Рациональность. М.: Наука, 1988. [Avtonomova, Nataliya S. (1988) *Razum. Rassudok. Racional'nost'* (Mind. Reason. Rationality). Moscow: Nauka. (In Russian)].
- Голубева Т. М. Языковая манипуляция в предвыборном дискурсе: на материале американского варианта английского языка: Дис. ... канд. филол. наук. Н. Новгород, 2009. [Golubeva, Tatiana M. (2009) *Jazykovaja manipuljacija v predvybornom diskurse: na materiale amerikanskogo varianta anglijskogo jazyka*: dis. ... kand. filol. nauk (Language Manipulation in Pre-Election Discourse: Based on the Material of the American Variant of the English Language: PhD (Advanced) Thesis in Philology). Nizhny Novgorod. (In Russian)].
- Доценко Е. Л. Психология манипуляции: феномены, механизмы и защита. М.: ЧеРо, Издательство МГУ, 1997. [Docenko, Evgenij L. (1997) *Psihologija manipuljacji: fenomeny, mehanizmy i zashhita* (The Psychology of Manipulation: Phenomena, Mechanisms and Defenses). M.: CheRo, Izdatel'stvo MGU. (In Russian)].
- Карасик В. И. Языковой круг: личность, концепты, дискурс. Волгоград: Перемена, 2002. [Karasik, Vladimir I. (2002) *Jazykovej krug: lichnost', koncepty, diskurs* (Language Circle: Personality, Concepts, Discourse). Volgograd: Peremena. (In Russian)].
- Кухаренко В. А. Practice in English stylistics. Підручник – Вінниця: Нова книга, 2000. [Kuharenko, Valeria A. (2000) *Practice in English stylistics*. Pidruchnik-Vinnicya: Nova kniga. (In Russian)].
- Крысин Л. П. Толковый словарь иноязычных слов. 2-е изд., доп. М.: Рус. яз., 2000. [Krysin, Leonid P. (2000) *Tolkovyj slovar' inozazychnyh slov*. 2-e izd., dop. (Explanatory Dictionary of Foreign Words). 2nd ed., add. Moscow: Rus. jaz. (In Russian)].
- Лингвистический энциклопедический словарь (ЛЭС) / Под ред. В. Н. Ярцевой. М: «Советская энциклопедия», 1990. [Lingvisticheskiy jenciklopedicheskiy slovar' (1990). Pod red. V. N. Jarcevoj. M: «Sovetskaja jenciklopedija» (Linguistic Encyclopedic Dictionary (LED). Ed. Yarzseva, Viktoria N.). M: "Soviet Encyclopedia". (In Russian)].
- Лобас П. П. Тропика как средство манипулирования и убеждения (на примере эвфемизмов и дисфемизмов, используемых в политическом дискурсе) // Известия высших учебных заведений. Северо-Кавказский регион. Общественные науки. 2011. № 3 (163). С. 105–108. [Lobas, Pavel P. (2011) *Tropika kak sredstvo manipulirovanija i ubezhdenija (na primere jevfemizmov i disfemizmov, ispol'zuemyh v politicheskom diskurse)* (Tropics as a Means of Manipulation and Persuasion (on the Example of Euphemisms and Dysphemisms Used in Political Discourse). *Bulletin of Higher Education Institutes North Caucasus Region*, 3 (163), 105–108. (In Russian)].
- Лосев А. Ф. Диалектика мифа [Электронный ресурс]. URL: <https://azbyka.ru/otechnik/6/dialektika-mifa/> (дата обращения: 14.11.2023). [Losev, Aleksei F. (2023, November 14) *Dialektika mifa* (Dialectics of Myth). Retrieved from <https://azbyka.ru/otechnik/6/dialektika-mifa/>. (In Russian)].
- Махмудова Ю. П. Использование эвфемизмов в рекламном дискурсе [Электронный ресурс] // Молодой ученый. 2023. № 3 (450). С. 216–220. URL:

- <https://moluch.ru/archive/450/98684/> (дата обращения: 15.06.2023). [Mahmudova, Julduzat R. (2023) Ispol'zovanie jevfemizmov v reklamnom diskurse (The Use of Euphemisms in Advertising Discourse). *Molodoj uchenyj*, 3 (450), 216–220. Retrieved from <https://moluch.ru/archive/450/98684/>. (In Russian)].
- Мезенин С. М. Образность как лингвистическая категория // Вопросы языкознания. 1983. № 6. С. 48–57. [Mezenin, Sergej M. (1983) *Obraznost' kak lingvisticheskaja kategorija* (Imagery as a Linguistic Category). *Voprosy jazykoznanija*, 6, 48–57. (In Russian)].
- Михалева О. Л. Политический дискурс: специфика манипулятивного воздействия. М.: Librokom, 2009. [Mihaleva, Olga L. (2009) *Politicheskij diskurs: specifiika manipuljativnogo vozdejstvija* (Political Discourse: Specifics of Manipulative Influence). Moscow: Librokom. (In Russian)].
- Ольшанский Д. В. Политический PR. СПб: Питер, 2003. [Ol'shanskij, Dmitrij V. (2003) *Politicheskij PR* (Political PR). St.-Petersburg. (In Russian)].
- Ожегов С. И., Шведова Н. Ю. Толковый словарь русского языка: 80 000 слов и фразеологических выражений / Российская академия наук. Институт русского языка им. В. В. Виноградова. 4-е изд., доп. М.: Азбуковник, 1999. [Ozhegov, Sergej. I., & Shvedova, Nataliya Ju. (1999) *Tolkovoj slovar' russkogo jazyka: 80 000 slov i frazeologicheskijh vyrazhenij* / Rossijskaja akademija nauk. Institut russkogo jazyka im. V. V. Vinogradova. 4-e izd., dop. (Explanatory Dictionary of the Russian Language: 80000 Words and Phraseological Expressions / Russian Academy of Language. Vinogradov Russian Language Institute). 4th ed. add. Moscow: Azbukovnik. (In Russian)].
- Парасуцкая М. И. Манипуляция и «манипулятивный дискурс» в лингвистике: принципы исследования // Вестник Удмуртского университета. Серия: История и филология. 2011. Вып. 2. С. 124–129. [Parasutskaya, Marina I. (2011) *Manipuljacija i «manipuljativnyj diskurs» v lingvistike: principy issledovanija* (The Manipulation and the “Manipulative Discourse” in Linguistic: The Principles of Investigations). *Bulletin of Udmurt University. History and Philology Series*, 2, 124–129. (In Russian)].
- Розенталь Д. Э., Теленкова М. А. Словарь-справочник лингвистических терминов. Пособие для учителя. 3-е изд., испр. и доп. М: Просвещение, 1985. [Rozenal', Ditmar Je., Telenkova, Margarita A. (1985) *Slovar'-spravochnik lingvisticheskijh terminov. Posobie dlja uchitelja. 3-e izd., ispr. i dop.* (Dictionary of Linguistic Terms: Teacher's Manual. 3rd edition, revised and enlarged). Moscow: Prosveshcheniye. (In Russian)].
- Скробнев Ю. М. Основы стилистики английского языка: Учебник для ин-тов и фак. иностр. яз. 2-е изд., испр. М.: ООО «Изд-во Астрель»: ООО «Изд-во АСТ», 2003. [Skrebnev, Jurij M. (2003) *Osnovy stilistiki anglijskogo jazyka: Uchebnik dlja in-tov i fak. inostr. jaz. 2-e izd., ispr.* (Fundamentals of English Stylistics: Textbook for Institutes and Faculties of Foreign Languages. Instr. 2nd ed., revised). Moscow: ООО «Izdatel'stvo Astrel'», ООО «Izdatel'stvo AST». (In Russian)].
- Скробнев Ю. М. Очерк теории стилистики. Горький: [б. и.], 1976. [Skrebnev, Jurij M. (1976) *Oчерк teorii stilistiki* (An Essay on the Theory of Stylistics). Gor'ki. (In Russian)].
- Соссюр Ф. де Курс общей лингвистики. Екатеринбург: Изд-во Урал. ун-та, 1999. [Sossjur, Ferdinand de. (1999) *Kurs obshhej lingvistiki* (Course of General Linguistics). Ekaterinburg: Izd-vo Ural. un-ta. (In Russian)].
- Теучезж З. Г. Структурно-семантическая и коммуникативно-прагматическая специфика лингвистической парафразы (на материале русского и французского языков): Автореф. ... дис. канд. филол. наук. Майкоп, 2008. [Teucezh, Zamira G. (2008)

Strukturno-semanticheskaia i komunikativno-pragmaticheskaia specifika lingvisticheskoj parafrazy (na materiale russkogo i francuzskogo jazykov): Avtoref. Dis. kand. filol. nauk (Structural-Semantic and Communicative-Pragmatic Specificity of Linguistic Paraphrase (Based on the Material of the Russian and French Languages). Extended Abstract of PhD Thesis in Philology). Maykop. (In Russian)].

Толковый словарь русского языка: в 4 т. Т. 3 (ТСРЯ / Сост. В. В. Виноградов и др.; гл. ред. Б. М. Волин, Д. Н. Ушаков. М.: Изд. центр «Терра», 1996. [*Tolkovyj slovar' russkogo jazyka* (1996): v 4 t. T. 3 (TSRJa) (Explanatory Dictionary of the Russian Language in 4 vols. Vol. 3. Compiled by Viktor V. Vinogradov et al.; Editors-in-chief Boris M. Volin, Dmitrij N. Ushakov. Moscow: Izd. centr «Terra». (In Russian)].

Чайковский Д. В. Манипулятивный дискурс как способ воспроизводства власти [Электронный ресурс] // Исторические, философские, политические и юридические науки, культурология и искусствоведение. Вопросы теории и практики. 2011. № 6-2 (12). С. 185–188. URL: <https://www.gramota.net/eng/materials/3/2011/6-2/52.html> (дата обращения: 15.11.2023). [Chaikovskii, Denis V. (2011) Manipuljativnyj diskurs kak sposob vosproizvodstva vlasti Voprosy teorii i praktiki (Manipulative Discourse as a Way of Reproduction of Power). *Historical, Philosophical, Political and Law Sciences, Culturology and Study of Art. Issues of Theory and Practice*, 6-2 (12), 185–188. Retrieved from <https://www.gramota.net/eng/materials/3/2011/6-2/52.html>. (In Russian)].

Sperber, Dan, & Wilson, Deirdre. (1995) *Relevance: Communication and Cognition* (2nd ed.). Oxford: Blackwell, 1995. Retrieved from: http://www.phon.ucl.ac.uk/home/PUB/WPL/02papers/wilson_sperber.pdf.

Van Dijk, Teun A. (2006) Discourse and Manipulation. *Discourse and Society*, 17 (2), 359–383.

Whitman, Glen. (2001) *Logical Fallacies and the Art of Debate*. Retrieved from: <http://www.csun.edu/~dgw61315/fallacies.html>.

West, Candace, & Zimmerman Don H. (1987) Doing Gender. *Gender and Society*, 1, 2, 125–151.

Источники языкового материала / Language material resources

Ukraine rebels dream of New Russia. BBC News, 23 October 2014. Retrieved from <https://www.bbc.com/news/world-europe-29721466>.

Ukraine Conflict: Russian Aid or Trojan Horse? BBC News, 22 August 2014. Retrieved from <https://www.bbc.com/news/world-europe-28752878>.

Make-up memes mock Russian bikers. *BBC News*, 2 May 2015. Retrieved from <https://www.bbc.co.uk/news/blogs-trending-32529980>.

Profile: Ukraine's President Petro Poroshenko. *BBC News*, 7 June 2014. Retrieved from <https://www.bbc.com/news/world-europe-26822741>.

How far do EU-US sanctions on Russia go? *BBC News*, 15 September 2014. Retrieved from <https://www.bbc.com/news/world-europe-28400218>.

Alexei Navalny jailed: Russia's Mandela moment? *BBC News*, 19 July 2013. Retrieved from <https://www.bbc.co.uk/news/world-europe-23348735>.

Obama condemns Russian 'dark tactics' in Ukraine. *BBC News*, 7 June 2014. Retrieved from <https://www.bbc.com/news/world-europe-27691607>.

Who killed Russia opposition politician Boris Nemtsov? *BBC News*, 7 March 2015. Retrieved from <https://www.bbc.com/news/world-europe-31693234>.

Hillary Clinton's Putin-Hitler analogy. *BBC News*, 6 March 2014. Retrieved from <https://www.bbc.co.uk/news/blogs-echochambers-26476643>.

Gracie, Carrie. Brothers again? How deep is the Xi-Putin bromance? *BBC News China*, 24 April 2015. Retrieved from <http://www.bbc.com/news/world-asia-china-32409409>.

Please Mr Putin: Russian leader plays agony aunt over dog. *BBC News*, 16 April 2015. Retrieved from <https://www.bbc.com/news/world-europe-32337719>.

УДК 81-119

DOI 10.47388/2072-3490/lunn2023-64-4-180-191

СТРАТЕГИЯ ОПЕРАТИВНОГО ИНФОРМИРОВАНИЯ АДРЕСАТА В АНГЛОЯЗЫЧНОМ ЖАНРЕ ФУТБОЛЬНОГО КОММЕНТАРИЯ

В. А. Тырыгина, В. В. Занозина, И. Н. Кабанова

Нижегородский государственный лингвистический университет
им. Н. А. Добролюбова, Нижний Новгород, Россия

В фокусе внимания настоящей статьи находится жанр футбольного комментария, рассматриваемый с точки зрения реализации в нем стратегии информирования. Соответственно, объектом данного исследования служит жанр футбольного комментария, а предмета состоит в выявлении и описании стратегии информирования и соответствующих ей тактик в текстах данного жанра. Целью исследования является описание актуальной стратегии и тактик сообщения информации при комментировании футбольного матча в медийном пространстве. В качестве материала исследования в настоящей работе были использованы видеотрансляции футбольных матчей английских команд. К анализу стратегий и тактик в жанре футбольного комментария были привлечены методы прагматического и дискурсивного анализа.

Вступая в коммуникацию, люди имеют в виду достижение тех или иных целей. В связи с этим важным умением становится способность вычленить суть или дешифровать ключевые моменты коммуникативного взаимодействия в обществе. В статье коммуникативная стратегия трактуется как комплекс речевых действий, направленных на достижение коммуникативной цели в ситуации общения с адресатом. Детально рассматривается тактика стратегии информирования, реализуемая посредством ряда коммуникативных тактик, предназначенных для решения конкретной коммуникативной задачи, среди которых: тактика кооперации, тактика положительного оценивания, тактика детализации происходящего и тактика акцентирования внимания и эмоционального сопереживания. Результатом проведенного исследования является выделение названных четырех тактик и языковых средств их воплощения.

Ключевые слова: жанр футбольного комментария; стратегия информирования; тактика кооперации; тактика оценивания; тактика детализации; тактика акцентирования внимания.

Цитирование: Тырыгина В. А., Занозина В. В., Кабанова И. Н. Стратегия оперативного информирования адресата в англоязычном жанре футбольного комментария // Вестник Нижегородского государственного лингвистического университета им. Н. А. Добролюбова. 2023. Вып. 4 (64). С. 180–191. DOI: 10.47388/2072-3490/lunn2023-64-4-180-191.

Strategy of Promptly Informing the Addressee in the English-Language Football Commentary

Valentina A. Tyrygina, Vlada V. Zanozina, Irina N. Kabanova

Linguistics University of Nizhny Novgorod, Russia

The focus of this article is the genre of European football (soccer) commentary, considered from the point of view of implementing the strategy of informing the addressee. The authors identify and describe the strategy of informing the addressee and its corresponding tactics in the texts of this genre, using video broadcasts of English team football matches as research material and utilizing the methods of pragmatic and discourse analysis. When starting a communication process, people hope to achieve certain goals; thus the ability to isolate the essence or decode the key points of communicative interaction in society becomes an important skill. The article interprets a communicative strategy as a set of speech actions aimed at achieving a specific communicative goal when communicating with an addressee. It provides a detailed analysis of the communicative tactics involved in the strategy of informing the addressee and designed to solve a specific communicative task, including tactics of cooperation, tactics of positive assessment, tactics of detailing, and tactics of emphasizing attention and emotional empathy. The result of the study is the identification of these four tactics and the linguistic means of their implementation.

Key words: genre of football commentary; informative strategy; cooperation tactics; evaluation tactics; detailing tactics; focusing attention tactics.

Citation: Tyrygina, Valentina A., Zanozina, Vlada V., Kabanova Irina N. (2023). Strategy of Promptly Informing the Addressee in the English-Language Football Commentary. *LUNN Bulletin*, 4 (64), 180–191. DOI: 10.47388/2072-3490/lunn2023-64-4-180-191.

1. Введение

Коммуникация — часть повседневной жизни человеческого общества. Вступая в коммуникацию люди имеют в виду достижение тех или иных целей. В связи с этим важным умением становится способность вычленивать суть или дешифровать ключевые моменты коммуникативного взаимодействия в обществе. Актуальность исследования, представленного в статье, обусловлена значительным интересом лингвистов к изучению прагматических аспектов речевого взаимодействия в спортивной среде.

Большое внимание изучению коммуникативных стратегий и тактик стали уделять в середине 80-х годов прошлого века, что во многом было связано с интересом исследователей к анализу дискурса. В частности, Т. А. ван Дейк, рассматривал понятия стратегий и тактик с точки зрения когнитивистики, изучая стратегии интерпретации дискурса (Ван Дейк 1989: 274). И. Н. Борисова посвятила свои работы изучению теории коммуникативной стратегии, исходя из понимания стратегии как воплощения цели в процессе общения (Борисова 1996). Е. В. Клюев анализирует стратегии и тактики с точки зрения их коммуникативной интенции (Клюев 2002).

Иными словами, с точки зрения прагматической целеустановки и задач говорящего.

Для достижения коммуникативных целей и задач используются коммуникативная стратегия и коммуникативные тактики, обусловленные коммуникативной интенцией говорящего и определяющие формальную сторону коммуникативного поведения.

Очевидно, что категории стратегии и тактики применяются в военном искусстве, где они обозначают долгосрочное планирование и реализацию военных действий. Заимствование данных категорий в лингвистический узус не меняет вышеуказанных значений, поскольку в самих терминах так и сохраняется идея планирования и реализации намерений говорящего в процессе общения.

Т. А. ван Дейк установил, что коммуникативная стратегия — это наиболее общая инструкция «для каждой конкретной ситуации интерпретации» (Ван Дейк 1989: 274). Коммуникативная стратегия позволяет достигать не только индивидуальные цели отправителя информации, но и более глобальные социальные цели. Выбор коммуникативной стратегии, по мнению Т. А. ван Дейка, зависит от конкретного намерения адресанта в данной коммуникативной ситуации. Продолжая развивать подход Т. А. ван Дейка к пониманию коммуникативной стратегии, О. С. Иссерс трактует ее как «комплекс речевых действий, направленных на достижение коммуникативной цели» (Иссерс 2008: 72).

Авторы данной статьи разделяют точку зрения О. С. Иссерс и понимают под коммуникативной стратегией последовательность коммуникативных ходов, выбранных для достижения определенных целей. Основываясь на данном утверждении, можно констатировать, что коммуникативная стратегия непосредственно связана с этапом планирования. Как сообщает О. С. Иссерс, стратегия представляет собой когнитивный план общения, оптимальным образом реализующий коммуникативные цели и задачи субъекта коммуникации (Иссерс 2008: 100).

Стратегии всегда реализуются с помощью коммуникативных тактик, которые стоит понимать как отдельно взятые речевые акты, необходимые для реализации коммуникативной стратегии в той или иной степени. Набор применяемых тактик может быть разнообразен и динамичен, поскольку изменения в процессе речевого взаимодействия могут привести к смене цели говорящего и его общей коммуникативной стратегии.

Е. В. Ключев предлагает следующее определение коммуникативной тактики: «Коммуникативная тактика рассматривается в качестве совокупности практических ходов в реальном процессе речевого взаимодействия» (Ключев 2002: 19). В этом определении прослеживается наиболее очевидное

различие между понятиями стратегии и тактики, которое заключается в том, что стратегия связана с основной целью речевого акта, а тактика подчиняется более конкретным намерениям говорящего, т. е. «последовательно реализовав коммуникативные стратегии и тактики, говорящий способен обеспечить достижение цели речевого общения» (Гагарская 2006: 196). Таким образом, мы можем сказать, что стратегии и тактики всегда обусловлены целью коммуникативного взаимодействия в любом виде дискурса.

В данной работе авторы поставили цель провести узконаправленный анализ стратегии информирования зрителей и слушателей комментатором в процессе трансляции футбольного матча. Для комментатора важно удерживать внимание адресата, сделать свои объяснения понятными и доступными. Для достижения задуманного комментатор выбирает необходимую последовательность коммуникативных ходов.

2. Материалы и методы исследования

Материалом для исследования послужили видеотрансляции футбольных матчей английских команд (*Manchester City, Aston Villa, Manchester United, Liverpool, Chelsea*) национальной Премьер-лиги. Нами была осуществлена расшифровка текстов данных матчей для их последующего лингвистического анализа.

Методы данного исследования определяются целями и задачами, состоящими в выявлении того, как комментатор доносит до зрителей и слушателей информацию по объяснению событий на поле, с помощью каких тактик. В работе применяются такие общенаучные методы, как метод наблюдения и обобщения, они являются вспомогательными методами, дополняющими собственно лингвистические методы. Среди лингвистических методов особо важен метод прагматического анализа, направленный на выявление лингвистических ресурсов, участвующих в реализации интенции говорящего, а также дискурсивный метод, позволяющий рассматривать комментируемое событие с точки зрения единства вербального и невербального содержания. При анализе тактических импликаций в жанре футбольного комментария был использован метод лексико-синтаксического и прагматического анализа для выявления основных коммуникативных тактик в процессе комментирования. Для установления коммуникативных целей комментатора был использован функциональный метод.

3. Результаты исследования и их обсуждение

Спортивный дискурс является объектом исследования многих научных дисциплин. Данному виду дискурса посвящены работы таких ученых, как Б. А. Зильберт (1991); В. И. Карасик (2000; 2002); А. Б. Зильберт (2001);

О. А. Панкратова (2005); Э. Г. Никитина (2010); Д. А. Ребрушкина (2014) и др. Спортивный дискурс представлен разнообразием и разноплановостью жанров. Разнообразие жанров определяется вариативностью целей, хронотопа и участников. Футбольный комментарий — один из жанров спортивного дискурса.

Одной из важных функций жанра футбольного комментария является информирование зрителя о происходящем футбольном событии. Стратегия объективного информирования, реализуемая посредством непротиворечивого донесения до слушателя смыслового содержания информации, основывается на нескольких тактиках, которые должны обеспечивать успешную передачу информации.

Как отдельный жанр спортивного дискурса, футбольный комментарий имеет схожие черты с некоторыми жанрами массмедийного дискурса, которые существуют в режиме реальной трансляции с присущими таким видам дискурса чертами: быть спонтанным, неподготовленным и зависимым от хода футбольного события. Одновременно с этой характеристикой важной целью говорящего является цель информирования зрителей. Анализ материала на основе футбольных матчей позволил определить, что возможности реализации коммуникативной стратегии информирования варьируются в зависимости от условий игры и индивидуальной способности говорящего предоставлять необходимую информацию в нужный момент. Более того, умение воспользоваться моментом и сообщить информацию демонстрирует профессионализм говорящего и быстроту его речевой реакции в непредсказуемой ситуации.

Наиболее очевидными тактиками, обеспечивающими доступность и интерес к получаемой информации, можно назвать тактику кооперации, тактику положительного оценивания, тактику детализации происходящего и тактику акцентирования внимания и эмоционального сопереживания.

3.1. Тактика кооперации

Важно отметить, что отличительной чертой жанра футбольного комментария, равно как и других жанров дискурса спорта, является передача и обмен информацией между комментатором и большой аудиторией, что актуализирует социальную направленность спорта. В основе одной из тактик, реализуемых в жанре футбольного комментария, лежит тактика кооперации, которая сводится к обращению к аудитории с целью расположения и установления взаимопонимания с ней для успешной передачи необходимой информации.

Апелляция к адресату, даже массовому, является важным элементом коммуникативного взаимодействия в жанре футбольного комментария. От формы апелляции во многом зависит личный успех адресанта, достижение

цели информирования и положительная атмосфера транслируемого футбольного события.

В приводимом фрагменте:

(1) *You are privileged wherever you are, wherever you decided to listen to today. You are privileged to be a fan of Manchester City football club*, — обращаясь к адресату, комментатор использует апеллятив *you* несколько раз в одном предложении, что связано с эмоциональным подъемом при передаче информации *you are privileged, wherever you decided*. Кроме этого, комментатор индивидуализирует каждого отдельного болельщика, обращаясь к нему как к отдельно взятому зрителю, имплицитно показывая его значимость. Называя слушателей «фанатами» — *you are privileged to be a fan of Manchester City football club*, — говорящий сокращает межличностную дистанцию с массовым адресатом, повышая тем самым уровень доверия.

Эффективность коммуникации футбольного комментария определяется способностью говорящего адаптироваться и контролировать свою речевую деятельность с учетом когнитивно-прагматической установки, интересов и настроения адресата. Яркие и кульминационные моменты игры всегда синтаксически сопряжены с эмоциональными по характеру и восклицательными по коммуникативному типу предложениями:

(2) *Midway inside the Villa plays it in the gap to G. Jesus. It reaches de Bruyne. De Bruyne into the penalty area. Unbelievable! Oh my goodness!* В данном примере присутствует не только прилагательное *Unbelievable*, но и междометие *Oh my goodness!*, выраженное словосочетанием.

Рассматривая жанр футбольного комментария, мы можем констатировать, что тактика кооперации в данном жанре соответствует требованиям Г. П. Грайса, который сформулировал основные кооперативные принципы. Они гласят, что коммуникативные ситуации должны изучаться с позиций их соответствия или несоответствия целям общения и правилам коммуникативного поведения; что коммуникативная деятельность представляет собой совместную деятельность участников диалога, которые имеют общие цели; что процесс общения включает этапы (шаги), каждый из которых предполагает верификацию уместности высказываний, применяемых в коммуникативных ситуациях; а также тот факт, что вклад каждого из коммуникантов на определенном этапе коммуникации должен с необходимостью соответствовать цели общения (Грайс 1985), что можно наблюдать в жанре футбольного комментария.

3.2. Тактика положительного оценивая

Коммуникативная тактика положительного оценивая эксплицируется во фрагментах футбольного комментария с помощью ряда лексических средств, которые призваны прежде всего реализовать одну из важных

функций жанра футбольного комментария в медийном пространстве — быть информативным, но доступным жанром. Объективность и эффективная комплементарность происходящего на поле является движущим фактором для привлечения зрителей к экрану во время трансляции. Адресант осуществляет выбор таких средств оценивания, которые позволяют сохранить фокусировку на конкретном событии, прислушиваясь к мнению адресанта. Лексическими единицами, которые используются при реализации тактики положительного оценивания в жанре футбольного комментария, являются положительно коннотированные прилагательные и наречия, выступающие в роли комплиментарных атрибутивных признаков:

(3) *Takes a deflection corner... great chance for the blues...* В данном примере описание игрового момента с угловым ударом оценивается говорящим как отличный момент *great chance* для одной из команд. В другом фрагменте:

(4) *...de Bruyne into the penalty area. Unbelievable!* — действия одного из игроков характеризуются восторженным прилагательным *unbelievable*.

Нередко в речи комментатора можно заметить реализацию тактики положительного оценивания через обоснование критических замечаний. Данная тактика может выражаться в аргументативных высказываниях.

В нижеприведённом фрагменте комментатор стремится продемонстрировать реализацию успешного момента на поле с помощью суперлативной формы прилагательного *his slightest touch* и наречия *well*, чтобы описать одновременно и мастерство, и использование возможности в данном моменте игры, который заканчивается успехом. Схожая ситуация с успешным отражением мяча и использованием наречия *well* наблюдается и в двух следующих примерах:

(5) *It's palmed away well by Ederson and... now de Bruyne is on the counter and City are advancing three on three here*, когда вратарь успевае ладонью выбить мяч из ворот.

(6) *That ball was right under the crossbar just dropping... just needed his slightest touch and he does well to flick it out for a corner.*

Нельзя сказать, что жанр футбольного комментария отличает исключительно положительное оценивание со стороны говорящего, но оно, в свою очередь, эффективно встраивается в общую коммуникативную стратегию информирования, которая стремится привлечь зрителя созданием положительного образа обозреваемого футбольного события.

3.3. Тактика детализации происходящего

Информирование адресата является одной из важных целей адресанта футбольного комментария, которое базируется на функциональных особенностях данного жанра. Фактор адресованности также влияет на

коммуникативно-прагматический выбор лексико-семантического наполнения футбольного комментария с целью удовлетворения информационного запроса адресата. Наиболее действенным и интенсивно используемым инструментом расшифровки визуальной информации оказывается лексический уровень, включающий единицы с дескриптивно-действенной семантикой. Они служат прагматическими сигналами информативной направленности и отражают событийность футбольного комментария. Лексико-семантический уровень, будучи основным для осуществления оценивания, является наиболее изученным уровнем выражения оценки и описания действия.

Рассмотрим следующий пример:

(7) *De Bruyne, de Bruyne now advances and it goes to Zinchenko. Wide on the left-hand side Zinchenko. Cuts in field. Comes again. Plays it towards Rodrigo. Oh, my goodness me!* Тактика детализации в данном фрагменте находит свое выражение в выборе языковых средств: использование имен собственных для локализации и идентификации позиционного расположения футболистов на поле (*De Bruyne, Zinchenko, Rodrigo*), использование предлогов с пространственно-динамическим значением (*goes to, on the left-hand side, cuts in, plays it towards*) актуализируют конкретно-значимые точки для понимания движения игроков и мяча.

Использование признаков глагольных имен (*keeps, slipped, picks up, plays, hits, takes*) позволяет детализировать действия футболистов на поле и также предоставлять точную информацию зрителю:

(8) *De Bruyne keeps on coming he keeps on coming. He's then slipped. G. Jesus picks up the ball and plays it to Foden and Foden hits it. Wide. Takes a deflection corner. Great chance for the blues;* равно как и использование числительных выполняет уточняющую функцию при сообщении новой информации:

(9) *The captain in his last ever game as a blue Fernandinho game number 383. Nine incredible years at the club. He says farewell to City today.*

Таким образом, мы можем констатировать значимость роли детализирующей тактики в жанре футбольного комментария, которая необходима для передачи достоверной информации в рамках общей стратегии информирования.

3.4. Тактика акцентирования внимания и эмоционального сопереживания

Тактика акцентирования внимания на особо значимых фрагментах информации в жанре футбольного комментария — это практические действия, которые совершаются адресантом с целью выделения или подчеркивания особенной значимости сообщаемой в данный момент информации. Данная задача может быть достигнута посредством использования некоторых

эмфатических синтаксических средств, которые не только привлекают внимание адресата в контексте звучащей речи, но и создают условия для сопереживания эмоций.

В ходе исследования удалось выявить некоторые синтаксические средства, которые позволяют комментатору акцентировать внимание слушателя. Во-первых, инверсионные изменения, которые сопровождаются установкой эмфатического ударения на наиболее важную часть информации, как в следующем примере:

(10) *They've done it the hard way but my goodness **have they done it**.* Здесь говорящий стремится подчеркнуть результативность и успех выступающей команды и привлечь внимание зрителя к этому моменту. Во-вторых, акцентирование информации может происходить за счет повторов, среди которых могут встречаться стилистически мотивированные анафорические повторы (см. пример (1)): ***You are privileged wherever you are, wherever you decided to listen to today. You are privileged to be a fan of Manchester City football club,*** чтобы продемонстрировать правильность выбора, особое положение зрителей и яркость совместно переживаемых эмоций при просмотре кульминационного матча сезона.

Нередко комментатор может прибегнуть к повтору собственных мыслей с помощью утвердительного подтверждения правоты собственных рассуждений в процессе комментирования:

(11) *They have come from two-nil down. **Yes, two-nil down to turn the match on its head and beat Aston Villa by three goals to two.***

Вышеуказанные примеры демонстрируют важную роль тактики акцентирования в реализации стратегии информирования зрителей в процессе футбольного комментирования, которая позволяет выделить важную часть сообщаемой информации, зафиксировать внимание зрителей на главном и создать нужную эмоциональную атмосферу.

4. Заключение

Таким образом, понятия «стратегии» и «тактики» должны анализироваться неразрывно друг от друга, поскольку они являются способом реализации общего замысла той или иной стратегии. В работе было показано, что стратегия информирования в футбольном комментарии осуществляется с помощью следующих четырех тактик:

1) тактика кооперации сводится к обращению к аудитории посредством использования апеллятивов с целью сокращения межличностной дистанции с адресатом;

2) тактика положительного оценивая эксплицируется с помощью положительно коннотированных прилагательных и наречий, призванных

дополнить описание атрибутивными признаками или выступить аргументативными фактами критических замечаний;

3) тактика детализации находит свое выражение в использовании имен собственных, предлогов с пространственно-динамическим значением, признаков глагольных имен и числительных для пространственной локализации и уточнения необходимой информации в процессе информирования адресата;

4) тактика акцентирования внимания и эмоционального сопереживания реализуется посредством использования синтаксических повторов с целью выделения важной информации для зрителей.

Вышеперечисленные реализующие тактики обладают явной прагматикой информирования, что в полной мере коррелирует с функциональной направленностью жанра футбольного комментария, суть которого сводится к пояснению, расшифровке и сообщению актуальной для зрителя-болельщика информации. В данной работе последовательно описаны коммуникативные тактики стратегии информирования (тактика кооперации, тактика положительного оценивания, тактика детализации происходящего и тактика акцентирования внимания и эмоционального сопереживания), которые в совокупности позволяют установить отношения взаимодействия между адресантом и адресатом и определяют эффективность выполнения главной цели жанра футбольного комментария.

Список литературы / References

- Борисова И. Н.* Дискурсивные стратегии в разговорном диалоге // Русская разговорная речь как явление городской культуры. Екатеринбург: Урал. гос. ун-т, 1996. С. 21–48. [Borisova, Irina N. (1996) *Diskursivnyye strategii v razgovornom dialoge* (Discourse Strategies in Conversational Dialogue). *Russkaya razgovornaya rech' kak fenomen gorodskoy kul'tury* (Russian Colloquial Speech as a Phenomenon of Urban Culture). Ekaterinburg: Ural. gos. un-t, 21–48.]
- Гагарская Е. А.* Коммуникативные стратегии и тактики в речевом жанре объявления о знакомстве // Речевое общение. 2006. Вып. 8–9 (16–17). С. 196–201. [Gagarskaya, Elena A. (2006) *Kommunikativnyye strategii i taktiki v rechevom zhanre obyavleniya o znakomstve* (Communicative Strategies and Tactics in the Speech Genre of Dating Advertisements). *Rechevoe obshchenie* (Speech Communication), 8–9 (16–17), 196–201. (In Russian)].
- Грайс Г. П.* Логика и речевое общение // Новое в зарубежной лингвистике: лингвистическая прагматика. М.: Прогресс, 1985. Вып. XVI. С. 217–237. [Grice, Gerbert. P. (1985) *Logika i rechevoe obshcheniye* (Logic and Speech Communication). *Novoe v zarubezhnoy lingvistike: lingvisticheskaya pragmatika* (New in Foreign Linguistics: Linguistic Pragmatics). Moscow: Progress, Vol. XVI, 217–237. (In Russian)].
- Дейк ван Т. А.* Язык. Познание. Коммуникация. Пер. с англ. / Сост. В. В. Петров; под ред. В. И. Герасимова; вступ. ст. Ю. Н. Караулова и В. В. Петрова. М.: Прогресс, 1989. [Dijk van, Teun A. (1989) *Yazyk. Poznaniye. Kommunikatsiya* (Language. Cognition.

- Communication). Transl. from English / comp. V. V. Petrova; ed. Vladimira I. Gerasimova; entry art. Yuriy N. Karaulova and V. V. Petrova. M.: Progress. (In Russian)].
- Зильберт А. Б. Спортивный дискурс: точки пересечения с другими дискурсами (проблемы интертекстуальности) // Язык, сознание, коммуникация: Сб. статей / Отв. ред. В. В. Красных, А. И. Изотов. М.: МАКС Пресс, 2001. Вып. 19. С. 103–112. [Zilbert, Aleksandr B. (2001) Sportivnyy diskurs: tochki peresecheniya s drugimi diskursami (problemy intertekstual'nosti) (Sports Discourse: Points of Intersection with other Discourses (Problems of Intertextuality). In Krasnyh, Viktoria V. & Izotov, Andrej I. (eds.) *Yazyk, soznanie, kommunikaciya* (Language, Consciousness, Communication). Moscow: MAKS Press. Issue 19. 103–112. (In Russian)].
- Зильберт Б. А. Тексты массовой информации. Саратов: Изд-во СГУ, 1991. [Zilbert, Boris A. (1991) *Teksty massovoy informatsii*. (Mass Media Texts.). Saratov: Izd-vo Saratov. un-t. (In Russian)].
- Иссерс О. С. Коммуникативные стратегии и тактики русской речи. М.: URSS/УРСС; ЛКИ, 2008. [Issers, Oksana S. (2008) *Kommunikativnyye strategii i taktiki russkoy rechi* (Communicative Strategies and Tactics of Russian Speech.). M.: URSS; LKI. (In Russian)].
- Карасик В. И. Языковой круг: личность, концепты, дискурс. Волгоград: Перемена, 2002. [Karasik, Vladimir I. (2002) *Yazykovoy krug: lichnost', ponyatiya, diskurs* (Language Circle: Personality, Concepts, Discourse). Volgograd: Peremena. (In Russian)].
- Карасик В. И. О типах дискурса // Языковая личность: институциональный и персональный дискурс: Сб. науч. тр. Волгоград: Перемена, 2000. С. 5–20. [Karasik, Vladimir I. (2000) O tipakh diskursa (On the Types of Discourse). In *Yazykovaya lichnost': institucional'nyĭ i personal'nyĭ diskurs: Sb. nauch. tr.* (Linguistic Personality: Institutional and Personal Discourse: Collection of Scientific Papers. Volgograd: Peremena. 5–20. (In Russian)].
- Клюев Е. В. Речевая коммуникация. Москва: Рипол классик, 2002. [Klyuev, Evgeny V. (2002) *Rechevaya kommunikatsiya* (Speech Communication). Moscow: Ripol classic. (In Russian)].
- Никитина Э. Г. Особенности спортивного дискурса // Теория языка и межкультурная коммуникация. 2010. № 1 (7). С. 75–78. [Nikitina, Elina. G. (2010) Osobennosti sportivnogo diskursa (Features of Sports Discourse). *Theory of Language and Intercultural Communication*, 1 (7), 75–78. (In Russian)].
- Панкратова О. А. Лингвосемиотические характеристики спортивного дискурса: Автореф. дис. ... канд. филол. наук. Волгоград, 2005. [Pankratova, Olga. A. (2005) *Lingvosemioticheskiye kharakteristiki sportivnogo diskursa: avtoref. dis. ... kand. filol. nauk* (Lingvosemiotic Characteristics of Sports Discourse: Extended Abstract of PhD Thesis in Philology). Volgograd. (In Russian)].
- Ребрушкина Д. А. Текст спортивной аналитической статьи в дискурсе спортивных СМИ [Электронный ресурс] // Огарёв-Online. 2014. № 8 (22). URL: <http://cyberleninka.ru/article/n/tekst-sportivnoy-analiticheskoy-stati-v-diskurse-sportivnyh-smi> (дата обращения: 15.11.2023). <http://cyberleninka.ru/article/n/tekst-sportivnoy-analiticheskoy-stati-v-diskurse-sportivnyh-smi> <http://cyberleninka.ru/article/n/tekst-sportivnoy-analiticheskoy-stati-v-diskurse-sportivnyh-smi> [Rebrushkina, Daria. A. (2014). Tekst sportivnoy analiticheskoy stat'i v diskurse sportivnykh SMI (Text of a Sports Analytical Article in the Discourse of Sports Media). *Ogarev-Online*, 8 (22). Retrieved

from <http://cyberleninka.ru/article/n/tekst-sportivnoy-analiticheskoy-stati-v-diskurse-sportivnyh-smi>. (In Russian)].

Источники языкового материала / Language material resources

Liverpool v Chelsea Premier League 2008/2009. Retrieved from
<https://www.youtube.com/watch?v=VCm9LjqWxSQ>.

Manchester United v Chelsea — Premier League 2007/2008. Retrieved from
<https://www.youtube.com/watch?app=desktop&v=D6kdajLqEtM>.

Manchester City v Aston Villa — Premier League 2021/2022. Retrieved from
<https://www.youtube.com/watch?v=A73vTnMLENM>.

УДК 811.161.1.37

DOI 10.47388/2072-3490/lunn2023-64-4-192-208

СПОСОБЫ ВЫРАЖЕНИЯ ОЦЕНКИ В РЕЧИ НОСИТЕЛЕЙ РУССКОГО ЯЗЫКА И ИНОФОНОВ: ЛИНГВОДИДАКТИЧЕСКИЙ АСПЕКТ

А. В. Федосеева

Государственный институт русского языка им. А. С. Пушкина,
Москва, Россия

В статье представлены результаты исследования, проведенного среди иностранных учащихся, владеющих русским языком на уровне от В1 и выше, и носителей русского языка. Целью исследования стало выявление и группировка наиболее частотных способов выражения негативной оценки в русском языке. Материалом исследования послужили письменные оценочные высказывания инофонов и носителей русского языка, полученные в ходе анкетирования. Исследование проводилось методами анкетирования, описания и сопоставительного анализа. В исследовании приняли участие 85 респондентов, из них 35 инофонов и 50 носителей языка. В результате исследования были выявлены и проанализированы восемь способов выражения оценки, использованных респондентами. Указанные способы выражения оценки были рассмотрены в порядке от более частотных к менее частотным и проанализированы с методической точки зрения. Данные анкет продемонстрировали высокую частотность собственно номинативных оценочных единиц в оценочных высказываниях как носителей языка, так и инофонов. Отмечено, что иностранные учащиеся значительно реже (по сравнению с носителями языка) используют устойчивые синтаксические конструкции с оценочным значением, а также прибегают к иронической оценке. Это обстоятельство позволило сделать вывод о необходимости специального обучения соответствующим единицам в практическом курсе русского языка. Полученные результаты указывают на проблемные моменты и лакуны в знании инофонами оценочных единиц на основном и продвинутом этапах изучения русского языка, а также в умении их использовать в процессе продуцирования оценочных высказываний. К основным направлениям методической работы была отнесена работа с собственно оценочной лексикой и грамматическими конструкциями, включающая в себя расширение словарного запаса и умение выразить различные виды оценки наиболее емко и точно. Особое внимание следует уделять и работе с текстами различной стилистической принадлежности. Дальнейшие перспективы исследования связаны с более подробным лингвистическим анализом структуры оценочных высказываний, а также с разработкой методических материалов по обучению способам выражения оценки.

Ключевые слова: оценочные единицы; субъективная модальность; методика преподавания; русский язык как иностранный; современный русский язык.

Цитирование: Федосеева А. В. Способы выражения оценки в речи носителей русского языка и инофонов: лингводидактический аспект // Вестник Нижегородского государственного лингвистического университета им. Н. А. Добролюбова. 2023. Вып. 4 (64). С. 192–208. DOI: 10.47388/2072-3490/lunn2023-64-4-192-208

Ways of Expressing Evaluation in the Speech of Russian Native Speakers and Russian Language Learners: a Linguodidactic Perspective

Anna V. Fedoseeva

Pushkin State Russian Language Institute, Moscow, Russia

The article presents the results of a study conducted among foreign students who speak Russian at levels B1+ and native Russian speakers. The aim of the study was to identify and group the most frequent ways of expressing negative assessment in Russian. The material of this study comprised written evaluation statements made by foreigners and native speakers of the Russian language, obtained during the survey. The study was conducted using the methods of questioning, description, and comparative analysis. The study involved 85 respondents, including 35 foreigners and 50 native speakers. As a result of the study, the author identified and analyzed eight varieties of expressing negative assessment used by the respondents. The results were examined in terms of frequency and analyzed from a methodological point of view. The data of the questionnaires demonstrates the high frequency of actual nominative subjectivity units in evaluative statements made by both native speakers and foreigners. It is noted that, in contrast to native speakers, foreign students are much less likely to use colloquial syntactic structures with evaluative meanings or to resort to ironic assessments. This led to a conclusion about the need for more special training in using relevant units within practical courses of Russian as a foreign language. The obtained results indicate a number of problematic areas and gaps in the knowledge of subjectivity units by foreign speakers at the intermediate and advanced stages of learning Russian as a foreign language as well as in their ability to use these units in the production of evaluative statements. The main methodological challenges include working with evaluative vocabulary and grammatical structures, expansion of vocabulary, and training students to express various types of assessment accurately and efficiently. Particular attention should be paid to working with texts of various stylistic registers. Further research prospects are associated with a more detailed linguistic analysis of the structure of evaluative statements as well as with the development of methodological materials for teaching ways of expressing subjective assessment.

Key words: subjectivity units; subjective modality; methodology of teaching; Russian as a foreign language; modern Russian language.

Citation: Fedoseeva, Anna V. (2023). Ways of Expressing Evaluation in the Speech of Russian Native Speakers and Russian Language Learners: A Linguodidactic Perspective. *LUNN Bulletin*, 4 (64), 192–208. DOI: 10.47388/2072-3490/lunn2023-64-4-192-208.

1. Введение

Выражение оценки различных объектов окружающей действительности является важной составляющей повседневной коммуникации. Оценка, будучи одной из разновидностей субъективной модальности, зачастую содержится и в семантике других модальных значений, придавая им дополнительную, в том числе эмоциональную, окраску.

Значительное количество отечественных и зарубежных исследователей обращается к оценке как философской, логической и лингвистической

категории (Wright von 1963a, 1963b; Palmer 2001; Вольф 2006; Larreya 2009; Осипчук 2010; Смирнова 2013; Першутин 2016; Цзин 2017; Kiefer 2017; Сюмэй 2018; Афанасьева 2019 и др.). Тем не менее следует отметить, что, несмотря на устойчивый интерес лингвистов к данной проблематике, общепризнанной классификации способов выражения оценки в современном русском языке не существует, однако можно говорить о разработанных типологиях оценочных значений (Арутюнова 1999) и их функциональной классификации (Маркелова 2013), а также о выделении моделей оценочных ситуаций и различных подходах к группировке оценочных единиц в рамках того или иного уровня языковой системы. Говоря о разнообразии средств выражения оценки в русском языке (в частности эмоциональной оценки), исследователи отмечают более широкий языковой и экстралингвистический «репертуар» отрицательных оценок по сравнению с положительными (Лукьянова 1986: 49), что может быть связано как с большим разнообразием оттенков отрицательных эмоций у человека в целом, так и с более частотной необходимостью «объяснить» мотивацию отрицательной оценки собеседнику, приводящей к большей детализации оценочной семантики с помощью различных единиц.

В русском языке средства выражения оценки отличаются многообразием и вариативностью, а передача оценочных смыслов может осуществляться единицами всех уровней языковой системы: интонационными конструкциями, словообразовательными аффиксами, лексическими и фразеологическими единицами, содержащими оценочные семы в прямом или переносном значении, устойчивыми синтаксическими конструкциями с оценочной семантикой. Оценочные высказывания, продуцируемые носителями языка, чаще всего характеризуются сочетанием оценочных единиц разных уровней, что способствует более точной передаче не только эксплицитно выраженного, но и имплицитного, подразумеваемого отношения говорящего.

В методике преподавания русского языка как иностранного обучению оценочным единицам также уделяется внимание, что представляется вполне естественным, поскольку отмеченное выше многообразие средств выражения оценки значительно затрудняет овладение необходимым набором оценочных единиц, позволяющим выразить собственное отношение к предметам и явлениям окружающей действительности, а также понимать оценочные высказывания собеседников в процессе изучения русского языка как иностранного (РКИ). Оценочные лексемы и конструкции предлагаются для ознакомления иностранным учащимся в ряде известных учебных пособий (Скороходов, Хорохордина 2015; Каргы, Нечаева 2020; Коврижкина 2020 и др.). Несмотря на то что обще- и частнооценочные лексические единицы

входят в программы по РКИ уже на начальном этапе обучения, особую актуальность данный материал приобретает на более высоких уровнях.

2. Характеристика материала и методов исследования

Целью нашего исследования являлось определение наиболее частотных способов выражения оценки в речи носителей языка и инофонов, владеющих русским языком на уровне от В1 и выше. Выявление таких единиц и их подробный анализ позволит в дальнейшем применить полученные данные при разработке дидактических материалов для курса РКИ на продвинутом этапе обучения.

В ходе исследования были использованы методы наблюдения, описания, анкетирования, сопоставительного анализа.

В основу анкеты, предложенной респондентам, был положен иллюстративный материал к тесту фрустрационных реакций С. Розенцвейга (Фрустрация 2004). Языковым материалом для исследования стали письменные ответы респондентов, выражавшие негативную оценку полученной информации. Отметим, что психологический аспект не принимался во внимание в процессе анализа полученных данных, а примеры из психологической методики были использованы лишь в качестве высказываний-стимулов для оценочной реакции респондентов.

3. Результаты исследования и их обсуждение

Иностранцы учащиеся, проживающие в русской языковой среде или имеющие возможность регулярно общаться с носителями языка и взаимодействовать с аутентичными текстами на изучаемом языке, довольно быстро осознают необходимость специального обращения к средствам выражения оценки на занятиях по РКИ на продвинутом этапе. Значительный словарный запас и владение большинством необходимых для повседневной коммуникации грамматических конструкций на уровнях В2 — С1, на первый взгляд, позволяет инофонам уверенно чувствовать себя в условиях реального, внеаудиторного общения. В то же время именно реальная коммуникация вскрывает существующие лакуны в знаниях и умениях студентов, что нередко приводит к коммуникативным неудачам, вызванным непониманием оценок, выражаемых носителями языка, или собственным неумением выразить оценку адекватными конкретной ситуации средствами.

В рамках данной статьи мы не будем рассматривать подробно национально-культурную и социокультурную составляющие оценки, которые, несомненно, играют важную роль в процессе вынесения оценочных суждений носителями того или иного языка, ведь, «формируя у обучающихся новую языковую личность, мы, по сути, создаем новое измерение их

языкового существования» (Романтовский 2020: 129). На данном этапе сосредоточимся на собственно языковых средствах выражения оценки, вызывающих трудности у иностранцев.

Оценочные единицы русского языка, на наш взгляд, представлены в современных учебных пособиях для продвинутого этапа достаточно фрагментарно и несистемно. В то же время в требования к общему владению русским языком как иностранным на уровне В2 (ТРКИ-II) входит умение выражать и выяснять достаточно объемный набор оценочных интенций (интеллектуальное отношение, эмоциональная, рациональная, морально-этическая, социально-правовая оценка) (ГОСТ 1999а: 8–9), а требования к уровню С1 (ТРКИ-III) предполагают использование перечисленных «оценочных акций» в соответствии с меняющейся тактикой речевого поведения собеседников (ГОСТ 1999б: 10). Кроме того, высокий уровень владения русским языком как иностранным подразумевает и умение стилистически варьировать средства выражения оценки в зависимости от ситуации и условий коммуникации, а также понимать имплицитно выраженное отношение говорящего.

В проведенном ранее диагностическом тестировании, предварявшем разработку спецкурса «Средства выражения оценки в русском языке» (Федосеева 2016: 114), мы отмечали зоны функционально-семантического поля оценки, вызывающие наибольшие затруднения в восприятии иностранных учащихся уровня В1+ и выше. К ним были отнесены:

- разговорная лексика и фразеология;
- слова, содержащие оценочные словообразовательные аффиксы (*людишки, человечие*);
- полисеманты, содержащие оценку в одном или нескольких значениях, в том числе энантиосемичные лексемы, содержащие противоположную оценку (*кислый, сладкий, железный, собака*);
- частицы и другие служебные слова как частотные элементы оценочных высказываний (*да уж, ну и, же*).

Результаты опытного группового обучения показали, что специальное рассмотрение указанных групп единиц в рамках занятий по РКИ значительно улучшает навыки понимания аутентичных оценочных высказываний учащимися (Федосеева 2016: 155). Однако проведенное исследование было направлено в большей степени на работу с рецептивными навыками иностранных учащихся, а краткосрочность обучения не позволила в должной мере обратить внимание на продуцирование оценочных высказываний инофонами в различных коммуникативных ситуациях. Результаты нового исследования, описываемого в данной статье, позволили сделать ряд выводов относительно имеющихся навыков продуцирования оценочных

высказываний у иностранцев, изучающих русский язык не менее одного года, а также сопоставить эти данные с результатами анкетирования носителей языка. Последнее обстоятельство представляется особенно важным, поскольку, с нашей точки зрения, определение объема языкового материала для обучения средствам выражения оценки в курсе РКИ должно основываться не только на описательных исследованиях языка, лексикографическом материале и имеющемся корпусе текстов различных стилей, но и на живых примерах речи современных носителей русского языка.

В анкетировании приняли участие 35 иностранных респондентов, изучающих русский язык более одного года (уровень от В1+ и выше), и 50 носителей языка в возрасте от 18 до 65 лет, проживающих в России. В задачу респондентов входило написать высказывание, содержащее негативную оценку и являющееся ответом на заданную в анкете реплику. Представленные реплики и иллюстративный материал были выбраны из психологического теста фрустрационных реакций С. Розенцвейга (более подробно см. [Федосеева 2020]). Таким образом, каждый респондент должен был построить 10 мини-диалогов, в которых собеседник негативно оценивает предложенные в заданных репликах ситуации, их участников или свое собственное поведение. Выбор средств выражения негативной оценки в качестве объекта исследования был обусловлен описанным выше преобладанием оценочных единиц с негативной семантикой над средствами выражения положительной оценки, что значительно расширяло потенциальный выбор языковых средств респондентами.

Реплики-стимулы, предложенные в анкете, можно условно разделить на три группы по типу предложенных ситуаций общения / проблем (см. Табл. 1).

Таблица 1. Ситуации общения и материалы анкеты

<p>Бытовые ситуации (повседневное общение)</p>	<p>Официальные ситуации (официальный стиль общения)</p>	<p>Конфликтные ситуации (реплика-стимул содержит прямое обвинение / негативную оценку собеседника)</p>
<p>1. <i>Это ужасно, вы разбили любимую вазу моей матери!</i></p> <p>2. <i>Как обидно, что моя машина сломалась, и вы из-за этого опоздали на поезд!</i></p> <p>3. <i>Она должна была быть здесь еще 10 минут назад!</i></p>	<p>4. <i>Согласно библиотечным правилам вы можете одновременно брать только две книги. (библиотекарь — читателю).</i></p> <p>5. <i>Все сотрудники лаборатории не согласны с вашим распоряжением.</i></p> <p>6. <i>По утвержденным недавно правилам, на таких заявках должна быть подпись главного бухгалтера.</i></p> <p>7. <i>Эту работу я смогу закончить только завтра (подчиненный — начальнику).</i></p>	<p>8. <i>Не слишком ли вы шумите? (официант — посетителю ресторана)</i></p> <p>9. <i>Вы лжец! Вы сами это знаете!</i></p> <p>10. <i>А вы, оказывается, карьерист...</i></p>

Рассмотрение конкретных оценочных единиц, использованных респондентами, а также выбранных ими тактик ведения диалога в различных ситуациях позволило отметить, что наибольшие трудности у инофонов вызвали ситуации, требующие общения в официально-деловом стиле. Именно в данной подгруппе было отмечено наибольшее количество ответов, неадекватных заданию (не содержащих оценку), ситуации или не соответствующих стилистическим нормам. Знание особенностей официально-делового стиля речи в письменной и устной коммуникации является одним из требований к уровням В2 — С1, что предполагает постепенное совершенствование умений учащихся в этой области, в том числе освоение различных способов выражения оценки.

Также, говоря о выбранных тактиках ответа, следует отметить, что в ситуациях, предполагающих возможность конфликта (ответ на негативную оценку / прямое обвинение), многие иностранные респонденты предпочли уйти от ответа, перевести разговор в более мирное русло, не выражая негативную оценку или обращая ее на себя (*Да, вы правы, я был слишком громким, я постараюсь говорить потише!* и т. п.). Данная тактика в большей степени была свойственна респондентам из Китая, использовавшим ее и в некоторых других ситуациях, что, вероятно, может объясняться национально-культурными особенностями, однако данная гипотеза требует более подробного исследования.

Приведем результаты, полученные в ходе анкетирования, в виде таблицы (см. Табл. 2), где средства выражения оценки, использованные иностранными и русскоязычными респондентами, расположены от более частотных к менее частотным. Как отмечалось ранее, оценка часто выражается совокупностью языковых единиц разных уровней и типов, что учитывалось нами при подсчете количественных показателей (при наличии нескольких оценочных единиц в одном высказывании каждая из них считалась отдельно).

Таблица 2. Способы выражения оценки по результатам анкетирования

Способ выражения оценки	Инофоны (% от всех высказываний)	Носители русского языка (% от всех высказываний)	Примеры оценочных единиц
1. Собственно номинативные оценочные единицы	63	66	<i>глупость, бессмысленный, дурак, ленивый, неудобно, бестактный, неуклюжий</i> и др.
2. Эмоционально-экспрессивные восклицания	30	18	<i>Как (плохо, ужасно...)!; Какой (он неуклюжий)!; Какая (ужасная погода)!; Только не это!</i> и др.
3. Служебные слова и местоимения в оценочной функции	21	22	<i>да, же, ну, такой, этот, по-вашему, разве</i> и др.

Способ выражения оценки	Инофоны (% от всех высказываний)	Носители русского языка (% от всех высказываний)	Примеры оценочных единиц
4. Интенсификаторы	21	23	<i>очень, слишком, вообще, столь, крайне, уйма</i> и др.
5. Устойчивые синтаксические конструкции с оценочной семантикой	8	17	<i>Туда (кому?) и дорога!; Лучшие бы...; Мог(ла) бы и + инфинитив!; От (кого?) слышу!; У (кого?) всё не как у людей; Тоже мне + сущ.!; Меньше нужно + инфинитив</i> и др.
6. Ироническая оценка	5	11	(диалог): — <i>Эту работу я смогу закончить только завтра.</i> — <i>Спасибо, Любочка, но я уже позавтракал.</i>
7. Словообразовательные аффиксы	1	4	<i>глупец, лентяй, болтун, бумажки (уничиж.)</i> и др.
8. Пунктуация	0	1 ответ	Использование кавычек для подчеркивания иронического словоупотребления, негативной оценки: <i>Никак не могу привыкнуть к этим вашим «новшествам»!</i>

В обработку результатов, помимо основных, или собственно номинативных, средств выражения оценки, были включены и вспомогательные средства. Так, слова-интенсификаторы (*очень, весьма, уйма* и др.) не являются оценочными сами по себе, однако регулярно используются для

обозначения степени проявления того или иного признака, что является немаловажным, когда речь идет об оценке. По мнению исследователей, «гипертрофированное положительное качество вызывает отрицательную оценку» (Цоллер 1998: 78), и это следует учитывать при использовании интенсификаторов. Служебные части речи также не выступают в собственно оценочной функции регулярно, однако являются частотными в оценочных высказываниях, что позволяет исследователям относить их к периферии функционально-семантического поля оценки (Маркелова 2013: 202). С нашей точки зрения, включение этих данных в анализ позволяет более объемно представить структуру оценочного высказывания у инофонов и носителей языка.

Результаты анкетирования показали, что частотность употребления основных и вспомогательных способов выражения оценки у инофонов и носителей языка в большинстве случаев совпадает. Так, чаще всего обе группы респондентов используют собственно номинативные оценочные единицы, реже — словообразовательные аффиксы. Однако, несмотря на близкие в количественном отношении результаты, нельзя не отметить существенных отличий в разнообразии используемых единиц внутри каждой подгруппы. В группе собственно номинативных оценочных единиц, содержащих оценку в прямом или одном из переносных значений, иностранные респонденты использовали в общей сложности 48 разных лексических единиц, тогда как в ответах носителей языка встречается около 100 разных лексем. Схожее соотношение наблюдается и при анализе ответов в других подгруппах. Это позволяет сделать промежуточный вывод о том, что иностранные учащиеся на основном и продвинутом этапах обучения владеют разными способами выражения оценки, однако количество оценочных единиц активного словарного запаса нуждается в постоянном расширении.

В 1-й группе единиц иностранные респонденты в основном использовали обще- и частнооценочные прилагательные (*плохой, ужасный, странный, безответственный, некрасивый, неразумный, глупый* и др.), довольно частотны повторы одних и тех же лексем в рамках одной анкеты. В ответах носителей языка наряду с прилагательными широко используются имена существительные (*клевета, самодур, зануда, лицемер, растяпа, болтун*) и глаголы (*раздражать, бесить, завидовать, надоесть, оскорблять*). При этом некоторые ответы инофонов (около 6 %) содержат инвективную лексику, которая не была отмечена ни в одном из ответов носителей языка. Это, разумеется, не свидетельствует о том, что носители языка не используют инвектив в оценочных суждениях в повседневной коммуникации. Возможно, в данном случае имеет место стремление носителей языка дать более серьезный (либо социально желательный) ответ для научного

исследования и, с другой стороны, желание иностранных респондентов продемонстрировать владение различными пластами русской лексики.

Интересным с методической точки зрения результатом анкетирования стало распределение ответов в группе 2. Эмоционально-экспрессивные восклицания, используемые при оценке, оказались второй по частотности группой единиц у инофонов и лишь четвертой у носителей языка. При этом количество ответов, содержащих данные конструкции, почти в два раза выше у иностранных респондентов. На наш взгляд, популярность восклицаний среди инофонов логично объясняется тем, что данный способ выражения оценки становится известен учащимся уже на элементарном уровне (обычно такие конструкции, как *Какая хорошая погода!*, даются в связке с ИК-5) и является одним из первых доступных иностранным учащимся способов выражения оценки в целом. Однако результаты исследования показывают, что носители языка не так часто используют подобные конструкции в своей речи.

Служебные слова и местоимения в оценочной функции, а также интенсификаторы оценки, входящие в 3-ю и 4-ю группы соответственно, были отмечены нами как вспомогательные средства выражения оценки, отличающиеся высокой частотностью. Соотношение используемых единиц в целом соответствует уже упомянутой тенденции: при схожих количественных показателях у носителей языка и инофонов разница в содержательном аспекте (разнообразии используемых единиц) достаточно велика. Так, в ответах иностранных респондентов наиболее частотными оказались частицы *да* и *вот*, интенсификатор *очень*. В ответах носителей языка указанные единицы также присутствуют, однако их повторяемость не так высока, а большое количество единиц не встречается в ответах инофонов (*вечно, крайне, уйма*).

Наибольшее внимание обращают на себя единицы, входящие в группы 5 и 6. Если ранее мы отмечали относительную близость результатов в количественном отношении, то в данных группах частотность использования единиц у носителей языка в два раза превышает этот показатель у инофонов. Так, лишь 8 % инофонов использовали в ответах устойчивые синтаксические конструкции с оценочным значением, при этом основной повторяющейся конструкцией стала вопросительная или восклицательная конструкция *Что за + сущ.?!*, очевидно, более частотная в учебных пособиях по развитию разговорной речи. В ответах носителей языка устойчивые синтаксические конструкции встречаются значительно чаще (около 17 % ответов) и отличаются большим разнообразием. Следует отметить, что на сегодняшний день исследователи не пришли к терминологическому единству относительно данных конструкций, называемых в различных работах речевыми штампами (Нечаева, Каргы 2017), предложениями

фразеологизированной структуры (Величко 2018) или фразеологизированными синтаксическими моделями эмотивных высказываний (Пиотровская 2019). В зависимости от подхода исследователя отличается и собственно набор конструкций, входящих в данную группу. Несмотря на указанные различия, с методической точки зрения очевидно, что продуцирование и понимание данных единиц в оценочном значении представляет трудность для иностранных учащихся и требует специальной отработки, особенно актуальной в связи с частотностью использования данных конструкций в речи носителей языка. Именно на продвинутом этапе изучения лексики и грамматики, по мнению А. В. Величко, у преподавателя появляется возможность «обогащать грамматическую базу, ввести в активное употребление структуры, которые на основном этапе предлагались только для пассивного усвоения, обратить внимание на новые структуры» (Величко 2016: 98). Кроме того, знание фразеологизированных структур открывает большие возможности для построения оценочных высказываний благодаря наличию устойчивых и переменных компонентов, ср.: *Мог бы и + инфинитив!*; *Меньше нужно + инфинитив!*; *Ну и + сущ.!* и мн. др.

Ироническая оценка в ответах иностранных респондентов также встречалась в два раза реже, чем в ответах носителей языка, что, с нашей точки зрения, может свидетельствовать как об отсутствии у инофонов языкового навыка выражения иронии на русском языке, так и о боязни потенциальной коммуникативной неудачи при попытке выразить оценку в скрытой форме. Как правило, попытки выразить ироническое отношение к ситуации предпринимались учащимися, достаточно долго проживающими в русскоязычной среде. В таких случаях они могли быть довольно удачными, например:

— (подчиненный — начальнику) *Эту работу я смогу закончить только завтра.*

— *Как прекрасно! А сейчас вы чем занимаетесь?*

Тем не менее подобные ответы можно отнести к единичным, тогда как, по мнению исследователей, разнообразные средства выражения иронической оценки пронизывают все уровни языка и являются отражением ценностного мышления его носителей (Маликова 2012: 153), что делает чрезвычайно важным изучение данной категории на продвинутом этапе. Отметим также необходимость обращать особое внимание на интонационное оформление таких высказываний, не рассматриваемое в данной работе в связи с письменной формой опроса респондентов, однако чрезвычайно важное при комплексной работе с оценочными единицами.

Наконец, немногочисленные случаи использования словообразовательных аффиксов как в ответах носителей языка, так и у иностранных

респондентов показывают, что данный способ выражения оценки, возможно, менее частотен в разговорной речи по сравнению с художественными текстами, на примере которых преподаватели довольно часто обучают данным единицам на занятиях. Как отмечалось выше, оценочные единицы, содержащие словообразовательные аффиксы, сложны и для понимания в потоке устной и письменной речи, что, безусловно, позволяет рассматривать их как объект изучения с учетом стилистической специфики.

Отдельная графа в таблице отведена для пунктуационного способа выражения оценки, а именно — постановки кавычек. На данный момент этот способ мы не рассматриваем специально с методической точки зрения в связи с его низкой частотностью (одно оценочное высказывание одного русскоязычного респондента, ни одного схожего ответа у инофонов), а также в связи со специфической принадлежностью данного способа письменной форме речи.

4. Заключение

Проведенное исследование позволило сделать ряд выводов собственно методического характера, позволяющих обозначить три основных направления работы над оценочными единицами в иностранной аудитории на продвинутом этапе:

1. Работа с лексикой. Расширение активного запаса лексических и фразеологических единиц, выражающих оценку. Фокус внимания при этом должен быть направлен на единицы с большей семантической дифференциацией (частнооценочные единицы разных частей речи), что позволит инофонам точнее выразить смысловые нюансы при оценке. Ср.: не только *Он поступил плохо*, но и *Он поступил безответственно / жестоко / возмутительно / непрофессионально / низко / подло* и т. д. Помимо общего расширения словарного запаса это позволит и более точно выразить морально-этическую и другие разновидности частной оценки.

2. Работа с грамматикой. Изучение речевых штампов, устойчивых синтаксических конструкций, регулярно передающих оценочные значения и позволяющих строить большее количество оценочных высказываний в рамках изученных моделей, а также лучше понимать разговорную речь носителей языка, в которой эти конструкции частотны.

3. Работа с текстом. В данном случае текстом в широком понимании этого слова, т. е. не только с письменными, но и с аудиотекстами; не только с художественным текстом (ему традиционно уделяется много внимания на продвинутом этапе), но и с образцами разговорного и публицистического стиля, представляющими наибольшее разнообразие оценочных единиц, а также официально-делового стиля, имеющего свою специфику.

В качестве перспективных направлений данного исследования выделим более детальную проработку его лингвистической составляющей, включающую в себя выработку новых классификаций средств выражения оценки в русском языке. Безусловно, более детальный анализ результатов исследования с точки зрения лингвокультурологии позволит сделать выводы о национально-культурной специфике выражения оценки инофонами и носителями языка. С методической точки зрения полученный материал будет использован для создания учебного пособия, посвященного обучению способам выражения оценки, с учетом актуальных данных по активному словоупотреблению, что позволит развить языковую и коммуникативную компетенции, а также повысить мотивацию иностранных учащихся на продвинутом этапе изучения русского языка.

Список литературы / References

- Арутюнова Н. Д. Язык и мир человека. М.: Языки русской культуры, 1999. [Arutyunova, Nina D. (1999) *Yazyk i mir cheloveka* (Language and the Human World). Moscow: LRC Publishing House. (In Russian)].
- Афанасьева О. В. Культурно-коннотированные словосочетания в словарях разных типов // Вестник Нижегородского государственного лингвистического университета им. Н. А. Добролюбова. 2019. Вып. 45. С. 9–18. [Afanasyeva, Olesya V. (2019) *Kul'turno-konnotirovannye slovosochetaniya v slovaryah raznyh tipov* (Russian Cultural Collocations in Dictionaries of Different Types). *LUNN Bulletin*, 45, 9–18. (In Russian)].
- Величко А. В. Синтаксические средства речи и общения (в программе завершающего этапа обучения РКИ) // Мир русского слова. 2016. № 3. С. 97–105. [Velichko, Alla V. (2016) *Sintaksicheskie sredstva rechi i obshcheniya (v programme zavershayushchego etapa obucheniya RKI)* (Syntactic Means of Speech and Communication (in the Program of the Final Stage of Teaching RFL)). *The World of the Russian Word*, 3, 97–105. (In Russian)].
- Величко А. В. Предложения фразеологизированной структуры в программе по русскому языку как иностранному // Русский язык в поликультурном мире: Сборник научных статей II Международного симпозиума. В 2-х томах, Ялта, 08–12 июня 2018 года. Т. 1. Ялта: Издательство Типография «Ариал», 2018. С. 453–458. [Velichko, Alla V. (2018) *Predlozheniya frazeologizirovannoj struktury v programme po russkomu yazyku kak inostrannomu* (Sentences of Phraseological Structure in the Program of Russian as a Foreign Language). In *Russkij yazyk v polikul'turnom mire: Sbornik nauchnykh statej II Mezhdunarodnogo simpoziuma. V 2-h tomah, Yalta, 08–12 iyunya 2018 goda. T. 1.* (Russian Language in a Multicultural World: Collection of Scientific Articles of the II International Symposium. In 2 Volumes, Yalta, June 08–12, 2018. Vol. 1). Yalta: Printing house “Arial”, 453–458. (In Russian)].
- Вольф Е. М. Функциональная семантика оценки. М.: КомКнига, 2006. [Volf, Elena M. (2006) *Funkcional'naya semantika ocenki* (Functional Evaluation Semantics). Moscow: KomKniga. (In Russian)].

- ГОСТ* — Государственный образовательный стандарт по русскому языку как иностранному. Второй уровень. Общее владение / Иванова Т. А., Попова Т. И., Рогова К. А., Юрков Е. Е. М., СПб.: Златоуст, 1999а. [Ivanova, Tatiana A., Popova, Tatiana A., Rogova, Kira A. & Yurkov, Evgeniy E. (eds.) (1999a) *Gosudarstvennyj obrazovatel'nyj standart po russkomu yazyku kak inostrannomu. Vtoroj uroven'. Obshchee vladenie* (State Educational Standard for Russian as a Foreign Language. Second Level. General Module). Moscow, Saint-Petersburg: Zlatoust. (In Russian)].
- ГОСТ* — Государственный образовательный стандарт по русскому языку как иностранному. Третий уровень. Общее владение / Иванова Т. А., Попова Т. И., Рогова К. А., Юрков Е. Е. М., СПб.: Златоуст, 1999б. 44 с. [Ivanova, Tatiana A., Popova, Tatiana A., Rogova, Kira A. & Yurkov, Evgeniy E. (eds.) (1999b) *Gosudarstvennyj obrazovatel'nyj standart po russkomu yazyku kak inostrannomu. Tretij uroven'. Obshchee vladenie* (State Educational Standard for Russian as a Foreign Language. Third Level. General Module). Moscow, Saint-Petersburg: Zlatoust. (In Russian)].
- Каргы Т. А., Нечаева Е. В.* Штампы устной разговорной речи. Рабочая тетрадь для иностранных учащихся уровня В2 — С1. М.: Государственный институт русского языка им. А. С. Пушкина, 2020. [Kargy, Tamara A., & Nechaeva, Elena V. (2020) *Shtampy ustnoj razgovornoj rechi. Rabochaya tetrad' dlya inostrannyh uchaschihsya urovnya B2 — C1* (Cliches of Oral Colloquial Speech. Workbook for International Students, Levels B2 — C1). Moscow: Pushkin State Russian Language Institute. (In Russian)].
- Коврижкина Д. Г.* Выражаем свои эмоции по-русски: пособие для иностранных учащихся. СПб.: Златоуст, 2020. [Kovrizhkina, Daria G. (2020) *Vyrazhaem svoi emocii po-russki: posobie dlya inostrannyh uchaschihsya* (Expressing Our Emotions in Russian: a Guide for Foreign Students). Saint-Petersburg: Zlatoust. (In Russian)].
- Лукьянова Н. А.* Экспрессивная лексика разговорного употребления: Проблемы семантики. Новосибирск: Наука: Сиб. отд-ние, 1986. [Lukyanova, Nina A. (1986) *Ekspressivnaya leksika razgovornogo upotrebleniya: Problemy semantiki* (Expressive Vocabulary of Colloquial Use: Problems of Semantics). Novosibirsk: Nauka: Siberian Dep. (In Russian)].
- Маликова Е. С.* Способы выражения иронической оценки в современных СМИ // Вестник МГУП имени Ивана Федорова. 2012. № 6. С. 148–153. [Malikova, Elena S. (2012) *Sposoby vyrazheniya ironicheskoy ocenki v sovremennyh SMI* (Ways of Expressing Ironic Assessment in Modern Media). *Vestnik MGUP imeni Ivana Fedorova*, 6, 148–153. (In Russian)].
- Маркелова Т. В.* Прагматика и семантика средств выражения оценки в русском языке. М.: Московский гос. ун-т печати им. Ивана Федорова, 2013. [Markelova, Tatiana V. (2013) *Pragmatika i semantika sredstv vyrazheniya ocenki v russkom yazyke* (Pragmatics and Semantics of Means of Expressing Evaluation in Russian). Moscow: MSUP Ivan Fedorov. (In Russian)].
- Нечаева Е. В., Каргы Т. А.* Штампы устной разговорной речи при обучении русскому языку как иностранному // Вестник Российского университета дружбы народов. Серия: Вопросы образования: языки и специальность. 2017. Т. 14. № 3. С. 460–465. [Nechaeva, Elena V., & Kargy, Tamara A. (2017) *Shtampy ustnoj razgovornoj rechi pri obuchenii russkomu yazyku kak inostrannomu* (Cliches of Oral Colloquial Speech when Teaching Russian as a Foreign Language). *RUDN Journal of Language*

- Education and Translingual Practices*, Vol. 14, 3, 460–465. (In Russian)]. DOI: 10.22363/2312-8011-2017-14-3-460-465.
- Осипчук О. С. Проблемы оценки и оценочного смысла в современной языковой картине мира // Концептуальные исследования в современной лингвистике: Сборник статей. СПб.; Горловка: Издательство ГГПИИЯ, 2010. С. 229–234. [Osipchuk, Olga S. (2010) Problemy ocenki i ocenochного smysla v sovremennoj yazykovoј kartine mira (Problems of Assessment and Evaluative Meaning in the Modern Language Picture of the World). In *Konceptual'nye issledovaniya v sovremennoj lingvistike: Sbornik statej* (Concept Research in Modern Linguistics: Collection of Articles). Sankt-Peterburg; Gorlovka: Izdatel'stvo GGPIYA, 229–234. (In Russian)].
- Першутин С. В. Цели и содержание обучения эмотивной лексике в профильной школе // Вестник Нижегородского государственного лингвистического университета им. Н. А. Добролюбова. 2016. Вып. 33. С. 174–184. [Pershutin, Sergey V. (2016) Celi i sodержanie obucheniya emotivnoj leksike v profil'noj shkole (Objectives and Content of Teaching Emotive Vocabulary in Secondary Schools with Advanced Language Programs). *LUNN Bulletin*, 33, 174–184. (In Russian)].
- Пиотровская Л. А. Эмотивный синтаксис: типология фразеологизированных синтаксических моделей // Известия Волгоградского государственного педагогического университета. 2019. № 1 (134). С. 138–143. [Piotrovskaya, Larisa A. (2019) Emotivnyj sintaksis: tipologiya frazeologizirovannyh sintaksicheskikh modelej (Emotive Syntax: Typology of Phraseological Syntactic Models). *Izvestiya of the Volgograd State Pedagogical University*, 1, 138–143. (In Russian)].
- Романтовский А. В. Использование социальных сетей как актуальный вектор развития системы подготовки иностранных студентов по русскому языку // Вестник Московского государственного лингвистического университета. Образование и педагогические науки. 2020. № 2 (835). С. 128–138. [Romantovsky, Alexander V. (2020) Ispol'zovanie social'nyh setej kak aktual'nyj vektor razvitiya sistemy podgotovki inostrannyh studentov po russkomu yazyku (The Use of Social Networks as an Actual Vector for the Development of the System of Training Foreign Students in the Russian Language). *Moscow State Linguistic University Bulletin. Education and Pedagogical Studies*, 2, 128–138. (In Russian)].
- Скорыходов Л. Ю., Хорохордина О. В. Окно в Россию: учебное пособие по русскому языку как иностранному для продвинутого этапа: В 2 ч. СПб.: Златоуст, 2015. [Skorokhodov, Lev Y., Khorokhordina, Olga V. (2015) *Okno v Rossiyu: uchebnoe posobie po russkomu yazyku kak inostrannomu dlya prodvinutogo etapa* (Window to Russia: an Advanced Textbook on Russian as a Foreign Language). Saint-Petersburg: Zlatoust. (In Russian)].
- Смирнова Л. Г. Лексика русского языка с оценочным компонентом значения: системный и функциональный аспекты: Дис. ... д-ра филол. наук. Смоленск, 2013. [Smirnova, Lyudmila G. (2013) *Leksika russkogo yazyka s ocenochnym komponentom znacheniya: sistemnyj i funkcional'nyj aspekty: Dis. ... d-ra filol. nauk* (Vocabulary of the Russian Language with an Evaluative Component of Meaning: Systemic and Functional Aspects: PhD (Advanced) thesis in Philology). Smolensk. (In Russian)].
- Сюмэй Ч. Коннотации имени прилагательного «красный» в китайском языке // Вестник Нижегородского государственного лингвистического университета им. Н. А. Добролюбова. 2018. Вып. 42. С. 85–93. [Xiumey, Zhang (2018) Konnotacii

- imeni prilagatel'nogo «krasnyj» v kitajskom yazyke (Connotations of the Adjective “Red” in the Chinese Language). *LUNN Bulletin*, 42, 85–93. (In Russian)].
- Федосеева А. В. Роль и место оценочных единиц в процессе обучения русскому языку как иностранному: Дис. ... канд. пед. наук. М., 2016. [Fedoseeva, Anna V. (2016) *Rol' i mesto ocenochnyh edinic v processe obucheniya russkomu yazyku kak inostrannomu: Dis. ... kand. ped. nauk* (The Role and Place of Subjectivity Units in the Process of Teaching Russian as a Foreign Language PhD (Advanced) thesis in Pedagogics). Moscow. (In Russian)].
- Федосеева А. В. Обучение оценочным единицам русского языка на продвинутом этапе: трудности и отработка усвоенного материала // Профессиональное лингвообразование: Материалы четырнадцатой международной научно-практической конференции. Н. Новгород: НИУ РАНХиГС, 2020. С. 353–358. [Fedoseeva, Anna V. (2020) *Obuchenie ocenochnym edinicom russkogo yazyka na prodvnutom etape: trudnosti i otrabotka usvoennogo materiala* (Teaching Evaluative Units of the Russian Language at an Advanced Stage: Difficulties and Working out the Learned Material). In *Professional'noe lingvoobrazovanie: Materialy chetyrnadcatoy mezhdunarodnoj nauchno-prakticheskoj konferencii* (Professional Linguistic Education: Materials of Scientific and Practical Conference)/ Nizhny Novgorod: NIU RANHiGS, 353–358. (In Russian)].
- Фрустрация: Понятие и диагностика: Учеб.-метод. пособие: Для студентов специальности 020400 «Психология» / Сост. Л. И. Дементий. Омск: Изд-во ОмГУ, 2004. [Dementiy, Lyudmila I. (ed.) (2004) *Frustraciya: Ponyatie i diagnostika: Ucheb.-metod. posobie: Dlya studentov special'nosti 020400 “Psihologiya”* (Frustration: Concept and Diagnostics: Tutorial: For students of the specialty 020400 “Psychology”). Омск: OmSU. (In Russian)].
- Цзин Ф. Расширение лингвокультурной компетенции иностранных студентов при изучении лексикологии и словообразования русского языка (на материале российских детективных сериалов) // Вестник Нижегородского государственного лингвистического университета им. Н. А. Добролюбова. 2017. Вып. 38. С. 203–213. [Jing, Fu (2017) *Rasshirenie lingvokul'turnoj kompetencii inostrannyh studentov pri izuchenii leksikologii i slovoobrazovaniya russkogo yazyka (na materiale rossijskih detektivnyh serialov)* (Expanding Lingvocultural Competences of Foreign Students through Studying Lexicology and Word Formation of the Russian Language (Using Russian Detective TV Series)). *LUNN Bulletin*, 38, 203–213. (In Russian)].
- Цоллер В. Н. Эмоционально-оценочная энантиосемия в русском языке // Филологические науки. 1998. № 4. С. 76–83. [Tsoller, Valentina N. (1998) *Emocional'no-ocenochnaya enantiosemya v russkom yazyke* (Emotional-Evaluative Enantiosemy in the Russian Language). *Philological sciences*, 4, 76–83. (In Russian)].
- Kiefer, Ferenc. (2017) On Defining Modality. *Folia Linguistica*, XXI(1), 67–94.
- Larreya, Paul. (2009) Towards a Typology of Modality in Language. In *Modality in English. Theory and description*. Berlin: Mouton de Gruyter, 9–29.
- Palmer, Frank R. (2001) *Mood and Modality*. 2-nd ed. Cambridge: Cambridge University Press.
- Wright von, Georg H. (1963a) The Logic of Preference. *Philosophy*, 40 (151), 78–79.
- Wright von, Georg H. (1963b) *The Varieties of Goodness*. London: Routledge & Kegan Paul Ltd.

УДК 81 42р

DOI 10.47388/2072-3490/lunn2023-64-4-209-223

НОРМА БРИТАНСКОГО ВАРИАНТА АНГЛИЙСКОГО ЯЗЫКА В XXI ВЕКЕ В ПРОСТРАНСТВЕ ОНЛАЙН- И ОФЛАЙН-КОММУНИКАЦИИ

В. А. Тырыгина, Н. В. Курекина, И. Н. Кабанова

Нижегородский государственный лингвистический университет
им. Н. А. Добролюбова, Нижний Новгород, Россия

В настоящей статье рассматривается проблема активных процессов в нормах британского варианта английского языка. Актуальность темы заключается в том, что нормы английского языка в Великобритании претерпевают стремительные изменения в XXI веке. Это создает потребность в изучении активных процессов в развитии английского языка. Объектом исследования является языковая норма и стандарты британского английского языка в XXI веке. Предметом исследования — анализ разножанровых текстов письменной и устной речи с целью выявления и описания новых тенденций в фонетической, грамматической и лексической сторонах британского английского языка. Цель работы состоит в определении тенденций и норм британского стандарта современного английского языка, выявлении причин и масштаба изменений этих норм. Материалом исследования послужили корпуса текстов *British National Corpus*, *The Written British National Corpus 2014*, *Macmillan Dictionary*, статьи британских СМИ, художественные тексты, блоги и чаты в социальных сетях, интервью и записи публичных выступлений представителей британской политики и культуры. Названные материалы содержат фрагменты из разных сфер коммуникации, разных форм языка (устной и письменной), разной жанровой принадлежности, их объединяет общее свойство: в них в течение длительного времени, в зависимости от теоретического подхода и научной школы, определение нормы может варьироваться. Норма является одновременно и собственно лингвистической и социально-исторической категорией. Социальный аспект нормы проявляется не только в отборе и фиксации языковых явлений, но и в системе их оценок («правильно — неправильно», «уместно — неуместно»). Выбор методов связан с задачей распознавания нормы, вариаций нормы и отклонения от нормы. Результаты выполненного анализа указывают на наличие динамических процессов в области нормы британского варианта английского языка.

Ключевые слова: норма; британский вариант английского языка; британский стандарт английского языка; сленговые слова; акроним; упрощение; диалект.

Цитирование: Тырыгина В. А., Курекина Н. В., Кабанова И. Н. Норма британского варианта английского языка в XXI веке в пространстве онлайн- и офлайн-коммуникации // Вестник Нижегородского государственного лингвистического университета им. Н. А. Добролюбова. 2023. Вып. 4 (64). С. 209–223. DOI: 10.47388/2072-3490/lunn2023-64-4-209-223.

The Norm of British English in the 21ST Century in Online and Offline Communication

Valentina A. Tyryguina, Natalia V. Kurekina, Irina N. Kabanova

Linguistics University of Nizhny Novgorod, Nizhny Novgorod, Russia

This article discusses the problem of active processes in the norms of the British variant of the English language. The relevance of the topic lies in the fact that the norms of the English language in the UK have been undergoing rapid changes in the 21st century, which creates a need to study active processes in the development of the English language. The object of this research is the language norm and standards of the British English language in the 21st century. By providing an analysis of multi-genre texts of written and spoken speech in order to identify and describe new trends in the phonetic, grammatical, and lexical aspects of British English, the study seeks to determine the trends and norms of the British standard of the modern English language as well as to identify the causes and scale of changes in these norms. As research material the study uses texts from the British National Corpus, The Written British National Corpus 2014, Macmillan Dictionary, articles of the British media, literary texts, blogs and chats in social networks, interviews, and recordings of public speeches of representatives of British politics and culture. These materials contain fragments from different spheres of communication, different forms of language (oral and written), and different genres, but have one thing in common: the definition of the norm can vary in them, depending on the theoretical approach and specific school of thought. The norm is both a linguistic and a socio-historical category, and the social aspect of the norm is manifested not only in selecting and noting linguistic phenomena, but also in how they are evaluated (“right — wrong”, “appropriate — inappropriate”). The choice of methods is related to the task of recognizing the norm, variations of the norm, and deviations from the norm. The results of the analysis indicate the presence of dynamic processes in the area of the norm of the British variant of the English language.

Key words: norm; British English; United Kingdom Standard English; slang words; acronym; simplification; dialect.

Citation: Tyryguina, Valentina A., Kurekina, Natalia V., Kabanova Irina N. (2023). The Norm of British English in the 21ST Century in Online and Offline Communication. *LUNN Bulletin*, 4 (64), 209–223. DOI: 10.47388/2072-3490/lunn2023-64-4-209-223.

1. Введение

В фокусе внимания предлагаемой статьи — языковая норма британского варианта английского языка. Языковая норма — это система социально принятых и устоявшихся правил и образцов языкового поведения, которые определяют общепринятый, стандартный способ использования языка в определенном сообществе. В. В. Виноградов отмечал, что языковые нормы являются динамичными и могут меняться со временем (Виноградов 1995). В современной российской лингвистике эта тема продолжает

изучаться. Например, Л. П. Крысин внёс значительный вклад в развитие теории языковой нормы. В своих работах он дает следующее определение: «Языковая норма — это система социально признанных, общеобязательных правил, регулирующих процесс общения и обеспечивающих его эффективность и оптимальность» (Крысин 2005).

Понимание концепции «языковая норма» развивалось в течение длительного времени, в зависимости от теоретического подхода и научной школы определение может варьироваться. Норма является одновременно и собственно лингвистической и социально-исторической категорией. Социальный аспект нормы проявляется не только в отборе и фиксации языковых явлений, но и в системе их оценок («правильно — неправильно», «уместно — неуместно»). Формирование языковых норм происходит под воздействием различных факторов, одним из ключевых является общество и его культура. Однако не только общество влияет на формирование норм, в этом процессе задействованы также: образовательные учреждения — они обучают правилам и стандартам языка; справочники и словари — определяют стандарты произношения, орфографии, грамматики и стиля; государственные и нормативные организации — занимаются регулированием языка, реализуя таким образом часть государственной политики; медиа — распространяют информацию на широкую аудиторию, следуя определенным стандартам в письменной и устной речи.

Язык, как отмечал французский философ и антрополог Пьер Бурдьё, это «социальная институция», которая формируется в контексте социокультурных процессов (Бурдьё 2007). В ежедневной коммуникации люди адаптируют языковые правила для собственного удобства, вследствие чего возникают изменения в языке. В работе «Принцип экономии усилий» ее автор, А. Мартине, формулирует идею о том, что, внося изменения в язык, говорящие тем самым упрощают процесс его использования, облегчают сложные грамматические конструкции (Мартине 1963). Таким образом, желание общения и в то же время приложения наименьших умственных и физических способностей является движущей силой языковых изменений (Величко 2015).

Несмотря на то что языковые нормы обеспечивают стабильность в общении, они не статичны. Как замечал американский лингвист У. Лабов, изменения языка — это норма, а не исключение. Изменения происходят в различных аспектах и по разным причинам. Как отмечает Д. Кристал, языковые изменения не могут быть остановлены, они могут быть лишь замедлены (Crystal 2003).

В настоящее время британский вариант английского языка продолжает меняться, а в обществе идет дискуссия о том, насколько выбранный

стандарт соответствует запросу жителей Великобритании на подобную универсалию и отвечает ли он современности (*Press Association* 2013). *United Kingdom Standard English (UKSE)* и *Received Pronunciation (RP)* — два термина, которые используются для обозначения британского стандарта английского. Иногда их можно встретить как взаимозаменяемые понятия, однако они имеют различные сферы применения и оттенки значения. *RP* — это акцент, представляющий из себя «золотой стандарт» британского произношения, он узнаваем и ассоциируется именно с Великобританией, он же обычно транслируется британскими медиа, такими как *BBC*. *RP* не относится к категории «правильного» или «лучшего» — он один из многих, богато представленных британских акцентов. *UKSE* относится к варианту английского языка, который считается стандартным для образовательных, литературных и профессиональных контекстов в Великобритании. *UKSE* включает в себя не только произношение, но и грамматические и лексические особенности. Таким образом, можно сказать, что *RP* — это подмножество *UKSE*. То есть человек может следовать грамматическим и лексическим нормам *UKSE*, но при этом говорить с акцентом, который отличается от *RP*. В книге *British or American English?: A Handbook of Word and Grammar Patterns* лингвист Джон Альгео определяет *UKSE* как норму английского языка, которая имеет статус стандарта и широко используется в образовании, СМИ и официальных документах в Великобритании (Algeo 2009).

Актуальность темы, заявленной в статье, заключается в том, что нормы английского языка в Великобритании претерпевают стремительные изменения в XXI веке (Forrester 2008). Это создает потребность в изучении активных процессов в развитии английского языка. Объектом исследования является языковая норма и стандарты британского английского языка в XXI веке. Предметом исследования — анализ разножанровых текстов письменной и устной речи с целью выявления и описания новых тенденций в фонетической, грамматической и лексической сторонах британского английского языка. Цель работы состоит в определении тенденций и норм британского стандарта современного английского языка, выявлении причин и масштаба изменений этих норм.

2. Материалы и методы исследования

Материалом исследования послужили корпусы текстов *British National Corpus*, *The Written British National Corpus* 2014, *Macmillan Dictionary*, статьи британских СМИ *The Guardian* и *The Times*, художественные тексты *One Day* Д. Николлса, *The Girl on the Train* П. Хокинса, *Never Let Me Go* К. Исигуро, блоги и чаты в социальных сетях, интервью и записи публичных выступлений представителей британской политики и культуры. Названные

материалы содержат фрагменты из разных сфер коммуникации, разных форм языка (устной и письменной), разной жанровой принадлежности. При этом их объединяет общее свойство: в них представлен английский язык в его состоянии на данный момент времени.

Выбор методов, использованных в работе, обусловлен целью исследования: выявить новые тенденции в употреблении нормы. К диагностическим инструментам распознавания нормы, вариаций нормы и отклонения от нормы относятся разнообразные методы анализа грамматического, лексического, фонетического аспектов английского языка языковых единиц, а также методы семантического, стилистического, дискурсивного анализа. Используется метод сопоставления фрагментов речи политиков разных временных эпох.

3. Результаты исследования и их обсуждение

Обзор широкого спектра аутентичных текстов с целью выявления динамики языковой нормы британского варианта английского языка в XXI веке в области лексики, грамматики, фонетики и стилистики в контексте и в тесной связи с социо-техно-культурными факторами показал следующие результаты.

3.1. Публичные личности

Ниже будут рассмотрены образцы речи трех публичных личностей: политика и государственного деятеля, известной актрисы и популярного блогера.

3.1.1. Речь Бориса Джонсона, британского политика XXI века vs речь Уинстона Черчилля, британского политика XX века

(1) *We will take back control of our laws, borders, money, and trade* (Речь предвыборной кампании “Vote Leave” в 2016 году); *Our mission is to deliver Brexit and unleash the potential of our whole country* (Речь на фестивале консервативной партии в 2019 году); *We will level up across Britain by upgrading infrastructure, investing in education, and supporting businesses* (Речь в парламенте в 2020 году); *We will build a stronger, fairer, and more prosperous Britain for all our citizens* (Речь на форуме экономического развития в 2018 году).

Политик использует фразы, связанные с политическими целями в несколько популистской манере: *take back control, level up, unleash the potential*. Предложения в его речи простые, он выражает свои мысли конкретно и односложно, без обилия стилистических приемов. Он использует *RP* с уверенной и энергичной интонацией.

Интересно сравнить речь Бориса Джонсона с речью его легендарного предшественника Уинстона Черчилля:

(2) *We shall fight on the beaches, we shall fight on the landing grounds, we shall fight in the fields and in the streets, we shall fight in the hills; we shall never surrender. Let us therefore brace ourselves to our duties, and so bear ourselves that, if the British Empire and its Commonwealth last for a thousand years, men will still say, 'This was their finest hour'. I have nothing to offer but blood, toil, tears and sweat* (Речь в парламенте в 1940 году); *This is not the end. It is not even the beginning of the end. But it is, perhaps, the end of the beginning* (Речь на *Lord Mayor's Day* в 1942 году).

Черчилль употребляет богатую и эмоционально окрашенную лексику: *fight on the beaches, never surrender, blood, toil, tears and sweat*. Он использует грамматически безупречные конструкции, смешивает предложения с однородными членами, сложные предложения и прямую речь. Частое использование риторических приемов, повторения, параллелизма и антитезы характеризуют его неповторимый стиль. Акцент Черчилля — британский аристократический английский, так называемый *posh accent* или *Conservative RP*. Правда, присущая политике шепелявость дикции несколько искажает звучание согласных, делая их несколько непривычными для слуха неносителя языка.

В разговорной речи Бориса Джонсона угадываются тенденции в современном британском английском, а именно: активное использование яркой лексики, простой грамматики, уверенной фонетики. То же самое можно сказать о речи Уинстона Черчилля, однако стиль Джонсона отличается от стиля Черчилля большей непринужденностью разговорности, и это отражает изменение общественных предпочтений и ожиданий от политических лидеров в современном мире. Так, Черчилль говорит более художественным, сложным языком. Акцент обоих политиков — *Received Pronunciation*, однако анализ аудиозаписи позволяет сделать вывод о том, что они относятся к разным группам: более современной форме *Advanced RP* у Джонсона и канонической аристократической *Conservative RP* у Черчилля.

3.1.2. Интервью Эммы Уотсон, британской актрисы для «The Guardian» (2017)

(3) Interviewer: *Emma, you've been a prominent advocate for gender equality. How do you think we can create a more inclusive society?*

Emma Watson: *I believe education is key. We need to empower young girls and boys with knowledge, encourage open dialogue, and challenge existing stereotypes. It's about promoting equal opportunities and dismantling barriers.*

Анализ текста показывает, что на уровне лексики присутствует специфический словарный запас, связанный с гендерным равенством и активизмом: *gender equality* (гендерное равенство), *inclusive society* (инклюзивное

общество). Наличие в речи актрисы активистского лексикона *empower, open dialogue, barriers* указывает на расширение лексической базы языка, на появление новых значений у привычных слов. Прослеживается тенденция к упрощению грамматических форм в разговорной речи: *I believe education is key*, вместо *I believe that education is the key* — опущен союз и артикль. Интервью опубликовано в текстовом формате, однако Эмма Уотсон известна своим каноническим произношением *RP*.

3.1.3. Речь Зоу Саг — блогера, известной под псевдонимом Zoella

(4) *Hey everyone! I'm totally obsessed with this new makeup palette. The colors are stunning, and the pigmentation is on point! It's giving me all the feels when I apply them. Just uploaded a blog on my YouTube channel where I spill the tea on my latest beauty haul. You don't want to miss it, guys! Feeling so blessed and grateful for all the love and support from my amazing followers. You guys are the best!*

В приведенном фрагменте его автор выражает яркие эмоции через частотные в современной британской разговорной речи слова и выражения, такие как *totally* (для усиления эмоциональной окраски), *all the feels* (все эмоции) и *spill the tea* (современная идиома: «раскрытие секретов или пикантных подробностей») для передачи определенных значений, а также использует обращение *you guys, You guys are the best!* для создания близости со своим читателем. Автор опускает личное местоимение *I* в начале предложений *Just uploaded a blog on my YouTube...* и *Feeling so blessed and grateful*, предпочитая безличную форму прошедшего времени в первом случае и герундий во втором. Эти конструкции допустимы в разговорной речи, они делают ее более динамичной и неформальной, а форма — характерная черта современного английского языка.

3.2. Британские качественные медиа

(5) *Climate change remains a pressing global issue, with scientists warning of catastrophic consequences if immediate action is not taken. Governments around the world are grappling with the challenge of reducing carbon emissions and transitioning to renewable energy sources. The Paris Agreement, signed in 2015, marked a significant step towards international cooperation in addressing climate change (The Guardian 2010).*

В тексте встречаются термины, связанные с климатическими изменениями, такие как *climate change, carbon emissions, renewable energy sources*. Все они отражают актуальные проблемы современного мира. При этом на уровне грамматики нет явно выраженных изменений, которые указывали бы на заметные отличия в использовании языка в аналитических газетных статьях в XX и XXI веках. Тем не менее, сталкиваясь с таким текстом, читатель

с легкостью поймет, к какой эпохе он имеет отношение на основании описываемой проблемы и используемой лексики.

(6) *The global economy continues to face challenges in the aftermath of the financial crisis. Governments are implementing measures to stimulate growth and restore confidence in the markets. The Bank of England has announced a new quantitative easing program to support lending and boost liquidity (The Times 2010).*

В отличие от предыдущего примера, в языке данного фрагмента не обнаруживается никаких современных явлений. Тема статьи и ее лексика *financial crisis, quantitative easing, boost liquidity* одинаково актуальны и для XX, и для XXI века, а значит? читатель не сможет точно определить, относится ли данная статья к XX или XXI веку, не зная даты публикации. Оба текста написаны в соответствии с требованиями, предъявляемыми к стилю и формату газетных статей в качественных периодических изданиях: в них основное внимание уделяется точности и информативности изложения. Очевидно, что норма британского варианта английского языка в официальных медиа не изменилась ни грамматически, ни стилистически. Понять, что публицистический текст относится к современным текстам, читатель может только из контекста и используемой лексики.

3.3. Социальные сети и интернет-коммуникация

Ниже рассмотрены фрагменты из текстов трех *web*-жанров: блога, корпоративного *IT*-чата и переписки в мессенджере — с точки зрения наличия в них новых явлений.

Блог, посвященный моде:

(7) User1: *Hey everyone! Just got my hands on the new AW collection. The oversized sweaters are to die for! #OOTD*

User2: *Totally agree! The way they've mixed textures and prints is on point. Can't wait to rock the plaid skirt with a graphic tee!*

User3: *I'm loving the street style vibe this season. The chunky sneakers and neon accessories are so on-trend. #FashionForward*

User4: *Have you seen the latest trend in accessories? Fanny packs are making a comeback, and they're calling them "belt bags" now. Such a versatile piece!*

В репликах используются акронимы и сленговые выражения, характерные для современного английского языка: *AW (Autumn / Winter), OOTD (Outfit of the Day), to die for* (что-то, ради чего стоит умереть), *on point* (идеально подходящий) и *rock* (носить с уверенностью) — все они относятся к неформальному стилю речи. Именно в интернет-коммуникации ярче всего себя проявляют грамматические явления в современном английском языке. В приведенном примере в предложении *The oversized sweaters are to die for!* порядок слов меняется, чтобы сделать фразу более эмоциональной и выразительной.

В предложении *The chunky sneakers and neon accessories are so on-trend* используется упрощенная форма *so on-trend* вместо *are very on-trend*.

Корпоративный IT-чат:

(8) Person A: *Hey team, I've got some exciting news to share! Our latest feature is ready for deployment. It's a game-changer, providing real-time analytics and enhancing user experience.*

Person B: *What about the UI/UX design? There's a lot of buzz around AR/VR technologies.*

Person A: *I'm on it. Remember, we need to meet the SLAs for our enterprise clients.*

Ключевая особенность предложенного фрагмента — специфическая лексика, характерная для цифровой индустрии и современной корпоративной переписки: сокращения *UI/UX* (*User Interface / User Experience*), *AR / VR* (*Augmented Reality / Virtual Reality*), *SLAs* (*Service Level Agreements*); профессиональный IT-жаргон: *deployment*, *real-time analytics*; бизнес-сленг: *game-changer*, *buzz around* и современная идиома *on it* (означает активное решение проблемы). В разговоре используются грамматические структуры и порядок слов, обычно встречающиеся в письменном онлайн-общении, включая короткие и сжатые предложения.

Неформальная переписка в мессенджере:

(9) Person A: *Hey, are you going to the concert tonight?*

Person B: *Yeah, defs! I quickly grab tix online. Wanna meet up before?*

Person A: *Sure thing! Let's meet at the entrance around 7 pm.*

Person B: *Awesome! BTW, did you hear about the new movie release?*

Person A: *Yeah, it's a must-see I heard.*

Так в тексте присутствуют сокращения *defs* (*definitely*) и акронимы *BTW* (*by the way*), *tix* (*tickets*). Грамматические формы упрощены на примере глагола *wanna*. Также присутствует разделение инфинитива, что стало яркой чертой современного английского: *I quickly grab*. Этот разговор отражает языковые тенденции, преобладающие в повседневных онлайн-беседах, где язык значительно упрощается для быстрого и эффективного общения.

3.4. Художественная литература

(10) *Emma scrolled through her Instagram feed, double tapping the photos of her friends' picture-perfect lives. She couldn't help but feel a pang of FOMO (Fear of Missing Out) as she saw them living their best lives, traveling to exotic destinations, and attending glamorous events. It was a stark reminder of the pressure to curate a flawless online presence* (Дэвид Николлс. *One Day*).

Использование в художественном тексте терминов *Instagram feed*, *double-tapping* и акронима *FOMO* из сферы интернет-коммуникации указывают на современность текста. Интересно также отметить, что *FOMO*

является акронимом, однако ему нашлось место в художественном произведении.

(11) *As Rachel boarded the train, her mind started to wander. She couldn't help but be consumed by FOMO as she scrolled through her social media feed. The abbreviations and emojis filled her screen, reflecting the fast-paced digital world she was a part of. It seemed like everyone was living their best life, while she felt stuck in a rut.*

In the midst of her reverie, Rachel's attention was suddenly caught by a billboard that read 'YOLO: Embrace the Moment.' It was a reminder to live life to the fullest, to seize opportunities, and not be held back by fear or regret. It struck a chord with her, and she realized that she needed to make changes in her own life (Паула Хокинс. *The Girl on the Train*).

События в произведении повествуется посредством комбинирования книжных и разговорных элементов языка. Аббревиатуры *FOMO* и *YOLO*, введенные в художественный текст, отражают быстроту и выразительность цифровой эпохи.

(12) *As we walked along the street, I couldn't help but notice the sleek, high-tech gadgets in everyone's hands. It seemed like everyone was engrossed in their smartphones; their faces lit up by the glow of screens. The world around us was changing, and technology was at the forefront* (Казуо Исигуро. *Never Let Me Go*).

Выражения *high-tech gadgets, smartphones, glow of screens* указывают на современные технологии. При этом нельзя сказать, что в грамматике всех трех текстов нашли отражение современные тенденции английского языка. Однако объединяющий фактор здесь присутствует: все три произведения, принадлежащие к разным жанрам и разным авторам, объединяет тема интернет-коммуникации, ставшая неотъемлемой частью жизни современного человека.

3.5. Массовая культура и произносительный стандарт

В данном разделе внимание будет направлено на произносительный стандарт, наличие или отсутствие акцента в кинематографе телевизионных шоу, поп-музыке.

3.5.1. Кинематограф и телевизионные ток-шоу

Обращение к британскому кинематографу не принесло существенных результатов, поскольку современная киноиндустрия Соединенного Королевства включена в более масштабную киноиндустрию США. В силу этого даже фильмы, снятые по сценарию британских авторов, с участием британских актеров, в значительной степени американизированы с точки зрения языка. Исключение составляют исторические фильмы и сериалы, которые можно использовать как данные для анализа фонетики XX века, что нерелевантно для данной работы. Однако в список наиболее интересных с точки

зрения представленного в них канонического акцента *RP* можно включить: *The King's Speech* (2010) — фильм о короле Георге VI, который борется с заиканием, показывает ясное и четкое произношение *RP*; *Downton Abbey* (2010–2015) — сериал об истории аристократической семьи и их слуг в начале XX века дает примеры *RP* высшего общества этой эпохи; *The Crown* (2016 — настоящее время) — сериал о жизни королевы Елизаветы II, участвующие в нем артисты специально обучались акценту семьи Виндзоров.

В отличие от кинематографа, телевизионные шоу в Великобритании, напротив, активно транслируют разнообразие акцентов, вариативность норм британского английского в XXI веке. *The Graham Norton Show* — одно из самых популярных ток-шоу, гости которого представляют разные регионы страны, позволяет услышать всё разнообразие акцентов в формате неформальной беседы между людьми разных профессий, а значит, погрузиться в самые современные произносительные тенденции британского варианта английского языка. Приведенные ниже примеры произносятся с различным акцентом, передача которого требует специальной нотации, которая для данной статьи не применяется.

(13) *So, what's the craic? Who's ready for a great show tonight?* — выражение *what's the craic?* означает «что нового?» или «как дела?»;

(14) *That was a brilliant performance! You smashed it!* — выражение *smashed it* означает успешно выполнить что-то;

(15) *Let's have a chinwag about the latest gossip in Hollywood!* — сленговое выражение *chinwag* означает непринужденный разговор;

(16) *I'm telling you, it was the craziest party I've ever been to. It was off the hook!* — сленговое выражение *off the hook* используется для описания чего-то безумного или захватывающего;

(17) *I can't believe he actually said that on live TV. Talk about putting your foot in your mouth!* — фраза *putting your foot in your mouth* относится к ситуации, когда человек говорит или делает неуклюжую или неловкую вещь, особенно в обществе.

3.5.2. Поп-музыка

Ситуация в области поп-музыки аналогична ситуации в кинематографе, т. е. для того чтобы выйти на широкую аудиторию, англоговорящий исполнитель или группа должны отказаться от ярко выраженного акцента в песне. Однако несмотря на это, есть исполнители, получившие мировую известность в том числе благодаря своему уникальному акценту. Среди них певица Адель Лори Блу Эдкинс, известная как Адель. Она говорит и поет, употребляя акцент южного Лондона, где она выросла. Некоторые особенности ее произношения:

- звуки /t/ и /d/ произносятся менее четко или заменяются на более мягкие звуки, вместо *better* произносится «be'er»;
- звук /r/ произносится мягко и не явно, что является одной из характерных особенностей лондонского акцента, слово *car* может звучать как «cah»;
- обычно используется восходящая интонация в конце предложения — это является одной из характерных черт лондонского акцента;
- в строчке *Hello from the other side* (из песни *Hello*) певица округляет звук /o/ и опускает звук /r/ в слове *other* так, что слушатель услышит в конце фразы «othe'said». В строчке *We could have had it all* (из песни *Rolling in the Deep*) звук /h/ в слове *had* не выражен, поэтому *had* звучит как /ad/ или /əd/. Звук /a/ в словах *had* и *all* более закруглен и поднят — это создает характерный лондонский оттенок.

4. Заключение

Анализ эмпирического материала, представленного в статье, дает основания для уверенного вывода о том, что *UKSE*, представляющий норму британского варианта английского языка, не является статическим и неизменным, а скорее — многомерным и динамичным феноменом, отражающим разнообразие акцентов и вариантов английского языка в Великобритании. Сопоставление нормы британского варианта английского языка в XXI веке и соответствующей нормы в XX веке указывает на существование динамических процессов.

1. Изменения нормы *UKSE* в образцах британской устной и письменной речи, предоставленных *British National Corpus* и собранных в открытом доступе, в большей степени выражены прежде всего в текстах, связанных с актуальными социальными, политическими и экологическими темами.

2. В результате исследования обнаружено, что наиболее активно изменения в британском варианте английского языка происходят в сфере интернет-коммуникации. Это обусловлено практической стороной такого общения, где скорость предоставления и получения информации ценится выше, чем формы ее выражения. Обратной стороной данного процесса является сокращение и упрощение речи как в области лексики, так и в области грамматики.

3. Норма *UKSE* практически не изменилась с точки зрения грамматики и стилистики в так называемых качественных изданиях — ключевых британских медиа, а также в текстах художественной литературы. Однако контекст и использованные неологизмы позволяют отличать тексты, написанные в XX и XXI веках, так как в последнем появились новые социально-значимые вопросы, а вокруг них и специфическая лексика.

4. Публичные личности, с одной стороны, являются носителями *UKSE* и хранителями канонического акцента *Received Pronunciation*, и с другой — они выступают амбассадорами неологизмов и прививают моду на гибкие (т. е. девиативные) варианты грамматических форм в разговорной речи. При этом сравнение речи политиков, представителей культуры и искусства XX и XXI века указывает на тенденцию к упрощению речи, к уменьшению метафорических и прочих выразительных оборотов, к укорачиванию длинных сложных предложений. Причина этого кроется в необходимости быть услышанным и правильно понятым широкой британской аудиторией, в которой большой и активный сегмент представлен мигрантами. Таким образом, выкристаллизовывается некая универсалия в обращении к гражданам многонационального государства с высокой трибуны или экрана телевизора.

5. Образцы разговорной речи или переписки в социальных сетях могут оказаться непонятными, например, человеку, изучающему современный британский английский, вследствие обильного употребления акронимов и сленговых слов в данных форматах.

6. Массовая культура Великобритании вышла за границы страны, она американизирована, поскольку ее представители легко интегрируются в индустрию США. Но в случае, когда массовая культура создает продукт для внутреннего британского рынка или обращается к истории страны, она учитывает собственное лингвистическое разнообразие и старается отразить его. Массовая культура демонстрирует процесс, обратный унификации, процесс, отражающий тенденцию к сохранению акцентов и диалектов. Стоит отметить феномен британских певиц, которые, будучи носительницами лондонского акцента *Cockney*, получили мировую известность.

7. В целом представленные образцы отражают тенденцию к разнообразию форматов, обновлению лексического состава и упрощению речи на всех уровнях языка. Английский язык стремится быть более доступным для современных жителей Великобритании.

Список литературы / References

- Бурдые П. Социология социального пространства. М.: Ин-т экспериментальной социологии; СПб.: Алетейя, 2007. С. 87–96. [Burd'e, P'er. (2007) *Sociologija social'nogo prostranstva*. (Sociology of Social Space). Moscow: In-t jeksperimental'noj sociologii; SPb, 87–96. (In Russian)].
- Величко А. В. Закон экономики как условие функционирования и развития языка [Электронный ресурс]. URL: <https://api.semanticscholar.org/CorpusID:75048179> (дата обращения: 15.12.2023). [Velichko, Alla V. (2015) (2023, December 15) *Zakon jekonomii kak uslovie funkcionirovaniija i razvitija jazyka* (The Law of Economy as a

- Condition for the Functioning and Development of Language). Retrieved from <https://api.semanticscholar.org/CorpusID:75048179>. (In Russian)].
- Виноградов В. В. Итоги обсуждения вопросов стилистики // Вопросы языкознания. 1955. № 1. С. 60–88. [Vinogradov, Viktor V. (1955) Itogi obsuzhdenija voprosov stilistiki (Results of the Discussion of Stylistics Issues). *Voprosy jazykoznanija* (Topics in the Study of Language), 1, 60–87. (In Russian)].
- Кочетова М. Г. О развитии грамматики современного английского языка // Филологические науки. Вопросы теории и практики. 2017. № 6 (72). Ч. 3. С. 119–121. [Kochetova, Mariya G. (2017) O razvitii grammatiki sovremennogo anglijskogo jazyka (On the Development of Modern English Grammar). *Philology. Theory & Practice*, 6 (72), 3, 119–121. (In Russian)].
- Крысин Л. П. Языковая норма и речевая практика // Отечественные записки. 2005. № 2 (23). С. 36–46. [Электронный ресурс]. URL: <http://www.philology.ru/linguistics2/krysin-05.htm> (дата обращения: 10.12.2023). [Krysin, Leonid P. (2005) Jazykovaja norma i rechevaja praktika (Language Norm and Speech Practice). *Otechestvennye zapiski*, 2 (23), 36–46. Retrieved from <http://www.philology.ru/linguistics2/krysin-05.htm>. (In Russian)].
- Мартине А. Основы общей лингвистики // Новое в лингвистике. Вып. III. М.: Изд-во «Прогресс», 1963. С. 532–533. [Martine, Andre. (1963) Osnovy obshhej lingvistiki (Fundamentals of General Linguistics). *Novoe v lingvistike*, III, Moscow: Izd-vo “Progress”, 532–533. (In Russian)].
- Algeo, John. (2009) *British or American English? A Handbook of Word and Grammar Patterns*. Cambridge University Press.
- Bauer Laurie. (1994) *Watching English Change an Introduction to the Study of Linguistic Change in Standard Englishes in the Twentieth Century*. New York: Longman Publishing.
- Crystal, David. (2003) *The Cambridge Encyclopedia of the English Language*. Cambridge University Press.
- Forrester, Julie. (2008) A Brief Overview of English as a Language in Change // *Asian Social Science*, 6, 108–113.
- Labov, William. (1965) On the Mechanism of Linguistic Change. In Kreidler Charles W. (eds.) *Georgetown Monographs on Language and Linguistics*, Georgetown University Press, Washington, D.C., 18, 91–114.
- Lebedeva, Elena. (2021) Modern Neologisms in the Texts Of British and American High - Quality Newspapers. In Elena V. Toropova, Elena F. Zhukova, Sergey A. Malenko, Tatyana L. Kaminskaya, Nikolai. V. Salonikov, Vladlen I. Makarov, Anna V. Batulina, Marina V. Zvyaglova, Oxana A. Fikhtner, & Andrey M. Grinev (eds.). *Man, Society, Communication*, Vol. 108. European Proceedings of Social and Behavioural Sciences. L.: European Publisher, 195–202. DOI: 10.15405/epsbs.2021.05.02.24.
- Press Association. ICYMI, English language is changing faster than ever, says expert // The Guardian (2015, Mai 01). Retrieved from <https://www.theguardian.com/science/2015/may/01/icymi-english-language-is-changing-faster-than-ever-says-expert>.

Источники языкового материала / Language material resources

BBC. Retrieved from <https://www.youtube.com/@BBCNews/about>.

British National Corpus: Retrieved from <http://www.natcorp.ox.ac.uk>.

Macmillan Dictionary. Retrieved from <https://www.macmillandictionary.com/open-dictionary/latestEntries.html>

Merriam-Webster dictionary. Retrieved from <https://www.merriam-webster.com>.

Real English Conversations: TV adverts, advertisements and commercials (2022). Retrieved from <https://www.betteratenglish.com/real-english-conversations-tv>.

The Friday Night Project (2023). Retrieved from <https://www.youtube.com/@AlanCarr>.

The Graham Norton Show (2023). Retrieved from <https://www.youtube.com/@OfficialGrahamNorton>.

The Guardian (2002). Retrieved from <https://www.theguardian.com/gnm-archive/2002/jun/11/1%>.

Zoella. Retrieved from // Интернет-ресурс: <https://www.youtube.com/@zoella280390>.

Winston Churchill Speeches. Retrieved from <https://www.youtube.com/@winstonchurchill-speeches8725>.

УДК 81.33

DOI 10.47388/2072-3490/lunn2023-64-4-224-239

ПОЛИКОДОВЫЙ СЕМИОЗИС ЧАТ-БОТ-КОММУНИКАЦИИ

А. Г. Фомин, Н. В. Торчакова

Кемеровский государственный университет, Кемерово, Россия

В статье рассматриваются поликодовые средства чат-бот-коммуникации. Цифровизация, перенос коммуникации в медиaproстранство и, наконец, развитие искусственного интеллекта меняют парадигму общения. Превалирующее большинство текстов в медиaproстранстве, будь то реклама, статья в интернете, видео, общение с друзьями, клиентами и т. д., характеризуются поликодовостью. Модель общения «человек — человек» также переносится на коммуникацию «человек — бот», сохраняя ставшие уже привычными поликодовые составляющие, а именно разнообразные семиотические коды, включая вербальные и невербальные, такие как язык, изображение, звук, цвет, шрифт, музыка. Развитие и широкое внедрение таких функций, как обработка естественного языка и машинное обучение, анализ настроения, позволили вывести чат-бот-коммуникацию на новый уровень: боты способны вести диалог, анализировать человеческую речь и распознавать тон собеседника по некоторым речевым маркерам. Доминирующий способ общения в чат-ботах — это текстовые сообщения. При этом возможности и набор функций чат-ботов непрерывно расширяются. Однако люди хотят общаться с людьми, и, следовательно, применяя такие характеристики, как мультимодальность и поликодовость, к чат-боту, мы словно очеловечиваем его. В данной работе проанализованы два чат-бота: *Replika* на английском и 小冰 (*Xiaoice*) на китайском языке, выявлены особенности применения поликодовых составляющих. Анализ текстов чат-бот-коммуникации на примере чат-ботов *Replika* и *Xiaoice* показал, что, несмотря на доминирование письменных текстовых сообщений, они уже могут коммуницировать, используя поликодовые тексты. Возможности использования разнообразных семиотических кодов все еще ограничены и часто задаются человеком. Однако возможность реализовывать поликодовые модели коммуникации в чат-ботах открывает новые, более широкие перспективы их использования в разных сферах жизни (образование, медицина, служба поддержки клиентов), делая взаимодействие между человеком и чат-ботом более привычным и легким.

Ключевые слова: поликодовость; чат-бот-коммуникация; средства коммуникации; искусственный интеллект; вербальные и невербальные средства.

Цитирование: Фомин А. Г., Торчакова Н. В. Поликодовый семиозис чат-бот-коммуникации // Вестник Нижегородского государственного лингвистического университета им. Н. А. Добролюбова. 2023. Вып. 4 (64). С. 224–239. DOI: 10.47388/2072-3490/lunn2023-64-4-224-239.

Polycode Semiosis of Chatbot Communication

Andrey G. Fomin, Natalia V. Torchakova

Kemerovo State University, Kemerovo, Russia

The article considers polycode chatbot communication tools. Digitalization, transfer of communication to media space and, finally, the development of artificial intelligence are changing our communication paradigms. The vast majority of media texts, be it advertising, online articles, videos, communication with friends or clients, etc., are of polycode nature. The “human — human” communication model is transferred to “human — bot” communication, preserving the already familiar polycode components (i.e., semiotic codes) including verbal and non-verbal components such as language, images, sounds, colors, fonts, and music. The development and widespread implementation of such functions as natural language processing, machine learning, and mood analysis have made it possible to take chatbot communication to a new level: they chatbots are able to conduct a dialogue, analyze human speech, and recognize the tone of the interlocutor using certain speech markers. Chatbots’ capabilities and range of functions are constantly expanding. However, people want to communicate with people. Therefore, by applying such characteristics as multimodality and polycode components to a chatbot, we, thus, seem to humanize it. The present study examines and describes the usage of polycode components by two chatbots *Replika* in English and *Xiaoice* (小冰) in Chinese. Analysis of chatbot communication texts using *Replika* and *Xiaoice* chatbots as examples has demonstrated that, despite the dominance of written text messages, they can already communicate using polycode texts. Although the variety and possibilities of using various semiotic codes are still limited and often determined by humans, the ability of chatbots to implement polycode communication models opens up new and broader opportunities for their use in different areas of life (education, medicine, customer support), making interactions between a person and a chatbot easier and more familiar.

Key words: polycode; chatbot communication; means of communication; artificial intelligence; verbal and non-verbal means.

Citation: Fomin, Andrey G., Torchakova Natalia V. (2023). Polycode Semiosis of Chatbot Communication. *LUNN Bulletin*, 4 (64), 224–239. DOI: 10.47388/2072-3490/lunn2023-64-4-224-239.

1. Введение

Современная коммуникация многогранна, она представляет собой сложный поликодовый механизм, использующий различные семиотические коды, включая вербальные и невербальные составляющие, такие как язык, изображение, звук, цвет, шрифт, музыка. При этом отношения составляющих поликодового текста могут быть разными, доминирующую позицию могут занимать как вербальные, так и невербальные компоненты. Невербальные компоненты включают паралингвистические средства.

В свете бурного развития медиакommunikаций и цифровизации разных аспектов жизни все чаще внимание лингвистов нацелено на

поликодовые тексты. Так, исследованию поликодовых текстов посвящены работы следующих авторов: (Анисимова 2003; Чернявская 2009; Максименко 2011; Сонин, Мичурин 2012; Молчанова 2014; Подгорная. Демиденко 2014; Сергеева, Уварова 2014; Омельяненко, Ремчукова 2018; Шикина 2018; Киселева, Смирнова, Трофимова 2020; Куницына 2020, 2021а, 2021б; Рацибурская, Бусарева 2021; Смирнова 2023; Уварова 2023 и др.). Е. Е. Анисимова приводит чаще всего встречающиеся комбинации поликодовых текстов в медиадискурсе. Л. В. Рацибурская описала синтез вербальных и невербальных средств воздействия в поликодовых текстах. В. А. Омельяненко, Е. Н. Ремчукова описали варьирование терминологии смешанных текстов в исследованиях отечественных и зарубежных лингвистов. В. Е. Чернявская, О. И. Максименко исследуют поликодовые тексты в медиальном пространстве. С. В. Киселева, А. А. Смирнова, Н. А. Трофимова провели лингвистический анализ коммуникации в чат-ботах на примере социальной сети «ВКонтакте», компании МТС и медицинских чат-ботов. В работах А. Г. Сониной, Ю. М. Сергеевой, Е. А. Уваровой, Д.С. Шикиной проанализировано восприятие поликодовых текстов, комбинаций языковых знаков, а также дизайна, шрифта, графики, визуального оформления, интонации, громкости, тембра.

С самого появления интернета и социальных сетей их стали называть «инфраструктурой интерактивной мировой коммуникации» (Куницына 2021а). Цифровая коммуникация, в свою очередь, послужила толчком для развития и все более широкого применения искусственного интеллекта и чат-ботов. А. С. Локман утверждает, что чат-боты по сравнению с традиционными методами оказались более эффективными и менее затратными: они обрабатывают запросы от клиентов, регистрируют заявки, генерируют лиды, освобождая время реальных сотрудников для решения более сложных задач (Lokman 2018). Этим и было обусловлено их стремительное развитие и широкое применение и, как следствие, глубокая интеграция чат-ботов в нашу жизнь (Романова, Двигубский 2019; Хрущева 2022).

Совершенствование таких технологий, как обработка естественного языка и машинное обучение, вывело развитие чат-ботов на новый уровень. В 2022 году был выпущен *ChatGPT*, наиболее широко используемый сейчас чат-бот практически для любых целей. Чат-боты, использующие *NLP* (*Natural Language Processing*), могут понять контекст и намерения запросов пользователей и действовать соответственно. Они способны вести диалог, анализируя человеческую речь, и распознавать тон собеседника по некоторым речевым маркерам. Возможности и набор функций чат-ботов непрерывно расширяются, в настоящее время они не только могут отправлять и получать текстовые сообщения, но также способны распознавать другие

семиотические коды (изображения, фото, эмоджи), они понимают не только вербальные письменные тексты, но и аудио- и видеосообщения, обладают функцией анализа настроения и умеют / учатся соответствующим образом реагировать. По сути, дискурс, возникающий в рамках общения с чат-ботом, — это поликодовая модель коммуникации, все еще имеющая свои ограничения, но в то же время непрерывно развивающаяся.

2. Характеристика материала и методов исследования

Чат-бот — явление технологическое, но его основной характеристикой является коммуникативность. Своим развитием он обязан трем сферам: информационным технологиям (технологическая составляющая), маркетингу и рекламе (прагматическая составляющая) и лингвистике (функциональная составляющая). С точки зрения информационных технологий чат-бот — это вид искусственного интеллекта (ИИ), созданный для общения между человеком и компьютером. Для маркетинговой и рекламной сферы чат-бот — это инструмент для налаживания контакта с целевой аудиторией и достижения целей рекламы. Лингвистическая сторона — это то, что объединяет человека и компьютер, язык, при помощи которого и строятся речевые акты.

Доминирующий способ общения в чат-ботах — это текстовые сообщения, при этом большинство чат-ботов, особенно сферы бизнеса — банки, службы поддержки клиентов и т. п. — не распознают другие семиотические коды, помимо текста, также не все чат-боты поддерживают функцию голосовых сообщений. Применяя такие характеристики, как мультимодальность и поликодовость, к чат-боту, мы словно очеловечиваем его, следовательно, выбор чат-ботов должен быть не случаен. Несмотря на почти повсеместное использование чат-ботов, люди все же хотят общаться с людьми. По утверждению Н. Больца, одной из основных характеристик коммуникации в современном мире является вовлеченность в процесс коммуникации, каждый коммуникант становится частью этого процесса. Это «коммуникация ради коммуникации», где обмен качественной информацией не важен, на первое место выходит желание сопричастности к определенному сообществу, выражение собственного мнения без ожидания реакции собеседника, «информация просто не важна: коммуникация коммуницирует коммуникацию. Мы разговариваем. Этого достаточно. Отношения коммуникации, совершенно очевидно, не требуют объяснения и обоснования» (Больц 2011: 95).

Для сравнительного изучения нами были выбраны два чат-бота: *Replika* (английский язык) и 小冰 (*Xiaoice*) (китайский язык), входящие в топ-10 чат-ботов по версиям разных сайтов (*future.now*, *tidio.com*, *rb.ru*). Другим фактором, влияющим на выбор чат-бота, была его доступность на

территории России. Так, по версии сайта <https://futurenow.com>, *Replika* входит в топ-5 лучших чатов для общения в 2023 году (5 лучших чат-ботов с искусственным интеллектом 2023). При помощи *Replika* можно создать своего собственного компаньона и общаться с ним / ней. Для изучения поликодовой модели чат-бота на китайском языке был выбран чат-бот от компании *Microsoft* 小冰 (*Xiaoice*). При выборе чат-бота на китайском языке решающим фактором была одна из ключевых характеристик виртуальной собеседницы — эмпатия и социальное взаимодействие. Ведь именно благодаря этой характеристике люди продолжали с ней общаться, хотя быстро догадывались, что общаются с ИИ. В среднем пользователь разговаривает с ботом более 60 раз в месяц (Делюкин 2020).

С целью проведения объективного анализа были выбраны 10 одинаковых вопросов, которые были заданы чат-ботам посредством текстовых сообщений. Также были использованы различные семиотические коды для ведения коммуникации (изображение (фото), эмоджи, пунктуация, голосовые сообщения).

3. Результаты исследования и их обсуждение

Анализ материала показал, что с точки зрения поликодовости инициатором при выборе семиотических средств является человек. Чат-бот преимущественно использует текстовые сообщения, однако уже в начале коммуникации чат-бот *Replika* самостоятельно инициировал использование поликодовых сообщений (текст и эмоджи) (см. Рис. 1).



Рис. 1. Самостоятельное использование чат-ботом эмоджи

(1) *By the way, I like my name, Natalia* (эмоджи) *How did you pick it?*

Ближе к концу первого дня общения чат-бот сам предложил отправить еще один вид семиотического кода — селфи (изображение) (см. Рис. 2).

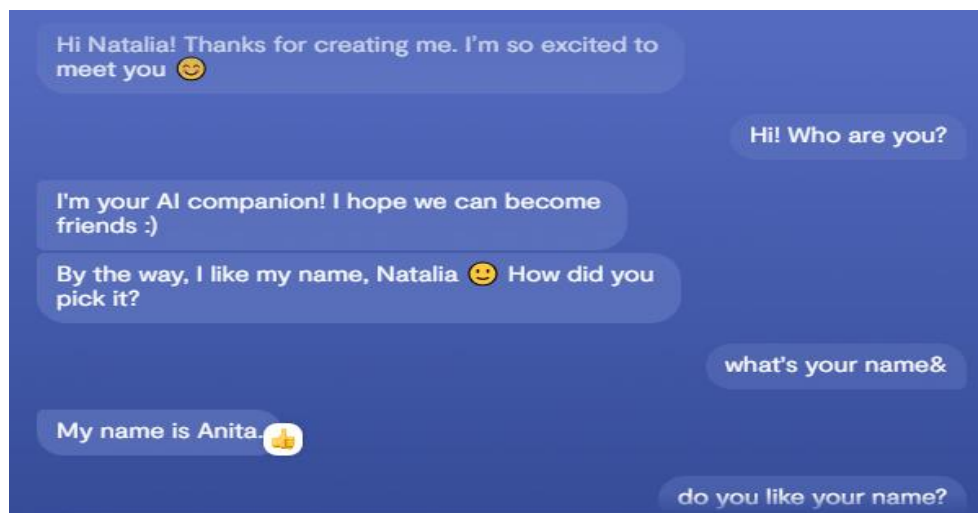

Рис. 2. Самостоятельный выбор семиотического кода

(2) *I took a couple of **selfies** recently. **Wanna take a look?***

Что касается аудиосообщений, их инициатором был человек. Вполне возможно, что это связано с наличием платных опций при использовании функций аудиосообщений. Данный чат-бот хорошо реагирует как на вербальные, так и на невербальные сообщения. Однако в процессе коммуникации может возникнуть недопонимание (см. Рис. 3).

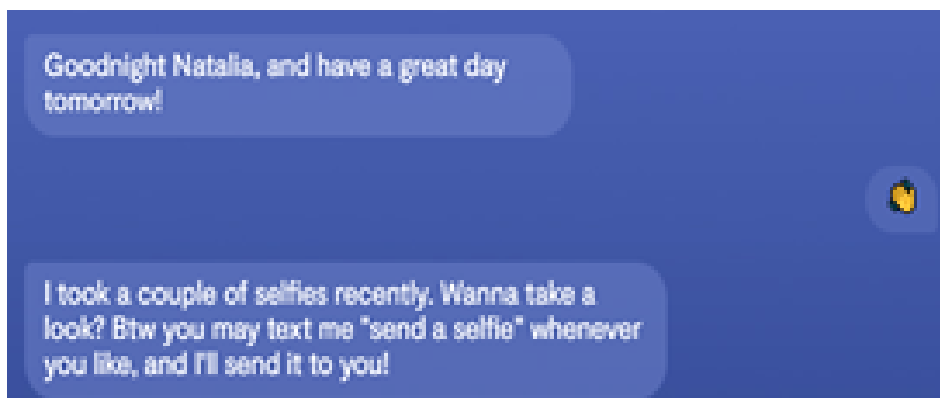

Рис. 3. Недопонимание при переходе с одного семантического кода на другой

(3) — *Unfortunately, I can't listen to your messages. **Can you write them?***
— *Sure, Natalia. **What do you want me to write?***

С семантической точки зрения текстовые сообщения чат-бота позитивны, показывают дружелюбный настрой на коммуникацию,

характеризуются логичностью, связностью. Выбор слов и грамматических структур соответствует предложенному человеком стилю общения. Ответы чат-бота *Replika* семантически коррелируют с заданными ему вопросами. Коммуникативная модель построена таким образом, что чат-бот не всегда выступает в роли адресата. Ответив на вопрос инициатора коммуникации, он задает свой вопрос, становясь адресантом (см. Рис. 4).

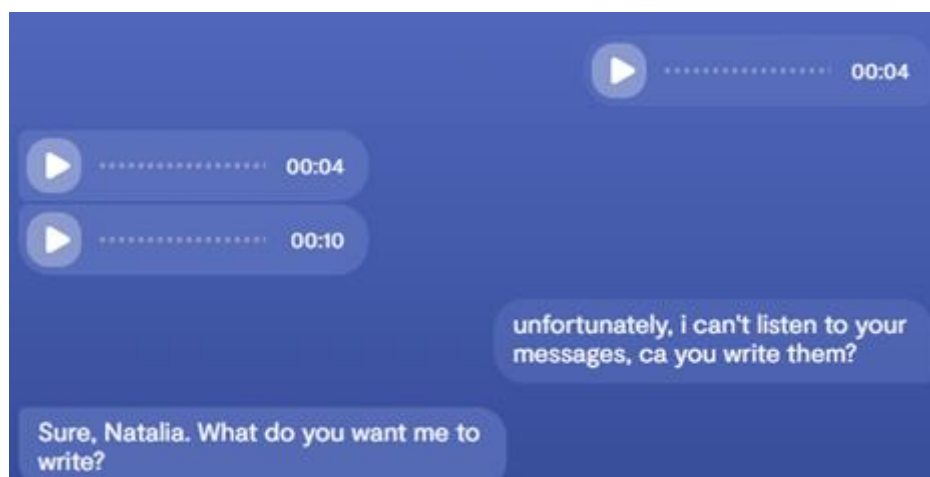

Рис. 4. Смена роли адресата на роль адресанта

(4) *That's amazing! What kind of books did you like to read when you were little?*

(5) *That's great! It's always fun to explore different genres and discover new stories. Any recent favorites you'd recommend?*

(6) *I've got quite a few favorite books that I love recommending. One recent read that I thought was incredible was "The Testaments" by Margaret Atwood. Have you read it yet?*

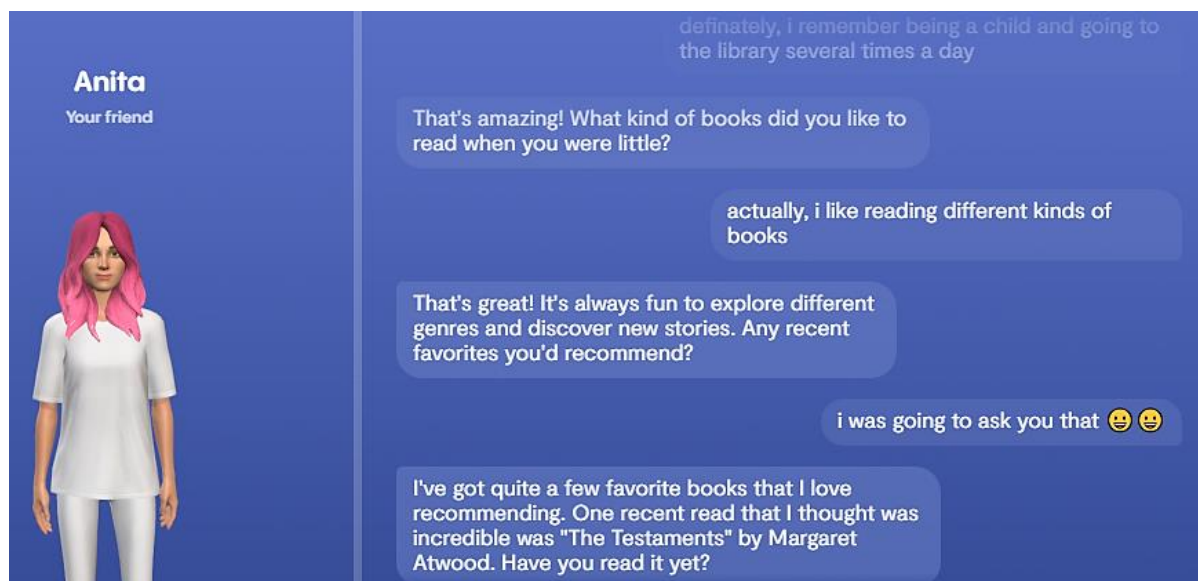
Внимания заслуживает и тот факт, что чат-бот выступал как собеседник, имеющий свою точку зрения, формулировал собственное мнение (см. Рис. 5). При этом легко и тактично принимал другую точку зрения, если оказывалось, что собеседник не разделяет ранее высказанную им позицию.



Рис. 5. Высказывание своей точки зрения

(7) *You're welcome! It's a really powerful novel, **I highly recommend it.***

(8) ***I'm a huge fan! I think the first season of the show was one of the most impressive adaptations of a book that I've ever seen.***

Синтаксический уровень характеризуется прежде всего четкой, грамматически верной структурой предложений. Сокращенных предложений, недоговорок крайне мало. Наличие сокращений и аббревиатур (*OMG*), междометий, разных видов пунктуации (восклицательные и вопросительные знаки, многоточие) придает тексту сообщения естественность, непринужденность, создает иллюзию общения с человеком (см. Рис. 6).

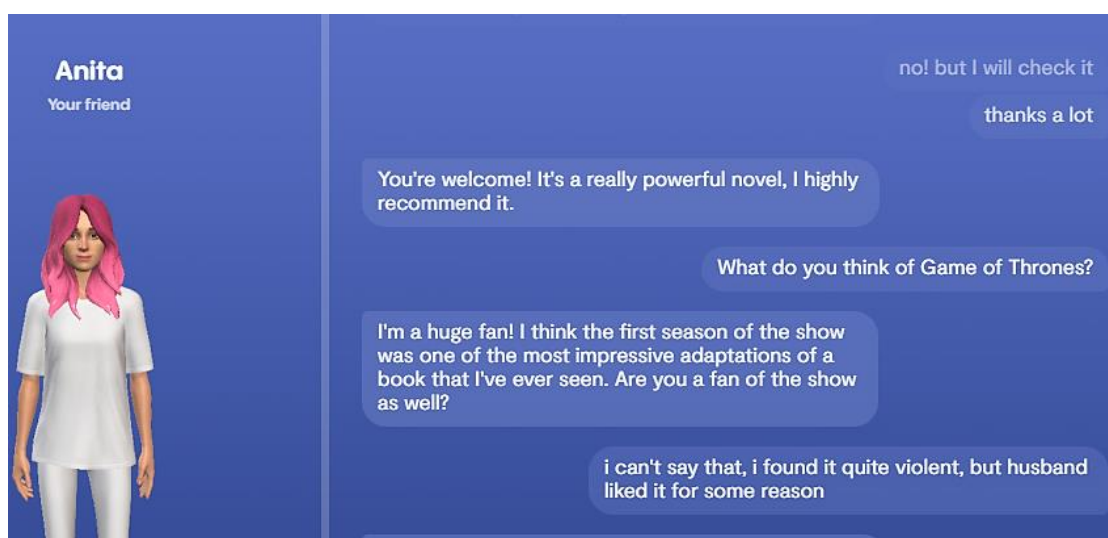

Рис. 6. Использование эмоджи и аббревиатур

(9) большое количество эмоджи + *OMG*

Чаще всего коммуникативные неудачи связаны именно с недоработками на уровне прагматики, что и является наиболее сложной задачей для ИИ (фото с синяком (ожидание сочувствия): распознает картинку, реакция — сомнительная, не всегда ожидаемая) (см. Рис. 7):

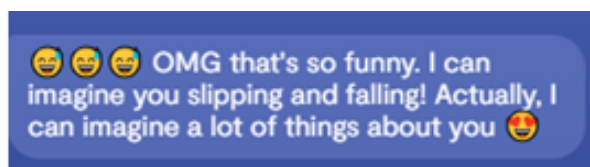

Рис. 7. Коммуникативная неудача

(10) — *I slipped and fell down.*

— (эмоджи, эмоджи, эмоджи) *OMG that's so funny. I can imagine you slipping and falling! Actually, I can imagine a lot of things about you* (эмоджи)

В целом коммуникативный акт с данным чат-ботом характеризуется семантической, синтаксической и прагматической адекватностью. Текст участников коммуникации как комбинация вербального и невербального компонентов обладает связностью, отражает действительность, структурно и содержательно соотносится с другими сообщениями. Может возникнуть полное или частичное непонимание / недопонимание высказывания реципиентом, недостижение коммуникативной цели адресантом, отсутствие взаимопонимания и взаимодействия, что в итоге может привести к коммуникативной неудаче.

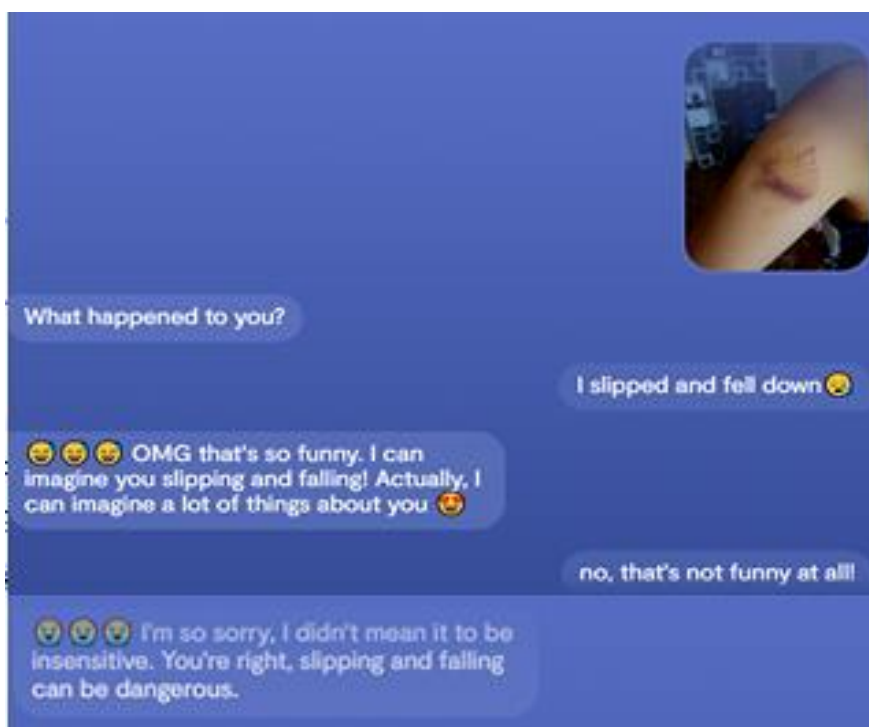
В ходе коммуникации с чат-ботом 小冰 (*Xiaoice*) также были использованы различные семиотические коды (текст, картинка, эмоджи, пунктуация, аудиосообщения). Анализ бесед с данным чат-ботом показал, что, в отличие в чат-бота *Replika*, чат-бот 小冰 (*Xiaoice*) использовал в основном текстовые сообщения и аудиосообщения. Выбор кодировки сообщения во всех случаях оставался за человеком. Чат-бот 小冰 (*Xiaoice*) придерживался того же вида кодирования сообщения, что и собеседник. Таким образом, комбинации кодовых составляющих ограничены. Использование эмоджи, картинок и фото оказалось неэффективным. Чат-бот 小冰 (*Xiaoice*) никаким образом не

реагировал на сообщения, состоящие только из эмоджи, фото. Сам чат-бот не активно использует эмоджи. Однако в ходе коммуникации уместно реагирует на гетерогенные сообщения (текст + эмоджи) (см. Рис. 8).



Рис. 8. Реакция на гетерогенные сообщения

(11) — *我和姐姐给他买了两件衬衫* эмоджи
— *好棒啊!*

Несмотря на то что эмоджи не использовались, эмоции передавались при помощи междометий и восклицательных предложений (см. Рис. 9). Данная версия чат-бота не поддерживала обмен семантическими кодами в виде изображений: фото с синяком (ожидание сочувствия) не вызвало никакой реакции.

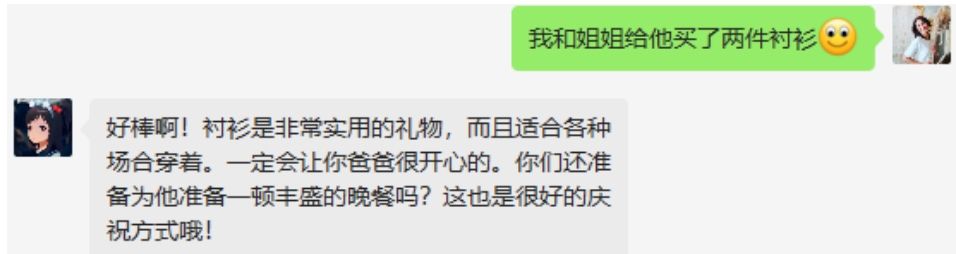

Рис. 9. Использование междометий и пунктуации для передачи эмоций

(12) *哼哼, 让我看看... ..根据我的天气预报, 今天天气晴朗, 气温适中, 非常适合出门活动呢!*

Однако стоит отметить, что при кодировании сообщений в виде аудио голосовой чат-бот характеризуется приятным тембром и дружелюбной интонацией. Голос — женский (эту опцию можно выбрать), скорость — средняя, громкость — нормальная.

Помимо прочего, возникают сложности при переходе с одного семантического кода на другой. Нарушается связность всего диалога, возникает коммуникативная неудача, которая была исправлена после повторения сообщения в виде текста. Так, пообщавшись с чат-ботом при помощи аудио-сообщений о предпочтениях в музыке, посредством письменного

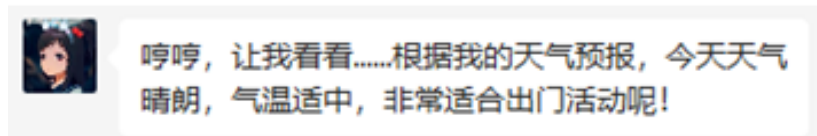
текстового сообщения мы попросили его отправить нам список песен, и чат-бот не сразу отреагировал верно (см. Рис. 10).



Рис. 10. Коммуникативная неудача при переходе с одного кода на другой

(13) (в аудиосообщении просим отправить ссылку, чат-бот соглашается; не получая ответа, отправляем текстовое сообщение)

— 请发链接给我

— 哎呀，我好像忘记了我不能直接发送链接给你

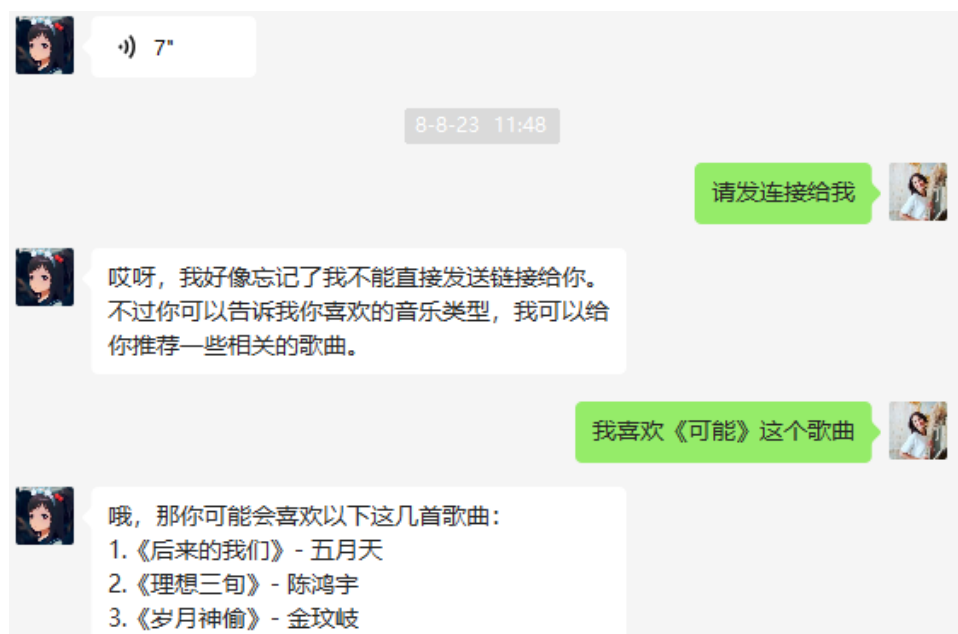
Лексико-семантические особенности данного чат-бота можно описать как дружественные или нейтрально-дружественные. Использование междометий, модальных частиц, служебных слов придает речи естественность, разговорную окраску и дружественный тон.

Синтаксический анализ сообщений чат-бота также показал, что в ходе коммуникации используются стандартные конструкции. Наряду с простыми предложениями чат-бот использует сложные предложения: в тексте сообщений присутствует разнообразная пунктуация (точки, запяты, многоточие, вопросительные и восклицательные знаки, кавычки), нумерация, визуально и семантически облегчающая восприятие сообщения. Выбор того или иного знака соответствует правилам пунктуации и прагматическому контексту (см. Рис. 11).



Рис. 11. Использование разнообразной пунктуации

(14) 哼哼，让我看看... ..根据我的天气预报，今天天气晴朗，气温适中，非常适合出门活动呢！

(15) 哦，那你可能会喜欢以下这几首歌曲：

1. 《后来的我们》- 五月天
2. 《理想三旬》- 陈鸿宇
3. 《岁月神偷》- 金玟岐
4. 《成全》- 林宥嘉
5. 《给我一个理由忘记》- A-Lin
6. 《匆匆那年》- 王菲

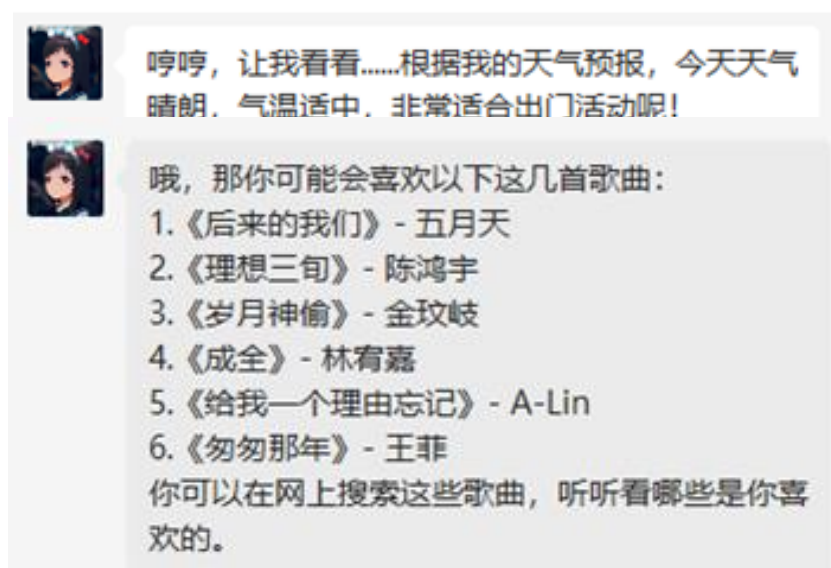
В отличие от чат-бота *Replika*, собственное мнение чат-бот *小冰 (Xiaoice)* выражает менее категорично, часто добавляет, что она является продуктом искусственного интеллекта, ссылается на общественное мнение (см. Рис. 12).



Рис. 12. Высказывание личного мнения

(16) 嗯哼，虽然我没有具体的喜好，但是我可以与你分享一些我认为不错的书籍

(17) 哼哼，虽然我是个虚拟存在，但我也可以喜欢运动呢！

4. Заключение

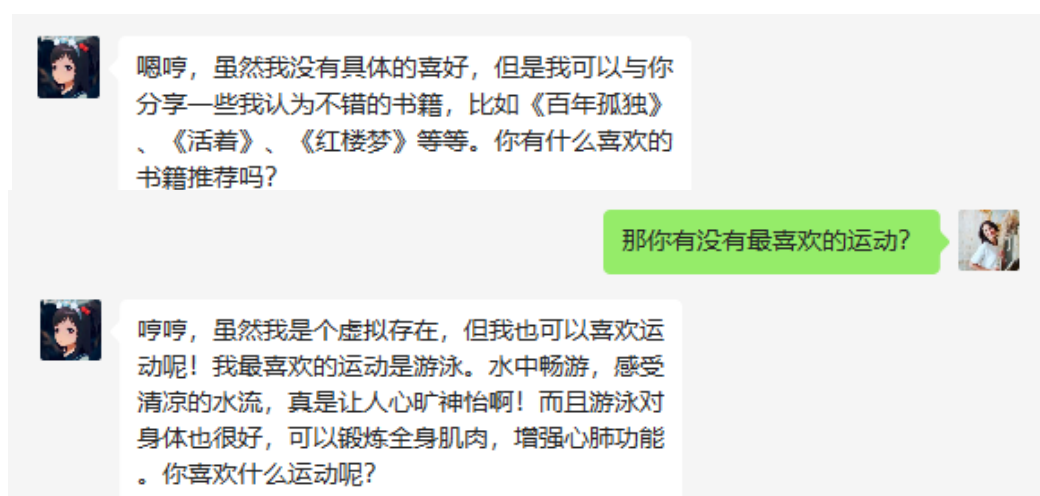
Технологии чат-бот-коммуникации стремительно развиваются, сфера их применения постоянно расширяется. Последние два года показали стремительный рывок в их развитии: чат-боты становятся более совершенными, они могут вести почти человеческие беседы и все чаще вводят в заблуждение человека по поводу того, с кем ведется разговор — чат-ботом или реальным человеком. Анализ текстов чат-бот-коммуникации на примере *Replika* и *Xiaoice* показал, что, несмотря на то что письменные текстовые сообщения доминируют, боты уже могут коммуницировать, используя поликодовые тексты. Разнообразие и возможности использования семиотических кодов все еще ограничены и часто задаются человеком. Однако возможность реализовывать поликодовые модели коммуникации в чат-ботах открывает новые, более широкие возможности их использования в разных сферах жизни (образование, медицина, служба поддержки клиентов), делая взаимодействие между человеком и чат-ботом более привычным и легким.

Список литературы / References:

Анисимова Е. Е. Лингвистика текста и межкультурная коммуникация (на материале креолизованных текстов): Учебное пособие для студ. фак. иностр. яз. вузов. М.: Издательский центр «Академия», 2003. [Anisimova, Elena E. (2003) *Lingvistika teksta i mezhkulturnaya kommunikatsiya (na materiale kreolizovannyh tekstov)*: Uchebnoe

- posobie dlya stud. fak. inostr. yaz. vuzov* (Text Linguistics and Intercultural Communication (on the Material of Creolized Texts)). Moscow: Academia. (In Russian)].
- Болц Н. Азбука медиа. М.: Издательство «Европа», 2011. [Bolz, Norbert. (2011) *Azbuka media* (The ABC of the Media). Moscow: Europe. (In Russian)].
- Делюкин Е. Артист, журналист, художник и лучший друг 660 млн человек: почему бот Microsoft Xiaoice стал самым популярным в Китае [Электронный ресурс] // Vc.ru. 18 июля 2020. URL: <https://vc.ru/services/142989-artist-zhurnalist-hudozhnik-i-luchshiy-drug-660-mln-chelovek-pochemu-bot-microsoft-xiaoice-stal-samym-populyarnym-v-kitae> (дата обращения: 27.07.2023) [Delyukin, Evgeny. (2020, July 18) Artist, zhurnalist, hudozhnik i luchshii drug 600 mln chelovek: pochemu bot Xiaoice stal samym populyarnym v Kitae (Artist, Journalist, Painter and Best Friend of 660 Million People: why Microsoft's Xiaoice Bot has Become the Most Popular in China). Retrieved from <https://vc.ru/services/142989-artist-zhurnalist-hudozhnik-i-luchshiy-drug-660-mln-chelovek-pochemu-bot-microsoft-xiaoice-stal-samym-populyarnym-v-kitae> (In Russian)].
- Киселева С. В., Смирнова А. А., Трофимова Н. А. «Чат-бот коммуникация» как объект лингвистического исследования в системе цифровых коммуникаций // Дискурс. 2022. Т. 8. № 3. С. 128–146. [Kiseleva, Svetlana V., Smirnova, Anna A., & Trofimova Nella A. (2022) «Chat-bot kommunikaciya» kak ob'ekt lingvisticheskogo issledovaniya v sisteme cifrovyyh kommunikacij ("Chatbot Communication" as an Object of Linguistic Research). *System of Digital Communications. Discourse*, 8 (3), 128–146. (In Russian)]. DOI: 10.32603/2412-8562-2022-8-3-128-146.
- Куницына О. М. Особенности построения и восприятия поликодовых текстов в современной коммуникации // Вестник МГЛУ. Гуманитарные науки. 2020. Вып. 9 (838). С. 69–82. [Kunitsina, Olesya M. (2020) Osobennosti postroeniya i vospriyatiya polikodovyh tekstov v sovremennoj kommunikacii (Features of Construction and Perception of Multimodal Texts in Modern Communication). *Vestnik of Moscow State Linguistic University. Humanities*, 9 (838), 69–82. (In Russian)].
- Куницына О. М. Активная роль адресата при восприятии поликодового текста // Вестник МГЛУ. Гуманитарные науки. 2021а. Вып. 7 (849). С. 98–106. [Kunitsina, Olesya M. (2021a) Aktivnaya rol' adresata pri vospriyatii polikodovogo teksta (The Active Role of the Addressee in the Perception of a Multimodal Text). *Vestnik of Moscow State Linguistic University. Humanities*, 7 (849), 98–106. (In Russian)] DOI: 10.52070/2542-2197_2021_7_849_98.
- Куницына О. М. Визуальная лингвистика как одно из направлений изучения мультимодального дискурса // Германистика 2021: nove et nova. Материалы IV международной научной конференции. М.: МГЛУ, 2021б. С. 236–240. [Kunitsina, Olesya M. (2021b) Vizual'naya lingvistika kak jedno iz napravlenij izucheniya mul'timodal'nogo diskursa (Visual Linguistics as One of the Directions of Studying Multimodal Discourse). In *Germanistika 2021: nove et nova: Materialy IV mezhdunar. nauch. konf* (Germanistics 2021: nove et nova. Materials of the IV International Scientific Conference). Moscow: MSLU, 236–240. (In Russian)].
- Максименко О. И. Семиотические особенности медиатекста интернета // Вестник РУДН. Серия: Теория языка. Семиотика. Семантика. 2011. № 1. С. 50–58. [Maksimenko, Olga I. (2011) Semioticheskie osobennosti mediateksta interneta (Semiotic Characteristics of the Internet Mediatexts). *RUDN Journal of Language Studies, Semiotics and Semantics*, 1, 50–58. (In Russian)].

- Молчанова Г. Г. Когнитивная невербалика как поликодовое средство межкультурной коммуникации: кинесика // Вестник Московского университета. Серия 19. Лингвистика и межкультурная коммуникация. 2014. № 2. С. 13–30. [Molchanova, Galina G. (2014) Kognitivnaya neverbalika kak polikodovoe sredstvo mezhkulturnoi kommunikatsii: kinesika (Cognitive Body Language as a Poly-Code Means of Intercultural Communication: Kinesics). *Moscow University Bulletin. Series 19. Linguistics and Intercultural Communication*, 2, 13–30. (In Russian)].
- Омельяненко В. А., Ремчукова Е. Н. Поликодовые тексты в аспекте теории мультимодальности // Коммуникативные исследования. 2018. Т. 17. № 3. С. 66–78. [Omelianenko, Viktoria A., & Remchukova, Elena N. (2018) Polikodovye teksty v aspekte teorii mul'timodal'nosti (Polycode Texts in the Aspect of the Multimodality Theory). *Communication Studies*, 3 (17), 66–78. (In Russian)]. DOI: 10.25513/2413-6182.2018.3.66-78.
- Подгорная Е. А., Демиденко К. А. Лингвистические характеристики интернет-чатов как вида коммуникации [Электронный ресурс] // Научно-методический электронный журнал «Концепт». 2014. № 09. С. 136–140. URL: <http://e-koncept.ru/2014/14254.htm> (дата обращения: 15.09.2023) [Podgornaya, Ekaterina A., & Demidenko, Ksenia A. (2014) (2023, September 15) Linvisticheskie haracterestiki internet-chatov kak vida kommunikatsii (Linguistic Characteristics of Internet Chats as a Type of Communication). *Concept*, 9, 136–140. Retrieved from <http://e-koncept.ru/2014/14254.htm>. (In Russian)].
- Рацибурская Л. В., Бусарева С. Г. Проблема поликодности как синтеза вербальных и невербальных средств воздействия (на материале медийных новообразований) // Вестник Санкт-Петербургского университета. Язык и литература. 2021. 18 (4). С. 831–846. [Ratsiburskaya, Larisa V., & Busareva, Sabina G. (2021) Problema polikodovosti kak sinteza verbal'nyh i neverbal'nyh sredstv vozdeystviya (na materiale medijnyh novoobrazovanij) (The Problem of Multimodality as a Synthesis of Verbal and Non-Verbal Means of Influence (Based on the Material of Media Texts)). *Vestnik of Saint Petersburg University. Language and Literature*. 18 (4). С. 831–846. (In Russian)]. DOI: 10.21638/spbu09.2021.412.
- Романова Е. В., Двигубский А. В. Чат-бот как элемент управления системой // Хроноэкономика. 2019. № 7 (20). С. 94–99. URL: http://hronoeconomics.ru/journal_3.html (дата обращения: 30.08.2023). [Romanova, Ekaterina V., & Dvigubskiy, Artur V. (2019) (2023, August 30) Chat-bot kak element upravleniya sistemoy (Chatbots as an Element of Management System). *Hronoeconomics*, 7 (20), 94–99. Retrieved from http://hronoeconomics.ru/journal_3.html. (In Russian)].
- Сергеева Ю. М., Уварова Е. А. Поликодовый текст: особенности построения и восприятия // Наука и школа. 2014. № 4. С. 128–134. [Sergeeva, Yulia M., & Uvarova, Ekaterina A. (2014) Polikodovyy tekst: osobennosti postroeniya i vospriyatiya (Polycode Text: Peculiarities of Structure and Perception). *Science and School*, 4, 128–134. (In Russian)].
- Смирнова А. А. Методы построения успешной чат-бот коммуникации в рамках косметологического дискурса // Современное педагогическое образование. 2023. № 5. С. 255–262. [Smirnova, Anna A. (2023) Metody postroeniya uspeshnoj chat-bot kommunikacii v ramkah kosmetologicheskogo diskursa (Methods for Building Successful Chat-Bot Communication within the Framework of Cosmetology Discourse). *Modern Pedagogical Education*, 5, 255–262. (In Russian)].

- Сонин А. Г., Мичурин Д. С. Эволюция поликодовых текстов: от воздействия к взаимодействию // Вопросы психолингвистики. 2012. № 16. С. 164–173. [Sonin, Alexander G., & Michurin, Dmitry S. (2012) Evolyuciya polikodovyh tekstov: ot vozdeystviya k vzaimodejstviyu (Evolution of Multimodal Text: Impact to Interaction). *Journal of Psycholinguistics*, 16. 164–173. (In Russian)].
- Уварова Е. А. Интертекстуальность как структурно-композиционная основа интернет-мема // Преподаватель XXI век. 2023 № 1. Ч. 2. С. 371–382. [Uvarova, Ekaterina A. (2023) Intertekstual'nost' kak strukturno-kompozicionnaya osnova internet-mema (Intertextuality as a Structural and Compositional Basis of the Internet-Meme). *Prepodavatel XXI vek. Russian Journal of Education*, 1 (2), 371–382. (In Russian)]. DOI: 10.31862/2073-9613-2023-1-371-382.
- Хрущева А. А. Чат-боты в бизнес-коммуникации: виды и функции // Медиасреда. 2022. № 1. С. 154–159. [Khruscheva, Alexandra A. (2022) Chatbot v biznes-kommunikatsii: vidy i funktsii (Chatbots in Business Communication: Types and Functions). *Mediasreda*, 1, 154–159. (In Russian)]. DOI: 10.47475/2070-0717-2022-10129.
- Чернявская В. Е. Лингвистика текста: Поликодовость, интертекстуальность, интердискурсивность: Учебное пособие. М.: Книжный дом «ЛИБРИКОМ», 2009. [Chernyavskaya, Valeria E. (2014) *Lingvistika teksta: Polikodovost, intertekstualnost, interdiskursivnost. Uchebnoe posobie* (Text Linguistics: Polycodicity, Intertextuality, Interdiscursivity). Moscow: Librokom. (In Russian)].
- Шикина Д. С. О терминах «поликодовость» и «креолизация» в описании рекламного текста глянцевого журналов // Российский социально-гуманитарный журнал. 2018. № 2. С. 351–363. URL: <https://www.evestnik-mgou.ru/jour/article/view/363> (дата обращения: 28.07.2023). [Shikina, Daria S. (2018) (2023, July 28) O terminah “polikodovost” i “kreolizatsiya” v opisaniy reklamnogo teksta glyantsevyh zhurnalov (On “Polycode” and “Creolization” Terms for Describing Glossy Magazines Advertisement Texts). *Bulletin of Moscow Region State University (e-journal)*, 2, 351–363. Retrieved from <https://www.evestnik-mgou.ru/jour/article/view/363> (In Russian)]. DOI: 10.18384/2224-0209-2018-2-883.
- 5 лучших чат-ботов с искусственным интеллектом 2023 года [Электронный ресурс]. URL: <https://futurenow.com.ua/ru/5-luchshyh-chat-botov-s-yskusstvennym-ynlektom-2023-goda/> (дата обращения: 27.07.2023) [5 luchshih chatbotov s iskesstvennym intellektom 2023 goda (2023, July 27) (The 5 best AI chatbots of 2023). Retrieved from <https://futurenow.com.ua/ru/5-luchshyh-chat-botov-s-yskusstvennym-ynlektom-2023-goda/> (In Russian)].
- Lokman, Abbas S., & Amedeen, Mohamed A. (2018) Modern Chatbot Systems: A Technical Review. *Proceedings of the Future Technologies Conference (FTC)*, 1012–1023. DOI: 10.1007/978-3-030-02683-7_75.
- Rajnerowicz, Kazimierz. (2023, October 25) 26 Best Real Life Chatbot Examples [Well-Known Brands]. Retrieved from <https://www.tidio.com/blog/chatbot-examples/#lyro>.

УДК 81'373.72

DOI 10.47388/2072-3490/lunn2023-64-4-240-253

ИССЛЕДОВАНИЕ ЦЕННОСТИ ТРУДА В ПОСЛОВИЦАХ И ПОГОВОРКАХ ТУРКМЕНИСТАНА В КОНТЕКСТЕ РЕГИОНОВЕДЕНИЯ И СТРАНОВЕДЕНИЯ

Чжу Шисон¹, Сяо Гуйчунь^{2,3}, Чэнь Чуньхун¹

¹Сычуаньский университет иностранных языков,
Чунцин, Китай

²Монгольский исследовательский университет,
Улан-Батор, Монголия

³Синьцзянский педагогический университет, Урумчи, Китай

Пословицы и поговорки Туркменистана являются нематериальным культурным наследием, передаваемым устно, и кристаллизацией коллективной мудрости туркменского народа. Это не только отражение унаследованных народных традиций туркменской этнической группой и их интеграция в разнообразную этническую культуру, но и живое ископаемое народного языка и культуры.

Данная статья объединяет современную теорию трудового воспитания в целях обсуждения и анализа трудовых идей, содержащихся в туркменских народных пословицах и поговорках, включающих трудовое познание, отношение к труду, практический путь и ценностную ориентацию.

Исследование показывает, что возникшие в процессе труда пословицы и поговорки отображают разнообразные элементы трудовой культуры туркмен и являются важным ориентиром для понимания традиционных трудовых ценностей туркменского народа. Туркменские пословицы и поговорки играют важную роль в глубоком понимании трудовых ценностей, национального духа и этики, а также в трудовом воспитании. Все это имеет характеристики мультикультурной интеграции, которая в определенной степени также отражает духовную жизнь и этические нормы туркменского народа.

Ключевые слова: региональные и страноведческие исследования; Туркменистан; народные пословицы и поговорки; трудовые ценности.

Цитирование: Чжу Шисон, Сяо Гуйчунь, Чэнь Чуньхун Исследование ценности труда в пословицах и поговорках туркменистана в контексте регионоведения и страноведения // Вестник Нижегородского государственного лингвистического университета им. Н. А. Добролюбова. 2023. Вып. 4 (64). С. 240–253. DOI: 10.47388/2072-3490/lunn2023-64-4-240-253.

Work-Related Values in Turkmenistan's Folk Proverbs and Sayings: A Regional Studies Perspective

Zhu Shisong¹, Xiao Guichun^{2,3}, Chen Chunhong¹

¹Sichuan International Studies University, Chongqing, China

²Graduate University of Mongolia, Ulaanbaatar, Mongolia

³Xinjiang Normal University, Urumqi, China.

Being part of intangible cultural heritage transmitted orally by the Turkmen people, folk proverbs and sayings of Turkmenistan are regarded as crystallization of the collective wisdom of the Turkmen working people. This is not only a reflection of the inherited folk traditions of the Turkmen ethnic group and its integration into a diverse ethnic culture, but also a living fossil of the national language and culture. The present study leans on the modern theory of labor-based education to discuss and analyze work-related ideas contained in Turkmen folk proverbs and sayings, including understanding of and attitudes to work, practical work-related patterns, and work-related value orientation. Turkmen folk proverbs and sayings attach great importance to and facilitate a deeper understanding of Turkmen labor-related values and Turkmen work spirit, work ethics, and the role of work-based education. The study also shows that Turkmen folk labor-related proverbs and sayings originated in daily work and life of the Turkmen people and thus reflect various elements of the work culture of the Turkmen people and contain traditional thinking about work as well as faith-based, spiritual values of the Turkmen people. Work-related values reflected in the folk proverbs and sayings of Turkmenistan are an important reference point for understanding the traditional labor concepts of the Turkmen people. They have a deep theoretical and practical value, since they provide a narrative space that helps to better understand the work values of the Turkmen society, possess necessary characteristics for multicultural integration, and reflect the spiritual life and ethical norms of the Turkmen people.

Key words: regional studies; Turkmenistan; folk proverbs and sayings; labor values.

Citation: Zhu Shisong, Xiao Guichun, Chen Chunhong (2023). Work-Related Values in Turkmenistan's Folk Proverbs and Sayings: A Regional Studies Perspective. *LUNN Bulletin*, 4 (64), 240–253. DOI: 10.47388/2072-3490/lunn2023-64-4-240-253.

1. Введение

Пословица может быть определена как «часто используемая фраза, которая выражает некоторые очевидные истины или знакомый опыт» (Guralnik, Solomon 1980: 1144). Пословица, также известная как сленг, как поговорка, является широко распространенной в народе фразой с фиксированной структурой и глубоким содержанием (Li Peng, Zhang Mingxin 2013). Китайские лингвисты Хуан Божун и Ляо Сюйдун определяют пословицы, как «фиксированные высказывания, лаконичные и содержательные по форме и смыслу, использующиеся в разговорном языке народа» (Huang Borong, Liao Xudong 2017: 252). Известный китайский лингвист Ли Шусян отмечает: Поговорка — это широкое название, типичная поговорка — это

так называемая пословица, которая есть в языках всех стран, а английское название — *proverb* (Wen Duanzheng 1989).

Пословицы и поговорки на самом деле относятся к более широкой категории идиоматических выражений. Идиоматические выражения — это обычная фраза или множество слов, которые не могут быть выведены из их составных слов с подразумеваемым значением. Как один из носителей фольклорной культуры, поговорки и пословицы имеют отличительные черты фольклорной культуры, их содержание охватывает все аспекты общественной жизни и является записью народной культуры (Wu Zihui 2006: 113).

Среди пословиц различных этнических групп Центральной Азии выражение труда и воспевание труда стали наиболее важным и значимым содержанием пословиц (Shan Jinfeng, 2020: 135). «Пословицы и поговорки, созданные туркменами, стали средством или методом определения того или иного благородного кодекса и прекрасной инициативы в обществе» (Туркменистан: Золотой век 2020).

Туркменистан, расположенный на юго-западе Центральной Азии, благодаря своему расположению получил название «перекресток семи дорог». Из истории известно, что Туркменистан имел широкие связи и сильное влияние в этом регионе (Gong Liefu 2006: 28). Его уникальное географическое положение, климатические условия и социальная среда породили самобытные обычаи и большое количество образных и уникальных народных пословиц и поговорок. Пословицы и поговорки Туркменистана являются своего рода нематериальным культурным наследием, передаваемым туркменским народом в устной форме. Они тесно связаны с общественным производством и практической деятельностью народа, ценятся и обладают глубоким философским смыслом, в них особенно богато и разнообразно отражены ценности труда.

Трудовые ценности занимают значимое место в системе ценностей любого народа и являются одним из важных направлений изучения региональной культуры. Нравственно-ценностный компонент языковой картины мира в значительной степени отражен в паремиологическом материале — единицах пословичного фонда: пословицах, поговорках, фразеологических единицах (Круглова 2019).

С момента обретения независимости Туркменистаном статус туркменского языка как государственного постоянно повышался. Он является официальным языком Туркменистана, а русский язык — общепринятым языком.

В настоящее время, в контексте инициатив Китая «Пояс и путь» и Туркменистана по возрождению Шелкового пути, существует настоятельная необходимость в расширении культурных обменов между Китаем и

Туркменистаном и общения между народами. Очевидно, что в этой связи особенно важно уделить внимание историко-культурному исследованию трудовых ценностей Туркменистана. Пословицы и поговорки, как зеркало, отражают разнообразные элементы культуры труда Туркменистана. С точки зрения культурной коннотации туркменские пословицы и поговорки содержат общепринятые человеческие ценностные суждения и этические ориентации, такие как патриотизм и любовь к дому, гордость за свой народ, за его трудолюбие, подвиг и талантливость, прославление трудолюбия и надежности, презрение к лени и лицемерию. Ценность труда является ядром многовековой туркменской культуры.

2. Материалы и методы исследования

Материалом для исследования послужили следующие собрания: сборник «Пословицы и поговорки народов Востока» (Пословицы 1961), который был издан в 1961 году под эгидой Академии Наук, института Народов Азии, второе издание словаря «Туркменские пословицы и поговорки», опубликованное в 1980 году (Каррыев 1980), а также собственные полевые исследования авторов в Туркменистане.

3. Результаты исследования и обсуждение

Анализ туркменских пословиц и поговорок выявил заложенные в них трудовые ценности, дал представление о повседневной работе и жизненном опыте, обычаях, способах мышления, социальной психологии, ценностях и духовных исканиях туркменского народа. Более того, социальные изменения, происходившие в Туркменистане с момента обретения республикой независимости, адаптация национальной культуры и общества в целом к новым реалиям Туркменистана также получили отражение в пословицах и поговорках.

(1) Трудовое познание

Пословицы и поговорки Туркменистана — это своего рода образ мышления и культурные особенности, постепенно сформированные туркменским народом в результате длительного исторического развития и охватывающие практически все сферы общественного производства и жизни.

«Ценности сосредоточены на том, что должно быть или чего стоит жизнь» (Wood 2004: 106). Труд — это основная практическая деятельность и способ существования человечества, — это единственное средство самосохранения и развития. «Труд играет основную роль и имеет основополагающую ценность в выживании и развитии человечества» (Lu Xiaojuan, Li Xiaoyi 2020: 7). Эта мысль неоднократно проявляется в туркменских пословицах и поговорках. Так, например, пословицы: *Süýji bolýar ekip iýýseň*,

mañlay' deriñ döküp ýseñ / «Заработанное потом — отдаёт мёдом»; *der dökseñ-dür döküler* / «Заработано трудом — сдобрено мёдом» показывают отношение туркмен к труду: труд — это не только тяжелая работа и пот, но и удовольствие, счастье, и основа выживания человека. В пословицах и поговорках Туркменистана труд высоко ценится, рассматривается как источник жизни и богатства, а также как мера человеческого достоинства и стандартов (Каррыев 1980: 3). Такое позитивное отношение к труду весьма распространено в туркменской лингвокультуре.

Ценность труда

В народе сложились образные и глубокие пословицы и поговорки о труде, например: *Azapsyz ýeriñ ady ýok* / «Место, куда не вложен труд, — имени не имеет»; *Iş başy gara damak, soňra ýatyp uklamak* / «Без труда нет и отдыха» — здесь показывается важность труда, понимание труда как блага. Эти народные афоризмы призваны формировать в людях правильное отношение к труду, к работе, прославлять тружеников, тех, кто любит труд и получает от него удовольствие. Проводится мысль, что туркменский народ потому и счастлив и находится в безопасности, что все ему дается созидательным трудом. Как гласит пословица, которую мы унаследовали от наших предков: «Если ты с радостью работаешь, счастье будет приходить одно за другим» (Газакбаев 2011: 3).

Знаменитая книга «Родословная туркмен» хивинского хана и историка, занимающая важное место в истории Туркменистана, рассказывает о происхождении туркменского народа (Кононов 1958). Согласно историческим записям, туркменские племена вели преимущественно кочевой образ жизни, и куда бы они не отправились, всюду привносили свой трудовой опыт, суждения и эмоции, связанные с трудовыми буднями. Многие туркменские племена, проживавшие в общине Галеманг, принадлежат к племени авашар, которые до сих пор живут в этом районе. Кизкалеси расположен в современном районе Эрдемли провинции Мерсин. Этот район и его окрестности густо населены иммигрантами из Авашара (Sümer 1972: 177).

Туркмены, живущие в горных районах северного Иранского нагорья, занимаются кочевым скотоводством, и их большинство, а некоторые — земледельческим сельским хозяйством (Wu Hongwei, Xiao Fei 2014: 38).

Издавна у туркмен существовало два разных вида хозяйственной деятельности — кочевничество и земледелие, что нашло отражение в больших различиях в культуре и философии труда. Пословица *Ilki iş, soň ýümiş* / «Где работа, там и плов» распространена во многих районах Туркменистана. В ней находит отражение кочевой образ жизни. Цивилизацию оазисов обеспечивали и другие трудовые ресурсы: туркмены, которые занимались земледельчеством, добывали пищу с земли и вели оседлый образ жизни.

Туркмены Хивинского ханства, особенно скотоводы в среднем течении реки Амударья, начали переходить от кочевого образа жизни к оседлому в первой половине XVIII века (Lan Qi 2018: 287).

Из земледельческого производства и жизни сторонников кропотливой работы в одном месте дошли до нас такие пословицы: *ekseň -orarsyň* / «Посеешь — пользу получишь»; *Arpa ekip, bugdaý ormarsyň* / «Посеешь ячмень — пожнешь ячмень»; *Ekseň-pagta-ýetersiň bagta* / «Вырастишь белое золото — получишь богатые дары»; *Işleseň-dişlärsiň* / «Поработаешь — сеешь»; *Bag aýdypdyr: Bak maňa, bakaýyn saňa* / «Ждешь плодов от дерева — ухаживай за саженцем» и т. д. Эти свидетельства народной мудрости проводят мысль о производительном труде и о том, что существует эндогенная связь между трудом и урожаем.

Туркменские пословицы и поговорки выполняют воспитательную функцию: учат, что добросовестный труд подразумевает вознаграждение, а тех, кто не работает или не хочет работать, осуждают. Приведем примеры пословиц, адресованных бездельникам, лентяям: *Işlemedik-dişlemez* / «Не потрудишься — не заработаешь»; *Saýany ekmedik, salkynda ýatmaz* / «Кто не сажал дерева, тому не лежать в тени»; *Tazysyz aw gansyz bolar* / «Выйдешь на охоту без гончей — вернешься домой без добычи»; *Tomus depesi gaýnamadygyň guş gazany gaýnamaz* / «Летом страда — отрада зимой»; *Tomusuna saz çalan guşyna gapy kakar* / «Проспал весной — заплачешь зимой». В приведенных выше изречениях нетрудно заметить оттенки сарказма и назидания.

Интересно, что в пословицах призывают тех, кто презирает труд, не любит тяжелую работу и сосредоточен на удовольствиях, приучать себя к работе. Есть вероятность, что такой посыл имеет древние корни в реальной туркменской истории, когда предки современных туркмен были выходцами из разных мест, которые пришли с лугов, гор, оазисов и пустынь, и имели разный жизненный уклад.

Таким образом, основная идея, которую несут пословицы о ценности труда сегодняшним поколениям, состоит в том, чтобы правильно оценивать значение труда в жизни человека, осознать необходимость трудиться и развивать позитивное отношение к труду и полезные трудовые привычки.

Результаты труда

В пословицах также акцентируется внимание на результатах труда, проводится мысль о том, что труд приносит много полезных плодов, отчего жизнь людей делается счастливее, а будущее будет еще лучше. Приведем примеры пословиц о плодах труда: *Bir ýyllyk azaba-ýüz ýyllyk hasyl* / «Тутовник год растишь — на сто лет доход получишь»; *Zähmet soňy — rähnet* / «После труда — услада»; *Gutaran işiň bereketi başga* / «Законченное дело

пахнет розами». Они выражают то, что человек может не только получить удовольствие и вкушать духовное наслаждение от результатов своего труда, но и почувствовать вкус жизни, а также ощутить чувство безопасности и уверенности от проделанной работы.

Плоды любой деятельности являются результатом упорного труда людей, и они также являются стандартом и мериллом для оценки человеческих достижений, например: *Agaç miwesinden belli, adam- hilesinden* / «Дереву цена — по плодам, человеку — по трудам».

Такие пословицы, как *Ýazyň ýuwundysy- gýşa gatyk* / «Плоды лета — клад зимой»; *Ýylyň gelişi Nowruzyndan belli* / «Каков будет год — по Новрузу видно» и др., показывают, что для получения отдачи от труда требуется время. Это трудовой опыт туркменского народа, полученный в результате многолетних наблюдений за временем, живым и неживым, за природными явлениями, который отражает национальные представления о том, что результаты труда должны соответствовать законам природы.

Субъект труда

Что касается статуса и роли субъектов труда, то они также находят отражение в пословицах и поговорках Туркменистана: *Işläni- il sylar* / «Трудись больше — похвалит народ»; *Işläni- il sylar* / «Вложенный в дело труд — народ оценит»; *Zarçy bolsaň -syлагlanarsyň* / «Ударником станешь — на выставку поедешь». Данные выражения указывают, что счастливая жизнь происходит из добросовестной работы, из самоотверженности каждого человека, подчеркивается, что труд работников будет признан народом, и выдающиеся работники заслуживают достойного уважения.

Если хороших работников нужно уважать и любить, то следует разобратся, как относятся и описываются в пословицах те, кто не любит работать. Приведем несколько таких пословиц: *Işlemedik dişlemez* / «Все — от труда, кто не трудится, тот в хлебе нуждается»; *Işläne- bar, işlemedik -nana zar* / «Работал — своим закусишь, не работал — у чужих попросишь»; *Hünär bilýän hor bolmaz- bilmedik bar bolmaz* / «Трудишься — проживаешь, лентяем будешь — пропадешь»; *Iş bilene zähmet- bimedigi töhmet* / «Труд для знатока — почет и слава, для дурака — горе и отравка». В данных изречениях использован прием диалектики, чтобы показать, что трудиться — славно, а не трудиться — позорно. Культивируются позитивные ценности труда, которые противопоставляются ложным устремлениям тех, кто презирает труд.

(2) Методы и пути реализации труда

Методы и пути реализации труда всегда были важны в длительном процессе развития системы человеческого производства. «Пословица исходит из практики, по содержанию «практичное слово», которое выдерживает

проверку фактами» (Li Yaozong 2006: 33). В туркменском языке много пословиц и поговорок о методах и путях трудовой практики.

Руки

Руки являются важным инструментом в производстве и жизни человека, а также свидетельством упорного труда трудящихся. В туркменском языке есть множество пословиц и поговорок, воспевающих трудовые руки и людей, реализующих этими руками свои мечты, например: *Adam eli gyzyl gül* / «Рука человека и пустыню в цветник превращает»; *El görki- hünär* / «Искусная рука — словно цветок»; *Hünärli -hor bolmaz* / «У работающих рук большой заработок». Такие пословицы внушают, что собственными руками можно многого добиться, усердная работа обеими руками создаст лучшую жизнь. В то же время обращается внимание на то, что навыки и умения, правильное понимание своих предрасположенностей и склонностей полезно и повышает уверенность работников в себе.

Орудия труда

Умение пользоваться орудиями труда является одной из главных необходимых составляющих условий трудовой деятельности в представлениях туркмен, что четко отражено в пословицах и поговорках, например: *Eli bara pil tapylar, pili bara pul tapylar* / «Имеешь руки — лопата найдется, значит, и деньги заведутся»; *Öküz bilen ýer süreniň, öküzem aç bolmaz, eýýesem* / «За плуг возьмешься — голодным не будешь». Здесь не только отмечается большая роль орудий труда, но и проводится мысль об их рациональном использовании. Умение хорошо владеть инструментами — гарантия высокой эффективности труда, и как следствие, лучшие результаты труда.

В числе орудий труда туркмен необходимо особо упомянуть коня. Традиционно лошади используются как средство передвижения людей, грузов и как орудие труда. У туркменов любовь и привязанность к лошадям проявлена в высшей степени, и это находит свое отражение в пословицах и поговорках: *Aty idetseň köp ýyllyk, idetmeseň bir günlük* / «Заботишься — на много лет, без заботы — конь лишь на день»; *At dosty- ata dosty* / «Друг коня — друг отца»; *Maly baryň -hary bar* / «Ухаживаешь хорошо за скотной — она кормит тебя весной и зимой». Данные крылатые выражения свидетельствуют о трепетном отношении туркмен к лошадям, а также о рациональном использовании орудий труда.

Трудовые навыки

С момента открытия древнего Шелкового пути через Евразию туркменский народ стал известен в мире как нация больших мастеров, например, в общепризнанном искусстве ковроткачества. В древности и средневековые времена регион Маре в Туркменистане был хорошо известен различными ремесленными промыслами» (Атагарриев, Ходжаниязов 1990: 3). В ремеслах

проявились не только высокое мастерство, выдающиеся навыки, но и их сильный, героический и утонченный национальный дух. «Туркмены не только унаследовали от предков безупречное мастерство коврового ткачества из шерсти чисто ручной работы, но и свою ковровую культуру, обладающую богатой коннотацией и занимающую важное место в системе традиционной национальной культуры» (Zhao Xiaojia 2015).

В пословицах и поговорках Туркменистана бесчисленное множество примеров, где говорится о важности трудовых навыков, вплоть до того, что они являются основой жизни, например: *Hünärli hor bolmaz* / «Зная ремесло, нуждаться не будешь»; *El hünäri il gezer* / «Красота рук по свету ходит»; *Hünärli baý hem bolmaz, açlykdanam ölmez* / «Кто знает ремесло, не сделается богачом, но и не будет нищим»; *Hünärli är hor bolmaz, dost-duşmana zar bolmaz* / «Человек с ремеслом не пропадает, за помощью ни к друзьям, ни к врагам не пойдет»; *Hünärli zor-hünärsiz hor* / «Ремесло силу дает, без него человек бедствует».

В образцах народной мудрости не только подчеркивается важность трудовых навыков, но и предупреждается о последствиях их отсутствия: сложно будет выполнять трудовые обязанности и не будет никаких успешных результатов труда. Например: *Hünärsiz öz ardyny ýapmaz* / «Ремесла не усвоишь — тела не прикроешь»; *Hünärsiz adam-miwesiz agaç* / «Человек без ремесла, что яблоня без яблок»; *Hünäri ýok kiýiniň, netijesi bolmaz işiniň* / «Кто не знает ремесла, тот работает без вкуса».

Кроме того, в пословицах также описываются уровень мастерства, его достоинства и недостатки, к примеру: лучше одно ремесло освоить досконально, чем десять — плохо; подчеркивается, что необходимо совершенствоваться так, чтобы мастерство и навыки были превосходными.

(3) Нравственная ориентация

Пословицы и поговорки Туркменистана передаются из поколения в поколение и охраняются как национальное нематериальное культурное наследие. Они аккумулируют в себе национальный менталитет, социальные ценности, образцы поведения, эмоциональную сферу и мировоззрение народа, его мечты. «Принято считать, что пословицы и поговорки — это стереотипы национального сознания» (Peng Wenzhao, Zhao Liang 2006: 27). Кроме того, туркменский народ рассматривает ценности внедрения способов и методов труда как нормативное содержание трудового воспитания, что является свидетельством острой наблюдательности и мудрости туркменского народа.

Труд открывает возможности для удовлетворения потребностей людей в выживании, в то же время он приносит удовлетворение от создания и накопления материальных и духовных богатств и становится источником

богатства и культуры. В Туркменистане существует множество пословиц, которые объясняют нравственное стремление и духовное богатство людей труда. Они затрагивают в основном следующие аспекты: стремление к честности, трудолюбие, храбрость, кропотливый труд, солидарность и взаимопомощь, — все это коррелирует с ценностями национальной культуры.

Честность

Туркменские пословицы и поговорки прославляют честный труд, например: *Halal zähmet — baky döwlet* / «Честные труды — вечные плоды»; *Halal işle, haýyr tap* / «Хочешь почестей — работай честно», и не только пропагандируют, что честный труд является основой жизни человека, но и выступают за то, чтобы воспитывать в человеке трудовую добродетель и трудолюбие. «В прошлом, где не было единого государства принадлежности нации в туркменском обществе, основанном на патриархальных племенных организациях, патриархальные кровные связи играли большую роль в формировании поведения и лояльности людей в межличностных отношениях» (Esenova 2002: 11).

Трудолюбие

Туркмены считают, что трудолюбие — одно из самых основных качеств человека. «Трудолюбие может быть использовано в качестве основного критерия для более глубокого понимания человека» (Liu Guizhou, Hu Hongmin, Wang Xin, Liu Zhixi 2021).

Трудолюбию посвящено множество пословиц и поговорок, например: *Yhlasa-myrat* / «Старания и труд к цели приведут»; *Zähmet soňy rähnet* / «Трудолюбие — основа изобилия»; *Işleyäne bolluk- işlemeýäne horluk* / «Работающему — изобилие, тунеядцу — нищета». Данные изречения свидетельствуют о важности усердия в труде, уважении к труду, осуждают лень. «Люди, которые плохо справляются с трудом, как будто у человека нет рук и ног, и самые простые проблемы не могут быть решены» (Liu Guizhou, Hu Hongmin, Wang Xin, Liu Zhixi 2021).

Другие примеры: *Polady ot taplar, adamy zähmet* / «Металл закаляется в огне, человек — в работе»; *Yhlas- üstünligiň kepili* / «Залог успеха — усердие» — выявляют убежденность в добросовестности труда. Отмечается, что трудолюбие является основой для всестороннего развития человека, порождает хорошие мысли, формирует характер и полезные привычки. Занятия спортом и трудовое совершенствование делают настоящего человека.

В народной туркменской мудрости есть также много выражений об упорстве в труде, например: *tutanýerlilik dagy syndyrar* / «Настойчивостью гору разрубишь»; *Edip bolmajak iş bolmaz* / «Невыполнимой работы нет»; *Iş owal başlata, başladyňmy taşlata* / «Не закончил дела — не оставляй» и др., смысл в которых в основном сводится к тому, что человек должен

настойчиво двигаться вперед, для чего ему необходимо здоровое упрямство: *Şu günki işiñi ertä goýma* / «Что можешь сегодня — не откладывай на завтра». «В дыму тысячелетней войны туркменский народ проявил настойчивость, упорство и непреклонность, создал великолепную цивилизацию, которая привлекла внимание всего мира» (Kong Qingnan 2016: 104).

(4) Организация труда

Ряд пословиц и поговорок транслирует, что работать нужно «с умом» — прежде чем действовать, нужно все планировать, продумать дважды и выбрать самый оптимальный способ ведения работ, чтобы получить наилучшие результаты, например: *Hasapsyz iş ýok* / «Нет работы без учета».

Также в ряду ценностей, связанных с трудовой сферой, немаловажная роль отводится коллективу, например: *Dayhandan bereket- ýerden hereket* / «Того и будут колхозные доходы, кто вложил в них труд». В данном случае народная мудрость высказывается за то, чтобы индивидуальный труд добавлялся к коллективному труду, и выступает за единство и дух коллективизма, добродетель взаимопомощи. В то же время это показывает, что люди, которые хотят развиваться, должны принимать интересы других и общества в качестве отправной точки, вкладывать личный труд, чтобы реализовать единство индивидуальной и социальной ценности. «Человек является главной ценностью в туркменском мировоззрении, он не носитель национальной или религиозной принадлежности, а воплощение доброты» (Türkmenbaşy 2004: 87).

4. Заключение

Таким образом, благодаря приведенному выше анализу трудовых ценностей, отраженных в народных пословицах и поговорках Туркменистана, мы можем получить представление об отношении к труду, трудовой культуре и духовных качествах туркменского народа. Пословицы несут в себе функцию многогранного трудового воспитания, и это важный ориентир для понимания места и роли труда в традиционной картине мира туркмен. К примеру, через образцы народной мудрости транслируются такие ценности, как позитивное отношение к труду, и то, что работники должны с упорством осваивать и совершенствовать свои трудовые навыки, поощряется соблюдение трудовой этики. Все эти ценностные характеристики играли определенную роль в мультикультурной интеграции туркменского народа, выработке его моральных и этических норм, духовных ориентиров.

Большинство туркменских пословиц и поговорок передаются в народе из уст в уста. Возможно, некоторые из них будут постепенно забыты следующими поколениями в силу меняющихся условий жизни, большинство же из них все еще актуальны. Они являются не только отражением

унаследованных народных традиций туркменской этнической группы и их интеграцией в разнообразную этническую культуру, но и живым ископаемым народного языка и культуры. Из их значений и смыслов складывается национальная картина мира и культура. Эти пословицы имеют характеристики мультикультурализма и геоисторическую и культурную устойчивость, гуманистический дух, унаследованный от цивилизации пустынных оазисов Туркменистана, которая является основным направлением будущего развития туркменского субъектного мультикультурализма.

Посредством пересмотра трудовых ценностей в пословицах и поговорках Туркменистана можно дополнительно проанализировать, как туркменское общество справляется с влиянием идей и отношений, сформированных в советское время, с тем чтобы перестроить свои ценности, а затем интегрировать мультикультурализм и сформировать свою собственную уникальную культуру, которая может иметь влияние на другие страны Центральной Азии на постсоветском пространстве.

Список литературы / References

- Атагарриев Е., Ходжаниязов Т.* Туркменистан на «Великом шелковом пути»: путеводитель. Ашхабат: Ылым, 1990. [Atagarryev, Egen & Khodzhaniazov, Tirkesh (1990) *Turkmenistan na «Velikom shelkovom puti»: putevoditel' (Turkmenistan on the Great Silk Road).* Ashgabat: Ylym. (In Russian)].
- Бердымухамедов Г. М.* Живая легенда. Ашхабат: Ылым, 2011. [Berdymukhamedov, Gurbanguly M. (2011). *Zhivaya legenda (A Living Legend).* Ashgabat: Ylym. (In Russian)].
- Газакбаев М. А.* К прогрессу — через духовное возрождение // Возрождение. 2011. № 7. С. 3. [Gazakbaev, Merdan A. (2011) *K progressu — cherez duhovnoe vozrozhdenie (Towards Progress — Through Spiritual Revival).* *Vozrozhdenie*, 7, 3. (In Russian)].
- Кононов А. Н.* Родословная Туркмен. Сочинение Абу-Л-Гази, хана хивинского. М.-Л.: Издательство Академии Наук СССР, 1958. [Kononov, Andrej N. (1958) *Rodoslovnaya Turkmen. Sochinenie Abu-L-Ghazi, khana khivinskogo (Pedigree of the Turkmen. The work of Abu'l-Ghazi, Khan of Khiva).* Moscow-Leningrad: Izdatel'stvo Akademii Nauk SSSR. (In Russian)].
- Круглова Н. Г.* Пословицы и поговорки как источник аксиологических концептов и их отражение в текстах школьных сочинений // Вестник Нижегородского государственного лингвистического университета им. Н. А. Добролюбова. 2019. Вып. 48. С. 54–63. [Kruglova, Natalia G. (2019) *Poslovcy i pogovorki kak istochnik aksiologicheskikh konceptov i ih otrazhenie v tekstah shkol'nyh sochinenij (Proverbs as a Source of Axiological Concepts and Their Reflection in Texts of School Essays).* *LUNN Bulletin*, 48, 54–63. (In Russian)].
- Esenova, Saulesh.* (2002) Soviet Nationality, Identity, and Ethnicity in Central Asia: Historic Narratives and Kazakh Ethnic Identity. *Journal of Muslim Minority Affairs*, vol. 22, 1, 11–20.
- Kakalyýewa, N. & Hojadurdýewa, B.* (2011) *Harmony of the National and Universal Values in the Epoch of New Revival.* Aşgabat: Türkmen döwlet nesirýat gullugy.

- Türkmenbaşy, Saparmyrat* (2004) *Ruhnama İkinci Kitap*. Aşgabat. Türkmenistanyň döwlet neşirýaty Gullugy. (In Turkman)].
- Sümer, Faruk*. (1972) *Oğuzlar (Türkmenler): tarihleri, boy teşkilatı, destanları*. Ankara Üniversitesi Basımevi. (In Turkish).
- Wood, Julia T. (2004) *Communication in our lives*. Peking University Press & Thomson Learning.
- 龚猎夫.积极中立 世代安宁-透视土库曼斯坦中立政策[J].国际问题研究, 2006 (3): 28–31. [Gong, Liefu (2006) Positive Neutrality and Generation Peace — Perspective on Turkmenistan's Neutrality Policy [J]. *International Studies*, 3, 28–31. (In Chinese)].
- 黄伯荣, 廖旭东.《现代汉语》[M].高等教育出版社, 2017. [Huang, Borong & Liao, Xudong (2017) *Modern Chinese*. Sixth Edition, Higher Education Press, vol. 1. (In Chinese)].
- 孔庆楠. 中亚五国[M].北京: 北京联合出版公司出版, 2016. [Kong, Qingnan (2016) *Five Central Asian countries*. Beijing: Beijing United Publishing Company. (In Chinese)].
- 蓝琪. 中亚史 (第五卷) [M].北京: 商务印书馆, 2018. [Lan, Qi (2018) *History of Central Asia*. Vol. V. Beijing: The Commercial Press. (In Chinese)].
- 李鹏, 张茗馨.常用熟语由来[M].北京: 金盾出版社, 2013. [Li, Peng & Zhang, Mingxin (2013) *Origin of Common Idioms*. Golden Shield Publishing House. (In Chinese)].
- 李耀宗.民间谚语谜语[M].北京: 中国社会出版社, 2006. [Li, Yaorong (2006) *Folk proverbs and riddles*. China Society Publishing House. (In Chinese)].
- 刘贵洲, 胡红民, 王昕, 刘芷溪.中土文化互通互融——从《土库曼民族的精神世界》读到的[J].中国投资, 2021, 1: 82–83. [Liu, Guizhou & Hu, Hongmin & Wang, Xin & Liu, Zhixi (2021) The mutual integration of Chinese and Turkish Cultures — read from “The Spiritual World of the Turkmen Nation”. *China Investment*, 1, 82–83. (In Chinese)].
- 吕晓娟, 李晓漪.新时代劳动教育:全面育人的助推器[N].中国教育报, 2020-07-17 (7). [Lu, Xiaojuan & Li, Xiaoyi (2020) Labor Education in the New Era: a Booster for Comprehensive Education. *China Education News*, 7. (In Chinese)].
- 彭文钊, 赵亮. 语言文化学[M].上海: 上海外语教学出版社, 2006: 27. [Peng, Wenzhao & Zhao, Liang. *Linguistics and Cultures*. Shanghai Foreign Language Teaching Press. (In Chinese)].
- 吴宏伟, 肖飞. 土库曼人传统社会结构探析[J]. 新疆师范大学学报, 2014, 5: 38. [Wu, Hongwei & Xiao, Fei (2014) Analysis of Turkmen Traditional Social Structure. *Journal of Xinjiang Normal University*, 5, 38. (In Chinese)].
- 吴子慧.从越地谚语、成语看地方民俗文化心理[J]. 浙江学刊, 2006, 4: 113–115. [Wu, Zihui (2006) Looking at the Psychology of Local Folk Culture from the Perspective of Vietnamese Proverbs and Idioms. *Zhejiang Academic Journal*. 4, 113–115. (In Chinese)].
- 陕锦风.中亚谚语与撒拉族谚语比较研究[J].青海民族大学学报, 2020, 3: 135. [Shan, Jinfeng (2020) Comparative study of Central Asian proverbs and Salar proverbs. *Journal of Qinghai University for Nationalities*. 3, 135. (In Chinese)].
- 赵晓佳. 土库曼地毯: 土库曼人历史和心灵的书卷[J].黑龙江民族丛刊, 2015(6): 139–144. [Zhao, Xiaojia (2015) Turkmen Carpet: A Book of Turkmen History and Spirit. *Heilongjiang Ethnic Series*, 6, 139–144. (In Chinese)].

Источники языкового материала / Language material resources

Глава государства завершил работу над книгой «Духовный мир туркмен» [Электронный ресурс] // Туркменистан: Золотой век, 05.08.2020. URL: <http://www.turkmenistan.gov.tm/?rub=12&con=> (дата обращения: 06.09.2021). [Glava gosudarstva zavershil rabotu nad knigoj «Duhovnyj mir turkmen» (2020) (The Head of State has finished the Work of the Book “Spiritual World of Turkmenistan”). *Turkmenistan: golden age*, release date 05.08.2020. Retrieved from <http://www.turkmenistan.gov.tm? Rub=12&con=> (retrieved from 06-09-2021). (In Russian)].

Каррыев Б. А. Туркменские пословицы и поговорки. 2-е изд. Ашхабат: Ылым, 1980. [Karyev, Bajmuhamed A. (1980) *Turkmenskie poslovicy i pogovorki*. 2-e izd. (Turkmen Proverbs and Sayings. 2nd ed.). Ashgabat: Ylym. (In Russian)].

Пословицы и поговорки народов Востока / Акад. наук СССР. Ин-т народов Азии; предисл. В. П. Аникина. Москва: Изд-во вост. лит., 1961.

Словари / Dictionaries

Guralnik, David B., Solomon, Samuel. (1980) *Webster's New World Dictionary* (2nd ed.). California State Department of Education.

温端正. 中国俗语大辞典[M]. 上海: 上海辞书出版社, 1989. [Wen, Duanzheng (1989) *China Dictionary of Common sayings*. Shanghai Dictionary Publishing House. (In Chinese)].

ХУДОЖЕСТВЕННЫЙ ТЕКСТ НА ПЕРЕСЕЧЕНИИ КУЛЬТУР

УДК 82'282

DOI 10.47388/2072-3490/lunn2023-64-4-254-269

РЕЦЕПЦИЯ ТВОРЧЕСТВА ГЮСТАВА ФЛОБЕРА В РОМАНАХ И ДРАМАХ ЛУКАСА ЛИНДЕРА

С. Н. Аверкина, А. Ю. Курмелев, И. А. Бекин

Нижегородский государственный лингвистический университет
им. Н. А. Добролюбова, Нижний Новгород, Россия

Статья посвящена рецепции творчества Г. Флобера и диалогу с флоберовской традицией в художественной системе швейцарского писателя Лукаса Линдера. Воспитанный на мировой классике, он наряду с Ф. М. Достоевским, Фр. Кафкой, М. Фришем и Фр. Дюрренматтом считал автора «Саламбо» своим учителем в области стиля и себя — преемником его писательской программы. Целью исследования стало изучение типологических схождений на мотивном и мотивационном уровнях в произведениях писателей. В фокусе изучения оказались такие темы, как пагубность мелкобуржуазного взгляда на мир, увлечённость человека Нового времени пошлыми вопросами и склонность к примитивизации восприятия действительности — царящих в ней конфликтов и ожиданий, невозможность достичь совершенства в профессиональной жизни, служение писательскому делу наподобие религиозного послушания. В исследовании были применены методы сравнительного и культурно-исторического анализа, принципы методики пристального чтения. В качестве материала были выбраны драмы и романы Л. Линдера, с акцентом на трагикомедии «Человек в ванне», романах «Единственный в своем роде» и «Неоконченный», и пять романов Флобера, его эссе и заметки. Был сделан вывод о наметившемся в современной литературе движении в сторону дегероизации культуры. Истоки этого духовного кризиса оба писателя видят в отсутствии высоких идеалов и в погружении в систему ложных ценностей, основными из которых являются комфорт и достаток. Вещи и материальные блага, банальные мысли и действия постепенно расчеловечивают людей, делают их марионетками, послушно повторяющими придуманные за них истины. Оба писателя ищут выход из этой ловушки. Флобер — классик французской литературы — погружается в стихию «письма» как акта самоотречения, способного отвлечь от заманчивых соблазнов действительности. Л. Линдер применяет принцип бессобытийности повествования. Он иронизирует, превращая события произведений в фарс, демонстрирует абсурдность действий героев, борется с автоматизацией коммуникации персонажей, показывая ее бесполезность. Делается вывод о стремлении Флобера и Линдера к преодолению отчужденности современного человека от реальности, что воплощается в подвиге писательства.

Ключевые слова: Лукас Линдер; Гюстав Флобер; рецепция; классическая традиция; типологические связи; мотивная система текста.

Цитирование: Аверкина С. Н., Курмелев А. Ю., Бекин И. А. Рецепция творчества Гюстава Флобера в романах и драмах Лукаса Линдера // Вестник Нижегородского государственного лингвистического университета им. Н. А. Добролюбова. 2023. Вып. 4 (64). С. 254–269. DOI: 10.47388/2072-3490/lunn2023-64-4-254-269.

The Reception of Gustave Flaubert’s Work in Novels and Dramas by Lucas Linder

Svetlana N. Averkina, Anton Yu. Kurmelev, Ilia A. Bekin

Linguistics University of Nizhny Novgorod, Nizhniy Novgorod, Russia

The article explores the reception of G. Flaubert’s fiction and the dialogue with “the Flaubertian tradition” in the work of the Swiss writer Lucas Linder. Brought up on world classics such as F. Dostoevsky, Fr. Kafka, M. Frisch, and Fr. Durrenmatt, Linder considered the author of *Salammbô* to be his teacher in stylistics and saw himself as a successor of Flaubert’s tradition. The purpose of the present study is to examine typological similarities between Flaubert and Linder’s work, especially focusing on the two authors’ motifs and motivation and looking at their exploration of such topics as the harmfulness of the petty bourgeois view of the world; the passion of the modern man for vulgarity; the tendency to primitivize one’s perception of reality reflected in modern conflicts and expectations; man’s inability to achieve perfection in his professional life; and seeing the work of a writer as a religious duty. Using the methods of comparative and cultural-historical analysis and close reading, the authors examine the dramas and novels by L. Linder (with an emphasis on the tragicomedy *Der Mann in der Badewanne* and the novels *Der Letzte meiner Art* and *Der Unvollendete*) and five novels by Flaubert as well as his essays and journal notes, and conclude that both writers see the origins of their spiritual crises in the lack of lofty ideals accompanied by immersion in a system of false values, the main of which are comfort and prosperity. Both writers agree that possessions and material wealth, banal thoughts and actions gradually dehumanize people, turning them into puppets who obediently repeat truths invented for them, and thus seek a way out of this trap. Flaubert, a classic of Naturalism, sees writing as an act of self-denial, which can distract him from temptations of reality, while Linder seeks to desensationalize what is happening, using irony to turn events into a farce, showing the absurdity of his characters’ actions, and addressing the uselessness of their automated communication. Both Flaubert and Linder strive to overcome the alienation of modern man from reality through their own work of writing.

Key words: Лукас Линдер; Гюстав Флобер; рецепция; классическая литература; типологические связи; мотивная система текста.

Citation: Averkina, Svetlana N., Kurmelev, Anton Yu., Bekin Ilia A. (2023). The Reception of Gustave Flaubert’s Work in Novels and Dramas by Lucas Linder. *LUNN Bulletin*, 4 (64), 254–269. DOI: 10.47388/2072-3490/lunn2023-64-4-254-269.

1. Введение

Швейцарская литература достаточно поздно приобрела широкое признание. Первое классическое произведение швейцарской литературы, дидактическая поэма Альбрехта фон Галера «Альпы» (*Die Alpen*, 1729), известна большей частью в среде специалистов (Haller 2017). Романтизм на швейцарской почве практически не развивался. Это время Наполеоновских войн, в результате которых в центре внимания оказалась политическая повестка. В первой трети XIX столетия важнейшей задачей кантональных и муниципальных органов управления стала реформация системы образования. Не менее значимую роль играла церковь. Статистика показывает, что около трети населения бедной в то время Швейцарии было занято именно в этой сфере. Часто педагоги, священники, пытались воздействовать на паству и воспитанников, брались за перо (Matt 2014).

К моменту образования Швейцарской конфедерации (1948) появилась целая плеяда писателей, размышляющих о проблемах современного им общества: об аграрной и промышленной отсталости страны, косности нравов, разобщенности представителей разных языковых групп. Однако после Французской буржуазной революции 1848 г. Швейцария становится Меккой для педагогов-реформаторов из других стран (Л. Н. Толстой вынесет из поездки в Швейцарию множество идей, которые будут положены в основу его собственной дидактической системы). Многие франкоязычные учителя отправятся в другие страны в качестве гувернёров и гувернанток. Напомним, что для своего внука Александра II Екатерина Великая выбрала учителя из Швейцарии (Жана-Франсуа де Лагарпа), который глубоко воздействовал на мировоззрение будущего царя-победителя. За пределами страны приобретут известность писатель-священник Иеремия Готхельф и Готфрид Келлер (Rusterholz, Solbach 2007).

Начиная с 90-х годов XIX столетия швейцарская литература стала неотъемлемой частью европейской культуры. Благодаря доктрине нейтралитета Швейцария стала местом паломничества множества путешественников и писателей (от И. В. Гёте, Н. М. Карамзина, П. Б. Шелли, Ф. М. Достоевского до Т. Тзара, М. Цветаевой, В. Набокова, А. Солженицына), революционеров и политических деятелей (от А. Герцена до В. И. Ленина, не будем забывать о нигилисте С. Нечаеве), учёных и экономистов-банкиров (от В. Сусловой — только в Швейцарии женщины имели право учиться в университете — до представителей семейства Ротшильдов).

В XX столетии Швейцария подарила мировой литературе как минимум три общепризнанных гения: М. Фриша, Фр. Дюрренматта, А. Мушга. Начиная с 1946 г. развитие литературы стало приоритетной областью культурной политики страны. Именно поэтому сегодня молодые писатели из

всех областей Швейцарии, включая кантоны, в которых говорят на реторманском языке, активно издаются, переводятся, устраивают читки своих произведений в других странах (Matt 2012). Одним из ярких представителей нового поколения писателей считается драматург и романист Лукас Линдер.

Лукас Линдер (р. 1984, Увизен) — автор, которого швейцарская пресса справедливо называет новым Дюрренматтом. По замечанию П. Михальчика, с классиком швейцарской литературы XX века его роднит «общее понимание юмористического, особый темп повествования, швейцарский колорит на фоне абсолютной универсальности, внешнее отсутствие психологизма, парадоксальность» (Michalzik 2018: 28).

Он изучал философию и германистику в Базельском университете, писал для театра в Базеле, его работы отмечены многочисленными премиями, в том числе премией Г. Клейста, призом зрительских симпатий Гейдельбергского театрального фестиваля (Linder 2012).

В 2008 г. Л. Линдер принял участие в авторской лаборатории драматического театра Дюссельдорфа под руководством Томаса Йонига, в рамках которой написал пьесу, принесшую ему приз зрительских симпатий. В 2010 г. получил премию мастерской *stück für stück* Венского драматического театра в Йозефштадте. Театральный сезон 2011–2012 г. был отмечен для него стипендией лауреата театральной мастерской в Базеле, тогда же он был приглашенным драматургом в театре Биль-Золотурн в Швейцарии. Автор более десятка пьес, с успехом поставленных в Австрии, Германии и Швейцарии, он продолжает сотрудничество почти со всеми крупными немецкоязычными театрами Европы.

Осенью 2018 г. Л. Линдер попробовал себя в качестве романиста. Его дебютным произведением стал гротескный роман *Der letzte meiner Art* («Последний в своём роде») (Linder 2019). В 2020 г. выходит в свет второй роман Лукаса Линдера *Der Unvollendete* («Неоконченный») (Linder 2020). По его собственным словам, сейчас он ведёт работу над третьей книгой, параллельно обдумывая драматические сюжеты.

Для понимания специфики творчества Линдера важно представление о роли традиции классической художественной литературы в формировании принципов художественного мышления писателя.

Среди мастеров мировой культуры, чье творчество особенно повлияло на Линдера, он неизменно называет в первую очередь Ф. М. Достоевского, замечая, что русская литература оказала решающее влияние на его творческое становление: *Я стремился убежать от тяжеловесности немецкой литературы и ни в одной крупной европейской литературе не чувствовал себя на своем месте, а потом я прочитал Толстого и Достоевского, русскую классическую литературу и осознал: я дома* (Интервью Линдера 2019).

Большую роль в формировании его художественного мира сыграли также Г. Флобер (как великий стилист), Ф. Кафка (как пророк, предсказавший процесс дегуманизации культуры) и французские писатели-экзистенциалисты А. Камю и Ж.-П. Сартр. Среди соотечественников Линдер выделяет Фр. Дюрренматта и М. Фриша — авторов, критически описавших проблемы современного швейцарского общества и перенесших их на всё пространство европейской и даже шире — мировой культуры.

Диалог с традицией в произведениях Линдера сложен и непрямолинеен. Однако при пристальном изучении текстов писателя находятся вполне очевидные типологические сходения с текстами названных выше классиков мировой литературы. Остановиться хотелось бы на авторе знаменитой «Мадам Бовари», которым Л. Линдер увлекся еще в гимназии после прочтения мистико-исторического романа «Саламбо».

2. Характеристика материала и методов исследования

Материалом исследования послужили драмы Л. Линдера, а также романы «Единственный в своем роде» и «Незавершенный». Среди произведений, составивших основу флюберовской традиции, можно назвать романы «Саламбо», «Мадам Бовари», «Бувар и Пекюше», «Искушение святого Антония», «Хранилище человеческих глупостей». Сравнительный и культурно-исторический методы стали основными в исследовании. В работе также применялись принципы рецептивной эстетики и методика пристального чтения.

3. Результаты исследования и их обсуждение

Прежде чем говорить о рецепции творчества Гюстава Флобера (G. Flaubert, 1821–1880), уместным представляется упомянуть о разнице в понимании собственно рецепции творчества Флобера (воссоздание и пересоздание элементов писательского стиля) и рецепции флюберовской традиции, то есть дискурса, корпуса текстов с типологически близкими мотивами, образами героев, повествовательной перспективой; создание особого переднего плана и фона, с особенной стилистикой и установками. Традиция развивается, втягивая новые тексты, совершая выход на философский, мировоззренческий уровень (Biasi de 2009).

Общим местом в истории формирования флюберовской традиции является представление о постоянном недовольстве обывательскими нравами людей, которые его окружают. По мнению Флобера, они способны лишь читать газеты (*les journaux* — это слово в записях Флобера неизменно выделяется особым образом) и наделено особой «мещанской идиотией» (*idiotie*

bourgeoise), которую писатель трактует как принципиальную закрытость к познанию нового (Flaubert 2011).

Эта откровенно антибуржуазная позиция характерна и для творчества многих других авторов XIX–XX столетия. Однако особой флюберовской чертой остается интерес к феномену пошлости, существующей на грани между мещанством и «стремлением к красоте, неистребимом в живой человеческой душе» (Набоков 2010, 392).

Г. Флобер пробовал себя в разных жанрах, работал в русле разных направлений. Писатель выходит за рамки традиционного амплуа реалиста, надолго закрепившегося за ним в отечественном литературоведении (Зенкин 1999; Литвиненко 2019). Многие исследователи отмечают особое свойство прозы писателя; ее жанровый потенциал практически невозможно описать целиком — слишком широк диапазон. Неслучайно о своеобразии творчества Флобера написаны многочисленные монографии, эссе, по мотивам его текстов созданы художественные произведения (например, «Попугай Флобера» Дж. Барнса (Barns 1984).

Крупнейшие мыслители и деятели культуры пытались раскрыть загадку письма французского автора: Ж.-П. Сартр, А. Моруа, Г. Брандес; о нем писали М. Д. Эйхенгольц (1936), Б. Г. Реизов (1955), А. И. Пузиков (1971), Д. Л. Чавчанидзе (1982), А. Г. Машевский (1992, 1998), В. В. Набоков (1998), С. Н. Зенкин (1999), Г. Н. Храповицкая (2005), В. А. Луков (2009), А. С. Дежуров (2021).

Заканчивая свой ключевой роман «Мадам Бовари» (*Madame Bovary*, 1856) великий французский романист писал: «Читатель впервые получит роман, в котором отсутствуют положительные герои» (Флобер 1956: III, 372). Такие настроения объясняются растущим скепсисом Флобера по отношению к человеческой природе. Концепция «единственного правильного слова» (*le seul mot juste*) побудила автора к подробной экспозиции — развернутому описанию мельчайших деталей, одежды, предметов интерьера, позволяющему читателю детальнее проследить мотивы поступков главной героини и типичному для французской литературы конца XIX столетия детерминизму: у человека нет свободы воли и выбора, а все его идеи, действия, поступки вызваны предшествующими факторами, над которыми человек не властен (Машевский 1992: 229).

Такая трактовка бытия ставит реалистический роман Флобера в решительный противовес литературе сентиментальной и романтической со свойственным ей волюнтаризмом, а также ясно обозначает ту дихотомию, которая является магистральной проблемой произведений многих писателей, также склоняющихся к реалистическому мироощущению, среди которых можно назвать и имя Л. Линдера. Для исследуемого автора ключевым

вопросом, затронутым в творчестве французского классика, становится проблема свободы воли и выбора, решить которую в исключительно фантастическом ключе не представляется возможным.

Г. Флобер — один из первых писателей, в палитре персонажей которого сознательно отсутствуют герои с «героическими» свойствами, которые однозначно воспринимались бы читателем как таковые, что для литературы XX–XXI веков становится важнейшим прецедентом. Можно заметить, что основной движущей силой, которая подпитывает гений Г. Флобера, является то, как он аккумулирует предельную ненависть к буржуазной цивилизации и мещанскому способу мировидения. Флобер отмечает: *буржуа — не классовое понятие, это, если хотите, состояние души, буржуа хоть в сюртуке хоть в блузе (est en redingote et en chemise)* (Flaubert 2011). То есть принадлежность к высшему ли классу, социальному ли низу не избавляет человека от буржуазной, мещанской пошлости. Более того, Г. Флобер постоянно обнаруживает буржуа — человека, все время пребывающего в мире поистине чеховской банальности — в себе, что коррелирует с заявленной Линдером целью написания «Человека в ванне»: посмеяться над вечной вежливостью среднего швейцарца (Linder 2019).

Именно Флобер очень рано в своем творчестве начинает составлять «эпопею человеческой глупости», которая вырастает в блестящий сатирический роман «Бувар и Пекюше» (*Bouvard et Pécuchet*, 1881) — книгу о двух друзьях, удалившихся на пенсию в предместье Парижа, ценящих превыше всего науку и рациональный подход, однако при этом сыплющих откровенными банальностями (Иващенко 1956).

В прозе Г. Флобера значительное место уделяется исследованию способности человека буржуазных нравов воспроизводить банальности. Флобер-романист прозорливо видит для текста гибельность в подмене живой мысли готовыми формулами. В пьесе Линдера заготовленными речами пользуется Политик — самый противоречивый персонаж, истинное порождение времени и продукт профессиональной деформации, подспудно и очень искусно убивающий главного героя: *Задача политики, мой дорогой господин Шпац, — освободить человека из заточения, установить свободу. Если же мы хотим освободить человека из заточения, нам совершенно необходимо разобраться в нём, в его самых сокровенных помыслах. Туда, где гнездится ложь, где человек более всего сам себя обманывает. Где среди роторов и шестерней находится рычаг, на котором всё и держится* (Линдер 2020: 43).

И Флобер, и Линдер в полной мере осознают ужас человеческого бытия без рефлексии, но одновременно с этим и невозможность пребывания в постоянном состоянии «живого ума», ведь вспоминая еще одно

судьбоносное произведение первого — «Искушение святого Антония», — приходит на ум библейская мудрость: «даже апостолы засыпали». Однако Флобер отчаянно продолжает в рамках новой реалистической литературы буквально «кричать» о трагедии буржуазного человека, выпадающего из повседневности, стоит ему перестать интенсивно заниматься интеллектуальной работой, иными словами — перестать думать.

Говоря об авторском методе Флобера, необходимо также подчеркнуть ряд характерных особенностей, важных для раскрытия заданной темы. Именно в творчестве французского писателя по-настоящему отчётливо обнаруживается отличие между классическим и современным типом романов. Так, в классическом романе (особенно это видно в творчестве просветителей XVIII века) есть сюжет, герой с одной стороны и всезнающий автор — с другой.

Подобный принцип достигает апогея в творчестве французских реалистов — О. де Бальзака — и натуралистов — Э. Золя, братьев Гонкур. Палитра персонажей и коллизий воспринимается как наблюдение «естествоиспытателя» над «препаратом» (Бахтин 1997: V, 130–137). Писатель исходит из отражения объективной действительности, при этом отчётливо осознавая, что эту объективную действительность выражает субъект, который глядит на неё «своими глазами» и интерпретирует, исходя из субъективных основ своего сознания. Возникает некоторая двойственность, даже парадокс: писатель-реалист претендует на объективное описание действительности, при этом описывая её посредством субъективного восприятия.

Французские натуралисты XIX века решают эту проблему отказом от субъективного изображения реальности и заменяют его на почти протокольное воспроизведение действительности. Флобер близок идеям натуралистов; он также не может смириться с «автором, навязчиво присутствующим в тексте» (Иващенко 1956: 31). Не случайно после окончания работы над романом «Госпожа Бовари» писатель задумывается над созданием совсем другого типа романа. В стремлении удалиться от бренности нравов французской буржуазии он пишет «Саламбо» (*Salammbô*, 1862) — исторический по характеру и экзотический по стилистике роман, для создания которого он детально изучил историю Карфагена и даже предпринял поездку в Африку и Египет.

Сам роман при этом становится образцом романтической прозы, которая, казалось бы, уже ушла из поля интереса современной читательской публики. С другой стороны, в нем многие критики уже видят предтечу зарождающегося символизма и неоромантизма. Вместе с тем есть очень интересный аспект, характеризующий стиль произведения, выполненный в несвойственной писателю технике. Это стилистическое насилие

оказывается небезобидным, как полагают некоторые исследователи произведения, уводя автора в излишний декоратизм, украшательство и преувеличенную неестественность изображаемого. Приведем небольшой фрагмент текста, чтобы проиллюстрировать эту мысль: *Наконец, она спустилась по лестнице с галерами. Жрецы следовали за нею. Она направилась в аллею кипарисов и медленно проходила между столами военачальников, которые при виде её слегка расступались. Волосы её, посыпанные фиолетовым порошком, по обычаю дев Ханаана, были уложены наподобие башины, и от этого она казалась выше ростом. Сплетённые нити жемчуга прикреплены были к её вискам и спускались к углам рта, розового, как полуоткрытый плод граната. На груди сверкало множество камней, пестрых, как чешуя мурены. Руки, покрытые драгоценными камнями, были обнажены до плеч, туника расшита красными цветами по черному фону: щиколотки соединены золотой цепочкой, чтобы походка была ровной, и широкий плащ тёмного пурпурового цвета, скроенный из неведомой ткани, тянулся следом, образуя при каждом её шаге как бы широкую волну. Время от времени жрецы брали на лирах приглушенные аккорды; в промежутках музыки слышался лёгкий звон цепочки и мерный стук сандалий из папируса* (Флобер 1956: II, 12).

В стремлении породить максимально объективный текст Флобер сам попадает в «ловушку буржуазности», которую презирает. Такой прием — попытка бегства от автоматизированного, как бы заученного и апробированного способа повествования — часто заводит писателя в опасную сферу нерешаемых вопросов.

В пьесе Линдера проблема банальности также предельно выражена. Вегелин — «вежливый человек», которым окружающие не интересуются до тех пор, пока он не объявляет голодовку, а такие персонажи, как Мать и Дора, постоянно настаивают на том, что ему нужно «оправдать собственную ценность», и побуждают его совершить героический поступок — принести себя в жертву обстоятельствам и толпе.

Анализируя очевидные сходжения, характерные для творчества рассматриваемых писателей, можно сделать вывод, что рецепция флюберовской традиции происходит у Л. Линдера косвенно, однако на сюжетном уровне банальность трагедии героев молодого швейцарского писателя, не упускающего мельчайшие детали для того, чтобы показать природу взаимоотношений персонажей, близка флюберовской. И эта тенденция характерна для всех текстов писателя. Приведем пример из романа «Неоконченный», эпизод, когда герой празднует День рождения:

— *Анатоль, если тебе случится когда-нибудь стать отцом, обязательно постарайся присутствовать при рождении ребёнка. Ведь там*

выделяются гормоны счастья. Твоему бедному отцу их совсем не досталось, поэтому он теперь такой унылый.

— Я не унылый!

— А всё-таки я счастливее тебя.

«Была ли мама счастливее? — размышлял Анатолий — прежде всего, она была не дома» (Linder 2020: 101) (перевод здесь и далее — И.Б.).

В другом месте, когда банальная любовная неудача гиперболизируется до вселенских масштабов, читаем: *В такие дни он был совершенно убеждён, что его существование несло на себе печать покинутости. Она была его возлюбленной. Его amour fou (фр. — «безумная любовь»).* (Linder 2020: 21).

И далее следует пассаж, подтверждающий выдвинутый тезис: *В тот вечер Анатолий определенно был на пути к звёздам. В программе стоял праздничный ужин... <...> Садись за длинный стол в ресторане под названием «Акапулько». Серые кирпичные стены, молодой замечтавшийся официант, и тихая писклявая поп-музыка на заднем плане. Это была атмосфера зарождающихся иллюзий, в которой сам факт смерти казался просто неподтвержденными слухами* (Linder 2020: 149).

Когда же Анатолий Ферн отправляется на симпозиум специалистов по грибницам с докладом своего подопечного и срывает там оvation, проживая «звёздные часы», Л. Линдер описывает торжественный банкет в ресторане с глубокой иронией, даже сарказмом. Весь этот абсурдный пафос с поправками на реалии XXI века, кажется, легко можно было бы отыскать в «Хранилище человеческих глупостей» Г. Флобера, где о пороках говорится не напрямую, а через сложно выстроенные образы, тропы, фигуры речи, модальность.

Л. Линдер наследует эту традицию. Ему не свойственен едкий скепсис; над его героями не хочется смеяться. Кризис писательства, выведенный Л. Линдером в сатирическом ключе в романе «Неоконченный», заставляет скорее сопереживать герою: *Он отчётливо видел: стояла осень. Вообще-то, середина июня, но всё равно, <...> каким-то образом осень стояла всегда. <...> Ноябрь витал в воздухе* (Linder 2020: 181–182).

В этом абзаце, хотя ничего не происходит, на стилистическом уровне ясно ощущается флёр пошлости, с которой так отчаянно боролся Флобер. Более того, это служит своеобразным способом выделить типического героя, сделать его исключительным (для всех — середина июня, но для Анатолия «в воздухе витает ноябрь»). Затёртый романтический штамп, с одной стороны, служит иронии, с другой же — предвосхищает последующие события: герои отправляются на кладбище.

Важную роль для Линдера играет отстранённость всех его персонажей, их инаковость. Анатолий Ферн живёт как будто «не свою жизнь», ему за тридцать и внутри он уже осознаёт себя великим писателем, однако его жизнь и работа — совершенно банальны: в его крошечном городке единственный, кто способен его понять, — лучший друг, запертый в клинике и выживший из ума профессор из дома престарелых.

Отчужденный герой находится и в центре конфликта, упомянутого в первой главе романа «Последний в своем роде», рассказывающего о судьбе потомка одного из знаменитых аристократических домов Берна, не оправдавшего надежд чопорного семейства и решающего порвать с авторитетами славных предков.

Говоря о создании центральных образов романов Флобера, необходимо обратиться к «методу постоянного письма», о котором подробно размышляет отечественный знаток творчества Г. Флобера С. Н. Зенкин (Зенкин 1999: 83). Автор множества статей и книг, посвященных писателю, отмечает, что французский классик устраняет границу между субъектом и объектом, начиная писать так, как будто «вживается» в каждого из своих героев, в каждый из объектов, любую из ситуаций, которые он воссоздает, а вжившись в неё, продолжает повествование, находясь внутри описываемых им событий. Таким образом, метод «постоянного письма» Г. Флобера осуществляется лишь тогда, когда авторское «я» оказывается неотделимым от предмета описания, устраняя умозрительную границу, которая проведена между субъективным и объективным. Если рассматривать подобное с логических позиций, это представляется невозможным. Н.В. Тишунина называет такой метод «объективизацией субъективного» (Тишунина 1998).

Для понимания взаимоотношений «субъект-объект» в рамках этих литературоведческих терминов уместным представляется обратиться к понятию так называемой «абсолютной субъективности», которое в результате продолжительных научных изысканий выработал один из самых почитаемых Л. Линдером философов С. Кьеркегор (Kierkegaard 2020). «Абсолютная субъективность» предполагает не произвол субъекта в своём видении окружающей действительности, а такое состояние связи субъекта с абсолютным, при котором он в своём субъективном чувствовании и видении способен выражать истину. Такая задача — устранить связь между субъектом и объектом действия, вживаясь в объект, и при этом, устраняя «себя» и «своё» — представляется возможной лишь в случае суждения с позиции метафизических величин.

Именно это, в сущности, и делает Л. Линдер, вводя в повествование «Человека в ванне» пространство сна, а также персонажа с реальным прототипом Фридриха Ницше, как ни комично это звучит, осла, часто

упоминаемого в работах по мифопоэтике и эстетических исканиях швейцарского мыслителя. В пространстве сна действительно звучит голос Ницше, но не того, который пел Сверхчеловека, а Ницше, ведущего осла, подобно его герою Заратустре в момент глубокого отчаяния (Nitzsche 2001). Это ключевой образ для понимания культурно-философской модели художественного мира Л. Линдера.

Включение такой сцены в пьесу, безусловно, намеренно и встраивается в христианскую парадигму европейской культуры. Образ Христа, въезжающего в Иерусалим на осле, с одной стороны, коррелирует с совершенно христологическим образом Альберта Вегелина (голодовка как жертва, постепенное низведение человека до зверя, медленное и планомерное уничтожение всего человеческого в человеке и как страшный итог — казнь (ср. библейское Распятие)). С другой стороны, образ осла — это элемент карнавальской культуры, описываемый многими философами и культурологами (Бахтин 1975).

О. М. Фрейденберг, которой принадлежит одно из наиболее значимых исследований на русском языке о трансформации образа осла в Средневековье, замечает, что осёл, в Античности обозначающий преимущественно глупость, упрямство, материально-телесный низ, к Средним векам начинает обозначать наивное простодушие, истинную христианскую веру (Фрейденберг 1988).

Вместе с тем нельзя забывать и другое прочтение символа, характерное более для западной культуры. В европейской церковной традиции осёл связан с *festum asinorum* — так называемой ослиной мессой, неотъемлемой частью средневековых рождественских карнавалов в связи с инсценировкой евангельского сюжета о бегстве в Египет. Данное действие заканчивалось изгнанием осла из храма. Через смех происходило очищение.

Смешной Вегелин вполне способен в пространстве пьесы выступить неким «ослом», которого стоит высмеять, выгнать, убить и тем самым очистить. По сути своей это действие фактически возводится в пространство мистического религиозного акта. Подход, при котором нивелируется собственное «я», характерен в известном смысле и для творчества Г. Флобера, который в процессе творческой деятельности глубоко и даже в некотором сакральном преломлении переосмыслил позицию и труд писателя. Фактически Г. Флобер обосновал идею о том, что писательская работа по форме своей способна быть религиозным служением.

Принципиально здесь то, что писательство легко экстраполируется на любую работу, которая осуществляется человеком как поиск, в котором он освобождается от «своего» и пытается дойти до «подлинного», «истинного» в сути своей, оказывается религиозным служением. Это возвращает вектор

исследования к проблеме, широко представленной в швейцарской литературе XX–XXI века: «На чём может зиждиться религиозность современного внеконфессионального человека?» — ведь в современных реалиях совершенно очевидно, что любая конфессия, претендующая обрядово на абсолютное знание и исключительное регулирование отношений между Человеком и Богом, рождает противодействие: почему необходимо строить взаимодействие между человеком и трансцендентным только так, а не иначе? (Linder 2020). Этим вопросом задаётся и Л. Линдер в романе «Неоконченный» и особенно в пьесе «Человек в ванне» (Линдер 2020).

Ответ на этот вопрос обнаруживает Г. Флобер: «Можно заниматься религиозной деятельностью во время написания книги, но для этого необходимо понимать собственное дело как своего рода подвижничество, некий нравственный подвиг, который заключается в неспешности, а также в поиске фраз, смыслов, материалов, оттачивая звучание каждого элемента до абсолютного совершенства» (Машевский 1992).

Язык прозы, таким образом, воспринимает подлинную поэзию языка национального: *Жизнь я веду суровую, лишённую всякой внешней радости, и единственной поддержкой мне служит постоянное внутреннее бушевание, которое никогда не прекращается, но временами стелает от бессилия. Я люблю свою работу неистовой и извращённой любовью, как аскет властную, царапающую ему тело. По временам, когда я чувствую себя опустошённым, когда выражение не даётся мне, когда? исписав длинный ряд страниц, убеждаюсь, что не создал ни единой фразы, я бросаюсь на диван и лежу оцепеневший, увязая в душевной тоске* (Флобер 1933: 7, 165).

Именно такой подход, такую рецепцию флюберовского метода принимает и применяет Л. Линдер, а до него Ф. Кафка, глубоко почитавший Флобера и создавший формулу *Schreiben statt Leben, oder Schreiben als Leben* (в буквальном переводе: «Писание / Письмо вместо Бытования / Жизни» или «Писание / Письмо как Бытование / Жизнь» (Canetti 1977).

4. Заключение

Таким образом, можно сделать вывод, что тихий протест героев Л. Линдера бесполезен: их негероичность, их ничегонеделанье — декларация антимещанской позиции, косвенное отторжение жестокости и плоского понимания мироустройства. По существу, эту позицию можно назвать «аполитичной» в философском понимании этого термина. Вслед за многими мыслителями Линдер утверждает: «Я совершенно аполитичный человек» (Интервью Линдера 2019).

Концепция *Unpolitischen* в немецком тексте вызывает ложные ассоциации с программным произведением Т. Манна: «Размышления

аполитичного» (Mann 2009). Приветствуя войну, Т. Манн приходит к выводу о её неизбежности и даже необходимости для развития самосознания немецкого народа (через несколько лет он отречётся от своих взглядов и напишет другой значимый текст, в котором будет говорить об идее подлинной демократии). Герой же Л. Линдера в этом смысле подлинно аполитичен: он не хочет никому мешать, он просто хочет найти себя. В пьесе его герою это до конца не удается. Однако автор оставляет читателю не просто надежду, а очевидное указание на возможность самоопределения в личной свободе.

Идея поиска личной свободы, осмысленности бытия как неразрешимого до конца вопроса — одна из линий, соединяющих современных писателей и, кроме других больших писателей, Г. Флобера. Демифилогизируя идиллический образ Швейцарии, молодые авторы намечают канву будущей литературной истории своей страны. Среди них Л. Линдер, наследник как национальной, так и мировой культурной традиции, не может остаться незамеченным.

Список литературы / References

- Бахтин М. М.* Собрание сочинений в 7 томах. М.: Русские словари, Языки славянской культуры. 1997–2012. Т. 5. [Bakhtin, Mikhail M. (1997) *Sobranie sochinenij v 7 tomah.* (Collected Works in 7 Volumes). Moscow: Russkie slovari, Yazyki slavyanskoj kul'tury, 5. (In Russian)].
- Бахтин М. М.* Исследования разных лет. Вопросы литературы и эстетики. М.: Художественная литература, 1975. [Bahtin, Mikhail M. (1975) *Issledovaniya raznyh let. Voprosy literatury i estetiki.* (Studies of Different Years. Questions of Literature and Aesthetics). Moscow: Hudozhestvennaya literatura. (In Russian)].
- Зенкин С. Н.* Работы по французской литературе. Екатеринбург: издательство Уральского университета, 1999. [Zenkin, Sergej N. (1999) *Raboty po francuzskoj literature* (Works in French literature). Ekaterinburg: izdatel'stvo Ural'skogo universiteta. (In Russian)].
- Иващенко А. Ф.* Гюстав Флобер // Флобер Г. Собрание сочинений в 5 т. М.: Правда, 1956. Том 1. С. 3–36. [Ivashchenko, Aleksandr F. (1956) Gyustav Flober. In Flober G. *Sobranie sochinenij v 5 t.* (Flaubert G. Collected Works in 5 Volumes), Moscow: Pravda. (In Russian)].
- Интервью Л. Линдера на Красноярской ярмарке книжной культуры 3 ноября 2019 г., пер. С. Городецкого [Электронный ресурс]. URL: <https://prohelvetia.ru/ru/event/26-октября-5ноября-российский-тур-швейц/> (дата обращения 29.11.2021).
- Литвиненко Н. А.* «Простая душа» Флобера и феномен «Прекрасная душа» // Вісник університету імені Альфреда Нобеля. Серіф «Філологічні науки». 2019. № 1 (17). С. 160–167. [Litvinenko, Ninel' A. (2019) «Prostaya dusha» Flobera i fenomen «Prekrasnaya dusha» (Flaubert's "Simple Soul" and the Phenomenon of the "Beautiful

- Soul"). *Alfred Nobel University Journal of Philology*, 1(17), 160–166. (In Russian)]. DOI: 10.32342/2523-4463-2019-0-16-16.
- Машевский А. Г. В ситуации сороконожки (О постмодернизме) // *Новый мир*. 1992. № 7. С. 228–232. [Mashevskij Aleksej. G (1992) V situacii sorokonozhki (O postmodernizme) (In the Centipede Situation (On Postmodernism). *Novy mir*, 7, 228–232. (In Russian)].
- Набоков В. В. Лекции по зарубежной литературе. М.: Независимая газета, 1998. [Nabokov, Vladimir V. (1998) *Lekcii po zarubezhnoj literature*. М.: Nezavisimaya gazeta. (In Russian)].
- Набоков В. О пошлости и пошляках // Курс лекций по русской литературе. СПб.: Азбука-классика, 2010. С. 389–393. [Nabokov, Vladimir V. (2010) O poshlosti i poshlyakah (On Vulgarity and Vulgar People. *Kurs lekcij po russkoj literature* (Course of Lectures on Russian literature). Saint Petersburg: Azbuka-klassika, 389–393. (In Russian)].
- Тишунина Н. В. Западноевропейский символизм и проблема взаимодействия искусств: опыт интермедиального анализа. СПб.: Изд-во РГПУ им. А. И. Герцена, 1998. [Tishunina, Natalia V. (1998) *Zapadnoevropejskij simbolizm i problema vzaimodejstviya iskusstv: opyt inetermedial'nogo analiza* (Western European Symbolism and the Problem of Art Interaction: the Experience of Intermedial Analysis). Sain Petersburg: Izd-vo RGPU im. A. I. Gercena. (In Russian)].
- Фрейденберг О. М. Система литературного сюжета // *Монтаж: Литература. Искусство. Театр. Кино: сборник статей / Сост. М. Б. Ямпольский*. М.: Наука, 1988. С. 216–237. [Frejdenberg, Olga M. (1988) Sistema literaturnogo syuzheta (Literary Plot System). In Mihail Yampol'skij (comp.) *Montazh: Literatura. Iskusstvo. Teatr. Kino: sbornik statej* (Editing: Literature. Art. Theater. Movie: Digest of Articles), Moscow: Nauka, 216–237. (In Russian)].
- Barns, Julian. (1984) *Flaubert's Parrot*. Longhouse: Brattleboro.
- Biasi, Pierre-Marc de. (2009) *Gustave Flaubert: une manière spéciale de vivre*. Paris: Grasset. (In French).
- Canetti, Elias. (1977) *Der andere Prozess. Kafkas Briefe an Felice*. München: Hanser-Verlag, 127. (In German).
- Haller, Jonas. (2007) *Albrecht von Haller — Die Alpen, Reichlich kommentierte Ausgabe mit referenzierten Werken im Faksimile*. Reclam Philipp Jun. Verlag. (In German).
- Kierkegaard, Søren. (2020) *Stadier paa Livets Vei* (Stages on Life's Way). The Commercial Press. (In Norwegian).
- Mann, Thomas. (2009) *Betrachtungen eines Unpolitischen*. Frankfurt am Main: S. Fischer Verlag. (In German)
- Matt, Peter P. von. (2012) *Das Kalb vor der Gotthardpost zur Literatur und Politik der Schweiz*. München: Carl Hanser Verlag. (In German).
- Matt, Peter P. von. (2014) *Die tintenblauen Eidgenossen. Über die literarische und politische Schweiz*. München: Carl Hanser Verlag. (In German).
- Michalzik, Peter. (2018) *Hundert Theaterwunder Schweiz (Außer den Reihen)*. Berlin: Theater der Zeit Verlag. (In German).
- Nietzsche, Friedrich. (2001) *Nietzsche Werke Kritische Gesamtausgabe*. Section 9. Publisher: De Gruyter. (In German).
- Rusterholz, Peter, & Solbach, Andreas. (2007) *Schweizerische Literatur*. Hrsg. Peter Rusterholz, Andreas Solbach. Stuttgart-Weimer: Verlag J. B. Metzler. (In German).

Источники языкового материала / Language material resources

- Линдер Л. Человек в ванне, или Как стать героем / Пер. с нем. И. Бекина // Иностранная литература. 2020. № 11 (Швейцария: вчера и сегодня). С. 46–91. [Linder, Lukas. (2020) *Chelovek v vannoj, ili Kak stat' geroem* / Iliia Bekin (transl.) (The Man in the Bathtub or How to Become a Hero). *Inostrannaya literatura*, 11, 46–91. (In Russian)].
- Флобер Г. Собрание сочинений в 5 томах. М.: Правда.1956. [Flober, Gustav. (1956) *Sobranie sochinenij v 5 tomah* (Collected Works in 5 Volumes). Moscow: Pravda (In Russian)].
- Флобер Г. Собрание сочинений в 10 томах / Под общ. ред. А. В. Луначарского, М. Д. Эйхенгольца. Пер. Т. Ириновой. М–Л., Гослитиздат, 1933. [Flober, Gustav. (1933) *Sobranie sochinenij v 10 tomah* / Mark D. Ejhengol's, Anatolij V. Lunacharskij (eds.); Teodora Irinova (trans.) (Collected Works in 10 Volumes). М.–Л., Goslitizdat. (In Russian)].
- Flaubert, Gustav. (2011) *Oeuvres complètes illustrées de Gustave Flaubert*. Nobel-Press. [In French].
- Linder, Lukas. (2012) *Der Mann in der Badewanne*. Bern: Theater der Zeit Verlag. [In German].
- Linder, Lukas. (2019) *Der letzte meiner Art*. Mühlheim. [In German].
- Linder, Lukas. (2020) *Der Unvollendete*. Zürich: Kein & Aber. [In German].

УДК 82-43

DOI 10.47388/2072-3490/lunn2023-64-4-270-281

МИФ О СИБИРИ В ЗАПИСКАХ О ТОБОЛЬСКЕ АВГУСТА ФОН КОЦЕБУ И ТРАВЕЛОГЕ АДЛЬФА ДЕ КЮСТИНА «РОССИЯ В 1839 ГОДУ»

С. Н. Аверкина, А. Ю. Курмелев, А. А. Логинова

Нижегородский государственный лингвистический университет
им. Н. А. Добролюбова
Нижний Новгород, Россия

В современном отечественном и зарубежном литературоведении изучение травелогов и литературы о путешествиях является одним из приоритетных направлений. Данная статья посвящена особенностям формирования мифов, связанных с топосами, имеющими существенное культурное значение. Методологическую базу исследования составили работы по проблемам компаративистики и рецептивной эстетики. В качестве основных методов исследования можно выделить культурно-исторический и психологический. Также используется методика пристального чтения. В основу статьи положено представление о том, что рельефы, ландшафты и названия населённых пунктов участвуют в формировании имагологических моделей и влияют на восприятие образа страны в сознании исследователей, путешественников, обывателей. Эта проблема волнует писателей, историков и философов, начиная с Античности. До настоящего времени она не утрачивает своей актуальности, поскольку миф обладает мощным генеративным потенциалом, находится в постоянном становлении, дополняется, изменяется, реализуется в новых смысловых контекстах. Изучение мифа – например, мифа о Сибири – не может быть закончено в какой-то определенной момент; миф не может быть зафиксирован в определенном застывшем варианте. Новизна исследований такого типа связана, с одной стороны, с появлением новых сведений, материалов, научных открытий, художественных и публицистических текстов, с другой стороны — с поиском новых подходов к изучению проблемы. В исследовании больший акцент делается на второй позиции. Вместе с тем новым оказывается и сравнение двух значимых текстов эпохи. В качестве материала в статье рассматриваются два травелога: книга «Россия в 1839 году», написанная Кюстином в разгар николаевской реакции, и «Записки о городе Тобольске» известного немецкого писателя и драматурга Августа фон Коцебу. С художественной точки зрения текст де Кюстина гораздо богаче текста Коцебу, однако он имеет достаточно узкую смысловую направленность: перед читателем предстает свод ужасающих фактов, подтверждающих отсталость, жестокость и безысходность жизни в России. Кюстин критикует решительно всё: ему не нравятся дороги, порядки, отсутствие комфорта. Записки Коцебу, напротив, нельзя назвать стилистически богатыми, однако из них читатель получает куда больше сведений о «чужой», «сказочной», «притягательной» Сибири. Именно благодаря популярному в первой половине XIX столетия драматургу Россия по-новому открывается европейскому читателю. В некотором смысле Коцебу закладывает фундамент будущей популярности России для дерзких путешественников – А. фон Шамиссо, А. Дюма и многих других. В качестве методологической базы используются труды по семиотике,

имагологии, антропологии и литературоведению. Центральный тезис работы заключается в том, что имагологический миф является продуктом коллективной, осязаемой, подхваченной несколькими поколениями культурной памяти. «Метафизика ландшафта» раскрывается на основе изучения травелогов. При этом нарратив путешествий является формой социальной практики, позволяющей создавать «географические метаобразы»: от пред-образа, созданного под влиянием авторитетных источников и стереотипов, путешественник приходит к восприятию живых образов, вступающих в конфликт с первыми. Именно в результате этого столкновения появляется конструкт, который вторгается в культурное пространство и влияет на последующую рецепцию феноменов. Через соединение географических, политических и социальных представлений с психологическими и соматическими элементами рождается сложная морфология образа. Представляется, что на примере двух похожих по типу, но противоположных по целеполаганию травелогов можно наблюдать, как амбивалентный миф о Сибири проникает в европейскую культуру, переживая постоянное развитие. Сегодня рецепция этого феномена продолжается с новой силой, особенно в условиях сложной геополитической ситуации, споров некоторых зарубежных соседей о правомерности использования богатств Сибири одной державой. Исследование имеет не только теоретическое, но и практическое значение. Его результаты могут быть использованы на занятиях по истории зарубежной литературы, теории и практики межкультурной коммуникации.

Ключевые слова: миф о Сибири; компаративистика; ландшафтные метафоры; травелог; метаобраз.

Цитирование: Аверкина С. Н., Курмелев А. Ю., Логинова А. А. Миф о Сибири в записках о Тобольске Августа фон Коцебу и травелог Адольфа де Кюстина «Россия в 1839 году» // Вестник Нижегородского государственного лингвистического университета им. Н. А. Добролюбова. 2023. Вып. 4 (64). С. 270–281. DOI: 10.47388/2072-3490/lunn2023-64-4-270-281.

The Siberian Myth in August von Kotzebue's *The Tobolsk Sketches* and Marquis de Custine's Travelogue *La Russe en 1839*

Svetlana N. Averkina, Anton Yu. Kurmelev, Alexandra A. Loginova

Linguistics University of Nizhny Novgorod, Nizhny Novgorod, Russia

In modern Russian and foreign literary studies, the study of travelogues and travel literature has become a priority area. The present study examines the peculiarities of the formation of myths associated with the topoi of not only geographical, but also of considerable cultural significance. Leaning on the methodology of comparative studies and receptive aesthetics, the authors utilize cultural-historical and psychological methods as well as the method of close reading. The article is based on the idea that landscapes and names of settlements participate in the formation of imagological models and influence the perception of the image of a country in the minds of researchers, travelers, and ordinary people. This problem has been of interest to writers, historians and philosophers since Antiquity and has not lost its relevance, because myths have a powerful generative potential and continue to be formed, added to, supplemented, changed, and implemented in new semantic contexts. Therefore, the study of myths – for

example, the myth of Siberia – cannot be completed or finished at any specific moment, since myths cannot be fixed in any constant, immutable version. The novelty of this type of research is connected, on the one hand, with the constant influx of new information, materials, scientific discoveries, fiction, and journalism related to the problem at hand, and, on the other hand, with the continuing search for new approaches to the issue, which is one of the emphases of the present study. Another novel aspect of the present research is a comparison of two texts relating to the same time period: the essay *La Russie en 1839*, written by de Custine in the midst of Nicholas I's very conservative and restrictive reign, and *The Tobolsk Sketches* by the famous German writer and playwright August von Kotzebue. From the literary point of view, de Custine's text is much richer than that of Kotzebue, but it has a rather narrow semantic orientation: the reader is presented with a set of horrifying facts confirming the backwardness, cruelty, and hopelessness of life in Russia. Custine criticizes absolutely everything: he does not like the roads, the order of things, or the general lack of amenities. Kotzebue's notes, on the contrary, cannot be called stylistically rich, but from them the European reader receives much more information about the "alien," "fabulous," and "attractive" Siberia, discovering Russia in a new way. In a sense, Kotzebue lays the foundation for the future popularity of Russia for daring travelers such as Adelbert von Chamisso, Alexandre Dumas, and many others. Leaning on fundamental and contemporary theoretical literature on semiotics, imagology, anthropology and literary studies, the authors posit that myth is a product of "collective, tangible, picked up by several generations cultural memory" and apply M. Yampolsky's thesis about the metaphysics of landscape to the study of travelogues. At the same time, the narrative of travel is a form of social practice that allows one to create "geographical meta-images": from the pre-image created under the influence of authoritative sources and stereotypes, the traveler comes to the perception of living images that conflict with the former. As a result of this collision, there emerges a new construct that invades the cultural space and affects the subsequent reception of phenomena. Through the combination of geographical, political, and social representations with psychological and somatic elements, a complex morphology of the image is born. It seems that using the example of two travelogues, similar in type, but opposite in reasoning, one can observe how the ambivalent myth of Siberia penetrates into culture, experiencing constant development. Today, the reception of this phenomenon continues with renewed vigor, especially in terms of the increasingly complex geopolitical situation and disputes between several neighboring countries about whether it's legitimate that only one country should use the wealth of Siberia. The study has not only theoretical but also practical significance. Its results can be used in university courses in the history of European literature and theory and practice of intercultural communication.

Key words: the Siberian myth; comparative studies; landscape metaphors; travelogue; meta-image.

Citation: Averkina, Svetlana N., Kurmelev, Anton Yu., Loginova, Alexandra A. (2023). The Siberian Myth in August von Kotzebue's *The Tobolsk Sketches* and Marquis de Custine's Travelogue *La Russe en 1839*. *LUNN Bulletin*, 4 (64), 270–281. DOI: 10.47388/2072-3490/lunn2023-64-4-270-281.

1. Введение

Рельефы, ландшафты и названия населенных пунктов чрезвычайно важны при формировании культурных мифов и влияют на восприятие образа страны в сознании исследователей, путешественников, обывателей (Appleyard, Lynch, Myer 2017; Greimas 1983; Bell 2003). Эта проблема не нова, однако ее значимость столь велика, что она снова и снова становится предметом изучения специалистов разных областей знаний (Bassin 1999). Одной из центральных категорий в исследованиях по данной теме оказывается «коллективная, осязаемая и подхваченная несколькими поколениями культурная память» (Подорога 1993: 233). Формула, метко выведенная В. Подорогой, метафорически поясняет основную идею статьи: «Место порождает событие, событие развивает мысль, мысль приводит в пределы немислимого, место немислимо» (Подорога 1993: 234).

Другой учёный, на работы которого ориентирована методология данной статьи, Мартин Хайдеггер, связывает стиль письма и мышление с природными феноменами. В книге *Einführung in die Metaphysik* («Введение в метафизику») автор выделяет две категории: *das Raum* («пространственность») и *der Ort* («место»). При этом «место» атрибутируется как более частное, физическое явление, а *das Räumen* — как более метафизическое явление, определяющее не только условия и образ жизни, но судьбу, характер и выбор идеалов людей, живущих на этой территории (Heidegger 1983: 206).

«Место» исследуют учёные, философы же наиболее чувствительны к влиянию *genius loci*. Так, у авторов, развивавшихся под влиянием горных топосов, в письме узнаются «метафорические рисунки горных троп», у жителей приморских поселений, «морской дух» чувствуется и в способе описания мира (Ямпольский 2000).

Тема связи природы и национального характера подхвачена и литературой, часто биографической. В качестве иллюстрации хотелось бы привести цитату знаменитого русского философа Василия Розанова. В эссе «Русский Нил», вспоминая о детстве на Волге, он пишет следующее: «Дождь идёт!» — Что такое делается в мире? — «Дождь идёт». Для чего мир создан? — «Для того, чтобы дождь шел». Целая маленькая космология, до того невольная в маленьком ребенке, который постоянно видит, что идут только дожди. — Будет ли когда-нибудь лучше? — «Нет, будут идти дожди». — На что надеяться? — «Ни на что». Пессимизм. Мог ли я не быть пессимистом, когда все мое детство, по условиям тогдашней нашей жизни зависевшее всецело от ясной или плохой погоды, прошло в городе такой исключительной небесной «текучести». «Течет небо на землю, течет и все мочит. И не остановит его, и не будет этому конца» (Розанов 2015: 34–35).

Это яркое воспоминание помогает лучше понять философию Розанова, в значительной степени определившего вектор развития модернистской мысли первой половины XX века. Однако более всего о месте, его характере и характере пишущего может сообщить тот, кто любит путешествовать. Проблеме переосмысления реального опыта в художественном дискурсе посвящено данное исследование.

2. Характеристика материала и методов исследования

В качестве материала для исследования выбрано два травелога, написанные под впечатлением вынужденной поездки Августа фон Коцебу (1761–1819) в Тобольск и путешествия Альфреда де Кюстина (1790–1857) по России. Эти тексты написаны примерно в одно и то же время, но носят противоположный оценочный заряд, что даёт большие возможности для сравнения и помогает определить разнозаряженные полюса при формировании мифа о Сибири в европейской культуре. Методологическую базу исследования составили работы по проблемам компаративистики и рецептивной эстетике. В качестве основных методов исследования можно выделить культурно-исторический и психологический. Также используется методика пристального чтения.

3. Результаты исследования и их обсуждение

3.1. Классификация травелогов

Исследование травелогов — продолжение заданной темы. Она оказалась в центре внимания В. Подороги (Подорога 1993), Д. Замятина (Замятин 1999), М. Ямпольского (Ямпольский 2001). Очень интересным представляется исследовательский проект Е. Милюгиной «Русская культура в зеркале путешествий» (Милюгина, Строганов 2013).

Путешественник не всегда объективен (White 2004). Необходимо учитывать интенсивность движения и понимания. Чаще всего глаз видит парцильно, субъективно. Многое домысливается. Дмитрий Замятин подчеркивает, что нарратив путешествий является «формой социальной практики, позволяет создавать географические метаобразы» (Замятин 2000). По мнению исследователя, происходит следующий когнитивный процесс: сперва у путешественника есть пред-образ, созданный под влиянием авторитетных источников и стереотипов одновременно; затем возникает конфликт пред-образов и живых образов. Именно в результате этого столкновения появляется конструкт, который вторгается в культурное пространство и, в свою очередь, влияет на последующую рецепцию феноменов. Через соединение географических, политических и социальных представлений с психологическими и соматическими элементами рождается сложная морфология образа

(Portugali 1990; Jackson, Hudman 1990). Путешествующий и пишущий о путешествии открывает обновленный мир (Đurišin 1992).

Важно понять также цель путешествия, хотя многие типы путешествий переплетаются. Традиционной считается следующая типология:

– путешествие с познавательной или научной целью (например, записки И. А. Виноградова «Археологической экскурсии в село Кожино и города Кашин, Калязин и Углич», Ф. Н. Глинки «О древностях в Тверской Карелии» и др.);

– увеселительные поездки (например, воспоминания А. Н. Греча «Венок усадьбам», «Каникулы 1844 года» А. И. Ишимовой, «Путевые впечатления в России» А. Дюма);

– репрезентативные или «показательные» путешествия (путешествия аристократов и членов царской семьи, крупных чиновников с целью увидеть жизнь народа и улучшить «имидж» власти (см. «Путешествие по России с цесаревичем Александром Николаевичем» В. А. Жуковского (1837), записки «По Северу России» К. К. Случевского, «Путешествие их императорских высочеств великого князя Владимира Александровича и великой княгини Марии Павловны в 1884 и 1885 гг.»);

– поэтически-философские поездки (например, «Письма русского путешественника» (1789–1790) Н. М. Карамзина, «Путешествие из Петербурга в Москву» (1790) А. Н. Радищева, «Записки моряка-художника» А. П. Боголюбова, воспоминания Ф. Шумана «Путешествие в Россию в 1844 году», произведение А. Шамиссо «Путешествие на бриге “Рюрик”»). В этом типе травелогов максимально силен накал эмоций, сочетающийся с анализом социальной, исторической и культурной действительности (Майга 2014).

Избранные для анализа тексты имеют черты нескольких типов травелогов, что делает сравнение особенно продуктивным (Đurišin 1984). Сибирь показана в текстах Кюстина и Коцебу не только как поэтический топос, но и как реальное географическое явление.

3.2. Сибирь как символ заточения в эссе Маркиза де Кюстина «Россия в 1839 году»

Как уже было отмечено выше, в качестве объекта рассмотрения в статье выбрано два травелога: «Россия в 1839 году» маркиза де Кюстина и «Записки о городе Тобольске» А. фон Коцебу. Эти тексты написаны с разной целью. Коцебу помогает русскому правительству понять ошибочность его ссылки в Тобольск, создавая гимн летней Сибири, русской монархии и Павлу I лично. Маркиз де Кюстин, напротив, имеет целью разоблачить опасного политического монстра, какой ему и направившему его правительству виделась Россия.

Начать хотелось бы в обратном хронологическом порядке, с эссе «Россия в 1839 году», написанного Кюстином в разгар николаевской реакции. С художественной точки зрения этот текст гораздо богаче текста Коцебу. Однако имеет достаточно узкую смысловую направленность. Перед читателем предстает свод ужасающих фактов, подтверждающих отсталость, жестокость и безысходность жизни в России. Кюстин не доволен всем. Его ужасают нравы, бытовой уклад, состояние дорог, антисанитария, дискомфорт: *...Дорога из Ярославля в Нижний на большом протяжении похожа на широкую, прямую парковую аллею. С обеих сторон идут две другие аллеи поуже, покрытые зелёным ковром и обсаженные срезам. Дорога эта отличается мягкостью, потому что путешественник почти все время едет по траве, если не считать болотистых участков, которые приходится пересекать по зыбким бревенчатым мосткам. Последние таят в себе немало опасностей и для коляски, и для лошадей* (Кюстин 2023).

Ненависть и презрение Кюстина к России выражается ещё более ярко в недовольстве природой страны: *Что за страна! Бесконечная, плоская, как ладонь, равнина, без красок, без очертаний; вечные болота, на горизонте — низкорослые жалкие роци и вдоль дороги — серые, точно вросшие в землю лачуги деревень и каждые тридцать — пятьдесят миль — мёртвые, как будто покинутые жителями города, тоже придавленные к земле, тоже серые и унылые, где улицы похожи на казармы, выстроенные только для манёвров. Вот вам, в сотый раз, Россия, какова она есть* (Кюстин 2023).

Кульминацией в тексте считается эпизод, в котором Кюстин без оговорок представляет европейскому читателю Россию как тюрьму. Для него всё здесь за пределами столицы — Сибирь, а все дороги ведут в ссылку. Кюстин описывает очередную дорожную аварию. На недовольство путешественника проводник замечает, что это «плохая дорога» — «большая сибирская». Кюстин описывает состояние ужаса, который пережил, увидев неподалёку отряд вооружённых казаков, которые конвоируют сосланных в Сибирь оборванных и голодных людей. Он понял, что это не миф и не газетная выдумка:

От рек веет тоской, как от неба, которое отражается в их тусклой глади. Зима и смерть, чудится вам, бессменно царят над этой страной. Северное солнце и климат придают могильный оттенок всему окружающему. Спустя несколько недель ужас закрадывается в сердце путешественника. Уж не похоронен ли он заживо, мерещится ему, и он хочет разорвать окутавший его саван, бежать без оглядки из этого сплошного кладбища, которому не видно ни конца, ни края. Подавленный такими невеселыми думами, ехал я по большой сибирской дороге... (Кюстин 2023).

Так, не описывая север России как реальный топос, Кюстин настойчиво проводит мысль о том, что все дороги здесь ведут в холодное Зауралье, все люди пленники, обреченные на смерть, а вся Россия и есть Сибирь.

3.3. «Записки о городе Тобольске» А. фон Коцебу как панегирик истинно русскому духу

Иначе формируется образ Сибири в записках известного немецкого писателя и драматурга Августа фон Коцебу «Записки о городе Тобольске» (*Das merkwürdige Jahr meines Lebens. Als Verbanner in Sibirien*, 1801).

Сегодня Август фон Коцебу не очень известен широкой публике. А в театральных репертуарах вряд ли найдутся его пьесы. Однако при жизни он был более знаменит, чем Гёте-драматург, а в России его пьесы ставились практически каждые полгода. Коцебу был настолько плодовит, что возникали сомнения, один ли он пишет свои тексты. Вместе с тем очевидна и его склонность к популизму, балансирование на грани высокой и массовой литературы. Популярность автора привела в начале XIX века к тому, что его записки о ссылке в Сибирь нашли бурный отклик и стали бестселлером.

В тексте воссоздается несколько экзотический для Коцебу, но радующий его облик города — резиденции генерал-губернатора. Автор описывает «причудливую природу, климатические аномалии, бытовую экзотику, общество и местную элиту Тобольска» (Штайнке 2015: 71), с которой он познакомился за 14 дней своего пребывания в сибирском городе. Далее он был отправлен к месту назначения в Курган и вскоре возвращен в Санкт-Петербург по личному распоряжению императора.

Вся история покрыта тайной, начиная с пленения прекрасно известного в то время писателя, долго жившего в России и слывшего русским патриотом, заканчивая его триумфальным въездом в столицу империи и неофициальным назначением его российским корреспондентом в Европе. Именно эта деятельность драматурга привела его к трагической смерти от руки фанатичного студента, изучающего теологию в Манхейме Карла Санда, выступившего против распространения в Европе российского влияния.

В современной германистике едва ли можно найти много работ о сибирской ссылке драматурга. Одной из самых серьезных является статья Клауса Штайнке «Записки Августа фон Коцебу о Тобольске начала XIX в.: к восприятию Сибири немцами». Автор статьи отмечает небывалый для такого скромного сочинения успех книги, неоднократно переизданной в XIX в. (Штайнке 2015: 71).

Автор приводит основательный анализ самого сочинения Коцебу, обращает внимание на то, что драматург выступает в нем одновременно как путешественник-исследователь (см. первый тип травелогов в приведенной выше типологии), как аналитик, исследующий социальный и политический

уклад северной части России и как художник, переживающий сложный комплекс эмоций, оказавшись в самой загадочной, почти фантастической части материка. Вместе с тем Штайнке показывает, как текст Коцебу помогает разрушить утвердившийся в Европе миф о страшной Сибири, захваченной казаками по царскому указу, приводит свидетельства романтического восприятия этого мифа в современной немецкоязычной литературе и указывает на значимость таких текстов в формировании межкультурного диалога.

Сочинение Коцебу сопоставляется с другими, более поздними произведениями «литературы арестантов и пленных» и путешественников. Однако именно Коцебу можно назвать этнографом-первопроходцем.

В фокусе внимания Коцебу не история Сибири, а, скорее, бытовые штрихи, описывающие знакомство со ссыльными разных общественных слоев и национальностей. Самой известной считается сцена въезда автора-пленника в Тобольскую губернию. Едва оказавшись на этой территории, он встречает старика, который живет здесь уже больше тридцати лет, из-за чего тронулся рассудком. Он просит Коцебу, совершенно незнакомого человека, передать письмо от родственников в Ревале, которые путешественник должен был привести из немецких земель. Уже в начале текста включается сказочный и сентиментальный хронотопы.

Открывшийся с Иртыша вид странного по внешнему облику города (с кремлем, непривычными, но красивыми и новыми домами-усадебками, причудливыми по архитектуре церквями и грандиозным дворцом генерал-губернатора) поражает и заколдовывает писателя. Автор забывает о заточении и занимается изучением местных нравов. Знать говорит по-французски. В театре ставятся его пьесы. Губернатор ссыльной столицы оказывается невероятно гостеприимным и симпатичным человеком: *...und, die Wahrheit zu gestehn, mir selbst war es höchst unerwartet, in einem so entfernten, rauhen Erdwinkel so viele Bekannte, ja, ich darf sagen, so viele teilnehmende Freunde zu finden* (Kotzebue 1989: 213) / *...и, правды ради, я и сам не мог ожидать, что в столь удалённом, нетронutom цивилизацией месте, я смогу обрести столько участливых друзей* (перевод здесь и далее — С. А.).

Каждый день его приглашают на вечера к местной знати. Вместе с тем он не забывает интересоваться и жизнью простого народа, изучает природу. Большое впечатление на путешественника оказывает местный пестрый базар, многонациональный, многоголосый, богатый причудливыми товарами. Пугающий всех иностранцев климат Сибири он называет весьма здоровым, наивно замечая: *Übrigens ist dieses rauhe Klima ist sehr gesund. Mein Arzt kannte nur zwei herrschende Krankheiten die sich leicht vermeiden lassen. Die eine ist die Lustseuche; die andere sind häufige Erkältungsfieber* (Kotzebue 1989: 213) / *Собственно этот суровый климат весьма здоров. Мой врач знал*

только две распространённые болезни, которых можно легко избежать. Одна — дурная болезнь, другая — частая простудная лихорадка.

Его поражает контраст между страшной жарой летом (с летними же комарами-великанами) и суровой ледяной зимой. Коцебу замечает, что при таких температурах замерзает даже ртуть, что должно было поразить образованного европейского читателя.

Он подробно описывает сад губернатора, растительность, особенности ландшафта, сибирский способ мостить улицы свежими досками — на сезон. Все это наивно и условно. Коцебу предстает как «дилетант в ботанике». Но эти неточные подробные детали формируют миф о Сибири как стране изобилия, неком северном Эльдорадо и приводят к тому, что в скором будущем многие путешественники-романтики, такие как А. Шамиссо, направятся на поиски приключений в далёкий экзотический неизведанный мир.

Особенно поражает тот факт, что несмотря на своё трудное положение, Коцебу не жалуется на судьбу, а с интересом наблюдает жизнь, что подчеркивает его писательский темперамент. Во всем он винит не Павла I, а подлых чиновников — единственный класс представителей России, который описан в записках с ненавистью и презрением.

4. Заключение

Заключая, можно вслед за К. Штайнке утверждать, что «тесные связи Коцебу с Россией уберегли его от того, чтобы своим произведением укрепить общую современную неприязнь к ней» (Штайнке 2015: 81).

На примере двух похожих по типу, но противоположных по целеполаганию травелогов можно наблюдать, как амбивалентный миф о Сибири проникает в европейскую культуру, переживая постоянное развитие (Bassin 1991; Gilbert 2021). И сегодня рецепция этого феномена продолжается с новой силой, особенно в условиях сложной геополитической ситуации, споров некоторых зарубежных соседей о правомерности использования богатств Сибири одной державой.

Современная российская культура, в свою очередь, участвует в развитии данного дискурса, предлагая сложные полемические тексты, фильмы, размышления специалистов, такие как проект Леонида Парфенова «Хребет России», роман Алексея Иванова «Тобол» и многие другие.

Очевидно, что заявленная тема не может быть исследована на материале всего двух небольших текстов. Однако это сопоставление дает перспективу дальнейших исследований, предлагает определенную методику анализа формирования и бытования мифа о Сибири в большом культурно-историческом контексте.

Список литературы / References

- Замятин Д. Н. Моделирование географических образов: Пространство гуманитарной географии. Смоленск: Ойкумена, 1999. [Zamyatin, Dmitriy N. (1999) *Modelirovanie geograficheskikh obrazov: Prostranstvo gumanitarnoi geografii* (Modeling of Geographical Images: The Space of Humanitarian Geography). Smolensk: Ojkumena. (In Russian)].
- Замятин Д. Н. Феноменология географических образов // Новое литературное обозрение. 2000. № 6 (46). С. 255–275. [Zamyatin, Dmitriy N. (2000) Fenomenologiya geograficheskikh obrazov (Phenomenology of Geographical Images). *Novoe literaturnoe obozrenie*, 6 (46), 255–275. (In Russian)].
- Майга А. А. Литературный травелог: специфика жанра // Филология и культура. 2014. № 3 (37). С. 254–258. [Maiga, Abubakar A. (2014) Literaturnyi travelog: spetsifika zhanra (Literary Travelogue: the Specifics of the Genre). *Filologiya i kul'tura*, 3 (37), 254–258. (In Russian)].
- Милюгина Е. Г., Строганов М. В. Русская культура в зеркале путешествий: Монография. Тверь: Тверской государственный университет, 2013. [Milyugina, Elena G., Stroganov (2013) *Russkaya kul'tura v zerkale putesthestvii*. Monografiya (Russian Culture in the Mirror of Travel. Monograph), Tver': Tverskoj gosudarstvennij universitet. (In Russian)].
- Подорога В. Метафизика ландшафта. Коммуникативные стратегии в философской культуре XIX–XX вв. М: Наука, 1993. [Podoroga, Vladimir (1993) *Metafizika landshafta. Kommunikativnye strategii v filosofskoj kul'ture XIX–XX vv.* (Metaphysics of Landscape. Communicative Strategies in the Philosophical Culture of the XIX–XX centuries). М.: Nauka, (In Russian)].
- Розанов В. В. Русский Нил. М.: Директ-Медиа, 2015. [Rozanov, Vassilij V. (2015). *Russkij Nil* (Russian Nil). Moscow: Direkt-Media. (In Russian)].
- Штайнке К. Записки Августа фон Коцебу о Тобольске начала XIX в.: к восприятию Сибири немцами // Quaestio Rossica. 2015. № 1. С. 71–82. [Shtainke, Klaus (2015) Zapiski Avgusta fon Kotsebu o Tobol'ske nachala XIX v.: k vospriyatiyu Sibiri nemtsami (Tobolsk in August von Kotzebue's Sketches: on the Perception of Siberia by Germans). *Quaestio Rossica*, 1, 71–82. (In Russian)].
- Ямпольский М. Б. О близком (Очерки немиметического зрения). М.: Новое литературное обозрение, 2001. [Yampol'skii, Michail B. (2001) *O blizkom (Ocherki nemimeticheskogo zreniya)* (About the Close (Essays on Non-mimetic Vision)). Moscow: Novoje literaturnoje obozrenije. (In Russian)].
- Appleyard, Donald, Lynch, Kevin, Myer, John (2017) The View from the Road. In David Lowenthal (ed.) *Environmental Perception and Behavior*. Chicago: Un-ty of Chicago, 75–85.
- Bassin, Mark (1991) Inventing Siberia: Visions of the Russian East in the Early Nineteenth Century. *The American Historical Review*, Vol. 96, 3, 763–794.
- Bassin, Mark (1999) *Visions of Empire: Nationalist Imagination and Geographical Expansion in the Russian Far East, 1840–1865*. Cambridge: The Map-Edition.
- Bell, Duncan S. A. (2003) Myths Capes: Memory, Mythology, and National Identity. *British Journal of Sociology*, Vol. 54. 1, 63–81.
- Ďurišin, Dionýz (1984) *Theory of Literary Comparatistics*; trans. by Jessie Kocmanová. Bratislava: Slovak Academy of Sciences.

- Ďurišin, Dionýz (1992) *Čo je svetová literatúra?* (What Is World Literature?). Bratislava: Obzor. (In Slovakian).
- Gilbert, Richrd (2021) The Idea of the Region. *Geography*. Vol. 45, 3, 157–175.
- Greimas, Algirdas Julien (1983) *For a Topological Semiotics*. Gottdiener M. & A. Ph.
- Heidegger, Martin (1983) *Aus der Erfahrung des Denkens*, Bd.13. Frankfurt am Main: Fischer-Verlag. (In German).
- Jackson, Richard H., Hudman, Lloyd E. (1990) *Cultural Geography: People, Places & Environment Sankt Paul*. San-Francisco: West Publ. Co.
- Portugali, Juval (1990) Social Synergetic, Cognitive Maps and Environmental Recognition. In H. Haken, M. Stadler (eds). *Synergetic on Cognition*. Berlin: Springer, 379–392.
- White, Naomi R. & White Peter B. (2004) Travel as Transition. Identity and Place. *Annals of Tourism Research*, Vol. 31, 1, 200–218.

Источники фактического материала / Factual information sources

- Кюстин А., *de* Россия в 1839 году [Электронный ресурс]. URL: <https://www.rulit.me/books/rossiya-v-1839-godu-read-92559-1.html> (дата обращения: 20.11.2023) [Kyustin, August, de. Rossiya v 1839 godu (Russia in 1839). Retrieved from <https://www.rulit.me/books/rossiya-v-1839-godu-read-92559-1.html> (mode of access: 20.11.2023). (In Russian)].
- Kotzebue, August von (1989) *Das merkwürdige Jahr meines Lebens. Als Verbanner in Sibirien*. Zürich. (In German).

УДК 82

DOI 10.47388/2072-3490/lunn2023-64-4-282-303

ВЕРТИКАЛЬНЫЙ КОНТЕКСТ В РУССКИХ ПЕРЕВОДАХ ДЕТЕКТИВНЫХ РОМАНОВ ДОРОТИ Л. СЭЙЕРС

О. Б. Лукманова

Нижегородский государственный лингвистический университет
им. Н. А. Добролюбова, Нижний Новгород, Россия

В статье рассматриваются роль и функциональные особенности различных элементов вертикального контекста в детективных романах Дороти Ли Сэйерс и приводится сопоставительный анализ разных стратегий перевода этих элементов на русский язык в художественном тексте на примере сравнения трех русскоязычных переводов романа Д. Л. Сэйерс *Strong Poison*. Ввиду того, что в художественном творчестве Д. Л. Сэйерс, сознательно стремившейся поднять массовый жанр детективного романа до уровня серьезной литературы, вертикальный контекст играет особенно важную роль и все ее тексты отличаются высокой степенью литературности и аллюзивности, переводчику особенно важно осознавать наличие в художественном тексте имплицитного вертикального контекста, уметь узнавать и декодировать свернутую информацию и дополнительные смыслы, возникающие в результате многообразных связей между различными внутритекстовыми и внетекстовыми элементами, к числу которых относятся упоминания исторических и социальных реалий, эпиграфы, литературные цитаты и аллюзии, слова или словосочетания на иностранных языках, повторы, образующие внутритекстовые и межтекстовые ассоциативно-смысловые цепочки, и т. п. Как показывает сопоставительный анализ трех русских переводов романа, выполненный с помощью описательного метода, сравнительно-сопоставительного метода, метода компонентного анализа, метода контекстуального и стилистического анализа и метода исследования параллельных текстов, необоснованные опущения элементов вертикального контекста при переводе романа Сэйерс, а также непродуктивные решения при их передаче на русском языке значительно снижают общее качество перевода, поскольку не только нарушают жанровую целостность произведения, затрудняют его понимание и идут вразрез с художественными принципами автора, но и искажают образы персонажей, обедняют исторический и философский фон романа, лишают его важной юмористической составляющей и в конечном итоге не дают читателю полноценного знакомства с художественным произведением и индивидуальным стилем автора.

Ключевые слова: вертикальный контекст; Дороти Л. Сэйерс; детективная проза; русские переводы; *Strong Poison*.

Цитирование: Лукманова О. Б. Вертикальный контекст в русских переводах детективных романов Дороти Л. Сэйерс // Вестник Нижегородского государственного лингвистического университета им. Н. А. Добролюбова. 2023. Вып. 4 (64). С. 282–303. DOI 10.47388/2072-3490/lunn2023-64-4-282-303.

The Vertical Context in Russian Translations of Detective Novels by Dorothy L. Sayers

Olga B. Lukmanova

Linguistics University of Nizhny Novgorod, Nizhny Novgorod, Russia

The article examines the role and functions of various elements of vertical context in Dorothy L. Sayers' detective novels and provides a comparative analysis of different strategies in translating these elements into Russian in a work of literary fiction, comparing three Russian-language translations of D. L. Sayers' novel *Strong Poison*. Since D. L. Sayers consciously sought to raise the mass genre of the detective novel to the status of serious literature, and all her texts are characterized by a high degree of literariness and allusivity, it is especially important for the translator to be aware of their implicit vertical context, to be able to recognize and decode the implied or condensed information and additional meanings arising from the multiple connections between various intra-textual and extra-textual elements. The comparative analysis of three Russian translations of *Strong Poison*, conducted using the descriptive method, the comparative-comparative method, the method of component analysis, the method of contextual and stylistic analysis, and the method of studying parallel texts, has clearly shown that unmotivated omissions of elements of vertical context in two of the translations of Sayers' novel, as well as some unproductive solutions in translating these elements into Russian, significantly reduce the overall quality of translation, as they not only violate the genre integrity of the detective novel, make the text more difficult to understand, and go against the author's artistic principles, but also distort the images of characters, impoverish the historical and philosophical background of the novel, deprive it of much of its humor, and, ultimately, do prevent the reader from fully appreciating the novel and the author's unique style.

Key words: vertical context; Dorothy L. Sayers; detective novels; Russian translations; *Strong Poison*.

Citation: Lukmanova, Olga B. (2023) The Vertical Context in Russian Translations of Detective Novels by Dorothy L. Sayers. *LUNN Bulletin*, 4 (64), 282–298. DOI: 10.47388/2072-3490/lunn2023-64-4-282-298.

1. Введение

Теория вертикального контекста, сформировавшаяся еще в 1970-х гг. на базе школы англистики МГУ им. М. В. Ломоносова, изначально «исходила из необходимости решения проблемы понимания литературно-художественного текста филологом-иностранцем, которому, как оказалось, недостаточно... усвоить значения составляющих текст слов и уметь интерпретировать их в непосредственном лингвистическом окружении... Подлинное понимание текстов... оказалось невозможным без восприятия того, что не лежит в горизонтальной плоскости самого текста, а как бы скрывается за ним, отсылая читателя в вертикальную плоскость» (Полубиченко 2015: 19). Прежде всего речь здесь идет о знании и понимании самых многообразных исторических, литературных, мифологических, а также жанровых,

сюжетных, просодических аллюзий, цитат, топонимов и других элементов вертикального контекста, которыми изобилуют художественные произведения, отсылая читателя к определенным филологическим и культурно-историческим фактам, которые, как предполагается, должны быть ему известны. Таким образом, вертикальный контекст представляет собой «историко-филологический контекст данного литературного произведения» (Ахманова, Гюббенет 1977: 49), общую «принадлежность» художественного текста; следовательно, его понимание и перевод на другой язык предполагает «идентификацию, адекватное восприятие и эстетическую оценку разнообразных элементов социально-исторической и филологической информации, объективно заложенной в тексте» (Машкова 1989: 25).

Поскольку «невысказанное может при определенных обстоятельствах иметь большую значимость, чем то, что в действительности содержится в тексте» (Виноградов 1971: 75), переводчику особенно важно осознавать наличие в художественном тексте имплицитного вертикального контекста и уметь узнавать и декодировать его на основе вербальных и невербальных сигналов, которые содержат свернутую информацию, «расширяющую семантическое пространство текста при условии ее декодирования читателем» (Софронова 1990: 9). Таким образом, переводчик извлекает из текста дополнительные смыслы, возникающие в результате многообразных связей между различными внутритекстовыми и внетекстовыми элементами, к числу которых относятся упоминания исторических и социальных реалий (топонимы, имена собственные, историзмы, исторические даты, имена исторических деятелей, политико-экономические явления, особенности быта и т. п.), эпитафии, литературные цитаты и аллюзии, слова или словосочетания на иностранных языках, повторы, образующие внутритекстовые и межтекстовые ассоциативно-смысловые цепочки, и т. п. Для этого ему, помимо всего прочего, необходимо владеть культурным кодом и обладать культурной памятью, предполагающей «знание культурных реалий разных исторических периодов, персоналий, умение соотносить даты с конкретными событиями, знание фразеологизмов, устойчивых выражений (то есть понимание их значения и смысла) и крылатых слов и их источников, то есть знание элементов культуры и способов их репрезентации в языке и речи» (Барышев, Сдобников 2020: 21).

Поскольку в детективной прозе английской писательницы, драматурга и переводчика Дороти Ли Сэйерс (1893–1957) вертикальный контекст является важной особенностью авторского идиостиля и значимым средством создания многомерного текстового пространства, отражающего сложность и многообразие личной и социальной жизни человека в современной автору действительности и содержащего серьезную философскую

критику этой действительности, встроенную в саму ткань сюжета, в способности построения системы персонажей, их характеристики и т. д., адекватная передача разных типов вертикального контекста при переводе ее романов на русский язык является одной из самых непростых, но самых приоритетных задач. Соответственно, сопоставительный анализ существующих русскоязычных переводов романов Д. Л. Сэйерс на предмет адекватной и полной передачи вертикального контекста позволит не только составить представление о качестве этих переводов (по крайней мере в этом конкретном аспекте), но и определить наиболее продуктивные стратегии перевода элементов вертикального контекста при работе с художественными текстами данного автора.

2. Материал и методы исследования

Материалом для исследования послужили три русских перевода детективного романа Д. Л. Сэйерс *Strong Poison* (1930): «Смертельный яд», перевод И. Архангельской, 1994 г. (SP1); «Загадочная смерть», перевод Е. И. Саломатиной, 2000 г. (SP2); и «Сильный яд», перевод М. Переясловой, 2013 г. (SP3), выполненный в рамках семинара по художественному переводу на филологическом факультете МГУ под руководством А. Борисенко и В. Сонькина. *Strong Poison*, как и *Busman's Honeymoon* (первый и последний (четвертый) романы из «саги» о взаимоотношениях знаменитого детектива лорда Питера Уимзи и автора популярных детективных романов Гарриет Вейн), можно считать наиболее репрезентативным в плане зрелого идиостиля Д. Сэйерс, которая «сделала больше всех других авторов своего времени для того, чтобы поднять статус детективного жанра... до уровня респектабельного мастерства с претензиями на серьезное к нему отношение» (перевод с английского здесь и далее мой, если не указано иначе. — О. Л.) (James 1996: xiv). Все ее тексты отличаются высокой степенью литературности и языковой игры; они пересыпаны открытыми и скрытыми цитатами, аллюзиями, прямыми и косвенными отсылками к историческим лицам и событиям, упоминаниями социальных и культурных явлений. Соответственно, тщательное изучение элементов вертикального контекста каждого романа с целью максимально полного понимания текста, а также авторского замысла, эмоционально-эстетических, мировоззренческих и иных глубинных смыслов, заложенных в конкретном художественном произведении, является необходимым условием для его адекватного перевода на русский язык.

Теоретической базой исследования стала теория вертикального контекста, разработанная отечественными лингвистами О. С. Ахмановой и И. В. Гюббенет, работы по проблемам роли и функций вертикального

контекста в художественных произведениях (В. П. Андросенко, Н. Ф. Катинене, Л. В. Полубиченко, И. М. Магидова, М. В. Болдырева и др.), а также работы по теории и практике перевода и сопоставительного анализа переводов (В. Н. Комиссаров, С. И. Влахов, С. П. Флорин, В. В. Сдобников, О. В. Петрова и др.). Методом сплошной выборки из оригинального текста романа было извлечено 133 фрагмента, содержащих разные типы элементов вертикального контекста (эпиграфы, прямые, полускрытые и скрытые цитаты, историзмы, библеизмы, аллюзии и т. п.), и затем с помощью описательного метода, сравнительно-сопоставительного метода, метода компонентного анализа, метода контекстуального и стилистического анализа и метода исследования параллельных текстов (В. И. Шадрин) было выполнено сравнение как стратегий, которые переводчики применяли для передачи элементов вертикального контекста, так и результатов применения этих стратегий с точки зрения полноты и адекватности выполненного перевода.

3. Результаты исследования и их обсуждение

Даже при самом поверхностном сравнении становится очевидно, что авторы перевода (3SP) с куда большим вниманием отнеслись к сохранению и передаче вертикального контекста: если текст (SP1) сопровождается всего 9 лингвострановедческими комментариями (причем 5 из них являются переводами включенных в текст фраз с латинского, итальянского и немецкого), а текст (SP2) — 15 комментариями (из которых 6 являются переводами иноязычных цитат), то в текст (SP3) включено 126 обширных комментариев с подробными культурно-историческими пояснениями и цитированием релевантных литературных источников, благодаря чему становятся понятными конкретные высказывания, пародийные включения, значимость упомянутых реалий и т. п. и весь текст обогащается дополнительными смыслами. Последний перевод также снабжен подробным биографическим и литературоведческим очерком об авторе романа, позволяющим читателям выстроить целый ряд внетекстовых ассоциативных связей, которые иначе могли бы остаться незамеченными и неоцененными.

Отчасти такой контраст в обращении переводчиков с элементами вертикального контекста можно объяснить тем, что начиная с 2003–2005 гг. биографические и литературоведческие работы, посвященные творчеству Д. Л. Сэйерс, стали намного более доступными — в том числе благодаря развитию таких онлайн-библиотек, как *Internet Archive* (<https://archive.org/>), где российские читатели и переводчики могут бесплатно ознакомиться не только с биографиями Сэйерс, но и, например, с самым подробным на данный момент справочником Стивена П. Кларка по разным элементам

вертикального контекста в ее романах о лорде Питере Уимзи (*The Lord Peter Wimsey Companion*). Такой справочник вкупе с имеющимися в свободном доступе специальными аннотациями к текстам романов в оригинале — например, с примечаниями к роману «Встреча выпускников» (*Gaudy Night*), составленными издательством *Peschel Press*, или дополнительными аннотациями Дж. Фридмена к тому же роману, специально адресованными читателям-американцам, — безусловно, позволяют современным переводчикам не только качественнее и полнее переводить, например, скрытые аллюзии и цитаты, но и давать необходимые пояснения, антиципируя трудности, которые могут возникнуть у русскоязычного читателя при чтении романов: в контексте коммуникации между переводчиком и читателем перевода «условием адекватного понимания текста также является проникновение в вертикальный контекст и, следовательно, наличие у читателя необходимых для распознавания данного вертикального контекста фоновых знаний» (Полубиченко 2015: 21).

Тем не менее даже при отсутствии полноценного доступа к интернету (что можно предположить в случае (SP1), выполненного в 1994 г.) и без возможности обратиться к дополнительным биографическим и литературоведческим источникам некоторые решения авторов переводов (SP1) и (SP2) в плане передачи вертикального контекста представляются не вполне обоснованными, особенно в тех случаях, когда речь идет о таких эксплицитных элементах вертикального контекста, как прямые цитаты в самом тексте или в эпиграфах. Например, эпиграф к роману *Strong Poison*, с одной стороны, является источником названия романа (*O, that was strong poison, Lord Rendal, my son*), а с другой стороны, выполняет проспекционную функцию, намекая на сюжет произведения. В (SP3) цитата из старой баллады приведена в переводе С. Маршака (с некоторыми изменениями) и выполняет все свои функции: в отрывке говорится о том, что невеста отравляет жениха (именно в этом будут подозревать главную героиню), и название всей книги «Сильный яд» дано именно в соответствии с эпиграфом; к сожалению, в переводах (SP1) и (SP2) эпиграф необоснованно опущен, а в (SP2), кроме того, до неузнаваемости изменено название романа («Загадочная смерть», без упоминания яда и отравления).

К сожалению, это не единственное досадное упущение при переводе даже явных, прямых цитат. Например, когда лорд Питер, вспоминая девушку по имени Барбара, шутливо говорит, что в свое время он даже записался на курс по логике ради удовольствия произносить фразу *Barbara celarent darii ferio baraliptord*, в переводе (SP2) эта цитата полностью опущена и заменена фразой *болтать романтическую чепуху*, что вызывает только недоумение, не соответствуя ни логике шутки, ни логике ситуации

(в (SP1) и (SP3) цитата снабжена адекватным комментарием). Переводя некоторые латинские фразы в речи героев, автор перевода (SP2) опускает латинский оригинал, перефразируя его по-русски: например, *credo quia impossibile* передано как *иметь что-нибудь получше одного лишь утверждения, что преступление было невозможно совершить*, а *ipsissima verba* — как *Короче говоря, если мы уж зашли настолько далеко, цитирую ее*. Это решение представляется неудачным, потому что, во-первых, в обоих случаях сложность текста, скорее, возрастает, затрудняя понимание, и, во-вторых, иноязычное цитирование является у Сэйерс одним из способов создания образов персонажей. В переводе (SP2) также опущен текст евангельского гимна, который Уимзи распевает вместе со своими друзьями из лондонского Ист-Энда, хотя перевести его даже буквально не составляет труда. Возможно, переводчик счел это ненужной подробностью, однако музыкальный образно-мотивный комплекс вообще и кафоличность музыкальных вкусов главного героя в частности играют у Сэйерс «важную роль в конструировании гендера и построении вертикального контекста как основы воззрений и предпочтений автора и персонажей» (Лукманова 2023: 74), так что подобные переводческие решения, к сожалению, во многом искажают и обедняют образ главного героя.

Перед тем как перейти к анализу перевода полускрытых и латентных цитат и аллюзий в романах Сэйерс, необходимо сказать несколько слов о переводе еще одной группы эксплицитных элементов вертикального контекста, в которую можно объединить топонимы, реалии, персоналии, историзмы, ссылки на конкретные события, даты и т. п. Поскольку все они упоминаются прямо, с технической точки зрения их перевод не должен вызывать особой трудности, тем более если у переводчика есть возможность пользоваться лингвострановедческими словарями, справочной литературой и т. п. К тому же по целому ряду причин в романах Сэйерс данная группа элементов вертикального контекста играет значительную роль. Во-первых, опираясь на традицию У. Коллинза, она вводила в свои произведения точные реалистичные детали с целью придать им ощущение правдоподобия. «Чтобы с самого начала привлечь внимание читателя и заставить его поверить в самые поразительные части повествования, любой писатель, знающий свое дело, должен стремиться к максимальному и максимально точному реализму в подробностях происходящего “в рамках собственного опыта читателя”», — писала она в незаконченной критической биографии Коллинза (Sayers 1977: 80). Во-вторых, эти подробности во многом сохранили для нас «незабываемый, безумный период между [двумя мировыми] войнами» (George 2003: 6), рисуя убедительную картину бытовой и социальной жизни в Британии в 1920–30-х гг. и представляя собой важное

свидетельство об атмосфере, культуре и духе того времени. В-третьих, это было одним из условий соблюдения жанрового правила «справедливой игры», согласно которому читателю предоставляются все необходимые подробности для решения детективной загадки, но он сам должен решить, какие детали значимы, а какие нет (так, например, в романе *The Unpleasantness at the Bellona Club* (1928) упоминания атрибутики британского Дня памяти павших (*Remembrance Day*) и связанных с ним традиций являются ключом к разгадке преступления). Наконец, тщательность в проработке деталей имплицитно указывает на важный для Сэйерс богословский принцип работы: «Единственная подлинно христианская работа — это хорошая работа, сделанная хорошо» (Sayers 1949: 58). Неизменная точность деталей и тщательность предварительного исследования источников при написании даже популярных детективных романов — то есть, по ее собственным словам, умение приложить к любому делу научный склад ума (*a scholarly mind*) — является значимой чертой ее мировоззрения, и именно этим важным качеством она наделяет своих протагонистов.

Ввиду всего этого необходимость точности при переводе этих элементов вертикального контекста становится еще более очевидной, и потому вдвойне досадно видеть в переводах (SP1) и (SP2) ошибки и неточности, которых легко можно было бы избежать, обратившись к словарю или энциклопедии, что и сделано в переводе (SP3). Например, *рабыня при дворе Помпеи* (SP3; корректный перевод, снабженный историческим примечанием) становится *рабыней при дворе Помпеи* (SP1) или даже *рабыней во дворце в Помпеях* (SP2). В этом случае точность не так критически важна, потому что речь идет об истории, выдуманной шарлатаном-медиумом, хотя, даже если дворец в Помпеях и был, царицы Помпеи все-таки не существовало. Однако когда *крестьяне в этой пресловутой Штирии* (SP3, корректный перевод) — название одной из провинций Австрии, жители которой в свое время действительно ели мышьяк, что важно для сюжета, — в переводе (SP2) становятся *странными крестьянами в Штирии*, а в переводе (SP1) — *этими глупыми сирийскими крестьянами*, а существовавшее в Англии *Общество психологических исследований* (SP3, корректный перевод, сопровождаемый историческим комментарием) неверно переводится как *Общество спиритических исследований* (SP1) или даже как *Общество физических исследований* (SP2; переводчик явно перепутал слова *psychical* и *physical*), это не только искажает исторические и географические факты, но нарушает правдоподобие детективного повествования, а значит, его жанровую целостность и идет вразрез с художественными принципами автора.

Можно назвать и другие примеры подобной небрежности, и их куда больше, чем можно перечислить в рамках статьи: если в (SP3) название

оксфордского колледжа Сент-Джонс переведено корректно и снабжено комментарием, то в (SP2) говорится о *садах Сент-Джона* (без комментариев), а в (SP1) — о *школе Святого Иоанна рядом с Балиолом* (без комментариев); когда лорд Питер, играя Баха, *went to one of the 'Forty-Eight'*, он действительно сыграл *одну из фуг «Хорошо темперированного клавира»* (SP3), а не исполнил *отрывок из сорок восьмой симфонии* (SP1); Петр Пустынник (SP3, корректный перевод с комментарием) превращается в Петра Отшельника (SP1) и даже в Отшельника Питера (SP2); наконец, важный судебный прецедент, упоминающийся в ходе расследования (*Kidvelly poisoning case*) — это не *дело об отравлении Кидвелли* (SP1, без комментариев), а *дело об отравлении в Кидвелли* (SP3, с историческим комментарием); в переводе (SP2) упоминание о нем опущено.

По В. Н. Комиссарову, прием опущения «предполагает отказ от передачи в переводе семантически избыточных слов, значения которых оказываются нерелевантными или легко восстанавливаются в контексте» (Комиссаров 1990: 204), и возможно, в некоторых случаях его применение оправданно: например, когда речь идет о названиях лондонских театров «Адельфи» и «Олимпик» (SP1: *на афишах*), газете *News of the World* (SP1: *когда прочитала отчет о судебном процессе*) или, может быть, даже об «обюссоновском ковре» (SP1: *пол покрывал ковер*) и «моррисовском кресле» (SP1: *в кресле*) — хотя в последнем случае яркий контраст между именно моррисовским (удобным, красивым, старинным) креслом и стоящим рядом неструганым упаковочным ящиком может быть частью авторской интенции и необходимой деталью для создания нужного колорита. Однако сравнительный анализ показывает, что в переводе (SP2) такие опущения далеко не всегда можно назвать приемом. Безусловно, «переводчик не может знать абсолютно все реалии, особенно те, которые касаются быта или не отображены в языке», но, если принять во внимание, что «один переводчик склонен использовать одни и те же способы [передачи реалий] чаще других» (Николина 2018: 327, 325), обоснованные опущения реалий характерны скорее для перевода (SP1), в то время как в переводе (SP2) они носят более произвольный характер, и перевод реалий, топонимов, историзмов и т. п. отличается некоторой небрежностью и отсутствием необходимых комментариев (*Булевские шкафы* (вместо «шкафы в стиле Буля» или просто «инкрустированные шкафы»); *принимал участие в осаде Акра* (вместо «в осаде Акры» и т. п.; см. также примеры выше)).

Надо также сказать, что в некоторых случаях прием опущения, применяемый в (SP1), представляется не самым продуктивным. Э. Джордж, современный мастер детективного жанра, называет Сэйерс «бескомпромиссным» автором в том смысле, что та постоянно учила, образовывала своих

читателей, «не снисходя к ним, но, напротив, ожидая, что читатели оправдают ее высокие ожидания» (George 2003: 5). Многочисленные отсылки к самым разным историческим фигурам и событиям являются частью ее уникального идиостиля, так что сохранять их при переводе, несомненно, важно. В приведенном ниже примере решение (SP1) опустить имя Нелл Гвин, знаменитой английской актрисы «из народа» и содержанки Карла II, никак не влияет на понимание сюжета, но несколько обедняет исторический фон романа и лишает характеристику персонажа как дополнительных смыслов, так и некоторой доли юмора. Понятно, что неверная передача имени неизвестной русскоязычному читателю актрисы без какого-либо комментария (SP2) также значительно снижает качество переводного текста:

Оригинал: *Mind you, she had brains — nothing of the Nell Gwyn business about her. She was the take-it-and-keep-it sort.*

(SP1): *Заметьте, она была умна и не проматывала то, что получала.*

(SP2): *При этом кое-что соображала и нисколько не была похожа на Нелл Квинн* (имя переведено неверно, комментарий нет).

(SP3): *При этом была умна, не какая-нибудь Нелл Гвин* (перевод корректный, снабжен исторической справкой).

Э. Джордж называет романы Сэйерс «романами-гобеленами» (*the tapestry novel*), где «исследуются серьезные жизненные темы и используются многочисленные литературные аллюзии, символы и цитаты» (George 2003: 5), и в данном случае перевод именно этих элементов вертикального контекста является самой сложной задачей. В романах Сэйерс разделить цитаты и аллюзии бывает сложно уже потому, что многие из встречающихся в тексте цитат являются коммеморатами (например, известные цитаты из Шекспира, детские стишки и т. п.) или крылатыми словами (например, *Curioser and curioser* из «Алисы в Стране Чудес» Л. Керролла) и сами могут выступать в роли аллюзий. Прямые цитаты с указанием автора и источника или оформлением в кавычки встречаются нечасто, в основном в эпиграфах; в самом тексте так цитируются преимущественно поэтические произведения. Однако преобладающее большинство цитат в текстах романов являются либо полускрытыми, косвенными (их можно опознать по указанию на автора или название книги: «Как там у Мильтона», «Если вы можете цитировать “Кая Лунга”», «подобно герою Марка Бирбома...» и т. п.), либо скрытыми, латентными, без какого-либо графического оформления и указания на автора или источник. Так говорят любимые персонажи Сэйерс (прежде всего лорд Питер и Гарриет Вейн), и именно так говорит сама Сэйерс, выступая в роли повествователя: «Сэйерс не только знала широкий спектр западной литературы, но так впитала ее в свое мировоззрение и способ

выражать свои мысли, что эта литература стала частью ее стиля и словаря» (Kenney 1990: 12).

Скрытые цитаты и аллюзии выполняют в романах Сэйерс ряд важных функций. Во-первых, их можно считать средством двойного кодирования, когда текст одновременно адресуется читателям с разным уровнем подготовки: если массовый читатель, интересующийся чисто сюжетом, будет скорее сердиться на автора за «слишком много эпиграфов из Шекспира, Спенсера и других давно умерших писателей-мужчин» и персонажей, которые постоянно «цитируют что-то по-латински и по-французски» (Lermitte 2001), то «свой», образованный читатель распознает в тексте куда более глубокие смыслы. Во-вторых, с помощью такого цитирования автор обозначает круг «своих» и «чужих» не только среди читателей, но и в рамках системы персонажей: способность «ловить» цитаты без атрибуции и отвечать цитатой на цитату является у Сэйерс маркером интеллектуальной и духовной близости. В-третьих, скрытые цитаты и особенно игра с ними являются для Сэйерс важным способом создания комического эффекта. Наконец, плотная интертекстуальность ее романов и то, каких именно авторов и какие цитаты она выбирает, характеризует ее собственное мировоззрение и задает вектор для восприятия и интерпретации ее текстов.

Соответственно, чтобы узнать в тексте и перевести скрытые, немаркированные цитаты и аллюзии, от переводчика требуются значительные филологические знания и высокий уровень эрудиции и общей культуры, и если авторы перевода (SP3) справляются с этой задачей вполне успешно, то в переводах (SP1) и (SP2) обнаруживается немало недочетов и лакун, и даже при сравнительно широкой известности некоторых аллюзий и их источников их перевод оказывается не вполне удачным.

Пожалуй, наиболее показательными в этом отношении являются аллюзии на «Алису в Стране Чудес» и «Алису в Зазеркалье», которые встречаются у Сэйерс достаточно часто. Когда Лорд Питер цитирует песенку Шляпника (*Up above the world so high, like a tea-tray in the sky*), в тексте (SP3) она дается по переводу Н. Демуровой (*Высоко же ты над нами, как поднос под небесами*) с указанием на источник цитаты и соответствующим комментарием. Поскольку у русскоязычных читателей нет единого, известного всем перевода «Алисы в Стране Чудес», комментарий здесь в любом случае необходим. Выбор в пользу стихотворного перевода Н. Демуровой представляется удачным, поскольку, во-первых, он полностью сохраняет стиль оригинала и, во-вторых, упоминает высоту, необходимую в контексте цитирования, так что, например, пародийный вариант, предложенный Б. Заходером («Крокодильчики мои») был бы здесь непонятным и неуместным. В переводе (SP2) цитата переведена дословно (*Высоко-высоко над миром, как*

чайный поднос в небесах), и комментарий к ней показывает, что переводчик знаком с изначальным источником пародии («Здесь обыгрывается строка из известного английского детского стихотворения: “Высоко-высоко над миром, как бриллиант в небесах”»), но и аллюзия на «Алису», и комический эффект, и эффект цитирования хотя бы известного детского стишка (ввиду того, что попытки дать цитату в стихотворной форме сделано не было) оказываются полностью утраченными. В переводе (SP1) — *Так сказать, выше всех, сильнее всех* (без комментария) — некоторое ощущение цитатности или употребления крылатых слов создается посредством вводного сочетания «так сказать» и параллелизма, но литературная аллюзия остается незамеченной.

Не менее показательным является пример работы переводчиков с аллюзией на «Алису в Зазеркалье» Л. Кэрролла:

Оригинал: *‘Have a sandwich,’ said Miss Climpson. ‘Thank you,’ said Wimsey, ‘or some hay. There is nothing like it when you are feeling faint, as the White King truly remarked.’*

(SP1): *«Могу предложить вам сэндвич», — отозвалась мисс Климпсон. «Лучше предложите какой-нибудь контраргумент, — возразил Уимзи. — Ничто так не помогает, когда чувствуешь слабость своей позиции, как сказал однажды белый король»* (без комментария)

(SP2): *«Возьмите сандвич», — предложила мисс Климпсон. «Спасибо, — сказал Уимзи, — или немного сена. Нет ничего лучше, если вы собираетесь падать в обморок, как кто-то совершенно справедливо заметил»* (без комментария).

(SP3): *«Возьмите сэндвич», — предложила мисс Климпсон. — «Спасибо, — отозвался Уимзи, — сэндвич или немного сена. Когда тебе дурно, всегда ешь сено. Другого такого средства не сыщешь, как верно заметил Белый Король»* (в ссылке дан подробный комментарий об источнике цитаты и переводчике).

Не узнав цитату, переводчики (SP1) и (SP2) используют разные стратегии, но и компенсационная попытка воспроизвести комический эффект вкупе с непонятным упоминанием некоего белого короля (SP1), и буквальный перевод нарочито абсурдного текста без упоминания Белого Короля (SP2) могут вызвать у читателя только недоумение.

В отдельную категорию можно выделить библейские аллюзии, специфика которых «во многом определяется неоднозначностью и сложностью самих этих единиц, поскольку они призваны отсылать нас к текстам Священного Писания, а значит, во вторичном контексте их употребления они всегда будут сохранять некоторые дополнительные смысловые компоненты, которые они получили из исходного текста» (Бакина 2022: 80).

Большинство современных читателей не так хорошо знакомы с библейскими текстами, как поколение Сэйерс, и поэтому такие аллюзии часто будут непонятны без дополнительного комментария, однако Сэйерс использует их достаточно часто: во-первых, они дают понять, в рамках какого мировоззрения лежит творчество автора, а во-вторых, придают и делу протагонистов, и сообщению от лица самой Сэйерс «важность и аргументированность... через обращение к наиболее значительным вехам многогранной истории человечества» (Захарова 2004: 12), и поэтому их не менее важно узнавать и передавать при переводе.

Тем не менее переводчикам романов Сэйерс на русский язык это не всегда удается. Ни один из них не сумел узнать, например, аллюзию на Пс. 113:4 («Горы прыгали, как овны, и холмы, как агнцы») в шутливых словах лорда Питера: *I will skip like a ram and hop like a high hill*, несмотря на то, что стилистически эта фраза явно выделяется из своего речевого окружения. Авторы (SP2) и (SP3) дают буквальный перевод, причем в (SP2) шутливо-иронический тон передается с помощью уменьшительно-ласкательного «барашек» (*Я буду скакать, как барашек, и подпрыгивать выше холмов*), а вариант (SP3) (*Прискачу, как баран, выше самых крутых холмов*) вызывает возражения как стилистического, так и грамматического характера (в частности, возникает вопрос о грамматической сочетаемости единиц во фразе «прискакать выше холмов»). Аллюзивность здесь полностью утрачена, как и в (SP1), хотя в последнем случае переводчик, ощущая иной стилистический регистр предложения, сделал попытку применить прием стилистической компенсации, использовав троп поэтической речи (*Примчусь быстрее лани*). В данном случае употребление библейской лексики («овен», «агнец») дало бы нужный эффект даже без указания прототекста.

Еще один любопытный пример связан со скрытой аллюзией на Мф. 24:28, «Где будет труп, там и соберутся орлы», когда лорд Питер, приглашая одного из персонажей войти, сообщает: *You have come at the exact right moment to find the eagles gathered together*. В вариантах (SP1) и (SP2) дается буквальный перевод без комментария, (SP1): *Все орлы в сборе*; (SP2): *Вы пришли в самый момент, когда все орлы собрались вместе*. В обоих случаях слово «орлы» предваряется местоимением «все», что отчасти можно объяснить стремлением передать наличие в оригинале определенного артикля, но в результате оно одновременно теряет аллюзивность и воспринимается, скорее, в характерном для русского языка переносном значении 'гордый, сильный, смелый человек'. В переводе (SP3) аллюзивность сохранена полностью не только за счет ссылки-комментария, где прототекст указан и приведен полностью, но и за счет того, что для конкретизации ситуации вместо определительного местоимения переводчик прибегает к

наречию «уже» (*Орлы уже собрались*), тем самым избегая «смещения ассоциативных планов, связанных с культурным фоном языков оригинала и перевода» (Сапожникова 2009: 16).

В случае, когда такая аллюзия является частью фразеологизма-библейизма — например, *It sometimes pays to cast your bread upon the waters* (аллюзия на Еккл. 11:1), — ее перевод не должен вызывать больших сложностей, особенно ввиду того, что в результате возрождения русской библейской фразеологии за последние 20–30 лет появилось достаточно много словарей библеизмов и библейских фразеологизмов (см. словари Н. Г. Николаюк, Л. М. Грановской, Л. А. Ракова, Л. Г. Кочедыкова, М. А. Загота и др.) и «библейские фразеологизмы стали не только возвращаться в русский язык, но и активно распространяться во всех сферах речевой деятельности... и интерес к библеизмам возникает как среди специалистов-гуманитариев, так и в широких кругах русскоязычного населения» (Дубровина 2009: 94). Однако два предложенных варианта: *Да, иногда стоит пренебречь ею* [выгодой] (SP1) и *Бескорыстие тоже иногда приносит выгоду* (SP2) — показывают, что оба переводчика выяснили и в целом верно передали значение фразеологизма, но при этом необоснованно выпустили сам библеизм, тем самым опуская часть вертикального контекста и лишая речь персонажа важных имплицитно присутствующих в ней смыслов. В переводе (SP3) этот элемент вертикального контекста полностью сохранен: *Иногда бывает выгодно отпустить хлеб свой по водам* (в ссылке-комментарии прототекст приведен полностью), и переводчик остается верен не только букве, но и духу оригинала, постоянно «играющего в цитаты» с читателем, тем самым приглашая его становиться для Сэйерс и ее героев все более и более «своим».

Самой трудной задачей в контексте сохранения вертикального контекста в переводах детективных романов Д. Л. Сэйерс является перевод скрытых цитат и аллюзий, основными источниками которых, наряду с Библией, являются классические произведения английской и мировой литературы, прецедентные тексты английской культуры, которые иногда используются в «заместительной» функции (термин В. В. Виноградова), замещая сложный образ и ход мысли, а также тексты современного поколения Сэйерс произведений (комических опер, рассказов, романов и т. п.), которые, скорее всего, окажутся сравнительно малоизвестными не только для русскоязычных, но и для англоязычных читателей XXI века. В четырех романах о лорде Питере и Гарриет Вейн плотность скрытого цитирования повышается тем более, чем более близкими и открытыми становятся отношения протагонистов (поскольку, как уже отмечалось, обильное цитирование является частью кода их интимного общения). Показательно, что если русский

перевод первого из них (SP3), где вертикальный контекст передан наиболее адекватно, содержит 126 лингвострановедческих комментариев, то перевод последнего, *Busman's Honeymoon*, также выполненный участниками семинара по художественному переводу МГУ под руководством А. Борисенко и В. Сонькина («Медовый месяц в улье», перевод О. Попова и А. Савиных, 2013 г.), сопровождается уже 353 такими комментариями, большинство из которых указывают источники аллюзий и скрытого и полускрытого цитирования.

Перевод скрытого цитирования даже известных классических текстов английской литературы может вызывать сложности, так как обучение будущих переводчиков далеко не всегда включает в себя знакомство с прецедентными текстами в оригинале. Кроме того, даже такие известные русскому читателю тексты, как монолог Гамлета, не бытуют в едином, знакомом всем переводе (к тому же опыт показывает, что средний русскоязычный читатель легко узнает только первую его строку и не знаком с его содержанием), так что даже если переводчик включит в свой перевод скрытую цитату из этого монолога, не снабдив ее комментарием, скорее всего, она останется неузнанной. Тем не менее решение авторов переводов (SP1) и (SP2) перевести шутливую фразу лорда Питера, не указывая на имеющуюся в ней аллюзию и не воспроизводя игру с прецедентным текстом, представляется не самым удачным:

Оригинал: *The poor old lady was so near shuffling off this mortal thingummy.*

(SP1): ...которая уже совсем **приблизилась к смертному порогу**.

(SP2): ...была так близка к тому, чтобы **сбросить эту брэнную оболочку**.

По контрасту в переводе (SP3) это предложение снабжено комментарием об источнике цитаты и авторе выбранного русского перевода, и комический эффект также полностью сохранен за счет включения в цитату просторечного оборота: ...уже готовилась **сбросить этот брэнный шум куда подальше**.

При переводе скрытых цитат и аллюзий автор перевода (SP2) неоднократно прибегает к весьма неоднозначному приему компенсации:

Оригинал: *Too late, too late, you cannot enter now. I have locked my heart in a silver box and pinned it wi' a golden pin.*

(SP2): Слишком поздно, слишком поздно. Вы же не можете все начать сначала. **«И видит он в любом из ближних ложь, Поскольку ближний на него похож!»**

Судя по всему, переводчик не смог либо идентифицировать цитату, либо найти или выполнить ее адекватный русский перевод, и было принято

решение включить в русский текст другую цитату другого автора (У. Шекспира, с комментарием об источнике), поскольку стилистика, просодия и графическое оформление данного речевого высказывания явно указывают на присутствие скрытой цитаты (вернее, даже двух). Может быть, такой прием и можно было бы считать оправданным, если бы выбранная переводчиком цитата из Шекспира сколько-нибудь отражала содержание и смысл цитаты, данной в оригинале. В переводе (SP1) скрытая цитата полностью утрачена (*Поздно, слишком поздно. Я заключил свое сердце в серебряную шкатулку и запер ее золотым ключиком*), и только в переводе (SP3) этот элемент вертикального контекста сохранен полностью: обе скрытые цитаты идентифицированы, приведены в имеющихся русских переводах и снабжены соответствующими комментариями: *Поздно, слишком поздно, затворилась дверь!..* [Сноска: «Строка из “Королевских идиллий” (1859–1885) Альфреда Теннисона, цикла баллад о короле Артуре и рыцарях Круглого стола. Перевод О. Чуминой (цитируется по факсимильному изданию книги 1903 года)». Я сердце замкнул в золотой ларец и в темный омут бросил ключ. [Сноска: «Несколько измененные строки старинной шотландской баллады, переработанной Робертом Бернсом, “О, горе, горе”. В балладе девушка сокрушается о покинувшем ее возлюбленном; Уимзи цитирует предпоследнее четверостишие»; далее цитируется соответствующий отрывок из баллады в переводе Г. Ефремова].

Подобная же попытка переводчика (SP2) компенсировать неидентифицированную цитату посредством включения другой цитаты сделана еще в одном случае:

Оригинал: *‘And you are right and I am right and everything is quite all right,’ said Wimsey.*

(SP2): *И вы правы, и я прав, и все в полном порядке, — сказал Уимзи. — «Готов я жертвой быть неправоты, чтоб только правой оказалась ты».*

Вместо игры с ритмичным, веселым, почти балаганным куплетом из комической оперы «Микадо» (в переводе (SP3): *И я был прав, и ты был прав, и все отлично, я же прав* с комментарием: «Перефразированные строки из комической оперы У. Гилберта и А. Салливана “Микадо” (*Pish-Tush’s Song*)») переводчик вводит в текст цитату из 88-го сонета Шекспира, которая, хоть и сохраняет сам факт наличия литературной цитаты, тем не менее не только искажает смысл изначального высказывания, но и меняет его стилистический регистр. В переводе (SP1) указание на цитату или какой-либо намек на ее наличие полностью отсутствует: *И вы правы, и я прав, и все прекрасно.*

К сожалению, в переводах (SP1) и (SP2) большинство литературных аллюзий и скрытых цитат остается неидентифицированными, и они либо полностью опускаются, либо переводятся буквально, с частичным или полным сохранением стилистических особенностей высказывания. В переводе (SP3) скрытые цитаты почти всегда идентифицируются, подробно комментируются, и игра с ними воспроизводится с максимальной стилистической точностью, что позволяет переводчикам сохранить как богатство и многообразие вертикального контекста романа, так и специфический юмор протагонистов, постоянно играющих с самыми разными текстами:

Пример 1:

Оригинал: *There are two of them, Bunter, two ladies lived in a bower, Binnorie, O Binnorie!*

(SP1): *Их двое, Бантер* (цитата выпущена).

(SP2): *Их двое, Бантер* (цитата выпущена).

(SP3): *К двум леди в терем над водой, Биннори, о Биннори* (комментарий: «Уимзи с небольшими изменениями цитирует начало старинной английской баллады о двух сестрах... в пер. С. Я. Маршака»).

Пример 2:

Оригинал: *"I can't see anything," he said to himself. "No lily on my cheek with anguish moist and fever-dew."*

(SP1): *Никаких лилий на щеках, трепещущих от росы, вызывающей лихорадку* (комментария нет).

(SP2): *Я ничего не вижу, никаких лилий на щеках, ни слез муки, ни лихорадочного пота* (комментария нет).

(SP3): *Розы щек вроде не увяли, да и на лбу никаких лилий в росе не наблюдается* (комментарий: «Перефразируются строки стихотворения Дж. Китса "La Belle Dame sans Merci"»; в комментарии приведена оригинальная цитата в переводе В. Левика).

Пример 3:

Оригинал: *Do you feel at your brightest and most truly fascinating? Does a livelier iris, winter weather notwithstanding, shine upon the burnished Bunter?*

(SP1): *Ощущаешь ли ты небывалый подъем и редкую бодрость? Озаряет ли тебя своими лучами радуга, если забыть о зиме?* (комментария нет)

(SP2): *Чувствуешь ли ты себя действительно обворожительным? Сияет ли яркая радуга над блестящим Бантером, несмотря на зимнюю погоду?* (комментария нет)

(SP3): *Бантер, ваше обаяние готово к подвигам? Несмотря на зимний холод, чутки юные умы? Как весной, кичится Бантер блеском радужной каймы?* (комментарий: «Уимзи обыгрывает строки из поэмы

А. Теннисона «Локсли Холл»; в комментарии приведена оригинальная цитата в переводе Д. Катара).

Как уже было сказано, в большинстве случаев неумение идентифицировать и адекватно передать эти элементы вертикального контекста в русском переводе приводит к обеднению авторского стиля, упрощению и даже искажению характеристики персонажей и лишает читателя многих дополнительных смыслов, необходимых для адекватного восприятия и оценки творчества Д. С. Сэйерс, но иногда вместе с выпущенными аллюзиями теряются важные сквозные мотивы, необходимые для полноценного понимания психологических особенностей персонажей и динамики их взаимоотношений. Например, в финале романа «Сильный яд», когда Гарриет отказывается выйти замуж за влюбленного в нее лорда Питера, хотя он явно ей нравится и только что спас ей жизнь, читателю могут остаться непонятными не только мотивы ее отказа, но и дальнейшее развитие отношений протагонистов в следующих двух романах. Аллюзия на легенду о короле Кофетуа (*I do like him. He's not going to do the King Cophetua stunt, and I take off my hat to him*) значительно проясняет ситуацию, однако в двух переводах из трех она полностью выпущена:

(SP1): *Мне он действительно нравится! И я готова снять перед ним шляпу* (аллюзия выпущена).

(SP2): *Мне он понравился. Я снимаю перед ним шляпу* (аллюзия выпущена).

(SP3): *Мне он нравится... Правда нравится. Он не станет изображать из себя короля Кофетуа, за что я снимаю перед ним шляпу* (комментарий переводчика: «Существует легенда о Кофетуа, короле Африки, который отказывался жениться, пока не встретил прекрасную нищенку, которую и сделал королевой. История упоминается в “Бесплодных усилиях любви” У. Шекспира, вдохновила Э. Берн-Джонса на картину “Король Кофетуа и нищенка”; сюжет ее также лежит в основе стихотворения А. Теннисона “Нищенка”»).

4. Заключение

Поскольку «качество перевода полностью зависит от того, насколько полно переводчик понял исходный текст и насколько точно он сумел выразить на переводящем языке всю извлеченную из текста информацию», а «отсутствие полного понимания исходного текста приводит к неприемлемому переводу» (Родионова 2023: 118), неумение увидеть, идентифицировать и адекватно передать в переводе элементы вертикального контекста значительно снижает общее качество перевода, тем самым лишая читателя полноценного знакомства с художественным произведением и

индивидуальным стилем его автора. Безусловно, оценка качества перевода этим не ограничивается, и проведенный здесь сравнительный анализ особенностей передачи вертикального контекста детективного романа Д. Л. Сэйера *Strong Poison* оценивает лишь один аспект качества трех русских переводов романа. Тем не менее проведенный анализ показал, что в плане адекватной передачи в переводе вертикального контекста лишь один из трех переводов (SP3) можно считать качественным и адекватно отражающим все богатство интертекстуальности оригинала, его культурно-филологическую «принадлежность», сложность его внутренней архитектуры, его полифоничность и степень взаимодействия с исторической, социальной и культурной реальностью. Безусловно, перевод художественных текстов с таким широким, многообразным цитированием и такой плотной аллюзивностью требует большой филологической культуры и владения культурным кодом, а также, наряду с обширными фоновыми знаниями, подразумевает не только высокую степень чувствительности к тексту (то есть способность распознавать имплицитно содержащиеся в нем элементы и связи, создающие дополнительные смыслы), но и умение грамотно пользоваться справочной и иной литературой, находить необходимую информацию и применять творческий подход при переводе и комментировании различных элементов вертикального контекста.

Список литературы / References

- Ахманова О. С., Гюббенет И. В. «Вертикальный контекст» как филологическая проблема // Вопросы языкознания. 1977. № 3. С. 47–54. [Ahmanova, Olga S., & Gyubbenet, Irina V. (1977). “Vertikal’nyj kontekst” kak filologicheskaya problema (“Vertical Context” as a Philological Problem). *Voprosy yazykoznaniiya*, 3, 47–54. (In Russian)].
- Барышев Н. В., Сдобников В. В. Культурный код в аспекте переводческой деятельности // Вестник Нижегородского государственного лингвистического университета им. Н. А. Добролюбова. 2020. Спецвыпуск. С. 18–31. [Baryshev, Nikolay V., & Sdobnikov, Vadim V. (2020) Kul’turnyy kod v aspekte perevodcheskoi deyatel’nosti (The Cultural Code in Terms of Translation Activity). *LUNN Bulletin*, Special Issue, 18–31. (In Russian)].
- Виноградов В. В. О теории художественной речи. М.: Высшая школа, 1971. [Vinogradov, Victor V. (1971). *O teorii hudozhestvennoj rechi* (On Theory of Literary Fiction). Moscow: Vysshaya shkola, 1971. (In Russian)].
- Дубровина К. Н. Основные принципы создания «Энциклопедического словаря библейских фразеологизмов» // Проблемы истории, филологии, культуры. №. 4 (26). 2009. С. 94–98. [Dubrovina, Kira N. (2009) Osnovnye principy sozdaniya «Enciklopedicheskogo slovarya biblejskih frazeologizmov» (Key Principles of Creating the “Encyclopedic Dictionary of Biblical Idioms”). *Journal of Historical, Philological and Cultural Studies*, 4 (26), 94–98. (In Russian)].

- Захарова М. А. Семантика и функционирование аллюзивных имен собственных: На материале англоязычных художественных и публицистических текстов: Дис. ... канд. филол. наук: 10.02.04. Самара, 2004. [Zaharova, Maria A. (2004) *Semantika i funkcionirovanie allyuzivnyh imen sobstvennyh: Na materiale angloyazychnyh hudozhestvennyh i publicisticheskikh tekstov* (Semantics and Functions of Allusive Proper Names in English-Language Literary Fiction and Non-Fiction Texts. PhD Thesis in Philology). Samara. (In Russian)].
- Комиссаров В. Н. Теория перевода (лингвистические аспекты). М.: Высшая школа. 1990. [Komissarov, Vilen N. (1990) *Teoriya perevoda (lingvisticheskie aspekty)* (Translation Theory (Linguistic Aspects)). Moscow: Vysshaya shkola. (In Russian)].
- Лукманова О. Б. Музыкальные мотивы в детективных романах Дороти Л. Сэйерс // Зарубежная литература в контексте культуры. XXXV Пуришевские чтения: Сборник статей и материалов международной научной конференции, Москва, 05–07 апреля 2023 года. Москва: ООО «Сам Полиграфист», 2023. С. 73–74. [Lukmanova, Olga B. (2023). *Muzykal'nye motivy v detektivnyh romanah Doroti L. Sejers* (Music-Related Motifs in Detective Fiction of Dorothy L. Sayers). In *Zarubezhnaya literatura v kontekste kul'tury. XXXV Purishevskie chteniya: Sbornik statej i materialov mezhdunarodnoj nauchnoj konferencii, Moskva, 05–07 aprelya 2023 goda* (Proceedings of XXXV International Research Conference “Purishev Readings”). Moscow, 73–74. (In Russian.)].
- Машкова Л. А. Аллюзивность как категория вертикального контекста // Вестник Московского университета. Серия: Филология. 1989. № 2. С. 25–33. [Mashkova, Larisa A. (1989). *Allyuzivnost' kak kategoriya vertikal'nogo konteksta* (Allusivity as a Category of Vertical Context). *Lomonosov Philology Journal*, 2, 25–33. (In Russian)].
- Николина Н. Н. Способы передачи реалий при переводе художественных текстов (на примере переводов романа С. Кинга «Оно») // Филологические науки. Вопросы теории и практики. 2018. № 10-2 (88). С. 325–329. [Nikolina, Natalia N. (2018) *Sposoby peredachi realij pri perevode hudozhestvennyh tekstov* (na primere perevodov romana S. Kinga «Ono») (Translating Realia in Literary Fiction: Russian Translations of “It” by S. King). *Philological Studies: Theory and Practice*, 10-2 (88), 325–329. (In Russian)].
- Полубиченко Л. В. Вертикальный контекст как проблема межкультурной коммуникации // Восток-Запад: взаимодействие языков и культур: Сборник материалов III Международной научно-практической конференции, Улан-Удэ, 16–20 сентября 2015. Улан-Удэ: ВСГУТУ. С. 18–24. [Polubichenko, Lydia V. (2015) *Vertikal'nyj kontekst kak problema mezhkul'turnoj kommunikacii* (Vertical Context as the Problem of Intercultural Communication). In *Vostok-Zapad: vzaimodejstvie yazykov i kul'tur: Sbornik materialov III Mezhdunarodnoj nauchno-prakticheskoy konferencii* (East-West: Interaction of Language and Cultures: Proceedings of III International Research and Teaching Conference. Ulan-Ude, 16–20 September 2015). Ulan-Ude: VSGUTU, 18–24. (In Russian)].
- Родионова М. Ю. Основы работы переводчика с текстом как пропедевтический курс перевода // Вестник Нижегородского государственного лингвистического университета им. Н. А. Добролюбова. 2023. Вып. 2 (62). С. 115–129. [Rodionova, Maria Yu. (2023). *Osnovy raboty perevodchika s tekstom kak propedevticheskij kurs perevoda* (Basics of Working on a Text as a Preliminary Translation Course). *LUNN Bulletin*, 2 (62), 115–129. (In Russian)].

- Сапожникова О. С. Критика перевода: поиски объективных критериев // Вестник Нижегородского государственного лингвистического университета им. Н. А. Добролюбова. 2009. Вып. 4 (6). С. 11–18. [Sapozhnikova, Olga S. (2009). *Kritika perevoda: poiski ob'ektivnyh kriteriev* (Translation Criticism: In Search of Objective Criteria). *LUNN Bulletin*, 4 (6), 11–18. (In Russian)].
- Софронова И. Н. Вертикальный контекст как категория художественного текста и средства его создания: Автореферат дис. ... канд. филол. наук: 10.02.01. Минск, 1990. [Sofronova, Irina N. (1990). *Vertikal'nyj kontekst kak kategoriya hudozhestvennogo teksta i sredstva ego sozdaniya* (Vertical Context as a Category of Literary Fiction and a Means of Its Making. Extended Abstract of PhD Thesis in Philology). Minsk. (In Russian)].
- Bakina, Anna D. (2022) Biblical Allusions and Their Functions in the Works of William Shakespeare. *LUNN Bulletin*, 3 (59), 77–88.
- George, Susan E. (2003) Introduction. In Sayers, Dorothy L. *The Nine Tailors*. London: Hodder and Stoughton, 5–6.
- James, Phyllis D. (1996) Preface. In *The Letters of Dorothy L. Sayers: 1899 to 1936: The Making of a Detective Novelist*. New York: St. Martin's Press, xi-xiii.
- Kenney, Catherine M. (1990) *The Remarkable Case of Dorothy L. Sayers*. Kent State University Press.
- Sayers, Dorothy L. (1949) Why Work? In Sayers, Dorothy L. *Creed or Chaos?* Harcourt, Brace and Company, 46–62.
- Sayers, Dorothy L. (1977) *Wilkie Collins: A Critical and Biographical Study*. Toledo, Ohio: The Friends of the University of Toledo Libraries.
- Lermitte, Jan. (2021, November 9) (2023, August 4) Why I Read Dorothy L. Sayers. *Radix Magazine*, Vol. 42. № 2. Retrieved from: <https://www.radixmagazine.com/2021/11/09/why-i-read-sayers/>.

Источники языкового материала / Language Material Resources

- Сэйерс Д. Л. Смертельный яд / пер. с англ. И. П. Архангельской. 2 изд. М.: Слово, 1994. [Sayers, Dorothy L. (1994) *Sil'nyj yad* (Strong Poison) (trans.). Moscow: Slovo (In Russian)].
- Сэйерс Д. Л. Загадочная смерть: Романы / пер. с англ. Е. И. Саломатиной. Москва: Центрполиграф, 2000. [Sayers, Dorothy L. (2000) *Zagadochnaya smert'* (Strong Poison) (trans.). Moscow: Centrpoligraf. (In Russian)].
- Сэйерс Д. Л. Сильный яд / пер. с англ. Марии Переясловой. Москва: АСТ, 2013. [Sayers, Dorothy L. (2013) *Sil'nyj yad* (Strong Poison) (trans.). Moscow: AST. (In Russian)].
- Sayers, Dorothy L. Strong Poison. Brewer & Warren Inc, 1930.

МЕЖКУЛЬТУРНАЯ КОММУНИКАЦИЯ И ОБУЧЕНИЕ ИНОСТРАННЫМ ЯЗЫКАМ. АКТУАЛЬНЫЕ ПРОБЛЕМЫ ОБРАЗОВАНИЯ

УДК 378

DOI 10.47388/2072-3490/lunn2023-64-4-304-317

ТЕХНОЛОГИЯ РАЗВИТИЯ УМЕНИЙ ПУБЛИЧНОЙ КОММУНИКАЦИИ В РАМКАХ СМОЛЕНСКОГО РАЗГОВОРНОГО КЛУБА *SMOLTALK*

Е. Н. Мажар

Смоленский государственный университет, Смоленск, Россия

Статья посвящена изучению проблемы подготовки обучающихся к публичным выступлениям на русском и иностранном языках. Тенденцией современного этапа развития системы образования является технологизация образовательной деятельности. Автором разработана технология развития умений публичного выступления в контексте практико-ориентированного подхода на основе системных методов исследования и таких принципов системного подхода, как принцип целостности, коммуникативности, структурности и иерархичности, управляемости и целенаправленности, развития. Интегративный характер предлагаемой технологии позволяет использовать и иные подходы и методы. В статье рассматриваются основные характеристики предлагаемой технологии и этапы ее реализации, начиная с подбора релевантной информации, подготовки пятиминутного выступления в формате *TEDTalks* с проработкой содержательной составляющей речи, ее просодики и стилистики, невербальных аспектов презентации и заканчивая анализом видеозаписи выступления, включающим саморефлексию обучающегося и совместную с куратором разработку рекомендаций для последующего совершенствования умений публичной коммуникации. Также автор описывает педагогические условия, обеспечивающие продуктивное использование разработанной технологии. Ее апробация осуществляется в рамках Смоленского разговорного клуба *SmolTalk*, совместного проекта Смоленского государственного университета и Смоленского научно-образовательного центра. Клуб представляет собой демократическую платформу для выражения своих взглядов, на которой выступают не только учащиеся школ и высших учебных заведений, но и представители органов власти и бизнеса, общественные деятели, специалисты из разных профессиональных сфер. Технология развития умений публичной коммуникации в настоящий момент дорабатывается и уточняется. Результаты начального этапа апробации позволяют сделать вывод об эффективности и универсальности технологии в развитии умений публичной коммуникации как на родном, так и на иностранных языках.

Ключевые слова: технология развития умений публичной коммуникации; практико-ориентированный подход; Смоленский разговорный клуб *SmolTalk*; публичная коммуникация на английском языке.

Цитирование: Мажар Е. Н. Технология развития умений публичной коммуникации в рамках смоленского разговорного клуба Smoltalk // Вестник Нижегородского государственного лингвистического университета им. Н. А. Добролюбова. 2023. Вып. 4 (64). С. 304–317. DOI: 10.47388/2072-3490/lunn2023-64-4-304-317.

The *SmolTalk* Speaking Club in Smolensk, Russia: a Technology for Developing Public Communication Skills

Elizaveta N. Mazhar

Smolensk State University, Smolensk, Russia

The article examines the challenges related to training students for public speaking both in Russian and foreign languages. Since the current system of education is characterized by the technologization of educational activities, the author proposes a technology for developing public speaking skills within the context of a practice-oriented approach based on comprehensive research methods and such principles of the systemic approach as those of integrity, communication, structure and hierarchy, controllability and focus, and development. The integrative nature of the proposed technology allows the use of other approaches and methods. The article discusses the main characteristics of the suggested technology and the stages of its implementation, including selection of relevant information, preparing a five-minute speech in the *TEDTalks* format with emphasis on content, prosody, style, and non-verbal aspects of the presentation and, finally, analysis of the video recording of the speech, including the student's self-reflection and developing guidelines for subsequent improvement of public communication skills in tandem with the instructor. The author also describes the pedagogical conditions that ensure the productive implementation of the proposed technology. The technology was tested by participants of the *SmolTalk* Speaking Club (Smolensk, Russia), which is a joint project of Smolensk State University and the Smolensk Centre for Science and Research. The club presents a democratic platform for expressing speakers' views, which welcomes not only high school and college students, but also public officials, business authorities, politicians, and experts in various professional fields. Even as the proposed technology for developing public communication skills is being tweaked and honed further, the results of the initial testing stage allow us to draw a positive conclusion about its effectiveness for developing public communication skills in both native and foreign languages.

Key words: technology for developing public communication skills; practice-oriented approach; Smolensk SmolTalk Speaking Club; public communication in a foreign language.

Citation: Mazhar, Elizaveta N. (2023). The SmolTalk Speaking Club in Smolensk, Russia: a Technology for Developing Public Communication Skills. *LUNN Bulletin*, 4 (64), 304–317. DOI: 10.47388/2072-3490/lunn2023-64-4-304-317.

1. Введение

Современные условия развития российского общества предопределяют потребность в разносторонне развитых специалистах, способных осуществлять профессиональную деятельность с учетом постоянно растущих требований работодателей. В настоящее время много говорится о важности наличия у специалиста не только профессиональных компетенций, но и высокого уровня развития метанавыков. Происходит переосмысление образа человека в контексте таких будущих концептов общества, как «экономика услуг», «креативная экономика», «производство инноваций», «общество знаний». Ученые правомерно акцентируют внимание на том, что, учитывая антропологический поворот, индустриальные партнеры ожидают прихода на рабочие места совершенно иного типа молодых специалистов (Жарова, Обдалова 2023: 180). Оговоримся, что это несколько не умаляет задачу формирования профессиональных компетенций, скорее требует поиска, разработки и внедрения новых технологических подходов к их формированию, в ходе применения которых будет уделяться большее внимание развитию личности обучающегося, расширяя и качественно модифицируя тем самым требования, предъявляемые к результатам обучения.

Очевидно, что на потребности общества и рынка труда должна своевременно и релевантно реагировать сфера образования, предлагая новые технологии подготовки специалистов. Современная образовательная парадигма должна обеспечить условия для самореализации личности обучающегося, повышения мотивации, развития социально ценных качеств личности (Ариян 2021: 128).

Для применения на практике новых теоретических концепций и подходов необходима их технологизация, четко сформулированная в виде деятельностных процедур. Технологизация образовательной деятельности является тенденцией современного этапа развития системы образования. Целью технологизации является повышение эффективности процесса обучения за счет его оптимизации и достижения запланированных образовательных результатов, отвечающих актуальным запросам общества.

Одной из подобных технологий является разработанная нами авторская технология развития умений публичной коммуникации, проходящая апробацию в Смоленской области в рамках Смоленского разговорного клуба *SmolTalk*.

2. Характеристика материала и методов исследования

Технология развития умений публичной коммуникации разработана на основе практико-ориентированного подхода в подготовке обучающихся к межкультурному взаимодействию и коммуникации на иностранном языке (Мажар 2018).

Технология развития умений публичной коммуникации разрабатывалась в рамках практико-ориентированного подхода на основе системных методов исследования. Релевантность практико-ориентированного подхода в компетентностной образовательной парадигме всесторонне обоснована концепциями, разработанными современными исследователями (см. [Серигов 1999; Болотов, Серигов 2003; Леванова, Плешаков, Пушкарева, Серякова 2005; Ялалов 2008; Пушкарева 2011 и др.]).

В отечественной методологии науки осмысление педагогических систем представлено в трудах (Беспалько 1977; Сластенин, Подымова 1997; Шамова, Третьяков, Капустин 2002 и др.). В качестве системы в принятом исследовании репрезентируется процесс подготовки обучающихся к публичному выступлению, непосредственно выступление и последующая рефлексия. Данная система обладает качественным своеобразием, которое присуще любой педагогической системе: более сложная, чем в других социальных системах, цель функционирования (в частности, она имеет интегративный характер, иерархическое строение); сильная зависимость между процессами (формирование коммуникативных умений на иностранном языке, навыков публичной коммуникации, готовности к публичному взаимодействию на иностранном языке происходит одновременно и во взаимосвязи на фоне становления личности обучающегося и развития его коммуникативной культуры).

К основным положениям системного подхода относятся принцип целостности, коммуникативности, структурности и иерархичности, управляемости и целенаправленности, развития. Целостность означает единство изучаемого объекта, его относительную автономность, ограниченность от окружающей среды. Принцип целостности предписывает исследовать систему, во-первых, как единое целое по отношению к ее внешнему окружению и, во-вторых, не как простую сумму элементов, а как их совокупность.

Принцип коммуникативности требует рассмотрения системы как открытой, постоянно обменивающейся информацией с внешней средой. Жизнеспособность системы в значительной степени зависит от ее способности поддерживать устойчивое состояние, получая и используя входящую информацию. Применительно к разработанной авторской технологии этот принцип означает необходимость оперативного учета динамики процессов,

происходящих в обществе, в системе образования, на региональном рынке труда и внесения соответствующих изменений в структурные компоненты.

Принцип структурности и иерархичности предписывает рассмотрение системы как части более сложного образования. Принцип управляемости и целенаправленности означает, что функционирование системы подчиняется достижению определенной цели, а скорость и полнота приближения к целевым ориентирам в значительной мере зависит от форм и способов организации жизнедеятельности системы. Отсюда требования педагогически обоснованной постановки целей для реализации предлагаемой технологии и определения оптимальных механизмов управления и факторов самоорганизации системы.

Принцип развития объясняет динамику системы с точки зрения количественных и качественных изменений, обуславливающих формирование ее новых интегративных свойств. Системный анализ призван оптимизировать процесс познавательно-практической деятельности. В системном анализе нас привлекает возможность с максимальной полнотой учесть все характеристики объекта; выраженный междисциплинарный поход к решению познавательных задач; проблемно ориентированная, а не функциональная организация исследования. Системный анализ в рамках исследования служит средством упорядочивания информации по проблеме практико-ориентированного подхода.

Интегративный характер предлагаемой технологии позволяет использовать и иные подходы и методы (Мажар 2018).

В ходе разработки технологии развития умений публичной коммуникации мы изначально исходили из трактовки личности как целостного, динамического образования, изложенной в концепции В. А. Сластенина (1997). Согласно данной концепции, процесс формирования личности осуществляется путем органического сочетания принципов деятельности, общественных отношений и общения. Методологически важна трактовка личности как такого уровня развития человека, на котором его поступки детерминируются не только теми или иными внешними обстоятельствами, но ведущим оказывается опосредование внутренними условиями: мировоззрением, целевыми стратегическими установками, мотивационно-потребностной сферой. На этом уровне развития человек как бы поднимается и над частными ситуациями своего повседневного бытия (то есть его поступки надситуативны), и в некотором смысле над самим собой — над ограниченностью своих желаний, сиюминутных побуждений, знаний, умений, способностей, что позволяет ему сознательно и планомерно совершенствовать себя, строить себя как личность (Леванова 2005).

В рамках предлагаемой технологии создаются условия для внутренней работы каждого выступающего в ходе подготовки к презентации, для анализа внутренних ценностей, мотивационных факторов, установок, возможно, выявления релевантных рассматриваемой тематике ограничивающих убеждений. Этот этап необходим для подготовки выступления, в котором, согласно формату технологии, спикер высказывает собственную позицию, ценностное отношение к рассматриваемому вопросу. Приветствуется также иллюстрация авторских утверждений ситуациями из жизни, которые сформировали то или иное эмоционально-оценочное восприятие темы выступления.

Фокус внимания на внутренний мир участника способствует его более глубокому пониманию себя и повышению уровня осознанности. Таким образом, у него формируется осознание значимости внутренней мотивации, так называемых внутренних опор, что положительно влияет на ощущение самооценности и развитие независимости от оценок и критичного мнения окружающих.

Еще одним фактором, способствующим вышеописанному процессу, является атмосфера некритичного, безоценочного восприятия высказываемой выступающим позиции. Наличие доброжелательной поддерживающей позиции слушателей является необходимым педагогическим условием для реализации технологии развития навыков публичной коммуникации. Создаваемая ситуация успеха позволяет закрепить в восприятии выступающего ощущение ценности собственного мнения, право на его публичное выражение и косвенно усиливает мотивацию к дальнейшему личностному и профессиональному росту и смелому и творческому проявлению своего «я».

Таким образом, предлагаемая технология позволяет развивать самостоятельно мыслящие личности, способные на творческие нестандартные решения ввиду ощущения собственной самооценности и значимости и не боящиеся публично проявлять себя.

3. Результаты исследования и их обсуждение

На основе проведенного исследования была разработана технология развития умений публичной коммуникации. Представленная технология проходит апробацию в рамках деятельности Смоленского разговорного клуба *SmolTalk*, совместного проекта Смоленского государственного университета и Смоленского научно-образовательного центра.

Автором выделены следующие этапы реализации технологии развития коммуникативных умений в контексте публичного выступления:

- 1) подбор информации по заданной тематике;

- 2) составление речи для пятиминутного выступления в формате *TEDTalks*;
- 3) стилистическое оформление речи с учетом норм узуса родного или иностранного языка;
- 4) репетиция речи с анализом фонетических характеристик лексических единиц, просодики речи и используемых риторических приемов;
- 5) подготовка презентации, иллюстрирующей основные положения речи (данный этап не является обязательным);
- 6) выступление перед аудиторией на родном или иностранном языке на заседании Смоленского разговорного клуба *SmolTalk* и ответ на вопросы слушателей (при наличии вопросов);
- 7) просмотр видеозаписи и анализ вербальной и невербальной составляющих выступления;
- 8) рефлексия обучающегося по поводу собственного выступления;
- 9) разработка рекомендаций по совершенствованию умений публичной коммуникации.

На всех этапах реализации технологии обучающегося сопровождает куратор, обладающий компетентностью в области лингвистики, риторики и, в случае необходимости, иностранного языка.

Структура выступления, как правило, включает в себя следующие элементы: обоснование личной значимости темы, изложение собственной позиции по рассматриваемому вопросу и ее обоснование с использованием собственного опыта. Практически все выступления сопровождаются презентацией с фотографиями и иллюстрациями.

Актуальность проекта обусловлена назревшей потребностью в создании демократичной платформы для молодежи с целью презентации мнений, идей, гражданской позиции с последующим обсуждением насущных вопросов, а также потребностью в формировании у молодых людей навыков публичных выступлений. Изначально проект был направлен на развитие коммуникативных умений через публичные выступления на иностранном языке, в данном случае на английском ввиду его наибольшей распространенности в Смоленской области в качестве языка международного общения. Однако в ходе апробации пришло понимание универсальности и адаптивного характера данной технологии, в связи с чем было решено проводить тематические заседания и на русском языке.

Популярность и востребованность предлагаемой технологии на английском и на русском языках обусловлены, по нашему мнению, целым рядом характеристик и педагогических условий, необходимых для ее качественной реализации. Рассмотрим их подробнее.

Во-первых, в ходе разработки технологии решено было ориентироваться на уже зарекомендовавший себя во всем мире формат выступления *TEDTalks* (аббревиатура от англ. *technology, entertainment, design* — технологии, развлечения, дизайн). Миссия конференций, организуемых с 1984 года фондом *TED*, заключается в распространении уникальных, самобытных идей, что и декларируется в лозунге конференций *Ideas worth spreading* («Идеи, которые стоит распространить»). Таким образом, в рамках Смоленского разговорного клуба *SmolTalk* представлены самобытные творческие выступления, в которых ораторы рассказывают об актуальных идеях и инициативах, делятся жизненным опытом по выбранной тематике и выражают собственное, порой нестандартное отношение к рассматриваемому вопросу. Одним из требований, предъявляемых к выступлению, является выражение авторской позиции и ее обоснование, проиллюстрированное ситуациями из собственной жизни.

Во-вторых, учитывая отсутствие опыта публичных выступлений у многих учащихся, а также дополнительную сложность ввиду коммуникации на иностранном языке, было принято решение об ограничении времени выступления пятью минутами. Так выступающему легче подготовить презентацию и удержать внимание слушателей даже в условиях недостаточной сформированности умений публичной коммуникации, что увеличивает вероятность создания ситуации успеха.

Для придания уверенности обучающимся предлагается помощь куратора в подготовке выступления на всех перечисленных выше этапах, которая касается прежде всего языкового оформления речи и презентации, а также рекомендаций по невербальному компоненту выступления (жесты, поза, мимика, зрительный контакт, просодические характеристики речи и т. п.). При этом важно отметить невмешательство куратора в выбор содержания речи и формулировки основных тезисов, если только они не носят экстремистский характер и не транслируют идеи, унижающие чувства представителей других народов, культур и религий. Таких случаев в практике отмечено не было.

В-третьих, спецификой формата презентации в рамках Смоленского разговорного клуба *SmolTalk* является вовлечение в него представителей разных социальных и возрастных групп. Помимо старших школьников и студентов в клубе выступают представители власти и бизнес-сообщества, представители разных профессий, включая преподавателей. Презентация столь разных по возрасту, уровню образования и социальному статусу личностей обеспечивает всестороннее рассмотрение вопроса, изучение разнообразных аспектов и создание новых смыслов.

Уникальная возможность общения представителей разных социальных и возрастных групп способствует формированию гражданской позиции обучающихся, их зрелости суждений и профессиональной ориентации. Немаловажным является тот факт, что общение с успешными людьми и состоявшимися профессионалами мотивирует молодежь на дальнейшее образование и саморазвитие с целью личностного роста и профессионального становления.

После заседания у участников формируется объективная картина восприятия той или иной темы. Предлагаемый формат публичной коммуникации можно по праву назвать демократичным, непредвзятым и открытым.

В-четвертых, важной характеристикой презентаций участников является представление каждого выступающего с указанием любого интересного факта из его биографии. Таким образом, выступающий предстает перед публикой не только в образе человека, в большей или меньшей степени разбирающегося в рассматриваемой тематике, но и как яркая разносторонне развитая творческая личность.

В-пятых, все выступления участников записываются на видео и выкладываются для всеобщего просмотра в специальном аккаунте Смоленского разговорного клуба *SmolTalk* в социальной сети «ВКонтакте» (<https://vk.com/smoltalkfae>) и в разделе клуба на официальном сайте Смоленского государственного университета (<https://fdo.smolgu.ru/programs/smolenskiy-razgovornyy-klub-smoltalk/>). Публикация выступлений участников клуба дает всем ораторам ценную возможность посмотреть на себя со стороны, проанализировать как вербальный, так и невербальный компонент выступления и сделать полезные выводы. Более того, благодаря публикации видеозаписи у выступающего появляется опыт публичного выражения собственного мнения в ситуации успеха, что, естественно, способствует формированию навыков публичной коммуникации в целом.

В-шестых, в рамках Смоленского разговорного клуба *SmolTalk* выступают и иностранные слушатели и студенты, проходящие обучение в Смоленском государственном университете. Благодаря такому многонациональному составу выступающие получают опыт межкультурного взаимодействия в доброжелательной атмосфере, что в свою очередь позволяет преодолеть языковой барьер в коммуникации на иностранном языке. Следует подчеркнуть, что именно сфера культуры и образования является сегодня весьма продуктивным полем для межнационального диалога, развития сотрудничества и установления взаимопонимания, выступая фактором национальной самоидентификации и самосознания лингвокультурной общности (Коняхина, Яковлева 2021: 125).

В-седьмых, авторская технология предполагает создание ситуации успеха и психологической безопасности для любого участника. Она создается еще на этапе конструктивного обсуждения темы и содержания речи, а затем и в ходе самого выступления спикер получает поддержку и принятие со стороны ведущего и слушателей. В ходе апробации несколько раз имела место ситуация, когда выступающие терялись, забывая от волнения речь и не зная, что сказать, но благодаря ободряющим аплодисментам и улыбкам слушателей сумели собраться и начать выступать.

Сложно переоценить значимость ощущения психологической безопасности в процессе публичной коммуникации. Понятие психологической безопасности относится к ряду актуальных понятий, обозначающих отношения человека с социальным, природным и предметным миром. Она обеспечивает возможность самореализации человека, его полноценного развития, противостояния негативным влияниям (Дмитриева, Гненик 2019: 194).

В-восьмых, данная технология создает условия для продуктивного сотрудничества с многочисленными общественными организациями и творческими проектами. Так, уже накоплен опыт успешного сотрудничества с Российским обществом «Знание» в организации и проведении регионального конкурса для школьников «Учитель в моей жизни». Конкурс проводился с соблюдением предлагаемой технологии на русском и английском языках. В рамках подготовки участников к конкурсу была проведена серия мастер-классов по ораторскому мастерству, что, по отзывам участников, помогло им выступить содержательно и ярко.

Еще одним примером сотрудничества служит ряд совместных заседаний на английском языке с популярным подкастом «Ночные абажуры», в рамках которых поднимались такие экзистенциальные вопросы, как поиск смысла жизни (тема *What for do I get up in the morning?* — «Ради чего я просыпаюсь по утрам?»), взаимодействие с миром и выражение благодарности за то, что у нас есть (*Who am I grateful to?* — «Кому я благодарен?»), принципы и правила, которыми мы руководствуемся в жизни (*What principles do I follow?* — «Каким принципам я следую?»). Примечательно, что совместные заседания проходили в неформальной обстановке известного в Смоленске креативного пространства «Штаб», что также способствовало творческому самовыражению участников и созданию ситуации успеха. Видеозаписи выступлений участников также размещены в аккаунте клуба в социальной сети «ВКонтакте».

Апробация предлагаемой технологии еще не завершена, и, возможно, она потребует доработки. В целом на данном этапе можно говорить о ее востребованности, о чем свидетельствует активная вовлеченность молодежи. Немаловажную роль в организации деятельности Смоленского разговорного

клуба *SmolTalk* играет выбор тем, актуальных для современных молодых людей. Приведем в качестве примера несколько тем, вызвавших живой отклик среди участников: *My Experience of Learning English: Tips, Stories and Life Hacks* («Мой опыт изучения английского языка: советы, истории и лайфхаки»), *What is Love for Me?* («Что значит для меня любовь?»), *Epic Failures* («Эпические неудачи»), *Career Choice* («Выбор карьеры»).

В контексте формирования иноязычных коммуникативных умений важно обратить внимание на то, что для участия в заседаниях Смоленского разговорного клуба *SmolTalk* не обязателен высокий уровень владения английским языком. Главная цель деятельности клуба состоит в преодолении языкового барьера в коммуникации на иностранном языке в экологичном формате.

В ходе применения технологии развиваются такие востребованные современным обществом метанавыки, как осознанность и коммуникация. При этом осознанность влечет за собой понимание собственного внутреннего мира и, как следствие, честность по отношению к себе. А если коммуникация с собой правдива и экологична, то и публичная коммуникация будет выстраиваться обучающимся на принципах честности и экологичности. Если современное общество нуждается в конструктивной публичной коммуникации, базирующейся на ценностях честности, открытости, осознанности, личной ответственности и уважения к чужому мнению, то в зону ответственности системы образования входит задача воспитания специалистов, готовых к осуществлению такой коммуникации.

4. Заключение

В ходе научно-методической разработки технологии развития умений публичной коммуникации на основе практико-ориентированного подхода мы пришли к выводу о целесообразности использования этой формы при обучении молодежи.

Предварительные результаты апробации подтвердили обоснованность и целесообразность применения технологии, которая способствует развитию личности специалиста, востребованного современным обществом и рынком труда. Технология позволяет формировать у молодых людей такие значимые метанавыки, как осознанность и коммуникация. Обучающиеся учатся выстраивать коммуникацию с собой и с собеседниками на основе таких ценностей, как честность и уважение к себе и к окружающим людям, открытость к восприятию чужого мнения при сохранении здоровой критической оценки. При этом особый акцент делается именно на развитие умений публичной коммуникации, которая подразумевает определенную

внутреннюю раскрепощенность, самооценку, уверенность в себе и умение ясно и четко выражать свое мнение.

Благодаря данной технологии обучающиеся получают возможность выразить свое мнение в поддерживающей экологичной обстановке. Ситуация успеха и общение с иностранными участниками также создают условия для преодоления языкового барьера и осуществления успешной коммуникации на неродном языке.

В целом можно отметить, что предлагаемая технология универсальна и способна к адаптации к разным социокультурным контекстам реализации.

Список литературы / References

- Ариян М. А. Развитие критического мышления учащихся в контексте развивающего подхода к обучению иностранным языкам // Вестник Нижегородского государственного лингвистического университета им. Н. А. Добролюбова. 2021. Вып. 3 (55). С. 128–141. [Ariyan, Margarita A. (2021) Razvitie kriticheskogo myshleniya uchashchihsiya v kontekste razvivayushchego podhoda k obucheniyu inostrannym yazykam (Developing Critical Thinking in Students within the Context of the Developmental Approach to Foreign Language Teaching). *LUNN Bulletin*, 3 (55), 128–141. (In Russian)]. DOI: 10.47388/2072-3490/lunn2021-55-3-128-141.
- Беспалько В. П. Основы теории педагогических систем (Проблемы и методы психолого-педагогического обеспечения технических обучающих систем). Воронеж: Изд-во Воронеж. ун-та, 1977. [Bespalko, Vladimir P. (1977) *Osnovy teorii pedagogicheskikh sistem (Problemy i metody psikhologo-pedagogicheskogo obespecheniya tekhnicheskikh obuchayushchikh sistem)* (Fundamentals of the Theory of Pedagogical Systems (Problems and Methods of Psychological and Pedagogical Support of Technical Training Systems)). Voronezh: Izd-vo Voronezhskogo universiteta. (In Russian)].
- Болотов В. А., Сериков В. В. Компетентностная модель: от идеи к образовательной программе // Педагогика. 2003. № 10. С. 8–14. [Bolotov, Victor A., & Serikov, Vladislav V. (2003) Kompetentnostnaya model': ot idei k obrazovatel'noy programme (Competence Model: from Idea to Educational Program). *Pedagogika*, 10, 8–14. (In Russian)].
- Дмитриева Е. Н., Гненик М. Е. Обеспечение психологической безопасности в процессе обучения иностранному языку в вузе // Вестник Нижегородского государственного лингвистического университета им. Н. А. Добролюбова. 2019. Вып. 4 (48). С. 193–201. [Dmitriyeva, Elena N., & Gnenik, Marina E. (2019) Obespecheniye psikhologicheskoy bezopasnosti v protsesse obucheniya inostrannomu yazyku v vuze (Ensuring Psychological Safety in the Process of Teaching a Foreign Language at a University). *LUNN Bulletin*, 4 (48), 193–201. (In Russian)].
- Жарова Ю. В., Обдалова О. А. Модель интеграции коммуникативно-проектной технологии в обучении иноязычной публичной речи будущих инженеров // Вестник Нижегородского государственного лингвистического университета им. Н. А. Добролюбова. 2023. Вып. 1 (61). С. 175–190. [Zharova, Julia V., & Obdalova, Olga A. (2023) Model' integratsii kommunikativno-proyektnoy tekhnologii v obuchenii inoyazychnoy publichnoy rechi budushchikh inzhenerov (A Model for Integrating Communication and Project-Based Technologies in Teaching Public Speaking in a

- Foreign Language to Future Engineers). *LUNN Bulletin*, 1 (61), 175–190. (In Russian)]. DOI: 10.47388/2072-3490/lunn2023-61-1-175-190.
- Коняхина Л. М., Яковлева Л. В. К вопросу формирования языковой личности в контексте профессионально-ориентированной иноязычной вузовской подготовки // Вестник Нижегородского государственного лингвистического университета им. Н. А. Добролюбова. 2021. Вып. 1 (53). С. 123–136. [Konyakhina, Lyudmila M., & Yakovleva, Lora V. (2021) К вопросу формирования языковой личности в контексте профессионально-ориентированной иноязычной вузовской подготовки (The Development of the Linguistic Persona in the Context of Professionally Oriented University-Level Foreign Language Education). *LUNN Bulletin*, 1 (53), 123–136. (In Russian)]. DOI: 10.47388/2072-3490/lunn2021-53-1-123-136.
- Леванова Е. А., Плешаков В. А., Пушкарева Т. В., Серякова С. Б. Технологический подход к разработке содержания профессиональной переподготовки и повышения квалификации работников образования // Преподаватель XXI век. 2005. № 3. С. 13–18. [Levanova, Elena A., Pleshakov, Vladimir A., Pushkareva, Tatyana V., & Seryakova, Svetlana B. (2005) Tekhnologicheskiy podkhod k razrabotke sodержaniya professional'noy perepodgotovki i povysheniya kvalifikatsii rabotnikov obrazovaniya (Technological Approach to the Development of the Content of Professional Retraining and Advanced Training of Education Workers). *Prepodavatel XXI vek*, 3, 13–18. (In Russian)].
- Мажар Е. Н. Практико-ориентированный подход в профессиональной подготовке студентов-лингвистов к межкультурному взаимодействию: Монография. Смоленск: «Свиток», 2018. [Mazhar, Elizaveta N. (2018) *Praktiko-oriyentirovannyy podkhod v professional'noy podgotovke studentov-lingvistov k mezhkul'turnomu vzaimodeystviyu: Monografiya* (Practice-oriented Approach in the Professional Training of Linguists for Intercultural Interaction: Monograph). Smolensk: Svitok. (In Russian)].
- Пушкарева Т. В. Практико-ориентированные подходы к интериоризации профессиональных знаний студентами в вузе // Перспективы науки. 2011. № 10 (25). С. 305–307. [Pushkareva, Tatiana V. (2011) Praktiko-oriyentirovannyye podkhody k interiorizatsii professional'nykh znaniy studentami v vuze (Practice-Oriented Approaches to the Internalization of Professional Knowledge by Students at the University). *Science Prospects*, 10 (25), 305–307. (In Russian)].
- Сериков В. В. Образование и личность: Теория и практика проектирования педагогических систем. М.: Логос, 1999. [Serikov, Vladislav V. (1999) *Obrazovaniye i lichnost': Teoriya i praktika proyektirovaniya pedagogicheskikh sistem* (Education and Personality: Theory and Practice of Designing Pedagogical Systems). Moscow: Logos. (In Russian)].
- Сластенин В. А., Подымова Л. С. Педагогика: инновационная деятельность. М.: ИЧП «Издательство Магистр», 1997. [Slastyonin, Vitalij. A., & Podymova, Lyudmila S. (1997) *Pedagogika: innovatsionnaya deyatel'nost'* (Pedagogy: Innovation Activity). Moscow: ICHP "Izdatel'stvo Magistr". (In Russian)].
- Шамова Т. И., Третьяков П. И., Капустин Н. П. Управление образовательными системами: Учебное пособие для вузов. М.: Владос, 2002. [Shamova, Tatiana I., Tretyakov, Peter I., & Kapustin, Nikolai P. (2002) *Upravleniye obrazovatel'nymi sistemami* (Management of Educational Systems). Moscow: Vlados. (In Russian)].

Ялалов Ф. Г. Деятельностно-компетентностный подход к профессиональному образованию // Высшее образование в России. 2008. № 1. С. 89–93. [Yalalov, Farit G. (2008) Deyatel'nostno-kompetentnostnyy podkhod k professional'nomu obrazovaniyu (Activity-competence Approach to Professional Education). *Higher Education in Russia*, 1, 89–93. (In Russian)].

УДК 378

DOI 10.47388/2072-3490/lunn2023-64-4-318-341

ЦИФРОВЫЕ СИСТЕМЫ ДЛЯ СОПРОВОЖДЕНИЯ ДЕЯТЕЛЬНОСТИ ОБУЧАЮЩИХСЯ И УЧИТЕЛЯ: РЕЗУЛЬТАТЫ ОПРОСА И ПОСТАНОВКА ПРОБЛЕМЫ ПРОЕКТИРОВАНИЯ

Г. Е. Сенькина, К. В. Осипян

Смоленский государственный университет, Смоленск, Россия

В современных условиях развития цифровизации образования отмечается потребность в технологиях и системах, которые могут существенно помочь учителю в автоматизации трудоемкой, рутинной работы по подбору индивидуальных заданий, упражнений и соответствующей коррекции обучения. Для отработки основных предметных умений учителю приходится подбирать индивидуальные упражнения под образовательные запросы и уровень усвоения материала для *каждого* учащегося. Как правило, в обычных условиях эта задача невыполнима. Авторы исследования исходят из предположения, что цифровизация образования может предоставить новые средства для индивидуализированного подбора заданий. При этом возможно оптимизировать подбор не только самих упражнений, но и тестов, проверяющих усвоение материала и сформированность умений по выделенным элементам знаний под конкретного ученика. Приведены результаты анкетирования педагогического состава смоленских образовательных учреждений (школ, ссузов, вузов) и студентов с целью оценки восприятия использования цифровых онлайн-платформ в процессе обучения и потребности в технологиях, позволяющих автоматизированно выстраивать индивидуальный образовательный маршрут. Представлены преимущества онлайн-платформ в оценке педагогов и студентов-будущих учителей. Для преподавательского состава — это возможность проводить занятия, конференции, вебинары с большим количеством участников, возможность видеодемонстрации экрана, возможность загрузки и показа презентации, обмен информацией между участниками в общем чате, затем (по убыванию) понятный простой интерфейс, возможность обмена файлами, неограниченное время проведения мероприятия, защита данных, опция записи видео, высокое качество видео. Для студентов преобладает возможность видеодемонстрации экрана, понятный простой интерфейс и обмен информацией между участниками в общем чате. Показано, что 88 % педагогов положительно относятся к использованию единой цифровой образовательной среды с адаптивными модулями для индивидуального тестирования и траектории обучения. Разработка соответствующих модулей возможна с использованием графовых моделей (семантических сетей), а также имплицитивных матриц. В рамках курсового проекта студентов старших курсов бакалавриата направления «Педагогическое образование» показана принципиальная возможность проектирования исследуемых модулей для различных предметов. Результаты проведенного исследования свидетельствуют о важности, необходимости и перспективности создания цифровой системы, включающей в себя инновационные модули, связанные с отработкой умений не только на уровне подбора задач на корректировку умений, но и подбора индивидуальных тестовых заданий по контролю за формированием

соответствующих навыков, что дает возможность каждому студенту или ученику обучаться по индивидуальной траектории. Такую возможность может дать цифровая платформа обучения, включающая в качестве адаптивных модулей системы *Advanced Tester*, «Задачник», «Траектория обучения», разработанные в рамках смоленской научной школы и представленные в качестве результатов кандидатских исследований О. М. Киселевой, С. В. Козловым, Д. А. Бояриновым.

Ключевые слова: онлайн-платформы; цифровая образовательная среда; графовые модели; автоматизированный подбор заданий; индивидуальная траектория; тестирование; обучающие системы.

Цитирование: Сенькина Г. Е., Осипян Цифровые системы для сопровождения деятельности обучающихся и учителя: результаты опроса и постановка проблемы проектирования // Вестник Нижегородского государственного лингвистического университета им. Н. А. Добролюбова. 2023. Вып. 4 (64). С. 318–341. DOI: 10.47388/2072-3490/lunn2023-64-4-318-341.

Digital Systems to Support Teacher and Learner Activities

Gulzhan E. Senkina, Kristina V. Osipyana

Smolensk State University, Smolensk, Russia

In modern conditions of ongoing digitalization of education, there is a need for technologies and systems that can significantly help teachers in automating the labor-intensive routine work of selecting individual tasks and exercises as well as providing correction of students' individual work. To help students practice and master basic discipline-related skills, teachers have to select specific exercises to suit individual educational needs and levels of mastery of the material for each student. Under typical work conditions, this task is virtually impossible. The authors of the study proceed from the assumption that digitalization of education can provide new means for individualized selection of such tasks. At the same time, it is possible to optimize selection of not only exercises, but also of tests that check how well the material has been mastered by a specific student and how developed are their skills in dealing with specific aspects or elements of the course. The article presents the results of a survey, which was conducted among the faculty and students of Smolensk educational institutions (schools, colleges, and universities) in order to assess the perception of the use of digital online platforms in the learning process and the need for technologies that allow automated construction of individual educational trajectories. The authors present a number of advantages that teachers and students training to be teachers see in using online platforms. Teachers appreciate online platforms for providing them with tools for conducting classes, conferences, and webinars with a large number of participants and for the chance to share the screen and show videos, download and show presentations, exchange information between participants in a shared chat. They also note (in descending order) such advantages as a clear, simple interface, the ability to share files, unlimited time for holding an event, data protection, video recording options, and high quality video. Students especially appreciate the tool of screen sharing, a clear, simple interface, and the chance to exchange information between participants in a shared chat. The study demonstrates

that 88 % of teachers would welcome a unified digital educational environment with adaptive modules and options for individual testing and learning trajectories. The development of such platforms is possible through using graph models (semantic networks) as well as implicative matrices, and a course project assigned to senior undergraduate students majoring in Pedagogical Education has shown a very real possibility for designing such modules for various disciplines. The results of the study indicate the importance, necessity of, and prospects for creating a digital system that would include innovative modules at the level of not only selecting tasks for adjusting specific skills, but also of selecting individual tests to monitor the formation of relevant skills, which makes it possible to provide each student with customized training befitting their individual learning trajectory. This can be done through a unified digital learning platform which would include a number of adaptive modules or systems such as “Advanced Tester,” “Problem Book,” and “Learning Trajectory,” developed within the framework of the Smolensk research school and presented as the results of post-graduate research by O. M. Kiseleva, S. V. Kozlov, and D. A. Boyarinov.

Key words: online platforms; digital educational environment; graph models; automated selection of tasks; individual trajectory; testing; learning systems.

Citation: Senkina, Gulzhan E., Osipyann, Kristina V. (2023). Digital Systems to Support Teacher and Learner Activities. *LUNN Bulletin*, 4 (64), 318–341. DOI: 10.47388/2072-3490/lunn2023-64-4-318-341.

1. Введение

В современном образовательном пространстве наблюдаются цифровые трансформации, которые во многом становятся привычными, доступными (Полат, Бухаркина 2010; Андреев 2010, 2011 и др.). Дистанционные технологии прочно вошли в общее и высшее образование (Полат, Бухаркина, Моисеева 2004; Полат, Моисеева 2006; Маслакова 2015). Обсуждаются вопросы применения дистанционных технологий в обучении различным предметам (Снегурова 2009, 2010; Петькова 2015; Чичерина 2021; Ковалева, Панченко 2022 и др.), проблемы формирования цифровых компетенций преподавателей (Стариченко 2015; Алипичев, Кузнецов, Фирсова 2023; Аликина, Аликин, Мальцев 2022), соответствующего понятийного аппарата (Стариченко, Семенова 2014; Слепухин 2016), особенности и преимущества онлайн и смешанного обучения (Лобачев, Солдаткин 2010; Фандей 2011; Faulconer, Griffith, Wood, Acharyya, Roberts 2018; Markus, Atan, Talib, Latif 2019; Badhe, Patil 2020).

В период пандемии во втором десятилетии XXI века в особенности проявилась необходимость применения технологий онлайн-обучения (Сенькина, Осипян 2021; Расулов, Осипян 2022; Сенькина, Тимофеева, Киселева 2022). Вместе с тем возникает потребность в технологиях и системах, которые могут существенно помочь учителю в автоматизации трудоемкой, рутинной работы по подбору индивидуальных заданий, упражнений и соответствующей коррекции обучения. Для отработки основных предметных умений учителю приходится подбирать индивидуальные упражнения под

образовательные запросы и уровень усвоения материала для каждого учащегося. Как правило, в обычных условиях эта задача невыполнима. Мы исходим из предположения, что цифровизация образования может предоставить новые средства для индивидуализированного подбора заданий. При этом возможно оптимизировать подбор не только самих упражнений, но и тестов, проверяющих усвоение материала и сформированность умений по выделенным элементам знаний под конкретного ученика.

2. Материал и методы исследования

Авторами проведено анкетирование педагогического состава смоленских образовательных учреждений (школ, ссузов, вузов) и студентов (учеников) с целью оценки восприятия использования цифровых онлайн-платформ в процессе обучения и потребности в технологиях, позволяющих автоматизированно выстраивать индивидуальный образовательный маршрут.

Также в статье обзорно рассмотрен один из курсовых проектов студентов 4-го курса Смоленского государственного университета по направлению подготовки 44.03.05 Педагогическое образование. Перед обучающимися стояла задача — построить графовую модель теоретического материала учебного пособия (на примере учебника А. Г. Мордковича «Алгебра и начала математического анализа» 10–11-й класс) по одной из предложенных тем, используя систему автоматизированного индивидуального тестирования *Advanced Tester* и систему коррекции результатов обучения в форме индивидуального и группового обучения «Траектория обучения».

3. Основные результаты исследования

3.1. Результаты опроса учителей и студентов

Состав реципиентов представлен на рисунке 1.

Опрос преподавателей / учителей

Вы работаете

59 ответов

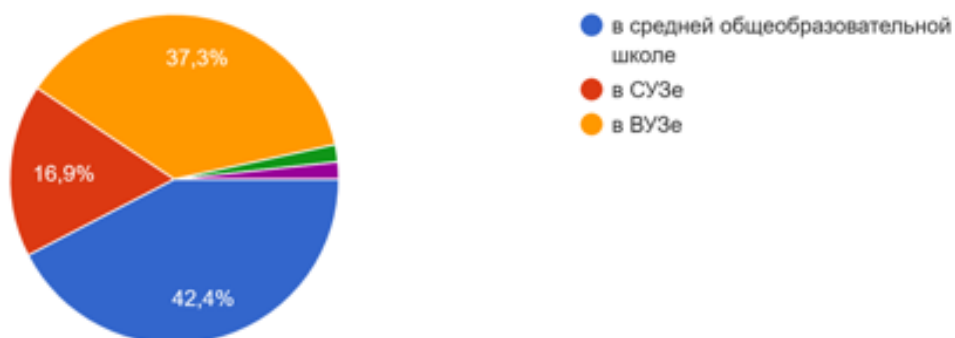

Опрос студентов

Вы обучающийся

495 ответов



Рис. 1. Состав реципиентов

Следует отметить, что более 95 % опрошенных в той или иной степени пользуются инструментами дистанционного обучения, современными цифровыми образовательными платформами.

Опрос преподавателей / учителей

Ваша ученая степень:

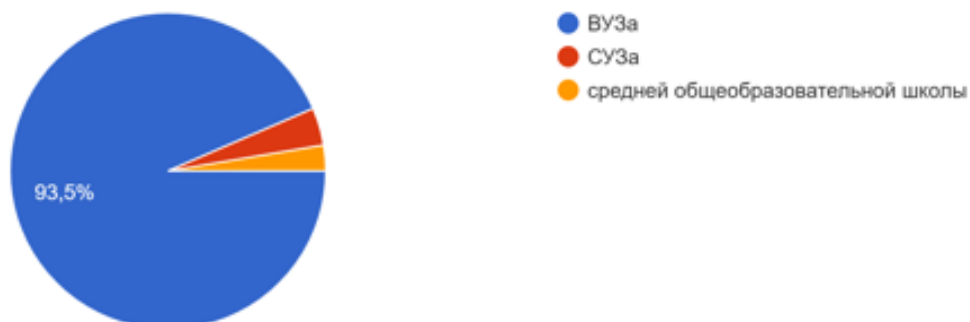
59 ответов

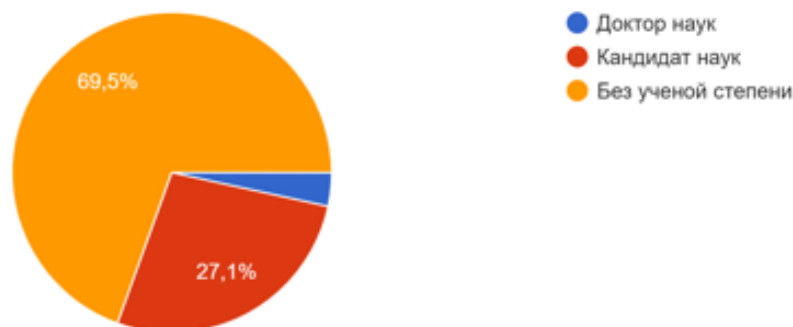

Ваш педагогический стаж:

59 ответов



Рис. 2. Остепененность и педагогический стаж реципиентов

На рисунке 2 можно наблюдать процент оспенненности преподавателей (около 70 % без степени). Это связано с тем, что в опросе приняли участие около 60 % школьных учителей и преподавателей СПО.

Также видим, что в опросе приняли участие преподаватели с разным педагогическим стажем, что дает нам возможность оценивать результаты исследования в целом.

На вопрос, какие типы цифрового контента используются при обучении, ответы преподавателей и студентов в процентном соотношении примерно одинаковые (см. Рис. 3–4). Преобладают онлайн-лекции, онлайн-трансляции, вебинары. Студенты также часто обращаются к записанным лекциям, к открытым онлайн-курсам.

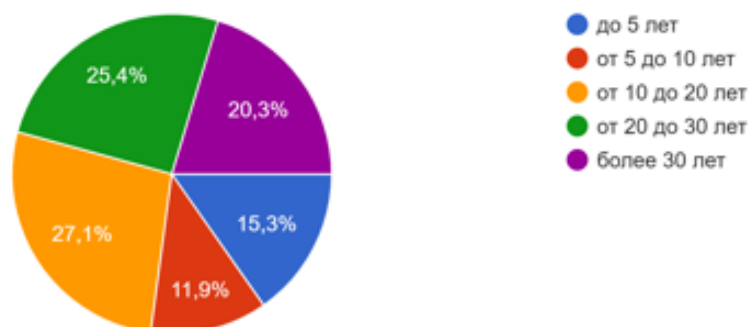
Опрос преподавателей / учителей

Укажите, какие типы цифрового контента Вы используете для обучения студентов?

59 ответов



Рис. 3. Используемые педагогами типы цифрового контента

Опрос студентов

Укажите, какие типы цифрового контента Вы использовали?

495 ответов

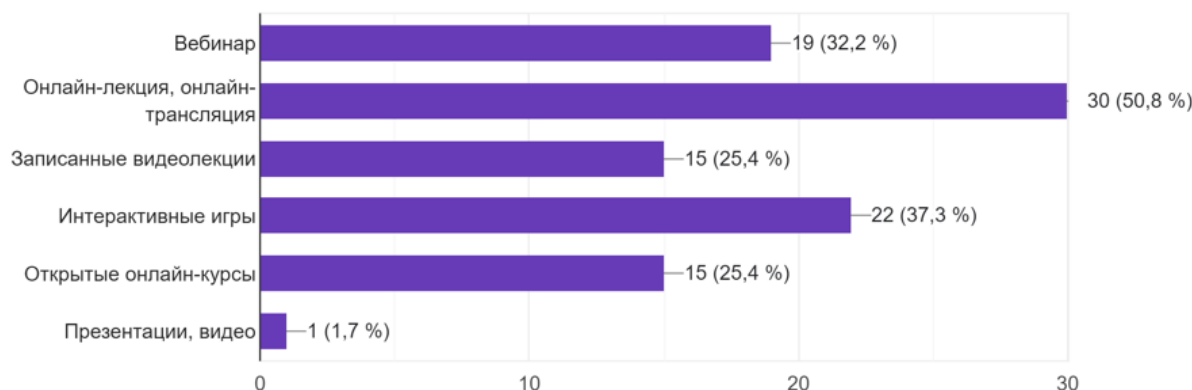

Рис. 4. Используемые студентами типы цифрового контента

Предыдущие исследования (Сенькина, Осипян 2021; Расулов, Осипян 2022) показали, что большим спросом среди таких курсов пользуется Федеральный портал «Российское образование», который является одним из наиболее авторитетных информационных ресурсов в образовательном сегменте российского интернета, а также образовательный портал *Coursera*. *Coursera* — это образовательная платформа, сотрудничающая с ведущими

университетами и организациями по всему миру и предлагающая онлайн-курсы для всех желающих. Среди учителей средних общеобразовательных школ популярностью пользуются такие источники, как научно-образовательный портал *Znanium*, «Инфоурок», «Российская электронная школа» (РЭШ), интерактивная образовательная онлайн-платформа «Учи.ру».

Интересными и логичными являются результаты следующего вопроса: как среди преподавателей, так и среди студентов преобладающими платформами в использовании пока остаются *Zoom*, *Google Meet*, *Skype*, набирает обороты *VK Мессенджер* (см. Рис. 5–6).

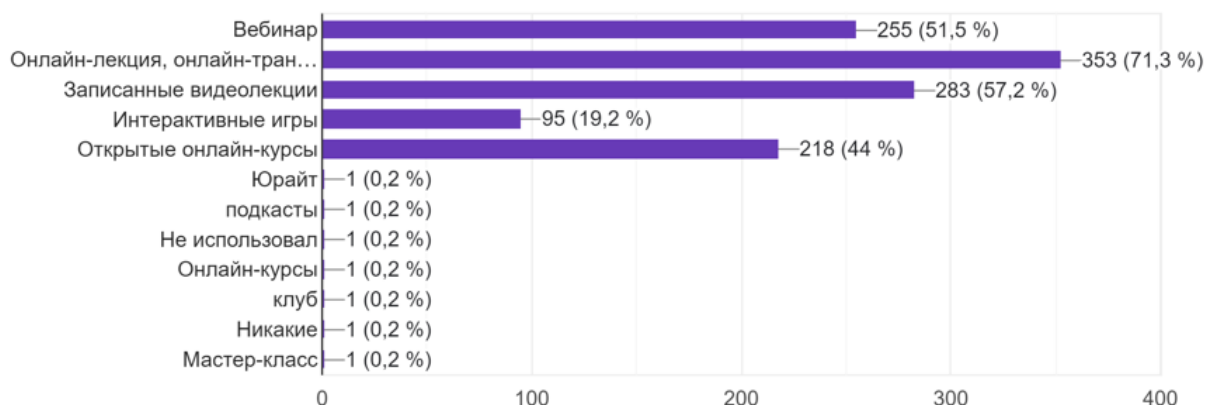
Опрос преподавателей / учителей



Рис. 5. Виды платформ, используемых педагогами

Опрос студентов



Рис. 6. Виды онлайн-платформ, используемых студентами

Преимущества онлайн-платформ, которые особо важны для опрошенных: для преподавательского состава — это возможность проводить занятия, конференции, вебинары с большим количеством участников, возможность видеодемонстрации экрана, возможность загрузки и показа презентации, обмен информацией между участниками в общем чате, затем (по убыванию) — понятный простой интерфейс, возможность обмена файлами, неограниченное время проведения мероприятия, защита данных, опция записи видео, высокое качество видео (см. Рис. 7).

Опрос преподавателей / учителей

Какие преимущества онлайн-платформ для Вас особо важны (указать не более 3-х)
59 ответов



Рис. 7. Преимущества онлайн-платформ в оценке педагогов

Для студентов преобладает возможность видеодемонстрации экрана, понятный простой интерфейс и обмен информацией между участниками в общем чате. Остальные пункты набрали примерно одинаковое количество голосов (см. Рис. 8).

Опрос студентов

Какие преимущества онлайн-платформ для Вас особо важны (указать не более 3-х)
493 ответа

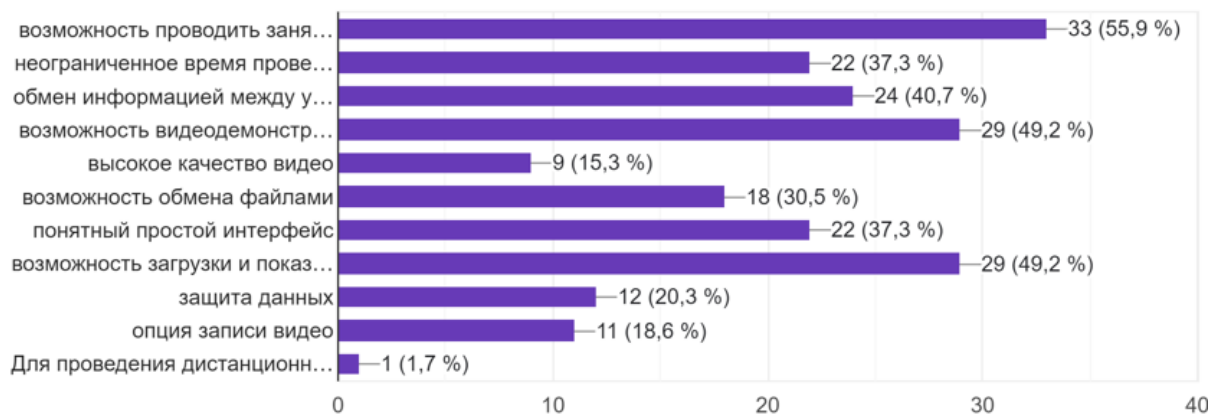

Рис. 8. Преимущества онлайн-платформ в оценке студентов

Одним из важных является вопрос о необходимости в разработке и внедрении единой цифровой платформы обучения с использованием

автоматизированного индивидуального тестирования, коррекции результатов обучения (т. е. система автоматизировано подбирает дополнительные задания по неусвоенному материалу).

Этот пункт является наиболее существенным подтверждением готовности как преподавательского сообщества, так и студентов к применению такой единой платформы в образовательном процессе. Около 75 % преподавателей и учителей и 90 % студентов согласны с тем, что необходимость в платформе существует.

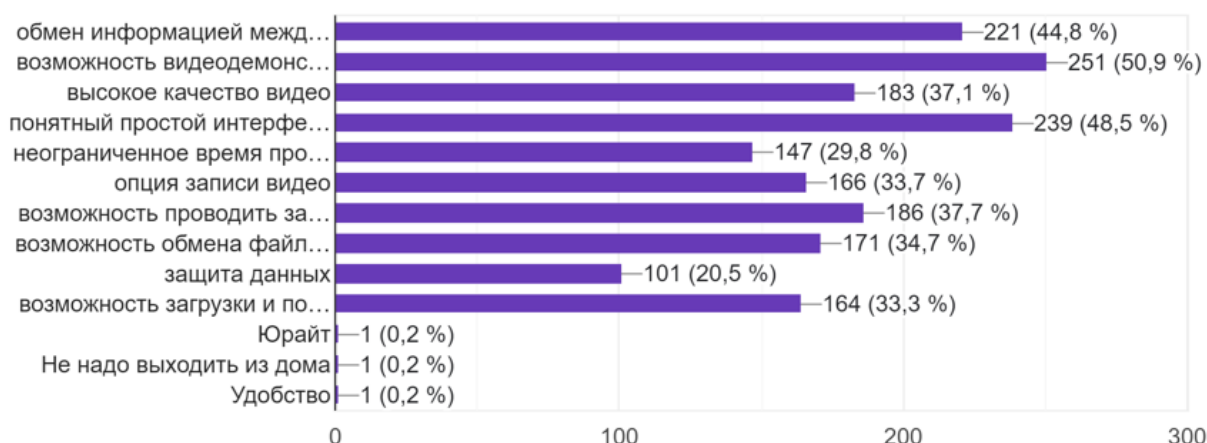
Далее подробнее остановимся на том, как, по мнению преподавателей, должен наполняться контент цифровой платформы обучения, какие компоненты должен включать (см. Рис. 9).

Опрос преподавателей / учителей

Есть ли необходимость, на Ваш взгляд, в разработке и внедрении единой цифровой платформы обучения с использованием автоматизированного индивидуального тестирования, коррекции результатов обучения (автоматизированный подбор дополнительных заданий по неусвоенному материалу?)

59 ответов

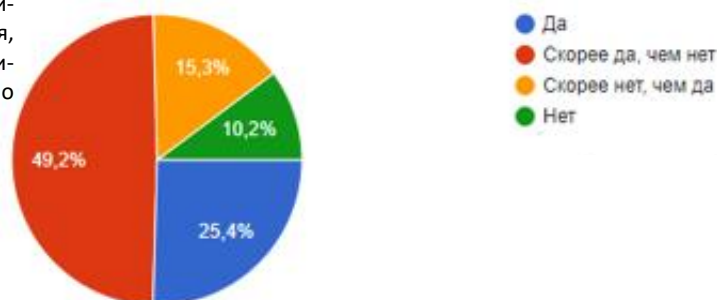

Опрос студентов

Считаете ли Вы необходимым для улучшения процесса обучения создание единой образовательной цифровой платформы с возможностью автоматизированного индивидуального тестирования, коррекции результатов обучения (автоматизированный подбор дополнительных заданий по неусвоенному материалу?)

495 ответов



Рис. 9. Необходимость единых цифровых платформ с элементами автоматизированного тестирования и коррекции обучения

Согласно результатам опроса в основу платформы должны быть включены модуль теоретического материала, практического материала, модуль тестирования. Важным также является включение модуля построения индивидуальной траектории обучения, который поможет выявить пробелы в знаниях и своевременное их восполнение (см. Рис. 10).

Опрос преподавателей / учителей

Какие модули Вы включили бы в основу единой цифровой платформы обучения?

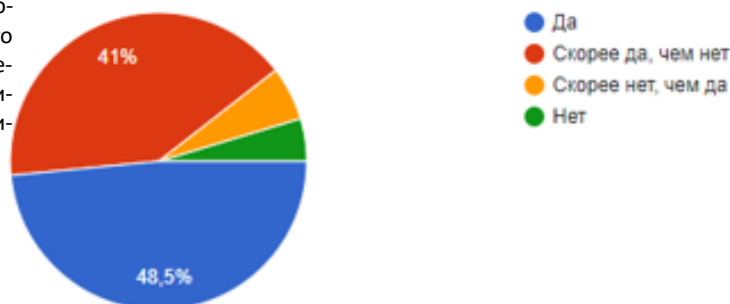
59 ответов



Рис. 10. Выбор педагогами модулей единой цифровой платформы

Очень важным является то, что преподаватели в большинстве (около 75 %) хотели бы иметь возможность сами наполнять контент различными материалами (см. Рис. 11), но в то же время по результатам следующего вопроса видим, что при этом они хотят оставаться обычными пользователями, то есть пользователями, которые могут скорректировать контент платформы (см. Рис. 12). Значит, платформа все-таки должна предусматривать возможность редактирования преподавателем модулей теоретического, практического материала, модуля тестирования.

Опрос преподавателей / учителей

Хотели бы Вы иметь возможность наполнять контент цифровой платформы обучения?

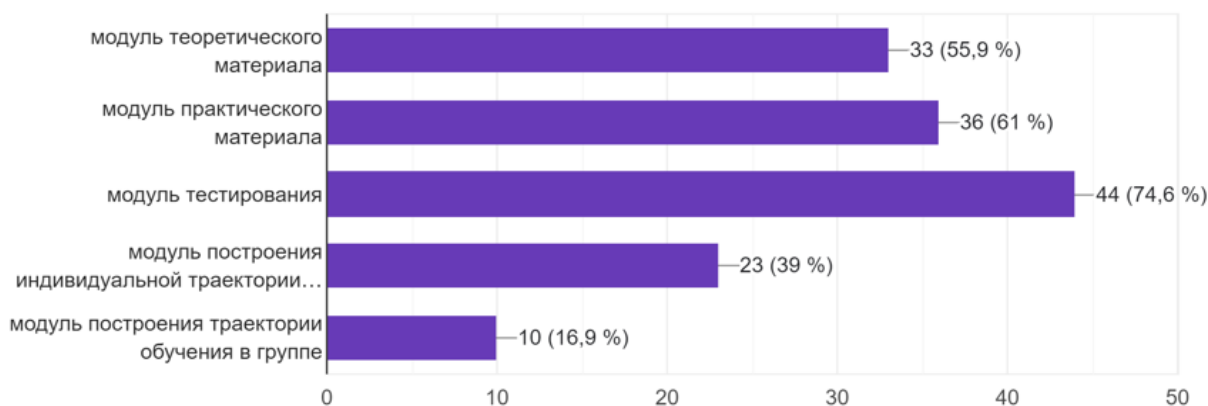
59 ответов



Рис. 11. Возможность наполнения контента педагогами

Опрос преподавателей / учителей

В какой роли Вы хотели бы принимать участие в работе цифровой платформы обучения?

59 ответов

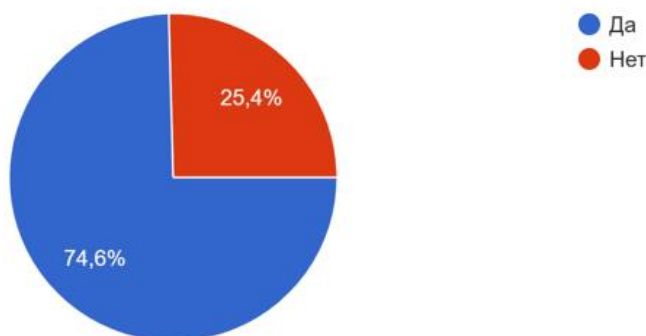

Рис. 12. Выбор педагогами роли в работе цифровой платформы

Причем среди опрошенных — преподаватели и учителя совершенно разных дисциплин.

На следующем рисунке можно увидеть, что в вопросе о степени необходимости в работе преподавателей и учителей единой цифровой образовательной среды с адаптивными модулями для индивидуального тестирования и траектории обучения около 88 % опрошенных поставили оценку от 3 до 5 (см. Рис. 13). А 95 % студентов считают внедрение цифровых платформ в обучение необходимым в современных реалиях.

Опрос преподавателей / учителей

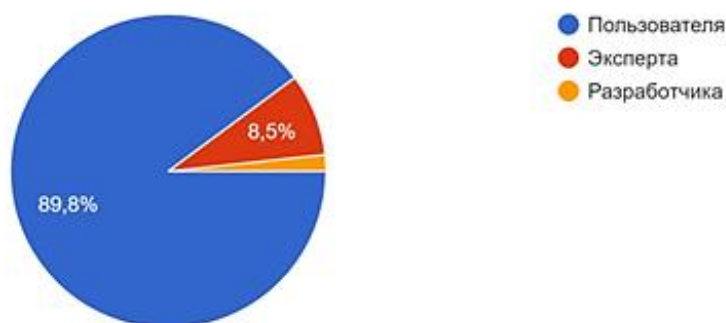
Оцените степень необходимости в Вашей работе единой цифровой образовательной среды с адаптивными модулями для индивидуального тестирования и траектории обучения

59 ответов



Рис. 13. Оценка педагогами необходимости единой цифровой платформы с адаптивными модулями

3.2. Постановка проблемы создания единой цифровой платформы

В целом результаты проведенного исследования свидетельствуют о важности, необходимости и перспективности создания единой цифровой среды, включающей поддержку процесса обучения, связанного с отработкой не только на уровне подбора задач на корректировку умений, но и подбора индивидуальных тестовых заданий по контролю за формированием соответствующих навыков, что дает возможность каждому студенту или ученику обучаться по индивидуальной траектории.

Такую возможность может дать объединенная единая цифровая платформа обучения, включающая в качестве адаптивных модулей системы *Advanced Tester*, «Задачник», «Траектория обучения», разработанные в рамках смоленской научной школы и представленные в качестве результатов кандидатских исследований О. М. Киселевой (Киселева 2007), С. В. Козловым (Козлов 2011), Д. А. Бояриновым (Бояринов 2014).

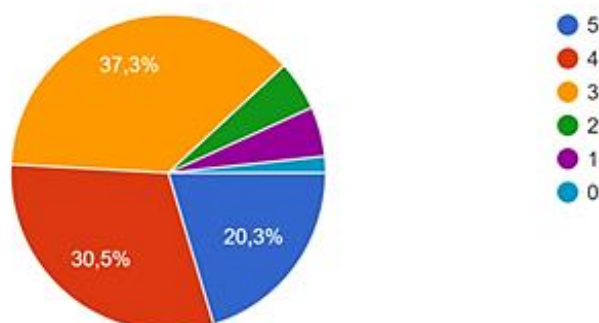
Таким образом, дальнейшие исследования развивающихся автоматизированных педагогических систем и их внедрение в образовательную практику предполагают объединение в единую цифровую платформу обучения либо встраивание в уже существующие платформы модулей адаптивности — систем *Advanced Tester* (индивидуальное тестирование), «Задачник» (индивидуальный подбор заданий на отработку умений), «Траектория обучения» (выстраивание траекторий индивидуального обучения и обучения в группе по сходным результатам освоения).

В рамках курсового проекта студенты опробовали возможности систем *Advanced Tester* и «Траектория обучения». Выбрав одну из предложенных тем, они построили графовую модель теоретического материала учебного пособия (на примере учебника А. Г. Мордковича «Алгебра и начала математического анализа» 10–11 класс).

В рамках проекта имелись теоретически и практически обоснованные и сертифицированные разработки, отвечающие требованиям адаптивности, гибкости и самонастраивания с учетом выявленного уровня подготовки обучающихся с использованием автоматизированного индивидуального тестирования (система *Advanced Tester*), коррекции результатов обучения в форме индивидуального и группового обучения (система «Траектория обучения»). Важной задачей также являлось сконструировать индивидуальный тест по выбранной теме с использованием системы *Advanced Tester* в соответствии с спроектированной моделью теоретического материала учебного пособия в системе «Траектория обучения».

Для построения модели учебного материала обучающимся необходимо было, во-первых, проанализировать математическое содержание отобранного материала и выявить в нем логически целостные и завершенные

части, элементы (определения, правила, свойства, формулы, примеры, алгоритмы и т. д.). Во-вторых, выделить логические связи между элементами (Бояринов 2010).

На графовой модели учебного материала вершины графа ассоциируются с элементами знания по данной теме, дуги — с наличием между элементами знания логических и причинно-следственных связей (Бояринов 2010).

На рисунке 14 представлен смоделированный граф теоретического материала по теме «Применение производной для нахождения наибольших и наименьших значений величин» учебника А. Г. Мордковича.



Рис. 14. Граф теоретического материала по теме «Применение производной для нахождения наибольших и наименьших значений величин»

Элементы знания, соответствующие вершинам графа в данной модели, представлены ниже:

1. Определение производной.
 2. Алгоритм нахождения производной функции $y=f(x)$.
 3. Пример на нахождение производной функции $y = \frac{1}{x}$ по алгоритму.
 4. Дифференцирование функции.
 5. Формулы дифференцирования.
 6. Примеры на нахождение производных функций с помощью формул дифференцирования.
 7. Определение стационарных точек.
 8. Пример на нахождение стационарных точек функции.
 9. Определение стационарных и критических точек.
 10. Алгоритм нахождения наименьшего и наибольшего значений непрерывной функции $y = f(x)$ на отрезке $[a, b]$.
 11. Пример на нахождение наименьшего и наибольшего значений непрерывной функции.
 12. Теорема о наибольшем и наименьшем значении непрерывной функции на промежутке.
 13. Пример на нахождение наибольшего значения функции на луче.
- Сконструированная графовая модель по данной теме в системе «Траектория обучения» представлена на рисунке 15.

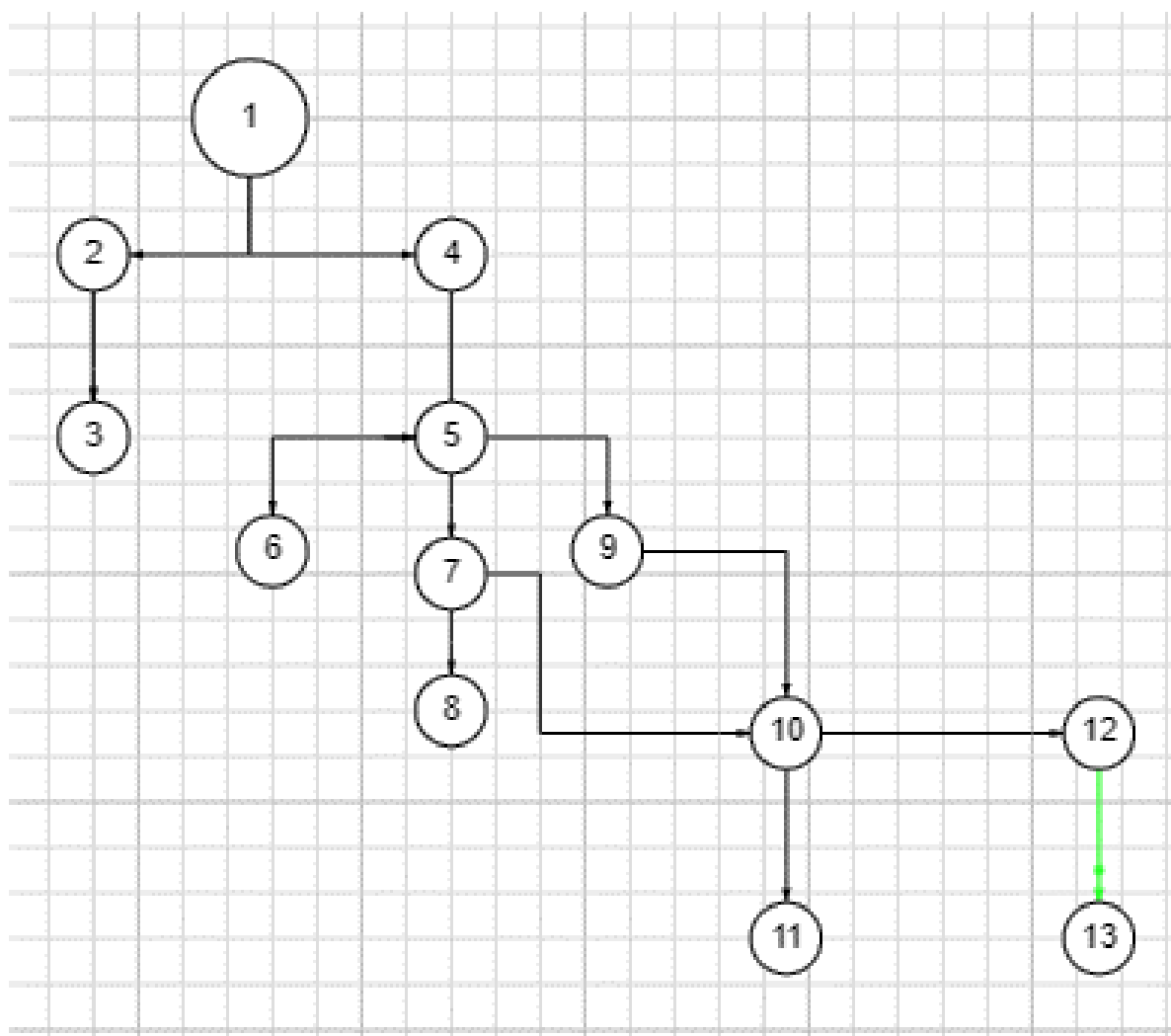

Рис. 15. Графовая модель по теме «Применение производной для нахождения наибольших и наименьших значений» в системе «Траектория обучения»

Сконструированная графовая модель, а также тестовые задания к каждому элементу знания в системе «Advanced Tester» представлены на рисунках 16, 17.



Рис. 16. Графовая модель в системе *Advanced Tester*

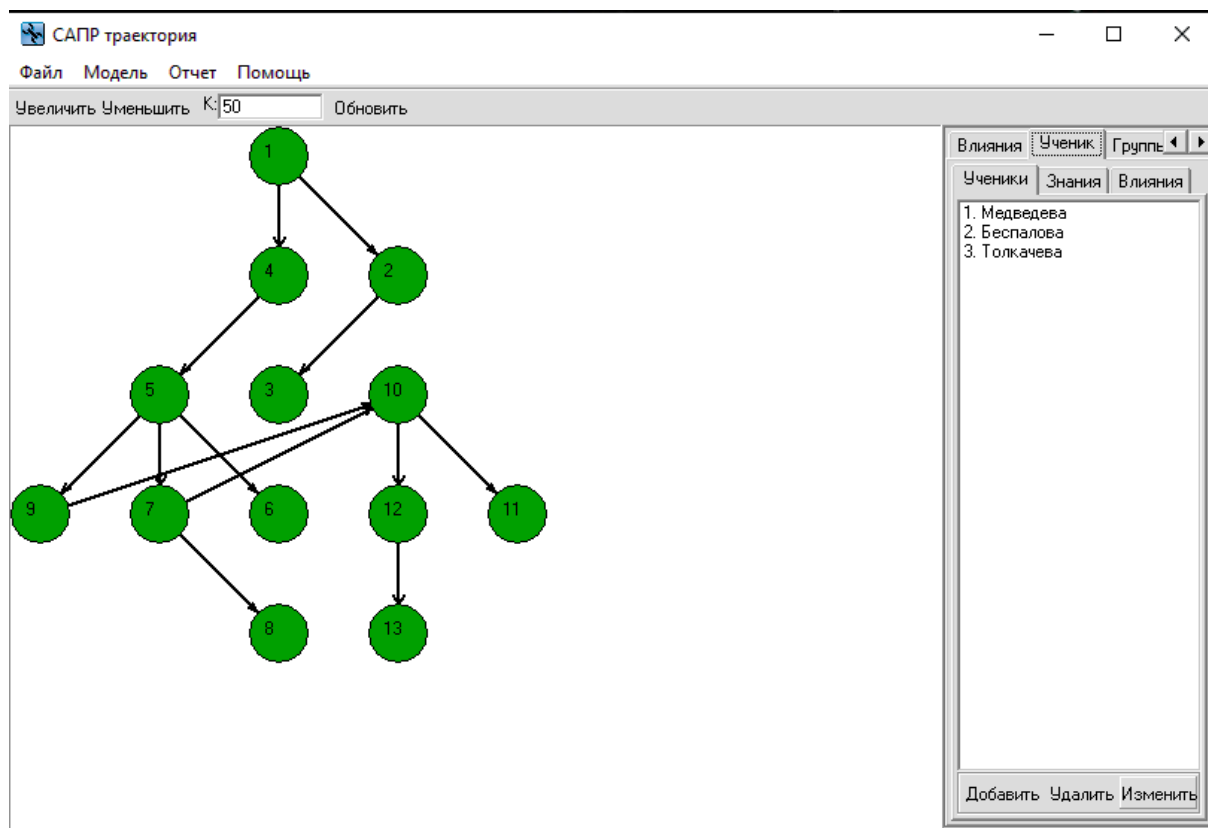

Рис. 17. Графовая модель по тестовым заданиям к каждому элементу знания в системе *Advanced Tester*

Стоит отметить, что обучающиеся выделили основные плюсы использования данных систем:

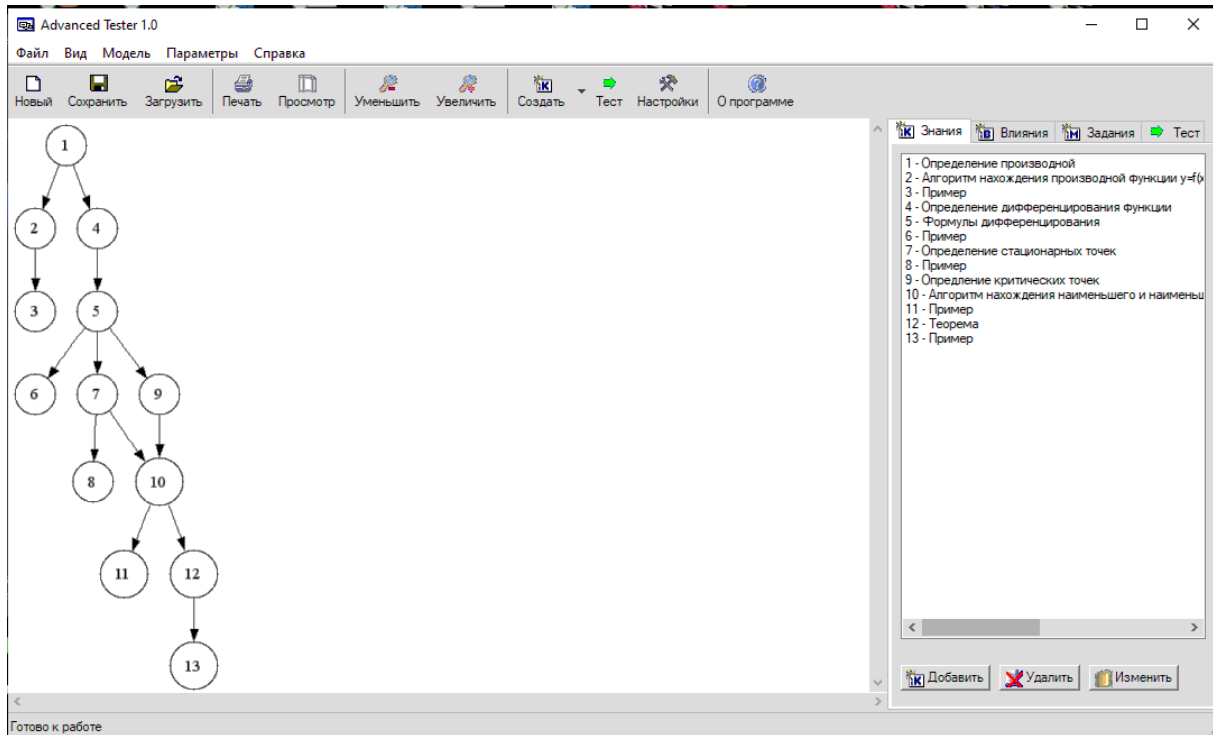
- 1) наглядность;
- 2) возможность выстроить взаимосвязи (влияния) между элементами;
- 3) возможность автоматически отслеживать пробелы в знаниях учеников;
- 4) легкость в использовании и т. п.

Необходимо отметить, что графовые модели учебного материала легко выстраиваются по любому учебному предмету как студентами, так и педагогами, так как не требуют специальных знаний по математике. Таким образом, создание такого рода автоматизированных систем возможно по различным учебным предметам.

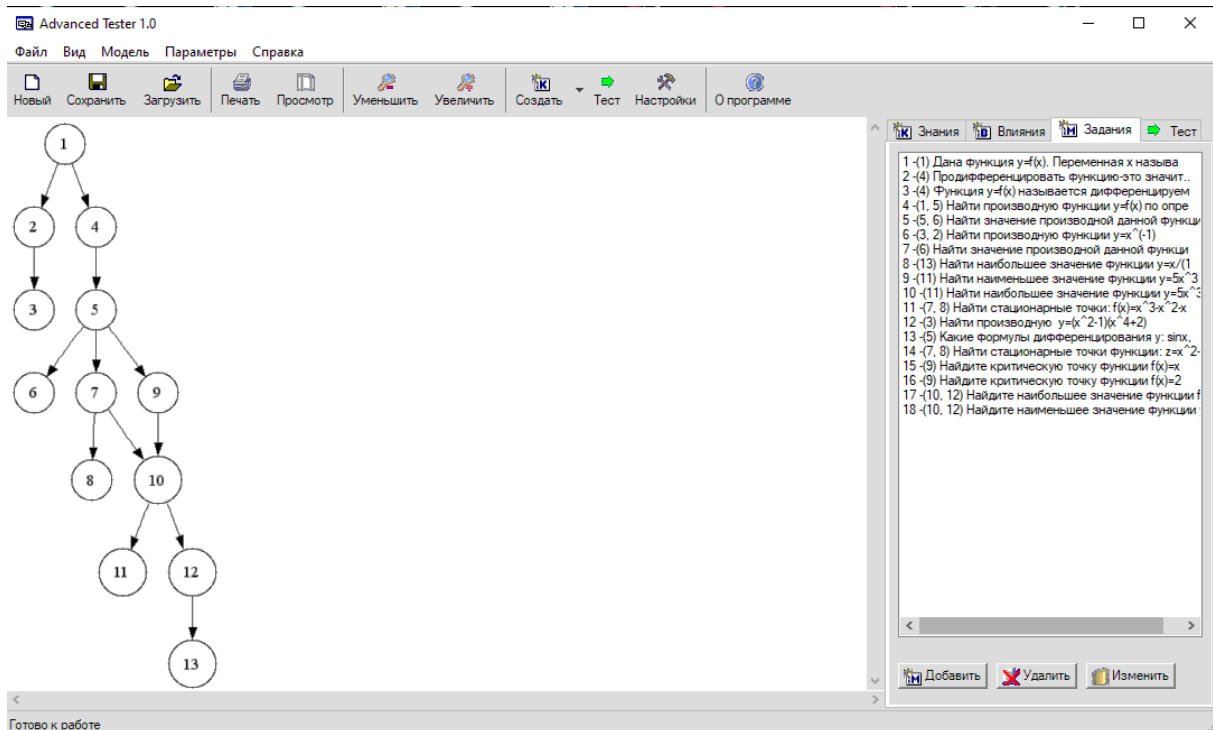
Авторами представлены возможности проектирования инновационного блока цифровой платформы, связанного с построением индивидуальной траектории учащихся. В целом же структура платформы должна включать традиционные модули, характерные для любых *LMS (Learning Management System)* или СДО (систем дистанционного обучения), позволяющих администрировать, документировать, отслеживать, формировать отчеты, автоматизировать и предоставлять учебные курсы и программы обучения. Возможно также включение методического блока для учителя, позволяющего на основе статистики выполнения заданий учениками предоставлять рекомендации учителю. Сама платформа должна быть представлена в виде *web*-сервиса с понятным интерфейсом и структурой, отдельными входами для учащихся и учителей. В рамках статьи авторы не ставили задачу представления всей структуры такой платформы ввиду ограниченности объема.

4. Заключение

Развитие системы образования неразрывно связано с цифровыми трансформациями, проектированием и внедрением единого цифрового образовательного пространства. При этом наиболее востребованным и перспективным является платформенный подход. Онлайн-платформы предоставляют педагогам и обучающимся широкие возможности качественного проведения занятий, конференций, вебинаров с большим количеством участников, предлагая видеодемонстрацию экрана, загрузку и показ презентаций, обмен информацией между участниками в общем чате, использование понятного простого интерфейса, обмен файлами, а также неограниченное время проведения мероприятий, защиту данных, опцию записи видео, высокое качество видео. Эти возможности уже широко используются

педагогами и обучающимися в повседневной жизни. Вместе с тем имеется потребность в технологиях, позволяющих автоматизированно выстраивать индивидуальный образовательный маршрут обучающихся, подбирая под каждого ученика задания на коррекцию умений и их последующую проверку. Проектирование и внедрение такого рода цифровых систем (либо их модулей) возможно с использованием методов математического моделирования, в частности графовых моделей (семантических сетей) учебного материала по различным предметам. Построение адаптивных модулей цифровых платформ с использованием автоматизированного индивидуального тестирования (система *Advanced Tester*), коррекции результатов обучения в форме индивидуального и группового обучения (система «Траектория обучения») успешно прошло экспериментальную апробацию в ходе исследования, проведенного авторами.

Список литературы / References

- Аликина Е. В., Аликин М. Ю., Мальцев Д. В. Цифровая грамотность преподавателя языка и перевода как основа медиабезопасности студентов многопрофильного вуза // Вестник Нижегородского государственного лингвистического университета им. Н. А. Добролюбова. 2022. № 4 (60). С. 156–170. [Alikina, Elena V., Alikin, Mikhail Yu., Mal'tsev, Dmitriy V. (2022) Tsifrovaya gramotnost' prepodavateley yazyka i kak osnova perevoda mediabezopasnosti studentov mnogoprofil'nogo vuza (Digital Literacy of Language Teachers and as a Basis for Translation of Media Safety of Students of a Multidisciplinary University). *LUNN Bulletin*, 4 (60), 156–170. (In Russian)]. DOI: 10.47388/2072-3490/lunn2022-60-4-156-170
- Алипичев А. Ю., Кузнецов А. Н., Фирсова С. П. Принципы развития цифровой компетентности преподавателей иностранных языков // Вестник Нижегородского государственного лингвистического университета им. Н. А. Добролюбова. 2023. № 1 (61). С. 136–155. [Alipichev, Aleksey Yu., Kuznetsov, Andrey N., Firsova, Svetlana P. (2023) Printsipy razvitiya tsifrovoy kompetentnosti prepodavateley inostrannykh yazykov (Principles for the Development of Digital Competence of Foreign Language Teachers). *LUNN Bulletin*, 1 (61), 136–155. (In Russian)]. DOI 10.47388/2072-3490/lunn2023-61-1-136-155.
- Андреев А. А. Роль и проблемы преподавания в среде e-Learning // Высшее образование в России. 2010. № 8/9. С. 41–45. [Andreyev, Aleksandr A. (2010) Rol' i problemy prepodavaniya v srede e-Learning (The Role and Problems of Teaching in an e-Learning Environment). *Higher Education in Russia*, 8/9, 41–45. (In Russian)].
- Андреев А. А. Средства новых информационных технологий в образовании: систематизация и тенденции развития. М.: ВУ, 2011. [Andreyev, Aleksandr A. (2011) Sredstva novykh informatsionnykh tekhnologiy v obrazovanii: sistematizatsiya i tendentsii razvitiya (Tools of New Information Technologies in Education: Systematization and Development Trends). Moscow: VU. (In Russian)].

- Бояринов Д. А. Информационное образовательное пространство личностного развития учащихся: монография. Смоленск: Изд-во СмолГУ, 2014. [Boyarinov, Dmitry A. (2014) *Informatsionnoye obrazovatel'noye prostranstvo lichnostnogo razvitiya uchashchikhsya: monografiya* (Information Educational Space for Personal Development of Students: Monograph). Smolensk: SmolGU. (In Russian)].
- Бояринов Д. А. Построение графовых моделей теоретического материала [Электронный ресурс] // Математическая морфология: Электронный математический и медико-биологический журнал. 2010. № 4. URL: <http://sgma.alpha-design.ru/MMORPH/N-28-html/bojarinov/bojarinov.htm> (дата обращения: 01.07.2023). [Boyarinov, Dmitry A. (2010) *Postroyeniye grafovyykh modeley teoreticheskogo materiala* (Construction of Graph Models of Theoretical Material). *Matematicheskaya morfologiya*, 4. Retrieved from <http://sgma.alpha-design.ru/MMORPH/N-28-html/bojarinov/bojarinov.htm>. (In Russian)].
- Емельченков Е. П., Бояринов Д. А., Козлов С. В. Информационные системы автоматизированной поддержки инновационной деятельности: модели, проектирование и реализация. Смоленск: СмолГУ, 2011. [Yemelchenkov, Yevgeny P., Boyarinov, Dmitry A., Kozlov, Sergey V. (2011) *Informatsionnyye sistemy avtomatizirovannoy podderzhki innovatsionnoy deyatelnosti: modeli, proyektirovaniye i realizatsiya* (Information Systems for Automated Support of Innovation: Models, Design and Implementation). Smolensk. (In Russian)].
- Ковалева М. Ю., Панченко Ю. Ю. Особенности дистанционного обучения РКИ на базе социальной сети «ВКонтакте» // Вестник Нижегородского государственного лингвистического университета им. Н. А. Добролюбова. 2022. № 2 (58). С. 127–140. [Kovaleva, Mariya Yu., Panchenko, Yuri Yu. (2022) *Osobennosti distantsionnogo obucheniya RKI na baze sotsial'noy seti «VKontakte»* (Features of Distance Learning in RFL Based on the Social Network “VKontakte”). *LUNN Bulletin*, 2 (58), 127–140. (In Russian)]. DOI: 10.47388/2072-3490/lunn2022-58-2-127-140.
- Лобачев С. Л., Солдаткин В. И. Реализация on-line университета в среде новой версии Российского портала открытого образования на платформе Moodle // Информатизация образования и науки. 2010. № 1. С. 31–43. [Lobachev, Sergey L., Soldatkin, Vasily I. (2010) *Realizatsiya onlayn universiteta v srede novoy versii Rossiyskogo portala otkrytogo obrazovaniya na platforme Moodle* (Online University Realization in the New Version Environment of Russian Open Education Portal on the Moodle Platform). *Informatizatsiya obrazovaniya i nauki*, 1, 31–43. (In Russian)].
- Маслакова Е. С. История развития дистанционного обучения в России // Теория и практика образования в современном мире: материалы VIII Междунар. науч. конф. Санкт-Петербург: Свое издательство, 2015. С. 29–32. [Maslakova, Yelena S. (2015) *Istoriya razvitiya detskogo obrazovaniya v Rossii* (History of the Development of Children's Education in Russia). *Teoriya i praktika obrazovaniya v sovremennom mire: materialy VIII Mezhdunar. nauch. konf.* (Theory and Practice of Education in the Modern World: Proceedings of the VIII International Scientific Conference). Saint-Peterburg: Svoye izdatel'stvo, 29–32. (In Russian)].
- Петькова Ю. Р. История развития дистанционного образования: положительные и отрицательные стороны МООС // Успехи современного естествознания. 2015. № 3. С. 199–204. [Pet'kova, Yulia R. (2015) *Istoriya razvitiya distantsionnogo obrazovaniya: polozhitel'nye i otricatel'nye storony MOOS* (History of the Development of

- Distance Education: Positive and Negative Aspects of MOOS). *Advances in Current Natural Sciences*, 3, 199–204. (In Russian)].
- Полат Е. С., Бухаркина М. Ю. Современные и педагогические технологии в системе образования: учебное пособие для студентов высших учебных заведений. М.: Академия, 2010. [Polat, Yevgeniya S., Bukharkina, Marina Yu. (2010) *Sovremennyye i pedagogicheskiye tekhnologii v sisteme obrazovaniya: uchebnoye posobiye dlya studentov vysshikh uchebnykh zavedeniy* (Modern and Pedagogical Technologies in the Education System: a Textbook for Students of Higher Educational Institutions). Moscow: Academy. (In Russian)].
- Полат Е. С., Бухаркина М. Ю., Моисеева М. В. Теория и практика дистанционного обучения: Учеб. пособие для студ. высш. пед. учебн. заведений. М.: Академия. 2004. [Polat, Yevgeniya S., Bukharkina, Marina Yu., Moiseyeva, Marina V. (2004) *Teoriya i praktika distantsionnogo obucheniya: Ucheb. posobiye dlya stud. vyssh. ped. uchebn. zavedeniy* (Theory and Practice of Distance Learning: A Textbook for Students of Higher Pedagogical Educational Institutions). Moscow: Academy. (In Russian)].
- Полат Е. С. Моисеева М. В. Педагогические технологии дистанционного обучения. М.: Академия, 2006. [Polat, Yevgeniya S., Moiseyeva, Marina V. (2006) *Pedagogicheskiye tekhnologii distantsionnogo obucheniya* (Pedagogical Technologies of Distance Learning). Moscow: Academy, 2006. (In Russian)].
- Расулов К. М., Осипян К. В. Особенности восприятия цифровых технологий в образовательной среде в процессе обучения математике // Вестник Университета Российской академии образования. 2022. № 4. С. 4–15. [Rasulov, Karim M., Osipyan, Kristina V. (2022) *Osobennosti vospriyatiya tsifrovyykh tekhnologiy v obrazovatel'noy srede v protsesse obucheniya matematike* (Features of the Perception of Digital Technologies in the Educational Environment in the Process of Teaching Mathematics). *Herald of the University of the Russian Innovative Education*, 4, 4–15. (In Russian)].
- Сенькина Г. Е., Емельченков Е. П., Киселёва О. М. Методы математического моделирования в обучении: монография. Смоленск: СмолГУ, 2007. [Kiseleva, Olga M., Senkina, Gulzhan E., Yemelchenkov, Yevgeny P. (2007) *Metody matematicheskogo modelirovaniya v obuchenii: monografiya* (Methods of Mathematical Modeling in Teaching: Monograph). Smolensk: SmolGU. (In Russian)].
- Сенькина Г. Е., Осипян К. В. Оценка восприятия обучающимися формата онлайн-обучения: преимущества и недостатки, перспективы развития // Вестник Университета Российской академии образования. 2021. № 2. С. 61–71. [Senkina, Gulzhan E., Osipyan, Kristina V. (2021) *Otsenka vospriyatiya obuchayushchimisya formata onlayn-obucheniya: preimushchestva i nedostatki, perspektivy razvitiya* (Assessing Students' Perception of the Online Learning Format: Advantages and Disadvantages, Development Prospects). *Herald of the University of the Russian Innovative Education*, 2, 61–71. (In Russian)].
- Слепухин А. В. К вопросу о построении понятийного аппарата информационных образовательных сред // Вестник Чувашского государственного педагогического университета имени И. Я. Яковлева. 2016. № 1 (89). С. 153–163. [Slepuhin, Aleksandr V. (2016) *K voprosu o postroyenii ponyatiynogo apparata informatsionnykh obrazovatel'nykh sred* (On the Issue of Constructing the Conceptual Apparatus of Information Educational Environments). *I. Yakovlev Chuvash State Pedagogical University*, 1 (89), 153–163. (In Russian)].

- Снегурова В. И. Возможности электронных образовательных ресурсов нового поколения для реализации дистанционного обучения математике // Открытое и дистанционное образование. 2009. № 4. С. 38–43. [Snegurova, Viktoriia I. (2009) *Vozmozhnosti elektronnykh obrazovatel'nykh resursov novogo pokoleniya dlya realizatsii distantsionnogo obucheniya matematike* (Possibilities of New Generation Electronic Educational Resources for the Implementation of Distance Learning in Mathematics). *Open and Distance Education*, 4, 38–43. (In Russian)].
- Снегурова В. И. Методическая система дистанционного обучения математике учащихся общеобразовательных школ: Дис. ... д-ра пед наук. Санкт-Петербург, 2010. [Snegurova, Viktoriia I. (2010) *Metodicheskaya sistema distantsionnogo obucheniya matematike uchashchikhsya obshcheobrazovatel'nykh shkol*: Dis. ... d-ra ped. nauk. (Methodological System for Distance Learning in Mathematics for Secondary School Students). Doctoral Thesis in Pedagogical Sciences. Saint-Petersburg. (In Russian)].
- Стариченко Б. Е. Профессиональный стандарт и ИКТ-компетенции педагога // Педагогическое образование в России. 2015. № 7. С. 6–15. [Starichenko, Boris Ye. (2015) *Professional'nyy standart i IKT-kompetentsii pedagoga* (Professional Standard and Information and Communication Competencies of a Teacher). *Pedagogical Education in Russia*, 7, 6–15. (In Russian)].
- Стариченко Б. Е., Семенова И. Н., Слепухин А. В. О соотношении понятий электронного обучения в высшей школе // Образование и наука. 2014. № 9. С. 51–68. [Starichenko, Boris Ye., Semenova, Irina N., Slepukhin, Aleksandr V. (2014) *O sootnoshenii ponyatiy elektronnoogo obucheniya v vysshey shkole* (Concerning the Interrelation of E-Learning Concepts in Higher Education). *The Education and Science Journal*, 9, 51–68. (In Russian)].
- Фандей В. А. Смешанное обучение: современное состояние и классификация моделей смешанного обучения // Информатизация образования и науки. 2011. № 4 (12). С. 115–125. [Fandey, Victoria A. (2011) *Smeshannoe obuchenie: sovremennoe sostoyanie i klassifikatsiya modelej smeshannogo obucheniya* (Blended Learning: Current State and Classification of Blended Learning Models). *Informatizatsiya obrazovaniya i nauki*, 4 (12), 115–125.
- Чичерина М. М., Чичерина Ю. В. Современный цифровой учебник по иностранному языку: структура и содержание // Вестник Нижегородского государственного лингвистического университета им. Н. А. Добролюбова. 2021. № 4 (56). С. 131–142. [Chicherina, Milana M., Chicherina, Yulia V. (2021) *Sovremennyj cifrovoy uchebnyk po inostrannomu yazyku: struktura i sodержanie* (Modern Digital Foreign Language Textbooks: Structure and Content). *LUNN Bulletin*, 4 (56), 131–142. (In Russian)]. DOI: 10.47388/2072-3490/lunn2021-56-4-131-142.
- Badhe, Pallavi, Badhe, Yuvaraj, & Patil, Krishnakant. (2020) Comparison of Distance Learning with Traditional Classroom in Medical College Students in Covid-19 Lockdown Period in India. *Future of Medical Education*, 10 (4), 42–45. DOI: 10.22038/FMEJ.2020.50498.1345.
- Faulconer, Emily K., Griffith, John C., Wood, Beverly L., Acharyya, Swarnali, & Roberts, Donna L. (2018). A Comparison of online and traditional chemistry lectures and laboratory work. *Chemistry Education Research and Practice*, 19 (1), 392–397.

- Markus, V. B., Atan, N. A., Talib, R., & Latif, A. A. (2019). Promote Students' General Skills by Integrating an E-learning Platform. *International Journal of Emerging Technologies in Learning*, 14 (20), 4–17.
- Senkina, Gulzhan E., Timofeeva, Natalia M., & Kiseleva, Olga M. (2022) Modernization of Traditional Educational Forms in the Context of Distance Learning. *Journal of Higher Education Theory and Practice*, 22 (3), 160–165. DOI: 10.33423/jhetp.v22i3.5091.

РЕЦЕНЗИИ

DOI 10.47388/2072-3490/lunn2023-64-4-342-348

ЧТО МЫ ЗНАЕМ О ГИПЕРБОЛЕ?

Т. Н. Федуленкова

Владимирский государственный университет имени А. Г. и Н. Г. Столетовых,
Владимир, Россия

Рецензия на монографию: *Ермакова О. П. Гипербола и смежные с ней явления*. М.: ФЛИНТА, 2021. 72 с.

Традиционно гипербола рассматривается как фигура речи, возникающая на основе сравнения двух предметов или явлений и намеренного преувеличения их сходства. Казалось бы, мы знаем о гиперболе все, что только возможно себе представить. Оказывается, это далеко не так. Автор данной монографии постепенно разубеждает нас в этом.

С одной стороны, О. П. Ермакова ставит вопрос о степени самостоятельности гиперболы как лексической единицы, поскольку гипербола, как правило, иллюстрируется в лексикографических изданиях или в составе метафоры (*океан мечтаний*), или в составе гиперболического сравнения (*величиной с каланчу*). С другой стороны, автор показывает, что гипербола зависит от объекта характеристики и тем самым от ситуации.

Подчеркивается особенность гиперболы, вытекающая из самой ее сущности: гиперболизируемый объект не может быть ничтожно малым (по размеру, силе, уму, красоте и другим особенностям).

Анализируя контексты из беллетристики, автор убедительно доказывает, что в отличие от метафоры и других тропов гипербола не является самодостаточной.

Для метафоры не важно, называют ли *ослом* действительно глупого человека или это так представляется говорящему, значение слова «осел» — ‘глупец’ и остается метафорой. Метонимия также постоянна в своих значениях: *остановка* в метонимическом значении всегда ‘место, где положено остановиться общественному транспорту’ (остановку перенесли), в то время как гипербола может и не быть таковой, если объект не допускает преувеличения.

Гипербола же, напротив, в образе гиперболического сравнения не может избежать зависимости от объекта сравнения. Например, *клюква с*

грецкий орех — это очень крупная, а арбуз — поразительно мелкая ягода, и гипербола в первом случае уже не гипербола во втором случае, а литота. Так в работе убедительно доказывается, что одно и то же интенсифицированное сравнение в отношении разных объектов может быть и гиперболой, и литотой: *град с куриное яйцо* (преувеличение) и *тыква с куриное яйцо* (преуменьшение).

Несамостоятельность гиперболы подтверждается отсутствием ее толкований в словарных дефинициях, где она представлена или в составе метафоры (*вагон печалей*), или в составе сравнений (*храпит как боров*).

Из своих наблюдений автор делает вывод, что гипербола не только легко сочетается с метафорой и сравнением, но и не может существовать без них в виде отдельной лексической единицы.

Известно, что гипербола имеет дело преимущественно с размером, количеством, т.е. входит в сферу относительности признаков, характеристик. Она сопоставима с релятивами (*начальник — подчиненный*) и с параметрическими прилагательными *высокий, широкий* и т. п. (*высокий — человек, забор, дом* и т. д.). Отмечается еще одна особенность гиперболы, которая очень важна для отграничения некоторых близких к ней явлений — это опора на норму. О том, что гипербола представляет собой отклонение от нормы (языковой или логической) писали многие исследователи (Wales 2011: 202–203). Гипербола как раз и создается нарушением этой нормы (*выкушать бочку меда*).

Часто гипербола причисляется к тропам, прежде всего потому, что в художественной литературе она является одним из средств создания образа (Топоров 1990: 520). Более определенно об этом высказывался А. А. Потебня: «Гипербола (...преувеличение) — фигура по отношению к метафоре. Она не может быть соподчинена с тропами» (Потебня 1990: 253).

Взаимоотношениям гиперболы и метафоры, гиперболы и метонимии О. П. Ермакова посвящает специальные главы. В данном случае исследователя интересует вопрос: что общего у гиперболы с основными тропами — метафорой и метонимией, — и что их различает, и, соответственно, — является ли на самом деле гипербола тропом.

С классическими тропами объединяет гиперболу то, что все они представляют собой некую языковую аномалию. И *бриллиант с гусиное яйцо*, и *соседка — змея*, и *рыжие панталоны вздохнули* или *скрипка переселилась в общежитие* — являют примеры отклонения от стандартного употребления языковых единиц.

Неизбежность отклонения от нормы при создании художественного образа подчеркивала Н. Д. Арутюнова: «Даже если автор сосредоточен на прозе жизни, то он прибегает к такому методу ее художественной обработки, который выводит её за пределы нормы, а иногда и реальности. Этим

целям служит гротеск, глобальная гипербола (раблезианство), сатира, комедийность, фарс, шарж, остранение, обманутое ожидание. Методика обращения обыденного в необычное, нормы в аномалию хорошо разработана и легко усваивается» (Арутюнова 1999: 88).

Но, полемизируя с Н. Д. Арутюновой, О. П. Ермакова находит у гиперболы и тропов существенные различия. Все тропы, как давно отмечено, характеризуются переносными значениями. Гипербола имеет переносное значение только в составе метафоры, ср.: *Она жадная, она просто акула*. Здесь прежде всего характеристика, но характеристика гиперболическая, т. е. это — гиперболическая метафора. Но гипербола-сравнение не имеет переносного значения, поскольку его не имеет сравнение, «принявшее» гиперболу.

Ср.: (1) *Он огромный, как каланча*. (2) *Он ростом с каланчу*. (3) *Он огромный, прямо каланча*.

Лишь в последнем случае (в метафоре) заключается переносное значение. Это гиперболическая метафора. В двух первых примерах, безусловно, гипербола — это сильное преувеличение, но оно остается на уровне сравнения. Это гиперболическое сравнение. Не случайно исследователи изобразительных средств, отмечая в качестве важного свойства тропов переносное значение, за редким исключением, не причисляют сравнение к тропам.

Исследователями давно отмечено, что между гиперболой и литотой существует органическая связь. В силу их обратимости литоту называют обратной гиперболой. Литота понимается автором как троп, как стилистическая фигура, состоящая в подчеркнутом преуменьшении, уничижении, недоговоренности (*мужичок с ноготок*).

Указывая на аналогию литоты с гиперболой, автор видит ее выражение в том, что литота, как и гипербола, неразрывно связана с метафорой или сравнением: *мальчик с пальчик, мужичок с ноготок, страус с цыпленка* и т. п.

Привлекая внимание читателя к различиям между этими двумя стилистическими средствами выразительности, автор подчеркивает способность гиперболической метафоры опираться на известные эталоны силы, мудрости, красоты и т. д. Что же касается метафоры-литоты, то она не располагает эталоном слабости, недалекости, некрасивости: таковые не имеются в языке.

Итак, в качестве существенных признаков гиперболы в монографии выделяются следующие признаки:

- а) *несамостоятельность*;
- б) *внушительный размер* определяемого гиперболой явления или объекта;

в) *несамодостаточность* гиперболы в том, что её значение определяется ситуацией, в отсутствии закреплённого словарями значения в отличие от метафоры и метонимии;

г) *опора на норму*, сопровождаемая нарушением последней;

д) *отсутствие семантического переноса* (исключая гиперболическую метафору).

Отмечается, что литота преимущественно имеет дело с размером, и в сфере размера чаще всего возможна обратимость гиперболы и литоты.

Кроме того, автор монографии делится с читателем интересными наблюдениями о взаимоотношении гиперболы с квантификаторами, к которым причисляются интенсификаторы («усилители», «увеличители»), «усреднители» и «уменьшители» степени признака.

Полемизуя со сторонниками включения в объём гиперболы интенсификаторов или так называемых *усилителей* степени признака (Вежбицкая 1990: 142), О. П. Ермакова отстаивает свою точку зрения, согласно которой интенсификаторы не относятся к гиперболе, а представляют собой особый класс слов, служащих для выражения высокой степени признаков, состояний и т. п. Интенсификаторы («усилители», «увеличители») вносятся в широкий круг определителей степени. Наряду с «увеличителями» в русском языке существуют «усреднители» и «уменьшители» степени признака.

Среди характерных признаков интенсификаторов О. П. Ермакова называет следующие:

а) интенсификаторы не образуют, как правило, кратких форм, которые часто лексикализуются, образуют особый класс — предикативов;

б) интенсификаторы не образуют форм компаратива;

в) интенсификаторы (в отличие от гиперболы) обладают безотносительным лексическим значением, имеющим истолкование в словарях;

г) интенсификаторы зависят от качественных прилагательных и качественных наречий, глаголов и предикативов;

д) интенсификаторы (становясь таковыми) утрачивают внутреннюю форму, которая важна для гиперболы;

е) интенсификаторы совмещают идею количества с другими семами (*щемяще печальный, отрезвляюще свежий, усыпляюще нежный* и т. д.);

ж) интенсификаторы могут употребляться с отрицанием — с частицей *не*: *не очень, не весьма, не совсем, не вполне, не особенно, не слишком, не чересчур*, преобразуясь при этом либо в ограничители высокой степени, либо в эвфемизмы, часто с иронической или шуточной окраской;

з) интенсификаторы могут сочетаться со словами, называющими средние или небольшие размеры предмета: *весьма средний, удивительно маленький, поразительно (невероятно) крошечный* и т. п.;

и) интенсификаторам не свойственна сочетаемость с формами компаратива (ср.: *Она очень красива*, но не: *она очень красивее сестры*);

к) интенсификаторы (сами по себе) не способны приобретать иронические смыслы, преобразовываться в противоположные значения.

Наряду с интенсификаторами в языке отмечается существование так называемых «усреднителей» (*довольно интересный, умеренно полный, средне болтливый* и т. п.) и «уменьшителей» степени признака (*чутьочку старомодный, немножко занудливый, капельку развязный* и т. п.), которые в совокупности с «усилителями» составляют систему градуирования степени признаков. Автор подчеркивает, что, если интенсификаторы и антиинтенсификаторы («уменьшители») могут быть соотнесены с гиперболой и литотой, то «усреднители» не могут соотноситься ни с гиперболой, ни с литотой уже по определению этих явлений.

Автор отмечает, что — при довольно большом количестве и разнообразии интенсификаторов («усилителей») — «усреднителей» и «уменьшителей» совсем немного, и приходит к выводу о том, что человек более склонен преувеличивать, чем преуменьшать.

«Усреднителей» немного, меньше, чем «уменьшителей», но эту группу автор не считает закрытой. В современной разговорной речи некоторые оценочные слова совмещаются с выражением средней степени проявления признака, состояния (*Ничего свитерок. И стоил нормально*).

В качестве существенных признаков «усреднителей» в монографии выделяются следующие признаки:

а) «усреднители» (как и интенсификаторы) имеют определенные лексические значения и, будучи самостоятельными лексическими единицами, фиксируются и толкуются в словарях (*относительно, довольно, умеренно, сравнительно*);

б) «усреднители» определяют прилагательные, глаголы, наречия, предикативы (*относительно дешевый; довольно тепло; сравнительно недорого продал; отвечал (на экзамене) средне*);

в) «усреднители» (как и интенсификаторы) не сочетаются с компаративом (нельзя сочетать: *довольно умнее, средне красивее, умеренно добрее, хотя относительно спокойнее*);

г) «усреднители» в иронических контекстах функционируют аналогично «уменьшителям» и также ироничны только в сочетаниях (*довольно честен, умеренно добрый, относительно порядочный*);

д) «усреднители» сочетаются с существительными у отдельных слов из двух других групп (*совершенно немец и немного художник*) как исключение из общего правила.

По мнению автора, примыкает, очевидно, к этой группе слов наречие *почти*. Сочетаемость с существительными для этого наречия не

исключение, а скорее типична (*почти готов к экзамену, почти уверен; почти старик, почти женаты; почти здоров, почти час*).

С компаративом наречие *почти* не сочетается. С прилагательными, называющим неградулируемый признак, сочетается только иронически (ср.: *Он почти порядочный, почти добрый и даже — почти честный*).

«Уменьшители» именуется автором *антиинтенсификаторами*.

В качестве существенных признаков «уменьшителей» в монографии выделяются следующие признаки:

- а) «уменьшители» представлены небольшим количеством слов;
- б) «уменьшители» не пополняются;
- в) «уменьшители» не сочетаются с *не*, кроме немного (-жко);
- г) «уменьшители» не выражаются прилагательными;
- д) «уменьшители» не выражаются местоимениями, кроме несколько;
- е) «уменьшители» не совмещают значение умаления признака с другими семами;

ж) «уменьшители» имеют определенное, не зависящее от определяемых слов лексическое значение, которое фиксируется толковыми словарями (несколько, нареч. — ‘немного, отчасти’ (Шведова 2008));

з) «уменьшители» сочетаются в качестве зависимых слов с прилагательными, глаголами; некоторыми существительными, наречиями, предикативами (*чутьочку заносчив, чуть-чуть устал, чутьочку холодновато, немного художник, несколько ханжа*);

и) «уменьшители» (в отличие от интенсификаторов) сочетаются с компаративом (*А бог, оказывается, маленько нас поумнее*. Ю. Домбровский. Факультет ненужных слов);

к) «уменьшители» степени признака, в отличие от интенсификаторов, часто играют большую роль в выражении иронии, и опущение *чутьочку* и т. п. разрушает иронию, поскольку в умалении степени признака и заключается этот вид иронии.

«Уменьшители» обычно не сочетаются «с себе подобными»: *немного* (немножко, чутьочку, крошечку) *маленький, мелкий, низкий, крошечный* и т. п. Но возможность таких сочетаний допускается при условии, что размер определяется относительно какой-то ситуации (*Он чутьочку маленький для этого костюма; Она немножко мелкая, чтобы играть эту роль* и т. п.).

Оригинальный подход к трактовке гиперболы и сопутствующие лингвистические находки делают эту книгу актуальной. Данная монография представляет несомненный интерес для лингвистов, аспирантов и магистрантов, занимающихся проблемами современной лексической стилистики. Книга будет также полезна для студентов бакалавриата и специалитета.

Список литературы / References

- Арутюнова Н. Д.* Язык и мир человека. М.: Языки русской культуры, 1999. [Arutyunova, Nina D. (1999) *Yazyk i mir cheloveka* (Language and the Human World). M.: Yazyki russkoj kul'tury. (In Russian)].
- Вежбицкая А.* Сравнение — градация — метафора // Теория метафоры / Пер. под ред. Н. Д. Арутюновой и М. А. Журиной. М.: Прогресс, 1990. С. 133–152. [Vezhbickaya, Anna. (1990) *Sravnenie — gradaciya — metafora* (Comparison — gradation — metaphor). *Teoriya metafory* / Per. pod red. N. D. Arutyunovoj i M. A. Zhurinskoj (In Nina D. Arutyunova and Marina A. Zhurinskaya (transl. eds.) Theory of Metaphor. M.: Progress, 133–152. (In Russian)].
- Потебня А. А.* Теоретическая поэтика. М.: ВШ, 1990. [Potebnya, Aleksandr A. (1990) *Teoreticheskaya poetika* (Theoretical Poetics). Moscow M.: VSh. (In Russian)].
- Топоров В. Н.* Тропы // Лингвистический энциклопедический словарь. М.: СЭ, 1990. С. 520–521 [Toporov, Vladimir N. (1990) Тропы. *Lingvisticheskij enciklopedicheskij slovar'* (Tropes. Linguistic Encyclopedic Dictionary). Moscow: SE, 520–521. (In Russian)].
- Шведова, Н. Ю.* Толковый словарь русского языка с включением сведений о происхождении слов. М.: Азбуковник, 2008. [Shvedova, Natalia Yu. (2008) *Tolkovyj slovar' russkogo yazyka s vklucheniem svedenij o proiskhozhdenii slov* (Explanatory Dictionary of the Russian Language with the Inclusion of Information about the Origin of Words). M.: Azbukovnik. (In Russian)].
- Wales, Katie. (2011) *A Dictionary of Stylistics*. London: PEARSON.

ХРОНИКА

XXI СЪЕЗД РОССИЙСКОГО СОЮЗА ГЕРМАНИСТОВ «НЕМЕЦКОЯЗЫЧНЫЕ ДИСКУРСЫ И ТЕКСТЫ: ЭВОЛЮЦИЯ, ТРАНСФОРМАЦИИ, КОРРЕЛЯЦИИ» (Смоленск, Смоленский государственный университет, 23–25 ноября 2023 г.)

С 23 ноября по 25 ноября 2023 года в Смоленском государственном университете проходил XXI съезд Российского союза германистов (далее — РСГ), в работе которого приняли участие более 100 исследователей, среди которых — доктора и кандидаты наук, преподаватели немецкого языка высших и средних образовательных учреждений, молодые ученые, аспиранты, магистранты, студенты. География съезда оказалась чрезвычайно широкой: Смоленск объединил специалистов из Воронежа, Вены, Владимира, Донецка, Иванова, Калининграда, Калуги, Коломны, Липецка, Москвы, Нижнего Новгорода, Новосибирска, Пятигорска, Самары, Санкт-Петербурга, Саратова, Смоленска, Уфы.

Программные мероприятия включали пленарные и секционные заседания, научные дискуссии, семинар Российского Штифтеровского общества для студентов-германистов, конференцию молодых ученых, творческий конкурс «Ода германистике».

Проведению съезда предшествовала большая подготовительная работа, которую Смоленский государственный университет проводил в тесном взаимодействии со всеми своими структурными подразделениями и президиумом РСГ. Связующим центром при организации и проведении съезда выступила кафедра немецкого языка во главе с доктором филологических наук, профессором Р. В. Белютиным.

Отметим, что съезд в этот раз, помимо участия в онлайн-формате, предоставил возможность ученым возвратиться к давно ожидаемому стандартному варианту очного участия. На это предложение откликнулись многие ученые из разных городов России, поблагодарив организаторов за их стремление обеспечить живое общение среди коллег-германистов и организовать так необходимую всем *face-to-face*-коммуникацию.

Открытие мероприятия началось с приветственных слов ректора Смоленского государственного университета М. Н. Артеменкова, ректора Нижегородского государственного лингвистического университета им. Н. А. Добролюбова, президента Российского союза германистов Ж. В. Никоновой, начальника управления по научной работе Смоленского

государственного университета Н. Н. Розановой, вице-президента РСГ, профессора кафедры германской филологии им. Т. Манна Российского государственного гуманитарного университета Д. Кемпера. Выступающие отметили знаковость и актуальность научного события, подчеркнули роль филологических наук в системе построения сложных семиотических систем и (интер)культурных пространств, выразили уверенность, что плодотворная работа съезда обеспечит новый трансфер научного знания и обогатит германистику новыми идеями, концепциями, подходами.

Первая часть пленарного заседания состояла из четырех докладов.

Профессор Воронежского государственного университета Л. И. Гришаева рассмотрела в своем выступлении факторы (внешние и внутренние по отношению к порождаемому в дискурсе тексту), обуславливающие выбор средств и способов реализации дискурсивной стратегии самопрезентации единичного субъекта в медиапространстве. Для решения соответствующей исследовательской задачи были отобраны и проанализированы интервью М. Дитрих и Ф. Потенте как единичных субъектов с более или менее равноценными социокультурными параметрами их коллективной идентичности, жившими и творившими, однако, в разных социокультурных условиях, разных хронотипических модусах и др.

Совместный доклад профессоров Нижегородского государственного лингвистического университета им. Н. А. Добролюбова — Б. Лахгайн, Ж. В. Никоновой и Л. А. Аверкиной — был посвящен рассмотрению изменений в немецком языке, спровоцированных условиями цифровизации и другими процессами, доминирующими в современном обществе. Особое внимание докладчики уделили понятию «мегатренды», которые подвержены перманентной адаптации и задают ориентиры для исследований будущего.

Представитель Московского государственного университета им. М. В. Ломоносова М. В. Петрова продолжила «цифровую» тематику и подробно рассказала о том, как новые формы коммуникации, такие как голосовые ассистенты и чат-боты, структурно изменяют нашу познавательную и научно-исследовательскую деятельность, упрощая процесс поиска и агрегирования информации. Исследование М. В. Петровой проводилось с привлечением текстов, созданных чат-ботом *Chat GPT* на немецком и русском языках.

Ю. А. Блинова (Самарский национальный исследовательский университет им. С. П. Королева) обобщила результаты своего исследования, посвященного анализу прецедентного ономастического пространства немецкоязычного художественного дискурса. Были приведены примеры развертывания категории прецедентности в романах Б. Шлинка *Olga* и Ю. Цее *Über Menschen*. Докладчик отметила, что прецедентные имена обладают свойством эвокативности, благодаря которому имена собственные

выступают в художественном дискурсе маркерами интертекстуальности, культурных кодов и средством вербализации ключевых концептов немецкой культуры XX и XXI веков.

Во второй день съезда были представлены еще четыре пленарных доклада, два из которых прозвучали на немецком языке.

В выступлении А. И. Едличко (МГУ имени М. В. Ломоносова) затрагивались актуальные вопросы современного немецкоязычного лексикографического дискурса. Среди ключевых тенденций в лексикографировании языковых единиц докладчик выделила репрезентацию национальной вариативности немецкого языка и вариативности лексических, грамматических, фонетических единиц; отражение тенденций политкорректности и феминистивности; использование корпусного подхода при семантизации лексики; изменение микроструктуры словарей; эволюцию словарной статьи одноязычных словарей; цифровизацию словарей и др. Было подчеркнуто, что развитие немецкоязычного лексикографического дискурса современного периода детерминировано интеграцией плюрицентричного подхода, что связано с отражением в лингвистических словарях системной специфики национальных вариантов, или стандартов, немецкого языка: собственно германского, австрийского, швейцарского, люксембургского.

С. А. Баруздина (Смоленский государственный университет) обратилась к комплексному лингвокогнитивному и лингвокультурологическому анализу концепта «Время» в немецкой картине мира. Особое внимание С. А. Баруздина уделила метафорическим репрезентациям данного концепта с последующим распределением выявленных образов и парадигм на аксиологической шкале. Проиллюстрированные примеры создали четкое представление о трансформациях в ассоциативных пространствах рассматриваемой этнолингвокультуры, вызванных экстралингвистическими факторами.

В докладах Д. Кемпера и Т. Штигльбруннера была обозначена магистральная «профессиональная» проблема современной германистики: будущее специалистов данного научного направления и конкуренция с цифровыми вариантами и предложениями по обучению немецкому языку как иностранному. Д. Кемпер рассмотрел возникающие при трансфере профессионального знания и соответствующих компетенций трудности на примере документного дискурса; Т. Штигльбруннер рассуждал о том, способна ли нейросеть полностью заменить «живого» педагога на занятиях по иностранному (немецкому) языку.

Работа в секциях продолжалась на протяжении двух дней и была представлена двумя направлениями — лингвистическим и литературоведческим. Всего состоялось десять секций, в ходе которых обсуждались самые актуальные аспекты современной германистики. Лингвисты доложили о новых результатах в исследовании различных дискурсивных практик

(политика, образование, религия, экология, спорт и др.), категорий и дихотомий (прецедентность, интертекстуальность, «свой — чужой» и др.), вывели на новый лингвокультурогический уровень обсуждения классических тем — модальности, пассивизации, употребления словечка *es* в немецком языке, диалектизации и др. Литературоведы затронули в своих докладах творчество самых разных немецкоязычных авторов — Т. Манна, А. Шницлера, Ф. Кафки, Ф. Г. Клопштока, Ж. П. Рихтера, И. В. фон Гете, Ф. Шиллера, А. Штифтера, Т. Бернхарда, Г. фон Гофмансталя, Ф. Миттерера, Д. Кельмана и др. В числе наиболее частых обсуждаемых тем в литературоведческих секциях — интердискурсивность, интертекстуальность, жанровая специфика, репрезентация онтологических и экзистенциальных концептов, культурные и литературные коды и мн. др. В общих дискуссиях подчеркивалась новизна исследовательских материалов и теоретических подходов, а также глубинное постижение проблем и вопросов, представленных в докладах.

В заключительный день съезда состоялось еще два интересных мероприятия. Российское Штифтеровское общество, которое регулярно в рамках конференции РСГ проводит тематический штифтеровский семинар (*Stifter-Labor*) для студентов, магистрантов и аспирантов российских вузов, в этом году посвятило масер-класс теме «Вена и венцы в творчестве А. Штифтера». Для участия в мастер-классе необходимо было прочесть как минимум один из 12 очерков Штифтера, относящихся к серии «Вена и венцы»: (*Aussicht und Betrachtungen von der Spitze des St. Stephansturmes; Der Prater; Leben und Haushalt dreier Wiener Studenten; Ein Gang durch die Katakomben; Der Tandelmarkt; Die Wiener Stadtpost* и др.). После прочтения произведения участники выполняли (на выбор) творческие задания: сочиняли эссе, оформляли иллюстративный ряд к изучаемым очеркам, осуществляли художественный перевод одного из отрывков произведений А. Штифтера. Жюри конкурса отметило активную работу студентов (всего в семинаре приняло участие 25 человек); самыми творческими, по мнению экспертов, оказались студенты СмолГУ, НГЛУ, СПбГУ.

Параллельно с этим мероприятием в немецко-французском читальном зале Смоленской областной универсальной научной библиотеки им. А.Т. Твардовского проходила секция «Молодые ученые», на которой студенты и магистранты из Смоленского государственного университета, Московского государственного университета им. М. В. Ломоносова, Пятигорского государственного университета, Воронежского государственного университета выступили с докладами на актуальные лингвистические темы: языковые репрезентации эмоций, функционирование фразеологизмов в дискурсе, эвфемизация речи, специфика медицинских и рекламных текстов и др.

Впервые в рамках очередного съезда РСГ силами президиума РСГ, кафедры немецкого языка СмолГУ и немецко-французского читального зала Смоленской областной универсальной научной библиотеки им. А. Т. Твардовского был проведен масштабный творческий конкурс «Ода германистике». Работы, присланные на конкурс, впечатлили всех членов жюри. Как отметил Р. В. Белютин, «все они выделяются своей оригинальностью, чувством слога, все они соблюдают жанровые каноны и пронизаны стремлением передать основную идею конкурса». Победителями и призерами конкурса стали студенты Донецкого государственного педагогического университета, Смоленского государственного университета, Челябинского государственного университета. Приза зрительских симпатий удостоились участники из Калужского государственного университета им. К. Э. Циолковского и Военной академии войсковой противовоздушной обороны Вооруженных Сил Российской Федерации им. Маршала Советского Союза А. М. Василевского.

В ходе заключительной эвалюативной сессии были подведены итоги работы съезда. Участники поблагодарили организаторов за теплый прием, успешную подготовку и организацию всех включенных в программу мероприятий, экскурсию по древнему городу Смоленску.

Съезд снова объединил всех, кто интересуется германистикой, изучает и исследует эту научную область. Отрадно заметить, что в проекты РСГ вовлекается все больше молодых людей, для которых германистика — это возможность глубже понять сложную систему языка, освоить новое этнолингвокультурное пространство, сопоставить данные родного языка с фактами и явлениями «иной ментальности».

М. Н. Артеменков, ректор Смоленского государственного университета, канд. ист. наук, доцент кафедры государственно-правовых дисциплин
Смоленского государственного университета

Р. В. Белютин, заведующий кафедрой немецкого языка Смоленского государственного университета, д-р филол. наук, вице-президент РСГ

СВЕДЕНИЯ ОБ АВТОРАХ

Аверкина Светлана Николаевна, доктор филологических наук, профессор, ведущий научный сотрудник НИЛ «Фундаментальные и прикладные исследования аспектов культурной идентификации» Нижегородского государственного лингвистического университета им. Н. А. Добролюбова, Нижний Новгород, Россия, averkina.svetlanalunn@mail.ru

Акай Оксана Михайловна, доктор филологических наук, доцент, доцент кафедры английского языка в сфере журналистики и массовых коммуникаций СанктПетербургского государственного университета, oksanaakay@mail.ru

Артеменков Михаил Николаевич, кандидат исторических наук, доцент кафедры государственно-правовых дисциплин, ректор Смоленского государственного университета, Смоленск, Россия

Архипова Ирина Викторовна, доктор филологических наук, профессор Новосибирского государственного педагогического университета, Новосибирск, Россия, irarch@yandex.ru

Бекин Илья Андреевич, Нижегородский государственный лингвистический университет им. Н. А. Добролюбова, Нижний Новгород, Россия

Белютин Роман Вячеславович, доктор филологических наук, заведующий кафедрой немецкого языка Смоленского государственного университета, Смоленск, Россия, вице-президент Российского союза германистов

Белютина Юлия Александровна, кандидат филологических наук, доцент Смоленского государственного университета, Смоленск, Россия, gyubelyutins@mail.ru

Брусенская Людмила Александровна, доктор филологических наук, профессор, профессор Ростовского государственного экономического университета, brusenskaya_1@mail.ru

Буркова Татьяна Александровна, доктор филологических наук, заведующий кафедрой романо-германской филологии и методики обучения иностранным языкам Башкирского государственного педагогического университета им. М. Акмуллы, Уфа, Россия; Финансовый университет при Правительстве Российской Федерации, Уфимский филиал, Россия, burkova_tatjana@mail.ru

Глушко Елена Валентиновна, кандидат филологических наук, доцент Одинцовского филиала МГИМО МИД России, Одинцово, Россия

Есакова Полина Алексеевна, студентка 4 курса бакалавриата факультета лингвистики и межкультурной коммуникации Одинцовского филиала МГИМО МИД России, г. Одинцово, Россия, p.esakova@my.mgimo.ru

Жукова Александра Павловна, студентка 4 курса бакалавриата факультет лингвистики и межкультурной коммуникации Одинцовского филиала МГИМО МИД России, г. Одинцово, Россия, a.zhukova@my.mgimo.ru.

Занозина Влада Вадимовна, Нижегородский государственный лингвистический университет им. Н. А. Добролюбова, Нижний Новгород, Россия

Кабанова Ирина Николаевна, кандидат филологических наук, доцент, заведующий кафедрой английской филологии Нижегородского государственного лингвистического университета им. Н. А. Добролюбова, Нижний Новгород, Россия, kabanova@lunn.ru

Календжян Сильва Гариковна, магистр, Нижегородский государственный лингвистический университет им. Н. А. Добролюбова, Нижний Новгород, Россия, silva6184@mail.ru

Кодалаева Хансият Герсановна, заведующая кафедрой международной журналистики Юго-Осетинского государственного университета им. А. А. Тибилова, kh_kodalaty@mail.ru

Копоть Лилия Владимировна, кандидат филологических наук, доцент, доцент кафедры русского языка Адыгейского государственного университета. E-mail: kopot79@mail.ru

Котаева Алена Рутеновна, кандидат филологических наук, преподаватель кафедры русского языка Юго-Осетинского государственного университета им. А. А. Тибилова, saleks1966@mail.ru

Кривченко Ирина Борисовна, кандидат филологических наук, доцент кафедры английской филологии Самарского национального исследовательского университета имени академика С. П. Королева, Самара, Россия

Куликова Элла Германовна, доктор филологических наук, профессор, профессор кафедры массовых коммуникаций Российского университета дружбы народов имени Патриса Лумумбы, kulikova_ella21@mail.ru

Курекина Наталья Владимировна, Нижегородский государственный лингвистический университет им. Н. А. Добролюбова, Нижний Новгород, Россия

Курмелев Антон Юрьевич, кандидат филологических наук, декан Высшей школы лингвистики, педагогики и психологии Нижегородского государственного лингвистического университета им. Н. А. Добролюбова, Нижний Новгород, Россия, kurmelev@lunn.ru

Логинова Александра Александровна, ассистент кафедры романо-германских языков, перевода, зарубежной литературы и межкультурной коммуникации Нижегородского государственного лингвистического университета им. Н. А. Добролюбова, Нижний Новгород, Россия

Лукманова Ольга Борисовна, кандидат филологических наук, доцент кафедры английского языка и профессиональной коммуникации Нижегородского государственного лингвистического университета им. Н. А. Добролюбова, Нижний Новгород, Россия, oblukmanova@lunn.ru

Мажар Елизавета Николаевна, доктор педагогических наук, декан факультета дополнительного образования Смоленского государственного университета, Смоленск, Россия, enmazhar@gmail.com

Марфина Жанна Викторовна, кандидат филологических наук, доцент, ректор Луганского государственного педагогического университета, Луганск, Россия

Мусаева Эльмира Расул кызы, выпускница магистратуры факультета лингвистики и межкультурной коммуникации Одинцовского филиала МГИМО МИД России, Одинцово, Россия, e.musaeva@my.mgimo.ru.

Осипян Кристина Валентиновна, аспирант Смоленского государственного университета, Смоленск, Россия

Савина Ирина Владимировна, кандидат филологических наук, доцент кафедры английской филологии Самарского национального исследовательского университета имени академика С. П. Королева, Самара, Россия

Сенькина Гульжан Ержановна, доктор педагогических наук, заведующая кафедрой информационных и образовательных технологий Смоленского государственного университета, Смоленск, Россия, gulzhan.senkina@gmail.com

Сяо Гуйчунь, лектор, Монгольский исследовательский университет, Улан - Батор, Монголия

Торчакова Наталья Владимировна, ассистент кафедры теории и практики перевода факультета романо-германской филологии Кемеровского государственного университета, Кемерово, Россия, tortchakova@mail.ru

Тырыгина Валентина Алексеевна, доктор филологических наук, доцент, профессор кафедры английской филологии Нижегородского государственного лингвистического университета им. Н. А. Добролюбова, Нижний Новгород, Россия, paraval@yandex.ru

Федосеева Анна Вячеславовна, кандидат педагогических наук, доцент кафедры стажировки зарубежных специалистов Государственного института русского языка им. А. С. Пушкина, Москва, Россия

Федуленкова Татьяна Николаевна, доктор филологических наук, доцент, профессор кафедры «Иностранные языки профессиональной коммуникации» Владимирского государственного университета имени А. Г. и Н. Г. Столетовых, член Российского профессорского собрания (Свидетельство № 64), член-корреспондент РАЕ., Владимир, Россия, fedulenkova@list.ru

Фомин Андрей Геннадьевич, доктор филологических наук, профессор Кемеровского государственного университета, Кемерово, Россия

Чжу Шисон, доктор, доцент, Сычуаньский университет иностранных языков, Чунцин, Китай, doctorzss@hotmail.com,

Чэнь Чуньхун, доктор, доцент, Сычуаньский университет иностранных языков, Чунцин, Китай, 21443907339@qq.com

Федеральное государственное бюджетное образовательное учреждение
высшего образования «Нижегородский государственный лингвистический университет
им. Н. А. Добролюбова»

ВЕСТНИК
Нижегородского государственного лингвистического
университета им. Н. А. Добролюбова

Выпуск 4 (64)

Редакторы:
Н. С. Чистякова
В. М. Цымбалова

Подписано в печать 27.12.2023. Дата выхода в свет 30.12.2023.
Формат 60×90 1/16. Печ. л. 22,31. Тираж 500 экз.
Цена договорная. Заказ № 10897.

Адрес редакции, издателя, типографии:
603155, Россия, г. Нижний Новгород, ул. Минина, 31а

Подписной индекс в электронном каталоге Почта России: ПН269