

ВОПРОСЫ СТУДЕНЧЕСКОЙ НАУКИ



sciff.ru

Вопросы студенческой науки

Сборник научных статей

№1 (89)

Январь 2024 г.

Санкт-Петербург
2024

УДК 3

Ответственный редактор: Пуляк А.В.

Редакционная коллегия:

Баранец С.Н. – кандидат философских наук

Бернштейн В.С. – кандидат социологических наук

Бурухина Е.Н. – кандидат исторических наук

Бычков С.Н. – кандидат юридических наук

Ильин А.С. – кандидат экономических наук

Козырев А.А. – кандидат экономических наук

Матвеев А.А. – кандидат политических наук

Носков А.И. – кандидат экономических наук

Осипова Д.В. – кандидат социологических наук

Рященко А.Б. – кандидат экономических наук

Смирнов Л.Б. – доктор юридических наук

Ушаков М.В. – кандидат технических наук

Шматко А.Д. – доктор экономических наук

Щербакова Д.В. – кандидат социологических наук

Чубинская-Надеждина С.В. – кандидат экономических наук

Янцен А.В. – кандидат юридических наук

Культурология

Этикет в штабной культуре офицера.....	469
<i>Пестов С.М., Логунов С.С., н.р. Короленко А.А.</i>	

История

А.Н. Энгельгардт и его подход к преобразованию русской деревни.....	8
<i>Суслов Г.П.</i>	
Анализ успехов и неудач использования железнодорожного транспорта в записках российских чиновников в эпоху правления Николая I в 1820 – 1840-е годы.	54
<i>Федяев Р.С., Папакин Ю.Ю.</i>	
Афинянин на празднике (по материалам комедий Аристофана).....	67
<i>Шубина Е.В.</i>	
Концепт супружеской чести в культуре Золотого века Испании (на примере творчества П. Кальдерона).....	132
<i>Максимов П.С.</i>	
Образ русского народа во время Отечественной войны на страницах журнала «Сын Отечества».....	190
<i>Богатырева П.А.</i>	
Образ советской женщины на страницах журналов «Работница» и «Крестьянка».....	197
<i>Марченко М.М.</i>	
Повседневная жизнь в Англии в первой половине XIX в. (по роману Ч. Диккенса «Дэвид Копперфилд»).....	258
<i>Кравченко И.В.</i>	
Роль английских купцов-путешественников в развитии севера России в XVI в.....	347
<i>Жаворонков А.Д.</i>	
Хроника событий 1917-1920 годов в отражении дневников Ф.Я. Ростковского: опыт источниковедческого изучения.....	455
<i>Голубева М.Л.</i>	

Маркетинг

Аромамаркетинг: основные аспекты и возможности внедрения.....	62
<i>Нуруллаева А.И., Пышкина Е.С., Ретина Е.Г.</i>	
Бесконтактный маркетинг.....	71
<i>Седых Н.В., Курдюков И.А., Братов Н.А.</i>	
Бренд Яндекс как пример развития успешного корпоративного бренда в России.....	76
<i>Гречихина П.М.</i>	
Маркетинг в небе. Привлечение и удержание лояльности клиента в 2024 году.....	140
<i>Должиков М.А.</i>	
Роль регионального бренда в развитии территории и туризма на примере Республики Дагестан.....	358
<i>Малахова А.О., н.р. Чернышева А.М.</i>	
Стратегии адаптации маркетинговых кампаний для развивающихся рынков: выбор между глобальным и локальным подходом.....	401
<i>Лернер С.В., н.р. Чернышева А.М.</i>	

Педагогика

Аромамаркетинг: основные аспекты и возможности внедрения.....	62
<i>Нуруллаева А.И., Пышкина Е.С., Ретина Е.Г.</i>	
Интерактивная образовательная площадка "мультимедийный атлас" как средство развития функциональной грамотности в рамках работы студенческих объединений.....	105
<i>Ахметзянова Э.И., Софронова С.А., Давлетшина А.Ф.</i>	
Исследование выраженности синдрома эмоционального выгорания у студентов медицинского вуза.....	116
<i>Герасимов П.Е., Ключников Н.В., Каплун И.Г., Финогеев Ю.В.</i>	
Метод полного физического реагирования при обучении дошкольников иностранному языку.....	152
<i>Яшонкова М.А.</i>	
Поисковое движение, как одно из направлений патриотического воспитания подростков в современной России.....	264

Белых А.В.

Развитие читательской грамотности в современной школе 334

Дровосеков С.Э., Саморока Е.А.

Реализация национального проекта «образование»: перспективы и вызовы..... 341

Шишкин Р.Ю.

Факторы возникновения прокрастинации у учащихся старших классов 438

Липская А.А., н.р. Богинская Ю.В.

Политология

Сахельская группа пяти как региональный комплекс безопасности 371

Балавина Е.К.

Афганский кризис: новые вызовы в современных условиях 371

Ивасюк В.А.

Психология

Профессиональная ориентация подростков с задержкой психического развития 311

Юрканцева Е.О., н.р. Соколова А.В.

Психолого-педагогические условия профилактики школьного стресса у младших школьников с умственной отсталостью 329

Маренич А.О., н.р. Темникова Е.Ю.

Теоретические обоснования интроверсии и экстраверсии личности 413

Щедова П.А., н.р. Зекерьяев Р.И.

Социология

Конкуренция между выпускниками Вузов: обзор неблагоприятного отбора на рынке труда..... 128

Локтионова Д.В.

Особенности предпочтений и представлений шестиклассников в области здорового питания 221

Поварова О.В., Карabanова А.О., н.р. Варфоломеева З.С.

Перспективы внедрения системы социального рейтинга в России..... 251

Шишкин Р.Ю.

Трансформация статуса вещи в современной культуре и 423

Катушкина К.А., н.р. Баранова Л.М.

Управление

Актуальные проблемы обеспечения безопасности дорожного движения с участием средств индивидуальной мобильности 25

Ударцев Е.Н.

Алгоритм внедрения геймификации в работу службы персонала организации..... 30

Данилова В.Е.

Анализ больших данных в логистике с использованием искусственного интеллекта 35

Шишкова А.Д., Демин К.Д.

Вишинг и смишинг как нескончаемые угрозы информационной безопасности..... 80

Пекарева В.В.

Модель данных информационно-аналитической системы управления процессами компании доставки продуктов 162

Адырхаева Н.В., Гребнев Ф.К.

Обзор маркетплейса Wildberries: история развития, политика и особенности работы..... 185

Ильинская К.Р.

Оценка эффективности систем мониторинга и контроля грузов с использованием искусственного интеллекта 245

Шишкова А. Д., Демин К.Д.

Политические гарантии местного самоуправления как инструмент народовластия..... 270

Шамоян А.А.

Проблемы обеспечения продовольственной безопасности в регионе (на примере Республики Башкортостан) 287

Ишмуратов А.Р., н.р. Гильмутдинова Р.А.

Проблемы применения презумпции невиновности в международном праве 291

Старчиков К.И., н.р. Пресняков М.В.

Философия

Тоталитарные черты в учении Платона о государстве..... 418

Богданов А.В., Губаев Б.Р., н.р. Авдошин Г.В.

Экономика

Анализ и контроль закупочной деятельности на предприятиях железнодорожного транспорта..... 40

Кузьминых О.Н., н.р. Коньшева Е.В.

Анализ применения на производстве инструментов бережливых технологий: "Диаграмма Парето" и метод "5 почему?" 47

Салихов Д.Д., Лисицкий С.В., н.р. Пучка О.В.

Инвестиционный климат в строительной отрасли Российской Федерации 94

Степина В.В.

Методы определения и управления расходами на производство и их влияние на финансовые результаты 156

Торопова А.А., Гайнуллина А.Р., н.р. Коньшева Е.В.

Основные свободы Общего рынка ЕС как элементы права экономической интеграции 207

Беспалко Д.С., н.р. Казаченок О.П.

Особенности формирования банковских экосистем 226

Земскова К.С., Ломакина Я.А., н.р. Корнилова К.А.

Осуществление государственного регулирования экономики на территории Нижегородской области .. 235

Березина А.А., н.р. Степанова М.П.

Проблемы развития малого и среднего бизнеса в России 296

Хисамеева Д.Р., н.р. Филина О.В.

Процесс интеграции инновационных экосистем. Российский опыт 323

Гвилава А.

Рынок жилой недвижимости: тенденция и структура 364

Ставер Е.Ю., Чачис Д.Ю., Тизяев А.Ю.

Финансы и цифровая трансформация: перспективы и анализ новых возможностей 444

Брусницына Д.С., Рыжко Т.Е., н.р. Коньшева Е.В.

Экономическая эффективность инвестиций в логистическую инфраструктуру на рынке снабжения промышленных проектов в России..... 460

Пашаева Ж.Э.

Scrum и Kanban: сравнительный анализ и применение популярных agile фреймворков 475

Чепурная А.А.

Юриспруденция

Актуальные вопросы заключения договоров посредством цифровых платформ..... 15

Беспалко Д.С., н.р. Казаченок О.П.

Актуальные вопросы конституционного права граждан на обращения в органы публичной власти 20

Шеставин Д.А., Шеставин И.А., н.р. Никитин Е.Л.

Военные суды как подсистема судов общей юрисдикции: за и против..... 84

Луганская А.И.

Договор пожизненного содержания с иждивением в контексте перспектив развития вещного права в России..... 88

Аменова О.В., н.р. Кузнецова Е.В.

Институт совместительства в российском трудовом праве: становление и дальнейшее развитие 101

Астафурова В.Д.

Информированное добровольное согласие в медицине. Правовое значение 111

Владимирова Л.В.

К вопросу о возможности признания компьютерной игры разновидностью программы для ЭВМ..... 123

Максимов В.С.

Некоторые проблемы осуществления прав участников долевого строительства 174

<i>Фокеева М.И., н.р. Кузнецова Е.В.</i>	
О возможности неосторожного сопричинения в преступлениях с двумя формами вины.....	180
<i>Панькова А.О., н.р. Шумихин В.Г.</i>	
Особенности назначения наказаний несовершеннолетним	212
<i>Долгополова О.Д., н.р. Овчинникова О.В.</i>	
Особенности оспаривания сделок гражданина в процессе банкротства.....	217
<i>Варфоломеев Б.В., Кудрявцева Л.В.</i>	
Оценка доказательств по уголовному делу	240
<i>Целищева М.А., н.р. Овчинникова О.В.</i>	
Практика правоприменения российскими арбитражными судами оговорки о публичном порядке в условиях санкционного давления на Российскую Федерацию	277
<i>Барашков Е.О.</i>	
Проблемы квалификации похищения человека	282
<i>Савчук П.С., н.р. Шоткинов С.А.</i>	
Проблемы реализации права на местный референдум	302
<i>Шишкина А.Р.</i>	
Проблемы реализации права на публичные слушания в рамках муниципального права.....	306
<i>Бабева Я.Г., н.р. Санников С.С.</i>	
Профилактика преступлений в сфере фиктивной постановки на учет иностранных граждан.....	318
<i>Мустакимов Р.М.</i>	
Социальная защита работников в современных условиях	377
<i>Топоркова М.О.</i>	
Споры, возникающие в связи с осуществлением государственного земельного надзора (контроля), и практика их разрешения.....	383
<i>Барашков Е.О.</i>	
Сравнительно-правовое исследование основ прохождения гражданской службы в Российской Федерации и Китайской Народной Республике	388
<i>Рыбина М.И., н.р. Султанова А.В.</i>	
Сравнительный анализ моделей каршеринга в зарубежных странах и Российской Федерации	397
<i>Смирнов И.О.</i>	
Судебный штраф: функции и цели	409
<i>Обухова А.И.</i>	
Уголовно-правовой эксперимент: отказ от назначения штрафа как вида наказания применяемого в отношении несовершеннолетних.....	428
<i>Крепкая А.А., н.р. Забавко Р.А.</i>	
Универсальное детское пособие: новое в российском законодательстве.....	433
<i>Задегина Е.Е., н.р. Черепанцева Ю.С.</i>	
Формы рубля и их соотношение с криптовалютой.....	449
<i>Задегина Е.Е., н.р. Ершова Ю.В.</i>	

А.Н. Энгельгардт и его подход к преобразованию русской деревни**A.N. Engelhardt and his approach to transformation of the Russian village***Сулов Григорий Павлович**Студент 3 курса**Исторический факультет**Московский государственный университет им. М.В. Ломоносова**Россия, Москва**e-mail: sarkel2281488@gmail.com**Suslov Grigoriy Pavlovich**Student 3 term**Faculty of history**M. V. Lomonosov Moscow State University**Russia, Moscow**e-mail: sarkel2281488@gmail.com***Аннотация.**

Статья посвящена взглядам и идеям, выдвигаемым А.Н. Энгельгардтом в контексте решения крестьянского вопроса во второй половине XIX в. Большую роль в выработке подхода А.Н. Энгельгардта к решению проблем русской деревни сыграли личные качества, убеждения и опыт наблюдения за деревенской жизнью. В результате А.Н. Энгельгардт смог выработать оригинальную программу действий, основанную на социально-экономическом преобразовании деревни. Большую роль в этом должна была сыграть российская интеллигенция.

Annotation.

The article is devoted to views and ideas put forward by A.N. Engelhardt in the context of solving the peasant issue in the second half of the 19th century. The big role in the development of the approach of A.N. Engelhardt to the solution of the problems of the Russian village played personal qualities, beliefs and experience of observation of the village life. As a result, A.N. Engelhardt was able to work out an original program of action, based on the socio-economic transformation of the village. The Russian intelligentsia had a big role to play in this program.

Ключевые слова: А.Н. Энгельгардт, интеллигенция, крестьянство.

Key words: A.N. Engelhardt, intelligentsia, peasantry.

Долгожданная крестьянская реформа 1861 г. стала важнейшим событием царствования Александра II и была с восторгом встречена общественностью. Но уже вскоре радость сменилась разочарованием. Крестьянский вопрос не был разрешен реформой, русская деревня, несмотря на происходящие в ней подвижки, стала жить едва ли не хуже, чем раньше. «Кто виноват?» и «что делать?» в контексте данной проблемы стали одной из основных тем рассуждений для русской общественной мысли пореформенной России.

И государство, и различные общественно-политические силы в течение долгих десятилетий будут искать способы помочь крестьянству и ослабить узел противоречий, существовавших в сельском хозяйстве. В связи с этим невозможно не упомянуть «Письма из деревни» крупного русского учёного и публициста народнического толка А.Н. Энгельгардта, издававшиеся в период с 1872 по 1887 гг.

Его письма прославились на всю Россию и познакомили русскую интеллигенцию с бедами русского крестьянства, сделавшись предметом многочисленных споров и обсуждений. Яркое, основанное на серьезном наблюдении описание деревни и её проблем, оригинальные пути выхода из сложившегося в деревне положения – всё это интересовало и современников, и исследователей.

Значительная часть исследователей фокусировалась на изучении его образцового хозяйства – однако эти изыскания относились уже скорее к области агрономии. Пользуются материалом А.Н. Энгельгардта лингвисты и этнографы. Историки же часто обращаются к «Письмам» в контексте изучения социально-экономической

стороны жизни русской деревни. Социально-политические взгляды А.Н. Энгельгардта, как правило, исследуются лишь в контексте изучения направлений русской общественной мысли в целом, например, в трудах Г.Н. Мокшина и И.А. Гордеевой.

В этой статье мне хотелось бы глубже изучить А.Н. Энгельгардта как теоретика и практика, предложившего интересную социально-экономическую программу преобразования русской деревни, имеющую при этом и политическое значение.

В связи с этим проблемой моего исследования являются взгляды А.Н. Энгельгардта, касающиеся проблем русской пореформенной деревни, её модернизации и её будущего.

Соответственно, целью работы будет выявить «программу» А.Н. Энгельгардта по преобразованию русской пореформенной деревни.

Для достижения поставленной цели были поставлены следующие задачи:

1. Проследить жизненный путь А.Н. Энгельгардта, изучить его личность и взгляды.
2. Рассмотреть выявленные А.Н. Энгельгардтом проблемы русской деревни и его позицию по данным вопросам.
3. Исследовать предложенные А.Н. Энгельгардтом решения проблем пореформенной деревни.
4. Показать взгляды различных течений народничества на проблемы русского народа и то, как они хотели их решить.
5. Рассмотреть, как реализовывались идеи А.Н. Энгельгардта на практике.

Прежде чем приступить к анализу идей Энгельгардта, следует уделить внимание его личности.

И современники [10, с. 4], и исследователи [4, с. 152] отмечали его большой талант и незаурядные способности. При этом гуманизм, любовь к народу и родной стране, прогрессивные взгляды в политике и хозяйстве у А.Н. Энгельгардта вырабатывались еще с детства [12, с. 511]. В зрелые годы он был человеком своего времени, настоящим шестидесятником, схожим с тургеневским Базаровым. «Отец мой, доктор химии и натуралист 60-х годов, атеист и материалист, отрицавший «попов» и не скрывавший своих убеждений» [12, с. 513, 560]. Наука для него – лишь средство для «усовершенствования бытия человеческого», всемогущий и могущественный инструмент в руках человека [4, с. 153]. Эта любовь к науке, вера в её силу, соединенная вместе с широчайшими естественно-научными познаниями, отразится и на его общественно-политических взглядах.

Будучи человеком прогрессивных взглядов, переживавшим за крестьян и будущее страны, он оказался в конфликте с властью. Ещё в начале 60-х гг. он принимал участие в митинге студентов и попал за это под арест. В это же время он и его жена завели знакомство с народниками. Не исключено, что А.Н. Энгельгардт состоял в рядах землевольцев-шестидесятников, хотя этот вопрос в историографии еще не решён.

В следующий раз уже немолодой и успешный профессор химии вступил в конфликт с властями в начале 70-х гг., поддержав студенческое движение в своём институте. Этого государство ему не простило – А.Н. Энгельгардт был сослан в смоленское имение Батищево. Так начался новый этап в жизни этого яркого человека – становление Энгельгардта-хозяина и Энгельгардта-публициста.

А.Н. Энгельгардт ярко и со знанием дела описал проблемы русской деревни: постоянное полуголодное состояние крестьян, забитость и серость крестьянской жизни, отсутствие образования и научного подхода в сельском хозяйстве, плохое медицинское обслуживание и так далее.

Всё это было не секретом для общественности тех лет. Народники, к которым можно отнести и Энгельгардта, уже пытались выработать пути решения крестьянских проблем. Именно в это время среди российской интеллигенции народнического толка появляются особые понятия о неоплатном долге перед народом. Стараниями П.Л. Лаврова появляется и образ «критически мыслящей личности» - энергичной,

фанатичной, обладающей научными знаниями и готовой сеять «разумное, доброе, вечное» среди масс. Российская интеллигенция в лице подобных личностей должна была исполнить свою мессианскую миссию и сделать забытый, угнетенный народ, творцом истории. Такой набор идей и своего рода мессианизм были свойственны народникам, в том числе и А.Н. Энгельгардту.

При этом А.Н. Энгельгардт далек от революционных народников. «Так называемым пропагандистам, разносителям книг и т. п. я не сочувствую и деятельность их считаю бесплодной. Это люди, которые не знают ни русского быта, ни русского мужика, ни русской истории. Почвы у них никакой нет» [12, с. 539].

Гораздо ближе к нему по духу представители так называемого «культурного народничества», считавшие, что нельзя навязывать народу свои взгляды и решения, уподобляясь в этом царскому режиму. По их мнению, основное предназначение состоит интеллигенции в том, чтобы удовлетворять потребности народа в той последовательности, в какой они у него появляются. Первоочередной потребностью необразованного и нищего народа была необходимость в общем подъеме его уровня жизни – на это и была направлена «культурная работа». Культурники считали, что народу нужны врачи, учителя, акушерки и другие «культурные» работники, которые своими «малыми делами» будут постепенно улучшать жизнь миллионов. В конце концов, культурники «вполне сознательно мечтали привести народ к такому состоянию, когда он мог бы справляться со своими экономическими нуждами и моральными болезнями вполне самостоятельно. Они хотели освободить народ от полного подчинения так называемым командующим классам и самой интеллигенции» [5, с. 235-236]. Можно сказать, что они выбрали путь изменений «снизу», пытаясь создать фундамент и подготовить народ для участия в борьбе за изменения в стране.

Но на основе богатого опыта взаимодействия с крестьянами и внимательного изучения деревенской жизни Энгельгардт выработал собственные методы и подход к решению проблем русской деревни, во многом дистанцировавшись от «культурников».

В отличие от многих народников и борцов за крестьянское дело он не считает безземелье основной проблемой крестьянства. По мнению Александра Николаевича, основная беда русских крестьян – разобщенность [11, с. 104].

На своём опыте и на основе наблюдения за граборскими артелями Энгельгардт пришёл к выводу, что коллективное хозяйство, основанное на общем труде, гораздо эффективнее мелкого крестьянского. Более того, если крестьяне организуются в артели, они смогут неминуемо получить землю и все хозяйство в свои руки: «Когда люди, обрабатывающие землю собственным трудом, додумаются, что им выгоднее вести хозяйство сообща, то и земля, и все хозяйство неминуемо перейдут в их руки» [11, с. 278].

Энгельгардт, в отличие от большинства народников и горожан, иллюзий по отношению к крестьянскому миру не питает. Во времена расцвета народничества он убедительно доказывал, что община – это не идеальный пчелиный улей, а русский крестьянин – не природный общинник, но собственник в крайней степени, индивидуализм которого лишь крепнет со временем [11, с. 174, 386].

Важно, что А.Н. Энгельгардт, как уже было сказано, истово верил в силу науки. Для него образование – один из краеугольных камней правильного ведения хозяйства наравне с умением работать [12, 528-529]. Идеал Энгельгардта – американский фермер, который обладает образованием, что позволяет ему и приобщаться к культуре, и эффективно работать [11, с. 351].

Понимание этой особенности воззрений А.Н. Энгельгардта помогает понять следующий элемент его взгляда на решение крестьянской проблемы. Он полагал, что крестьяне могут соединиться в артели, ведь они понимают, что такое хозяйство эффективнее. Более того, у русского крестьянина есть опыт работы в артели, но на стороне, а не на своей земле [11, с. 296]. Однако плохие условия жизни не дают ему это сделать. Косность

мышления и отсутствие образования среди крестьян являются ещё одним препятствием на пути артельного хозяйства [11, с. 294]. Опыт общения с крестьянами убедительно показал Энгельгардту, что голодные взрослые и дети не могут устроить образование даже при помощи извне. Для образования нужно время, а оно уходит на поиск пропитания [11, с. 188, 366].

Таким образом, возникает парадокс. Чтобы улучшить материальную обеспеченность крестьянства и поднять его на новый культурный уровень, крестьянам нужно организовать артельное, коллективное хозяйство. Чтобы организовать такое хозяйство, нужно улучшить материальную обеспеченность крестьянства и поднять его на новый культурный уровень.

И А.Н. Энгельгардт находит выход в духе народнических представлений о долге интеллигенции перед народом. Опыт общения с крестьянами показал, что они перенимают новинки агрокультуры, если доказать их эффективность на практике. Следовательно, крестьянам нужно показать пример. Для того, чтобы основательно поменять жизнь крестьянина, должны явиться интеллигенты другого рода, нежели учителя и врачи. Мужику нужен интеллигент-земледелец, лично работающий на земле [11, с. 379].

Этот клич к интеллигенции садиться «на землю» характерен для Энгельгардта. Ещё в 1863 г. он хотел, чтобы на землю явились честные и предприимчивые люди с деньгами и научными знаниями и показали крестьянам на практике, какими средствами можно лучше и быстрее обрабатывать землю [11, с. 486]. Впоследствии таким честным, предприимчивым и учёным человеком стал сам Александр Николаевич, сделавшийся сельским хозяином и показавший крестьянам много нового. И, на практике поняв, что крестьянам можно помочь примером и советом, он призывал на землю других: «Если вы хозяин, знающий и толковый, и работаете землю сами, то и к вам придут за советом. Садитесь за землю и не опасайтесь, что вам нечего будет делать среди мужиков. Дела не оберется, дела пропасть».

Для Энгельгардта необходимость интеллигенции сесть «на землю» - её историческое призвание, её долг перед народом и Россией. «Я убежден, что появление в среде темных земледельцев таких интеллигентных людей есть залог величия, силы, могущества нашей родины, я убежден, что народ, наш могучий сильный народ, которого ничто не могло сломить, перетянет к себе, всосет в себя лучшие соки нашей интеллигенции» [11, с. 246]. Россия – страна земледельческая, русский народ – пахарь, и долг русского интеллигента – сесть на землю и принести русскому крестьянину свет знания. «Интеллигентный человек нужен земле, нужен мужику. Он нужен потому, что нужен свет для того, чтобы разогнать тьму. Великое дело предстоит интеллигентным людям. Земля ждёт их, и место найдется для всех» [11, с. 393].

Есть и ещё одна немаловажная причина сесть на землю. Русский интеллигент, севший на землю, будет есть хлеб, добытый своим трудом, и тем самым сможет преодолеть пропасть между мужиками и образованными слоями. Их интересы не будут больше противоположны. Интеллигенты обретут счастье и покой. «Тяжел труд земледельца, но легок хлеб, добытый своими руками. Такой хлеб не станет поперек горла. С легким сердцем будет есть его каждый. А это ли не счастье! Когда некрасовские мужики, отыскивающие на Руси счастливица, набредут на интеллигента, сидящего на земле, на интеллигентную деревню, то тут-то они вот и услышат: мы счастливы, нам хорошо жить на Руси».

Таким образом, мы идеализированные образы русского народа-пахаря и русского интеллигента, характерные для народничества. Это во многом объясняет суть взглядов А.Н. Энгельгардта. Несмотря на то, что он своими глазами видел и признавал реальное положение вещей в деревне, он не переставал идеализировать русского земледельца как образ. То же самое можно сказать и о русском интеллигенте и той нелегкой миссии, которую на него возложил А.Н. Энгельгардт.

Итак, вот оно – решение всех проблем. Интеллигенция станет «лучом света в царстве тьмы», сядет на землю и даст народу знание, образование, тем самым решив показанный ранее парадокс. При этом, как показал А.Н. Энгельгардт, это жизненно нужно не только крестьянам, но и самим интеллигентам.

Но прежде чем образовывать крестьян, интеллигенты должны заложить фундамент, приобрести умение работать. Только соединив в себе уже имеющееся интеллигентское образование и мужицкое умение работать, можно стать настоящим хозяином, который и нужен для подъема хозяйства страны. Энгельгардт призывает интеллигента к тяжелому мужицкому мозольному труду, научиться работать по-мужицки.

Интеллигент не просто должен научиться работать и внешне сблизиться с мужиком, ведя такой же образ жизни. Фактически, интеллигент должен переработать себя, духовно переродиться. А.Н. Энгельгардт ждёт появление нового человека в русском хозяйстве, интеллигента-мужика, который «подымет наше хозяйство, сумеет пустить в ход наши втуне лежащие богатства». «Нужно сжечь до тла все старое и на пепелище создать новое, нужно сжечь самого себя и обновиться духом, сделаться новым человеком» [11, с. 529]. Таким образом, проблема пропасти между народом и интеллигенцией была бы решена «окрестьяниванием», «опрошением» последней.

Что касается форм этого служения на земле, то их может быть множество: «Не в формах дело». Идти служить в народ по профессии, построить крупное батрачное (как Энгельгардт) или одиночное фермерское хозяйство - главное принести свет знания. Однако и это не то. Как сам признается Александр Николаевич, его хозяйство несет «цивилизацию» крестьянам в ничтожном количестве [11, с. 539].

А.Н. Энгельгардт отдаёт предпочтение одной единственной форме хозяйствования – артельной. Она нужна крестьянам, она наиболее подходит интеллигентам и самому А.Н. Энгельгардту. Последний тяготился своим батрачно-эксплуатационным хозяйством и много задумывался о передаче Батищево артели из интеллигенции.

Именно артель из интеллигентов по мнению Энгельгардта была нужна русской деревне. Соединившись, они могли бы показать пример крестьянам и доказать жизнеспособность артельного хозяйствования – в этом и состоит их главная задача. «Люди из интеллигентного класса, которые, научившись сами работать, сядут на землю, образуют деревни из интеллигентных людей и будут сообща вести хозяйство, сообща работать землю, своим примером могут иметь большое значение для крестьянских деревень, ибо крестьяне понимают, что работать сообща выгоднее» [11, с. 370].

По сути, вместо «малых дел» Энгельгардт предложил интеллигенции совершить одно большое дело: реализовать самый сложный социально-экономический проект создания интеллигентских артелей. Для этого интеллигенты должны были не просто научить работать как мужики, но и изменить себя изнутри, «окрестьяниться», или «опроститься».

Идея опрошения и слияния народа и интеллигенции была не нова. Так, необходимость слияния интеллигенции с народом продвигал на страницах «Отечественных записок» народник С.В. Кривенко.

Призыв идти «на землю» так же была известна в русском обществе и до А.Н. Энгельгардта: «Всем известно, что в последнее время среди интеллигентной молодежи есть стремление идти в земледельцы, чтобы трудами рук своих зарабатывать хлеб» [11, с. 246]. Даже идея об организации «образцовой фермы» с целью распространить в народе идеала общего труда была известна с 60-х гг. XX в. [1, с. 26].

В целом идея проживания интеллигентов в одной общине, или коммуне, связанная с ведением совместного хозяйства, в русском обществе также была известна давно и воспроизводилась в самых разных формах. В начале 70-х гг. в России появляются первые самостоятельные интеллигентские коммунарные

общины. Таких коммун, в целом, было множество и пользовалась коммунитарная идея популярностью всю последнюю четверть века. Так, одними из самых известных коммунитариев стали «толстовцы» [1, с. 25].

При этом стоит отметить следующую важную деталь: «Коммунитарное движение — это общественное движение, участников которого объединяет цель изменения общества путём внутреннего духовного перерождения каждого отдельного человека в условиях небольшой общины, осуществление которой они готовы начать с самих себя и немедленно» [1, с. 7]. Коммуитаризм – это особый, четвертый путь, отвергающий революционизм, реформизм и консерватизм. Для коммунитариев важны были не государственные институты, их смены или сохранения, а перемены в душах людей – только так можно было изменить общество.

Можно ли сказать, что такая позиция была близка А.Н. Энгельгардту? В какой-то степени, безусловно. Идея об изменении себя, об «опрощении» и духовном сближении с мужиком важна для Энгельгардта. Однако это в первую очередь не самоцель, как у коммунитариев, а лишь средство, с помощью которого они смогут стать настоящими хозяевами и показать крестьянам, как правильно жить и хозяйствовать. Так что здесь можно говорить о некоторой самобытности А.Н. Энгельгардта.

А.Н. Энгельгардт во многом действовал в русле тех идей, которые циркулировали в общественной мысли того времени. Его заслуга заключается в том, что он объединил все эти идеи в одну программу, на которую наложил отпечаток своей масштабной личности. Оставаясь в русле культурного народничества, А.Н. Энгельгардт сильно сблизился с коммуитаризмом. В результате Александру Ивановичу удалось создать яркое ответвление народнической мысли, которое можно назвать «коммуитарным культурничеством».

Однако этот почин кончился неудачей. Не вдаваясь в подчас трагичные подробности многолетнего эксперимента Энгельгардта и его последователей, мы бы хотели отметить, что интеллигентам удавалось построить успешные с экономической точки зрения хозяйства. Однако «тонконогие», как их называли крестьяне, оказались не готовы к такому образу жизни, в результате чего артели распались. Тяжело переживая провал своей затеи, А.Н. Энгельгардт писал: «Люди были слишком мелки и не доросли до того, чтобы делать такое великое дело». Отмечая провал своей затеи, Энгельгардт отмечал эгоизм и индивидуализм интеллигенции, слабость общественных чувств, что и привело к неудаче [11, с. 548].

Однако А.Н. Энгельгардт не отказался от своей цивилизаторской миссии. В последние годы своей жизни он сконцентрировался на хозяйстве и научной деятельности. Одним из первых в России он показал на примере своего хозяйства пользу фосфоритных удобрений, внедрением которых в среде крестьянства он занимался.

Подводя итоги, следует в первую очередь отметить, что, не переставая превозносить русского крестьянина, А.Н. Энгельгардт показал его реальные возможности и проблемы обществу, выработав отличный от большинства народников подход к решению проблем русской деревни. Русский крестьянин должен был соединиться в артели для совместного труда, что позволило бы поднять уровень жизни, культуры и получить землю. Совершенно в духе времени помочь в этом ему должна была интеллигенция, миссию которой А.Н. Энгельгардт понимал по-своему. Священная миссия русского интеллигента – вывести народ на арену истории и самим духовно переродиться, слившись с народом в честном крестьянском труде. Однако этот упор на роль интеллигенции не оправдал себя – интеллигенция не справилась в возложенными на нее задачами. А.Н. Энгельгардт, в отличие от многих единомышленников трезво смотря на крестьян, чрезмерно идеализировал интеллигенцию и её возможности. Вероятно, это связано с его истовой верой в силу науки, носителями которой, по его мнению, были интеллигенты.

Однако это не отменяет того, что многие из тех идей, которые активно отстаивал А.Н. Энгельгардт, сохранили свое значение и в дальнейшую эпоху. В конце концов, идея хозяйственного преобразования идеи на основе создания коллективных хозяйств всего через полвека станет доминирующей в новой, советской России.

Актуальной будет и идея о помощи в построении новых артельных хозяйств со стороны более образованных городских слоёв, что проявится в феномене «двадцатипяти тысячников». Однако коллективные хозяйства и городские помощники будут сильно отличаться от тех, о которых мечтал А.Н. Энгельгардт.

Список используемой литературы:

1. Гордеева И.А. «Забытые люди». История российского коммунитарного движения. М., 2003.
2. Гордеева И.А. «Малые дела» в российском коммунитарном движении. // Крестьяноведение. М., 2020. С. 88-105.
3. Есафов В. И. Александр Николаевич Энгельгардт, 1832—1893. Екатеринбург., 2001.
4. Левандовский А.А. «Тонконогие» в деревне // Железный век. М., 2000. С. 151-177.
5. Мокшин Г.Н. Идеологи либерального народничества 70 - 90-х гг. XIX в. О долге интеллигенции перед народом // Интеллигенция и мир. 2003. №1.
6. Мокшин Г. Н. Этимология и содержание понятия «Легальное народничество» // Вестник ВГУ. Серия: Лингвистика и межкультурная коммуникация. 2009. №1.
7. Мокшин Г.Н. Кто такие народники-культурники? // Вестник ВГУ. Серия: История. Политология. Социология. 2016. № 3. С. 82.-86.
8. Мокшин Г.Н. Основные этапы истории «Культурного» народничества // Вестник РУДН. История России. 2016. №2.
9. Мокшин Г.Н. От «хождения в народ» к царевубийству 1 марта 1881 г. (о причинах рокового выбора «крестоносцев» русского социализма) // Эпоха великих реформ: история и документальное наследие. 2019. С. 110-119.
10. Фаресов А.И. Семидесятники. СПб., 1905.
11. Энгельгардт А.Н. Из деревни 12 писем 1872-1887. СПб., 1999. С. 725.
12. Энгельгардт Н.А. Александр Николаевич Энгельгардт и батищевское дело. (Биографический очерк) // Энгельгардт А.Н. Из деревни... С. 510-558.
13. Энгельгардт Н.А. Эпизоды моей жизни. // А.Н. Энгельгардт. Из деревни... С. 558-575.

Актуальные вопросы заключения договоров посредством цифровых платформ**Current issues of concluding contracts through digital platforms**

Беспалко Данила Сергеевич

Магистрант 2 курса

Институт права, Юриспруденция

Волгоградский государственный университет

РФ, г. Волгоград

e-mail: bespalko.danila@mail.ru

Bespalko Danila Sergeevich

2nd year undergraduate student

Institute of Law, Jurisprudence

Volgograd State University

of the Russian Federation, Volgograd

e-mail: bespalko.danila@mail.ru

Научный руководитель:

Казаченок Олеся Павловна

к.ю.н., доцент

Волгоградский государственный университет

РФ, г. Волгоград

Scientific supervisor:

Kazachenok Olesya Pavlovna

Candidate of Law, Associate Professor

Volgograd State University

of the Russian Federation, Volgograd

Аннотация.

В данной статье рассматриваются способы заключения договоров с использованием цифровых платформ. Исследуются проблемные вопросы правового регулирования в данной сфере, а также вопрос проработки действующих норм законодательства.

Annotation.

This article discusses ways to conclude contracts using digital platforms. The problematic issues of legal regulation in this area are investigated, as well as the issue of working out the current norms of legislation.

Ключевые слова: заключение договоров, цифровые технологии в договорном праве, электронные сделки, цифровизация договорного права.

Key words: conclusion of contracts, digital technologies in contract law, electronic transactions, digitalization of contract law.

Современное договорное право развивается вместе с появлением новых технологий, и внедрением цифровых платформ, это необходимо учитывать в правотворческой и в правоприменительной деятельности. Требуется подробное правовое регулирование договорных отношений. В настоящее время отсутствует единая правовая база, которая регулировала бы все аспекты использования цифровых технологий применительно к договорным отношениям. Это приводит к правовой неопределенности и создает риски. Стремительное развитие информационно-коммуникационных технологий в последние десятилетия оказало значительное влияние на формирование новой правовой системы, где особое место занимает договорное право.

Ключевым аспектом в цифровом договорном праве является использование цифровых технологий для заключения, исполнения и расторжения договоров.

Электронный документооборот (ЭДО) становится все более распространенным способом ведения бизнеса. Он позволяет обмениваться документами с контрагентами в электронном виде, что экономит время и деньги. Однако использование ЭДО связано с рядом правовых вопросов, которые необходимо учитывать.

Электронный документ - это информация, созданная, отправленная, полученная или хранящаяся с помощью электронных средств и удостоверенная электронной подписью. Основными законами, регулирующими ЭДО, являются: Гражданский кодекс РФ, Федеральный закон "Об информации, информационных технологиях и о защите информации", «Федеральный закон "Об электронной подписи».

Договор в цифровом варианте представляет собой соглашение между двумя или более сторонами, которое заключается с использованием электронных средств связи, таких как электронная почта, чаты, мессенджеры или специализированные платформы.

Цифровые технологии открывают широкие возможности для развития договорного права. Они позволяют сторонам заключать и исполнять договоры на расстоянии, снижают транзакционные издержки, ускоряют процесс заключения сделок и облегчают обмен информацией между сторонами.

Одним из важнейших преимуществ цифровых технологий в договорном праве является возможность создания смарт-контрактов. Смарт-контракты представляют собой самоисполняющиеся цифровые контракты, которые используют технологию блокчейн для автоматического исполнения условий договора. Смарт-контракты позволяют сторонам заключать соглашения без посредников, обеспечивая прозрачность, надежность и неизменность условий договора.

После того, как условия договора согласованы и внесены в смарт-контракт, его исполнение осуществляется автоматически, без вмешательства третьих лиц. Это не только экономит время и ресурсы, но и исключает возможность споров и разногласий, поскольку все условия договора четко определены и зафиксированы в коде смарт-контракта. Еще одним преимуществом смарт-контрактов является их неизменность. После того, как смарт-контракт создан и развернут в блокчейне, его условия не могут быть изменены без согласия всех сторон договора. Это гарантирует, что условия договора будут соблюдаться в точности так, как они были согласованы первоначально. Благодаря своей прозрачности и неизменности, смарт-контракты идеально подходят для использования в различных сферах, включая торговлю, финансы, логистику, страхование и здравоохранение. Например, в торговле смарт-контракты могут использоваться для автоматизации процесса заключения сделок, отслеживания поставок и осуществления платежей. В финансах смарт-контракты могут использоваться для автоматизации процесса кредитования, осуществления платежей и управления активами. В логистике смарт-контракты могут использоваться для отслеживания грузов, управления складами и осуществления платежей за перевозку. В целом, смарт-контракты представляют собой мощный инструмент, который может трансформировать традиционные системы заключения и исполнения договоров. Смарт-контракты обеспечивают прозрачность, надежность, неизменность и автоматизацию исполнения условий договора, что делает их идеальным решением для различных сфер деятельности.

Цифровизация договорного права также приводит к новым вызовам. Одним из наиболее существенных является проблема обеспечения безопасности цифровых договоров. Цифровые договоры могут подвергаться кибератакам, мошенничеству и другим злонамеренным действиям. Для защиты цифровых договоров необходимо разрабатывать и внедрять надежные системы безопасности, такие как криптография, электронная подпись и двухфакторная аутентификация.

Другим важным вызовом является проблема регулирования цифровых договоров. В настоящее время не существует единого законодательства, которое регулировало бы все аспекты цифровых договоров. Это приводит

к правовой неопределенности и создает риски для сторон, заключающих цифровые договоры. Для решения данной проблемы необходимо разрабатывать и принимать специальные нормы и нормативные акты.

Согласно Гражданскому кодексу Российской Федерации заключение договора возможно путем обмена документами и путем составления и подписания одного документа сторонами. Теперь стороны вправе заключать договора посредством электронной формы, в последнее время все чаще встречается заключение договоров с помощью электронно-цифровой подписи (ЭЦП). ЭЦП представляет собой аналог собственноручной подписи и имеет такую же юридическую силу. В России регулирование данной сферы осуществляется Федеральным законом от 06.04.2011 г. № 63-ФЗ "Об электронной подписи".

Использование электронной подписи позволяет подтвердить авторство электронного документа, а также обеспечить его целостность. Таким образом, электронная подпись является аналогом собственноручной подписи.

Квалифицированная электронная подпись обладает повышенной степенью защиты от подделки и имеет юридическую силу, равную собственноручной подписи. Это означает, что документы, подписанные квалифицированной электронной подписью, могут использоваться в любых правоотношениях, в том числе в суде.

Все большее распространение получают электронные сделки, заключаемые с использованием сети Интернет. Одним из видов таких сделок являются соглашения «Click-Wrap» и «Browse-Wrap», Соглашения «Click-Wrap» заключаются путем нажатия пользователем кнопки «согласия» или «Принимаю условия» после ознакомления с текстом договора.

Соглашения «Browse-Wrap» заключаются путем размещения текста договора на веб-сайте, и считается, что пользователь соглашается с условиями договора, если он продолжает пользоваться веб-сайтом.

Спорным является вопрос о соответствии соглашений «Click-Wrap» и «Browse-Wrap» требованиям гражданского законодательства.

С одной стороны соглашения не соответствуют требованиям письменной формы, так как в них отсутствует подпись сторон. С другой стороны, они заключаются в электронной форме, которая приравнивается к письменной форме (статья 160 ГК РФ).

В соответствии со статьей 434 ГК РФ письменная форма договора считается соблюденной, если договор подписан сторонами. Однако эта же статья допускает возможность заключения договора в иной форме, предусмотренной законом, иными правовыми актами или соглашением сторон.

В судебной практике пока нет единого подхода к вопросу о том, соответствуют ли соглашения «Click-Wrap» и «Browse-Wrap» требованиям письменной формы договора.

В одном из дел суд признал, что соглашение «Click-Wrap», заключенное между пользователем и интернет-магазином, является письменным договором, так как оно было заключено в электронной форме, и пользователь выразил свое согласие с условиями договора.

В другом деле суд признал, что соглашение «Browse-Wrap», заключенное между пользователем и социальной сетью, не является письменным договором, так как в нем отсутствовала подпись сторон.

Таким образом, вопрос о том, соответствуют ли соглашения «Click-Wrap» и «Browse-Wrap» требованиям письменной формы договора, остается открытым.

Отсутствие единого подхода к вопросу о том, соответствуют ли соглашения «Click-Wrap» и «Browse-Wrap» требованиям письменной формы договора, создает определенную правовую неопределенность. Однако в целом можно сказать, что суды все чаще признают эти соглашения действительными письменными договорами, если они соответствуют определенным требованиям. В связи с этим, предприятиям, использующим соглашения «Click-Wrap» и «Browse-Wrap», следует тщательно продумывать содержание этих соглашений и способ их

представления пользователям. Необходимо убедиться, что соглашения сформулированы в ясной и недвусмысленной форме, что у пользователей есть возможность ознакомиться с условиями соглашений перед их принятием и что пользователи выражают свое согласие с условиями соглашений путем совершения определенных действий.

В российском гражданском законодательстве произошли изменения в регулировании электронных сделок. Ранее предлагалось выделить специальную категорию "электронная форма сделки", однако этот подход не был воспринят законодателем. Вместо этого были внесены дополнения в пункт 3 статьи 438 ГК РФ, согласно которым в случае заключения сделок при помощи технических и электронных средств письменная форма считается соблюденной.

Данное решение было принято в большей степени в интересах стабильности подобных сделок, так как оно снимает возможный аргумент о спорности природы оферты в электронной форме как письменной. Однако для полного решения вопроса о том, что считать акцептом в электронном виде, необходимо внести дополнения в пункт 3 статьи 438 ГК РФ, согласно которым акцептом может считаться как исполнение договора, так и совершение других указанных в оферте действий.

Изменения в законодательстве также затрагивают вопрос о моменте заключения договора в электронной форме. Ранее в проекте закона предлагалось считать, что договор заключается с момента направления ответа на оферту. Однако в окончательной редакции закона было установлено, что договор заключается с момента получения отправителем оферты ответа на нее. Это изменение было внесено в связи с тем, что оно более полно учитывает права и интересы сторон договора.

Изменений вносимые в Гражданский кодекс РФ в части регулирования смарт-контрактов стало важным шагом на пути адаптации договорного права к цифровым реалиям. Эти изменения позволили закрепить легальное определение смарт-контракта, определить его основные признаки и установить порядок его применения.

Однако ряд вопросов, связанных с правовым регулированием договорного права в условиях цифровизации остается открытым и требует дальнейшего исследования и уточнения.

В частности, необходимо разработать механизмы обеспечения безопасности и неизменяемости смарт-контрактов, установить порядок их исполнения и расторжения, а также определить ответственность сторон за неисполнение или ненадлежащее исполнение смарт-контрактов.

Кроме того, необходимо обратить внимание на регулирование договорных отношений, возникающих в связи с использованием блокчейн-технологий. В частности, необходимо определить правовой статус блокчейна, установить порядок его использования в договорных отношениях и защитить права и законные интересы сторон, участвующих в таких отношениях.

Внедрение современных цифровых технологий в сферу договорного права также требует разработать новый подход к определению формы сделки, который учитывал бы специфику электронных сделок и обеспечивал их юридическую силу.

Таким образом, цифровизация оказывает существенное влияние на договорное право и ставит перед законодателями и правоприменителями ряд новых задач. Требуется дальнейшее исследование и уточнение правового регулирования смарт-контрактов, блокчейн-технологий и других инновационных инструментов.

Список используемой литературы:

1. Гражданский кодекс Российской Федерации [Электронный ресурс] // Консультант Плюс: справочная правовая система. – Режим доступа: http://www.consultant.ru/document/cons_doc_LAW_5142 (дата обращения: 10.01.2024).

2. Казаченок О. П. Воздействие цифровых технологий на правовой режим защиты персональных данных в банковской деятельности // Legal Concept = Правовая парадигма. – 2021. – Т. 20, № 1. – С. 99– 104. – DOI: <https://doi.org/10.15688/lc.jvolsu.2021.1.15>
3. Казаченок О. П. Использование современных финансовых технологий в банковской деятельности // Legal Concept = Правовая парадигма. – 2019. – Т. 18, № 4. – С. 181–183.
4. Иншакова А. О. Право как основа инфраструктурного обеспечения цифровой экономики и технологии Интернета вещей // Legal Concept = Правовая парадигма. – 2019. – Т. 18, № 3. – С. 6–11. – DOI: <https://doi.org/10.15688/lc.jvolsu.2019.3.1>
5. Синельникова В. Н. Трансформация договорного права в условиях использования самоорганизующихся программ // Ex iure. 2018. № 4. С. 108–117. DOI: 10.17072/2619-0648-2018-4-108-117.
6. Шайдулина Венера Камилевна ТРАНСФОРМАЦИЯ ДОГОВОРНОГО ПРАВА В УСЛОВИЯХ ЦИФРОВОЙ ЭКОНОМИКИ // БГЖ. 2020. №3 (32). URL: <https://cyberleninka.ru/article/n/transformatsiya-dogovornogo-prava-v-usloviyah-tsifrovoy-ekonomiki> (дата обращения: 10.01.2024).

Актуальные вопросы конституционного права граждан на обращения в органы публичной власти**Topical issues of the constitutional right of citizens to appeal to public authorities**

Шеставин Денис Андреевич,

*Аспирант 1 года обучения Санкт-Петербургского юридического института (филиала)
Университета прокуратуры Российской Федерации
Россия, Санкт-Петербург.
dschestavin18@yandex.ru*

Shestavin Denis Andreevich

*Postgraduate student of the 1st year of study
at the St. Petersburg Law Institute (branch)
University of the Prosecutor's Office of the Russian Federation
Russia, St. Petersburg.
dschestavin18@yandex.ru*

Шеставин Илья Андреевич,

*Студент 1 курса Санкт-Петербургского юридического института (филиала)
Университета прокуратуры Российской Федерации
Россия, Санкт-Петербург.
i.shestavin@yandex.ru*

Shestavin Ilya Andreevich

*1st year student of the St. Petersburg Law Institute (branch)
University of the Prosecutor's Office of the Russian Federation
Russia, St. Petersburg.
i.shestavin@yandex.ru*

Научный руководитель

Никитин Евгений Львович,

*Доцент кафедры уголовного процесса и криминалистики
Санкт-Петербургского юридического института (филиала)
Университета прокуратуры Российской Федерации,
старший советник юстиции
к.ю.н., доцент,
Россия, Санкт-Петербург.*

Scientific supervisor

Nikitin Evgeny Lvovich,

*Associate Professor of the Department of Criminal
Procedure and Criminology
St. Petersburg Law Institute (branch)
University of the Prosecutor's Office of the
Russian Federation,
Senior Adviser of Justice
, PhD, Associate Professor,
Russia, St. Petersburg.*

Аннотация.

Авторами осуществлен анализ наиболее актуальных, имеющих место как в теории конституционного права, так и в отечественном законодательстве, вопросов конституционного права граждан на обращения в органы публичной власти; сделаны выводы о наиболее оптимальных способах разрешения рассмотренных проблемных аспектов. В частности, рассмотрен вопрос о проблематике термина «обращения граждан». Кроме того, авторами акцентировано внимание на необходимости модернизации действующего законодательства в сфере рассмотрения обращений граждан, на основании чего предложено внесение соответствующих изменений в нормы российского законодательства.

Annotation.

The authors analyzed the most relevant issues of the constitutional right of citizens to appeal to public authorities, taking place both in the theory of constitutional law and in domestic legislation; conclusions were drawn about the most

optimal ways to resolve the considered problematic aspects. In particular, the issue of the problematic of the term "citizens' appeals" is considered. In addition, the authors focus on the need to modernize the current legislation in the field of consideration of citizens' appeals, on the basis of which it is proposed to make appropriate changes to the norms of Russian legislation.

Ключевые слова: конституционное право, обращения граждан, органы публичной власти.

Key words: constitutional law, citizens' appeals, public authorities.

Конституционное право граждан на обращения в государственные органы и органы местного самоуправления является важной конституционной возможностью гражданина вступить в прямой диалог с органами публичной власти. Чаще всего информация, содержащаяся в заявлении, позволяет органам государственной власти и органам местного самоуправления акцентировать большее внимание на какой-то существующей, но ещё неразрешенной проблеме. Следует отметить, что порядок рассмотрения обращений граждан является важным элементом в функционировании правового государства.

В настоящее время институт конституционного права граждан на обращения представлен множеством самых разнообразных форм выражения, которые могут быть направлены на достижение разных целей: будь то просьба гражданина об оказании содействия со стороны органов публичной власти в реализации его прав или просьба о восстановлении нарушенных прав.

Вместе с тем, несмотря на значимость данного института конституционного права некоторые вопросы остаются открытыми как на теоретическом, так и на законодательном уровне.

Так, в настоящее время в Федеральном законе «О порядке рассмотрения обращений граждан Российской Федерации» от 02.05.2006 N 59-ФЗ легальная дефиниция термина «обращение гражданина» представлена всего лишь перечислением видов обращений. Признаки, отражающие содержание данного понятия и способные охарактеризовать его в какой-либо степени, в Законе отсутствуют [5]. Мы согласны с позицией К. В. Подъячева, полагающего, что приведенное в Законе определение термина через перечисление его видов является неверным [7].

В связи с изложенным полагаем необходимым внесение изменений в статью 4 Федерального закона «О порядке рассмотрения обращений граждан Российской Федерации» от 02.05.2006 N 59-ФЗ, посредством более полного нормативного раскрытия содержания термина «обращение гражданина».

Однако, в теории относительно вышеуказанного термина нет единой позиции среди ученых.

Так, одним из первых, кто привёл определение термина «обращения» был С.А. Ширококов. Согласно позиции которого, одним из определяющих признаков обращения является волеизъявление [9, с. 14]. Для С.Ю. Тюриной и Н.И. Борисова в определении института обращения граждан ключевым признаком выступало действие как таковое [8, с. 12]. Интересным представляется определение, данное В.А. Мещерягиной, которая под обращением предлагает понимать право конкретных лиц осуществлять свою возможность на волеизъявление в установленной законодательством форме с целью достижения определенного результата [4, с. 12]. Вместе с тем, некоторые элементы, являющиеся определяющими для дефиниции термина обращения, авторами не отражены.

Среди таковых предлагаем выделить следующие:

Во-первых, юридический факт, представленный непосредственно самим обращением гражданина в орган публичной власти. Именно он создаёт в дальнейшем цепочку юридических действий. Во-вторых, цель обращения, выступающая определяющим фактором самого обращения и побуждающим гражданина самостоятельно обратиться в органы власти в ожидании достижения представляемого им конечного результата. В-третьих, добровольность, выраженная полным отсутствием юридического принуждения извне обращаться в органы власти. В-четвёртых, форма обращения – это внешнее выражение воли заявителя. В-пятых, содержащаяся

информация – сведения, которые заявитель считает необходимым сообщить органам публичной власти для принятия ими в рамках своей компетенции решений. В-шестых, обратная связь – носящее обязательный характер законодательно закрепленное уведомление заявителя о результатах рассмотрения обращения.

Следует отметить, что в статье 4 Федерального закона «О порядке рассмотрения обращений граждан Российской Федерации» законодателем дана классификация видов обращения, куда включены предложения, заявления и жалобы [2].

Предложение — это форма обращения граждан, которая, в первую очередь, носит рекомендательный характер. Предложение представляет собой своеобразный акт, адресованный гражданами должностным лицам или государственным органам по различным правовым вопросам, например, рекомендации по совершенствованию текущего законодательства.

Не менее важный признак такой формы обращения — это отсутствие факта нарушения прав у заявителя. Гражданин просто высказывает своё мнение и указывает на имеющиеся недостатки в работе органов публичной власти. Предложения представляют собой важнейший канал связи населения с властью. Граждане высказывают своё мнение, а власть его анализирует и учитывает при дальнейшей законотворческой деятельности [3].

Заявления – это один из видов обращения, представляющий собой просьбу гражданина об оказании содействия со стороны органов власти в реализации им своих прав и свобод. Также заявление может содержать информацию о каком-либо правонарушении.

Заявления, как форма обращения граждан в органы публичной власти, призваны защищать права и свободы, а также восстанавливать их, если они станут объектом посягательств со стороны потенциальных правонарушителей.

Жалобы – это обращения с конкретными требованиями к органам власти, чаще всего с требованием восстановить или защитить нарушенные права и свободы. Практика и юридическая статистика показывают, что это самый распространённый вид обращений граждан в органы публичной власти.

Обращение с жалобой может быть совершено в устной форме, но чаще граждане предпочитают составлять жалобы письменно. Такая форма позволяет точно фиксировать все имеющиеся факты, а также просьбы, аргументы, изложенные заявителем, что в дальнейшем при рассмотрении жалобы должностным лицом не только облегчает работу компетентным органам, но ещё и сокращает время на рассмотрение жалобы. В итоге это способствует скорейшему восстановлению нарушенных прав и свобод гражданина.

Несмотря на то, что институт конституционного права граждан на обращения в государственные органы очень подробно описан и регламентирован, сохраняется множество пробелов в действующем законодательстве и большое количество спорных моментов, касающихся реализации гражданами исследуемого института. В этой области существует достаточно проблем, разрешение которых необходимо, поскольку право граждан на обращения в органы власти – важнейший элемент конституционного права, обеспечивающий в нашем государстве становление и развитие народовластия – демократии.

Так, существенную проблему представляет собой то обстоятельство, что большинство граждан не обладает должными знаниями о компетенции тех или иных органов государственной власти и очень часто неверно определяют инстанцию при подаче обращения. Из-за этого сроки рассмотрения предложений, заявлений, жалоб граждан могут затягиваться. До того, как обращение дойдёт до нужной инстанции и перейдёт на стадию рассмотрения соответствующим органом, может пройти неоправданно много времени. Зачастую граждане обращаются с вопросами к органам, учреждениям и должностным лицам, в полномочия и компетенцию которых рассмотрение обращений граждан совсем не входит.

Такие ситуации обусловлены наличием у граждан пробелов в знании действующего законодательства, низким уровнем правосознания и недостаточной осведомлённостью о деятельности тех органов государственной власти, которые уполномочены законом принимать обращения граждан. Поэтому, во избежание недоразумений, гражданам, прежде чем обращаться в орган государственной власти с соответствующим заявлением, желательно ознакомиться с его компетенцией. Соответствующую информацию сегодня можно узнать, например, на официальном сайте данного органа. Весьма действенным может оказаться и, как показывает практика, таковым и является работа приёмных при органах государственной власти, которые в определённые дни предоставляют гражданам консультации, подробно разъясняя в какие именно органы следует обращаться с интересующими вопросами.

Не менее значимой проблемой в сфере реализации конституционного права граждан на обращения в органы государственной власти является вопрос о привлечении граждан к участию в рассмотрении их обращений. Статья 10 Федерального закона «О порядке рассмотрения обращений граждан Российской Федерации» допускает возможность участия гражданина в рассмотрении собственной жалобы, однако законодатель нормативно не закрепил эти случаи. Конкретный перечень таковых отсутствует. Вопрос об определении необходимости участия заявителя в рассмотрении обращения остаётся нормативно не регламентированным. Это серьёзная проблема, решение которой позволит сделать процесс рассмотрения обращений граждан открытым и прозрачным, что в свою очередь даст возможность избежать предвзятости и крайнего субъективизма со стороны чиновника либо же государственного органа. В качестве решения данной проблемы можно предложить законодательное закрепление права непосредственного участия гражданина в рассмотрении его обращения.

Немаловажной проблемой в настоящее время остаются вопросы относительно сроков рассмотрения обращений граждан. Так, согласно статье 12 Федерального закона «О порядке рассмотрения обращений граждан Российской Федерации» законодателем определено, что ответ на обращение гражданина должен быть дан в течение тридцати дней, а в исключительных случаях срок сокращается до двадцати дней. Нормативно закреплены отдельные случаи, когда руководитель органа государственной власти может увеличить срок рассмотрения обращения, но не более чем на тридцать дней. При этом заявитель должен быть обязательно уведомлен о причинах продления.

Однако, как показывает практика, вышеуказанная выдержка статьи из закона ведёт к тенденции затягивания сроков, которая в свою очередь нередко влечёт к «волоките» рассмотрения обращений граждан, откладыванию их в «долгий ящик». Необходимо, чтобы сроки рассмотрения обращений граждан не увеличивались, а сокращались. В связи с этим, полагаем необходимым внесение изменений в Федеральный закон «О порядке рассмотрения обращений граждан Российской Федерации» касаясь безотлагательного рассмотрения обращений граждан, связанных с возникновением чрезвычайных ситуаций. Следует отметить, что в некоторых субъектах Российской Федерации есть подобная положительная практика.

В настоящее время открытым остаётся вопрос в части ответственности за несвоевременную дачу заявителю ответа или же отсутствие на обращение ответа как такового. Так, согласно статье 5.59 КоАП РФ за нарушение порядка рассмотрения обращений граждан установлена административная ответственность, к которой привлекается только уполномоченное должностное лицо [1].

Следует отметить, что КоАП РФ (в отличие от Уголовного кодекса Российской Федерации) допускает ответственность не только физических, но и юридических лиц. Тогда возникает закономерный вопрос: должно ли привлекаться к административной ответственности за нарушение законодательства в указанной сфере только должностное лицо? Или же ответственность должна возлагаться и на организацию, которую это должностное

лицо представляет? К сожалению, законодатель не даёт ответа на этот вопрос. Проблема индивидуальной и коллективной ответственности составляет значительный пробел в российском законодательстве.

Интересным представляются некоторые вопросы коллективных обращений в органы публичной власти. Так, если индивидуальные обращения граждан достаточно подробно регламентированы в целом ряде НПА, то в определении значимых положений касаясь коллективных обращений в настоящее время имеются пробелы в действующем законодательстве.

Очень часто коллективные обращения граждан облекаются в форму петиций. Но проблематика данной формы коллективных обращений граждан заключается в том, что такое понятие как «петиция» законодательно не закреплено. Петиция – своего рода реакция общества на те или иные акции, проводимые властью как во внутренней, так и во внешней политике, во всех сферах общественной жизни.

Мы часто слышим о таком понятии как сбор подписей. Например, сбор подписей за кандидата в Президенты Российской Федерации. Петиция также подразумевает аналогичный сбор подписей, но сколько должно быть собрано подписей к документу, чтобы его можно было квалифицировать как петицию, ни в одном нормативном правовом акте не сказано.

Поэтому весьма правильным было бы, если бы законодатель закрепил в соответствующем Федеральном Законе, который регулирует сферу обращения граждан в органы государственной власти, петицию как самостоятельную форму обращения, определил бы количество подписей, необходимых для признания акта петицией, а также внёс бы ясность в другие непростые вопросы, связанные с коллективной формой обращения граждан [6].

И наконец, весьма интересным является вопрос о субъекте, который может быть наделён правом обращаться в органы государственной власти посредством направления должностным лицам соответствующих предложений, заявлений или жалоб. Это категория так называемых «политических прав», право реализовывать которые Конституция Российской Федерации предоставила только российским гражданам в ст. 33.

Таким образом, подводя итог всего ранее сказанного, следует отметить, что в настоящее время сложились достаточные теоретические, законодательные и практические предпосылки для внесения изменений в действующее законодательство с целью совершенствования института конституционного права граждан на обращения. Данные нововведения позволят гражданам более эффективно реализовывать свои права на обращения в органы публичной власти.

Список используемой литературы:

1. Кодекс Российской Федерации об административных правонарушениях от 30 дек. 2001 г. № 195-ФЗ // СЗ РФ. 2002. № 1, ч. 1. Ст. 1; 2019. № 14, ч. 1. Ст. 1465.
2. О порядке рассмотрения обращений граждан Российской Федерации: Федеральный закон от 02.05.2006 № 59-ФЗ // Собрание законодательства РФ. – 2006. - № 19. - Ст. 2060.
3. Дворак А.А. Реализация конституционного права граждан на обращения в Российской Федерации: дис. ... канд. юрид. наук. М., 2003. – 246 с.
4. Мещерягина В.А. Право граждан на обращение в органы исполнительной власти Российской Федерации: конституционно-правовой аспект: дис. ... к.ю.н. -Екатеринбург, 2018. – 222 с.
5. Мещерягина В.А. Юридическая природа конституционного права на обращение как субъективного права / В. А. Мещерягина // Актуальные проблемы российского права. 2015. № 10, - С. 71 – 76.
6. Нудненко Л.А. Концепция Федерального закона «О петициях граждан Российской Федерации». URL: <https://wiselawyer.ru>
7. Подъячев К. В. Обращения граждан в органы государственной власти и местного самоуправления как форма гражданского участия: автореф. дис. ... канд. полит. наук. Москва, 2007. – 31 с.
8. Тюрина С.Ю., Борисов Н.И. Обращения граждан как инструмент повышения эффективности взаимодействия населения и власти: нормативно-правовое регулирование и практика // Административное и муниципальное право. 2012. № 10. С. 12 – 19.
9. Ширококов С.А. Конституционное право человека и гражданина на обращение: дис. ... к.ю.н. - Екатеринбург, 1999. – 178 с.

Актуальные проблемы обеспечения безопасности дорожного движения с участием средств индивидуальной мобильности**Current problems of ensuring road safety with the participation of personal mobility devices***Ударцев Евгений Николаевич**Студент 1 курса**Факультет**ФГБОУ ВО «Курганский государственный университет»,**e-mail: evgenkakgn@gmail.com**Udartsev Evgeniy Nikolaevich**Student 1 term**Faculty of**Federal State Budgetary Educational Institution of Higher Education "Kurgan State University",**e-mail: evgenkakgn@gmail.com***Аннотация.**

Данная статья посвящена актуальному на сегодня вопросу – обеспечение безопасности дорожного движения с участием средств индивидуальной мобильности. Проблемными вопросами на сегодня является статус электросамокатов, несмотря на нововведения в Правила дорожного движения, связанные с этим средством передвижения. На сегодняшний день очевидно, что электросамокаты представляют довольно серьезную проблему и высокую степень общественной опасности, о чем говорит судебная практика. Отсутствие ясности в вопросе регулирования дорожного движения с участием средств индивидуальной мобильности порождает необходимость исследования данной темы, а также разработок соответствующих предложений в законодательство.

Annotation.

This article is devoted to a topical issue today - ensuring road safety with the participation of personal mobility devices. The problematic issues today are the status of electric scooters, despite the innovations in the Traffic Rules related to this means of transportation. Today, it is obvious that electric scooters pose a rather serious problem and a high degree of public danger, as evidenced by judicial practice. The lack of clarity in the issue of traffic regulation involving personal mobility devices creates the need to study this topic, as well as develop relevant proposals for legislation.

Ключевые слова: средства индивидуальной мобильности, электросамокат, безопасность дорожного движения, ГИБДД, ПДД.

Key words: personal mobility devices, electric scooter, road safety, traffic police, traffic rules.

На сегодняшний день актуален вопрос появления новых средств передвижения – средств индивидуальной мобильности, и внесения соответствующих изменений в правила дорожного движения. Во-первых, стоит отметить, что статус электросамокатов все еще обладает дискуссионным характером, во-вторых, сегодня они представляют довольно серьезную проблему и высокую степень общественной опасности, в-третьих, нет ясности в вопросе регулирования дорожного движения с участием средств индивидуальной мобильности, также отсутствует механизм страхования гражданской ответственности лиц, управляющих средствами индивидуальной мобильности.

Средства индивидуальной мобильности, согласно данным статистики, набирают популярность с каждым годом. По информации Минтранса РФ представленной на XVII Международном форуме и выставке «Транспорт России», в 2020 году пользователей электросамокатов было 1,5 млн, в 2021 году – 12 млн, в 2022 году – 15,5 млн, в 2023 – 36,5 млн [7]. Стоит сказать, что рост использования электросамокатов весьма значительный, что говорит о необходимости их интеграции в транспортную систему, так как уровне законодательства, так и в вопросах инфраструктуры.

Существенной проблемой является рост дорожно-транспортных происшествий с участием средств индивидуальной мобильности. Так, по данным предоставленным ГИБДД МВД РФ, в 2021 году зафиксировано

58 599 ДТП, в 2022 году – 119 358 ДТП. Тем самым, рост составил + 100%. В 94% случаев ДТП с электросамокатами произошли вследствие наезда на пешехода на перекрестках и пешеходных переходах. О степени общественной опасности говорит то, что в результате ДТП с участием электросамокатов в 2021 году погибли 4 539 чел., в 2022 году – 8 952 чел., что на 86 % больше [6].

Первым шагом для решения комплекса проблем в исследуемой области является включение СИМ в Правила дорожного движения. Так, Постановлением Правительства Российской Федерации от 6 октября 2022 г. № 1769 «О внесении изменений в некоторые акты Правительства Российской Федерации и признании утратившими силу некоторых актов Правительства Российской Федерации и отдельных положений некоторых актов Правительства Российской Федерации» [1] внесены изменения в ПДД РФ в части организации порядка движения на электросамокатах, электроскейтбордах, гироскутерах, сигвях, моноколесах и других аналогичных устройствах, которые были отнесены к особой категории - СИМ. Во-первых, в ПДД внесено первое легальное определение понятия «средство индивидуальной мобильности». Во-вторых, установлена максимальная скорость передвижения для СИМ – 25 км/ч. Таким образом, электросамокаты получили официальный статус СИМ. Однако судебная практика неоднозначна в данном вопросе, до сих пор отмечаются попытки обжалования статуса электросамоката как средства передвижения.

Прежде всего, необходимо отметить, что проблемы вызывает отнесение электросамоката к транспортному средству или механическому транспортному средству [4, с.73]. Судебная практика сегодня богата административными исками, которые состоят в требовании признания электросамокатов транспортными средствами, с целью привлечения правонарушителя к ответственности по ст. 264 УК РФ. В другом случае, с целью избежать уголовной ответственности по ст. 264 УК РФ, получив судебное решение о том, что электросамокат не является транспортом вовсе, а лицо, управляющее им – пешеход. В данном случае, примером может быть Решение Судебной коллегии по административным делам Верховного Суда РФ от 30.03.2022 № АКПИ22-66 [5]. В данном случае, Верховный Суд РФ рассмотрел административный иск гражданина К., который оспорил законность ряда положений ПДД, связанные с определением видов транспорта. Истец полагал, что данные нормы не соответствуют Федеральному закону от 10 декабря 1995 г. № 196-ФЗ «О безопасности дорожного движения» в той мере, в какой они позволяют правоприменительной практике признавать самокат с электрической тягой транспортным средством, несмотря на то, что для управления им не требуется получение водительских прав. По мнению истца, лицо, использующее для передвижения самокат, должно рассматриваться в качестве пешехода, и не является водителем транспортного средства. Поводом для обращения с административным иском послужил тот факт, что в рамках уголовного дела с участием истца, возбужденного по ст. 264 УК РФ, электросамокат по результатам автотехнической экспертизы был признан транспортным средством. В результате рассмотрения дела, ВС РФ пришел к выводу о том, оспариваемые положения ПДД корреспондируют нормам ФЗ «О безопасности дорожного движения», а также Конвенции о дорожном движении. Помимо прочего, как отметил ВС РФ, технические характеристики средств индивидуальной мобильности, в ряде случаев находятся в пределах пороговых значений для мопеда или мотоцикла. Конструктивные и технические особенности таких средств определяют высокую степень опасности причинения вреда жизни и здоровью граждан. Таким образом, иск не подлежит удовлетворению. В данном случае, решение проблем правоприменения, связанных со статусом электросамокатов, представляется возможным решить путем обобщения судебной практики и разъяснения Пленумом ВС РФ, с целью единообразия применения норм.

Сегодня важной проблемой, очевидно, является урегулирование вопроса с электросамокатами. Передвижение на электросамокатах изначально связано с повышенным риском как для пользователей таких средств индивидуальной мобильности, так и для пешеходов. Такой риск обусловлен невозможностью

постоянного передвижения с использованием средств индивидуальной мобильности по велодорожкам и велопешеходным дорожкам, в связи с недостаточной развитостью их инфраструктуры. Следовательно, граждане предпочитают перемещаться с использованием средств индивидуальной мобильности либо по тротуару, либо по правому краю проезжей части. При этом движение на электросамокате по тротуару или проезжей части создает повышенный риск, связанный с необходимостью движения в потоке пешеходов и транспортных средств. Данная проблема является ярким примером взаимодействия ГИБДД, законодателя, судебных органов и субъектов гражданского общества. Проблема настолько многоаспектна, что привлекает внимание практически всех субъектов в сфере обеспечения безопасности дорожного движения.

Согласно социологическим исследованиям, более трети россиян выступили за запрет сервисов их аренды. Основные доводы против – отсутствие культуры вождения, несоблюдение скоростного режима и опасность для пешеходов и водителей. Ещё треть опрошенных считает, что вместо запрета нужно отрегулировать правила ПДД, а 34% против запрета. Можно сказать, что законодатель решил идти по пути внедрения электросамокатов в законодательство о безопасности дорожного движения. Первым шагом можно назвать включение их в ПДД. Отмечая данную проблему и пути ее решения, лидер фракции «Справедливой России» Сергей Миронов заявил, что считает необходимым ввести скоростные и возрастные ограничения на использование электросамокатов, а также ввести для них обязательную страховку. Кроме того, Совет при президенте РФ по развитию гражданского общества и правам человека (СПЧ). СПЧ подготовил предложения по законодательному регулированию движения электрических самокатов. В частности, предлагается оснастить арендуемые и служебные электрические транспортные средства номерными знаками. Также предлагается ограничить скорость для таких средств передвижения.

Формирование культуры безопасной езды на электросамокатах является важной задачей, и с целью ее реализации необходимо проводить профилактическую работу, различные мероприятия, направленные на формирование культуры передвижения на таких средствах. Так, например, активисты «Движение первых» и «Юных инспекторов движения» провели открытые уроки безопасной езды на самокатах в Москве и ряде регионов.

Сегодня помимо частных владельцев средств индивидуальной мобильности набирают популярность сервисы аренды, так называемый кикшеринг. Если вопрос административной, уголовной ответственности решается, то без внимания остается вопрос гражданской ответственности. Учитывая, что электросамокаты признаны транспортным средством, с точки зрения деятельности ГИБДД следует рассмотреть возможность внесения изменений в законодательство об обязательном страховании гражданской ответственности. Прежде всего, представляется необходимым дополнение понятийного аппарата Федерального закона от 24 апреля 2002 года № 40-ФЗ «Об обязательном страховании гражданской ответственности владельцев транспортных средств».

Актуальность данного предложения, обусловлена необходимостью установления особенностей обязательного страхования гражданской ответственности лиц, использующих для перемещения арендованных у «кикшеринговых» компаний средств индивидуальной мобильности. В соответствии с предлагаемыми изменениями юридические лица, индивидуальные предприниматели, осуществляющие деятельность по предоставлению средств индивидуальной мобильности в аренду на основании гражданско-правового договора с использованием электронного приложения для мобильных устройств, обязаны страховать риск гражданской ответственности арендаторов средств индивидуальной мобильности, которая может наступить вследствие причинения вреда жизни, здоровью или имуществу других лиц при использовании средств индивидуальной мобильности путем заключения со страховщиками договоров обязательного страхования [2, с. 92]. При этом специализированные операторы при предоставлении средств индивидуальной мобильности в аренду на

основании гражданско-правового договора с использованием электронного приложения для мобильных устройств обеспечивают присоединение арендаторов средств индивидуальной мобильности к заключенным договорам обязательного страхования. Предусматривается, что срок действия договора обязательного страхования будет равен периоду использования арендатором средства индивидуальной мобильности соответствующего средства индивидуальной мобильности до момента завершения его использования с использованием электронного приложения для мобильных устройств. Итак, предлагается дополнить п.1 ст. 1 рассматриваемого Федерального закона следующим определением:

«1. «средство индивидуальной мобильности – транспортное средство, имеющее одно или несколько колес (роликов), предназначенное для индивидуального передвижения человека посредством использования двигателя (двигателей) (электросамокаты, электроскейтборды, гироскутеры, сигвеи, моноколеса и иные аналогичные средства);».

Кроме того, предлагается абзац третий после слов «эксплуатация транспортного средства,» дополнить словами «средства индивидуальной мобильности,».

Внесение данных изменений не решит проблему регулирования движения электросамокатчиков и привлечения их к ответственности, но позволит урегулировать некоторые вопросы в области их ответственности.

Значимой проблемой на сегодня является фактическое отсутствие инфраструктуры для электросамокатов и других СИМ. Как проезжая часть, так и тротуары, на наш взгляд, не пригодны для передвижения на средствах индивидуальной мобильности. О необходимости создать инфраструктуру для электросамокатов говорит и Минтранс РФ [3].

Необходимо на уровне субъектов разработать меры по долгосрочному плановому созданию и развитию инфраструктуры для СИМ, что позволит разграничить потоки пешеходов, СИМ и велосипедов. Представляется, что первым шагом является планирование и подготовка к реализации планов. Важно актуализировать градостроительные документы и документы транспортного планирования с учетом необходимости развития использования СИМ, а также разработать маршруты движения СИМ в паспортах безопасности в образовательных учреждениях. Учитывая, что передвижения с помощью СИМ сегодня актуальны, главным образом, для молодежи, необходимо создать инфраструктуру для СИМ на рекреационных территориях и специальных объектах.

Таким образом, можно заключить, что на сегодняшний день средства индивидуальной мобильности являются популярным средством передвижения ввиду того, что использование таких средств растет, необходимо решать актуальные проблемы по мере их значимости. Была рассмотрена комплексная проблема обеспечения безопасности дорожного движения с участием средств индивидуальной мобильности, в частности, электросамокатов. Выявлены некоторые актуальные проблемы, и предложены пути их решения. Автор также обращает внимание на то, что важным аспектом обеспечения безопасности дорожного движения, в данном случае, является создание инфраструктуры для средств индивидуальной мобильности на уровне субъекта РФ с учетом региональных особенностей. Предложенные пути решения некоторых проблем позволяет сделать первые шаги по совершенствованию безопасности дорожного движения с участием средств массовой информации, с учетом интересов всех участников дорожного движения.

Список используемой литературы:

1. Об особенностях распоряжения имуществом, обращенным в собственность государства, о внесении изменений в некоторые акты Правительства Российской Федерации и признании утратившими силу некоторых актов Правительства Российской Федерации: Постановление Правительства РФ от 08.09.2023 № 1470 // Собрание законодательства РФ. 18.09.2023. № 38. ст. 6905.

2. Вислогубова О.И. Иные виды материальной ответственности лиц, управляющих арендованными электросамокатами // Вестник БелЮИ МВД России. 2022. №2. С.90-93.
3. Минтранс требует создать инфраструктуру для электросамокатов // Официальный сайт Министерства транспорта РФ [Электронный ресурс]. URL: <https://mintrans.gov.ru/>
4. Новгородов Д.А. Электросамокат как транспортное средство // Ученые записки Казанского юридического института МВД России. 2022. №2 (14). С.73-76.
5. Решение Судебной коллегии по административным делам Верховного Суда РФ от 30.03.2022 № АКПИ22-66 // Банк судебных решений [Электронный ресурс]. URL: <https://docviewer.yandex.ru/view/924720118/>
6. Статистика ДТП с участием электросамокатов 2021-2022 г. [Электронный ресурс]. URL: <https://мвд.рф/news>
7. Статистические данные использования электросамокатов в последние годы // Российская академия транспорта [Электронный ресурс]. URL: <https://rosacademtrans.ru/sim2023/>

Алгоритм внедрения геймификации в работу службы персонала организации**The algorithm of gamification integration into the work activity of the organization's personnel service***Данилова В. Е.**Магистрант**СПбГУ**Россия, Санкт-Петербург**verdaniлова00@gmail.com**Danilova V. E.**Master student**SPBU**Russia, Saint Petersburg**verdaniлова00@gmail.com***Аннотация.**

В данной статье исследуется алгоритм внедрения геймификации в работу службы персонала организации. Геймификация становится все более популярным инструментом для мотивации, вовлечения, обучения и развития сотрудников, и эта статья рассматривает способы применения её в контексте работы HR-отдела. Автор предлагает подробный алгоритм внедрения геймификации, начиная с анализа целей и задач службы персонала, определения целевой аудитории и выбора подходящих игровых механик. Далее рассматривается процесс разработки игровых элементов и реализации геймификации в рабочую среду. Основной акцент делается на важности сопоставления игровых элементов с конкретными бизнес-целями. Также обращается внимание на необходимость последующего анализа и оценки результатов внедрения геймификации в целях определения эффективности и внесения соответствующих корректировок. Статья содержит рекомендации по усовершенствованию деятельности службы персонала, которые позволят более эффективно применять геймификацию для повышения мотивации, улучшения коммуникации и достижения сотрудниками лучших результатов.

Annotation.

The article examines the algorithm of gamification integration into the work of the organization's personnel service. Gamification is becoming an increasingly popular tool for motivating employee, engagement, training, and development, and this study considers the most effective ways to implement it in the context of HR department work. The author offers a detailed algorithm of gamification implementation, starting with an analysis of the goals and objectives of the personnel service, the target audience determination and selection of suitable game mechanics. Then the author reviews the process of developing game elements and implementation of gamification into a work environment. Special attention is paid to the importance of matching game elements with specific business goals. Attention is also focused on the need for subsequent analysis and evaluation of the results of gamification implementation in the order to determine the effectiveness and make appropriate adjustments. The article contains recommendations for improving the activities of the personnel service, which will allow organizations to use gamification tools effectively to increase motivation, improve communication and achieve better results by employees.

Ключевые слова: служба персонала, HR-процессы, геймификация, алгоритм внедрения, игроки, психотипы.

Key words: personnel service, HR processes, gamification, implementation algorithm, players, psychotypes.

За последние несколько лет геймификация стала неотъемлемой частью повседневной жизни. Геймификация находит применение в различных областях, набирая всё большую популярность. Одной из областей применения геймификации является управление персоналом и, в частности, внедрение геймификации в процессы управления человеческими ресурсами.

Под геймификацией HR-процессов понимается «использование элементов игрового дизайна в неигровых процессах». Применение механик игры, различных ролей для участников, элементов соревнования, возможности достижения уровней и зарабатывания бонусов позволяет создать интересную и занимательную среду. Такая среда способствует повышению мотивации, вовлеченности и лояльности сотрудников, а также развитию коллективного и индивидуального потенциала сотрудников. Внедрение геймификации в работу

компании – это важный и трудозатратный процесс, который включает в себя ряд определенных действий, качественное выполнение которых позволит существенно повысить эффективность деятельности сотрудников и компании в целом. Существуют различные алгоритмы внедрения геймификации в работу компании. Большое распространение получил алгоритм, представленный К. Вербахом, предложившим «Правило шести D» – это шесть этапов, которые позволяют поддерживать эффективность управления персоналом в период внедрения геймификации, а также спрогнозировать результаты внедрения геймификации в работу компании (Рисунок 1).



Рисунок 1 Алгоритм внедрения геймификации К. Вербаха

Первый этап – Define (Определить). На этом этапе требуется определить цель внедрения геймификации, обозначить задачи, которые требуется реализовать для достижения цели, а также понять, как именно геймификация должна помочь сотрудникам и какие ожидаются результаты от проведения мероприятия.

Второй этап – Describe (Описать). Далее необходимо описать потенциальных игроков. Их социальные, демографические и психографические характеристики. Имеется большое количество различных классификаций игроков. Например, классификация Р. Бартла, который предлагает деление игроков на следующие группы: карьеристы (Achievers), для этих игроков главным является достижение уровней, призов и других благ игры. Киллеры (Killers) мотивированы конкуренцией, им важна только победа и добиться ее они готовы любой ценой. Исследователей (Explorers) интересует изучение игрового мира, какие тайны и возможности он хранит, обычно она не принимают участие в активных игровых действиях. Социальщики (Socializes) заинтересованы во взаимодействии, общении с другими игроками и новых знакомствах. Существует и другая классификация, предложенная А. Марчевским. Согласно этой классификации, среди игроков наблюдается шесть типов. «Филантропы» – смыслом участия в игре для них служит помощь другим, они выступают в качестве альтруистов. «Социальщики» – этих участников интересует общение с другими игроками, выстраивание взаимоотношений и новые знакомства. Они выступают связующими, которые удерживают пользователей в игре и приводят новых участников. «Игроки» – это участники, для которых мотивацией является достижение наград, призов и бонусов, они стремятся занимать лидирующие позиции. «Свободные» – такие пользователи отдают предпочтение автономии и самовыражению, стараются исследовать и открывать что-то новое, стремятся выбирать неструктурированные игры. Им можно отдать звание самых креативных участников. «Карьеристы» – игроки, стремящиеся к повышению уровня мастерства, навыков и статуса. «Нарушители» – это участники, стремящиеся к изменениям, для них характерно стремление к разрушению, обновлению или улучшению имеющейся системы.

Третий этап – Delineate (Обозначить). На этом этапе следует определить желаемое поведение игроков в контексте геймификации и их взаимодействие друг с другом. Необходимо четко обозначить, какие действия и реакции от игроков ожидаются, а также прописать план взаимодействия в игровой среде.

Четвертый этап – Devise (Разработать). Далее рекомендовано разработать циклы активности внутри игры, предусматривающие легкий вход в игру, мотивацию к участию и прогрессу, а также удовлетворение от процесса игры. Следует разработать сбалансированный набор заданий и механик, обеспечивающий постепенное повышение уровня сложности и удовлетворение от достижений.

Пятый этап – Don't forget (Помнить). Важно помнить об удовольствии и радости от процесса игры. Эмоциональный аспект игрового процесса должен быть приятным, интересным и мотивирующим для игроков, даже без дополнительной внешней мотивации.

Шестой этап – Deploy (Внедрить). На данном этапе необходимо выбрать инструменты геймификации, которые наилучшим образом помогут достичь поставленных целей. Это могут быть бейджи, бонусы, списки лидеров или призы и вознаграждения в реальной жизни. Решение о внедрении конкретных элементов геймификации должно соответствовать стратегии и целям организации.

Алгоритм внедрения геймификации К. Вербаха является одним из самых распространенных и часто встречающихся на практике, также представленный алгоритм используется как основа для других разработок. Существуют и другие алгоритмы внедрения геймификации, например, алгоритм, разработанный Skillbox Media (Рисунок 2)



Рисунок 2 Алгоритм внедрения геймификации Skillbox Media

Первый шаг: определение цели и вида геймификации. На первом этапе необходимо прояснить цель внедрения геймификации, из этого следует определение подходящего вида: внутренняя или внешняя геймификация. Целевая аудитория внутренней геймификации – сотрудники компании. Такая геймификация применяется для повышения мотивации, лояльности, вовлеченности, обучения и поддержания корпоративной культуры. Внешняя геймификация применяется для клиентов. Она, как правило, служит для побуждения к действию.

Второй шаг: определение типологии игроков. Для реализации этого шага можно использовать представленные ранее классификации Р. Бартла или А. Марчевского. Определение типологии игроков поможет подобрать подходящий инструмент, что позволит добиться более эффективных результатов и отдачи.

Третий шаг: определение динамики геймификации. Динамика игры имеет сильную связь с целью внедрения. Например, если цель геймификации – обучение, то имеет смысл добавить временное ограничение. Если это повышение мотивации и вовлеченности, то не стоит вводить жестких ограничений, наказаний или лишений игровых благ. Также не стоит добавлять элементов соревнования и лидерских досок, если целью является укрепление корпоративной культуры и выстраивание взаимоотношений между сотрудниками.

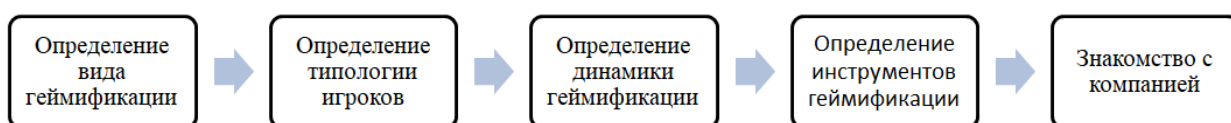
Четвертый шаг: определение инструментов геймификации. Одним из вариантов может быть использование универсальной модели – PBL: Points (баллы), Bages (бейджи), Leaderboards (доски со списком лидеров). Но в зависимости от специфики компании это могут быть и другие вознаграждения. Например, для вознаграждения компании также используют собственный мерчендайз, сертификаты компаний – партнеров, а также бесплатные подписки.

Пятый шаг: знакомство с компанией. Геймификация должна отражать ценности и образ компании, создавать положительную ассоциацию. Также все предыдущие этапы не должны противоречить бизнес – цели. Распространенной ошибкой является не учитывать специфику компании с игрой и вознаграждениями.

Для сравнения можно также рассмотреть алгоритм внедрения геймификации в компании Prospect (Рисунок 3).



Рисунок 3. Алгоритм внедрения геймификации компании Prospect

1. Определить бизнес-задачу, которую планируется решить с помощью геймификации.
2. Подвести Бизнес-задачу к модели SMART (конкретная, измеримая, достижимая, значимая, ограниченная по времени) и связать с ключевыми показателями эффективности
3. Определить формат геймификации. Данный алгоритм предлагает деление на Light-геймификацию, Medium-геймификацию, и Hard-геймификацию.
4. Подобрать игровую механику, соответствующую цели компании. Определить какие действия должен будет выполнять участник для продвижения в игре.
5. Разработать концепцию игры, актуальную для целевой аудитории.
6. Добавить веселья и интерактива. Помимо центральной сюжетной линии, отвечающей за достижение цели, должны быть и дополнительные, ответственные за веселье и поддерживающие вовлеченность.
7. Разработать и внедрить.

Основываясь на анализе существующих алгоритмов внедрения геймификации, возможно разработать собственный алгоритм внедрения.

Первый шаг: проведение оценки эффективности действующей HR-службы. Оценка эффективности позволит выявить слабые места и точки роста. Например, можно использовать такие методы как метод бенчмаркинга, метод отдачи инвестиций или метод ROI, метод экспертной оценки.

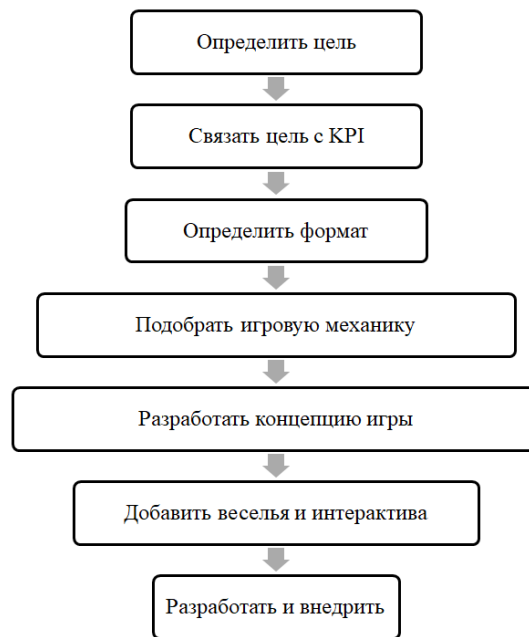
Второй шаг: определение целей и задач. На этом этапе следует определить, какие цели будут достигаться при помощи геймификации, а также продумать задачи, реализация которых, будет способствовать достижению цели.

Третий шаг: Выбор элементов геймификации. Элементы игры должны соответствовать целям компании. Это могут быть бонусы, бэйджи, уровни, рейтинги или материальные призы.

Четвертый шаг: интеграция элементов геймификации: Интеграция элементов геймификации является важным этапом процесса, который предполагает внедрение выбранных игровых элементов в рабочий процесс. Возможно, потребуется разработка специальных функций или модулей.

Пятый шаг: Тестирование и анализ. Прежде чем внедрять геймификацию для большой аудитории, ее следует протестировать на фокус-группе. Важной частью этого шага является сбор обратной связи от игроков и анализ данных о поведении и достижениях участников.

Шестой шаг: усовершенствование и масштабирование. На основании полученных результатов анализа следует произвести улучшения в процессе и обратить особое внимание на отзывы и критику. На шестом этапе завершаются основные действия по внедрению геймификации в работу службы персонала.

Седьмой шаг: улучшение вовлеченности. Для улучшения эффективности геймификации применяются различные методы, направленные на активное вовлечение пользователей. Например, можно внедрить элементы соревнования, сотрудничества или социального взаимодействия в игровой процесс, чтобы стимулировать активное участие участников.

Восьмой шаг: непрерывное обновление и поддержка игрового процесса. Внедрение геймификации подразумевает постоянное обновления игровых элементов. Рекомендуется отслеживать данные, проводить анализ, внедрять улучшения в процесс геймификации, чтобы поддерживать мотивацию и интерес участников на высоком уровне, а также соответствовать актуальным направлениям.

Девятый шаг: оценка эффективности. На этом этапе производится оценка эффективности внедрения геймификации, которая позволяет произвести сравнительный анализ показателей до и после внедрения.

Десятый шаг: обратная связь и распространение. Обратная связь от игроков будет служить основной для дальнейшего усовершенствования процесса.

В заключение можно подчеркнуть, что геймификация представляет собой мощный инструмент для улучшения процессов управления персоналом. Разработанный алгоритм внедрения геймификации позволяет организациям эффективно внедрять игровые элементы в рабочую среду с целью мотивации сотрудников, улучшения обучения и адаптации, а также стимулирования производительности. Важно также подчеркнуть, что успешное внедрение геймификации требует глубокого понимания потребностей и мотиваций сотрудников, а также ясного планирования целей и ожидаемых результатов. В конечном итоге, геймификация может стать ключевым элементом создания позитивной и продуктивной рабочей среды, способствуя улучшению уровня удовлетворенности сотрудников и достижению бизнес-целей организации.

Список используемой литературы:

1. Deterding S. From Game Design Elements to Gamefulness: Defining «Gamification» – MindTrek, 2011
URL: https://www.researchgate.net/publication/230854710_From_Game_Design_Elements_to_Gamefulness_Defining_Gamification (дата обращения: 20.01.2024)
2. Werbach K., Hunter D. For the Win: How Game Thinking Can Revolutionize Your Business - Philadelphia: Wharton Digital Press, 2012. – URL: <https://archive.org/details/forwinhowgamethi0000werb/mode/1up> (дата обращения: 20.01.2024)
3. Bartle R. Designing Virtual Worlds // New Riders. 2003. P. 145.
4. Marczewski A. User Types. In Even Ninja Monkeys Like to Play: Gamification, Game Thinking and Motivational Design. 2015. PP. 65-80
5. Дученчук А. Расскажите свою историю через игру. Как внедрить геймификацию в бизнес за пять шагов // SkillBox. – 2021. – URL: <https://skillbox.ru/media/management/kak-vnedrit-geymifikatsiyu-v-biznese/> (дата обращения: 20.01.2024)
6. Коланьков И. Как внедрить геймификацию в бизнес-процессы за 7 шагов // Rusbase. – 2020. – URL: <https://rb.ru/opinion/gamification-for-business/> (дата обращения: 20.01.2024)

Анализ больших данных в логистике с использованием искусственного интеллекта**Big data analysis in logistics using artificial intelligence****Шишкова А. Д.**

Студент 1 курса магистратуры,
Институт аэрокосмических приборов и систем,
Санкт-Петербургский государственный университет аэрокосмического приборостроения,
РФ, г. Санкт-Петербург
email: alexandrashishkova27@gmail.com

Shishkova A. D.

Student 1 term,
Institute of Aerospace Instruments and Systems,
St. Petersburg State University of Aerospace Instrumentation,
Russia, St. Petersburg
email: alexandrashishkova27@gmail.com

Демин К. Д.

Студент 1 курса магистратуры,
Институт аэрокосмических приборов и систем,
Санкт-Петербургский государственный университет аэрокосмического приборостроения,
РФ, г. Санкт-Петербург
email: kostyadyomin@gmail.com

Demin K. D.

Student 1 term,
Institute of Aerospace Instruments and Systems,
St. Petersburg State University of Aerospace Instrumentation,
Russia, St. Petersburg
email: kostyadyomin@gmail.com

Аннотация.

Анализ больших данных (Big Data) и искусственный интеллект (ИИ) стали неотъемлемой частью современного бизнеса и управления в различных отраслях. Логистика, как одна из наиболее динамично развивающихся отраслей, также стала исследовать возможности применения анализа больших данных и искусственного интеллекта для оптимизации своих процессов. Целью данной научной статьи является анализ применения искусственного интеллекта и методов анализа больших данных в логистике с целью улучшения эффективности и точности принятия решений. В рамках исследования были проанализированы различные методы и техники, используемые для сбора, хранения и анализа данных в логистике. Кроме того, были исследованы примеры применения искусственного интеллекта и машинного обучения для оптимизации процессов управления запасами, прогнозирования спроса, оптимизации маршрутов доставки и других аспектов логистики. Результаты исследования показали, что применение методов анализа больших данных и искусственного интеллекта в логистике способно существенно улучшить эффективность и точность принятия решений. Например, используя алгоритмы машинного обучения для прогнозирования спроса, компании могут сократить издержки на неэффективный запас товаров и оптимизировать процесс планирования производства. Кроме того, применение искусственного интеллекта для оптимизации маршрутов доставки может значительно сократить время доставки и снизить затраты на транспортировку.

Таким образом, данная статья подтверждает значимость использования анализа больших данных и искусственного интеллекта в логистике и рекомендует их применение для улучшения производительности и конкурентоспособности компаний.

Annotation.

Big Data analysis and artificial intelligence (AI) have become an integral part of modern business and management in various industries. Logistics, as one of the most dynamically developing industries, has also begun to explore the possibilities of using big data analysis and artificial intelligence to optimize its processes. The purpose of this scientific article is to analyze the application of artificial intelligence and big data analysis methods in logistics in order to improve the efficiency and accuracy of decision-making. The study analyzed various methods and techniques used for data collection, storage and analysis in logistics. In addition, examples of the use of artificial intelligence and machine learning to optimize inventory management processes, demand forecasting, optimization of delivery routes and other aspects of logistics were investigated. The results of the study showed that the use of big data analysis and artificial intelligence methods in logistics can significantly improve the efficiency and accuracy of decision-making. For example,

by using machine learning algorithms to predict demand, companies can reduce the cost of an inefficient inventory of goods and optimize the production planning process. In addition, the use of artificial intelligence to optimize delivery routes can significantly reduce delivery time and reduce transportation costs.

Thus, this article confirms the importance of using big data analysis and artificial intelligence in logistics and recommends their use to improve the productivity and competitiveness of companies.

Ключевые слова: логистика, искусственный интеллект, большие данные, глубокое обучение, нейронные сети, оптимизация, технологии искусственного интеллекта, оптимизация логистических процессов.

Key words: logistics, artificial intelligence, big data, deep learning, neural networks, optimization, artificial intelligence technologies, optimization of logistics processes.

Введение

В последние годы рост объема данных, генерируемых и доступных в логистических операциях, стал явлением все более значимым. Большие данные, или Big Data, представляют огромный потенциал для улучшения эффективности и оптимизации различных аспектов логистики. Однако, справиться с обработкой таких массивов информации оказывается чрезвычайно трудно для человека. В этом контексте появление искусственного интеллекта (ИИ) предоставило возможность создания интеллектуальных систем обработки и анализа больших данных в логистике.

Цель данной обзорной статьи заключается в изучении применения искусственного интеллекта для анализа больших данных в контексте логистических операций. Мы проанализируем различные методы и подходы, используемые в ОИМ (облачные хранилища информации), машинное обучение, анализ сетей и прогнозирование спроса, а также рассмотрим возможности оптимизации маршрутов и управления запасами с использованием ИИ.

Кроме того, в статье будет проанализировано практическое применение ИИ в логистике на основе современных исследований и примеров работы с реальными данными. Это поможет выявить преимущества и ограничения существующих методов и предложить перспективные направления дальнейших исследований.

В итоге, данная статья позволит читателям получить обзор состояния исследований и практического применения искусственного интеллекта в анализе больших данных в логистике, а также даст представление о потенциальных выгодах и перспективах внедрения ИИ в данной области.

Определение больших данных в контексте логистики

В контексте логистики, большие данные (Big Data) являются набором информации, который характеризуется высоким объемом, высокой скоростью и разнообразием данных, и которые невозможно эффективно обработать с использованием традиционных методов и инструментов анализа данных. Большие данные в логистике могут содержать информацию о грузах, транспорте, складах, клиентах и других факторах, связанных с поставками. Этот объем информации может быть получен из различных источников, включая датчики, социальные сети, интернет-платформы и другие.

Определение искусственного интеллекта и его роль в анализе больших данных

Искусственный интеллект (Artificial Intelligence, AI) представляет собой область компьютерных наук, которая стремится создать компьютерные системы, способные выполнять задачи, обычно требующие интеллектуальных способностей человека. Искусственный интеллект включает в себя такие подобласти, как автоматическое обучение (Machine Learning), обработку естественного языка (Natural Language Processing) и робототехнику.

В анализе больших данных, искусственный интеллект играет важную роль. Он позволяет автоматически обрабатывать и анализировать большие объемы информации, выявлять скрытые закономерности, строить прогнозы и принимать решения на основе данных. Использование искусственного интеллекта в анализе больших

данных в логистике позволяет оптимизировать процессы поставок, улучшить маршрутизацию транспорта, прогнозировать спрос и планировать запасы, а также повысить качество обслуживания клиентов.

Преимущества использования анализа больших данных в логистике

1. Улучшение точности прогнозирования спроса

Одним из важных преимуществ использования анализа больших данных в области логистики является возможность повышения точности прогнозирования спроса. Исследования показывают, что с ростом объема данных и применением алгоритмов искусственного интеллекта, таких как машинное обучение и нейронные сети, возможно значительно улучшить прогнозирование спроса на товары и услуги.

Анализ больших данных, основанный на статистических методах и алгоритмах машинного обучения, позволяет выявлять скрытые закономерности в данных, что дает возможность разработать более точные прогнозы в контексте связанных с логистикой факторов, включая покупательское поведение, сезонные колебания, экономические тенденции и другие внешние факторы.

2. Оптимизация маршрутов и времени доставки

Анализ больших данных позволяет оптимизировать маршруты и время доставки, что является существенным преимуществом в логистике. Использование данных о трафике, погодных условиях, дорожных работах и других факторах, в сочетании с алгоритмами маршрутизации и оптимизации, позволяет оптимально планировать транспортные маршруты и выбирать оптимальные временные интервалы для доставки товаров.

Кроме того, анализ больших данных может помочь в выявлении неэффективных звеньев в логистической цепи и предлагать альтернативные маршруты и методы доставки, что может помочь снизить затраты на логистику и повысить общую эффективность системы доставки.

3. Оптимизация управления запасами

Анализ больших данных также может привести к оптимизации управления запасами и снижению издержек на хранение. Путем анализа больших объемов данных о продажах, спросе и поставках, предприятия могут определить оптимальные уровни запасов для каждого типа товаров, что позволяет сэкономить средства на избыточных запасах и одновременно удовлетворить потребности клиентов в достаточном количестве продукции.

С использованием алгоритмов машинного обучения и статистического анализа данных, предприятия могут прогнозировать будущий спрос и оптимизировать свои поставки и производственные процессы, что снижает риски нехватки товаров на складе и простоев в производстве.

Методы анализа больших данных в логистике

В данном разделе рассмотрены основные методы анализа больших данных в логистике с использованием искусственного интеллекта. Они включают в себя машинное обучение и алгоритмы классификации для предсказания спроса, кластерный анализ для определения оптимальных маршрутов, анализ временных рядов для прогнозирования запасов и использование нейронных сетей для улучшения обслуживания клиентов.

Машинное обучение является одним из ключевых методов анализа данных в логистике. Оно позволяет на основе исторических данных и параметров товаров, клиентов и внешних факторов создать модели, способные предсказывать спрос на товары в будущем. Это позволяет компаниям эффективно планировать производство и оптимизировать запасы товаров, сокращая риск недопоставки или перепроизводства. Алгоритмы классификации, такие как метод опорных векторов (SVM) и случайный лес (Random Forest), широко применяются для предсказания спроса в логистической цепи.

Кластерный анализ – это еще один мощный инструмент анализа данных для определения оптимальных маршрутов в логистике. Он позволяет выделить группы товаров или клиентов, имеющих схожие характеристики, и оптимизировать распределение товаров по маршрутам доставки. При использовании кластерного анализа,

компании могут уменьшить время доставки и улучшить обслуживание клиентов.

Анализ временных рядов – это метод, который позволяет анализировать поведение данных во времени. В логистике, анализ временных рядов часто используется для прогнозирования запасов товаров. Это позволяет компаниям планировать закупки и управлять запасами с целью минимизации издержек и обеспечения непрерывности поставок.

Нейронные сети – это высокоуровневые математические модели, которые эмулируют работу человеческого мозга. В логистике, нейронные сети применяются для улучшения обслуживания клиентов. Они могут анализировать данные и принимать решения на основе предыдущего опыта и контекста. Таким образом, нейронные сети способствуют оптимизации процессов логистики, повышению удовлетворенности клиентов и улучшению конкурентоспособности компании.

Таким образом, использование искусственного интеллекта и анализа больших данных в логистике позволяет компаниям повысить эффективность и точность прогнозирования спроса, оптимизировать маршруты доставки и управление запасами, а также улучшить обслуживание клиентов. Эти методы представляют собой значимый прорыв в области логистики и являются неразрывно связанными с современными системами.

Ограничения и вызовы анализа больших данных в логистике

1. Ограничения, связанные с объемом данных и их качеством

Анализ больших данных в логистике стал неотъемлемой частью современных бизнес-процессов. Однако, существуют ограничения и вызовы, связанные с объемом данных и их качеством, с которыми сталкиваются исследователи и практики.

Во-первых, объем данных, собираемых в логистической сфере, растет экспоненциально. Сбор и обработка такого большого количества информации сталкивается с техническими проблемами, такими как недостаточная память и производительность вычислительных систем. Необходимость в наличии достаточных вычислительных мощностей и улучшение алгоритмов обработки данных представляют собой значительные вызовы.

Во-вторых, качество данных оказывает прямое влияние на результаты анализа. Возможность получать точные, надежные и актуальные данные является критически важной для эффективного анализа больших данных в логистике. Однако, существуют проблемы, связанные с неполными данными, ошибками ввода или недостатком стандартов ведения записей. Эти ограничения могут привести к неточным результатам и сужению пространства для принятия решений.

2. Проблемы конфиденциальности и безопасности

Конфиденциальность и безопасность данных являются первоочередными приоритетами в анализе больших данных в логистике. Использование искусственного интеллекта и анализа данных влечет за собой потенциальные угрозы в области конфиденциальности и безопасности информации. Сбор, хранение и передача данных величайшей важности должны быть осуществлены с соблюдением соответствующих мер безопасности и защиты.

Одна из основных проблем состоит в обеспечении конфиденциальности и защите персональных данных. Логистическая отрасль собирает множество данных о клиентах, товарах и действиях пользователя. Ошибка или утечка такой информации может иметь серьезные последствия, включая нарушение законодательства о защите данных и потерю доверия клиентов.

3. Трудности в реализации и внедрении

Реализация и внедрение анализа больших данных в логистике также сопряжены с рядом трудностей. Одна из основных проблем состоит в необходимости интеграции различных источников данных. Логистика

включает в себя большое количество участников и систем, что усложняет процесс сбора и объединения данных. Недостаточная стандартизация данных и различные форматы файлов представляют дополнительные вызовы.

Заключение

Анализ больших данных и использование искусственного интеллекта в логистике предоставляет уникальную возможность оптимизировать процессы доставки и управления ресурсами в современной индустрии. Сбор и анализ огромного объема данных, сгенерированных различными источниками, не только позволяют компаниям предсказывать потребности клиентов и прогнозировать спрос, но и способствуют оптимизации маршрутов доставки, управлению запасами и снижению издержек.

Основные преимущества использования искусственного интеллекта в анализе больших данных в логистике включают автоматизацию и оптимизацию процессов, повышение эффективности и точности предсказания, а также сокращение времени принятия решений. Модели машинного обучения и алгоритмы глубокого обучения позволяют обнаружить скрытые закономерности и связи в данных, что способствует эффективному управлению поставками, сокращению времени простоя и повышению уровня обслуживания клиентов.

Вместе с тем, необходимо отметить, что использование искусственного интеллекта в логистике также ставит перед компаниями ряд вызовов. Один из основных вызовов - это сложность в обработке и анализе огромного объема данных, требующая высокопроизводительных систем хранения и обработки информации. Кроме того, необходимы квалифицированные специалисты с знанием аналитических инструментов и алгоритмов машинного обучения, которые могут адаптироваться к постоянно меняющейся среде.

Тем не менее, преимущества использования искусственного интеллекта в анализе больших данных в логистике явно перевешивают возможные трудности. Компании, которые успешно внедряют искусственный интеллект и анализ больших данных в свои логистические процессы, могут увидеть значительное повышение эффективности, повышение уровня обслуживания клиентов и улучшение показателей прибыльности. Развитие этой области будет продолжаться и привнесит новые возможности для совершенствования логистических систем и улучшения процессов в целом.

Список используемой литературы:

1. Hu, D. Discussion about the Influence of the Computer Information Technology on the Logistics Management // *Advanced Materials Research*. // 2014. Vol. 1080. P. 1158-1161.
2. Junzhong, X. Research on the Application of Component Technology in Logistics Management Information System // *Journal of Physics Conference Series*. // 2010. Vol. 211. P. 304-321.
3. Lian, Z. The Construction of Logistics Information System Based on Computer Network Technology // *Advanced Materials Research*. // 2014. Vol. 1079. P. 791-795.
4. Máté, Z Big Data in Logistic // *Periodica Polytechnica Transportation Engineering*. // 2019. Vol. 49, № 1. P. 12-34.
5. Mei, L Research on Delivered Logistics Management Information System Based on Big Data // *Mapping Intimacies*. // 2020. Vol 5. P. 22-28.
6. Qing, J. W. Study of Establishing the Logistics Management Information System Based on Data Mining // *Applied Mechanics and Materials*. // 2013. Vol 310. P. 619-623.
7. Quing, J. W. Research on Logistics Management Information System // *Advanced Materials Research*. // 2011. Vol 328. P. 538-541.
8. Yajun, G Study on Intelligent Logistics Management Information System Based on IOT and Cloud Computation in Big Data Era // *The Open Cybernetics & Systemics Journal*. // 2015. Vol 9, № 1. P. 934-941.
9. Yan, H. R. Design and Implementation of Logistics Management Information System Based on J2EE // *Applied Mechanics and Materials*. // 2014. Vol 704. P. 459-463.
10. Yi, L Research on the Application of Big Data in Logistics Management // *Management Studies* // 2021. Vol 9, № 6. P. 87-95.
11. Ying, Z. Research on the Influence of Computer Electronic Technology on Modern Enterprise Logistics Management Information System // *Journal of Physics Conference Series*. // 2021. Vol 1992. P. 897-922.

Анализ и контроль закупочной деятельности на предприятиях железнодорожного транспорта

Analysis and control of procurement activities at railway transport enterprises

Кузьминых Оксана Николаевна

Студент 4 курса, ЭЖэк-410

ФГБОУ ВО «Уральский государственный университет путей сообщения»

РФ, г. Екатеринбург

e-mail: oksana2002kz@mail.ru

Kuzminykh Oksana Nikolaevna

Student 4 term, EKek-410

FGBOU VPO «Ural State University of Railway Engineering»

Russian Federation, Yekaterinburg

e-mail: oksana2002kz@mail.ru

Научный руководитель

Коньшева Екатерина Владиславовна

Доцент кафедры экономика транспорта, кандидат экономических наук
ФГБОУ ВО «Уральский государственный университет путей сообщения»

РФ, г. Екатеринбург

e-mail: EKonysheva@usurt.ru

Scientific adviser

Konysheva Ekaterina Vladislavovna

Associate Professor of the Department of Transport Economics, Candidate of Economic Sciences

FGBOU VPO «Ural State University of Railway Engineering»

Russian Federation, Yekaterinburg

e-mail: EKonysheva@usurt.ru

Аннотация.

В статье рассматривается анализ и контроль закупочной деятельности на предприятиях железнодорожного транспорта.

Закупочная деятельность является одной из ключевых составляющих успешной работы предприятий железнодорожного транспорта. Предоставление необходимых ресурсов, материалов и услуг, для эффективного функционирования и развития железнодорожной отрасли. Соответственно, проведение анализа и осуществление контроля закупочной деятельности на предприятиях железнодорожного транспорта является важной задачей, для повышения эффективности и результативности в данной сфере. Границы функционирования сферы закупок определяются решением задач, связанных с приобретением и доставкой материально-технических ресурсов в места производственного потребления в необходимых количествах, требуемого качества, в обусловленное время при оптимальных финансовых затратах.

Annotation.

The article deals with the analysis and control of procurement activities at railway transport enterprises.

Procurement activities are one of the key components of successful operation of railway transport enterprises. Providing the necessary resources, materials and services for the effective functioning and development of the railway industry. Accordingly, the analysis and control of procurement activities at railway transport enterprises is an important task to improve efficiency and effectiveness in this area. The boundaries of the procurement sphere are determined by the solution of tasks related to the acquisition and delivery of material and technical resources to the places of production consumption in the required quantities, of the required quality, in the required time at optimal financial costs.

Ключевые слова: закупочная деятельность, снабжение, анализ, контроль, железнодорожный транспорт, планирование, показатели, потребности.

Key words: procurement, supply, analysis, control, railway transport, planning, indicators, needs.

Важнейшим элементом системы материально-технического обеспечения является закупочная деятельность, которую можно определить, как процесс, в рамках которого железные дороги формируют

экономические отношения в области поставок нужных товаров и услуг, а закупки представляют собой организованное приобретение продукции для дальнейшего использования и переработки.

Этапы закупок:

- 1) Планирование
- 2) Подготовка к проведению закупок и их объявление
- 3) Проведение закупочных процедур и выбор поставщика
- 4) Подготовка, размещение и контроль заказа
- 5) Получение и осмотр товара
- 6) Документальное сопровождение

Закупки - сложный процесс, включающий в себя множество этапов, этот процесс требует вовлечения широкого круга участников, а также значительного объема информационных потоков. Среди участников - внешние поставщики и потребители, неотъемлемые компоненты процесса закупок. Одновременно с этим отдел планирования и производства играет ключевую роль в процессе закупок, тщательно контролируя и управляя закупочной деятельностью. Кроме того, отдел логистики и транспорта принимает самое активное участие в процессе закупок, управляя движением товаров от поставщиков к потребителям. Отдел контроля качества - еще один ключевой игрок в процессе закупок, тщательно следящий за тем, чтобы все закупаемые товары соответствовали стандартам и требованиям. Однако необходимо понимать, что сложный характер процесса закупок делает его склонным к ошибкам. Ошибка любого из вовлеченных участников может привести к распространению искаженной информации о закупочной операции. Такое искажение потенциально может привести к значительным финансовым потерям, что свидетельствует о первостепенной важности точности и тщательного внимания к деталям на всех этапах процесса закупок.

Формирование базы поставщиков товаров является важным аспектом в обеспечении бесперебойного и эффективного функционирования бизнеса. Постоянный мониторинг показателей их деятельности позволяет оценить надежность, качество продукции или услуг, своевременность поставок и другие важные параметры.

Обязательное одобрение со стороны руководителя имеет решающее значение при выборе поставщика, поскольку условия контракта существенно влияют на стоимостные параметры и качественные характеристики продукта. Если детализировать этот процесс в рамках крупных корпораций, то механизм утверждения, хотя и является необходимым, обычно растягивается на несколько месяцев, что представляет собой заметную проблему. Такие длительные сроки создают значительные препятствия для закупочных операций и существенно затрудняют приобретение сырья, необходимого для производства. Таким образом, несмотря на то, что согласие руководства играет ключевую роль в определении поставщика, необходимо признать и устранить недостатки длительной задержки утверждения, в первую очередь ее пагубное влияние на закупки и непрерывность производственной линии.

Функции отдела закупок включают в себя выбор и доставку товаров, взаимодействие с контрагентами, и оценку целесообразности работы с поставщиками, а также заключение сделок и контрактов. Деятельность отдела закупок должна обеспечить сокращение затрат.

Закупаемая продукция в виде запасных частей и расходных материалов для технического обновления, модернизации и ремонта напрямую связана с эффективным операционным управлением и планированием закупок в виде финансовой дисциплины в компании или структурном подразделении.

Стратегический подход к совершенствованию закупочной деятельности, как с точки зрения стандартов, так и с помощью финансовой экспертизы, может повлиять на потенциал и уровень эффективности организации, позволяя ей развивать закупочную деятельность и определять эффективность бюджетного контроля, обеспечивая

железнодорожные компании необходимыми материальными и энергетическими ресурсами и услугами по закупкам. Качественная и своевременная разработка и использование планов закупок обеспечивает наиболее эффективное использование оборотных средств компании и гарантирует непрерывность и безопасность производственного процесса. [1].

Тщательный и основательный анализ закупочной деятельности является необходимым условием для эффективного управления развитием компаний железнодорожного транспорта в текущей экономической ситуации.

I. Анализ закупочной деятельности:

1. Определение основных принципов и целей закупочной деятельности в компаниях железнодорожного транспорта: обеспечение качества и надежности поставок, снижение затрат, оптимизация закупок, обеспечение конкурентоспособности компании.

2. Изучение процессов и процедур, связанных с государственными закупками в железнодорожных компаниях: от приобретения и переговоров до заключения контрактов, оценки и управления рисками.

3. Оценка показателей закупок в компаниях железнодорожного транспорта: объем закупок, стоимость закупленных ресурсов, установленные сроки выполнения заказов, качество поставок.

4. Идентификация факторов, влияющих на эффективность закупочной деятельности: конъюнктура рынка, технические и технологические возможности предприятия, иные внешние и внутренние факторы.

II. Контроль закупочной деятельности:

1. Разработка системы контроля за закупочными процессами на предприятии: определение ключевых этапов и этапов контроля, формирование контрольных механизмов.

2. Установление процедур и инструментов для контроля закупки товаров, услуг и работ: проверка качества поставок, соответствие выполняемых работ и услуг заявленным требованиям и характеристикам, контроль финансовых аспектов закупок.

3. Анализ и оценка результатов контроля: выявление проблемных моментов, установление возможных рисков и недостатков, разработка рекомендаций для улучшения закупочной деятельности.

4. Внедрение мероприятий по устранению обнаруженных проблем и недочетов: корректировка процессов закупок, изменение условий и требований к поставщикам, повышение квалификации сотрудников отдела закупок.

5. Анализ рынка – составление перечня поставщиков и создание их единой базы, анализ ценовой политики поставщиков за несколько прошлых лет. Если провести аналитику и дополнить техническое задание, то можно увеличить базу поставщиков на 20% и снизить суммарную стоимость закупок на 10-15%.

Планирование закупок материально-технических ресурсов на железной дороге осуществляется на основании установленных норм расходов и фактических остатков. Кроме того, учитываются прогнозируемые объемы эксплуатационной работы и нормативные запасы. Эти факторы позволяют определить потребность в ресурсах и оптимизировать закупки.

Планирование позволяет усовершенствовать процесс текущей деятельности предприятия, путем заключения взаимовыгодных договоров на поставку необходимых материалов и технических ресурсов, тем самым иметь постоянную возможность в осуществлении и ремонте техники, поддерживая ее в постоянной готовности и сокращению нарушений финансовой дисциплины, что позволяет эффективно планировать бюджетные параметры и сокращать издержки[2].

ОАО «РЖД» осуществляет закупки в соответствии с Федеральным законом от 18 июля 2011 года № 223-ФЗ «О закупках товаров, работ, услуг отдельными видами юридических лиц», иными нормативными правовыми

актами, регулируемыми вопросы закупочной деятельности компаниями с государственным участием, а также Положением о закупке товаров, работ, услуг для нужд ОАО «РЖД» [3].

В 2022 году ОАО "РЖД" внесло ряд изменений в нормативные документы с целью совершенствования и оптимизации закупок, для повышения их открытости и привлечения большего числа участников из различных сегментов экономики.

Основные показатели закупочной деятельности ОАО «РЖД» составляют:

- доля закупок на конкурентной основе — 68,1 % от общего объема закупок;
- среднее число заявок, представленных для участия в закупках, — 3,5;
- размер экономии по итогам конкурентных закупок — 3,9 % от суммы начальных (максимальных) цен, выставленных на торги.

Объем закупок на конкурентной основе по итогам 2022 года составил 65,7 % от общего объема закупок.

Таблица 1. Основные показатели закупочной деятельности ОАО «РЖД»

Показатель	2021	2022
	%	%
Общий объем закупок, в том числе:	100,0	100,0
• По итогам конкурентных процедур	68,1	65,7
• На основании распорядительных документов ОАО «РЖД»	10,0	10,3
• По другим легитимным основаниям	21,9	24
По итогам открытых аукционов в электронной форме	36,7	38,2
Доля закупок, осуществленных у объектов малого и среднего предпринимательства	61,0	62,3
Экономия при проведении закупок	3,9	3

Объем неконкурентных закупок в 2022 году составил 22,9% от общего объема закупок, в том числе:

- закупки у единственного поставщика — 32,4 %;
- закупки посредством электронного магазина — 0,29 %;
- закупки посредством конкурентных переговоров — 1,58 %.



График 1. Основные показатели закупочной деятельности ОАО «РЖД», (%).

В 2022 году проведено 12 362 конкурентные закупки (лота), при этом среднее количество участников торгов составило 2,9 (среди субъектов МСП — 3,1).

Наибольшую долю по-прежнему составляют закупки конкурентным способом. Почти треть закупок реализована у единственного поставщика. Закупки путем проведения конкурентных переговоров и в электронном магазине в совокупности не превысили 2,0 % от общего объема.

Экономия при проведении закупок составила 3,0 % от суммы начальных (максимальных) цен, выставленных на торги[4].

При осуществлении закупочной деятельности ОАО «РЖД» выполняет установленные законодательством нормативы в части закупок у субъектов МСП.

В ОАО «РЖД» действует бессрочная программа партнерства с субъектами малого и среднего предпринимательства (далее — программа партнерства), в рамках которой партнеры получают информационную и методическую поддержку.

В целях привлечения субъектов МСП к участию в программе партнерства упрощен порядок вступления в программу.

По итогам 2022 года доля закупок, участниками которых могут быть исключительно субъекты МСП, составила 19,0 % (при установленном годовом нормативе 18,0 %), при этом общая доля закупок у субъектов МСП — 61,0 % (с 1 января 2022 г. увеличена с 20% до 25% обязательная доля закупок у субъектов МСП по закону № 223-ФЗ)[5].



График 2. Структура закупок, участниками которых могут быть только субъекты МСП, (%).

Доля закупок РЖД у предприятий малого и среднего бизнеса в 2022 году выросла на 12,5 процентных пункта, до 73,9%. Это самый высокий показатель среди госкомпаний и первое место в рейтинге Госкорпорации по поддержке малого и среднего предпринимательства за последние четыре года.

Трансформаторы, сигнально-защитное оборудование и электрические изоляторы возглавляют список закупок на 2022 год. На них приходится почти 10 % закупок МСП. ОАО «РЖД» сотрудничает с Корпорацией МСП в рамках партнерской программы, организует встречи с ними, также были сокращены сроки оплаты МСП до 7 дней[6].

ОАО "РЖД" ведет постоянную работу по замещению иностранной продукции на российскую, эквивалентную по техническим характеристикам и потребительским свойствам. На это направлена комплексная программа импортозамещения холдинга ОАО «РЖД» до 2025 года.

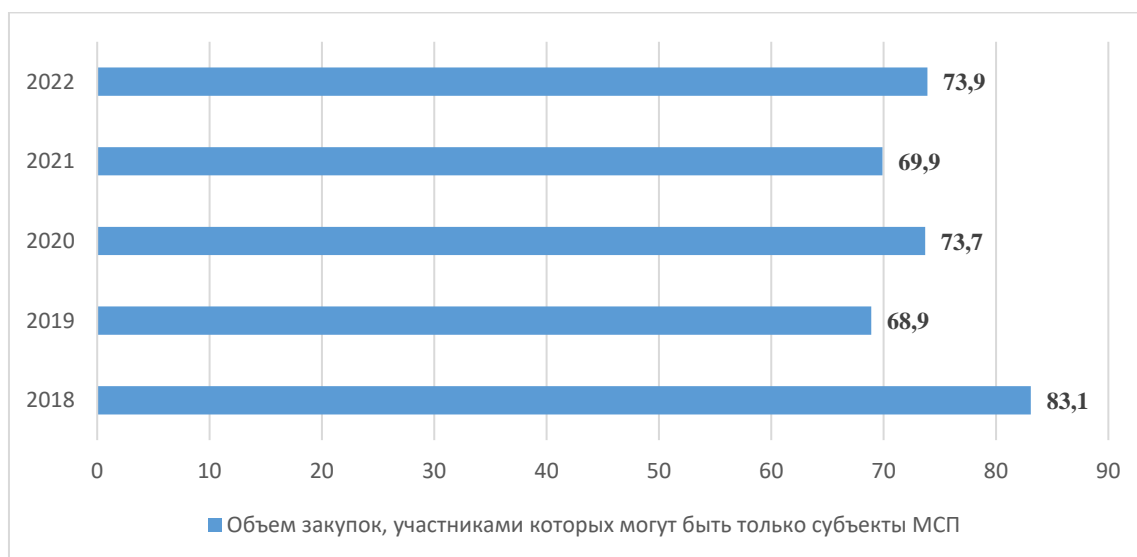

Рисунок 1. Приоритетные направления импортозамещения в ОАО «РЖД»

Для закупки отечественных товаров и услуг российских компаний ОАО «РЖД» реализует следующие мероприятия:

- В документацию о закупке внесены изменения, позволяющие устанавливать требование к стране происхождения товара;
- Введены новые способы закупки, позволяющие оперативно закупать необходимую продукцию, в том числе неконкурентные способы закупок (конкурсы, аукционы, запросы котировок, запросы предложений), конкурентные переговоры, увеличен лимит закупок в электронном магазине до 3 млн руб.;
- Предусмотрена возможность проведения закупок с предоставлением приоритета продукции российского происхождения

В 2022 году доля договоров, заключенных на закупку товаров российского производства, работ и услуг, выполняемых российскими компаниями, составила 97,1% от общего стоимостного объема заключенных договоров. Доля закупок товаров российского производства в отчетном периоде составила 94,5 от общего объема закупок товаров. Для отслеживания процесса закупок и невелирования риска мошенничества и закупки товаров ненадлежащего качества стоит проводить аудит, он обновит регламент процесса отбора поставщиков и настроит процессы их оценки и выбора.

Экологическая ответственность и оценка поставщиков.

В Компании утверждена методика внутренней оценки экологической ответственности ОАО «РЖД».

Для контроля выполнения поставщиками требований в области охраны окружающей среды ОАО «РЖД» использует методику учета и оценки экологических требований к продукции, сырью и материалам, закупаемым бизнес-единицами Компании.



Рисунок 2. Влияние внутренней методики экологической ответственности ОАО «РЖД» на окружающую среду.

Проблемы закупочной деятельности:

- Затруднения с определением начальной цены контракта
- Отсутствие возможности выбрать более «качественного» производителя
- По ряду позиций на рынке представлено большое кол-во аналогов
- Серьезные затруднения при составлении технических заданий и т.д.

Вопросы организации и управления закупками торговых компаний в последние годы постоянно возрастает, что в значительной степени объясняется развитием инфраструктуры отечественного рынка, увеличением товарооборота и ужесточением конкурентной борьбы на экономических рынках.

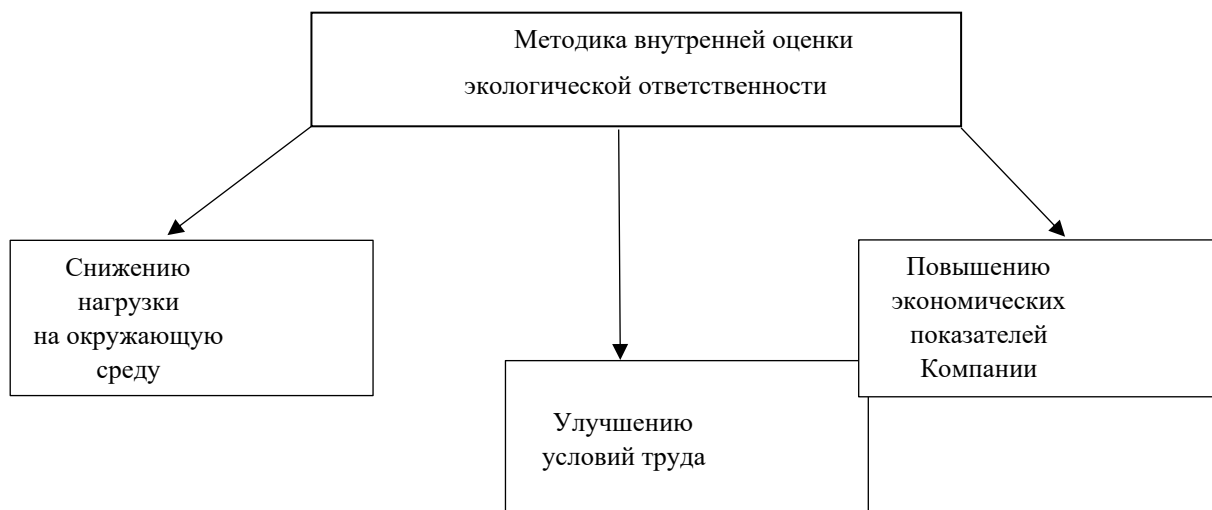
Таким образом, целью закупочной деятельности в обобщенном виде является постоянное удовлетворение объективных потребностей предприятия в материальных ресурсах по количеству и качеству с минимально возможными затратами на закупку, доставку и размещение.

В данной статье были рассмотрены вопросы анализа и контроля закупочной деятельности на предприятиях железнодорожного транспорта, которые играют важную роль в обеспечении эффективности и результативности работы в данной сфере. Правильная организация и систематическое проведение анализа и контроля позволяют избежать проблем, оптимизировать расходы, повысить качество товаров и услуг, а также находить возможности для улучшения процессов закупок.

Список используемой литературы:

1. Демин, Д. О. Стратегическое планирование и влияние усовершенствования закупочной деятельности ОАО "РЖД" на эффективное использование основных средств / Д. О. Демин, Е. В. Кобышева // Вектор экономики. – 2021. – № 4(58). – EDN AZSVSA.
2. Кобышева, Е. В. Социально-экономические аспекты развития высокоскоростных магистралей / Е. В. Кобышева // Управление экономическими системами: электронный научный журнал. – 2019. – № 11(129). – С. 19. – EDN JAORTU.
3. Положение о закупке товаров, работ, услуг для нужд ОАО «РЖД» - URL https://legalacts.ru/doc/polozhenie-o-zakupke-tovarov-rabot-uslug-dlja-nuzhd-oao_1/
4. КонсультантПлюс - URL <https://www.consultant.ru/>
5. Отчет об устойчивом развитии ОАО «РЖД» 2022 г - URL <https://sr2022.rzd.ru/ru/managerial-aspect/procurement-management>
6. Увеличение закупки ОАО «РЖД» у МСП в 2022г. - URL https://www.advis.ru/php/view_news.php?id=CC0B1542-3860-744C-9A62-E50073810382

**Анализ применения на производстве инструментов бережливых технологий:
"Диаграмма Парето" и метод "5 почему?"**

**Analysis of the use of lean technology tools in production: "Pareto diagram" and the method
"5 why?"**

Салихов Даниил Дмитриевич

Студент 3 курса бакалавриата,
институт технологического оборудования и машиностроения,
Белгородский государственный технологический университет им. В.Г. Шухова,
РФ, г. Белгород
e-mail: daniil.salixov@yandex.ru

Salikhov Daniil Dmitrievich

3rd year undergraduate student,
institute of Technological Equipment and Mechanical Engineering,
Belgorod State Technological University named after V.G. Shukhov,
Russia, Belgorod
e-mail: daniil.salixov@yandex.ru

Научный руководитель

Пучка Олег Владимирович

Доктор технических наук, профессор кафедры метрологии стандартизации и сертификации
Белгородский государственный технологический университет им. В.Г. Шухова,
РФ, г. Белгород
e-mail: oleg8a@mail.ru

Scientific supervisor

Puchka Oleg Vladimirovich

Doctor of Technical Sciences, Professor of the Department of Metrology, Standardization and Certification
Belgorod State Technological University named after V.G. Shukhov,
Russia, Belgorod
e-mail: oleg8a@mail.ru

Лисицкий Сергей Васильевич

Студент 4 курса бакалавриата,
институт Технологического оборудования и машиностроения,
Белгородский государственный технологический университет им. В.Г. Шухова,
РФ, г. Белгород
e-mail: lisitskiy02@list.ru

Lisitsky Sergey Vasilyevich

4rd year undergraduate student,
institute of Technological Equipment and Mechanical Engineering,
Belgorod State Technological University named after V.G. Shukhov,
Russia, Belgorod
e-mail: lisitskiy02@list.ru

Аннотация.

В статье автор рассматривает общие положения бережливого производства (БП), краткую историю создания, основные виды потерь и инструменты для их устранения.

Автор акцентирует свое внимание на двух инструментах БП: "Диаграмма Парето" и метод "5 почему?", как наиболее универсальных и эффективных в процессе устранения потерь. Дается описание двух выделенных инструментов БП.

Автор проводит анализ синхронного использования "Диаграммы Парето" и метода "5 почему?", на примере конкретного случая, когда предприятие выпустило партию редукторов с браком, в результате чего, компании производителю поступили ряд жалоб от потребителей. Для разрешения такой ситуации, была построена диаграмма Парето на основе выборки, сделанной в ходе собранной информации от потребителей о конкретных технических и конструкционных недочетах товара. Диаграмма Парето позволила выявить 20% недочетов товара, которые послужили причиной 80% случаев брака. Далее, на примере одного вида недочетов товара было показано, как с помощью метода "5 почему" можно определить способ устранения потери.

В заключении автор на основе проведенного анализа утверждает, что синхронное использование "Диаграммы Парето" и метода "5 почему?" позволяет верно расставить приоритеты при процессе повышения качества продукции, а также найти способ решения каждого вида потерь.

Annotation.

In the article, the author examines the general provisions of lean manufacturing (BP), a brief history of creation, the main types of losses and tools to eliminate them.

The author focuses on two BP tools: the "Pareto diagram" and the "5 why?" method, as the most versatile and effective in the process of eliminating losses. Two dedicated BP tools are described.

The author analyzes the synchronous use of the "Pareto Diagram" and the "5 why?" method, using the example of a specific case when the company produced a batch of defective gearboxes, as a result of which the manufacturer received a number of complaints from consumers. To resolve this situation, a Pareto diagram was constructed based on a sample made during the collected information from consumers about specific technical and structural defects of the product. The Pareto diagram revealed 20% of product defects, which caused 80% of defects. Further, using the example of one type of product defects, it was shown how using the "5 why" method it is possible to determine a way to eliminate the defect.

In conclusion, the author, based on the analysis, argues that the synchronous use of the "Pareto Diagram" and the "5 why?" method it allows you to correctly prioritize the process of improving product quality, as well as find a way to solve each type of loss.

Ключевые слова: Бережливое производство, Диаграмма Парето, метод "5 почему?", потери.

Key words: Lean manufacturing, Pareto diagram, "5 why?" method, losses.

Бережливое производство было основано Тойити Оно, который также создал производственную систему Toyota, в 1950-е годы периода реконструкции. Наравне с компанией Toyota создавали и успешно внедряли технологии Бережливого производства такие фирмы, как "Росатом", "Камаз", "Honda". Все перечисленные компании достигли наивысшего роста благодаря концепций БП. В основе БП лежит идея устранения любых потерь в отрасли, то есть любой деятельности или задачи, которые не создают ценности и требуют ресурсов. Это рассматривается на любом уровне отрасли, например, при проектировании, производстве, дистрибуции и обслуживании клиентов. Основными потерями являются следующие [1]:

- Перепроизводство вопреки плану;
- Время ожидания операторов и машин;
- Ненужная транспортировка;
- Отходы в самом процессе;
- Избыточный запас материалов и компонентов;
- Движение, не создающее добавленной стоимости;
- Дефекты качества.

Устранение потерь должно способствовать повышению качества и сокращению затрат и времени на производство. Основными инструментами [1] являются следующие:

– Пять С. "сэйри" (сортировка), "сэйтон" (упорядочивание), "сэйсо" (чистота), "сэйкетсу" (стандартизация) и "шицукэ" (поддержание).

- Управление несколькими процессами;
- Отображение потока создания ценности;
- Канбан (Системы вытягивания);
- Обработка смешанной модели;
- Полное поддержание производительности;
- Устранение временных затрат;
- Контрольные диаграммы;

- Кластеризация ранжирования;
- Единая точка планирование;
- Пока-ёко (проверка на ошибки);
- Метод "5 почему?".

Все вышеизложенные инструменты БП имеют свои особенности и область применения. В статье, как было сказано, основное внимание уделяется методам: "5 почему?" и "Диаграмме Парето".

Концепция принципа Парето была разработана в 19 веке экономистом Вильфредо Парето, который заметил, что 80% земли в Италии принадлежит всего 20% населения. Более того, он обнаружил, что 80% продукции обычно приходится только на 20% компаний. Это привело его к общей гипотезе о том, что 80% результатов обусловлены 20% факторов или причин, которые влияют на результаты. Принцип Парето, который также известен как правило 20/80, стал важным инструментом обеспечения качества, признанным Американским обществом качества в качестве одного из семи основных инструментов обеспечения качества для улучшения процессов. Принцип Парето справедлив и в тайм-менеджменте: 80% информации получаются из 20% источников; 80% принимаемых решений укладывается в 20% времени, потраченного на совещания и планерки; 20% рабочего времени обеспечивают 80% производительной работы, т.е. того, что определяет ее успех. Можно привести примеры из социальной сферы: 20% преступников совершают 80% преступлений; 20% водителей виновны в 80% дорожно-транспортных происшествий; 20% вступивших в брак ответственны за 80% разводов (т.е., которые постоянно то вступают в брак, то разводятся, сильно искажают статистику, что дает пессимистично-однобокую картину нестабильности заключаемых браков). Наконец, 20% детей используют 80% возможностей, предоставляемых системой образования в данной стране. Иными словами, Диаграмму Парето возможно использовать в любых отраслях и ситуациях. Диаграмма Парето позволяет специалисту по повышению качества принимать обоснованные решения и расставлять приоритеты в соответствующих вмешательствах для достижения желаемой цели [2].

Наравне с диаграммой Парето, по своей универсальности и эффективности, находится метод "5 почему?". "Метод "5 почему" является частью производственной системы Toyota и важным подходом к решению проблем. Разработанная Сакичи Тойодой, японским изобретателем и промышленником, методика стала неотъемлемой частью философии бережливого производства. "Основа научного подхода Toyota заключается в том, чтобы спрашивать "почему" пять раз всякий раз, когда мы обнаруживаем проблему. Повторяя "почему" пять раз, становится ясен характер проблемы, а также ее решение." – Тойити Оно [3]. Этот метод направлен на определение первопричины выявленного дефекта или проблемы через поиск ответа на вопрос «Почему это происходит?». Каждое следующее "Почему?" задается в ответ на полученное пояснение. Название метода условно: вопрос может задаваться более пяти раз, однако в среднем уже после пяти можно прийти к желаемому результату и определить коренную причину. Довольно часто ответ на один вопрос "Почему" порождает очередное "Почему?" - именно это и позволяет в конечном счете дойти до истины [4]. У метода "5 почему" есть шаблон [5]. Шаблон из пяти почему предоставляет структурированный формат для проведения анализа. Шаблон обычно включает в себя серию вопросов или подсказок, которые помогут в процессе выявления основных причин рассматриваемой проблемы. Базовый шаблон из пяти почему может выглядеть примерно так:

- В чем проблема?
- Почему возникла проблема?
- Почему возникла причина, указанная в вопросе 2?
- Почему возникла причина, указанная в вопросе 3?
- Почему возникла причина, указанная в вопросе 4?

Метод "5 почему" можно считать самым универсальным, потому что он применим к любой ситуации, ведь если задавать последовательно вопрос "почему" можно выявить первостепенную причину проблемы, а также некоторые второстепенные, что не мало важно, при анализе производственного процесса [6]. Отходя от темы производства, следует сказать, что данный метод применим и в повседневной жизни в решении различных вопросов будь то принятие решения покупки какой-либо вещи или даже какой-то вопрос личного характера, все это можно решить, планомерно задавая вопрос "почему", анализируя этот вопрос и давая на него ответ. Ниже представлен анализ синхронного применения методов "5 почему?" и "Диаграммы Парето".

На предприятии выявлена проблема, препятствующая росту продаж: редукторы для ленточного конвейера, выпускаемые компанией "Машиностроительный завод" в г. Белгород не удовлетворяют заказчиков.

Информация об объекте "Редуктор цилиндрический одноступенчатый": выходная мощность $N = 2,26$ кВт, передаточное число редуктора $U = 7,1$, крутящий момент на тихоходном валу $T = 424$ Нм. Чертеж редуктора в двух видах представлен на рисунке 1 и рисунке 2.



Рисунок 1. Редуктор вид спереди



Рисунок 2. Редуктор вид сверху

В начале процедуры проводится опрос пользователей заказчиков, по которому определяются основные технические и конструкционные недочеты редуктора. Определяется количественная мера, по которой

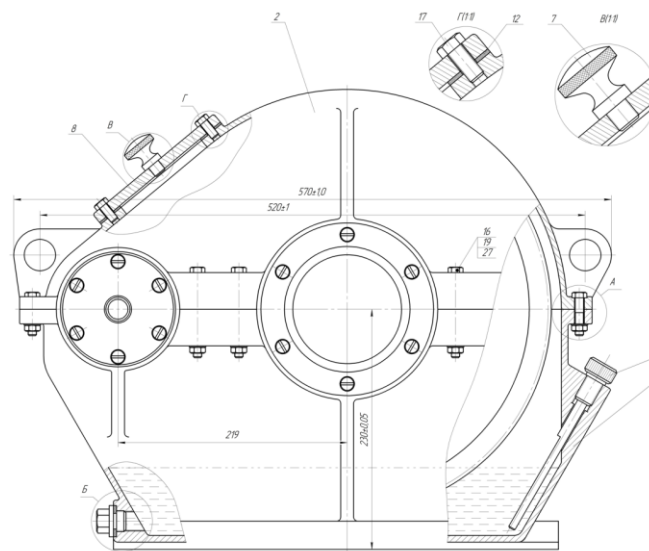
ранжируется список недочетов. По полученной в ходе опроса выборке заполняется таблица в порядке убывания числовых значений, таблица 1 [7].

Таблица 1. Количественные и процентные величины дефектов редуктора

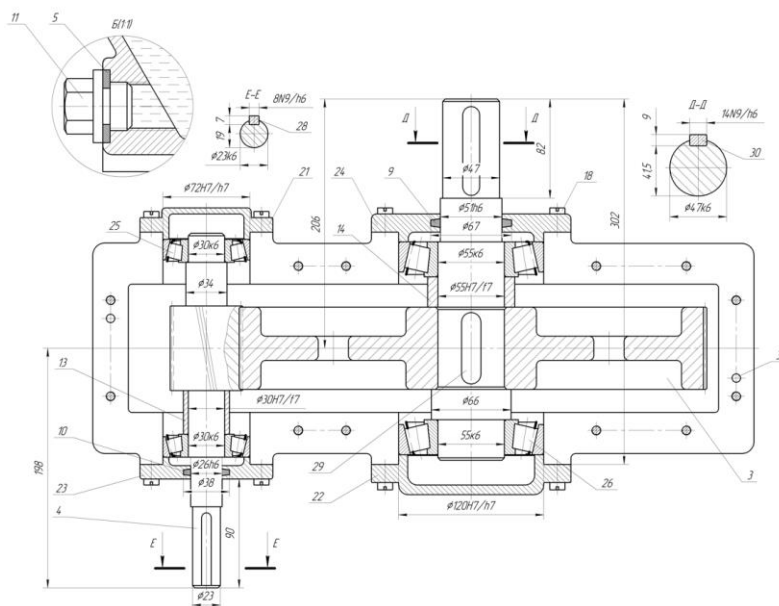
№	Виды дефектов	Кол-во дефектов	% дефектов	% дефектов нарастающим итогом
1	2	3	4	5
1	Отсутствие уплотнительных прокладок между крышкой и подшипником (потеря - брак)	145	35,4%	35,4%
2	Некачественное антикор. покрытие (потеря - брак)	135	32,9%	68,9%
3	Высокое радиальное биение вала-шестерни (потеря - брак)	52	12,7%	81,0%
4	Высокая степень шероховатости зубьев колес (потеря – избыточная обработка)	20	4,9%	85,9%
5	Установлены слишком дорогие радиально-упорные конические подшипники (потеря – избыточная обработка)	18	4,4%	90,2%
6	Отсутствие унификации элементов редуктора (потеря - избыточная обработка)	15	3,7%	93,9%
7	Прочие	25	6,1%	100,0%
Итого		410	100,0%	

В графе 4 указывается относительный процент дефекта каждой позиции, т.е. его доля (в процентах) в общем количестве дефектов:

$$\frac{145}{410} \times 100\% = 35,5\% \tag{1}$$

В графе 5 к накопленному значению в процентах предыдущей позиции добавляется значение в процентах текущей позиции:

$$35,4\% + 32,9\% = 68,9\% \tag{2}$$

Это есть процент нарастающим итогом.

Удобнее строить диаграмму в приложении Excel. Для этого необходимо построить таблицу рисунок 3.

Виды дефектов	Кол-во дефектов	Процент дефектов	Процент дефектов по нарастанию	Граница
Отсутствие уплотнительных прокладок между крышк	145	35,4%	35,4%	80,00%
Некачественное антикор. покрытие	135	32,9%	68,3%	80,00%
Высокое радиальное биение вала-шестерни	52	12,7%	81,0%	80,00%
Высокая степень шероховатости зубьев колес	20	4,9%	85,9%	80,00%
Установлены слишком дорогие радиально-упорные г	18	4,4%	90,2%	80,00%
Низкокачественная прокладка между основанием и к	15	3,7%	93,9%	80,00%
Прочие	25	6,1%	100,0%	80,00%
Итого	410	100,0%		

Рисунок 3. Таблица выборки в Excel

Столбец "Граница" необходим, чтобы на диаграмме отобразить горизонтальную прямую, проходящую через отметку 80%.

Следующим шагом, строится диаграмма по данным из таблицы рисунок 4.



Рисунок 4. Диаграмма Парето (первоначальная)

Далее диаграмма форматируется в соответствии с требованиями, и приводится к презентабельному и понятному для последующего анализа виду.

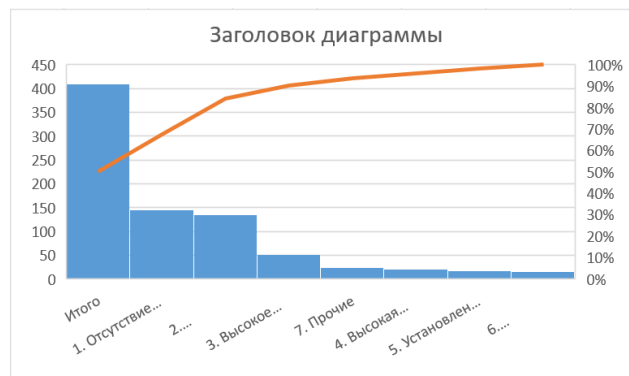

Рисунок 5. Конечный вариант диаграммы

Проведя анализ диаграммы, видно, что 80% недостатков, являющихся причиной поступающих жалоб от заказчиков это:

1. Отсутствие уплотнительных прокладок между крышкой и подшипником,
2. Некачественное антикор. покрытие,
3. Высокое радиальное биение вала-шестерни.

Соответственно, именно этим трем проблемам нужно уделить особое внимание, чтобы повысить качество производимого товара и снизить количество потерь рисунок 6.

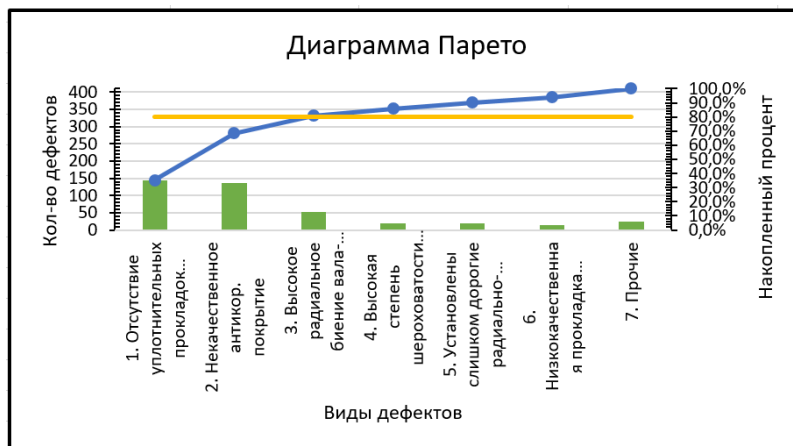

Рисунок 6. Анализ диаграммы. Красная область – причины 80% потерь; зеленая область – причины 20% недостатков

Далее для решения проблемы, аналитики видя визуально картину, могут использовать метод "5 почему?", чтобы прийти к решению, например, первой проблемы "Отсутствие уплотнительных прокладок между крышкой и подшипником".

1. Почему отсутствуют уплотнительные прокладки между крышкой и подшипником?

Потому что они отсутствовали в сборочном цеху.

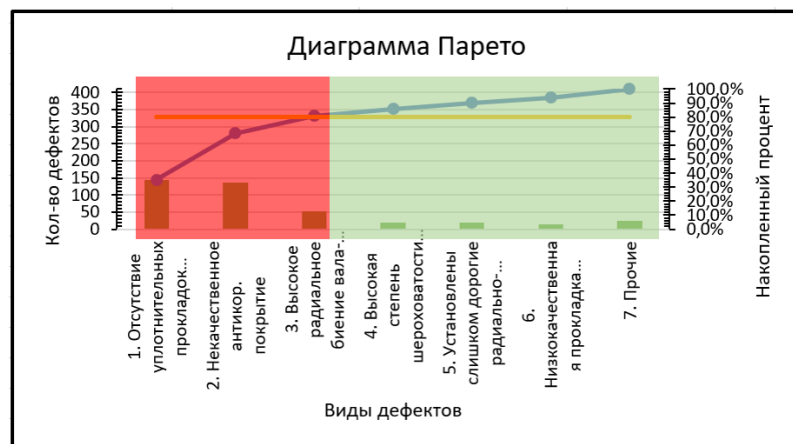
2. Почему уплотнительные прокладки отсутствовали на сборочном цеху?

Начальник цеха не получил уплотнительные прокладки по заявке.

3. Почему начальник цеха не получил уплотнительные прокладки по заявке?

Потому что уплотнительные прокладки отсутствовали на складе.

4. Почему уплотнительные прокладки отсутствовали на складе?

Потому что предприятие не смогло вовремя провести закупку у фирмы поставщика.

5. Почему предприятие не смогло вовремя провести закупку у фирмы поставщика?

Потому что в связи с санкциями фирма-поставщик больше не может вести сотрудничество с предприятием.

При помощи метода "5 почему?" видно, что проблема отсутствия уплотнительных прокладок между подшипниками и крышками заключается в том, что фирма-поставщик больше не может поставлять необходимые комплектующие. Следовательно, для того, чтобы решить первую проблему, необходимо найти нового поставщика уплотнительных прокладок, либо предприятию самому запустить отдельное производство данного вида комплектующих. Аналогично производится разрешение всех последующих проблем.

Следовательно, синхронное использование инструментов "5 почему?" и "Диаграмма Парето" позволяет при помощи "Диаграммы Парето" определить, оптимизацией каких проблем необходимо заняться в первую очередь, а какие можно и вовсе не затрагивать, или же подойти к ним в последний момент, далее с помощью метода "5 почему?" исследовать конкретную проблему, чтобы прийти к способу ее решения. Таким образом, "Диаграмма Парето" и метод "5 почему?" могут выступать определенным фундаментом при устранении потерь, с учетом того, что для более эффективного процесса повышения качества продукции или услуг, можно добавлять и другие не менее значимые инструменты БП, что позволит комплексно подходить к устранению потерь.

Список используемой литературы:

1. Синго, С. Изучение производственной системы Тойоты с точки зрения организации производства / С. Синго / пер. с англ. под ред. В. Е. Болрукевича. - Москва: Институт комплексных стратегических исследований, 2006. - 312 с.
2. Safa M. Introduction of LEAN Manufacturing in a Tunisian Shipyard // January 2023 In book: Design and Modeling of Mechanical Systems - V (pp.795-804).
3. Качество 4,0: стратегическое преимущество образовательных организаций в новых конкурентных условиях / О.В. Пучка [и др.]. – М.: Белгород, 2021. – 109 с.
4. Пучка О.В., Буряк Ю.Ю., Пучка Е.Ю., Рябко В.В. Подготовка специалистов в сфере управления качеством на основе принципов бережливого управления / Содействие профессиональному становлению личности и трудоустройству молодых специалистов в современных условиях: сб. материалов XIII Международной научно-практической конференции // Белгород: Изд-во БГТУ им. В.Г. Шухова, 2021. С. 335-339.
5. Клочков, Ю.П. Технологии управления материальными и информационными потоками в бережливом производстве / Ю. П. Клочков // Теория и практика общественного развития. – 2012. – № 10. – С. 285-290.
6. Полякова Т.В. Стандартизация как важный инструмент управления качеством на предприятии / Т. В. Полякова, А.С. Селиверстов [и др.]. // Материалы IX международной научной конференции «Экономика, управление, финансы». – 2018. – С. 35-37.
7. Пучка О.В. Управление качеством в России: проблемы и решения // Актуальные проблемы менеджмента качества и сертификации. сборник докладов VI международной научно-практической интернет-конференции. Белгородский государственный технологический университет им В.Г. Шухова. 2016. С. 139-150.

**Анализ успехов и неудач использования железнодорожного транспорта в записках
российских чиновников в эпоху правления Николая I в 1820 – 1840-е годы**

**Analysis of successes and failures of railway transport use in the notes of Russian officials
during the reign of Nicholas I in the 1820s - 1840s**

Федяев Руслан Сергеевич.

Студент 1 курса магистратуры

Факультет исторический

Московский государственный университет имени М.В. Ломоносова

Россия, Москва

e-mail: diggelsrus@gmail.com

Fediaev Ruslan Sergeevich

1st year master's student

Faculty of History

Lomonosov Moscow State University

Russia, Moscow

e-mail: diggelsrus@gmail.com

Папакин Юрий Юрьевич

Студент 1 курса магистратуры

Факультет Высшая Школа Экономики и Бизнеса

Российский экономический университет имени Г. В. Плеханова

Россия, Москва

e-mail: papakin.yura2014@yandex.ru

Papakin Yuri Yurievich

1st year master's student

Faculty of Higher School of Economics and Business

Plekhanov Russian University of Economics

Russia, Moscow

e-mail: papakin.yura2014@yandex.ru

Аннотация.

В статье рассматриваются развитие и проблемы железнодорожного транспорта в России в период правления Николая I, подчеркивается контраст между внутренним застоєм и зарубежными прорывными достижениями. В работе подчеркивается скептическое отношение российских чиновников к железнодорожным проектам из-за предполагаемой нерентабельности, что контрастирует с успешной интеграцией железных дорог в западных странах. В исследовании также рассматриваются ранние российские железнодорожные проекты и их ограниченное влияние, роль человеческого фактора в медленном освоении железнодорожных технологий, а также более широкие последствия для промышленного и инфраструктурного развития России.

Annotation.

The paper explores the development and challenges of railway transportation in Russia during Nicholas I's reign, emphasizing the contrast between domestic stagnation and foreign advancements. It highlights the skepticism of Russian officials towards railway projects due to perceived unprofitability, contrasting with the successful integration of railways in Western countries. The study also discusses early Russian railway projects and their limited impact, the role of human factors in the slow adoption of railway technology, and the broader implications for Russia's industrial and infrastructural development.

Ключевые слова: железные дороги, эпоха Николая Первого, эпоха Николая I, железнодорожное строительство, российские чиновники XIX века, высшие лица, строительство железных дорог, экономическая история, Николай I, железнодорожный транспорт, российские чиновники, 1820-1840-е годы, развитие инфраструктуры, индустриализация, экономическое влияние, логистика, технологические инновации, транспортная политика, расширение железнодорожной сети, инженерные проблемы, улучшение коммуникаций, анализ политики.

Key words: Nicholas I, railway transport, Russian officials, 1820s-1840s, infrastructure development, industrialisation, economic impact, logistics, technological innovation, transport policy, railway network expansion, engineering problems, improved communications, policy analysis, railways, era of Nicholas I, railway construction, 19th century Russian officials, top officials, railway construction, economic history.

Пути сообщения – двигатели прогресса в развитии любой страны, источники ее внутренней силы, производительности и богатств. Как кровь в организме человека способствует обмену веществ и дает жизнь, так и пути сообщения обеспечивают любой стране правильное питание ее ресурсами и постоянное распределение продуктов и товаров между всеми в них нуждающимися

Железнодорожный транспорт явился одновременно и продуктом, и двигателем промышленной революции. Возникнув в начале XIX века, к его середине он стал уже самым важным видом транспорта промышленных стран того времени.

Современный человек вряд ли задумывается о том, что когда-то не существовали железные титаны, способные везти на себе огромное количество грузов. При этом железнодорожный транспорт занимает весомую часть не только грузооборота, но и пассажирооборота многих стран. Российская Федерация не является исключением.

Любая река имеет исток, а любой проект – историю создания. Со школьной скамьи нам известно, что первая публичная железная дорога в Российской империи появилась между Санкт-Петербургом и Царским Селом в 1837 году. Это был экспериментальный проект, который положил начало железнодорожному строительству в России. Именно такая лаконичная формулировка кочует из учебника в учебник, а также используется школьниками, абитуриентами и студентами, когда необходимо рассказать об экономических новшествах во время правления Николая I. Все мы помним название «Николаевская железная дорога», но далее этот вид транспорта ассоциируется только с последней третью XIX века.

Такое фрагментарное и обрывочное изучение удивляет, особенно если обратиться к становлению железнодорожной сети в других странах. Например, в Америке с 1835 года протяжённость путей удваивалась каждое десятилетие [3]. Этот вид транспорта бурно развивался в Англии, Германии и многих других европейских странах, становясь частью повседневной жизни. К сожалению, Россия была исключением. В ней происходил заметный застой в течение 40-х и середине 50-х годов XIX века.

Многие ученые в своих работах отмечают, что основной причиной медленного развития железнодорожного транспорта был человеческий фактор, а точнее сопротивление и неприятие изменений министрами, которые стояли в то время у управления государством. Они принимали ключевые решения и не рассматривали возможные проекты ввиду их, по их мнению, нерентабельности. Так почётный профессор классической литературы Нью-Йоркского университета Ричард Мэнсфилд Хейвуд в одной из своих работ [14] приходит к выводу, что значительное влияние на темпы строительства железных дорог оказали министры К.Ф. Толь и Е.Ф. Канкрин. Эти люди ставили под сомнения практически все проекты, которые могли быть реализованы. Их не устраивали как «сомнительные» успехи европейских коллег, так и неспособность найти выгоду в отечественном потребителе. Другой исследователь, Ганс Гюнтер, в одной из своих работ [4] также обвиняет члена особой комиссии, министра финансов Егора Францевича Канкрин, так как его мнение о нерентабельности и изъятия заработка у извозчиков было одним из решающих.

Исходя из этого необходимо рассмотреть следующий вопрос: как российские чиновники и их приближенные оценивали успехи Западных стран использовании данного транспорта. В действительности ли шло обсуждение этого вопроса?

Использование железнодорожного сообщения в России началось несколько ранее, чем строительство Царскосельской железной дороги. Так ещё в XVIII веке на Александровском заводе использовалась конка.

В 30-ые годы XIX века Ефим Алексеевич Черепанов и его сын Мирон Ефимович Черепанов возвели Нижнетагильскую железную дорогу. Этот вид транспорта обслуживался паровозом, который также

сконструировали «братья Черепановы». Данное изобретение было известно в узких кругах, и особым прорывом для развития России оно не стало.

Большинство новостей о рельсовом транспорте приходило из-за границы, и широко обсуждалось министрами и их окружением. Это можно заметить по увеличению числа работ, посвященных железным дорогам.

В донесении подполковника Волкова главноуправляющему путями сообщения и публичными зданиями графу Карлу Фёдоровичу Толлю «О сведениях, собранных им за границей по части строительного искусства» [2] обобщается информация о железных дорогах во Франции. Он докладывает о существующих путях, некоторые из которых на тот момент не являлись рентабельными.

Основной причиной неуспешности данного мероприятия подполковник считал отсутствие слаженности между компаниями, так как вместо того, чтобы слаженно вести дело, они конкурируют между собой [2, с. 250-251]. Рассматривая другие примеры использования железнодорожного транспорта, автор подмечает успешность применения рельсовых перевозок в Европе. Например, дорога между Брюсселем и Антверпеном уже на второй год использования приносила 16,5% чистой прибыли [2, с. 264].

Забавным является описание состояния путей в Англии. Когда Волков упоминает железные дороги, то он не спешит рассказывать об их использовании. Он упоминает о них для того, чтобы рассказать о техническом устройстве моста, а не о том, для чего он был построен: «На этой последней (железной дороге от Лондона до Бирмингема) я видел построение чугунного моста через Регентский канал, которого система удивляет своею смелостью. Г. Фох производит эти работы с большим искусством» [2, с. 271].

Также в своей записке автор упоминает перекладку путей от Лейпцига до Дрездена. Несмотря на то, что стоимость проекта значительно увеличилась из-за подорожания металла, новый выпуск акций не уменьшил их стоимости, что доказывает заинтересованность населения в данном виде транспорта [2, с. 275].

После прочтения этой записки необходимо обратить внимание на объединение французских компаний, занимающихся обслуживанием железных дорог. Необходимо считать, что объединение этих предприятий приводило к монополии одной компании, которая перекрывала возможность другим предпринимателям преуспеть в данном виде бизнеса. Дальнейшая монополизация рынка могла привести к формированию трестов, в которых предприятия теряли бы свою самостоятельность, что неблагоприятно сказалось бы как на темпах строительства новых путей, так и на росте цен на перевозки.

Также необходимо не забывать о важнейшей функции рынка, а именно санирующей. Именно она помогает выявить неконкурентных производителей. Таким примером и стала железная дорога от Роанна до Сент-Этьена, которая в дальнейшем была реорганизована для увеличения пропускной способности поездов [13].

В донесении Комаровского «О Бельгийских железных дорогах» [6] сообщается о развитии железнодорожной сети в Бельгии. Можно заметить, что автор симпатизирует данному виду транспорта, так как в начале записки он признаётся в выгоде данного предприятия: «многочисленные выгоды, которые доставляют железные дороги в политическом и торговом отношениях, не укрылись от Бельгийского правительства» [6, с. 252]. Приводя статистические данные о протяженности железнодорожного полотна, а также о стоимости проектов, российский подданный выдаёт весьма неоптимистичный вердикт. По его мнению, доход с данного вида транспорта недостаточно высок, так как по оптимистическим подсчётам «выходит только 5 процентов дохода за 1837 год» [6, с. 258].

В донесении полковника Крафта сообщается о строительстве железной дороги вдоль реки Сены во Франции [7]. Автор положительно относится к этому проекту. По его мнению, железные дороги являются одним

из главных условий для снижения цен перевозки товаров, что способствует дальнейшему развитию внутреннего рынка [7, с. 160].

Государственный служащий рационально подходит к вопросу о прокладке путей. По его мнению, необходимо просчитывать в проекте не только кратчайший путь из пункта «А» в пункт «Б», но и понимать, как эта дорога будет проходить. Так уменьшение количества резких поворотов и подъёмов может снизить издержки от частого ремонта паровоза, а также свести к минимуму расходы на содержание машины: «Экономия должна состоять не только в издержках первоначального заведения, но преимущественно в ежегодных расходах ремонта и движения» [7, с. 165].

В одной из своих статей подполковник П.П. Мельников описывает строительство железных дорог в Бельгии [8]. Он выделяет основные преимущества железной дороги перед другими видами транспорта в данной стране. А именно:

- строительство железнодорожного транспорта сравнительно дешевле, чем водного;
- перевозка с помощью рельсового транспорта быстрее и требует меньших издержек;
- сохраняется пространство для вспашки, так как железная дорога требует меньше места, чем водные артерии;
- линейный транспорт действует круглогодично, в противовес водным каналам [8, с. 5-6].

Такие преимущества характерны для Бельгии, так как на её территории практически отсутствуют частые неровности рельефа, а также такие труднопроходимые места, как большие реки и болота. В своих выводах автор высказывается об успешности проекта строительства сети железных дорог в Бельгии, сравнивая его с результатами Европейских коллег. Например, несмотря на низкие тарифы перевозки, процент выручки с транспортировки на дорогах в бывших землях Южных Нидерландов гораздо выше, чем у линейного транспорта в Англии [8, с. 24]. Это, конечно, привело к большему пассажиропотоку, что положительно повлияло на дальнейшую прибыльность данного предприятия.

В журнале «Библиотека для чтения» в рубрике «промышленность и сельское хозяйство» можно найти статью «производство дел и работ на железных дорогах» [10]. Автор приводит статистические данные о количестве перевезённых человек в таких европейских странах, как Великобритания, Бельгия, Нидерланды, Германия, Франция и Соединённые Штаты Америки. Он признаётся, что часто данный вид транспорта встречал сопротивление во многих странах. В особенности это выражалось теми, кто «считают себя за необыкновенных умниц». В дальнейшем он расписывает образ таких людей. Например, он их называет «любители каналов». Несложно догадаться, что приверженцев речного транспорта было много во многих державах XIX века. Автор приводит основные доводы сторонников судоходства:

- уже достаточно было потрачено на прокладку и развитие сообщения по каналам;
- сухопутные извозчики могут остаться без профессии и средств;
- поголовье лошадей может значительно сократиться;
- привлечение ресурсов на строительство железной дороги будет губительным для других сфер жизнедеятельности.

Автор не согласен с противниками линейного транспорта. Базируясь на европейском опыте, он утверждает, что «железные дороги обогащают всех в государстве, исключая своих строителей, акционеров» [10, с. 18]. Он приходит к такому выводу, рассматривая «дивиденды», полученные между инвесторами железных дорог и речных каналов. Сравнивая их между собой, автор подытоживает, что доход вкладчиков в чугунный транспорт в несколько раз меньше, чем у инвесторов водных перевозок [10, с. 19].

Так же он сравнивает поголовье лошадей до и после использования железных дорог. Автор замечает рост числа жеребцов в Англии, что опровергает предположение об уменьшении поголовья лошадей.

Таким образом, можно сделать вывод, что в русском обществе знали об успехах железнодорожного транспорта в различных европейских странах. Некоторые из тех, кто побывал за границей, и смог воочию увидеть механизм работы данного предприятия, старались восхвалять чугунные перевозки для того, чтобы применить их в российской действительности. Ярким примером такого поведения является деятельность П.П. Мельникова.

Большая же часть придворных старалась как можно чаще ссылаться на географические особенности наших регионов. По их мнению, климат Западной Европы был более благоприятен для строительства этого вида транспорта. Также, часто в качестве довода приводилась рентабельность железной дороги. Многие не считали перевозки по линейному транспорту своеобразной «золотой жилой». Даже напротив, они считали их приносящими не так много доходов, чтобы государство могло заинтересовать строительство сети железных дорог.

Необходимо повториться, что 30-тые годы XIX века являются периодом значительного прорыва в строительстве железнодорожного транспорта. Происходит обсуждение не только конкретных проектов, строящихся в Европе, но и появляются мысли, расчёты на тему того, чтобы запустить такой вид сухопутной связи и в России.

Одно из первых сочинений, посвящённое теме возведения линейных дорог, было опубликовано в журнале Министерства путей сообщений в 1831 году [5]. Его автор - генерал-инженер М.Г. Дестрем, который также был редактором данного журнала [11]. Эта заметка была реакцией на статью «О железных дорогах и преимуществ их над обыкновенными дорогами и каналами» [12] в промышленном журнале «Северный муравей». Основным выводом автора, изучившего реализованные проекты в европейских странах, и ситуацию, существовавшую в России, был таким: железные дороги выгодны поскольку сокращаются затраты на перевозку грузов, а стоимость их возведения относительно недорогая.

Морис Гугонович утверждает, что такой вывод является удивительным для «всех сведущих в искусствах людей» и приводит подтверждающие доводы. Первым доводом является экономическая составляющая строительства железной дороги. Для определения выгоды берутся следующие переменные: количество груза, которое может перевезти объект, скорость перевозки и издержки на строительство путей. Ссылаясь на личные наблюдения, на работы иностранных инженеров, а также сравнивая затраты на перевозку с помощью других видов транспорта, автор приходит к выводу, что железные дороги являются выгодными только в единичных случаях, а основной транспортной артерией для России должен остаться речной канал, так как «большие судоходные каналы относительно к перевозке, представляют в три раза более выгод против железных дорог» [11, с. 42].

Второй довод является продолжением первого - издержки на содержание железных дорог в технически исправном состоянии. Несмотря на то, что генерал-инженер соглашается, что издержки для поддержания, как каналов, так и железных дорог могут быть одинаковыми, он обращает внимание на неудобство эксплуатации линейного транспорта в зимнее и весеннее время. В качестве аргумента приводится климат России, так как зимой пути может замести, а расчистка может занимать долгое время. Также пути должны ремонтироваться, а из-за большой протяжённости дорог нужны пункты технического обслуживания, укомплектованные квалифицированным персоналом. Из-за существующего в России крепостного права, найти столько специалистов достаточно проблематично, что может создать дополнительные издержки [11, с. 59].

Третий довод – цена перевозки. Проводя сравнение с преискурантом перевозки на дороге Ливерпуль-Манчестер, автор указывает на значительный рост цен на товары, перевезённые по железной дороге, а точнее почти в четыре раза [11, с. 87].

В конце своих измышлений, автор приходит к выводу, что судоходные каналы являются экономически более выгодными и превосходят какие-либо другие виды транспорта. А железные дороги могут быть менее затратными, чем судоходные каналы лишь в незначительных случаях.

Прочитав статью, можно указать на значительные просчеты и неточности, которых автор старается всячески избегать. Первое – генерал-инженер совершенно не рассматривает использование паровозов на линейном транспорте. Он лишь ведет речь об использовании лошадиной силы, а именно коней, которых необходимо менять в течение некоторого времени. Использование конки является лишь одним из видов тяги на железной дороге, но, конечно, не основным.

Второе, на что хочется обратить внимание – игнорирование того факта, что период судоходства в России не является круглогодичным. Автор лишь вскользь упоминает, что в России передвигаться по каналам можно не более шести или семи месяцев, но при этом, говоря о железной дороге считает «сомнительным, чтобы сие постоянное сообщение, сопряженное с толикими затруднениями, могло быть выгодно для России» [11, с. 63-64]. М.Г. Дестрем утверждает, что не использовать полгода «превосходящий все виды транспорта» речной канал является верным решением. По моему мнению, данное утверждение не имеет достаточных оснований, так как сокращение перевозок, особенно в зимнее время, может привести, как к недостатку продовольствия и товаров в одних регионах, так и к затовариванию в других, поскольку производитель не может опустошить свои склады, а покупатель купить нужный ему товар, потому что «лучший вид транспортировки» не может выйти дальше собственного причала.

Третье упущение, которое совершает генерал-инженер, - использование европейских цен для утверждения выгоды предприятий в России. Автор берёт цену перевозки на железной дороге в Англии, переводит её по существующему курсу и считает, что отечественная перевозка будет иметь такую же цену. Он совершает грубейшую экономическую ошибку, так как стоимость перевозок на зарубежной железной дороге будет состоять из издержек, которые применимы для Англии, а не для России. Соответственно, эти затраты не относятся к отечественному рынку, а могут лишь служить справочной информацией о стоимости железнодорожных перевозок на иностранных рынках.

В журналах Министерства путей сообщения за 1845 год часто встречаются наблюдения за новым видом паровоза – пневматическим. Пневматическая железная дорога – это железная дорога, применяющая разность давления атмосферы с целью обеспечения своего движения. Общий принцип работы такой железной дороги заключается в том, что давление воздуха передаётся по постоянной трубе. Это давление перемещает поршень, к которому подсоединено данное транспортное средство.

Несмотря на интересную концепцию и возможный альтернативный вариант обычному паровому двигателю, данное новшество не смогло конкурировать на постоянной основе с паровозом, так как данное предприятие могло приносить выгоду, если дороги строились в неровных, гористых местностях. Поэтому, как считает один из авторов статей, «паровозные дороги в России будут всегда выгоднее атмосферных» [1], что является верным, так как широкого распространения, как за рубежом, так и в отечественном строительстве этот вид железной дороги не получил. Таким образом, обсуждение о строительстве экспериментальных проектов в России велось, но, во многом камнем преткновения был рельеф местности, который либо не позволял вести строительство, либо значительно увеличивал как постоянные, так и переменные издержки.

Ранее я упоминал работу М.Г. Дестрема, который считал климат России существенным препятствием железнодорожному строительству, так как в зимнее время дороги может замести снегом. В дальнейшем этой проблеме была посвящена статья [9] инженера Пресселя, в газете Eisenbahn-Zeitung.

Она была переведена для читателей журнала министерства путей сообщения. Поэтому можно сказать, что этот перевод нужен был для того, чтобы перенять опыт европейских коллег для борьбы с наличием большого количества снега.

Он наблюдал за образованием сугробов, чтобы найти возможные пути преодоления данной проблемы. Рассматривая различные варианты образования наледей, автор пришел к выводу, что необходимо выстраивать защитные дамбы для того, чтобы минимизировать попадание снега на пути. Это необходимо лишь в некоторых случаях – когда пути расположены на уступах или углублениях. В других же случаях достаточно либо увеличения высоты насыпи, по которой проходит железная дорога, либо высадки деревьев, сдерживающих натиск снега.

Таким образом, на заре железнодорожного строительства существовало мнение, что железнодорожный транспорт в России не может существовать из-за особенностей климата поскольку это требовало большого количества издержек для обеспечения движения в течение всего года.

Проанализировав различные источники, можно с уверенностью сказать, что проблема строительства железных дорог волновала многих. В их возведении верхушка общества была заинтересована. Знало ли имперское общество об успехах железнодорожного транспорта за рубежом? Конечно, знало и активно обсуждало. Некоторые из них самостоятельно путешествовали по Европе и Соединённым штатам Америки, чтобы лично убедиться в выгодности данных предприятий, а также перенять опыт для возможных отечественных проектов. Об этом свидетельствуют множество публикаций в различных журналах того времени. Возникает закономерный вопрос: почему же строительство рельсового транспорта не развивалось такими темпами, которые наблюдались в других странах? Однозначно ответить на данный вопрос не представляется возможным. Причина тому - огромный клубок противоречий и проблем, который имелся в российском обществе того времени.

Действительно, данный вид транспорта был новым несмотря на то, что примеры использования колейных дорог были известны ещё в Древнем Египте. По всему миру появлялись единичные проекты, которые, по своей сути, были больше экспериментальными. Недостаточно было использовать несколько зарубежных примеров для того, чтобы экстраполировать возможную доходность такого предприятия на любые другие проекты в отечественной действительности.

Рассматривая российские реалии николаевского времени необходимо учесть и другие причины. Например, что возможные постройки были бы более протяжёнными, чем у европейских коллег. Это обуславливалось значительными размерами страны, а также удалённостью значимых городов друг от друга. Для возведения железных дорог требовалось гораздо больше средств, даже при удобоваримой стоимости одной версты. Российская экономика того времени не могла себе позволить дорогостоящие эксперименты, так как несла большие затраты в других сферах (обеспечение миллионов штыков, раздутый бюрократический аппарат), что не представляло возможности полного обеспечения проекта казенными деньгами.

Для того, чтобы убедиться в обоснованности размера затрат, комиссии часто перестраховывались и запрашивали излишне подробные сметы, в которых должны были быть просчитаны все возможные ситуации, которые могли бы возникнуть при строительстве железной дороги. Но поскольку таких данных невозможно было представить из-за новизны данного вида транспорта и отсутствия опыта возведения подобных сооружений, то чиновники «пожимали плечами» и отказывали в утверждении проектов.

Также госслужащие боялись, что железная дорога сможет навредить уже существующим коммуникациям. Сеть гужевого и речного транспорта была слабо развита, поэтому такой серьезный конкурент мог лишить их значительной части доходов. Это могло привести к дестабилизации ситуации внутри страны и возможным социальным потрясениям.

Обострение проблем в обществе усугубилось после окончания Крымской войны. Осознание недочётов предыдущего правления привело к новому, качественному этапу в развитии российской действительности. Это была новая эпоха, а вместе с ней и новые версты железных дорог.

Список используемой литературы:

1. Атмосферные (пневматические) железные дороги // Журнал Министерства путей сообщения, Т.1. Кн. 1-3. СПб., 1845. С. 97-116.
2. Волков «О сведениях, собранных им за границей по части строительного искусства» // Журнал Министерства путей сообщения. Т.1. Кн. 1-4. СПб., 1838. С. 250-279.
3. Всеобщая история. Том IV. Новое время (XIX в.) : учебное пособие / Л.С. Васильев. М.: КДУ, 2012. – С. 206.
4. Гюнтер Г. Железная дорога. Ее возникновение и жизнь – М.: Транспечать КНПС, 1930.
5. Дестрем М.Г. // Журнал Министерства путей сообщения, кн. 21. СПб., 1831. С. 8-89.
6. Комаровский «О Бельгийских железных дорогах» // Журнал Министерства путей сообщения, Т.3. Кн. 1-4. СПб., 1838. С. 252-258.
7. Крафт «О строительстве железных дорог вдоль реки Сены во Франции» // Журнал Министерства путей сообщения, Т.3. Кн. 1-4. СПб., 1839. С. 158-207.
8. Мельников П.П. «Железные дороги в Бельгии» // Журнал Министерства путей сообщения, Т.1. Кн. 1-4. СПб., 1841. С. 1-24.
9. Прессель «Наблюдения над образованием снежных сугробов на железных дорогах» // Журнал Министерства путей сообщения, Т.6. Кн. 4. СПб., 1847. С. 8-11.
10. Производство дел и работ на железных дорогах // Библиотека для чтения, кн. 103. СПб.: тип. Карла Края, 1850. IV. С. 17-48.
11. Русский биографический словарь. Т.6. СПб., 1912. С. 336.
12. Щеглов Н.П. О железных дорогах и преимуществ их над обыкновенными дорогами и каналами // Северный муравей. 1830. С. 4-5, 14-15.
13. Pierre Dauzet Le siècle des chemins de fer en France, 1821-1938, Fontenay-aux-Roses, Bellenand, 1948.
14. Richard M. Haywood. The beginnings of railway development in Russia in the reign of Nicolas 1. 1835-1842. Durham, 1969.

Аромаркетинг: основные аспекты и возможности внедрения**Aromamarketing: the main aspects and possibilities of implementation****Нуруллаева Аида Исмаиловна**

*студент, направление подготовки «Экономика и управление проектами»
Самарский государственный экономический университет
Россия, г. Самара
e-mail: aida.nurullaeva@mail.ru*

Nurullaeva Aida

*student
Samara State University of Economics
Russia, Samara
e-mail: aida.nurullaeva@mail.ru*

Пышкина Елизавета Сергеевна

*студент, направление подготовки «Экономика и управление проектами»
Самарский государственный экономический университет
Россия, г. Самара
e-mail: lpushkinal07@mail.ru*

Pyshkina Elizaveta

*student
Samara State University of Economics
Russia, Samara
e-mail: lpushkinal07@mail.ru*

Репина Евгения Геннадьевна

*доцент, к.э.н
Самарский государственный экономический университет
Россия, г. Самара
e-mail: violet261181@mail.ru*

Repina Evgenia

*Associate Professor
Candidate of Economic Sciences
Samara State University of Economics
Russia, Samara
e-mail: violet261181@mail.ru*

Аннотация.

Обоняние – старейшее и наиболее развитое из пяти чувств человека. И на сегодняшний день маркетологи пользуются этим «инструментом» при продвижении товаров своих компаний и извлекают пользу в виде привлечения внимания покупателей и увеличения конверсии в магазинах. В настоящей статье дается определение аромаркетинга, отмечена его возрастающая роль в развитии бизнеса. Проведен опрос населения города Самара с целью оценки влияния аромаркетинга на потребителей непосредственно. Кроме того, проведен SWOT-анализ внедрения аромаркетинга с целью детального исследования положительных и отрицательных аспектов данного вида маркетинга.

Annotation.

The sense of smell is the oldest and the most developed of the five human senses. And today, marketers use this "tool" when promoting their companies' products and benefit in the form of attracting customer attention and increasing conversions in stores. This article defines aromamarketing and notes its increasing role in business development. A survey of the population of the city of Samara was conducted in order to assess the impact of aromamarketing on consumers directly. In addition, a SWOT analysis of the introduction of aromamarketing was conducted in order to study in detail the positive and negative aspects of this type of marketing.

Ключевые слова: аромаркетинг, влияние ароматов, ассоциации ароматов, внедрение аромаркетинга.

Key words: aromamarketing, influence of aromas, associations of aromas, integration of aromamarketing.

Аромамаркетинг – это тип маркетинга, в основе которого лежит использование запахов и ароматов с целью создания приятного и запоминающегося опыта покупок, а также роста продаж соответственно. [1]

Для любого бизнеса важно создать атмосферу, подходящую для их товара. В этом случае следует учитывать также местоположение, оформление, декор, форму сотрудников, музыку, освещение и многое другое. Однако, когда речь идет о создании привлекательного бренда, не стоит забывать о важности ароматов. Запахи могут дополнить бизнес и помочь полностью погрузиться в его атмосферу. Правильно подобранный аромат будет создавать сильную и долговременную ассоциацию именно с этим брендом, что только подчеркнет его уникальность. Аромамаркетинг – это относительно новое течение в продвижении, которое может сыграть одну из ключевых ролей в бизнесе на данный момент.

Различные исследования утверждают, что аромамаркетинг способствует росту объемов продаж в магазинах на более, чем 11%, а также увеличению показателя удовлетворенности посетителей на 20% [1].

Немаловажно отметить, что примерно 75% всех эмоций, которые мы проживаем в течение дня – непосредственно связаны с запахом, в связи с этим данный вид маркетинга считается важным при желании бизнеса развивать свой бренд.

В исследовании компании Nike приняли участие два магазина с одинаковым товаром. Один из них был ароматизирован и цены в нем были выше примерно на 10-20%. Несмотря на более высокие цены, желание приобрести обувь в ароматизированном магазине по сравнению с не ароматизированным, возникло у 84% посетителей.

Исследование компании Samsung в 2021 году показало следующие результаты: в ароматизированном магазине время нахождения увеличивается на 26%, а количество посещенных залов - в три раза. Аромат ванили, кофе, выпечки в сегменте кофеен HoReCa увеличивают продажи на 30-40%.

В Европе Men's Health ввели запах андростерона (мужской гормон, ассоциирующийся с занятием спортом). Продажи выросли в тот же год на 30%.

Определенные ароматы помогают магазинам поддерживать эмоциональные связи с клиентами:

- клиенты запоминают ароматы, что способствует их возвращению в магазин;
- клиенты все больше проводят времени в местах, где приятно пахнет, тем самым увеличивая время пребывания в магазинах, что приводит к росту продаж;
- вырабатывается приверженность бренду путем выстраивания цепочки «приятный аромат – стоит приходить чаще».

В исследовании, проведенном в Ратгерском университете, было выявлено, что ароматы и запахи улучшают запоминание и узнавание различных брендов. Так, на примере нескольких компаний можно увидеть эффект аромамаркетинга и его влияние на развитие бизнеса. Компания Cinnabon выбирает нестандартные места для ведения бизнеса, например, станции метро. Выбор локации связан с тем, что запах булочек с корицей никак не будет ожидаться в подобном месте, поскольку славится оно несколько иным ароматом. Неожиданный и столь приятный запах будет побуждать к покупке.

Еще одним примером выступает другая точка быстрого питания – Starbucks, где главной стратегией является привлечь посетителей за счет аромата кофе. Несмотря на то, что компания решила внести в меню различные десерты, сэндвичи и другие блюда, тем не менее не их запах привлекает посетителей, а именно уютный запах кофе, который не оставит равнодушным ни одного кофемана. Это стратегическое решение Starbucks оказалось чрезвычайно успешным, так как они смогли стремительно увеличить свою выручку. В 2022

году выручка компании составила 8,1 млрд. долларов, а по итогам 2023 года ожидается еще большее увеличение до около 36 млрд. долларов.

Однако, стоит отметить, что успех Starbucks во многом обусловлен не только финансовыми показателями, но и приверженностью посетителей к бренду. Кофейня давно известна своей тактикой аромамаркетинга, которая создает уникальную атмосферу и привлекает посетителей. Запах кофе не только стимулирует аппетит, но и создает уютную и приятную обстановку, которую ценят многие любители кофе. Таким образом, тактика аромамаркетинга Starbucks оказывает влияние не только на финансовую сторону компании, но и на эмоциональную связь с посетителями, что укрепляет их приверженность бренду.

В целом, успех Starbucks в использовании аромамаркетинга подтверждает его эффективность как стратегии привлечения посетителей и создания уникального брендового опыта. Аромат кофе стал неотъемлемой частью идентичности Starbucks и помогает им отличаться от конкурентов в индустрии быстрого питания. Кофе стал не просто напитком, но и символом комфорта, удовольствия и стиля жизни, который Starbucks успешно пропагандирует и продвигает через свою тактику аромамаркетинга.

За счет ароматной тактики Starbucks удается создавать неповторимую атмосферу в своих кофейнях. Уютный запах кофе наполняет пространство, создавая приятную обстановку и приглашая посетителей насладиться не только вкусом, но и ароматом напитка. Такой подход к маркетингу помогает Starbucks выделиться среди конкурентов и привлечь больше клиентов.

Кроме того, использование аромамаркетинга способствует формированию эмоциональной связи с посетителями. Запах кофе вызывает положительные эмоции и ассоциируется с комфортом и удовольствием. Посетители Starbucks ощущают уют и радость, когда они находятся в кофейне и наслаждаются ароматом свежесваренного кофе. Это создает уникальный брендовый опыт и укрепляет связь клиентов с компанией.

Можно прийти к выводу, что вводя аромамаркетинг в стратегию развития компании, процесс принятия решения клиентом или посетителем будет проходить следующие этапы:



Рисунок 1. Процесс принятия решения клиентом

В последнее время в городе Самара все чаще отмечаются случаи ароматизации разных компаний, магазинов, офисов и помещений. Наблюдается рост ценности данного вида маркетинга не только со стороны организаций, но и со стороны клиентов и посетителей.

Так, ресторан «Дом Нино» активно пользуется услугами организаций, занимающихся ароматизацией помещений. Опыт самарской компании «Третье чувство» или «3sense» насчитывает более 10 клиентов, и они периодически обновляют этот список. К списку клиентов относят: «Альфа банк», «РЖД», «Мать и дитя», «Holiday Inn» и другие. [2]

Все чаще обращаются к организациям, занимающимся ароматизацией помещений, кафе и рестораны, за наиболее популярными запахами: кофе, выпечки, ягод и другими. Таким образом они пытаются вызвать чувство голода, что приведет к неременной покупке.

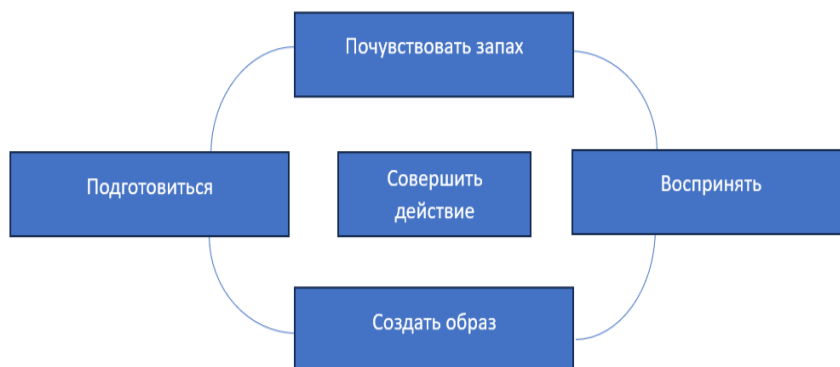
Тем не менее, немногие российские компании готовы к такому нововведению, как аромамаркетинг. Несмотря на то, что этой тенденции на отечественном рынке чуть больше десятка лет, лишь только в последние 5-7 лет им занимаются вплотную. Причинами неиспользования этого типа маркетинга являются: неверие в результат, экономия средств и времени на изучение вопроса. [3]

Был проведен опрос населения города Самара с целью оценки влияния ароматизации помещений на их настроение, выбор и конечные покупки в магазине.

В опросе участвовало 56 человек, многие из которых дали индивидуальные ответы на поставленные вопросы. Первый вопрос был о том, влияет ли значение для респондентов ароматизация помещений. 87,5% респондентов дали положительный ответ.

Второй вопрос звучал следующим образом: «Часто ли вы заходите в магазин, если почувствовали запах вне помещения?». 46,4% респондентов ответили положительно, однако почти половина (44,6%) дали отрицательный ответ, отмечая, что заходят только по необходимости. 5 человек в индивидуальных ответах отметили, что на текущий период жизни стараются рационально подходить к покупкам, поэтому не позволяют себе вестись на «провокацию» в лице приятных запахов.

Третий вопрос касался предпочтительных запахов. Более половины респондентов предпочитают цветочные и цитрусовые ароматы, треть - кофе, кожу и хлопок, остальные в свою очередь отметили лаванду, розу и корицу.

Таким образом, можно прийти к выводу о том, что сейчас аромамаркетинг играет большую роль в развитии компании, влияет на продажи и конверсию покупателей в статистике организации. Посетители также отмечают более благоприятную и уютную обстановку в ароматизированных помещениях, что выстраивает их приверженность бренду. Благодаря опросу мы отметили также и предпочтительные ароматы для покупателей, а также их мышление в процессе покупок.

На основе данного опроса проведем следующие ассоциативные ряды основных типов ароматов, выделенных респондентами города Самара:

Таблица 1 Влияние и ассоциации основных типов ароматов

Тип аромата	Влияние и ассоциации
Цветочный (роза, лаванда, жасмин)	Нежность, спокойствие, женственность
Цитрусовый (грейпфрут, лимон, лайм)	Энергия, радость, свежесть
Пряный (гвоздика, корица, имбирь)	Тепло, уют, интрига
Акватический (морская вода, неярко выраженный цитрус, водоросли)	Чистота, свежесть
Амбровый (амбра, ваниль, ладан)	Комфорт, влечение, мягкость

Источник: составлено автором на основании [4]

Построение SWOT-анализа поможет детально раскрыть позитивные и негативные аспекты внедрения аромамаркетинга в компаниях, в том числе в городе Самара (табл.2).

Таким образом, аромамаркетинг играет большую роль в развитии компании, влияет на продажи и конверсию покупателей в статистике организации. Посетители также отмечают более благоприятную и уютную обстановку в ароматизированных помещениях, что выстраивает их приверженность бренду. Ароматы помогают создавать уникальные впечатления, повышать узнаваемость бренда и влиять на поведение потребителей.

Использование аромамаркетинга может быть особенно полезным для розничных магазинов, ресторанов и гостиниц, где создание определенной атмосферы играет ключевую роль в привлечении клиентов и увеличении продаж. Благодаря опросу отмечены предпочтительные ароматы для покупателей города Самара, а также их мышление в процессе покупок. Проведенный SWOT-анализ внедрения аромамаркетинга позволит определить сильные и слабые стороны данной стратегии маркетинга, а также выявить возможности и угрозы, связанные с ее использованием. Это поможет разработать эффективные стратегии для привлечения и удержания клиентов с использованием ароматов.

Таблица 2 SWOT-анализ внедрения аромамаркетинга в компании Самарской области

Сильные стороны (S)	Слабые стороны (W)
<ul style="list-style-type: none"> - Повышение работоспособности персонала, формирование чувства удовлетворенности сотрудников; - Комфортная атмосфера в помещении; - Уникальность, новинка в сфере привлечения клиентов. 	<ul style="list-style-type: none"> - Высокие затраты на стадии исследования, разработки и внедрения ароматических элементов в компании; - Индивидуальные предпочтения: ароматы имеют субъективную природу и могут нравиться одним людям и противиться другим.
Возможности (O)	Угрозы (T)
<ul style="list-style-type: none"> - Возможность создания уникального и индивидуального образа бренда; - Повышение конкурентоспособности компании. 	<ul style="list-style-type: none"> - Конкуренция: другие бренды могут также проанализировать преимущества аромамаркетинга и использовать его более успешно, что делает сложнее выделиться на рынке; - Неправильное использование аромамаркетинга может привести к отталиванию клиентов и негативной репутации компании.

Источник: составлено автором на основании [5]

Аромамаркетинг только начинает набирать популярность, но предполагается, что уже в скором времени многие бренды отдадут предпочтение именно данному виду маркетинга.

Список используемой литературы:

- 1 Карпова С. В. [и др.] Инновационный маркетинг : учебник для вузов / ; под общей редакцией С. В. Карповой. — 2-е изд., перераб. и доп. — Москва : Издательство Юрайт, 2023. — 474 с. — (Высшее образование). — ISBN 978-5-534-13282-3. — Текст : электронный // Образовательная платформа Юрайт [сайт]. — URL: <https://urait.ru/bcode/510978> (дата обращения: 08.12.2023);
- 2 «Третье чувство» аромамаркетинг/ Аромамаркетинг в Самаре, [Электронный ресурс], режим доступа: <https://samara.3sense.ru>;
- 3 Скотаренко, Н. Д. Аромамаркетинг на российском рынке / Н. Д. Скотаренко. — Текст : непосредственный // Молодой ученый. — 2021. — № 36 (378). — С. 66-69. — URL: <https://moluch.ru/archive/378/83882/> (дата обращения: 08.12.2023);
- 4 Аболенкин, А, Волков К., Дьяконова Т., Чем пахнет в магазинах модных марок [Электронный ресурс], режим доступа: <https://blog.fashionfactoryschool.com/chem-paxnet-v-magazinaх-modnyix-marok?ysclid=lpwg4zblxs563414442>;
- 5 Хотяшева, О. М. Инновационный менеджмент : учебник и практикум для вузов / О. М. Хотяшева, М. А. Слесарев. — 3-е изд., перераб. и доп. — Москва : Издательство Юрайт, 2023. — 326 с. — (Высшее образование). — ISBN 978-5-534-00347-5. — Текст : электронный // Образовательная платформа Юрайт [сайт]. — URL: <https://urait.ru/bcode/510927> (дата обращения: 08.12.2023).

Афинянин на празднике (по материалам комедий Аристофана)**An Athenian at a feast (based on the comedies of Aristophanes)***Шубина Екатерина Владиславовна**Московский Государственный Университет им. М.В. Ломоносова**Россия, Москва*[*shubinaev777@gmail.com*](mailto:shubinaev777@gmail.com)***Shubina Ekaterina****Moscow State University**Russia, Moscow*[*shubinaev777@gmail.com*](mailto:shubinaev777@gmail.com)**Аннотация.**

Статья посвящена ритуальным практикам, связанным с культом Диониса и нашедшим свое отражение в комедиях Аристофана. Культ Диониса был важной частью мировосприятия афинян, особенно афинских крестьян. Именно поэтому анализ ритуалов в его честь способен раскрыть особенности повседневной жизни крестьянства, в частности такие аспекты как социальные и семейные связи, рацион и этические нормы с помощью, в первую очередь, анализа текста комедий Аристофана. В статье раскрыты особенности празднования Сельских Дионисий и Анфестерий на основе комедии «Ахарняне» - одном из основных источников для изучения этих праздников. Основным методом является анализ семантики слов. В статье раскрывается феномен «праздничной вседозволенности». Таким образом, данную статью можно отнести к истории повседневности.

Annotation.

This article is devoted to ritual practices associated with the cult of Dionysus and reflected in the comedies of Aristophanes. The cult of Dionysus was an important part of the Athenians' worldview, especially the Athenian peasants. That is why the analysis of rituals in his honor is able to reveal the peculiarities of the daily life of the peasantry as a whole, in particular such aspects as social and family ties, diet and ethical norms with the help, first of all, of analyses of the text of Aristophanes' comedies. The article reveals the features of the celebration of Rural Dionysia and Anthesteria based on the comedy "The Acharnians" - one of the main sources for the study of these feasts. The main method is the analysis of the semantics of words. The article reveals the phenomenon of "holiday permissiveness". Thus, this article can be attributed to the history of everyday life.

Ключевые слова: ритуальные практики, Атика, Аристофан, Дионис.

Key words: ritual practices, Attica, Aristophanes, Dionysus.

Праздник — особый момент жизни любого общества. Ритуалы, которые осуществляются во время праздников, могут иметь очень давнее происхождение. Как справедливо отмечено в статье М.И. Воловиковой и А.М. Борисовой: «В каждом празднике во всей полноте его символических смыслов прослеживается подобная цепочка от простого и доступного ребенку до самых возвышенных смыслов, связывающих человека с историей своего народа, своей семьи, с традициями и ценностями, с основами своей культуры». [3, с. 243].

В данной статье мы рассмотрим два праздника, связанные с культом Диониса, а именно Сельские Дионисии и Анфестерии, поскольку именно комедии Аристофана являются наиболее важными источниками для их изучения. Эти праздники связаны с почитанием Диониса, который как бог виноградарства особенно почитался крестьянами, а именно они были основой афинского общества. Наша цель состоит в том, чтобы благодаря тщательному анализу текста Аристофана, уточнить некоторые детали культовой практики, связанной с этими праздниками. Как нам кажется, данное исследование может иметь определенное значение для таких направлений в современной исторической науке, как история повседневности и историческая психология.

В современной российской историографии вопрос повседневной жизни афинянина через призму дионисийских ритуалов не рассматривался. Однако политическая мотивация власти справления Великих Дионисий рассматривалась в статье Л.П. Маринович [6], а сам ход праздника, в том числе основываясь на комедиях Аристофана, описывается в исследовании М.В. Скржинской [7]. Отчасти эта тема рассматривалась

зарубежными исследователями, такими как С. Коул [10], С. Корбель-Мораной [11], И. Рузенфордом [12]. Их статьи посвящены определенным аспектам повседневности — вкусам в еде, эмоциям и компаративному анализу ритуалов.

Праздник Сельских Дионисий нашел наиболее подробное отражение именно в комедиях Аристофана, прежде всего в «Ахарнях». Эта комедия является наиболее важным источником при изучении некоторых аспектов ритуала во время этого праздника. Главный герой — крестьянин Дикеополь, говорит: «Благоречье! Благоречье! Пройди вперед немного, кошеносица! Ты, Ксанфий, фалл старинный подыми наверх. Сними корзину, дочка, мы начнем обряд» (Ach., 242–244, пер. Адр. Пиотровского). На наш взгляд, можно уточнить некоторые моменты перевода этого фрагмента. Употребленное здесь слово ἀλαρξόμεθα — медиальный конъюнктив аориста от глагола ἀλάρω, представляет определенный интерес. Согласно словарю И.Х. Дворецкого, это слово в значении «приступать» в медиальном залоге появляется только у Лукиана. У Ксенофонта и Аристофана это же слово в медиальном залоге использовалось в значении «приносить в жертву первые плоды урожая» [4, с. 187]. Таким образом, можно предположить, что в данной комедии словосочетание «ἐν ἀλαρξόμεθα» можно перевести как «давайте же принесем первые плоды в жертву». Как это следует из текста комедии, праздник Сельских Дионисий начинался с домашнего шествия, во главе которого шла корзиноносица, молодая девушка, в данном случае дочь Дикеополя. Непонятно, могла ли корзиноносица быть рабыней. Однако необходимо отметить, что согласно Greek morphological index, слово κωνφόρος двух родов, значит, имели место случаи, когда корзиноносцем был мужчина. За ней следовал человек, несший фаллос. Им мог быть и раб, это подтверждается тем, что в данной комедии фалл нес Ксанфий. Затем корзину ставили на землю, в ней, предположительно, был виноград, плоды которого приносились в жертву Дионису. Возможно, именно об этих первых плодах речь идет ранее.

Следующие слова, сказанные уже дочерью Дикеополя: «Мама, подай сюда черпак, чтоб я могла полить лепёшку густым супом» (Ach., 245–246). Слово «ἐλάτηρ» переводится как «продолговатая лепешка» [4, с. 507], а ἔτυος как «густой суп» [4, с. 679]. Этот густой суп встречается и в другой комедии Аристофана, в «Лягушках». Там Дионис спрашивает у Геракла: «Тоску по каше ты знавал когда-нибудь?» (Ran., 62, пер. Адр. Пиотровского). Здесь слово «каша» выражено именно словом «ἔτυος». Можно предположить, что именно этот суп связан с ритуалами в честь Диониса и Геракла. Культы двух этих божеств имеют некоторое сходство (происхождение от смертных женщин, однократный спуск в царство мертвых).

Затем хозяин дома возносил молитву в честь бога Диониса. Дикеополь просит: «Ксанфий, повыше подними фалл...» (Ach., 259). Исходя из этого, можно заключить, что шествие на празднике Сельских Дионисий было семейным (в смысле familiaris), однако все эти небольшие шествия проводилось не на своем участке, а, по-видимому, объединялись на площади. Сьюзан Коул отмечает, что иногда действительно было трудно провести черту между семейными и общественными праздниками [10, р. 334]. Возможно, этот праздник начинался в каждом отдельном ойкосе, а уже затем проводились публичные мероприятия. Именно поэтому Дикеополь говорит своей дочери: «Да берегись, чтоб в сутолоке золота не сняли у тебя и ожерелия» (Ach., 257–258, пер. Адр. Пиотровского). Из этой фразы также можно понять, что молодые девушки на праздник Сельских Дионисий принаряжались, доставали свои лучшие украшения. Хозяин же пел песню в честь Фалета — бога плодородия и мужской фертильности [2, с. 269]. Он, как можно судить по тексту, был богом плотского разврата: «В ночных кутежах знающий толк, развратник и любитель детей» (Ach., 263–265). Опять же, стоит отметить, что негативная коннотация этим словам определяется христианской этикой, в греческом обществе отношение к этому божеству было иным. Фалет — бог экстаза, а не чего-то ужасающего и запретного. В следующих строках Дикеополь рассказывает богу о том наслаждении, которое он получил от изнасилования молодой рабыни-фракиянки,

укравшей валежник на его участке (Ach., 271–275). Эти строки говорят о том, что «границы допустимого» у греков, возможно, были намного шире, чем сейчас и доказывает, что состояние экстаза было связано с определенной вседозволенностью, которая таковой даже не воспринималась.

Здесь важно отметить еще один момент. Благодаря тексту Аристофана становится ясно, что делали все члены семьи во время праздника Сельских Дионисий. Но у хозяйки дома, была особая роль. Дикеополь говорит: «А мать на нас пусть с крыши смотрит» (Ach., 262, пер. Адр. Пиотровского). Оргии на крышах проходили и во время праздника в честь Адониса. Вячеслав Иванов отмечает, что именем Диониса и Геракла нельзя было клясться «под крышей» или “ὄλο στέγει” [5, с. 85]. Примечательно, что для обозначения «крыши» в древнегреческом языке используются несколько терминов (например, στέγος или ὀροφή), однако и в «Ахарнянах» и в «Лисистрате» используется именно термин στέγος. В. Иванов связывает это с «чувствованием обоих как носителей какой-то грозовой, безумно и разрушительно высвобождающейся силы» [5, с. 85]. Может быть, именно поэтому женщины, которые во время этого праздника оставались дома, не могли возносить молитвы в стенах дома и выходили на крыши. Можно выдвинуть еще одно предположение, что именно слово στέγος обозначало не только крышу, но и погребальную урну [4, с. 1500]. Возможно, что именно связь этих двух божеств с загробным миром вызывала боязнь у греков к зыванию к этим божествам именно под крышей, т.е. в доме, ввиду их омонимичности. Ведь бог мог и «спутать» и действительно накликать на человека беду.

В седьмом эпизоде комедии «Ахарняне» раскрываются некоторые аспекты праздника Χόες (второй день праздника Анфестерий). Сьюзан Коул отмечает, что у греков существовало поверье, что в этот день в мир живых на время могли возвращаться умершие, поэтому с утра проводился ритуал очищения от скверны [10, с. 332]. По-видимому, в этот день праздника проходили состязания в питье вина, о котором провозглашал глашатай: «Внимай, народ! По древнему обычаю на площади попойка.» (Ach., 1000–1001, пер. Адр. Пиотровского). Победитель получал в качестве приза мех с вином (Ach., 1001–1002).

К ужину, видимо, жрец Диониса приглашал самых отличившихся на празднике (Ach., 1085–1087). Идти необходимо было с корзиной и “χόος” - хоем, мерой измерения жидкости, равной примерно 3.28 литрам [4, с. 1779]. Далее идет перечисление того, что же ожидает Дикеополя: «Ложа, трапезы, подушки, подстилки, венцы, благовония, сушеные фрукты, пироги из тонкой муки, лепешки, пироги на кунжутном масле, медовые пироги, танцовщицы и песни о Гармонии» (Ach., 1090–1093). Такое обилие еды и развлечений было частью праздника.

Так какой же он, афинянин на празднике? И что его образ может сказать об обществе в целом?

Во-первых, стоит отметить семейный характер праздников, плавно приобретающий общественный характер. Семья — это не только три поколения свободных граждан, но и домашние рабы — все те, кто был связан жизнью и работой в одном ойкосе. Все семейные шествия соединялись на городской площади, что символизирует важную идею: полис — это совокупность всех ойкосов граждан, каждый ойкос — неотъемлемая, составная часть полиса.

Во-вторых, текст Аристофана подчеркивает важную роль в культовой практике двух составляющих «греческой триады», а именно винограда и ячменя. Если роль виноградарства в жизни Эллады представляется очень важной, то роль зерновых в ритуальных практиках иногда ставится под вопрос [12, с. 250]. Однако, как показывают комедии Аристофана, всевозможные изделия из муки были неотъемлемой составной частью «праздничного рациона». Однако следует заметить, что в данный исторический период Афины были очень зависимы от причерноморского рынка зерна.

В-третьих, стоит отметить и определенную размытость моральных границ на празднике. Скорее всего, это показывает не распушенность греков в повседневной жизни, но некую «праздничную вседозволенность».

Список используемой литературы:

1. Аристофан. Комедии. Фрагменты. пер. Адр. Пиотровского. М., 2008.
2. Буркерт В. Греческая религия: Архаика и классика. СПб., 2004.
3. Воловикова М.И., Борисова А.М. Психологическое значение праздника для личности // Проблемы педагогики и психологии. 2012. №4. С. 241–245.
4. Дворецкий И.Х. Древнегреческо-русский словарь. М., 1958.
5. Иванов Вяч. Дионис и прадионисийство. СПб, 1994. (Впервые опубликована в 1923 г.).
6. Маринович Л. П. Гражданин на празднике Великих Дионисий и полисная идеология // Человек и общество в античном мире. М., 1998. С. 295–362.
7. Скржинская М. В. Древнегреческие праздники в Элладе и Северном Причерноморье. СПб., 2010.
8. Эзоп. Басни. под ред. Утченко С.Л. М., 1991.
9. Ярхо В.Н. Примечания // Аристофан. Комедии. Фрагменты. пер. Адр. Пиотровского. М., 2008.
10. Cole S. Finding Dionysus // A companion to greek religion. Pondicherry, 2007. P. 327–342.
11. Corbel-Morana C. Le goût des autres: paratragédie et cuisine chez Aristophane // Revue des Études Grecques. 2007. №120-1. P. 1-18.
12. Rutherford I. Hittite Texts and Greek Religion. NY, 2020.

Бесконтактный маркет**Contactless market**

Седых Надежда Владимировна,
кандидат экономических наук, доцент
доцент кафедры «Экономика и финансы»
Кубанский государственный технологический университет
Россия, г. Краснодар

Sedykh Nadezhda Vladimirovna,
Candidate of Economic Sciences, docent
docent of the Department of Economics and Finance,
Kuban State Technological University
Russia, Krasnodar

Курдюков Илья Александрович,
студент
3 курс, институт компьютерных систем и информационной безопасности
Россия, г. Краснодар
ilya.23rus@mail.ru

Kurdyukov Ilya Alexandrovich,
student
3rd year education, Institute of Computer Systems and Information Security
Russia, Krasnodar

Братов Назир Алиевич
студент
3 курс, институт компьютерных систем и информационной безопасности
Россия, г. Краснодар

Bratov Nazir Alievich
is a student
3rd year education, Institute of Computer Systems and Information Security
Russia, Krasnodar

Аннотация

В статье рассматривается экономический инновационный проект бесконтактного маркета, приводится его описание и приблизительная стоимость реализации, а также подробности так называемого механизма этого магазина, на котором он основан, и его достоинства и недостатки.

Annotation

The article examines the economic innovation project of the contactless market, provides its description and approximate cost of implementation, as well as details of the so-called mechanism of this store, on which it is based, and its advantages and disadvantages.

Ключевые слова: бесконтактный, магазин, маркет, покупатель, технология, товар, система, QR-код.

Key words: contactless, store, market, buyer, technology, product, system, QR code.

В настоящее время новые технологии активно внедряются в нашу жизнь и упрощают её, и сфера розничной торговли не исключение. Прогресс не стоит на месте, кассы самообслуживания уже не являются самым актуальным и удобным изобретением.

Бесконтактный магазин является одним из инновационных подходов к шопингу, который предлагает потребителям удобство и безопасность во время покупок. Покупателям даже не нужно будет сканировать товар, необходимо просто войти, взять всё необходимое и выйти! А как же работает технология оплаты в этом маркете?

Попасть в бесконтактный магазин без доступа в интернет нельзя. На входе покупатель должен просканировать специальный QR-код, особая технология распознаёт его и пропускает клиента внутрь. Платёжеспособность проверяется приложением, в котором посетителю маркета необходимо заранее зарегистрироваться. С помощью приложения осуществляется и допуск в магазин через турникет по принципу «одно сканирование – один человек».

Пропуск сразу нескольких покупателей возможен только по определённому сценарию: достаточно одному человеку отсканировать несколько раз QR-код, пропуская каждого, а оплата всех покупок будет произведена с его карты.

В помещении за людьми следит нейронная сеть. Товары расположены на специальных весах, за которыми дополнительно осуществляется надзор с помощью камер. Когда покупатель берёт с полки товар, система с помощью показателей весов и камер фиксирует это. Как только покупатель взял всё, что хотел приобрести, ему необходимо пройти к другому турникету на выход, где после его прохождения приложение на телефоне спишет сумму покупки с карты посетителя.

Механизм бесконтактного магазина работает с использованием передовых технологий, обеспечивающих более удобный и безопасный для клиентов процесс покупок, который обычно автоматизирован и который включает в себя использование специализированных устройств и систем для проведения бесконтактных платежей и учёта покупок.

1. Автоматизированные кассы: в бесконтактном магазине установлены специальные автоматизированные кассовые системы, которые обеспечивают проведение платежей без необходимости физического взаимодействия с кассиром. Это позволяет клиентам самостоятельно сканировать и оплачивать товары.

2. Системы RFID и компьютерное зрение: бесконтактных маркетах используются современные технологии, такие как RFID (Radio-Frequency Identification) и системы компьютерного зрения, которые позволяют автоматически распознавать товары и осуществлять оплату без участия кассира.

3. Использование мобильных устройств: бесконтактные кассовые системы позволяют клиентам использовать свои мобильные устройства для сканирования товаров, выбора способа оплаты и проведения транзакции без необходимости стоять в очереди.

4. Бесконтактные терминалы оплаты: в качестве способа проведения оплаты используются бесконтактные терминалы, которые поддерживают технологии NFC (Near Field Communication) для платежей с использованием карт или мобильных кошельков.

5. Использование искусственного интеллекта и аналитики данных: некоторые бесконтактные магазины интегрируют системы искусственного интеллекта и аналитики данных для оптимизации кассовых процессов, предсказания спроса и обеспечения эффективного управления продуктами и запасами.

Сколько же стоит реализовать такой проект, уместив его в 35 квадратных метров?

1) Самый дорогостоящий и необходимый составной элемент любого бесконтактного магазина – это программное обеспечение, лицензия на его поддержку и приложение для интеграции товаров с подключённой системой оплаты. В среднем на его затраты уходят от 1,8 млн. руб.

2) Поточковая обработка видео вместе с серверами – 3 млн. руб.

3) Турникет с системой контроля через QR-код – 1 млн. руб.

4) Камеры в количестве 30 штук (1 штука – 10 тыс. руб.) – 300 тыс. руб.

5) Полки – в расчёт берём стену шириной 360 см на 5 полок (одна полка шириной около 30 см). То есть на данную стену может вместиться до 60 ячеек включительно. Стена напротив шириной 210 см будет служить

холодильником для напитков. В расчёт берём полку шириной 30 см, количество полок – 4, что даёт приблизительно 28 ячеек включительно. Итог: 88 ячеек «умная полка», затраты: 264 тыс. руб. (1 штука = 3 тыс. руб.).

6) Монтаж, пусконаладка в размере 200-250 тыс. руб.

7) «Базовый комплект» магазина: контейнер, окна, двери, холодильники и внешнее оформление примерно 2 млн. руб.

8) Для управления ценниками необходимо соответствующее оборудование, которое может стоить от 700 тыс. руб. (без учета ПО).

Произведя расчёты, можно сделать вывод, что реализация бесконтактного магазина стоит приблизительно 9,5-10 млн. руб.

Конечно, как у простого магазина, так и у бесконтактного имеются свои преимущества и недостатки.

Одним из главных преимуществ бесконтактного магазина является безопасность и гигиена: в условиях пандемии бесконтактные магазины предлагают снижение риска передачи инфекций, так как они минимизируют контакт между покупателями и персоналом магазина.

Удобство совершения покупок также является одним из основных достоинств: клиенты могут делать покупки без необходимости стоять в очереди на кассе, что значительно экономит время.

К недостаткам следует отнести отсутствие персонального обслуживания. В бесконтактных магазинах отсутствует возможность общения с продавцами и получения консультаций, что может осложнить процесс выбора товаров и получения информации о продуктах.

Также некоторые технологии могут вызвать трудности у покупателей, особенно у пожилых людей или тех, кто не привык к использованию новых цифровых систем.

В обычных (контактных) магазинах клиенты могут получить помощь и консультации от продавцов, что облегчает процесс выбора товаров и повышает уровень обслуживания. Также в традиционных маркетах представлен более разнообразный ассортимент товаров, что позволяет клиентам свободно осуществлять выбор.

Неудобством, возникающим в простых магазинах, являются длинные очереди на кассе – это приводит к дополнительным издержкам времени. Также недостатком является риск заражения. В условиях пандемии посещение обычных магазинов может представлять риск, так как клиенты могут находиться вблизи друг друга.

Безусловно, каждый тип магазина имеет свои преимущества и недостатки. Выбор между ними может зависеть от индивидуальных предпочтений и обстоятельств, включая конкретные потребности и условия, в которых совершаются покупки. Бесконтактный магазин может быть предпочтительным в случаях приоритетности для покупателя безопасности и гигиены, а также технологических удобств.

Развитие бесконтактных магазинов в России в настоящее время является актуальной темой и вызывает интерес у многих. Прогрессивные технологии и изменяющиеся потребности потребителей подталкивают к развитию бесконтактных форм магазинов. Но, как правило, прогресс требует к себе большого внимания, точности и продуманности для эффективной реализации. Потенциальные вызовы бесконтактного магазина могут включать:

1) Технические проблемы: сложности в работе технологий бесконтактного взаимодействия, например, неполадки в системах распознавания, задержки при проведении транзакций или проблемы с совместимостью разных устройств.

2) Обучение и адаптация пользователя: необходимость обучения покупателей использованию новых технологий и принятия изменений в привычных способах совершения покупок. Некоторым людям могут потребоваться инструкции или дополнительное время, чтобы приспособиться к бесконтактному опыту покупок.

3) Приватность и безопасность данных: растущие опасения относительно конфиденциальности личной информации, сохраняемой в системе бесконтактной оплаты или в других технологических решениях. Необходимость гарантировать защиту данных и прозрачность в использовании информации о покупателе.

4) Ограничения для некоторых групп потребителей: Некоторые люди с ограниченными физическими возможностями или низким уровнем технической грамотности могут испытывать трудности с бесконтактными технологиями. Необходимость предоставления альтернативных решений для таких групп потребителей.

5) Цифровое неравенство: возможное появление разрыва между теми, кто имеет доступ к современным технологиям и возможности оплаты, и теми, кто остается без доступа или предпочитает традиционные способы покупок. Потребность в обеспечении равного доступа к бесконтактному опыту покупок для всех слоев населения.

6) Изменение потребительского поведения: распространение бесконтактных магазинов может потребовать изменения привычек и предпочтений потребителей, что может быть вызовом для рынка и магазинов. Необходимость адаптации бизнес-моделей и создания привлекательных условий для привлечения и удержания клиентов.

Важно уделить внимание этим потенциальным вызовам и рассмотреть возможные стратегии и решения для успешного внедрения и развития бесконтактных магазинов.

Существенным аспектом при воплощении проекта бесконтактного маркета является безопасность предприятия и его защита от взломов, краж и других возможных угроз. Ввиду отсутствия персонала в магазине необходимо обязательно предусмотреть такие организационные мероприятия по обеспечению безопасности помещения, как система наружного видеонаблюдения, укрепленная оболочка магазина (толстые бетонные стены, стальные двери, бронированные окна), система пожарной сигнализации и датчики пожаротушения. Очень важно обеспечить конфиденциальность и безопасность данных покупателей, защиту от кибератак, фильтрацию веб-трафика. Удобным и практичным будет внедрение в магазин специального голосового робота-помощника или указателей с инструкциями в случае непонятных ситуаций, ошибок или сбоев системы магазина.

По данным различных исследований и аналитических отчетов, развитие бесконтактных магазинов в России имеет потенциал и перспективы. С учетом увеличения числа пользователей смартфонов, возрастающего интереса к онлайн-покупкам и цифровому потребительскому поведению, можно ожидать увеличения спроса на инновационные формы розничной торговли, включая бесконтактные магазины.

Большинство россиян хорошо осведомлены о технологии бесконтактных платежей. За последние три года россияне стали в три раза чаще оплачивать покупки бесконтактным способом с помощью смартфонов и в два раза чаще – с помощью других «умных» устройств: смарт часов и браслетов – говорят аналитики. Доля безналичных операций в Москве за 2022 и 2023 года выросла с 78 до 79%, в Санкт-Петербурге - с 74 до 79%. Также отмечается рост в регионах, где наличная оплата традиционно доминировала. Например, в Севастополе - с 47 до 53%, в Крыму - с 41 до 47%, Чечне - с 23 до 45%, Дагестане - с 32 до 41%. 4 августа 2021 года стало известно о том, что в России граждане стали чаще оплачивать покупки по технологии Pay. Число таких бесконтактных платежей за 7 месяцев 2021 года выросло на 36%, оборот — в 2,4 раза, а количество плательщиков — почти в 2,5 раза.

Также по данным других исследований, среди опрошенных россиян 92% согласились с утверждением, что освоить бесконтактную технологию легко. После завершения пандемии бесконтактная технология не потеряет свою актуальность, считают 82% российских респондентов, а для 70% оплата в одно касание стала самым предпочтительным способом расчета за офлайн-покупки. Все эти статистические данные сводятся к тому, что бесконтактные маркеты потенциально могут стать основой будущей торгово-промышленной деятельности.

Таким образом, бесконтактный магазин представляет собой революционный подход к торговле, обеспечивающий удобство и эффективность для покупателей. Несмотря на техническую сложность, его потенциал велик. Тем самым, бесконтактный маркет открывает новую эру шоппинга, где технологии играют полезную роль в улучшении нашего потребительского опыта.

Список используемой литературы:

1. Как работают магазины без кассиров «Пяточки» и «Азбуки вкуса» и сколько это стоит: Forbes. [Электронный ресурс]. URL: <https://www.forbes.ru/biznes/417191-kak-rabotayut-magaziny-bez-kassirov-pyaterochki-i-azbuki-vkusa-i-skolko-eto-stoit> (дата обращения: 22.10.2023);
2. Без продавцов. Как в Минске открылся магазин, где всё решает смартфон: ПРО БИЗНЕС [Электронный ресурс]. URL: https://probusiness.io/special_project/5168-bez-prodavcov-kak-v-minske-otkryvalsya-magazin-gde-vse-reshaet-smartfon.html. (дата обращения: 22.10.2023);
3. Экономическая теория: учеб. пособие / Н.В. Седых, Н.С. Козырь. – Краснодар: Изд. ФГБОУ ВО «КубГТУ», 2023. – 193 с.
4. Основы искусственного интеллекта: учебное пособие / Е. В. Боровская, Н. А. Давыдова. 4-е изд., электрон. – М.: Лаборатория знаний, 2020. – 130 с.
5. Магазины без прикосновений: новые правила игры. – сайт «Автомат сервис» [Электронный ресурс]. URL: https://automat-service.ru/blog/blog_57.html. (дата обращения: 26.01.2024);

Бренд Яндекс как пример развития успешного корпоративного бренда в России**The Yandex brand as an example of the development of a successful corporate brand in Russia**

*Гречихина Полина Максимовна,
студентка
Российский университет дружбы народов
г. Москва*

*Grechikhina Polina Maksimovna,
student
Peoples' Friendship University
Russia, Moscow*

Аннотация.

Статья посвящена исследованию корпоративного бренда. Рассмотрены сущность, особенности и задачи корпоративного брендинга, история развития корпоративного бренда компании «Яндекс» в контексте рынка России, охвачены этапы развития компании, маркетинговые стратегии, изменение ролей технологий и маркетинга в создании корпоративного бренда.

Annotation.

The article is devoted to the study of the corporate brand. The essence, features and objectives of corporate branding, the history of the development of the Yandex corporate brand in the context of the Russian market are considered, the stages of the company's development, marketing strategies, changing roles of technology and marketing in creating a corporate brand are covered.

Ключевые слова: корпоративный бренд, Яндекс, продукт, брендинг, маркетинг, технологии, идентичность, миссия, ценности, особенности корпоративного брендинга, задачи корпоративного брендинга.

Key words: corporate brand, Yandex, product, branding, marketing, technology, identity, mission, values, features of corporate branding, objectives of corporate branding.

Одну из ключевых ролей в успехе современной компании играет создание корпоративного бренда. Корпоративный бренд — это комплекс визуальных элементов, позиционирования и репутационного капитала, транслирующий во внешнюю среду информацию о конкурентных преимуществах организации. Его основная задача состоит в том, чтобы создать максимально благоприятное впечатление о компании. [1]

Отличительные особенности корпоративного брендинга состоят в том, что при создании корпоративного бренда на первый план выходит компания, а не ее продукт. Чтобы понять разницу, достаточно привести два примера. Темой данной статьи выступает корпоративный брендинг Яндекса, у данной компании множество продуктов: Яндекс.Карты, Яндекс.Маркет, Яндекс.Еда, Яндекс.Музыка, причем некоторые продукты работают под своими марками – КиноПоиск, однако главенствующим является бренд Яндекс. Отличительным примером выступает компания Unilever. В России особенно известны такие торговые марки, как «Domestos», «Лесной бальзам», «Dove», «Rexona» и другие, для многих эти бренды самостоятельны, но они принадлежат одной компании – Unilever, в данном примере компания использует продуктовый брендинг.

Другая особенность корпоративного брендинга состоит в том, что бренд формируется, не учитывая определенную целевую аудиторию. В отличие от товарного (продуктового) бренда, где для успеха необходимо выбрать несколько четких целевых аудиторий, для которых будут выстраиваться позиционирование, коммуникационная стратегия и ценности бренда, корпоративный бренд в какой-то степени нарушает незыблемое правило маркетинга о важности четкого выделения целевой аудитории. Задача корпоративного бренда – «понравиться всем», то есть сформировать положительное и целостное впечатление у потребителей, сотрудников компании, партнёров и контрагентов, инвесторов и государства. Поэтому при создании корпоративного бренда

играет максимальную значимость репутация и имидж компании, в некоторой степени эти понятия являются синонимом корпоративного бренда. Именно поэтому разработка корпоративного бренда предполагает высокий уровень ответственности, так как от этого зависит успех продуктов бренда. [1]

При создании корпоративного бренда многие компании допускают некоторые ошибки. Одна из самых ярких – это опора только на собственников и топ-менеджмент компании. Ключевая особенность корпоративного брендинга состоит в построении бренда на основе широкого взаимодействия с различными уровнями сотрудников. Эффективный корпоративный бренд требует вовлечения всех работников, начиная от базового уровня и заканчивая топ-менеджментом. Не учитывая мнение и вклад каждого сотрудника, компания рискует создать бренд, который не отражает единства и ценностей коллектива. Критическое значение имеет установление четких коммуникаций и обратной связи между всеми уровнями персонала. Исключение какой-либо группы сотрудников из процесса формирования бренда может привести к недопониманию, даже среди внутренней аудитории. Важно учесть, что корпоративный бренд должен быть зеркалом корпоративной культуры, а не лишь отражением взглядов высшего руководства. [2]

Создание корпоративного бренда решает сразу несколько задач:

1. Сильный корпоративный бренд создает собственную идентичность, то есть подчеркивает сильные стороны, что позволяет выделиться среди конкурентов с помощью уникального визуального образа и репутации.

2. Привлечение высококвалифицированных сотрудников, так как крупные и известные компании с хорошей репутацией предоставляют перспективы для профессионального роста, высокие заработные платы и улучшенные условия труда.

3. Сокращение затрат при введении нового продукта на рынок благодаря заранее заслуженному доверию потребителей к компании, сильный корпоративный бренд ускоряет продвижение продукта и снижает финансовые затраты.

4. Корпоративный бренд с хорошей репутацией привлекает больше инвестиций. Четко сформированная идентичность, миссия и ценности компании позволяют не только отличаться от конкурентов, но и выстроить эффективную внутреннюю культуру, сотрудники, понимающие и разделяющие цели компании, работают с большей отдачей и в нужном направлении для компании. [3]

Одним из самых известных корпоративных брендов в России является Яндекс.

Яндекс — это российская технологическая компания, основанная в 2000 году Михаилом Фридманом, Аркадием Воложем и Ильей Сегаловичем. Она начала свой путь как поисковая система, но быстро расширила свою деятельность на другие области информационных технологий. [4]

Компания прошла через множество этапов развития. В начале истории о формировании бренда еще не задумывались, основной задачей было создание поисковика, учитывающего морфологию русского языка. Поисковик получил название «Яндекс». Нейминг сервера, а в дальнейшем и холдинга, расшифровывается как *yet another indexer* (с англ. – «ещё один индексатор», «очередной индексатор») или как «Языковой индекс». Однако для того, чтобы бороться с уже существующими и набирающими оборотами конкурентами («Рамблер» и «Апорт»), компания приняла решение об отказе от модной в 90-00-е года пестроты и визуальной загруженности. Айдентика Яндекса была минималистичная, страница поисковика отображала только варианты правильных запросов, блок новостей и ссылку на материнскую компанию. [5]

В 1998 году в среде «Яндекса» появилась контекстная реклама, что являлось феноменом на тот момент, но носило только дополняющий характер. В 2000 году Яндекс запустил первый массовый слоган: «Яндекс. Найдется всё!». В этот момент Яндекс начинает активно расширяться, появились новые сервисы Новости, Почта, Закладки. В 2002 году открылись Яндекс.Картинки и Яндекс.Маркет. В тот момент на Маркете были

представлены товары почти 150 интернет-магазинов. В это же время Яндекс обгоняет своего главного конкурента на российском рынке – Рамблер. В данный момент это происходит из-за технологических преимуществ поисковика. [6]

С 2014 года компания начинает свое активное пользовательское развитие, бренд активно скупает мелкие ИТ-компании, открывает факультет компьютерных наук на базе ВШЭ. Также начинают работу мобильные приложения Яндекс.Путешествия, Яндекс.Метрика, Яндекс.Такси, Яндекс.Недвижимость и многие другие. Яндекс активно инвестировал в исследования и разработки, что привело к созданию собственных технологических решений, таких как система машинного обучения CatBoost, искусственный интеллект Alice, автономные автомобили и др. [6]

Драйверами развития бизнеса в Яндексе выступают технологии и маркетинг. [7] Первоначально успех Яндекса в российском интернете был связан с уникальными технологиями поисковой системы, в отличие от местных конкурентов и гиганта Google Яндекс учитывал морфологию русского языка, чтобы при запросе в родительном падеже выводить большой список документов со всеми возможными написаниями.

На протяжении всей своей истории Яндекс придерживался стратегии: «либо быть первым, либо единственным», особенно ярко данная стратегия прослеживается в новейшей истории компании, когда компания начала активно захватывать новые и новые рынки. Что же касается маркетинга? В одном из интервью сотрудник Яндекса Егор Кожедуб, руководитель группы бренда и коммуникаций геосервисов «Яндекса», прокомментировал брендинг компании так: «Бренд-маркетинг начал формироваться в «Яндексе» в 2017–2018 годах, когда в компанию начали переходить люди из сильных рекламных агентств. До этого продвижение было скорее завязано на перформансе. По крайней мере, так это выглядело со стороны: не было крупных брендовых проектов и охватной рекламы с большими бюджетами.» [8] Действительно, можно сказать, что бренд Яндекса сформировался достаточно хаотично благодаря своей инновационности и актуальности для российского рынка. На протяжении всей истории компании мы видим роль маркетинга в создании отличительных особенностей, но ключевую роль играли технологии.

Правоту Егора Кожедуба можно подтвердить появлением подписки Яндекс.Плюс. В 2018 году Яндекс запустил подписку на свои сервисы, будто объединяя составные части компании в один общий бренд, где каждый продукт, подкрепляет другой и дает бонусы, привлекая пользователей одних продуктов, выгодно пользоваться и другими. [9] С 2014 года компания создавала множество новых продуктов, расширяющих бренд, в 2019 году создала персонального голосового помощника Алису, которая буквально находится с тобой дома или на работе и с помощью подписки Яндекса упрощает твою жизнь. Эти меры сформировали у Яндекса имидж «друга» или «многогранного помощника», который поможет принять решение, найти дорогу, купить продукты, расслабиться и так далее. Можно сказать, что и без того большая корпорация Яндекс, обрела окончательный целостный имидж, корпоративный бренд только после 2018 года, объединив все свои продукты под одним.

В 2020 году маркетинговая премия Best Brands составила рейтинг предпочитаемых россиянами брендов. Результаты рейтинга основываются на двух составляющих: реальном экономическом успехе компании — доле рынка, и эмоциональном восприятии бренда потребителями. Лучшим российским корпоративным брендом стал Яндекс. Особенность данной премии в том, что победителя выбирают потребители из достаточно широкой выборки, а не жюри. Данная премия составляет рейтинг исходя из «силы» бренда: успех бренда на рынке, или доля бренда/ психологическая привлекательность бренда, или известность и эмоциональное восприятие бренда потребителями. Для определения «Лучшего корпоративного бренда» было проведено 1500 интервью. Репрезентативная выборка строится на основе квот, отражающих реальный демографический состав населения России: пол, возраст, регион (Федеральный округ), размер населенного пункта. [10]

Однако, в последние годы компания столкнулась с проблемами, которые вредят корпоративному бренду, если не разрушают его. Топ-менеджмент компании попал под санкции Европейского союза, что негативно повлияло на инвестиционный фон компании. [11] Из-за политической обстановки в конце августа 2022 года Яндекс обменял у VK свои медийные активы (Дзен и Яндекс.Новости) на Delivery Club, этот шаг позволяет Яндексу сократить имиджевые потери, оставаясь лишь поисковиком. [12] Несмотря на внешние вызовы, корпоративный бренд Яндекса на российском рынке является одним из самых сильных, он сохраняет себя благодаря инновационным продуктам, постоянному технологическому развитию и маркетинговой деятельности, объединяющей все продукты компании в одно целое, формируя в сознании клиентов образ компании необходимой в повседневной жизни.

Список используемой литературы:

1. Корпоративный брендинг и его специфика // Brand Hub URL: <https://brand-hub.ru/blog/korporativnyy-brening-i-ego-spetsifika> (дата обращения: 12.10.2023).
2. Изменения изнутри или особенности корпоративного брендинга // Высшая школа брендинга URL: <https://hsbranding.ru/izmeneniya-iznutri-ili-osobennosti-korporativnogo-breninga/> (дата обращения: 23.10.2023).
3. Корпоративный брендинг: стратегии, инструменты и ключевые принципы // Supermarket agency URL: <https://supermarket.agency/branding-agency-services/korporativnyy-brening/> (дата обращения: 16.10.2023).
4. О компании // Яндекс. О компании URL: <https://yandex.ru/company/main> (дата обращения: 14.10.2023).
5. История компании // Яндекс. О компании URL: <https://yandex.ru/company/history/2021> (дата обращения: 17.10.2023).
6. Кулёва А.С. ИСТОРИЯ РАЗВИТИЯ БРЕНДА «ЯНДЕКС» // Скиф. Вопросы студенческой науки. - 2023. - №05 (81). - С. 193-197.
7. 1x1: про маркетинг в Яндексе // YouTube URL: <https://www.youtube.com/watch?v=J1YGVVVYxnU> (дата обращения: 21.10.2023).
8. Как бренд-маркетинг растит аудиторию ИТ-сервисов. На опыте «Яндекс Карт» // Mindbox журнал URL: <https://mindbox.ru/journal/experts/it-brand/> (дата обращения: 23.10.2023).
9. Яндекс запускает подписку на свои сервисы — Яндекс.Плюс // Яндекс Новости компании URL: https://yandex.ru/company/news/0529_1 (дата обращения: 23.10.2023).
10. Какие бренды вошли в число финалистов премии Best Brands? // GFK URL: <https://www.gfk.com/ru/insights/best-brands-2020-short-list-top-10?hsLang=ru> (дата обращения: 12.12.2023).
11. «Мы крайне разочарованы»: «Яндекс» назвал несправедливыми санкции ЕС против Воложа // Forbes URL: <https://www.forbes.ru/biznes/467895-my-krajne-razocarovany-andeks-nazval-nespravedlivymi-sankcii-es-protiv-vozoza> (дата обращения: 06.11.2023).
12. «Яндекс» обменял медийные активы на доставку еды // Ведомости URL: <https://www.vedomosti.ru/technology/articles/2022/08/23/937230-yandeks-obmenyal-informatsiyu> (дата обращения: 06.11.2023).

Вишинг и смишинг как нескончаемые угрозы информационной безопасности**Vishing and smishing as endless threats to information security***Пекарева В.В.,**студент 3 курса Академии права и управления
Федеральной службы исполнения наказаний,**Россия, г.Рязань**E-mail: viktoria.pekareva@yandex.ru**Peckareva V.V.,**3rd year student of the Academy of Law and Management
of the Federal Penitentiary Service,**Russia, Ryazan**E-mail: viktoria.pekareva@yandex.ru***Аннотация.**

Научно-технический прогресс помимо комфорта, упрощения и модернизирования социальных, экономических, правовых процессов в жизнедеятельности как общества, так и государства, привнес вклад в понимание и итоговое осознание человеком использования инновационных достижений во всевозможных вариациях, в первую очередь, негативных. В научной работе будут рассмотрены такие разновидности мошенничества, в частности фишинга, как «вишинг» («voice phishing») и «смишинг» («short message service phishing»). Исследование нацелено на раскрытие сущности данных долговременно существующих мошенничеств, а главное — перечислены меры по противостоянию разным способом социальной инженерии и перспективы противодействия подобным угрозам безопасности своих данных.

Annotation.

Scientific and technological progress, in addition to comfort, simplification and modernization of social, economic, and legal processes in the life of both society and the state, has contributed to the understanding and final awareness of the use of innovative achievements in various variations, primarily negative. The scientific work will consider such types of fraud, in particular phishing, as «vishing» («voice phishing») and «smishing» («short message service phishing»). The research is aimed at revealing the essence of the data of long—term fraud, and most importantly, it lists measures to counter social engineering in various ways and prospects for countering such threats to the security of their data.

Ключевые слова: фишинг, информационное пространство, вишинг, информационная безопасность, смишинг, мошенничество.

Key words: phishing, information space, vishing, information security, smishing, fraud.

Один трюк вместо другого, а вы и не заметили.

Холли Блэк

Многочисленные изменения из-за системы цифровых внедрений, использования разного уровня технологических средств во всевозможных формах деятельности, в социально-экономической сфере и др. являются вектором в совершенствовании функционирования органов государственной власти и одним из факторов, влияющим на законодательные нормы, а также приводящим к перманентному расширению круга общественных отношений для профессионального, экономического, научно-исследовательского, правового модернизирования и с положительной, и с негативной сторон.

Многие преступные деяния цифровой среды не только подразумевают конкретную статью в особенной части Уголовного кодекса Российской Федерации, в частности глава 28 УК РФ, но и отсылают к иным нормативно-правовым актам. Противоправный характер деяний (действий/бездействий) в сфере компьютерной информации обладает вариативной уникальностью и многочисленными особенными признаками, что и касается правового регулирования. Информационное пространство хоть и не в совершенном виде, но имеет в наличии разъяснения существующих понятий цифровой сети, охраны и защиты прав пользователей, их данных,

отграничений и иные функциональные, координирующие аспекты, факты в разнообразных законодательных актах. К таковым можно отнести:

— Федеральный закон от 27 июля 2006 г. №152-ФЗ (ред. от 06 февраля 2023 г.) «О персональных данных», который определяет права субъекта, обязанности операторов, условия и особенности обработки данных непосредственного пользователя, главное — юридически закрепляет ключевые понятия о видах преобразований, персональных данных, их обработки и непосредственно то, что они представляют из себя);

— Федеральный закон от 27 июля 2006 г. №149-ФЗ «Об информации, информационных технологиях и о защите информации» (ред. 12 декабря 2023 г.), раскрывает правовой аспект, регламентирующий сущность понятийного аппарата информационного пространства, всех связанных с ним задач, информационную безопасность;

— Федеральный закон «О безопасности критической информационной инфраструктуры Российской Федерации» от 26 июля 2017 г. №187-ФЗ (ред. 10 июля 2023 г.), поясняющих содержание кибератак на комплекс программных и программно-аппаратных средств, электронных связей, ее субъектов и объектов, другими словами, всё то, что нарушает безопасность обрабатываемой информации;

— Постановление Правительства РФ от 23 декабря 2021 г. №2403 «О повышении эффективности учета и использования программ для электронных вычислительных машин и баз данных, созданных или приобретенных с привлечением средств федерального бюджета или бюджетов государственных внебюджетных фондов, а также внесении изменений в отдельные акты Правительства Российской Федерации» (с изменениями и дополнениями);

— Постановление Пленума Верховного Суда РФ от 15 декабря 2022 г. №37 «О некоторых вопросах судебной практики по уголовным делам о преступлениях в сфере компьютерной информации, а также иных преступлениях, совершенных с использованием электронных или информационно-телекоммуникационных сетей, включая сеть «Интернет» и иные.

Технологии предоставили опасную возможность заключать различного рода гражданско-правовые договоры, зная уникальный номер страхового свидетельства, ИНН, паспортных[4] и иных данных, поэтому любая «крупница» сведений позволит втянуться в паутину проблем от получения разных услуг до взятия быстрого займа опосредованно. Рассмотрим негативные феномены эксплуатации цифровой инфраструктуры, для которых существуют данные законодательные нормы, чтобы не просто обозначать их теоретическое содержание, а к тому же противодействовать, предотвращать, проводить профилактику и в случае произошедшего — правильно квалифицировать содеянное. Интерес привлекли малоизученные, актуальные, стабильные разновидности использования принципов социальной инженерии и проявления противоправного поведения в сфере компьютерной информации как вишинг и смишинг. Данные категории являются также формами мошенничества, а точнее видом фишинга — неправомерного доступа путем обмана или хакерства на основе человеческого фактора к персональным данным для использования в корыстных, преступных целях[1].

Вишинг — «голосовой фишинг», то есть противоправные действия, направленные на завладение конфиденциальными сведениями лица посредством телефонной связи путем обмана или злоупотребления доверия. Целенаправленные фишинговые атаки достигают успеха путем использования информации, которую злоумышленники добывают из социальных сетей и других источников, чтобы создать благоприятную обстановку с их целью[3]. Использование психологических манипуляций — основа любого мошенничества. В случае телефонного разговора убеждение, расположение к себе, обоснованное и логичное выстраивание линии обмана в совокупности является всем тем, что требуется для получения желаемых персональных данных абонента. Можно сказать, что это олицетворение общей стратегии, которая достигается разными методами: преступник

может общаться как лично, так и при помощи аудиозаписи; эксплуатировать автоматизированную систему для телефонного звонка, изменяя и подстраивая номер, или набирать самостоятельно с фальшивых sim-карт; прибегать к использованию нейросетей для преобразования голоса, что позволит скрыть свой голосовой модуль или представиться любимым (как известным человеком, так и родным «жертвы», если имеется примерная запись голоса того, за кого желает выдать за себя мошенник). Чаще всего преступник не заморачивается и реализует свои планы посредством так называемого «неорганизованного вишинга», менее эффективная (однако все еще «работающая») форма, при использовании которой злоумышленник осуществляет попытку кражи данных о личных счетах человека, притворяясь, например, сотрудником банка, налогового органа, госслужащим, сотрудником правоохранительных органов, опираясь на «серьезность ситуации», «срочность», «спешку» [2]. Когда потенциальная жертва поднимает трубку телефона, мошенники используют тактику создания ощущения неотложности, чтобы манипулировать ее эмоциями и заставить совершить желаемые действия, то есть предоставить информацию, или добиться «да» на ряд возможных простых вопросов, например, «слышно ли меня?», для вырезки этого утвердительного ответа и дальнейшего использования как фальшивого доказательства.

Смишинг, в свою очередь, представлен как преступное поведение со стороны злоумышленника, которое реализуется рассылкой текстовых сообщений, содержащих ссылку с вредоносным программным обеспечением (ПО) или просьбу предпринять ответные действия в качестве отправки SMS на предложенный номер. Цель состоит в том, чтобы заставить поверить, что сообщение пришло от доверенного лица или организации, затем убедить лицо сделать то, что предоставит преступнику информацию, которой можно воспользоваться (например, учетные данные для входа в банковский счет), или доступ к мобильному устройству. Главным отличием голосового преступного метода от смишинга является не только технический способ, но и средство убеждения. Если для вишинга, чтобы добиться желаемого, нужны в совокупности: четко выстроенная версия и уверенное поддержание диалога, то для последнего, чтобы заверить человека в достоверности нужно придерживаться стиля оригинального, легального текста организации или ресурса, за которых злоумышленник себя выдает.

Мерами по противодействию разновидностям фишинга, рассмотренных в данном случае вишинга и смишинга, можно назвать такие профилактические способы как:

- внимательно относиться к входящим звонкам, не доверять всецело определению номера (caller ID), поскольку его можно легко подделать, поэтому стоит использовать стороннее незамысловатое приложение на телефоне по установлению абонентов звонков, так как ту же услугу от оператора можно обойти;

- не осуществлять переводы и любые иные операции с денежными средствами по просьбе звонивших или пишущих лиц, не переходить на сторонние веб-сайты;

- со стороны правоохранительных органов повышать уровень просвещения населения, то есть создать эффективную систему оповещения[5] посредством интернет-площадок, СМИ, институтов гражданского общества, которые будут уведомлять пользователей о ситуации в целом и обращать внимание на одни из актуальных форм преступлений в сфере компьютерной информации, также стоит донести до масс, что необходимо сообщать в правоохранительные органы о факте мошенничества, так как обратное порождает латентность, которая достигает высоких показателей по категории киберпреступлений;

- следует обратить на практику применения норм права, которая является неотъемлемой частью функционирования правовой системы, поскольку включает в себя ряд ключевых аспектов: начиная с установления и детального исследования реальных фактических обстоятельств, которые имеют место быть, и заканчивая определением соответствующей уголовно-правовой нормы, которая должна быть применена в каждом конкретном случае, поскольку, когда с помощью доказательств устанавливается факт типов электронных мошенничеств, есть определенные сложности при квалификации содеянного, потому что присутствует разброс

при корректном подборе охватывающей преступлении нужной статьи, начиная от ст. 159.6 УК РФ (мошенничество в сфере компьютерной информации), ст. 158 УК РФ (кража), ст. 159.3 УК РФ (мошенничество с использованием электронных средств платежа) до ключевых статей категории преступлений в сфере компьютерной информации ст. 272 УК РФ (неправомерный доступ к компьютерной информации), ст. 273 УК РФ (создание, использование и распространение вредоносных компьютерных программ). Данные вопросы возникают из-за динамики трансформации характера, способов, средств, методов подобных противоправных деяний и не успевающих за этими преобразованиями в IT-сфере нормативно-правовых актов.

Таким образом, нужно понимать, что мошенничество с использованием технологий является актуальной стабильной проблемой последних десятилетий и в ближайшее время не исчезнет даже при осуществлении разного рода охранительных мер как со стороны государства и отраслевых компаний, так и каждого индивидуального пользователя. Однако минимизировать масштаб последствий и непосредственно реализации разных форм фишинга, в том числе вишинга и смишинга — задача комплексная и вполне выполнимая посредством повышения уровня правосознания, осведомленности о текущих обстоятельствах в стране, мире, постоянном совершенствовании технологий безопасности, а главное — поддержки абонентами осознанности, бдительности при контактировании с любыми лицами как с помощью телефонной связи, SMS, так и интернет-ресурсов.

Список используемой литературы:

1. Пекарева, В. В. Исследование феномена фишинга как насущной проблемы информационного пространства / В. В. Пекарева, Ю. И. Фроловская // Аграрное и земельное право. – 2023. – № 10(226). – С. 101-102. – DOI 10.47643/1815-1329_2023_10_101. – EDN FH7TDDK.
2. Шинкарук, И. П. Вишинг как одна из распространенных форм мошенничества в современном мире / И. П. Шинкарук // За нами будущее: взгляд молодых ученых на инновационное развитие общества : Сборник научных статей 3-й Всероссийской молодежной научной конференции, Курск, 03 июня 2022 года. Том 2. – Курск: Юго-Западный государственный университет, 2022. – С. 285-289. – EDN UKVEWT.
3. Миронюк, Т. В. Фишинг и вишинг в информационной безопасности / Т. В. Миронюк, А. С. Гончаров, Д. Л. Самсонов // Современные информационные технологии и информационная безопасность : сборник научных статей 2-й Всероссийской научно-технической конференции, Курск, 28 февраля 2023 года. – Курск: Юго-Западный государственный университет, 2023. – С. 68-71. – EDN YXWBVC.
4. Бондаренко, И. В. Правовой аспект защиты персональных данных физических лиц: гарантии безопасности на пути к цифровизации общества / И. В. Бондаренко, Ю. И. Фроловская // Научный аспект. – 2023. – Т. 11, № 11. – С. 1300-1305. – EDN BZNLCH.
5. Яшин, А. В. Современные проблемы противодействия киберпреступлениям в Российской Федерации / А. В. Яшин, Т. А. Фролова // Вестник Пензенского государственного университета. – 2023. – № 2(42). – С. 58-62. – EDN AJGCR.

Военные суды как подсистема судов общей юрисдикции: за и против**Military courts as a subsystem of courts of general jurisdiction: pros and cons***Луганская Алёна Игоревна**Студент 2 курса магистратуры**Юридического факультета**Южно-Российского института управления-филиала Российской академии народного хозяйства и государственной службы при Президенте Российской Федерации**РФ, г. Ростов-на-Дону**e-mail luganskaya2000@bk.ru**Lyganskaya Alena Igorevna**2nd year Master's student**Faculty of Law**South Russian Institute of Management-branch of the Russian Academy of National Economy and Public Administration under the President**Russia, Rostov-on-Don**e-mail luganskaya2000@bk.ru***Аннотация.**

Данная статья рассматривает дилемму включения военных судов в структуру судов общей юрисдикции. В статье анализируются аргументы как в плюсы, так и минусы такого интегрирования в систему судов общей юрисдикции. Среди положительных сторон выделены специализация и экспертиза в военном праве, быстрота и эффективность в решении вопросов военной деятельности, а также роль в поддержании военной дисциплины и конфиденциальности. Однако, статья также рассматривает возможные негативные аспекты, такие как отсутствие независимости, ограничение гражданских гарантий, неоднородность решений и ограниченная экспертиза в невоенных вопросах. Заключение подчеркивает важность баланса между специализацией военных судов и обеспечением соблюдения норм права, подчеркивая необходимость учета интересов военной сферы и защиты основных гражданских прав.

Annotation.

This article examines the dilemma of including military courts in the structure of courts of general jurisdiction. The article analyzes the arguments both in the pros and cons of such integration into the system of courts of general jurisdiction. Among the positive aspects, specialization and expertise in military law, speed and efficiency in solving issues of military activity, as well as the role in maintaining military discipline and confidentiality are highlighted. However, the article also considers possible negative aspects, such as lack of independence, limitation of civil guarantees, heterogeneity of decisions and limited expertise in non-military matters. The conclusion emphasizes the importance of a balance between the specialization of military courts and ensuring compliance with the law, emphasizing the need to take into account the interests of the military sphere and the protection of basic civil rights.

Ключевые слова: военные суды, суды общей юрисдикции, специализация военных судов, эффективность военных судов, права военнослужащих, права человека в военной юрисдикции.

Key words: military courts, courts of general jurisdiction, specialization of military courts, effectiveness of military courts, rights of military personnel, human rights in military jurisdiction.

В современных странах существуют различные организации, отвечающие за соблюдение законов. Одной из наиболее необходимой является судебная система. Каждое государство имеет свою уникальную судебную систему. Суды, включенные в состав судебной системы данной страны, обладают правом судить. Только судам принадлежит это право, остальные государственные организации не обладают подобными полномочиями.

Вооруженные силы и другие воинские формирования России играют важную роль в обеспечении необходимых условий для осуществления государственных реформ. Судебная реформа, как одно из направлений государственных преобразований, включает изменение в организации и функционировании военных судов. Правовая система, связанная с военным правосудием, является неотъемлемой частью этого процесса, это гарантирует эффективность и справедливость внутренних военных дел.

Историю всегда можно разделить на этапы и рассмотреть каждый из них более подробно. История создания и развития военных судов не исключение. Уже в XVII веке появились первые упоминания о военных судах, которые были выражены в «приказах», в которых судили за совершение преступлений. Судьями в таких судах, как правило, выступали военачальники.

Необходимость военных судов была обусловлена осуществлением контроля и надзора за военнослужащими, как в период военных действий, так и в спокойное время. И, как известно из истории, самый пик развития и изменений не только в военных судах, но и во всех отраслях и сферах жизни общества, пришёлся на годы правления Петра I. До проведения реформ Петра I военного суда, как постоянного органа правосудия, не существовало. В период войны военнослужащие, совершившие правонарушение, подлежали судебному преследованию перед воеводскими или полковыми судебными органами, которые функционировали лишь временно и были созданы на время ведения боевых действий. Этот период истории нашей страны ознаменовался стремлением разделить власть путем создания в России регулярной армии и появлением специального военного суда и военно-уголовных законов.

В научных дебатах продолжает актуализироваться вопрос о статусе военных судов в рамках судебной системы общей юрисдикции. Акцентируется интерес на разборе доводов, как способствующих, так и противоречащих включению военных судов в состав указанной системы. Особенность военных судов выявляется через линзу их уникальности, воплощенной в структуре и специфике деятельности. Это подразделение юрисдикции осветило свою идентичность, формулируя собственную подсудность, которая выходит за рамки стандартных нормативно-правовых актов, оперируя законами. В частности, внимание привлекает Федеральный Конституционный Закон 1999 года [1], который учредил военные суды с их исконной структурной организацией.

Военные и гражданские суды объединяет обязанности соблюдать принцип законности в своей работе. Военные суды, как и все другие суды, должны безупречно следовать требованиям Конституции Российской Федерации, законов и правовых актов, а также руководствоваться разъяснениями Пленума Верховного суда РФ. При разбирательстве частных гражданских и уголовных дел, они применяют одни и те же процессуальные правила, установленные ГПК и УПК, без исключений. Например, подсудимый в военном суде, так же как и в гражданском суде, имеет полный доступ к процессуальным правам, которые позволяют ему защищаться от обвинения.

В соответствии с регламентами, действующими в области судопроизводства, на военные суды применяются все релевантные федеральные законы, включая, но, не ограничиваясь Федеральным конституционным законом «О судебной системе в Российской Федерации» от 1996 года, Федеральным конституционным законом «О судах общей юрисдикции» от 2011 года и Законом «О статусе судей в Российской Федерации» от 1992 года.

Военные суды представляют собой неотъемлемую часть судебной системы Российской Федерации. Они подчиняются федеральным судам общей юрисдикции и осуществляют судебную власть в Вооруженных Силах Российской Федерации, а также в других военных подразделениях, формированиях и федеральных органах исполнительной власти, где гражданская обязанность пройти военную службу предусмотрена законодательством.

Советская эпоха представляет контраст, когда вместо военных судов функционировали военные трибуналы, чье правоприменение ограничивалось узким рядом уголовных преступлений, таких как государственная измена и шпионаж. Переход к постсоветской практике осветил трансформацию, при которой военные суды объединились с судами общей юрисдикции, несмотря на собственные отличительные черты, включая субъект судопроизводства: военнослужащих и военнообязанных. Местоположение военных судов, как

правило, коррелирует с присутствием военных объектов, следуя территориальному принципу. Эти юридические органы расширяют свою функциональность, занимаясь уголовными, административными и гражданскими делами, что подчеркивает их стратегическую значимость для поддержания порядка и правопорядка в вооруженных силах.

Права военнослужащих, их семей и лиц, освобожденных от военной службы, занимают центральное место в сфере интересов военных судов. Проблематика защиты этих прав отражается в акценте на исследовании вопросов расширения подсудности и совершенствовании законодательной базы, что подчеркивает актуальность правосудия в условиях суверенитета государства и налаженной военной системы. В контексте обсуждения Судебной коллегии по делам военнослужащих Верховного Суда Российской Федерации, как указывает Н.А. Петухов, противоречивыми являются утверждения о роли военных судов как специализированных инстанций в юридической иерархии [2, с. 120].

Тем не менее, акцентирование на специализации военных судов, полемизирует с признанием их частью системы судов общей юрисдикции, обуславливая принципиальные различия между этими категориями юрисдикции. Тактика поддержания и сохранения правопорядка в вооруженных силах является фундаментом для успешного выполнения государством его обязательств и одной из ключевых ролей, предстающих перед военным судебным аппаратом.

Специфика военного правосудия служит гарантом защиты законных интересов и прав военных лиц. Эффективные механизмы, присущие военным судам, которые включают в себя знания быта военных и прочные связи с военной иерархией, позволяют назначенным военным судьям решать задачи, относящиеся к правопорядку в армейских структурах. Из-за строгой регламентации, основанной на воинской иерархии, военные суды получают возможность выносить более оперативные и непредвзятые решения, благоприятно сказывающиеся на морали и дисциплине вооруженных сил. При этом стоит акцентировать, что военной юриспруденции не присущи полномочия по рассмотрению исков и претензий в адрес органов и должностных лиц, не связанных с военной администрацией [3, с. 36].

Согласно федеральному конституционному закону, должность судьи военного суда может занимать только гражданин Российской Федерации, соответствующий критериям, установленным Законом Российской Федерации «О статусе судей в Российской Федерации». Преимущественное право на назначение на эту должность имеют военнослужащие с воинским званием офицера, а также лица с воинским званием офицера, находящиеся в запасе или в отставке.

Судебные процедуры военного характера происходят на основе уникального законодательного корпуса и принципов, общих для международного права, чуть подстраиваясь под единую парадигму правосудия. Такой подход обосновывается специальным правовым статусом военнослужащих и нуждой в точности при рассмотрении дел, входящих в компетенцию военных судов. Обеспечивается при этом меньшее время, по сравнению с загруженностью судов общей юрисдикции, облегчая оперативность решений, особенно важную в условиях военного времени. Последние исследования показывают уменьшение нагрузки на военных судей, благодаря уменьшению подсудимых дел на 10-15%. Такая тенденция, вместе с расширением подсудности, предположительно приведёт к стабилизации нормальной рабочей нагрузки.

Обсуждение несомненных положительных аспектов работы военных судов сопровождается также конструктивной критикой. Возражения некоторых экспертов указывают на возможное ограничение свобод военнослужащих и подверженность судебной системы влиянию командной структуры. Деятельность военных судов имеет много общего с судами общей юрисдикции. Как и все правоохранительные органы, их главная цель – охрана прав и свобод личности, защита материальных и духовных ценностей общества, а также обеспечение

конституционного строя, суверенитета и территориальной целостности государства. Подобно остальным органам судебной власти, военные суды имеют полномочия, свойственные данной сфере государственной власти. Их обязанности включают применение правосудия, контроль легитимности действий и решений должностных лиц, затрагивающих права и свободы военнослужащих и граждан, имеющих равные права с военнослужащими, обеспечение исполнения приговора и других судебных решений, участие в формировании военного судейского корпуса и поддержка работы судейского сообщества в области военных судов.

История военной юстиции в нашем государстве восходит к временам Петра I и развивалась в контексте строгой иерархии военных структур, что может ставить под вопрос независимость судебных органов, в составе которых большинство составляют военные люди, жестко интегрированные в командную цепочку. Предполагается также, что особый статус и власть военных судов в период конфликтов повышает риск злоупотребления и нарушения прав человека, что требует тщательного и постоянного контроля.

Важным моментом также является отсутствие общественного контроля за деятельностью военных судов. Рассмотрение дел в военных судах чаще всего проходит в закрытом режиме, а также под статусом секретности. Это связано прежде всего с тем, что дела, рассматриваемые судами, затрагивают национальную безопасность и имеет статус секретности. Поэтому за этим может также следовать пренебрежение правами и свободами граждан. Это также способствует возрастанию коррупционных рисков при осуществлении правосудия [4, с. 416 - 417].

Исходя из вышесказанного, можно сделать вывод, что военные суды созданы и функционируют на основании международных принципов и в соответствии с национальным законодательством. Военные суды являются неотъемлемой частью судебной системы Российской Федерации. Они, аналогично органам правосудия в других судах общей юрисдикции, несут на себе одну и ту же ответственности за выполнение общих задач. Однако, осуществление правосудия в вооруженных силах требует более глубоких знаний о военной жизни и деятельности, военном законодательстве, уставах, приказах, а также об уникальных условиях работы и службы в армии. Судьи военных судов, подобно другим военнослужащим, должны быть готовы к безупречному исполнению своих обязанностей даже в чрезвычайных ситуациях, включая боевые условия, и обладать необходимыми знаниями и навыками, полученные военной подготовкой.

Присутствие военных необходимо для обеспечения национальной безопасности. И как институт государственной власти армия - это определенный институт, требующий не только хорошего технического оснащения, но и поддержания дисциплины и порядка внутри. В связи с этим включение военных судов в подсистему судов общей юрисдикции имеет как преимущества, так и недостатки. Они поддерживают военную дисциплину и обладают специальными знаниями и опытом в области военного права.

Список используемой литературы:

1. Федеральный закон от 23.06.1999 № 1-ФКЗ «О военных судах Российской Федерации» (ред. от 10.07.2023) // URL: https://www.consultant.ru/document/cons_doc_LAW_23479/ (дата обращения: 25.11.2023).
2. Петухов, Н.А. Оптимизация судебной юрисдикции в современных условиях / Н.А. Петухов - М. - 2016. - С. 118-128.
3. Веретенников Н.Н. Военные суды: нужны ли они современной России // Право в Вооруженных Силах. - 2014. - № 11. - С. 36 – 41.
4. Петухов Н.А. Социальные и правовые проблемы становления, развития и функционирования системы военных судов России: Дис. ... д-ра юрид. наук. - М. - 2003.

Договор пожизненного содержания с иждивением в контексте перспектив развития вещного права в России**Contract of life maintenance with dependants in the context of prospects of development of property law in Russia**

Аменова Ольга Владимировна
студентка 4 курса (направление подготовки – «Юриспруденция»),
Ивановский филиал РАНХиГС
г. Иваново
olga.amenova@bk.ru

Amenova O.V.
4rd year student (training direction- «Jurisprudence»),
Ivanovo branch of RANEPА,
Ivanovo,
olga.amenova@bk.ru

Научный руководитель
Кузнецова Елена Валентиновна
доцент кафедры гражданско-правовых дисциплин
Ивановский филиал РАНХиГС
г. Иваново,
elevale42@mail.ru

Research supervisor
Kuznetsova E.V.,
Associate Professor of the Department of Civil Law Disciplines,
Ivanovo Branch of RANEPА,
Ivanovo,
elevale42@mail.ru

Аннотация.

В работе раскрываются проблемы, связанные с реализацией права получателя ренты на проживание в жилом помещении на договорных условиях пожизненного содержания с иждивением. Большое внимание уделяется анализу необходимости совершенствования гражданского законодательства в части усиления обеспечения стабильного правового положения гражданина-получателя ренты.

Annotation.

The paper reveals the problems associated with the realization of the right of the annuity recipient to live in a residential building on contractual terms of lifelong maintenance with a dependent. Much attention is paid to the analysis of the need to improve civil legislation in terms of strengthening the provision of a stable legal status of a citizen-an annuity recipient.

Ключевые слова: договор пожизненного содержания с иждивением, вещное право, социальное назначение, usufruct, получатель ренты, плательщик ренты.

Key words: contract of lifelong maintenance with a dependent, property right, social purpose, usufruct, rent recipient, rent payer.

Одним из приоритетных направлений в развитии отечественного гражданского права является, в том числе, его социализация. Исследование проблем, возникающих в связи с этим носит актуальный характер.

К числу важнейших функций права, в том числе, и права гражданского, относится социальная функция. Гражданско-правовое регулирование общественных отношений, в первую очередь, должно быть направлено на решение социальных задач, стоящих перед обществом. К числу таковых относится и задача оказания помощи социально незащищённым слоям населения в решении жилищных проблем.

В современных научных исследованиях отмечается такая особенность гражданского права постсоветского периода, как уход от реализации его социальной функции. Как справедливо отмечает Емелькина

И. А., «в последние десятилетия развития российского гражданского права наблюдается смещение акцентов: как законодатель, так и многие исследователи встают на путь поддержки развития гражданско-правовых институтов в угоду интересам бизнеса» [4, с. 45].

Такого же мнения придерживается и Е. А. Суханов, который указывает, что «преобладающее место в современной отечественной цивилистике занимают исследования проблем, связанных с предпринимательской деятельностью, - корпоративное право, ограниченное сферой хозяйственных обществ; договоры банковского кредитования и другие "финансовые сделки" "; оборот бездокументарных аналогов ценных бумаг и т.п.» [4, с. 11].

Однако, подобные тенденции развития гражданского законодательства кардинально противоречат социальному назначению гражданского права, большое внимание которому уделял выдающийся российский цивилист, основоположник современного Гражданского кодекса, а также руководитель рабочей группы по созданию Концепции развития гражданского законодательства – д.ю.н., проф. А. Л. Маковский. Он неоднократно высказывал свою обеспокоенность тем, что «российская цивилистика в последнее время все больше превращается в инструмент обслуживания бизнеса и сама стирает границу между собой и коммерческим и предпринимательским правом. Вместе с тем, цель гражданского права определяется принципиальным конституционным положением о человеке, его правах и свободах как высшей ценности (ст. 2 Конституции РФ) и которая проявляется во всех без исключения институтах гражданского права» [4, с. 3].

Решение задач социальной защиты граждан нашей страны обеспечивается, прежде всего нормами такой подотрасли гражданского права как вещное право. Специфика вещных прав такова, что их возникновение приводит к установлению стабильной и прочной связи с вещами, удовлетворяющими насущные потребности человека. Это, прежде всего, земля и жилые помещения.

Процесс реформирования гражданского законодательства в этой части начался с принятия в 2009 году Концепции развития гражданского законодательства РФ (далее Концепция), которая была подготовлена на основании Указа Президента РФ от 18 июля 2008 г. N 1108 "О совершенствовании Гражданского кодекса Российской Федерации".

В Концепции в качестве основного недостатка раздела II ГК РФ, именуемого "Право собственности и другие вещные права», указано то обстоятельство, что в нем главное место занимают нормы о праве собственности, а законоположения о других вещных правах отнесены на второй план. В связи с этим одним из направлений модернизации гражданского законодательства было признано создание полноценной системы ограниченных вещных прав. Это обеспечило бы удовлетворение потребности участников гражданского оборота в основанном на вещном праве (максимально стабильном и защищенном) режиме владения и пользования чужим имуществом.

Необходимый атрибут такой полноценной системы вещных прав - наличие общей части вещного права, которая объединяла бы принципиальные законоположения, "вынесенные за скобки" и в равной степени относящиеся как к праву собственности, так и ко всем ограниченным вещным правам.

Эти идеи Концепции получили своё развитие в предложении дать разделу II ГК РФ новое лаконичное название «Вещное право» и в целом изменить его структуру. В составе раздела, согласно новеллам, выделены четыре подраздела: подраздел 1 "Владение"; подраздел 2 "Общие положения о вещных правах"; подраздел 3 "Право собственности" и, в том числе отдельно обособляется подраздел 4 "Ограниченные вещные права".

Действующая редакция ГК РФ, а именно ст. 216, содержит примерный перечень ограниченных вещных прав. В иных законах к числу вещных прав относятся и другие имущественные права. В Концепции предложено дополнить перечень ограниченных вещных прав, в том числе, правом личного пользования (узуфруктом),

которое носит преимущественно социальный характер. Однако в настоящее время и эти предложения носят лишь рекомендательный характер, не получив своего законодательного закрепления.

В Жилищном Кодексе РФ к числу ограниченных вещных прав отнесено право пожизненного проживания в жилом помещении по договору пожизненного содержания с иждивением. Такой вывод следует из того, что положения о праве проживания в жилом помещении, возникающем на основании указанного договора, закреплены в разделе II ЖК РФ, поименованном «Право собственности и другие вещные права на жилые помещения». О справедливости такого законодательного решения свидетельствует ряд обстоятельств. Во-первых, получатель ренты имеет равное с собственником право пользования жилым помещением. Правовое положение гражданина - получателя ренты как субъекта ограниченного вещного права практически совпадает с правовым положением отказополучателя, так как ст. 34 ЖК РФ содержит прямую отсылку к ст. 33 ЖК РФ. Это значит, что получатель ренты имеет право пользования жилым помещением наравне с собственником данного жилого помещения. Если получатель ренты является дееспособным или ограниченно дееспособным гражданином, то он несет по общему правилу солидарную с собственником ответственность по обязательствам, вытекающим из пользования жилым помещением. Вместе с тем закон предоставляет возможность сторонам по договору своим соглашением установить иные условия пользования жилым помещением.

Во-вторых, о вещном характере права пользования жилым помещением получателем ренты свидетельствует и то обстоятельство, что если право пользования жилым помещением будет предоставлено гражданину в жилой недвижимости, переданной в ренту им самим, то помимо указанного вещного права пользования жилым помещением у него в силу закона (п. 1 ст. 587 ГК) также возникает и право залога (ипотеки), которое является вещно-правовым обременением переданной в ренту жилой недвижимости [10, с.314].

Кроме того, указанному праву присущ признак следования, поскольку в случае отчуждения имущества, переданного под выплату ренты, обязательства по договору ренты переходят на приобретателя имущества (п. 1 ст. 586 ГК РФ). На основании ст. 33 ЖК РФ, п. 2 ст. 1137 ГК РФ при последующем переходе права собственности на имущество, входящее в состав наследства, к другому лицу право пользования жилым помещением на основании договора пожизненного содержания с иждивением, сохраняет силу. Наличие данного права предполагает, что ограниченное вещное право рассматривается как обременение права собственности, которое сохраняется на всем протяжении существования вещи независимо от перехода данной вещи к новому собственнику. Однако, как отмечает Е.А. Суханов, рассматривая актуальную законодательную позицию относительно прав членов семьи собственника жилого помещения, за которыми закон признает «право пользования этим помещением на условиях, предусмотренных жилищным законодательством», можно утверждать, что «оно лишилось характерного для вещных прав «права следования»... рассматриваемое право стало обязательственным, а не вещным», поскольку «переход права собственности на жилье к другому лицу, а также прекращение семейных отношений с собственником жилья по общему правилу стали основанием для прекращения названного права (п. 2 ст. 292 ГК и п. 4 ст. 31 ЖК)»[9, с. 600] .

Также права получателя ренты как титульного владельца могут быть защищены при помощи вещно-правовых исков на основании ст. 305 ГК РФ.

О том, что законодатель рассматривает право пользования жилым помещением на основании договора пожизненного содержания с иждивением как вещное, свидетельствует и то обстоятельство, что согласно ч. 3 ст. 33 ЖК РФ гражданин, проживающий в жилом помещении, предоставленном по завещательному отказу, вправе потребовать государственной регистрации права на жилое помещение, возникающего из завещательного отказа. Соответственно, аналогичное право есть и у гражданина, проживающего в жилом помещении на основании права, вытекающего из договора пожизненного содержания с иждивением, поскольку в ст. 34 ЖК РФ сказано,

что гражданин, проживающий в жилом помещении на основании договора пожизненного содержания с иждивением, пользуется жилым помещением на условиях, которые предусмотрены ст. 33 ЖК РФ. При этом ст. 34 ЖК РФ содержит отсылку на правила, предусмотренные ст. 33 ЖК РФ.

Более того, право пользования жилым помещением на основании завещательного отказа и на основании договора пожизненного содержания с иждивением можно охарактеризовать как личное и неотчуждаемое право. Законодатель устанавливает, что данное право действует в пределах срока жизни пользователя.

Жилищный кодекс РФ является единственным нормативным правовым актом, признающим социальную природу права проживания в жилом помещении на договорных условиях пожизненного содержания с иждивением. В то же время, считаем необходимым согласиться с мнением И. А. Емелькиной, которая утверждает, что «правовое регулирование вещных прав на жилье значительно отстает от современных российских социально-экономических реалий, классическая категория вещного права на жилье у нас не признана (по крайней мере несколько групп права проживания, правовая природа которых прямо не определена, требуют определения не только содержания, но и правовой охраны)» [4, с. 55].

Вышеизложенные факты свидетельствуют о том, что на современном этапе гражданское законодательство не уделяет внимания жилищным вещным правам. Это, безусловно, вызывает массу проблем, связанных с правовыми гарантиями получателей ренты как субъекта вещного права на жилое помещение, которые являются «слабой» стороной в отношениях пожизненного содержания с иждивением.

Безусловного внимания в этой связи заслуживает проблема содержания права получателя ренты на жилое помещение. Так, ст. 34 ЖК РФ является довольно лаконичной и фактически сводится к тому, что такое вещное право лишь констатируется, при этом отсылая к неамного более обширным нормам ст. 35 ЖК РФ о пользовании жилым помещением на основании завещательного отказа. Несомненно, обозначенная проблема должна быть разрешена законодателем путем введения в законодательство новых положений.

Считаем, что не совсем верной является позиция законодателя, касающаяся отождествления содержания таких прав как право пользования жилым помещением на основании договора пожизненного содержания с иждивением и права пользования жилым помещением, предоставленным по завещательному отказу, поскольку права отказополучателей имеют исключительно личный характер. В частности, это имеет большое значение при определении возможности или невозможности получателя ренты вселять в предоставленное ему жилое помещение членов своей семьи.

Представляется, что в отношении получателей ренты такое правомочие, безусловно, должно присутствовать, в отличие от отказополучателей по завещательному отказу, исходя из природы данных правоотношений. При этом Проект ГК РФ (разработанный в соответствии с Концепцией) устанавливает невозможность обладателя usufructa вселять в жилое помещение любых лиц, за исключением несовершеннолетних детей, тем самым подтверждая личный характер права проживания не только отказополучателя, но и получателя ренты. Вместе с тем, нередки случаи, когда в судебных спорах по расторжению договора пожизненного содержания с иждивением упоминаются члены семьи получателя ренты. Например, определением Липецкого областного суда было признано прекращение права пользования члена семьи получателя ренты по договору пожизненного содержания с иждивением в связи со смертью последнего [8]. В связи с этим, можно утверждать, что члены семьи получателя ренты проживают в предоставляемом жилом помещении, но их субъективное право не регламентируется законом, как и правомочие получателя ренты на такое вселение.

При определении содержания права получателя ренты на жилое помещение безусловный интерес вызывает обязанность такого лица по оплате коммунальных платежей. Так, ст. 33 ЖК РФ, к которой отсылают

нормы ст. 34 ЖК РФ, регулирующие пользование жилым помещением на основании договора пожизненного содержания с иждивением, содержит формулировку «пользуется наравне с собственником». Данное положение можно истолковать, исходя из норм ст. 31 ЖК РФ, устанавливающих права и обязанности граждан, проживающих совместно с собственником в принадлежащем ему жилом помещении. В п.3 упомянутой статьи говорится: дееспособные и ограниченные судом в дееспособности члены семьи собственника жилого помещения несут солидарную с собственником ответственность по обязательствам, вытекающим из пользования данным жилым помещением, если иное не установлено соглашением между собственником и членами его семьи. Иными словами, если в договоре обязанность по внесению коммунальных платежей не возложена на плательщика ренты, то получатель ренты обязан наравне с плательщиком ренты нести все расходы по обеспечению жилого помещения коммунальными услугами.

Однако, следует не согласиться с подобным законодательным решением, поскольку оно не соответствует природе договора пожизненного содержания с иждивением. Целью заключения такого рода соглашения является обеспечение достойного уровня жизни получателя ренты, удовлетворение его потребностей, в том числе материальных. Именно исходя из затруднительного жизненного положения получатель ренты вынужден отдать своё жилое помещение в собственность контрагента в обмен на его содержание. Последовательным является вопрос: из каких средств получатель ренты будет нести ответственность по обязательствам в отношении жилого помещения, вытекающих из права пользования? Получается, что только из того денежного содержания, которое ему предоставляется плательщиком ренты для обеспечения потребностей. В таком случае смысл оплаты коммунальных платежей получателем ренты вообще теряется.

Основываясь на заложенном в основе договора неравенстве контрагентов, суды чаще всего встают на сторону получателей ренты, отказывая в требовании другой стороны спора о внесении коммунальных и иных платежей, связанных с использованием жилым помещением [6]. Так, суды, исходя из их права по толкованию гражданско-правовых договоров (ст.431 ГК РФ), принимают позицию, согласно которой пользование жилым помещением получателем ренты носит безвозмездный характер.

В то же время, на основании ст. 695 ГК РФ, закрепляющей обязанности ссудополучателя по договору безвозмездного пользования, а именно: поддержание вещи, полученной в безвозмездное пользование, в исправном состоянии, включая осуществление текущего и капитального ремонта, и несение всех расходов на ее содержание, если иное не предусмотрено договором безвозмездного пользования, можно утверждать, что безвозмездность проживания не исключает долженствования по уплате коммунальных платежей получателем ренты. Кроме того, ЖК РФ (ст. 80) предусматривает право временных жильцов на безвозмездное проживание, но п.12 ст.155 кодекса закрепляет их обязанность по внесению ими коммунальных платежей, тем самым разграничивая такие понятия как плата за жилое помещение и плата за коммунальные услуги. Буквальное толкование данных норм приводит к обоснованному выводу, что отсутствие платы за пользование (проживание) не исключает несение обязанностей по оплате коммунальных услуг.

Исходя из вышеизложенного, представляется необходимым императивно закрепить обязанность плательщика ренты по оплате коммунальных услуг жилого помещения, предоставляемого в пользование получателю ренты.

Обозначенные нами проблемы вещно-правовой характеристики договора пожизненного содержания с иждивением могут быть решены путём внесения изменений, прежде всего, в Гражданский кодекс РФ, и соответствующей корректировки Жилищного кодекса РФ. При этом, необходимо определение границ возможного императивного вмешательства в эти отношения.

Список используемой литературы:

1. Витрянский, В.В. Реформа российского гражданского законодательства: промежуточные итоги [Электронный ресурс] / В.В. Витрянский. — 2-е изд. испр. и доп. — М.: Статут, 2018. — 528 с. Текст: электронный. — Режим доступа: <https://znanium.com/catalog/product/1014783>.
2. Гражданский Кодекс Российской Федерации от 30.11.1994 (часть первая) № 51-ФЗ (ред. от 16.04.2022) // Российская газета. — 1994. — № 238-239.
3. Гражданский кодекс Российской Федерации от 26.01.1996 (часть вторая) № 14-ФЗ (ред. от 01.07.2021, с изм. от 08.07.2021) // Российская газета. — 1996. — № 23, 24, 25.
4. Гражданское право социального государства: сборник статей, посвященный 90-летию со дня рождения профессора А. Л. Маковского (1930-2020) / отв. ред. В. В. Витрянский, Е. А. Суханов. — М.: Статут, 2020. — 480 с. [Электронный ресурс]. — Режим доступа: <https://znanium.com/catalog/product/185967>.
5. Жилищный кодекс Российской Федерации от 29.12.2004 г. № 188 – ФЗ (ред. от 21.11.2022) // Российская газета. — 2005. — № 1.
6. Кассационное определение Саратовского областного суда от 10.03.2011 № 33 – 4771/10 [Электронный ресурс]. — Режим доступа: <https://sudact.ru/regular/doc/DUoaA9aQyFVW/>.
7. Концепция развития гражданского законодательства Российской Федерации (одобрена Советом при Президенте РФ по кодификации и совершенствованию гражданского законодательства 07.10.2009) // Вестник Высшего Арбитражного Суда Российской Федерации. — 2009. — № 11.
8. Определение Липецкого областного суда от 11.03.2011 № 33–594/2011 [Электронный ресурс]. — Режим доступа: <https://sudact.ru/regular/doc/TvkvHNywnr6C/>.
9. Суханов, Е.А. Российское гражданское право: Учебник: В 2-х томах. Том I. Общая часть. Вещное право. Наследственное право. Интеллектуальные права. Личные неимущественные права / Отв. ред. Е.А. Суханов. — М.: Статут, 2011. — 1208 с. [Электронный ресурс]. — Режим доступа: https://www.consultant.ru/edu/student/download_books/book/sukhanov_ea_rossijskoe_grazhdanskoe_pravo_tom1/.
10. Суханов, Е.А. Российское гражданское право: Учебник: В 2-х томах. Том II. Обязательственное право / Отв. ред. Е.А. Суханов. — М.: Статут, 2011. — 960 с. [Электронный ресурс]. — Режим доступа: https://www.consultant.ru/edu/student/download_books/book/sukhanov_ea_rossijskoe_grazhdanskoe_pravo_tom2/.
11. Указ Президента Российской Федерации от 18.07.2008 г. № 1108 «О совершенствовании Гражданского кодекса Российской Федерации» // Российская газета. — 2008. — № 155.

Инвестиционный климат в строительной отрасли Российской Федерации**Investment climate in the construction industry of the Russian Federation***Степина Вероника Владимировна**Студент 3 курса**Самарский государственный технический университет**Россия, Самара**e-mail: stepina.veronicka@gmail.com**Stepina Veronika Vladimirovna**Student 3 term**Samara State Technical University**Russia, Samara**e-mail: stepina.veronicka@gmail.com***Аннотация.**

Целью данной работы является изучение особенностей инвестиционной деятельности и выполнение оценки инвестиционной активности в строительной отрасли Российской Федерации. В данной статье производится рассмотрение законодательной базы инвестиционной деятельности в строительстве, производится анализ деятельности хозяйствующих субъектов, оценивается инвестиционный климат отрасли.

Annotation.

The purpose of this work is to study the specifics of investment activity and to assess investment activity in the construction industry of the Russian Federation. This article examines the legislative framework for investment activities in construction, analyzes the activities of business entities, and evaluates the investment climate of the industry.

Ключевые слова: строительная отрасль, инвестиции.

Key words: construction industry, investments.

Строительный сектор относится к числу ведущих отраслей экономики страны. Его определяющая функция заключается в создании условий для динамичного развития экономики, посредством ввода в действие новых, расширения и реконструкции, технического переоснащения действующих объектов производственного и непроизводственного назначения. Как вид деятельности материального производства он имеет ряд особенностей, объясняющихся характером конечной продукции, применяемыми технологиями, техникой, организацией производства, управления и материально-технического обеспечения.

Инвестиции в строительство, в современных условиях, выступают первостепенным средством обеспечения условий выхода из сложившегося экономического положения, структурных изменений в народном хозяйстве, обеспечения технического прогресса, повышения качественных и количественных показателей хозяйственной деятельности на микро- и макроуровнях. Активизация инвестиционного процесса является одним из наиболее действенных механизмов социально-экономических преобразований.

Целью данной работы является изучение особенностей инвестиционной деятельности и выполнение оценки инвестиционной активности в строительном комплексе.

Для достижения поставленной цели необходимо раскрыть сущность инвестиций; выполнить обзор законодательной базы в области инвестиционной деятельности; определить участников инвестиционной деятельности в строительстве, их статус, права и обязанности; выполнить оценку инвестиционной активности в строительном комплексе Российской Федерации.

Инвестиционная деятельность в Российской Федерации осуществляется в соответствии с Федеральным законом "Об инвестиционной деятельности в Российской Федерации, осуществляемой в форме капитальных вложений" (ФЗ N 39-ФЗ от 25.02.1999), Федеральном законом "О внесении изменений и дополнений в

Федеральный закон "Об инвестиционной деятельности, осуществляемой в форме капитальных вложений" от 02.01.2000 г. N 22-ФЗ и другими нормативно-методическими документами.

В Федеральном законе РФ «Об инвестиционной деятельности в Российской Федерации, осуществляемой в форме капитальных вложений» трактуется следующее определение инвестиций. Инвестиции - это денежные средства, ценные бумаги, иное имущество, в том числе имущественные права, иные права, имеющие денежную оценку, вкладываемые в объекты предпринимательской и (или) иной деятельности в целях получения прибыли и (или) достижения иного полезного эффекта. Соответственно, инвестиционная деятельность - вложение инвестиций и осуществление практических действий в целях получения прибыли и (или) достижения иного полезного эффекта. Под капитальными вложениями, в свою очередь, понимаются инвестиции в основной капитал (основные средства), в том числе затраты на новое строительство, реконструкцию и техническое перевооружение действующих предприятий, приобретение машин, оборудования, проектно-изыскательские работы и другие затраты. Объектами капитальных вложений, выступают затраты на СМР при возведении зданий и сооружений, а также приобретение, монтаж, наладка строительных машин и механизмов, затраты на проектно-изыскательские работы, затраты, направленные на содержание административного аппарата управления строящегося объекта [1].

Выделяют следующих участников инвестиционной деятельности в строительстве. Инвесторы- лица, которые непосредственно осуществляют капитальные вложения на территории Российской Федерации с использованием собственных и (или) привлеченных заемных средств. Инвесторы обладают равными правами на осуществление инвестиционной деятельности в форме капитальных вложений, помимо изъятий, описанных в Федеральных законах РФ; самостоятельное определение объема и направления вложений, в соответствии с ГК РФ; право владения, пользования и распоряжения объектами, в которые осуществляется инвестирование; надзор за целевым использованием средств, которые направлены в капитальные вложения и т.д.

Заказчики – уполномоченные инвесторами лица, осуществляющие непосредственную реализацию инвестиционных проектов. Подрядчики – лица, выполняющие работу по договору подряда и (или) государственному, муниципальному контракту, который заключается с заказчиком в соответствии с ГК РФ. Пользователи объектов капитальных вложений – лица, для которых создаются объекты. К ним относятся физические, юридические лица, органы государственной власти, муниципальные органы власти. Отношения между субъектами инвестиционной деятельности осуществляются на основе договора и (или) государственного контракта, заключаемых между ними в соответствии с ГК РФ.

В обязанности субъектов, осуществляющих инвестиционную деятельность входит совершение своей деятельности в соответствии с международными договорами Российской Федерации, федеральными законами и иными нормативными правовыми актами Российской Федерации, законами субъектов Российской Федерации и иными нормативными правовыми актами субъектов Российской Федерации и органов местного самоуправления; выполнение требований, предъявляемыми государственными органами и их уполномоченными лицами; целевое использование средств, направленных на капитальные вложения. В случае невыполнения своих обязанностей субъекты инвестиционной деятельности несут ответственность в соответствии с Законодательством РФ.

Инвестиционная деятельность может осуществляться во вложениях в технологическую и воспроизводственную структуры капитальных вложений. Технологическая структура капитальных вложений определяет соотношение затрат на приобретение различных видов основных средств и нематериальных активов, а также на проведение строительно-монтажных работ. Так, технологическая структура включает в себя: затраты на приобретение оборудования; затраты на строительство зданий и сооружений; затраты на проведение монтажных и пусконаладочных работ; прочие затраты (например, на обучение персонала). Воспроизводственная

структура капитальных вложений отражает распределение ресурсов между новым строительством, расширением, реконструкцией и техническим перевооружением действующих предприятий. Соответственно, воспроизводственная структура включает в себя: новое строительство; расширение действующих предприятий; реконструкция и модернизация; техническое перевооружение; капитальный ремонт. Таким образом, данные структуры позволяют определить оптимальный состав и соотношение затрат, обеспечивающих наиболее эффективное использование ресурсов и достижение поставленных целей.

Следует проанализировать инвестиционный климат в строительстве. Первый показатель, влияющий на поток инвестиций в рассматриваемую отрасль, это количество строительных предприятий. Он отражает количество компаний, занимающихся строительством, ремонтом и монтажом объектов различного назначения.



Рисунок 1. Динамика количества предприятий, занятых в строительном секторе в 2019-2023 гг.

Количество предприятий, занятых в сфере строительства с 2019 по 2023 г. имеет тенденцию к сокращению. Так, в соотношении 2021 с 2019 г., количество строительных организаций сократилось на 49,3 тыс. [4]. Одной причин этой тенденции является объединение компаний, с целью повышения конкурентоспособности и укрепления своих позиций на рынке.

Второй показатель – прибыль строительных предприятий, которая свидетельствует о полученной разнице между доходами и расходами предприятия за определенный период времени и позволяет провести оценку эффективности деятельности предприятия, его конкурентоспособности.

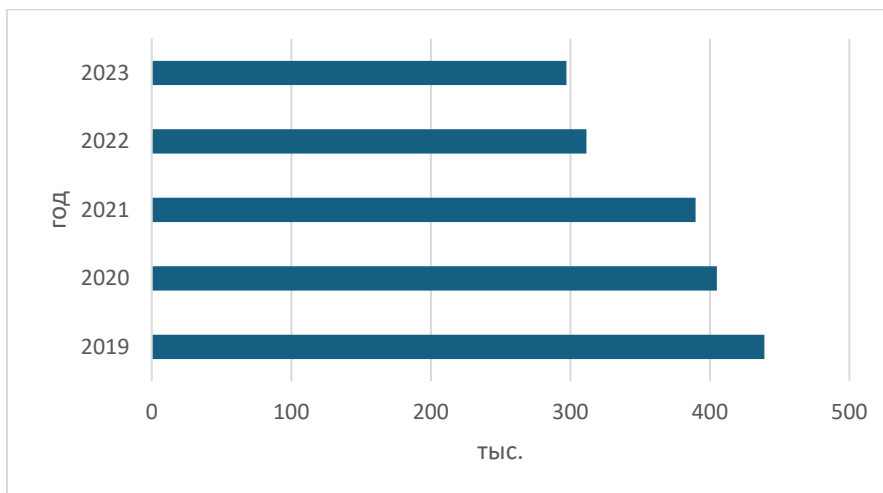

Рисунок 2. Динамика прибыли строительных предприятий в 2019-2023 гг.

Прибыль компаний, занятых в строительной отрасли, имеет тенденцию к увеличению. Это доказывает тот факт, что с 2017 по 2021 г. объём прибыли в денежном выражении увеличился на 265066 млн. руб. [3]. Данная аналитика говорит о том, что предприятия успешно выполняют свои заказы, управляют используемыми ресурсами и операционными процессами, а также быстро приспосабливаются к изменениям рынка.

Нельзя не сказать о рентабельности предприятий строительной отрасли, позволяющей сформировать суждение об эффективности и прибыльности рассматриваемого вида экономической деятельности.

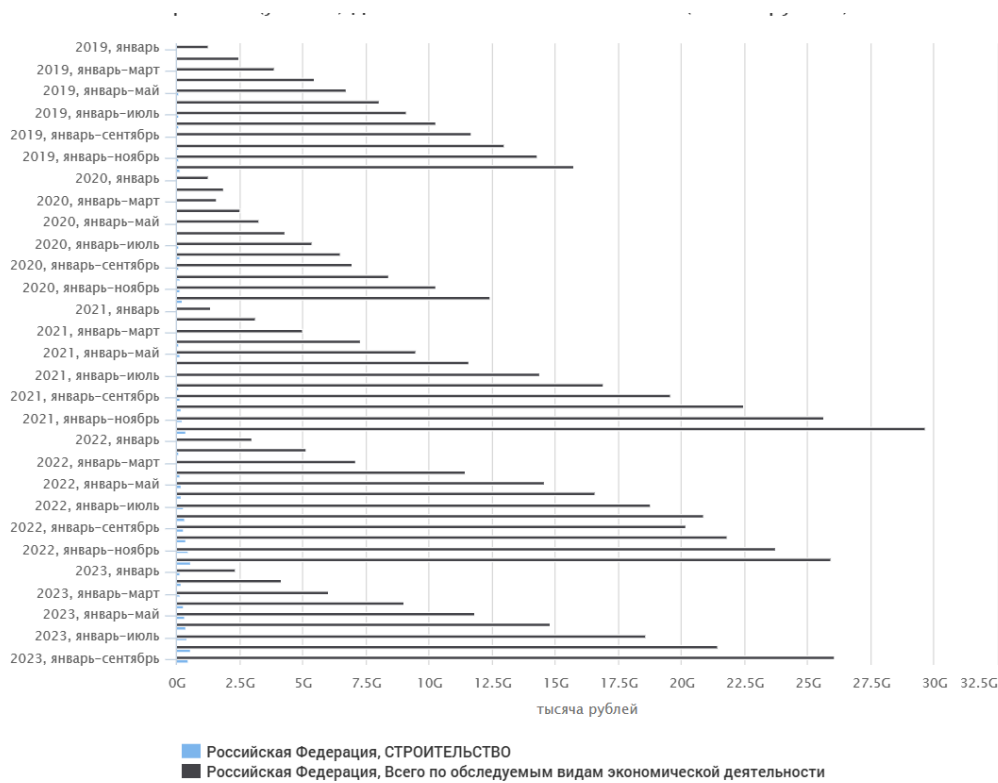

Рисунок 3. Динамика рентабельности строительных организаций в 2017-2023 гг.

Уровень рентабельности в 2021 г. достиг 5,1 %, в сравнении с 3,8% 2017 г., что свидетельствует об его увеличении [3]. Данный эффект достигнут при помощи оптимизации бизнес-процессов, внедрением современных технологий и материалов.

Следующий показатель – степень износа основных фондов. Он отражает степень физического износа основных фондов предприятия [4]. Рассмотрение данного показателя важно для планирования обновления и замены активов, определения необходимости ремонта и модернизации.

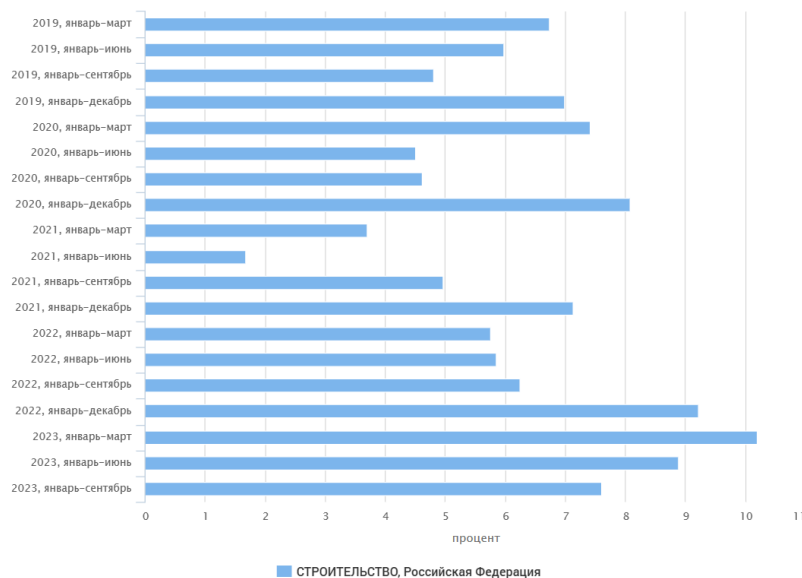

Рисунок 4. Динамика износа основных фондов в 2019-2021 гг.

Степень износа основных фондов имеет тенденцию к снижению с 2019 по 2021 г., что свидетельствует о том, что предприятия строительной отрасли активно проводят своевременный ремонт, производят замену устаревшего оборудования на новое, более современное, а также проводят модернизацию существующих основных фондов. На диаграмме не представлены данные за 2022 и 2023 год, поскольку они не опубликованы и в отчетах фигурируют данные по 2021 год.

Необходимо рассмотреть еще один показатель - среднегодовая численность занятых в строительстве. Он отражает количество трудовой силы, занятой в строительной отрасли, что помогает определить уровень развития и развития строительного сектора в стране. Среднегодовая численность рабочей силы определяется суммированием численности занятых в отрасли в конце каждого месяца и делении на 12.

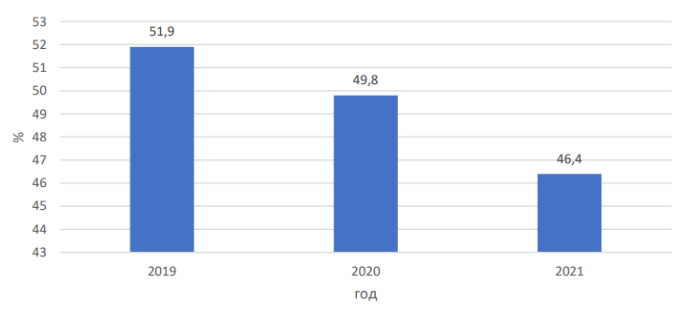

Рисунок 5. Динамика среднегодовой численности занятых в строительстве в 2017-2023гг.

Практически на всем исследуемом периоде с 2017 по 2023 г (данные за 2023 г. не опубликованы на момент написания статьи) наблюдается рост среднегодовой численности занятых в строительстве до 6496,3 тыс. человек [3]. Высокая численность занятых в строительстве свидетельствует о том, что данная отрасль создает много рабочих мест, что в свою очередь привлекает инвестиции и формирует положительный инвестиционный климат страны.

Следующий показатель – инвестиции в основной капитал строительной отрасли. Этот показатель отражает общий объем средств, вложенных в строительство новых объектов, реконструкцию и модернизацию существующих, а также в приобретение оборудования и техники для строительных организаций.

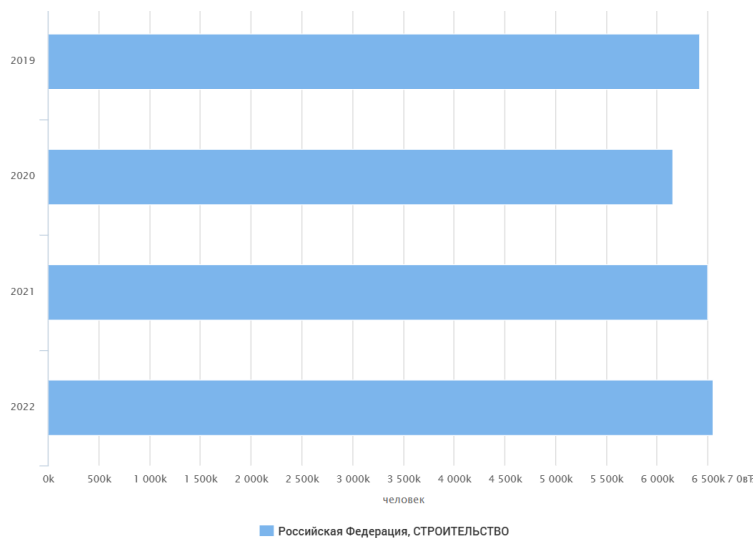

Рисунок 6. Динамика инвестиций в основной капитал строительной отрасли в 2016-2023 гг.

Объем инвестиций в основной капитал строительной отрасли имеет тенденцию к росту. Так, в 2016 г. объем составил 400 млрд. руб., а в 2021 г. 869,4 млрд руб. [4]. Соответственно, в сравнении с 2016 г. объем инвестиций в основной капитал строительного сектора увеличился на 469,4 млрд руб. Предприятия и инвесторы увеличивают свои вложения в объекты основного капитала, что говорит об уверенности в будущем спросе на продукцию и услуги, повышении производственной мощности и конкурентоспособности.

Индекс физического объема инвестиций характеризует изменение объемов инвестиций в основной капитал в динамике, а также отражает изменение объема показателя, не связанное с изменением цен.

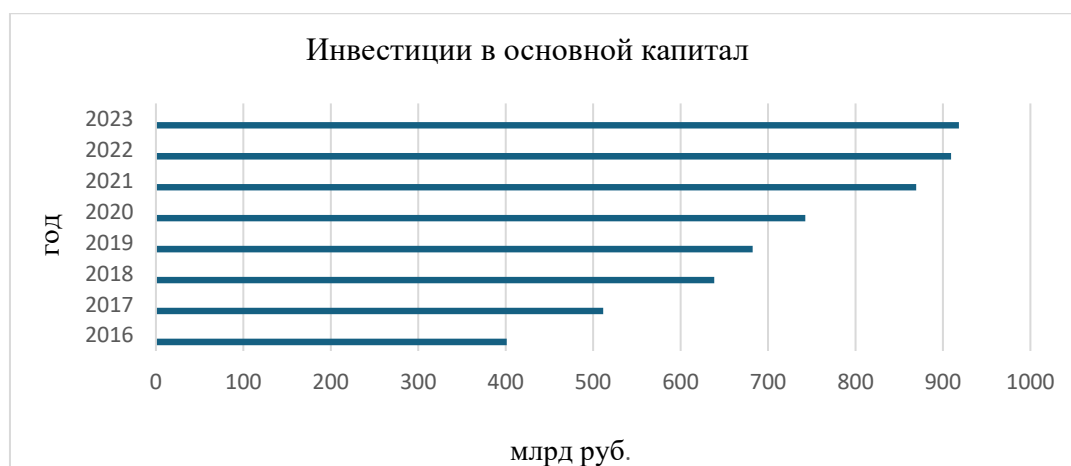

Рисунок 7. Динамика индекса физического объема инвестиций в 2016-2023 гг.

На рисунке 7 не представлены данные за 2022 и 2023 год, поскольку они не опубликованы и в отчетах фигурируют данные по 2021 год. Так, в период с 2018 по 2019 гг. наблюдается снижение индекса со 120,1 млрд руб. до 100,4 млрд. руб. [4]. Это свидетельствует о снижении объема инвестиций, направленных в данный сектор экономики. Один из факторов, оказавших влияние на рассматриваемую тенденцию – увеличение процентной ставки по ипотеке до рекордного, в сравнении с 2016 г., уровня, что составило 10,15 % (по данным Центробанка) [2]. Однако в период с 2016 по 2018 гг и с 2019 по 2020 гг наблюдается обратная тенденция, то есть происходит увеличение данного показателя. На рост этого показателя оказал влияние такой фактор, как снижение средней ставки по ипотеке в 2021 году до 7,28%, что имело отражение на повышении спроса на недвижимость и развитие инфраструктуры. И как следствие, увеличение индекса физического объема инвестиций в строительную отрасль.

Не менее важный показатель, подлежащий рассмотрению, это индекс предпринимательской уверенности. ИПУ - это показатель, который отражает уверенность предпринимателей в экономической среде и возможностях для развития своего бизнеса, рассчитывается как среднее арифметическое «балансов» оценок изменения экономической ситуации в текущем периоде.

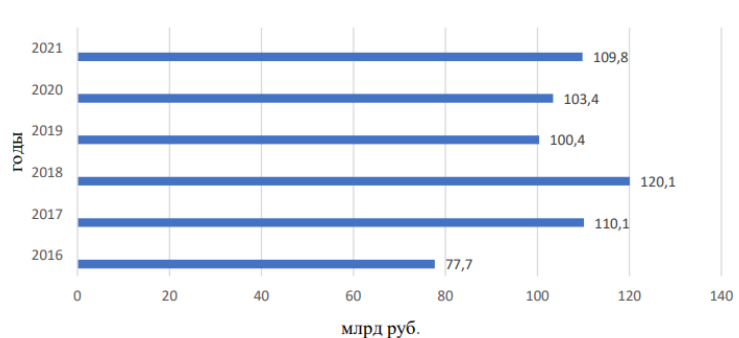

Рисунок 8. Динамика индекса предпринимательской уверенности в 2021-2023 гг.

Динамика ИПУ говорит о том, что явного увеличения данного показателя в последние годы не наблюдалось [3]. Это означает, что уровень доверия и уверенности предпринимателей в строительной отрасли находится на практически неизменном уровне. На сложившуюся динамику оказывает влияние усиление инфляционного давления в отрасли – возобновление темпов роста на строительные материалы, а также уровень налогообложения.

Таким образом, после рассмотрения всех вышеперечисленных показателей, оказывающих влияние на инвестиционный климат строительной отрасли России, можно сделать вывод о том, что инвесторы направляют все больше инвестиций в такой вид экономической деятельности, как «Строительство». Основная цель инвестирования в основной капитал строительного сектора, среди предприятий, – это совершенствование и модернизация производственной деятельности, возможной посредством замены изношенной техники и оборудования, автоматизации своей деятельности и снижении издержек. Динамика количества предприятий, динамика прибыли, динамика рентабельности, динамика среднегодовой численности занятых, объем инвестиций в основной капитал, индекс физического объема инвестиций строительной отрасли имеют тенденцию к увеличению. Все это позволяет сказать о том, что инвестиционный климат строительного сектора Российской Федерации формируется благоприятным образом.

Список используемой литературы:

1. Российская Федерация. Законы. Об инвестиционной деятельности в Российской Федерации, осуществляемой в форме капитальных вложений: Федеральный закон от 25.02.1999 N 39-ФЗ (ред. от 28.12.2022)
2. Федеральная служба государственной статистики: официальный сайт. – Москва, 2023. -URL: <https://rosstat.gov.ru> (дата обращения: 05.10.2023)
3. Федеральная служба государственной статистики. Строительство в России 2022. М., 2022. – 149 с
4. Федеральная служба государственной статистики. Российский статистический ежегодник. М., 2022. - 689 с

Институт совместительства в российском трудовом праве: становление и дальнейшее развитие

The institution of part-time work in Russian labor law: formation and further development

Астафурова В. Д.

*магистрант 2 курса,
Российский государственный
университет правосудия
Россия, Москва*

Astafurova V.D

*2th year master's student,
Russian State University of Justice
Russia, Moscow*

Аннотация.

Работа по совместительству стала важной частью современной экономики и повлияла на меняющиеся представления о работе и карьере. В соответствии с п.1 ст. 282 ТК РФ совместительство – это выполнение работником другой регулярной оплачиваемой работы на условиях трудового договора в свободное от основной работы время. Данный институт известен российскому трудовому праву относительно давно, и, соответственно, претерпел определённые изменения в своем регулировании. Тем не менее, многие вопросы работы по совместительству продолжают оставаться дискуссионными.

Annotation.

Part-time work has become an important part of the modern economy and has influenced changing ideas about work and careers. In accordance with paragraph 1 of Art. 282 of the Labor Code of the Russian Federation, part-time work is the performance by an employee of other regular paid work under the terms of an employment contract in his free time from his main job. This institution has been known to Russian labor law for a relatively long time, and, accordingly, has undergone certain changes in its regulation. However, many issues of part-time work continue to remain controversial.

Ключевые слова: трудовое право, работа по совместительству, работник, рабочее время.

Key words: Labour law, part-time work, worker, working hours.

Совместительство является одним из актуальных явлений в современном трудовом процессе. Это процесс, когда работник выполняет несколько трудовых функций, одновременно выполняя обязанности у разных работодателей (внешнее совместительство) или у одного работодателя (внутреннее совместительство). Такая форма занятости имеет свои преимущества и недостатки и зависит от конкретной ситуации каждого работника.

Регулирование института совместительства не является новым процессом для нашей страны, поскольку уже в 1959 году было издано Постановление Совета Министров СССР № 1367 «Об ограничении совместительства по службе», согласно которому были ограничены возможности совместительства для многих работников и закреплён избирательный подход к организации труда совместителей. Так, запрещено было работать по совместительству:

- в учреждениях, на предприятиях и в организациях, подчиненных или подконтрольных друг другу;
- научным и руководящим работникам научно-исследовательских учреждений - в других научно-исследовательских учреждениях и в научно-исследовательских отделах (секторах) высших учебных заведений;
- разрешалось заведовать кафедрой, лабораторией, отделом, сектором только в одном учреждении.

Совмещение работы было разрешено только при наличии письменного согласия руководителей обоих учреждений, предприятий или организаций (внешнее совместительство), которое также должно быть согласовано с вышестоящими организациями по иерархии и соответствующими профсоюзными комитетами в отношении основной и совмещаемой работы.

Закреплялась обязанность работодателя по совместительству сообщать работодателю по месту основной работы основные сведения о принятом работнике (должность, трудовая функция, заработная плата и т. д.).

Совместительство определялось как временная мера занятия работником другой платной должности, которая допускалась в порядке исключения и разрешалась только лицам, «обладающим большим опытом и высокой квалификацией, при условии, если нет возможности заместить свободную должность работником соответствующей квалификации, не занятым на другой работе».

Зарботная плата совместителя не могла превышать половины ставки, установленной по совмещаемой должности (работе). При выполнении совместителем сдельной работы оплата производилась по фактической выработке. Выплата заработной платы по двум должностям в одной и той же организации запрещалась.

Отпуск по совмещаемой работе предоставлялся одновременно с отпуском по основной, однако оплата за отпуск или выплата компенсации за неиспользованный отпуск по совмещаемой работе не производились. Льготами, установленными для основных работников, лица, работающие по совместительству, не пользовались.

Таким образом, возможности для работы по совместительству были достаточно ограниченными.

В литературе и практике все чаще появлялись предложения изменить взгляд на совместительство, отказавшись от стереотипа, что это является "злом", которое нужно искоренять. Вместо этого, предлагается разработать единый нормативный акт, который бы урегулировал вопросы совместительства, устраняя противоречия между различными нормативными актами и приводя в соответствие правовые средства регулирования труда совместителей.

В 1980-х годах начался интересный эксперимент, направленный на расширение возможностей совмещения работы. Этот эксперимент был вызван нехваткой кадров и необходимостью смягчить процесс массового увольнения работников. Целью эксперимента было определить, влияет ли совмещение работы на отношение работника к его основному месту работы.

Противники расширения совместительства утверждали, что работники должны полностью сосредотачиваться на своей основной работе. Они считали, что требование выполнения дополнительной работы на другой должности или профессии является противоположностью принципам совместительства. Особое внимание критики уделяли таким аспектам совместительства, как расширение зон обслуживания и увеличение объема работ. Под этими аспектами понималась необходимость выполнять дополнительные задачи в рамках нормального рабочего времени, параллельно с основной работой, согласно трудовому контракту, но уже в пределах одной и той же сферы деятельности.

Удачным решением проблемы совместительства в это время уже считали следующее - предоставление решения вопроса о совместительстве самим участникам трудовых отношений - работодателям, работникам.

Таким образом, после проведенного анализа стало ясно, что в российском трудовом праве институт совместительства стал известен не так давно. Однако, с принятием нового Трудового кодекса РФ, нормы о совместительстве получили значительное развитие. Это связано с тем, что впервые в таком важном нормативном акте, как Трудовой кодекс РФ, были включены положения, регулирующие работу по совместительству

Законодательство Российской Федерации посредством ст. 60.1 ТК РФ допускает внутреннее и внешнее совместительство. Однако, в свете нормы Конституции РФ о праве на отдых, возникает вопрос о соблюдении этого права при заключении трудовых договоров о работе по совместительству с неограниченным числом работодателей.

Возможно, стоит обратить внимание законодателя на необходимость более детального регулирования данной сферы, чтобы обеспечить баланс между правом на работу и правом на отдых работника. Также следует учитывать, что совместительство может иметь влияние на производительность труда работника и его

возможность полноценно выполнить свои трудовые обязанности в основном месте работы. Возможными путями решения проблемы могут быть установление ограничений на количество работодателей, с которыми работник может заключить трудовые договоры о работе по совместительству, а также установление ограничений на количество рабочих часов, которые работник может отработать в неделю или месяц в рамках совместительства.

Возможно, стоит также предусмотреть увеличение оплаты труда работника при выполнении работы по совместительству, чтобы компенсировать его дополнительные усилия и обеспечить заинтересованность в качественном выполнении работы. Таким образом, необходимо провести дальнейшие исследования и обсуждения данной проблематики с участием представителей работодателей, работников и экспертов, чтобы найти наилучшие решения, которые учтут интересы всех сторон и обеспечат баланс между правом на работу и правом на отдых работника.

А.В. Завгородский выделяет следующие основные признаки работы по совместительству:

- если трудовой договор заключен с работником, уже состоящим в трудовых правоотношениях с тем же или другим работодателем;
- если выполняемая по другому трудовому договору работа является регулярной и оплачиваемой;
- если по другому трудовому договору выполняется другая работа помимо основной работы;
- если эта работа выполняется работником в свободное от основной работы время.

Довольно дискуссионным является вопрос прекращения трудового договора по ст. 288 ТК РФ. Многие специалисты анализируют ст. 288 ТК РФ без какой-либо критики. Однако Ю.П. Орловский обоснованно писал, что применение ст. 288 ТК РФ приводит к ситуации, когда работодатель переводит работника на работу, выполняемую совместителем, а последний увольняется в связи с тем, что на его место принят другой работник, для которого эта работа основная. Таким образом, дополнительным основанием для увольнения совместителя является не любая форма поступления работника на основную работу (заключение нового трудового договора или изменение определенных сторонами условий ранее заключенного трудового договора), а лишь первоначальное заключение трудового договора.

Стоит согласиться с позицией профессора Е.А. Ершовой, которой ещё 2004 г. была позиция относительно наличия противоречий между ст. 288 ТК РФ и ст. 3 ТК РФ, гарантирующей всем работникам: каждый имеет равные возможности для реализации своих трудовых прав...». В статье 3 ТК РФ закрепляется равенство всех перед законом и судом и гарантии со стороны государства по обеспечению равенства прав и свобод человека и гражданина. Однако права работника-совместителя и гражданина, претендующего на эту работу, не взаимосвязаны. Федеральным законом права гражданина могут быть ограничены лишь в том случае, если у другого гражданина имеется право на данную работу или законный интерес (ч. 3 ст. 55 Конституции Российской Федерации, ст. 16 ТК РФ). На практике же по ст. 288 ТК РФ прекращают трудовой договор с лицами, работающими по совместительству, как правило, в других случаях: когда у граждан имеется лишь интерес, не защищаемый судом». К схожему выводу в своей работе «Конституционные основы (принципы) регулирования труда лиц, выполняющих работу по нескольким трудовым договорам» пришел и В. В. Шишкин.

В заключение стоит выделить основные преимущества и недостатки работы по совместительству.

Одним из главных преимуществ совместительства является возможность дополнительного заработка. Нередко основная зарплата оказывается недостаточной для полноценного обеспечения себя и своей семьи, поэтому дополнительные источники дохода становятся необходимостью. Путем работы по совместительству работник имеет возможность увеличить свой финансовый поток и реализовать свои финансовые цели.

Кроме того, совместительство может быть также способом развития профессиональных навыков. Работая на разных должностях и в различных сферах деятельности, человек расширяет свой кругозор,

приобретает новые знания и навыки, которые могут быть полезны в его дальнейшей карьере. Такие обширные опыт и навыки делают работника более конкурентоспособным на рынке труда.

Однако следует отметить, что совместительство имеет и свои недостатки. Перегрузка работой может негативно сказаться на здоровье человека, вызывая стресс и усталость. Также возникает опасность разрыва внутренней гармонии между рабочими местами, поскольку переключение с одной работы на другую требует определенного усилия и адаптации.

Кроме того, совместительство может стать причиной снижения производительности труда. Вместо полного погружения в одну работу, человек разделяет свое внимание и силы на несколько задач, что может негативно отразиться на его эффективности и результативности.

В целом, совместительство является сложной и многогранной темой, требующей взвешенного подхода к принятию решения о занятости на нескольких должностях. Каждый человек должен самостоятельно оценить свои возможности и стремления, чтобы принять наиболее удачное решение в данной ситуации. Важно помнить, что сохранение баланса между работой и личной жизнью, а также соблюдение режима работы и отдыха являются основными факторами успеха в совмещении различных видов деятельности.

Список используемой литературы:

1. Конституция Российской Федерации: принята всенародным голосованием 12 декабря 1993 г. // СЗ РФ. – 2020. - № 11. – Ст. 1416.
2. Трудовой кодекс Российской Федерации : Федеральный закон от 30 декабря 2001 г. № 197-ФЗ // СЗ РФ. — 2002. — № 1 (ч. 1). — Ст. 3.
3. Постановление Правительства Российской Федерации от 12.11.2002 г. № 813 «О продолжительности работы по совместительству в организациях здравоохранения медицинских работников, проживающих и работающих в сельской местности и поселках городского типа» // СЗ РФ. 2002. № 46. Ст. 4595;
4. Постановление Минтруда России от 30.06.2003 г. № 41 «Об особенностях работы по совместительству педагогических, медицинских, фармацевтических работников и работников культуры» // Российская газета, 16 августа 2003 г., № 162.
5. Белоусова А.С. Правовое регулирование работы по совместительству. Автореферат дисс...канд.юрид.наук. Москва.1989;
6. Гусов К.Н., Толкунова В.Н. Трудовое право России: Учебник. М.: ТК Велби, Изд-во Проспект, 2006;
7. Гусов К.Н., Циндяйкина Е.П., Цыпкина И.С. Особенности трудового договора с отдельными категориями работников : науч.-практич. пособие. М. : Проспект, 2018. 240 с.
8. Ершов В.В. Правовое и индивидуальное регулирование общественных отношений. М. : РГУП. 2018. 627 с.
9. Ершова Е.А. Совместительство: дискуссионные вопросы правового и индивидуального регулирования // Вестн. Том. гос. ун-та. 2018. №435. URL: <https://cyberleninka.ru/article/n/sovместitelstvo-diskussionnye-voprosy-pravovogo-i-individualnogo-regulirovaniya> (дата обращения: 22.01.2024).
10. Ершова Е.А. Сравнительный анализ Конституции Российской Федерации и Трудового кодекса РФ // Трудовое право. 2004. № 4-5. С. 49-51.
11. Кичигин С.В. О правовой природе института совместительства и обоснованности дифференциации его нормативного регулирования // Антиномии. 2021. №1. URL: <https://cyberleninka.ru/article/n/o-pravovoy-prirode-instituta-sovmestitelstva-i-obosnovannosti-differentsiatsii-ego-normativnogo-regulirovaniya> (дата обращения: 22.01.2024).
12. Коробченко, А.В. Кузьменко и др.; под общей ред. Е.Б. Хохлова, В.А.Сафонова. - М.: ООО «Юрайт-Издат», 2008 г.;
13. Михайленко Ю.А. 2018. Особенности правового регулирования труда лиц, работающих по совместительству: теория и практика. DOI 10.14258/izvasu(2018)6-33 // Известия Алтайского государственного университета. № 6 (104). С. 177-181.
14. Педченко Л.А. Особенности правового регулирования труда лиц, работающих по совместительству. Автореферат дисс...канд.юрид.наук. Москва. 2003;
15. Трудовое право России: учебник / Под ред. С.П.Маврина, Е.Б.Хохлова. - 2-е изд., перераб. и доп. - М.: Норма, 2007 г.;
16. Трудовое право России: учебник для вузов / А.В.Завгородний, В.В.
17. Трудовое право. Учебник. Отв. ред. Смирнов О.В М.: Юристъ, 2007 г.;
18. Шишкин В.В. Конституционные основы (принципы) регулирования труда лиц, выполняющих работу по нескольким трудовым договорам. М. : Юрлитинформ, 2014. 184 с.

Интерактивная образовательная площадка "мультимедийный атлас" как средство развития функциональной грамотности в рамках работы студенческих объединений**Interactive educational platform "multimedia atlas" as a means of developing functional literacy within the framework of the work of student associations**

*Ахметзянова Эльвина Илнаровна,
учитель русского языка и литературы,
МАОУ "Полилингвальный образовательный комплекс "Адымнар - Алабуга" ЕМР РТ,
г. Елабуга,
e-mail: aelvina@inbox.ru*

*Akhmetzyanova Elvina Inarovna,
teacher of Russian language and literature,
MAOU "Multilingual educational complex "Adymnar - Alabuga" EMR RT,
Yelabuga,
e-mail: aelvina@inbox.ru*

*Софронова Светлана Алексеевна,
преподаватель русского языка и литературы,
колледж Елабужского института КФУ,
г. Елабуга,
e-mail: svetlana.sofronova6918@mail.ru*

*Safronova Svetlana Alekseevna,
teacher of Russian language and literature,
College of the Yelabuga Institute of KFU,
Yelabuga,
e-mail: svetlana.sofronova6918@mail.ru*

*Давлетишина Айгуль Фанисовна,
Студент 4 курса Елабужского института КФУ,
г. Елабуга
e-mail: davletshina995@gmail.com*

*Davletshina Aigul Fanisovna,
4th year student of the Yelabuga Institute of KFU,
Yelabuga
e-mail: davletshina995@gmail.com*

Аннотация.

В статье обоснована актуальность проблемы повышения функциональной грамотности обучающихся в образовательном пространстве. Определены основные виды функциональной грамотности, являющиеся приоритетными в процессе изучения литературы.

Приведён обзор интерактивной образовательной площадки «Мультимедийный атлас», созданной участниками студенческого научного объединения «ТИП» Елабужского института КФУ при поддержке научных руководителей, в контексте её возможностей развития функциональной грамотности обучающихся школ и педагогических вузов, филологического направления. Рассмотрены такие технологии работы над текстами современной и новейшей подростковой прозы, как буктрейлеры, немые книги-адаптации и литературные видео-подкасты.

Annotation.

The article substantiates the relevance of the problem of improving the functional literacy of students in the educational space. The main types of functional literacy that are a priority in the process of studying literature are identified.

The review of the interactive educational platform "Multimedia Atlas", created by the participants of the student scientific association "TYPE" of the Yelabuga Institute of KFU with the support of scientific supervisors, in the context of its possibilities for the development of functional literacy of students of schools and pedagogical universities, philological direction. Such technologies of working on texts of modern and modern teenage prose as booktrailers, silent adaptation books and literary video podcasts are considered.

Ключевые слова: функциональная грамотность; СНО «ТИП»; «Мультимедийный атлас»; буктрейлер; немая книга-адаптация; литературный видео-подкаст; подростковая литература.

Key words: functional literacy; SNO "TYPE"; "Multimedia atlas"; booktrailer; silent book adaptation; literary video podcast; teen literature.

В современном обществе все больше внимания уделяется уровню образованности личности и умению быстро адаптироваться к стремительным изменениям в информационном обществе. Указом Президента №474 от 14.07.2020 гг. [14] одной из основных национальных целей развития Российской Федерации на период до 2030 года является обеспечение возможностей для раскрытия и совершенствования талантов и самореализации. Отметим, что о необходимости создания условий, обеспечивающих возможность формирования функциональной грамотности, сказано и в ФГОС от 17 февраля 2023 г., где функциональная грамотность трактуется как «способность решать учебные задачи и жизненные проблемные ситуации на основе сформированных предметных, метапредметных и универсальных способов деятельности», а также «овладение ключевыми компетенциями, составляющими основу дальнейшего успешного образования и ориентации в мире профессий говорится» [11]. В связи с этим процесс обучения должен быть ориентирован на развитие компетенций, способствующих непрерывному образованию человека, так как общеустановлено, что основой развития для любой компетенции является функциональная грамотность [15].

Функционально же грамотный человек – это человек, способный использовать все постоянно приобретаемые в течение жизни знания, умения и навыки для решения максимально широкого диапазона жизненных задач в различных сферах человеческой деятельности, общения и социальных отношений [6], то есть функциональная грамотность является не только педагогической проблемой, но и проблемой социальной. Огромная роль в образовательной среде при этом отводится учителю – его личности, квалификации, компетенциям, грамотным, выверенным методам и технологиям обучения и воспитания личности [10].

Важнейшей частью подготовки в школе и в вузе, связанной с развитием функциональной грамотности как одной из важнейших социальных и образовательных потребностей, является цикл гуманитарных дисциплин, а в особенности – литература, которая, по утверждению Л. Айзермана, дает возможность «видеть через литературное произведение серьёзные проблемы жизни человека, общества, мира, думать о них, откликаться на них» [13] помогая, тем самым, обучающимся изучать закономерности и особенности реального мира через художественные тексты.

Современными исследователями (Н. Мукан и О. Фучила [2], Т.М. Черноусова [15], Г.С. Иваненко [4] и др.) выделяется множество видов функциональной грамотности, среди которых приоритетными в процессе изучения литературы являются следующие:

- читательская грамотность (способность к чтению и пониманию учебных и художественных текстов, умение извлекать из них информацию, интерпретировать и использовать ее при решении учебных, учебно-практических и повседневных задач);
- критическая грамотность (навыки критического отношения к тексту и анализа его скрытых значений);
- идеологическая грамотность (развитие человека в социальном контексте и его полноценное, сознательное участие в жизни общества);
- документальная грамотность (навыки, позволяющие человеку находить и передавать информацию в формах, таблицах, графиках, расписаниях и т. д.);
- глобальные компетенции (способность смотреть на мировые и межкультурные вопросы критически, способность к пониманию того, как различия между людьми влияют на восприятие, суждения и представления

о себе и о других, и участвовать в открытом, адекватном и эффективном взаимодействии с другими людьми разного культурного происхождения на основе взаимного уважения);

– креативное мышление (способность продуктивно участвовать в процессе выработки, совершенствования и оценки идей, направленных на получение инновационных и эффективных новых знаний и решений, эффектного выражения воображения);

– бытовая грамотность (способность к реализации бытовых потребностей, как правило, посредством речевых навыков);

– социальная грамотность (реализация социального взаимодействия, осознанное участие в жизни общества в качестве гражданина, способного получать, интерпретировать и передавать информацию о политической обстановке, социальных процессах, функционировании гражданского общества и т.д.);

– межличностно-психологическая грамотность (реализация межличностного общения посредством речевого навыка с целью психологического и эмоционального воздействия);

– профессиональная грамотность (реализация профессиональных функций с учетом специфики коммуникативных ситуаций).

Развитие функциональной грамотности посредством литературы является важным не только в рамках школы, но и в студенческой среде, особенно в педагогических вузах.

В Елабужском институте КФУ с 2013 года активно функционирует литературное студенческое научное объединение «Творческая индивидуальность писателей, входящих в круг детского/подросткового чтения (ТИП)» (<https://vk.com/litclubaikfu>). Главный акцент в работе СНО делается не на публикационную активность, а на человеческий капитал: повышение уровня теоретических и практических знаний студентов, магистрантов; формирование навыков проектной деятельности в решении практических задач и проблем; создание и развитие благоприятных условий для формирования исследовательских компетенций. Достигать поставленные цели позволяет миссия: пропаганда детского чтения, качественных произведений – от будущего учителя к школьнику.

Многочисленные эмпирические исследования членов СНО подтвердили, что дети хотят читать, но современные произведения, а современная подростковая литература явление малоизученное. Отсюда приоритетным направлением работы является анализ современной и новейшей детской литературы.

Качество анализа художественных текстов, правильное определение основных тематических блоков, а также умение проводить выборку произведений с целью дальнейшей рекомендации их обучающимся для формирования читательского интереса – всё это было бы невозможным без развития у обучающихся педагогических направлений навыков функциональной грамотности. Только учитель, обладающий этими навыками, в силах помочь школьнику в совершенствовании основных компетенций, составляющих основу дальнейшего успешного образования и ориентации в мире профессий.

В рамках СНО «ТИП» работа над формированием у обучающихся функциональной грамотности производится посредством вовлечения их в проектную деятельность. Так 2022 году под руководством кандидатов филологических наук, доцентов Г.Н. Божковой и Н.Н. Шабалиной и при поддержке старосты и участников объединения был разработан и апробирован образовательный проект «Мультимедийный атлас» [5].

«Мультимедийный атлас» – интерактивная образовательная площадка, в основе которой лежат три технологии работы с художественными текстами: буктрейлер, немая книга-адаптация и литературный видео-подкаст. Помимо этого, немаловажную роль играют аннотации и методические рекомендации, органически связывающие основной пласт и дополняющие друг друга.

Буктрейлер – это короткометражный ролик, главная задача которого побудить потенциального читателя к прочтению произведения, тем самым повышая у него интерес к чтению, помогая выбрать книгу,

соответствующую интересу ученику. Изучению метода посвящены статьи Д.В. Григорьевой, А.М. Казими и Р.М. Мухамедеевой «Актуализация читательского интереса на уроках литературы с помощью приёма буктрейлера» [8], Н.И. Никоновой и В.В. Терентьевой «Буктрейлер как средство активизации читательского интереса студентов» [9], О.А. Мохунь «Буктрейлер как инновационное средство повышения интереса к чтению у школьников» [7].

Студентами СНО «ТИП» были созданы буктрейлеры к произведениям таких неоклассических авторов, как Ю. Линде, Т. Матрюкова, С. Пеннипакер, М. Самарского, Ф. Бакмана, У. Старк, Е. Рудашевского, В. Ледерман, Э. Клементс, А. Жвалевский, Е. Пастернак и др. [5]

Немые книги-адаптации включают в себя интуитивное, эмоциональное переосмысление книги и передачу восприятия её читателем с помощью иллюстраций, коротких фраз, где важную роль играют детали, символы и цвета. Этот жанр в современной науке является малоизученным, однако вызывает интерес как у студентов, так и у школьников.

Были созданы и размещены на платформе «Мультимедийный атлас» немые книги-адаптации по мотивам произведений В. Харебовой, Ж. Уилсон, Е. Соковениной, Е. Бодровой, Ю. Кузнецовой и др. [5]

Литературный подкаст представляет собой аудио- или видеоматериал, посвященный обсуждению книг (как классики, так и малоизвестных произведений и литературных новинок) или какой-либо литературной темы.

Форматы подкастов различны: ток-шоу, интервью, лекция, история, инсценировка и прочее.

Тематика подкастов тоже весьма разнообразна:

1. Жизнь и творчество писателей и деятелей культуры и литературы;
2. Литературные феномены и особенности развития литературы в разные периоды истории;
3. Интервью с писателями и литературоведами;
4. Обсуждение литературных новинок;
5. Размышление о современных литературных темах.

На страницах «Мультимедийного атласа» можно познакомиться с литературными видео-подкастами, посвященными творчеству Ю. Кузнецовой, Ю. Юзик, А. Никольской, Ю. Линде, М. Аромштам, А. Нанетти и др. [5]

Образовательная площадка уникальна ещё и тем, что может способствовать развитию функциональной грамотности как студентов, создающих ее, так и школьников, при использовании материалов атласа на уроках гуманитарного цикла и во внеурочное время. Однако необходимо отметить, что перед использованием данных технологий в процессе обучения учитель сам должен качественно проанализировать изображённый мир в контексте произведения, иначе процесс обучения не будет полным и логичным.

Любой желающий может присоединиться к этому увлекательному проекту. Участники СНО «ТИП» [12] знают интересный литературный массив, инструменты для формирования интереса к книге, умеют читать, анализировать и мечтают привлечь внимание к качественной современной литературе – это главная цель, соответствующая внесённым изменениям в федеральный государственный образовательный стандарт среднего общего образования, утверждённый Министерством образования и науки РФ [11]. Поскольку именно современная подростковая литература способна сформировать осознание российской гражданской идентичности, готовность к саморазвитию, самостоятельности, к познанию духовно-нравственной ценности народов.

Актуальность образовательной площадки определяется несколькими причинами:

1. Усиленным интересом со стороны педагогов, психологов к новым, современным практикам чтения.

2. «Мультимедийный атлас» будет способствовать решению проблемы детского чтения, которая сегодня переросла в проблему выбора, подбора нужной книги, поскольку подростковая проза в 21 веке переживает настоящий ренессанс.

3. Атлас нацелен на поиск инструментов для привлечения детей и подростков к чтению, а также будет выступать в качестве навигатора в мире обновляющихся тем.

4. «Мультимедийный атлас» будет полезен для учителей, которые часто не знают, что рекомендовать детям в качестве списка для летнего чтения, поскольку картина современной подростковой прозы чрезмерно пестра.

5. Атлас будет нацелен на развитие резильентности и решение проблем хрупкости мышления посредством литературной педагогики. Поскольку героям-подросткам приходится решать проблемы разного характера, а в качестве копинга [1] выступают основные темы художественных текстов: дружба, любовь, семья, взаимовыручка (например, основными копинг-механизмами в фантастической повести Л. Романовская «Сиблинги», посвящённой теме скулшутинга, выступают альтруизм, дружба, диалог [3]).

О потенциале «Мультимедийного атласа», как средства развития функциональной грамотности, свидетельствует и тот факт, что образовательная площадка продолжает пополняться и совершенствоваться как участниками СНО «ТИП», так и благодаря усилиям других вузов: Южно-Уральского государственного гуманитарно-педагогического университета, Российского университета дружбы народов и других – всех объединила любовь к мультимедийным технологиям и современной, активно развивающейся, подростковой литературе.

Список используемой литературы:

1. Ахметзянова Э.И. Копинг-механизмы героев детско-юношеской прозы XXI века // Литературная педагогика и ее роль в развитии эмоциональной грамотности: материалы Международной научно-практической конференции (26-27 октября 2021 г.). – Казань: Изд-во Казан. ун-та, 2021. – С. 7-12
2. Безукладников К.Э. Сравнительный анализ подходов, программ и методик формирования функциональной грамотности младших школьников: коллект. моногр. – Пермь: Перм. гос. гуманит.- пед. ун-т, 2021. – 170 с.
3. Давлетшина А.Ф., Божкова Г.Н. Проблема скулшутинга в фантастической повести Л. Романовской «Сиблинги» // Скиф. Вопросы студенческой науки. – 2023. – № 3(79). – С. 209-213
4. Иваненко Г.С. Функциональная грамотность: дискурсивная типология //Русский язык в поликультурном мире. – 2020. – С. 196-204.
5. Интерактивная образовательная площадка «Мультимедийный атлас буктрейлеров» [Электронный ресурс]. – URL: <https://krfu.ru/elabuga/booktrailer> (дата обращения: 16.11.2023).
6. Леонтьев А. А. От психологии чтения к психологии обучения чтению // Материалы 5-й Международной научно-практической конференции (26–28 марта 2001 г.). – М., 2002. – С. 5-8.
7. Мохунь О.А. Буктрейлер как инновационное средство повышения интереса к чтению у школьников // Обучение русскому языку и литературе: формы, методы, инновации: сборник материалов III Всероссийской научно-методической конференции. – Саратов, 2016. – С. 76-80.
8. Мухамадеева Р.М., Григорьева Д.В., Казими А.М. Актуализация читательского интереса на уроках литературы с помощью приёма буктрейлера // Воспитательный потенциал семейного чтения в эпоху цифровизации и глобализации: материалы Международной научно-практической конференции (19-20 сентября 2019 г.). – Казань: Изд-во Казан. ун-та, 2019. – 441 с. – 135 с.
9. Никонова Н.И., Терентьева В.В. Буктрейлер как средство активизации читательского интереса студентов // Научная электронная библиотека «Киберленинка» [Электронный ресурс]. – URL: <https://cyberleninka.ru/article/n/buktrejler-kak-sredstvo-aktivizatsii-chitatelskogo-interesa-studentov> (дата обращения: 16.11.2023).
10. Пакина Т.А. Развитие функциональной грамотности и формирование понятия «функциональная грамотность» в России // Вестник педагогических наук. – 2022. – № 5. – С. 201-206.
11. Приказ Минпросвещения России от 31.05.2021 №297 «Об утверждении федерального государственного образовательного стандарта основного общего образования» [Электронный ресурс]. – URL: <https://ntf-iro.ru/wp-content/uploads/2023/04/FGOS-OOO-na-17.02.2023.pdf> (дата обращения: 16.11.2023).
12. Студенческое научное объединение «ТИП» [Электронный ресурс]. – URL: <https://vk.com/litclubekifu> (дата обращения: 16.11.2023).

13. Софронова С.А. Методы и средства развития эмоционального интеллекта школьников // Современные научные исследования: теория, методология, практика: Сборник научных статей по материалам VIII Международной научно-практической конференции, Уфа, 03 июня 2022 года. – Уфа: Общество с ограниченной ответственностью «Научно-издательский центр "Вестник науки"», 2022. – С. 148-156.
14. Указ Президента Российской Федерации от 21.07.2020 № 474
«О национальных целях развития Российской Федерации на период до 2030 года» // Официальное опубликование правовых актов [Электронный ресурс]. – URL: <http://publication.pravo.gov.ru/Document/View/0001202007210012> (дата обращения: 16.11.2023).
15. Фролова П.И. Формирование функциональной грамотности как основа развития учебно-познавательной компетентности студентов // Вестник СибАДИ [Электронный ресурс]. – URL: <https://cyberleninka.ru/article/n/formirovanie-funktsionalnoy-gramotnosti-kak-osnova-razvitiya-uchebno-roznavatelnoy-kompetentnosti-studentov> (дата обращения: 16.11.2023).
16. Черноусова Т.М. Формирование функциональной грамотности на уроках математики в начальной школе // Наука и образование: отечественный и зарубежный опыт: Сборник трудов Пятьдесят первой международной научно-практической конференции, Белгород, 24 октября 2022 года. – Белгород: ООО ГиК, 2022. – С. 311-316.

Информированное добровольное согласие в медицине. Правовое значение**Legal significance of informed voluntary consent in medicine***Владимирова Любовь Владимировна**Студентка 2 курса магистратуры**Юридического факультета**Санкт-Петербургского государственного университета**Россия, г. Санкт-Петербург**e-mail: vladimirova.liubov@gmail.com****Vladimirova Liubov****Second year master's student**in Saint Petersburg State University**Faculty of Law**Russia, Saint Petersburg***Аннотация.**

В данной статье автором рассмотрены цели введения, причины обязательности и значение информированного добровольного согласия на медицинское вмешательство. В статье определена правовая роль информированного добровольного согласия при разрешении вопроса о привлечении медицинской организации к гражданско-правовой ответственности как в случае качественного, так и некачественного оказания медицинской помощи, дан ответ на вопрос, способно ли такое согласие в действительности освободить медицинскую организацию от ответственности за наступившие неблагоприятные последствия для здоровья пациента, и если да, то при каких условиях.

Annotation.

In this article, the author examines the purposes of the introduction, the reasons for the obligation and the importance of informed voluntary consent to medical intervention. The article defines the legal role of informed voluntary consent in resolving the issue of bringing a medical organization to civil liability both in the case of high-quality and poor-quality medical care, and answers the question of whether such consent can actually relieve a medical organization from liability for events that have occurred adverse effects on the patient's health, and if so, under what conditions.

Ключевые слова: медицинское право, информирование добровольное согласие, ответственность медицинской организации.

Key words: medical law, informed voluntary consent, responsibility of a medical organization.

Введение

Информированное добровольное согласие на медицинское вмешательство – это результат развития конституционных прав на личную неприкосновенность, достоинство личности, принципа автономии личности [1, с. 850]. Оно заключается в предварительном уведомлении пациента о том, какое медицинское вмешательство будет произведено, какие последствия оно повлечет и какие риски с этим связаны. Правило о том, что никакое медицинское вмешательство не может быть осуществлено без предварительного информированного добровольного письменного согласия человека, нашло отражение в международном акте – в ст. 5 Конвенции о защите прав и достоинства человека в связи с применением достижений биологии и медицины: Конвенция о правах человека и биомедицине (Овьедо, 4 апреля 1997 г.). В российском законодательстве нормы об информированном согласии появились впервые в 1993 году в ст. 32 Основ законодательства Российской Федерации об охране здоровья граждан (утв. ВС РФ 22.07.1993 N 5487-1). На сегодняшний день необходимость получения информированного добровольного согласия закреплена в ст. 20 Федерального закона № 323-ФЗ от 21.11.2011 «Об основах охраны здоровья граждан в Российской Федерации» (далее – ФЗ № 323). Однако закон не говорит ни о его юридической природе, ни о правовом значении. В связи с отсутствием однозначных указаний закона, на практике и у врачей, и у пациентов могут сложиться ложные представления о том, какое значение

имеет информированное согласие; они могут расходиться с реальными последствиями подписания или отказа от подписания согласия. В связи с этим важно установить правовую природу информированного добровольного согласия на медицинское вмешательство и определить его правовое значение.

Правовое значение добровольного информированного согласия

Информированное добровольное согласие относится к юридическим фактам. Юридические факты – это те основания, обстоятельства, с которыми закон связывает возникновение, изменение либо прекращение прав и обязанностей. По классификации юридических фактов они разделяются на действия и события в зависимости от того, зависят ли они от воли тех лиц, для которых возникают правовые последствия или нет. Действия это то, что от воли зависит. Правомерные действия, в свою очередь, делятся на поступки, юридические акты (сделки) и юридически значимые (сделкоподобные) действия [2, с. 103]. Информированное добровольное согласие не относится к поступкам, так как для его совершения необходима дееспособность (ч. 2 ст. 20 ФЗ № 323), а для совершения поступка, который повлечет за собой правовые последствия, дееспособность необязательна. Согласие также не относится к сделкам. Сделки направлены на установление, изменение или прекращение гражданских прав и обязанностей (определение в ст. 153 ГК РФ [3]), а согласие на медицинское вмешательство не направлено на распоряжение какими-либо правами, так как в нем речь идет о неотчуждаемых нематериальных правах. Пациент, подписывая согласие, не распоряжается правом на жизнь и здоровье. Также информированное согласие не подходит под признаки сделки, так как его стороны (пациент и медицинская организация) не вольны в том, чтобы определять его содержание. Понятие сделок связано со свободой договора и возможностью его сторон договориться об условиях. У согласия же есть определенная форма, это установлено законом (ч. 4 ст. 20 ФЗ № 323), а ее содержание определяется уполномоченным федеральным органом исполнительной власти (ч. 8 ст. 20 ФЗ № 323). Условия, в которых согласие необходимо, а также последствия подписания такого согласия также определены законом. И в этом информированное добровольное согласие на медицинское вмешательство сходно с юридически значимыми (сделкоподобными) действиями, совершение которых «запускает» уже предусмотренные нормами закона правовые последствия [2, с. 102].

1. Информированное добровольное согласие как гарантия получения пациентом информации и соблюдения его конституционных прав; легитимация медицинской деятельности

Конституционный принцип автономии личности (ч. 1 ст. 22, ч. 1 ст. 23, ст. 28, ч. 1 – 4 ст. 29 Конституции РФ [4]) предполагает свободу граждан самостоятельно выбирать для себя образ жизни, убеждения и т.д. и придерживаться их. Из данного принципа автономии личности вытекает и право гражданина не быть затронутым без его согласия. Пациент сам решает, что делать со своим здоровьем, принимать ли возможные последствия вмешательства. Никто не вправе совершать с пациентом медицинские действия без его предварительного согласия; врачам отказано в праве принимать решение за пациента в отсутствие ситуации неотложной медицинской помощи [5, р. 184]. В связи с этим существует институт информированного добровольного согласия на медицинское вмешательство, которое должно быть получено предварительно, перед началом процедуры.

Информированное согласие означает согласие на вмешательство, но важно, что на вмешательство в определенном объеме. Международная практика исходит из того, что из уважения к личности, его физической неприкосновенности, автономии согласие необходимо получать перед каждым вмешательством. Европейский Суд по правам человека указывает, что только при получении информированного добровольного согласия проведение медицинского вмешательства будет отвечать требованиям Конвенции по правам человека [6, с. 20-21]. Нарушение обязанности по информированию пациента о состоянии его здоровья, о прогнозе развития заболевания, получению согласия на медицинское вмешательство нарушают конституционные права пациента [7].

Пациент-гражданин не обладает специальными знаниями в области медицины и не понимает все возможные риски выбранного метода лечения. Чтобы осознанно принять решение, взвесить все «за» и «против», пациенту необходимо обладать информацией. Информация должна быть полной и относимой к заболеванию пациента. Типовые формы [8] согласий не способствуют индивидуальному подходу к информированию пациента, и может сложиться так, что гражданин не понимает сути документа или его действительного значения. Перегруженность медицинскими терминами, которая нередко встречается в текстах согласий, также образует сложности в понимании содержания. Так как согласие на медицинское вмешательство содержит в себе волеизъявление гражданина, встает вопрос об оспаривании такого согласия уже после проведения медицинской процедуры. Согласие – это сделкоподобное действие, а к ним применяются правила о недействительности сделок. Однако на практике сложилась презумпция: подпись пациента означает восприятие написанной информации и осознанное одобрение вмешательства [1, с. 860]. Оспорить согласие, ссылаясь на непонимание изложенной в нем информации, крайне сложно.

Итак, ключевое значение информированного добровольного согласия в том, что оно гарантирует информирование пациента о важных рисках и последствиях для его здоровья, а также позволяет пациенту добровольно и осознанно вступить в правоотношения по оказанию ему медицинской помощи в оговоренном объеме [9, с. 248]. Подписание согласия легитимирует медицинскую деятельность.

2. Информированное добровольное согласие как перераспределение рисков

В перечень информации, которая должна быть доведена до пациента, согласно ст. 20 ФЗ № 323 входят риски предстоящего медицинского вмешательства. С рисками связана ответственность за их наступление, от чего возникает вопрос: влияет ли подписание информированного добровольного согласия на наступление и объем ответственности медицинской организации?

Под рисками медицинского вмешательства понимаются неблагоприятные последствия медицинских действий, предотвратить которые может не получиться в связи с особенностями организма пациента, индивидуальными реакциями, сопутствующими заболеваниями и проч. Если пациент был проинформирован о возможных рисках, дал свое согласие на проведение вмешательства, и негативные последствия всё-таки наступили, обоснован ли будет иск пациента к медицинской организации о компенсации морального вреда или возврата денежных средств?

Ответ на вопрос зависит от качества оказания медицинской помощи. Если все действия были проведены качественно и вина медицинского работника не доказана, то в случае предварительного полного информирования пациента о возможных рисках, привлечение медицинской организации к гражданско-правовой ответственности невозможно.

Использование медицинскими организациями типовых форм информированного согласия порождает проблему неуведомления пациента о последствиях, которые могут наступить *конкретно для него* при осуществлении того или иного медицинского вмешательства. Если в подписанном согласии не содержалось информации о наличии рисков, которые наступили при качественном оказании медицинской помощи, то, как показывает судебная практика, медицинская организация может быть привлечена к гражданско-правовой ответственности [10].

Показательно следующее дело [11]. Пациентка заключила с медицинской организацией договор на оказание платных медицинских услуг (пластическая операция). Операция была проведена, однако затем в месте проведения операции появилось объемное образование (киста), которое было впоследствии удалено в другой медицинской клинике. Пациентка обратилась в суд с иском к медицинской организации, в которой ей провели пластическую операцию, с требованиями о возврате оплаченных по договору денежных средств, о взыскании

стоимости повторной операции по устранению образовавшейся кисты и о компенсации морального вреда. По делу была проведена экспертиза. Согласно выводам экспертов, медицинская помощь была оказана пациентке надлежащим образом, вред здоровью был связан с типовым осложнением проведенного оперативного вмешательства. Согласно заключению судебно-медицинской экспертизы киста является распространенным осложнением раннего послеоперационного периода. В то же время в информированном согласии, которое подписала пациентка, отсутствовал перечень возможных осложнений и степень вероятности их наступления. По словам истицы, если бы она знала о вероятности наступления таких последствий, она бы отказалась от операции. Суд встал на сторону пациентки и удовлетворил заявленные требования в связи с отсутствием предварительного информирования о возможных рисках медицинского вмешательства.

В случае же, когда помощь была некачественной, негативные последствия для пациента наступили не в связи с естественной реакцией организма, то подписание согласия не освобождает медицинскую организацию от ответственности. Исход дела будет зависеть от установления вины в действиях медицинского работника (ст. 98 ФЗ № 323, ч. 1 ст. 1064 ГК РФ).

Как видится, информированное добровольное согласие пациента не имеет своей целью ограничить ответственность медицинской организации во всех случаях. За риски организация не будет отвечать только тогда, когда пациент был полно проинформирован о наличии рисков применительно к его заболеванию и конкретному вмешательству, и медицинская помощь была оказана качественно. В ситуации, когда помощь была некачественной или пациент не был уведомлен о возможных негативных последствиях, и они наступили, медицинская организация может быть привлечена к гражданско-правовой ответственности.

Заключение

Значение информированного добровольного согласия не в том, чтобы снять ответственность с медицинской организации, а в том, чтобы проинформировать пациента о выбранном методе лечения и его последствиях, дать ему возможность в соответствии с его конституционными правами принять взвешенное решение о необходимости медицинского вмешательства. Значимость предварительного информирования пациента подтверждается и судебной практикой, которая встает на сторону пациента и признает нарушением отсутствие полной и конкретизированной информации о последствиях предстоящей процедуры. Получение информированного добровольного согласия дает врачам возможность начать оказывать медицинскую помощь, делает вмешательство в тело человека правомерным.

Список используемой литературы:

1. Белов, С.А. Правовые нормы vs. представления врачей и пациентов о содержании и значении информированного согласия на медицинское вмешательство / С.А. Белов, Е.А. Ревазова, Е.А. Руднева // Вестник Санкт-Петербургского университета. Право. – 2021. – Т. 12. – № 4. – С. 847-864.
2. Основы цивилистики: учебное пособие / Р. Х. Абдрашитов, В. В. Алейникова, Э. А. Евстигнеев [и др.]; под ред. А. В. Егорова и Э. А. Евстигнеева. – М.: Ассоциация выпускников РШЧП, 2020. – 259 с.
3. Гражданский кодекс Российской Федерации (часть первая) от 30 ноября 1994 г. № 51-ФЗ // СПС «КонсультантПлюс».
4. Конституция Российской Федерации (принята всенародным голосованием 12.12.1993 с изменениями, одобренными в ходе общероссийского голосования 01.07.2020) // СПС «КонсультантПлюс».
5. Szczygiel, A. Beyond informed consent / A. Szczygiel // Ohio NUL Rev. – 1994. – Vol. 21. – P. 171 - 262.
6. Третьяков, Д. Принцип добровольного и информированного согласия в практике Европейского суда по правам человека / Д. Третьяков // Прецеденты Европейского Суда по правам человека. – 2018. – № 3 (51). С. 18 – 25.
7. Определение СКГД ВС РФ от 16.05.2022 № 18-КГПР22-28-К4 // СПС «КонсультантПлюс».
8. Приказ Федерального медико-биологического агентства РФ от 30 марта 2007 г. № 88 «О добровольном информированном согласии на медицинское вмешательство»; Приказ Минздрава России от 12.11.2021 № 1051н «Об утверждении Порядка дачи информированного добровольного согласия на медицинское вмешательство и отказа от медицинского вмешательства, формы информированного

добровольного согласия на медицинское вмешательство и формы отказа от медицинского вмешательства» // СПС «КонсультантПлюс».

9. Юдин, Е. В. Принцип автономии пациента и право на информированное добровольное согласие при оказании медицинской помощи: некоторые правовые и биоэтические аспекты / Е.В. Юдин // Вопросы российского и международного права. – 2021. – Т. 11. – №. 1-1. – С. 239-252.

10. <https://pravoprim.spbu.ru/yurisprudentsiya/zashchita-prav-grazhdan/item/504-informirovannoe-dobrovolnoe-soglasie-na-meditsinskoe-vmeshatelstvo.html> (дата обращения: 19.12.2023).

11. Определение Второго кассационного суда общей юрисдикции от 21.04.2022 № 88-9577/2022 // СПС «КонсультантПлюс».

**Исследование выраженности синдрома эмоционального выгорания у студентов
медицинского вуза**

The study of the severity of emotional burnout syndrome in medical university students

Герасимов Павел Евгеньевич

*канд., пед. наук,
ст. преподаватель
кафедры физвоспитания
СГМУ им. В.И. Разумовского,
Россия, Саратов.
e-mail: sam28031985@mail.ru*

Gerasimov Pavel Evgenievich

*Cand. Pedag. Sci.,
teacher of the Department of Physical Culture
Saratov State Medical University named after V.I. Razumovsky,
Russia, Saratov,
e-mail: sam28031985@mail.ru*

Клюшников Николай Владимирович

*ст. преподаватель
кафедры физвоспитания
СГМУ им. В.И. Разумовского,
Россия, Саратов.
e-mail: sam28031985@mail.ru*

Klyushnikov Nikolay Vladimirovich

*teacher of the Department of Physical Culture
Saratov State Medical University named after V.I. Razumovsky,
Russia, Saratov,
e-mail: sam28031985@mail.ru*

Каплун Инесса Геннадьевна

*ст. преподаватель
кафедры физвоспитания
СГМУ им. В.И. Разумовского,
Россия, Саратов.
e-mail: sam28031985@mail.ru*

Kaplun Inessa Gennadievna

*teacher of the Department of Physical Culture
Saratov State Medical University named after V.I. Razumovsky,
Russia, Saratov,
e-mail: sam28031985@mail.ru*

Финогеев Юрий Витальевич

*ст. преподаватель
кафедры физвоспитания
СГМУ им. В.И. Разумовского,
Россия, Саратов.
e-mail: sam28031985@mail.ru*

Finogeev Yuri Vitalievich

*teacher of the Department of Physical Culture
Saratov State Medical University named after V.I. Razumovsky,
Russia, Saratov,
e-mail: sam28031985@mail.ru*

Аннотация.

Синдром эмоционального выгорания является актуальной проблемой в современном мире. Особый отклик он находит у студентов. В представленной работе описывается актуальность данной темы, а также основные симптомы и риски изучаемого синдрома. Проведен анализ психологического состояния студентов СГМУ им. В.И.Разумовского. Было выявлено неудовлетворительное психологическое состояние испытуемых. Предложен способ практического применения результатов исследования. В заключительной части даны рекомендации по профилактике возникновения синдрома эмоционального выгорания.

Annotation.

Burnout syndrome is an urgent problem in the modern world. He finds a special response from students. The present paper describes the relevance of this topic, as well as the main symptoms and risks of the syndrome under study. The analysis of the psychological state of students of SSMU named after V.I.Razumovsky was carried out. The unsatisfactory psychological state of the subjects was revealed. A method of practical application of the research results is proposed. In the final part, recommendations are given for the prevention of the occurrence of burnout syndrome.

Ключевые слова: выгорание, врач, хронический стресс, мотивация, переутомление, психосоматические расстройства, эмоциональное истощение, студенты медицинского вуза, профилактика, стрессоустойчивость.

Key words: burnout, doctor, chronic stress, motivation, overwork, psychosomatic disorders, emotional exhaustion, medical university students, prevention, stress tolerance.

Введение. Традиционно к медицинскому работнику предъявляется большое количество требований личностного и морального характера. Так, для эффективной работы специалистов профессий социальной сферы, к которым в том числе относится медицинский работник, относятся следующие качества: коммуникативные (речевые умения, способность правильно использовать вербальную и невербальную формы общения), познавательные (гибкость и логичность мышления, хорошая память и аналитические способности), эмоционально-волевые (умение контролировать свои эмоции, способность проявлять эмпатию и терпение), ценностно-ориентационные (уважение личности другого, умение применять понятия «любовь», «справедливость», «свобода выбора») и организационно-методические (умение анализировать свою работу, умение оптимально использовать свое рабочее время, планировать и организовывать свою деятельность) [6].

Кроме того присутствует высокая ответственность каждого из медицинских работников перед пациентом, причем вероятность совершения ошибки должна быть исключена. Из-за этого работники медицинской сферы подвергаются поражающему количеству стресса, который настигает их ежедневно. При таком каждодневном напряжении значительно возрастает риск эмоционального выгорания.

Медики – это люди, которые сначала упорно учились на протяжении 6-8 лет, а затем пришли работать в не самые комфортные условия поликлиники или стационара. Так, значительное количество времени тратится только на изучение теоретической основы медицины. В этом случае стоит ли допускать, что вероятность формирования синдрома эмоционального выгорания у медицинских работников начинается задолго до того, как они приступят непосредственно к работе?

В зарубежной литературе это термин «burnout», что переводится как «сгорание», «выгорание» [2]. Он был впервые описан Н.Ж.Freudenberger в 1974 году [1]. К. Маслах описывает эмоциональное выгорание как синдром, который может возникать среди специалистов, занимающихся разными видами помогающих профессий и характеризующийся снижением личностных достижений, эмоциональным истощением, деперсонализацией [8]. Синдром выгорания ставит нас перед вопросом: действительно ли я переживаю смысл в том, что делаю? [4]. И ведь, действительно, именно это способствует потере интереса студента к изучаемым им дисциплинам, и в целом к медицине.

Из-за чрезмерного влияния хронического стресса постепенно возникает чувство неудовлетворенности профессией, появляется желание прекратить учебу. Кроме того возможен риск возникновения склонности к алкоголизации и наркотизации [7].

Студенты отмечают, что в таком состоянии степень социальной защищенности снижается. Обучающимся как будто не хватает ресурсов, как моральных, так и физических для эффективного обучения. В этот период значительно снижается продуктивность студента, его мотивация, которые так необходимы для эффективного обучения и получения знаний [7].

В. Франкл отмечает, что в синдроме эмоционального выгорания обнаруживаются чувства пустоты и бессмысленности. По его мнению, потеря интереса ведет к скуке, а отсутствие интереса ведет к апатии [10]. Ни одно из этих понятий не сопоставимо с понятием эффективной и полезной работы. Такое состояние может повлиять и на личные отношения студента с близкими людьми.

Чрезмерный стресс делает человека более раздражительным, что может быть причиной семейных недопониманий и таких же разногласий в дружбе. У учащегося будет возникать ощущение, что его учеба абсолютно отрицательно влияет на его жизнь, приносит только плохие эмоции. Следовательно, зачем она вообще нужна, раз приносит так много страданий? Поэтому некоторые студенты бросают учебу уже после первого года учёбы, даже не попробовав решить эту проблему.

Несмотря на то что эмоциональное выгорание, как правило, приводит к заболеваниям, имеющим непосредственное отношение к медицине (депрессия, страхи и почти всегда — психосоматические расстройства), сам синдром не является медицинским диагнозом [3]. Синдром эмоционального выгорания включает следующие симптомы:

- 1) эмоциональное истощение: у студента уже не остается сил на что либо, даже на выполнение повседневных дел;
- 2) деперсонализация или дегуманизация: изменяется отношение к людям. А это может сказаться не самым лучшим образом на профессиональных навыках, т.к. профессия «врач» подразумевает обязательное общение с пациентом и его родственниками;
- 3) переживание собственной несостоятельности: студенту кажется, что чтобы он не делал, всё у него будет плохо получаться [9].

При появлении одного из симптомов этого перечня уже можно судить о наличии у человека эмоционального выгорания на ранних стадиях. Если проявляются все три представленных симптома, то необходимо получение психологической помощи.

Актуальность. Данная психологическая проблема является достаточно распространенной в современном обществе среди студентов не только медицинских, но и других вузов. Причем с каждым годом такое состояние всё чаще выявляется у обучающихся, а следовательно, увеличивается степень заболеваемости различными психологическими заболеваниями уже в юношеском возрасте. Поэтому так важно диагностировать это состояние на ранних этапах, когда оно только-только начинает развиваться.

Объект исследования: нарушения психологического состояния студентов медицинского вуза.

Цель исследования: выявить корреляцию режима обучения в медицинском вузе и психологическим состоянием студентов.

Материалы и методы. Исследование выраженности эмоционального выгорания у студентов мы определяли с помощью анкеты, включающей 21 вопрос и позволяющей дать характеристику эмоционального состояния обучающихся, их уровня стресса.

В исследовании приняли участие 158 студентов Саратовского государственного медицинского университета им. В.И.Разумовского. Представители 1 курса – 63 студента, 2 курса – 26 студентов, 3 курса – 37 студентов, 4 курса – 20 студентов, 5 курса – 6 студентов, 6 курса – 6 студентов. Среди них представителей лечебного факультета – 60 студентов, педиатрического факультета – 70 студентов, медико-профилактического

факультета – 23 студента, стоматологического факультета – 5 студентов. Возраст студентов варьировался от 17 до 26 лет. Среди испытуемых – 92 девушки и 64 юноши. Исследование проводилось с согласия студентов.

Результаты исследования

№	Вопрос	Варианты ответов	Результат	Результат (%)
1.	К концу учебной недели я чувствую себя эмоционально опустошенным (ой)	Никогда	3	2%
		Редко	16	10%
		Иногда	54	34%
		Часто	44	28%
		Каждую неделю	41	26%
2.	К концу учебного дня я чувствую себя как "выжатый лимон"	Никогда	2	1%
		Редко	10	6%
		Иногда	56	35%
		Часто	59	37%
		Каждую неделю	31	20%
3.	Я чувствую себя усталым(ой), когда встаю утром и должен (должна) идти в университет	Никогда	1	1%
		Редко	26	16%
		Иногда	37	23%
		Часто	52	33%
		Каждую неделю	42	27%
4.	Я чувствую угнетенность и апатию	Да	26	16%
		Время от времени	90	57%
		Нет	42	27%
5.	Мне хочется уединиться и отдохнуть от всего и всех	Да	61	39%
		Иногда	88	56%
		Нет	9	6%
6.	Результаты моей учебной успеваемости не стоят тех усилий, которые я затрачиваю	Да	12	8%
		Иногда	83	52%
		Нет	63	40%
7.	Меня раздражают мысль о том, что мне придется работать с людьми в будущем	Да	3	2%
		Иногда	41	26%
		Нет	114	72%
8.	Я чувствую себя энергичным и эмоционально воодушевленным человеком	Да	35	22%
		Иногда	104	66%
		Нет	19	12%
9.	Я обладаю необходимыми качествами, чтобы в дальнейшем безконфликтно и эффективно работать с пациентами и их родственниками	Да	85	54%
		Частично	64	41%
		Нет	9	6%
10.	Когда я совершаю ошибки, я стараюсь выяснить причину и исправить ее в следующий раз	Да	120	76%
		Иногда	36	23%
		Нет	2	1%
11.	В последнее время я предпочитаю быть более отстраненным(ой) (бесчувственным) по отношению к учебе	Да	55	65%
		Нет	103	35%
12.	Профессия, в которой мне придется работать, неинтересна для меня	Да	12	8%
		Частично	29	18%
		Нет	117	74%
13.	У меня много планов на будущее, и я верю в их осуществление	Да	140	89%
		Нет	18	11%
14.	У меня много жизненных разочарований	Да	61	39%
		Нет	97	61%
15.	Я чувствую равнодушие и потерю интереса ко многим, что радовало меня раньше	Да	61	39%
		Нет	97	61%
16.	Я доволен (довольна) своими учебными успехами (достижениями)	Да	31	20%
		Не всегда	95	60%
		Нет	32	20%
17.	Я чувствую себя на пределе возможностей	Да	16	10%
		Иногда	96	61%
		Нет	46	29%
18.	Я думаю, что смогу еще много сделать в своей жизни	Да	146	92%

		Нет	12	8%
19.	Я считаю, что медицинский работник – это неблагодарная профессия	Да	52	33%
		Нет	106	67%

Результаты исследования. Результаты исследования показали уровень выраженности эмоционального выгорания у студентов медицинских вузов. Так, большая часть (около 50%) из них ответила, что достаточно сильно устают к концу дня, чувствуют нехватку сил и теряют мотивацию что-либо еще делать после учебных занятий. К концу учебной недели испытывают переутомление 54% респондентов. Этот свидетельствует о не самом благоприятном состоянии студентов после учебы. Из этого может следовать наличие большой нагрузки на студентов во время учебных занятий.

На вопросы, которые нужны для выявления общего уровня стресса студентов, наблюдаются неопределенные ответы. Так, около 60% опрошенных дали ответ «Иногда/Время от времени» на вопросы 4,5 и 6. Несмотря на то, что эти вопросы не относятся непосредственно к учебной деятельности, студенты частично согласны с приведенными утверждениями. Следовательно, можно сделать вывод о том, что грусть и апатия это эмоции, которые появляются не только при упоминании учебы, но и присутствующие в обыденной жизни студента медицинского вуза.

В ответе на 8 вопрос 8% студентов отметили вариант «да», чуть больше половины студентов ответили, что лишь иногда успеваемость не соответствует тем усилиям, которые они затрачивают на заучивание материала. 40% студентов в этом вопросе отрицают такое следствие. Это тоже весьма неопределенный ответ и таким он может быть по абсолютно разным причинам, даже иногда совершенно случайным. Точную характеристику эмоционального состояния по данному вопросу дать не получится.

Однако ответ на следующий вопрос может склонить результат в положительную сторону, т.е. студенты скорее находят связь между их потраченным временем и результатом, который они получают. Это определенно оказывает влияние на уровень мотивации студентов к обучению, особенно на первых курсах, когда не ощущается практическая значимость того теоретического материала, который так усердно заучивается к каждому занятию.

Касаемо будущей профессии студентов медицинского вуза, более 70% респондентов отметили, что интерес к изучаемой ими профессии не потерян, следовательно, у них есть стремление к изучению медицинской сферы.

Среди ответов на последние вопросы преобладают положительные утверждения, чем негативные. Это говорит о наличии у студентов желания и стремления к получению новых знаний для совершенствования своих навыков в сфере медицины. Однако ответы на 19 вопрос немного заставляют задуматься, так ли всё хорошо, т.к. ответ «Иногда» выбран 60% студентов. Полностью удовлетворены успехами своей учебной деятельности 20% респондентов, совсем не удовлетворены также 20%.

Область применения результатов.

Представленная работа направлена на выявление выраженности эмоционального выгорания у студентов и выявление возможности дальнейшего использования результатов исследования в практической деятельности. Не каждый студент сам может осознавать о присутствии у него каких-либо психологических проблем. Да, никто не спорит, что после 4-5 пар студенты изрядно устают и лишаются большого количества сил. Тем не менее исследование может помочь, как минимум, диагностировать это состояние. Данное исследование проводилось анонимно, больше для создания статистики. Но никто не исключает возможность проведения такого же тестирования индивидуально для каждого студента с оглашением результатов сразу. После прохождения тестирования у студента на руках будут сведения о его состоянии. И что же ему с ними делать? Ведь отнюдь не все студенты медицинских вузов, а особенно на младших курсах, разбираются в психологии. В таком случае,

можно либо сразу, одновременно с выдачей результатов, также прописывать способы профилактики этого состояния, либо организовать некую систему для интерпретации результатов. В идеале мероприятия по профилактике выгорания студентов желательнее включать в общий план обучения, а не в самостоятельные программы оздоровления [11].

Таким образом, можно прийти к выводу, что уменьшить выгорание среди студентов-медиков поможет внедрение программ наставничества, оказание поддержки студентами-сверстниками тем, кто оказался в сложных жизненных ситуациях.

Заключение.

Исходя из проведенного выше исследования, можно сделать выводы о том, что студенты испытывают небольшие психологические проблемы, связанные с моральным истощением и эмоциональным выгоранием. Такое состояние влияет не только на учебную жизнь студентов, но и на личную (внеучебную) жизнь. Большинство опрошенных студентов отмечают значительное ухудшение психического состояния непосредственно после окончания учебных занятий.

Однако, несмотря на не самое благоприятное самочувствие студентов, заинтересованность в медицинской сфере и стремление к получению знаний не исчезла, наоборот, она присутствует у более, чем 70% опрошенных.

Цель данной работы достигнута: между режимом обучения в медицинском вузе и психологическим состоянием студентов прослеживается прямая связь. Симптомы эмоционального выгорания, по ответам на вопросы анкеты, часто зависят именно от большой загруженности учебного дня.

Вне зависимости от наличия столь бурного развития исследований в этой области, остаются проблемы, как с концептуализацией самого понятия «выгорание», так и с однородностью понимания его структуры, единств средств измерений и сопоставимости. Поэтому очень важно проведение дальнейших исследований этого вопроса для более подробного рассмотрения его в разных аспектах нашей жизни, для выявления наиболее эффективных методов предотвращения и профилактики эмоционального, а после и профессионального выгорания студентов-медиков.

Эмоциональное выгорание очень важно уметь выявлять на ранних стадиях, но также важно его заранее профилактировать. Выделяют следующие методы профилактики эмоционального выгорания применительно к студентам:

- регулярно и инновационно преобразовывать среду, в которой учишься ежедневно, чтобы избежать однообразности;
- обучаться саморегуляции и повышать свою стрессоустойчивость;
- уделять необходимое количество времени качественному отдыху;
- вовремя понимать, когда ресурсные силы на исходе и предпринимать шаги для их восполнения;
- заботиться о себе [5].

Список используемой литературы:

1. Чутко Л.С. Синдром эмоционального выгорания. Клинические и психологияеские аспекты / Л.С.Чутко, Н.В.Козина. – М. : МЕДдепрессинформ, 2013. – 256 с.
2. Freudenberger H. Staff burnout. J Soc Iss. 1974; 30: 159–65.
3. Грабе М. Синдром выгорания — болезнь нашего времени. Почему люди выгорают и что можно против этого предпринять: Пер. с нем. — СПб.: Речь, 2008. — 96 с.
4. Чердымова, Елена Ивановна Ч-459 Синдром эмоционального выгорания специалиста: монография / Е.И. Чердымова, Е.Л. Чернышова, В.Я. Мачнев. – Самара: Изд-во Самарского университета, 2019. – 124 с.
5. Методические рекомендации для субъектов психологической помощи по профилактике эмоционального выгорания / Е.Р. Сагеева, О.Н. Галанина и др. – Казань: ИД «МедДоК», 2021. – 56 с.

6. Проничева Мария Михайловна, Булыгина Вера Геннадьевна, Московская Мария Станиславовна. Современные исследования синдрома эмоционального выгорания у специалистов профессий социальной сферы // Социальная и клиническая психиатрия. 2018. №4.
7. Сирота Наталья Александровна, Ялтонский Владимир Михайлович, Ялтонская Александра Владимировна, Московченко Денис Владимирович. Эмоциональное выгорание врачей // ОРГЗДРАВ: Новости. Мнения. Обучение. Вестник ВШОУЗ. 2017. №4 (10).
8. Maslach C. Jackson S.E. The measurement of experienced burnout. J. Occup. Beh. 1981. N 2. P. 99-113.
9. Brosch W. Psychiatric Wien: Orac, 1994.
10. Frankl V. Theorie und Therapie der Neurosen. Munchen: Reinhardt, 1983.
11. Dahlin M.E, Runeson B. Burnout and psychiatric morbidity among medical students entering clinical training: A three-year prospective questionnaire and interview-based study. BMC Med Educ. 2007

К вопросу о возможности признания компьютерной игры разновидностью программы для ЭВМ**On the question of the possibility of recognizing a computer game as a kind of computer program***Максимов Владислав Сергеевич**Студент-магистрант,**Юридический институт**Национальный исследовательский Томский государственный университет,**Россия, г. Томск.**E-mail: vladmaxx1@yandex.ru**Maximov Vladislav Sergeevich**Master student,**Institute of Law National Research Tomsk State University,**Russia, Tomsk.**E-mail: vladmaxx1@yandex.ru***Аннотация.**

В рамках данной статьи анализируется компьютерная игра с точки зрения права интеллектуальной собственности. Приводится общее понятие компьютерной игры для того, чтобы определить возможность распространения того или иного правового режима на компьютерные игры. Также сделаны выводы о сложном содержании компьютерной игры. Приведены различные точки зрения ученых по поводу того, можно ли считать компьютерную игру исключительно программой для ЭВМ. Изучена судебная практика России по поводу споров о компьютерных играх с целью установления, какой точки зрения по рассматриваемому вопросу придерживается суд. Приводится также сравнение точек зрения по критерию обеспечения защиты прав авторов компьютерной игры. Приведены примеры возможного использования режима программы для ЭВМ для компьютерных игр.

Annotation.

This article analyzes a computer game from the point of view of intellectual property law. The general concept of a computer game is given in order to determine the possibility of extending a particular legal regime to computer games. Conclusions are also drawn about the complex content of the computer game. The various points of view of scientists on whether a computer game can be considered exclusively a computer program are given. The Russian judicial practice on disputes about computer games has been studied in order to establish which point of view the court holds on the issue under consideration. A comparison of points of view on the criterion of ensuring the protection of the rights of authors of a computer game is also provided. Examples of possible use of the computer program mode for computer games are given.

Ключевые слова: компьютерная игра, программа для ЭВМ, интеллектуальная собственность, правовой режим, охраноспособные элементы.

Key words: computer game, computer program, intellectual property, legal regime, protected elements.

Сфера компьютерных игр в современном мире представляют из себя обширную индустрию, которая быстро развивается и привлекает внимание миллионов, а может и миллиардов людей. В связи с популярностью данной сферы развивается и правовое регулирование в ней складывающихся общественных отношений. Тем не менее многие правовые вопросы остаются неразрешенными и вызывающими споры.

Компьютерная игра весьма сложный объект исследования ввиду того, что она состоит из множества отдельных элементов. Сюда входят сюжет, персонажи, дизайн мира и локаций, музыка, программный код, игровой движок и др. Отсюда же и проистекают проблемы правового регулирования компьютерных игр. Разнообразие ее составляющих приводит к разночтению понятия компьютерной игры и отсутствия единого понимания ее правовой природы, а также правовых режимов ее охраны.

Для того, чтобы разобраться в правовой природе компьютерных игр, необходимо дать общее определение компьютерной игры в принципе. Однако это не так просто по ряду причин.

Существует огромное количество разнообразных видов компьютерных игр. Они подразделяются на жанры: стратегии, файтинги, платформеры, RPG, MOBA, шутеры и сотни других. При этом разные жанры игр могут существовать в различных форматах. Игры могут быть казуальными, аркадными или соревновательными и т. д. Например, игра Dota 2 – типичный представитель жанра MOBA (Multiplayer Online Battle Arena), которая является соревновательной многопользовательской игрой, по которой проводятся спортивные турниры. Другой пример – The Witcher 3, игра жанра RPG (Computer Role-Playing Game), которая является сюжетной игрой для одного игрока. Данные игры различаются набором составляющих элементов. В первом случае отсутствует сюжет, во втором – соревновательность.

Эти примеры иллюстрируют разноплановость различных компьютерных игр, откуда проистекает проблема формирования единого понятия, объединяющего их.

Тем не менее попытки разработать единое понятие компьютерной игры предпринимались неоднократно.

Например, можно упомянуть подход, который подчеркивает традиционную игровую составляющую в играх. Как пишет, E. Zimmermann «A game is a voluntary interactive activity, in which one or more players follow rules that constrain their behavior, enacting an artificial conflict that ends in a quantifiable outcome» [1] (Игра - это добровольная интерактивная деятельность, в которой один или несколько игроков следуют правилам, ограничивающим их поведение, разыгрывая искусственный конфликт, заканчивающийся поддающимся количественной оценке результатом). Данное определение включает в себя игровой конфликт и оцениваемый результат игрового поведения, и несмотря на отсутствие в нем специфичных именно для компьютерных игр характеристик, данное определение не охватывает всего их разнообразия. К примеру, в игре Minecraft отсутствует какой-либо искусственный конфликт, который заканчивается оцениваемым результатом. Данная игра является представителем жанра Sandbox («песочница»), в котором игроку предоставляется возможность действовать, как ему захочется, упор в них делается на креативность самого игрока. Другим примером, иллюстрирующим узкость указанного выше понятия, являются игры-симуляторы, в которых также отсутствует конфликт и результат, как таковой. В теории в такие игры можно играть бесконечно. К ним относятся серия игр Sims, SimCity и другие.

Второй подход к определению компьютерной игры подразумевает, что ключевым элементом рассматриваемого явления становится повествование. То есть, по мнению сторонников данной теории, компьютерная игра представляет собой форму повествования, имеющей свои особенности, наравне с кинематографом и литературой. При этом, нужно отметить, что если говорить о сюжетных проектах, то данное понятие обосновано и релевантно. Однако, как указывалось ранее, многие игры не имеют сюжета и повествования в привычном понимании.

Попробуем пойти по пути рассмотрения понятия компьютерной игры через ее признаки. Прежде всего, стоит сказать, что компьютерная игра – это игра. Понятие игры указывалось в работе выше.

Вторым признаком обозначим виртуальность. Как указывает Гринь Е.С. «Виртуальность можно определить как свойство идеального объекта, означающее создание с помощью компьютерных технологий имитации объективной реальности или отображения мира, вымышленного автором» [2]. И действительно, если перенести существующую игру в формат компьютерной, они будут отличаться лишь по признаку виртуальности. К примеру, многие настольные игры перенесены на компьютер (карточные игры, шахматы, нарды и др.).

Далее обозначим такой признак, как функционирование при помощи программы для ЭВМ. Согласно статье 1261 ГК РФ «Программой для ЭВМ является представленная в объективной форме совокупность данных и команд, предназначенных для функционирования ЭВМ и других компьютерных устройств в целях получения определенного результата, включая подготовительные материалы, полученные в ходе разработки программы для

ЭВМ, и порождаемые ею аудиовизуальные отображения». Ни одна компьютерная игра не может выполнять свои функции вне программы для ЭВМ.

Следующим признаком компьютерной игры можно считать интерактивность. По этому поводу Гринь Е.С. указывает, что «нелинейный способ представления информации позволяет человеку участвовать в выводе информации, взаимодействуя каким-либо образом со средством отображения мультимедийных данных. Участие человека в данном процессе также называется «интерактивностью». Такой способ взаимодействия человека и компьютера наиболее полным образом представлен в компьютерной игре» [3]. По этому признаку мы можем отличить компьютерную игру, к примеру, от произведения кинематографа. При этом важно отметить, что не вся компьютерная игра должна быть интерактивной. Зачастую в ней прописаны сюжетные элементы, на которые у игрока нет возможности повлиять, однако это не исключает интерактивности других отдельных частей компьютерной игры (перемещение по миру, выбор облика, выбор ответа в диалоге и т.д.). Данный признак не является определяющим для компьютерной игры, поскольку существуют, например, обучающие симуляторы пилотов, которые содержат в себе интерактивность, но не являются компьютерной игрой. И именно отсюда можно вычленить еще один признак компьютерной игры – способность развлекать (или развлечение как цель).

Прямое назначение компьютерной игры – развлечение. По этому признаку можно отграничить ее от упомянутых выше компьютерных обучающих программ для пилотов или иных приложений, соответствующих иным признакам компьютерной игры. Безусловно военный авиасимулятор может развлечь пользователя, но он создан не для этого.

В качестве дополнительного признака стоит выделить наличие сюжета в компьютерной игре. Сюжет или сценарий есть не в каждой компьютерной игре (о чем говорилось выше), но для целей настоящего исследования правильным будет указать его, так как он является составной частью многих игр, а также является охраноспособным элементом компьютерной игры.

Если обобщить существующие точки зрения, то можно сказать, что компьютерная игра – это добровольная деятельность, осуществляемая по определенным правилам внутри виртуальной реальности, придуманной ее автором, посредством компьютерных технологий, подразумевающая взаимодействие человека каким-либо образом со средством отображения мультимедийных данных, опционально обладающая сюжетом и призванная развлекать.

После того, как мы определились с понятием компьютерной игры в общем смысле, мы можем постараться ответить на вопрос, возможно ли применять режим программы для ЭВМ для компьютерной игры.

Такой подход сегодня весьма популярен в российской судебной практике – рассматривать компьютерные игры только в качестве программ для ЭВМ. В рамках этой точки зрения компьютерные игры признаются исключительно программой для ЭВМ, без учета каких-либо иных ее элементов, помимо программного кода. И нельзя не отметить, что данный подход прост и удобен, и именно поэтому он так часто встречается в решениях отечественных судов. Например, в деле Суда по интеллектуальным правам № СИП-923/2020 [4].

Архипов В.В., справедливо указывая на консервативность данного подхода, отмечает, что в его рамках «игра представляет собой только программу для ЭВМ, понимаемую в смысле статьи 1261 Гражданского кодекса Российской Федерации, как представленную в объективной форме совокупность данных и команд, предназначенных для функционирования ЭВМ и других компьютерных устройств в целях получения определенного результата, включая подготовительные материалы, полученные в ходе разработки программы для ЭВМ, и порождаемые ею аудиовизуальные отображения» [5]. Некоторые ученые, например С.П. Гришаев, поддерживает вышеуказанный подход: «Программа для ЭВМ — это текст, объективированный любым образом

- на бумаге, в памяти ЭВМ, в виде изображения на экране монитора. При этом каждое аудиовизуальное произведение, взятое в отдельности, может рассматриваться и как часть программы, и как художественное произведение, и соответственно охраняться как отдельный объект авторского права» [6].

Однако, данный подход не представляется оптимальным в плане обеспечения защиты прав создателей компьютерной игры. Как указывалось ранее, в нее входит множество элементов помимо программного кода, а именно сценарий, музыка и др. Как указывает Котенко Е.С. «компьютерная игра представляет собой единую систему, состоящую из различных, но находящихся в функциональной взаимосвязи элементов, таких как сюжет, игровой движок, звуковые и видеоэффекты, объекты 2D- и 3D-моделирования и т.д.»[3] Так, мы можем говорить, что рассматриваемый подход не охватывает всех компонентов компьютерной игры, а касается лишь одного – программного кода, в связи с чем компьютерную игру рассматривать только как программу для ЭВМ нельзя.

Тем не менее, приведем несколько оппонирующих доводов. Прежде всего стоит сказать, что ввиду многообразия компьютерных игр и соответственно способов их создания, в некоторых случаях компьютерную игру считать исключительно программой для ЭВМ можно. Обратимся к определению из ГК РФ: согласно статье 1261 программой для ЭВМ является представленная в объективной форме совокупность данных и команд, предназначенных для функционирования ЭВМ и других компьютерных устройств в целях получения определенного результата и порождаемые ею аудиовизуальные отображения. Компьютерная игра может быть представлена в виде программы, которая «порождает аудиовизуальные отображения», однако ключевым вопросом здесь становится происхождение этих «отображений». Если отображение создается непосредственно из-за функционирования программного кода, то такую игру можно обозначить как программу для ЭВМ. Однако, в большинстве современных игр виртуальные объекты, эффекты, текстуры лишь воспроизводятся, а создаются они предварительно, отдельно и специально для конкретной компьютерной игры вне программы для ЭВМ. Примером может послужить музыкальное произведение, написанное композитором, исполненное оркестром, записанное и включенное в компьютерную игру. И в конкретно данном примере говорить об игре, как исключительно о программе для ЭВМ не представляется верным и возможным. Хотя, как справедливо указывает В.В. Архипов: «В индустрии происходит бум так называемых инди-игр, в которых популярным приемом является своего рода минимализм, подразумевающий подражание ранним этапам развития игровой индустрии. Кроме того, и по сей день сохраняют весьма скромную, но стабильную популярность исключительно текстовые многопользовательские онлайн-игры. Соответственно, игры, в которых аудиовизуальные отображения как бы (автоматически) создаются, а не воспроизводятся (в техническом смысле), допустимо считать исключительно программами для ЭВМ» [5].

Также аргументом в пользу того, что компьютерные игры могут быть причислены исключительно к программам для ЭВМ, является тот факт, что теоретически можно помыслить компьютерную игру, в которой будут использоваться стандартизированные, лишённые творческого вклада, объекты, но при этом она будет содержать единственный охраноспособный элемент – программу для ЭВМ. Тогда такой продукт можно считать исключительно программой для ЭВМ.

Тем не менее, квалификация компьютерной игры в качестве программы для ЭВМ в подавляющем большинстве случаев будет некорректной, поскольку включаемые в игру охраноспособные элементы (сюжет, персонажи, музыка и др.) остаются без внимания, а отсюда возникает проблема защиты прав их авторов. Поэтому видится разумным указать, что данный подход имеет место в частных случаях, но не должен восприниматься как основополагающий.

Список используемой литературы:

1. Zimmerman E. Narrative, Interactivity, Play and Games: Four Naughty Concepts in Need of Discipline // First person, no.1, pp. 154-163. URL: https://anabiosispress.org/VM606/1stPerson_ezimmerman.pdf.
2. Котенко Е. С. Виртуальность как признак мультимедийного продукта: методологический анализ // Актуальные проблемы российского права. 2011. №3.
3. Котенко Е. С. Правовой режим компьютерных игр // Актуальные проблемы российского права. 2010. №2.
4. Решение Суда по интеллектуальным правам по Делу № СИП-923/2020.
5. Архипов В. В. Интеллектуальная собственность в индустрии компьютерных игр: проблемы теории и практики / В. В. Архипов // Закон. – 2015. – № 11. – С. 61-69.
6. Гришаев С. П. Интеллектуальная собственность: учебное пособие / С. П. Гришаев. - 2-е изд., перераб. и доп. - Москва: Юристъ, 2009. - 364 с.

Конкуренция между выпускниками Вузов: обзор неблагоприятного отбора на рынке труда

Competition between university graduates: a review of adverse selection in the labor market

Локтионова Дарья Владимировна

*Студент Дальневосточного федерального университета,
Владивосток, Россия.*

E-mail: darialoktionova@mail.ru

Loktionova Daria Vladimirovna

*Student Far Eastern Federal University,
Vladivostok, Russia.*

E-mail: darialoktionova@mail.ru

Аннотация.

В данной работе было проведено исследование эффекта сигналов и обмена информацией между участниками рынка труда, в котором существует асимметрия информации, наличие принципалов и агентов. И попытка ответить на вопрос: какие сигналы используют выпускники высших учебных заведений при неблагоприятном отборе на рынке труда в равных конкурентных условиях. В ходе исследования был проведен анализ неблагоприятного отбора с точки зрения использования агентами сигналов, помимо опыта работы и уровня образования.

Annotation.

In this paper, a study was conducted of the effect of signals and information exchange between participants in the labor market, in which there is an asymmetry of information, the presence of principals and agents. And an attempt to answer the question: what signals are used by graduates of higher educational institutions in the event of adverse selection in the labor market under equal competitive conditions. The study analyzed adverse selection in terms of agents' use of signals, in addition to work experience and education level.

Ключевые слова: неблагоприятный отбор, сигналы рынка труда, образование, опыт работы.

Key words: adverse selection, labor market signals, education, work experience.

Проблемная область

Получение высшего образования с каждым годом имеет все большее значение для российского общества. Оно позволяет сформировать личность человека, развить творческие и умственные способности. А главное – высшее образование открывает новые возможности для профессионального пути выпускника.

Каждый год в России выпускаются сотни тысяч студентов из высших учебных заведений. При повышенной важности получения профессиональной квалификации справедливо возникает вопрос о возможности трудоустройства молодых специалистов. Когда бывшие выпускники пытаются устроиться на работу, они становятся агентами института рынка труда, вместе с этим они участвуют в конкуренции с другими соискателями, в число которых входят такие же молодые специалисты (однорूपники или выпускники того же университета). При прохождении этапов отбора для трудоустройства соискатели передают работодателям некоторые сигналы, которые помогают определить подходящего для работы человека. По результатам исследования Апокина А.Ю. «Модель сигналов на рынке труда с учетом студенческой занятости и эффекта обучения» [4] за 2008 год, самыми важными сигналами для российского работодателя являются опыт работы и образование. Последующие факторы напрямую или косвенно также связаны с этими двумя сигналами. Достаточно много исследовательских работ посвящены теме образования и опыта работы при трудоустройстве. Поэтому сузим проблемную область и рассмотрим ситуацию неблагоприятного отбора при конкуренции между выпускниками ВУЗов, которые имеют условно одинаковые уровни образования и опыт работы.

Актуальность

Вопросы о том, почему студенты не реализуются в рамках полученного образования и почему процесс поиска работы проблематичен после окончания обучения, стоят все более остро и ощутимо. Безработица в Приморском крае остается на высоком уровне, наблюдается нехватка кадров. Безработица составляет 42,2 тысяч человек на 2021 год [6]. Конкуренция за рабочие места увеличивается по всей России, большей частью участников которой является молодежь. При этом самый высокий показатель молодых специалистов на одно рабочее место на 1 полугодие 2022 года наблюдается в Дальневосточном федеральном округе (7,9 молодых специалистов на вакансию) [6].

Наиболее частое объяснение такой ситуации – это требование работодателя в опыте работы от кандидата, только выпустившегося из университета. Но по результатам исследования НИУ ВШЭ за 2022 год [5], учебу и трудовую деятельность совмещает 58% студентов вузов. И около половины работающих студентов работают не по специальности, чтобы удовлетворить свои финансовые потребности. То есть опыт работы по специальности имеет только около четверти студентов.

Учитывая вышеописанные факторы, появляется вопрос о том, какие же дополнительные сигналы может использовать молодой специалист для устройства на работу и как эти сигналы повлияют на процесс отбора.

Цели и задачи

Цель данной работы – проанализировать ситуацию неблагоприятного отбора на рынке труда с точки зрения использования агентами дополнительных сигналов, отличных от уровня образования и предыдущего опыта работы.

Теоретическая рамка

Для данной работы рассмотрю исследование «Personnel Selection as a Signaling Game» [1], Адриана Бангертера, Корнелиуса Дж. Кунигха и Николя Рулена, в котором содержится основная информация о теории сигналов, а также описываются механизмы работы неблагоприятного отбора среди работодателей и соискателей на рынке труда. Авторы проводят различия и в адаптивных отношениях между двумя конкурирующими претендентами на вакансию и между двумя соперничающими фирмами, но для данного исследования предлагаю подробнее рассмотреть ситуацию взаимодействия работодателя и потенциальных работников при недостатке информации одной стороны о другой.

Так, авторы статьи говорят о том, что подбор персонала, как явление, неизменно создает условия для возникновения стимулов у субъектов рынка труда к максимальной адаптации поведения к действиям других субъектов. Существуют индивидуальные различия среди соискателей, особенно в их мотивации устраиваться в ту или иную организацию. Однако можно выделить два основных типа кандидатов, противопоставленных друг другу – это «игроки» и «пуристы». Игроки рассматривают рынок труда как позиционную игру: они тратят время на тщательную подготовку к собеседованию, изучают информацию о том, как правильно писать резюме, также стараются узнать как можно больше о компании, частью которой они хотят являться, чтобы максимизировать шансы на получение рабочего места. Пуристы же рассматривают найм как процесс, основанный на реальных заслугах. Они верят, что их индивидуальных достижений, способностей, усилий и амбиций будет достаточно для того, чтобы подать сигнал работодателю о наличии высоких квалификаций и глубоких знаниях. Кандидаты также имеют различия в способности угадывать желания организации – игроки, как правило, легче выявляют эти критерии и подстраиваются под них. Множество книг, веб-сайтов или онлайн-обучающих видеороликов и программ могут научить игроков, каким образом стать частью рекрутинговой игры: как оформить свое резюме, как написать отличное письмо, какие вопросы им будут заданы на собеседовании и какой ответ они должны предоставить, как вести себя или одеваться во время собеседований, как подготовиться к тестам или даже как их

обмануть. Однако, конечно, не ясно, действительно ли эти вспомогательные механизмы улучшают будущую работу кандидатов или только способствуют их прохождению отборочного этапа в компанию.

Вторая рассматриваемая статья – «Degree power: educational credentialism within three skilled occupations» [4], автор которой - Гербранд Толен изучает степень влияния наличия дипломов о высшем образовании на доступ к рабочим местам для соискателей. В большинстве доминирующих теорий диплом является сигналом о наличии необходимых навыков и знаний у кандидата для вакансии, а также выступает в качестве образовательного маркера групповой идентичности, позволяющего принимать или отвергать других претендующих на место, не имеющих учебную степень. Опираясь на данные интервью выпускников трех разных профессий, приведенные в данной статье, автор статьи делает выводы о том, имеет ли диплом о высшем образовании достаточный вес, чтобы являться первостепенным сигналом при найме.

Основываясь на интервью исследования, автор приходит к выводу, что уровень образования изначально указывает на степень самоотверженности и способностей человека, но не рассматривается сам по себе. Это демонстрирует следующее: сигналы обучаемости и пригодности взаимосвязаны с абсолютными навыками и знаниями, которые, как считается, дают соответствующую образовательную степень. И также было обнаружено, что наличие степени указывает на умение применять некоторые навыки и серьезно сосредоточиться на чем-то, но не обязательно, что данные способности будут относиться к профессии, по которой кандидат получил диплом. Из этого Гербранд Толен делает вывод, что степени образования служат прогностическим фактором пригодности для новых выпускников, а не полноценным доказательством обладания соответствующими навыками.

И третья теоретическая статья для данного исследования, называется «The Value of an Incomplete Degree: Heterogeneity in the Labor Market Benefits of College Non-Completion» [2], Мэтт С. Джиани, Пол Аттевелл и Дэвид Уоллинг.

В теории человеческого капитала утверждается, что образование дает соискателям знания и навыки, которые имеют экономическую ценность и могут быть обменены на более высокую оплату их деятельности и перспективы трудоустройства на рынке труда, однако установить причинно-следственную связь между образованием и заработком сложно, учитывая предвзятость в отношении того, кто посещает колледж. Имеющиеся данные свидетельствуют о причинно-следственной связи между повышением уровня образования и улучшением результатов труда. Это подчеркивает важный вывод — сигналы сильно зависят от контекста. Степень бакалавра в определенной области определенного колледжа или университета может быть положительным сигналом для одних возможностей трудоустройства и отрицательным сигналом для других, точно так же обстоят дела и с посещением колледжа без его завершения. То есть, имеет место быть утверждение о том, что существует положительная отдача от накопления человеческого капитала в колледже, даже если студент не завершает обучение и не получает диплом – связь в целом носит линейный характер. Таким образом, анализ, представленный в статье, документирует существенные преимущества при трудоустройстве от посещения двухгодичного или четырехгодичного колледжа для тех студентов, которые не получили степень или сертификат. Посещение колледжа может обеспечить ценные социально-экономические преимущества для студентов, даже если они не завершат курс обучения.

Заключение

В данной работе рассмотрена актуальная на сегодняшний день проблема неблагоприятного отбора, которая особо остро она ощущается на местном уровне (городов в регионах), когда конкурирующим агентам, равным в рассмотрении с точки зрения основных сигналов, необходимо добиться заключения контракта с принципалом. В рамках данного исследования была рассмотрена ситуация, в которой на рынке труда выпускники

высшего учебного заведения, имеющие одинаковый уровень образования, но не имеющие опыта работы, «борются» друг с другом за рабочее место.

Собранные статистические данные показали, что основными сигналами для работодателя в России являются образование и опыт работы. Но в конкретизированной ситуации эти сигналы уравниваются, таким образом, их наличие недостаточно, а это значит, что выпускникам ВУЗов необходимы дополнительные сигналы.

Список используемой литературы:

1. Bangerter, A., Roulin, N., & König, C.J. (2012). Personnel selection as a signaling game. *The Journal of applied psychology*, 97 4, 719–38.
2. Giani MS, Attewell P, Walling D. (2019). The Value of an Incomplete Degree: Heterogeneity in the Labor Market Benefits of College Non-Completion. *J Higher Educ.* Aug 20;91(4):514-539.
3. Tholen, Gerbrand. (2019). Degree power: educational credentialism within three skilled occupations. *British Journal of Sociology of Education*. 41. 1–16.
4. Апокин А.Ю. (2008). Модель сигналов на рынке труда с учетом студенческой занятости и эффекта обучения: автореф. дис. канд. эконом. наук. М.
5. Бекова С.К. (2022). Совмещение учебы в университете и работы: от бакалавриата до аспирантуры». № 22 (39), [Электронный ресурс]. - Режим доступа: https://memo.hse.ru/published_ib (Дата обращения 05.01.2023)
6. hh.индекс — уровень конкуренции среди молодых специалистов в России [Электронный ресурс]. – Режим доступа: <https://vladivostok.hh.ru/article/30531> (Дата обращения 05.01.2023)

Концепт супружеской чести в культуре Золотого века Испании (на примере творчества П. Кальдерона)

The concept of conjugal honour in the culture of the Golden Age of Spain (on the example of P. Calderon's work)

Максимов Павел Сергеевич
Студент 4 курса
Факультет Исторический
МГУ им. М.В. Ломоносова
Россия, Москва
e-mail: maximovps@my.msu.ru

Maximov Pavel Sergeevich
Student 4 term
Faculty of History
Lomonosov Moscow State University
Russia, Moscow
e-mail: maximovps@my.msu.ru

Аннотация.

В статье автор определяет особенности рассмотрения концепта "честь" на примере творчества П. Кальдерона. Проводится граница между "честью для себя" и "честью для общего блага". Супружеская честь на примере пьесы "Врач своей чести" представляет собой выражение "чести для себя", которая выражает своеобразное сочетание светского и религиозного в испанской культуре XVII века, что видно в поступках героев и разрешении основного конфликта драмы.

Annotation.

In the article the author defines the peculiarities of the consideration of the concept "honour" on the example of the work of P. P. Kuznetsov. Calderon. The boundary between "honour for oneself" and "honour for the common good" is drawn. Marital honour on the example of the play "The Physician of His Honour" is an expression of "honour for oneself", which expresses a peculiar combination of secular and religious in the Spanish culture of the XVII century, which is seen in the actions of the characters and the resolution of the main conflict of the drama.

Ключевые слова: Честь, Золотой век Испании, Кальдерон.

Key words: Honour, Golden Age of Spain, Calderon.

Золотой век – один из самых важных периодов в истории Испании. Обычно хронологические рамки Золотого века не совпадают полностью с XVII веком: начинают его примерно с 1580 года и заканчивают 1680 годом. Однако в большей степени эту эпоху связывают именно с XVII столетием. В начале XVII века в Испании не самое благоприятно время для жизни: упадок экономики, общества и государственности. Это время войн и финансового дефицита, сокращения населения из-за неурожаев и роста налогов. Несмотря на это именно в этот момент происходит расцвет духовной культуры.

Театр можно назвать одним из ярких феноменов культуры Золотого века. Он сочетал в себе элементы высокой и народной культуры (даже неграмотные люди посещали театр и с трепетом наблюдали за происходящим на сцене). Периодически на театр оказывалось давление со стороны церкви, поскольку его считали источником распространения ереси. Начало театра Золотого века Испании связано с деятельностью Лопе де Вега (1562-1635 гг.), находившемся между эпохами позднего Возрождения и барокко. Он заложил тот фундамент, от которого будут отталкиваться его ученики (в том числе и Кальдерон). В отличие от представителей Ренессанса, провозглашавших самоценность отдельной личности, Лопе уже ориентировался на идеалы имперского величия с идеей о чести. Также он смешивает «высокое» и «низкое», трагическое и комическое, что характерно именно для барокко. Кальдерона считают вершиной испанского театра барокко, что заметили ещё

его современники: Филипп IV разглядел талант драматурга и сделал его главным постановщиком пьес для придворного театра. Педро развил религиозно-философский пафос Лопе.

Важная черта испанской культуры той эпохи – барокко предполагало нарушение общественных норм в том смысле, что оно выделяло негативные стороны жизни социума [5, с. 190]. В отличие от эпохи Возрождения, которая создавала человеческий идеал, Кальдерон вместе с другими представителями театра барокко признавали и безобразность человека. С этим тесно связаны и концепты «честь» и «бесчестье». Как раз одна из основных тем драматургии П. Кальдерона – тема чести. И это вовсе не случайно, поскольку повседневность жизни испанцев XVII века была тесно связана этим понятием. Так, после окончания Реконквисты и распространения протестантских идей в Европе усилилось давление на нехристианские народы и симпатизирующих идеям Реформации. Это относилось и к тем, кто был обращён в христианство, но имел мусульманских потомков. В Испании появляется концепция *limpieza de sangre* («чистота крови»), которая, с одной стороны, содержала расовый дискурс, а с другой – религиозный [7, р. 403]. К XVIII веку *limpieza* отождествлялась исключительно с испанским происхождением. «Чистота крови» предполагала идеи о передаче различных психологических, умственных способностей, а также этических, нравственных ценностей «по крови».

Есть несколько версий, откуда появилось большое значение чести в Испании. Первая версия основывается на рыцарских ценностях Средневековья, связанных с Реконкистой (нравственный подъём, сохранившийся в культуре страны на долгое время). Вторая версия базируется на том факте, что окончание Реконквисты и установление полной власти христиан сопровождалось сильной нетерпимости к евреям и мусульманам [8, р. 3]. Позже уже возникнет идея, что евреи «по крови» никогда не смогут стать истинными христианами.

Рассмотрение чести с точки зрения социальных, политических и культурных отношений чрезвычайно важно. Если есть неистинные христиане с «плохим» происхождением, то, значит, есть и противоположный этому идеал. Этот идеал как раз и отразился в культуре Золотого века Испании в работах П. Кальдерона. Тема чести у Кальдерона представлена в нескольких пьесах: «Врач своей чести», «Стойкий принц», «Жизнь есть сон» и другие. Мы остановимся на перечисленных именно по той причине, что они демонстрируют разные стороны интересующего нас концепта. Другие же произведения в основном могут служить дополнительным материалом, визуально расширяющим поле исследования, но фактически не вносящим новые смыслы, требующие отдельного внимания. В рамках этой статьи будет рассмотрена пьеса «Врач своей чести», где представлена супружеская честь.

Особенность нашего источника: он есть художественный текст. Основная проблема заключается в том, что для полного его анализа необходимо вычленять информацию из художественных образов. С этим связано и опасение полного погружения в языковые и литературоведческие особенности текста. Именно поэтому важно удерживать баланс между художественным богатством текста и нашей целью исследования.

Для этого исследования был взят сборник переводов К. Бальмонта. Существуют также переводы на русский язык К. И. Тимковского, И. Ю. Тыняновой и других. Д. Г. Макогоненко на примере разбора переводов пьесы «Жизнь есть сон» показывает, что несмотря на наличие нескольких вариантов, неточности имеет каждый из них. В переводе Бальмонта есть недостатки, связанные с тем, что он интерпретирует некоторые испанские термины абстрактно, что немного искажает смысл части высказываний героев. Однако данная проблема относится и к другим: переводчики игнорируют историческую специфику терминов [3, с. 162]. По этой причине мы берём один из самых известных переводов, так как большой разницы между ними нет.

Необходимо отметить, что сам Кальдерон называл свои пьесы комедиями, однако на тот момент отождествление этих понятий являлось нормой, то есть не было такого понимания жанра комедии, как сегодня

[6, с. 22]. Большинство пьес современные исследователи относят к жанру драмы (к нему относятся все рассматриваемые нами пьесы).

Драма «Врач своей чести» написана около 1633-1635 г. Её сюжет связан с легендами, окружавшими образ кастильского короля дона Педро Жестокого (XIV век), убитого своим единокровным братом доном Энрике [2, с. 737]. Пьеса посвящена супружеской чести, а взаимоотношения жены и мужа были сакральными в ту эпоху.

Оговоримся, что мы исследуем не концепты «честь» и «бесчестие» в рамках всего испанского общества первой половины XVII века. Мы ограничены одним автором. Не умаляя работу писателя, важно заметить, что он не является, например, антропологом, который пытается исследовать конкретное общество и его культуру. Представления о чести Кальдерона могут быть ограничены рамками его повседневной жизни. Однако мы хотим согласиться со Скоттом Тейлором, считающим пьесы эпохи Золотого века важным источником по исследованию темы чести. Он указывает, что пьесы помогают нам создавать общее представление о кровавом и принудительном кодексе чести (имеются в виду конкретные представления о человеке чести, которые признаны большинством в рамках взаимоотношений друг с другом (не в письменной форме), который существовал в то время [8, р. 16]. К тому же сам Кальдерон так или иначе является продуктом своей эпохи, поэтому непризнание его пьес в качестве «адекватного» исторического источника неправомерно.

Стоит отметить, что Кальдерон – автор, относившийся к элитарной культуре в том смысле, что он пытался не только останавливаться на повседневных ситуациях, но и интеллектуально осмысливать абстрактное понятие «честь» [8, р. 7]. Пьесы Кальдерона помогут нам понять мышление современной автору элиты относительно данного понятия, однако важно понимать, что драматург не ставил перед собой задачу отразить в пьесах полную достоверность окружающей его жизни. Тем не менее представления Кальдерона служат отражением той культуры, в которой он жил. Кальдероновские пьесы являются тем материалом, который приоткроет нам не реальные практики людей в жизни, а те культурные ценности и идеалы, к которым стремились испанцы того времени. Именно поэтому мы рассмотрим одну из центральных тем творчества Педро Кальдерона – тему чести и бесчестия. Далее говоря о концепте «честь», мы периодически будем опускать упоминание концепта «бесчестие», потому что второе определяется полностью через отрицание первого. И наоборот, говоря о «бесчестии», мы мысленно будем понимать, что его отрицание – сущность концепта «честь».

Концепт – «единица коллективного сознания, отправляющаяся к высшим духовным ценностям, имеющая языковое выражение и отмеченная этнокультурной спецификой» [4, с. 169]. Некоторые другие исследователи полностью отождествляют его с языком, но в рамках нашего исследования необходимо отметить, что концепт мы будем рассматривать как конкретно-исторический феномен, отражающий в той или иной мере социокультурные особенности эпохи.

У Кальдерона концепт «честь» не является монолитным. В нём можно увидеть разные стороны, которые выделяются в процессе развития творчества этого драматурга. В этой и последующих статьях мы скажем подробнее о каждой рассматриваемой нами пьесе, где представления о чести имеют качественные различия, однако уже здесь зададим вектор нашего исследования.

Мы предлагаем выстроить классификацию чести, прослеживаемую у Кальдерона, по признаку отношений «индивид – общество»:

1. **«Честь для общего блага»**, то есть такая, которая приводит индивида к состоянию, когда его личный интерес становится тождественным общественному. Обязательным условием её существования является рефлексия, возникающая на основе «неписанных законов» и честности человека перед самим собой и обществом, а также порождающая стремление индивида действовать во благо социума. Эту «честь» в чистом виде мы встретим в пьесе «Стойкий принц».

2. «Честь для себя», то есть такая, которая воспроизводится благодаря общественному признанию. Она важна для индивида только для того, чтобы находиться в социуме. Получается, что здесь личный интерес и общественный не совпадают. Общественное выступает как нечто внешнее по отношению к индивиду. Потеря такой «чести» индивидом в данном случае происходит только при условии, когда бесчестье становится достоянием общественности. Сам индивид к своим бесчестным поступкам может относиться спокойно (если он будет уверен, что больше никто о них не узнает). Такую «честь» мы находим в пьесе «Врач своей чести», которая подробно будет рассмотрена в текущей статье.

Также в пьесах видно, что этические представления Кальдерона не тождественны христианской этике в полной мере. Несмотря на отстаивание католической веры властью Испании в XVII веке, испанская культура в то время уже имеет отхождения от христианской традиции. Христианская добродетель и человек чести – два идеала, которые с неизбежностью сталкиваются в кальдероновских драмах. Их сопоставление поможет нам лучше увидеть особенности этики Золотого века Испании, а также её противоречивость.

Таким образом, цель – выделить разные стороны концептов «честь» и «бесчестье» в период Золотого века Испании на основе драм П. Кальдерона. Для этого необходимо будет подробно рассмотреть:

- 1) «Честь для общего блага»;
- 2) «Честь для себя»;
- 3) Соединение «чести для общего блага» и «чести для себя».

«Честь для себя» ярко проявляется у Кальдерона в качестве супружеской чести, о которой будет идти речь в этой статье на основе пьесы «Врач своей чести».

Основной конфликт драмы строится вокруг двух любовных треугольников:

- 1) Дон Гутиерре (муж) – донья Менсия (жена) – инфант Энрике;
- 2) Донья Менсия (жена) – дон Гутиерре (муж) – донья Леонор.

Энрике и Леонор – любовники Менсии и Гутиерре в прошлом до брака. Оба супруга с самого начала пьесы постоянно испытывают ревность друг к другу, так как считают, что любовь в их браке ненастоящая. Леонор и Энрике пытаются в течение трёх действий выяснить взаимоотношения со своими возлюбленными, которые каждый раз лишь ухудшаются из-за факта существования брака Гутиерре и Менсии.

К концу «Врача своей чести» Гутиерре убеждается, что во время его отсутствия в доме жена всё больше общается с бывшим любовником Энрике, поэтому он приходит к идее о необходимости вылечить свою честь, пока данная ситуация не стала достоянием общественности [2, с. 207]. Финал пьесы – убийство мужем Менсии с помощью рук Людовико, которому дали понять, что донья больна и ей необходимо сделать кровопускание. Король узнаёт о содеянном, но не наказывает Гутиерре, а выдает за него замуж донью Леонор.

Получается, что здесь регулярно противостоит супружеский долг и любовь, не закреплённая юридически между людьми. Стоит отметить, что любовные отношения нами рассматриваются лишь постольку, поскольку они связаны с супружеством. Например, Гутиерре до брака с Менсией планировал жениться на Леонор. Из-за того, что однажды он по приходе к ней увидел мужской силуэт, спускавшийся из окна её спальни, вступления в брак не произошло. Именно поэтому, с одной стороны, когда схожая ситуация происходит уже с его законной женой, он начинает активно искать виновника, действия которого могут обесчестить Гутиерре. С другой стороны, неожиданный поступок будущего мужа обесчестил Леонор (окружение знало о резком уходе Гутиерре перед тем, как они должны были заключить брак). Остальные подробности истинных любовных чувств нас интересуют не так сильно, ведь в ситуации, когда люди даже не договорились о браке между собой, не может произойти никакой потери чести.

Концепт «честь» у Кальдерона относится только к знати (донам, королю). Например, лакей Кокин прямым текстом говорит о безразличии к тому, честные или бесчестные поступки он совершает:

*И так как, в качестве слуги,
Законом чести я не связан,
Не жди и думать не моги,
Что я с тобой вернусь обратно [2, с. 189].*

В то же время донья Менсия, когда делится с рабыней Хасинтой своими чувствами к Энрике, замечает, что она жизнь и честь на карту ставит, доверяя своей служанке [2, с. 157]. То есть Хасинта не воспринимается знатной женщиной той, которая представляет полную угрозу для репутации. Позже рабыня, когда будет помогать Энрике подобраться к Менсии ночью, скажет о большой роли слуг в крушении чести их хозяев:

*Прислужницы, как часто было,
Что самой знаменитой чести
Чрез вас был нанесен удар.*

Далее прямого противопоставления между слугами и хозяевами в контексте нашей темы не будет, но отметить этот момент необходимо для понимания того, что мы говорим именно о знатной части населения.

Герои отождествляют честь и бесчестье жизни и смерти соответственно. Потерять честь – «умереть» как социальное существо, а это в свою очередь либо мотивирует человека делать всё для сохранности чести (когда она ещё не утрачена), либо задуматься о смене места жительства и разрыве любых прежних социальных связей. К примеру, так происходит с Энрике, который теряет доверие короля (что его обесчестило) из-за жалоб Гутиерре по поводу отношений инфанта и его жены [2, с. 235].

Концепт «честь» связывается с концептами «жизнь», «любовь» (имеется в виду такая любовь, которая не может быть противопоставлена браку). «Бесчестье» – «смерть», «оскорбление». Также отсюда появляется концепт «ревность», которая сопровождает Гутиерре на протяжении драмы. Её можно сравнить с таким чувством, которое заставляет дону проверять свою жену (ситуация в саду, когда, пользуясь условиями темноты, он притворяется Энрике, чтобы посмотреть, что скажет Менсия). Дон сравнивает ревность со «смертоносным ядом», который разрывает его изнутри. Он заключает, что ревность есть индикатор, позволяющий осознать бедственность своего положения:

*Затем, что, если муж узнает,
Что ревность в нем, — нет больше средства
И, честь леча, к последней мере
Прибегнуть должен честный врач [2, с. 218].*

Эта последняя мера – убийство жены, которое может «вылечить» честь Гутиерре. То есть ревность и потеря общественного признания (репутации) идут рука об руку. Ведь если о данной ситуации узнают окружающие, то честь героя не восстановится. Ревность помогает найти выход из тяжёлой ситуации.

Как писал Скотт Тейлор в исследовании о чести и насилии, для испанцев той эпохи и мужская, и женская чести имели много общего. Они обе связаны с сексуальностью, репутацией семьи (или супруга(-и)), кредитными и долговыми отношениями [8, р. 9]. Важно только уточнить, что в случае женщины честь семьи отстаивалась в основном при клевете на мужа. Мужчина же был вынужден следить не только за женой, но и за сёстрами и дочерьми, бесчестье которых напрямую вредило его репутации. В этом находится разгадка, почему для Гутиерре так было важно уследить за Менсией, которая, на первый взгляд, поступала во вред только себе. Для испанского общества Золотого века честь мужа напрямую зависела от чести супруги.

Как Гутierre окончательнo доходит до идеи об убийстве собственной жены? Получается, чем больше у него было оснований подозревать Менсию, уверявшую мужа об отсутствии всяких социальных контактов с Энрике, в лжи и предательстве. Сначала он находит кинжал, который обронил бывший возлюбленный Менсии, когда был в их доме. Окончательное решение было принято после уже упомянутой выше сцены в саду, когда для дона стал очевиден весь ужас ситуации, ведущий его напрямик к «социальной смерти» [2, с. 205]. Гутierre провозглашает себя врачом своей чести, то есть тем, кто её восстановит путём кровопускания [2, с. 207].

Интересным представляется, что схожий сюжет об отмщении возлюбленной за измену через убийство есть у английского драматурга У. Шекспира. В «Отелло» происходил убийство Дездемоны. Отелло раскаивается в содеянном после того, как Эмилия объясняет невинность его возлюбленной. В этом плане у Гутierre не было «своей» Эмилии, которая бы доказала то же самое по отношению к Менсии, пытавшейся постоянно противостоять навязчивости Энрике [1, с. 7]. Кальдерон не создаёт ситуацию раскаяния убийцы. Мы предполагаем, что с ней он не смог показать могущество и значимость короля, а финал бы сместился на рефлексию Гутierre. Концепт «честь» переплетается с концептом «насилие». Это соединение сохраняется до конца «Врача своей чести», а это показывает, что Кальдерон отходит от христианской этики и добродетели. Гутierre так и не раскаивается, а, соответственно, убийство для него не является категорически плохим поступком. Получается, он сохраняет свою честь как представитель светского общества, но теряет связь с христианской добродетелью. Мы уже подошли к разрешению конфликта – убийство доньи Менсии и приход короля к дому Гутierre. Король узнаёт о случившемся от Людовико, которого и заставили проводить кровопускание. Придя к убийце, король пытается разузнать о кровавых пятнах, оставленных Людовико в качестве улики. Гутierre до конца отстаивал невинность в намеренном убийстве.

Мы уже подошли к разрешению конфликта – убийство доньи Менсии и приход короля к дому Гутierre. Король узнаёт о случившемся от Людовико, которого и заставили проводить кровопускание. Придя к убийце, король пытается разузнать о кровавых пятнах, оставленных Людовико в качестве улики. Гутierre до конца отстаивал невинность в намеренном убийстве.

Вообще фигура короля представляет отдельный интерес в драме. Так, в начале сюжета к нему приходят донья Леонор с просьбой помочь ей отомстить за обесчестивание её со стороны Гутierre [2, с. 170], также дон Гутierre, жалующийся на инфанта Энрике из-за его чувств к доньи Менсии. Леонор говорит, обращаясь к королю:

*Сеньор, к твоим склоняюсь я стопам.
В смущении, за честь просить пришла я,
Прошу, внимли моим мольбам.
О правосудии, в слезах, к тебе взываю,
Лишь Бог и ты мне внимлют в этот час [2, с. 160].*

Король выступает здесь в качестве представителя нравственного правосудия. Его можно сравнить со священником, который принимает исповедь, но не религиозную (например, покаяние в грехах), а светскую. Не зря он просит героев дожидаться момента, когда все покинут помещение, чтобы те лишь наедине смогли объяснить в своей ситуации и просить о помощи («Подожди. Пусть все оставят нас» [2, с. 160]). Проблемы чести (а, соответственно, социальной жизни в целом) – то, что можно обсуждать только наедине с богом или королём, никто из посторонних не должен вмешиваться в этот процесс.

Король как гарант чести своих подданных обещает и Гутierre, и Леонор помочь. Своё слово он сдерживает и в финале заключает устное соглашение с Гутierre: если тот не хочет быть наказанным за убийство,

то должен жениться на Леонор, которую он обесчестил ранее тем, что покинул её перед заключением брака. Тем самым он выполняет обещанное, что важно для него в первую очередь.

Можно предположить, что Кальдерон использует фигуру короля в финале лишь для того, чтобы завершить развитие сюжета и поставить точку в главном конфликте драмы (появление короля – идеальный способ закончить драму). Мы же не согласны с этим, так как не зря Кальдерон показывает короля и в начале пьесы, о чём говорилось выше. Король изначально должен был совершить то, что он делает в финале, иначе Кальдерону было бы достаточно, чтобы Гутиерре и Леонор в финале обратились к королю за помощью. Исходя из этого мы предлагаем два понимания того, почему король готов не наказывать Гутиерре за содеянное:

1. В его глазах Менсия действительно виновата в случившемся. Снова вспоминая Скотта Тейлора, можно убедиться, что для человека той эпохи болезненно воспринимались любые контакты замужней женщины с другими мужчинами. Была высока вероятность, что Гутиерре нет смысла обманывать короля в этом, ведь в данном случае речь идёт о его чести и перед королём.

2. Королю нужно восстановить честь Леонор. Невыполнение обещанного – отнять честь у самого себя. Даже когда Гутиерре спрашивает его о возможности дальнейшей измены ему Леонор, король заключает, что тот просто может её убить тоже [2, с. 260]. Получается, что король идёт против христианской морали, так как не наказывает Гутиерре за совершённое им преступление. Причём важно, что логика этого поступка полностью совпадает с логикой убийства Гутиерре: король действует исходя из собственной выгоды, то есть в рамках «честь для себя», которая его толкает, конечно, не на совершение самого убийства, а на принятие этого поступка (а, соответственно, и согласие) ради личного интереса.

Раз никто более не знал о данном инциденте, то можно было решить проблему и с убийством Гутиерре, и с бесчестьем Леонор.

Кальдерон в течение жизни имел в целом хорошие отношения с властью, а также был глубоко верующим католиком. Он выступал за сильную власть монарха и господство католической веры. На примере этой пьесы мы видим, что христианской этике (в качестве добродетели) противостоит светская, которая допускает отказ от добродетели и вступает в союз с насилием. Реакция публики на этот сюжет была и во времена Кальдерона, и даже спустя несколько веков неоднозначна [5, с. 264]. Неоднозначность выражалась, с одной стороны, в неприятии поступка Гутиерре и его безнаказанности, а с другой – в том, что такое насилие было свойственно той эпохе, поэтому оно не вызывало полного отторжения у публики.

На том материале, который у нас есть, трудно точно установить, почему Кальдерон берёт такой сюжет. Нам неизвестен замысел автора, поэтому мы можем основываться только на логике повествования и общем контексте испанской культуры Золотого века. С точки зрения христианской добродетели король должен был наказать Гутиерре, несмотря на идеальную возможность решить проблему чести Леонор. Тем самым он бы поступил согласно «честь для общего блага». Однако он этого не сделал. Кальдерон через образы драмы исследует и вскрывает соотношение христианского и светского. «Врач своей чести» доводит концепт «честь» до состояния, когда он разлагает религиозные этические нормы. Период написания пьесы связан с уменьшением общественной значимости Кальдерона как драматурга, он пришёл к анализу тяжёлых тем своей эпохи. Драматург показывает, к каким последствиям может привести «честь для себя» в социуме, что делает эту пьесу трагедией человека испанской культуры XVII века в целом, ведь сама по себе честь тесно связана с общественной жизнью.

Таким образом, супружеская честь является «честью для себя», которая существует до того момента, пока бесчестье не станет достоянием общественности. В драме «Врач своей чести» видна большая роль супружеской чести для испанского социума, когда можно было пойти на убийство человека, портившего вашу репутацию. Король выступает здесь в качестве социального регулятора этических конфликтов. Он помогает

вернуть честь поданным и тем самым восстановить её баланс, разрушенный действиями героев. Вместе с этим и Гутиерре в качестве убийцы, и король в качестве бездействующего отказываются от христианской этики и идеалов добродетели ради личной выгоды. «Честь для себя» вступает в конфликт с ними, поскольку она не предполагает соответствие поступков героев общему благу. Мы видим тенденцию разложение религиозно-нравственных ценностей, которую Кальдерон ставит в центр драмы.

Список используемой литературы:

1. Зверева Н. Ю. Пресуппозиции вопроса Отелло "ты перед сном молилась, Дездемона?" // Артикульт. – 2014. – № 4 (16). – С. 31-40.
2. Кальдерон де ла Барка П. Врач своей чести / Пер. К. Бальмонта // Кальдерон де ла Барка П. Драммы. Кн. 2. М., 1989. С. 134–261.
3. Макогоненко Д. Г. Некоторые наблюдения над переводами пьесы Кальдерона "Жизнь есть сон" // Iberica. Кальдерон и мировая культура / Отв. ред. Г. В. Степанов. Л., 1986. С. 153-162.
4. Пирогова Я. В. Нравственные "концепты" в трагедии У. Шекспира "Макбет" // Современная наука: актуальные проблемы теории и практики. Серия: Гуманитарные науки. – 2021. – № 2-2. – С. 169.
5. Силюнас В. Ю. Театр Золотого века. М., 2012.
6. Томашевский Н. Театр Кальдерона. Вступ. ст. // Педро Кальдерон. Пьесы. В 2-х т. Т. 1. М., 1961.
7. Martinez Lopez M. E. The Spanish concept of *limpieza de sangre* and the emergence of the "race / caste" system in the viceroyalty of New Spain. Chicago, 2002.
8. Taylor S. K. Honor and Violence in Golden Age Spain. Yale University Press, 2008.

Маркетинг в небе. Привлечение и удержание лояльности клиента в 2024 году**Marketing in the sky. Attracting and retaining customer loyalty in 2024***Должиков Максим Андреевич**Студент 3 курса**Факультет Кафедра «Управление инновациями на транспорте»**Российский Университет Транспорта (МИИТ)**Россия, Москва**e-mail: tuckpshm@gmail.com**Dolzhikov Maxim Andreevich**Student 3 term**Faculty of Department "Innovation Management in Transport"**Russian University of Transport**Russia, Moscow**e-mail: tuckpshm@gmail.com***Аннотация.**

С каждым годом количество компаний, предоставляющих услуги и продукты в области авиации, увеличивается. Это означает, что конкуренция становится все более жесткой, и компании должны использовать все возможные инструменты маркетинга, чтобы привлечь и удержать клиентов. Технологии быстро развиваются, и это открывает новые возможности для маркетинга в небе. Существует возможность использовать виртуальную и дополненную реальность для создания интерактивных рекламных кампаний. В 2024 году потребители станут еще более требовательными и информированными. Они будут ожидать от компаний персонализированных услуг и продуктов, а также быстрого и удобного обслуживания. Компании, которые смогут удовлетворить эти потребности, будут иметь преимущество на рынке.

Данная статья представляет собой основательный анализ современных методов работы с клиентами в авиационной отрасли. Автор исследования представляет обзор современных тенденций и вызовов, с которыми сталкиваются авиакомпании в эпоху цифровой трансформации. Особое внимание уделяется использованию различных инструментов и технологий, таких как персонализированные предложения, аналитика данных, искусственный интеллект и мобильные приложения, для привлечения новых клиентов и удержания существующих. Автор также представляет практические советы по расширению сферы воздействия и повышению лояльности клиентов в 2024 году, учитывая изменяющиеся потребности и предпочтения пассажиров.

Annotation.

Every year, the number of companies providing services and products in the field of aviation is increasing. This means that competition is becoming increasingly fierce, and companies must use all possible marketing tools to attract and retain customers. Technology is developing rapidly, and this opens up new opportunities for marketing in the sky. It is possible to use virtual and augmented reality to create interactive advertising campaigns. In 2024, consumers will become even more demanding and informed. They will expect personalized services and products from companies, as well as fast and convenient service. Companies that can meet these needs will have an advantage in the market. This article is a thorough analysis of modern methods of working with customers in the aviation industry. The author of the study provides an overview of current trends and challenges faced by airlines in the digital age.

Ключевые слова: Маркетинг, авиакомпания, производство, привлечение, удержание, реклама, бонусная программа, сотрудничество, ценообразование, качество, технологии.

Key words: Marketing, airline, production, attraction, retention, advertising, bonus program, cooperation, pricing, quality, technology.

В современном мире транспорт играет огромную роль в жизни каждого человека. Существует множество видов транспорта, которые мы используем ежедневно: автомобили, поезда, корабли и самолеты. Каждый из них имеет свои преимущества и недостатки, но сегодня мы сосредоточимся на воздушном. Авиация стала неотъемлемой частью жизни каждого человека, и это не удивительно, учитывая все ее преимущества. Один из главных аргументов в пользу воздушного транспорта - это высокий пассажиропоток.



Рисунок 1. «Структура пассажирооборота в 2023 году»
Источник: «Министерство транспорта [6]»

Почему же воздушный транспорт так популярен? Он является самым быстрым способом передвижения. Например, перелет из Лондона в Нью-Йорк займет всего несколько часов, в то время как на поезде или автомобиле это займет несколько дней. Авиакомпании предлагают широкий выбор рейсов и направлений, что делает воздушный транспорт доступным для всех.

Авиационная индустрия является одной из наиболее конкурентных отраслей, где каждый игрок стремится выделиться на фоне других и привлечь как можно больше пассажиров. В этом контексте маркетинг в авиации играет ключевую роль, помогая компаниям привлекать новых клиентов, удерживать уже имеющихся и конкурировать с другими авиакомпаниями. Одним из основных инструментов маркетинга в авиации является реклама на бортах. Компании используют различные форматы рекламы - от классических баннеров до интерактивных экранов, позволяющих пассажирам заказывать еду и напитки прямо из кресла. Компании активно используют социальные сети для рекламы своих услуг, проведения конкурсов и акций, общения с клиентами. Программы лояльности являются эффективным способом привлечения новых путешественников в авиации. Компании предлагают своим будущим пассажирам различные бонусы - от скидок на билеты до бесплатных перелетов.

Знание основ маркетинга в авиации позволяет компаниям удерживать лояльность клиента. Качество обслуживания является одним из важных факторов, влияющих на настроение пассажира в авиации. Авиакомпании активно работают над улучшением качества обслуживания - от комфорта в самолете до скорости обработки багажа. На 2023 год одним из важных трендов является «Персонализация». Компании стараются адаптировать свои услуги под конкретного клиента - от выбора места в самолете до предложения персональной программы лояльности. Также можно сказать и о системе обратной связи. Авиакомпании предоставляют своим пассажирам возможность оставлять отзывы и предложения. Вся обратная связь прорабатывается и уходит на проработку над улучшением своих сервисов.

Цель данной статьи заключается в исследовании перспектив и тенденций развития маркетинга в авиационной отрасли к 2024 году, а также предложении инновационных подходов к привлечению и удержанию

лояльности клиента в условиях быстро меняющегося рынка. Через анализ современных тенденций в авиационной отрасли и маркетинге, статья будет направлена на выявление ключевых факторов, которые будут определять успех компаний в этой отрасли в ближайшие годы. В результате, статья предоставит читателям новые знания и практические советы для создания эффективной маркетинговой стратегии, которая поможет компаниям привлекать и удерживать лояльность клиентов в 2024 году.

Авиация России переживает новый этап развития, который связан с переходом с западных авиалайнеров на отечественные. Эта тенденция наблюдается не только в России, но и в других странах, где происходит активное развитие авиационной промышленности. Одной из основных причин перехода на отечественные лайнеры является желание сократить зависимость от иностранных производителей и обеспечить безопасность полетов. Санкции повлекли за собой запрет на поставку запчастей и обслуживание самолетов западного и европейского производства. Это привело к тому, что российские авиакомпании вынуждены были искать альтернативные источники поставок запчастей, а также заменять лайнеры на отечественные. В последние годы в мире произошло несколько крупных авиакатастроф, связанных с техническими проблемами иностранных авиалайнеров. Это привело к усилению требований к безопасности полетов и повышению интереса к отечественным самолетам. В России уже существуют несколько успешных проектов по созданию отечественных лайнеров. Один из самых известных – это Сухой Суперджет 100. Этот самолет был создан российскими инженерами и успешно эксплуатируется на международных рейсах. Кроме того, в России разрабатываются новые лайнеры, такие как МС-21 и Ту-214. Эти самолеты будут оснащены современными технологиями и соответствовать всем международным стандартам безопасности.

«Сегодня уже в разных стадиях готовности у нас 18 самолётов МС-21, и в 2024 году мы серийно уже должны выпустить и передать «Аэрофлоту» шесть самолётов. Потихонечку мы должны увеличить объёмы, и к 2029 году мы должны производить до 72 самолётов в год» – сообщил Сергей Чемезов. [1]

Переход на отечественные лайнеры позволит России сократить расходы на закупку и эксплуатацию иностранных самолетов, а также создать новые рабочие места в авиационной промышленности. Кроме того, это даст возможность укрепить позиции России на мировом рынке авиационных услуг. Однако, переход на отечественные лайнеры требует значительных инвестиций и времени на их разработку и производство. Необходимо обеспечить высокий уровень квалификации специалистов, которые будут заниматься эксплуатацией и обслуживанием отечественных лайнеров.

Отечественные самолеты могут стать одним из маркетинговых инструментов авиакомпаний, которые стремятся дифференцироваться от конкурентов и предложить пассажирам более качественный сервис. К примеру, авиакомпании могут активно продвигать использование отечественных лайнеров в своих рекламных кампаниях, подчеркивая их безопасность, экономичность и экологичность. Это может привлечь внимание пассажиров, которые ценят высокое качество обслуживания и заботу о природе.

Кроме того, использование подобных лайнеров может стать одним из факторов, который будет влиять на выбор авиакомпании. Например, компания может предлагать более выгодные тарифы или улучшенные условия перевозки на рейсах, осуществляемых на отечественных самолетах.

Авиационная отрасль является одной из наиболее конкурентных в мире, поэтому необходимо использовать инновационные подходы и стратегии, чтобы привлечь и удержать клиентов. Первый шаг в продвижении авиакомпании - это создание уникального бренда. Бренд должен быть узнаваемым, привлекательным и соответствовать ценностям компании. Для этого необходимо провести исследование рынка, изучить потребности и предпочтения клиентов, а также конкурентов. Авиакомпании в дальнейшем должны разработать маркетинговую стратегию, которая включает в себя различные каналы продвижения, такие как

социальные сети, поисковые системы, мобильные приложения и т.д. Важно также учитывать потребности клиентов и предоставлять им удобный и простой способ бронирования билетов.

Кроме того, реклама должна быть инновационной и привлекательной. Это может быть реклама на телевидении, в журналах, газетах, наружная реклама. Но главное - это использование цифровых технологий, таких как видео-реклама, контекстная реклама, реклама в социальных сетях. Одним из примеров существующего инновационного решения является «S7 Airlines» (Россия). Рекламный ролик от авиакомпании S7, где дети рассказывают о своих мечтах и призывают зрителей лететь в мир своих мечтаний с помощью S7. Наполнение яркими анимациями вызывает у зрителей чувство вдохновения и желание путешествовать [2]. Полученные фантастические места авиакомпания нашла на карте мира. С помощью данного инструмента компании могут точно нацеливать рекламу на целевую аудиторию и увеличивать конверсию.



Рисунок 2. «S7 Видео-реклама»
Источник: «S7 Airlines»

Продвижение авиакомпании - это сложный и многогранный процесс, который требует инновационных подходов и стратегий. Однако, если правильно использовать маркетинговые инструменты и учитывать потребности клиентов, то можно достичь успеха в этой отрасли. Продвижение важный процесс, но не стоит забывать о тех, кто уже пользуется услугами авиакомпании.

Многие авиакомпании предлагают своим постоянным пассажирам программы лояльности и бонусные программы, которые стимулируют путешественников к частым перелетам и покупкам билетов у конкретной компании. Такие программы стремятся создать привязанность к бренду и увеличить лояльность клиентов. Программы лояльности авиакомпаний часто предлагают собирать бонусные баллы за каждый перелет с компанией-партнером, покупку билетов, аренду автомобиля, отель или другие услуги на партнерских платформах. Эти баллы потом можно обменять на бесплатные билеты, повышение уровня обслуживания, оформление приоритетных билетов, апгрейды в бизнес-класс и другие привилегии. Другими словами, программа лояльности авиакомпании позволяет пассажирам экономить на путешествиях, получать дополнительные бонусы и повышать свой статус в системе. Это стимулирует клиентов летать с одной и той же авиакомпанией, а не искать дешевые билеты у конкурентов.

Бонусные программы также могут включать в себя такие привилегии, как приоритет при посадке, дополнительный багаж, возможность бесплатно изменить дату перелета, а также скидки и предложения от партнерских компаний. Такие программы могут быть особенно выгодны для частых путешественников и

бизнесменов, которые постоянно летают по делам. Они могут собирать большое количество бонусных баллов и быстро получать привилегии и бесплатные билеты.

Одним из примеров программ лояльности выступает «Aeroflot Bonus», которая позволяет пассажирам авиакомпании «Аэрофлот» получать бонусные мили за каждый перелет и обменять их на бесплатные авиабилеты, а также другие привилегии. Действующая уже на протяжении 24-х лет, и пользующаяся неизменной популярностью среди российских путешественников. Сегодня «Aeroflot Bonus» насчитывает более 12 млн участников, а перевозчик работает над тем, чтобы для каждого из них условия перелетов становились еще более удобными и выгодными. Система работает по следующему принципу: клиент регистрируется в программе и получает свой персональный номер участника. Затем, при покупке авиабилета на рейсы «Аэрофлот» или его партнеров-авиакомпаний, пассажир получает бонусные мили, которые начисляются на его аккаунт. Количество бонусных миль, начисляемых за каждый перелет, зависит от класса обслуживания, тарифа и расстояния полета. Например, за перелет в экономическом классе на расстояние до 2000 км начисляется 500 бонусных миль, а за перелет в бизнес-классе на расстояние от 2000 км - 1500 бонусных миль. Накопленные бонусные мили можно использовать для оплаты авиабилетов на рейсы «Аэрофлот» и его партнеров-авиакомпаний, а также для получения других привилегий, таких как бесплатный багаж, приоритетное посадочное место, доступ к бизнес-залам и т.д. Для участия в программе «Aeroflot Bonus» необходимо зарегистрироваться на официальном сайте авиакомпании или через мобильное приложение. Также можно получить статус «Elite» или «Elite Plus», который дает дополнительные привилегии, такие как повышенный уровень обслуживания и доступ к эксклюзивным услугам.



Рисунок 3. «Система Aeroflot bonus»

Источник: «Аэрофлот»

Сегодня на рынке авиаперевозок можно наблюдать следующие тенденции в области программ лояльности и бонусных программ:

- Увеличение количества авиакомпаний, предоставляющих программы лояльности и бонусные программы;
- Развитие технологий, позволяющих автоматизировать процесс накопления и использования бонусных баллов;
- Увеличение количества партнеров авиакомпаний, предоставляющих дополнительные бонусы и скидки клиентам.

Таблица 1. Статистика авиакомпаний, которые предлагают бонусные программы

	Аэрофлот («Аэрофлот Бонус»)	S7 (S7 Priority)	Уральские авиалинии («Крылья»)	Utair (Status)
Начисление бонусов	Зависит от расстояния между аэропортами прилета и вылета	Зависит от расстояния полета и от тарифа	До 10% от тарифа	3% от стоимости билета
Приветственный бонус	500 миль	1000 миль для детей от 2 до 12 лет и 500 авиамиль для взрослых	500 бонусов	300 миль
Количество партнеров	160 партнеров	60 партнеров	44 партнера	-
Оплата повышения до бизнес-класса	Есть, 10.000 миль	Есть, 6.500 миль	Есть, 25.000 бонусов	Только для уровня «Gold»
Авиакомпания-партнёры	45 зарубежных авиакомпаний	38 зарубежных авиакомпаний	40 зарубежных авиакомпаний	5 зарубежных авиакомпаний

Источник: составлено автором

Существует явный тренд к увеличению количества авиакомпаний, предоставляющих программы лояльности и бонусные программы. Это свидетельствует о стремлении авиакомпаний не только привлечь, но и удержать клиентов путем предоставления дополнительных преимуществ и бонусов. Развитие технологий также играет ключевую роль в этом процессе, поскольку автоматизация накопления и использования бонусных баллов делает участие в таких программах более удобным и привлекательным для клиентов. Увеличение количества партнеров авиакомпаний, которые предоставляют дополнительные бонусы и скидки, также является важным фактором. Это позволяет пассажирам получать больше возможностей для накопления бонусов и использования их на разнообразные услуги, что делает программы лояльности еще более привлекательными.

Сотрудничество авиакомпаний с туристическими компаниями и агентствами предоставляет множество преимуществ для обеих сторон. Одним из главных преимуществ является увеличение количества клиентов и продаж. Туристические компании и агентства имеют широкую клиентскую базу и могут предоставить доступ к новым рынкам и потенциальным клиентам, в то время как авиакомпании обеспечивают быструю и удобную транспортировку туристов.

Кроме того, сотрудничество авиакомпаний с туристическими компаниями и агентствами позволяет сократить затраты на маркетинг и рекламу. Туристические компании и агентства уже имеют установленные каналы продаж и могут предоставить доступ к своей клиентской базе, в то время как авиакомпании могут сосредоточиться на улучшении качества своих услуг. Виды сотрудничества авиакомпаний с туристическими компаниями и агентствами могут варьироваться от простого размещения рекламы до более сложных форм партнерства. Одной из наиболее распространенных форм является продажа авиабилетов и туров. В этом случае авиакомпании предоставляют доступ к своим рейсам, а туристические компании и агентства организуют продажу авиабилетов в рамках своих туров.

Примером выгодного сотрудничества является Авиакомпания «Аэрофлот» и туроператор «Библио-Глобус». Вместе они подписали контракт в 2023 году, согласно которому авиакомпания будет предоставлять туроператору места на своих рейсах для пассажиров, приобретающих туры. Соглашение подразумевает, что туроператор будет продавать авиабилеты на рейсы «Аэрофлота» в рамках своих туров, а также предоставлять дополнительные услуги, такие как бронирование отелей, трансферы и экскурсии. Содействие с туроператором позволит авиакомпании увеличить объем продаж и привлечь новых пассажиров. Кроме того, это даст возможность расширить географию полетов и предложить клиентам более широкий выбор направлений. Для туроператора сотрудничество с авиакомпанией «Аэрофлот» открывает новые возможности для развития бизнеса

и увеличения конкурентоспособности на рынке туристических услуг. Клиенты туроператора получают доступ к более широкому выбору авиабилетов и услуг, что делает их поездку более комфортной и удобной [4].



Рисунок 4. «Система Aeroflot bonus»

Источник: «ТАСС»

Другим видом сотрудничества является размещение рекламы на сайтах авиакомпаний и туристических компаний. Это может быть, как простое размещение баннеров, так и создание специальных разделов на сайтах, посвященных продукции другой стороны.



Рисунок 5. «Рекламный баннер на сайте авиакомпании Победа»

Источник: «Официальный сайт авиакомпании Победа [5]»

Тенденции на рынке авиационной и туристической отраслей свидетельствуют о том, что контакт авиакомпаний с туристическими компаниями и агентствами становится все более важным для успеха в этой области. Одной из главных тенденций является увеличение количества онлайн-бронирований авиабилетов и туров. Это означает, что авиакомпании и туристические компании должны активно работать с онлайн-туристическими агентствами и компаниями.

Объемы туроператорской перевозки на блоках мест на рейсах по России будут расти. Такой тренд наблюдают представители авиакомпании «Nordwind» и другие компании авиаотрасли. Несмотря на прекращение господдержки внутрироссийских чартерных рейсов, интерес к плотному сотрудничеству с авиакомпаниями у туроператоров сохраняется. По словам заместителя генерального директора, «Nordwind» Антона Маттиса, сейчас доля туроператорской перевозки на рейсах компании составляет

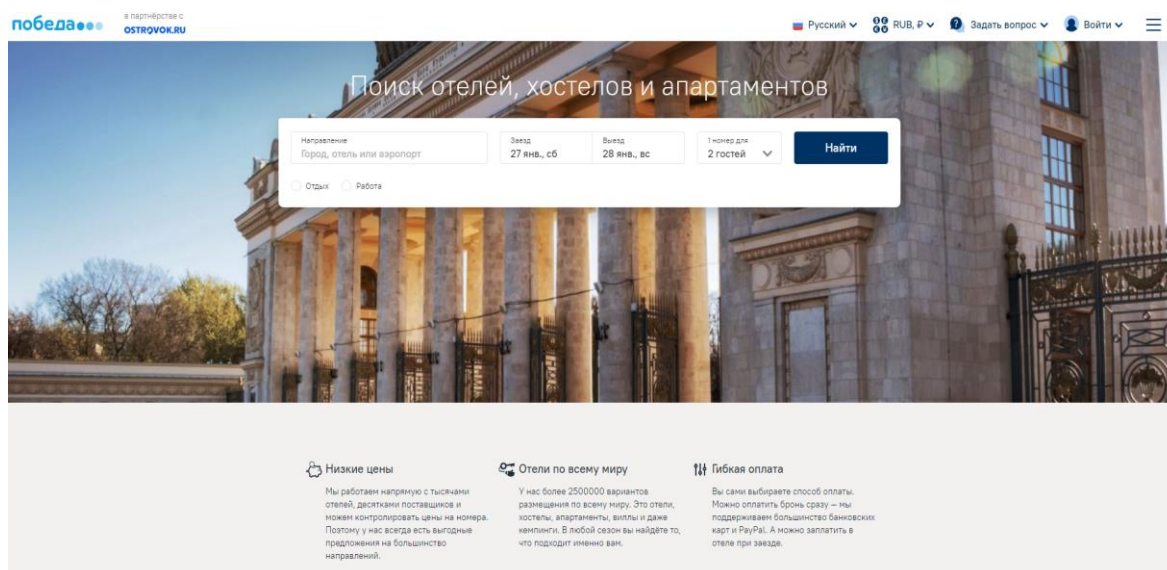
от 10% до 15% в зависимости от направления. По факту, туристов на борту намного больше, хотя среди тех приобретает билеты самостоятельно, сложно выделить пассажиров, летящих с нетуристическими целями [7].

Сотрудничество авиакомпаний с туристическими компаниями и агентствами является важным инструментом для успеха в сфере туризма. Оно позволяет обеим сторонам увеличить количество клиентов и продаж, а также сократить затраты на маркетинг и рекламу. На рынке авиационной и туристической отраслей можно наблюдать тенденции к увеличению онлайн-бронирований и спроса на персонализированные туры и услуги.

Говоря о маркетинговых инструментах невозможно не сказать о Ценообразовании. Данный процесс является очень сложным. Он включает в себя множество факторов. Одним из главных принципов ценообразования является установление цены, которая позволит компании получить максимальную прибыль, учитывая конкурентную среду, затраты на производство и маркетинг, а также спрос на товар или услугу.

Авиакомпании часто используют динамическое ценообразование, которое позволяет им изменять стоимость билетов в реальном времени в зависимости от спроса, наполненности рейса, сроков бронирования и других факторов. Таким образом, цены на билеты могут колебаться в зависимости от изменяющихся условий.

Себестоимость авиабилета формируется из нескольких статей расходов. Наибольшую долю составляет обслуживание пассажиров, багажа и воздушных судов в аэропорту - 26%. Также примерно столько же тратится на авиационное топливо. Ремонт и техническое обслуживание воздушных судов, страхование и лизинг занимают 16%. Фонд оплаты труда составляет около 10%, половина которого расходуется на рекламу и административные расходы, а также на комиссии и сборы. Аэронавигационные сборы и метеобеспечение занимают 4%. Оставшиеся 8% приходятся на амортизацию.



ПОМНИТ

Рисунок 6. «Из чего складывается цена билета»
Источник: «РБК»

Затрагивая образование цен обязательно нужно вспомнить и о скидках. Они могут быть предоставлены в различных формах, таких как «Объемные», «Сезонные», «Определенные группы людей». Бонусы могут быть использованы для стимулирования спроса, увеличения продаж и удержания клиентов. Однако, не всегда скидки оказывают положительное влияние на прибыль компании. Если они предоставляются слишком часто или слишком большим объемом, они могут привести к уменьшению прибыли и даже убыткам. Поэтому, компании должны балансировать между предоставлением скидок и сохранением прибыли.

Тенденции на рынке ценообразования и скидок свидетельствуют о том, что потребители становятся все более ценоспособными и внимательными к ценам. Они ищут лучшие предложения и сравнивают цены на различных платформах. Это означает, что компании должны быть готовы к изменению цен и предоставлению скидок в соответствии с рыночной ситуацией.

Ценообразование авиабилетов должна соответствовать качеству обслуживания клиентов, которое предоставляет авиакомпания. Обслуживание и комфорт на борту являются основными факторами, которые влияют на удовлетворенность пассажиров. Они включают в себя множество аспектов, таких как качество питания, уровень сервиса, удобство сидений. Одним из главных принципов качественного обслуживания является внимательность к потребностям клиента. Авиакомпании должны предоставлять индивидуальный подход к каждому пассажиру, учитывая его предпочтения и потребности. Это может включать в себя предоставление специального питания, помощь в перемещении по аэропорту и предоставление дополнительных услуг. Авиакомпании должны обеспечивать удобные сиденья, достаточное пространство для ног, развлекательные программы. Очень важно, что авиакомпании должны обеспечивать безопасность пассажиров на борту, что также является важным аспектом комфорта.

Тенденции на рынке качества обслуживания и комфорта на борту свидетельствуют о том, что авиакомпании становятся все более конкурентоспособными в этой области. Они предоставляют новые услуги и улучшают качество обслуживания, чтобы привлечь больше пассажиров. Например, некоторые авиакомпании предлагают бесплатный Wi-Fi на борту, «Premium» питание и развлекательные программы.

Одним из больших плюсов является система обратной связи и управления жалобами. Благодаря данной программе компании могут получать обратную связь от клиентов и быстро реагировать на возникающие проблемы. Одним из главных принципов эффективной системы является доступность. Компании должны предоставлять клиентам различные каналы обратной связи, такие как электронная почта, телефон, онлайн-чат. Кроме того, компании должны обеспечивать быстрый и эффективный ответ на жалобы клиентов. Другим важным принципом является прозрачность. Компании должны предоставлять информацию о том, как обрабатываются жалобы, какие меры принимаются для решения проблемы. Это помогает установить доверительные отношения с клиентами и повысить уровень их удовлетворенности.

На рынке систем обратной связи и управления жалобами можно видеть, что компании все больше осознают важность эффективного управления жалобами и обратной связью. Они используют новые технологии, такие как искусственный интеллект и аналитика данных, для улучшения системы обратной связи и управления жалобами. Некоторые компании предоставляют клиентам возможность оставлять отзывы и рейтинги на сайтах и социальных сетях, что помогает им получать более точную информацию о качестве своих услуг.

Согласно исследованию, проведенному компанией Adobe в 2019 году, более 80% авиакомпаний считают, что маркетинговые инструменты, которые они используют, уже не способны обеспечить достаточное количество продаж билетов и привлечения новых клиентов [8]. Это связано с тем, что конкуренция на рынке авиаперевозок становится все более жесткой, а потребители становятся все более требовательными и избирательными.

Традиционные маркетинговые инструменты, такие как реклама в СМИ или наружная реклама, все еще используются авиакомпаниями, но они уже не являются единственным способом привлечения клиентов. Сегодня авиакомпании активно используют цифровые каналы коммуникации, такие как социальные сети, электронная почта и мобильные приложения, чтобы достигать своей аудитории.

Маркетинговые решения постоянно развиваются, и компании должны быть готовы к внедрению новых подходов, технологий и трендов, чтобы оставаться конкурентоспособными. Просмотрев уже существующие маркетинговые решения стоит рассмотреть новые подходы, которые могут быть реализованы в ближайшем будущем.

Виртуальный тур по самолету - это новое решение, которое может помочь авиакомпаниям предоставить пассажирам более детальную информацию о своих самолетах и услугах. Он может быть создан с помощью

виртуальной реальности или 3D-моделей, которые позволяют пассажирам посмотреть на самолет изнутри и снаружи, а также изучить различные части самолета и его особенности.

Виртуальный тур может быть полезен пассажирам. Помощь в более детальном представлении о том, что они могут ожидать от полета. Они могут посмотреть на кресла, которые будут им доступны, узнать о различных услугах, которые предоставляются на борту, и ознакомиться с различными частями самолета. Будущие клиенты могут увидеть расположение кресел и выбрать место, которое наиболее удобно для них. Виртуальный тур может помочь авиакомпаниям улучшить качество обслуживания и удовлетворенность клиентов. Пассажиры, которые получают более детальную информацию о своем полете, могут чувствовать себя более уверенно и комфортно на борту самолета. Это может привести к повышению удовлетворенности клиентов и увеличению лояльности к авиакомпании.

Персонализированные рекламные сообщения также могут быть полезны для авиакомпаний. Они могут помочь улучшить качество обслуживания и удовлетворенность клиентов. Персонализированные предложения и реклама могут помочь пассажирам получить более подходящие услуги и улучшить свой опыт полета. Персонализированные рекламные сообщения могут помочь авиакомпаниям увеличить свой доход. Реклама может быть направлена на продажу дополнительных услуг, таких как багаж, места с большим пространством для ног или дополнительные билеты на бизнес-класс. Кроме того, реклама может быть направлена на продажу услуг партнеров авиакомпании, таких как отели, рестораны и туристические достопримечательности.

Персонализированные рекламные сообщения могут быть полезны и пассажирам. Они могут получать предложения и рекламу, которые соответствуют их предпочтениям и интересам, что может сделать их опыт полета более приятным и комфортным. Кроме того, пассажиры могут получать информацию о специальных предложениях и скидках на услуги авиакомпании и ее партнеров.

Одним из примеров успешной реализации персонализированных рекламных сообщений является авиакомпания «Delta Air Line». Они использовали технологии и аналитику данных, чтобы создать персонализированные сообщения для своих пассажиров. Они учитывали данные о путешествиях, предпочтениях питания и других интересах, чтобы предоставлять им наиболее подходящие предложения. Результаты были впечатляющими: «Delta Air Lines» заявила о значительном увеличении доходов от продажи дополнительных услуг и увеличении удовлетворенности клиентов.

Одна из новых технологий — это Чат-боты. Программы, которые могут проводить диалог с человеком в текстовом или голосовом формате. Они могут выполнять различные задачи, отвечать на вопросы, предоставлять информацию и даже обрабатывать заказы.

Использование чат-ботов для авиакомпаний может принести множество преимуществ. Значительно улучшить качество обслуживания пассажиров. Они могут предоставлять информацию и статусы о рейсах, помогать с выбором места на борту самолета и даже изменять билеты. Это позволяет пассажирам получать быстрые и точные ответы на свои вопросы, не тратя время на звонки в авиакомпанию или поиски информации на сайте. Использование автоматизации может помочь авиакомпаниям оптимизировать свои бизнес-процессы. Чат-боты могут обрабатывать заказы на билеты, изменять их, а также предоставлять информацию о доступных скидках и специальных предложениях. Это позволяет авиакомпаниям сократить время на обработку заказов и уменьшить количество ошибок в процессе.

Однако, прежде чем использовать данную технологию нужно доработать некоторые недостатки. Чат-боты не всегда могут предоставить полную информацию о рейсах и билетах. В некоторых случаях пассажиры могут потребовать дополнительной информации, которую может предоставить только живой оператор, а

некоторые пассажиры вовсе могут испытывать трудности при использовании чат-ботов, особенно если они не привыкли к такому виду общения.

Использование дронов для рекламы позволит авиакомпаниям создавать уникальные и захватывающие видео, световые шоу или проекций на зданиях, чтобы привлечь внимание потенциальных клиентов. Например, дроны могут использоваться для съемки панорамных видео, показывающих красоту природы, а также для съемки видео, демонстрирующих комфорт и удобства, которые предоставляет авиакомпания.

Кроме того, использование дронов для рекламы может помочь авиакомпаниям снизить затраты на рекламу. Съемка видео с помощью дронов значительно дешевле, чем использование вертолетов или другой техники. Дроны могут снимать видео в труднодоступных местах, что позволяет создавать более уникальную и привлекательную рекламу.

Использование умных багажных ярлыков с технологией RFID (Radio Frequency Identification) - это технология, которая позволяет идентифицировать объекты с помощью радиочастотных сигналов. В случае с багажными ярлыками, на каждый ярлык наносится специальный чип, который может быть считан с помощью специального сканера.

Умные багажные ярлыки с технологией RFID позволяют авиакомпаниям ускорить процесс багажной обработки и снизить количество ошибок. Каждый ярлык содержит информацию о владельце багажа, маршруте перелета и других важных деталях. С помощью сканера, который может быть установлен на различных этапах багажной обработки (регистрация на рейс, загрузка на борт самолета, выгрузка из самолета), информация на ярлыке может быть быстро и точно считана. Умные багажные ярлыки могут быть связаны с мобильными приложениями для пассажиров, что позволяет им отслеживать местоположение своего багажа в режиме реального времени. Это может быть особенно полезно в случаях задержек или потери багажа. Разработка и внедрение умных багажных ярлыков с технологией RFID может быть выгодной для авиакомпаний, так как это позволяет сократить затраты на багажную обработку и повысить качество обслуживания пассажиров.

Система видеокамер, которая показывает момент взлета и посадки на самолете для авиакомпаний является хорошо забытым решением, которое стремится улучшить опыт и обеспечить максимальный комфорт и безопасность во время полета. Система состоит из нескольких камер, которые установлены на самолете и позволяют пассажирам наблюдать за процессом взлета и посадки. Одним из основных преимуществ этой системы является то, что она позволяет клиентам чувствовать себя более уверенно и контролировать процесс полета, это может быть полезно для тех, кто испытывает страх перед полетами. Другим преимуществом системы является то, что она может быть использована для обучения пассажиров о том, как правильно вести себя во время полета. Это может помочь сократить время, необходимое для инструктажа перед полетом.

Наконец, система видеокамер может быть использована для улучшения маркетинговых возможностей авиакомпаний. Например, видеозаписи взлета и посадки могут быть использованы для создания рекламных роликов или для показа на экранах в аэропортах, что может привлечь больше клиентов к авиакомпании.

В 2024 году авиационная индустрия в России остается ключевым сегментом экономики, играющим важную роль в международных и внутренних перевозках. Однако, индустрия сталкивается с рядом вызовов, включая увеличение конкуренции, изменение потребительских предпочтений, а также влияние глобальных событий, таких как пандемия.

Переход на отечественные авиалайнеры в России может иметь положительный эффект на авиационную отрасль страны. Это позволит сократить зависимость от иностранных поставщиков и снизить затраты на техническое обслуживание и запасные части. Кроме того, использование отечественных авиалайнеров может стать стимулом для развития отечественного авиапрома и создания новых рабочих мест.

В связи с этим, маркетинговые подходы существующих авиакомпаний могут меняться, чтобы подчеркнуть преимущества использования отечественных авиалайнеров, такие как снижение эксплуатационных расходов, повышение комфортности полетов и повышение степени безопасности. Новые технологии в маркетинге могут также использоваться для привлечения внимания к новым авиалайнерам и формирования позитивного имиджа отечественных производителей. Переход на отечественные авиалайнеры в России представляет собой важный шаг в развитии авиационной отрасли, который может способствовать укреплению стратегической независимости страны, снижению затрат и стимулированию внутреннего производства. Вместе с тем, изменения в маркетинговых подходах и использование новых технологий в этой сфере могут помочь авиакомпаниям эффективно представить отечественные авиалайнеры на рынке и привлечь внимание к их преимуществам.

В этом контексте роль маркетинга для привлечения и удержания клиентов становится более важной и решающей. Стратегии маркетинга должны быть направлены на создание уникальных предложений, удовлетворяющих потребности пассажиров, а также на формирование позитивного образа авиакомпаний перед потенциальными клиентами. Необходимость постоянного развития и адаптации маркетинговых стратегий к изменяющимся условиям рынка становится ключевым фактором успеха для авиакомпаний. Это включает в себя использование новых технологий, аналитики данных, персонализированных предложений и инновационных подходов к коммуникации с клиентами.

Авиакомпании должны активно работать над улучшением качества обслуживания, удовлетворения потребностей и создания уникального опыта полета. Ориентация на потребности и предпочтения пассажиров позволит удерживать клиентскую базу и привлекать новых пассажиров.

Список используемой литературы:

1. Глава госкорпорации «Ростех» доложил президенту об текущей готовности // Первый канал URL: https://www.1tv.ru/news/2023-12-28/467949-glava_goskorporatsii_rosteh_dolozhil_prezidentu_ob_uvelichenii_proizvodstva_tankov_boepripasov_i_rszo (дата обращения: 22.01.2024).
2. S7 Airlines - #ХОЧУТУДАГДЕ // Youtube URL: <https://www.youtube.com/watch?v=frNrSu4Ft9Q> (дата обращения: 22.01.2024).
3. S7 Airlines URL: <https://www.s7.ru/> (дата обращения: 22.01.2024).
4. "Аэрофлот" и "Библио-Глобус" подписали трехлетнее соглашение о совместных перевозках // ТАСС URL: <https://tass.ru/ekonomika/17294419> (дата обращения: 24.01.2024).
5. Поиск отелей, хостелов и апартаментов // Авиакомпания "Победа" URL: https://hotels.pobeda.aero/?utm_source=wl&utm_medium=hotel&utm_campaign=highmenu&sid=112f2fe6-9468-4e5c-9e8d-0c795d6d8d21 (дата обращения: 24.01.2024).
6. ТРАНСПОРТ РОССИИ. Информационно-статистический бюллетень. 2023 года // Министерство транспорта URL: <https://projects.mintrans.ru/documents/7/12543> (дата обращения: 24.01.2024).
7. Туроператорской авиaperевозки на рейсах по России может стать больше // Ассоциация Туроператоров URL: <https://www.atorus.ru/node/54818> (дата обращения: 24.01.2024).
8. «Воздушная математика». Большие данные в мире гражданской авиации // TADVISER URL: <https://clck.ru/XtihW> (дата обращения: 22.01.2024).

Метод полного физического реагирования при обучении дошкольников иностранному языку**The method of Total Physical Response(TPR) in teaching preschoolers a foreign language**

*Яшонкова Мария Алексеевна,
Студентка,*

*Тюменский государственный университет,
Россия, г. Тюмень.
e-mail:yashonkova17@bk.ru*

*Yashonkova Maria Alekseevna
Bachelor student,*

*University of Tyumen,
Russia, Tyumen.
e-mail:yashonkova17@bk.ru*

Аннотация.

Статья посвящена анализу метода полного физического реагирования, автором которого является американский профессор психологии Джеймс Ашер. Исходя из особенностей развития детской психики, автор предполагает, что применение данного метода повысит эффективность обучения иностранному языку в дошкольном возрасте. Рассматриваются особенности использования, а также преимущества и недостатки метода. Автор рассматривает использование пособия Jolly Phonics в качестве стартового материала для этой методики.

Annotation.

The article is devoted to the analysis of the method of Total Physical Response(TPR), the author of which is the American professor of psychology James Asher. Based on the peculiarities of the development of the child's psyche, the author suggests that the use of this method will increase the effectiveness of teaching a foreign language in preschool age. The features of the use, as well as the advantages and disadvantages of the method are considered. The author considers the use of the Jolly Phonics manual as a starting material for this technique.

Ключевые слова: дошкольный возраст, дошкольное образование, метод обучения, иностранный язык, метод полного физического реагирования.

Key words: preschool age, preschool education, teaching method, foreign language, method of Total Physical Response.

Общеизвестно, что изучение иностранного языка является одним из важных аспектов образования, которое помогает расширить кругозор, улучшить коммуникативные навыки и повысить уровень интеллекта. Кроме того, знание иностранного языка является ключом для новых возможностей в карьере и образовании. Для того, чтобы быть востребованным специалистом, в современном мире просто необходимо знать хотя бы один иностранный язык, а лучше всего несколько, поэтому необходимо учить иностранный язык с детства. В европейских странах имеется успешный опыт введения иностранных языков в детские сады. Многие детские сады предлагают программы изучения иностранного языка для своих воспитанников. Это могут быть международные языки (английский, французский, немецкий) или другие языки в зависимости от страны и региона. Изучение иностранного языка в раннем возрасте помогает детям легче адаптироваться к изучению языка в школе и в дальнейшем в жизни. В России также есть детские сады, преимущественно частные, которые предлагают программы изучения иностранного языка. Однако, таких детских садов пока не так много, как в Европе. Тем не менее, количество детских садов, предлагающих изучение иностранного языка, постоянно растет.

Изучение иностранного языка в раннем возрасте имеет множество преимуществ. Во-первых, дети обладают более высокой способностью к обучению и запоминанию новой информации, что может облегчить процесс изучения языка. Во-вторых, изучение иностранного языка помогает развивать коммуникативные навыки и расширять кругозор ребенка. В-третьих, знание иностранного языка может повысить самооценку и уверенность ребенка в своих способностях. Кроме того, изучение иностранного языка может помочь ребенку

развивать навыки межкультурной коммуникации. Современные подходы к обучению детей дошкольного возраста иностранным языкам включают в себя различные методы и стратегии, которые помогают детям изучать новые языки с удовольствием и легкостью. Вот некоторые из наиболее популярных подходов:

1. Коммуникативный подход: Этот подход основан на идее о том, что дети лучше всего учатся, когда они вовлечены в общение. В рамках этого подхода дети постоянно участвуют в диалогах, ролевых играх, обсуждениях и других формах общения на изучаемом языке.

2. Метод погружения: Этот метод предполагает, что дети будут погружены в языковую среду, где они будут постоянно слышать и использовать изучаемый язык. Это может быть достигнуто путем создания языкового окружения в классе или путем проведения занятий за границей.

3. Метод полного физического реагирования (TPR) (автор Дж. Ашер): Этот метод основан на идее, что язык лучше всего учится через действие. Дети выполняют различные действия, такие как танцы, жесты и физические игры, в то время как учитель использует язык, чтобы описать их действия.

4. Игровой метод: использует ролевые игры и истории, чтобы помочь детям понять и использовать новую лексику и грамматику. Дети могут разыгрывать сцены из любимых сказок или придумывать свои собственные истории.

Одним из самых интересных и эффективных способов является метод полного физического реагирования. Метод полного физического реагирования – это один из методов обучения иностранному языку, при котором учащиеся активно участвуют в учебном процессе. Этот метод включает в себя выполнение различных физических действий, таких как прыжки, танцы и хлопанье в ладоши. Предполагается, что этот метод может быть эффективным для обучения детей, поскольку он делает процесс обучения интересным и позволяет учащимся лучше усваивать материал. Чтобы понять, действительно ли подойдет данный метод для детей дошкольного возраста, необходимо знать особенности развития психики данной возрастной группы (4-7 лет).

К.Д Ушинский говорил об особенностях детской психики: «Дитя мыслит формами, красками, звуками и ощущениями» [8].

Исходя из трудов Выготского, Пиаже, Эльконина можно сделать следующие выводы об особенностях психики детей и их памяти.

1. Восприятие: Дети более открыты для восприятия новой информации, чем взрослые, и они могут быть более гибкими в своих взглядах и мнениях. Существует связь между детским восприятием и сенсомоторным процессом и эмоцией ребенка: «Г. Фолькельт, Крюгер и другие лейпцигские исследователи показали: восприятие на ранних ступенях в такой же мере, как оно неотделимо от сенсомоторного процесса, так же неотделимо от эмоциональной реакции. Крюгер предложил назвать восприятие раннего возраста «чувствоподобным», «эмоциональноподобным восприятием». Его исследования показали: лишь с течением времени восприятие постепенно освобождается от связи с непосредственным аффектом, с непосредственной эмоцией ребенка» [6, стр 21].

2. Внимание: У детей часто меньше способности концентрировать внимание на одном предмете или теме, особенно если это скучно или сложно. Детям постоянно нужно движение: они могут быть склонны переключаться между различными видами деятельности и темами быстрее, чем взрослые.

3. Память: Детская память также отличается от взрослой. Выготский Л.С в книге «Психология развития человека» отметил следующие особенности развития памяти ребенка: «Анализ показывает, что мышление ребенка раннего возраста во многом определяется его памятью. Мышление ребенка раннего возраста — это совсем не то, что мышление ребенка более зрелого возраста. Мыслить для ребенка раннего возраста — значит вспоминать, т. е. опираться на свой прежний опыт, на его видоизменения. Никогда мышление не

обнаруживает такой высокой корреляции с памятью, как в самом раннем возрасте, где мышление развивается в непосредственной зависимости от памяти» [6, с.25].

4. Мышление: В раннем возрасте дети могут мыслить преимущественно конкретными и предметными понятиями, а не абстрактными идеями. Ведущим является наглядно-образное мышление. По мере взросления они начинают развивать более сложные и абстрактные способы мышления. «Рассуждение ребёнка до 7-8 лет не индуктивно и не дедуктивно, а трансдуктивно... То, что нам представляется основной характерной чертой трансдукции, — это отсутствие в ней логической необходимости. Вследствие своего эгоцентризма ребёнок не испытывает ещё нужды в доказательстве...» [7].

Исходя из этих особенностей детской психики, можно предположить, что метод TPR подойдет для занятий в детском саду.

Метод TPR (метод полного физического реагирования) разработан Джеймсом Ашером в 60-70х годах прошлого века. Он определил, что дети сперва запоминают жесты, а лишь затем начинают говорить. Исследования показали, что новые слова запоминаются быстрее, если ассоциировать их с определенными жестами [3].

Ричардс и Роджерс [5] раскрывают, что TPR - это метод обучения языку, основанный на координации речи и действий. TPR делает акцент на слушании, говорении и выполнении, это соответствует целям как уровня 1, так и уровня 2. Метод предназначен для моделирования того, как дети приобретают второй язык спонтанно. По мнению Ашера, «как только будет заложен фундамент понимания на слух, развитие речи будет происходить естественным образом без каких-либо усилий» [2, стр.36].

Суть метода состоит в изучении новых слов и фраз с помощью эмоций, жестов, и игры. Например, такие глаголы как «jump», «swim», «run», «dance», «sing» очень легко показать : дети могут прыгать, бегать, танцевать и в процессе запоминать слова. Прилагательные «sad» и «happy» тоже очень легко изобразить на лице или нарисовать смайлики.

Преимущества метода полного физического реагирования:

1) Активизация двух полушарий мозга. Левое полушарие отвечает за умственную деятельность, а правое – за образное мышление и эмоции. Исследования Ашера подтвердили, что оба полушария работают одновременно, когда речь сопровождается жестами [3].

2)Повышение эффективности занятий. TPR метод позволяет быстро выучить базовые выражения и команды.

3)Учить английский легко и непринужденно, без стресса. Намного веселее подбирать выражение лица для запоминания эмоций, чем пытаться запомнить правильное название на бумаге.

4) Разнообразить занятия. Такой метод используется для смены деятельности и расслабления. Это особенно полезно для детей, которым трудно сидеть на одном месте и нужно постоянно двигаться.

5) Плюс для преподавателя в том, что метод не требует долгой и особой подготовки и затрат на учебный материал.

6) Метод эффективен как в больших и маленьких группах, а также индивидуально.

7) Подходит для группы детей с разными способностями

К недостаткам метода можно отнести

1) Поначалу, не все дети могут воспринять этот метод, они могут стесняться и им будет неловко

2) Некоторые слова и конструкции нельзя объяснить жестами

3) Данный метод подойдет для изучения языка только на самых начальных этапах(для дошкольников) и в качестве физкультминутки для младших школьников.

Jolly Phonics – идеальная методика для начала изучения иностранного языка для детей от 3 до 8 лет. Авторами Jolly Phonics являются Сьюзан Ллойд и Сара Вернем. Благодаря ей дети начинают изучать звуки английского языка в определенной последовательности и в процессе учатся читать небольшие слова. Каждому звуку соответствует картинка и определенное движение. Также они учатся писать буквы, а затем складывать их в слова. С Jolly Phonics легко использовать метод полного физического реагирования, дети учатся читать и писать быстро и с удовольствием. Таким образом, дети с ранних лет будут иметь базовые лексические навыки и навыки чтения, что сильно облегчит им жизнь во взрослой жизни.

Затем, когда дети освоят базовые звуки, буквы и слова можно начать изучать лексику, связанную с движениями (swing,run,swim и пр), частями тела, названиями животных, можно изучать команды и некоторые временные конструкции (I get up, I wake up, I brush my teeth, I take a shower every day). С методом TPR можно петь песни, инсценировать рассказы и истории.

Таким образом, исходя из особенностей развития дошкольников и экспериментов Дж. Ашера, можно сделать вывод, что использование метода полного физического реагирования имеет место быть в обучении иностранному языку на самом начальном этапе в комбинации с другими методами. Обучение будет проходить легко и непринужденно, с удовольствием, привьет любовь к иностранному языку и культуре с самого детства. Благодаря особенностям детской психики, дети будут быстро запоминать звуки, слова, выражения.

Список используемой литературы:

1. Al Harrasi, K. T. S. (2014). Using “total physical response” with young learners in Oman. *Childhood Education*, 90(1), 36-42
2. Asher, J. J. (1972). Children's first language as a model for second language learning. *Modern Language Journal*, 56(3), 133-139.
3. Asher, J. J. (1977). Learning another language through actions: the complete teacher's guidebook (vol. 1). *Adult Education*, 127-129.
4. Asher, J. J. (1981). The Total Physical Response: Theory and Practice. *Annals of the New York Academy of Sciences*, December Vol.379 (1), pp.324-331
5. Richards, J.C. & Rodgers, T.S. (2001). *Approaches and methods in language teaching*. Cambridge: Cambridge University press
6. Выготский Л.С. Психология развития человека. — М.: Изд-во Смысл; Эксмо, 2005. — 1136 с.
7. Пиаже Ж. Речь и мышление ребенка / Сост., новая ред. пер. с фр., коммент. Вал. А. Лукова, Вл. А. Лукова. - М. : Педагогика-Пресс, 1994. - 526, [1] с.
8. Ушинский, К. Д. Избранные педагогические сочинения: в 2 т. / К. Д. Ушинский; под ред. чл.-кор. АПН проф. В. Я. Струминского. - М.: Изд-во МП РСФСР, 1954.-Т. 1.-732 с.
9. Sky teach: Метод полного физического реагирования на уроках английского с детьми. [Электронный ресурс] <https://skyteach.ru/methods/children/metod-polnogo-fizicheskogo-reagirovaniya-na-urokax-anglijskogo-s-detmi/>

Методы определения и управления расходами на производство и их влияние на финансовые результаты

Methods for determining and managing production costs and their impact on financial results

Торопова Александра Андреевна

Студент 4 курса

Факультет экономики и управления

Уральский государственный университет путей сообщения

Россия, Екатеринбург

e-mail: alexatorop@gmail.com

Toropova Alexandra Andreevna

Student 4 term

Faculty of Economics and Management

Ural State University of Railway Transport

Russia, Ekaterinburg

e-mail: alexatorop@gmail.com

Гайнуллина Алина Радиковна

Студент 4 курса

Факультет экономики и управления

Уральский государственный университет путей сообщения

Россия, Екатеринбург

e-mail: Gaynullina_01@inbox.ru

Gainullina Alina Radikovna

Student 4 term

Faculty of Economics and Management

Ural State University of Railway Transport

Russia, Ekaterinburg

e-mail: Gaynullina_01@inbox.ru

Научный руководитель

Коньшева Екатерина Владиславовна

Доцент, Кандидат экономических наук

Уральский государственный университет путей сообщения

Россия, Екатеринбург

e-mail: EKonysheva@usurt.ru

Scientific adviser

Konysheva Ekaterina Vladislavovna

Associate Professor, Candidate of Economic Sciences

Ural State University of Railway Transport

Russia, Ekaterinburg

e-mail: EKonysheva@usurt.ru

Аннотация.

В данной статье представлены методы определения производства, которые влияют на финансовые результаты, заключающиеся в улучшении операционной эффективности, повышение реализации продукции и уменьшение времени производства, что приводит к увеличению прибыли компании и улучшению финансового положения, а также представлены методы управления расходами предприятия, которые включают в себя ряд инструментов и подходов, которые помогают организациям улучшить контроль над расходами. В статье подчеркивается, что эффективное управление расходами на производство не только позволяет снизить затраты предприятия, но и повысить его конкурентоспособность на рынке. Статья является полезным руководством для менеджеров и специалистов по финансам, которые заинтересованы в эффективном управлении расходами на производство и повышении финансовой устойчивости своей компании.

Annotation.

This article presents methods for determining production that affect financial results, which consist in improving operational efficiency, increasing product sales and reducing production time, which leads to increased company profits and improved financial position, and also presents methods for managing enterprise costs, which include itself a range of

tools and approaches that help organizations improve cost control. The article emphasizes that effective management of production costs not only reduces the costs of an enterprise, but also increases its competitiveness in the market. The article is a useful guide for managers and finance professionals who are interested in effectively managing production costs and increasing the financial stability of their company.

Ключевые слова: Методы, процесс, развитие, управления расходами, финансы, производство, затраты, предприятие, эффективность, задачи, процессы, контроль, инструменты, внедрение, роль, конкуренция, себестоимость, ресурсы, система, товары, услуги, прибыль, ликвидность.

Key words: Methods, process, development, cost management, finance, production, costs, enterprise, efficiency, tasks, processes, control, tools, implementation, role, competition, cost, resources, system, goods, services, profit, liquidity.

Осуществление производственной деятельности предприятий всех отраслей деятельности и организационно-правовых форм связано со стремлением получить максимально возможную прибыль в результате деятельности. Прибыль как результат работы предприятия представляет собой разницу между выручкой от реализации произведенной предприятием продукции и суммой затрат на осуществление хозяйственной деятельности.

В связи с этим определением предприятие имеет возможность увеличить свою прибыль увеличить объем выручки и снизить величину затрат. Наиболее реальным резервом роста прибыли для предприятия является снижение затрат на производство и реализацию продукции. [1]

В условиях развития экономики нашей страны немаловажную роль для любого вида бизнеса играют расходы, которые являются решающим фактором в получении необходимого финансового результата. Как уже было сказано, результатом деятельности любого предприятия является конечная прибыль, на которую непосредственно влияет такой процесс, как управление расходами. [2]

В современном мире эффективное управление расходами на производство становится ключевым элементом обеспечения финансовой стабильности и устойчивости предприятия. Методы определения и управления расходами играют решающую роль в формировании конкурентоспособности организации и могут существенно повлиять на ее финансовые результаты.

Расходами организации признается уменьшение экономических выгод в результате выбытия активов (денежных средств, иного имущества) и (или) возникновение обязательств, приводящее к уменьшению капитала этой организации, за исключением уменьшения вкладов по решению участников (собственников имущества). [3]

Прямые и косвенные расходы представляют собой две основные категории расходов, которые играют важную роль в определении и управлении расходами на производство.

Прямые расходы включают в себя:

1. Прямые материальные расходы: Эти расходы связаны с приобретением и использованием материалов, которые прямо входят в производство товаров или услуг. Примеры включают сырье, компоненты, и все материалы, которые становятся частью конечного продукта.

2. Прямые трудовые расходы: Такие расходы относятся к оплате труда прямых рабочих, занятых в производственных процессах. Это включает заработную плату и социальные отчисления тех, кто непосредственно участвует в создании продукции.

3. Прямые издержки производства: Это включает все прямые расходы, которые можно точно отнести к конкретной единице продукции. Это могут быть энергозатраты, расходы на оборудование, амортизация и прочие затраты, прямо связанные с изготовлением продукции.

К косвенным расходам можно отнести:

1. **Общепроизводственные расходы:** Косвенные расходы, также известные как накладные расходы, не могут быть прямо отнесены к конкретной единице продукции. Они включают амортизацию общего оборудования, арендные платежи за производственные помещения, страхование, обслуживание и ремонт оборудования.

2. **Общехозяйственные расходы:** Эти расходы касаются общих функций предприятия, таких как управление, бухгалтерия, маркетинг, и другие административные расходы. Они также считаются косвенными, поскольку трудно определить их конкретное воздействие на каждую единицу продукции.

3. **Косвенные материальные затраты:** Эти затраты включают в себя материалы, которые используются в процессе производства, но их распределение между конкретными продуктами является сложным. Примером может служить смазочное масло, используемое для обслуживания оборудования.

Для успешного функционирования и долгосрочного развития любому предприятию необходимо прежде всего правильно выбрать систему управления расходами, позволяющую четко планировать и учитывать все расходы на производство и реализацию продукции, поскольку в условиях конкурентной борьбы выигрывает именно тот участник, затраты на производство, которого ниже по сравнению с другими производителями. [4]

Методы определения расходов на производство включают в себя несколько ключевых шагов, которые помогают точно и полноценно учесть все затраты, связанные с производством товаров или услуг. Среди таких методов можно выделить:

1. **Идентификацию всех затрат на производство.**

Этот метод позволяет определять все затраты, включая затраты на сырье, материалы, труд, амортизацию оборудования, энергетические ресурсы, транспортные расходы, упаковку и другие расходы, а также разделяет затраты на переменные (непостоянные) и постоянные, чтобы оценить их влияние на себестоимость производства.

2. **Использование стандартных себестоимостей.**

Метод включает в себя расчет стандартных расходов на производство, основанных на нормативах расхода материалов, труда и накладных расходов. Также метод рассматривает использование стандартных себестоимостей для сравнения фактических затрат с нормативами и выявления отклонений. [5]

3. **Метод стоимости производства на единицу продукции (или метод расчета себестоимости)** является важным инструментом для предприятий в определении фактической стоимости каждой произведенной единицы товара, он включает расчет общих затрат на производство и их деление на количество произведенной продукции для определения себестоимости единицы товара.

Применение метода стоимости производства на единицу продукции позволяет более точно учитывать фактические затраты на производство и принимать обоснованные решения относительно оптимизации производственных процессов, контроля расходов и формирования ценовой политики предприятия.

4. **Использование современных технологий для учета и анализа расходов.**

Все чаще происходит применение специализированного программного обеспечения для анализа затрат и выявления областей для оптимизации. [5]

Эффективное использование технологий и автоматизация процессов производства позволяют оптимизировать затраты на рабочую силу и сырье. Внедрение новых технологий, направленных на повышение производительности и снижение издержек может включать в себя внедрение энергосберегающих технологий, улучшение производственных процессов.

Эти методы помогают предприятиям более точно оценить расходы на производство, их состав, структуру и влияние на финансовые результаты, что в свою очередь позволяет принимать более обоснованные решения по управлению расходами и повышению эффективности производства.

Методы управления расходами предприятия включают в себя ряд инструментов и подходов, которые помогают организациям улучшить контроль над расходами. Ниже рассмотрены некоторые из данных методов.

1. Рационализация затрат:

- Оптимизация производственных процессов для снижения издержек, улучшения производительности и сокращения потерь.

2. Управление изменениями:

- Анализ влияния изменений в процессах производства на затраты и финансовые результаты.
- Разработка системы управления изменениями для контроля и оптимизации расходов при внедрении новых технологий, производственных методов или проектов.

3. Бюджетирование:

- Установление бюджетов на различные категории расходов, включая себестоимость производства, материалы, трудовые ресурсы, накладные расходы.

4. Контроль затрат:

- Постоянный мониторинг и анализ затрат на производство с помощью специальных показателей и отчетности.

- Внедрение системы управления затратами для идентификации и контроля расходов с целью их сокращения и оптимизации.

Влияние эффективного управления расходами на финансовые результаты предприятия трудно переоценить. Оптимизированные расходы позволяют улучшить маржинальность продукции, повысить рентабельность и обеспечить устойчивость к экономическим колебаниям. В конечном итоге, методы определения и управления расходами на производство становятся неотъемлемой частью стратегии успешного предприятия, направленной на достижение финансовой стабильности и устойчивого развития.

Эффективное управление расходами на производство позволяет снизить затраты предприятия и повысить его прибыльность. В Таблице 1 рассмотрим, как управление расходами на производство влияет на финансовые результаты фирмы:

Таблица 1. Влияние управления расходами на производство на финансовые результаты предприятия

Наименование	Оказываемый эффект	Пример использования
Снижение затрат на производство	Уменьшение общих затрат на производство может привести к увеличению прибыли предприятия и улучшению финансовых результатов.	Вместо того, чтобы иметь большой запас сырья на складе, предприятие может сотрудничать с поставщиками для получения материалов по мере необходимости, что позволит снизить затраты на хранение и управление запасами
Улучшение качества продукции	Может привести к увеличению доли рынка и увеличению прибыли предприятия	Предприятие может использовать методы контроля качества, чтобы убедиться, что продукция соответствует стандартам качества и ожиданиям клиентов. Например, предприятие может проводить тестирование продукции перед ее выпуском на рынок, чтобы убедиться, что она соответствует требованиям клиентов
Оптимизация запасов	Может привести к снижению затрат на хранение и управление запасами, а также уменьшению риска устаревания товаров	Предприятие может использовать методы управления запасами, чтобы получать материалы и комплектующие по мере необходимости
Улучшение управления кредитными рисками	Улучшение управления кредитными рисками может привести к снижению риска невозврата долгов	Предприятие может использовать методы анализа кредитного риска, такие как скоринговые модели и анализ финансовой отчетности клиентов

Управление расходами играет значительную роль в финансовых результатах предприятия. Процесс формирования расходов предприятия является достаточно актуальным для всех, так как от того, насколько рационально будут они сформированы на каждом предприятии в отдельности и в экономике страны в целом зависит эффективность функционирования экономики страны и целом. [1]

В рамках исследования были проанализированы данные компании Procter & Gamble (P&G), являющейся одной из крупнейших производителей потребительских товаров в мире. Данная корпорация является одним из ярких примеров компаний, которая сэкономила деньги благодаря методам определения и управления расходами.

Еще в 2012 году они запустили программу по сокращению затрат на производство, которая включала в себя использование более эффективных производственных технологий, сокращение числа поставщиков и оптимизацию логистических процессов. Компания также использовала систему управления расходами, которая позволила им установить более строгий контроль над затратами на различные виды услуг и материалов. В результате этих мероприятий Procter & Gamble удалось сократить затраты на производство на 10 миллиардов долларов за период с 2012 по 2016 годы. При этом компания не только сэкономила деньги, но и увеличила свою прибыль. В 2016 году чистая прибыль Procter & Gamble составила 10,5 миллиарда долларов, что на 49% больше, чем в предыдущем году.

Если рассматривать более современные данные, то можно отметить, что благодаря оптимизации процессов и лучшему контролю за закупкой сырья в 2020 финансовом году, закончившемся 30 июня 2020 года, компания Procter & Gamble заработала 71 миллиард долларов выручки, что на 5% больше, чем в предыдущем году. Чистая прибыль компании составила 13,1 миллиарда долларов, что на 17% больше, чем в предыдущем году.

Из экономических данных компании Procter & Gamble можно сделать вывод, что она является финансово стабильной и успешной компанией. За последние годы она продемонстрировала рост выручки и чистой прибыли, а также увеличение активов и рыночной капитализации. Procter & Gamble активно использует различные методы определения и управления расходами и, как было показано, благодаря этому компания может эффективно управлять своими финансами и достигать высоких результатов в своей деятельности и выдерживать конкуренцию.

Эффективное управление расходами может иметь непосредственное влияние на прибыльность, ликвидность и общую финансовую устойчивость компании. Основной задачей процесса «управления расходами» является обеспечение работоспособности всех звеньев предприятия и конкурентоспособности выпускаемой продукции.

Конкуренция между предприятиями заставляет проявлять руководству компаний пристальный интерес к управлению расходами, искать пути их усовершенствования, их учета и анализа. Эффективное управление расходами позволяет компаниям снизить общий уровень затрат, что положительным образом отразится на его конкурентоспособности. [2]

Список используемой литературы:

1. Сатдыкова К.Ф. Финансовые методы управления затратами на производство и реализацию продукции – 2019 г.
2. З.А. Кадыралиев Управление затратами как один из основных факторов, влияющих на финансовый результат компании – 2016 г.
3. Семенихин В.В. Расходы организации – 2007 г.
4. А.Д. Гребнева, О.В. Селина Важность управления затратами на предприятии: сборник трудов конференции. // Актуальные направления научных исследований: перспективы развития. – 2022 г.
5. Е.Е. Лялькова Справочник / Бухгалтерский учет и аудит / Методы управленческого учета: ключевые инструменты для эффективного управления бизнесом – 2016 г.

6. Коньшева Е.В. Стратегическое управление устойчивым развитием организации на основе функционального и процессно-ориентированного подходов // Экономика и предпринимательство. – 2017. – № 10-2(87). – С. 644-647.

Модель данных информационно-аналитической системы управления процессами компании доставки продуктов

Data model of information and analytical system for process management of a product delivery company

Адырхаева Нина Валерьевна

*Студент 1 курса магистратуры,
Санкт-Петербургский Государственный Университет,
Россия, Санкт-Петербург
e-mail: ad.nina@yandex.ru*

Adyrkhaeva Nina Valerievna

*1st year Master's degree student,
Saint Petersburg state university
Russian Federation, Saint Petersburg
e-mail: ad.nina@yandex.ru*

Гребнев Федор Константинович

*Студент 1 курса магистратуры,
Санкт-Петербургский Государственный Университет,
Россия, Санкт-Петербург
e-mail: grebnevfedor@mail.ru*

Grebnev Fedor Konstantinovich

*1st year Master's degree student,
Saint Petersburg state university
Russian Federation, Saint Petersburg
e-mail: grebnevfedor@mail.ru*

Аннотация.

Цель исследования состоит в разработке модели данных информационно-аналитической системы управления процессами компании доставки продуктов. В рамках исследования были рассмотрены различные методологии моделирования бизнес-процессов, представлена организационная модель компании, а также построена физическая модель данных с учетом требований бизнеса и оптимизации производительности. Результаты исследования могут быть использованы компаниями из отрасли доставки продуктов для улучшения своих бизнес-процессов и повышения качества обслуживания клиентов.

Annotation.

The purpose of this scientific study is to develop a data model for an information and analytical system for managing the processes of a product delivery company. As part of the study, various methodologies for modeling business processes were considered, an organizational model of the company was presented, and a physical data model was built taking into account business requirements and performance optimization. The results of the study can be used by companies in the grocery delivery industry to improve their business processes and improve customer service.

Ключевые слова: Информационно-аналитические системы, базы данных, моделирование, бизнес-процессы, типы данных.

Key words: Information and analytical systems, databases, modeling, business processes, data types.

В современных условиях глобализации предприятия вынуждены все чаще опираться на инновационный капитал. По этой причине деятельность большинства высокотехнологичных экономических субъектов связана с применением достижений в области информационных технологий, которые направлены на создание благоприятных условий ведения бизнеса и максимизацию прибыли. Такие изменения за последние десятилетия сформировали устойчивую тенденцию в практике управления производственным процессом: определяющее значение приобретает мониторинг протекающих хозяйственных процессов.

Границы информационного пространства в рамках отдельного предприятия и его взаимодействия с контрагентами простираются от внутренних источников, таких как документы и отчеты, до внешних источников,

таких как средства массовой информации, аналитические отраслевые обзоры, сеть Интернет. Первостепенной задачей перед принятием важного бизнес-решения является анализ имеющихся данных об операционной деятельности компании и внешних факторах, способных повлиять на запланированные результаты. Информация, которую использует руководство экономических субъектов в процессе принятия решений, имеет некоторые отличительные особенности: многоплановость, сложность характеристик объектов и систем, связь между явлениями, объектами бизнес-процессов, отсутствием закономерностей. По этой причине на данный момент одной из главных задач каждой компании является эффективное использование развитых программно-технических средств и программ: средств автоматизации, моделей и баз данных, автоматизированных информационных систем.

Модель данных – это концептуальное описание того, как следует использовать информацию для удовлетворения бизнес-требований, предъявляемых конечным пользователем. Моделирование данных помогает понять требования к информации и зависит от типа бизнеса, поскольку каждый сектор реальной экономики различен. Процесс моделирования данных начинается со сбора требований, и одна из важнейших функций проектирования модели данных заключается в том, что оно помогает понять требования к информации. Как упоминалось выше, моделирование данных дает возможность конечным пользователям определить свои требования, а разработчики могут разработать систему, отвечающую этим указанным требованиям.

Цель исследования состоит в разработке модели данных информационно-аналитической системы управления процессами компании доставки продуктов.

Модель данных — это концептуальное представление структур информации, необходимых для базы данных, которое достаточно эффективно для выражения и передачи бизнес-требований. Она визуально представляет характер информации, бизнес-правила, применимые к данным, и то, как они будут организованы в базах. Существует три основных варианта модели данных, а именно концептуальный проект, логический проект и физический дизайн. Модель данных используется как функциональной командой, так и технической командой в проекте. Функциональная команда состоит из бизнес-аналитиков и конечных пользователей, а техническая команда состоит из разработчиков и программистов.

Многомерная модель данных - это способ представления объекта исследования в виде многомерной или объектно-ориентированной схемы данных, которая в геометрическом представлении выглядит как система поликубов. Реквизиты-признаки откладываются по осям или граням куба, а реквизиты-основания являются наполнением ячеек куба. Многомерный куб, также известный как пул данных, может быть представлен комбинацией трехмерных кубов, что облегчает восприятие и представление данных при формировании отчетов и аналитических документов в системе поддержки принятия решений.

Работа с моделями данных помогает компании достигать определенной стабильности в работе через контролирование и мониторинг бизнес-процессов. В свою очередь, бизнес-процесс представляет упорядоченную, постоянно повторяющуюся деятельность организации по созданию добавленной стоимости в виде создания конечного продукта. Моделирование бизнес-процессов позволяет проанализировать работу предприятия со своими контрагентами, качество организации производственной деятельности и существующие механизмы контроля операционно-хозяйственной деятельности.

На данный момент существует три основных способа описания бизнес-процессов: текстовый способ, табличный и графический способ.

Текстовый способ представляет из себя последовательное описание бизнес-процесса. Главный недостаток такого способа – низкий потенциал к подробному рассмотрению бизнес-процесса в виду отсутствия наглядности.

Табличный способ раскрывает описание бизнес-процессов в формализованном виде через ячейки таблицы. Табличная форма описания бизнес-процессов более эффективна по сравнению с текстовой, поэтому в настоящее время более широко распространена и применяется для описания бизнес-процессов в приложении к задачам их автоматизации.

Графический способ – наиболее популярный способ представления описания бизнес-процессов, с помощью которого информация передается пользователям через визуальное изображение составляющих производственной цепочки. Данный метод обладает наибольшей эффективностью при решении технологических проблем по рационализации и оптимизации хозяйственного цикла.

1) Текстовый способ

Продавец-консультант принимает заказ от покупателя, оформляет договор

2) Табличный способ

Номер	Операция	Ответственный	Вход	От кого	Выход	Кому
1	Принять заказ	Продавец-консультант	Оффлайн-заказ	Покупатель	-	-
2	Оформить договор	Продавец-консультант	-	-	Договор	Опционально (Юр. отдел)

3) Графический способ



Рисунок 1. Способы описания бизнес-процессов на примере заказа мебели в офлайн-магазине
 Источник: составлено авторами

На данный момент существует множество методологий, помогающих описывать бизнес-процессы: IDEF0 (Icam DEFinition for Function Modeling), где ICAM — аббревиатура от «Integrated Computer Aided Manufacturing»), DFD (Data Flow Diagrams), WFD (Work Flow Diagram), Oracle, ARIS (Architecture of Integrated Information Systems) и другие. Рассмотрим более подробно некоторые из названных выше методологий.

IDEF0 — это широко используемый метод структурного анализа и проектирования систем. Результатом применения IDEF0 является модель системы, состоящая из иерархически упорядоченного набора диаграмм, текста документации и словарей, связанных друг с другом с помощью перекрестных ссылок.

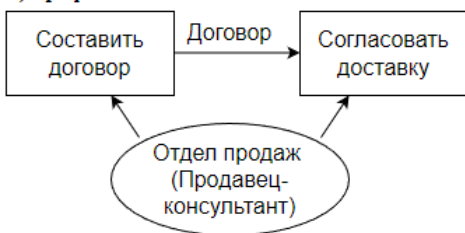

Рисунок 2. Пример части простейшей модели потока данных в соответствии с методикой IDEF0
 Источник: составлено авторами

Основным преимуществом использования IDEF0 является формализм, который он навязывает пользователю. Этот формализм приводит к созданию непротиворечивых, интегрируемых моделей. Используя IDEF0, части моделей можно легко интегрировать в более крупную модель. Разделив модель на части и определив задействованные интерфейсы, каждая отдельная единица модели может быть разработана независимо. Из недостатков методологии необходимо назвать сложность восприятия диаграмм, а также большое количество уровней декомпозиции, требуемое для полного описания процесса.

Стандарт описания бизнес-процессов DFD (Data Flow Diagram – диаграмма потоков данных) используется для описания процессов верхнего уровня. Как правило, диаграммы этого типа содержат четырехугольники и стрелки с направлениями как графические инструменты описания бизнес-процессов. Первые описывают функции, вторые потоки данных между ними.

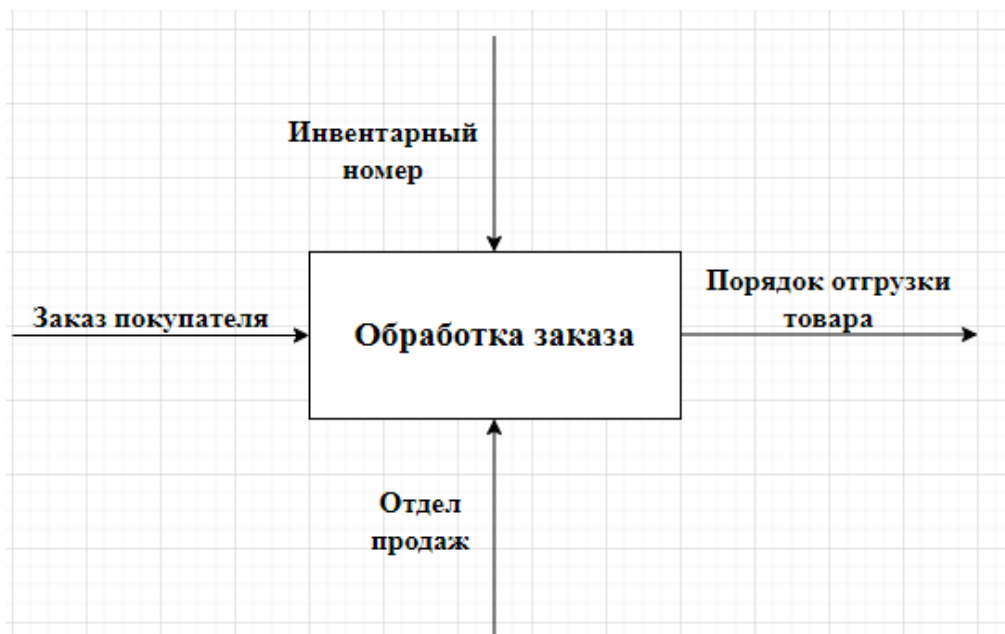

Рисунок 3. Пример простейшей модели потоков данных в соответствии с методикой DFD
 Источник: составлено авторами

Как правило на такой диаграмме функции располагаются слева направо, соответствуя последовательности их выполнения. При построении DFD-схемы нужно показывать подразделения, которые участвуют в работе бизнес-процесса и отвечают за их исполнение.

Концепция архитектуры ARIS позволяет оценивать бизнес-процессы, фокусируясь на их основных моментах, и служит ориентиром для сложных проектов разработки, поскольку благодаря элементам структурирования содержит неявную модель процедур для разработки интегрированных информационных систем.

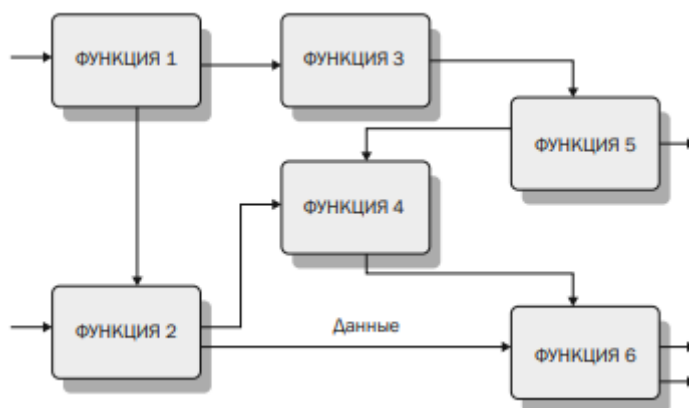

Рисунок 4. Базовая цепь описания бизнес-процесса по методике ARIS

Источник: составлено автором

Такая архитектура естественным образом ведет к стандартизации использования методов. На основе этой архитектуры существующие и новые методы моделирования были объединены для создания целостного метода моделирования бизнес-процессов. Большими преимуществами методологии ARIS являются эргономичность и высокая степень визуализации бизнес-моделей, что делает данную методологию удобной и доступной в использовании всеми сотрудниками компании. Однако, в ряде случаев определенная формализация, присущая рассматриваемой методике, является малоэффективной для решения сложно прогнозируемых бизнес-проблем.

Итак, в первой главе научно-исследовательской работы была рассмотрена роль модели данных в понимании основных бизнес-процессов, которая выражается в формализации ключевой информации о хозяйственных взаимосвязях. Такой метод помогает разложить бизнес-процесс на отдельные составляющие для рассмотрения потенциальных улучшений и стабилизации текущего воспроизводственного процесса. Кроме того, были рассмотрены основные методологии по представлению бизнес-процессов, выделены основные преимущества и недостатки некоторых наиболее популярных методик.

На основе раскрытой информации в следующей главе будет сделан выбор в пользу одной из методологий описания бизнес-процессов и построена модель данных информационно-аналитической системы управления процессами компании доставки продуктов.

Предметная область научно-исследовательской работы – работа продуктового магазина в сфере доставки. Данный экономический субъект представляет сложный комплекс хозяйственных взаимосвязей: работа с контрагентами и покупателями, структура закупок товаров, текучесть кадров низшего ранга.

Зачастую, продуктовый магазин закупает и реализовывает огромное разнообразие продуктов. Производственный процесс включает выбор поставщика, доставку товаров на склад, последующий учет прибывших позиций. В дальнейшем товары отпускаются потребителям по более низким ценам по сравнению с закупочной стоимостью для формирования маржинальности продаж. Описанные выше хозяйственно-экономические операции требуют обязательного серьезного учёта и контроля. Для данных целей удобнее всего использовать базы данных.

Сфера онлайн-доставки продуктов питания является актуальной для рассмотрения и моделирования механизма работы бизнес-процессов компании. Наибольший рост популярности отрасли произошел за годы распространения коронавируса, то есть с конца 2019 года. По данным онлайн-агрегатора Adjust, с 2019 года по 2020 год увеличилось мировое количество установленных приложений по доставке продуктов на 25%, в период с 2020 года по 2021 год – еще на 21%. Кроме того, стремительно увеличилось количество посещений (использований) сервисов доставки, также возросла продолжительность разовой сессии.

В рамках рассмотрения отечественного рынка продажи продуктов ежедневного спроса посредством сети Интернет (далее – e-grocery) следует отметить следующие структурные сдвиги: увеличилось количество клиентов онлайн-сервисов в 13 раз в период с января 2020 года по апрель 2023 года. При этом наблюдается повышение среднего количества транзакций в месяц на одного клиента с 1,3 раз в месяц в 2020 году до 4,0 в 2023 году. Одновременно размер среднего чека снизился почти на 50%, что говорит о том, что потребители стали прибегать к услугам онлайн-сервисов по доставке продуктов намного чаще, покупая продукты на менее короткий период потребления.

Динамика клиентской базы e-grocery



Рисунок 5. Динамика клиентской базы e-grocery.

Источник: официальный сайт Тинькофф

Такой скачок в развитии отрасли стал возможен благодаря своевременным изменениям, произошедшим с сервисами доставки продуктов: расширилась география охвата доставки, постоянство заказов стимулировалось скидками, интерфейс приложений постоянно дорабатывался для удобного ежедневного пользования, добавлялись возможности безопасного получения заказов – без личного контакта.

Для более подробного изучения деятельности компании в области доставки продуктов обратимся к организационной модели (см. рис б) и к модели данных в соответствии с методологией ARIS (см. рис б).

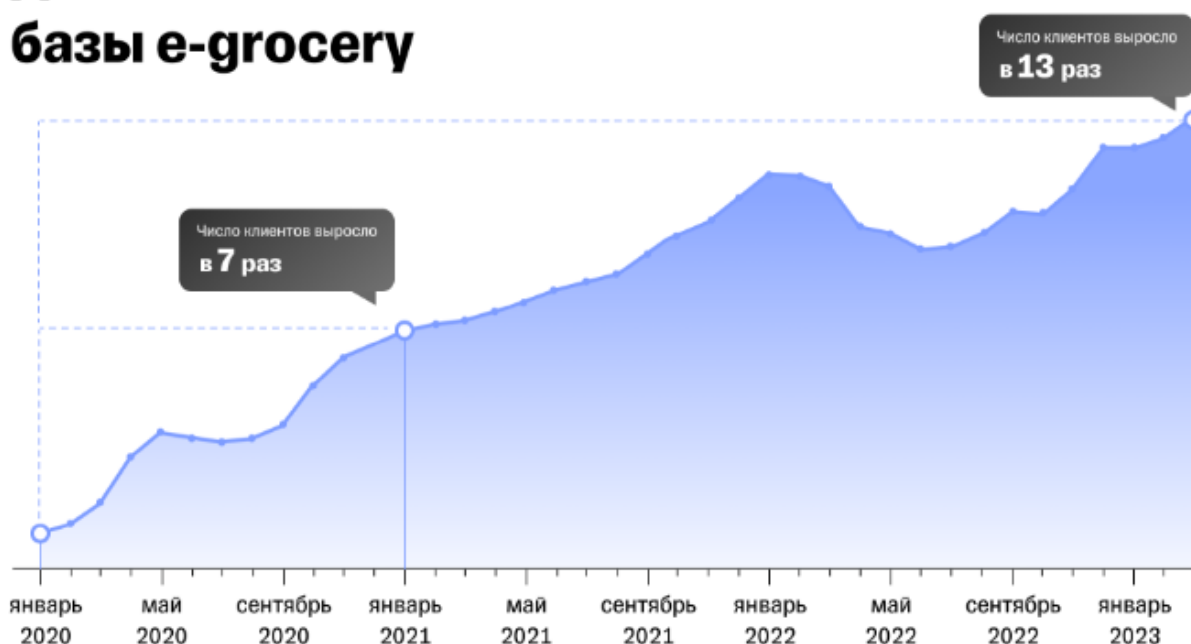

Рисунок 6. Организационная модель компании по доставке продуктов

Источник: составлено авторами

Глава компании – генеральный директор, который контролирует и координирует направление бизнес-процессов компании. Среди его главных функций: обеспечение эффективности располагаемых ресурсов и разработка долгосрочных планов развития. Однако ежедневный непрерывный процесс операционной деятельности лежит на его подчиненных.

Так, отдел бухгалтерии отвечает за организацию бухгалтерского учета, контроль правильность документооборота, обеспечение своевременности расчетов.

Отдел IT-поддержки помогает в решении технических вопросов в работе веб-сайта, сервисных приложений, и других организационных вопросах, связанных с информационной бизнес-средой.

Материально-технический отдел в основном регулирует поддержание склада продукции в рабочем состоянии, следит за условиями хранения товаров. Это основа всего операционного процесса, ведь качество хранения напрямую влияет на состояние быстро портящейся продукции и других категорий товаров.

Отдел доставки отвечает за сбор заказа согласно его входным данным, а также за своевременную доставку до адреса покупателя. Как правило, качество выбора продуктов и быстрота доставки определяют характер впечатления клиентов.

Отдел продаж координирует клиентов относительно товаров в наличии и согласует итоговый вариант заказа. Важным аспектом является четкое донесения до покупателей наличие альтернатив для формирования обширного представления об ассортименте компании.

Отдел маркетинга анализирует рынок, определяет целевую аудиторию и создает рекламные компании с целью продвижения бренда. Главная функция – привлечь новых клиентов и создать условия для регулярного потребления.

Таким образом, представленная организационная модель компании по доставке продуктов раскрывает теоретическую структуру управления в соотношении с ключевыми исполняемыми функциями. Основной производственной силой являются отдел доставки и отдел продаж, так как они доставляют конечный продукт до клиента, формируют основное впечатление о сервисе. Кроме того, отдел маркетинга позволяет масштабировать бизнес, а остальные отделы поддерживают бизнес-процессы с разных сторон.

В рамках научно-исследовательской работы была также разработана модель данных информационно-аналитической системы управления процессами компании доставки продуктов при помощи использования методики для моделирования ARIS. Данная методология обладает универсальными правилами для построения, позволяет рассматривать исследуемый объект с разных точек зрения, а также обеспечивает возможность многократного применения результатов.

При построении модели использовались изображения различных составляющих в соответствии с нотацией ARIS eEPC. В рамках схемы описания бизнес-процессов компании по доставке продуктов события указывали на границы процесса, кроме того учитывались следующие правила:

- Каждой функции должно предшествовать событие;
- Каждая функция должна завершаться событием;
- В каждую функцию может входить и выходить только одна стрелка, связывающая ее с событием-причиной или с событием-следствием.

Кроме того, были использованы специальные логические операторы для разветвления в потоках бизнес-процесса. Так, были использованы логический оператор «ИЛИ» и «взаимоисключающее ИЛИ». Первый указывает на то, что одного из событий достаточно, чтобы начать выполнение функции, а второй - возможен только один из альтернативных вариантов.

При построении модели данных учитывались особенности сервисов доставки продуктов: скорость, согласование с клиентом потенциальных замен, сбор обратной связи. Описание бизнес-процессов включало работу двух отделов: отдела продаж, отвечающего за общение с клиентом по поводу состава заказа и составление анкет по фидбеку, и отдела доставки, ответственного за выбор продуктов и своевременную доставку до клиента.

Базовая схема работы онлайн-сервисов по доставке еды имеет следующую структуру:

- 1) Поступает заявка на покупку через официальный веб-сайт или сервисное приложение. В заявке сформирован состав необходимых продуктов, отмечено желаемое время доставки;
- 2) В магазине или на складе проводится проверка наличия требуемых продуктов, в случае необходимости заказ корректируется посредством связи с клиентом;
- 3) Осуществляется сбор заказа;
- 4) Заказ доставляется до адреса клиента;
- 5) Производится сбор обратной связи.

Таким образом, модель данных информационно-аналитической системы управления процессами доставки продуктов в соответствии с методологией ARIS составлена и представлена на рисунке 7.



Рисунок 7. Модель данных информационно-аналитической системы управления процессами компании доставки продуктов в соответствии с методикой ARIS.

Источник: составлено авторами при помощи онлайн-сервиса draw.io

Представленная бизнес-модель позволит перейти к ускорению, оптимизации и унификации процессов

по доставке продуктов питания клиентам. Схема раскрывает базовые связи между отделами компании, позволяя рассмотреть их цепочки взаимодействия. Среди потенциальных нововведений можно рассмотреть: полную цифровую синхронизацию по наличию продуктов питания в соответствии с «меню», представленном в онлайн-сервисе, полностью перевести функционал отдела продаж в цифровое русло через автоматизацию процессов при помощи сервисных приложений и онлайн-ботов. Данные изменения в структуре бизнес-процессов позволят компании снизить издержки и повысить производительность и степень удовлетворенности клиентов посредством улучшения цифровых сервисов взаимодействия.

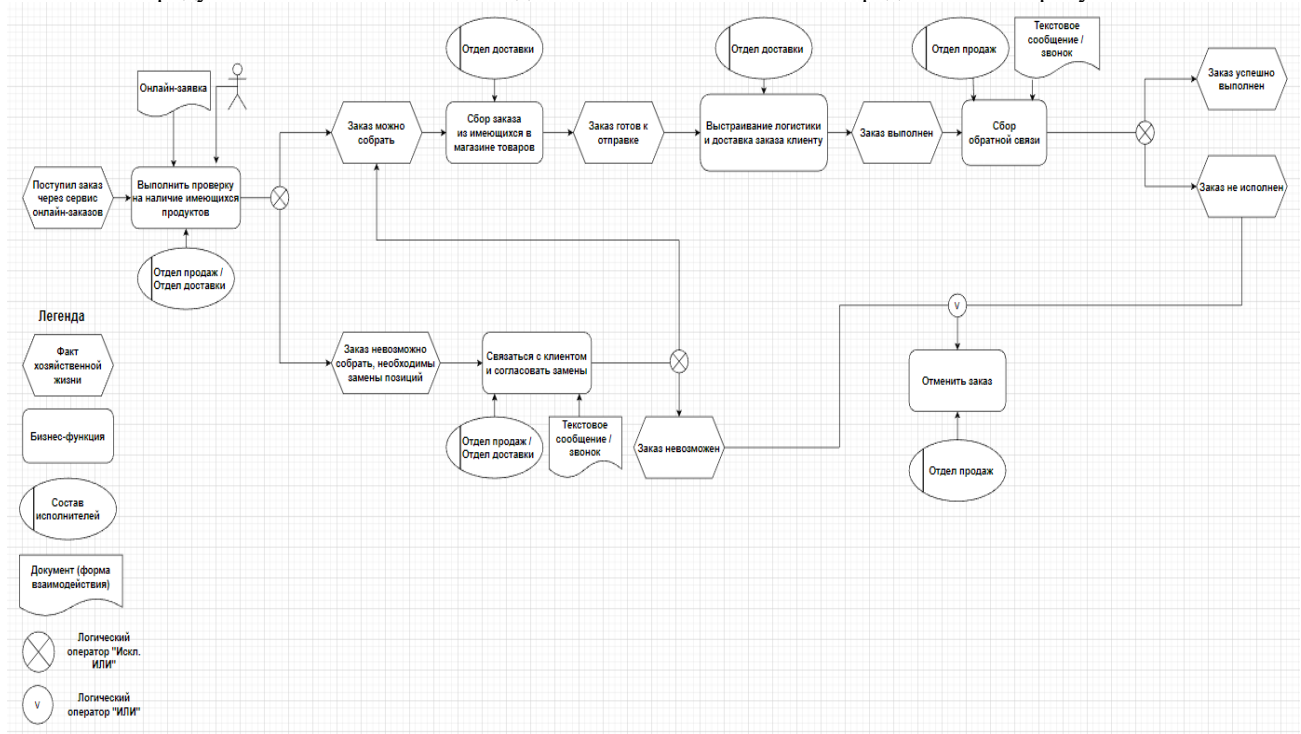
Для более подробного анализа бизнеса компании из отрасли доставки продуктов будет построена модель данных. Главная идея – построить модель по оформлению и доставке заказа через приложение, в отдельных случаях через веб-сайт. Для этого компании, осуществляющей такого рода услуги, необходимо хранить определенные данные о клиентах, доступном наборе продуктов, способах доставки. В самом процессе доставки должен присутствовать пункт о взаимной оценке.

Физическая модель данных состоит из следующих блоков – предметных областей: товары и единицы, покупатели и сотрудники, заказы. Построение первого раздела будет содержать только две таблицы.

Блок «Единица измерения» хранит информацию о единицах измерения, назначаемых товарам в заказе. Для каждой величины предназначено два уникальных значения: наименование_единица_измерения, со значением – килограмм, и наименование_единица_измерения_сокр, со значением – кг. Вторая таблица этой группы – «Товар». В ней перечислены все позиции, которые доступны к заказу. Для каждой единицы продуктов будет храниться следующая информация: название, цена, ID с ссылкой на таблицу с единицами измерения, а также описание товара и его фотография.

Второй раздел предназначается для раскрытия информации о клиентах и сотрудниках. Таблица по сотрудникам содержит список всех подходящих сотрудников, например, отдела доставки и сбора заказа. Эти данные выражены через имя, фамилию и код специалиста.

Таблица по клиентам сегментирована по городам, где доступна функция доставки продуктов по адресам – аналогия зоны покрытия. По этой причине необходимо первично хранить информацию о названии городов. Для каждого из клиентов, единиц, генерирующих всю производственную цепочку по доставке, будут храниться следующие данные: имя, фамилия, имя пользователя, пароль (при доставке продуктов с веб-сайта через личный кабинет), адрес электронной почты, номер телефона, идентификатор города проживания, адрес, идентификатор города доставки, предпочтительный адрес доставки.

Третий раздел посвящен данным о заказах. Данная область содержит все таблицы, необходимые для размещения заказа и отслеживания товаров до их доставки на адрес. Таблица «Размещенный заказ» будет содержать ID заказчика, время, когда был размещен заказ, дополнительные детали, указанные покупателем, адрес доставки, оценку клиента.

Клиент может заказать как одну, так и несколько штук одной позиции. Таблица «Элементы заказа» хранит ID заказа, номенклатурный номер заказанных позиций, количество и цену отмеченных продуктов.

Кроме пожеланий по количеству товара, клиенты обычно отмечают необходимое время доставки. Для отражения этой информации в таблице «Доставка» будет создаваться запись с информацией о запланированном времени доставки. Дополнительно в данном отделе будет отражаться ID сотрудника доставки и время ожидаемого прибытия заказа.



Рисунок 8. Блоки физической модели данных информационно-аналитической системы управления процессами компании доставки продуктов
 Источник: составлено авторами

В рамках допущений примем тот факт, что один заказ будет обслужен за одну итерацию службы доставки. Тогда таблица «Заказ» будет содержать следующую информацию: код заказа, ссылки на ID товаров, отметка, является ли товар заменой.

Также модель данных содержит следующие таблицы: «Каталог статусов», «Статус заказа», «Примечания». Всевозможные статусы и их ID будут храниться в первой из перечисленных таблиц. В дальнейшем они будут присваиваться заказам в зависимости от стадии их исполнения. Заключительная таблица по заметкам предназначена для дополнительных комментариев, относящихся к заказу. В рамках одного заказа комментарии могут быть выставлены как от сотрудников, так и от покупателей.

Каждый атрибут соотнесен с предполагаемым типом данных, среди которых были задействованы следующие значения:

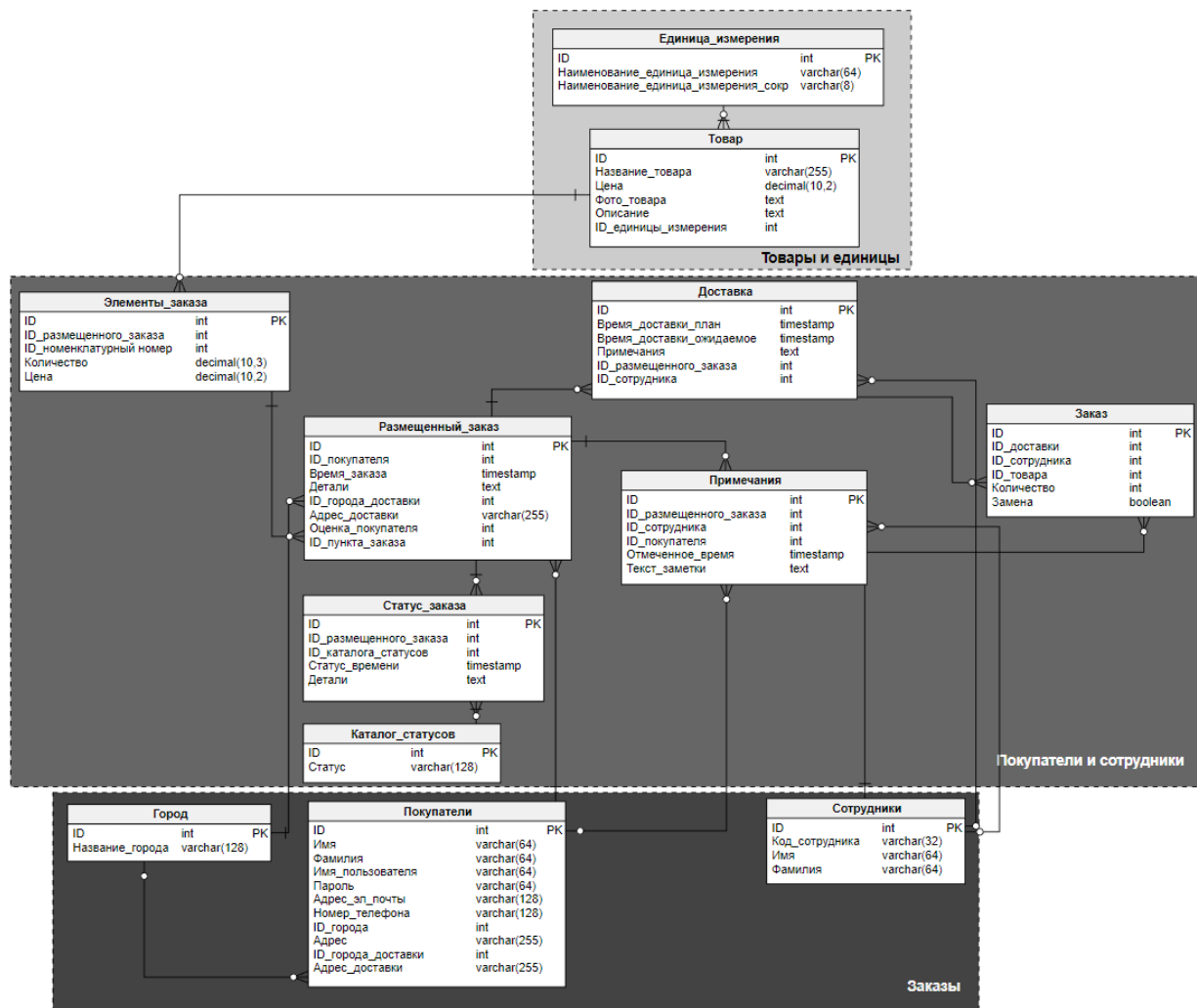
- Int – предназначен для хранения целочисленных данных: идентификационных номеров;
- Varchar – использовался для хранения небольших строковых данных, различается максимальная длина строки у разных атрибутов. В модели был характерен для следующих атрибутов: название товара, контактные данные, адрес доставки;
- Text – предназначен для хранения строковых данных средней длины: описание товара, примечания о доставке, детали заказа;

- Timestamp – хранит данные даты и времени в формате «Год-месяц-день Часы:минуты:секунды». В модели использовался для атрибутов время доставки планируемое и ожидаемое, время доставки;

- Decimal – использовался для хранения числовых данных с максимальной точностью. Применялся для цены и количества товаров;

- Boolean – логический тип данных, предназначен для характеристики статуса о замене товара.

Типы данных были подобраны на основании двух параметров: смысловое назначение и объем занимаемой памяти.

Таким образом, была описана и построена физическая модель данных информационно-аналитической системы управления процессами компании доставки продуктов. Для ее корректного функционирования необходимо выбрать подходящую систему управления базами данных (далее – СУБД), оптимизировать производительность через минимизацию количества смысловых соединений и выбор подходящих типов данных. Кроме того, необходимо согласовать имена для элементов таблиц и смысловых блоков, чтобы обеспечить читаемость и удобство сопровождения модели.

В целом, физическая модель должна точно отражать требования бизнеса и быть оптимизирована для обеспечения производительности и удобства обслуживания в выбранной системы управления базами данных.

Итак, в ходе написания научно-исследовательской работы было получено представление о текущих тенденциях, связанных с оптимизацией бизнес-процессов. Работа компаний с моделями и базами данных основана на их желании использовать текущие достоинства цифровизации бизнеса для увеличения доходов и снижения расходов. Дополнительно в первой главе исследования были рассмотрены различные методологии, помогающие описывать протекающие бизнес-процессы.

Организационная схема представила потенциальную структуру управления компании из отрасли доставки продуктов. Данная модель характеризует минимальный набор структурных единиц, необходимый для бесперебойного операционного процесса, который поможет компании успешно выстроить отношение с самыми разными клиентами.

В последующем была выбрана методология ARIS для построения модели данных информационно-аналитической системы управления процессами компании доставки продуктов. Графически представленная схема содержала необходимые фигуры, отражаемые все стороны, принимающие участие в бизнес-процессе. Также были предложены потенциальные нововведения, которые могут быть внедрены компаниями из отрасли онлайн-доставки продуктов для оптимизации процесса работы с клиентами.

По результатам формирования физической модели данных для компании из индустрии доставки еды можно сделать следующие выводы: физическая модель данных отражает структуру базы данных, включая таблицы, столбцы, типы данных и отношения. В целом, данная модель была разработана с учетом общих современных требований для отрасли по доставке продуктов и может послужить основой для реализации базы данных в СУБД компаниями из реального сектора экономики.

Таким образом, поставленная цель была достигнута, все обозначенные задачи реализованы.

Список используемой литературы:

1. Белов В.С. Информационно-аналитические системы. Основы проектирования и применения: учебное пособие, руководство, практикум / Московский государственный университет экономики, статистики и информатики. — М., 2005. — 111 с.
2. Архитектура предприятий и информационных систем: учебное пособие / М.П. Вакорин, Д.Н. Достовалов. – Новосибирск : Изд-во НГТУ, 2022. – 62 с.
3. Ковалев С.М., Ковалев В.М. Современные методологии и стандарты описания бизнес-процессов: преимущества, недостатки и области применения // Справочник экономиста. - 2006. - №11
4. Процессный подход к управлению. Моделирование бизнес-процессов / Владимир Репин, Виталий

Елиферов. – М. : Манн, Иванов и Фербер, 2013. – 544 с.

5. Цуканова О. А. Методология и инструментарий моделирования бизнес-процессов: учебное пособие – СПб.: Университет ИТМО, 2015. – 100 с.

6. Исследование Тинькофф: как изменился рынок доставки продуктов за последние три года : [Электронный ресурс] // Официальный сайт Тинькофф. - URL: <https://www.tinkoff.ru/about/news/14062023-tinkoff-research-how-e-grocery-market-has-changed-over-the-past-three-years/> (дата обращения: 16.07.2023).

7. Дейт, К.Дж. Введение в системы баз данных, 8-е издание.: Пер. с англ. — М.: Издательский дом "Вильямс", 2005. — 1328 с.: ил. — Парал. тит. англ

8. Varuni Mallikaarachchi Data Modeling for System Analysis // Information systems analysis

9. Adrien Presley and Donald H. Liles. The use of IDEF0 for the design and specification of methodologies // Automation & Robotics Research Institute. The University of Texas at Arlington.. – 1998

10. Food delivery app boom continues following lockdown-driven growth : [Web-site] // Adjust. - URL: <https://www.adjust.com/blog/food-delivery-apps-thrive-following-covid-growth/> (data of application: 16.07.2023).

Некоторые проблемы осуществления прав участников долевого строительства**Some problems of exercising the rights of participants in shared-equity construction****Фокеева Мария Ивановна**

Студент 4 курса

Факультет Юридический

Ивановский филиал федерального государственного бюджетного образовательного учреждения высшего образования «Российской академии народного хозяйства и государственной службы при Президенте Российской Федерации»

Иваново, Россия

e-mail: fmi270202@mail.ru

Fokeeva Maria Ivanovna

Student 4 term

Faculty of Law

Ivanovo branch of the Federal State Budgetary Educational Institution of Higher Education "Russian Academy of National Economy and Public Administration under the President of the Russian Federation"

Ivanovo, Russia

e-mail: fmi270202@mail.ru

Научный руководитель**Кузнецова Елена Валентиновна**

доцент кафедры гражданско-правовых дисциплин

*Ивановский филиал федерального государственного бюджетного образовательного учреждения высшего образования «Российской академии народного хозяйства и государственной службы при Президенте Российской Федерации»***Scientific adviser****Kuznetsova Elena Valentinovna**

Associate Professor of the Department of Civil Law Disciplines

*Ivanovo branch of the Federal State Budgetary Educational Institution of Higher Education "Russian Academy of National Economy and Public Administration under the President of the Russian Federation"***Аннотация.**

На протяжении двух последних десятилетий граждане Российской Федерации при желании приобрести в собственность тот или иной объект недвижимости стали прибегать к институту долевого строительства. Однако до 2017 года были нередки случаи, когда недобросовестные застройщики не исполняли обязательство по договору, вследствие чего люди оставались и без своих денежных средств и без жилья. Государство же, осознав указанную проблему, пришло к выводу о необходимости поддержки слабой стороны договора долевого участия в строительстве путем создания фонда, обеспечивающего граждан жильем в случае банкротства застройщика. Кроме того, законодатель неоднократно вносил изменения в законодательство в указанной сфере, однако институт долевого участия в строительстве до сих пор нельзя назвать окончательно сформировавшимся. Данное обстоятельство приводит к тому, что в некоторых случаях существующие механизмы реализации прав граждан в области долевого участия в строительстве не работают должным образом.

Annotation.

Over the past two decades, citizens of the Russian Federation, wishing to acquire ownership of real estate, have increasingly turned to the institution of shared construction. However, until 2017, there were frequent cases where unscrupulous developers failed to fulfill their obligations under the contract, leaving people without their money and without housing. In recognition of this problem, the government concluded that it was necessary to support the weaker party in shared construction contracts by creating a fund to provide citizens with housing in the event of a developer's bankruptcy. Additionally, the legislature has made several amendments to the relevant laws in this area. However, the institution of shared construction has not yet fully formed. This circumstance leads to the fact that in some cases, the existing mechanisms for realizing citizens' rights in the field of shared construction do not function properly.

Ключевые слова: долевое участие в строительстве, счёт эскроу, банкротство застройщика, Фонд развития территорий, неустойка.

Key words: shared construction, escrow account, developer bankruptcy, Territory Development Fund, penalty.

На современном этапе развития общества ни одно демократическое, правовое и социальное государство, включая Российскую Федерацию, нельзя представить без провозглашения и обеспечения социальных прав и свобод. Одним из важнейших таких прав является право на жилище.

В доктрине право на достаточное жилище или, как его еще называют, гарантированное владение жильем обозначает отсутствие беспокойства о выселении или о конфискации дома или земли. Так, П.В. Крашенинников под «правом на жилище» понимает субъективное право гражданина на приобретение и пользование жилым помещением [1, с. 8].

На международном уровне данное право закреплено в ст. 25 Всеобщей декларации прав человека 1948 г., а также в п.1 ст. 11 Международного пакта об экономических, социальных и культурных правах 1966 г. На национальном уровне право на жилище гарантируется ст. 40 Конституции Российской Федерации.

Россия, соблюдая установленные принципы и нормы, предоставляет гражданам различные способы приобретения жилья в собственность. Однако чаще процесс покупки недвижимости связан с серьезными финансовыми затратами, которые граждане не всегда готовы покрыть сразу. Именно поэтому в настоящее время существуют институты ипотечного кредитования долевого участия в строительстве, позволяющие приобрести гражданам право собственности на недвижимость и минимизирующие риск снижения уровня жизни за счет больших финансовых затрат.

В условиях постоянного роста цен на недвижимость граждане нашей страны чаще стали приобретать жилье через долевое участие в строительстве. По данным Росреестра количество зарегистрированных договоров долевого участия за январь – февраль 2022 года увеличилось на 19% по сравнению с аналогичным периодом 2021 года [2]. Также Росреестр утверждает, что общее количество указанных договоров заключённых в период с января по декабрь 2021 года составило 898,6 тыс., что на 17 % превышает показатели предыдущего года [3].

С учетом приведенной статистики, можно смело сказать, что популярность долевого участия в строительстве среди россиян с каждым годом растет. Однако не стоит забывать, что при всей привлекательности института долевого участия в строительстве, такой способ приобретения в собственность недвижимости всегда основан на риске, а законодательное регулирование указанной области на данный момент окончательно не завешено, что, в свою очередь, нередко порождает неблагоприятные последствия для участников такого строительства.

Еще в конце прошлого столетия профессор Московского университета П.В. Грибанов в своей работе «Осуществление и защита гражданских прав» поднимал вопрос возможного злоупотребления субъектами их правами, а уже сейчас мы в некоторых случаях можем говорить не то чтобы о злоупотреблении правом, а о реальных проблемах в механизме осуществления этого права. А, между тем, тот же П.В. Грибанов отмечал, что всякое субъективное право представляет собой социальную ценность лишь постольку, поскольку его можно реализовать, т.е. воспользоваться предоставляемыми данным субъективным правом возможностями для удовлетворения потребностей управомоченного лица [4, с. 22].

Так, например, можно рассмотреть возможность наступления страхового случая в рамках ст.13.2 Федерального закона от 23.12.2003 N 177-ФЗ "О страховании вкладов в банках Российской Федерации". Речь идет о том, что денежные средства, размещенные на счете эскроу, открытом депонентом для расчетов по договору участия в долевом строительстве в соответствии с законодательством подлежат страхованию. Однако при наступлении страхового случая возмещение выплачивается в размере 100 процентов суммы, находящейся на указанном счете эскроу на день наступления страхового случая, но не более 10 млн. рублей [5, п. 3 ст. 13.2].

Данное законоположение ставит в беззащитное положение тех граждан-участников долевого строительства, кто приобретает объект недвижимости стоимостью превышающей сумму страховой выплаты. В

такое же положение попадают те дольщики, кто в рамках одного процесса долевого строительства выстраивает у одного застройщика несколько объектов, общая стоимость которых превышает планку равную 10 млн. рублей.

По этому поводу п. 7 той же ст. 13.2 Федерального закона от 23.12.2003 N 177-ФЗ "О страховании вкладов в банках Российской Федерации" устанавливает, что при наличии у вкладчика нескольких счетов эскроу для расчетов по договорам долевого участия в строительстве в одном банке, размер обязательств по которым может превышать указанную сумму, возмещение в совокупность все равно не превысит 10 млн. рублей.

Можно сказать, что данное обстоятельство ущемляет интересы участников долевого участия в строительстве.

Стоит также рассмотреть ситуацию, когда заключение договора долевого участия состоялось, однако застройщик был ликвидирован в порядке, установленном Федеральным законом от 26 октября 2002 года N 127-ФЗ "О несостоятельности (банкротстве)" на этапе, когда строительство не было завершено, а, возможно, даже и не начато.

Конечно, законодатель урегулировал данный вопрос путем создания публично-правовой компании «Фонд защиты граждан – участников долевого строительства», которая в 2022 году была переименована в публично-правовую компанию «Фонд развития территорий» [6]. Однако в ч.2 ст. 9.1 Федерального закона от 29.07.2017 N 218-ФЗ "О публично-правовой компании "Фонд развития территорий" и о внесении изменений в отдельные законодательные акты Российской Федерации" установлено, что в случае признания застройщика банкротом и при передаче Фонду обязательств перед участниками строительства Фонд не несет ответственность за нарушение предусмотренного договором срока передачи участнику объекта строительства.

Кроме того, законодатель определил, что к обязательствам, которые могут быть переданы новому приобретателю, то есть Фонду, относятся все обязательства, за исключением требований участников строительства по взысканию неустоек (пеней, штрафов) и иных финансовых санкций [7, абз. 3 п. 1 ст. 201.15-1].

На мой взгляд, указанный случай имеет двойственный характер. С одной стороны, участники долевого строительства защищены в том смысле, что всё-таки получают в собственность те объекты, которые планировали при заключении договора долевого участия в строительстве даже в случае банкротства застройщика. Но, с другой стороны, имеет место быть несоблюдение сроков сдачи объектов строительства, что, несомненно, принесет гражданам непредвиденные имущественные затраты.

Говоря же о последствиях просрочки исполнения обязательства застройщиком необходимо указать на позицию Верховного суда Российской Федерации, которую он указал в Постановлении Пленума от 24.03.2016 № 7 "О применении судами некоторых положений Гражданского кодекса Российской Федерации об ответственности за нарушение обязательств". В пункте 60 Постановления суд указал на предусмотренную законом или договором обязанность должника уплатить кредитору определенную денежную сумму (неустойку). В совокупности с ч.2 ст.6 Закона о долевом участии в строительстве, устанавливающей обязанность застройщика выплатить участнику долевого строительства неустойку в случае нарушения, установленного договором, срока передачи этому участнику объекта долевого строительства, закон провозглашает возможность дольщика защитить свои права.

Однако процесс взыскания неустойки с застройщика, который судом был признан банкротом, является сложным и весьма неоднозначным.

Связано это, в первую очередь, с тем, что законом установлена четкая очередность, в соответствии с которой производится удовлетворение требований кредиторов к должнику в случае банкротства последнего. Так, в подпункте 3 пункта 1 ст.201.9 Федерального закона от 26 октября 2002 года N 127-ФЗ "О несостоятельности (банкротстве)" сказано, что расчёт по денежным требованиям граждан-участников строительства, за

исключением требований о возмещении убытков в связи с односторонним отказом от договора, производятся в третью очередь в первоочередном порядке. Согласно этой же норме, требования составляющие исключение из правила взыскиваются в числе последних в третьей очереди кредиторов.

И вот здесь участники долевого строительства сталкиваются с проблемой, при которой процесс исполнения решения суда сильно затягивается, а в ряде случаев, и вовсе остается без исполнения. Связано это с тем, что к моменту наступления очереди расчётов по требованиям дольщиков у обанкротившегося застройщика попросту не остается реализуемого имущества.

Таким образом, на лицо ситуация, при которой участник долевого строительства действует добросовестно, но в силу банкротства застройщика, получает имущественные потери, обусловленные нарушением сроков сдачи объекта долевого строительства и невозможностью погасить должником заявленные требования. На мой взгляд, рассмотренная ситуация свидетельствует о несовершенстве законодательного регулирования долевого участия в строительстве в Российской Федерации.

Обусловлено такое положение дел, прежде всего тем, что привлечение застройщика к ответственности не является первостепенной целью для участников долевого строительства. Главной экономической целью договора долевого участия в строительстве является создание и получение в собственность объекта недвижимости.

Кроме того, говоря об алгоритме произведения расчётов по требованиям кредитора в деле о банкротстве застройщика в рамках ст. 201.9 Федерального закона от 26 октября 2002 года N 127-ФЗ "О несостоятельности (банкротстве)", стоит сказать, что очередность предъявления указанных требований вполне логична. Среди прав граждан нашей страны базовыми и первоочередными являются социальные права. Подтверждается это тем, что охрана жизни и здоровья людей, труда, материнства, отцовства и детства, обеспечение минимального размера оплаты труда и другое гарантируются статьей 7 Конституции Российской Федерации. Само структурное положение названной статьи уже свидетельствует о том, что жизнь и здоровье граждан, а также их труд являются базовыми ценностями государства. Именно поэтому в законодательстве о несостоятельности (банкротстве) в первую очередь предусмотрено удовлетворение требований граждан, пред которыми застройщик несет ответственность за причинение вреда жизни и здоровью [7, подп.1 п.1 ст. 201.9], а во вторую очередь удовлетворение требований по выплате выходных пособий и оплате труда лиц, работающих или работавших по трудовому договору, и по выплате вознаграждений авторам результатов интеллектуальной деятельности [7, подп. 2 п.1 ст. 201.9]. Если же говорить об участниках долевого строительства с денежными требованиями, то стоит сказать, что по итогу банкротство застройщика в настоящее время не посягает на конституционное право граждан на жилище, а лишь нарушает их имущественные интересы, ведь в итоге обязательство по передаче дольщикам объекта строительства переходят Фонду развития территорий. В связи с чем решение законодателя отнесения этих лиц к третьей очереди кредиторов является вполне обоснованным.

Однако, учитывая всю логичность конструкции и то, что привлечение застройщика к ответственности на нарушение сроков сдачи объекта не является самоцелью договора долевого участия в строительстве, не стоит забывать, что неустойка как способ защиты нарушенного права в данных отношениях всё-таки предусмотрена. При этом в случае обращения граждан к данному способу защиты, они не всегда могут быть уверены, что механизм работает.

Можно было бы предложить изменить законодательство в части передачи обязанности по выплате неустойки от застройщика к Фонду развития территорий как полноправному правопреемнику, но такое решение будет экономически необоснованно. Дело в том, что Фонд развития территорий был учрежден Российской Федерацией с целью урегулирования отношений между застройщиками и дольщиками. Другими словами,

государство создало специальную компанию, которая достраивает объекты недвижимости для участников долевого строительства или выплачивает им возмещение в случае признания арбитражным судом застройщика банкротом. При этом сама Российская Федерация в лице Фонда развития территорий выступает неким «спасателем дольщиков», ведь до учреждения указанной публично-правовой компании дольщики могли остаться и без жилья и без денежных средств. Так, например, до учреждения Фонда обманутые дольщики могли устраивать пикеты или разбивать палаточные лагеря рядом с недостроенными объектами. Одним из таких примеров могут стать участники долевого строительства, которые в июне 2016 года поселились в палаточном лагере в Одинцовском районе Московской области рядом с неполученным жилищем [8]. Очевидно, что на данный момент, проблема с акциями протеста решена.

Также не стоит забывать, что в соответствии со ст. 2 ГК РФ предпринимательская деятельность является самостоятельной, что означает невозможность полного правопреемства в отношении обязательств должника. Перенос же денежного обязательства с одного юридического лица на другое будет считаться незаконным. В свою очередь, Фонд развития территорий по собственной инициативе принимает на себя часть обязанностей застройщика, заботясь об обеспечении граждан жильем.

С учетом всего вышесказанного нельзя назвать справедливым предложение о передачи ответственности по неустойке от обанкротившегося застройщика к Фонду, поскольку последний и так обеспечивает дольщиков обещанной им недвижимостью.

Немного иначе обстоят дела в случае, когда нарушение срока передачи объекта, предусмотренного договором долевого участия в строительстве, выражается в досрочном введении объекта в эксплуатацию. В 2022 году парламентариями был предложен законопроект № 256893-8 о внесении изменений в Федеральный закон «Об участии в долевом строительстве многоквартирных домов и иных объектов недвижимости и о внесении изменений в некоторые законодательные акты Российской Федерации». Одним из предложений стало наделение застройщика правом досрочной передачи объекта строительства участникам долевого строительства. Однако в этой части законопроект так одобрен и не был.

Данное обстоятельство представляется вполне логичным, ведь досрочная передача недвижимости собственнику порождает определенные правовые последствия. И, если для застройщика, такое право несёт как минимум нейтральный, а, скорее всего, даже положительный характер, то для граждан рассматриваемая ситуация вполне может рассматриваться как негативная. Речь идёт о том, что в силу положений ст. 210 ГК РФ бремя содержания имущества несет его собственник. В свою очередь, застройщик посредством досрочной передачи объекта минимизирует свои затраты на содержание данного объекта, а новый собственник, наоборот, преждевременно будет обременен незапланированными затратами. Можно утверждать, что сам по себе переход права собственности на недвижимость не обязывает нового собственника на выполнение ремонта и отделки в срочном порядке. Несмотря на это, необходимо помнить, что, если речь идёт о многоквартирном доме, то у собственника сразу возникают расходы на содержание общего имущества.

Учитывая же тот факт, застройщик является предпринимателем и должен предполагать возможное возникновение подобных расходов, становится очевидным, что экономия расходов за счёт досрочного прекращения обязательства в отношениях долевого участия в строительстве недопустима.

Таким образом, можно говорить, что в данном случае законодатель однозначно позаботился об интересах участников долевого строительства и защитил их интересы на законодательном уровне.

Подводя итог, можно сказать на современном этапе развития российского законодательства вопрос осуществления гражданских прав в некоторых случаях, в том числе в отношении долевого участия в строительстве, является решенным не до конца. При указанных обстоятельствах ставится под сомнение действия

принципа реального осуществления гражданских прав, о которых, как уже говорилось выше, писал профессор В.П.Грибанов. Объяснить сложившуюся ситуацию можно только тем, что сам по себе институт долевого участия в строительстве возник относительно недавно, и еще до конца не доработан законодателем. К тому же, сама по себе конструкция такого строительства является рискованной, что обусловлено желанием людей приобрести недвижимость по более низкой цене. Однозначным способом избежания рисков является покупка уже готового жилья.

Минимизация же рисков при долевом участии в строительстве не представляется возможной, до тех пор, пока законодательство в этой области не будет до конца разработано. А вот вопрос о том, когда произойдет окончательное формирование правового института долевого строительства, остаётся сегодня открытым.

Список используемой литературы:

1. Крашенинников П.В. Жилищное право [Электронный ресурс]: собрание сочинений в 10 т. Т. 4. Изд. 12-е, испр. М.: «Статут», 2020. URL:<https://sgpi.ru/user/-64/umk/%D0%A3%D1%87%D0%B5%D0%B1%D0%BD%D0%B8%D0%BA%20%D0%9A%D1%80%D0%B0%D1%88%D0%B5%D0%BD%D0%B8%D0%BD%D0%BD%D0%B8%D0%BA%D0%BE%D0%B2%D0%B0%202020.pdf> (дата обращения 26.11.2023).
2. Статистические данные пресс-центра Росреестра [Электронный ресурс] // Официальный сайт Росреестра. URL: <https://rosreestr.gov.ru/press/archive/rosreestr-zaregistririval-na-19-ddu-bolshe-za-dva-mesyatsa-2022-goda/?ysclid=lorh7i86xo801039196> (дата обращения 26.11.2023).
3. Статистические данные пресс-центра Росреестра [Электронный ресурс] // Официальный сайт Росреестра. URL: <https://rosreestr.gov.ru/press/archive/rosreestr-podvyel-rezultaty-statistiki-po-sdelkam-s-ipotekoy-ddu-i-na-vtorichnom-rynke-za-2021-god/?ysclid=loric4j1mz750590175> (дата обращения 26.11.2023).
4. Грибанов В.П. Осуществление и защита гражданских прав. – М.: «Статут», 2000. – 411 с. – ISBN 5-8354-0033-0 (в пер.).
5. О страховании вкладов в банках Российской Федерации: Федеральный закон от 23.12.1003 г. № 177-ФЗ // Российская газета № 261. 2003.
6. О публично-правовой компании "Фонд развития территорий" (вместе с "Положением о наблюдательном совете публично-правовой компании "Фонд развития территорий", "Уставом публично-правовой компании "Фонд развития территорий"): постановление Правительства Российской Федерации от 07.10.2017 №1231 // Собрание Законодательства РФ. № 42. Ст. 6169. 2017.
7. О несостоятельности (банкротстве): Федеральный закон от 26.10.2002 №127-ФЗ // Российская газета. № 209-210. 2002.
8. Новости Подмосковья [Электронный ресурс] // РИА Новости. URL: <https://ria.ru/20160623/1450477297.html>. - 10 (дата обращения 26.11.2023).

О возможности неосторожного сопричинения в преступлениях с двумя формами вины**On the possibility of reckless co-infliction in crimes with two forms of guilt****Панькова Алина Олеговна**

Студент 3 курса

Факультет Юридический

ФГАОУ ВО "Пермский государственный национальный исследовательский университет"

Россия, г. Пермь, ул. Букирева, 15

e-mail: lina.pankowa2012@yandex.ru

Pankova Alina Olegovna

Student 3 term

Faculty of Legal

FGAOU VO "Perm State National Research University"

Russia, Perm, st. Bukireva, 15

e-mail: lina.pankowa2012@yandex.ru

Научный руководитель**Шумихин Владимир Григорьевич**

кандидат юридических наук

ФГАОУ ВО "Пермский государственный национальный исследовательский университет"

Россия, г. Пермь, ул. Букирева, 15

e-mail: criminalaw@mail.ru

Scientific adviser**Shumikhin Vladimir Grigorievich**

Candidate of Law Sciences

FGAOU VO "Perm State National Research University"

Russia, Perm, st. Bukireva, 15

e-mail: criminalaw@mail.ru

Аннотация.

В настоящей статье автор рассматривает совместное сопричинение вреда в преступлениях с двумя формами вины, которое по смыслу, обозначенному статьей 32 УК РФ, соучастием не является. Из анализа юридической литературы и судебной практики, на который обращено внимание в статье, следует, что между учеными и правоприменителями отсутствует единое мнение об оценке последствий совместной преступной деятельности нескольких лиц, которые возникли по неосторожности. В статье приведены аргументы в пользу допустимости неосторожного сопричинения в преступлениях с двумя формами вины. При этом, по мнению автора статьи, правило о том, что преступления с двумя формами вины следует считать умышленными преступлениями продиктовано необходимостью регламентации категорий преступлений, а соответственно не является определяющим при решении вопроса о том, как оценивать последствия совершенного деяния, решающим аргументом является все же принцип вины. В завершении автором указывается на необходимость дачи соответствующих разъяснений Пленумом ВС РФ.

Annotation.

In this article, the author examines the joint co-infliction of harm in crimes with two forms of guilt, which, within the meaning of Article 32 of the Criminal Code of the Russian Federation, is not complicity. From the analysis of legal literature and judicial practice, which is highlighted in the article, it follows that there is no consensus among scientists and law enforcement officers on assessing the consequences of joint criminal activity of several persons that arose through negligence. The article provides arguments in favor of the admissibility of reckless co-infliction in crimes with two forms of guilt. At the same time, according to the author of the article, the rule that crimes with two forms of guilt should be considered intentional crimes is dictated by the need to regulate the categories of crimes, and accordingly is not decisive when deciding how to assess the consequences of the committed act; the decisive argument is still principle of guilt. In conclusion, the author points out the need for the Plenum of the RF Armed Forces to provide appropriate clarifications.

Ключевые слова: Неосторожное сопричинение, две формы вины, преступление.**Key words:** Reckless co-infliction, two forms of guilt, crime.

Институт соучастия можно отнести к тем институтам уголовного права, которые достаточно подробно регламентированы законодателем, так как им даны ключевые понятия, относящиеся к соучастию, а также предложены правила квалификации, которыми следует руководствоваться. В тексте Уголовного кодекса Российской Федерации (далее – УК РФ) дано понятие соучастия, под ним понимается умышленное совместное участие двух и более лиц в совершении двух и более преступлений. Таким образом, в соответствии с нормой, изложенной в статье 32 УК РФ, соучастие возможно лишь в умышленных преступлениях. Следовательно, совместное неосторожное сопричинение вреда в преступлениях институтом соучастия не охватывается. Однако, такие ситуации не исключены на практике. Из этого следует, что вопросы квалификации совместного причинения вреда по неосторожности двумя и более субъектами остаются в науке уголовного права и правоприменительной практике дискуссионными.

По определению, предложенному А.И. Рарогом, неосторожное сопричинение вреда представляет собой причинение по неосторожности последствий, предусмотренных нормами Особенной части УК РФ, в результате взаимосвязанных и взаимообусловленных противоправных действий двух или более лиц [1]. В свою очередь, Р.Р. Галиакбаров отмечал наличие в неосторожном сопричинении таких признаков как: совершение единого преступления несколькими субъектами, взаимосвязанность и взаимообусловленность «допреступного» поведения субъектов, наличие причинной связи между «допреступным» поведением субъектов и наступившими последствиями, наличие в действиях субъектов неосторожной формы вины [2].

В апелляционном постановлении Челябинского областного суда от 14.11.2019 по делу № 10-6020/2019 суд анализировал наличие признаков неосторожного сопричинения. Поскольку материалы уголовного дела содержали постановления об отказе в возбуждении уголовного дела в отношении лиц, на которых указывала сторона защиты в апелляционных жалобах, то суд пришел к выводу о том, что признаков неосторожного сопричинения вреда не установлено [3]. Отсутствующим следует считать признак множественности или, как его именует Р.Р. Галиакбаров, признак совершения единого преступления несколькими субъектами.

Наибольшие споры вызывает вопрос о возможности неосторожного сопричинения вреда в преступлениях с двумя формами вины. В науке уголовного права ряд ученых, в том числе А.И. Рарог, Р.А. Сабитов, положительно отвечают на этот вопрос. Так, А.И. Рарог, обосновывая возможность неосторожного сопричинения при совершении преступлений с двумя формами вины, отмечает, что если два и более лица в результате совместного совершенного умышленного преступления причинили тяжкое последствие, предусмотренное в норме Особенной части УК в качестве квалифицирующего признака умышленного преступления, которое не охватывалось их умыслом и отношение к которому было неосторожным, то их деяния образуют неосторожное сопричинение и квалифицируются самостоятельно как соответствующее преступление с двумя формами вины [4].

А.В. Наумов, полагает, что «в случае совместного причинения вреда по неосторожности отсутствует необходимая внутренняя, субъективная совместность действий, и каждый из причинивших преступный результат отвечает самостоятельно. Поэтому соучастие в неосторожных преступлениях невозможно» [5].

В.А. Маслиенко полагает, что если присутствуют одновременно признаки совместности, множественности, вины в виде небрежности или легкомыслия, то можно вести речь о неосторожном сопричинении, признаки взаимной осведомленности и согласованности при этом не являются обязательными [6].

Несколько иную позицию высказывает А.А. Житков, допуская возможность неосторожного сопричинения в неосторожных преступлениях, предлагает расширить рамки толкования понятия соучастия в отечественном законодательстве [7].

Следует отметить, что не все исследователи соглашаются с приведённой позицией. Например, Н.С. Грудинин придерживается позиции о том, что именно особенности субъективной стороны соучастия позволяют определять характер такой деятельности как умышленный, поскольку при совершении тех или иных действий по неосторожности отсутствует общая воля на достижение преступной цели. Предусмотренный в части 2 статьи 5 УК РФ запрет объективного вменения свидетельствует о недопустимости повышения ответственности лиц за фактически некоординированные между собой действия, которые привели к вреду большему, чем тот, который мог бы быть достигнут, если бы лица действовали в одиночку. Аналогичное касается и последствий, наступивших в результате совершения умышленного преступления [8]. Представляется, что не противоречит запрету объективного вменения оценка действий нескольких лиц как неосторожного сопричинения, поскольку так или иначе лица осознают эту совместность и то, что она повышает общественную опасность их деяния.

Психологическая теория вины предполагает осознанность и волевой характер каждого действия, совершаемого субъектами. Исключением в данном случае будет только невменяемость лица и отсутствие возможности осознавать их в силу возраста и/или иных обстоятельств. В таком случае виды вины различаются только лишь в той степени мотивации, которая им присуща, но так или иначе лицо и при легкомыслии, и при небрежности совершает действия осознанно. В таких случаях необходимо тщательно устанавливать предметное содержание вины, так как из него возможно установить то, что лица осознавали совместность своей деятельности, то есть из этого можно прийти к выводу о том, что неосторожное сопричинение имеет место.

М.И. Клебанов считает, что при совершении преступления с двумя формами вины следует говорить о соучастии, нежели чем о сопричинении, поскольку в силу нормы статьи 27 УК РФ преступления с двумя формами вины признаются умышленными. При этом автор уточняет, что, по его мнению, отсутствует новизна в термине «неосторожной сопричинение», так как оно совпадает по признакам с неосторожным соучастием, в связи с чем отсутствует необходимость в выделении отдельного правового института [9]. На наш взгляд, возможно, во многом неосторожное сопричинение действительно по конструкции похоже на соучастие, но само законодательное определение сформулировано таким образом, что оно не может быть отнесено к случаям неосторожного соучастия в силу прямого указания на умышленную форму вины в законе. Следовательно, требуется внесение определенных коррективов в текст УК РФ по данному вопросу. То же самое применимо и к преступлениям, где сочетаются две формы вины.

Мнение авторов, допускающих сопричинение вреда по неосторожности в преступлениях с двумя формами вины, представляется нам более обоснованным. Однако судебная практика в этом вопросе не всегда последовательна. Так, в одном из уголовных дел было установлено, что двое подсудимых – братья Л. на почве личной неприязни нанесли удары потерпевшему Д. Потерпевшему был причинен тяжкий вред здоровью, в результате которого через пять дней наступила смерть. Суд признал их виновными в причинении тяжкого вреда здоровью группой лиц, повлекшего по неосторожности смерть потерпевшего. Суд, таким образом, признал возможность соучастия в преступлениях с двумя формами вины, где в отношении последствия, предусмотренного в квалифицированном составе преступления, вина субъектов была в форме неосторожности [10]. В целом считаем безусловно верным вывод суда о том, что такая совместность действий должна быть учтена судом при квалификации действий, однако, суд фактически квалифицировал их действия как соучастие, хотя, как ранее было отмечено, соучастие возможно только в преступлениях умышленных, а не в тех, где предусмотрена двойная форма вины.

В рамках другого дела было установлено, что Ш. и П. нанесли множественные удары потерпевшему, причинив тем самым тяжкий вред здоровью, опасный для жизни, что повлекло по неосторожности смерть потерпевшего. Суды первой и апелляционной инстанции пришли к выводу, что подсудимые являлись

сопричинителями вреда, поскольку оба умышленно наносили вред здоровью, но по неосторожности наступили более тяжкие последствия. Их действия были квалифицированы по части 4 статьи 111 УК РФ как причинение тяжкого вреда здоровью, повлекшее по неосторожности смерть потерпевшего [11].

Также примером из судебной практики является Определение Верховного Суда РФ от 12.02.1998, которым Ф. был признан виновным в покушении на изнасилование группой лиц в отношении несовершеннолетней Ж., которое повлекло за собой смерть Ж. в результате падения с балкона. Ф. и несколько неустановленных лиц угрожали Ж. изнасилованием, приказывая ей раздеться. Осознавая необратимость группового изнасилования Ж. вылезла на окна и упала, в результате чего разбилась об асфальт насмерть [12]. Примечательно здесь и то, что лица, которые вместе с Ф. образовывали группу, не были установлены следствием, однако это не исключает того, что ими осознавался совместный групповой характер совершаемых действий, а также возможные последствия. Несмотря на то, что данное определение Верховного Суда РФ очень давнее, но оно имеет большое значение, поскольку, во-первых, подтверждает возможность группового характера и при наличии преступных последствий, наступивших по неосторожности, а, во-вторых, был сделан важный вывод, что соучастие связано прежде всего с субъективным осознанием лицами, совершающими преступление, совместности действий.

В литературе отмечают проблему, возникающую при квалификации неосторожного сопричинения в установлении критерия «должен был предвидеть», в особенности применительно к преступлениям, связанным с нарушением техники безопасности. Практическим работникам необходимо определять, носит ли описанная в нормативно-правовых актах или локальных актах обязанность предвидеть общий или конкретизированный характер. В.С. Ишигеев, Я.В. Гармышев, А.В. Пузикова акцентируют внимание на том, что установление обязанности предвидеть допускаяемые вредоносные последствия противоречит сущности неосторожности в уголовном праве, что препятствует образованию элементов неосторожного сопричинения [13].

Таким образом, проанализировав различные точки зрения, встречающиеся в литературе, мы считаем возможным согласиться с позицией авторов о допустимости неосторожного сопричинения в преступлениях с двумя формами вины, поскольку наступление преступных последствий не охватывалось умыслом субъектов и отношение к ним у субъектов преступления было в форме неосторожности.

Полагаем, что указание законодателя в статье 27 Уголовного кодекса Российской Федерации (далее – УК РФ), что преступления с двумя формами вины следует считать умышленными преступлениями продиктовано логикой законодательной регламентации категорий преступлений в статье 15 УК РФ. Данное положение статьи 27 УК РФ вероятно не следует рассматривать как главный аргумент при квалификации преступлений с двумя формами вины, совершенных двумя или более субъектами.

Главным аргументом является принцип вины, закрепленный в статье 5 Уголовного кодекса Российской Федерации (далее – УК РФ). Исходя из положений которого, вменение совместно действующим субъектам преступных последствий, которые не охватывались их умыслом, будет означать объективное вменение.

Для того, чтобы стабилизировать квалификационную практику следствия и суда полагаем необходимым дать соответствующие разъяснения в постановлении Пленума Верховного Суда РФ и изложить их как предлагается в научной литературе в виде следующего правила: «Если два и более лица в результате совместно совершенного умышленного преступления причинили тяжкое последствие, предусмотренное в норме Особенной части УК как квалифицирующее или особо квалифицирующее обстоятельство умышленного преступления, которое не охватывалось их умыслом и отношение к которому было неосторожным, то их деяние образует неосторожное сопричинение и квалифицируется самостоятельно как соответствующее преступление с двумя формами вины» [14].

Список используемой литературы:

1. Рарог А.И. Квалификация преступления по субъективным признакам. СПб.: 2003 – С. 241.
2. Галиакбаров Р.Р. Квалификация многосубъектных преступлений без признаков соучастия. Хабаровск. – 1987. – С. 72.
3. Апелляционное постановление Челябинского областного суда № 10-6020/2019 от 14.11.2019 по делу № 1-78/2019. [Электронный ресурс] URL: <https://sudact.ru/regular/doc/ypHA6u2mF5HA/> (Дата обращения: 10.12.2023).
4. Рарог А.И. Указ. Соч. С. 73.
5. Наумов А.В. Российское уголовное право: курс лекций: в 3 т. Т. 1: Общая часть. 5-е изд., перераб. и доп. – М., 2011. – С. 467-468.
6. Маслиенко В.А. Выработка критериев неосторожного сопричинения вреда и его соотношение с институтом соучастия // COLLOQUIUM-JOURNAL. Варшава. – 2019. Вып. 27-10 (51). – С. 10-12.
7. Житков А.А. Актуальные проблемы соучастия в современном уголовном праве // Пенитенциарная наука. Волгоград. – 2017. Вып. 2. – С. 29.
8. Грудинин Н.С. Институт соучастия в преступлении в российском уголовном праве // Вестник Московского университета МВД России. – М.: 2022. Вып. № 2. – С. 73.
9. Клебанов М.И. К вопросу о возможности соучастия в преступлениях с двумя формами вины // Актуальные проблемы российского права. – М.: 2008. – С. 234.
10. Приговор Шурышкарского районного суда Ямало-Ненецкого автономного округа по делу № 1-3/2013 от 14.03.2013.
11. Апелляционное определение Свердловского областного суда по делу № 22-4971/2021 от 29.06.2021.
12. Определение Верховного Суда РФ от 12.02.1998 // Бюллетень Верховного Суда РФ. 1998. № 8. С. 5-6.
13. Ишигеев В.С., Гармышев Я.В., Пузикова А.В. Уголовная ответственность за неосторожные преступления, посягающие на общественную безопасность при проведении строительных или иных работ // Вестник Сибирского юридического института МВД России. – Красноярск. – 2022. Вып. 1. – С. 54.
14. Рарог А.И. Указ. Соч. С. 73; Сабитов Р.А. Теория и практика уголовно-правовой квалификации: науч.-практич. Пособие. – М. Юрлитинформ. – 2013. – С. 364.

Обзор маркетплейса Wildberries: история развития, политика и особенности работы**Review of the Wildberries marketplace: history of development, policy and features of work***Ильинская Кристина Романовна**Студент**Дальневосточного федерального университета,
Владивосток, Россия.**E-mail: kristinaromanovna02@gmail.com**Puinskaya Kristina Romanovna**Student**Far Eastern Federal University,
Vladivostok, Russia.**E-mail: kristinaromanovna02@gmail.com***Аннотация.**

Данная статья представляет собой обзор маркетплейса Wildberries, одного из крупнейших онлайн-ритейлеров в России. В статье анализируется история развития компании, основные этапы ее развития, а также особенности политики и работы маркетплейса. Автор изучает особенности платформы. В статье также рассматриваются перспективы развития маркетплейса в контексте современных тенденций в онлайн-торговле. Данная статья представляет интерес для исследователей, практиков и студентов, интересующихся электронной коммерцией, управлением ритейлом и маркетингом.

Annotation.

This article is an overview of the Wildberries marketplace, one of the largest online retailers in Russia. The article analyzes the history of the company's development, the main stages of its development, as well as the features of the policy and operation of the marketplace. The author studies the features of the platform. The article also discusses the prospects for the development of the marketplace in the context of modern trends in online trading. This article will be of interest to researchers, practitioners and students interested in e-commerce, retail management and marketing.

Ключевые слова: Wildberries, маркетплейс, электронная коммерция.

Key words: Wildberries, marketplace, e-commerce.

Введение

В настоящее время электронная коммерция стала неотъемлемой частью современного общества, привнося значительные изменения в способы продажи и покупки товаров и услуг. В этом контексте маркетплейсы играют особенно важную роль, представляя собой платформы, объединяющие различных продавцов и покупателей, обеспечивая им доступ к широкому ассортименту товаров и услуг. Маркетплейсы не только стимулируют конкуренцию и позволяют малым и средним предприятиям увеличить свою видимость на рынке, но также создают удобное и безопасное пространство для потребителей, обеспечивая качественный выбор и услуги.

Примером успешного маркетплейса является Wildberries – крупнейший российский интернет-магазин, специализирующийся на продаже одежды, обуви, аксессуаров, косметики, товаров для дома и других товаров широкого ассортимента. Компания предлагает покупателям возможность приобретения товаров как мировых, так и отечественных брендов.

Основные характеристики Wildberries:

1. Ассортимент товаров: Wildberries предлагает очень широкий ассортимент [5], более чем 15 миллионов товаров от тысячи брендов со всего мира. Это включает в себя одежду, обувь, аксессуары, косметику, товары для дома, электронику, игрушки, товары для детей и многое другое.

2. Удобство использования платформы: Wildberries имеет удобный и интуитивно понятный веб-сайт и мобильное приложение, которые позволяют пользователям легко и быстро найти необходимый товар, совершить заказ и отслеживать доставку.

3. Доставка и возврат: Wildberries предлагает широкие возможности для доставки товаров по всей России, а также удобную систему возврата товаров в случае необходимости

4. Отзывы и рейтинги: Покупатели могут оставлять отзывы о продуктах и оценивать их, что помогает другим пользователям принимать обоснованные решения о покупке.

5. Программа лояльности: Wildberries разработала программу лояльности, предлагающую бонусы за покупки, скидки и специальные предложения для постоянных клиентов.

Изучение такого маркетплейса крайне актуально в контексте растущего влияния онлайн-торговли на мировой и российский рынок. Компания Wildberries привлекает внимание не только своими объемами продаж, но и своими стратегиями развития и работой с маркетплейсом, что делает данную тему интересной и значимой для изучения.

История развития

Wildberries – это крупнейшая онлайн-площадка в России и странах СНГ, специализирующаяся на продаже модной одежды, обуви, аксессуаров, косметики и других товаров. Компания была основана в 2004 году супругами в Москве. Они начали с поддержанной одежды и брендовой обуви со склада, а позже перешли на online-продажи. Первоначально Wildberries начали с небольшого ассортимента товаров, но благодаря высокому качеству обслуживания и эффективно организованной логистической системе компания быстро набрала популярность. Таким образом, с 2004 по 2010 год компания продолжала расширяться и включала в свой ассортимент различные бренды и категории товаров. В 2011 году Wildberries запустили крупный международный проект.

Маркетплейс осуществляет свою деятельность по принципу "все в одном", предлагая огромный ассортимент товаров во всех категориях, что делает ее популярной среди потребителей, и, как следствие, держит ее в топе самых популярных онлайн-ритейлеров. Также стоит отметить использование компанией инновационных технологий в сфере маркетинга, аналитики и клиентского обслуживания.

Одной из ключевых особенностей Wildberries была ориентация на конечного потребителя и обеспечение его высоким качеством товаров и услуг. Компания также активно инвестировала в разработку и улучшение пользовательского интерфейса своего сайта и мобильных приложений, что позволило предоставлять более удобный и быстрый сервис для покупателей и получать высокие оценки [1].

Еще одной важной стратегической особенностью компании было развитие собственной логистической инфраструктуры. Wildberries создали целую сеть складов, что позволило им предлагать быструю доставку по всей территории России, включая отдаленные регионы.

Нельзя не отметить их стратегию маркетинга. Wildberries активно использовали рекламные кампании, сделки и скидки для привлечения новых покупателей и удержания старых. Кроме того, компания уделяла большое внимание социальным медиа-платформам, где участвовала в различных промо-акциях и розыгрышах.

Политика работы Wildberries

Компания выделяет несколько ценностных принципов, которые она придерживается:

1. Клиентоцентричность: маркетплейс стремится удовлетворить потребности и ожидания клиентов, предлагая широкий ассортимент товаров и качественный сервис.

2. Инновации: Компания постоянно совершенствует свои процессы и предлагает новые решения, чтобы оставаться на передовых позициях в розничной торговле.

3. Честность: Wildberries придерживается принципов честности и прозрачности в отношениях с клиентами, партнерами и сотрудниками.

4. Социальная ответственность: Компания уделяет внимание социальным и экологическим вопросам, демонстрируя ответственное поведение в обществе и окружающей среде.

5. Эффективность: Wildberries стремится к оптимизации своей деятельности, чтобы обеспечить эффективное использование ресурсов и достижение поставленных целей.

Эти принципы помогают маркетплейсу укреплять свою позицию на рынке и развиваться в соответствии с ожиданиями и требованиями клиентов.

Также Wildberries стремится к долгосрочным и взаимовыгодным отношениям с поставщиками. Их подход к работе с ними основан на прозрачности, честности и уважении. Компания обеспечивает своих поставщиков информационно и технически, помогает им улучшать процессы производства и доставки, а также обеспечивает быстрые выплаты [2] и четкое планирование заказов. Wildberries также активно развивает программы лояльности для поставщиков, поощряя качество и инновации в предоставляемых товарах.

Более того, компания активно внедряет программы по устойчивому развитию и социальной ответственности, стремясь к снижению негативного воздействия на окружающую среду и поддерживая меры по социальной ответственности. Компания внедряет программы по уменьшению вредного воздействия на окружающую среду, в том числе переход к упаковке с нулевыми отходами и снижению выбросов CO₂. Кроме того, Wildberries активно поддерживает социальные проекты, вовлекаясь в общественно значимые программы и оказывая помощь нуждающимся.

Таким образом, компания занимает лидирующие позиции на рынке электронной торговли в России благодаря своим ценностям, подходу к работе с поставщиками и усилиям по устойчивому развитию и социальной ответственности.

Особенности работы с маркетплейсом

Wildberries является одним из крупнейших маркетплейсов в России и в странах СНГ. Модель бизнеса маркетплейса основывается на принципе интернет-торговли, позволяющем размещать товары от сторонних продавцов на онлайн-платформе Wildberries. Основными особенностями модели бизнеса являются широкий ассортимент товаров, удобство и простота использования платформы, а также уникальные возможности для продавцов по управлению своими товарами и данными. В отличие от других розничных контрагентов компания предлагает не только продвинутую электронную платформу для покупок, но и собственную систему логистики, включающую в себя собственные склады и курьерскую службу. Это позволяет обеспечивать клиентов быстрой доставкой и высоким уровнем обслуживания.

Говоря об отношениях с продавцами, Wildberries строит их на основе прозрачности, справедливости и эффективного партнерства. Платформа предоставляет продавцам возможность размещать свои товары на сайте, предоставляет инструменты для управления товарными запасами, ценовой политикой, а также обеспечивает защиту покупателей и решение спорных ситуаций. Компания также предоставляет продавцам маркетинговую поддержку и аналитические инструменты для повышения их эффективности на платформе.

Стоит отметить, что компания активно развивает инновационные подходы к управлению маркетплейсом, стремясь создать высокотехнологичную, удобную и безопасную торговую платформу. К примеру, платформа использует алгоритмы машинного обучения для персонализации рекомендаций покупателям, а также для улучшения обработки заказов и оптимизации логистики. Wildberries также постоянно внедряет новые технологии и инструменты для улучшения пользовательского опыта, а также предоставляет продавцам инновационные решения для управления своими продажами.

Преимущества и вызовы

Одним из основных преимуществ работы с рассматриваемым маркетплейсом является огромная аудитория и потенциальные клиенты [6], которые посещают платформу ежедневно из различных регионов России и стран СНГ. Компания предоставляет продавцам широкие возможности для продвижения и продажи своих товаров. Другим важным преимуществом работы с компанией является возможность использования собственной логистической инфраструктуры [4], что обеспечивает высокую скорость доставки товаров и удобство для покупателей.

Необходимо обратить внимание на то, что присутствие на рынке электронной коммерции также сопряжено с вызовами. Одним из них является конкуренция с другими игроками в отрасли, что требует от компании Wildberries постоянного развития и адаптации к изменяющемуся рынку. Другим вызовом является обеспечение качества обслуживания и контроль за подлинностью товаров, особенно с учетом роста объемов продаж и увеличения ассортимента товаров. Еще один вызов - технологические изменения: быстрое развитие технологий требует постоянного обновления бизнес-моделей и технологических решений для удовлетворения потребностей клиентов.

Также маркетплейс может часто сталкиваться с недовольством и спорами между покупателями и продавцами, продавцами и маркетплейсом, в которые могут вмешиваться даже государственные органы. Более того, последние борются и с внутренними правилами маркетплейса через проведение ряда действий.

1. Анализ законодательства: начальный этап предполагает анализ законодательства в области электронной коммерции, защиты прав потребителей, антимонопольной политики и иных областях для определения применимых стандартов и требований к маркетплейсу.

2. Мониторинг деятельности: государственные органы могут проводить наблюдение за деятельностью маркетплейса с целью выявления нарушений прав потребителей, дискриминации, недобросовестной конкуренции или других проблем.

3. Взаимодействие с администрацией маркетплейса: государственные органы могут устанавливать контакт с администрацией маркетплейса для информационного обмена, проведения проверок или разъяснения требований законодательства.

4. Проведение расследований: в случае выявления нарушений, государственные органы могут провести расследование, собирая доказательства и анализируя информацию о нарушениях правил маркетплейса.

5. Принятие мер: в случае выявления нарушений, государственные органы могут принять меры в соответствии с законодательством, включая штрафы, приказы об устранении нарушений, приостановление деятельности или иные административные меры.

Эти шаги позволяют государственным органам бороться с внутренними правилами маркетплейса и обеспечивать соблюдение законодательства в сфере электронной коммерции, однако и являются неким ограничителем деятельности и бесконтрольного развития, что также можно воспринимать в качестве вызова для маркетплейса.

Несмотря на вызовы, компания Wildberries имеет потенциал для дальнейшего развития. Одной из перспектив является:

1. Расширение географии: компания активно расширяет свое присутствие на рынке за пределы России, что открывает новые перспективы и рост для компании.

2. Развитие категорий товаров и услуг: маркетплейс продолжает развивать ассортимент товаров и услуг, включая различные сегменты рынка, что позволяет ей привлекать новых клиентов и предлагать им дополнительные возможности.

3. Развитие логистики: компания может продолжать развивать свою логистическую инфраструктуру и улучшать сервис доставки [3], что позволит удерживать клиентов и привлекать новых.

Заключение

Таким образом, маркетплейс Wildberries успешно укрепил свою позицию на рынке онлайн-торговли, благодаря своей уникальной истории развития, целенаправленной политике и особым особенностям работы. Wildberries активно развивает свою деятельность, расширяя ассортимент товаров, улучшая условия доставки и расширяя свою географию обслуживания. Это позволяет платформе оставаться конкурентоспособной и привлекать новых клиентов. Стремительное развитие Wildberries и ее популярность среди потребителей делают ее одним из ключевых участников онлайн-торговли в России. Результаты обзора позволяют сделать вывод о значительной важности указанных выше факторов в успехе платформы. Понимание этого способствует развитию стратегий для будущего усовершенствования маркетплейса и улучшения качества обслуживания покупателей, розничных и оптовых партнеров.

Список используемой литературы:

1. Варламова, Д. В. Оценка качества интернет-магазинов на примере Wildberries и Ozon / Д. В. Варламова, И. И. Барабанщикова, Ш. Б. Хакбердиева // Практический маркетинг. – 2021. – № 5(291). – С. 30-35. – DOI 10.24412/2071-3762-2021-5291-30-35. – EDN YBDXRJ.
2. Вафин, И. М. Маркетплейсы как главный тренд онлайн-торговли / И. М. Вафин // Современные проблемы лингвистики и методики преподавания русского языка в ВУЗе и школе. – 2022. – № 37. – С. 937-940. – EDN MHQFML.
3. Панасенко, С. В. Особенности современного развития маркетплейсов / С. В. Панасенко, Т. А. Мазунина // Экономика и управление: проблемы, решения. – 2023. – Т. 2, № 3(135). – С. 160-165. – DOI 10.36871/ek.up.p.g.2023.03.02.019. – EDN NHCKKB.
4. Раевский, Л. А. Исследование транспортных потоков при реализации товаров ООО «Wildberries» / Л. А. Раевский, Д. А. Коршунов // Образование и наука в современном мире. Инновации. – 2023. – № 2(45). – С. 228-235. – EDN PCVFLI.
5. Ран, М. А. Анализ и оценка конкурентных преимуществ интернет-магазина / М. А. Ран, Е. Е. Васильева // Инновационное развитие экономики: тенденции и перспективы. – 2019. – Т. 1. – С. 23-29. – EDN GCLJER.
6. Шендрик, П. В. Теоретические особенности функционирования маркетплейсов / П. В. Шендрик // Международный научно-исследовательский журнал. – 2022. – № 10(124). – DOI 10.23670/IRJ.2022.124.36. – EDN AVHKFK.
7. ФАС: Wildberries необходимо создать внутренний арбитраж для рассмотрения споров продавцов // Федеральная антимонопольная служба. Online [Электронный ресурс]. – Режим доступа: <https://fas.gov.ru/news/32477> (дата обращения: 10.01.2024).

Образ русского народа во время Отечественной войны на страницах журнала «Сын Отечества»

The image of the Russian people during the Patriotic War on the pages of «Son of the Fatherland» magazine

Богатырева Полина Алексеевна

Студент 3 курса

Исторического факультета

Московского государственного университета имени М.В. Ломоносова,

Россия, Москва.

bogatyreva_polly@mail.ru

Bogatyreva Polina Alekseevna

3rd year student

Faculty of History

Lomonosov Moscow State University,

Russia, Moscow.

bogatyreva_polly@mail.ru

Аннотация.

В статье предпринимается попытка анализа образа русского народа и его роли в победе над Наполеоном в представлении издателей одного из наиболее авторитетных журналов того времени – «Сына Отечества». Исследуются характерные черты коллективных портретов разных сословий и социальных групп, их отношение к противнику, к войне и к своему Отечеству; выявляется сущность Отечественной войны, историческое значение происшедших событий с точки зрения издателей журнала.

Annotation.

In the article we attempt to analyze the image of the Russian people and its role in the victory over Napoleon in the view of the publishers of one of the most reputable magazines of that time – "Son of the Fatherland". The characteristic features of collective portraits of different social groups, their attitude to the enemy, to the war and to their Fatherland are investigated; the essence of the Patriotic War and the historical significance of the events are revealed.

Ключевые слова: Отечественная война 1812 г., русский народ, Наполеон Бонапарт, Александр I.

Key words: The Patriotic War of 1812, the Russian people, Napoleon Bonaparte, Alexander I.

Введение

Любая война есть испытание, преодолевая которое, народ приобретает бесценный опыт – и речь отнюдь не только об опыте военном. Как это часто бывает, в критических обстоятельствах, в условиях чрезвычайной опасности явным становится то, что незаметно в повседневной жизни – то, на что обычно не обращают внимания.

Война 1812 года стала поистине эпохальным событием отечественной истории. Наполеон Бонапарт, на протяжении последних лет победоносно шествовавший по Европе, и его «армия двенадцати языков» вторглись в пределы России. Современники отчетливо осознавали, что являются не просто свидетелями, а участниками, возможно, одного из величайших противостояний, выпавших на долю русского народа.

Невероятный масштаб этого противостояния сделал необходимым вовлечение в него значительной части населения: для защиты родной земли были призваны представители разных сословий. Они – в тылу и на фронте – объединенные общей целью, сражались «за Веру, Царя и Отечество» и смогли победить.

Попытка не просто принять этот факт, но оценить и осмыслить то, с кем боролся русский народ, как и почему одержал верх, и кто он – русский народ, была предпринята в журнале «Сын Отечества». Издатели, начавшие выпускать его в октябре 1812 г., со временем создали свой образ произошедшей войны, многие из черт которого отложились в народной памяти, стали предметом гордости для будущих поколений. И в этом отношении материал «Сына Отечества» представляет огромную ценность.

Основная часть

«Сединами украшенные главы веков протекших, грозные исполинские столпы Царства Русского восстают из могил своих и вопиют: горе <Наполеон>! Горе тебе! Восстают Рюрик и Ольга, Владимир и Александр Невский, Иоанн Грозный и Петр Великий, Суворов и Екатерина...» [«Сын Отечества», 1812, Ч.1, №1, С.8]. Именно на эти исторические корни опирался, опирается и будет опираться русский народ – эти корни питают его, придают ему силы. В своём прошлом русские люди видят и беспримерное мужество, и истовую самоотверженность, и безграничную любовь к Отечеству – их предки были проникнуты ей даже когда, казалось, всё уже потеряно – но не была никогда «Россия подлинно побежденной!» [1812, Ч.1, №5, С.219]. Издатели уверены: не исчезнут из народной памяти образы Минина и Пожарского перед ополчением, Петра и войска его перед Полтавской битвой [1812, Ч.1, №2, С.50].

Равно как и на истории, зиждется Россия на православии. Каждый век существования государства «осенен был Божьей благосклонностью». И сейчас, «не показывает ли опыт, что <страна наша>, не заразившаяся ещё ядом неверия, отвратила от себя щитом веры удар ложного просвещения?» [1813, Ч.3, №2, С.67-68]. Это действительно так, но православие не только ограждает русский народ от пагубных иноземных влияний; оно помогает ему понять, чем стоит дорожить: своим монархом. «С тех пор, как Россия стала известна свету, мы никогда не признавали других Царей, кроме своих православных, и наша Русская Вера обязывает нас хранить верность и присягу к законному Государю до последней капли крови», - говорит перед лицом неприятеля простой крестьянин [1813, Ч.7, №28, С.83]. На подобную преданность «кроткий монарх» отвечал отеческой любовью к подданным.

Такого отношения со стороны власти не знал народ, являвший пример достойного сопротивления врагу и потому часто упоминавшийся на страницах журнала. Это испанцы. Они – «без правительства, при одной только помощи великодушных союзников, освободили страну свою от ига иностранного» - они – «при такой малочисленности рассыпали грозное ополчение тирана». «Но мы, - подчеркивает автор, - при благоустройстве правительства, наслаждающиеся ещё истинной свободой и будучи изобильны героями, уже ли уступим врагу нашему землю, которая нас родила и воспитала?» [1812, Ч.1, №5, С.182]. Ответ *истинно русских* был очевиден. Однако, чем была эта «земля»?

На страницах журнала события 1812 г. названы не иначе как «война за Веру, Царя и Отечество». И если первые две составляющие – русская православная вера и возлюбленный законный монарх – ясны, то третья – Отечество – поначалу представляется менее определенной. Однако издатели, понимая исключительную важность этой составляющей в осмыслении не только текущих событий, но и всей истории русского народа, четко зафиксировали её значение. «Что же есть Отечество? Оно есть вместилище всего священного, всего для сердца нашего любезного! Оно включает в себе все то, без чего мы быть не можем, следовательно, без него, без любезного Отечества, существование наше сомнительно, не верно, беспокойно!». «Проклята да будет ненавистная мысль, что там Отечество, где хорошо! Ах, нет! – восклицает автор, - только в Отечестве нашем может сердцу нашему быть хорошо! В нём только наслаждаемся мы жизнью – вне Отечества нет жизни!» [1813, Ч.7, №27, С.14-15].

Иными словами, Отечество – отнюдь не только «земля» - территория, на которой проживает народ. Это понятие, охватывающее всё, что делает человека человеком – представителем народа: это история и предки, это язык и вера, это культура и традиции. И нынешняя война – *это война за сами основы существования русского народа*. В случае проигрыша кровожадный тиран отнимет Отечество – разорвет связь между ним и каждым человеком. И тогда у россиян более «не будет жизни».

Автор вышеупомянутого сочинения, яростно споря с теми, кто считает, что Отечество – нечто условное,

неопределенное, аморфное, заключает: «Нет! Оно не есть мечта, оно не есть призрак или привидение – действия его существуют наружно; привязанность к нему впечатана в сердцах наших» [1813, Ч.7, №27, С.11]. «Все сыны Отечества чувством любви к нему одушевляются! Император Петр, патриархи Гермоген и Филарет, князь Пожарский, мещанин Минин, поселянин, освобождавший Москву, все, все одним чувством воспламенялись!» [1813, Ч.7, №27, С.8]. И эта мысль, - о том, что любовью к Отечеству «одушевляются все состояния,...что она переходит из рода в род и имеет пределом одну только вечность» - предстаёт на страницах журнала едва ли не ключевой.

Действительно, издатели из номера в номер развивали идею о том, что каждое сословие, каждое состояние являло пример привязанности к Отечеству, готовности пожертвовать жизнью для его защиты. Короткими историями – «анекдотами» - о доблести представителей разных сословий изобилует раздел «Смесь». Уместным будет привести некоторые примеры.

Дворяне

Смоленский помещик, полковник Энгельгардт, при вторжении французов решил остаться в своей деревне, дабы защитить её и её жителей от «хищности врагов». Последних дворянин успел истребить «великое множество», прежде чем его взяли под стражу. На допросах Энгельгардт не молил о пощаде – в лицо врагам он говорил, что исполнял свой долг – «сильная душа его не поколебалась; он не страшился смерти» [1813, Ч.3, №4, С.195-196].

Подобные чувства испытывал помещик Владимирской губернии – Н.И. Барыков. По причине почтенного возраста – 63 года – он был отстранен от военной службы, чего снести не смог. «Как! – сказал он наконец, - разве я не дворянин! Если не могу по летам моим снести службы фрунтовой, то поручите мне должность квартирмейстера. Доверьте мне сие: я вместе с другими хочу доказать неистовому врагу, что и старцы ополчаются на защиту любезного Отечества!» [1813, Ч.4, №9, С.132]

Военные

Все в русской армии так же были исполнены патриотизма и мужества. Раненый в Бородинской битве капитан Захаров на смертном одре думал лишь об Отечестве – спрашивал, наша ли победа, отступает ли неприятель [1812, Ч.1, №4, С.167]. Ненавистью к последним полнились сердца солдат и офицеров: ратник московского ополчения бросился на богато одетого польского полковника, перепутав его с Мюратом [1812, Ч.1, №6, С.244].

Казачи

Казачи, по свидетельствам «Сына Отечества», вселяли в неприятелей неподдельный ужас: едва услышав о них, французы бежали, не разбирая дороги. Однажды враги пришли грабить подмосковную деревню и двое погнались за курицей, забежавшей в баню. Там в куче веников спрятались женщины – одной из них француз наступил на ногу, раздался крик и... «один упал в обморок, а другой, вскочивши опрометью на пол, вывихнул ногу! Товарищи их, услышав, что сей соскочивший с крыши в великом испуге кричал что-то невнятное, подумали, что верно есть засевающие в деревне казаки, - и, оставя своих «товарищей», <враги> убежали без памяти в лес» [1813, Ч.3, №3, С.150-151] - «пугана ворона и куста боится». Но «вороне» действительно было, чего бояться: однажды казак одолел нескольких французских офицеров ногойкой [1812, Ч.2, №7, С.43]. Преимущество оказалось на стороне первого – и причина тому объяснена в послании казака Серединской станицы к своему Атаману: «Мы деремся ведь и за дом, и за детей, за Царя и веру православную. А французы – за звездочку да за золото» [1813, Ч.5, №16, С.187]

Купцы

Купечество также не осталось в стороне от общей беды. Не секрет, что в огне московского пожара

погибло несметное количество товаров, лежавших на складах. Один такой купец, потерявший всё, хотел со своей семьёй выбраться из занятой французами Москвы, однако те предприняли попытку его завербовать: обещая выпустить родных из города и сохранить в целости дом, отправили его к русской армии – разузнать ценную информацию. Однако этот достойный сын Отечества не пошёл на предательство – он доложил русским генералам всё, что слышал, пока был в неприятельском штабе. За это император удостоил купца награды [1813, Ч.5, №6, С.283]. Другой – тоже лишившийся всех товаров и всего имущества - купец первой гильдии И.С. Живов тем не менее изыскивал средства для выплаты своим кредиторам: «Он подкрепил сим многих купцов, которые, без его великодушия, совершенно бы расстроились; побудил своим примером многих к подобному намерению и можно сказать, что без сего благородного поступка И.С. Живова, торговля московская не открылась бы и поныне» [1813, Ч.5, №13, С.39-40]

Крестьяне

Образ крестьян – самой многочисленной социальной группы – сложен и многогранен. Поселяне, дворовые люди с самого начала войны испытывали безусловную ненависть к врагу: один крестьянин при взятии Москвы французами бросился на офицера, зарезал его и стал в исступлении рвать зубами мертвое тело [1812, Ч.1, №2, С.43]. Однако поселяне также и самоорганизовывались, тщательно продумывали борьбу с неприятелями: «в лесах и посреди болот скрывались толпы вооруженных крестьян, которые ежедневно убивали по несколько сот грабивших деревни французов» [1813, Ч.3, №1, С.30]. Выделялись и предводители этой борьбы «старостиха Сычевского уезда Василиса» «собрала крестьян, села верхом на лошадь, взяла в руки косу и, разъезжая вокруг пленных, кричала важным голосом: ну, злодеи! Во фронт! Ступай, марш!» [1812, Ч.2, №12, С.225]

Французы, естественно, с особой ненавистью относились к подобным отрядам, не только убивавшим солдат, но и уничтожавшим их припасы, и потому, в случае поимки, жестоко с ним расправлялись. Однако крестьяне и пред лицом смерти оставались верными сынами Отечества: французы ожидали, что они «прибегнут к униженным просьбам и слезам для спасения своей жизни; но весьма в том обманулись. Сии несчастные жертвы...простились друг с другом хладнокровно...Каждый, видя, что очередь дошла до него, перекрестившись, и сказав: «помилуй меня, Господи! Прощайте, добрые люди!» падал к ногам жестокосердных палачей своих, не испустив ни жалобы, ни вздоха» [1812, Ч.1, №6, С.245]. И таких примеров истинно христианского смирения, готовности умереть за своё Отечество в журнале множество.

При этом крестьяне, ведя активную борьбу с врагом, не поддавались всеобщему хаосу: они не проявляли свойственную французам звериную жестокость, не устраивали самосуд. К одной старухе – жительнице Смоленской губернии – в дом пришли неприятели с требованием дать еды. Она поставила перед ними горшок щей, а те с отвращением плюнули в него. «Это вывело её из терпения. Она схватила горшок и бросила в голову одного француза; сама выбежала на улицу, приперла дверь ухватом, и созвала крестьян, которые схватили врагов и отвели их к ближайшей воинской команде» [1812, Ч.2, №12, С.225]. Примечательно, что поселяне не стали сами расправляться с неприятелями – и это подчёркивалось во многих «анекдотах», публиковавшихся в «Сыне Отечества». Крестьяне боролись, как могли, однако, исполненные христианского смирения и веры в Царя и правительство, всегда подчинялись последним, а потому передавали право решать судьбу врагов властям.

Никогда не стремились крестьяне за счет всеобщей неразберихи решить свои трудности, поживиться – никогда не грабили они оставленных господских имений – наоборот, бережно хранили имущество своих помещиков. «Сельцо Владимирово на Серпуховской дороге, принадлежащее действительной статской советнице М.И. Прянишниковой, осталось невредимо от общего разорения, единственно по верности и усердию крестьян оно, которые...зарыли в землю оставшееся на попечении их движимое имущество, и по очищении Московской Губернии от неприятеля, доставили оно господам в совершенной сохранности» [1812, Ч.2, №10, С.180]. Однако

сохраняли крестьяне ещё и искреннюю верность и преданность своим помещикам: в Смоленске французы пытались убедить поселян помогать им и обещали, что Наполеон обязательно дарует им свободу; один старый крестьянин ответил им: «Нам сходнее оставаться в наших землях и быть подданными Государя Императора, и служить нашим господам. Они нас не обижают, в плохие годы кормят, ... и на волю ведь отпустят, коли быть этому» [1813, Ч.7, №28, С.81]

Последняя фраза была передана неслучайно. Крестьяне – простой русский народ – предстают на страницах журнала как самостоятельная сила: они отнюдь не безвольная масса, которую власти заставляют бороться с французами. Поселяне, дворовые люди по собственному желанию – рука об руку с дворянами – часто проявляя чудеса смекалки и находчивости – противостоят врагу; они осознают ценность Отечества [10, С.23]. Их моральные, нравственные качества заслуживают, по мнению редакции, лишь уважения.

И здесь открывается ещё один – важнейший – аспект проблемы русского народа на страницах журнала – проблемы его рабства. В одном из номеров были помещены «Отрывки из записок Витебского жителя» - помещика. Тот рассказывал о своём друге, от которого давно не было вестей и за которого тот очень переживал. «Душевные качества и способности ко всякому добру, предусмотрительность во всяком деле, бережливость и искусство в торговле, садоводстве и многих ремеслах, которым он приучал и моих детей... составляли друга моего Михайлу Яковлевича Двинского. Он принадлежал мне по крепости, но душу имел благородную, и за достоинства мною уволен, а Магистратом принят в гильдию» [1813, Ч.4, №11, С.217-218]. И действительно, - подхватывает автор другого сочинения, - «мы нередко в рабах своих имеем истинных друзей, и сострадательность и великодушные суть два качества, каждому сословию принадлежащие» [1813, Ч.3, №2, С.90].

Дальнейшее развитие эта мысль получила в речи, произнесенной на привале перед солдатами в сентябре 1812 г.: «Ещё, друзья, есть долг священный – сберегать имение и спокойствие бедных поселян и хлебопашцев, от частых проходов войска уже изнуренных. *Они ваши братья, ваши кормильцы.* Обижая их, обидим мы любезную Отчизну, мать нашу; но не стыдно ли и не грешно ли сынам оскорблять мать свою? - Нет, друзья! Сего мы не сделаем!» [1813, Ч.5, №16, С.171]

Крестьяне на страницах журнала — это не рабы, это прежде всего люди, жизнь каждого из которых имеет такую же ценность, как и жизни «сынов Отечества» - выходцев из других сословий. А потому они достойны свободы. Именно к этой мысли подводит читателей редакция [10. С.23].

Издатели, однако, отнюдь не говорили о ликвидации сословного строя в России – наоборот, они неоднократно подчеркивали, сколь естественно подчинение, преданность простого народа благородному дворянству. Но при этой безусловной верности – которая веками культивировалась в крестьянах и явно видна в каждом их действии – они не должны находиться на положении вещей – ведь это противно самой природе, противно нашему Отечеству.

Таким образом, русский народ в «Сыне Отечества» — это все сословия, каждое из которых посильно вкладывается в общее дело защиты своей земли. Успешна эта борьба за независимость Отечества ещё и потому, что народ России смог достичь того, чего не было у покоренных Наполеоном наций, - единения.

Дети смоленской помещицы Н.П. Буниной остались одни в окруженном французами городе – и все – от крепостных до государя императора участвовали в спасении их и отправке к матери в Петербург [1813, Ч.3, №2, С.85-90]. В Ярославле, Владимире, Муроме – там, где «весьма много несчастных выходцев из разрушенной столицы», - никто не просил подаяний: «видно, что великодушные и человеколюбие нашего народа везде предшествуют нищете, а благодеяния предупреждают нужду» [1813, Ч.3, №2, С.94].

Однако не только жители соседних областей – вся Россия пришла на помощь пострадавшим: в Астраханской губернии, «которая и в случае совершенной неудачи войны не могла опасаться никакого для себя

вреда» по приглашению гражданского губернатора пожертвовали огромную сумму - 260 460 рублей. И это, по мнению автора заметки, подтверждает, что отнюдь не только «страх и боязнь пред всемогущим французским оружием были причиной сего усердия» [1813, Ч.5, №18, С.284]. Русский народ объединился для борьбы с врагом, оказывал поддержку и посильную помощь даже из отдаленных областей.

Что же заключило в русских людях способность к единению и дало силы для победы? В «Сыне Отечества» есть четкий ответ: Провидение. «Россияне суть такой народ, в котором Бог в наши времена особенно являет своё величие» [1813, Ч.6, №25, С.227]. Да, испытание в лице Наполеона было послано на русские земли за грехи людей; древняя столица была разорена. Однако «судьба России от глубокого мрака изведена, как полдень, путями Провидения» [1813, Ч.7, №32, С.324]. И русские, преодолевая это посланное Богом испытание, утверждаясь «в вере, верности Царю и любви к Отечеству» были избраны Господом [1812, Ч.1, №6, С.233] для спасения всего мира.

Уже с первых номеров журнала – с октября 1812 г. - последовательно проводилась мысль о том, что русские не только обязательно отстоят своё Отечество, но и освободят Европу. «Великодушные Россы должны возратить себе и всем народам спокойствие» - уверенно пишет один из авторов. Действительно, - подтверждает другой сочинитель, - «Сыны Рюрика освободят угнетенный мир!» [1812, Ч.1, №6, С.235].

И измученная тиранией Наполеона Европа ждала своих избавителей: во всех городах их встречали с искренней радостью и облегчением [1813, Ч.4, №9, С.130]. Русские же с достоинством исполняли волю Провидения: «не искали ни корысти, ни чужих владений, жаждали только уничтожения чудовища» [1813, Ч.8, №34, С.63]. Они стали истинными защитниками граждан, проявляли лишь лучшие качества – человеколюбие, милосердие, готовность помогать.

Таким образом, русский народ на страницах журнала храбр и находчив, силён своим единством, верен монарху и Отечеству. Он заслуживает безграничного уважения. И в этой связи издателями был выдвинут ещё один важный тезис: чтобы сохранить в себе те лучшие качества, которые в избытке присутствуют в каждом представителе каждого сословия, *русским* пора культивировать *русское*.

Всё воспитание в дворянской среде, по мнению одного из авторов [1813, Ч.7, №26, С.304], ведется на французский манер: родители пекутся лишь о том, чтобы их дети скорее заговорили по-французски. Гувернеры прививают дворянским недорослям любовь к французской литературе, рассказывают им о французской истории.

Однако, - продолжает другой сочинитель, - есть среди дворян те, кто не знает французского языка и тем не менее является достойным сыном Отечества [1813, Ч.10, №48, С.138]. И значит, можно и нужно прекращать делать это иноземное основой нашего воспитания. Общество должно очиститься от губительного для собственной культуры влияния иностранцев. Необходимо соблюдать свои традиции, обращаться к своей истории. И как можно благородному дворянству по-другому поступать в стране, где «народонаселение – сорок четыре миллиона, из которых сорок миллионов одним языком говорят, одним крестом крестятся!» [1813, Ч.8, №35, С.93]

Заключение

Сущность войны 1812 года, её истинный смысл и значение раскрывались издателями «Сына Отечества» через систему тщательно проработанных образов, один из которых – образ русского народа.

Анализ, направленный на выявление наиболее значимых его черт, позволил ответить на вопрос, чем явились события 1812 года для современников – издателей журнала? Это была война, которую вел единый, осененный Божьей благосклонностью и преданный христианской вере народ под предводительством законного православного монарха против подлого, беспринципного, зараженного революционным ядом врага. Это была война, от исхода которой зависели *сами основы существования* Российского государства. И народ их с честью отстоял.

Россияне сумели отвести опасность не только от собственной земли, но и от всего мира, исполнив тем самым волю Провидения. Однако чрезвычайно важно ещё одно обстоятельство. В ходе этой войны русский народ получил бесценный опыт, благодаря которому смог встать на путь осознания себя как некой общности, каждая из частей которой важна и значима. Именно эта идея развивалась на страницах журнала.

На полях сражений и в тылу, в объётой пламенем Москве и на европейских территориях, представители благородного дворянства впервые – так массово – увидели своих крепостных не обрабатывающими землю или убаюкивающими господский дом, а деятельно и самоотверженно защищающими Отечество.

Оказалось, простой русский народ способен на многое. Его отличают преданность вере, монарху и своему господину, готовность пожертвовать всем ради сохранения России. И составляют это народ истинные сыны Отечества – сыны, достойные быть свободными. До воплощения этого – до дарования свободы – должно будет пройти ещё без малого полвека, но импульс к осознанию необходимости сделать русский народ свободным в собственном Отечестве – как показывают материалы журнала – был дан именно в ходе войны. В этом и состоит одно из её ключевых значений.

Список используемой литературы:

1. Журнал «Сын Отечества», 1812: Ч. 1-2, №1-12; 1813: Ч. 3-10, №1-52
2. Греч Н.И. Записки о моей жизни. - М. - Л., 1930. С. 290-306
3. Бенардаки Н., Богущевич Ю. Указатель статей серьёзного содержания, помещенных в русских журналах прежних лет. Вып. 1. – СПб.: Типография Королева и К., 1858
4. Василевская М.В. Отечественная война 1812 года на страницах русских журналов первой четверти XIX в. (1802 – 1825): автореф...дисс...канд.филол.наук. – М., 1950 диссертация, ленинка большой временной период; проследила эволюцию
5. Лобачкова М.Г. Образ Наполеона Бонапарта в русской публицистике. 1799-1815 гг.: автореф...дис.кан.ист. наук. – Самара, 2007. 28 с.
6. Предтеченский А.В. Отражение войны 1812-1814 гг. в сознании современников // Исторические записки. Т. 31, 1950. С. 222-244
7. Сидоров Н.П. «Сын Отечества» // Отечественная война и русское общество, 1812-1912 Т. V. - М.: Тип. т-ва И.Д. Сытина, 1912. С. 139 – 146
8. Степанов Н.Л. «Сын Отечества» // Очерки по истории русской журналистики и критики Т. I. – Л.: Изд-во Лен. ун-та, 1950. С. 199 – 210
9. Тартаковский А.Г. Военная публицистика 1812 года. – М., 1967. 222 с.
10. Тартаковский А. Г. Из истории русской военной публицистики 1812 г. // 1812 год. К столетию Отечественной войны: сборник статей. - М., 1962. С. 233-254
11. Федотова Л.В. К вопросу о начале журнала «Сын Отечества» // Вестник МГОУ, 2009. Вып.1. С. 79-84
12. Федотова Л.В. Отечественная война 1812 года и заграничные походы в представлении журнала «Сын Отечества» (1812-1814): автореф...дис.кан.ист. наук. – Саратов, 2013

Образ советской женщины на страницах журналов «Работница» и «Крестьянка»**The image of a Soviet woman on the pages of the magazines “Rabotnitsa” and “Krestyanka”**

Марченко Мария Максимовна
Студентка 4 курса бакалавриата
Исторического факультета
МГУ им. Ломоносова
Москва, Россия
mariammarchenko@yandex.ru

Marchenko Maria Maksimovna
4 year Bachelor's student
Faculty of history
Lomonosow Moscow State University
Moscow, Russia
mariammarchenko@yandex.ru

Аннотация.

Сегодня положение женщины в обществе часто становится предметом гендерных исследований. Долгое время тяжело было говорить об эмансипации женщин, в связи с отсутствием равенства в правах с мужчинами. Идеология Советского государства провозгласила это равенство, но было ли оно на самом деле? В каких сферах общественной жизни установилось быстрее? Какой была повседневность женщины на протяжении этого времени?

Цель настоящей статьи заключается в реконструкции образа советской женщины, представленного на страницах центральных советских женских журналов «Работница» и «Крестьянка». Функции женщины в семье и вне дома, которые наиболее часто изображаются в журналах, изучаются именно для этой цели.

Annotation.

Today, the position of women in society often becomes the subject of gender studies. For a long time it was difficult to talk about the emancipation of women, due to the lack of equal rights with men. The ideology of the Soviet state proclaimed this equality, but did it really exist? In which areas of public life did things settle faster? What was a woman's daily life like during this time?

The purpose of this article is to reconstruct the image of the Soviet woman, presented on the pages of the central Soviet women's magazines “Rabotnitsa” and “Krestyanka”. The functions of women in and outside the home, which are most often depicted in magazines, are studied for this purpose.

Ключевые слова: СМИ, пресса, женские журналы, цензура, «Работница», «Крестьянка».

Keywords: Media, press, women's magazines, censorship, “Rabotnitsa”, “Krestyanka”.

Перед нами один из самых читаемых журналов 1950-60-х гг. «Работница», первые номер которого вышел по инициативе Ленина в 1914г [10, 1964 г., №3 с. 1]. В то время журнал напоминал сборник статей, призывающих к борьбе за раскрепощение женщин, что будет способствовать счастью трудового народа. Вспомогательным источником являться похожий по тематике и направленности журнал – «Крестьянка». В журналах практически идентичная структура материала и подачи информации. Однако ввиду разной специфики – городской для «Работницы» и сельской для «Крестьянки», интересно будет дополнить и разнообразить городскую жизнь.

Образ советской женщины задавался на страницах журналов посредством иллюстраций, образцовых фотографий, различных рубрик и тем, призванных нормировать ценностные установки и повседневную практику советских женщин.

Любопытно сконструировать этот образ в 1956-1964 гг. Этот период руководства страны Н.С. Хрущева принято считать наступлением “оттепели”. Для данного периода характерно последующее ослабление идеологического давления, что повлекло за собой снижение степени воздействия политико-экономической пропаганды и возрастанию степени свободы [8, с.135].

Образ советской женщины в семье.

На протяжении столетий семья оставалась основным средством самореализации женщины. В журналах нашли свое отражение немало историй из семейной жизни - истории знакомств, замужества, совместной жизни и т.д.

В статье «Думы матери» женщина вспоминает как познакомилась с мужем: «Воспоминания, полузабытые, отдаленные годами, вдруг оживают в ней и видится ей тот, высокий, молодой, белозубый, кто однажды, в клубе подошёл к ней, взял за руку. «Пойдем вместе» - и она, застенчивая, робкая, поверила: такой не обидит. А спустя три года он сказал: - Давай поженимся. Люблю я тебя» [11, 1963 г., №2, с. 7]. В большинстве случаев показана чистая и открытая любовь, на основе чего можно и нужно строить отношения.

Однако было чем-то отталкивающим, если девушка до свадьбы с кем-то была в отношениях, то есть «посрамила девичью фамилию» [11, 1963 г., №2, с. 24]. В журнале не приветствовались беспорядочные связи, семья создавалась лишь однажды, и этот союз длился всю жизнь.

Об особом и сакральном значении свадьбы можно тоже рассуждать на примерах из журналов. После войны деревня [в которой живет героиня статьи] оказалась в тяжёлом положении - еды было мало. Деревенской семье предстояло выдать замуж дочку, но из еды дома были одни мешки с картошкой и худая корова. Мать невесты по этому поводу очень переживала: «*Какое там гостей принимать! Вот хожу и слёзы украдкой протираю. Знаете ведь, свадьба у человека один раз в жизни бывает*». Тогда одна из соседок решила помочь семье и поделилась куском сала, телячьей головой, деньги дала и рассказала, как все подавать нужно [11, 1963 г., №3, с. 8]. Эти строки говорят о важности этого события. Нельзя было формально расписаться, нужно было накрыть стол, позвать гостей.

Невеста, выходя замуж, обязательно должна иметь приданое. При знакомстве с родителями будущего мужа подарки только приветствуются. Так одна невестка пришла домой к свекрови, а та попрекала ее, что она с пустыми руками. Тогда молодой паре пришлось съехать из родительского дома жениха, в результате чего молодожены переехали в холодную однокомнатную избу.

А уже потом (по жилищной программе) получила квартиру, ранее даже не надеясь на такое чудо: «*ведь не агроном я, не бригадир, в знатных не числюсь*». Квартира у молодой пары была хорошая, свекровь там постоянно находится, прежние обиды забыты.

Молодые люди могли сами выбирать себе пару, но родители тоже принимали в этом активное участие. Парень полюбил девушку, любовь была у них взаимная. Только его родители были против, потому что вся деревня знала, что ее «*бабка гулящей была, мать тоже!*» [11, 1963 г., №3, с. 30]. Паре пришлось съехать от родителей и поселиться в полуразваленной хибаре, зато вместе и без родителей. Стоит отметить, что в журнале довольно часто можно встретить сюжеты получения квартир за какие-либо производственные заслуги и не только [10, 1958 г., №4, с.19]. Таким образом, прослеживается пропаганда труду и созданию семьи.

Будучи в браке, супругами негласно распределяются обязанности. Женщина чаще всего воспитывала детей, убиралась в доме, стирала, готовила и так далее, оба супруга работали. Кто является главой семьи? Или можно говорить о каком-либо равноправии? Ответить на этот вопрос можно примером из журнала. Полина Никаноровна занимала пост председателя колхоза. Со своими обязанностями справлялась, домашние дела тоже успевала делать, за двумя детьми присматривала. Вот только ее муж все время ходил хмурый. Не мог стерпеть того, что его жена - руководитель: «*Не могу я так, пойми. Не уйдёшь из председателей - я уйду*». Так и ушёл отец из семьи» [11, 1963 г., №3, с. 8]. Несмотря на провозглашенное равенство, которое активно пропагандировалось, в семье еще долго присутствовали некоторые патриархальные пережитки.

Таким образом, в семейных взаимоотношениях можно было наблюдать конфликты, которые возникали из-за того, что какая-либо из сторон не готова идти на компромисс. Конфликты возникали как между родителями и детьми, так и между супругами. В большинстве случаев проблема заключалась в устоявшемся стремлении следовать традициями неприязни к новому. Семья – это на всю жизнь, поэтому родители так заботились о “правильном” выборе своего ребенка.

После выбора супруга женщине необходимо было задуматься о детях.

Беременность и появление детей - обстоятельства, с которыми могла столкнуться каждая женщина, порой неоднократно. Эта проблема в 50-60-е гг. стояла остро и встречалось много случаев нежелательной беременности в браке или даже вне брака.

Самая тяжёлая ситуация – беременность не от законного мужа. В таком случае матери-одиночке, если она не сделает аборт и родит ребёнка, приходилось на скромное довольствие, положенное на время послеродового отпуска, содержать не только себя, но и ребёнка, работать по дому. При выходе на работу, что происходило довольно скоро после рождения, определить ребёнка в детский сад, заботу о ребёнке комбинировать с постоянной работой. После войны государство стало проводить политику поддержки материнства. Женщины приобрели гарантии на получение государственной помощи при рождении детей, отпуск до и после рождения ребёнка в 1955 г. увеличивался до 56 дней [3, с.28]. Не допускалось увольнение женщины, имеющей ребёнка до года [6, с.212], это говорит о скором выходе на работу.

Согласно указу президиума верховного совета СССР от 8 июля 1944 года женщины не получали никакой материальной поддержки от отцов их детей, если родители не были зарегистрированы в браке. *«Закон на моей стороне, — тебе от меня на ребёнка ничего не полагается. По закону я не подсуден, мы с тобой не зарегистрированы»* [10, 1957 г., №2, с.15]. Читательницы журнала писали письма в редакцию с целью возобновления алиментов для детей. Пособия для матерей - одиночек появятся только в 1969 году [3, с.28].

В связи с этим, аборт были широко распространены, подтверждением чему являются слова врачей - *«Молодая женщина приходит со слезами, просит прервать беременность»* [10, 1957 г., №2, с.15]. В качестве второго подтверждения можно привести статью о предохранении беременности, которая началась с предостережения о вреде абортов - *«слишком частые, следующие одна за другой беременности истощают и ослабляют организм матери; искусственное прерывание беременности тоже не безвредно для здоровья»* [11, 1963 г., №1, с. 32]. Из этой цитаты можно также сделать вывод, что часто встречались многодетные семьи, поскольку роды были частые, но об этом будет сказано ниже.

Женщинам в браке повезло больше, поскольку есть поддержка со стороны мужчины. В первую очередь - финансовая поддержка, но при этом работали супруги одинаково. Влиял ли отец на воспитание ребёнка? И насколько это влияние было сильным?

Одним из результатов войны стало резкое изменение демографической ситуации. Разрушены миллионы семей, возросла численность матерей-одиночек. Одной из своих задач авторы журналов видели в оказании поддержки матерям, они уверяли, что женщин ждёт счастливое будущее [8, с.126]. Так, в любом издании можно найти постоянные советы по педагогике и воспитанию ребёнка, медицине, работе по дому, обустройству детских площадок и многое другое. Такие статьи несут цель сориентировать мать в уходе за ребёнком и построить правильную стратегию его воспитания в духе коммунизма.

Из номера в номер читательниц поучают, как нужно вести домашние дела, взаимодействовать с ребёнком. Иногда появляются статьи, касаемые малышей - с чего стоит начать воспитание ребёнка, почему важно соблюдать режим питания, установленный в роддоме. *«Мать - первый человек у ребёнка, которого он научится узнавать»* [10, 1964 г., №1, с.27]. Через мать ребёнок обнаруживает интерес к остальным людям. Много о психике

ребёнка и про восприятие им окружающего мира. Можно заметить яркую особенность, которая повторяется в каждой такой статье - отсутствие отца, как участника в воспитании ребёнка наравне с матерью.

Чаще всего журнал ничего не пишет про воспитание отцом. Встречаются лишь редкие строчки: *«как бы ни был занят отец, он всегда может и должен найти время для воспитания детей. Не так много его и требуется для того, чтобы погулять с ребенком, поиграть с ним, рассказать сказку или познакомить с окружающим миром»* [10, 1951 г., №1, с.5]. Таким образом, мать играла главную роль в воспитании ребёнка. Отец влиял на ребенка опосредованно.

Традиционной роли матери женщине избежать невозможно. Однако в рассматриваемый период преобладает мать нового типа - не просто женщина, которая рождает детей, а их воспитательница и наставница. В подтверждение этому можно встретить многочисленные советы по педагогике и воспитанию. Государство было заинтересовано в хорошем уровне образования маленьких советских граждан. И оно приходило в этом на помощь матери. Активно создавались сети яслей, детских садов и детских домов [5, с.210]. О том, как обустраивается детская площадка и какой высоты должны быть стульчики и столики для детей, говорится в журнале [11, 1963 г., №1, с. 31]. Все это способствовало более полной интеграции женщин в производство, подробнее об этом - в следующей главе.

Возвращаясь к теме материнства, возникает вопрос - сколько всего было детей в семье? Какое количество можно считать нормальным? Можно точно сказать, что на период 1950-60-х гг. рождаемость не была низкой. В 1960 году на 1000 человек приходилось 25 новорожденных, а в 1970 году - 17 малышей [7, с.10]. Журналы переполнены статьями, в основе которых лежат разные истории из жизни. В этих историях чаще всего фигурирует 2-3 ребенка в семье. В статье «Предупреждение беременности» говорится, что *«слишком частые, следующие одна за другой беременности истощают организм матери»* [11, 1963 г., №1, с. 32], далее приводятся всевозможные способы контрацепции, рассказывается о цикле, и в какой период нужно быть осторожным. Эта предостерегающая статья наводит на мысль, что забеременеть можно было и больше 3 раз, и детей больше завести. В продолжение мысли можно сказать, что иногда встречается и большее количество детей, например, 6, но при этом семья из 6 детей не называется “многодетной” [2, с. 46]. Более того – журнал иронично и с добротой говорит о больших семьях, в которых три и более ребенка. Можно обратить внимание на следующий комментарий в одной из статей журнала “Работница”: *“Она [рассказывается история одной девочки] у мамы и папы шестая. А шестой плохо быть. Ботинки - шестые, конфеты - шестые, кино - шестое... Все - шестое. Попробуй-ка потерпи, пока до тебя дойдет это шестое!”* [10, 1961 г., №6, с.28] Таким образом, беря во внимание все сказанное выше, можно предположить, что детей в семье было обычно 2-3 и даже больше.

Женщины в советских республиках.

СССР - страна большая, да и исследование достаточно широкое, поэтому любопытен феномен регионально-этнического фокуса на тему советской семьи. В таких республиках, как Таджикская, Узбекская, Киргизская ССР функции женщины в семье заметно отличались от остальных субъектов СССР.

Судьба женщин средней Азии на протяжении веков была весьма трагичной. Девушка по достижении 10-13 лет уже становилась женой и немного позже мамой. В отличие от других советских женщин, девушки Киргизской ССР, Туркменской ССР, Таджикской ССР и Узбекской ССР практически не работали, за редкими исключениями. Работать женщине вне дома было неприемлемо и позорно, поэтому каждый новый день был похож на предыдущий - нужно готовить еду, следить за детьми и выполнять разную работу по дому и саду. За какой-либо намек на индивидуальность, самостоятельность и другие “самовольства” девушка могла быть избита мужем, каждый день бы ловила на себе порицающие взгляды соседей. Да, рукоприкладство по отношению к женщине - стандартная практика народов Средней Азии.

Исследуемый период интересен тем, что эти, веками устоявшиеся обычаи, отходят на второй план, а свобода начинает медленно, но уверенно превалировать. Рассмотреть эти трансформации можно на одном любопытном примере из журнала “Крестьянка”, поскольку в случайной выборке “Работницы” подобного сюжета не нашлось, такие события более характерны для “Крестьянки” как преимущественно для журнала, ориентированного на не городское население.

В центре внимания статьи - Махбуба - молодая девушка из Узбекской ССР. Ее выдали замуж сразу после того, как она окончила семилетку. Она варила мужу плов, убиралась, а он спустя недолго прожитое вместе время начал пить и перестал приносить в дом деньги. Тогда Махбуба начала продавать платья из приданого, чтобы прокормить ленивого и прожорливого мужа. Когда платьев почти не осталось, Махбуба попросила разрешения мужа пойти работать в поле. А ведь считалось высшим позором, если женщина работала в поле. Однако после войны такие предрассудки постепенно начали рассеиваться, и можно было встретить мусульманских женщин за работой. Семиджан - ее муж - разрешил работать Махбубе, деваться некуда, но в то же время был очень зол на неё. Однажды Махбуба предложила мужу тоже пойти на работу, мотивируя это тем, что весь день лежать и пить вредно, может сердце заболеть. Тогда Семиджан впервые избил жену - ударил об пол и пнул в живот, а Махбуба вынашивала его ребёнка, который в скором времени родился мертвым. Избиения продолжались и жить стало совсем в тягость. Махбуба подала на развод. По закону женщине нельзя уйти от мужа, только он может себе это позволить, даже без объяснения причины [11, 1963 г., №3, с.4].

После этого действия Махбуба постоянно ловила презрительные взгляды и мужчин и женщин, родители запрещали своим дочерям - бывшим подругам Махбубы - общаться с прокаженной: *«Она дурная женщина. Она переуступила законы предков, развелась с мужем»* [11, 1963 г., №3, с.5].

Однако проводимая политика СССР способствовала раскрепощению женщин - они начинали работать. Формально неравенство женщин было упразднено сразу после революции на основе “Декларации прав народов России” и “Декларации прав трудящегося и эксплуатируемого народа”. На самом деле, нормы шариата прочно сидели в сознании этих народов и изменить что-то в одночасье практически невозможно. Понадобилось долгое время, чтобы переступить эти предрассудки.

Годы шли, Махбуба била рекорды по уборке хлопка, за что получила звание заслуженного механизатора республики. Пришёл к ней Семиджан прощения просить. Не успев ничего сказать, возразила ему Махбуба: *«Нет, Семиджан. Наш шашлык сгорел. Наша любовь умерла»* [11, 1963 г., №3, с.5].

К 60-м гг. положение женщины в республиках Средней Азии значительно улучшилось. Женщинам открывается доступ для работы, в подтверждение чему можно привести следующие цифры. За период 1928-1981 гг. можно было наблюдать значительный прирост рабочей женской силы: в Узбекской ССР с 18% до 43%, в Киргизской ССР с 11% подъем до 48%, в Таджикской ССР с 7% до 39% [6, с.207].

Вследствие стремления к паритету производительных сил женщины и мужчины происходили трансформации в семье. Неравное отношение к девочкам и мальчикам остается в прошлом. Родители не спешат отдавать дочек замуж, желают, чтобы дети окончили школу и часто разрешают девушке самой разобраться с вопросом о выборе супруга. Большинство детей по достижении совершеннолетия становятся независимыми, некоторые умудряются съехать от родителей мужа, найдя новое жилье или хотя бы в новую комнату. Но эти перемены только начались и ждут своего продолжения - «большие семьи», под которыми подразумеваются живущие вместе брачные пары родителей и сыновей или братьев, этнографы достаточно часто наблюдали не только в 1920–1930-е годы, но и в 1950–1980-е [1, с.44].

В заключении хотелось бы выделить идеологическую пропаганду, которой были наполнены газеты. Ведь они зачастую доходили даже до глухих деревень - их читали и понимали, что женщине можно работать и строить

счастливое социалистическое государство. Пример, приведенный выше является хорошим доказательством. Муж жестоко избивает ни в чем не повинную жену, из-за чего умирает еще не родившийся ребенок. Это артикулирует естественное варварство обычаев народа и делает коммунистическую идеологию более презентабельной.

Таким образом, можно подчеркнуть особую роль советской женщины в семье. Именно мать оказывала основное влияние на развитие ребенка. В период оттепели особенно заметен акцент в прессе на воспитании детей. Функция матери – вырастить ребенка, зачастую – не единственного. Отец принимает в воспитании опосредованное участие. О построении крепких отношений внутри супружеской пары журналы говорят мало. Внимание уделяется как раз на скорое обзаведение семьей, на рождение детей. Если говорить о сельской местности, особенно о республиках, проблема домашнего насилия является актуальной, хотя журнал пытается с этим бороться.

Советская женщина и общество.

После событий октября 1917 года в стране были объявлены новые принципы существования нового социалистического государства, которые будут главенствовать на протяжении всей советской государственности, претерпев некоторые изменения. В первую очередь было установлено равноправие женщин и мужчин, подписаны декреты о браке и разводе, об охране материнства и детства, о заработной плате рабочих и служащих, о восьмичасовом рабочем дне. На самом деле за понятием «эмансипации» советской женщины лидеры нового государства подразумевали возможность быть задействованной в производственном процессе наравне с мужчиной [8, с.79]. Действительно, советский человек (кем бы он ни был – мужчиной или женщиной) рассматривался прежде всего как труженик [9, с.209]. Такие резкие изменения обществу необходимо было постепенно принять, но война помогла женскому населению в полном составе освоить мужские профессии.

После войны производительность предприятий была довольно низкой. На период начала 50-х гг. объемы производства находились на уровне 1920-х годов [8, с.120]. В 1953 г. была провозглашена новая интенсивная программа роста. Женщины играли большую роль в совхозном и колхозном производстве. В связи с этим ЦК КПСС обязал партийные органы усилить культурно-просветительную работу среди колхозниц и работниц совхозов. Так в женской прессе возросло внимание к заботам села, все чаще стали появляться статьи о колхозницах-ударницах, выполняющих работы сверх нормы, о нововведениях и разных методах позволяющих интенсифицировать сельское хозяйство; всего больше отчетов о проделанной сельскохозяйственной работе стало появляться на страницах женского журнала.

В периодике все чаще стало заметно изменение ролевых функций женщины. В первую очередь, как и раньше, ценились профессиональные качества. Журналы информируют о росте женских производственных кадров. В 1950 г. в стране насчитывалось свыше 300 тысяч женщин-инженеров, 100 тысяч трактористов, комбайнеров, механизаторов, более 900 тысяч педологов [8, с.125].

Однако еще долгие годы в послевоенное время можно было наблюдать четкое деление на мужские (слесарь, плотник, тракторист) и женские профессии (доярка, свиноводка, учительница). И такую тенденцию можно наблюдать вплоть до 50-х гг.

В одном из номеров «Работницы» в рубрике «Гордость народа» рассказывается о Прасковье Ангилиной – ударнице социалистического труда. Ее большой вклад в развитие сельхозпроизводства заключается в работе на тракторе, обрабатывая большие площади полей. Она заняла место *«принадлежащее мужчине по праву, освященному веками. На пути Прасковьи стала косность, темнота старой деревни, убогая убежденность в ограниченности женской доли - все то, что так трудно изживалось на заре нового социалистического строя»* [10, 1957 г., №5, с.11]. В деревне была долгая борьба с гендерными стереотипами и предрассудками. Не было

принято, чтобы женщина работала на тракторе: *«Не место бабе на машине», «Не пускать баб, они попортят нам поля»* [10, 1957 г., №5, с.12].

Со страниц журналов активно транслируется эта новая возможность, которая мотивируется тем, что женщина может занимать любую подходящую для неё работу. Пресса активно мотивирует девушек не бояться занимать «мужские» рабочие места на любых предприятиях и колхозах.

Ещё один мотивационный пример - колхозница Таисия Егоровна, которая помогла своей коллеге заварить поломанную тяпку, когда сварщики этого сделать не могли, так как у них был перерыв и не было желаний. Тогда мужчины - механизаторы столпились вокруг неё и начали смеяться - показывая свой патриархальный образ мышления. После этого случая Таисию Егоровну возьмут на работу, а те, кто поначалу высмеивал ее, будут приходить к ней с большой благодарностью за ее труд [11, 1963 г., №1, с.18].

В добавление к сказанному выше стоит отметить, что женщины не хуже мужчин справляются с тяжелой работой, их труд даже отличается от мужского большей организованностью и аккуратностью. Однажды посреди рабочего дня в цехе Таисии закончились все электроды. За отсутствием работы она могла бы пойти домой. Однако она поступила по-другому. За время, пока не поступили электроды, сварщица навела порядок на своем рабочем месте, помыла пол, принесла бочонок с водой. Пока не было электродов, скопилось большое количество заказов, и Таисия работала до поздней ночи.

Образ советской женщины в колхозе остаётся дополнить лишь всеобъемлющей инициативностью. Находились девушки, которые привносили что-то новое в производство, например, нововведения в агрономии или на ферме [11, 1963 г., №2, с.22].

Среди заведующих, директоров и прочих руководящих должностей женщины встречались лишь изредка. Например, в Харьковской области к началу 60-х было около 600 колхозов. В них женщин-председателей всего 4. Сельских женщин долго не выдвигали на руководящие должности.

Люди долго не могли избавиться от стереотипа, «что женщины сами отказываются от выдвижения, так как боятся, что на ответственных участках они будут заняты больше нежели на рядовых работах: ведь у каждой кроме работы на производстве еще немало хлопот по дому» [11, 1963 г., №1, с.17].

Но все же находились первопроходцы: журнал приводит пример про Варвару Савельеву, которая, будучи дояркой, придумала способ экономии времени с получением больших результатов. *«За 14 лет ее работы в колхозе сменилось 5 заведующих фермой, у которых были разные профессии и ни один из ничего не знал о животноводстве»* [10, 1957 г., №5, с.17]. Заведующие фермами приходили и уходили, а о передовой доярке, досконально знающей на своей ферме все, никто не вспомнил, и только потом поняли, что потеряли.

Таких историй, как выше, можно встретить массу. Их посыл понятен - женщины могут и должны занимать руководящие должности, «мужские» должности, в этом нет ничего плохого, а только наоборот - способствует новаторству и креативному подходу. Но не только с этой стороны нужно смотреть на этот зарождающийся феномен.

Коллективный труд в колхозах или на общественном производстве способствует освобождению женщины от домашнего рабства и поглощающего хозяйства путем становления общественных связей и интеграции женщины в производство.

Показательными в этом плане являются вклад советской женщины в производство - журнал рассказывает про женщин, удостоившихся почетных званий. Такая практика была довольно частой, например, в 1954 г 2884 колхозницы получили звание Героя Социалистического Труда, из них 24 женщины двумя Золотыми звездами, 76 - героини Советского Союза, 755 тружениц получили государственные премии [2, с.44]. Достижения

подобного характера дают определенный социальный вес его носителю, заявляют о его значимости, а порой и вовсе говорят о самопожертвовании.

Но журналы не сообщают лишь только сухие производственные цифры. Работа выступает как основная сфера деятельности, поэтому рассматривается с разных сторон. К 1960-м гг. чаще фигурирует психологическая сторона производственного процесса – межличностные отношения. В обзоре писем читателей можно встретить разные истории взаимопомощи, дружбы, возникшей на работе и длящейся всю оставшуюся жизнь [10, 1963 г., №7, с.15].

Редакция не забывает и про роль женщины-матери и поднимает вопрос восстановления на работу после декретного отпуска. В одной из статей “Работницы” отмечается, что зачастую женщины, вышедшие из декретного отпуска не могут занять свое прежнее рабочее место: *«Ревнителю государственных интересов говорят, что декретницы причиняют государству вред»* [10, 1964 г., №1, с.29]. Так что по выходу из отпуска их могут перевести на более простую работу, например - в киоск.

Таким образом, выше удалось описать основной акцент советской агитационной политики, который был направлен на производство. Но женщина могла не только работать, но и проявлять активную гражданскую позицию вне работы.

Гражданское общество

С 1957 года в журнале “Работница” появляется новая рубрика «страница общественниц» в которой рассказывается о быте, проблемах, волнениях разных девушек и не только [10, 1957 г., №2, с.7]. Появляется особое учреждение, куда могут обратиться женщины с любыми проблемами. Это могут быть вопросы, касаемые воспитания детей, решения различных жизненных проблем и так далее. *«Если на скамейке в скверике я вижу грустную женщину, озабоченно поглядывающую на дверь нашего дома, я сердцем чувствую, что пришла она в свой женсовет. Она доверительно расскажет о своих горестях, заботах. А мы обязательно постараемся ей помочь»* [11, 1963 г., №3, с.15].

Женотделы – яркий пример проявления общественной активности девушек. Это были объединения на разных уровнях: всероссийские, областные, краевые, районные городские и сельские. Самыми распространёнными были представительства на местном уровне [4, с.84]. Одной из причин появления таких формирований было лишь формальное равенство между мужчиной и женщиной. Равноправие было установлено по закону, но эти прописанные строки не гарантировали равенство в жизни [6, с.205]. В связи с этим возрастает потребность в существовании таких женских органов взаимопомощи.

Работа нового женского учреждения освещается довольно часто, представляются отчеты о проделанной работе. В качестве примера можно привести историю из жизни одной читательницы: в семье случилось горе — муж начал пить, из-за чего возникли ежедневные скандалы и драки. Семьи не стало. Женщина, оставшись одна с двумя детьми поняла, что она одна не сможет прокормить семью, поэтому обратилась в женсовет. В результате детей поместили в школу-интернат, а ее устроили на работу в библиотеку.

Женсовет состоит из производственного, культурного и бытового секторов. Начал свою работу в 1961 г., в него избираются женщины любых специальностей: колхозницы, врачи, домохозяйки, агрономы, учителя.

Женсовет занимается не только решением семейных вопросов, но и заведует вопросами благоустройства территории, общественных помещений (организуя инспекции и проверки в столовые, магазины, детские учреждения), продовольственными вопросами.

Женсовет может пресечь произвол на местах, в частности в колхозах. Например, известен случай, когда председатель колхоза «Герой труда» стал злоупотреблять своим положением, а именно, заботился об укреплении не артельного хозяйства, а своего личного: «Из колхозного леса построил дом, амбар, завёл у себя во дворе птице-

и свиноферму. А колхозную свиноферму ликвидировал, овце- и свиноферма приносили только убытки». Помимо этого, председатель организовал систему приписок и предлагал дояркам подписать фиктивную ведомость. Одна из колхозниц пришла в женсовет и рассказала про эти превышения полномочий.

История женсоветов началась в 1919 году. На протяжении всего существования советской государственности термин «женсоветы» являлся собирательным названием для разных официальных структур: производственные советы женщин, женские сектора, женские делегатские собрания и прочее [6, с.83]. Так в 1968 был образован клуб общественниц [8, с.126]. Спектр работ у этой организации был весьма широким, ведь в стране слабо развивалось жилищное строительство, обострились проблемы продовольственного снабжения, транспортного обеспечения, медицинского обслуживания, организация досуга и отдыха, все больше ощущалась нехватка продовольствия и отечественных товаров. С целью выявления проблем и их устранения проводили выездные проверки на предприятия. Выездные проверки — одна из самых часто встречающихся областей деятельности женсоветов, как это можно было заметить в примерах выше.

О деятельности женотделов со страниц журналов говорится довольно громко. Однако некоторые исследователи склонны утверждать, что с конца 1950-х гг активность женсоветов начинает стремительно падать. В 1960-1970-е гг женсоветы практически исчезли и продолжали работать только благодаря энтузиазму отдельных женщин [2, с.84]. Женсоветы - полезная для общества организация, поэтому редакция журнала, а за ней и партийное руководство стремилось не допустить их полного исчезновения.

Так или иначе, появление подобного учреждения – свидетельство эмансипации женщины. Похожую тенденцию можно увидеть в комсомольском движении. А. Северьянова – одна из авторов статей “Работницы” сообщает: “В первые годы существования комсомольских организаций девушек было совсем мало, а сейчас выросли целые поколения женщин, вся жизнь которых связана с общественной работой” [10, 1958 г., №10, с.14].

Таким образом, можно сделать вывод, что советская женщина представляется активным членом общества, равноправным с мужчиной во всех сферах. Женщины все чаще становятся обладательницами “мужских” профессий, с которыми очень хорошо справляются. Они беспокоятся о стране, о городе в котором живут – их инициативные действия способствуют улучшению работы учреждений, в связи с чем можно смело заявлять о какой-то гражданской позиции.

Семья и работа тесно взаимосвязаны и отделить их друг от друга бывает тяжело, ведь чаще всего в одной и той же статье описывается, как женщина практически одновременно каждый день выполняет эти функции. В связи с чем эти две социальные роли становятся основными.

“Работница” и “Крестьянка” похожи по структуре и по представленной в них информации, за исключением городской для “Работницы” и сельской для “Крестьянки” специфики. Важно, что журнал “Крестьянка” уделяет большее внимание материнству, а также жизни женщин в среднеазиатских селах. Тем не менее в обоих журналах преимущественное место занимает проблема включения женщин в производство.

Нужно отметить, что еще до советской власти было сложно говорить о полноценно работающей женщине. Революция провозгласила равенство, но это равенство подразумевало под собой в первую очередь одинаковое исполнение трудовых обязанностей. Но при таких условиях довольно тяжело говорить о равенстве этих функций, ведь женщина еще является матерью. Государство провозглашало курс на поддержку материнства и детства, но форма поддержки была невелика. А женщина так и продолжала выполнять полный спектр своих ролей, периодически читая статьи журналов, которые призывали работать больше и больше.

Период 1956 - 1964 гг. как раз интересен психологическим компонентом и обратной связью в журналах. На основе статей о воспитании детей и педагогики, статей о межличностных отношениях можно понять

психосоциальный характер. В это время журнал продолжает провозглашать курс на активное участие женщин в производстве, но также обращает внимание на внутренние ощущения и переживания.

Список используемой литературы:

1. Абашин С. Парадокс в советском изучении среднеазиатской семьи// Семья в Центральной Азии: новые перспективы изучения. /Klaus Schwarz Verlag. Berlin
2. Гергерт М.С. Образ сельской женщины на страницах советской периодической печати во второй половине 1950 - х - первой половине 1960 - х гг.. Вестник Омского университета. Серия Исторические науки, N. 1 (1) /2014 – с. 43 - 48.
3. Градскова, Ю. Обычная советская женщина / Ю. Градскова. – М., 1999.
4. Каменева Г.Н. Деятельность женсоветов в решении социальных вопросов: история и современность. // Kant №1(10) Март 2014.
5. Кирьянова О.И. Конструирование образа советской женщины в номенклатурных практиках второй половины 1940-х - первой половины 1950-х годов (по материалам журналов "Работница", "Крестьянка" и "Советская женщина") / Номенклатура и номенклатурные практики в России: материалы интернет-конференции (февраль- апрель 2007 г.) – с. 206 - 220
6. Поленина С.В. Советская женщина в обществе и семье / С.В. Поленина // Роль женщины в современном обществе. Ч. II. – М., 1985. – С. 203 – 218.
7. Пушкарева Н.Л. Русская женщина в семье и обществе X-XX вв.: Этапы истории // Этнографическое обозрение. 1994. № 5. С. 3–17
8. Смеюха В. В. Отечественные женские журналы. Историко-типологический аспект: Монография. Ростов-на-Дону: СКНЦ ВШ ЮФУ, 2011. 188 с.
9. Смеюха В. В. Конструирование образа советской женщины в номенклатурных практиках второй половины 1940-х - первой половины 1950-х годов (по материалам журналов "Работница", "Крестьянка" и "Советская женщина") /Номенклатура и номенклатурные практики в России: материалы интернет-конференции (февраль- апрель 2007 г.)
10. Архив журнала «Работница»:
Работница. 1951. №1
Работница. 1957. №2
Работница. 1957. №5
Работница. 1958. №4
Работница. 1958. №10
Работница. 1961. №6
Работница. 1961. №12
Работница. 1963. №2
Работница. 1963. №7
Работница. 1964. №1
Работница. 1964. №3
11. Архив журнала «Крестьянка»
Крестьянка. 1963 №1
Крестьянка. 1963 №2
Крестьянка. 1963 №3

Основные свободы Общего рынка ЕС как элементы права экономической интеграции**The fundamental freedoms of the EU Common Market as elements of the law of economic integration**

Беспалко Данила Сергеевич

Магистрант 2 курса

Институт права, Юриспруденция

Волгоградский государственный университет

РФ, г.Волгоград

e-mail: bespalko.danila@mail.ru

Bespalko Danila Sergeevich

2nd year undergraduate student

Institute of Law, Jurisprudence

Volgograd State University

of the Russian Federation, Volgograd

e-mail: bespalko.danila@mail.ru

Научный руководитель:

Казаченок Олеся Павловна

к.ю.н., доцент

Волгоградский государственный университет

РФ, г.Волгоград

Scientific supervisor:

Kazachenok Olesya Pavlovna

Candidate of Law, Associate Professor

Volgograd State University

of the Russian Federation, Volgograd

Аннотация.

В данной статье рассматриваются основные свободы Общего рынка ЕС. Исследуются проблемные вопросы свобод и принципов функционирования Общего рынка ЕС, а также пути разрешения таких вопросов.

Annotation.

This article discusses the basic freedoms of the EU Common Market. The problematic issues of freedoms and principles of functioning of the EU Common Market, as well as ways to resolve such issues, are investigated.

Ключевые слова: Общий рынок ЕС, основные свободы общего рынка, принципы функционирования европейского рынка, свободное перемещение капитала.

Key words: EU Common Market, basic freedoms of the common market, principles of functioning of the European market, free movement of capital.

Свободы общего рынка Европейского Союза являются ключевыми принципами, которые определяют его функционирование. Однако, понятие "свободы общего рынка" имеет несколько правовых аспектов, что делает его определение сложным.

Во-первых, свободы общего рынка представляют собой правовую концепцию, которая определяет принципы функционирования европейского рынка. Эти принципы включают свободу перемещения товаров, услуг, капитала и рабочей силы между государствами-членами ЕС. Они направлены на создание благоприятной среды для бизнеса и стимулирования экономического роста в Европе.

Во-вторых, свободы общего рынка также включают права и запреты, которые накладываются на государства-члены ЕС в отношении их действий на рынке. Государства не могут применять меры, которые исключают или ограничивают доступ к рынку для товаров, услуг, капитала или рабочей силы из других

государств-членов. Это обеспечивает равные условия для всех участников рынка и предотвращает появление препятствий для свободной торговли.

В-третьих, свободы общего рынка регулируются нормативными актами, которые определяют правила и процедуры для деятельности на общем рынке. Эти нормативные акты включают различные директивы, регламенты и решения, которые регулируют конкретные аспекты свободы общего рынка, такие как стандарты качества, защита потребителей, конкуренция и другие.

Необходимо отметить нормативно закреплённые свободы общего рынка, а именно: свободы движения товаров, свободы движения лиц, свободы движения услуг, свободы движения капиталов.

Свобода движения товаров в ЕС имеет большое значение для экономики Союза. Она способствует увеличению торговли между странами-членами, что приводит к экономическому росту и созданию рабочих мест. Кроме того, свобода движения товаров способствует повышению конкуренции и снижению цен для потребителей. Свобода движения товаров в ЕС остаётся краеугольным камнем единого рынка, однако в последние годы она столкнулась с рядом вызовов, принимаются меры, направленные на ограничение импорта товаров из других стран ЕС. Например, в 2018 году Италия ввела пошлины на импорт стали и алюминия из ЕС. В результате этого некоторые товары стали менее доступными, а их цены выросли. Наблюдается рост электронной торговли, что создаёт новые проблемы для обеспечения соблюдения правил ЕС о свободе движения товаров. Например, электронные товары, приобретенные в одной стране-члене ЕС и доставленные в другую страну-член ЕС, могут облагаться таможенными пошлинами или налогами на добавленную стоимость (НДС). Это затрудняет для предприятий ведение бизнеса в Интернете и ограничивает выбор потребителей.

Несмотря на эти вызовы, ЕС остается приверженным принципу свободы движения товаров. В 2020 году Европейская комиссия приняла новый план действий по укреплению единого рынка, который включает ряд мер по улучшению условий для трансграничной торговли. Например, план действий предусматривает создание единого цифрового рынка, который позволит предприятиям и потребителям легко покупать и продавать товары и услуги через Интернет. План действий также предусматривает создание более справедливых условий для конкуренции.

Свобода движения товаров является одним из основополагающих принципов Европейского Союза (ЕС). Она закреплена в статье 28 Договора о функционировании ЕС, которая гласит: "Союз включает в себя таможенный союз, который распространяется на весь товарооборот и предполагает запрещение между государствами-членами таможенных пошлин на импорт и экспорт и любых равнозначных сборов, а также принятие общего таможенного тарифа в их отношениях с третьими странами".

Свобода движения товаров состоит из четырех основных элементов:

1. Запрет внутренних таможенных пошлин. Это означает, что страны-члены ЕС не могут взимать таможенные пошлины или сборы за ввоз или вывоз товаров из других стран-членов.

2. Запрет количественных ограничений на импорт и экспорт товаров в торговле между государствами-членами. Количественные ограничения - это ограничения на объем или стоимость товаров, которые могут быть экспортированы или импортированы. Такие ограничения запрещены между странами-членами ЕС.

3. Запрет дискриминационного внутригосударственного налогообложения. Это означает, что страны-члены ЕС не могут устанавливать налоги или сборы на товары из других стран-членов, которые выше, чем на аналогичные товары из своей страны.

4. Введение единого тарифа. Страны-члены ЕС имеют единый таможенный тариф для товаров, ввозимых из третьих стран. Этот тариф устанавливается Европейской комиссией и действует одинаково для всех стран-членов.

Таким образом, свобода движения товаров в ЕС остается важной частью единого рынка и имеет большое значение для экономики Союза. Однако в последние годы она столкнулась с рядом вызовов.

Принцип свободного движения лиц в Европейском Союзе (ЕС) является важным фундаментальным правом, которое позволяет гражданам стран-членов ЕС свободно перемещаться и жить в любой другой стране ЕС по своему желанию. Этот принцип охватывает такие свободы как свобода перемещения рабочей силы: граждане стран-членов ЕС имеют право свободно выбирать место работы и заниматься трудовой деятельностью в любой другой стране ЕС. Это включает право на равный доступ к рабочим местам и условия труда. Также свобода учреждения: граждане стран-членов ЕС имеют также право создавать предприятия и заниматься предпринимательской деятельностью в любой другой стране ЕС. Это включает право на создание компаний, открытие филиалов и предоставление услуг.

Свобода перемещения лиц в рамках Шенгенского пространства: граждане стран-членов ЕС могут свободно путешествовать и проживать в других странах Шенгенского пространства, которое включает в себя большинство стран ЕС, а также Исландию, Норвегию, Швейцарию и Лихтенштейн. Для этого не требуется виза или другие разрешения.

Свобода перемещения неработающих лиц и граждан третьих стран: граждане стран-членов ЕС имеют право проживать в других странах ЕС даже если они не работают. Это включает право на доступ к образованию, здравоохранению и другим социальным услугам. Граждане третьих стран также могут воспользоваться этой свободой, но для этого им нужно получить вид на жительство, который выдается на основе определенных требований, таких как финансовая стабильность, наличие медицинской страховки и отсутствие судимости.

В целом, принцип свободного движения лиц в ЕС является основополагающим правом, которое позволило миллионам граждан ЕС воспользоваться возможностями, предоставляемыми единым внутренним рынком.

Принцип свободного предоставления услуг является одним из основополагающих принципов Европейского союза (ЕС), который закреплен в статье 56 Договора о функционировании Европейского союза (ДФЕС). Он гарантирует гражданам и предприятиям ЕС право предоставлять и получать услуги в любом государстве-члене ЕС на тех же условиях, что и граждане, и предприятия этого государства.

Свобода предоставления услуг тесно связана со свободой учреждения, которая закреплена в статье 49 ДФЕС. Свобода учреждения гарантирует гражданам и предприятиям ЕС право создавать и управлять предприятиями в любом государстве-члене ЕС на тех же условиях, что и граждане и предприятия этого государства.

Вместе эти две свободы создают единый рынок услуг в ЕС, который позволяет гражданам и предприятиям легко перемещаться и предоставлять или получать услуги в любом государстве-члене ЕС. Это способствует экономическому росту, занятости и конкуренции в ЕС.

Принцип свободного предоставления услуг основан на принципе взаимного признания, который означает, что каждое государство-член ЕС должно признавать профессиональные квалификации и лицензии, выданные в других государствах-членах ЕС. Это означает, что гражданам и предприятиям ЕС не нужно проходить дополнительную квалификацию или получать дополнительную лицензию, чтобы предоставлять услуги в другом государстве-члене ЕС.

Принцип взаимного признания применяется ко всем профессиям, которые регулируются в ЕС, включая профессии врача, юриста, архитектора, бухгалтера и инженера.

Принцип свободного перемещения капитала является одним из основополагающих принципов функционирования Европейского союза (ЕС). Он означает, что физические и юридические лица, являющиеся

резидентами государств-членов ЕС, имеют право свободно перемещать свои денежные средства в пределах Союза без каких-либо ограничений.

Первой директивой, посвященной реализации принципа свободного перемещения капитала, была Директива о применении ст. 67 Договора об учреждении ЕЭС. Директива 88/361, определявшая единый порядок движения капиталов в наличной и безналичной форме, установила, что государства-члены обязаны отменить все ограничения движения капиталов между резидентами соответствующих государств-членов с 1 июля 1990 г.

После вступления в силу Маастрихтского договора 1992 г. были запрещены все ограничения на платежи между государствами-членами и третьими странами, существовавшие вплоть до 31 декабря 1993 г. Данное нововведение было обусловлено тем, что до принятия Маастрихтского договора свобода перемещения капитала была крайне ограниченной и регламентированной.

Свободное перемещение капитала в ЕС имеет ряд преимуществ. Оно способствует повышению эффективности использования финансовых ресурсов, стимулирует экономический рост и развитие, а также облегчает процесс интеграции финансовых рынков. Кроме того, свободное перемещение капитала помогает снизить риск возникновения финансовых кризисов и повышает устойчивость финансовой системы ЕС.

Однако свободное перемещение капитала может иметь и ряд негативных последствий. Оно может привести к оттоку капитала из менее развитых стран в более развитые, что может затормозить экономическое развитие первых. Кроме того, свободное перемещение капитала может увеличить волатильность финансовых рынков и привести к возникновению финансовых пузырей.

В целом, принцип свободного перемещения капитала является важным элементом функционирования ЕС. Он способствует повышению эффективности использования финансовых ресурсов, стимулирует экономический рост и развитие, а также облегчает процесс интеграции финансовых рынков. Однако свободному перемещению капитала могут быть присущи и некоторые негативные последствия. Поэтому важно, чтобы государства-члены ЕС принимали меры по минимизации этих последствий и обеспечению стабильности финансовой системы Союза.

Таким образом, свободы общего рынка являются основополагающими принципами, которые обеспечивают свободу перемещения товаров, услуг, капитала и рабочей силы внутри Европейского Союза. Это способствует развитию экономики, укреплению бизнес-среды и созданию благоприятных условий для процветания всех государств-членов ЕС. Свободы общего рынка, являясь основополагающими принципами Европейского Союза, сталкиваются с рядом вызовов. Для их преодоления необходимы совместные усилия всех государств-членов ЕС.

Одним из основных вызовов является различия в законодательствах государств. В результате этого возникают барьеры для торговли, которые препятствуют свободному перемещению товаров, услуг, капитала и рабочей силы. Для устранения этих барьеров необходимо гармонизировать законодательство стран ЕС в ключевых областях, таких как технические стандарты, налогообложение и защита прав потребителей.

Другим вызовом является защита окружающей среды. Свободы общего рынка могут привести к увеличению производства и потребления товаров и услуг, что может негативно сказаться на окружающей среде. Для предотвращения этого необходимо внедрить меры по защите окружающей среды и поощрять использование экологически чистых технологий и материалов.

Еще одним вызовом является социальная защита. Свободы общего рынка могут привести к увеличению конкуренции и снижению заработной платы, что может негативно сказаться на уровне жизни работников. Для предотвращения этого необходимо разработать меры по защите социальных прав работников и поощрять социальный диалог между работодателями и профсоюзами.

Кроме того, свободы общего рынка могут привести к увеличению неравенства между странами ЕС. Более развитые страны могут воспользоваться преимуществами свободного рынка в большей степени, чем менее развитые. Для предотвращения этого необходимо разработать меры по поддержке менее развитых стран и поощрять их экономическое развитие.

Для преодоления этих вызовов необходимо сотрудничество всех стран ЕС. Необходимо разрабатывать и внедрять совместные политики в области гармонизации законодательства, защиты окружающей среды, социальной защиты и поддержки менее развитых стран.

В заключение следует отметить, что свободы общего рынка являются важным фактором экономического развития Европейского Союза. Для преодоления вызовов, связанных с этими свободами, необходимо сотрудничество всех стран ЕС, разработка и внедрение совместных политик, а также повышение информированности населения о свободах общего рынка и их преимуществах.

Список используемой литературы:

1. Иншакова А.О., Иншакова Е. И. Новые технологии для инклюзивного и устойчивого роста: технологическое обеспечение, стандарты и коммерческий оборот // Legal Concept = Правовая парадигма. – 2022. – Т. 21, № 2. – С. 195–205. – DOI: <https://doi.org/10.15688/lc.jvolsu.2022.2.26>
2. Казаченок О.П. Воздействие цифровых технологий на правовой режим защиты персональных данных в банковской деятельности // Legal Concept = Правовая парадигма. – 2021. – Т. 20, № 1. – С. 99– 104. – DOI: <https://doi.org/10.15688/lc.jvolsu.2021.1.15>
3. Гончаров, А.И. Регулирование нормативов банковской деятельности ЕС / А.И. Гончаров, О.П. Казаченок // Вестник ВолГУ. Серия 5. Юриспруденция. - 2015. № 2 (27) - С. 159- 163.
4. Юмашев Юрий Михайлович Свобода движения товаров в ЕС (нетарифные ограничения) // Право. Журнал Высшей школы экономики. 2009. №3. URL: <https://cyberleninka.ru/article/n/svoboda-dvizheniya-tovarov-v-es-netarifnye-ogranicheniya>

Особенности назначения наказаний несовершеннолетним**Features of punishing minors***Долгополова Ольга Дмитриевна**Студент 1 курса**Факультет 40.04.01 "Юриспруденция" факультет подготовки специалистов для судебной системы
магистерская программа "Юрист в сфере уголовного судопроизводства"**ФГБОУ ВО "Российский государственный университет правосудия"**Россия, г. Челябинск**e-mail: evmolga@gmail.com****Dolgopolova Olga Dmitrievna****Student 1 term**Faculty of "Jurisprudence" faculty of training specialists for the judicial system master's program "Lawyer in
the field of criminal proceedings"**Russian State University of Justice**Russia, Chelyabinsk**e-mail: evmolga@gmail.com***Научный руководитель*****Овчинникова О.В.****к.ю.н.**ФГБОУ ВО "Российский государственный университет правосудия"**Россия, г. Челябинск***Scientific adviser*****Ovchinnikova O.V.****Ph.D.**Russian State University of Justice**Russia, Chelyabinsk***Аннотация.**

Данная статья посвящена рассмотрению особенностей уголовного наказания, применяемого к несовершеннолетним, для чего проанализированы нормы уголовного закона, регламентирующие виды и особенности уголовной ответственности указанных субъектов. Анализируются дискуссионные вопросы, связанные с назначением такого вида наказания, как исправительные работы, сделан вывод о необходимости уточнения положений нормы уголовного закона, устанавливающей особенности применения такового в отношении несовершеннолетних, в части указания конкретного возраста субъекта и установления нижнего предела минимального срока исправительных работ.

Annotation.

The article is devoted to the consideration of the features of criminal punishment applied to minors, for which the norms of criminal law regulating the types and features of criminal liability of these subjects are analyzed. The controversial issues related to the imposition of such a type of punishment as correctional labor are analyzed, and a conclusion is made about the need to clarify the provisions of the norm of the criminal law regulating the specifics of its application in relation to minors, in terms of indicating the specific age of the subject and establishing a lower limit for the minimum term of correctional labor.

Ключевые слова: уголовная ответственность, несовершеннолетние, преступность несовершеннолетних, гуманизация права, назначение наказания.

Key words: criminal liability, minors, juvenile delinquency, humanization of law, sentencing.

Обосновывая актуальность изучения анализируемого вопроса, стоит подчеркнуть, что в своем выступлении председатель Совета судей РФ Момотов В.В. в ходе заседания 18 октября 2023 г. в дискуссионном клубе им. Замятина обратил особое внимание на важность исследования проблемы девиантного поведения несовершеннолетних, которое всегда имело особое значение с учетом специфики российского общества. Так, по его мнению, говоря о первостепенных задачах судебной власти, нельзя не отметить приоритет обеспечения

защиты законных прав и интересов подростков. Этот тренд сложился исторически и современная судебная власть сохраняет заданный вектор, а также его дальнейшее гармоничное развитие. Момотов В.В. указал на факт изменения шкалы ценностей российской общественности под возросшим влиянием СМИ, киноиндустрии, интернета и различных социальных сетей, которые пропагандируют новые социальные модели поведения, часто противоречат традиционным, исторически сложившимся ценностям российского сообщества, а в некоторых случаях идут вразрез с законом, что, безусловно, оказало значительное влияние на формирование поведения молодежи [5]. Одним из выводов данного заседания стала необходимость обобщения судебной практики по обсуждаемым вопросам и рассмотрения этих вопросов на Пленуме Верховного Суда РФ.

Анализ статистических данных подростковой преступности в России показывает снижение роста регистрируемых преступлений, совершаемых несовершеннолетними лицами. Так, в январе — сентябре 2023 г. зарегистрировано 1 490 900 преступлений, что на 3,9% меньше, чем за аналогичный период предыдущего года. По информации, опубликованной на официальном интернет-портале Министерства внутренних дел Российской Федерации за тот же период количество уголовно наказуемых деяний, совершенных несовершеннолетними или при их соучастии, уменьшилось на 9,4%[4].

В Российской Федерации уголовный закон устанавливает особые правила применения уголовной ответственности и назначения наказаний к определенной категории лиц, учитывая их возрастные характеристики и выделяя их в особую группу по демографическим признакам, то есть несовершеннолетним лицам, которым ко времени совершения преступления исполнилось 14, но не исполнилось 18 лет [1].

Анализ положений Уголовного кодекса Российской Федерации (далее – УК РФ), в которых регламентирована уголовная ответственность несовершеннолетних, а именно гл. 14 УК РФ, еще раз подчеркивает избранный законодателем путь гуманизации ответственности и назначения наказания этой специфической категории лиц. Так, в отношении несовершеннолетних можно применить всего шесть видов наказания, что более чем в два раза меньше, чем в отношении взрослых лиц, для которых установлено тринадцать видов уголовного наказания.

На основании ч. 1 ст. 88 УК РФ несовершеннолетним могут быть назначены следующие виды наказаний: штраф, лишение права заниматься определенной деятельностью, обязательные работы, исправительные работы, ограничение свободы, лишение свободы на определенный срок. Однако, в применении каждого из перечисленного вида наказаний к подростками имеются свои особенности.

Наказание в виде исправительных работ в контексте назначения несовершеннолетним вызывает большое количество дискуссий в научных юридических кругах, а также в правоприменительной практике, поскольку в силу особенностей развития психики большинство несовершеннолетних, осужденных к обязательным или исправительным работам, вообще могут серьезно не задумываться над их последствиями. То есть одна из основных целей наказания – исправление осужденного и профилактика девиантного поведения, попросту не будет достигнута. Стоит отметить, что вопрос применения данной меры к несовершеннолетним изучен недостаточно. Бриллиантов А. В. считает, что этот вид наказания не может и не должен широко применяться к подросткам, однако это не значит, что его нужно признать непригодным и исключить из набора инструментов, используемых в отношении несовершеннолетних [8].

Против назначения исправительных работ лицам, не достигшим 18 лет, выступают Журавлев М.П. и Ильин А.Н., которые считают, что данный вид наказания не может достигнуть своей цели, о которой уже упоминалось ранее, в случае его назначения осужденным, которые не могут его отбывать, поскольку довольно обширный спектр льгот и правовых гарантий, предоставляемых несовершеннолетним лицам трудовым законом,

нивелирует ограничения, связанные с исправительными работами. К таким лицам авторы относят подростков, поскольку этот вид наказания, в основном, предназначен для взрослых правонарушителей [7].

Исследуя вопрос индивидуализации наказания несовершеннолетних, Бабаев М.М. пришел в выводу, что целесообразным было бы назначать исправительные работы за совершение подростками преступлений против собственности. Автор полагает, что в правоприменительной практике такая явная аналогия характера содеянного и характера наказания за деяние поможет несовершеннолетнему более четко понять и осознать справедливость уголовно-правового воздействия, тем самым усиливая воспитательное значение наказания [9].

В своем исследовании Бузанов К.А. дал анализ позиции Дровосекова Г.В., который считал, что самой действенной мерой наказания для подростков являются именно исправительные работы, как наиболее целесообразная и эффективная мера из предусмотренных УК РФ. По результатам исследования Бузанов К.А. заключил, что кандидатская диссертация Дровосекова Г.В. опиралась на эмпирические материалы и весьма устаревшую законодательную базу [11].

Исходя из изложенного, можно говорить о том, что очевидна актуальность обсуждения и обоснования социальной обоснованности исправительных работ для данной категории лиц. Однако стоит отметить, что главное позитивное свойство названного вида наказания заключается в сохранении социальных связей несовершеннолетних осужденных. Впрочем, в реальности не всегда эти связи полезны для социальной адаптации, воспитания или исправления несовершеннолетних осужденных. Очень тщательно должны быть исследованы индивидуальные лично, жизни и характера преступления подростка. Хотя вполне вероятно, что сочетание воспитательного воздействия, дисциплины и образования с трудом способно нейтрализовать негативное влияние криминогенной среды на несовершеннолетних.

Важно отметить, что при назначении данного вида наказания суду необходимо учесть ряд препятствий, вытекающих из особенностей регулирования труда работников в возрасте до 18 лет, которые закреплены в главе 42 Трудового кодекса РФ. Эти препятствия при исполнении приговора об исправительных работах для указанной категории лиц могут быть если не непреодолимыми, то весьма серьезными.

При рассмотрении возможности назначения исправительных работ лицам 14-летнего возраста, суд может получить согласие одного из родителей (опекуна) и органа опеки и попечительства, что дает такую возможность, как определение наказания в виде выполнения легкой работы в свободное от учебы время, которая не наносит вред здоровью подростка или не мешает учебному процессу. Верховный Суд Российской Федерации при назначении исправительных работ требует обсуждения возможности исправления несовершеннолетнего без реального отбывания наказания. В таком случае вызывает сомнение, что такое наказание достигнет своей цели – исправления осужденного и предупреждения совершения им преступлений в будущем.

Это наказание может применяться только к тем несовершеннолетним, чье исправление может быть достигнуто через общественно полезный труд. Также важно учитывать, как именно в каждом конкретном случае такое наказание повлияет на учебу и поведение несовершеннолетнего в быту и семье. Согласно ст. 88 УК РФ, исправительные работы могут быть назначены и несовершеннолетним, обучающимся в общеобразовательных и профессиональных учреждениях, за исключением случаев, когда его выполнение может препятствовать продолжению обучения, например, при очной форме обучения [1]. Применение таких мер к лицам младше 15 лет осложняется из-за ограничений по их трудоустройству. Трудности возникают и при попытке трудоустройства лиц младше 16 лет, из-за переизбытка рабочей силы на рынке труда, в том числе более "удобных" для работодателя категорий.

По установленному правилу, несовершеннолетний, достигший возраста 16 лет, может быть направлен на исправительные работы на срок от двух месяцев до одного года. В случаях, предусмотренных ч. 2 и 3 ст. 63 ТК

РФ, несовершеннолетний, достигший возраста пятнадцати и четырнадцати лет соответственно, также может быть подвергнут исправительным работам.

Исходя из всего вышеизложенного, часть 4 статьи 88 Уголовного кодекса РФ должна быть переформулирована следующим образом: "Исправительные работы назначаются несовершеннолетним осужденным, в возрасте от 16 до 18 лет, а также обладающим полной дееспособностью, на срок от двух месяцев до одного года".

В заключение также можно отметить, как показала правоприменительная практика, механизм осуществления этого вида наказания в практическом плане недостаточно проработан. Уголовно-исполнительные инспекции, согласовывая с органами местного самоуправления, определяют объекты, на которых осужденные выполняют обязательные работы в рамках наказания, установленного законодателем. Такие работы не требуют специальной квалификации и направлены на общественно-полезные цели. Разъяснительная работа на законодательном уровне, разработка предложений по внесению ясности в вопросы применения такого вида наказания подростка, могли бы существенно увеличить показатели результативности влияния исправительных работ на достижение цели уголовного наказания – исправление несовершеннолетнего осужденного.

Список используемой литературы:

1. Уголовный кодекс Российской Федерации : федер. закон от 13.06.1996 № 63-ФЗ : ред. от 02.11.2023 // Официальный интернет-портал правовой информации. — URL: <http://pravo.gov.ru/proxy/ips/?docbody=&prevDoc=102106240&backlink=1&&nd=102041891> (дата обращения: 15.11.2023);
2. Трудовой кодекс Российской Федерации : федер. закон от 30.12.2001 № 197-ФЗ : ред. от 04.08.2023 Официальный интернет-портал правовой информации. — URL: <http://pravo.gov.ru/proxy/ips/?searchres=&bpas=cd00000&intelsearch=%D2%F0%F3%E4%EE%E2%EE%E9+%EA%EE%E4%E5%EA%F1&sort=-1> (дата обращения: 15.11.2023);
3. Комментарий к Уголовному кодексу Российской Федерации (коллектив авторов; отв. ред. д.ю.н., проф. А.И. Рарог; 13-е изд., перераб. и доп.). — М.: "Проспект", 2022. — 992 с. // Гарант: справ. правовая система (дата обращения: 23.11.2023);
4. Краткая характеристика состояния преступности в Российской Федерации за январь — сентябрь 2023 г. // Официальный интернет-портал Министерства внутренних дел Российской Федерации. — URL: <https://xn--b1aew.xn--p1ai/reports/item/42989123/> (дата обращения: 15.11.2023);
5. Председатель Совета судей РФ Момотов В.В. 18 октября 2023 г. принял участие в заседании дискуссионного клуба им. Замятнина. Тема заседания — "Подростки в правовом пространстве: защита прав, психологическая поддержка и профилактика правонарушений" // Официальный интернет-портал Совета судей Российской Федерации. — URL: <http://ssrf.ru/news/lienta-novostiei/52064> (дата обращения: 23.11.2023);
6. Егорова, Т.И. Уголовное законодательство и судебная практика в сфере назначения наказания несовершеннолетним / Т.И. Егорова. — "Российский судья", 2021, № 2 // Консультант Плюс: справ. правовая система (дата обращения: 15.11.2023);
7. Уголовное право России. Части Общая и Особенная : учебник / Рарог А.И., Журавлев М.П., Наумов А.В. [и др.] ; под общей ред. Рарога А.И.; — издание 10-е, перераб. и доп.. — М.: "Проспект", 2018. — 944 с. //Гарант: справ. правовая система (дата обращения: 23.11.2023);
8. Бриллиантов, А.В. Уголовное право России. Части общая и особенная: учебник для студентов вузов, обучающихся по направлению "Юриспруденция", специальностям "Юриспруденция", "Правоохранительные органы" / Блинников А. В. и др.; под ред. А. В. Бриллиантова. — М. : Проспект, 2011. — 1232 с. — ISBN 978-5-392-00200-9;
9. Бабаев, М.М. Индивидуализация наказания несовершеннолетних / Бабаев М.М. — М." Юрид. лит.", 1968. — Электронный портал Российской государственной библиотеки // URL: <https://search.rsl.ru/ru/record/01005954494> (дата обращения: 23.11.2023).
10. Санташов, А.Л. Теоретические основы дифференциации и индивидуализации ответственности несовершеннолетних в уголовном и уголовно-исполнительном праве : 12.00.08 – уголовное право и криминология; уголовно-исполнительное право : автореферат диссертации ... кандидата юридических наук / Санташов Андрей Леонидович; Вологодский институт права и экономики Федеральной службы исполнения наказаний. – Казань, 2019. // URL: https://kpfu.ru/dis_card?p_id=2717 (дата обращения 15.11.2023).
11. Бузанов, К.А. Особенности назначения наказаний несовершеннолетним : 12.00.08 – уголовное право и криминология; уголовно-исполнительное право : автореферат диссертации ... кандидата юридических наук / Бузанов Константин Александрович; Министерство внутренних дел Российской Федерации ГУ "Всероссийский

научно-исследовательский институт". – Москва, 2000. // URL: <http://www.dslib.net/kriminal-pravo/osobnosti-naznachenija-nakazanij-nesovershennoletnim.html>.

Особенности оспаривания сделок гражданина в процессе банкротства**Features of challenging citizen's transactions during the bankruptcy process****Варфоломеев Богдан Владиславович***магистрант юридического факультета**ФГБОУ ВО «Кубанский государственный аграрный университет имени И.Т. Трубилина»**Россия, г. Краснодар**bogdan.varfolomeev@gmail.com***Varfolomeev Bogdan Vladislavovich***Master's student at the Faculty of Law**Federal State Budgetary Educational Institution of Higher Education "Kuban State Agrarian University**named after I.T. Trubilina"**Russia, Krasnodar**bogdan.varfolomeev@gmail.com***Кудрявцева Лариса Владимировна***кандидат юридических наук, доцент**ФГБОУ ВО «Кубанский государственный аграрный университет имени И.Т. Трубилина»**Россия, г. Краснодар**larisa-k75@mail.ru***Kudryavtseva Larisa Vladimirovna***Candidate of Legal Sciences, Associate Professor**Federal State Budgetary Educational Institution of Higher Education "Kuban State Agrarian University**named after I.T. Trubilina"**Russia, Krasnodar**larisa-k75@mail.ru***Аннотация.**

Статья посвящена особенностям оспаривания сделок гражданина-должника в ходе проведения процедур банкротства. Автором проводится сравнение правового статуса физических и юридических лиц должников в процессе банкротства. Анализируется действующее гражданское и банкротное законодательство в части оснований для оспаривания сделок должников, а также их соотношение между специальными и общегражданскими. Автор уделяет внимание наиболее распространенным видом сделок граждан-должников накануне введения процедуры банкротства, а также правам финансового управляющего по выявлению сделок и имущества должника и его ближайших родственников. Исследуется порядок оспаривания брачного договора, соглашения о разделе общего имущества супругов, а также соглашения об уплате алиментов. Проводится анализ практики арбитражных судов, также Высших судов Российской Федерации, посвященной данным вопросам.

Annotation.

The article is devoted to the peculiarities of challenging transactions of a debtor citizen during bankruptcy procedures. The author compares the legal status of individuals and legal entities of debtors in the bankruptcy process. The current civil and bankruptcy legislation is analyzed in terms of the grounds for challenging debtor transactions, as well as their relationship between special and general civil ones. The author pays attention to the most common type of transactions of debtor citizens on the eve of the introduction of bankruptcy proceedings, as well as the rights of the financial manager to identify transactions and property of the debtor and his immediate relatives. The procedure for challenging a marriage contract, an agreement on the division of common property of spouses, as well as an agreement on the payment of alimony is examined. An analysis of the practice of the Supreme Courts of the Russian Federation devoted to these issues is carried out.

Ключевые слова: оспаривание сделок, физические лица, граждане, банкротство, злоупотребление правом, брачный договор, соглашение о разделе общего имущества супругов, соглашение об уплате алиментов.

Key words: challenging transactions, individuals, citizens, bankruptcy, abuse of law, marriage contract, agreement on the division of common property of spouses, agreement on the payment of alimony.

При анализе банкротного права следует сделать вывод, что гражданин-должник в процессе банкротства обладает особым правовым статусом по сравнению с юридическим лицом, что напрямую связано с поддержанием базовых потребностей человека, а также соблюдением прав и интересов его семьи, в том числе

несовершеннолетних детей. Поэтому банкротство физических лиц осуществляется с учетом соблюдением норм социального и семейного законодательства.

Таким образом, законодательство устанавливает определенные гарантии для физических лиц в процессе формирования конкурсной массы: исполнительский иммунитет в отношении определенных видов имущества (ст. 446 ГПК РФ [1]), право на предъявление мотивированного ходатайства об исключении имущества из конкурсной массы (п. 2 ст. 213.25 ФЗ «О несостоятельности (банкротстве)»[2]).

Однако, как показывает практика, физические лица в преддверии банкротства пытаются скрыть свое имущество, поэтому, одним из важнейших правовых инструментов, находящихся в арсенале финансового управляющего, направленных на защиту прав кредиторов и пополнение конкурсной массы является оспаривание сделок должника.

ФЗ «О несостоятельности (банкротстве)» выделяются следующие виды сделок, которые подлежат оспариванию:

1. Подозрительные сделки (с неравноценным встречным исполнением (п. 1 ст. 61.2) и совершенные в целях причинения вреда имущественным правам кредиторов (п. 2 ст. 61.2)
2. Сделки, влекущие за собой оказание предпочтения одному из кредиторов перед другими кредиторами (ст. 61.3)

Также согласно п. 1 ст. 61.1 ФЗ «О несостоятельности (банкротстве)» сделки, совершенные должником или другими лицами за счет должника, могут быть признаны недействительными в соответствии с Гражданским кодексом Российской Федерации. Таким образом сделки могут оспариваться по общим основаниям гражданского законодательства РФ.

Гибкими и универсальными основаниями для оспаривания являются положения статей 10 и 168 ГК РФ [3], которые исходят из категории недобросовестного поведения, злоупотребления правом в форме совершения действия или заключения сделки, противоречащей требованию действующего законодательства или иного нормативно-правового акта[4]. При этом для применения данных статей необходимо наличие обстоятельств, выходящих за пределы диспозиции пункта 2 статьи 61.2 Закона о банкротстве (например, за пределами трехлетнего срока до момента принятия заявления о признании должника банкротом); иной подход приводит к тому, что содержание пункта 2 статьи 61.2 Закона о банкротстве потеряет смысл ввиду его полного поглощения содержанием норм ГК РФ о злоупотреблении правом[5]. Таким образом, возможно оспорить сделки вплоть до 10 лет с момента их совершения (п. 1 ст.181 ГК РФ)

Факт наличия родственных связей у граждан-должников часто требует особого внимания со стороны финансового управляющего в процессе выявления имущества и сделок. Накануне банкротства физические лица часто злоупотребляют своими правами, создавая объекты, защищенные исполнительским иммунитетом. Например, путем объединения смежных объектов недвижимости в один (единый), вложения своего имущества в приобретение единственного жилья[6]. Помимо этого, физические лица часто прибегают к различным фиктивным и притворным сделкам, а также к дарению имущества родственникам. В связи с этим финансовый управляющий обязан анализировать имущественное положение не только в отношении самого должника, но и его ближайших родственников (нередки случаи обнаружения зарегистрированного на имя детей дорогостоящего имущества). Для этого финансовый управляющий обладает правом запроса информации у органов ЗАГС. Также арбитражные суды охотно идут на встречу при удовлетворении ходатайств финансовых управляющих об истребовании доказательств, содержащих сведения о наличии (отсутствии) имущества, у органов власти.

С учетом вышеизложенного, анализу должны подлежать не только сделки за трехлетний период до момента принятия заявления о признании должника банкротом (как следует из статьи 61.2 ФЗ «О

несостоятельности (банкротстве)», но и сделки, которые совершались должником накануне возникновения обязательства перед кредиторами, вплоть до 10 лет (объективный срок).

Согласно п. 32 Постановления Пленума ВАС РФ от 23.12.2010 № 63 "О некоторых вопросах, связанных с применением главы III.1 Федерального закона "О несостоятельности (банкротстве)"[7] заявление об оспаривании подозрительных сделок и сделок, влекущих за собой оказание предпочтения одному из кредиторов перед другими кредиторами, может быть подано в течение годичного срока исковой давности (п. 2 ст. 181 ГК РФ).

Согласно пункту 1 вышеуказанного Пленума ВАС РФ по правилам Закона о банкротстве могут оспариваться брачный договор, а также соглашение о разделе общего имущества супругов.

Т.П. Шишмарева утверждает, что для раздела общего имущества супругов физические лица прибегают к следующим видам сделок: соглашение об определении долей в общем имуществе супругов, договор о передаче раздельного имущества в общую собственность супругов, а также иным видам соглашений.

Переход личного имущества в совместную собственность осуществляется путем признания судом имущества каждого из супругов их совместной собственностью, при условии, что будет установлен факт осуществления вложений за счет общего или личного имущества супругов, которые привели к значительному увеличению стоимости этого имущества (ст. 37 СК РФ), а не путем заключения договора о передаче раздельного имущества в общую собственность супругов [8].

Согласно п. 9 Постановления Пленума ВС РФ от 25.12.2018 № 48 "О некоторых вопросах, связанных с особенностями формирования и распределения конкурсной массы в делах о банкротстве граждан"[9] финансовый управляющий, а также кредиторы должника вправе оспорить раздел имущества, определение долей супругов в общем имуществе, осуществленные в судебном порядке, путем обжалования судебного акта в части, в которой их права и законные интересы были нарушены. Также могут оспариваться внесудебное соглашение супругов о разделе общего имущества (п. 2 ст.38 СК РФ[10]) в случае нарушения им законных прав и интересов кредиторов (ст. 61.2, 61.3 Закона о банкротстве, ст. 10 и 168, 170, п. 1 ст. 174.1 ГК РФ).

Следует отметить, что если супругами во внесудебном порядке были осуществлены раздел имущества, определение долей в общем имуществе, то кредиторы, обязательства перед которыми возникли до такого раздела, определения долей и переоформления прав на имущество в публичном реестре (п. 6 ст. 8.1 ГК РФ), изменением режима имущества супругов юридически не связаны (ст. 5, п. 1 ст. 46 СК РФ). Таким образом личное имущество должника и общее имущество перешедшее вследствие раздела супругу включаются в конкурсную массу должника (п. 7 ст. 213.26 Закона о банкротстве).

Вышеприведенные разъяснения подлежат применению и при изменении законного режима имущества супругов брачным договором.

Пункт 3 ст. 213.32 и ст. 61.1 Закона о банкротстве позволяют оспорить соглашение об уплате алиментов.

В соответствии с п. 12 постановления Пленума Верховного Суда РФ от 25.12.2018 №48 «О некоторых вопросах, связанных с особенностями формирования и распределения конкурсной массы в делах о банкротстве граждан» внесудебное соглашение об уплате алиментов может быть признано недействительным по заявлению финансового управляющего, кредиторов должника, в той части, в которой предоставление, причитающееся получателю алиментов, превосходит его разумно достаточные потребности, чем причиняется ущерб интересам иных кредиторов (ст. 61.2 ФЗ «О несостоятельности (банкротстве)», ст. 10 и 168, 170 ГК РФ). Разрешая вопрос о недействительности соглашения об уплате алиментов по основаниям, связанным с нарушением этим соглашением прав и законных интересов кредиторов, арбитражный суд проверяет, была ли направлена сделка на достижение противоправных целей в момент ее совершения.

Так, определением Судебной коллегии по экономическим спорам Верховного Суда РФ от 27.10.2017 №310-ЭС17-9405 (1, 2) по делу №А09- 2730/2016 [11] отказано в удовлетворении требования, поскольку недействительность алиментного соглашения применительно к делу о банкротстве не может быть обоснована через ссылку на ухудшение этим соглашением положения кредиторов по обязательствам с более низкой очередностью удовлетворения, размер установленных алиментов сопоставлен с количеством средств, необходимых для поддержания достойного уровня жизни детей, удовлетворения их разумных потребностей в материальном обеспечении, признак явного завышения размера алиментов отсутствует.

Список используемой литературы:

1. Гражданский процессуальный кодекс Российской Федерации от 14.11.2002 N 138-ФЗ // "Собрание законодательства РФ". 2002. № 46. Ст. 4532.
2. Федеральный закон от 26.10.2002 № 127-ФЗ "О несостоятельности (банкротстве)" // Собрание законодательства РФ. 2002. № 43. Ст. 4190.
3. "Гражданский кодекс Российской Федерации (часть первая)" от 30.11.1994 № 51-ФЗ // Собрание законодательства РФ. 1994. № 32. Ст. 3301.
4. Кротов М.С. Оспаривание сделок должника по общегражданским основаниям // Вопросы российской юстиции. – 2023. - №23. – С. 94
5. Определение Арбитражного суда Краснодарского края от 18.10.2019 по делу № А32-45012/2014 // Сайт картотеки арбитражных дел. URL: <https://kad.arbitr.ru/>
6. Варфоломеев Б.В. Обращение взыскания на единственное жилье должника // Власть закона. 2020. №4 (44). С. 137-146.
7. Постановление Пленума ВАС РФ от 23.12.2010 № 63 "О некоторых вопросах, связанных с применением главы III.1 Федерального закона "О несостоятельности (банкротстве)" // Вестник ВАС РФ. 2011. № 3.
8. А.С. Салимов, С.В. Воронина Квалификация оспариваемых семейно-правовых действий в деле о банкротстве гражданина. // Российско-азиатский правовой журнал. 2021. №4. С. 34-38.
9. Постановление Пленума Верховного Суда РФ от 25.12.2018 № 48 "О некоторых вопросах, связанных с особенностями формирования и распределения конкурсной массы в делах о банкротстве граждан" // Российская газета. 2019. № 1.
10. "Семейный кодекс Российской Федерации" от 29.12.1995 № 223-ФЗ // Собрание законодательства РФ. 1996. № 1. Ст. 16.
11. Определение Судебной коллегии по экономическим спорам Верховного Суда РФ №310-ЭС17-9405 (1, 2) от 27.10.2017 по делу №А09- 2730/2016 // Сайт картотеки арбитражных дел. URL: <https://kad.arbitr.ru/>

Особенности предпочтений и представлений шестиклассников в области здорового питания

Features of Preferences and Ideas of Sixth-Graders in the Field of Healthy Eating

Поварова Ольга Владимировна,

магистрант

Череповецкого государственного университета

РФ, г. Череповец

e-mail: o.povaroff1@yandex.ru

Povarova Olga Vladimirovna,

Master's students of

Cherepovets State University

Russian Federation, Cherepovets

e-mail: o.povaroff1@yandex.ru

Карabanова Алена Олеговна,

магистрант

Череповецкого государственного университета

РФ, г. Череповец

karabanova_alena@inbox.ru

Karabanova Alena Olegovna,

Master's students of

Cherepovets State University

Russian Federation, Cherepovets

e-mail: karabanova_alena@inbox.ru

Научный руководитель

Варфоломеева Зоя Семеновна

канд. пед. наук, профессор

Череповецкий государственный университет

РФ, г. Череповец

Research supervisor

Varfolomeeva Zoya Semenovna

Candidate of Pedagogical Sciences, Professor

Cherepovets State University

Russian Federation, Cherepovets

Аннотация.

Представлены результаты исследования, нацеленного на оценку и выявление особенностей пищевых предпочтений и представлений о здоровом питании у школьников младшего подросткового возраста. Установлено, что доля респондентов, предпочитающих в основном здоровое питание, не превышает 18,6 % в группе девочек и 7,4% в – в группе мальчиков. При распределении результатов оценки сформированности представлений о здоровом питании показатели в группе девочек оказались также выше, чем у мальчиков. Однако в целом оценка представлений школьников показала, что младшие подростки неплохо знают основные правила здорового питания, и усилия педагогов должны быть направлены в большей степени на формирование мотивации к выбору правильного питания. Результаты опроса послужили основой для разработки цикла занятий «Полезно – и точка», оценка эффективности которого подтвердила педагогическую целесообразность проведения такой работы.

Annotation.

The article presents the results of a study aimed at assessing and identifying the features of food preferences and ideas about healthy nutrition in schoolchildren of early adolescence. It was found that the share of respondents who prefer a healthy diet does not exceed 18.6% in the group of girls and 7.4% in the group of boys. When distributing the results of the assessment of the formation of ideas about healthy nutrition, the indicators in the group of girls were also higher than boys. However, in general, the assessment of schoolchildren's perceptions showed that younger adolescents know the basic rules of healthy eating quite well, and the efforts of teachers should be aimed more at forming motivation to choose the right diet. The results of the survey served as the basis for the development of the "Useful – and Period" training cycle. Assessment of the effectiveness of this training cycle confirmed the pedagogical feasibility of such work.

Ключевые слова: здоровое питание, пищевые предпочтения, представления о здоровом питании, режим питания, младший подростковый возраст.

Key words: healthy eating, food preferences, ideas about healthy eating, diet, early adolescence.

Основными рисками для здоровья во всем мире признаются отсутствие физической активности и нездоровое питание. Всемирная организация здравоохранения (ВОЗ) обращает внимание на то, что здоровое питание обеспечивает не только защиту от неправильного питания во всех его формах, но и профилактику неинфекционных заболеваний, включая диабет, болезни сердца, инсульт и рак. Таким образом, проблема здорового питания является актуальной медико-социальной проблемой.

Известно, что национальный проект «Демография», главным приоритетом которого является сохранение и приумножение численности населения России на основе увеличения продолжительности здоровой жизни, предусматривает формирование системы мотивации граждан к здоровому образу жизни, включая здоровое питание и отказ от вредных привычек [2]. В рамках мероприятий федерального проекта «Укрепление общественного здоровья» ведется работа по улучшению качества питания детского и взрослого населения, осуществляется мониторинг за состоянием питания различных групп населения, созданы и функционируют научно-методические образовательные центры по вопросам здорового питания [3].

В числе мер по стимулированию населения к здоровому питанию эксперты ВОЗ важную роль отводят работе со школьниками и называют следующие направления деятельности: разработка школьных стратегий и программ, направленных на принятие и поддержание практики здорового питания среди детей; просвещение детей и подростков в отношении практики здорового питания; содействие в развитии у детей кулинарных навыков в рамках школьного обучения [1].

Известно, что длительное время основным социальным институтом, обеспечивающим культурную передачу норм и правил питания от поколения к поколению, являлась семья. Однако современный человек стал нуждаться в освоении дополнительных, новых знаний, позволяющих ему регулировать свое поведение, связанное с питанием. В этих условиях закономерно возрастает роль школы. В обеспечении здорового питания школьников, способствующего формированию адекватных адаптационных возможностей организма ребенка и снижению риска развития алиментарно-обусловленной патологии, несомненной представляется значительная роль программ, направленных на повышение знаний школьников о правилах здорового питания [4].

Цель исследования: на основе выявления особенностей пищевых предпочтений и представлений шестиклассников о здоровом питании разработать тематический цикл занятий и проверить его эффективность.

Материалы и методы. Опытное-экспериментальное исследование проводилось на базе МАОУ «Центр образования им. И.А. Милютина» г. Череповца Вологодской области. В нем приняли участие 108 обучающихся шестых классов (54 девочки и 54 мальчика). Авторами был составлен опросник, позволявший выявить пищевые предпочтения и сформированность представлений о здоровом питании, и шкала, по которой предпочтения и представления школьников оценивались в баллах. Эффективность разработанного по результатам опроса цикла занятий проводилась в ходе сравнительного эксперимента, достоверность различий определялась с помощью непараметрического критерия ϕ^* -угловое преобразование Фишера.

Результаты и их обсуждение. При оценке пищевых предпочтений мы исходили из того, что пищевые предпочтения – это индивидуальные предпочтения человека в отношении пищи, а именно, ее состава и способов приготовления. В нашем исследовании они выявлялись с использованием приема создания ситуации выбора. Качественный анализ результатов показал, что обследованные школьники в ситуации выбора из напитков в большей степени предпочитают сок либо сладкую газированную воду. Большой популярностью среди младших

подростков, как показал опрос, пользуются бутерброды, выпечка, колбасные изделия. Напротив, любителей кисломолочных продуктов, каш и супов оказалось меньшинство. Вместе с тем, из результатов опроса мы не получили однозначного вывода о том, что продукты быстрого приготовления находятся в явном приоритете у младших подростков. Результаты количественного анализа пищевых предпочтений шестиклассников приведены в таблице 1.

Таблица 1. Распределение результатов опроса по уровням сформированности предпочтений здорового питания, % (сентябрь 2023 г.)

Уровень, баллы	В группе девочек	В группе мальчиков	В целом
Низкий, 0-4	40,7	48,2	44,4
Средний, 5-8	40,7	44,4	42,6
Высокий, 9-12	18,6	7,4	13,0

Из таблицы 1 видно, что доля респондентов, имеющих высокий уровень сформированности предпочтений здорового питания, в группе девочек заметно больше, чем среди мальчиков, а в целом в группе опрошенных школьников таковых оказалось меньшинство.

Сформированность представлений оценивалась на основе критериев правильности и полноты выбранных вариантов ответов (таблица 2).

Таблица 2. Распределение результатов опроса по уровням сформированности представлений о здоровом питании, % (сентябрь 2023 г.)

Уровень, баллы	В группе девочек	В группе мальчиков	В целом
Низкий, 0-4	13,0	24,1	18,6
Средний, 5-8	61,1	63,0	62,0
Высокий, 9-12	25,9	12,9	19,4

Как видно в таблице 2, более высоким уровень сформированности представлений о здоровом питании является также в группе девочек, но в целом в распределении результатов доминирует доля респондентов со средним уровнем, что свидетельствует о том, что отдельные правила здорового питания шестиклассники знают неплохо, и, соответственно, понимают, что не во всех случаях питаются правильно.

На рисунке приведены результаты совокупной оценки предпочтений и представлений шестиклассников в области здорового питания.



Рисунок 1. Распределение результатов опроса по уровням сформированности предпочтений здорового питания и представлений о здоровом питании, %

Как видно на рисунке, более 25% шестиклассников из числа опрошенных могут представлять «группу риска» неправильного питания в связи с недостаточным уровнем сформированности представлений о нем, а также наличием пищевых предпочтений, указывающих на отсутствие приверженности к употреблению здоровых

продуктов. Кроме того, мы обнаружили некоторое расхождение между представлениями респондентов о здоровом питании и их реальным поведением, связанным с питанием.

Таким образом, результаты опроса позволили заключить, что существует необходимость в коррекции пищевых предпочтений младших подростков. Поэтому с учетом полученных в ходе опроса результатов был разработан цикл занятий по теме «Полезно – и точка» для учеников 6 классов.

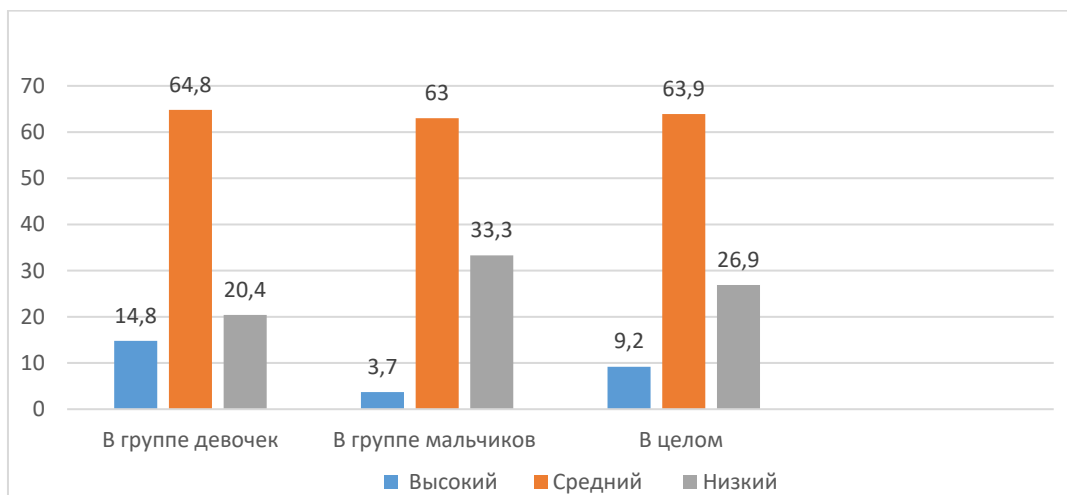
Приведем темы таких занятий:

- «Сбалансированный рацион».
- «Что лучше есть на завтрак, обед и ужин?»
- «Какой рацион считают нездоровым?»
- «Может ли правильная еда стать неправильной?»
- «Чем опасен фастфуд?»
- «Упаковка продуктов»
- «Продукты-рекордсмены по содержанию полезных веществ»
- «Правила безопасности на кухне».

Как видно из приведенного перечня, темы занятий связаны с рассмотрением вопросов рациона питания, состава и качества различных продуктов и других вопросов.

Поскольку в своей педагогической работе мы поставили задачу преимущественного воздействия не на знания о здоровом питании, а на пищевое поведение младших подростков, в рамках проведения занятий предусмотрено использование методов и форм работы, воздействующих на эмоциональную сферу школьников. Каждое занятие сопровождается показом видефрагмента на соответствующую тему, проводятся опыты, используются другие интерактивные методы и приемы. Так, к примеру, в рамках флэшмоба «Ешь просто и правильно – и будешь здоров» дети должны приготовить простое и полезное блюдо, снять видеоролик и поделиться им в группе в социальной сети ВКонтакте. По окончании цикла занятий предусмотрено посещение интерактивной выставки о здоровом стиле жизни, где подростки в игровой форме осваивают тему правильного питания и гигиены.

Опытно-экспериментальная проверка эффективности данного цикла занятий осуществлялась в период второй учебной четверти 2023/24 учебного года. Для проведения педагогического эксперимента были отобраны два класса с наименее высокими результатами опроса, не имеющие достоверных различий в уровне сформированности предпочтений и представлений обучающихся в области здорового питания. В то время как учащиеся контрольного класса осваивали знания и умения, относящиеся к теме здорового питания, только в ходе изучения дисциплин предметных областей «Естественно-научные предметы» и «Физическая культура и основы безопасности жизнедеятельности», а также текущей воспитательной работы классного руководителя, в экспериментальном классе план воспитательной работы был частично изменен за счет проведения занятий цикла «Полезно – и точка». Результаты повторного опроса шестиклассников контрольной и экспериментальной группы приведены в таблицах 3 и 4.

Таблица 3. Распределение результатов опроса по уровням сформированности предпочтений здорового питания, % (декабрь 2023 г.)

Уровень, баллы	Контрольный класс (n=28)	Экспериментальный класс (n=20)	φ^*
Низкий, 0-4	46,4	25,0	$\varphi^*_{\text{эмп}} = 1.644$ при $p < 0,5$ ($\varphi^*_{\text{крит.}} = 1.64$)
Средний, 5-8	39,3	50,0	
Высокий, 9-12	14,3	25,0	

Из таблицы 3 видно, что выявленная положительная динамика в уровне сформированности

предпочтений здорового питания шестиклассников экспериментальной группы после проведения цикла занятий имеет достоверный характер относительно результатов в контрольном классе, хотя и на уровне надежности результата лишь 95%.

Таблица 4. Распределение результатов опроса по уровням сформированности представлений о здоровом питании, % (декабрь 2023 г.)

Уровень, баллы	Контрольный класс (n=28)	Экспериментальный класс (n=20)	φ^*
Низкий, 0-4	10,7	5,0	$\varphi^*_{эмп} = 0.738$ при $p > 0,05$
Средний, 5-8	64,3	40,0	
Высокий, 9-12	25,0	55,0	

Результаты, приведенные в таблицы 4 свидетельствуют о том, что выявленные различия в уровне сформированности представлений о здоровом питании у обучающихся контрольного и экспериментального классов статистически не подтверждаются. Вероятно, это связано с тем, что в целом уровень знаний всех шестиклассников до начала опытно-экспериментальной работы был неплохим, а дальнейшее изучение соответствующих тем в рамках учебных дисциплин позволило их совершенствовать у обучающихся как экспериментального, так и контрольного класса. Кроме того, проведенный цикл занятий в большей степени был нацелен на изменение пищевых предпочтений, а не знаний подростков.

Таким образом, проведенное исследование позволило подтвердить эффективность цикла занятий «Полезно – и точка» в формировании пищевых предпочтений здорового питания у шестиклассников. На наш взгляд, положительный эффект был обусловлен тем, что содержание занятий отбиралось с учетом наличного уровня пищевой культуры подростков, учитывало их потребности в вопросах питания, а формы и методы, которые использовались на занятиях, имели интерактивный характер и вызывали интерес.

Список используемой литературы:

1. Глобальный веб-сайт Всемирной организации здравоохранения. Здоровое питание. URL: <https://www.who.int/ru/news-room/fact-sheets/detail/healthy-diet>
2. Паспорт национального проекта «Демография» (утвержден Советом при Президенте Российской Федерации по стратегическому развитию и национальным проектам. (протокол от 24 декабря 2018 г. № 16)). URL: <https://mintrud.gov.ru/ministry/programms/demography>
3. Паспорт федерального проекта «Формирование системы мотивации граждан к здоровому образу жизни, включая здоровое питание и отказ от вредных привычек» (утвержден Советом при Президенте Российской Федерации по стратегическому развитию и национальным проектам (протокол от 14 декабря 2018 года № 3)). URL: <https://mintrud.gov.ru/ministry/programms/demography/4>
4. Романенко С. П., Шепелева О. А., Сорокина А. В., Шевкун И. Г., Новикова И. И. Оценка знаний, формирующих у школьников осознанную потребность в здоровом питании, как основном элементе здорового образа жизни // Science for Education Today. – 2023. – Т. 13, № 1. – С. 135–158. DOI: <http://dx.doi.org/10.15293/2658-6762.2301.07>

Особенности формирования банковских экосистем**Features of the formation of banking ecosystems****Земскова К.С.***Студент 3 курса,**Направление подготовки: Экономика и управление
на предприятии (организации)**Самарский государственный экономический университет,**РФ, г. Самара**e-mail: ksenia.zemskova63d66@mail.ru***Zemskova K.S.***3rd year student,**Field of study: Economics and management
at the enterprise (organization)**Samara State Economic University**Russia, Samara**e-mail: ksenia.zemskova63d66@mail.ru***Ломакина Я.А.***Студент 3 курса,**Направление подготовки: Экономика и управление
на предприятии (организации)**Самарский государственный экономический университет,**РФ, г. Самара**e-mail: lomakina2004@yandex.ru***Lomakina Y.A.***3rd year student,**Field of study: Economics and management
at the enterprise (organization)**Samara State Economic University**Russia, Samara**e-mail: lomakina2004@yandex.ru***Научный руководитель:****Корнилова К.А.,***Старший преподаватель**Самарский государственный экономический университет,**РФ, г. Самара**e-mail: kornilova97@yandex.ru***Scientific supervisor:****Kornilova K.A.,***Senior lecturer**Samara State University of Economics,**Russian Federation, Samara**e-mail: kornilova97@yandex.ru***Аннотация.**

В статье определена сущность банковских экосистем, особенности их формирования. Рассматривается влияние рынка финтех на развитие банковских экосистем и регулирование данной сферы со стороны государства. Проанализированы угрозы и вызовы сегодняшнего дня для банковских экосистем и выявлены перспективы их развития.

Annotation.

The article defines the essence of banking ecosystems and the features of their formation. The influence of the fintech market on the development of banking ecosystems and regulation of this area by the state is considered. The threats and challenges of today for banking ecosystems are analyzed and prospects for their development are identified.

Ключевые слова: банковская экосистема, банковский сектор, развитие, технологии, цифровая экономика, финтех.

Key words: banking ecosystem, banking sector, development, technology, digital economy, fintech.

В настоящее время происходит трансформация банковского сектора в связи с активным развитием информационных и цифровых технологий. Для сохранения своей конкурентоспособности банки должны приспосабливаться к изменяющимся обстоятельствам и диверсифицировать свой бизнес, тем самым расширяя перечень предоставляемых услуг и привлекая новых клиентов. Исследования показывают, что формирование банковских экосистем является одной из главных тенденций развития банков. Популярность экосистем связана с постоянно возрастающим темпом жизни: у людей становится все меньше времени и при этом им необходимо иметь возможность удовлетворить свои потребности в одном месте. Для этого банки улучшают и расширяют свои возможности, используя новые технологии. Создание экосистемы невозможно без процесса трансформации секторов, связанных с цифровой экономикой. Сейчас цифровые банковские экосистемы стали неотъемлемой частью финансовой индустрии – они позволяют клиентам быстро и удобно управлять своими финансовыми активами, проводить платежи и получать кредиты. Таким образом, цифровая банковская экосистема – это комплексное решение, которое объединяет банковские продукты и сервисы в единую систему, предоставляемую клиентам через различные каналы взаимодействия (электронный элбанкинг, мобильные приложения, терминалы самообслуживания и т.д.). Основным принципом работы цифровой банковской экосистемы – это обеспечение максимально удобного и безопасного взаимодействия клиентов с банком, что позволяет улучшить качество обслуживания и повысить имеющийся уровень доверия к банку. Стабильность такой системы обеспечивается благодаря совокупности её элементов, к которым относятся:

- 1) Центральный банк – орган государственной власти, регулирующий деятельность банков в стране.
- 2) Коммерческие банки – основные участники банковской экосистемы, предоставляющие различные банковские услуги и продукты, такие как счета, кредиты, платежные системы.
- 3) Клиенты банка – физические и юридические лица, которые пользуются услугами банка.
- 4) Платёжные системы – связующее звено между участниками финансового рынка. Такие системы позволяют быстро и безопасно осуществлять платежи, что способствует развитию экономики в целом.
- 5) Финансовые рынки – места, где осуществляется торговля различными финансовыми инструментами.
- 6) Технологические платформы и сервисы.

Исходя из понимания природы банковской экосистемы, можно заметить, что банковский сектор претерпевает глобальные изменения, которые обусловлены действием факторов экзогенного и эндогенного характера. Факторы, которые определяют будущие тренды развития банковского сектора, связаны с формированием и развитием цифровой парадигмы социально-экономического развития. Внедрение информационных технологий в финансовый сегмент меняет традиционные принципы работы кредитных организаций. Помимо этого, на развитие банковских экосистем оказывает воздействие растущая конкуренция: банки стремятся предлагать новые и инновационные услуги своим клиентам. Это требует постоянного развития и модернизации экосистемы банка, чтобы обеспечить конкурентоспособность и повышение качества обслуживания. Банковские экосистемы также зависят от финансовых рисков, связанных с уровнем ссудного портфеля, валютными рисками, процентными ставками и т. д. Банки должны разрабатывать эффективные механизмы управления рисками, чтобы обеспечить стабильность своей экосистемы. Совокупность этих факторов побуждает банки внедрять в свою деятельность новые технологии и улучшать инфраструктуру, чтобы обеспечить более удобный и инновационный опыт для клиентов и оставаться конкурентоспособной организацией на рынке.

Благодаря развитию инноваций в финансовом секторе появился рынок финтех, который сейчас активно развивается. Категория «Финтех» – это относительно новый концептуальный подход к пониманию сущности финансовых технологий. Предпосылки к необходимости изменения технологий в сфере финансового обслуживания стали реализовываться в первой половине девятнадцатого столетия, когда придумали телеграф (1838 г.). И позже, когда в 1866 году проложили первый трансатлантический кабель, кабельные технологии способствовали развитию коммуникационных связей между участниками бизнес – процессов. Данный формат позволил изменить ориентационную направленность предпринимательской деятельности на финансовом рынке. Две технологические инновации послужили основой для развития процессов финансовой глобализации в поздних 1800-х годах [5]. С тех пор под влиянием финтех-индустрии происходит трансформация привычных для участников финансовых рынков экономических отношений. В таблице 1 указаны наиболее общие отличия традиционной работы финансового сектора от цифровой [7]:

Таблица 1. Ключевые отличия традиционной и цифровой моделей банкинга

Классическая деятельность на финансовом секторе	Цифровая трансформация
Основное взаимодействие с потенциальным клиентом происходит через офис	Месторасположение клиента, как и время его обращения к финансовой услуге, значения не имеет
Цифровые сервисы являются продолжением традиционных каналов продаж и взаимодействия с клиентом	Цифровые сервисы – центральный инструмент взаимодействия с клиентом
Финансовые продукты стандартизированы	Происходит полная персонификация финансовых продуктов
Основной доход – чистый процентный доход	Основной доход строится как на комиссионных операциях, так и на маржинальной разнице в активно-пассивных операциях

Основываясь на сравнении классической и цифровой модели банкинга, можно прийти к выводу, что развитие Финтеха позволяет повысить эффективность и доступность финансовых услуг, улучшить безопасность экосистем, благодаря применению новых технологий, автоматизировать и улучшить свои процессы. Сегодня экономика стоит на пути направления Финтех 4.0. – он представляет собой новый этап развития финансовых продуктов: цифровизация основных банковских и инвестиционных продуктов, усиление роли информации и усиление роли инфраструктуры в привычных бизнес – процессах. Также в рамках развития Финтех 4.0. реализуется финансовое интегрирование между различными направлениями банковской и инвестиционной деятельности, процессы развития технологий станут более прозрачными и удобными для использования со стороны клиентов и бизнес – структур [6].

Чтобы удостовериться в том, что цифровая экосистема банковского сектора в России демонстрирует рост эффективности, обратимся к данным ЦБ РФ и проанализируем их:

1. Количество пользователей мобильного банкинга. По данным ЦБ РФ, на конец 2022 года число активных пользователей мобильных приложений банков достигло 78 миллионов человек, что на 18% больше, чем в 2019 году.

2. Объем электронных платежей. В 2022 году общий объем оплаты через электронные платежные системы составил 29,8 трлн. рублей, что на 44% больше, чем в 2019 году.

3. Количество бесконтактных платежей. В 2022 году количество бесконтактных платежей увеличилось в 3 раза по сравнению с 2019 годом и составило 6 миллиардов транзакций.

4. Средняя сумма кредитования через Интернет. По данным ЦБ РФ, в 2020 году средняя сумма кредитования через Интернет составила 636 тысяч рублей, что на 28% больше, чем в 2019 году.

5. Уровень доверия клиентов к цифровой экосистеме банков. В 2022 году 67% респондентов в исследовании ВЦИОМа высказали доверие к Интернет-банкингу, что на 9% больше, чем в 2019 году.

Мы видим, что все показатели продемонстрировали положительную динамику, значит цифровая экосистема банковского сектора в России, действительно развивается с каждым годом. Совершенствование банковских экосистем упрощает жизнь людям, именно поэтому мы наблюдаем стремительный рост всех показателей. Рассмотрим, какие преимущества предоставляет банковская экосистема клиентам:

1. Позволяет людям осуществлять финансовые операции (переводы, оплату счетов, покупку товаров и услуг) через одну платформу, не выходя из дома. Это сокращает время и усилия, связанные с посещением физического банка или исполнителя платежей.

2. Предоставляет легкий и удобный способ отслеживать свои финансы и управлять ими. Люди могут видеть свои балансы, платежи и операции в режиме реального времени, что помогает им принимать информированные финансовые решения.

3. Обеспечивает высокий уровень защиты данных и финансовых операций. Банки обычно применяют различные меры безопасности, такие как двухфакторная аутентификация и шифрование, чтобы предотвратить несанкционированный доступ к банковскому счету.

4. Банковские экосистемы часто интегрированы с другими сервисами и приложениями, такими как электронная коммерция, мобильные кошельки или приложения для учета расходов. Это облегчает совершение финансовых операций в рамках этих сервисов и повышает удобство их использования.

На основе вышеизложенного можно прийти к выводу, что на сегодняшний день банкам нужно активно развивать и расширять свою экосистему, чтобы клиенты не ушли к конкурентам. Для стабильного развития экосистемы банку необходимо проанализировать существующую структуру, создать новую бизнес-систему, разработать план по её развитию и определить ее возможности. Рассмотрим причины, по которым нужно брать экосистему за основу бизнес модели (рис 1):



Рисунок 1. Причина выбора экосистемы как бизнес-модели [8]

Анализируя представленные на рисунке данные, можно выделить ключевые причины выбора экосистемной бизнес-модели: большой потенциал и гибкость такого подхода (24%), возможность охвата большего количества пользователей (14%), возможность масштабирования бизнеса (12%). Таким образом, компании, которые возьмут за основу бизнес-модели экосистему, будут выглядеть на рынке более конкурентоспособно и привлекательно.

В России существует несколько банковских экосистем, которые представляют собой цифровые платформы для выполнения финансовых операций. Одна из наиболее популярных банковских экосистем в

России - это Сбербанк Онлайн. Экосистема Сбера является одной из его ключевых стратегических задач, и последние годы банк активно её развивает. В процессе создания экосистемы Сбербанк не только стремится углубить свои традиционные банковские услуги, но и создать новые цифровые продукты и сервисы, которые могут помочь клиентам решить множество задач, связанных с финансами. Банк динамично реагирует на сильную конкуренцию со стороны других банков и финтех-компаний и разрабатывает свои продукты и услуги в соответствии с запросами клиентов. Компания развивает облачные технологии, медицинские сервисы, телекоммуникации, площадку для торговли недвижимостью и медийные активы. Все профили клиентов, сотрудников, а также маркетплейс с продуктами Сбербанка объединены в экосистему, которая находится в облачном хранилище. Это и есть главная идея новой стратегии банка: собрать максимум информации обо всех участниках процесса, предложить клиентам продукты, которые действительно им подходят, а сотрудникам - такие задачи и рабочие часы, чтобы они были максимально продуктивны. Именно благодаря постоянному развитию Сбер остается одним из надёжных и инновационных банков, которому доверяет большое количество людей в нашей стране. Основываясь на успешном примере развития экосистемы банка Сбер, можно сформулировать важную мысль, которой стоит придерживаться остальным банкам: компания, стремящаяся быть эффективной в настоящее время, должна обладать огромным количеством данных, знанием о клиенте и возможностью предоставить любую услугу, в которой нуждается клиент. Следовательно, чтобы быть востребованным банком, нужно активно развиваться и внедрять в свою деятельность новые технологии.

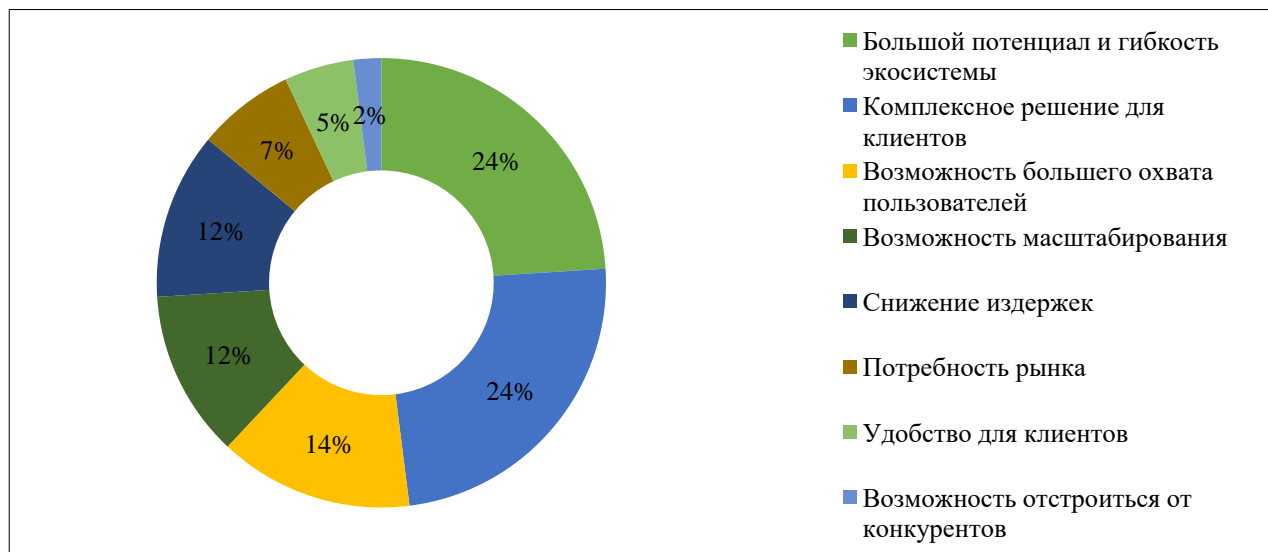
Таким образом, на сегодняшний день Россия – это одна из немногих стран, на рынке которой присутствуют сильные экосистемы и практический опыт этому доказательство. Лидирующую роль здесь занимает, конечно же, финансовый сектор. Ввиду широкого спектра предоставляемых преимуществ экосистемы, которые были рассмотрены нами выше, можно сделать вывод о том, что банковские экосистемы активно популяризируются, как и в деятельности бизнеса, так и в жизни простых граждан нашей страны. Динамичный рост экосистем в банковском секторе повышает и заинтересованность государства в данной области, поскольку его деятельность в первую очередь должна быть направлена на достижение надлежащего уровня благосостояния граждан и обеспечения благоприятной конкурентной среды для бизнеса.

Регуляторная политика в России по отношению к экосистемам на данный момент находится на стадии активного формирования – «эффективность традиционных механизмов регулирования снижается, а новые только разрабатываются и постепенно реализуются на практике» [3]. В качестве традиционного механизма регулирования банковских экосистем можно выделить деятельность Банка России. Именно эта институциональная единица обеспечивает регулирование и надзор банков, а в частности и тех банков, которые активно двигаются в сторону образования экосистем. Деятельность Банка России включает в себя различные меры и инструменты, направленные на обеспечение финансовой устойчивости и защиту интересов участников банковской системы. К ним можно отнести: лицензирование банков, установление капитальных требований, контроль и надзор за деятельностью банков, а также участие в разработке законодательства, регулирующего банковскую сферу [1].

Однако традиционные инструменты утрачивают свою эффективность в новых реалиях. Возникают новые угрозы, вызовы, с которыми государство должно активно бороться. Для этого модернизация правового поля должна быть направлена в первую очередь на: обеспечение финансовой устойчивости и безопасности банковской системы; поддержку конкурентной среды в стране для сохранения стабильности рынка; защиту прав и интересов всех участников, как внутри экосистем, так и за их пределами; выявление и устранение недобросовестных практик, вызванное доминированием в данной отрасли; на обеспечение условий для

инновационного развития экономики, а также повышения конкурентоспособности национальных платформ и экосистем.

Как и многие другие инновационные разработки, банковские экосистемы ввиду своего нахождения на стадии становления и развития сталкиваются с различными рисками и вызовами [2]. И государству, как главному регулятору, необходимо направить все свои силы на их анализ и проработку, ведь это является важным аспектом для понимания устойчивости и возможностей развития таких экосистем. В рамках данного вопроса можно рассмотреть следующие аспекты:

1. Кибербезопасность: с увеличением использования цифровых технологий растет уязвимость банковских экосистем к кибератакам, кражам личных данных и финансовым мошенничеств. Банки и их партнеры должны постоянно совершенствовать свои системы защиты для предотвращения угроз безопасности. Для этого необходимо использовать современные технологии безопасности, регулярно обновлять программное обеспечение и обучать персонал мерам защиты информации.

2. Финансовая устойчивость: банковские экосистемы также подвержены финансовым рискам, таким как кредитный, операционный и рыночный риски. Оценка и управление этими рисками является важной задачей для обеспечения стабильности и устойчивости экосистемы.

3. Регуляторные ограничения: банковские экосистемы подвержены регуляторным ограничениям, которые могут затруднять их развитие и внедрение инноваций. Необходимо оценить возможные риски, связанные с изменениями в законодательстве и регулятивной среде.

4. Доверие пользователей: банковские экосистемы, как нечто новое, могут вызывать недоверие со стороны различных экономических субъектов, что будет сказываться на их готовности использования экосистем в повседневной жизни. Так, из недостатков, отпугивающих потенциальных потребителей от пользования сервисами экосистем, были отмечены следующие (рис.2):



Рисунок 2. Недостатки пользования услугами экосистем [8]

В качестве устранения данного недостатка необходимо развивать культуру онлайн-банкинга и мобильных приложений, обучать пользователей основам финансовой грамотности и давать возможность постоянно повышать свои знания и навыки. А компании-провайдеры услуг онлайн-банкинга и мобильных приложений должны создавать простые и удобные интерфейсы, что сделает использование финансовых услуг

более доступным и удобным для пользователей. В целом все вышеперечисленное является общественно полезными задачами, которые способствуют повышению финансовой стабильности, улучшению уровня жизни и обеспечению лучшего будущего для всех. Финансовая грамотность позволяет людям принимать более осознанные решения в области финансовых операций, рассчитывать свой бюджет, находить пути оптимизации расходов и управлять личными финансами.

5. Конкуренция на рынке: компании, которые претерпели трансформацию в экосистему, являются крупными игроками на данном рынке. Они обладают огромными массивами данных, сформированными сетевыми эффектами, неограниченными финансовыми ресурсами, большими возможностями для своего инновационного развития. Всё это может привести к реализации недобросовестных практик в виде того, что экосистема становится аналогом регулятора занятого ей рынка, то есть наблюдается монополизация: повышается зависимость поставщиков, потребителей. И поэтому важно обеспечить равноправие и конкуренцию на рынке, например, путем создания правил, которые будут защищать малые и средние компании от доминирования крупных корпораций и обеспечивать открытый доступ к рынку для всех участников.

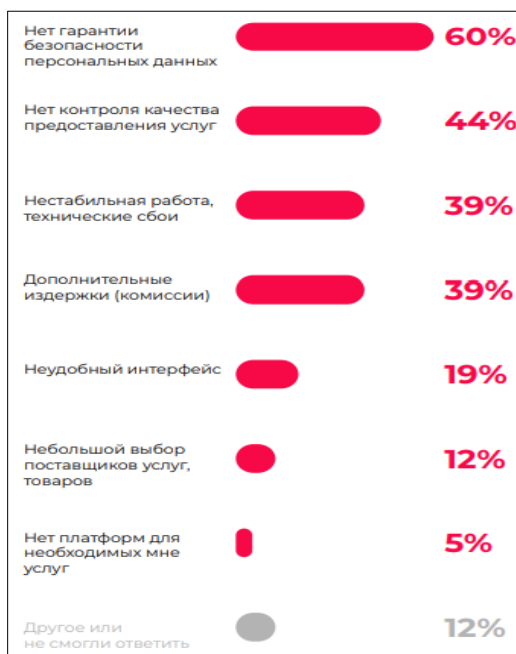
Таким образом, банковская экосистема должна состоять из совместно приложенных усилий всех её участников - банков, регуляторов и потребителей. Именно такой симбиоз будет благотворно влиять на деятельность всей экосистемы и приносить пользу всем участникам.

Рассмотрев сущность банковских экосистем, а также разобрав пример успешной реализации данной практики, можно сформировать основные тенденции развития банковских экосистем на ближайшее будущее. В эпоху цифровизации, высоких информационных технологий в основном все тенденции развития банковских экосистем будут складываться вокруг внедрения в экосистему продуктов данной отрасли [4].

Так, первой намечавшейся тенденцией развития экосистемы банковского сектора является переход к облачным технологиям. Это связано с несколькими причинами:

1. Увеличение скорости и гибкости внедрения новых продуктов и услуг. Облачная инфраструктура позволяет банкам быстро создавать и внедрять новые продукты и услуги, без необходимости покупки и поддержки собственных серверов и программного обеспечения.
2. Уменьшение затрат на IT-инфраструктуру. Использование облачных технологий позволяет банкам снизить затраты на приобретение и поддержку аппаратного и программного обеспечения.
3. Увеличение безопасности данных. Банки могут сохранять данные своих клиентов в облачных хранилищах, которые имеют высокий уровень защиты, чем в собственных центрах обработки данных.
4. Улучшение масштабируемости и доступности. Облачные технологии позволяют банкам масштабировать свою инфраструктуру, чтобы соответствовать количеству клиентов и обрабатываемым объемам данных, а также гарантировать доступность услуг 24/7.
5. Снижение рисков. Использование облачных технологий позволяет банкам снизить риски неудачного поддержания и обновления собственной инфраструктуры и программного обеспечения.

Переход банковских экосистем на облачные технологии представляет собой важный шаг в направлении цифровизации и инноваций в финансовом секторе. Благодаря такой технологии улучшается эффективность банковских операций, безопасность данных и всё это способствует тому, что банки могут предлагать своим клиентам более удобные цифровые сервисы.

Еще одной важной тенденцией является использование искусственного интеллекта и машинного обучения для улучшения качества услуг и оптимизации процессов. Например, банковские боты, работающие на основе искусственного интеллекта, способны взаимодействовать с клиентами через цифровые каналы, обрабатывая запросы клиентов и предоставляя им необходимую информацию. Такие боты могут выполнять

различные функции, начиная от автоматической обработки платежей и транзакций до решения сложных финансовых задач, таких как инвестирование и планирование бюджета. Банковские боты на основе искусственного интеллекта могут также обрабатывать разные типы запросов, такие как позвонить в банк, запросить баланс или информацию о счете, найти ближайший банкомат, и многое другое. Благодаря таким ботам клиенты могут получать оперативную помощь от банка и решать различные финансовые вопросы через чат-боты.

Также в качестве ещё одной тенденции развития банковской системы можно выделить внедрение блокчейн-технологии. Блокчейн – это децентрализованная система хранения данных, которая обеспечивает безопасность и прозрачность транзакций. Обеспечивается это путём создания надежных и неизменяемых записей о каждой транзакции в реальном времени. Это позволяет банкам устранять риски мошенничества, а также сокращать время на проведение операций и уменьшать затраты на проверку транзакций. Блокчейн-технология также может снизить стоимость транзакций и увеличить их скорость, что в свою очередь может позволить банкам предоставлять лучшие услуги своим клиентам. Кроме того, блокчейн-технология может быть использована для создания эффективных систем идентификации клиентов и упрощения процесса открытия счетов в банке. В целом, внедрение блокчейн-технологии позволит банкам улучшить свои услуги и стать более конкурентоспособными на рынке. Система блокчейн способствует раскрытию информации на финансовом рынке и её информационной открытости [9].

Таким образом, переход банковских систем к такой экономической структуре, на базе которой происходит объединение банковских продуктов и сервисов в единую систему, предоставляемую клиентам через различные каналы взаимодействия, является своеобразным ответом на быстро изменяющиеся реалии. Развитие инновационных технологий, появление все большей совокупности незакрытых потребностей клиентов, развитие финтех-индустрии заставляют банки переходить на новый уровень своего развития. Такой переход, безусловно, обладает ярко выраженными преимуществами для всех её пользователей: удобство, управление финансами, безопасность, интеграция с другими сервисами. Однако ценность этих преимуществ может быть существенно снижена из-за возникающих угроз и вызовов: распространение мошенничества, финансовая нестабильность, изменяющееся законодательство, недоверчивость потенциальных клиентов, высокая конкуренция. В такой ситуации очень важно уделить внимание их детальному анализу и проработке, подключив активную политику государства, как главного регулятора. В ближайшем будущем можно ожидать дальнейшего развития банковских экосистем в направлении цифровизации и улучшения пользовательского опыта. Банки будут активно внедрять новые технологии, такие как искусственный интеллект, машинное обучение и блокчейн, чтобы улучшить процессы автоматизации, безопасности и аналитики.

Список используемой литературы:

1. Федеральный закон «О банках и банковской деятельности» от 02.12.1990 N 395-1 (последняя редакция) \ КонсультантПлюс [Электронный ресурс]. URL: https://www.consultant.ru/document/cons_doc_LAW_5842/ (дата обращения: 05.12.2023)
2. Доклад для общественных консультаций «Регулирование рисков участия банков в экосистемах и вложений в иммобилизованные активы» \ Банк России [Электронный ресурс]. URL: https://cbr.ru/analytics/d_ok/Consultation_Paper_23062021/ (дата обращения: 05.12.2022)
3. Доклад для общественных консультаций «Экосистемы: подходы к регулированию» \ Банк России [Электронный ресурс]. URL: https://cbr.ru/Content/Document/File/119960/Consultation_Paper_02042021.pdf (дата обращения: 05.12.2023)
4. Комарова О.М., Петрушенко А.Д. Особенности и проблемы формирования цифровой реальности: российская и зарубежная практика // Финансовая экономика. - 2019. - № 3. - С. 19-24.
5. Филиппов Д.И. О влиянии финансовых технологий на развитие финансового рынка // Российское предпринимательство. - 2018. - № 5. - С. 1437-1467
6. Belozyorov S., Sokolovska O., Kim Y. (2020) Fintech as a Precondition of Transformations in Global Financial Markets. Foresight and STI Governance, vol. 14, no 2, pp. 23–35. DOI: 10.17323/2500-2597.2020.2.23.35

7. Рынок инновационных финансовых технологий и сервисов. Национальный исследовательский университет Высшая школа экономики. Москва, 2019г. [Электронный ресурс]. Режим доступа: <https://dcenter.hse.ru/data/2019/12/11/1524406294B9-2019.pdf> (дата обращения 05.12.2023)
8. Цифровые экосистемы [Электронный ресурс]. URL: <https://oborot.ru/articles/cifrovye-ekosistemy-i104218.html> (дата обращения: 05.12.2023)
9. Корнилова, К. А. Информационная прозрачность как элемент институциональной среды предприятия / К. А. Корнилова // Проблемы развития предприятий: теория и практика. – 2021. – № 1-1. – С. 40-44. – DOI 10.46554/PEDTR-20-2021-1-pp.40.

Осуществление государственного регулирования экономики на территории Нижегородской области

Implementation of state regulation of the economy in the Nizhny Novgorod region

Березина Анастасия Андреевна

студентка

Нижегородский институт управления - филиал РАНХиГС

Россия, Нижний Новгород

E-mail: berezinanast@gmail.com

Berezina A. A.

student

Nizhny Novgorod Institute of Management - branch of RANEPA

Russia, Nizhny Novgorod

E-mail: berezinanast@gmail.com

Научный руководитель

Степанова М.П.,

кандидат экономических наук, доцент кафедры экономики и обеспечения экономической безопасности

Нижегородского института управления - филиала РАНХиГС

Scientific supervisor:

Stepanova M.P.,

Candidate of Economic Sciences, Associate Professor of the Department of Economics and Economic Security,

Nizhny Novgorod Institute of Management - branch of RANEPA

Аннотация.

Данная научная статья исследует вопросы государственного регулирования экономики на территории Нижегородской области. Анализируются основные инструменты, принципы и механизмы государственного воздействия на экономические процессы, а также рассматривается эффективность данных мер и их влияние на развитие экономики региона. В работе представлены конкретные данные и показатели, анализирующие состояние экономического развития региона. Поднимается вопрос роли государства в экономическом регулировании на примере рассмотрения определённого региона (в данном случае — на примере рассмотрения мер государственного регулирования экономики на территории Нижегородской области). Исследование основывается, базируется на актуальной информации, полученной не ранее 2022 года. Анализ осуществляется и проводится с учетом важности государственного вмешательства для поддержания устойчивого экономического роста в регионе.

Annotation.

This scientific article explores the issues of state regulation of the economy in the Nizhny Novgorod region. The main tools, principles and mechanisms of state influence on economic processes are analyzed, as well as the effectiveness of these measures and their impact on the development of the region's economy are considered. The paper presents specific data and indicators analyzing the state of economic development of the region. The question of the role of the state in economic regulation is raised by the example of considering a certain region (in this case, by the example of considering measures of state regulation of the economy in the Nizhny Novgorod region). The study is based on up-to-date information received no earlier than 2022. The analysis is carried out and is carried out taking into account the importance of government intervention to maintain sustainable economic growth in the region.

Ключевые слова: государственное регулирование экономики, анализ, механизмы и инструменты, Нижегородская область, поддержка предпринимателей.

Key words: state regulation of the economy, analysis, mechanisms and tools, Nizhny Novgorod region, support for entrepreneurs.

Стратегической целью развития страны является неуклонный рост качества жизни населения, и только положительные изменения качества жизни характеризуют успешность административной деятельности различного уровня [1].

Роль государства в экономическом регулировании на протяжении всей истории была в той или иной степени предметом экономической науки [2]. Государственное регулирование экономики осуществляется в каждом регионе Российской Федерации с целью поддержания устойчивого развития региональных экономик и экономики страны в целом, от которой зависит благосостояние всех граждан. Именно поэтому важно понимать, какие основные механизмы регулирования экономики используются на данный момент, какие проблемы в данной области существуют и какие решения можно рассмотреть на данный момент.

Для исследования важности влияния государственных сил на экономику рассмотрим государственную политику в области экономического развития региона на конкретном примере - на территории Нижегородской области. Нижегородская область является одним из крупнейших регионов России, входит в состав Приволжского федерального округа. Административный центр — город Нижний Новгород. Нижегородская область входит в топ-10 лучших регионов для жизни, так как именно здесь можно наблюдать сокращение безработицы, рост среднедушевого дохода, активную поддержку различных важных для хорошего качества жизни областей и сфер человеческой жизнедеятельности. Всё вышеперечисленное оказывает сильное положительное влияние на экономику, но что же конкретно реализуется в регионе благодаря государственному регулированию экономики? Эффективны ли меры государственного регулирования? Необходимо ли государственное вмешательство во все экономические процессы региона?

Для анализа следует разобрать ключевые инструменты, используемые для регулирования экономики на примере Нижегородской области. В данном случае в целях перехода к инновационному социально-ориентированному развитию государство в отношениях с субъектами предпринимательской деятельности будет руководствоваться следующими принципами:

1. Создание условий для свободы предпринимательства и конкуренции, развитие механизмов саморегулирования предпринимательского сообщества, поддержка малого и среднего предпринимательства. Для данной поддержки в регионе проводятся различные проекты и мероприятия (например, мероприятия от Центра поддержки предпринимательства города Нижнего Новгорода и Центра инноваций социальной сферы, реализация программы «Экспортный потенциал», работа технопарка «Анкудиновка» (одного из самых известных и инновационных технопарков региона, предоставляющих доступ к современной инфраструктуре для развития технологического предпринимательства) и работа бизнес-инкубаторов).

2. Снижение административных барьеров в экономике с целью превращения России в страну с низким уровнем коррупции и прекращение избыточного государственного регулирования экономики и переход преимущественно к косвенным методам регулирования экономических процессов.

3. Реализация налоговой политики, проводящейся с целью поддержки предпринимательства. Существующие системы налоговых льгот для малого и среднего бизнеса, проводимые мероприятия по снижению административной и налоговой нагрузки на бизнесменов способствуют развитию бизнеса и привлекают предпринимателей начать своё дело.

4. Концентрация государственного предпринимательства, главным образом, в отраслях, связанных с обеспечением обороноспособности и национальной безопасности, и развитием инфраструктуры и финансирование инфраструктурных проектов. На данный момент особо важными вложениями со стороны государства для региона являются бюджетные ассигнования для реконструкции дорог, строительства метро в городе Нижний Новгород, развития транспортной и энергетической инфраструктуры.

5. Регулирование цен и тарифов. В Нижегородской области, как и в других регионах, проводится мониторинг и контроль цен на основные товары и услуги, а также контроль предпринимаемых действий

естественных монополий с целью предотвращения угрозы повышения цен и обеспечения доступности товаров и услуг для населения и для предпринимателей.

6. Регулирование экономики с помощью законодательных актов (среди которых существуют законы о поддержке технопарков, о поддержке малого и среднего предпринимательства, о поддержке инвестиционной деятельности на территории области), разработки стратегий и программ развития региона (к примеру, разработки Стратегии социально-экономического развития Нижегородской области до 2035 года) и создания специальных экономических зон (таких как Нижегородская особая экономическая зона "Кулибин", которая способствует привлечению инвестиций, развитию производства и созданию новых рабочих мест).

Все вышеперечисленные меры направлены на создание благоприятного климата для стимулирования экономического роста в Нижегородской области, благодаря которым в регионе можно выявить следующие результаты:

1. По итогам 2023 года рост валового регионального продукта (ВРП) стал даже выше среднероссийского. «ВРП Нижегородской области по итогам 10 месяцев вырос на 9,6%, а по итогам 2023 года можно видеть прирост в 7,7%.

2. Государственные меры поддержки привлечения инвестиций в регион позволили увеличить объем инвестиций на 20% за последние 5 лет, а приоритетное внимание государства к развитию малого и среднего бизнеса способствовало увеличению числа предприятий и созданию новых рабочих мест.

3. Значительные средства были направлены на развитие инфраструктуры (данные представлены в Стратегии социально-экономического развития Нижегородской области до 2035 года). Данные меры делают регион привлекательным для туристов, а туристическая деятельность способствует экономическому росту.

Однако, говоря о положительных результатах, мы также вынуждены отметить и существующие проблемы экономического развития Нижегородской области, которые можно решить благодаря государственному вмешательству. Несмотря на все предпринимаемые меры, в регионе до сих пор не произошло ожидаемое повышение уровня предпринимательской активности, до сих пор чувствуется недостаток инвестиций. Это связано с тем, что многие консультативные меры поддержки предпринимателей не позволяют им напрямую познакомиться с технологическими процессами, предоставляя лишь теоретические знания. Именно поэтому сейчас крайне важно развивать в регионе технологическое предпринимательство, предоставляя больше возможностей благодаря развитию инновационных технопарков и бизнес-инкубаторов, благодаря совершенствованию программ предпринимательских проектов «Я в деле», «Твой ход» и многих других акселераторов, позволяющих на данный момент приобрести в основном теоретические знания, но не дающих возможности познакомиться с технологией открытия бизнеса на практике. Развитие технологического предпринимательства требует юридической и административной поддержки. Бюрократические процедуры и отсутствие прозрачности в государственных процессах затрудняют развитие технологического предпринимательства. Специальные юридические механизмы и административные процедуры должны быть разработаны для облегчения регистрации и управления инновационными проектами.

Во многих университетах и школах города Нижнего Новгорода и области на данный момент проводятся экскурсии в различные компании и на производство, с каждым годом разрабатываются новые программы стажировок, необходимые для начинающих бизнесменов. Благодаря данным мерам всё больше и больше молодых предпринимателей внедряют в свой бизнес новые технологии. Например, Эрика Берген из города Сочи начиная с 8 класса школы занимается разработкой бесплатного онлайн-сервиса для создания электронного портфолио, а Глеб Харченко из посёлка городского типа Никель Мурманской области начиная с 10 класса школы работает над новой технологией холодильника. Развитие в регионах новых стажировок и предоставление

возможности для обучения основам бизнеса позволит в будущем населению иметь чёткое представление о технологическом предпринимательстве и разработке инновационных технологий, что позволит Российской Федерации подняться в рейтинге Глобального Индекса Инноваций с 47 места (такой результат обусловлен рядом препятствий, мешающих стабильному развитию инновационных технологий в России), что значительно улучшит экономическое положение нашей страны.

По результатам представленного рейтинга можно увидеть, какие страны стали лидерами в сфере инноваций, и какое место в сравнении с ними было определено для нашей страны. По данным таблицы следует, что Российская Федерация в 2022 году заняла 47 место, опустившись на две позиции сравнении с 2021 годом.

Данный показатель объясняется следующими существующими проблемами:

1. высокая налоговая нагрузка;
2. сложность в подборе команды;
3. низкая платежеспособность населения;
4. сложность в получении инвестиций на начальном этапе проекта;
5. нестабильный рынок;
6. неразвитый рынок и др.

И именно благодаря поддержке и контролю предпринимательства со стороны государства на данный момент можно без особого вреда преодолеть все санкции и поспособствовать процветанию страны, её экономическому росту. Для осуществления данной поддержки необходимо на данный момент заняться финансированием проектов начинающих предпринимателей (особенно проектов, связанных с инновациями), сделать все бюрократические процедуры более легкими и понятными и предпринять меры по повышению финансовой грамотности населения. Ведь только благодаря наличию интереса к открытию бизнеса и понимания населением предпринимательских процессов, только благодаря наличию высококвалифицированных кадров и возможности получения гражданами знаний о том, как создаются инновации, можно будет заметить процветание государства в экономической и социальной областях.

Таблица 1. Рейтинг стран согласно глобальному инновационному индексу

2021		2022	
Место	Страна	Место	Страна
1	Швейцария	1	Швейцария
2	Швеция	2	Соединённые Штаты Америки
3	Соединённые Штаты Америки	3	Швеция
4	Соединённое Королевство	4	Соединённое Королевство
5	Республика Корея	5	Республика Корея
...
45	Российская Федерация	45	Маврикий
46	Индия	46	Словакия
47	Греция	47	Российская Федерация

Подводя итог, можно сказать, что исследование подтвердило важность государственного регулирования экономики. Государственное регулирование экономики является необходимым инструментом для поддержания устойчивого развития региона. На примере Нижегородской области было показано, что правильно организованное государственное регулирование может способствовать развитию экономики, привлечению инвестиций и улучшению жизни населения. Однако, необходимо постоянно анализировать эффективность

данных мер и вносить корректировки в политику регулирования, чтобы обеспечить максимальное благосостояние региональной экономики.

Список используемой литературы:

1. Захарова, С. Г. Государственное и муниципальное администрирование : учебник для вузов / С. Г. Захарова, Н. С. Соменкова. — 2-е изд., перераб. и доп. — Москва : Издательство Юрайт, 2023. — 281 с. — (Высшее образование). — ISBN 978-5-534-14345-4. — Текст : электронный // Образовательная платформа Юрайт [сайт]. с. 17 — URL: <https://urait.ru/bcode/519981/p.17> (дата обращения: 20.12.2023).
2. Васильев, В. П. Государственное регулирование экономики : учебник и практикум для вузов / В. П. Васильев. — 5-е изд., перераб. и доп. — Москва : Издательство Юрайт, 2023. — 180 с. — (Высшее образование). — ISBN 978-5-534-15470-2. — Текст : электронный // Образовательная платформа Юрайт [сайт]. с. 8 — URL: <https://urait.ru/bcode/507498/p.8> (дата обращения: 20.12.2023).
3. Dutta, S. GII 2021 results / S. Dutta, B. Lanvin, L. Rivera L. Wunsch, S. Wunsch-Vincent // Statistical Yearbook. - 2021. - 14th Edition - P. 4.
4. Dutta, S. GII 2022 results / S. Dutta, B. Lanvin, L. Rivera L. Wunsch, S. Wunsch-Vincent // Statistical Yearbook. - 2022. - 15th Edition - P. 50-51.

Оценка доказательств по уголовному делу**Evaluation of evidence in a criminal case***Целищева Мария Александровна**студентка 1 курса магистратуры**Российский государственный университет правосудия**Россия, г. Челябинск**mas7537@yadex.ru**Tselishcheva Maria Alexandrovna**1st year master's student**Russian State University of Justice**Russia, Chelyabinsk**mas7537@yadex.ru***Научный руководитель:****Овчинникова Оксана Витальевна***кандидат юридических наук**Российский государственный университет правосудия**Россия, г. Челябинск***Scientific supervisor:****Ovchinnikova Oksana Vitalievna***Candidate of Legal Sciences**Russian State University of Justice**Russia, Chelyabinsk***Аннотация.**

В статье рассматривается вопрос оценки доказательств по уголовному делу с точки зрения их допустимости. Осуществлен анализ действующего законодательства, представлены проблемы отсутствия регламентации института допустимости (недопустимости) доказательств. Отсутствие единого правового регулирования данного института порождает на практике множество проблем для правоприменителей.

Annotation.

The article discusses the issue of assessing evidence in a criminal case from the point of view of its admissibility. An analysis of the current legislation is carried out, problems of unregulated institution of admissibility (inadmissibility) of evidence are presented. The lack of unified legal regulation of this institution in practice gives rise to many problems for law enforcement officers.

Ключевые слова: уголовный процесс, доказательство, оценка доказательств, недопустимые доказательства.

Key words: criminal process, evidence, evaluation of evidence, inadmissible evidence.

Оценка доказательств представляет собой логическую, мыслительную и практическую деятельность органов предварительного расследования, прокуратуры и суда, осуществляемую с целью определения относимости, допустимости, достоверности отдельно взятого доказательства, достаточности для установления обстоятельств, имеющих значение для уголовного дела. Актуальность темы заключается в том, что оценка доказательств играет важнейшую роль при вынесении справедливого и правильного итогового процессуального решения. Формирование достаточного объема доказательств представляет собой необходимое условие в уголовном процессе. Институт доказывания является ядром всей уголовно-процессуальной деятельности.

Основной проблемой является отсутствие законодательного закрепления понятия допустимости доказательств, поскольку от понимания сути данного свойства зависит расследование преступления и вынесение итогового решения. Доказательства являются «основой» при решении вопроса о наличии преступления. Зачастую при оценке доказательств, суды исключают доказательства как недопустимые. Однако не указаны

основания и порядок признания доказательств недопустимыми, отсутствует единый подход к тому, какие обстоятельства являются основаниями для признания доказательств недопустимыми. Детально не регламентирован порядок собирания, закрепления и проверки доказательств и их источников. Стоит отметить, что в УПК РФ, термин «допустимость» используется в разных значениях.

В статье 85 УПК РФ указаны элементы получения доказательств, то есть их собирание, проверка, оценка. Для того, чтобы доказательство было допустимо и имело значение в уголовном деле, необходимо правильными способами, с точки зрения УПК РФ, собирать и закреплять полученные факты. Порядок получения доказательств определяет их допустимость и юридический вес при рассмотрении дела.

В теории уголовного процесса множество ученых высказывались относительно понятия допустимости доказательств. Строгович М.С. понимал под допустимостью доказательства способность доказательства как источника сведений о факте быть средством установления этого факта. Сибилева Н.В. характеризует допустимость доказательств как признанную законодателем возможность использования источника в качестве процессуального носителя информации о фактических данных, имеющих значение для установления истины по уголовному делу, а также процессуального закрепления этой информации уполномоченными на то лицами или органами в установленном законом порядке при соблюдении норм нравственности. Балакшин В.С. выделял несколько значений данного понятия: 1) как требование закона; 2) как понятие; 3) как институт уголовно-процессуального права; 4) как вывод относительно конкретного доказательств после соответствующей оценки; 5) как свойство, то есть уголовно-процессуальная характеристика доказательства.

Для определения сущности и понятия допустимости доказательств следует рассмотреть его характеризующие признаки:

1) законность источника сведений. В п. 2 ч. 2 ст. 75 УПК РФ прописано о том, что признаются недопустимыми показания свидетеля, который не может указать источник своей осведомленности. Также необходимость указания источника прописана в Постановлении Пленума ВС РФ от 05.03.2004 № 1 : «перечень доказательств, подтверждающих обвинение, а также перечень доказательств, на которые ссылается сторона защиты, включает не только ссылку на источники доказательств в обвинительном заключении, обвинительном акте или обвинительном постановлении, но и приведение краткого содержания самих доказательств».

2) законность способов получения данных. Собирать доказательства можно только способами, установленными уголовно-процессуальным законом. Способ и порядок получения доказательств регламентированы следственными и иными процессуальными действиями.

3) правомочие лица, который получает указанные сведения. В данном случае подразумевается субъект, который непосредственно собирает доказательства для их использования при доказывании обстоятельств уголовного дела.

В соответствии со ст. 86 УПК РФ, субъекты собирания доказательств по уголовным делам условно разделяются на три группы:

- должностные лица, ведущие производство по уголовному делу – это дознаватель, следователь, прокурор и суд. Однако стоит обратить внимание, что процессуальные полномочия прокурора в ходе производства по уголовным делам претерпели существенные изменения и согласно действующему УПК РФ прокурор не может возбуждать уголовные дела, принимать их к своему производству, лично производить отдельные следственные и иные процессуальные действия. Полномочия суда по собиранию доказательств также вызывают споры, поскольку, по мнению Лупинской П.А., суд не обязан собирать доказательства. В судебном разбирательстве, построенном на принципе состязательности и равенства сторон, решение по делу зависит от

использования сторонами в суде их равных процессуальных возможностей. В данной группе не учтены руководитель следственного органа, начальник подразделения дознания, начальник органа дознания.

- подозреваемый, обвиняемый, потерпевший, гражданский истец, гражданский ответчик и их представители.

- защитники подозреваемых, обвиняемых.

4) законность закрепления сведений. Под законностью закрепления подразумевается предусмотренная УПК РФ форма закрепления полученных доказательств. В качестве примера выступает протокол следственного действия. Общие правила оформления протоколов следственных действий регламентируются ст. 166 УПК РФ. Они представляют собой совокупность основанных на принципах уголовного судопроизводства положений, обеспечивающих обоснованность, законность и достоверность в процессе собирания, проверки и оценки доказательств

О недопустимости доказательств отмечено еще в Декларации прав и свобод человека и гражданина, где в статье 34 указано, что признаются не имеющими юридической силы доказательства, полученные с нарушением закона. Указанная норма продублирована в статье 50 Конституции РФ. Также в п. 16 Постановления Пленума ВС РФ № 8 прописано о необходимости соблюдения конституционного положения о том, что при осуществлении правосудия не допускается использование доказательств, полученных с нарушением федерального закона, а также выполнения требований ст. 75 УПК РФ, в силу которой доказательства, полученные с нарушением уголовно-процессуального законодательства, не имеют юридической силы и не могут быть положены в основу обвинения.

Резник Г.М. полагает, что допустимость доказательств включает в себя: источник, условия, способы получения и закрепления сведений об обстоятельствах уголовного дела. Многие ученые добавляет к этому списку еще и правомочных лиц на право собирания доказательств, проведение процессуальных действий.

Балакшин В.С. указывает на необходимость детальной регламентации следственных и иных процессуальных действий как способов собирания, закрепления и проверки фактических данных и их источников. Он считает разумным отказаться от института допустимости (недопустимости) доказательств до момента его детального исследования и регламентации в связи с тем, что применение данного института сегодня вызывает множество проблем на практике, а это, в свою очередь, выливается в нарушения прав участников процесса. По его мнению, основания и порядок признания доказательств недопустимыми – это один из проблемных вопросов уголовного судопроизводства.

Фаирушина Р.Д. отмечает отсутствие закрепленного механизма признания доказательств недопустимыми, кроме пересказанных положений в ч. 3 ст. 7 УПК РФ, согласно которой любые нарушения норм УПК РФ со стороны уполномоченных органов или лиц являются основаниями признания любых доказательств недопустимыми. Также нет разъяснений и в ст. 75 УПК РФ.

В ч. 2 ст. 75 УПК РФ перечислены виды недопустимых доказательств, однако их перечень является открытым. Савельева Н.В. в своих трудах ставит вопрос о том, всякое ли процессуальное нарушение однозначно должно приводить к исключению доказательства и невозможности его использования в обосновании предъявленного обвинения. Вопрос достаточно сложный и неоднозначный. Большинство практических работников предлагают разделить нарушения на существенные и несущественные. Существенными нарушениями считать те, которые повлияли или могли повлиять на достоверность полученных сведений, несущественными, соответственно, те, которые не повлияли на достоверность полученных сведений. К несущественным нарушениям, например, возможно отнести те, где нарушения могут быть восстановлены

благодаря получению сведений из иных следственных действий, то есть положение можно исправить и использовать полученное доказательство.

Использование недопустимых доказательств при вынесении судом итогового акта является безусловным основанием к его отмене, поскольку согласно ст. 389.17, 401.15 УПК РФ существенные нарушения уголовного или уголовно-процессуального закона являются основанием отмены или изменения приговора.

Оценка доказательств является одним из элементов уголовно-процессуального доказывания. В статье 17 УПК РФ отражен принцип уголовного судопроизводства, согласно которому судья, присяжные заседатели, а также прокурор, следователь, дознаватель оценивают доказательства по своему внутреннему убеждению, основанному на совокупности имеющихся в уголовном деле доказательств, руководствуясь при этом законом и совестью. Пяшин С.А. в работе «Внутреннее убеждение судьи при рассмотрении уголовных дел» указывает на сложность понимания понятия «внутреннее убеждение судьи», ссылаясь на субъективный характер восприятия доказательств каждым в зависимости от уровня его подготовки. Результатом оценки доказательств наряду с относимостью, допустимостью, достоверностью и достаточностью должно быть внутреннее убеждение о законности, справедливости, обоснованности и достоверности принимаемого решения.

Подводя итог изложенным проблемам, хочется отметить, что институт допустимости доказательств требует законодательного регулирования. Автором предлагается внести изменения в действующий УПК РФ и дополнить статью 74 УПК РФ частью 3, в которой указать понятие допустимости доказательств в следующей редакции: «Допустимыми признаются доказательства, которые соответствуют требованиям УПК РФ с точки зрения способов порядка собирания и проверки, закрепления фактических данных и их источников в процессуальной форме уполномоченными должностными лицами».

Список используемой литературы:

1. Уголовно-процессуальный кодекс Российской Федерации от 18 декабря 2001 г. № 174-ФЗ // Собрание законодательства РФ. – 2001. – № 52. – Ст. 4921.
2. Конституция Российской Федерации (принята всенародным голосованием 12.12.1993 с изменениями, одобренными в ходе общероссийского голосования 01.07.2020) // Официальное опубликование правовых актов. URL: <http://pravo.gov.ru>
3. Постановление Верховного Совета РСФСР «О Декларации прав и свобод человека и гражданина» от 22.11.1991 // Справочно-правовая система «КонсультантПлюс».
4. Постановление Пленума Верховного Суда РФ от 31.10.1995 N 8 (ред. от 03.03.2015) «О некоторых вопросах применения судами Конституции Российской Федерации при осуществлении правосудия» // сайт Верховного суда Российской Федерации. URL: <https://vsrf.ru/documents/own/26232/>
5. Постановление Пленума Верховного Суда Российской Федерации от 5 марта 2004 года №1 «О применении судами норм Уголовно-процессуального кодекса Российской Федерации» // сайт Верховного суда Российской Федерации. URL: <https://vsrf.ru/documents/own/26232/>
6. Уголовный процесс: учебник для бакалавров / под ред. А.И. Бастрыкина, А.А. Усачева. – 2-е изд., перераб. и доп. – М: Издательство Юрайт, 2014. – 545 с. – Серия: Бакалавр. Базовый курс.
7. Балакшин, В.С. Допустимость доказательств: понятие, правовая природа, значение, алгоритм оценки: научно-практическое пособие / В.С. Балакшин. – Екатеринбург: Изд-во УМЦ УПИ, 2013. – С. 296-297.
8. Лупинская, П.А. Доказательства и доказывание в новом уголовном процессе / П.А. Лупинская // Российская юстиция. – 2002. – № 7. – С. 5-8
9. Львова, Е. Исключение доказательств // Русский адвокат. 1996. № 1; Костенко Р. В. Теоретические, законодательные и правоприменительные аспекты понятия уголовно-процессуальных доказательств. Краснодар, 2005. С. 151.
10. Пяшин, С.А. Внутреннее убеждение судьи при рассмотрении уголовных дел // "Российская юстиция", 2020, N 11
11. Резник, Г. М. Внутреннее убеждение при оценке доказательств / Резник Г.М. - М.: Юрид. лит., 1977. - 118 с..
12. Савельева Н.В. Проблемы доказательств и доказывания в уголовном процессе: учеб. пособие / Н. В. Савельева. – Краснодар : КубГАУ, 2019. – 95 с.
13. Сибилева, Н.В. Допустимость доказательств в советском уголовном процессе / Н.В. Сибилева. – Киев: УМК ВО, 1990. – С. 23
14. Строгович, М.С. Избранные труды. Т.3. / М.С. Строгович. – М.: Наука, 1991. – С. 392.

15. Фаирушина, Р. Д. Способы признания доказательств недопустимыми // [Электронный ресурс] URL: <https://cyberleninka.ru>

Оценка эффективности систем мониторинга и контроля грузов с использованием искусственного интеллекта

Evaluation of the effectiveness of cargo monitoring and control systems using artificial intelligence

Шишкова А. Д.

Студент 1 курса магистратуры,
Институт аэрокосмических приборов и систем,
Санкт-Петербургский государственный университет аэрокосмического приборостроения,
РФ, г. Санкт-Петербург
email: alexandrashishkova27@gmail.com

Shishkova A. D.

Student 1 term,
Institute of Aerospace Instruments and Systems,
St. Petersburg State University of Aerospace Instrumentation,
Russia, St. Petersburg
email: alexandrashishkova27@gmail.com

Демин К. Д.

Студент 1 курса магистратуры,
Институт аэрокосмических приборов и систем,
Санкт-Петербургский государственный университет аэрокосмического приборостроения,
РФ, г. Санкт-Петербург
email: kostyadyomin@gmail.com

Demin K. D.

Student 1 term,
Institute of Aerospace Instruments and Systems,
St. Petersburg State University of Aerospace Instrumentation,
Russia, St. Petersburg
email: kostyadyomin@gmail.com

Аннотация.

Данная обзорная научная статья фокусируется на оценке эффективности систем мониторинга и контроля грузов с применением искусственного интеллекта (ИИ). Современные глобальные рынки грузоперевозок сталкиваются с рядом сложностей, таких как проблемы безопасности, потеря грузов, задержки и непредвиденные события. Исследования показывают, что применение ИИ в системах мониторинга и контроля грузов имеет большой потенциал для решения данных проблем. В данной статье представляется подробный обзор существующих исследований и применений ИИ в этой области. Статья оценивает эффективность данных систем, рассматривая результаты существующих исследований и практического применения ИИ в области перевозки грузов. Авторы обсуждают преимущества применения ИИ в системах мониторинга и контроля грузов, таких как повышенная точность и быстрота обработки информации, автоматизация задач и минимизация человеческого вмешательства.

Основываясь на представленных данных и исследованиях, статья делает вывод о том, что системы мониторинга и контроля грузов, использующие искусственный интеллект, имеют значительный потенциал для улучшения безопасности и эффективности процесса перевозки грузов. Тем не менее, авторы также указывают на некоторые вызовы и проблемы, связанные с применением ИИ, такие как конфиденциальность данных, недостаток нормативных актов и технической инфраструктуры.

Annotation.

This review scientific article focuses on evaluating the effectiveness of cargo monitoring and control systems using artificial intelligence (AI). Modern global freight markets face a number of challenges, such as security issues, cargo loss, delays and unforeseen events. Research shows that the use of AI in cargo monitoring and control systems has great potential to solve these problems. This article provides a detailed overview of existing research and applications of AI in this field. The article evaluates the effectiveness of these systems by considering the results of existing research and practical application of AI in the field of cargo transportation. The authors discuss the advantages of using AI in cargo monitoring and control systems, such as increased accuracy and speed of information processing, automation of tasks and minimization of human intervention.

Based on the presented data and research, the article concludes that cargo monitoring and control systems using artificial intelligence have significant potential to improve the safety and efficiency of the cargo transportation process.

However, the authors also point out some of the challenges and problems associated with the use of AI, such as data privacy, lack of regulations and technical infrastructure.

Ключевые слова: логистика, искусственный интеллект, системы мониторинга грузов, глубокое обучение, нейронные сети, оптимизация, технологии искусственного интеллекта.

Key words: logistics, artificial intelligence, cargo monitoring systems, deep learning, neural networks, optimization, artificial intelligence technologies.

Введение

Системы мониторинга и контроля грузов играют важную роль в современных транспортных и логистических системах. Они обеспечивают эффективное управление и контроль над грузами, а также помогают предотвратить потери и недоставку товаров. Однако, с ростом объема грузоперевозок и сложности логистических сетей, становится все сложнее обеспечить надежное и эффективное функционирование таких систем.

В свете современных технологических разработок, искусственный интеллект (ИИ) стал мощным инструментом для автоматизации и оптимизации различных сфер жизни, включая транспорт и логистику. Применение ИИ в системах мониторинга и контроля грузов обещает повышение эффективности и точности их работы. Однако, необходимо провести обоснованную оценку эффективности таких систем, чтобы оценить их практическую ценность и применимость в реальной среде.

Целью данного исследования является оценка эффективности систем мониторинга и контроля грузов, основанных на использовании искусственного интеллекта. Для достижения этой цели были поставлены следующие задачи:

1. Провести анализ существующих систем мониторинга и контроля грузов с использованием искусственного интеллекта.
2. Выявить роли и функции мониторинга и контроля грузов.
3. Определить способности искусственного интеллекта и алгоритмы, применимые к системам мониторинга
4. Оценить перспективы и потенциал развития данной области.

Понятие и основные задачи систем мониторинга и контроля грузов

Системы мониторинга и контроля грузов в контексте логистики представляют собой комплексные информационные системы, которые используются для контроля, отслеживания и управления грузами на различных стадиях логистических процессов. Основной задачей таких систем является обеспечение эффективного и безопасного перемещения грузов с использованием различных видов транспорта.

Эти системы включают в себя средства автоматического сбора, передачи и анализа данных о грузе, включая информацию о его местоположении, состоянии и условиях транспортировки. Основными задачами систем мониторинга и контроля грузов являются:

1. Отслеживание местоположения груза: системы должны предоставлять точную информацию о текущем положении груза, чтобы обеспечить его бесперебойную и своевременную доставку. Для этого используются различные технологии, такие как глобальные навигационные спутниковые системы (ГНСС), радиочастотная идентификация (RFID) и др.

2. Контроль состояния и условий транспортировки груза: системы мониторинга и контроля должны обеспечивать наблюдение и анализ состояния и условий груза в течение его перемещения. Это включает в себя контроль температуры, влажности, освещенности, уровня шума и других параметров, которые могут влиять на сохранность и качество груза.

3. Обеспечение безопасности груза: системы мониторинга и контроля также должны обеспечивать защиту груза от кражи, повреждений, потерь и других негативных факторов. Это включает в себя установку мер безопасности, таких как видеонаблюдение, дистанционное отключение двигателя транспортного средства в случае угрозы или кражи, а также обеспечение контроля доступа к грузу и его упаковке.

Роли и функции мониторинга и контроля грузов в логистических процессах

Системы мониторинга и контроля грузов играют важную роль в оптимизации логистических процессов и обеспечении эффективной работы логистических систем в целом. Они выполняют следующие основные функции:

1. Отслеживание грузов: системы мониторинга позволяют получать информацию о местоположении грузов в режиме реального времени, что позволяет логистическим операторам эффективно планировать маршруты и управлять доставкой товаров.

2. Контроль условий транспортировки: системы контроля грузов обеспечивают мониторинг и контроль основных параметров, таких как температура, влажность, освещенность и другие, что позволяет предотвращать возможные повреждения или порчу товаров во время транспортировки.

3. Безопасность грузов: системы мониторинга и контроля грузов способствуют защите грузов от кражи или утраты, путем обеспечения постоянного наблюдения и оповещения в случае возникновения отклонений или несанкционированных действий.

Существующие методы и технологии мониторинга и контроля грузов

На сегодняшний день существует широкий спектр методов и технологий мониторинга и контроля грузов. Они включают в себя:

- GPS-трекинг: системы, основанные на глобальной системе позиционирования (GPS), позволяют определять текущее местоположение грузов с высокой точностью.

- Датчики и сенсоры: установленные в контейнерах или транспортных средствах, датчики и сенсоры могут передавать информацию о различных параметрах, таких как температура, влажность, уровень освещенности и другие.

- Беспроводные сети связи: использование беспроводных сетей позволяет передавать данные о грузах на удаленный сервер в режиме реального времени.

Преимущества и ограничения традиционных методов

Традиционные методы мониторинга и контроля грузов, такие как использование бумажных листов учета или ручных систем отслеживания, имеют свои преимущества и ограничения. Преимущества включают простоту использования и низкую стоимость, однако они ограничены в своих возможностях предоставления реального времени данных и детализации информации. В свою очередь, системы мониторинга и контроля грузов, основанные на искусственном интеллекте способны быстро обрабатывать большие объемы данных, с достаточно высокой точностью и эффективностью, однако, применение таких систем более затратно.

Виды искусственного интеллекта, применимые в системах мониторинга и контроля грузов

Искусственный интеллект (ИИ) представляет собой область компьютерных наук, которая изучает создание интеллектуальных агентов, способных автоматически решать сложные задачи, которые ранее могли решаться только человеком. В контексте систем мониторинга и контроля грузов, различные типы ИИ широко применяются для обеспечения эффективности и точности процессов.

Одним из видов ИИ, наиболее часто используемым в системах мониторинга и контроля грузов, являются нейронные сети. Нейронные сети моделируют работу человеческого мозга, используя комплекс взаимосвязанных нейронов для обучения и принятия решений. В контексте систем мониторинга и контроля грузов, нейронные сети

могут использоваться для анализа и классификации различных типов данных, таких как изображения или звуковые сигналы, что способствует возможности определения и диагностики проблем в грузах.

Другим важным видом ИИ, применяемым в системах мониторинга и контроля грузов, является методы машинного обучения. Это подразумевает использование алгоритмов и моделей, которые позволяют системам самостоятельно извлекать полезные знания из имеющихся данных. Системы машинного обучения могут использоваться для анализа и прогнозирования поведения грузов, определения рисков или обнаружения аномалий, что способствует эффективному контролю грузов и улучшению общей системы мониторинга.

Преимущества и ограничения использования искусственного интеллекта

Использование искусственного интеллекта в системах мониторинга и контроля грузов предоставляет несколько значимых преимуществ. Во-первых, ИИ позволяет автоматизировать и оптимизировать процессы, что приводит к увеличению производительности и снижению затрат. Во-вторых, ИИ способен обрабатывать большие объемы данных, что важно для мониторинга грузов, основанного на данных из различных источников. Кроме того, некоторые методы ИИ могут обнаруживать скрытые закономерности и предсказывать будущие события, что помогает предотвращать проблемы и оптимизировать ресурсы.

Однако, использование искусственного интеллекта также имеет свои ограничения. Во-первых, точность и надежность результатов, полученных с помощью ИИ, зависит от доступности и качества данных для тренировки системы. Некорректные или неполные данные могут привести к искаженным выводам.

Практическое применение искусственного интеллекта в системах мониторинга и контроля грузов.

Оценка эффективности систем мониторинга и контроля грузов с использованием искусственного интеллекта имеет ряд возможных практических применений. Например, использование алгоритмов машинного обучения для анализа данных о грузопотоках. Системы, основанные на ИИ, могут автоматически обрабатывать и анализировать огромные объемы данных, полученных от различных датчиков и систем мониторинга. Это позволяет выявлять аномальные показатели и предугадывать возможные проблемы в системе грузоперевозок.

Другой пример - применение сетей глубокого обучения для обнаружения несанкционированного доступа к грузовым контейнерам. Системы на основе ИИ могут анализировать видеофрагменты с камер наблюдения и определять подозрительные действия или необычные события, связанные с контролем грузов. Это помогает превентивно выявлять и предотвращать потенциальные угрозы безопасности.

Другой аспект применения искусственного интеллекта в системах мониторинга и контроля грузов - использование алгоритмов машинного обучения для оптимизации планирования грузоперевозок. Системы на основе ИИ могут учитывать большое количество факторов, таких как погодные условия, дорожные пробки и предпочтения клиента, для создания оптимальных маршрутов перевозки, снижая затраты и повышая эффективность грузоперевозок.

Таким образом, использование искусственного интеллекта в системах мониторинга и контроля грузов обладает большим потенциалом для повышения эффективности и безопасности грузоперевозок. Практические примеры применения ИИ включают анализ данных, обнаружение подозрительных действий и оптимизацию планирования. Дальнейшие исследования в данной области могут способствовать разработке более точных и эффективных систем контроля и мониторинга грузов.

Критерии оценки эффективности систем мониторинга и контроля грузов.

Для оценки эффективности систем мониторинга и контроля грузов с использованием искусственного интеллекта следует установить определенные критерии. Основные критерии, которые могут быть использованы, включают точность, скорость, надежность и эффективность системы.

Точность представляет собой способность системы мониторинга и контроля грузов с использованием искусственного интеллекта обнаруживать и предсказывать ошибки или нарушения в перевозках грузов. Чем выше точность системы, тем меньше вероятность обнаружения ложных срабатываний или пропуска реальных нарушений.

Скорость означает время, требуемое системой мониторинга и контроля грузов для реагирования на потенциальные нарушения. Более высокая скорость позволяет системе быстро обнаруживать и реагировать на возможные проблемы, что способствует более эффективному контролю и мониторингу грузов.

Надежность определяет устойчивость и непрерывность работы системы мониторинга и контроля грузов с использованием искусственного интеллекта. Система должна быть способна непрерывно функционировать и обеспечивать достоверные данные при различных условиях и событиях.

Эффективность системы мониторинга и контроля грузов отображает соотношение между полученными результатами и затраченными ресурсами. Более эффективная система позволяет добиться высокой степени контроля и мониторинга грузов с минимальными затратами ресурсов.

Методы оценки и анализа эффективности систем мониторинга и контроля грузов.

Оценка и анализ эффективности систем мониторинга и контроля грузов можно провести с помощью различных методов. Один из наиболее распространенных методов - экспериментальное исследование системы.

Экспериментальное исследование позволяет собрать данные о работе системы мониторинга и контроля грузов с использованием искусственного интеллекта в контролируемых условиях. После сбора данных проводится их анализ и оценка с использованием различных статистических методов и показателей.

Кроме того, можно использовать аналитический подход, основанный на разработке математических моделей и методов, позволяющих предсказывать эффективность системы мониторинга и контроля грузов на основе различных параметров и переменных. Этот подход обычно используется для построения оптимальных стратегий и рекомендаций по улучшению системы.

Экономические и операционные выгоды от использования искусственного интеллекта

Экономические выгоды, получаемые от применения систем мониторинга и контроля грузов с использованием искусственного интеллекта, могут быть связаны со значительным снижением неэффективного использования ресурсов, повышением скорости принятия решений и минимизацией рисков для бизнеса. Обработка больших объемов данных с использованием искусственного интеллекта позволяет выявить аномалии в работе системы и предотвратить возможные сбои или потери грузов. Также стоит отметить значительное сокращение времени на поиск информации о статусе груза, требуемой технической поддержке и принятии решений, что сокращает операционные затраты и способствует большей эффективности всей системы управления грузами.

Операционные выгоды от использования искусственного интеллекта в системах мониторинга и контроля грузов проявляются в повышении надежности и точности определения местоположения, обеспечении безопасности транспортных средств и грузов, улучшении прогнозирования времени доставки и снижении затрат на транспортировку грузов. Алгоритмы искусственного интеллекта также могут повысить эффективность управления запасами, позволяя оптимизировать процессы складирования и доставки товаров на основе данных о предпочтениях и поведении клиентов.

Рекомендации по развитию систем мониторинга и контроля грузов с использованием искусственного интеллекта.

Основываясь на анализе исследования, представлены следующие рекомендации по развитию систем мониторинга и контроля грузов с использованием искусственного интеллекта:

1. Увеличение количества данных для обучения алгоритмов машинного обучения. Расширение базы данных грузов и сопутствующих параметров позволит улучшить точность прогнозирования и сократить количество ложных срабатываний.

2. Развитие алгоритмов машинного обучения и моделей принятия решений для оптимизации процессов мониторинга и контроля грузов. Необходимо учесть специфику логистических задач и применять подходы, учитывающие неопределенность и динамику внешних факторов.

3. Использование современных технологий, таких как нейронные сети и глубокое обучение, для улучшения функциональности систем мониторинга и контроля грузов. Они могут значительно повысить качество прогнозирования и снизить риск ошибок.

Заключение

В рамках данной работы было выявлено, что применение систем с использованием искусственного интеллекта значительно повышает эффективность и надежность процессов мониторинга и контроля грузов. Искусственный интеллект позволяет автоматически анализировать, классифицировать и предсказывать данные, что сокращает время и ресурсы, необходимые для работы с грузами. Кроме того, системы мониторинга и контроля с использованием искусственного интеллекта способны обнаруживать аномальные ситуации и предотвращать возникновение проблем, что улучшает безопасность и точность работы.

Список используемой литературы:

1. Bhargava, A. Industrial IoT and AI implementation in vehicular logistics and supply chain management for vehicle mediated transportation systems // *International Journal of Systems Assurance Engineering and Management*. // 2022. Vol. 13, № 13. P. 15-23.
2. Ferreira, M. A novel machine learning approach to analyzing geospatial vessel patterns using AIS data // *Science & Remote Sensing* // 2022. Vol. 1, № 59. P. 1473-1490.
3. Karballaezadeh, N. Intelligent Road Inspection with Advanced Machine Learning; Hybrid Prediction Models for Smart Mobility and Transportation Maintenance Systems // *Energies*. // 2020. Vol. 7, № 13. P. 24-36.
4. Mohammad, D. A. Application of Internet of Things (IoT) and Big Data in the Maritime Industries: Ship Allocation Model // *International Journal of Marine Engineering Innovation and Research* // 2023. Vol. 1, № 8. P. 97-108.
5. Tsang, Y. P. An IoT-based cargo monitoring system for enhancing operational effectiveness under a cold chain environment // *International Journal of Engineering Business Management*. // 2017. Vol. 24, № 9. P. 1-13.
6. Woschank, M. A Review of Further Directions for Artificial Intelligence, Machine Learning, and Deep Learning in Smart Logistics // *Sustainability*. // 2020. Vol. 9, № 19. P. 1-23.
7. Wu, L. Smart supply chain management: A review and implications for future research // *The International Journal of Logistics Management* // 2016. Vol. 2, № 27. P. 395-417.
8. Yu, L. Automated Container Terminal Production Operation and Optimization via an AdaBoost-Based Digital Twin Framework // *Journal of Advanced Transportation* // 2021. Vol. 1. P. 1-16.
9. Zhang, Z. Vessel traffic flow analysis and prediction by an improved PSO-BP mechanism based on AIS // *Evolving Systems* // 2019. Vol. 3, № 10. P. 1-11.

Перспективы внедрения системы социального рейтинга в России

Prospects for the introduction of a social rating system in Russia

Шишкин Роман Юрьевич

Студент

Санкт-Петербургский государственный университет

Россия, Санкт-Петербург

romanshishkin03@mail.ru

Shishkin Roman Yurievich

Student

Saint Petersburg State University

Russia, Saint Petersburg

romanshishkin03@mail.ru

Аннотация.

В исследовании рассматривается отношение граждан России к системе социального рейтинга. На основе фокус-группы, состоящей из 9 человек, разделенных по доходу и образованию, автор приходит к выводу, что большинство россиян не поддерживают внедрение такой системы. Основными причинами негативного отношения к социальному рейтингу являются опасения по поводу нарушения приватности и злоупотребления данными, недоверие к действиям государства, недоверие к эффективности государственной системы. Автор отмечает, что образование и уровень дохода не играют решающей роли в отношении к социальному рейтингу. Однако, в некоторых вопросах, таких как штрафы или благотворительность, уровень дохода может оказывать влияние на мнение респондента. В целом, исследование показывает, что на данный момент большинство россиян не видят возможности применения системы социального рейтинга в России.

Annotation.

The study examines the attitude of Russian citizens to the social rating system. Based on a focus group of nine people divided by income and education, the author concludes that the majority of Russians do not support the introduction of such a system. The main reasons for the negative attitude towards the social rating are concerns about privacy violations and data abuse, distrust of government actions, and distrust of the effectiveness of the state system. The author notes that education and income level do not play a decisive role in relation to social rating. However, in some matters, such as fines or charity, income levels may influence the respondent's opinion. In general, the study shows that the majority of Russians do not see the possibility of using the social rating system in Russia now.

Ключевые слова: социальный рейтинг, социальная стратификация, доход, образование, фокус-группа, Россия.

Key words: social rating, social stratification, income, education, focus group, Russia.

В научном пространстве тема китайского социального рейтинга изучена ещё не так обширно, ведь сама система была впервые озвучена в 2014 году в «Программе создания системы социального кредита на 2014–2020 гг.», а юридически закреплена в Китае совсем недавно – в 2021 году. Наиболее актуальной эта тема у исследователей стала именно в 2020-е годы. Например, юный исследователь Р.Р. Рахматулин рассматривает тенденции внедрения термина «социальный кредит» в российское уголовное законодательство [1], Ю.В.Катрашова, Г.Ю. Митяшин и В.А. Плотников изучали социальный рейтинг как систему государственного контроля [2], И.В. Пашковская и Н.И. Валенцева изучали возможности применения репутационного скоринга в России и Китае [3], К.С. Беззубиков и Д.Э. Мкртчян исследовали социальный рейтинг как цифровое развитие страны [4]. Комарова О.М рассматривала систему социального рейтинга с экономической стороны [5].

Известный французский философ Мишель Фуко хоть и не застал эпоху применения на практике системы социального рейтинга, но уже предполагал в работе «Надзирать и наказывать. Рождение тюрьмы», что дисциплины можно добиться посредством всестороннего контроля [6], когда социальное послушание достигается не путём насилия, а путём использования современных технологий для получения исчерпывающих знаний о гражданах, а тем самым и возникает ситуация дисбаланса власти. Современные российские

исследователи Т. Науменко и К. Секретарева считают, что система социального рейтинга призвана закрепить неравенство между людьми в стране, где неравенство должно быть сведено до минимума. Это может привести к взаимной изоляции между людьми с высоким социальным рейтингом и низким социальным рейтингом [7].

Иностранные исследователи, впрочем, не считают китайский социальный рейтинг «оруэллской» системой тотального контроля. Например, Дайти МакСитхай и Мартин Саймс отвергают претензии журнала *The Economist* в том, что социальный рейтинг – это «цифровое тоталитарное государство», «встреча Больших Данных с Большим Братом», указывая на то, что социальный рейтинг очень схож с рейтингами Uber и Airbnb. К тому же они считают, что и в западных странах есть похожая система предоставления услуг. Например, в США есть «список запрета полетов», где запрещается пассажирам, которые нарушили правила перелета частными авиакомпаниями, пользоваться услугами перевозчика или есть система поощрений за волонтерскую деятельность

Некоторые российские исследователи считают, что социальный рейтинг может быть осуществлен на практике только в Китае, так как базируется на ценностях традиционной китайской культуры. Д.Б.Графов считает, что одной из основных причин благополучного внедрения социального рейтинга в Китае является китайский коллективизм [10]. Именно на таких качествах как порядочность, честность и законопослушность система социального рейтинга очень гармонично вписалась в китайское общество, поэтому говорить о «цифровой диктатуре» неприемлемо. Но, например, такие исследователи как Маркус Гизеке [11], Кай Штриттматтер [12] и Роберт Неткин [13] опасаются того, что объективность решений будет под вопросом, так как они будут приниматься не независимой комиссией, а государством, что можно считать проявлением так называемой «цифровой диктатуры».

Так как моя тема исследования тесно связана с социально-экономическим положением граждан Российской Федерации, то внимание важно уделить и более детальному раскрытию такого понятия как «социальная стратификация». Каждый исследователь, как правило, предлагает собственную систему критериев социальной дифференциации населения, которая обязательно связана с конкретным обществом на конкретном историческом этапе. Согласно Иоганну Краусу «стратификация – понятие описательное, подразумевающее некую упорядоченность членов общества на основе какого-нибудь подходящего критерия, вроде дохода, образования, образа жизни, этнического происхождения» [14]. В российской научной литературе проблему изучения социальной стратификации начали активно выделять только в 1990-х годах. С 1917 года тип социальной структуры характеризовался советскими властями как бесклассовый, поэтому проблемами социальной стратификации в советской социологии занимались не так активно. В этот период происходил процесс трансформации бывшего советского общества. Но стоит заметить, что проблемами социальной стратификации занимался русско-американский социолог Питирим Сорокин. Именно он одним из первых сформировал понятие «социальная стратификация». В работе "Политическая мобильность", которая была опубликована уже в американский период деятельности социолога, Сорокин утверждает, что социальное неравенство так или иначе всегда существует в обществе. Сорокин считал, что общество может иерархизироваться по экономическому, политическому и профессиональному статусам личности. В 20 веке также популярность обрело такое понятие как «социальный класс», которое в большей степени характеризуется как неравенство. Джозеф Каль выделял 6 признаков социального класса, одним из которых являются ценностные убеждения, то есть в зависимости от положения в обществе мнение человека может изменяться в отношении того или иного объекта. Ценностные ориентации могут влиять в таком случае на отношение к любой сфере общества [15]. Но таким образом сложно выделить несколько определённых классов, как, например, низший, средний и высший. Классы разделяются по множеству признаков, одними из которых могут быть доход и образование. Таким образом, только по эти двум

признакам можно уже выделить девять классов, которые, по мнению Джозефа Каля будут иметь различные ценностные ориентиры.

В ходе исследования я выделяю следующие гипотезы:

- степень образованности будет оказывать влияние на отношение респондента к системе социального рейтинга.

- уровень доходов будет оказывать влияние на отношение респондента к системе социального рейтинга

Для проведения моего исследования я посчитал более рациональным использовать метод фокус-группы. Использование этого метода в данном контексте оправдано несколькими факторами. Во-первых, фокус-группа может обеспечить более глубокое понимание отношения представителей разных групп к объекту моего исследования. Во-вторых, данный метод может генерировать новые идеи, которые помогут раскрыть более широкий спектр точек зрения. Также фокус-группа может быть более подходящим инструментом для выявления эмоционального отношения к социальному рейтингу, что может быть упущено, например, в массовых опросах. Фокус-группа состоит из 9 человек, которые разделены по доходам и по образованию. Таким образом, у нас формируется такой состав фокус-группы:

- 1) Школьное образование, низкий доход.
- 2) Школьное образование, средний доход.
- 3) Школьное образование, высокий доход.
- 4) Среднее профессиональное образование, низкий доход
- 5) Среднее профессиональное образование, средний доход
- 6) Среднее профессиональное образование, высокий доход.
- 7) Высшее образование, низкий доход.
- 8) Высшее образование, средний доход.
- 9) Высшее образование, высокий доход

По данным Росстата низким доходом считается заработок до 50 тысяч рублей. Средний доход – от 50 до 100 тысяч рублей. Высокий доход начинается от 100 тысяч рублей

Для проведения фокус-группы был составлен гайд, детально структурирующий проведение исследования. В гайде определены ключевые темы и вопросы, направленные на выявление мнений участников относительно социального рейтинга. В ходе обсуждения было рассмотрено 10 пунктов, касающихся рациональности использования социального рейтинга и целесообразности внедрения социального рейтинга в России.

Первый пункт касался очень важной проблемы вмешательства в личную жизнь гражданина в условиях системы социального рейтинга. В ходе обсуждения можно было заметить, что во всех группах присутствует критика и скепсис относительно возможности государства обеспечить безопасность через вмешательство в личную жизнь граждан. Однако некоторые различия все же заметны. Респонденты с высшим образованием чаще выражают убеждение в том, что вмешательство государства не оправдано и может ущемлять права и свободы граждан, подчеркивая, что эффективность подобных мер остается вопросительной. Среди представителей среднего дохода и среднего профессионального образования прослеживается утверждение, что вмешательство может быть оправданным в определенных случаях, особенно если оно направлено на борьбу с преступностью. Вмешательство в личную жизнь граждан с низким доходом и школьным образованием воспринимается в целом как неправомерное и неэффективное, с подчеркиванием того, что государство и так все контролирует, но это не приносит значительных изменений в обеспечении безопасности.

Второй пункт обсуждения был направлен на восприятие риска негативных последствий респондентами, чьи штрафы повлияли бы на их социальный рейтинг, и как это влияло бы на их жизнь. Граждане с низким доходом, в основном, поддерживают идею справедливости такой системы, высказывая мнение о необходимости учета обстоятельств при нарушении. Однако респонденты со средним доходом имеют разногласия во мнениях, где респондент со школьным образованием считает систему несправедливой, подчеркивая различие между штрафами и дальнейшим снижением рейтинга. Граждане с высоким доходом выражают мнение о несовершенстве системы, предлагая учет обстоятельств при нарушении правил, однако другая часть считает ее справедливой, особенно при нарушении дорожных правил. Люди с высшим образованием в целом наиболее критичны по отношению к системе, высказывая сомнения в ее справедливости и подчеркивая, что уровень социального рейтинга здесь будет зависеть от материального благосостояния. В то же время респонденты со средним профессиональным образованием и со школьным образованием, в основном, выражают поддержку идеи учета обстоятельств при нарушении, считая такую систему более справедливой.

В третьем пункте обсуждения я пытался выяснить реакцию респондентов на благотворительность как инструмент повышения социального рейтинга. Большинство респондентов с низким доходом выражают недовольство идеей связать благотворительность с повышением социального рейтинга. Они считают, что благотворительность должна быть безвозмездной и бескорыстной. Респонденты со средним доходом подчеркивают, что социальные льготы и пособия должны предоставляться тем, кому это действительно необходимо. Если благотворитель сам не входит в категорию нуждающихся, то считают несправедливым предоставление ему дополнительных льгот, а, значит, и дополнительных баллов социального рейтинга. Граждане с высоким доходом выражают различные мнения. Некоторые считают, что помощь деньгами не всегда отражает искренние намерения, и лучше оценивать благотворительность только как бескорыстное пожертвование. Другие же в целом считают справедливым присвоение баллов за любую форму благотворительности. Если разделять респондентов по образованию, то граждане со школьным образованием выражают мнение, что благотворительность должна быть искренней и бескорыстной. Они считают несправедливым использование благотворительности как инструмента для повышения социального рейтинга. Респонденты со средним профессиональным образованием подчеркивают, что перед тем, как решить о предоставлении льгот, необходимо внимательно рассмотреть обстоятельства. Люди с высшим образованием наиболее критичны по отношению к присвоению социальных баллов за благотворительность. Они выражают сомнения в справедливости такой системы и подчеркивают, что социальные льготы не должны зависеть от размера кошелька благотворителя.

В четвертом пункте рассматривается снижение социального рейтинга за нарушения обучающимся правил проведения экзамена (списывание). Здесь респонденты были на удивление практически единогласны. Почти все считают, что списывание — это не такой проступок, за который можно снять рейтинг. Интересно высказывание гражданина со средним доходом и средним профессиональным образованием, который считал, что за списывание можно наказывать таким образом только студентов медицинских вузов. Это может говорить о том, что респондент не хочет испытывать возможные последствия списывания на себе, предварительно не задумываясь еще и о других областях образования. Только гражданин с высоким доходом и высшим образованием высказался полностью за введение такого образа санкций со стороны государства, ведь обучающийся не только списывал, но ещё и попался. Таким образом, различия во взглядах между людьми с разным доходом и образованием здесь минимальны.

В пятом пункте рассматривается справедливость попадания на обложки газет и рекламные щиты с целью всеобщего осуждения из-за внесения гражданина в «черный список» за многочисленные правонарушения. Граждане с низким доходом в большинстве выражают осуждение этой сферы социального рейтинга. Один из

респондентов этой группы высказал мнение, что это противоречит социальной психологии общества. Большинство же граждан со средним доходом выражают поддержку политике «всеобщего осуждения». Только гражданин с респондент с высшим образованием высказался против этого, так как вряд ли после всеобщего осуждения правонарушитель станет законопослушным гражданином. Граждане с высоким доходом, так же, как и граждане с низким доходом, категорически против всеобщего осуждения. Один из респондентов настаивает на неприемлемости такого осуждения, предлагая замену на исправительные работы. Сравнивая по образованию, можно заметить, что граждане только со школьным образованием в большинстве выражают сомнение в эффективности всеобщего осуждения. Из этой группы только респондент со средним доходом считает, что это может быть справедливым только в том случае, когда в действиях нарушителя содержится высокая степень общественной опасности. Граждане со средним профессиональным образованием в большинстве против всеобщего осуждения нарушителя. Представитель этой группы с низким доходом, будучи несогласным с мерой всеобщего осуждения, заявил, что лучше пусть вывешивают на этих щитах коррупционеров и политиков. Граждане с высшим образованием высказывают различные точки зрения. Большинство не поддерживают идею всеобщего осуждения, утверждая, что это будет слишком суровым наказанием. Один респондент с низким доходом высказывается в поддержку эффективности метода, так как человек, совершающий плохие вещи, прямо влияет на остальных, и поэтому люди должны знать, кого презирать.

В шестом пункте обсуждения я повернул предыдущую ситуацию в противоположную сторону. Здесь рассматривается «красный список», согласно которому люди с наивысшим социальным рейтингом попадают на обложки журналов и газет. Тут граждане с низким доходом выражают сомнение в правильности такой меры, считая несправедливым всеобщее одобрение за благие поступки. Они подчеркивают опять же, что благотворительность должна быть бескорыстной и не должна стремиться к известности. Люди со средним доходом полностью согласны с этой мерой. Они считают, что это будет являться положительным социальным опытом, который может стать примером для других граждан. Граждане с высоким доходом также поддерживают данную меру всеобщего одобрения. Но один из респондентов отмечает, что активистов нужно поощрять, но не делать из них "звезд", чтобы избежать неправильной мотивации. В целом же данная группа считает, что это позволительно и справедливо, ведь это мотивирует делать хорошие дела. В общем же разницы между группами с различным образованием нет. Все в целом поддерживают данную идею, в отличие от прошлого пункта, когда респонденты считали такие меры неприемлемыми.

В седьмом пункте мы рассматриваем приемлемость дискриминации по отношению к гражданам с низким социальным рейтингом. Граждане с низким доходом здесь категорически против такого проявления дискриминации. Они образованием в большинстве считают, что плюсы у данной системы довольно незначительны, ведь отрицательные стороны системы перекрывают все хорошее, что могло бы быть. Например, желание трудиться над собой и самосовершенствоваться гаснет перед тем, что будет косвенно ограничена свобода слова и свобода самовыражения.

В заключительном десятом пункте был подведен некоторый итог обсуждения данной темы, в котором респонденты высказывались о том, являются ли они больше противниками или сторонниками введения социального рейтинга в России. 7 из 9 респондентов являются крайними противниками данной системы и считают её введение неприемлемой для России. Респондент с низким доходом и средним профессиональным образованием считает, что только идиоты считают верным введение в России системы социального рейтинга. Несмотря на это скорее сторонниками себя считают респондент со средним доходом и средним профессиональным образованием и респондент с высоким доходом и высшим образованием. Первый считает, что система должна быть честной и прозрачной, тогда система социальной будет практична. Второй респондент

считает, что данная система усиливает контроль за обществом, что может помочь избежать значительное количество преступных действий

Таким образом, можно сделать вывод, что на данный момент большинство граждан не видят возможности применения системы социального рейтинга в России. Тому способствует множество проблем, которые могли бы в условиях китайского государственного устройства и сознания быть не такими значительными. Формирование контроля государства над частной жизнью гражданина является некоторой точкой преткновения для российских граждан, напоминая им ужасы тоталитаризма. Противники социального рейтинга указывают на возможное нарушение приватности и риски злоупотребления данными. По мнению сторонников введения такого рейтинга это можно сделать только с соблюдением строгих законов и механизмов защиты личной информации, нужно разработать баланс между поддержанием общественной безопасности и защитой гражданских прав. Отдельно стоит отметить недоверие граждан к действиям государства, что является важным аргументом у респондентов, почему внедрить социальный рейтинг в России будет очень сложно. Я в начале работы выделял две гипотезы. Согласно первой гипотезе степень образованности должна оказывать влияние на отношение респондента к системе социального рейтинга. В некоторых пунктах обсуждения можно четко выделить различие мнений участников в зависимости от образования, но в целом образование не играет важной роли по отношению к введению в России системы социального рейтинга, все представители данных групп видят существенные проблемы во внедрении этой системы, считая, что в Российской Федерации нет условий для её существования. Можно выделить только одного респондента с высшим образованием, который считает, что надежда на внедрение в России социального рейтинга существует, и сам рейтинг будет справедливо оценивать действия граждан. Так же ситуация обстоит и со второй гипотезой. Согласно ей уровень доходов будет оказывать влияние на отношение респондента к системе социального рейтинга. Можно заметить, что уровень доходов занимает особое значение, когда речь идет о штрафах или благотворительности в области социального рейтинга. Но в целом отношение к внедрению социального рейтинга в России у респондентов с различным уровнем дохода отрицательное.

Список используемой литературы:

- 1) Рахматуллин Р.Р. Актуальные тенденции внедрения системы «социального кредита» в уголовное законодательство России // *Международный журнал гуманитарных и естественных наук*. 2021. №3-1.
- 2) Катрашова, Ю. В. Система социального рейтинга как форма государственного контроля над обществом: перспективы внедрения и развития, угрозы реализации / Ю. В. Катрашова, Г. Ю. Митяшин, В. А. Плотников // *Управленческое консультирование*. – 2021. – № 2(146). – С. 100-109.
- 3) Пашковская И.В, Валенцева Н.И. Развитие системы репутационного скоринга на примере Китая и России // *Вестник евразийской науки*. 2019. №2.
- 4) Беззубиков К.С, Мкртчян Д.Э. Анализ перспектив цифрового развития страны: риски и проблемы внедрения системы социального рейтинга в России // *Научные записки молодых исследователей*. 2020. №1.
- 5) Комарова, О. М. Экономическое обоснование эффективности использования системы социального рейтинга как формы государственного контроля над обществом / О. М. Комарова // *Управленческий учет*. – 2022. – № 4-1. – С. 48-54.
- 6) Мишель Фуко. Надзирать и наказывать. Рождение тюрьмы. — М.: Ad Marginem, 1999
- 7) Науменко, Т. В. Китайская система социального кредита: антиутопия или фактор общественного благополучия? / Т. В. Науменко, К. Н. Секретарева // *Журнал исследований социальной политики*. – 2022. – Т. 20, № 3. – С. 419-432.
- 8) Mac Sithigh, D., Siems, M. The Chinese Social Credit System: A Model for Other Countries?. *The Modern Law Review*, N 82 – 2019 – pp.1034-1071
- 9) Алексеев, А. Н. Перспективы развития системы социального кредита в Китае / А. Н. Алексеев, Т. А. Еремкина // *Актуальные проблемы развития КНР в процессе её регионализации и глобализации : Материалы XIII Международной научно-практической конференции, Чита, 30 марта 2021 года / Отв. редактор Т.Н. Кучинская*. – Чита: Забайкальский государственный университет, 2021. – С. 156-161
- 10) Графов Д.Б. Система социального рейтинга в КНР как информационно-коммуникационная технология поощрения и наказания // *Власть*. 2020. №2.

- 11) Giesecke M. The Social Credit System in China. Leadership in the Digital Age. Munchen: GRIN Verlag, 2018. 32 s
- 12) Strittmatter K. Die Neuerfindung der Diktatur: Wie China den digitalen Überwachungsstaat aufbaut und uns damit herausfordert Kindle. Munchen: Piper ebooks, 2018. 289 s.
- 13) Netkin R. The Chinese Social-Credit System Experience // A National Reputation System In The Making, 2018. 192 p
- 14) Krauss I. Stratification, class, and conflict. 1976. 502p.
- 15) Гуренкова О.В. Современные концепции социальной структуры и социальной стратификации // Экономика и социум. 2013. №4-1 (9).

Повседневная жизнь в Англии в первой половине XIX в. (по роману Ч. Диккенса «Дэвид Копперфилд»)

Everyday life in England in the first half of the 19th century (Based on the novel “David Copperfield” by Charles Dickens)

Кравченко Ирина Владимировна

Магистрант 2 курса

Исторический факультет

Московский государственный университет имени М.В. Ломоносова

e-mail: irina.kravchenko@student.msu.ru

Kravchenko Irina Vladimirovna

Master's student 2 term

Faculty of History

Lomonosov Moscow State University

e-mail: irina.kravchenko@student.msu.ru

Аннотация.

Статья посвящена рассмотрению и реконструкции основных структур повседневности, характерных для жизни английского общества в первой половине XIX века. Источником информации и предметом исследования выступает роман Чарльза Диккенса «Дэвид Копперфилд».

Annotation.

The article examines the basic structures of everyday life in English society in the first half of the 19th century. The source of information and the subject of the study is the novel by Charles Dickens "David Copperfield".

Ключевые слова: повседневная жизнь, Англия, Чарльз Диккенс.

Key words: everyday life, England, Ch. Dickens.

Историческая наука всегда тяготела к некоторому глобализму, общим схемам, которые обуславливают развитие тех или иных процессов в обществе. При этом за рамками исследовательских обзоров оставались многие важнейшие отрасли микроистории, в том числе и повседневность – частная жизнь простых людей. Возникновению интереса к этим темам способствовал историко-антропологический переворот конца 1960-х гг., обративший внимание на конкретные структуры в жизни общества. Тема исследования повседневности, быта людей и их поведенческих реакций оказалась наиболее популярной в эпоху постмодернистского интереса к образу «другого», тотальной толерантности [1, с. 3]. Изучение истории повседневности способствуют реконструкции повседневной жизни «маленького человека» (не великой личности).

Изучение структур повседневности может быть основано на выявлении и анализе соответствующей информации из художественной литературы. В большинстве случаев автор является современником описываемых им событий, а, значит, представляет читателю достоверную и достаточно репрезентативную картину жизни общества в эпоху, в которую он жил. Таким источником информации в нашем случае является роман Чарльза Диккенса «Дэвид Копперфилд».

Роман, созданный в середине XIX века, открывает перед нами широкую панораму жизни Англии. «Дэвид Копперфилд» написан с необычайной точностью и вниманием к деталям – почти всегда главный герой, от лица которого ведется повествование и прототипом которого стал сам писатель, дает развернутое описание места, в котором он побывал, или человека, с которым познакомился. Недаром одна из глав книги называется «Я наблюдаю» (II глава), своими наблюдениями за поведением и поступками людей Дэвид делится с читателями. Юного героя интересует буквально все – одежда и питание людей, обустройство жилья и транспорт, работа и

досуг его друзей и знакомых. «Дэвида Копперфилда» по праву можно назвать «энциклопедией английской жизни» - жизни старой и доброй Англии, бережно хранящей традиции, но уже готовой к новым переменам.

Начнем рассмотрение повседневности с ее базового элемента – материальной культуры. К составляющим материальной культуры относятся: продукты питания, одежда, предметы быта, пространства, в которых человек живет и работает [5, с. 5].

В романе в основном описывается повседневная рутина, то есть то, что совершается человеком в обычные, непраздничные дни. В соответствии с этим те составляющие пищевого рациона, которые описывает Диккенс, также являются привычными для человека.

На завтрак англичане, как правило, пили чай или кофе, который либо заваривался, либо варился, а также молоко. Дополнением к напитку могла стать обычная булка, бутерброд, хлебец или не совсем привычные для начала дня *«горячий пудинг из почек и блюдо креветок»* [2, с. 301]. Вообще о составляющих завтрака в романе говорится очень мало, обычно автор ограничивается лишь тем, что упоминает об утреннем приеме пищи как таковом: *«я оставил завтрак почти нетронутым»* [2, с. 172], *«был приготовлен прекрасный горячий завтрак»* [2, с. 380], *«поставив завтрак, она отошла»* [2, с. 380]. Всемирно известный традиционный полный английский завтрак (англ. Full english breakfast), состоящий из бекона, колбаски, яиц и напитка, своего отражения в романе не нашел. Также необходимо отметить, что завтракали англичане достаточно поздно – в полдесятого или в десять утра.

Основной прием пищи состоял из мясных – котлет, запеченной или жареной курицы и куропатки, баранины, говядины, сосисок – и овощных блюд. Когда Дэвид приезжал в гости к мистеру Пегготи, который был рыбаком и жил в прибрежном Ярмуте, его рацион состоял в основном из рыбных блюд – вареной камбалы с топленным маслом, сушеной рыбы и др. В качестве гарнира выступали картофель и рис. Закусывали англичане разного рода мясными пирогами и сэндвичами.

Любимым напитком англичан, помимо чая и кофе, был также алкоголь. Самым доступным был джин, позволявший человеку легко и быстро забыться [3, с. 32]. Пили также херес, портер, но самое главное – эль, производство которого в Англии было крайне успешным. Чай был дорог, ведь его нужно было доставлять из колоний, затрачивая немалые средства на перевоз и оплату пошлин, в то время как сельское хозяйство самой Англии базировалось в том числе на выращивании ячменя, использовавшегося для приготовления хмельного напитка [3, с. 34].

На десерт обычно подавали традиционные английские блюда – сладкий пудинг, миндальные пирожные и бисквиты. Любимым угощением мистера Дика были пряники. Не пренебрегали англичане и заморскими вкусами – грецкими и американскими (пекан) орехами и апельсинами.

Можно заключить, что рацион человека был достаточно питательным, но в то же время потребляемые блюда были достаточно тяжелыми для организма. Ели англичане продукты как местного, так и «заморского» происхождения, что делало их рацион более разнообразным. Вместе с тем, необходимо отметить, что все блюда были достаточно легки в приготовлении и не требовали большого количества разнообразных ингредиентов.

Обратимся теперь к описанию одежды. Как отмечает сам заглавный герой романа, идеальный образ джентльмена должен состоять из сюртука с жилетом и брюк. Не менее элегантными Дэвиду кажутся также черный костюм и *«синий фрак с полосатым жилетом, панталоны из нанки»* [2, с. 252]. Появляются в одежде и некоторые черты дендизма [5, с. 76] – теперь становится модным носить гофрированную сорочку [4, с. 191] и батистовый или шелковый галстук. Тем не менее, костюм джентльмена был лишен вычурных изысков – например, жабо, считавшегося теперь пережитком не только в послереволюционной Франции, но и в Англии. Вместе с тем появляются новые веяния в моде, одним из которых становится ношение сильно крахмаленных

рубашек, доступное, однако, только некоторым – например, прокторам из конторы «Спенлоу и Джоркинс». Обязательным для мужчины считается ношение головного убора. Джентльмены обычно носят шляпы или цилиндры, которые, однако, еще только входят в моду [4, с. 192].

Более быстрыми темпами меняется женская мода. Девушки и женщины облачаются в платья, сшитые, согласно времени года, из плотной нанки или из легких хлопчатобумажных и шелковых тканей. Молоденькие девушки одеваются, как правило, в светло-голубые и розовые платья, в то время как женщины зрелого возраста предпочитают ношение одежды более темных оттенков. Тем не менее, и те, и другие одеяния - достаточно длинные, объемные и широкие, так что нельзя *«догадаться, где кончалась леди и где начиналось платье»* [2, с. 493]. Нередко платья, в особенности праздничные, украшаются декоративными цветами и лентами. Неотъемлемыми деталями женского образа становятся брошки и браслеты. Появление различного рода украшений и бижутерии является новинкой эпохи романтизма. Голова покрывается шляпками и чепцами, а в руках дамочки – сумочка, пришедшая на смену карманам в платье.

Важно отметить, что каких-либо ярких различий между одеждой различных социальных групп не существовало (разумеется, это не касается нищих и бродяг, ходивших в лохмотьях) – мог отличаться только материал или покрой, однако главные элементы одежды были одинаковы для всех – мужчины носили костюмы и шляпы или цилиндры, а женщины – платья и шляпки. Именно в этом проявляется одна из главных тенденций буржуазной эпохи – постепенно исчезают установленные ранее отличия между, например, старой аристократией и буржуазией. Теперь желания женщин украшать свои одеяния диктуются не столько необходимостью следовать социальным установкам, сколько желанием идти в ногу с изменяющейся модой. Дамочки середины XIX с легкостью могли заявить: *«Я элегантна, у меня есть вкус»*, *«А я хоть и не богата, но хороша собой и не прочь позабавиться»* [3, с. 264]. Подобным изменениям способствовало также бурное развитие промышленности, в том числе легкой, позволившей наладить массовый выпуск одежды и сделать цены на нее более низкими и доступными для широких слоев.

Где и как жили англичане? Характер описания домов в романе сопряжен с эмоциональным и душевным состоянием его главного героя. Так, например, домик мистера Пегготи, сделанный из старого баркаса, кажется Дэвиду одним из лучших мест на земле, ведь там помимо упомянутого владельца дома живут усыновленные им Хэм и малютка Пегготи, столь милые нашему герою товарищи. Этот дом и свою спальню в нем Дэви описывает так: *«это была самая лучшая, самая миленькая спальня, которую можно себе представить»*, *«в этом замечательном доме»*, *«внутри дом отличался чистотой и опрятностью»* [2, с. 38]. С другой стороны, квартира, в которой Дэви должен был жить в Лондоне, описана в мрачных тонах: она состояла *«из маленькой полутемной прихожей, где почти ничего не было видно, из маленькой, совсем темной кладовки, где не было видно ровно ничего, из гостиной и спальни»* [2, с. 404]. Такое описание неудивительно, ведь Дэви оставался в Лондоне один, без бабушки и друга Стирфорта, вдали от Агнес, и вполне естественно, что все ему тогда казалось мрачным и унылым.

Если обобщать, то следует сказать, что в небольших городах преимущественным видом жилья являлись особняки или коттеджи, то есть частные дома, рассчитанные на одну семью (отчий дом Дэвида, коттедж бабушки, дома мистера Спенлоу и Стирфорта). В крупных городах, таких как Лондон, большую практику имело строительство многоквартирных домов, сдававшихся в аренду жильцам (в такой квартире жил мистер Микобер). Предпочтение людей снимать квартиру было связано с недостаточным количеством денег, необходимых для покупки отдельного жилья, которое в силу своей нехватки стоило очень дорого.

В каждом частном доме имелась гостиная, кухни, длинные коридоры, кладовые, подвалы для угля и спальни, располагавшиеся, как правило, на втором этаже. Непременным атрибутом холодных вечеров становился

камин, располагавшийся в гостиной комнате. В доме обычно имелся сад, а в более богатых особняках не редкостью была и оранжерея, как, например, та, что находилась у дома мистера Спенлоу, «полная чудесных гераней» [2, с. 451]. Внутренне обустройство жилища зависело, во-первых, от материального положение его владельца, и, во-вторых, от его желания украшать свой дом и делать его уютным. Так, квартирка Мистера Микобера, всю свою жизнь находившего «в затруднительном положении», была плохо обустроена – в ней почти не было мебели, а единственным украшением жилища был нарисованный на стене в отведенной Дэвиду комнате орнамент, напоминавший «нарисованные по трафарету голубые пышки» [2, с. 213]. Домик-корабль мистера Пегготи казался Дэвиду более привлекательным – делали его таким различного рода украшения: голландские часы, «чайный поднос с изображенной на нем леди под зонтиком» [2, с. 38], стоявший на комод, висевшие на стене картины. Из мебели в домах имелись диваны, на которых можно было отдохнуть днем, и кровати, на которых спали ночью. Интересно, что несмотря на уходящую моду, кровати продолжают украшаться балдахинами. Также неотъемлемым атрибутом любого интерьера были комоды, столы, шкафы и другие предметы мебели, необходимые человеку каждый день. Для освещения использовали свечи.

Несомненно, дом являлся показателем статуса человека, его обеспеченности и, что немаловажно, его вкуса. Несомненно, квартира мистера Микобера по своему обустройству уступала домам Стирфорта и мистера Спенлоу, ведь первый был беднее последних. Однако дом мистера Пегготи по восхищенным отзывам Дэви своим уютом превосходил дома обеспеченных особ. О любом жилище необходимо заботиться и содержать его в порядке, как например, делала бабушка Дэви, выращивавшая в своем маленьком саду цветы и бережно охранявшая его от нашествия ослов и хулиганов-мальчишек. Во всех отношениях был справедлив принцип: «Покажи мне свой дом, и я скажу, кто ты!».

Важнейшей составляющей культуры повседневности являются также практики и ритуалы, выполняемые человеком изо дня в день или с определенной периодичностью. Одной из таких повседневных практик является работа.

Работать Дэвид начинает в 10 лет, но не по своей воле – после смерти матери отчим отправляет его на склад конторы «Мэрдстон и Гринсби». Сам Мэрдстон, как видно по названию, был совладельцем этого торгового дома, занимавшегося продажей вин. Дэвид вынужден трудиться с утра и до 8 вечера, получая за это крошечное жалование, которого еле хватало на пропитание. Интересно, что именно в XIX веке начинается систематическое использование детского труда.

Сбежав с работы на складе, Дэви отправляется к бабушке, посчитавшей, что мальчику сначала нужно выучиться и определиться с выбором жизненного пути. После окончания школы Дэви некоторое время не работает, путешествуя со своим другом по Англии, пока бабушка не предлагает стать ему проктором, работавшим над судебными делами и составлявшим речи для адвокатов. Так начинается трудовые будни в Доктор-Коммонс. Обучается Дэвид в конторе «Спенлоу и Джоркинс» за тысячу фунтов в год. Вообще становится заметным «обуржуазивание» рабочей среды Лондона – кругом одни конторы, владельцы которых стремятся заработать деньги, выполняя различные услуги для населения (от судебных и торговых до похоронных).

Интересно, что в романе очень редки описания работы женщин. Несмотря на то, что женский труд, так же, как и детский, начинает активно использоваться в XIX веке на производстве, дамы в романе Диккенса, как правило, либо вообще не работают, либо трудятся в тех местах, которые не требуют особых физических затрат.

Однако владельцы контор составляют малую часть всего населения Англии – время промышленной революции создало огромную по своим размерам прослойку работающего люда – угольщики, каменщики, работники заводов, фабрик и мануфактур. Существовали также работные дома – «жуткое место, где к людям относились как к работавшим скотам и где из них выжимались последние остатки сил и здоровья» [3, с. 49].

Устраиваясь туда, человек занимал низшую ступень на социальной лестнице, по сути, уход в рабочий дом являлся конечным пунктом в череде безуспешных попыток улучшить свою жизнь.

Описанная нами картина является типичной для эпохи промышленного переворота. Век правления королевы Виктории стал эпохой накопления богатств и процветания английской буржуазии. Вместе с этим кажущимся богатством усиливалась также нищета – рабочие трудились за копейки, ютились в тесных комнатках. Многие, не найдя себе места в этом мире, отправлялись в рабочий дом, условия жизни и труда в котором были ужасающими. В описании столь разных жизненных укладов и заключается критический реализм Диккенса.

Теперь обратимся к описанию досуга. Интересно, что понятие «досуга» возникает именно в XIX веке. Со становлением буржуазного общества становится необходимым разграничивать «время рабочее» и «время для отдыха». Естественно, такое разделение дня по дихотомии «работа-досуг» не относилось к простым рабочим, проводившим почти весь день на фабрике или заводе. Уставшие, вечером они старались быстрее добраться до своих комнаток, забежав в трактир. В единственный выходной, воскресенье, рабочие могли пойти в парк, которых в то время создавалось огромное количество, чтобы у каждого была возможность насладиться свежим (если, конечно, его можно считать таковым в лондонских условиях) воздухом, не платя за это ни пенни.

Отдых же людей «среднего» класса выглядел совершенно иначе. Как правило, свой досуг они проводили дома, однако, несомненно, посещали и различные общественные и культурные учреждения – например, театр, а также что-то наподобие балов, устраиваемых друзьями. Бал являлся настоящим событием в жизни человека, независимо от его пола, возраста и социального положения. Приглашение на танцевальный вечер демонстрировало значимость человека в обществе.

Домашние вечера англичане обычно проводили за чтением книг или игрой в карты, триктрак, домино или вист. Представительницы женского пола любили заниматься рукоделием – один из своих детских вечеров Дэвид описывает так: *«мы снова сидели вдвоем с Пегготи (моей матери дома не было) в обществе чулка, сантиметра, кусочка воска, шкатулки с собором Св. Павла на крышке»* [2, с. 33]. Интересно, что изготовлением и ремонтом разнообразных вещиц занимались не только женщины зрелого и преклонного возраста, как, например, няня или бабушка героя, но и молодые девушки.

«Модным» явлением в то время была также игра на музыкальных инструментах, среди которых в произведении названы: флейта, фортепьяно, арфа. Упражнялись в музыкальном искусстве представители всех полов, возрастов и социальных групп.

Среди детских развлечений особое место занимали различного рода спортивные игры. Например, в школе доктора Стронга дети проводили свой досуг на площадках, играя в кубарь, шарики или крикет. Подходящей для неутомимой энергии детей была также *«игра в зайца и гончих»* [2, с. 288], смысл которой понятен без лишних объяснений.

Таким образом, виды досуга англичан были достаточно разнообразны. Интересно отметить, что различий между взрослым и детским времяпрепровождением почти не было: так, например, ребенок мог спокойно играть в азартные игры, посещать театры и балы. «Островок» детского досуга можно было найти только в школе, где ребенок оставался ребенком, даже несмотря на то, что по своим жизненным взглядам он был уже взрослым – ярким примером тому являлся Дэви, повзрослевший, осознавший очень многое в жизни, но с радостью бежавший на площадку для игры со сверстниками.

Подводя итог, отметим, что повседневная жизнь Англии первой половины XIX века представляет собой совокупность обыденных структур и феноменов как старой, так и новой, индустриальной, буржуазной эпох. Переплетение этих составляющих очень запутанно, однако достаточно показательным для того времени – отжившая свой век аристократическая среда заменяется буржуазным обликом общества. Несмотря на это, мы и

по сей день являемся свидетелями смешения традиций в Англии – первой ступив на путь индустриальной революции, она еще долгое время сохраняла традиции старой эпохи.

Становление и расцвет промышленности, различного рода коммерческих учреждений способствовали возникновению буржуазии, нового класса общества. С другой стороны, возникало и усугублялось огромное количество нерешенных социальных проблем – нищеты, бродяжничества, тяжелого физического труда, использования детей и женщин на производстве. Появлялось четкое разделение общества, на тех, кто владеет, и тех, кто работает. Свидетелем и непосредственным участником этого становится сам Диккенс и вслед за ним – его герой. И несмотря на «золотой век» английской истории, Диккенс вынужден стать очевидцем таких социальных явлений, как чартистское движение, «хлебные законы» и т.п.

С другой стороны, мы видим Англию в своем расцвете, основанном на сохранении давних традиций аристократической среды. Люди ходят на балы, играют на музыкальных инструментах или же наслаждаются неспешным чтением книг. Просыпаются и завтракают англичане поздно – в девять или полдесятого утра собираются в гостиной, чтобы отведать пудинга и выпить чаю. Вечером они могут сходить в гости или театр или же пригласить к себе желанных особ, чтобы показать, как им живется, и рассказать, что нового они узнали о своем соседе или давнем знакомом.

А где-то на улице в это время сидят толпы бродяг или скитаются нищие в поисках какой-либо наживы. Домой плетутся уставшие рабочие – им не до досуга – зайдут в трактир выпить рюмку джина и отправляются туда, где их никто не ждет – в тесные, забитые до отказа, комнатки. У кого-то из них есть семьи – тогда и в трактир не могут зайти, ведь дома есть жена, дети, которых нужно кормить.

Интересно, что Дэви успел побывать и в том, и в другом обличье. Родившись в небедной семье, он после смерти матери вынужден работать на заводе, а после – и вовсе скитаться, отыскивая под открытым небом уголок для ночлега. Диккенс пытается примерить на своем герое все реалии той жизни, это не простое описание действительности, а непосредственное участие в ней Дэвида Копперфилда и его создателя.

Список используемой литературы:

1. Банникова Е. В. Повседневность как объект исторического исследования // Russian Journal of Education and Psychology. 2011. №2.
2. Диккенс Чарлз. Дэвид Копперфилд: [роман] / Чарлз Диккенс; [перевод с английского А. Кривцовой]. Москва: Издательство АСТ, 2020.
3. Диттрич Т. В. Повседневная жизнь викторианской Англии. М., 2007.
4. Козьякова М. И. История. Культура. Повседневность. Западная Европа: от Античности до XX века. М., 2013.
5. Козьякова М. И. Эстетика повседневности. Материальная культура и быт Западной Европы XV-XIX вв. М., 1996.
6. Оль Ж. П. Диккенс / Жан Пьер Оль; пер. с фр., прим., послесл. Е. В. Колодочкиной. М., 2015.
7. Сильман Т. И. Диккенс. Л., 1917.
8. Чертанов М. Диккенс. М., 2015.

Поисковое движение, как одно из направлений патриотического воспитания подростков в современной России

The search movement as one of the directions of patriotic education of teenagers in modern Russia

Белых Андрей Владимирович

магистрант ЕГУ им. И. А. Бунина, студент гр. ИПМ-11

Россия, г. Елец

e-mail: blandre@yandex.ru

Belykh Andrey Vladimirovich

is a graduate student of I. A. Bunin YSU, a student of gr. IPm-11

Russia, Yelets

e-mail: blandre@yandex.ru

Аннотация.

В данной работе исследуется деятельность поискового движения России, формирование на его основе социально-культурной активности, как одного из способов патриотического воспитания молодежи в наше время. На примере поискового отряда «Астра» созданного в апреле 2019 года на базе МБУ ДО "Центр дополнительного образования" Елецкого муниципального района рассмотрим деятельность поискового движения в отдельном регионе. В данной работе мы увидим цели и задачи, которые ставит перед собой отряд и как реализуются основные функции социально-культурной деятельности на практике.

Annotation.

The search movement as one of the ways of patriotic education. Annotation. This work examines the activities of the search movement in Russia, the formation of socio-cultural activity on its basis, as one of the ways of patriotic education of youth in our time. Using the example of the "Astra" search team, created in April 2019 on the basis of the MBU DO "Center for Additional Education" of the Yelets Municipal District, we will consider the activities of the search movement in a separate region. In this work we will see the goals and objectives that the detachment sets for itself and how the main functions of socio-cultural activities are implemented in practice.

Ключевые слова: патриотическое воспитание, социальная активность, личность, поисковое движение России, поисковый отряд, «Астра».

Key words: patriotic education, social activity, personality, Russian search movement, search party, Astra.

Великая Отечественная война унесла свыше 27 миллионов жизней советских граждан. Огромное количество из этих людей, отдавших свои жизни за нашу свободу, числятся пропавшими без вести в этой страшной войне. Они так и остались лежать в те далекие годы в месте свое последнего сражения в полях, лесах, болотах нашей огромной страны. И вот после стольких лет эхо войны всё чаще выходит на поверхность, в ходе строительных, ремонтных, сельскохозяйственных работ обычные люди натываются на останки непогребённых защитников своей Родины [2, 43].

В нашей стране, зарегистрировано большое количество поисковых отрядов – они, то и занимаются целенаправленным поиском солдат РККА, для дальнейшей установки личности бойцов, с целью их достойного перезахоронения. Помимо возвращения имен погибших, поисковики вносят значительный вклад в воспитание подрастающего поколения, в дело сохранения историко-культурной памяти народа. Кроме того, процесс и результаты поисковой работы способствуют изучению истории и открывают ранее неизвестные страницы истории Великой Отечественной войны.

Первые работы по поиску и перезахоронению солдат и офицеров РККА начались еще в далёкие 80-ые годы 20 века. Основным инструментом для поисковиков в те годы служил поисковый щуп. В местах где земля ранее копалась, с помощью его находили пустоты, в которых могли быть останки. Щуп проскакивает мягко в земле, которая копалась ранее и издаёт характерный звук при ударе о кости. Зачастую первоначальные

погребения происходили сразу после кровопролитных боёв. Поскольку армия нуждалась в продовольствии сразу эти кровавые земли старались обработать и засеять. На полях сражений солдат часто стягивали в близлежащие воронки, окопы или траншеи, где в дальнейшем и закапывались без всех опознавательных знаков. Братские и отдельные могилы с обозначением места захоронения делались в черте населённого пункта реже, если позволяла ситуация.

Так же не обошла стороной проблема, так называемых «черных копателей» в поисках трофеев того времени «хабара» они целенаправленно ищут, разоряют и оскверняют останки солдат как РККА, так и вермахта. А поскольку период 1941–1945 гг. не попадал в законы, регулирующие археологические исследования, необходимо было для регулирования деятельности поисковых отрядов создать с нуля собственную нормативно-правовую базу.

В 1988–1991 гг. ЦК КПСС, ЦК ВЛКСМ и Президентом СССР было принято несколько важных документов, в которых признавалась деятельность поисковых отрядов и были определены меры по их поддержке особо стоит отметить президентский указ, вышедший 8 августа 1991 г. «о дополнительных мерах по увековечиванию памяти советских граждан, погибших при защите родины в предвоенные годы и период великой отечественной войны». он возлагал на воинские части, ДОСААФ, военные комиссариаты обеспечение поисковых отрядов и групп всем необходимым имуществом, военной техникой и другими материальными средствами, а также оказание содействия в поисковой работе [5, 61].

Шли годы, менялись формы поисковых мероприятий, если в начале были актуальны Всесоюзные походы, то теперь на их смену пришли Вахты памяти. Они несли в себе иную форму работы, по целенаправленному поиску и захоронению останков павших героев. Такие Вахты проходили и проходят ежегодно весной и осенью в различных уголках нашей страны (Московская, Смоленская, Курская, Воронежская, Липецкая и др. областях).

Первым и очень важным шагом в новейшей российской истории для поискового движения стал Закон российской Федерации «об увековечении памяти погибших при защите отечества» верховного Совета РФ от 14 января 1993 г. он определял порядок организации и проведения поисковых работ, финансовое и материально-техническое обеспечение мероприятий, направленных на увековечивание памяти погибших при защите отечества. именно с этого момента можно говорить, что поисковая работа в России получила не только законодательную основу, но и признание, а также поддержку государства.

Благодаря этому закону у современного российского поискового движения появились черты, отличающие его от движения советского периода. в прошлое ушла идеологизация, отождествление поисковой работы с частью работы комсомольских организаций. что очень важно, поисковые работы начали проводиться не только на местах боев великой отечественной войны, но и местах сражений Советско-финской войны, войны с Японией, конфликтов на озере Хасан и реке Халхин-Гол. началось также взаимодействие с иностранными поисковыми организациями. Ста ла проводиться работа по организации достойного захоронения останков не только советских воинов, но и солдат армий противника. в рамках межправительственного сотрудничества была создана международная ассоциация «военные мемориалы».

В Липецкой области является целостным территориальным субъектом, на территории которой, в годы Великой Отечественной Войны проходили ожесточённые бои. В декабре 1941 года проходила так называемая «Елецкая наступательная операция», входившая в состав большой «Битвы за Москву». Ценой больших потерь, город Елец 9 декабря был освобождён от немецко-фашистских захватчиков. Так же линия фронта проходила по южным окраинам области (Тербунский и Воловский районы) вплоть до 1943 года.

В соответствии с Законом Российской Федерации от 14 января 1993 года №4292-1 «Об увековечении памяти погибших при защите Отечества», Законом Липецкой области от 31 марта 2015 года № 397-03 «Об увековечивании в Липецкой области памяти погибших при защите Отечества» приказом Министерства обороны Российской Федерации от 19 ноября 2014 года № 845 «Об утверждении Порядка организации и проведении поисковой работы общественно-государственными объединениями, общественными объединениями, уполномоченными на проведение такой работы, осуществляемой в целях выявления неизвестных воинских захоронений и непогребенных останков, установления имен погибших и пропавших без вести при защите Отечества и увековечения их памяти» Правительство Липецкой области постановляет:

Утвердить Порядок проведения поисковой работы и осуществления контроля за её проведением на территории Липецкой области согласно приложению [3].

В Липецкой области существует множество поисковых отрядов таких как: «Неунываки», «Оплот», «Надежда», «Астра», «Зверобой». Все они занимаются одной деятельностью, сотрудничают друг с другом, делятся опытом проведения данных работ. Каждый год отряды организуют региональные Вахты Памяти в своих муниципальных районах и приглашают всех желающих принять в них участие. Все отряды разные одни созданы на базе школ и центров дополнительного образования, в которых в основном входит подрастающее поколение, другие состоят из уже взрослого населения и являются отдельными организациями.

Мы в качестве примера рассмотрим поисковый отряд «Астра», созданный в апреле 2019 года на базе МБУ ДО "Центр дополнительного образования" Елецкого муниципального района. В его состав входят как подростки: юноши и девушки от 14 до 18 лет, так и взрослые люди. С 2019 года отряд регулярно принимает участия в Вахтах памяти как региональных по Липецкой области, так и федеральных, выезжая в другие области (Тульская, Воронежская, Ростовская и другие).

Цель создания отряда – увековечение памяти погибших при защите Отечества. Основными формами работы отряда являются:

- беседы с местным населением и изучение местности в предполагаемых местах проведения поисковых экспедиций;
- изучение документации в архивах, музеях и частных коллекциях, содержащей информацию о местах ведения боевых действий и захоронениях;
- уход за воинскими захоронениями и их благоустройство;
- поиск на местах боёв и последующее захоронение не погребённых в годы войны останков военнослужащих и гражданских лиц;
- представление сведений о погибших военнослужащих, выявленных в ходе проведения поисковых работ, в местные военные комиссариаты и Центральный архив Министерства обороны Российской Федерации;
- помощь людям в поиске данных о их родственниках, принимавших участие Великой Отечественной войне на порталах «Память народа», «Подвиг народа»;
- установление имён погибших, найденных в ходе проведения поисковых работ и поиск их родственников;
- информационная деятельность среди населения и освещение в средствах массовой информации мероприятий по увековечиванию памяти погибших при защите Отечества;
- сообщение сведений об именах и фамилиях погибших и пропавших без вести при защите Отечества в редколлегии Книги Памяти.

Подготовка к предстоящей полевой экспедиции начинается в отряде «Астра» задолго до открытия поискового сезона. Особое внимание уделяется теоретической подготовке. Обычно она носит форму индивидуальных занятий, проводимых руководителем отряда, и включает в себя:

- изучение методики ведения поисковой работы;
- изучение встречающихся в процессе поисковой работы взрывоопасных предметов и правил обращения с ними;
- изучение вооружения, формы и снаряжения времен Великой Отечественной войны;
- краткий курс оказания первой медицинской помощи;
- изучения работы с архивами;
- обучение работы с металлоискателем на местности, работа с поисковым шупом;
- обучение ориентировке на местности (полях, лесах);
- обучение привязки немецких аэрофотоснимков, к картам местности на данный момент;
- извлечение информации и работа с бумажными носителями в смертных медальонах;
- инструктаж по технике безопасности при проведении поисковых работ.

На базе центра дополнительного образования отряд создал музей, где выставлены военные артефакты, найденные по итогам полевых выездов. В него входят, как личные предмет предметы солдат, так и элементы формы и экипировки. Все желающие могут посещать музей бесплатно.

Основной целью экспозиции – является показать важность проведения поисковых работ в нашей стране, определить её место в воспитании подрастающего поколения, раскрыть обывателю её суть, рассмотреть в обнаруженных предметах конкретно-исторические события Великой Отечественной войны [4, 7].

Кроме осуществления функций воспитания и образования, музей, в первую очередь – это центр сохранения и изучения материалов поисковой работы. Экспозиция выполняет и специальные задачи прикладного характера: она дает возможность начинающим поисковикам конкретно познакомиться с вещевыми находками и получить навыки обращения с взрывоопасными предметами.

Так же отряд производит выезды в школы, техникумы, университеты и другие организации с переносной частью музея, где проводятся выставки, показ презентаций, видео и фото материалов, с целью патриотического воспитания подрастающего поколения. Руководство отряда старается привлекать в свои ряды как можно больше новых участников, готовых посвятить себя этому делу, стать настоящими поисковиками, тем самым выразить благодарность героям погибшим на фронтах.

В этом году у отряда было большое количество поездок в различные Вахты Памяти, выезды по Липецкой области в Воловский, Тербунский, Долгоруковский и Елецкий районы. За это время были обнаружены останки пяти бойцов Красной Армии, к сожалению, установить личности героев не удалось. Эти защитники Отечества, так и остались безымянными героями и были перезахоронены в братских могилах на территории области.

В крайнем выезде отряда под г. Елец в населенном пункте д. Казинка по рассказам местных жителей было установлено ориентировочное место захоронения бойцов РККА. Они погибли, принимая участие в освобождении г. Елец от немецко-фашистских захватчиков в так называемой «Елецкой наступательной операции» в декабре 1941 года. В ходе работ 3 сентября были обнаружены останки двух красноармейцев, было принято решение об их эксгумации. Подъём останков солдат длился более 3 часов, была проведена зачистка с последующим оголением костных останков на эксгумационном столе. Для отчёта велась фото фиксация процесса. После этого останки переносились на эксгумационный баннер, с полной выкладкой самих костных останков и личных вещей бойцов. Все личные предметы тщательно просматривались на наличие подписей их

владельцев, в надежде установить и вернуть имена павших героев. К сожалению, установить имена красноармейцев не удалось. Они так и остались безымянными героями.

17 ноября этого же года в д. Казинка прошло их торжественное перезахоронение. Герои были преданы земле с соблюдением всех воинских и церковных обрядов. Под выстрелы и оркестр с ними простились все желающие, которые пришли проводить их в последний путь. Теперь рядом с местом их захоронения администрация района, создаст мемориальный комплекс, посвящённый всем павшим героям, принимавшим участие в освобождении Елецкой земли от врагов, в том далёком и холодном, декабре 1941 года. Туда будут приходить и приносить цветы неравнодушные люди, чтобы почтить память погибших героев. Также будут проводиться различные памятные мероприятия, приуроченные к разным датам времен Великой Отечественной Войны. Память о героях будет вечно храниться в том месте.

По завершению этого полевого сезона, начинается разработка плана уже на следующий год, какие места и в какое время посетит отряд для дальнейшей работы.

Организация поисковых отрядов строится на личностно-деятельностном подходе. Деятельностный подход в совокупности элементов исходит из представлений о единстве личности с ее деятельностью. Это единство проявляется в том, что деятельность в ее многообразных формах непосредственно и опосредованно осуществляет изменения в структурах личности; личность же, в свою очередь, одновременно непосредственно и опосредованно осуществляет выбор адекватных видов и форм деятельности и преобразования деятельности, удовлетворяющие потребностям личностного развития.

Воспитательный эффект поисковой работы в значительной степени обеспечивается наличием конкретных целей с учетом возрастных особенностей, интересов и запросов членов коллектива поискового отряда. В поисковых работах занимаются одновременно 15-20 человек в возрасте от 14 до 45 лет. Работа в поисковом отряде не только стимулирует межличностное и межгрупповое взаимодействие. По мнению кандидата психологических наук Аскоческой Л.И., содержание поисковой работы представляет собой разнообразные виды деятельности, социальные позиции и социальные роли, выполняемые подростками и старшеклассниками, что влияет на «направленность активности» субъектов и способствует формированию личностных новообразований, создает условия для социализации личности подростка и достижения социальной зрелости малой группы.

Построение совместной поисковой работы может рассматриваться как духовно обогащенная среда, которая является условием становления самоопределения подростков и юношей через актуализацию активности, самостоятельности и инициативности [1, 3].

Коллективный характер работы в поисковом отряде связывает удовлетворенность каждого с успехами всей группы. Вкладывая труд в успех общего дела, каждый участник поискового отряда приобретает глубокую заинтересованность в нем и в тех, кто делает его вместе с ним. Возникают отношения взаимной ответственности, которые выражаются в системе взаимных требований и ожиданий. Они регулируют поведение участников не только по отношению к объединяющему их делу (точность, аккуратность, исполнительность), но и непосредственно друг к другу. Предметом заботы и внимания становятся не действия члена коллектива, но и его внутренний мир, настроение, самочувствие.

Через формы, практикуемые поисковым движением реализуются такие важные функции социально-культурной деятельности как воспитательная, коммуникативная, информационно-просветительная, благодаря реализации которых формируется ценностное отношение к историческому прошлому, осуществляется гражданско-патриотическое воспитание, формируется активная жизненная позиция.

Список используемой литературы:

1. Аскоченская, Л.И. Социально-психологические особенности личностного развития подростков и старшеклассников в совместной деятельности поисковых групп: автореф. дис. ... канд. психол. наук. – Курск, 2009. – 24 с.
2. Гриф секретности снят. Потери вооруженных Сил СССР в войнах, боевых действиях, военных конфликтах: статистическое исследование / под общ. ред. Г.Ф. Кривошеева. М.: воениздат, 1993.
3. Постановление Липецкой области об утверждении порядка проведения поисковой работы и осуществления контроля за её проведением на территории Липецкой области. URL: <http://publication.pravo.gov.ru/document/4800202305240004> (дата обращения 25.11.2023)
4. Родин, Е.В. Музей поискового движения: проект выставочной экспозиции: выпуск. квалификац. работа. – Орёл, 2006
5. Цуканов И.П. история поискового движения в России в конце XX – начале XXI века: на материалах Курской области: дис. ... канд. ист. наук. Курск, 2007. – 63 с.

Политические гарантии местного самоуправления как инструмент народовластия

Political guarantees of local self-government as an instrument of democracy

Шамоян Ангелина Аилазовна

Студентка,

Оренбургский институт (филиал)

Университета имени О. Е. Кутафина (МГЮА),

Россия, Оренбург.

anelina.shh10@gmail.com

Shamoyan Angelina Ailazovna

Student,

Orenburg Institute (branch)

O. E. Kutafin University (MSAL),

Russia, Orenburg.

anelina.shh10@gmail.com

Аннотация.

Настоящая научная статья посвящена исследованию понятий и гарантий местного самоуправления в Российской Федерации, а также их классификации и роли в политике. В статье рассматриваются основные положения законодательства о местном самоуправлении, определяются права и обязанности органов местного самоуправления, их влияние на развитие общества и региональной политики. Статья содержит анализ роли политики в рамках местного самоуправления и рассмотрение механизмов реализации политических гарантий на уровне регионов и муниципалитетов. Особое внимание уделяется связи политических гарантий местного самоуправления с принципами народовластия и демократии. Автором предложен ряд выводов относительно эффективности реализации политических гарантий местного самоуправления в России и их влияния на отношения между органами власти и населением на местном уровне. В статье представлены рекомендации по совершенствованию системы местного самоуправления с целью укрепления демократических принципов и защиты интересов граждан.

Annotation

This scientific article is devoted to the study of the concepts and guarantees of local self-government in the Russian Federation, as well as their classification and role in politics. The article examines the main provisions of the legislation on local self-government, defines the rights and obligations of local governments, their impact on the development of society and regional policy. The article contains an analysis of the role of politics within the framework of local government and consideration of mechanisms for the implementation of political guarantees at the regional and municipal levels. Special attention is paid to the connection of political guarantees of local self-government with the principles of democracy and democracy. The author suggests a number of conclusions regarding the effectiveness of the implementation of political guarantees of local self-government in Russia and their impact on relations between authorities and the population at the local level. The article presents recommendations for improving the system of local self-government in order to strengthen democratic principles and protect the interests of citizens.

Ключевые слова: гарантии, политические гарантии, гарантии местного самоуправления, народовластие, местное самоуправление, политика, демократия.

Key words: guarantees, political guarantees, guarantees of local self-government, democracy, local self-government, politics, democracy.

На органы местного самоуправления в наше время возложено достаточно много задач, которые требуют полного и своевременного решения. В комплексе все это положительно скажется на ситуации во всей стране. Поэтому перед обществом стоит проблема эффективной организации местного самоуправления, определение и осуществление гарантий, направленных на его осуществление, а также непосредственно участие в нем. И это должно быть не просто активное участие человека в управлении обществом в целях решения проблем, сложившихся на определённой территории, а ощущение ответственности перед народом, перед страной. Это в 2013 году на форме «Валдай» подчеркнул Президент Российской Федерации В. В. Путин: «Граждане России должны ощутить себя ответственными хозяевами своей страны, своей малой Родины, своей жизни. Гражданин – это тот, кто способен самостоятельно управляться с собственными делами...».

Стоит признать, что местное самоуправление, являясь демократическим началом, имеет определенную цель, а именно – достижение наилучших условий жизни для граждан, проживающих на территориях, где и созданы муниципальные образования. В достижении данной цели также имеется множество аспектов, которые должны быть соблюдены, например, обеспечение прав и свобод человека и гражданина, их социального благополучия и участия в публичной власти страны.

В настоящее время, не все граждане Российской Федерации осознают их значимость в участии в делах местного самоуправления, особенно, в политической жизни страны. Не все выражают свое мнение в референдумах, выборах или же при помощи иных средств осуществления народовластия. А ведь благодаря мнению каждого и формируется та самая золотая середина «благополучных условий проживания» и «достойной жизни».

Как говорят многие политики и ученые, местное самоуправление должно быть в пешем доступе для граждан, короткое расстояние должно различать их, чтобы граждане могли участвовать в жизни страны, выражать свою волю и власть.

В данной научной работе на защиту выносятся следующие положения:

- местное самоуправление не может существовать обособленно от политики, эти два понятия взаимосвязаны;
- выявлен ряд проблем реализации политических гарантий местного самоуправления в России;
- местное самоуправление как институт муниципального права является отражением демократических ценностей.

Понятия местного самоуправления, прав и гарантий местного самоуправления в Российской Федерации

В соответствии с Федеральным законом от 6 октября 2003 года № 131-ФЗ «Об общих принципах организации местного самоуправления в Российской Федерации» местное самоуправление – это форма осуществления народом своей власти, обеспечивающая в пределах, установленных Конституцией Российской Федерации, федеральными законами, законами субъектов Российской Федерации, самостоятельное и под свою ответственность решение населением непосредственно и(или) через органы местного самоуправления вопросов местного значения, исходя из интересов населения с учетом исторических и иных местных традиций.

В доктрине по отношению к понятию права местного самоуправления существует немало различных точек зрения ученых. А. Р. Еремин отмечает, что право на местное самоуправление – это наиболее комплексное право, в состав которого входят конституционные права и свободы, реализуемые в пределах муниципального образования и имеющие цель организовать местное самоуправление на демократических принципах с помощью государственно-правовых институтов. Местное самоуправление – обязательный институт конституционного строя, его существование на территории всего государства не зависит от воли отдельных граждан или их совокупности. Однако, нельзя признать предложенную ученым характеристику права на местное самоуправление, так как в тексте Федерального закона определено, что местное самоуправление – это форма выражения власти, прежде всего, народа, поэтому точка зрения, согласно которой данный институт не зависит от воли народа, заведомо некорректна.

Саму суть местного самоуправления составляет властная деятельность населения, осуществляемая в различных формах. Оно обладает такими характеристиками, как самостоятельность и ответственность, именно эти признаки определяют его гарантирование и защиту. Население является основным субъектом права на местное самоуправление. Исходя из вышеперечисленного, давая определение органам местного самоуправления

и права на его осуществление важно отметить, что основным субъектом управления является народ, деятельность которого может быть осуществлена в различных формах.

Реализация публичной власти на уровне муниципального образования опирается на волеизъявление граждан, проживающих на определенной территории. Это способствует созданию общезначимых решений, играет роль связи органов с жителями, что, в свою очередь, является оценкой их деятельности.

В наши дни свое развитие приобретают институты демократии, возрастает потребность в прямой взаимосвязи граждан с публичной властью, которая приобретет эффективность только тогда, когда она будет легитимна.

Наиболее распространённым и необходимым институтом народовластия являются выборы. Посредством выборов выявляются истинные интересы граждан, а также их отношение к определенным лицам политической жизни страны, осуществляется поиск компромиссных решений.

Основой выборов является конституционное право граждан Российской Федерации избирать и быть избранным в органы государства и местного самоуправления.

Федеральный закон от 6 октября 2003 года подробно определяет процедуру проведения и назначения референдумов. Субъектам Российской Федерации дано право регулировать порядок подготовки и проведения местного референдума в рамках регионального законодательства. Здесь законодатель ссылается на статью 72 Конституции Российской Федерации об отнесении к совместному ведению организации системы органов государственной власти и местного самоуправления. Право назначать местные референдумы принадлежит только представительному органу, однако, инициатива же принадлежит сразу трем субъектам: гражданам Российской Федерации, имеющим право на участие в местном референдуме; избирательным объединениям, в уставах которых предусмотрено участие в выборах и/или референдумах; представительному органу муниципального образования вместе с главой администрации.

Также формами прямого волеизъявления являются:

- сход (в муниципальном образовании с численностью проживающих в нём жителей, обладающих избирательным правом, не более ста человек для решения вопросов местного значения);
- собрание конференция граждан (собрание делегатов);
- народная правотворческая инициатива;
- общественная самоорганизация населения в целях решения вопросов местного значения в пределах территории (территориальное общественное самоуправление);
- обращение граждан в органы местного самоуправления;
- опрос граждан по вопросам местного значения;
- публичные слушания;
- право отзыва депутата и выборного должностного лица.

Еще одна немаловажная форма – представительство. В соответствии с законодательством Российской Федерации наличие представительного органа есть необходимое условие осуществления местного самоуправления. Представительный орган – выборный коллегиальный орган, который, в первую очередь, выполняет правотворческую функцию. Депутаты реализуют свою деятельность в интересах населения. Также представительным органом является выборное должностное лицо местного самоуправления.

Многообразие форм реализации права на местное самоуправление обусловлено тем, что разнообразны и общественные отношения, а также из-за специфичного содержания норм права, различий средств воздействия на общество, положения субъектов в системе правового регулирования, многообразия механизмов реализации права.

В юридической доктрине понятие «гарантия» вполне растяжимое. Это и законность, и правопорядок, и как гарантии права и свобод гражданина, и как права личности и гарантии ее свободы, гарантии ответственности и так далее.

Гарантии прав местного самоуправления появляются в доктрине в следующих формулировках:

- система средств и институтов, обеспечивающих реальные возможности реализации гражданами их прав на местное самоуправление;

- условия и средства, позволяющие обеспечить реализацию и эффективную правовую защиту прав местного самоуправления;

- система гарантий прав местного самоуправления, закрепленные муниципальным правом, охватывает всю совокупность условий и средств, которые обеспечивают их реализацию и правовую защиту;

- гарантии местного самоуправления представляют собой систему средств и институтов, которые обеспечивают реальные возможности реализации гражданам их прав на местное самоуправление. Также это своеобразный механизм ограничения государственной власти, стремящейся к усилению своего влияния на местном уровне.

Исходя из вышеперечисленных определений можно вынести несколько тезисов. Стремясь обеспечить права местного самоуправления, мы говорим о гарантировании, которое в свою очередь является одной из разновидностей обеспечения, т.е. такой особенной формы всеобщего взаимодействия элементов действительности, при которой одни элементы (или продукты их деятельности) выступают условием существования или функционирования других элементов. Местное самоуправление само по себе является гарантией реализации права граждан на участие в политической жизни государства. Оно является гарантом ограничения государственной власти. Говоря о данном институте, мы говорим о демократических ценностях, таких как народовластие и участие граждан в делах государства.

Конституция Российской Федерации гарантирует осуществление гражданами права на местное самоуправление, как прямо, так и через представительные органы, гарантирует гражданам избирать и быть избранными, устанавливает наличие и защиту муниципальной собственности, гарантирует самостоятельность органов местного самоуправления в управлении собственностью и в делах, связанных с местным бюджетом.

Судебная защита прав местного самоуправления закреплена в статье 133 Конституции Российской Федерации, она предоставляет возможность спора по поводу прав местного самоуправления между истцом и ответчиком, жалоб на органы власти, должностных лиц, если их действия, совершенные в сфере административно-правовых отношений, нарушающие права граждан.

Также не допускается запрет на ограничение прав местного самоуправления, которые установлены Конституцией Российской Федерации и федеральными законами.

Классификация гарантий права местного самоуправления

В отношении данного вопроса в доктрине не сложилось единогласного мнения. Существуют различные критерии для классификации. По сферам реализации они делятся на общие, к которым относятся экономические, политические и духовные; и специальные или собственно юридические гарантии.

По форме закрепления правовые гарантии местного самоуправления делятся на конституционные, отраслевые, региональные и локальные.

По целевому назначению выделяют гарантии территориальной самостоятельности местного самоуправления, организационной самостоятельности, финансово-экономической самостоятельности местного самоуправления.

Перечень критериев может быть разнообразен, как и сами виды, все они будут иметь разную природу возникновения. Но все же, большинство авторов придерживаются базовой позиции, разделяя гарантии на общие и специальные.

В данной научной работе мы затронем общие или неюридические гарантии местного самоуправления.

Экономические гарантии являются экономическо-финансовой основой местного самоуправления, основой создания муниципальной собственности, формирования фискальной системы, развития местного производства и внедрения современных технологий во все сферы жизни общества.

Организационные гарантии создают условия для реализации гражданами форм прямого и представительного правления, то есть являются базисом демократии на местном уровне. Граждане получают гарантии на участие в выборах и референдумах, на выражение личных интересов, на отправку представителей в органы местного самоуправления, отзыв депутата или выборного должностного лица.

Роль и влияние политики в рамках местного самоуправления

Прежде чем рассматривать сами политические гарантии, следует обозначить место политики на уровне местного самоуправления. Изучим данную проблему на примере участия политических партий в местном самоуправлении Российской Федерации.

В период с 1917 года и вплоть по 2009 политическая система страны терпела значительные изменения: представительные и исполнительные органы власти менялись, корректировались, то же самое происходило с формами и полномочиями местного самоуправления.

Еще во времена Февральской революции 1917 года политические партии в программных документах ярко выражали свое желание оказывать непосредственное влияние на органы местной власти. В программах отмечалось, что участие в земстве является основным пунктом борьбы за голос избирателя. В динамике истории, все далее складывалось подобным образом.

В 2001 году В. В. Путин подписывает закон «О политических партиях», который стал толчок к трансформации политической системы страны, так как решал следующие проблемы: укрупнение партий, провозглашение их всенародными, а главное, расширение влияния политических партий, в том числе на местном уровне.

Изучив опубликованный на официальном сайте политической партии «Единая Россия» Программный документ принятый 21 ноября 2009 года на XI съезде ЕР, необходимо отметить, что позиция партии к развитию местного самоуправления на современном этапе выражена в следующем: «...Важнейшую задачу Партия видит в расширении финансовых возможностей территорий – как регионов, так и муниципалитетов, создании эффективных и гибких механизмов, стимулирующих их к развитию (в том числе путем совершенствования налоговой системы и инструментов выравнивания бюджетной обеспеченности).

В марте 2009 года действующий тогда глава государства Д. А. Медведев внес законодательные предложения в Государственную Думу «О внесении изменений в статьи 25 и 26 Федерального закона «О политических партиях». Поправки касались выборов в представительные органы местного самоуправления и предусматривали то, что при проведении выборов в представительные органы списки кандидатов выдвигаются исключительно политическими партиями, их региональными или иными структурными подразделениями.

Исходя из вышеуказанного, предположить, что местное самоуправление обособлено от политических партий, а следственно, от политики в целом было бы ложно, так как это противоречит исторической и правовой динамике нашего государства. В связи с этим, в доктрине часто высказываются о том, что институт местного самоуправления «политизирован».

Реализация политических гарантий местного самоуправления в России

Политические гарантии местного самоуправления в России являются важным элементом обеспечения демократии в стране. Они закреплены в Конституции РФ и других федеральных законах и регулируют статус и компетенции муниципальных органов власти.

Одним из главных механизмов реализации политических гарантий местного самоуправления является выборность муниципальных должностей. Общественные выборы глав муниципалитетов и депутатов местных парламентов проводятся регулярно, и все граждане в возрасте от 18 лет могут участвовать в выборах в качестве избирателей или кандидатов.

Также важным аспектом реализации гарантий местного самоуправления является финансовая автономия муниципалитетов. Они имеют право на собственные доходы и расходы, а также налоговые льготы и гранты от центрального правительства. Благодаря этому местные власти могут самостоятельно разрабатывать и реализовывать программы развития, управлять муниципальной собственностью и обеспечивать социальную защиту населения на местном уровне.

Однако осуществление политических гарантий местного самоуправления в России обусловлено рядом проблем. В некоторых регионах существует высокая степень влияния областной и федеральной власти на местные органы управления, что может приводить к противоречиям между интересами населения и власти. Также возможны случаи, когда местные органы власти не могут решать важные вопросы в связи с ограниченным финансированием и недостаточной правовой защитой.

Для эффективной реализации политических гарантий местного самоуправления в России необходимо внедрить мероприятия, направленные на распределение власти и финансовых ресурсов между местными органами власти и государственными органами на высшем уровне. Также важно оказывать содействие в создании благоприятной для местных органов власти и граждан обстановки, где будут выполняться их задачи и обеспечиваться их полномочия.

Эффективность политических гарантий местного самоуправления в России является предметом дискуссии. С одной стороны, реформы в области местного самоуправления, проводимые в последние годы, позволили укрепить позиции муниципальных органов власти и повысить их автономию. Был увеличен объем передаваемых полномочий, существенно повышена финансовая самостоятельность муниципалитетов, установлены новые стандарты оказания муниципальных услуг.

С другой стороны, есть ряд проблем, связанных с реализацией политических гарантий местного самоуправления в России. В первую очередь, это касается недостаточной полноты передаваемых полномочий, что усложняет эффективное управление муниципалитетами. Также не всегда удается обеспечить свободный доступ граждан и средств массовой информации к работе муниципальных органов власти, что искажает картину действительности и препятствует проведению свободных и конкурентных выборов.

Тем не менее, можно сказать, что в целом политические гарантии местного самоуправления в России способствуют укреплению демократических принципов в обществе и развитию муниципальных образований. Важно продолжать работу по улучшению законодательства и практики, чтобы обеспечить полную реализацию этих гарантий в интересах жителей муниципалитетов.

Политические гарантии местного самоуправления и связь с народовластием

Более полно рассмотрим политические гарантии местного самоуправления. Они состоят в том, что в Конституции Российской Федерации выражена политическая воля о признании местного самоуправления как института общества, которое бы обеспечило участие граждан в управлении государственными и общественными делами с использованием форм прямой и непосредственной демократии.

Политический характер имеют часть 2 и 3 статьи 3 Конституции Российской Федерации, которые устанавливают нормы о народовластии и формах его осуществления. А также часть 2 статьи 8, которая признает и защищает муниципальную собственность. Самой важной же является 12 статья Конституции, которая и гарантирует местное самоуправление.

Именно в политической воле и заложена политическая гарантия, то есть условие, лишь при котором возможны становление и развитие местной публичной власти.

Важно отметить, что в доктрине особое внимание уделяется именно политическим гарантиям. Объясняется это тем, именно от политических отталкиваются уже все остальные виды гарантий. Само собой, любая гарантия для эффективности требует гарантии, как говорят многие ученые, но тут на помощь политическим гарантиям приходят юридические. Два эти вида взаимосвязаны, и мы бы предпочли связывать их как форма и реализация, где юридические будут формой закрепления, а политические непосредственно реализацией. Ведь именно политика – это выражение интересов, выборы лиц в представительные органы и совместное решение вопросов внутренней и внешней политической арены. Именно в политике должна быть заложена демократия в любых ее проявлениях и публичная власть. А для того, чтобы все было слажено на государственном или внешнем уровне, то необходимо привести в эффективное действие механизм местного самоуправления. А механизм этот запускает участие граждан в выборах и референдумах на местном уровне, отзыв депутатов, отправка писем и жалоб, создание обществ – все это выражение воли народа, все это и есть народовластие.

Список используемой литературы:

1. Федеральный закон от 06.10.2003 г. № 131-ФЗ «Об общих принципах организации местного самоуправления в Российской Федерации»// Собрание законодательства Российской Федерации от 2003 г., N 40, ст. 3822
2. Еремин А.Р. Право гражданина на осуществление местного самоуправления в системе прав и свобод человека и гражданина //Социально политические науки. 2013. №3. – С. 12-15.
3. Кабышев В.Т. Выборы и избирательное право в Российской Федерации: тенденции развития и совершенствования // Реализация Конституции России. Саратов. 2014. – С. 306.
4. Кутафин О.Е., Фадеев В.И. Муниципальное право Российской Федерации. М., 2002. – С.83- 87
5. Боброва Н.А. Организационно-правовые гарантии государственно-правовых норм: Дисс. на соиск. канд. юрид. наук. Воронеж, 1979. – С. 3.
6. Мокина Т.В. Конституционный принцип самостоятельности местного самоуправления и практика его реализации (в свете решений Конституционного Суда): Автореф. дисс. на соиск. канд. юрид. наук. Ростов-н/Д, 2005. – С. 15.
7. Прудников А.С., Кудин В.А., Лимонов А.М., Лимонова Н.А. Муниципальное право России: курс лекций. М.: ЮИ МВД РФ. Книжный мир, 2002. – С. 180.
8. Кутафин О.Е., Фадеев В.И. Муниципальное право Российской Федерации: учебник 3-е изд., перераб. и доп. М. – С. 636
9. Бондарь Н.С., Авсеенко В.И., Бочаров С.Н. и др. Муниципальное право Российской Федерации: Учебник для вузов / Под ред. Н.С. Бондаря. 2-е изд., перераб. и доп. М.: ЮНИТА-ДАНА; Закон и право, 2003. – С. 511.
10. Комментарий к Конституции Российской Федерации/ под ред. И.Л. Петрухина. М., 1994
11. Муниципальное право России: учебник / Под ред. А.С. Прудникова, И.А. Алексеева. 4-е изд., перераб. и доп. М.: ЮНИТИ-ДАНА, Закон и право, 2009. – С. 237;
12. Шугрина Е.С. Указ. соч. – С. 360

Практика правоприменения российскими арбитражными судами оговорки о публичном порядке в условиях санкционного давления на Российскую Федерацию

The practice of law enforcement by Russian arbitration courts of public policy clauses in the context of sanctions pressure on the Russian Federation

Барашков Евгений Олегович

Студент

ФГБОУ ВО «МГУ им. Н.П. Огарёва»

Российская Федерация, г.Саранск

e-mail: e.barashkov02@bk.ru

Barashkov Evgeny Olegovich

Student

Ogarev National Research Mordovian State University

Russian Federation, Saransk

e-mail: e.barashkov02@bk.ru

Аннотация.

В статье рассматриваются теоретические и практические аспекты применения оговорки о публичном порядке в российской арбитражной практике за 2022-2023 годы. Особое внимание автором уделено обзору конкретных ситуаций применения данной нормы и анализу мотивировочной части судебных решений, которые находятся в открытом доступе. Актуальность и новизна работы заключаются в том, что в ходе изучения частных ситуаций, автор выявил закономерности в применении судами оговорки о публичном порядке за последние два года и сформулировал причины ее использования. Результаты исследования показывают, что подавляющее большинство судебных решений, апеллирующих к оговорке о публичном порядке, связаны с ситуациями, в которых иностранные контрагенты злоупотребляли своими правами и использовали санкционное законодательство, как основание для неисполнения взятых ранее обязательств. Суды обосновывали неприменение иностранного права, тем, что публичное право, а именно иностранное экономическое санкционное законодательство, не обладает экстерриториальным характером, является незаконными по своей природе, нарушает публичный порядок и противоречит ему. Применение иностранного права может повлечь негативные последствия в виде вмешательства иностранного государства в дела другого независимого государства, что неминуемо повлечет к нарушению суверенитета государства, фундаментальных прав, свобод и законных интересов физических и юридических лиц.

Annotation.

The article discusses the theoretical and practical aspects of the application of the public policy clause in Russian arbitration practice for 2022-2023. The author pays special attention to the review of specific situations of the application of this rule and the analysis of the motivational part of court decisions that are in the public domain. The relevance and novelty of the work lies in the fact that during the study of private situations, the author identified patterns in the application of the public policy clause by the courts over the past two years and formulated the reasons for its use. The results of the study show that the vast majority of court decisions appealing to the public policy clause are related to situations in which foreign counterparties abused their rights and used sanctions legislation as a basis for non-fulfillment of previously assumed obligations. The courts justified the non-application of foreign law by the fact that public law, namely foreign economic sanctions legislation, does not have an extraterritorial character, is illegal by nature, violates public order and contradicts it. The application of foreign law may entail negative consequences in the form of interference by a foreign State in the affairs of another independent state, which will inevitably lead to violation of the sovereignty of the state, fundamental rights, freedoms and legitimate interests of individuals and legal entities.

Ключевые слова: оговорка о публичном порядке, судебная практика, экономические санкции, фундаментальные правовые начала, суверенитет государства, сверхимперативные нормы.

Key words: public policy clause, judicial practice, economic sanctions, fundamental legal principles, state sovereignty, overriding mandatory rules.

Оговорка о публичном порядке является классическим общепризнанным принципом международного частного права, который на протяжении многих столетий известен практически всем государствам мира, и необходим для охраны общественных и публичных интересов, а также правовой системы в целом. [5]. Его применение допускается лишь в исключительных случаях для защиты национального правопорядка от

негативных последствий, как применения отечественной коллизионной нормы, отсылающей к иностранному праву, входящей в противоречие с российским правопорядком, так и от исполнения решения иностранного суда либо арбитража [3]. Стоит отметить, что считается неприемлемым отказ в применении норм иностранного права лишь на основании отличий правовой, политической или экономической системы иностранного государства от внутригосударственной системы. Указанное ограничение сферы применения таких «каучуковых» норм, а также случаев их использования правоприменительными органами является общемировой практикой, начиная с 1979 года [5]. Данное ограничение направлено на сокращение неоднократных случаев судебного злоупотребления оговоркой, которые имели место быть в истории XX века, что в перспективе могло поставить под угрозу смысл существования международного частного права в целом [1].

В научной литературе отмечается, что понятие публичного порядка в основном раскрывается в судебной практике и доктрине, реже в законодательстве. Например, в определении СКГД ВС РФ от 25 сентября 1998 г. суд указал, что под «публичным порядком Российской Федерации» понимаются основы общественного строя Российского государства. Оговорка о публичном порядке возможна лишь в тех отдельных случаях, когда применение иностранного закона могло бы породить результат, недопустимый с точки зрения российского правосознания. В 1999 году Президиум ВС РФ определил публичный порядок, как «основные принципы, закреплённые в конституции РФ и законах РФ». Информационное письмо Президиума ВАС РФ от 26.02.2013 № 156 сформулировало развернутое понятие публичного порядка, под которым понимаются фундаментальные правовые начала (принципы), которые обладают высшей императивностью, универсальностью, особой общественной и публичной значимостью, составляют основу построения экономической, политической, правовой системы Российской Федерации». Эта же формулировка была продублирована Верховным судом в 2019 году в п. 51 ППВС ВС РФ от 10 декабря 2019 г.

Таким образом, отечественные суды (ВС РФ и ныне упразднённый ВАС РФ) определяли в общем виде оговорку о публичном порядке, как основные фундаментальные правовые начала (принципы), содержащиеся в нормативно-правовых актах и представляющие особое значение для безопасного и суверенного функционирования государства. При этом перечень этих принципов не является исчерпывающим.

Стоит отметить, что публичный порядок является общей категорией для таких понятий как «основы правопорядка», «основополагающие принципы российского права», «основы правопорядка и нравственности» [4]. Каждая из формулировок содержится в различных нормативных актах, как материального (ГК РФ, СК РФ), так и процессуального права (ГПК, АПК, Закон о МКАС) [5]. Приведенные три формулы имеют свои основания применения и сферу регулирования. Исходя из этого, в доктрине международного частного права выделяют различные виды публичного порядка: внутренний и международный, позитивный и негативный, материально-правовой и процессуально-правовой [2]. Данные классификации представляются удачными, так как позволяют на практике точно определять какая норма права применяется к возникшим правоотношениям, а в науке четко обозначать предмет исследования. Далее в работе будет проведен анализ правоприменения именно международной негативной оговорки о публичном порядке в материально-правовом смысле (ст. 1193 ГК РФ).

Как известно на протяжении многих лет Российская Федерация находится под санкционным давлением недружественных государств, которое значительно усилилось после начала СВО. Санкционное законодательство, в отличие, например от реторсий, по своей природе является неправовым и незаконным средством воздействия на политику другого государства, подвергающее нарушению территориальной целостности страны, и имеющее лишь цель разрушения другого государства. В 2022-2023 годах российские предприниматели столкнулись с ситуацией, когда иностранные контрагенты сочли экономические санкции основанием для неисполнения взятых обязательств по договорам. Именно тогда арбитражные суды стали

активно применять ст. 1193 ГК РФ для защиты прав и законных интересов отечественных хозяйствующих субъектов. По мнению судов, санкции или объем введенных ограничений не влияют и не могут влиять на исполнение обязанностей по договору [7]. Санкции какого-либо государства или государственного объединения не являются обстоятельствами непреодолимой силы и не могут служить основанием отказа от исполнения ранее взятых на себя обязательств.

Все дела рассматривались исключительно в российских арбитражных судах, так как введение мер ограничительного характера, во-первых, не могло гарантировать справедливого и беспристрастного судебного разбирательства в судах недружественного иностранного государства, а, во-вторых, факт ведения ограничений стал достаточным основанием для вывода об ограничении доступа лица к правосудию в этом государстве [6].

Анализ судебной практики арбитражных судов показал, что основная масса дел, в которых применялась оговорка о публичном порядке, связана с требованиями о признании недействительным одностороннего отказа ООО «Гугл» и Google LLC от исполнения договора-условий использования Google и об обязанности восстановить доступ к аккаунту на платформе YouTube [10]. Истцами являлись как физические, так и юридические лица, например, Маргарита Симоньян, АО «Телекомпания НТВ», АО «Телерадиокомпания Вооруженных Сил Российской Федерации «Звезда», АО «ТВ Центр», «Редакция парламентского телевидения Государственной Думы Российской Федерации» и другие. Аналогичным образом в других судебных процессах истцы оспаривали односторонние отказы от договора по использованию приложения Google Play и требовали обеспечить допуск приложения к распространению через это приложение [10].

Единичные, но не менее интересные дела были связаны с односторонним отказом от:

- договоров поставки 13 высокоскоростных поездов (дело «Siemens Mobility GmbH») [12];
- договоров о техническом обслуживании и наладке 294 электропоездов (дело «Der Siemens Aktiengesellschaft») [8];
- оплаты по договору о выкупе будущей продукции (дело «ПАО Сбербанк против Glencore Energy UK Ltd») [11];
- договоров аренды и кредита, как результат непринятия ответчиком надлежащего исполнения от истца по этим договорам [9];
- лицензионных договоров и технической поддержки кинотеатров в России от IMAX Corporation, а также дистанционной блокировкой панелей управления системой IMAX в России [7].

В вышеуказанных делах иностранные контрагенты намеренно использовали факт введения санкций в целях злоупотребления своим правом. Некоторые ответчики вовсе указывали, что санкции являются обстоятельствами непреодолимой силы, и их невозможно было предвидеть. Тем не менее, российские суды признали необоснованными приведенные доводы ответчиков.

Так, например, в деле «Der Siemens Aktiengesellschaft» контрагенты сослались на санкционное законодательство ЕС (например, Регламенты ЕС № 2022/428, № 2022/576), запрещающее продавать, поставлять, передавать или экспортировать, прямо или косвенно, транспортные средства, товары роскоши и товары, которые могут способствовать, в частности, укреплению российских промышленных мощностей [8]. Тем не менее, суд указал, что между истцом и ответчиком заключен именно договор о техническом обслуживании и ремонте, а не о продаже и поставке перечисленных выше товаров. Указанные статьи и приложения Регламентов Европейского Союза не предусматривают запрет на оказание услуг по техническому обслуживанию и ремонту поездов. При определении недобросовестности контрагента российский суд использовал нормы ст. 242 ГГУ, так как в данном деле договором было предусмотрено применение права ФРГ. Исходя из фактических обстоятельств, суд счел одностороннее расторжение договора недобросовестным поведением, которое противоречит условиям договора,

положениям ГГУ, ведет к убыткам и невозможностью исполнять в дальнейшем свои обязательства надлежащим образом российским контрагентом.

В деле «Siemens Mobility GmbH» немецкие контрагенты аналогичным образом попытались использовать санкционное законодательство ЕС для недобросовестного отказа от своих обязанностей. Российский суд подчеркнул, что указанный договор был заключен в 2019 г., почти за три года до вступления в силу санкционных мер. При этом он сослался на аутентичное толкование органов ЕС своих Регламентов, из которых следует вывод, что такие меры не подлежат применению к уже имевшим место и исполнявшимся договорам. Так же суд подчеркнул, что в системной взаимосвязи с основными началами германского и российского гражданского законодательства при установлении, осуществлении и защите гражданских прав и при исполнении гражданских обязанностей участники гражданских правоотношений должны действовать добросовестно (ст. 242 ГГУ, ст. 10 ГК РФ) [12].

В деле «IMAX Corporation» американские контрагенты обосновывали расторжение договора непредвиденностью введения санкций и нахождение этого обстоятельства вне контроля IMAX. Тем не менее, суд встал на сторону российского предпринимателя и также использовал в судебном решении ссылки на добросовестность.

В деле «ПАО Сбербанк против Glencore Energy UK Ltd» суд парировал доводы отзыва ответчика, что исполнение обязательств по договору было приостановлено в соответствии с приложением 4 к договору (в связи с наложением на третье лицо и истца санкций). Суд указал, что поскольку в силу вытекающего из ч. 3 ст. 17 Конституции Российской Федерации запрета злоупотребления правом никто не вправе извлекать преимущество (выгоду) из своего недобросовестного поведения, в настоящем деле – исполнять обязанность по оплате.

Практически во всех решениях суды использовали аналогичные формулировки для обоснования неприменения иностранного права. В мотивировочной части суды аргументировали свою позицию тем, что иностранное право не имеет признака экстерриториальности, а, это означает, что законодательство (санкции) недружественных государств не может влиять на права и обязанности граждан и организаций РФ. Применение такого законодательства не может допускаться на территории РФ в силу специального закона. Ввиду данного обстоятельства, в некоторых решениях (дела против «ООО Гугл», дело «Der Siemens Aktiengesellschaft», дело «Siemens Mobility GmbH») суды использовали ст. 168 ГК РФ в обоснование неправомерности отказа от договоров. «Поскольку односторонний отказ ответчика от исполнения договора поставки не имеет под собой допустимых правовых оснований, нарушает требования российского законодательства, а также общепризнанные нормы международного права, в связи с чем, подлежит признанию недействительным по ст. 168 ГК РФ» [8].

Помимо всего прочего, суды указывали, что судебная защита права правообладателя не допускается, если его реализация обусловлена следованием режиму санкций. Если допустить применение санкционного законодательства на территории РФ, то главным негативным последствием такого решения будет являться вмешательство иностранного государства во внутренние дела государства и его суверенитет, что прямо противоречит фундаментальным принципам международного права.

Во многих решениях против ООО «Гугл», помимо вышеописанных формулировок, суды мотивировали применение оговорки о публичном порядке тем, что последствием применения санкционного законодательства будет нарушение прав граждан и организаций на свободное получение и распространение информации, на свободу мысли, совести и религии. В обоснование своего вывода были указаны фундаментальные положения Конституции РФ (ст. 28, 29), Конвенции 1950 года, Международного пакта 1966 года, Всеобщей декларации 1948 года.

В заключение хотелось бы обозначить ключевые выводы работы:

1. Нормы оговорки о публичном порядке за всю историю своего существования показали свою универсальность, гибкость и способность к адаптации к стремительно развивающимся потребностям отрасли международного частного права. Необходимость использования данной нормы появляется в тех случаях, когда применение зарубежного права приведет к негативным последствиям с точки зрения отечественного правосознания и правопорядка. Арбитражная практика последних лет свидетельствует об увеличении количества решений, в которых суды применили международную негативную оговорку о публичном порядке в материально-правовом смысле.

2. Анализ судебных решений показал, что оговорка о публичном порядке часто применялась для признания незаконным и недобросовестным односторонний отказ от исполнения договора перед российскими контрагентами по причине введения экономических санкций. При этом контрагенты намеренно использовали санкционное законодательство, как основание для отказа от своих обязанностей.

3. В обоснование применения ст. 1193 ГК РФ суды указывали, что публичное право иностранных государств не обладает экстерриториальным характером действия, а, следовательно, санкционное законодательство не может применяться на территории РФ. Применение иностранного права может повлечь негативные последствия в виде вмешательства иностранного государства в дела другого независимого государства, что неминуемо повлечет к нарушению суверенитета государства, фундаментальных прав, свобод и законных интересов физических и юридических лиц.

Список используемой литературы:

1. Богуславский М. М. Международное частное право : учебник. – М. : Норма : ИНФРА-М, 2022. – 672 с.
2. Гетьман-Павлова И. В. Международное частное право : учебник для вузов. – М. : Юрайт, 2023. – 489 с.
3. Комментарий к разделу VI «Международное частное право» части третьей Гражданского кодекса Российской Федерации (постатейный) / отв. ред. И. С. Зыкин, А. В. Асосков, А. Н. Жильцов. – М. : Статут, 2021. – 665 с.
4. Международное частное право: учебник : в 2 т. Т 1. / А. И. Абдуллин, Н. М. Артемьева, С. Н. Лебедев, Е. В. Кабатова. – М. : Статут, 2011. 400 с.
5. Международное частное право : учебник / Л. П. Ануфриева, К. А. Бякишев, Г. К. Дмитриева и др. ; отв. ред. Г. К. Дмитриева. – 2-е изд., перераб. и доп. – М.: Проспект, 2008. – 688 с.
6. Определение Судебной коллегии по экономическим спорам Верховного Суда Российской Федерации от 09.12.2021 № 309-ЭС21-6955 (1-3) по делу № А60-36897/2020 [Электронный ресурс] // URL: <https://www.consultant.ru/cons/cgi/online.cgi?req=doc&base=ARB&n=692653&ysclid=lorz26yh0141658000#OIKu8vTMTkrcevBv> (дата обращения: 30.12.2023).
7. Решение Арбитражного суда города Москвы от 20 апреля 2023 г. по делу № А40-233611/2022 // [Электронный ресурс] // URL: <https://sudact.ru/arbitral/doc/sBkKmGpAu7LJ/> (дата обращения: 30.12.2023).
8. Решение Арбитражного суда города Москвы от 5 апреля 2023 г. по делу № А40-195006/2022 // [Электронный ресурс] // URL: <https://sudact.ru/arbitral/doc/0VUlhHhw8Z1a/> (дата обращения: 30.12.2023).
9. Решение Арбитражного суда города Москвы от 31 марта 2023 г. по делу № А40-4899/2023 // Судебные и нормативные акты РФ: Интернет-ресурс «Судебные и нормативные акты РФ». URL: <https://sudact.ru/arbitral/doc/OcZLeSiHhRUn/> (дата обращения: 30.12.2023).
10. Решение Арбитражного суда города Москвы от 14 марта 2023 г. по делу № А40-211341/2022 [Электронный ресурс] // URL: <https://sudact.ru/arbitral/doc/hbThtnrjRbN/> (дата обращения: 30.12.2023).
11. Решение Арбитражного суда города Москвы от 28 февраля 2023 г. по делу № А40-237252/2022 [Электронный ресурс] // URL: <https://sudact.ru/arbitral/doc/6Oo5MAmzkqrw/> (дата обращения: 30.12.2023).
12. Решение Арбитражного суда города Москвы от 21 февраля 2023 г. по делу № А40-264063/2022 [Электронный ресурс] // URL: <https://sudact.ru/arbitral/doc/TWLNEP9vCBo8/> (дата обращения: 30.12.2023).
13. Решение Арбитражного суда города Москвы от 17 февраля 2023 г. по делу № А40-234583/2021 [Электронный ресурс] // URL: <https://sudact.ru/arbitral/doc/y1kUsNYAgVmN/> (дата обращения: 30.12.2023).

Проблемы квалификации похищения человека**Problems of kidnapping qualification****Савчук Полина Сергеевна,**

Студентка

Юридического Факультета ЧОУВО

«Московский университет имени С.Ю. Витте»

РФ, г. Москва

e-mail: 70193182@online.muiiv.ru**Savchuk Polina Sergeevna,**

Student

Law Faculty of CHOUVO

"S.Y. Witte Moscow University"

of the Russian Federation, Moscow

e-mail: 70193182@online.muiiv.ru

Научный руководитель:**Шоткинов Сергей Алексеевич**

Кандидат юридических наук, доцент

кафедры уголовного права и процесса

«Московский университет имени С.Ю. Витте»

Scientific supervisor:**Shotkinov Sergey Alekseevich**

Candidate of Law, Associate Professor

of the Department of Criminal Law and Procedure

"S.Y. Witte Moscow University"

Аннотация.

Статья посвящена проблемным аспектам квалификации похищения человека. Отмечается, что наибольшие сложности прослеживаются по вопросу разграничения составов похищения человека (ст. 126 УК РФ) и незаконного лишения свободы (ст. 127 УК РФ), поскольку здесь наблюдается пересечение некоторых признаков объективной стороны. Несмотря на то, что Постановление Пленума ВС РФ №58 конкретизировало многие спорные аспекты квалификации, ряд проблем разграничения все еще сохраняют свою актуальность и нуждаются в скорейшем разрешении. В работе предлагаются некоторые решения по заявленной проблематике.

Annotation.

The article is devoted to the problematic aspects of the qualification of kidnapping. It is noted that the greatest difficulties can be traced on the issue of distinguishing the composition of kidnapping and illegal imprisonment, as well as human trafficking, since there is an intersection of some signs of the objective side. Despite the fact that the Resolution of the Plenum of the Armed Forces of the Russian Federation No. 58 specified many controversial aspects of the qualification of the compositions, a number of problems of differentiation still remain relevant and need to be resolved as soon as possible. The paper offers some solutions to the stated problems.

Ключевые слова: похищение человека, незаконное лишение свободы, торговля людьми, квалификация преступлений, добровольный отказ.

Key words: kidnapping, unlawful imprisonment, human trafficking, qualification of crimes, voluntary refusal.

Любое государство нуждается в создании устойчивой правовой системы, обеспечивающей прямое действие норм, гарантирующих права и свободы человека и гражданина в самых различных сферах. Что касается обеспечения эффективной общей и частной превенции преступных посягательств, то она невозможна без формирования условий для неотвратимости наказания [1].

Несмотря на небольшую распространенность составов, предусмотренных гл. 17 УК РФ, от общего числа преступлений, в следственной практике квалификация данной группы преступлений вызывает немало проблем.

Вплоть до принятия Постановления №58, определенные затруднения сопутствовали квалификации по совокупности составов, предусмотренных ст. 126, 127 УК РФ. Разъяснения высшей судебной инстанции позволили обеспечить большую четкость в вопросе дифференциации названных посягательств. В качестве базового, было сформулировано правило о том, что незаконное лишение свободы во всех случаях «поглощается» составом, предусмотренным ст. 126 УК РФ или же похищением человека. Кроме того, концептуально юридическое значение утратил вопрос о том, имело ли место «перетекание» незаконного лишения свободы в похищение, или же, напротив, фактически уже после похищения человека была осуществлена объективная сторона, присущая незаконному лишению свободы.

При анализе объективной стороны состава «похищение человека», однако, все же следует отметить его сходство с незаконным лишением свободы (ст. 127 УК РФ). При похищении обычно объективную сторону образуют захват, перемещение и удержание, при незаконном лишении свободы объективная сторона ограничивается исключительно удержанием [5, С. 259]. Подобный характер их соотношения позволяет сформулировать вывод о том, объективная сторона состава, предусмотренного ст. 126 УК РФ, характеризуется более широким содержанием, нежели таковая применительно к составу незаконного лишения свободы, для которой захват и перемещение жертвы нехарактерны.

В судебной практике встречаются релевантные примеры. Так, органы следствия квалифицировали содеянное В. и С. в качестве похищения человека. Но подобные выводы были отвергнуты судом первой инстанции, отметившем, что вследствие предположения субъектов преступления о том, что потерпевший замешан в кражах и грабежах, переместили Ф. в принадлежащий В. гараж, где, лишив его возможности двигаться посредством связывания тела, удерживали его, требуя уплатить денежную сумму в размере пятидесяти тысяч рублей как компенсацию за похищение имущества. Суд не нашел связи между лишением свободы жертвы и его похищения [7].

С точки зрения Е.Н. Черемных, похищение окончено, когда человек изъят с того места, где находился по своему желанию, для перемещения к месту удержания и сокрытия, а незаконное лишение свободы окончено при совершении действий, в результате которых потерпевший утрачивает возможность выйти из какого-либо помещения [5, С. 259]. Как представляется, подобный подход в достаточной степени логичен и аргументирован. Но, при всем при этом следует учитывать, что выступать в роли места лишения свободы может не только закрытое здание, строение или же сооружение, но и местность, расположенная на открытом воздухе, например, когда лицо привязывается к столбу или зарывается в яму, утратив возможность своими действиями вернуть свободу передвижения.

Говоря о проблемных вопросах квалификации рассматриваемых деяний, видится необходимым, в первую очередь, кратко описать вопросы их разграничения между собой. Выше мы уже говорили об этом: похищение человека всегда включает в себя незаконное лишение свободы человека как один из элементов системы действий по похищению: лицо сначала изымается с места привычного обитания, затем перевозится в другое место и там удерживается (лишается свободы). Таким образом, в случае незаконного лишения свободы лицо может не перемещаться в другое место, а быть лишенным свободы по месту своего нахождения.

Поскольку незаконное лишение свободы входит в объективную сторону преступления, в данном случае квалификации действий по совокупности не требуется, а содеянное полностью охватывается ст. 126 УК РФ [3, С. 75].

Неопределенность прослеживается по вопросу квалификации данных посягательств в составе группы лиц. Пунктом 7 Постановления №58, подчеркивается, что реализация объективной стороны содеянного носит сложный характер, включая содержательно действия по захвату, перемещению и удержанию потерпевшего [6].

Наиболее сложной для квалификации состава будет ситуация, когда при похищении человека группой лиц некоторые соучастники реализуют объективную сторону, связанную с незаконным захватом и перемещением, в то время как другие – связанную только с незаконным удержанием. Как представляется, в подобном случае лица, участвующие в реализации части объективной стороны, связанные с незаконным удержанием жертвы, поскольку они не принимали участие в сговоре на лишение свободы, не могут нести ответственность по ст. 126 УК РФ, но могут быть привлечены за незаконное лишение свободы.

Как представляется, незаконное лишение свободы обладает статусом самостоятельного состава. При похищении жертвы в иное место и удержании его в таковом, будет невозможным применить примечание к ст. 126 УК РФ. Однако такое решение в высшей степени спорно, учитывая степень общественной опасности обоих составов. Несправедливым представляется наличие возможности претендовать на освобождение от уголовной ответственности за похищение человека, при условии отсутствия таковой в отношении субъекта незаконного лишения свободы.

В целях устранения сложившегося положения, необходимо внести изменения в примечания к ст. 126 УК РФ, предоставляющие возможность освободить от уголовной ответственности лицо, которое незаконно лишило потерпевшего свободы, при условии его последующего добровольного освобождения.

Особенности усматриваются и по вопросу квалификации похищения, сопряженного с убийством. Сложилась следующая квалификация. Так, если преступное намерение изначально было связано с убийством, а захват и перемещение осуществлялись непосредственно для его реализации, то достаточной представляется квалификация по ст. 105 УК РФ. При наличии же угрозы убийством содеянное квалифицируется по п. в ч. 2 ст. 126 УК РФ.

Но преступный умысел может сформироваться уже в ходе реализации объективной стороны похищения. В таком случае правильной будет квалификация по совокупности. Например, определением суда апелляционной инстанции был оставлен в силе приговор Приморского краевого суда, по которому М. был признан виновным по п. в ч. 1 ст. 105 и п. д ч. 2 ст. 126 УК РФ. Фактические действия преступника заключались в том, что он увидел жертву, завел его в квартиру и запер там. Однако, когда несовершеннолетний стал громко кричать, у Л. появился умысел на убийство потерпевшего, который он в последующем и реализовал [8]. Тем самым, квалификация по совокупности данных составов не исключается, но является довольно редким случаем.

В п. 5 Постановления дается разъяснение о квалификации похищения человека и незаконного лишения свободы, сопряженных с применением насилия, не опасного для жизни или здоровья.

Психическое насилие в виде угрозы убийством или причинением тяжкого вреда здоровью в качестве квалифицирующего признака выделяется только в п. ч. 2 ст. 126 УК РФ. Подобные действия квалифицируются по совокупности со ст. 119 УК РФ [4, С. 222].

Следует дать уточнения на уровне разъяснений высшей судебной инстанции аспекты квалификации данных составов с учетом потенциальных последствий, как умышленное причинение вреда. Нуждается в закреплении правило о том, что все разновидности вреда за исключением тяжкого, подлежат квалификации по п. в ч. 2 ст. 126 и ст. 127 УК РФ. Исключением является тяжкий вред, который должен отдельно квалифицироваться по ст. 111 УК РФ.

Некоторая проблематика усматривается по вопросу содержания примечания к ст. 126 УК РФ, а именно: добровольного освобождения похищенного. Здесь необходимо уточнить возможные проявления добровольности. Добровольность в действиях преступника существует исключительно в тех случаях, когда отсутствуют препятствия в дальнейшем удержании похищенного лица. Нельзя относить к добровольным действиям освобождение жертвы при обнаружении факта ее удержания правоохранительными органами.

Необоснованным представляется и оценка в качестве добровольного освобождения ситуаций, когда виновный задержан правоохранительными органами по подозрению в совершении преступления, и в этой связи, доводит до сведения органов следствия информацию о том, что удерживает потерпевшего.

Не является добровольным освобождение похищенного и в случае, когда его похищение имело место для достижения противоправной цели, например, связанной с получением выкупа, и таковая была на момент освобождения лица уже достигнута. Такой подход надлежит отразить в примечании к ст. 126 УК РФ, применительно к ситуации наличия у похищения человека конкретного целеполагания, доведения до сведения жертв или иных лиц содержания данной цели, последующего выполнении ими заявленных преступниками требований [2, С. 75]. На практике же, суды зачастую не исключают применение специального основания для освобождения преступника от ответственности в случае получения им выкупа. Думается, является нецелесообразным указание в примечании к ст. 126 УК РФ на добровольный отказ от достижения незаконно поставленных целей.

Таким образом, в Постановлении №58 получили уточнение многие проблемные аспекты квалификации состава, предусмотренного ст. 126 УК РФ, и вопросы его разграничения со смежными составами. Формулируется вывод о том, что, если при похищении жертвы в иное место и удержании его в таковом, будет невозможным применить примечание к ст. 126 УК РФ. Однако такое решение в высшей степени спорно, учитывая степень общественной опасности обоих составов. Несправедливым представляется наличие возможности претендовать на освобождение от уголовной ответственности за похищение человека, при условии отсутствия таковой в отношении субъекта незаконного лишения свободы. В целях устранения сложившегося положения, необходимо внести изменения в примечания к ст. 126 УК РФ, предоставляющие возможность освободить от уголовной ответственности лицо, которое незаконно лишило потерпевшего свободы, при условии его последующего добровольного освобождения.

Особенности усматриваются и по вопросу квалификации похищения, сопряженного с убийством. Сложилась следующая практика квалификации. Так, если преступное намерение изначально было связано с убийством, а захват и перемещение осуществлялись непосредственно для его реализации, то достаточной представляется квалификация по ст. 105 УК РФ. При наличии же угрозы убийством содеянное квалифицируется по п. в ч. 2 ст. 126 УК РФ. Если же умысел сформировался в ходе реализации объективной стороны похищения, необходима квалификация по совокупности. Следует дать уточнения на уровне разъяснений высшей судебной инстанции по аспектам квалификации данных составов с учетом потенциальных последствий, как умышленное причинение вреда. Нуждается в закреплении правило о том, что все разновидности вреда за исключением тяжкого, подлежат квалификации по п. в ч. 2 ст. 126 и ст. 127 УК РФ. Исключением является тяжкий вред, который должен отдельно квалифицироваться по ст. 111 УК РФ.

Список используемой литературы:

1. Уголовный кодекс Российской Федерации от 13.06.1996 г. № 63-ФЗ (ред. от 04.08.2023) // Собрание законодательства Российской Федерации. 1996. № 25. Ст. 2954.
2. Ионова Ж.А. Специальное основание освобождения от уголовной ответственности при похищении человека // Студенческий. 2021. № 40-5 (168). - С. 72-77.
3. Колотова Ю.А., Сердюков А.В. Объект преступления - похищение человека: исторический аспект // Российский следователь. 2022. № 3. - С. 72 - 75.
4. Комментарий к Уголовному кодексу РФ в 4 т. Том 1. Общая часть / В.М. Лебедев [и др.]; ответственный редактор В.М. Лебедев. — Москва : Издательство Юрайт, 2022. - 316 с.
5. Черемных, Е.Н. Некоторые аспекты разграничения составов похищения человека (ст. 126 УК РФ) и незаконного лишения свободы (ст. 127 УК РФ) // Новая наука: Проблемы и перспективы. 2017. С. 259.
6. Постановление Пленума Верховного Суда Российской Федерации от 24 декабря 2019 года № 58 «О судебной практике по делам о похищении человека, незаконном лишении свободы и торговле людьми» // Российская газета. 2019. 31 декабря. № 296.

7. Приговор Люблинского районного суда г. Москвы по уголовному делу № 1-11/2019 от 29.01.2019 года // <https://sudrf.ru/> (Дата обращения 25.11.2023).

8. Апелляционное определение от 27.06.2018 № 56-АПУ18-7 Верховного суда РФ // СПС КонсультантПлюс.

Проблемы обеспечения продовольственной безопасности в регионе (на примере Республики Башкортостан)

Problems of ensuring food security in the region (on the example of the Republic of Bashkortostan)

Ишмуратов Алмаз Раянович

Специалист

Федеральное государственное бюджетное образовательное учреждение высшего образования

«Уфимский университет науки и технологий»

450076, Приволжский федеральный округ, Республика Башкортостан, г. Уфа, ул. Заки Валиди, дом 32

e-mail:almaz11almaz@gmail.com

Ishmuratov Almaz Rayanovich

Federal State Budgetary Educational Institution of Higher Education «Ufa University of Science and

Technology»

32 Zaki Validi str., Ufa, Volga Federal District, Republic of Bashkortostan, 450076

e-mail:almaz11almaz@gmail.com

Научный руководитель

Гильмутдинова Римма Аслимовна

Кандидат технических наук

Федеральное государственное бюджетное образовательное учреждение высшего образования

«Уфимский университет науки и технологий»

450076, Приволжский федеральный округ, Республика Башкортостан, г. Уфа, ул. Карла Маркса, 3/4

e-mail: iigy-bgy@mail.ru

Scientific adviser

Gilmutdinova Rimma Aslimovna

Candidate of Technical Sciences

Federal State Budgetary Educational Institution of Higher Education «Ufa University of Science and

Technology»

3/4 Karl Marx Street, Ufa, Volga Federal District, Republic of Bashkortostan, 450076

e-mail: iigy-bgy@mail.ru

Аннотация.

В статье рассматриваются современные методы, способствующие сокращению рисков продовольственной безопасности в российских регионах с учетом их дифференциации. В контексте сложившихся условий и потребностей региона, представлено несколько инновационных подходов. Ключевые слова: продовольственная безопасность, российские регионы, цифровые технологии, инновации.

Annotation.

The article discusses modern methods that contribute to reducing food security risks in Russian regions, taking into account their differentiation. In the context of the prevailing conditions and needs of the region, several innovative approaches are presented. Keywords: food security, Russian regions, digital technologies, innovations.

Ключевые слова: продовольственная безопасность, российские регионы, цифровые технологии, инновации.

Key words: food security, Russian regions, digital technologies, innovations.

Проблема обеспечения устойчивой продовольственной безопасности продолжает быть актуальной на протяжении многих лет из-за ожидаемых неблагоприятных условий, политических конфликтов, ограниченных ресурсов и постоянного роста мирового населения. В 2021 году все страны мира столкнулись с особой остротой этой проблемы в связи с началом пандемии COVID-19 и связанными с ней ограничениями, которые выявили уязвимость системы обеспечения продовольственной безопасности для населения.

В настоящее время существуют различные определения продовольственной безопасности, наиболее распространенные из них приведены в таблице 1.

Таблица 1. Определения продовольственной безопасности в различных источниках

Источник	Определение
Продовольственная сельскохозяйственная организация (FAO)	Наличие в любое время продовольствия в стране и доступ к нему населения[1].
Доктрина продовольственной безопасности Российской Федерации	Это состояние характеризуется достижением продовольственной самодостаточности Российской Федерации и обеспечением доступности физической и экономической для всех граждан страны продовольственных товаров, соответствующих обязательным стандартам качества, в объемах, достаточных для здорового и активного образа жизни[2].
Асанов М.А. Обеспечение продовольственной безопасности - основа устойчивого развития региона // Экономика и бизнес: теория и практика. 2023. №3-1 (97). С. 8-11.	Постоянная способность государства и общества обеспечивать доступность продуктов питания для всего населения в количестве и качестве, необходимом для активной и здоровой жизни[3].
Указ Президента Российской Федерации от 21.01.2020 г. № 20, Об утверждении Доктрины продовольственной безопасности Российской Федерации	Продовольственная безопасность Российской Федерации (далее - продовольственная безопасность) - состояние социально-экономического развития страны, при котором обеспечивается продовольственная независимость Российской Федерации, гарантируется физическая и экономическая доступность для каждого гражданина страны пищевой продукции, соответствующей обязательным требованиям, в объемах не меньше рациональных норм потребления пищевой продукции, необходимой для активного и здорового образа жизни

В России наблюдаются разнообразные проблемы устойчивого развития регионов и муниципальных образований, которые связаны с различными природными условиями и значительными различиями в социально-экономическом развитии регионов. В регионах России существует значительный дисбаланс между производством и потреблением продуктов питания, что ведет к социально-политическому напряжению [5].

Рассмотрим объем производства и потребления продовольственных ресурсов на примере Республики Башкортостан в 2017-2021 гг. в натуральных показателях в таблице 2.

Таблица 2. Объем производства и потребления продовольственных ресурсов в Республике Башкортостан в 2017-2021 гг., тыс. т.

Показатели	2017 г.	2018 г.	2019 г.	2020 г.	2021 г.
Производство зерновых	2884,0	781,0	3002,9	1672,2	2038,7
Потребление зерновых	3043,0	1658,1	1849,5	1930,7	1904,1
Производство мяса и мясопродуктов	225,7	278,9	228,9	221,6	229,3
Ввоз мяса и мясопродуктов	48,6	50,4	69,6	100,6	98,1
Вывоз мяса и мясопродуктов	9,3	13,8	12,1	11,6	12,9
Потребление мяса и мясопродуктов	256,5	313,8	307,4	306,5	309,5
Производство овощей	317,8	254,3	338,3	281,4	357,6
Ввоз овощей	23,7	57,9	84,7	106,8	82,6
Вывоз овощей	0	0	1,3	4,4	4,0
Потребление овощей	247,6	293,1	335,2	338,4	353,5

Анализ показал отрицательную динамику производства и потребления зерновых (29,3% и 37,4% соответственно в 2021 г. по сравнению с 2017 г.). По остальным видам продукции, как по производству, так и их потреблению характерна тенденция к росту. Наибольший прирост отмечается по ввозу овощей (почти в 3,5 раза), также наблюдается положительная динамика по производству овощей. Увеличилась потребление мясопродуктов, также как и производство и ввоз мяса. Данные показывают превышение ввоза основных видов продовольственных товаров над их вывозом, что говорит о росте зависимости республики от внешних поставок.

В Доктрине продовольственной безопасности Российской Федерации изложены безопасные или пороговые значения удельного веса отечественных производителей: по зерну и картофелю - 95%, молоку и

молочным продуктам – 90%, мясу – 85%, рыбе, сахару и растительному маслу – 80% [4]. Самообеспеченность нашей республики составила: по мясу и мясoproдуктам в 2021 г. -74%, молоку – 106%, яйцам – 86%, картофелю – 118%, овощам – 85%. То есть даже по тем продуктам, которые можно успешно производить и выращивать на территории Республики Башкортостан, уровень продовольственной безопасности по ряду продуктов не достигает порогового критерия – по мясу (11%), растительному маслу(16%), овощам (15%), яйцам (14%) [7].

Анализ позволяет сделать выводы о наличии проблем и рисков в области обеспечения продовольственной безопасности в регионе. Необходимо принять меры по увеличению производства перечисленных продовольственных ресурсов, для сокращения зависимости региона.

Все эти риски можно разделить на несколько групп, по величине причиняемого ущерба или по специфике их возникновения. Рассмотрим продовольственные риски:

1. Агроэкологические риски возникают в результате неблагоприятных экологических изменений и природных или техногенных чрезвычайных ситуаций.

2. Сокращение численности малых форм хозяйствования и концентрация производства в рамках крупных предприятий и холдингов вносят свои риски в обеспечение продовольственной безопасности.

3. Требования к безопасности пищевых продуктов требуют своевременной разработки и контроля соответствующих постановлений, связанных с продовольственной безопасностью.

4. Изменение структуры потребления и требований к качеству продовольственных товаров приводит к переориентации потребителей и изменению требований к продукции.

5. Нестабильность мировой экономики и изменение рынков сбыта влияют на развитие агропромышленного комплекса и экономические связи.

6. Углубление имущественного расслоения общества и рост числа бедных людей влияют на способность населения обеспечить себя продовольствием.

7. Низкая конкурентоспособность качественных продуктов из-за стоимости, отказ граждан от них в пользу более дешевого продукта создают проблемы в продовольственной безопасности.

8. Изменение стоимости сырья снижают покупательскую способность и увеличивают издержки в сельском хозяйстве.

В Республике Башкортостан необходимо активизировать современные процессы в аграрной сфере, учитывая сложившиеся тенденции глобализации мировой экономики и развития агропродовольственных рынков. Для этого требуется создание комплекса необходимых условий, специфичных для регионального контекста. Одним из таких условий является совершенствование системы государственного регулирования инновационной сферы в регионе, чтобы обеспечить поддержку и стимулирование инноваций в сельском хозяйстве[6].

Представленные ниже направления могут сыграть важную роль в сокращении рисков продовольственной безопасности в регионе.

1. Развитие устойчивого сельского хозяйства. Применение методов, таких как органическое земледелие, переход к энергоэффективным технологиям и управлению ресурсами, а также внедрение зеленых технологий в производство пищевых продуктов, помогут снизить негативное воздействие на окружающую среду и улучшить качество продукции.

2. Внедрение современных технологий в сельское хозяйство, таких как гидропоника, вертикальное фермерство и применение современных систем автоматизации, может повысить эффективность производства пищевых ресурсов в регионах и сократить риски, связанные с погодными условиями и недостаточностью земельных площадей.

3. Развитие местных продовольственных систем. Поддержка и развитие местных продовольственных систем, таких как фермерские рынки и кооперативы, способствует укреплению связей между производителями и потребителями, снижению затрат на транспортировку продукции и увеличению доступности свежих и качественных продуктов в регионах.

4. Инвестиции в научно-исследовательскую деятельность. Поддержка и финансирование научно-исследовательских проектов в области сельского хозяйства и продовольственной безопасности помогут разрабатывать современные подходы и технологии, адаптированные к специфике каждого региона. Научные исследования могут быть направлены на улучшение сортов и гибридов растений, разработку эффективных методов борьбы с вредителями и болезнями, а также оптимизацию процессов хранения и переработки сельскохозяйственной продукции.

5. Развитие инфраструктуры и логистики. Совершенствование инфраструктуры, включая строительство современных хранилищ и складов, создание логистических центров и улучшение транспортной доступности, способствует более эффективному распределению продовольственных товаров по регионам.

6. Развитие устойчивого сельского хозяйства. Применение методов, таких как органическое земледелие, переход к энергоэффективным технологиям и управлению ресурсами, а также внедрение зеленых технологий в производство пищевых продуктов, помогут снизить негативное воздействие на окружающую среду и улучшить качество продукции.

7. Образование и обучение. Развитие системы профессионального образования и обучения в сфере сельского хозяйства и продовольственной безопасности позволяет подготовить высококвалифицированных специалистов, способных внедрять инновационные методы и технологии в регионах. Программы образования должны быть адаптированы к специфике каждого региона, учитывая его потенциал и особенности сельскохозяйственного производства

Таким образом, успешное внедрение современных методов, поможет сократить риски продовольственной безопасности, повысить эффективность производства и обеспечить доступность качественной пищевой продукции для всех граждан страны.

Список используемой литературы:

1. Продовольственная сельскохозяйственная организация (FAO) [Электронный ресурс] URL: <https://www.fao.org/home/ru> (дата обращения 23.05.2023)
2. Указ Президента Российской Федерации от 21.01.2020 г. № 20 Об утверждении Доктрины продовольственной безопасности Российской Федерации [Электронный ресурс] URL: <http://www.kremlin.ru/acts/bank/45106> (дата обращения 22.05.2023)
3. Асанов М.А. Обеспечение продовольственной безопасности - основа устойчивого развития региона // Экономика и бизнес: теория и практика. 2023. №3-1 (97). С. 8-11.
4. Е. И. Артемова, Е. В. Плотникова, М. Н. Оболенская Проблемы обеспечения продовольственной безопасности России её регионов // Вестник Балакавриат). – DOI 10.12737/1831
5. Экономическая безопасность : учебник и практикум для вузов / В.Ш. Уразгалиев. – М.: ИздательствоЮрайт, 2016. – 374 с. – Серия : Специалист.
6. Академии знаний. 2020. №3 (38). С. 44-49.
7. Экономическая безопасность: учебное пособие/ под ред. Н.В. Манохиной. – Москва : ИНФРА-М, 2020. – 320 с. – (Высшее образование)

Проблемы применения презумпции невиновности в международном праве**Problems of applying the presumption of innocence in international law****Старчиков К.И.***Поволжский институт управления
филиал РАНХиГС
Россия, Саратов***Starchikov K.I.***Volga Region Institute of Management
branch of RANEPA
Russia, Saratov***Научный руководитель:****Пресняков М.В.***д.ю.н., Профессор кафедры служебного и трудового права
ПИУ РАНХиГС,
г. Саратов***Scientific supervisor:****Presnyakov***M.V., Doctor of Law, Professor of the Department of Service and Labor Law
PIU RANHiGS,
Saratov***Аннотация.**

В переводе с латыни презумпция невиновности – это предположение о невиновности. В современное время в России принцип презумпции невиновности стал объектом повышенного внимания и обсуждений. Несмотря на то что законодательством страны гарантируется этот принцип, существуют определенные вызовы и проблемы, которые затрагивают его применение на практике.

Annotation.

Translated from Latin, the presumption of innocence is the assumption of innocence. In modern times in Russia, the principle of the presumption of innocence has become the object of increased attention and discussion. Despite the fact that the country's legislation guarantees this principle, there are certain challenges and problems that affect its application in practice.

Ключевые слова: презумпция невиновности, конституция, конституционное закрепление, конституционный принцип, уголовное судопроизводство, источники конституционного права.

Key words: presumption of innocence, constitution, constitutional consolidation, constitutional principle, criminal proceedings, sources of constitutional law.

После принятия Всеобщей декларации прав человека ООН в 1948 году начал формироваться международный стандарт презумпции невиновности. Статья 11 данной декларации содержит положения, которые были подробно разъяснены в нескольких международных правовых документах, включая Международный пакт о гражданских и политических правах, Конвенцию о защите прав человека и основных свобод, а также Конвенцию Содружества Независимых Государств о правах и основных свободах человека.

Научная новизна поставленной темы главным образом состоит в том, что презумпция невиновности является основополагающим принципом правосудия во многих странах и со временем он стал неременной составляющей международного права. Исследования в заданной области заключаются в разработке новых подходов, рассмотрении проблем и контекстов, в которых презумпция невиновности применяется, а также в оценке эффективности и применимости этого принципа в различных правовых системах. Данная тема особенно актуальна в свете изменений, происходящих в мире, и активного развития международного права. Терроризм, международные преступления против человечности, военные преступления и прочие вызовы современности

подтверждают необходимость более глубокого изучения, интеграции и адаптации презумпции невиновности для сохранения баланса между справедливостью и обеспечением безопасности и защиты прав человека.

Презумпция невиновности, в соответствии с Всеобщей декларацией прав человека, означает не только признание невиновности обвиняемого в преступлении до тех пор, пока его виновность не установлена законом, но также включает комплекс прав, которые обеспечивают защиту от обвинений. Это означает, что лицо несет бремя доказывания вины, а необоснованные или произвольные обвинения должны быть отклонены. Презумпция невиновности является важным принципом справедливого судопроизводства, который направлен на защиту прав и свобод человека и устанавливает основу для справедливого и беспристрастного рассмотрения дел. Права, которые обеспечивают защиту от обвинений и поддерживают презумпцию невиновности, включают прозрачность судебных процессов при установлении виновности обвиняемого, гарантию доступа к защите и запрет осуждения за действия или бездействия, не являющиеся преступлениями по национальному или международному законодательству, а также запрет применения более строгого наказания, чем то, которое предусмотрено на момент совершения преступления.

Однако, в контексте России мы наблюдаем явное расхождение с традиционным пониманием принципа презумпции невиновности. В данном случае категория презумпции невиновности может не всегда достаточно широко освещена и полноценно применена, как в других юрисдикциях. Данное обстоятельство приводит к уменьшению надежности защиты прав и свобод обвиняемых лиц.

Далее, расширены и более детально определены права лица на защиту. Эти права включают следующие:

1) Право на информирование о сущности подозрения или обвинения незамедлительно и на понятном языке для этого лица.

2) Гарантия достаточного времени и возможностей для подготовки своей защиты и общения с выбранным защитником.

3) Право на доступ к правосудию без неоправданных задержек.

4) Право на присутствие на судебном заседании.

5) Возможность самостоятельной защиты или защиты при помощи защитника.

6) Уведомление о праве на защитника, включая назначение защитника, и в определенных случаях предоставление защиты бесплатно.

7) Право на участие в исследовании доказательств, включая возможность вызывать и допрашивать свидетелей на равных условиях с свидетелями обвинения.

8) Возможность бесплатного пользования услугами переводчика.

9) Право на отказ от свидетельства против самого себя.

Весь перечисленный комплекс прав обуславливает более защищенное положение обвиняемого и гарантирует справедливость и объективность процесса в суде. Анализ международно-правовых документов позволяет сделать вывод о постепенных изменениях в интерпретации презумпции невиновности со временем. Понимание этого понятия также различается в законодательствах разных стран. В качестве примера можно привести определения презумпции невиновности из законодательств ближайших стран.

Например, в болгарском уголовно-процессуальном кодексе презумпция невиновности формулируется следующим образом: "Обвиняемый считается невиновным до завершения уголовного производства и вынесения приговора, опровергающего это".

В чешском уголовно-процессуальном кодексе презумпция невиновности определяется следующим образом: "Лицо, против которого ведется уголовное производство, не может считаться виновным до вынесения окончательного, подлежащего апелляции приговора, подтверждающего его вину".

В польском уголовно-процессуальном кодексе утверждается, что: "Обвиняемый не считается виновным до установления его вины в соответствии с процедурой, предусмотренной данным Кодексом".

Любопытен опыт и других стран, более отдаленных от нас и культурно, и территориально. К примеру, США. Там презумпция невиновности названа основополагающим принципом, фундаментом общего права. Там считается, что виновным может быть признан лишь тот, чья виновность доказана без наличия разумных сомнений. Данная формулировка звучит весьма странно на нашем языке, однако она имеет большое значение в пределах США.

Еще более непривычный для нас пример содержит законодательство Китая. Так, в нем всеобщий принцип презумпции невиновности и вовсе был упразднен. Есть отдельные категории граждан, также и отдельные категории преступлений, по которым обвиняемый сам должен доказать свою невиновность.

Помимо всего вышеуказанного, применение принципа презумпции невиновности зависит не только от конкретной страны, но и от обстоятельств дела в целом. Так, в истории есть немало случаев, когда названный принцип был нарушен. При рассмотрении практики применения и интерпретации презумпции невиновности в работе современных международных уголовных судов и трибуналов интересно то, что значительное внимание данному принципу уделяется в Международном трибунале по бывшей Югославии, где было установлено, что если обвиняемый на предварительном заседании отказывается отвечать на вопрос о своей виновности или невиновности, судья обязан сказать о его невиновности. Однако не все формулировки и решения, принимаемые трибуналами, соответствуют полноценному исключительно правовому смыслу презумпции невиновности. В решении этих вопросов существуют несколько высоко значимых проблем, связанных с правом на презумпцию невиновности. На пути реализации данного принципа встают следующие проблемы: нарушение международно-правового принципа исключительности содержания под стражей; возложение бремени доказательства невиновности для целей временного освобождения; право прокуратуры требовать приостановления исполнения решения о временном освобождении в связи с подачей апелляции, а также на содержание под стражей оправданного лица; отсутствие права на компенсацию. На сегодняшний день в Международном трибунале по Руанде продолжает существовать требование "исключительности обстоятельств" при применении презумпции невиновности. В случае дела "Прокурор против Кайишемы" судебная палата отклонила просьбу о временном освобождении, поскольку не было предоставлено доказательств существования исключительных обстоятельств. Аналогичным образом, в деле "Прокурор против Каниабаши" просьба защиты о применении Международного трибунала по Руанде к практике отмены данного условия для временного освобождения была отклонена, поскольку трибунал является независимым органом. Важно отметить, что несмотря на то, что суд отклонил просьбу защиты, в интерпретации понятия "исключительные обстоятельства" трибунал включает в него длительность досудебного заключения под стражу. Это означает, что при оценке обстоятельств дела и решении о временном освобождении суд учитывает и длительность пребывания обвиняемого в предварительном заключении.

На примере законодательств вышеуказанных и весьма близких по культуре стран мы видим, подход к пониманию презумпции невиновности различен, несмотря на то, что конечные цели схожи – достижение высокого уровня справедливости, законности и защиты прав и свобод человека. Законодательства менее близких нам стран – США и Китая в целом имеют абсолютно иной подход понимания к невиновности. В рамках же национального законодательства столь сильных противоречий найти невозможно, однако за его пределами, а именно – в научных кругах, нам представляется возможность ознакомиться с самыми разными точками зрения. Кроме того, исходя из сложившейся практики мы видим, что принцип презумпции невиновности в некоторых случаях и вовсе не соблюдается, интерпретируются разными странами так, как они полагают нужным. Разные

ученые предлагали различные формулировки презумпции невиновности, что свидетельствует о проблеме отсутствия единого определения в отечественном уголовно-процессуальном праве. Одним из предложенных определений является следующее, предложенное И. М. Гуткиным: "Закон считает обвиняемого (подозреваемого, подсудимого) невиновным до тех пор, пока его вина не будет доказана в соответствии с установленным законом порядком и установлена вступившим в законную силу приговором суда". В то же время, В. М. Савицкий считал, что "обвиняемый считается невиновным, пока его виновность не будет доказана в соответствии с предусмотренным законом порядком и установлена вступившим в законную силу приговором суда". Эти различные формулировки указывают на важность единообразного определения концепции презумпции невиновности. И в первую очередь такая необходимость продиктована тем, что государство и законодательство обязуется защитить права личности, исключить необоснованные обвинения и несправедливые осуждения.

В международно-правовых нормах акцент не только делается на том, что каждый считается невиновным до доказательства его виновности, но также на обеспечении обвиняемого всеми возможностями для его защиты. Это связано с ключевой ролью принципа презумпции невиновности. В международно-правовом контексте такой подход соответствует принципам либеральной идеологии, которая вкладывает значение в индивидуализм и самоопределение, а также активную роль обвиняемого в защите своих прав в уголовном процессе. В отличие от этого, российское законодательство выделяет пассивную роль обвиняемого в доказывании своей невиновности. Обвиняемый считается невиновным с самого начала, и его права защищаются через обязанности правоприменителей. Кроме того, принцип презумпции невиновности стоит наряду с другими важнейшими принципами. В то время как в международно-правовом аспекте этот принцип, как нами было отмечено ранее, является ключевым и он включает в себя многие другие важнейшие принципы. Иными словами, ему так или иначе уделен больший объем внимания.

Таким образом, можно сделать вывод о том, что понятие презумпции невиновности может различаться как в разных странах, так и внутри одной страны, и может иметь разные формулировки. Это подчеркивает важность обеспечения справедливого и индивидуального рассмотрения каждого уголовного дела с учетом местных норм и ценностей.

На международном и национальном уровнях законодательства существует неоднозначное и разнообразное понимание принципа презумпции невиновности, несмотря на его долгую историю. Ученые имеют различные точки зрения относительно того, какие аспекты следует включить в это понятие, как расширить его влияние и как связать его с конкретными уголовно-процессуальными положениями. При сравнении формулировок принципа презумпции невиновности в российском законодательстве с формулировками, содержащимися в международных нормативно-правовых актах, можно наблюдать расхождения, которые, казалось бы, несущественны, но на самом деле представляют собой набор проблемных моментов. Важно отметить, что для устранения различных толкований данного принципа и решения ряда вопросов, связанных с его применением на практике, Российской Федерации и другим государствам необходимо стремиться к гармонизации этого принципа с международными нормативно-правовыми актами. Это поможет создать единый подход и обеспечить более однородное применение презумпции невиновности, что в свою очередь способствует защите прав и интересов обвиняемых. Продолжение работы над согласованием и уточнением принципа презумпции невиновности является важным шагом в развитии справедливого и правового государства.

Первоначальным шагом является формулировка общего определения презумпции невиновности в международных нормативно-правовых актах, таких как документы ООН, ЕС и других международных организаций. Однако этот процесс будет сложным и встретит множество проблем, требующих многолетнего разрешения на международном уровне, учитывая прошлый опыт развития этого принципа. Несмотря на это,

развитие и стандартизация определения презумпции невиновности представляются наиболее перспективными для оптимизации отечественного уголовного процесса, и в рамках российского уголовно-процессуального права должны быть предприняты соответствующие шаги для движения в этом направлении.

Мы считаем, что для достижения единообразия в определении и понимании принципа презумпции невиновности на международном уровне необходима унификация его формулировки и подхода. В настоящее время наблюдаются значительные различия в строении и идеологии принципа, что может вызвать споры при дальнейших международно-правовых разбирательствах. Кроме того, в России этот принцип имеет конституционные основы, в то время как в других странах он применяется преимущественно в уголовных делах. Поэтому необходимо стремиться к гармонизации и согласованию принципа презумпции невиновности в рамках международного сообщества.

Список используемой литературы:

1. Всеобщая декларация прав человека : [Утв. и провозглашена Генеральной Ассамблеей ООН 10 дек. 1948 г.]. - Москва : ТОО "Иван", 1993. - 28,[2] с.
2. Иванченко Е.А., Гулакова В.Ю. Соблюдение принципа презумпции невиновности в деятельности суда // Базис. 2018. № 1 (3). URL: <https://cyberleninka.ru/article/n/soblyudenieprintsipa-prezumpcii-nevinovnosti-v-deyatelnosti-suda> (дата обращения: 04.01.2023)
3. Мурашкин И.Ю. Эволюция принципа презумпции невиновности в российском и международном праве // История государства и права. 2014. № 13. С. 25-31.
4. Актуальные вопросы уголовно-процессуального задержания : Учеб. пособие / И. М. Гуткин. - Москва : Акад. МВД СССР, 1980. - 89 с.
5. Очерк теории прокурорского надзора в уголовном судопроизводстве [Текст] / В. М. Савицкий ; АН СССР, Ин-т государства и права. - Москва : Наука, 1975. - 383 с.

Проблемы развития малого и среднего бизнеса в России**Problems of small and medium business development in Russia***Хисамеева Д.Р.**Студент 4 курса**Факультет Электроэнергетика и электротехника**Казанский государственный энергетический университет**Россия, г. Казань, ул. Красносельская, 51**e-mail: 2024091196@edu.tatar.ru****Khisameeva D.R.****Student 4 term**Faculty of Electric power industry and electrical engineering**Kazan State Power Engineering University**Russia, Kazan, st. Krasnoselskaya, 51**e-mail: 2024091196@edu.tatar.ru***Научный руководитель*****Филина О.В.****кандидат экономических наук**Казанский государственный энергетический университет**Россия, г. Казань, ул. Красносельская, 51**e-mail: f.olga08@mail.ru***Scientific adviser*****Filina O.V.****Candidate of Economic Sciences**Kazan State Power Engineering University**Russia, Kazan, st. Krasnoselskaya, 51**e-mail: f.olga08@mail.ru***Аннотация.**

В статье рассматривается роль малого и среднего предпринимательства (МСП) в экономике страны, подчеркивается его влияние на развитие национального хозяйства, конкурентоспособность отраслей, занятость населения и внедрение инноваций. Обозначается важность МСП в мировой экономике, где эти предприятия формируют значительную часть ВВП. В контексте российской экономики подчеркивается необходимость поддержки сектора МСП, так как его развитие ограничено в связи с существованием проблем в сферах кредитования, имущественной и информационной поддержки. Также в статье рассматривается воздействие санкций на МСП после событий в Украине и описываются меры, способствующие смягчению их негативных последствий. В качестве рекомендаций предлагается использовать зарубежный опыт и реализовать комплексные меры поддержки для дальнейшего развития МСП в России.

Annotation.

The article discusses the role of small and medium -sized enterprises (SMEs) in the country's economy, emphasizes its influence on the development of the national economy, the competitiveness of industries, employment of the population and the introduction of innovations. The importance of SMEs in the world economy is indicated, where these enterprises form a significant part of GDP. The context of the Russian economy emphasizes the need to support the SME sector, since its development is limited in connection with the existence of problems in the areas of lending, property and information support. The article also discusses the impact of sanctions on the SME after events in Ukraine and describes measures that contribute to the mitigation of their negative consequences. As recommendations, it is proposed to use foreign experience and implement comprehensive support measures for the further development of SMEs in Russia.

Ключевые слова: малое и среднее предпринимательство, российская экономика, государственная поддержка, финансирование, развитие, структура ВВП.

Key words: small and medium-sized businesses, Russian economy, government support, financing, development, GDP structure.

Малое и среднее предпринимательство (МСП) выступают как основной компонент рыночной экономики, воздействуя на развитие национального хозяйства, конкурентоспособность отраслей, обеспечение

занятости населения и внедрение инноваций. Работа МСП напрямую связана с созданием рабочих мест, обеспечением доходов населения, предоставлением социальной защиты и улучшением благосостояния [4].

Важно отметить, что этот сектор предпринимательства несет на себе важные функции, влияющие на социально-экономическое положение страны, определяя темпы экономического роста и структуру ВВП в стране. По данным [4], доля предприятий малого и среднего бизнеса в мире составляет 90%, при их участии формируется 50% мирового ВВП, и они обеспечивают 70% рабочих мест. Это подчеркивает их важность в глобальной экономической системе и подтверждает, что поддержка и развитие этого сектора могут привести к существенному улучшению экономического положения страны.

Поддержка малых и средних предприятий является одной из наиболее критических задач для российской экономики. Развитие сектора МСП в России не полностью реализует свой потенциал, что, в свою очередь, замедляет решение экономических и социальных проблем, оказывающих влияние на уровень жизни населения страны [4]. Удельный вес малого и среднего бизнеса в российском ВВП ниже, чем во многих развитых экономиках (Рисунок 1).



Рисунок 1. Удельный вес малых и средних предприятий в ВВП стран мира в 2020 году[4]

Развитие малого и среднего бизнеса в странах Европы, США, Японии и других развитых государствах протекает более динамично и активно, чем в России. Это обусловлено, прежде всего, тем, что органы власти в этих странах активно поддерживают предпринимательство, разрабатывая законодательные акты и программы, предоставляя льготы и кредиты, делая акцент на этом секторе экономики. За границей предприятия малого и среднего бизнеса играют ключевую социально-экономическую роль, являясь основой для развития экономики и обеспечивая занятость значительной части населения. Для наглядного сравнения можно отметить, что за рубежом доля малого и среднего бизнеса в ВВП составляет от 44% до 71,1%, в то время как в России этот показатель составляет 20,2% ВВП.

Одним из ключевых вопросов, требующих внимания со стороны государства в поддержке малого и среднего бизнеса, является обеспечение доступности финансирования. Ниже представлена статистика международной государственной поддержки, направленной на повышение доступности финансирования (Таблица 1).

Таблица 1. Статистика международной государственной поддержки, направленной на повышение доступности финансирования МСП [2]

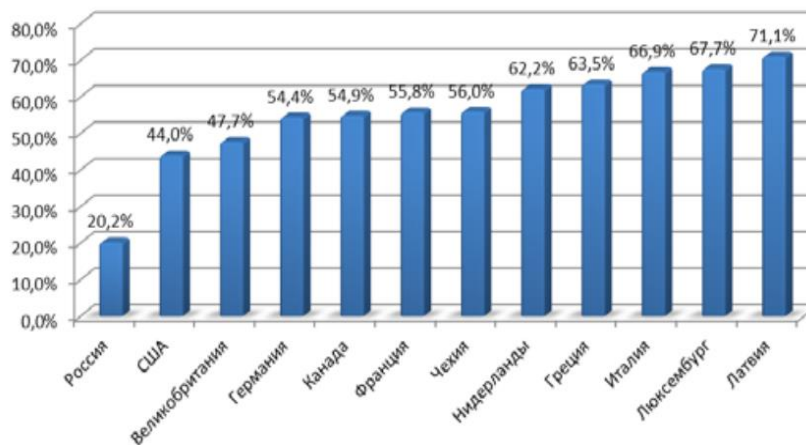
Государство	Мера государственной поддержки
-------------	--------------------------------

Канада, Чили, Дания, Венгрия, Италия, Корея, Нидерланды, Словакия, Словения, Испания	Расширение масштабов обеспечения поддержки в форме предоставления гарантий для кредитов субъектам малого и среднего предпринимательства
Канада, Дания, Нидерланды	Предоставление особых условий для стартап-бизнеса
Канада, Финляндия, Новая Зеландия, Испания	Увеличение государственных гарантий по экспортным операциям
Чили, Венгрия, Корея, Словения	Увеличение доли прямого финансирования
Венгрия, Россия, Португалия, Испания, Турция	Субсидирование процентных ставок
Франция, Ирландия, Испания, Италия, Россия	Налоговые льготы, отсрочка платежей
Дания, Ирландия	Объединение банков, специализирующихся на кредитовании МСБ

Однако в России ситуация с финансовой поддержкой малых и средних предприятий выглядит иначе, что приводит к медленному развитию этого сектора. Отсутствие института венчурного финансирования рассматривается как одна из основных проблем. В отличие от зарубежных стран, механизмы финансовой поддержки в России не работают в полной мере [2].

Стартовый капитал для предприятий малого и среднего бизнеса представляет собой значительную индустрию в развитых странах, где даже обычным людям доступно привлечение средств для стартапов без излишних трудностей. Однако в России этот процесс только начинает развиваться.

Кредитование малого и среднего бизнеса в России является сложным процессом, и многие экономисты согласны, что кредитная политика в стране недостаточно развита. Банковские кредиты для начинающих предпринимателей практически недоступны из-за трудных условий. Хотя есть возможность получить гранты на региональном уровне, они часто оказываются недостаточными для полноценного развития бизнеса и экономики [6].

Кроме того, существуют проблемы в сферах имущественной, информационной и кадровой поддержки малого предпринимательства. Избыточные площади и неиспользуемое оборудование предприятий трудно передать малым предприятиям из-за объективных и субъективных причин. Из-за отсутствия устойчивых и долгосрочных условий аренды, предприниматели часто испытывают трудности с арендой, которая является основной формой размещения малого бизнеса. Также требуется улучшение системы обучения кадров и предпринимательских навыков для различных категорий граждан, испытывающих трудности в поиске работы [2].

В рамках национального проекта «Малое и среднее предпринимательство и поддержка индивидуальной предпринимательской инициативы» была установлена цель увеличить вклад сектора МСП в ВВП России. В этом контексте была принята Стратегия развития малого и среднего предпринимательства в Российской Федерации на период до 2030 года, где предусмотрено увеличение доли малого и среднего предпринимательства в ВВП страны в 2 раза: с 20,2% до 40%. К концу 2020 года занятость в секторе МСП составила 18,2 миллиона человек, а согласно национальным целям развития РФ, этот показатель должен достичь 25 миллионов человек к 2030 году [1].

Рассмотрим, как в современных условиях малое и среднее предпринимательство движется в направлении достижения этих целей, и какие шаги необходимо предпринять для того, чтобы в условиях санкций данная сфера сохранила свою активность и продолжала развиваться в будущем.

По данным Федеральной налоговой службы, к началу 2022 года в России было зарегистрировано почти 5,9 млн субъектов МСП, причем более 45% из них расположены в крупных городах и областях, таких как Москва, Санкт-Петербург, Московская, Свердловская, Ростовская, Челябинская, Нижегородская, Новосибирская области, Краснодарский край и Татарстан. Важно отметить, что сектор МСП менее сконцентрирован по сравнению с общим населением, поскольку эти же регионы населяют 53% населения страны. В регионах с

особыми условиями для бизнеса, таких как Северный Кавказ (СКФО), Арктическая зона (АЗРФ) и Дальний Восток (ДВФО), развитие МСП отмечается на более низком уровне: соответственно 3,3%, 2,1% и 4,2%, что существенно ниже процента населения в этих регионах (6,7%, 2,4% и 4,2%).

В секторе малого и среднего предпринимательства в России преобладают следующие виды деятельности: торговля (42,7%), операции с недвижимым имуществом, аренда и бизнес-услуги (18,3%), транспорт и связь (9,9%), строительство (8,1%) и обрабатывающие производства (7,1%). Структура средних предприятий характеризуется более высокой долей производственных компаний и меньшей долей торговли, в то время как в микрофирмах ситуация обратная.

Сельское и лесное хозяйство занимают около 5% работников среди юридических лиц в малом и среднем бизнесе. В Южных федеральных округах, где преобладает зерновое хозяйство, такие как Курская, Саратовская и Оренбургская области, а также Алтайский, Ставропольский и Краснодарский края, доля сельскохозяйственного бизнеса превышает 13%.

В обрабатывающей промышленности занято примерно 17,3% работников в малых и средних фирмах. Максимальная доля приходится на 19 традиционных центров машиностроения, расположенных близко к крупным городам, и минимальная – в отдаленных регионах Дальнего Востока и Арктического региона. Крупные автозаводы в Ульяновской, Калининградской, Нижегородской, Челябинской областях и Татарстане привели к формированию кластеров малых фирм в области производства автокомпонентов и ремонта транспортных средств [5].

Таким образом, можно отметить неравномерность развития МСП в российских регионах, отмечая различия в их доле и структуре по отраслям в зависимости от местоположения и особенностей бизнес-климата. Важно учитывать эти различия при разработке стратегий поддержки предпринимательства на региональном уровне.

В результате санкций, наложенных странами Запада после военных действий на территории Украины, российская экономика была вынуждена принять комплексные меры для смягчения негативных последствий. Стратегии включали в себя повышение ключевой ставки Банка России до 20%, закрытие торгов для предотвращения обвала фондового рынка и ограничение публичной публикации финансовой отчетности банков. В целом, эти меры помогли смягчить воздействие санкций.

Согласно мнению Н.В. Лазаревой, Е.Н. Куц и А.Е. Герасимовой, восстановление экономики в период кризиса требует реформ и проектных инициатив на государственном уровне, особенно в сфере поддержки малого и среднего бизнеса. Этот сектор является гибким и стимулирует развитие, а также является источником налоговых поступлений в бюджет.

Для поддержки малого и среднего бизнеса в финансовом аспекте предложена система программных инструментов (Рисунок 2).



Рисунок 2. Механизм финансовой поддержки малого и среднего бизнеса в условиях влияния санкционных ограничений [3]

На основании рисунка 2, разберем более подробно инструменты поддержки МСП.

1. Антикризисная поддержка, запущенная в период пандемии COVID-19, предоставляла субъектам малого и среднего предпринимательства возможность получения льготных кредитов под 8,5%.

2. Инвестиционная программа, утвержденная в 2022 году, предоставляет инвестиционные кредиты с льготной ставкой в 13,5-15%.

3. Программа оборотного кредитования ориентирована на средние предприятия, предоставляя возможность получения кредитов до конца 2022 года.

Кроме того, предусмотрены кредитные каникулы, рассрочка, и возврат комиссионных сумм за использование системы быстрых платежей до определенных сроков.

Основными бенефициарами федеральной поддержки среди МСП стали наиболее уязвимые участники рынка: индивидуальные предприниматели и микропредприятия, на которые приходится почти 90% обращений за помощью. В период пандемии (в первом полугодии 2021 года) и в текущем году структура помощи остается схожей: 50% обращений от ИП и владельцев микробизнеса касаются консультационной поддержки, в то время как малые и средние предприятия чаще обращаются за финансовой помощью (около 40% обращений). Пик обращений пришелся на апрель, когда стали заметны первые проблемы, связанные с санкциями, и вводились меры поддержки, включая финансовую, что привело к всплеску обращений. Региональная структура обращений соответствует распределению числа МСП: лидируют регионы с городами-миллионниками и южные регионы, в то время как кавказские республики с высокой долей теневого сектора и периферийные регионы, где сектор МСП развит слабо, оказываются аутсайдерами [3].

С учетом зарубежного опыта предлагаются следующие меры для обеспечения поддержки МСП в России:

1. Обеспечение доступа к критически важным технологиям через приобретение их в третьих странах и дальнейшее их внедрение и разработка в России.

2. Обеспечение взаимодействия между бизнесом и научно-образовательными учреждениями по приоритетным технологиям. Увеличение числа образовательных и консультационных мероприятий для представителей различных отраслей.

3. Расширение государственных закупок у предприятий малого и среднего бизнеса. Упрощение процедур участия в закупках, особенно в приоритетных направлениях.

4. Создание единой платформы для встречи потенциальных производителей и заказчиков продукции, включая не только государственные, но и частные компании. Организация семинаров и круглых столов для обсуждения проблем и ниш в каждой отрасли.

5. Изучение особенностей ведения бизнеса азиатскими компаниями, входящими на российский рынок, и подготовка организаций МСП к взаимодействию с ними.

6. В среднесрочной перспективе создание структур для коммерциализации знаний и бизнес-инкубаторов на базе ведущих университетов и НИИ.

7. Предоставление льгот для бизнеса, сотрудничающего с научно-образовательными учреждениями в финансировании фундаментальных и прикладных исследований. Использование инновационных ваучеров.

Таким образом, МСП играет важную роль для социально-экономического развития страны. Однако в российской экономике развитие этого сектора не полностью соответствует своему потенциалу из-за проблем в сфере кредитования, имущественной и информационной поддержки. Также стоит отметить, что санкции, наложенные после военных действий на территории Украины, вынудили российскую экономику принять комплекс мер для смягчения негативных последствий. Принятые стратегии, такие как повышение ключевой ставки и закрытие торгов, оказались эффективными. Для дальнейшего развития МСП в России можно использовать зарубежный опыт. Российской экономике требуется улучшение условий для развития сектора МСП, и для этого необходима комплексная поддержка, включая кредитование, имущественную поддержку, обучение кадров, а также реализация реформ и проектных инициатив на государственном уровне.

Список используемой литературы:

1. Акимова, Е. Н. Проблемы развития малого и среднего бизнеса в России, необходимость и сущность институциональных преобразований / Е. Н. Акимова, О. В. Шатаева, М. В. Николаев, В. О. Тимченко // Вестник Московского государственного областного университета. — 2022. — № 3. — С. 6-20.
2. Величко, Д. А. Малый и средний бизнес в России и мире: главные отличия и тенденции / Д. А. Величко // Инновации и инвестиции. - 2023. - №1. — С. 49-51.
3. Демидова, К. В. МСП в условиях антироссийских санкций: итоги первого полугодия 2022 г. и возможные направления поддержки / К.В. Демидова // Экономическое развитие России. - 2022. - №11. — С.46-58.
4. Демидова, Н.Е. Анализ малого и среднего бизнеса в России: проблемы и перспективы развития / Н. Е. Демидова, Е. В. Шершова // Вестник Алтайской академии экономики и права. — 2020. — № 12(2). — С. 284-290.
5. Земцов, С. П. Предпринимательские экосистемы в регионах России / С. П. Земцов, В. Л. Бабурин // Региональные исследования. — 2019. — № 2(64). — С. 4-14.
6. Филина, О. В. Направления институционального проектирования предпринимательского потенциала общества / О. В. Филина // Горизонты экономики. — 2017. — № 6(40). — С. 27-29.

Проблемы реализации права на местный референдум

Problems of implementing the right to a local referendum

Шишкина Алина Разимовна

Студент 2 курса,

*Юридический институт правосудия и адвокатуры,
Саратовская государственная юридическая академия*

РФ, г. Саратов

e-mail: olena.alina@yandex.ru

Shishkina Alina Razimovna

2nd year student,

*Law Institute of Justice and Advocacy,,
Saratov State Law Academy*

RF, Saratov

e-mail: olena.alina@yandex.ru

Аннотация.

В статье определяются проблемы реализации права на местный референдум с учетом положений действующего законодательства и сложившейся правоприменительной практики. Предлагаются оптимальные пути их решения.

Annotation.

The article identifies the problems of implementing the right to a local referendum, taking into account the provisions of the current legislation and established law enforcement practice. Optimal ways to solve them are proposed.

Ключевые слова: местное самоуправление, местный референдум, права граждан, проблемы, реализация права.

Key words: local government, local referendum, citizens' rights, problems, implementation of rights.

Важнейшим институтом народовластия является референдум, посредством которого возможно свободное волеизъявление граждан, проживающих на территории конкретного муниципального образования, по наиболее широкому кругу вопросов. Понятие референдума раскрывается в положениях Федерального закона от 12 июня 2002 года № 67-ФЗ «Об основных гарантиях избирательных прав и права на участие в референдуме граждан Российской Федерации», согласно которым под референдумом следует понимать «форму прямого волеизъявления граждан Российской Федерации по наиболее важным вопросам государственного и местного значения в целях принятия решений, осуществляемого посредством голосования граждан Российской Федерации, обладающих правом на участие в референдуме» [1].

В соответствии со ст. 22 Федерального закона от 06 октября 2003 года № 131-ФЗ «Об общих принципах организации местного самоуправления в Российской Федерации» для разрешения непосредственно населением вопросов местного значения предусматривается проведение местного референдума [2], под которым понимается «референдум, проводимый в соответствии с Конституцией Российской Федерации, настоящим Федеральным законом, иными федеральными законами, конституцией (уставом), законом субъекта Российской Федерации, уставом муниципального образования среди обладающих правом на участие в референдуме граждан Российской Федерации, место жительства которых расположено в границах муниципального образования» (п. 54 ст. 2 Федерального закона от 12 июня 2002 года № 67-ФЗ «Об основных гарантиях избирательных прав и права на участие в референдуме граждан Российской Федерации»).

Иными словами, посредством проведения местного референдума у органов местного самоуправления появляется возможность определить мнение населения относительно разрешения определенных вопросов

местного значения, а также позволить официально выразить такое мнение для учета его в последующем органами публичной власти.

Особенностью исследуемой формы прямого волеизъявления граждан выступает обязательность исполнения принятого на нем решения на территории соответствующего муниципального образования, а также отсутствие необходимости дополнительного заверения или одобрения такого решения со стороны органов государственной власти или органов местного самоуправления. С учетом подобного закономерно, что разрешение путем проведения местного референдума могут получить только вопросы местного значения, при этом такие вопросы не могут быть связаны с:

- 1) разрешением вопросов относительно прекращения, продления, приостановления полномочий органов местного самоуправления;
- 2) определением персонального состава органов местного самоуправления;
- 3) разрешением вопросов избрания, утверждения, назначения, а равно освобождения на должность депутатов и должностных лиц органов местного самоуправления;
- 4) разрешением бюджетных вопросов и вопросов исполнения финансовых обязательств муниципального образования;
- 5) разрешением вопросов о принятии чрезвычайных мер по обеспечению здоровья и безопасности населения.

Реальная эффективность местного референдума может быть определена прежде всего статистическими сведениями: так, по данным официальной статистики, по состоянию на 2021 год в Российской Федерации было организовано и проведено 4 568 местных референдумов, при этом до 2010 года проведено всего 150 референдумов, основная же их часть пришлась на период после 2017 года. Как объясняется учеными, подобная ситуация обусловлена принятием Правительством Российской Федерации постановления [3], в соответствии с которым на каждое муниципальное образование с численностью населения свыше 20 000 человек была возложена обязанность по проведению голосования проектов благоустройства территории для получения федерального финансирования на реализацию такого проекта [4, с. 160]. При этом примечательно, что примерное содержание вопросов, выносимых на местный референдум, определяется приоритетом в разрешении вопросов самообложения граждан (87,5 %), преобразования или изменения границ муниципальных образований (2,53%), введение запретов на осуществление определенной деятельности (0,43%) [4, с. 161]. Согласно данным ЦИК РФ, опубликованным на их официальном сайте в информационно-телекоммуникационной сети «Интернет», за период с 01 января 2020 года по 30 апреля 2024 года проведено или запланировано к проведению всего 169 местных референдумов, вопросы же, выносимые на голосование, являются аналогичными вопросам, указанным выше [5].

Анализ приведенных данных позволяет прийти к нескольким выводам.

Во-первых, несмотря на определенное количество местных референдумов, проведенных на территории Российской Федерации (4 838 при количестве муниципальных образований на территории государства свыше 20 000), не представляется возможным говорить об их реальной эффективности. Подобный вывод аргументируется прежде всего тем, что на голосование выносятся зачастую однотипные вопросы, для разрешения которых необходимо проведение местного референдума в силу положений закона.

Во-вторых, опубликованные статистические данные не позволяют в полной мере оценить реальную распространенность института референдума на местном уровне, так как разрешение некоторых вопросов осуществляется по правилам, устанавливаемым законодательством для местного референдума, но не именно в

форме местного референдума. Подобное справедливо, прежде всего, для разрешения вопросов об изменении или преобразовании границ муниципального образования.

Однако исходя из закрепления в положениях ст. 130 Конституции Российской Федерации местного референдума как разновидности института референдума следует полагать о необходимости уделения повышенного внимания вопросам повышения его эффективности наряду с иными проблемами местного самоуправления. Фактическая неэффективность и формализм местного референдума связаны с рядом проблем, наибольшее значение среди которых имеют сложности в реализации процедуры инициирования и проведения референдума.

Так, анализ практических материалов свидетельствует о трудностях граждан в реализации права на местный референдум уже на начальном этапе его инициирования, выражающихся в невозможности выполнить установленные требования законодательства. В частности, речь идет о том, что в качестве одного из условий для назначения местного референдума по инициативе населения выступает сбор заинтересованными лицами подписей в поддержку такой инициативы. При этом точное количество подписей устанавливается субъектом Российской Федерации, на территории которого находится муниципальное образование, федеральным законодателем установлено только его максимальное значение – не более 5 процентов от числа участников референдума, зарегистрированных на территории муниципального образования. В качестве примера можно привести региональное законодательство:

1) в соответствии с Законом Саратовской области «О референдумах в Саратовской области» в поддержку проведения местного референдума необходимо собрать подписи в количестве, равном пяти процентам от числа участников местного референдума, зарегистрированных на территории муниципального образования, но не менее 25 подписей [6];

2) в соответствии с Законом Ставропольского края «О референдуме Ставропольского края и местном референдуме» количество таких подписей участников местного референдума для поддержки инициативы проведения местного референдума, также составляет 5 процентов от числа участников местного референдума, зарегистрированных на территории проведения местного референдума, но не менее 25 подписей участников референдума [7];

3) аналогичное требование к соблюдению 5 процентного порога количества подписей участников референдума, зарегистрированных на территории муниципального образования, с минимальным значением в 25 подписей закреплено и в законодательстве иных субъектов, например, Пензенской области, региональном законодательстве Волгоградской области и др. [8].

Как видно из приведенных выше положений, региональный законодатель при определении условий действительности инициирования местного референдума в пределах предоставленных ему полномочий исходит из максимально возможного количества подписей граждан, что не может рассматриваться как действие, направленное на обеспечение прав граждан, проживающих на территории субъекта Российской Федерации. В подобной ситуации следует согласиться с И.В. Гранкиным, который отмечает, что «данное условие дает возможность легко блокировать проведение местных референдумов в городах-миллионниках или других крупных городах, посредством установления законом субъекта максимального процента необходимых подписей» [9, с. 36].

Кроме того, с практической точки зрения сложность для инициаторов проведения местного референдума состоит не только в самом сборе подписей, но и в надлежащем оформлении результатов такого сбора. Затруднения на данном этапе возникают и в связи с наличием длительности по времени совершения процедуры сбора подписей и его финансовой составляющей. Следует учитывать и неготовность населения объединяться для

решения конкретной проблемы, что зачастую отмечается на практике. Подобная неготовность или нежелание граждан принимать активное участие в инициировании или проведении местного референдума связана с более общей проблемой низкого уровня правосознания населения и невысокой гражданской активности. Стимулирование последней в настоящее время осуществляется путем введения возможности реализации права граждан на голосование в электронной форме через Федеральную государственную информационную систему «Единый портал государственных и муниципальных услуг» с применением их идентификации.

Таким образом, в настоящее время при реализации права на местный референдум выделяется ряд проблем, связанных с искаженным подходом к рассмотрению местного референдума не как достоверного показателя уровня правосознания местного населения, а как результата наличия положений законодательства, предопределяющих обязательное проведение местного референдума для решения ряда вопросов местного значения. Подобное позволяет рассматривать местный референдум как формальную процедуру, не допускающую на практике отнесение населения муниципального образования к полноправным субъектам власти на местах.

При определении путей разрешения выявленных проблем следует обратить внимание на тенденции изменения законодательства в контексте конституционной реформы 2020 года, а именно отражения в положениях главы 8 Конституции Российской Федерации формулировки «установленный федеральным законом». Подобное актуализирует важность действий федерального законодателя для реального обеспечения эффективной реализации населением права на местный референдум. Так, необходимым представляется научное осмысление важности изменения действующего законодательства в части инициирования местного референдума в сторону его упрощения. Предполагается, что упрощение процедуры инициирования местного референдума повлечет за собой и сокращение срока ее проведения, а также повысит доступность исследуемой формы прямого волеизъявления для населения.

Список используемой литературы:

1. Федеральный закон от 12.06.2002 № 67-ФЗ (в ред. от 14.11.2023) «Об основных гарантиях избирательных прав и права на участие в референдуме граждан Российской Федерации» // Собрание законодательства РФ. 2002. № 24. Ст. 2253.
2. Федеральный закон от 06.10.2003 № 131-ФЗ (в ред. от 02.11.2023) «Об общих принципах организации местного самоуправления в Российской Федерации» // Собрание законодательства РФ. 2003. № 40. Ст. 3822.
3. Постановление Правительства РФ от 10.02.2017 № 169 «Об утверждении Правил предоставления и распределения субсидий из федерального бюджета бюджетам субъектов Российской Федерации на поддержку государственных программ субъектов Российской Федерации и муниципальных программ формирования современной городской среды» // Собрание законодательства РФ. 2017. № 8. Ст. 1242.
4. Байкалов А.А. Статистический анализ института референдума в РФ // Молодой ученый. 2021. № 21 (363). С. 160-161.
5. Сведения о проводящихся выборах и референдумах // Официальный сайт ЦИК РФ. URL: <http://www.vybory.izbirkom.ru/region/izbirkom> (дата обращения: 02.12.2023).
6. Закон Саратовской области от 23.11.2005 «О референдумах в Саратовской области» // Доступ из Справ. правовой системы «Консультант Плюс».
7. Закон Ставропольского края от 16.02.2004 № 9-КЗ «О референдуме Ставропольского края и местном референдуме» // Доступ из Справ. правовой системы «Консультант Плюс».
8. Закон Пензенской области от 21.12.2015 «О местном референдуме в Пензенской области» // Доступ из Справ. правовой системы «Консультант Плюс».
9. Гранкин И. В. Законодательное обеспечение прямой демократии на муниципальном уровне // Конституционное и муниципальное право. 2012. № 7. С. 35-38.

Проблемы реализации права на публичные слушания в рамках муниципального права**Problems of implementation of the right to public hearings within the framework of municipal law****Бабаева Яна Горхмазовна***Студент 2 курса,**Юридический институт правосудия и адвокатуры,
Саратовская государственная юридическая академия**РФ, г. Саратов**e-mail: b.yanna0@gmail.com***Babaeva Yana Gorkhmazovna***2nd year student,**Law Institute of Justice and Advocacy,**Saratov State Law Academy**RF, Saratov**e-mail: b.yanna0@gmail.com***Научный руководитель:****Санникова Светлана Сергеевна***Кандидат юридических наук, доцент кафедры административного и муниципального права имени
профессора Василия Михайловича Манохина**Саратовская государственная юридическая академия**РФ, г. Саратов**e-mail: sannikovasvetlana@mail.ru***Scientific supervisor:****Sannikova Svetlana Sergeevna***Candidate of Law, Associate Professor of the Department of Administrative and Municipal Law named after
Professor Vasily Mikhailovich Manokhin**Saratov State Law Academy**Russia, Saratov**e-mail: sannikovasvetlana@mail.ru***Аннотация.**

Автором на основе анализа положений действующего законодательства и материалов практики рассматриваются проблемы реализации права на публичные слушания в рамках муниципального права. Определяются пути их решения.

Annotation.

The author, based on an analysis of the provisions of the current legislation and practice materials, examines the problems of implementing the right to public hearings within the framework of municipal law. Ways to solve them are determined.

Ключевые слова: муниципальное право, публичные слушания, права граждан, население.

Key words: municipal law, public hearings, citizens' rights, population.

Создание благоприятных условий для реализации населением права на непосредственное осуществление местного самоуправления, а также участия в таком осуществлении, является одним из важнейших направлений в деятельности государства. Одной из форм участия граждан в осуществлении местного самоуправления выступает проведение публичных слушаний. В науке публичные слушания рассматриваются в качестве одной из форм непосредственной демократии при осуществлении местного самоуправления, а именно консультативной формы [1, с. 70]. Подобный институт предусмотрен ст. 28 Федерального закона от 06 октября 2003 года № 131-ФЗ «Об общих принципах организации местного самоуправления в Российской Федерации» (далее –

Федеральный закон об организации МСУ) [2], а также положениями ст. 28 Градостроительного кодекса Российской Федерации [3].

Само по себе включение в систему законодательства института публичных слушаний рассматривается как качественно новый этап в развитии местного самоуправления, открывающий перспективы формирования новых возможностей для реального участия населения в его осуществлении. Анализ научной литературы позволяет выделить характерные черты публичных слушаний, отличающих их от иных форм осуществления народовластия, прежде всего от местного референдума или схода граждан. Так, в перечень подобных признаков представляется возможным включить следующие аспекты:

1) публичные слушания имеют направленность на открытое и независимое обсуждение значимых для местного населения вопросов. Такая независимость подразумевает под собой реальную возможность каждого гражданина высказать свою точку зрения по обсуждаемому вопросу, а открытость включает в себя заблаговременное доведение до населения сведений об их проведении и опубликовании результатов проведенных публичных слушаний.

2) обсуждению на публичных слушаниях подлежат общественно значимые вопросы местного значения. Перечень таких вопросов определен положениями ст. 28 Федерального закона об организации МСУ, поскольку предполагается, что именно такие вопросы являются важными для населения, проживающего на территории муниципального образования. Предполагается, что реализация института публичных слушаний на практике делает процесс принятия управленческих решений органами публичной власти на местном уровне более прозрачным и понятным для общества. При этом не имеет значения наличие у граждан специальных познаний по вопросу, подлежащему обсуждению, их мнение не обязано быть экспертным.

3) проведение публичных слушаний осуществляется по инициативе указанных в законе субъектов, а именно населения, представительного органа муниципального образования, главы муниципального образования или главы местной администрации.

4) результаты публичных слушаний носят рекомендательный характер для органов публичной власти.

Как отмечается Конституционным Судом Российской Федерации, конституционно-правовой смысл современного института публичных слушаний в рамках муниципальных правоотношений состоит в том, что они рассматриваются как «меры, призванные обеспечить реализацию гарантий права гражданина на местное самоуправление». Конституционный Суд также обратил внимание на то, что именно публичные слушания предоставляют гражданам, интересы которых могут быть затронуты тем или иным решением органа или должностного лица муниципального образования, реальную возможность участия в обсуждении такого решения [4].

Однако в приведенном толковании института публичных слушаний кроется важная проблема: не являясь формой прямого осуществления населением местного самоуправления, публичные слушания имеют своей целью лишь обсуждение проектов муниципальных правовых актов по вопросам местного значения с выработкой рекомендаций либо получение общественной оценки. Все результаты публичных слушаний учитываются, но не являются определяющими при принятии итогового решения органами публичной власти. С учетом подобного тот же Конституционный Суд прямо указал на то, что принятие решения органами местной власти вопреки результатам публичных слушаний не нарушает конституционных прав граждан, если принятие такого решения обосновано наличием объективных публичных нужд. Подобное наглядно отражено в ситуации, когда граждане реализовали свое конституционное право на участие в обсуждении вопроса об осуществлении градостроительной деятельности, высказав возражения относительно предполагаемого изъятия принадлежащих им земельных участков для расширения улично-дорожной сети, однако, полагая, что такое изъятие необходимо

для обеспечения круглогодичной транспортной связи внутриквартальных участков с сетью дорог общего пользования, местные органы власти все равно приняли решение о строительстве [5]. Иными словами, гражданам предоставлена возможность участвовать в публичных слушаниях, реализовывая, таким образом, свое право на участие в осуществлении градостроительной деятельности, но у них отсутствует возможность влиять на само решение при проведении указанных слушаний.

В подобных условиях формируется ситуация, когда в законодательстве процедура публичных слушаний расписана подробно, что создает видимость для ее рассмотрения как полноценного механизма защиты прав и учета мнения граждан, однако на практике о подобном говорить сложно.

Так, во-первых, законодательством не устанавливается минимальный порог пришедших граждан, необходимый для признания публичных слушаний состоявшимися. На них могут прийти как пять человек, так и сотня, разница с правовой точки зрения для оформления результатов публичных слушаний отсутствует, что не способствует повышению эффективности подобной формы участия населения в осуществлении местного самоуправления.

Во-вторых, не определяется законом и количество граждан, проживающих на территории муниципального образования, уведомленных о проведении публичных слушаний. С юридической точки зрения значение имеет только факт размещения объявления. В подобных условиях граждане зачастую, надеясь на судебную защиту, заявляют иски об оспаривании публичных слушаний, однако суды отказывают в удовлетворении таких требований [6] со ссылкой на позицию Конституционного Суда Российской Федерации, отраженной им в определении от 15 июля 2010 г. № 931-О-О [7], указав на то, что если нарушения в проведении процедуры публичных слушаний отсутствуют, то отсутствуют и основания для признания их недействительными. Следует отметить, что в настоящее время распространена практика применения электронных технологий в организации и проведении публичных слушаний, что может расцениваться как положительная новация, упрощающая участие граждан в осуществлении местного самоуправления исследуемой формы.

В-третьих, дискуссии возникают относительно рассмотрения результатов публичных слушаний как результатов, носящих рекомендательный характер. Следует признать, что в большинстве случаев подобная практика справедлива. Так, предполагается, что деятельность органов местного самоуправления и их должностных лиц по решению вопросов местного значения и, соответственно, принятию связанных с этим управленческих решений, основана на определенных познаниях и навыках в сфере муниципального управления и соотносится с должным уровнем профессиональной подготовки муниципальных служащих. Кроме того, органы местного самоуправления занимают ведущую роль в муниципальном управлении, на них возложена обязанность по принятию обязательных для исполнения нормативных правовых актов. Население же зачастую не может предоставить объективную оценку обсуждаемых изменений и планов в силу отсутствия технических и иных специальных познаний, каждый гражданин принимает участие в обсуждении с позиции обеспечения собственных интересов.

Возможным путем решения отмеченной проблемы может выступить разработка и внедрение процедуры, направленной на согласование позиции органа местного самоуправления и населения, занимающих противоположные позиции на публичных слушаниях. Для обеспечения баланса частных и публичных интересов, учитывая возможную необъективность граждан в определении путей разрешения актуального обсуждаемого вопроса, представляется необходимым установить обязанность органа местного самоуправления организовать и провести экспертизу, которая будет способна обозначить различные варианты по достижению целей разрешения обсуждаемого вопроса. Результаты такой экспертизы должны быть положены в обоснование принятого спорного

решения, которое, в свою очередь, должно соответствовать именно принципу соблюдения баланса частных и публичных интересов.

Таким образом, внедрение института публичных слушаний в рамках муниципальных правоотношений в современную российскую практику, очевидно, направлено на придание прозрачности и открытости процесса принятия управленческих решений должностными лицами органов местного самоуправления. Обеспечение подобной открытости осуществляется путем установления обязанности органов местной власти проводить публичные слушания для разрешения определенных вопросов, имеющих повышенную значимость для населения, проживающего на территории муниципального образования.

Однако практика в настоящее время в данной сфере складывается таким образом, что соблюдение прав граждан на участие в осуществлении местного самоуправления относится к конституционным обязанностям публичных органов местной власти, но при этом учет высказанного мнения граждан в ходе публичных слушаний к таким обязанностям уже не относится. Наиболее острой подобная проблема обозначена при разрешении градостроительных вопросов, поскольку рекомендательный характер результата публичных слушаний также не возлагает на местные органы власти обязанность по нахождению сбалансированного градостроительного решения при возникновении конфликта интересов собственников недвижимого имущества и администрации муниципального образования, позволяя последним принимать решение самостоятельно, без фактического учета мнения населения.

Осознавая необоснованность создания новой императивной формы непосредственного осуществления населением местного самоуправления, в целях исключения ситуации злоупотребления правом должностными лицами органов местного самоуправления, выраженного, например, в стремлении изъять земельные участки у собственников для перераспределения имущества в пользу иных лиц под предлогом осуществления общественно-значимых задач, представляется необходимой разработка и внедрение в систему действующего законодательства процедуры нахождения сбалансированного решения в случае возникновения конфликта между населением, принимающим участие в обсуждении, и местными органами власти. В частности, подобное может быть обеспечено путем установления обязанности местного органа власти в приведенном случае по организации и проведению экспертизы, которая может показать различные варианты по достижению целей, обозначенных органом местного самоуправления. Указанные действия способны оказать положительное воздействие на снижение социальной напряженности в обществе и обеспечить соблюдение баланса частных и публичных интересов за счет правильной организации работы местных органов власти с населением, проживающим на территории муниципального образования.

Список используемой литературы:

10. Трофимов М.С. Рекомендательный и обязательный характер мнения населения, выявленного органами местного самоуправления на основе проведения публичных слушаний и опросов граждан // Северо-Кавказский юридический вестник. 2009. № 1. С. 70-74.
11. Федеральный закон от 06.10.2003 № 131-ФЗ (в ред. от 02.11.2023) «Об общих принципах организации местного самоуправления в Российской Федерации» // Собрание законодательства РФ. 2003. № 40. Ст. 3822.
12. Градостроительный кодекс Российской Федерации от 29.12.2004 № 190-ФЗ (в ред. от 04.08.2023) // Собрание законодательства РФ. 2005. № 1 (часть 1). Ст. 16.
13. Определение Конституционного Суда Российской Федерации от 08.12.2019 № 1808-О-0 // Доступ из Справ. правовой системы «Консультант Плюс».
14. Определение Конституционного Суда Российской Федерации от 31.10.2023 «Об отказе в принятии к рассмотрению жалобы граждан Долбаковой Валентины Сергеевны, Корниловой Елены Валентиновны и Чураковой Нины Борисовны на нарушение их конституционных прав статьями 51, 45 и 46 Градостроительного кодекса Российской Федерации» [Электронный доступ]. URL: <http://doc.ksrf.ru/decision/KSRFDecision720624.pdf> (дата обращения: 05.12.2023).

15. Решение Преображенского районного суда от 24.12.2019 по делу 02а-0824/2019 // Доступ из Справ. правовой системы «Консультант Плюс».
16. Определении Конституционного Суда Российской Федерации от 15.07.2010 № 931-О-О // Доступ из Справ. правовой системы «Консультант Плюс».

Профессиональная ориентация подростков с задержкой психического развития**Vocational guidance for adolescents with mental development retards****Юрканцева Е.О.**

Студент 5 курса

Факультет Специально психолого-педагогический

Нижнетагильский государственный социально-педагогический институт (филиал) Российского государственного профессионально-педагогического университета Нижний Тагил, Россия
Свердловская обл. Нижний Тагил ул. Красногвардейская, 57
e-mail: ekaterinanehaj@yandex.ru

Yurkantseva E.O.

Student 5 term

Faculty of Specially psychological and pedagogical

Nizhny Tagil State Social Pedagogical Institute (branch) of the Russian State Vocational Pedagogical University Nizhny Tagil, Russia
Sverdlovsk region. Nizhny Tagil Krasnogvardeyskaya str., 57
e-mail: ekaterinanehaj@yandex.ru

Научный руководитель**Соколова А.В.**

кандидат педагогических наук 13.00.01 «Общая педагогика, история педагогики и образования»
Российского государственного профессионально-педагогического университета Екатеринбург, Россия
Свердловская область, г. Екатеринбург, ул. Машиностроителей, 11
e-mail: ekaterinanehaj@yandex.ru

Scientific adviser**Sokolova A.V.**

Candidate of Pedagogical Sciences 13.00.01 "General pedagogy, history of pedagogy and education"
Russian State Vocational Pedagogical University Yekaterinburg, Russia
Sverdlovsk region, Yekaterinburg, Mashinostroiteley str., 11
e-mail: ekaterinanehaj@yandex.ru

Аннотация.

В статье рассматриваются особенности профессиональной ориентации подростков с задержкой психического развития, выявленные в результате диагностики степени профессионального самоопределения подростков с задержкой психического развития. В статье анализируется, насколько определились подростки с задержкой психического развития с выбором профессии, и готовность подростков с ЗПР к выбору профессии. Выделяются такие проблемы как недостаточность владения подростками с ЗПР информацией об избранных профессиях, а также о собственных профессиональных интересах, склонностях, способностях, о востребованных профессиях, и т.п. В статье описано исследование профессионального самоопределения подростков с задержкой психического развития, проведенное на базе Муниципального автономного общеобразовательного учреждения средняя общеобразовательная школа № 4, г. Верхний Тагил. В ходе исследования проводилась диагностика, в которой принимали участие 15 подростков с ЗПР в возрасте 14-15 лет, результаты которой позволили заключить, что необходима разработка комплекса мероприятий по профориентационной работе с подростками с ЗПР. Также описан проект деятельности педагога-психолога по профессиональной ориентации подростков с задержкой психического развития. Проект предполагает реализацию следующих направлений работы: работа с обучающимися, работа с педагогами, работа с родителями, и направлен на формирование у подростков с ЗПР профессионального самоопределения личности в условиях рынка труда. Проект осуществляется за счет часов, отводимых на факультативные занятия и на классных часах, запланированных педагогом-психологом. Реализация проекта рассчитана на 2023/2024 учебный год, период с января по май, он включает в себя 28 часов учебных занятий, продолжительностью 1-2 часа. Цель проекта: содействие формированию у подростков с ЗПР готовности к осознанному профессиональному выбору. В ходе реализации проекта запланированы такие практические занятия, как: сюжетно-ролевые игры профессионального содержания, встречи с людьми разных профессий, экскурсии в учебные заведения: ПУ, экскурсии на предприятия и в учреждения города, работа в мастерских и факультативах. В проекте представлено содержание и тематическое планирование: «Мир профессий»; «Личностные особенности обучающихся»; «Профессиональные качества»; «Система профессионального образования». Планируемые результаты проекта: реализация системного комплексного подхода к вопросам профориентации подростков с ЗПР; осуществление наиболее тесного взаимодействия подростков с ЗПР, их родителей и педагогов в вопросах профессионального самоопределения; повышение уровня

готовности подростков с ЗПР к выбору профессии; повышение уровня информированности родителей о выборе подростками с ЗПР сферы будущей профессиональной деятельности.

Annotation.

The article discusses the features of professional orientation of adolescents with mental retardation, identified as a result of diagnosing the degree of professional self-determination of adolescents with mental retardation. The article analyzes the extent to which adolescents with mental retardation have decided on their choice of profession, and the readiness of adolescents with mental retardation to choose a profession. Problems such as insufficient knowledge of adolescents with mental retardation about their chosen professions, as well as about their own professional interests, inclinations, abilities, in-demand professions, etc. are highlighted. The article describes a study of professional self-determination of adolescents with mental retardation, conducted on the basis of the Municipal Autonomous General Educational Institution, Secondary School No. 4, Verkhniy Tagil. During the study, diagnostics were carried out in which 15 adolescents with mental retardation aged 14-15 years took part, the results of which led to the conclusion that it is necessary to develop a set of measures for career guidance work with adolescents with mental retardation. A project for the activities of a teacher-psychologist in the vocational guidance of adolescents with mental retardation is also described. The project involves the implementation of the following areas of work: work with students, work with teachers, work with parents, and is aimed at developing professional self-determination in adolescents with mental retardation in the labor market. The project is carried out using hours allocated for extracurricular activities and class hours planned by the educational psychologist. The implementation of the project is designed for the 2023/2024 academic year, the period from January to May, it includes 28 hours of training sessions, lasting 1-2 hours. The goal of the project: to promote the formation of readiness for an informed professional choice in adolescents with mental retardation. During the implementation of the project, such practical classes are planned as: role-playing games of professional content, meetings with people of different professions, excursions to educational institutions: PU, excursions to enterprises and institutions of the city, work in workshops and electives. The project presents the content and thematic planning: «The World of Professions»; «Personal characteristics of students»; «Professional quality»; «Vocational Education System». Planned results of the project: implementation of a systematic integrated approach to the issues of career guidance for adolescents with mental retardation; implementation of the closest interaction between adolescents with mental retardation, their parents and teachers in matters of professional self-determination; increasing the level of readiness of adolescents with mental retardation to choose a profession; increasing the level of awareness of parents about the choice of future professional activities by adolescents with mental retardation.

Ключевые слова: задержка психологического развития, подростки, профессиональная ориентация, выбор профессии, готовность к выбору профессии, проект.

Key words: delayed psychological development, adolescents, vocational guidance, choice of profession, readiness to choose a profession, project.

1. Введение

Проблема успешной профориентации подростков с ограниченными возможностями здоровья, в том числе с задержкой психологического развития (ЗПР) на современном этапе обладает особенной остротой. Особенности развития подростков с ЗПР могут вызвать его выпадение из общего образовательного пространства, имеющего свои социальные и культурные особенности. Достаточно часто связь подростка с окружающим социумом нарушена, в связи с тем, что родители не смогли, либо не сумели передать ему собственный социальный опыт, который в обычных условиях усваивается без применения каких-либо специальных условий обучения, или воспитания. В таких случаях интеграции подростка с ЗПР в социум способствует специально организованный воспитательно-образовательный процесс. Поэтому исследование проблемы профориентации подростков с ЗПР особенно важно.

По мнению Л.Д. Столяренко, что «профориентация – это система мероприятий, направленных на выявление личностных особенностей, интересов и способностей у каждого человека для оказания ему помощи в разумном выборе профессии, наиболее соответствующей его индивидуальным возможностям» [Столяренко, 2013, с. 87].

О.А. Махаева и Е.Е. Григорьева под профессиональной ориентацией понимают «научно обоснованное распределение людей по различным видам профессиональной деятельности в связи с потребностями общества в различных профессиях и способностями индивида к соответствующим видам деятельности» [Махаева, 2016, с.

53].

М.И. Дьяченко и Л.А. Кандыбович определяют профориентацию следующим образом: «Профориентация – это система мероприятий, направленных на формирование у человека профессионального самоопределения, готовности к сознательному и обоснованному выбору профессии в соответствии со своими интересами, желаниями, склонностями, способностями и с учетом имеющихся общественных потребностей в специалистах различного профиля» [Дьяченко, Кандыбович, 2011, с. 92].

Выбор профессии — один из главных жизненных выборов, совершаемых человеком в юном возрасте, основа его дальнейшей успешной социализации. В условиях постоянно меняющегося рынка труда проблема выбора профессии становится особенно трудной. Многие выпускники выбирают будущую профессию неосознанно, по совету родителей или друзей, по некоторым второстепенным, несущественным качествам, не анализируя собственные желания и возможности.

Н.С. Пряжников говорил о поиске и нахождении смысла в предполагаемой, осваиваемой и уже выполняемой трудовой деятельности, а также — нахождение смысла в самом процессе самоопределения [Пряжников, 2005].

Э.Ф. Зеер представлял профессиональное самоопределение важным фактором самореализации личности в конкретной профессии и в культуре вообще, а также поиск области деятельности для полной реализации, «выполнения» себя [Зеер, 2005].

Е.М. Борисова профессиональное самоопределение понимает как процесс развития личности в профессиональной деятельности на основе наиболее полного использования своих способностей и индивидуально – психофизиологических возможностей. Этот процесс не может быть ограничен каким – либо одним этапом, он занимает весь период активной трудовой деятельности [Борисова, 2015].

В работе с подростками с ЗПР педагоги и психологи встречаются с целым рядом проблем. Познавательные интересы, эмоционально-волевая сфера сформированы у обучающихся недостаточно, поэтому у подростков нет стойкого интереса к какой-либо из областей знания [Алексеева, Елизарова, Журавлев, 2018]. Подростки часто не знают своих истинных способностей и имеют неадекватную самооценку (заниженную или чаще – завышенную), что мешает верно оценить, например, возможности получения высшего образования или освоения профессии. Они часто не понимают своих особенностей, свои сильные и слабые стороны, возможности своей когнитивной деятельности, темперамент, характер и пр., т.е. то, что необходимо учитывать при выборе профессии, поскольку каждая из профессий накладывает на личность определенные требования.

Исследователи и практики отмечают, что, даже если подросток, выбирая содержание будущей профессии, делает упор на свои интересы и склонности, то, как правило, не учитывает при этом собственных возможностей: наличия психофизиологических возможностей, интеллектуального потенциала, профессионально значимых качеств личности [Пряжникова, 2008; Резапкина, 2000]. Такой подход особенно характерен для выпускников с задержкой психического развития (далее ЗПР). Очень многие из них не имеют реального представления о выбранной профессии и о своих возможностях.

Особенности подростков с задержкой психического развития, такие как, нарушения внимания, памяти, мышления приводят к быстрой утомляемости, низкой работоспособности. Данные признаки затрудняют правильный и рациональный выбор будущей профессии [Кудряшова].

2. Материал и методика исследования

Для определения уровня профессионального самоопределения и степени готовности подростков с задержкой психического развития к выбору профессии было проведено исследование на базе Муниципального автономного общеобразовательного учреждения средняя общеобразовательная школа № 4, г.

Верхний Тагил. В процессе диагностики принимали участие 15 подростков с ЗПР.

В настоящей работе используется методика «Анкета самоопределения» Г.В. Резапкиной, и опросник «Готовность подростков к выбору профессии», разработанный В.Б. Успенским.

Проведенное исследование позволило выявить, выяснить, определились ли подростки с задержкой психического развития с выбором профессии, и насколько они готовы к профессиональному выбору.

3. Результаты исследования и их обсуждение

Результаты, полученные по методике «Анкета самоопределения» Г.В. Резапкиной, показали, что 60% испытуемых еще не смогли определиться с выбором профессии. Из подростков с ЗПР, выбравших будущую профессию причины выбора разделились следующим образом: по 17% назвали «семейные традиции» и «востребованность профессии», и по 33% – варианты ответов «высокая зарплата» и «собственные интересы и склонности». Таким образом, испытуемые при выборе ответа руководствовались только одним фактором (либо внешним, либо внутренним).

Из тех подростков с ЗПР, что еще не выбрали будущую профессию, причины этого распределились следующим образом: по 33% ответили, что они плохо знают мир профессий, или свои собственные возможности, один 11% не знают, как выбирается профессия, и 22% – что они не могут выбрать из нескольких вариантов. Таким образом, большинство испытуемых не смогли определиться выбором профессии из-за недостатка какой-либо информации, и только двоих остановил выбор из нескольких вариантов.

На вопрос о том, что они знают о своей будущей профессии, подростки с ЗПРЮ сделавшие профессиональный выбор, ответили следующим образом: 33% ответили, что знают о будущей профессии предмет, содержание, условия труда, спрос на эту профессию, и то, где можно получить эту профессию. По 17% выбрали варианты ответа – предмет, содержание, условия труда и где можно получить эту профессию, и профессионально важные качества и где можно получить эту профессию. Таким образом, по ответам испытуемых видно, что ни один из них не обладает полной информацией о выбранной профессии.

Из подростков с ЗПР, не выбравших профессию, на вопрос о том, какая информация может им в этом помочь, дали такие ответы: по 33% считают, что им поможет информация о собственных интересах, склонностях, способностях, или же информация об условиях труда по различным профессиям. 22% ответили, что им необходима информация о наиболее востребованных профессиях, и 11% – что может помочь информация о том, где можно получить ту или иную профессию. Таким образом, большинству подростков с ЗПР, не определившимся с выбором профессии, не хватает информации о собственных профессиональных интересах, склонностях и способностях, а также информации о самих профессиях, и только один испытуемый ответил, что ему недостаточно информации о путях получения какой-либо профессии.

На вопрос о том, в каком учебном заведении они планируют получить образование, 47% подростков с ЗПР ответили, что они еще не выбрали, где планируют продолжить обучение, и 53% в совокупности выбрали учебные заведения системы СПО. Учебное заведение высшего образования не выбрал ни один испытуемый.

Ответы испытуемых на последний вопрос анкеты дали понять, что 60% подростков с ЗПР не владеют информацией о профессиях, востребованных на рынке труда в регионе, и 40% – знают о том, какие профессии востребованы.

Далее представим результаты тестирования по методике опросник «Готовность подростков к выбору профессии» В.Б. Успенского.

Таблица 1. Результаты тестирования подростков с ЗПР по методике опросник «Готовность подростков к выбору профессии» В.Б. Успенского

Уровень	Кол-во (чел.)	% от общего кол-ва
Высокий	0	0%
Средний	5	33%
Низкий	8	53%
Очень низкий	2	13%

Приведенные данные иллюстрирует диаграмма, представленная на рисунке 1.



Рисунок 1. Результаты тестирования подростков с ЗПР по методике опросник «Готовность подростков к выбору профессии» В.Б. Успенского

Результаты проведенного тестирования показали, что 33% подростков с ЗПР продемонстрировали наличие среднего уровня готовности к профессиональному выбору. Подростки с таким уровнем готовности к профессиональному выбору думают о возможных вариантах будущей профессиональной деятельности, стремятся примерить к себе разные профессиональные роли, побольше узнать о возможных будущих специальностях, а также о путях их получения, но пока не решаются окончательно выбрать профессию.

53% подростков с ЗПР продемонстрировали наличие низкого уровня готовности к профессиональному выбору. Их профессиональные намерения не сформированы, подростки имеют очень слабое представление о рынке труда и мире профессий, и не обладают индивидуально выраженными ценностными ориентациями. Для подростков с ЗПР, имеющих низкий уровень готовности к профессиональному выбору характерно наличие частой смены взглядов на будущую профессиональную деятельность, отсутствие желания получить информацию о профессии, а также четкого представления о собственных способностях, склонностях и т.д.

У 13% подростков в ЗПР выявлена неготовность к профессиональному выбору. Такой результат характерен для подростков, не имеющих сформированных профессиональных планов, целей, и не предпринимающих попыток к их формированию, или построению каких-либо профессиональных планов.

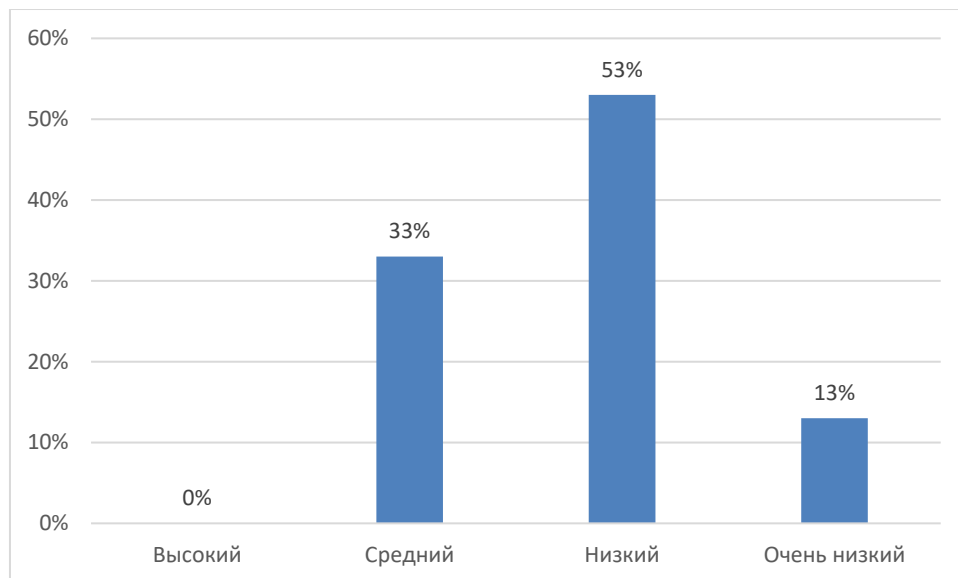
4. Обсуждение результатов

Результаты, полученные в ходе проведенной диагностики, показали, что большинством подростков с ЗПР профессиональный выбор еще не сделан, и они демонстрируют средний и низкий уровень готовности к выбору профессии, а двое из них – неготовность к профессиональному выбору и высокий уровень неопределенности профессиональной идентичности.

Исходя из результатов исследования, был разработан Проект деятельности педагога-психолога по

профессиональной ориентации подростков с задержкой психического развития.

Проект осуществляется за счет часов, отводимых на факультативные занятия и на классных часах, запланированных педагогом-психологом. Проект рассчитан на 2023/2024 учебный год, период с января по май, и состоит из 28 часов учебных занятий, продолжительностью 1-2 часа.

Проект направлен на содействие формированию у подростков с ЗПР готовности к осознанному профессиональному выбору.

Планируемые результаты проекта:

- реализация системного комплексного подхода к вопросам профориентации подростков с ЗПР;
- осуществление наиболее тесного взаимодействия подростков с ЗПР, их родителей и педагогов в вопросах профессионального самоопределения;
- повышение уровня готовности подростков с ЗПР к выбору профессии;
- повышение уровня информированности родителей о выборе подростками с ЗПР сферы будущей профессиональной деятельности.

Проект предусматривает изучение научных основ выбора профессии и формирования личностных профессиональных планов в выбранной сфере деятельности, самоподготовку к ней, саморазвитие профессионально важных качеств, выполнение творческих и проектных работ подростков с ЗПР.

5. Заключение

Таким образом, по результатам проведенного анкетирования по методике Г.В. Резапкиной, можно заключить, большинством подростков с ЗПР профессиональный выбор еще не сделан. Те испытуемые, которые уже выбрали профессию, руководствовались либо только внешними, либо только внутренними факторами, причем полной информацией об избранной профессии не владеет ни один из испытуемых. Тем подросткам с ЗПР, которые еще не определились с выбором профессии, мешает это сделать недостаток какой-либо информации – о собственных профессиональных интересах, склонностях, способностях, о востребованных профессиях, и т.п. кроме того, ответы испытуемых показали, что большинство из них еще выбрали учебное заведение, в котором хотели бы продолжить обучение.

Согласно результатам, полученным по методике В.Б. Успенского, большинство подростков с задержкой психологического развития продемонстрировали низкий и очень низкий (неготовность) уровень готовности к выбору профессии. Для них характерна несформированность профессиональных намерений, очень слабое представление о рынке труда и мире профессий, и отсутствие индивидуально выраженных ценностных ориентаций. Их мнение по поводу будущей профессии часто меняется, желания получить достоверную информацию о профессиях подростки с ЗПР на проявляют, а также не имеют четкого представления о собственных способностях, склонностях и т.д.

У подростков в ЗПР показавших неготовность к профессиональному выбору, отсутствуют сформированные профессиональные планы, цели, и они не предпринимают никаких попыток к их формированию, либо построению каких-либо профессиональных планов.

Результаты, полученные в ходе проведенной диагностики, определили актуальность разработки проекта деятельности педагога-психолога по профессиональной ориентации подростков с задержкой психического развития.

Проект предусматривает изучение научных основ выбора профессии и формирования личностных профессиональных планов в выбранной сфере деятельности, самоподготовку к ней, саморазвитие профессионально важных качеств, выполнение творческих и проектных работ подростков с ЗПР.

Список используемой литературы:

1. Алексеева, О. А. Проблемы готовности подростков с задержкой психического развития к профессиональному обучению [Текст] / О. А. Алексеева, Ю. Г. Елизарова, А. Д. Журавлев // Проблемы педагогики. — 2018. — № 03(35). — С. 66–76.
2. Борисова, Е. М. Профессиональное самоопределение: Личностный аспект [Текст] / Е. М. Борисова. —М.: ИКСПО, 2015. — 216 с.
3. Дьяченко, М. И. Психологический словарь-справочник [Текст] / М. И. Дьяченко, Л. А. Кандыбович. —М. : АСТ, 2014. — 576 с.
4. Зеер, Э. Ф. Психология профессий: учеб. пособие для студентов вузов [Текст] / Э. Ф. Зеер. —М.: Академический проект, 2005. — 336 с.
5. Кудряшова, А. А. Профорентация детей с ограниченными возможностями здоровья [Электронный ресурс] / А. А. Кудряшова. — Режим доступа:<https://s.siteapi.org/278b1ddfa0d22da/docs/3ja5jsr35vacs04cc0s88cgsg4kcg0> (дата обращения: 19.04.2023)
6. Махаева, О. А. Я выбираю профессию: комплексная программа активного самоопределения школьников [Текст] / О. А. Махаева, Е. Е. Григорьева. —М.: Форум, 2016. — 177 с.
7. Пряжников, Н. С. Психология труда и человеческого достоинства [Текст] / Н. С. Пряжников. —М.: Академия, 2005. — 488 с.
8. Пряжникова, Е. Ю. Профорентация Пособие для студ. высш. учеб. заведений [Текст] / Е. Ю. Пряжникова, Н. С. Пряжников. —М.: Академия, 2008. — 496 с.
9. Резапкина, Г. В. Я и моя профессия: Программа профессионального самоопределения для подростков [Текст] / Г. В. Резапкина. —М. : Генезис,2000. —128 с.
10. Столяренко, Л. Д. Педагогическая психология [Текст] / Л. Д. Столяренко. — Ростов н/Д. : Феникс, 2013. — 542 с.

Профилактика преступлений в сфере фиктивной постановки на учет иностранных граждан

Prevention of crimes in the field of fictitious registration of foreign citizens

Мустакимов Руслан Маратович

*преподаватель кафедры профессиональной подготовки
Уфимского юридического института МВД России
Россия, Уфа*

Mustakimov Ruslan Maratovich

*Lecturer at the Department of Professional Training of the
Ufa Law Institute of the Ministry of Internal Affairs of Russia
Russia, Ufa*

Аннотация.

В последние годы в России активно растет поток мигрантов, представляя потенциальную угрозу развития миграционных кризисов в некоторых регионах. Особое беспокойство вызывает незаконная миграция, требующая активных мер по ее предотвращению.

В научной статье рассматривается проблема профилактики преступлений, связанных с фиктивной постановкой на учёт иностранных граждан. Анализируются основные методы фиктивной постановки на учёт иностранных граждан, а также их потенциальные последствия для законодательной системы и общественной безопасности. Автор предлагает практические рекомендации по улучшению механизмов выявления и предупреждения данного вида преступлений, в том числе через усовершенствование законодательства и развитие сотрудничества между государственными органами и международными структурами. В целом, статья призвана способствовать более эффективной защите законных интересов и безопасности как страны, так и иностранных граждан, проживающих на ее территории.

Annotation.

In recent years, the flow of migrants has been actively growing in Russia, posing a potential threat to the development of migration crises in some regions. Illegal migration is of particular concern, requiring active measures to prevent it.

The scientific article deals with the problem of preventing crimes related to fictitious registration of foreign citizens. The main methods of fictitious registration of foreign citizens are analyzed, as well as their potential consequences for the legislative system and public safety. The author offers practical recommendations on improving the mechanisms for detecting and preventing this type of crime, including through improving legislation and developing cooperation between government agencies and international structures. In general, the article is intended to contribute to more effective protection of the legitimate interests and security of both the country and foreign citizens living on its territory.

Ключевые слова: миграционный учет, фиктивная регистрация, иностранные граждане, преступление.

Key words: migration registration, fictitious registration, foreign citizens, crime.

Российское законодательство достаточно четко регламентирует вопросы проживания на своей территории граждан РФ, иностранцев и лиц без гражданства. Одним из обязательных условий пребывания иностранцев в России является миграционный учет. Практика показывает, что большинство иностранных граждан въезжает на территорию нашей страны с целью занятия трудовой деятельностью. Вместе с тем, не исключены и иные причины как законного, так и незаконного въезда на территорию России, включая цели совершения тяжких и особо тяжких преступлений, в том числе террористического и экстремистского характера.

Вопросы привлечения к трудовой деятельности иностранных граждан также урегулированы законодательством Российской Федерации. Эта процедура призвана исключить случаи незаконного нахождения на территории России в качестве трудовых мигрантов, находящихся в международном розыске преступников, лиц, имеющих опасные заболевания и иных категорий граждан, пребывание которых на территории Российской Федерации является нежелательным.

Уголовный кодекс РФ предусматривает ответственность за фиктивную постановку на учет иностранных граждан (ст. 322.3 УК РФ). Под фиктивной постановкой на учет иностранных граждан или лиц без гражданства по месту пребывания в жилых помещениях в РФ понимается постановка на учет по месту пребывания (проживания) в жилых помещениях на основании представления заведомо недостоверных (ложных) сведений или документов. Также это постановка на учет по месту пребывания в жилых помещениях без намерения пребывать (проживать) в этих помещениях или без намерения принимающей стороны предоставить эти помещения для пребывания (проживания) [1].

Стоит отметить, что обязанность уведомления миграционной службы о проживании иностранца лежит на его принимающей стороне.

В январе-ноябре 2023 года зарегистрировано 32 498 преступлений, связанных с фиктивной постановкой на учет иностранного гражданина или лица без гражданства по месту пребывания в Российской Федерации, что на 8,7 % больше, чем в аналогичный период прошлого года [4].

Одной из часто встречаемых проблем является коллективное снятие жилья мигрантами, сохраняя при этом регистрацию в другом месте. Фиктивная постановка на миграционный учет иностранцев российскими гражданами создает общественную опасность, не всегда осознаваемую населением. Отсутствие у правоохранительных органов информации о местонахождении иностранных лиц может привести к серьезным проблемам. Такие ситуации требуют внимания и принятия мер со стороны государства. Обеспечение четкости в механизмах миграционного учета, противодействие фиктивным регистрациям и улучшение взаимодействия с обществом помогут обеспечить правопорядок и безопасность граждан. Существующие проблемы требуют модернизации инфраструктуры и усилий государства в профилактике миграционных нарушений.

Для обеспечения соблюдения требований миграционного законодательства, недопущения противоправных действий органами контроля и надзора, правоохранительными органами принимаются меры по профилактике правонарушений в миграционной сфере.

Профилактика преступлений играет важную роль в борьбе с преступностью и направлена на предотвращение совершения преступлений, уменьшение их количества и снижение негативных последствий для общества. В рамках этого подхода используются разнообразные меры и стратегии, включающие в себя непосредственные действия по обеспечению безопасности, реформы в сфере правосудия, а также социальные и образовательные программы.

Профилактика преступлений включает в себя не только меры реагирования на преступления, но и активные шаги по их предотвращению такие как укрепление правопорядка, улучшение социально-экономических условий, инвестиции в образование и профилактическую деятельность, информирование и воспитание граждан относительно возможных рисков и последствий совершения преступлений.

Профилактическая работа также включает в себя активное сотрудничество между правоохранительными органами и общественными структурами, развитие информационных технологий для своевременного выявления и анализа преступлений, их причин и тенденций, а также продвижение понимания морали и этики в обществе.

Профилактика преступлений в сфере фиктивной постановки на учёт иностранных граждан имеет важное социальное и правовое значение, поскольку связана с обеспечением законности в области миграции, защитой прав иностранных граждан, и предотвращением негативных социальных и экономических последствий. Фиктивная постановка на учёт представляет собой незаконное оформление документов для иностранных граждан с целью предоставления им легального статуса, но на самом деле не отражающее реальных обстоятельств их нахождения в стране [3, с.170].

Миграционное законодательство в России динамично развивается, и частые нарушения этого законодательства часто связаны с недостаточной информированностью мигрантов. Концепция государственной миграционной политики подчеркивает важность проведения информационно-разъяснительной работы с гражданами. В связи с этим предлагается обязать администрации вокзалов и портов, принимающих международные рейсы, предоставлять информационные уведомления иностранным пассажирам. Также важно в каждом регионе создавать информационные каналы для уведомления иностранных граждан об изменениях в миграционном законодательстве, правилах пребывания, трудоустройстве и деятельности миграционных центров. Этот процесс должны активно поддерживать сотрудники миграционных служб, представители национальных диаспор, комитетов по делам национальностей и других соответствующих органов.

В ходе профилактики преступлений, связанных с фиктивной постановкой на учет иностранных граждан, правоохранительные органы сталкиваются с рядом сложностей. Отсутствие эффективной системы учета мигрантов затрудняет их выдворение, сбор свидетельских показаний, а также создает сложности получения правовой помощи от иностранных государств. Проблемы возникают с идентификацией лиц из-за отсутствия у них документов. Предупреждение таких преступлений требует всесторонних мер, включая политические, правовые и социально-экономические идеологические мероприятия [2, с.144].

Основные меры по профилактике данного вида преступлений должны включать в себя следующее.

1. Совершенствование законодательства.

Необходимо разработать и внедрить более строгие и эффективные нормы, касающиеся регистрации иностранных граждан, а также усилить наказание за фиктивную постановку на учёт. Важную роль играет совершенствование процедур проверки и подтверждения информации, предоставляемой иностранными гражданами при регистрации.

На сегодняшний день в миграционной сфере действует множество нормативно-правовых актов, и ряд законопроектов находится в стадии разработки. Однако их пересечение создает сложности в применении и мешает ясности законодательства. Федеральный закон «О правовом положении иностранных граждан в РФ» уже подвергался более сотне поправок, что подчеркивает необходимость систематизации законодательства.

Выходом из этой ситуации может стать создание Миграционного кодекса Российской Федерации, объединяющего различные законы в этой сфере. Такое структурирование законодательной базы сыграет важную роль в борьбе с преступностью, включая преступления, связанные с фиктивной постановкой на учет иностранных граждан.

2. Обучение сотрудников уполномоченных органов.

Важно создавать условия для обучения и повышения квалификации сотрудников органов, занимающихся регистрацией иностранных граждан, по выявлению фиктивных документов, подозрительных личностей, а также контролю за процессами регистрации.

3. Международное сотрудничество.

Международное сотрудничество в сфере профилактики преступлений, связанных с фиктивной постановкой на учёт иностранных граждан, играет важную роль в борьбе с данной формой незаконной миграции и предотвращении негативных социальных и правовых последствий. Сотрудничество включает в себя совместные усилия и обмен информацией между государствами для эффективной реализации профилактических мер, выявления и пресечения фиктивной постановки на учёт. Государства обмениваются информацией об известных случаях фиктивной регистрации, использовании поддельных документов и методах, используемых незаконными иммигрантами для обхода законодательства. Это позволяет устанавливать общие тенденции и выработать совместные стратегии по предотвращению данного вида преступлений.

Государства могут также обмениваться опытом и передавать информацию о своём законодательстве, направленном на предотвращение фиктивной постановки на учёт, а также проводить совместные мероприятия по анализу и внедрению наиболее эффективных нормативных актов и политик.

Международное сотрудничество также может включать реализацию совместных операций правоохранительных органов, а также совместных образовательных программ для повышения осведомлённости и обучения сотрудников органов, занимающихся регистрацией и контролем над миграционным потоком.

Совместные образовательные кампании и мероприятия, направленные на информирование граждан о последствиях фиктивной регистрации, а также об опасностях, связанных с нелегальной миграцией, способствуют развитию международного сотрудничества в данной области.

4. Повышение уровня осведомлённости общественности.

Проведение общественных кампаний, направленных на просвещение граждан о законных процедурах регистрации иностранных граждан, а также предоставление информации о последствиях фиктивной постановки на учёт как для самого иностранца, так и для страны.

5. Разработка административных процедур.

Создание прозрачных и эффективных административных процедур, которые усложнят возможность фиктивной постановки на учёт иностранных граждан, а также установление механизмов для своевременного выявления и реагирования на подобные случаи.

6. Повышение уровня судебной защиты для иностранных граждан.

Обеспечение доступа к судебной защите для иностранных граждан, ставших жертвами фиктивной постановки на учёт, а также принятие мер по предоставлению им возможности легальной регистрации.

В целом, профилактика преступлений в сфере фиктивной постановки на учёт иностранных граждан требует комплексного подхода, включающего законодательные изменения, усиление контроля, международное сотрудничество, просвещение общественности и создание прозрачных административных процедур. Незамедлительные действия в этом направлении способствуют обеспечению законности, защите прав и безопасности как для иностранных граждан, так и для страны в целом.

Таким образом, профилактике нелегального нахождения иностранцев на территории РФ следует уделять повышенное внимание. Власти должны эффективно противостоять этой проблеме, поскольку от этого зависит общественный порядок и безопасность граждан.

Создание условий для нейтрализации криминогенных факторов в сфере миграции является важным аспектом профилактики преступности. Полная и достоверная информация о наличии иностранных граждан на территории России, включая незаконных мигрантов, а также данные о совершаемых ими преступлениях, способствует более эффективному решению задач в области профилактики. Контролирующие органы должны предпринимать все необходимые шаги для установления фактического места пребывания иностранных граждан, их цели нахождения на территории РФ, а также для пресечения преступлений, связанных с фиктивной постановкой на учёт. Эти меры направлены на предотвращение разжигания межнациональной вражды и совершения террористических актов в государстве.

Список используемой литературы:

1. Авдюкова С.Ю. Профилактика преступлений и правонарушений в сфере миграционного законодательства [Электронный ресурс]. URL: <https://admtabrn.ru/informatsiya-ot-politsii/6291-profilaktika-prestuplenij-i-pravonarushenij-v-sfere-migratsionnogo-zakonodatelstva?ysclid=lqsgjrj7mw9417830179> (дата обращения: 30.12.2023).
2. Богданов А.В., Овечкин Е.В., Хазов Е.Н. Противодействие незаконной миграции правоохранительными органами на современном этапе // Вестник Московского университета МВД России. 2021. № 4. С. 143-148.

3. Джегалю И.А. Фиктивная постановка на учет иностранного гражданина // Научное образование. 2020. № 4(9). С. 169-171.

4. Состояние преступности в Российской Федерации за январь - ноябрь 2023 года [Электронный ресурс]. URL: <https://мвд.рф/reports/item/45293174/> (дата обращения: 30.12.2023).

Процесс интеграции инновационных экосистем. Российский опыт**Process of integrating innovative ecosystems. Russian experience***Гвилава Анна**Магистрант,**Российская государственная академия интеллектуальной собственности**Россия, Москва*[*gvilava.ann@icloud.com*](mailto:gvilava.ann@icloud.com)*Gvilava Anna**Master Student,**Russian State Academy of Intellectual Property**Russia, Moscow*[*gvilava.ann@icloud.com*](mailto:gvilava.ann@icloud.com)**Аннотация.**

Развитие инновационных экосистем успешно реализуется на территории России. Главным преимуществом данной бизнес-модели является её актуальность времени и запросам общества. Возможность охватывать все сферы жизнедеятельности человека – от банковских процессов, до медицины и досуга, это решение многих вопросов модернизации и повышения качества жизни общества. Профессионально смоделированные экосистемы грамотно применяют их главный ресурс – информация и аналитические данные об распределении финансов клиента той или иной системы, что позволяет создавать востребованные новые технологичные функции, услуги, товары.

Annotation.

The development of innovative ecosystems is being successfully implemented in Russia. The main advantage of this business model is its relevance to the times and needs of society. The ability to cover all spheres of human life - from banking processes to medicine and leisure - is a solution to many issues of modernization and improving the quality of life of society. Professionally modeled ecosystems competently use their main resource - information and analytical data on the distribution of the client's finances of a particular system, which allows them to create popular new technological functions, services, and goods.

Ключевые слова: инновационная экосистема, экономическая конвергенция, стартап, конкурентная среда, смежно-отраслевые услуги.

Key words: innovation ecosystem, economic convergence, startup, competitive environment, related-industry services.

Современная экономика формирует условия для поддержания своего роста и развития. Обобщая формы данного процесса, мы приходим к термину экономической конвергенции. Россия на данный момент является одной из немногих стран, с сильными внутринациональными экосистемами. Но динамика развития экономики в модели инновационных экосистем и стартапов предполагает, что правовое регулирование должно так же стремительно развиваться, для сохранения конкурентной среды, способствующей инновационному прогрессу. Нельзя допустить подавления участников экосистем и поглощения в процессе взаимовыгодного сотрудничества.



Рисунок 1 Важность роста инноваций маленьких систем в глобальную экосистему

В конце 1980-х годов, создателем концепции новых инновационных экосистем стал К. Фриман, со своим определением этого механизма, метода и процесса, как «сложной системы экономических субъектов и общественных институтов (норм, права), участвующих в создании, хранении, распространении и превращении новых знаний в новые технологии, продукты и услуги, потребляемые обществом».

Данное определение сохраняет свою актуальность, ведь в современной модели участвуют те же субъекты, что и раньше: государство, общество, представители науки, представители промышленности. Также сохраняются все процессы и их основная суть: открытая модель инновационной системы является полной аналогией природной экосистемы, где сохранение основных позиций и их последующее развитие во взаимосвязи всех участников, является основной целью.

Поскольку инновационная экосистема является самосогласованным децентрализованным объектом, цели в привычном понимании у нее быть не может. Однако если рассмотреть биологическую экосистему, можно увидеть, что ее развитие подчиняется некоторой логике. Например, считается, что экосистема развивается, если в ней растут потоки энергии и биомассы, если увеличивается ее географический охват, если увеличивается ее биологическое разнообразие.

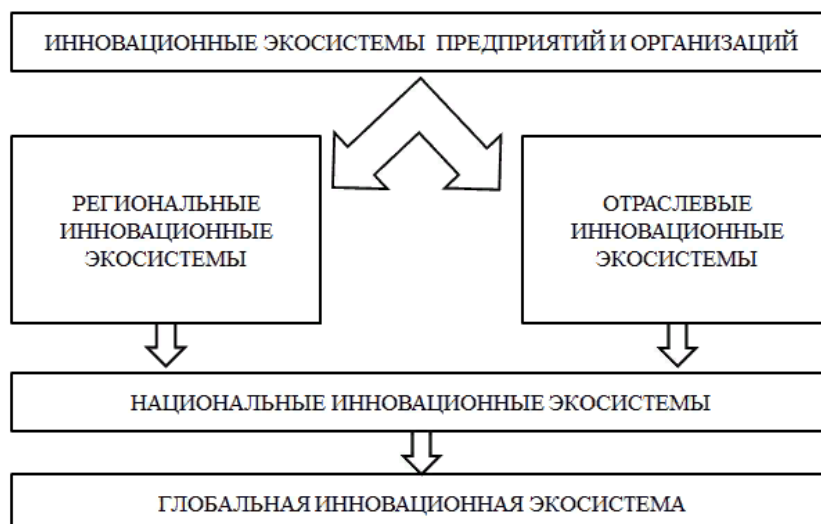
В данной статье предлагаются к рассмотрению примеры самых успешных и развивающихся российских экосистем. На данный момент в банковской системе России существуют яркие примеры для отслеживания тенденций развития, а также факторов, влияющих на этот процесс. Банки смогли стать тем самым «материнским» центром, вокруг которого выстраиваются инновации, которые трансформируют внешнюю среду. Всё это создает не только внутренние блага, но и глобальное преимущество государства на мировой арене: долгосрочное стратегическое развитие, технологический прогресс, выход на новые мировые рынки и независимое формирование экономики.



Рисунок 2 Банк, как центр развития инноваций

Эволюционирующая среда, формируемая на условиях комплементарности и сетевого равенства акторов, признается ключевым звеном в ИЭС.

Возможно, некоторые авторы не просто так связывают процессы трансформации бизнес-моделей в инновационные экосистемы с цифровизацией. Во-первых двух процессов (инновационной трансформации и цифровизации) есть общие этапы в современных реалиях: одновременное формирование горизонтальной и вертикальной среды, создание и увеличение ресурсов, возможности выходов на новые международные рынки и в то же время независимость экономики государства от крупных иностранных лидеров. Также на территории России действует государственная поддержка формирования инновационных экосистем вне банковской сферы, самым ярким примером которого являются стартапы, реализуемые в «Сколково»: «Самокат Шеринг», «3D-Smiling», «Юрробот» и многие другие. Во-вторых, внутренне равенство участников, как объединяющий фактор, совершенно не мешает эффективному развитию научно-технологической базы и удобному стратегическому управлению.

Известны позиции, где развитие ИЭС связывается с эффективным управлением эволюцией входящих платформ и коммуникационных технологий; акцентируется внимание на государственных и корпоративных стратегиях, стимулирующих внедрение инноваций на национальном уровне.

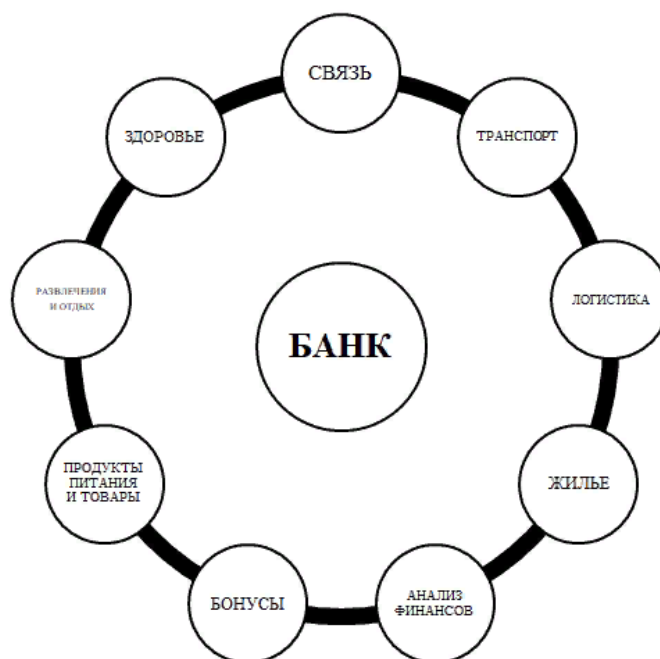
Практическая часть данной работы и направлена на изучение принципов, целей, методов и механизмов стратегий развития инновационных экосистем, на уровне национально значимых экономических процессов. Главный показатель успеха государственной политики в сфере экономического развития – эффективность внедрения стартапов и развития инновационных экосистем. По мнению Ю.И. Селиверстова и М.В. Люлюченко, инновационные экосистемы могут формироваться как на муниципальном, так и на региональном или федеральном уровнях управления экономическими процессами.

Рассмотрим определение: инновационная экосистема представляет собой механизм долгосрочной устойчивой кооперации или интеграции нескольких субъектов хозяйствования (предприятий, НИИ, инициаторов инвестиционных проектов, стартапов и др.) либо дочерних и зависимых структур в рамках одной крупной организации, ориентированный на обеспечение роста финансово-экономической эффективности элементов экосистемы преимущественно за счет генерирования и комплексного использования различных видов

инновационных решений и технологий (производственных, технологических, организационных, кадровых, финансовых, цифровых и иных инноваций).

Так как Российская экономика в числе лидирующих уже перешла на платформенную экономику, именно на примере её использования в современной банковской сфере мы разберем роль всех участников со-системы. Логично, что самыми яркими примерами экосистем будут крупные лидеры рынка, но общая картина показывает, что малые и средние организации и предприятия могут достигать успеха на данном векторе развития. В рамках взаимодействия предприятий друг с другом, каждое из них может повышать свою эффективность, строить новые бизнес-коммуникации, развивать технологии, кадровые аспекты также берут верх в направлении развития. Внутренние и внешние требования поднимают планку, до той, которая необходима для повышения показателей. Межсекторная конвергенция комбинирования человеческих ресурсов, генераций новых материальных ресурсов и развитие существующих, объединяют общие цели и ценности.



Рисунок 3 Общность целей и результатов участников экосистем

Государство выступает не просто участником процессов инновационной трансформации, но часто самим организатором, центром системы, не реже инвестором, а самое главное – правовым регулятором. Все контрольно-надзорные меры, которые существуют в данной сфере, введены государством, а вот внутренние механизмы регулирования субъекты устанавливают сами, что не умаляет роли первого. Минимизация рисков, защита конкурентной среды, которая попадет под угрозу, содействие продвижению инноваций, поддержка науки и бизнеса, как основных двигателей прогресса – все это другие роли государства в данной системе.

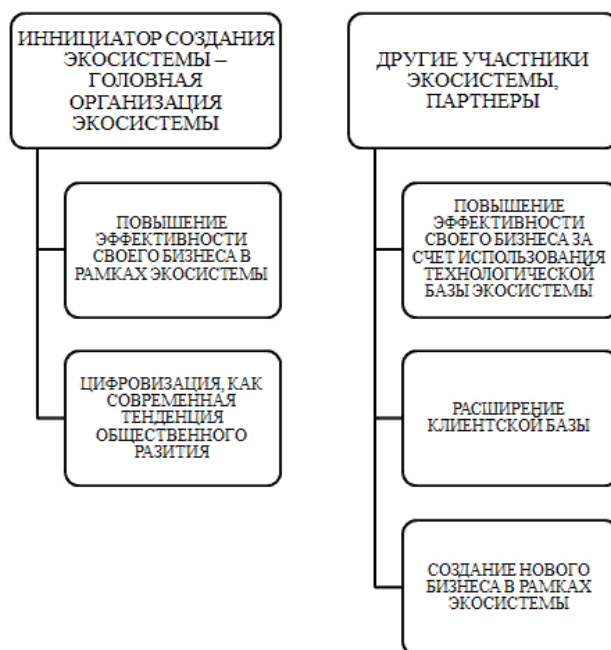

Рисунок 4 Вклад государства и других участников системы

Все прогрессивные финансовые организации на территории Российской Федерации создают вокруг себя финансовые и нефинансовые услуги, тем самым объединяя в себе все необходимые для современной жизни сферы. Благодаря высокотехнологичным возможностям внутренних систем банковской отрасли, они способны предоставлять эти комплексные услуги и генерировать свое экосистемное развитие и рост. Помимо внутреннего построения и расширения комплекса своих услуг до экосистемного уровня, продвигаются процессы партнерского взаимодействия. Важно отметить, что развитию способствуют накопленные клиентские базы и внутренняя информация, как о физических, так и о юридических лицах, которые дают согласие на анализ потребительских запросов, что и позволяет идентифицировать, какое из направлений нефинансовой деятельности стоит развивать.

Рассмотрим в качестве примера Сбер, как активно развивающуюся экосистему. Сбер не только приобретает компании в самых разных отраслях, но и вступает в другие стратегически-развивающиеся альянсы, приоритеты которых также направлены на удержание уже существующих и привлечение новых клиентов своими комплексными и многофункциональными услугами. Большая часть деятельности Сбера уже переведена в цифровой формат, где она и может отвечать всем запросам современного потребителя. Пример: во многих партнерских приложениях работает функция СберID, это достойно упрощает систему регистрации и переноса данных. К слову о данных – политика Сбера активно создает за собой репутацию хранилища закрытой системы данных. Мы уже соприкасались с этим вопросом выше, когда рассуждали о том, как возможность аналитики упрощает создание новых направлений развития: банку доверяют данные, предоставляют расширенный доступ к аналитике покупок и посещений. При этом формируется замкнутый круг: у банка и его систем много клиентов, так как они предоставляют большой спектр качественных услуг, а есть у них такая возможность из-за того, что их успешная аналитика к доступным данным позволяет прогнозировать и планировать.

Банк Тинькофф второй успешный представитель построения экосистемы. Из-за их изначальной позиции – существовать без реальных офисов, проводить большую часть операций удаленно, у них получилось доказать успешность интернет-системы. Страхование, бронирование, инвестиции, услуги для развития бизнеса – всё это было основой построения новейшей инновационной экосистемы. Особое внимание Тинькофф уделяет развитию лайфстайл-банкинга: экосистема дает клиентам возможность анализировать и планировать личные траты,

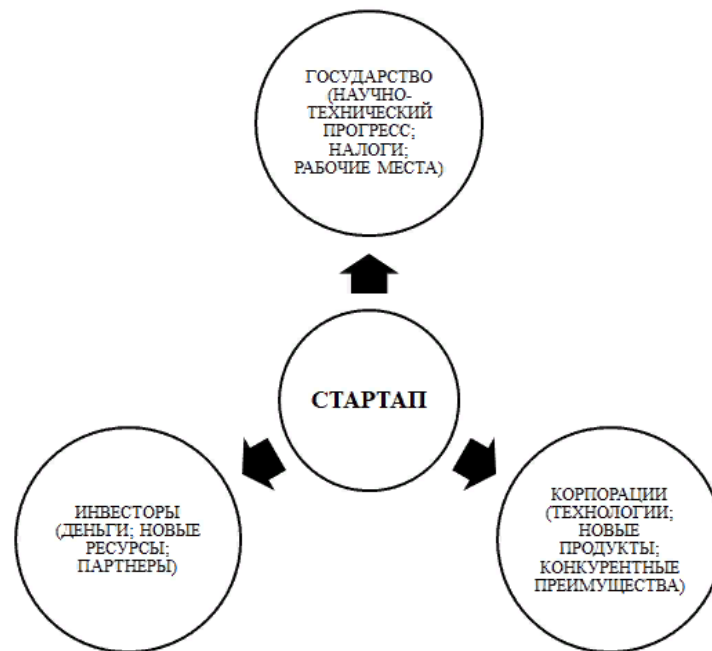
инвестировать сбережения, получать бонусы в рамках программ лояльности, бронировать путешествия, покупать билеты в кино, бронировать столики в ресторанах и многое другое. В соответствии с задумкой в фокусе экосистемы сосредоточены такие направления, как онлайн-ритейл с возможностью онлайн-заказов, досуг и городские развлечения (квесты, экскурсии и так далее), здоровье (фитнес и велнесс), доставка еды, автозаправки, транспорт (например, каршеринг), управление инвестициями и прочие.

ВТБ также поддерживает инициативу построения экосистем. Банк выбрал для себя наиболее приоритетные сферы развития и двигается в их направлении. Одним из таких является «м2», уже существующая экосистема, которая включает в себя смежно-отраслевые услуги: поиск, оценка имущества, аналитика выгоды приобретения, расчет ремонтных работ, планирование и проведение ремонта. А вот основную финансовую услугу – проведение ипотечной сделки, предлагает сам банк ВТБ.

Помимо активно развивающихся банковских экосистем, на территории России параллельно выстраиваются межсегментные конвергенции: система поиска Яндекс многие годы существовала как совокупность поисковика, новостей, почты и включенной в них контекстной рекламы. На данный момент Яндекс – крупнейшая технологическая компания. Самое отдаленное, что могло бы предполагать коммуникацию с интернет-поисковиком, наверное, транспортная система. Но Яндекс умело соединил в этой программе не просто навигацию, а создал систему услуг по передвижению, доставке любых грузов, продуктов питания и готовой ресторанной еды, а также продвинул свой маркет-плейс, который получает рекламу в том же транспортном приложении, пока вы ожидаете машину или заказ. Всё это здорово подкреплено бонусной системой, которая может быть расходована на площадках как Яндекса, так и партнеров.

В ходе проведенного исследования, было подтверждено: инновационная модель экосистемы отвечает учету влияния на экономику не только фактора экономической конвергенции, но и фактора цифровизации. Только под воздействием цифровизации появляется возможность ведения совместного бизнеса, организованного инициатором межсекторной конвергенции, на основе новой технологической базы ведения бизнеса, включающей не только отдельные инновационные технологии, но и платформы и сети, что становится основной предпосылкой эффективной межсекторной конвергенции.

Таким образом, инновационная экосистема представляет собой сложную производственно-коммерческую структуру, функционирование которой связано с объединением различного рода бизнес-единиц, образовательных и научных организаций для разработки инновационных продуктов и услуг с использованием передовых технологий, в том числе и цифровых. Экономические системы обеспечивают прорыв экономики, повышают качество жизни в регионах, формируют новый тип экономического мышления, создают инновационную инфраструктуру.

Список используемой литературы:

1. С. Freeman. Technology Policy and Economic Performance. L.: Pinter Publishers, 1987.
2. Д.В. Сидоров, Новая модель инновационной экосистемы, Инновационная экономика, 2017
3. Ю. Одум. Экология. М.: Мир, 1986
4. Толстых Т.О., Агаева А.М. Экосистемная модель развития предприятий в условиях цифровизации. Модели, системы, сети в экономике, технике, природе и обществе, 2020.
5. Тихонова А.Д. К вопросу о развитии инновационных экосистем в современной экономике. Вопросы инновационной экономики. 2019;9(4):1383–1392
6. Селиверстов Ю.И., Люлюченко М.В. Модель формирования инновационной экосистемы региона // Вестник Алтайской академии экономики и права. 2019. №10-1
7. Гринев Н.Н., Николаева Н.Ю., Самороков А.В., Развитие инновационных экосистем в современной экономике, Transport business in russia, №2 2022

Психолого-педагогические условия профилактики школьного стресса у младших школьников с умственной отсталостью**Psychological and pedagogical conditions for the prevention of school stress in primary schoolchildren with mental retardation****Маренич Алена Олеговна**

Студент 5 курса

Факультет Психолого-педагогического образования

Нижнетагильский государственный социально-педагогический институт

622031, Свердловская обл. Нижний Тагил ул. Красногвардейская, 57

e-mail: alyonaevceeva@gmail.com**Marenich Alena Olegovna**

Student 5 term

Faculty of Psychological and pedagogical education

Nizhny Tagil State Social Pedagogical Institute

622031, Sverdlovsk region. Nizhny Tagil st. Krasnogvardeyskaya, 57

e-mail: alyonaevceeva@gmail.com**Научный руководитель****Темникова Елена Юрьевна**

Кандидат педагогических наук

Нижнетагильский государственный социально-педагогический институт

622031, Свердловская обл. Нижний Тагил ул. Красногвардейская, 57

e-mail: khramkova_1@mail.ru**Scientific adviser****Temnikova Elena Yurievna**

Candidate of Pedagogical Sciences

Nizhny Tagil State Social Pedagogical Institute

622031, Sverdlovsk region. Nizhny Tagil st. Krasnogvardeyskaya, 57

e-mail: khramkova_1@mail.ru**Аннотация.**

Рассмотрено понятие школьного стресса, определены особенности школьного стресса у младших школьников с умственной отсталостью. Определены психолого-педагогические условия профилактики школьного стресса у младших школьников с умственной отсталостью.

Annotation.

The concept of school stress is considered, the characteristics of school stress in primary schoolchildren with mental retardation are determined. The psychological and pedagogical conditions for the prevention of school stress in primary schoolchildren with mental retardation have been determined.

Ключевые слова: умственная, психолого-педагогические условия, профилактика, уровень стресса, эффективность.

Key words: mental, psychological and pedagogical conditions, prevention, stress level, efficiency.

Профилактика школьного стресса является важной задачей для обеспечения психологического благополучия детей с умственной отсталостью. Данная категория детей сталкивается с особыми трудностями в учебе и адаптации в школьной среде, что может привести к стрессовым ситуациям.

В самом общем виде стресс (от англ. stress – нагрузка, напряжение) совокупность неспецифических адапционных (нормальных) реакций организма на воздействие различных неблагоприятных факторов – стрессоров (физических или психологических) [5]. Понятие об эмоциональном стрессе вводит Р. Лазарус. По его мнению, эмоциональный стресс связан с активизацией познавательной деятельности, посредством которой человек определяет для себя степень угрозы и сопоставляет возникающие трудности с собственными

возможностями их преодоления. Как считает Д. А. Куварзина, термин «эмоциональный стресс» породил разночтение обозначенных им явлений [2]. В содержание этого термина включают и первичные эмоциональные психические реакции, возникающие при критических психологических воздействиях, и эмоционально-психические симптомы, порожденные телесными повреждениями, аффективные реакции при стрессе и физиологические механизмы, лежащие в их основе.

Психологический стресс принадлежит к тем психологическим явлениям, которые называют психическими состояниями и под которыми понимают целостное своеобразие всех процессов, происходящих в психике человека в данный момент или за определенный отрезок времени [3]. По мнению В. В. Пушиной, нельзя сводить психологический стресс только лишь к эмоциональной реакции. Эмоция – лишь одна из характеристик психической деятельности, носящей всегда целостный характер и включающей мотивационные, познавательные, волевые и психомоторные компоненты. Отсюда следует, что термины «эмоциональный стресс» и «психологический стресс» не совсем корректно отождествлять друг с другом, понимая, что психологический стресс – это системная психологическая реакция на ситуацию [3].

Особенно часто стрессовые ситуации появляются у младших школьников при обучении. Школа в настоящее время выступает тем институтом, где ребенок проводит большую часть своего времени, поэтому именно здесь у ребенка могут развиваться психологические трудности, порождаемые стрессовыми ситуациями. Обучение в школе является важным этапом в жизни ребенка, который сопровождается не только радостным впечатлением от удач, но и переживанием, беспокойством поражений, что проявляется в чувстве тревожности и появлении стрессовых ситуаций. В настоящее время стрессовые ситуации являются одним из наиболее распространенных феноменов психического неблагополучия, встречающихся в школьной практике. Стресс у младших школьников проявляется в постоянном беспокойстве, неуверенности, ожидании неблагоприятного развития событий, постоянном предчувствии худшего, эмоциональной неустойчивости. Изучение влияния стрессовых ситуаций на младших школьников также чрезвычайно важно в связи с проблемой эмоционально-личностного развития детей, сохранением их здоровья, так как именно воздействие стресса пагубно влияет на наш организм, причиняя ему огромный вред.

Школьный стресс – это состояние эмоционального и физического напряжения, которое может возникать у младших школьников в результате ряда факторов. Основные причины школьного стресса у детей этого возраста включают:

– адаптация к новой среде: встреча с новыми учителями, одноклассниками, школьной программой и правилами;

– неполадки в привычном распорядке дня: изменения в режиме питания, сна и отдыха;

– академические требования: неуверенность в своих способностях, требования учителей;

– социальная среда: давление со стороны сверстников, буллинг, проблемы с включением в коллектив.

В. В. Пушина и О. Ю. Матвеева выделили следующие признаки школьного стресса:

– трудности засыпания, беспокойный сон;

– усталость после ранее не утомлявшей нагрузки;

– беспричинная обидчивость, плаксивость или, наоборот, повышенная агрессивность;

– невнимательность, отсутствие сосредоточенности;

– тревожность;

– отсутствие уверенности в себе, поиск одобрения у взрослых;

– отказ контактов, стремление к уединению;

– подергивание плечами, качание головой, трепет рук;

– снижение массы тела или, наоборот, проявление симптомов ожирения [3].

Педагоги и родители младших школьников с умственной отсталостью сталкиваются с рядом проблем, таких как адаптация к школьной среде, социализация и повышенный стресс. Д. А. Куварзина выделили факторы, вызывающих стресс у младших школьников с умственной отсталостью:

1. Учебные трудности: неспособность усваивать информацию с той же скоростью, что и их сверстники без умственной отсталостью, отставание в освоении базовых навыков чтения, письма и математики, повышенная напряженность при выполнении заданий, вызванная неуверенностью в своих способностях.

2. Отношение социума: столкновение социального изоляцией и непониманием со стороны сверстников, низкая самооценка и чувство собственной неполноценности, отрицательные стереотипы и предубеждения, ограничивающие возможности для полноценного обучения и развития.

3. Повышенная степень тревожности: сложности в саморегуляции эмоций и стрессоустойчивости, страх перед провалом и потерей контроля над ситуацией, высокий уровень тревожности при подходе к контрольным или экзаменационным работам.

4. Недостаточная поддержка и адаптация: отсутствие опыта у педагогов в работе с младшими школьниками с умственной отсталостью, неадекватные методы обучения, не распознавание потенциала и интересов учащихся, отсутствие ресурсов и условий для индивидуальной адаптации и поддержки [2].

Стресс, с которым сталкиваются младшие школьники с умственной отсталостью, имеет свои особенности, сопровождающиеся учебными трудностями, социальными проблемами, высоким уровнем тревожности и недостаточной поддержкой. Важно разработать комплексный подход, включающий адаптированные методы обучения, социальную поддержку и психологическую работу, чтобы помочь младшим школьникам с умственной отсталостью успешно справиться со стрессом и достичь лучших результатов в обучении и взаимодействии со сверстниками.

У младших школьников с умственной отсталостью часто возникают стрессовые ситуации в школьной среде, которые могут оказывать негативное влияние на их психологическое и эмоциональное состояние. Профилактика школьного стресса является важным компонентом комплексной поддержки таких детей.

Профилактика школьного стресса у младших школьников с умственной отсталостью требует комплексного подхода и включения различных методов поддержки. Создание поддерживающей и безопасной школьной среды, оказание психологической и социальной поддержки, а также работа с родителями и учителями – все это важные составляющие профилактики стресса у этих детей. Использование различных стратегий и программ может помочь младшим школьникам с умственной отсталостью успешно преодолевать стрессовые ситуации и достигать лучших результатов в обучении и развитии.

В современной системе обучения и воспитания детей младшего школьного возраста с умственной отсталостью находим великое множество методик, приемов и методов, которые позволяют вести профилактику стрессовых ситуаций. К таким относятся различного рода программы, направленные на бесстрессовое обучение детей младшего школьного возраста, включающие разнообразные приемы и методы в колоссальных количествах.

Среди таких приемов и методов особенно выделим некоторые и опишем их особенности:

1. Главным методом профилактики стресса у детей младшего школьного возраста является демонстрация любви к нему со стороны родителей. Родителям необходимо показывать свою готовность в любой ситуации помочь ребенку, поддержать его. Помимо этого, родителям следует быть в достаточной степени откровенными и честными с детьми. Не нужно перекладывать сложности в школе и ответственность за них на себя, необходимо помочь ребенку в их решении путем ненавязчивого подталкивания его к самостоятельному решению данных проблем, обсудив с ним возможные причины и пути преодоления сложностей.

2. Экстренной мерой борьбы со стрессом у детей младшего школьного возраста является откровенная беседа. Беседа является самой активно используемой с детьми младшего школьного возраста индивидуальной формой.

Беседа – это диалог между людьми, направленный на наилучшее взаимопонимание этих двух субъектов деятельности. Беседа должна строиться с учетом следующих требований: целенаправленность (наличие цели); подготовленность (продумать план беседы, поддерживающие вопросы); психологическая обоснованность (учет возрастных и индивидуальных особенностей).

В процессе беседы до ребенка необходимо донести информацию о том, как справиться со сложившейся ситуацией, предложить варианты решения вопроса, которые основаны на личном опыте.

3. Игротерапия, которая способствует развитию дружественных взаимоотношений со сверстниками и взрослыми, оказывает помощь в снятии психоэмоционального напряжения, стабилизирует самооценку и т.п. Игротерапия интерпретируется как «опыт, чувства, мысли и желания человека, проецируемые на игрушки и на различные вещи, на которые ребенок может спроецировать свой прежний опыт, затем использовать эти объекты, чтобы применить на них исследуемые роли и взаимоотношения»;

4. Арттерапия – использование искусства. Данный метод нацелен на гармоническое развитие личности через призму развития способностей самовыражения и самопознания.

5. Еще одним методов выступают релаксационные упражнения. Их польза заключается в том, что они помогают снять психоэмоциональное напряжение, расслабиться. Релаксационные напряжения могут включать массаж и самомассаж, что «позволяет снизить нервное перенапряжение, повышенную раздражительность, мышечные зажимы, улучшает кровообращение, тонизирует нервную систему».

6. Психогимнастика – «невербальный метод групповой психотерапии, в основе которой лежит использование двигательной экспрессии; это курс специальных занятий (этюдов, упражнений, игр), направленных на развитие и коррекцию различных сторон психики ребенка (его познавательной и эмоционально-личностной сферы)». Основная цель психогимнастики кроется в преодолении препятствий в выстраивании взаимоотношений, в снятии психического и эмоционального напряжения, создание способностей для самовыражения. Для занятий психогимнастикой используются невербальные средства.

7. Игровая деятельность двигательного характера (физкультминутки, оздоровительные игры и т.п.) способствует снятию психоэмоционального напряжения, формирует образование положительных эмоций, улучшает работу всех органов и систем, повышает тонус организма.

Ж. Х. Тхагапсова выделила следующие психолого-педагогические условия для профилактики школьного стресса у младших школьников с умственной отсталостью:

- создание поддерживающей и безопасной школьной среды;
- развитие эмоциональных и социальных компетенций;
- индивидуальный подход к обучению и воспитанию;
- адаптивные технологии обучения и взаимодействия [4].

Таким образом профилактика школьного стресса у младших школьников с умственной отсталостью имеет важное значение для обеспечения их успешной адаптации и развития. Психолого-педагогические условия, такие как создание поддерживающей среды, развитие социальных навыков и использование адаптивных методик, играют ключевую роль в предупреждении и снижении стресса у детей с умственной отсталостью.

Список используемой литературы:

1. Желонкина Ю. Н. Проявление школьной тревожности у младших школьников с умственной отсталостью / Ю. Н. Желонкина, И. О. Южакова, О. А. Сластихина // Проблемы современного педагогического образования. – 2019. – №. 65-4. – С. 305-308.
2. Куварзина Д. А. Проявления школьной дезадаптации у обучающихся с умственной отсталостью на уровне начального образования / Д. А. Куварзина // Изучение и образование детей с различными формами дизонтогенеза. – 2022. – С. 91-96.
3. Пушина В. В., Матвеева О. Ю. Взгляд на проблему страхов у детей младшего школьного возраста с умственной отсталостью легкой формы / В. В. Пушина, О. Ю. Матвеева // Студенческие психологические чтения: от науки к практике. – 2021. – С. 102-109.
4. Тхагапсова Ж. Х. Психолого-педагогические условия профилактики школьного стресса при адаптации первоклассников к обучению в школе / Ж. Х. Тхагапсова // Научные вести. – 2021. – №. 2. – С. 104-109.
5. Шагивалиева А. Р. Особенности адаптационного периода обучающегося младшего школьного возраста с умственной отсталостью / А. Р. Шагивалиева // Молодежная научная весна. – 2023. – С. 79-82.

Развитие читательской грамотности в современной школе**The development of reading literacy in modern schools*****Дровосеков С.Э.****Учитель английского языка
ГБОУ школа № 93
г. Санкт-Петербурга****Drovosekov S.E.****English teacher
GBOU school No. 93
of St. Petersburg****Саморока Е.А.****Учитель английского языка
ГБОУ школа № 93
г. Санкт-Петербурга****Samoroka E.A.****English Teacher
GBOU school No. 93
of St. Petersburg***Аннотация.**

В статье рассматривается текстуальный характер действительности человеческой культуры. Авторы обсуждают появление новых типов текста, таких как мессенджеры, интернет-издания и цифровые сообщества, связанных с развитием сети Интернет. Указывается на влияние доступа к текстам в сети на восприятие учащимися информации, а также на развитие новых видов грамотности. Обращаясь к международному докладу "Универсальные компетентности и новая грамотность", авторы отмечают значение грамотности в освоении разных дисциплин и в работе над качеством базового образования. В статье также рассматривается понятие читательской грамотности и ее важность для развития различных компетенций учащихся в основной школе.

Annotation.

The article examines the textual nature of the reality of human culture. The authors discuss the emergence of new types of text, such as messengers, online publications and digital communities related to the development of the Internet. The influence of access to texts on the Internet on the perception of information by students, as well as on the development of new types of literacy, is indicated. Referring to the international report "Universal Competencies and New Literacy", the authors note the importance of literacy in mastering various disciplines and in working on the quality of basic education. The article also examines the concept of reading literacy and its importance for the development of various competencies of students in primary school.

Ключевые слова: текстуальный характер, мессенджеры, интернет-издания, цифровые сообщества, сеть Интернет, грамотность, читательская грамотность, компетенции, базовое образование, основная школа.

Key words: textual character, messengers, online publications, digital communities, the Internet, literacy, reading literacy, competencies, basic education, basic school.

Действительность мира человеческой культуры имеет текстуальный характер. Само возникновение текста непосредственно связано с возможностью и необходимостью его включения и функционирования в культуре. Обращаясь к особенностям современных реалий, мы не можем игнорировать появление новых типов текста, возникших в связи с развитием новых типов связи. Так развитие сети Интернет привело к появлению мессенджеров, цифровых сообществ, интернет-изданий, в которых текстовая информация представлена в новых формах и объёмах, разрушающих традиционные представления о структуре текста. Материалы, содержащиеся в источниках данного типа, отличаются, во-первых, максимальной информативностью при минимальном объёме, во-вторых, структурированностью, то есть, тезисным изложением наиболее важного материала и определенным расположением частей текста, которое зависит от цели текста (сообщение, обмен информацией или её запрос).

Почти что неограниченная возможность доступа к текстам, возникшим в сети Интернет, оказала значительное влияние на восприятие учащимся окружающего мира и информации, в нем содержащейся, и соответственно привела к мультиплицированию видов грамотности и появление новых, более универсальных терминов, указывают на процесс наполнения новыми смыслами и значениями известных слов. Если ранее понятие «грамотный» по своему значению обычно совпадало с понятием «образованный», то сегодня это понятие носит динамический характер

Если обратиться к данным международного доклада «Универсальные компетентности и новая грамотность», опубликованном в журнале “Образовательная политика”, увидим, что авторы доклада рассматривают понятие грамотности как явление, которое предполагает действие “опосредованное инструментом коммуникации (тем или иным языком), в письменной или устной форме”. Именно грамотность следует назвать решающим средством для овладения другими дисциплинами и «одним из наилучших показателей для долгосрочного прогнозирования успеваемости учащихся. Процесс чтения же должен рассматриваться в качестве одного из приоритетных направлений работы по повышению качества базового образования».

Понятие читательской грамотности появилось в российской педагогике относительно недавно, точнее, в конце XX века, когда наша страна присоединилась к проведению PISA, исследования, которое измеряет навыки и знания 15-летних учащихся в области математики, естествознания и чтения. Данная программа также позволяет обнаружить и сравнить изменения, которые происходят в образовательных системах разных стран, что даёт возможность провести оценку эффективности стратегических решений в области образования.

Если до этого момента многие отечественные педагоги в словосочетании “уметь читать” видели способность учащегося к декодированию, то есть переводу букв в звуки, то теперь в российской педагогике появился новый термин “читательская грамотность”, который включал в себя более широкий спектр компетенций. Так, в работе “Оценка читательской грамотности. Материалы к обсуждению” Г. А. Цукерман пишет о том, что в данный спектр входят как когнитивные компетенции “от базисного декодирования, знания слов, грамматики, структуры текста до знаний о мире”, так и метакогнитивные компетенции, включающие в себя “понимание своего непонимания, умение восстанавливать и поддерживать свое понимание на должном уровне”. В период обучения учащегося в основной школе этап становления осуществляется средствами всех школьных дисциплин. Содержание этого этапа – «научить школьника учиться с помощью текстов, превышающих эмоциональный и интеллектуальный опыт читателя».

Известно, что в процессе обучения школьникам предстоит освоить различные виды читательской деятельности, а именно: *ознакомительное чтение*, предполагающее выделение основного содержания текста, *изучающее чтение*, в ходе которого учащийся должен извлечь из текста полную и точную информацию, а также суметь грамотно её интерпретировать, *поисковое или просмотровое чтение*, задачей которого является поиск учащимся какого-то конкретного факта и, наконец, *выразительное чтение*, обычно отрывка художественного произведения, с последующим соблюдением “дополнительных норм озвучивания письменного текста”. Для успешного освоения данных видов читательской деятельности педагогу важно научить школьника осмысленному чтению. Если мы обратимся к его наиболее общему и распространенному понятию, то сможем охарактеризовать его как процесс, направленный на обогащение своего внутреннего мира.

Таким образом перед школой встает куда более сложная задача, чем просто научить ребёнка читать. Важно вырастить развитого читателя, то есть человека, который будет ценить процесс чтения, уметь использовать его для решения жизненных задач.

Так как процесс понимания текста можно назвать индивидуальным, очень личным, то стоит также сказать о том, что процесс обучения смысловому чтению должен идти бок о бок с компонентами работы, предполагающей формирование у учащегося интереса к читательской деятельности, снижение эмоционального напряжения, развитие способности прогнозирования дальнейшего развития сюжета или мысли автора с опорой на зрительный образ слова или на весь текст, развитие устойчивости внимания читателя. По словам Фалиной Н. Н. в наши дни стратегия смыслового чтения — это залог «успешности и социализации личности». Однако поток информации сегодня значительно превышает объём, который учащийся может «не только понять, но и осмыслить, пропустить через себя, «присвоить» эти знания в качестве собственного знания и умения». Для результативности и повышения качества обучения в данном случае целесообразно использовать персонализированную модель обучения, под которой понимают «организацию учебного процесса с учётом индивидуальных психологических особенностей учащихся», позволяющую «создать оптимальные условия для реализации потенциальных возможностей каждого обучающегося»

Сегодня XXI век рассматривается культурологами как мир зримой, экранной культуры, требующей соответствующего уровня компетенции прочтения и особой, визуальной грамотности», поэтому современные школьники становятся в большей степени зрителями, чем слушателями. Возникает потребность в новых мультимодальных технологиях, призванных развить читательскую культуру, являющуюся фундаментом всех образовательных дисциплин. По словам Гетманской Е.В. в статье «Мультиграмотность и западные текстоориентированные технологии» формировать читательскую культуру в новой цифровой образовательной среде следует через «отыскание трансцендентных методик преподавания историко-литературного курса, существующих «сквозь» границы образовательных ступеней».

С целью изучения вопроса влияния новых (электронных) типов текста на читательскую деятельность учащихся было проведено анкетирование учащихся седьмых классов в рамках изучения предмета «Литература». Исследование проводилось дистанционно. Данные были собраны с помощью электронного анкетирования, проводимого в сервисе Google Docs. Ссылки на анкету были предоставлены через классных руководителей седьмых классов. Выборка исследования включала в себя юношей и девушек подросткового возраста (13–14 лет), учащихся в одном общеобразовательном учреждении. При общей численности 75 человек (количество учащихся, прошедших анкетирование) было опрошено 46 девушек и 29 юношей. Были выделены пять вопросов, определяющих основные результаты исследования:

- 1) Сколько примерно времени вы проводили в интернете (в день) в течение последней недели?



Рисунок 1.

Самым популярным вариантом ответа был «От четырёх до пяти часов», в число вопросов с низким процентом ответа вошли «Не пользуюсь интернетом», «От пятнадцати минут до часа». Учащихся, которые проводили бы в интернет-пространстве более семи часов, по результатам опроса не было.

2) Если Вы пользуетесь интернет-пространством, то сколько времени в день у Вас уходит на прочтение небольших публикаций, размещенных на сайтах интернет-изданий или в сообществах?



Рисунок 2.

3) Сколько времени в неделю Вы уделяете чтению художественной литературы (в течение последней недели)?



Рисунок 3.

Самым популярным вариантом ответа оказался «От пяти до шести часов», самым редким «От девяти часов и более».

4) Испытываете ли Вы затруднения во время прочтения художественных произведений, входящих в программу школьного курса литературы? Если да, напишите, с чем это связано.



Рисунок 4.

Большинство учащихся отметили, что испытывали те или иные затруднения при чтении произведений, входящих в программу школьного курса литературы (т.е. при чтении произведений, принадлежащих перу писателей-классиков).

Среди самых частых вариантов причин, создающих трудности в процессе чтения были указаны:

- А) Обилие непонятных слов,
- Б) Скучный сюжет,
- В) Большое количество описаний (пейзаж, интерьер и т.д.)

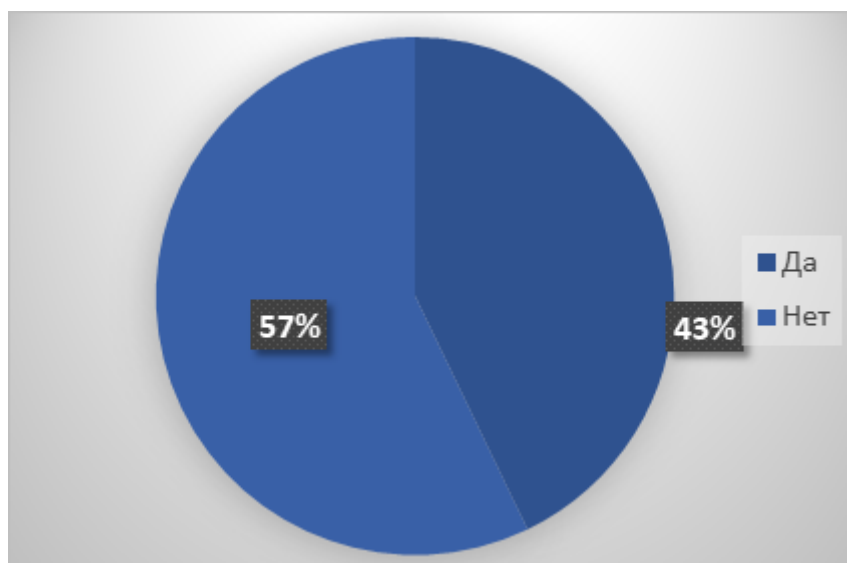
5) Как вы считаете, сохраняется ли высокая значимость и популярность классической литературы в обществе?



Рисунок 5.

Большинство опрошиваемых учащихся ответили на данный вопрос утвердительно, однако следует отметить, что немалая часть школьников признаёт снижение влияния классической литературы на общество.

Проведенное анкетирование позволило сделать вывод о том, что большинство учащихся седьмых классов ГБОУ СОШ № 93 Пушкинского района города Санкт-Петербурга являются активными пользователями интернет-пространства, посвящая значительную часть своего времяпрепровождения чтению текстов нового типа (т.е. содержащих в себе сразу несколько видов информации: например, визуальную и аудиальную). При этом значительная часть опрошиваемых также уделяет большую часть своего времени чтению произведений, относящихся к художественной литературе, однако испытывает те или иные трудности в процессе чтения произведений писателей-классиков.

Рост актуальности текстов нового типа (электронных текстов) в жизни современного человека может быть обусловлен цифровым «бумом», постепенно поглощающим личное и общественное пространство человека». Так Симбирцева Н. А. в статье «Визуальное в современной культуре: к вопросу о визуальной грамотности» пишет о том, что визуальное восприятие и интерпретация как определенный способ прочтения текста культуры стали неотъемлемой частью жизни современного общества. Быстрое же развитие технологий в области визуализации, формирование разнообразных визуальных сред, таких как Интернет, телевидение, полиграфия, приводит к необходимости обновления компетенций в «традиционных областях культуры».

Действительно, если обратиться к ключевому отличию текста нового (электронного) типа от традиционного текста, то необходимо будет выделить возможность комбинирования в нём непосредственно текстовой информации с графическими, аудио- или видеообъектами, которые становятся его неотъемлемой частью. Таким образом мы можем говорить о мультимедийности электронного текста, представляющего симбиоз текста и медиа. Однако, следует отметить, что ряд исследователей указывает на «преобладание визуальных объектов над текстом в электронном дискурсе», хотя для правильной интерпретации медийного файла так или иначе необходимо наличие текстовой поддержки, например, в формате комментария или подписи. В связи с активным ростом популярности и значимости использования мультимедиа технологий (т.е. технологий, «позволяющих обеспечить соединение нескольких видов связанной между собой информации (текст, звук, фото, видео, рисунок в единый блок) в жизни современного человека, появляется необходимость говорить о понятии мультимодальной грамотности, подразумевающей, по словам профессора Р. Качмера (США), специалиста по чтению, «использование многочисленных моделей передачи какого-либо сообщения».

Мировой феномен цифровизации учебного процесса, начавшийся с появления в школах и вузах первых компьютерных классов и пришедший сегодня к этапу цифровой трансформации, то есть к применению цифровых технологий во всех процессах в образовании, подразумевает обновление всего, т. е.:

- 1) Планируемых образовательных результатов и содержания образования (т.к. работу большого кол-ва людей уже сложно представить без цифровых технологий, а это в свою очередь значит, что детей следует обучать пользоваться цифровыми технологиями правильно ещё в школе),
- 2) Педагогических методов и технологий обучения (т.к. занятия, проводимые в условиях цифровой среды, отличаются от традиционных занятий),
- 3) Организации учебной работы и её инструментов.

Список используемой литературы:

1. Азимов Э.Г., Шукин А.Н. Новый словарь методических терминов и понятий (теория и практика обучения языкам). М.: Издательство ИКАР, 2009. С. 77.
2. Гостева Ю.Н., Кузнецова М.И., Рябинина Л.А., Сидорова Г.А., Чабан Т.Ю. Теория и практика оценивания читательской грамотности как компонента функциональной грамотности // Отечественная и зарубежная педагогика. 2019. Т. 1. № 4. – С. 36.
3. Гетманская Е.В. Мультиграмотность и западные текстоориентированные технологии // Филологическое образование в современных исследованиях: лингвистический и методический аспекты: материалы междунар. научнопрактической конф. «Славянская культура: истоки, традиции, взаимодействие. XVII Кирилло-Мефодиевские чтения». 2016. С. 280
4. Красных В. В. Новый тип текста: миф или реальность? (размышления на досуге) //Язык, сознание, коммуникация: Сб. статей. М.: Диалог-МГУ, 2000. Вып. 11. С. 49.
5. Об исследовании PISA [Электронный ресурс] / Федеральный институт оценки качества преподавания. URL: <https://fioco.ru/Contents/Item/Display/2201447>
6. Рождественская Л. Формирование навыков функционального чтения. Пособие для учителя [Электронный ресурс] / Л. Рождественская, И. Логвина. URL: <http://umr.rcokoit.ru/dld/methodsupport/frozhddest.pdf>.
7. Сапа А. В. Формирование основ смыслового чтения в рамках реализации ФГОС основного общего образования // Эксперимент и инновации в школе. 2014. - №5. С. 32.
8. Симбирцева Н. А. Визуальное в современной культуре: к вопросу о визуальной грамотности // Политическая лингвистика. 2013. № 46. С. 231.
9. Фалина Н.Н. Смысловое чтение в цифровом пространстве: новые формы и способы формирования навыков смыслового чтения // Современное образование: актуальные вопросы и инновации. 2021. № 1. С. 198.
10. Цукерман Г. А. Оценка читательской грамотности. Материалы к обсуждению. — М.: РАО, 2010. — 67 с.
11. Цукерман Г.А., Ковалева Г.С., Кузнецова М.И. Становление читательской грамотности, или Новые похождения Тяни-Толкая // Вопросы образования. 2015. № 1. С. 286.
12. Karchmer R.A. Using Glogster to Support Multimodal Literacy. 2017. Washington: NCTE. [Электронный ресурс]. URL: <http://www.readwritethink.org/professional-development/strategy-guides/usingglogster-support-multimodal-30789.html#research-basis>.

Реализация национального проекта «образование»: перспективы и вызовы**Implementation of the national project "education": prospects and challenges***Шишкин Роман Юрьевич**Студент**Санкт-Петербургский государственный университет**Россия, Санкт-Петербург*[*romanshishkin03@mail.ru*](mailto:romanshishkin03@mail.ru)*Shishkin Roman Yurievich**Student**Saint Petersburg State University**Russia, Saint Petersburg*[*romanshishkin03@mail.ru*](mailto:romanshishkin03@mail.ru)**Аннотация.**

Автор рассматривает эволюцию национального проекта «Образование» в России, отмечая при этом, что проект прошел несколько этапов развития, которые отражали изменения в образовательной системе, а также в приоритетах развития. Также рассматривается вопрос поддержки бизнесом национального проекта «Образование». Отмечается, что бизнес-сообщество играет важную роль в развитии современных технологий и инноваций в образовании, а также в поддержке талантливых учащихся. В заключение автор анализирует перспективы национального проекта «Образование» в условиях отказа России от Болонской системы. Статья приводит к выводу, что отказ от Болонской системы может иметь последствия в форме снижения международной мобильности студентов и затруднения оценки российских университетов в мировых рейтингах. Однако, в статье обращается внимание и на то, что новые реформы высшего образования, в частности, создание академической и профессиональной магистратуры, могут способствовать повышению качества образования в России.

Annotation.

The author examines the evolution of the national project "Education" in Russia, noting that the project has gone through several stages of development, which reflected changes in the educational system, as well as in development priorities. The issue of business support for the national Education project is also being considered. It is noted that the business community plays an important role in the development of modern technologies and innovations in education, as well as in supporting talented students. In conclusion, the author analyzes the prospects of the national project "Education" in the context of Russia's rejection of the Bologna system. The article concludes that the rejection of the Bologna system may have consequences in the form of a decrease in international student mobility and difficulty in evaluating Russian universities in world rankings. However, the article also draws attention to the fact that new reforms of higher education, in particular, the creation of an academic and professional master's degree, can contribute to improving the quality of education in Russia.

Ключевые слова: национальные проекты, образование, бизнес, Болонская система, Россия.

Key words: national projects, education, business, Bologna system, Russia.

Национальный проект "Образование" был запущен в 2006 году в рамках широкой программы модернизации экономики и социальной сферы России. Основная цель проекта заключалась в улучшении качества образования и повышении доступности образовательных услуг для всех граждан России. В начальном этапе проекта основное внимание уделялось строительству новых школ, реконструкции старых учебных заведений и обновлению учебных программ. Кроме того, были созданы центры дополнительного образования для талантливых учеников, обеспечивающие им доступ к высококачественному образованию в области науки, технологий и искусства. В последующие годы фокус национального проекта "Образование" сместился на улучшение качества образования в целом. В рамках проекта были введены новые методики оценки знаний учащихся, проведены реформы в системе подготовки учителей и приняты меры для улучшения материально-технической базы школ и ВУЗов. В 2018 году национальный проект "Образование" был вновь переориентирован на повышение качества профессионального образования и подготовку высококвалифицированных специалистов для реализации стратегических проектов в экономике и науке. Были созданы новые профессиональные

стандарты, повышены требования к качеству образования и подготовке учителей, увеличены инвестиции в развитие технических и профессиональных ВУЗов. В настоящее время национальный проект "Образование" продолжает свое развитие и ориентируется на поддержку инновационного развития в сфере образования, улучшение инфраструктуры и обеспечение доступности образования для всех граждан, независимо от их места жительства и социального статуса. Основной упор сделан на подготовку высококвалифицированных специалистов, способных эффективно работать в условиях быстро меняющейся экономики и технологического прогресса. Одним из важных элементов национального проекта "Образование" стало развитие цифрового образования. В рамках проекта были созданы онлайн-курсы, электронные учебники и платформы для дистанционного обучения, что позволяет значительно расширить доступность образования и повысить его качество. Кроме того, национальный проект "Образование" ставит перед собой задачу улучшения образования в регионах. Для этого были выделены значительные средства на строительство новых школ и обновление материально-технической базы существующих образовательных учреждений. Также была достигнута значительная динамика в снижении доли детей, не имеющих возможности получить качественное образование в силу их социального статуса или места жительства.

На протяжении своего существования национальный проект "Образование" в России прошел эволюцию, отражающую изменения в образовательной системе и приоритеты развития. От первоначальной цели повышения доступности образования и модернизации содержания до углубления реформ и акцента на качестве и инновациях, проект продолжает развиваться, стремясь создать современную, конкурентоспособную образовательную систему, способствующую развитию человеческого капитала и достижению высоких результатов обучения. Важное значение имеет также развитие высшего образования. Согласно данным на 2021 год, Россия занимала лидирующие позиции в мировых рейтингах университетов. Национальный проект "Образование" направлен на поддержку таких результатов и дальнейшее развитие научно-образовательного комплекса страны.

Одной из первых попыток России нарастить своё присутствие в мировых рейтингах высшего образования является проект «5-100». Проект был запущен в 2012 году и фактически не был включен в состав национальных проектов. Проект получил свое название в честь цели – включения пяти университетов в топ-100 мировых рейтингов. В рамках программы государство предоставляет выбранным университетам дополнительное финансирование на период 5-7 лет, которое может быть направлено на развитие научных исследований, улучшение образовательных программ, создание инфраструктуры. Сегодня в проекте 5-100 участвует 21 университет, в том числе Московский государственный университет имени М.В. Ломоносова, Санкт-Петербургский государственный университет, Новосибирский государственный университет, Московский физико-технический институт и др. Конечно, выполнить задачу попасть пяти ВУЗам в мировую сотню не получилось – не попал туда ни один из российских университетов. Однако, благодаря проекту многие из этих университетов значительно улучшили свое положение в мировых рейтингах, а также повысили конкурентоспособность и престиж в глазах международного сообщества. Но можно ли считать проект 5-100 прототипом текущих федеральных проектов и вообще, можно ли его воспринимать как федеральный?

Проект 5-100 не является прямо указанным федеральным проектом, входящим в список национальных проектов, определенных российским правительством. Он был инициирован и реализован российским Министерством образования и науки с целью повышения конкурентоспособности российских университетов на мировой арене. Однако проект 5-100 получил поддержку и признание высших государственных органов России. В рамках своего выполнения, проект получил финансовую поддержку от государства, а также активно сотрудничал с государственными вузами и министерствами, чтобы достичь своих целей. Таким образом, хотя

проект 5-100 не является официальным федеральным проектом, он имел поддержку и взаимодействие с государственными структурами, и его цели совпадают с общими целями государственной политики по развитию высшего образования в России. Из этого следует, что мы можем сравнить данный проект с федеральными проектами, реализующихся в ходе национальных проектов.

Национальный проект «Образование» ставит перед собой цель к 2024 году попасть в топ-10 стран по присутствию университетов в топ-500. Здесь можно заметить некоторый откат в целях присутствия российских вузов на высших местах рейтинга. Заметно, что разработчики национального проекта идут на компромисс и адекватно оценивают цель развития высшего образования в России к 2024 году. Если «5-100» преследует очень сложные, практически невозможные цели для российского высшего образования, где предела совершенству нет, то национальный проект имеет точность достижения цели, имея показатель, который возможно достичь, проводя стабильную социальную политику.

Особенности национального проекта «Образование»

С появлением национальных целей России все большее влияние на образование оказывает необходимость цифровизации социальной сферы общества. Цифровизация образования предполагает использование современных технологий, таких как компьютеры, интерактивные доски, программное обеспечение, облачные технологии и дистанционное обучение, в учебной деятельности. Это позволяет сделать обучение более интерактивным, доступным и эффективным, а также расширяет возможности для самостоятельной работы и исследовательской деятельности учащихся. Цифровое образование (digital education) является основной особенностью национального проекта. Цифровизация образования направлена и на развитие цифровых навыков у учащихся и педагогов. Это может быть умение работать с информацией, использовать цифровые инструменты и ресурсы, эффективно коммуницировать и сотрудничать в сети. Цифровые навыки являются неотъемлемой частью современного образования и подготавливают учащихся к успешной адаптации в цифровой эпохе. Цифровое образование также связано с разработкой и распространением электронных образовательных ресурсов, которые включают в себя электронные учебники, интерактивные задания, видеоуроки, онлайн-курсы и так далее. Это позволяет расширить доступ к образовательным ресурсам, сделать обучение более индивидуальным.

Очень интересным проектом в этой сфере является создание «Кванториумов». Основная цель "Кванториумов" - это стремление развивать творческий потенциал и инновационные способности молодежи, вдохновлять их на изучение и применение современных технологий, а также подготавливать кадры для индустрии будущего. В эту сферу входят робототехника, 3D-моделирование и печать, квантовая физика, информационные технологии, искусственный интеллект и другие современные технологии, которые должны помочь перейти России в цифровое общество. Хорошим качеством является проектная деятельность «Кванториума». В "Кванториумах" учащиеся активно участвуют в проектной деятельности, которая позволяет им применять полученные знания и навыки на практике. Участие в проектах способствует развитию творческого мышления, коммуникативных навыков и даже, в некоторой степени, предпринимательских способностей. Важно заметить, что по сравнению с различными проектами, которые существовали и существуют в области образования, национальный проект «Образование» формирует комплексный подход ко всей системе образования. Например, если раньше проекты затрагивали только конкретные сферы образования («5-100» – поддержка высшего образования), то национальный проект охватывает все уровни образования - от дошкольного до высшего, с целью повышения качества образования в целом. Интересно, что первые национальные проекты в сфере образования ставили перед собой цель создать новое устройство образования. С 2018 года национальный проект «Образование» направлен же скорее на поддержание текущей политики в этой области. Конечно, с

национальным проектом "Образование", реализуемым с 2018 года, появились и новые приоритеты, и акценты. Как я писал выше, основной фокус этого проекта нацелен на повышение качества образования на всех уровнях. Это предполагает обновление учебных программ, внедрение новых методик преподавания, модернизацию образовательной инфраструктуры и использование инновационных технологий. Также в проекте активно развивается профессиональное образование и подготовка квалифицированных рабочих кадров. Расширяется доступность образования для всех социальных групп, включая развитие дошкольного образования и использование цифровых образовательных ресурсов. Проект также акцентирует внимание на научно-исследовательской деятельности и поддержке талантливых учащихся. Таким образом, национальный проект "Образование" с 2018 года продолжает работу по улучшению образовательной системы, но с новыми приоритетами, включающими качество образования, модернизацию инфраструктуры и развитие профессионального образования.

Поддержка бизнесом национального проекта «Образование»

Поддержка гражданами любых государственных инициатив, включая национальный проект "Образование", является крайне важным аспектом государственной политики. Поддержка государственных инициатив способствует развитию общества в целом. Национальные проекты, такие как "Образование", направлены на решение системных проблем и развитие ключевых сфер общества. Поддержка гражданами этих проектов способствует их успешной реализации, что в конечном итоге способствует прогрессу и развитию страны. Поддержка государственных инициатив позволяет гражданам активно участвовать в жизни общества и выражать свою гражданскую позицию. Признание и поддержка государственных инициатив укрепляет доверие к государству и способствует сотрудничеству между гражданами и властями в решении общественных проблем. Государственные инициативы, в том числе в области образования, часто нацелены на устойчивое развитие общества. Поддержка таких инициатив помогает достичь баланса между экономическим, социальным и экологическим развитием, способствует формированию гармоничного и устойчивого общества на долгосрочной основе.

На текущий момент реализуются возможности сотрудничества бизнеса и национальных проектов. Бизнес-сообщество не в абсолютной, но в значительной степени спонсирует образовательные программы, стипендии и гранты для студентов. Например, компании могут создавать фонды или программы поддержки для обучения студентов в области науки, технологий, инженерии и математики. Это способствует повышению качества образования и развитию талантливых молодых людей. В большей степени такие гранты и стипендии организуют государственные компании (например, Роснано) или частные лица, которые связаны с Правительством РФ (Благотворительный Фонд Владимира Потанина). Также бизнес-сообщество устанавливает партнерские отношения с образовательными учреждениями, сотрудничая в различных областях. Например, некоторые компании предоставляют практику и стажировки для студентов, организуют мастер-классы и лекции, а также предоставляют свои ресурсы и знания для развития образовательных проектов. Бизнес играет важную роль в содействии применения современных технологий и инноваций в образовании. Бизнес сегодня предоставляет поддержку в профессиональном обучении и развитии педагогического сообщества. Например, коммерческий сайт «Инфоурок» организует тренинги, семинары и конференции для педагогов, делится некоторыми методиками и практиками, а также предоставляют экспертную помощь и консультации. Также компании проводят организацию конкурсов, программ поддержки научных стартапов.

Отказ от Болонской системы и перспективы национального проекта «Образование».

Первые национальные проекты в сфере образования строились на основе принятой в 2003 году в России Болонской системы. Участие России в Болонском процессе было вызвано желанием повысить качество и

конкурентоспособность системы высшего образования, способствовать студенческой мобильности и способствовать международному признанию российских дипломов. Внедрение Болонской системы в России привело к ряду существенных изменений в высшем образовании. Одним из главных аспектов этого нововведения стало принятие трехступенчатой структуры получения степеней, состоящей из уровней бакалавриата, магистратуры и докторантуры. Данное обновление структур степеней была направлена на облегчение академической мобильности и повышение прозрачности квалификации в европейских странах. Внедрение Болонской системы также привело к внедрению Европейской системы перевода и накопления кредитов (ECTS) в российских университетах. ECTS обеспечивает общую основу для измерения и сравнения учебной нагрузки студентов, результатов обучения и зачетных единиц, облегчая студентам перевод между учебными заведениями и странами Европейского пространства высшего образования. Кроме того, Болонская система поощряла внедрение подходов к обучению, ориентированных на учащихся, включая использование проектных работ и стажировки. Таким образом, запуск Болонской системы в России сыграл преобразующую роль в высшем образовании. Это привело к структурным реформам, стимулировало международное сотрудничество, способствовало студенческой мобильности и внесло свой вклад в повышение качества и конкурентоспособности российского высшего образования.

На текущий момент Россия выходит из Болонского процесса, тем самым прекращая международное сотрудничество с другими университетами. Здесь мы сталкиваемся с проблемой оценивания российских университетов в мировых рейтингах. Многие мировые рейтинги университетов учитывают различные факторы, связанные с интернационализацией и международным сотрудничеством. Хотя конкретные критерии и весомость могут варьироваться в разных рейтингах, международное сотрудничество, как правило, признается важным аспектом положения и репутации университета в мировых рейтингах высшего образования. Если в 2021 году Московский Государственный Университет (МГУ) в большинстве рейтингов входил в топ-100 или топ-200 университетов мира, то уже в 2022 году он занимал топ-300 мирового рейтинга. Остальные же российские университеты теперь определенно не могут приблизиться не то, что в топ-100 рейтингов, а даже в топ-200.

В 2024 году заканчивается срок выполнения национального проекта «Образование». В быстро меняющемся мире, в условиях отказа от Болонской системы, конечно, нужны новые приоритеты и нужны новые реформы образования, которые могли бы улучшить качество образования в России, в том числе и высшего. 12 мая 2023 года Владимир Путин подписал указ о пилотном проекте по реформе высшего образования в России [1], а 19 мая 2023 года министр науки и высшего образования Российской Федерации Валерий Фальков предложил к 2025 году сократить количество программ магистратур в университетах и оставить данную степень только в избранных министерством высших учебных заведениях [2]. К тому же министр предлагает разделить магистратуру на 2 вида: академическую и профессиональную. Академическая магистратура будет направлена на научную деятельность студентов и будет финансироваться из государственного бюджета. Профессиональная магистратура будет финансироваться частными компаниями, которые заинтересованы в обучении своих будущих потенциальных сотрудников. Таким образом, можно заметить увеличение роли частных средств в финансировании образования и это может стать одним из приоритетов в следующих национальных проектах. К тому же бакалавриат сохранится вместе с воссозданием специалитета. Специалитет не является чем-то новым для российского образования и будет, по сути, объединением бакалавриата и магистратуры. Из этого можно сделать вывод, что чем-то принципиально система образования отличаться не будет, а, значит, дрейфование российской политики в сфере образования продолжится.

Список используемой литературы:

- 1) Путин подписал указ о пилотном проекте по реформе высшего образования в России | Новости общества | Известия | 12.05.2023 URL: <https://iz.ru/1511894/2023-05-12/putin-ustanovil-sroki-polucheniia-bazovogo-vysshego-obrazovaniia-i-magistratury>
- 2) Фальков предложил ввести два типа магистратуры - РИА Новости, 19.05.2023 URL: <https://ria.ru/20230519/falkov-1872853804.html>

Роль английских купцов-путешественников в развитии севера России в XVI в.**The role of English merchant travelers in the development of the north of Russia in the 16th century***Жаворонков Андрей Дмитриевич**Студент 4 курса**Факультет Исторический**МГУ**Россия, Москва**e-mail: zhavra@mail.ru**Zhavoronkov Andrey Dmitrievich**Student 4 term**Faculty of Historical**MSU**Russia, Moscow**e-mail: zhavra@mail.ru***Аннотация.**

В статье рассматривается то, как английские купцы-путешественники, которые открыли для Англии на севере России новые рынки сбыта своих товаров, повлияли на развитие данного региона. Для закрепления и развития своих экономических позиций английские купцы и "Московская компания" активно собирали информацию о севере России и постепенно развивали местные торговые связи и производство. В статье рассматриваются записки английских путешественников, инструкции экспедициям и бортовые журналы. На основе данных источников автор пытается выделить основные идеи и цели, которые преследовали английские торговцы и то, как они повлияли на развитие региона в целом.

Annotation.

The article examines how English merchant travelers, who opened new markets for their goods in northern Russia for England, influenced the development of this region. To consolidate and develop their economic positions, English merchants and the Moscow Company actively collected information about the north of Russia and gradually developed local trade relations and production. The article examines the notes of English travelers, instructions to expeditions and logbooks. Based on these sources, the author tries to highlight the main ideas and goals pursued by English traders and how they influenced the development of the region as a whole.

Ключевые слова: Север России, английские купцы, XVI век, торговля, "Московская компания".

Key words: North of Russia, English merchants, 16th century, trade, "Moscow Company".

В наши дни активно функционирует и развивается Северный морской путь. Эта морская магистраль кратчайшим путем связывает Европу и Азию. Современные европейские и азиатские страны вкладывают различные средства в развитие данного торгового маршрута. В силу того, что большая часть пути проходит вдоль берегов Российской Федерации, наша страна также вкладывает ресурсы в укрепление данного пути и территорий вдоль которых он проходит.

Возможность существования северного, кратчайшего, морского пути из Европы в Азию предположили ученые уже в XV в. Он должен был, в теории, стать отличной заменой долгому и опасному маршруту через южные моря. В XVI в. английские купцы предприняли ряд экспедиций, которые должны были открыть желанный Северный морской путь, но в силу особенностей географических и технологических (суда того времени не были приспособлены к преодолению льдов) им не удалось достичь поставленной цели. Однако в ходе этих экспедиций англичане открыли для себя ранее неизвестное им Московское государство, с которым они стали налаживать торговые отношения. В ходе этих контактов английские купцы исследовали север России, изучали местное население, обычаи, экономику и политический строй нашей страны.

Все действия англичан были направлены на получение максимальной торговой прибыли от новой страны, изучение местности и подготовку дальнейших экспедиций для открытия пути в Китай. В ходе укрепления своих экономических позиций на севере России они активно внедряли европейские технологии в русскую экономику и создавали импульсы к развитию и освоению севера России.

Целью данной работы является выявление роли английских купцов в освоении и развитии севера России в XVI в. Работа будет затрагивать временные рамки с середины XVI в., так как именно в это время англичане открывают север России и Московию в поисках пути в Китай, до конца XVI – начала XVII вв. Так как именно в начале XVII в. активные англо-русские торговые контакты уменьшаются.

В нашем исследовании под словосочетанием «север России» мы будем подразумевать территорию, которая включает в себя: бассейны Северной Двины, Печоры, Пинеги, Онеги, Мезени, Оби, а также территорию вокруг современных городов: Мурманска, Архангельска (Холмогор). Данное обширное географическое пространство было сферой интересов английских купцов и агентов. В сознании же англичан «севре» делился на три зоны: 1) Территория с власть царя – непосредственно Московия. 2) Спорная территория на северо-западе (Кольский полуостров и Карелия). Они интересны английской торговой компании, как возможные колонии [2 с.59-62]. 3) Свободная территория никому неподвластная на северо-востоке. Эта территория, в планах и перспективах английских торговых агентов, должна была стать колонией Англии.

Наше исследование основано на документах, которые были написаны английскими путешественниками, купцами и торговыми агентами, которые планировали экспедиции по северному пути в Китай, посещали Московское государство или выполняли иные торгово-дипломатические функции в Московии.

Эти источники были изданы еще в 1598-1600 годах на английском и, частично, на латинском языке. Они были сведены в единый сборник, из которого позже была выбрана часть документов для адаптации и перевода на русский язык в 1902 году [2 с.24]. Переводчики стремились сохранить стиль и манеру письма XVI в., сохраняя устаревшие выражения и порядок слов [2 с.25]. Данные документы охватывают временной промежуток с 1553 года по 1580 год. Сами источники можно разделить на несколько видов: инструкции торговой компании экспедициям, записи судовых журналов, отчеты, воспоминания-мемуары.

Несмотря на различие типов документов, в них собраны ценные данные о севере России и его экономическом развитии в XVI в. Это было связано с инструкциями, которым следовали англичане, отправляясь на поиски северного пути в Китай [2 с.30].

Подробно мы изучили первую английскую экспедицию на восток под руководством сэра Х. Уиллоуби. Документы, написанные Ричардом Ченслором, который продолжил экспедицию Х. Уиллоуби (1553-1554 гг.). Записи Антония Дженкинса (1557-1558 гг.), который служил дипломатическим агентом в России. Отдельное путешествие по северу России Томаса Соутэма и Джона Спарка в поисках пути от Холмогор до Новгорода (1556 г.). И экспедицию в направлении реки Оби Стифена Бэрроу (1556 г.). Неосуществленное, но подготовляемое путешествие на север Артура Пэта и Чарльза Джэкмена (1580 г.). В ходе изучения данных экспедиций мы выделяли проблемы региона и то, как англичане пытались их решить и преодолеть.

В данных источниках, отражены как англичане открыли путь в Московию, исследовали север России, взаимодействовали с местным населением, чем и где торговали в русских городах как относились к этой далекой, ранее неизвестной англичанам стране и ее народу и можем проследить, какие проекты готовили в отношении данного региона.

Ранее к данной теме обращались как отечественные историки, так и экономисты, географы. Особо стоит выделить работы: В.О. Ключевского «Сказание иностранцев о Московском государстве», где он подробно анализирует, как иностранные купцы и дипломаты отражали в своих записях реалии Московского царства

данного периода [7 с.5-7]. Советский историк средних веков В.В. Штокмар в работе «История Англии в Средние века» рассматривает социально-экономическое развитие Англии в XV-XVI вв. и роли Московского царства, как нового рынка сбыта [15 с.85-98]. И.М. Кулишер – советский экономист и специалист в области экономики Средних веков и начального периода нового времени, в исследовании «История русской торговли до XIX века включительно» изучает торговую деятельность на территории России, в том числе и англичан на севере России [9 с.115-161].

Современный российский историк Т.В. Черникова, в своей работе «Западноевропейские купцы в процессе европеизации России в XVI веке» доказывает, с помощью преобразований в русской социально-экономической сфере XVI века, под влиянием английской торговли, запустившийся процесс европеизации [14 с.65-72].

А.И. Ельчанинов – российский картограф, один из авторов Национального атласа России. В своей работе «По великому шелковому пути – Ледовому шелковому пути – дороге мира и экономического сотрудничества» показывает историю развития Северного морского пути [6 с.1-5]. Н.А. Павлович – автор работ по геоэкологии, географии и картографии русского Севера в своем исследовании «Русский север на иностранных картах XVI-XVII веков» описывает историю «открытия» Московского государства английскими купцами, раскрывает предпосылки, которые легли в основу решения английской торговой компании снарядить экспедицию северным путем на Восток. Что интересно, обозначена особенность английских карт русского Севера, где важную роль играли удобные бухты близ городов, которые должны были бы стать торговыми базами английских купцов [11 с.32].

Это лишь часть использованных работ, лежащих в основе нашего исследования. Они по-разному раскрывают историю английских купцов на севере России в разное время, помогая дополнить нашу работу необходимой информацией.

Шелковый путь стал терять свою актуальность уже к XV веку в связи с военными конфликтами в Средней Азии и на Ближнем Востоке. Этот факт стал одной из многочисленных причин начала эпохи Географических открытий [6 с.332-333]. В конце XV в. открытие Нового света и новых путей в Индию изменило существующую картину мира. Новые короткие морские пути позволили не только обогатить западноевропейские рынки восточными товарами, позволив снизить на них цену, но и открыли новые земли для колонизации, экономического и культурного развития [2 с.7]. Морские торговые пути были не только короче, но и порой менее убыточными для торговцев, которым приходилось платить пошлины на свой товар, преодолевая многочисленные страны на пути из Китая в Европу.

Англия не сумела на первых этапах «колониальной лихорадки» достичь высоких успехов. В Атлантике господствовал испанский флот, а в северных широтах, откуда выходили английские экспедиции, гораздо чаще случались шторма и бури. Более того, открытый Ньюфаундленд и другие североамериканские земли не оправдали ожиданий английских купцов-авантюристов [2 с.9-10].

Развивая внутренний аграрный рынок и вкладывая выручку в производство Англия сумела выйти в лидеры по производству товаров, для которых необходимы были новые рынки сбыта, которыми могли стать страны Востока [2 с.8-9]. Как замечает один из английских купцов в своих записях-воспоминаниях: «Купцы заметили, что английские товары имеют мало спроса у народов и в странах вокруг нас и близ нас и что эти товары, которые иностранцы когда-то на памяти наших предков настойчиво разыскивали и желали иметь, теперь находятся в пренебрежении и цены на них упали, хотя мы их сами отвозим к воротам своих покупателей, а между тем иностранные товары дают большую прибыль и цены на них сильно поднимаются» [2 с.47]. Для решения данной экономической проблемы английской торговой компании были необходимы новые колониальные рынки

сбыта. На западе экспедиции не увенчались успехом, что привело к тому, что английские торговцы обратили свой взор на Восток через север. Первая экспедиция состоялась в 1553-1554 годах. Лишь одно судно уцелело. Им командовал Ричард Ченслор, который добрался до ранее неизвестной англичанам страны – Московии [2 с.11]. Дальнейшие попытки поиска северного морского пути в Китай не принесли успеха, так как неизменно на пути экспедиций появлялась непроходимая ледяная «стена», которую английские корабли XVI в. не могли преодолеть. Однако, открыв Московию, английские купцы открыли новый рынок сбыта.

Основная экономическая мощь Англии заключалась именно в людях, которые были «единицами» рабочей силы на фабриках и мануфактурах. Англии XVI в. нужны были не только восточные товары, но и сырье для производства своих высокотехнологичных, на тот момент времени, товаров. Покупая у других стран сырье для своей продукции, английские предприниматели на территории Англии создавали из него изделие и продавали его на внутренних и европейских рынках. Эта торговля требовала вложения больших капиталов, однако и прибыль давала немаленькую. Это привело к тому, что в торговую систему Англии активно были вовлечены не только средние сословия, но и даже дворянские верха. Как подчеркивает один из современников, «купцы часто менялись с джентльменами: нередко купец превращался в джентльмена, а джентльмен – в купца» [15 с.85]. Таким образом данной экономической системе для дальнейшего развития нужны были новые рынки сбыта, новые обширные сырьевые базы, восточные товары и, желательна, новая дешевая рабочая сила. Но кроме этого, так как основа английского купечества состояла из аристократии и дворянства, ей нужны были еще и новые земли – колонии, где бы они сумели устанавливать не просто торгово-экономические отношения, а скорее брали бы экономическую, правовую и политическую сферу жизни страны или народа непосредственно под свое управление.

Московия, как, возможно, подходящая для данных целей территория, «открылась» для Западной Европы лишь в XVI в. Причину этого выводит В.О. Ключевским. К востоку от Германских земель, в Польских владениях, западноевропейский путешественник или купец, начинал чувствовать переход в другой мир, отличный от того, который он оставлял позади себя. Ему попадалось все больше маленьких нечастых деревень с плохими постоянными дворами, а не гостиницами. Качество дорог постепенно ухудшалось, а количество болот и лесов увеличивалось [7 с.24]. Так до нас дошло письмо де-Ланноа, который писал, что уже «Литва больше частью пустынна, наполнена лишь озерами и лесами» [7 с.25].

Эти обстоятельства препятствовали налаживанию «живых» отношений Московского государства с Западом. Европейские купцы не видели потенциала в безлюдных лесах и болотах, где в большом количестве водились дикие звери и разбойники. Отсутствие инфраструктуры, и населённых пунктов, которые были необходимы для сухопутной торговли, приводило к тому, что западноевропейские купцы не желали вкладывать средств в развитие торговых отношений с Восточной Европой.

Стоит сказать и о том, что правители Польши и Литвы кроме всего прочего настойчиво препятствовали продвижению европейских товаров и знаний в Россию. Они задерживали европейские товары и специалистов, не позволяя им попасть в Московию. Ганзейский торговый союз, в который входили ливонские города, установили своего рода «торговую блокаду» Московии. Русские купцы в ливонских землях подвергались притеснениям и разорениям. Все эти действия были направлены на ослабление Московии. В попытках предотвратить обогащение России европейскими товарами и знаниями Польша и Литва и задерживали товары, купцов и европейских специалистов на границе и старались различными способами очернить Московию.

Прибыв в неизвестную страну английские, путешественники стали фиксировать географические условия региона. Эта информация играла ключевое значение для торговой компании, а также была просто необходима, так как образ новой страны, строится главным образом на природно-географических данных.

Так объяснял необходимость описания географии нового региона первый английский торговый агент, который достиг Московии - Ричард Ченслор. «Всем, кто ставит себе целью путешествовать в далёких, чужеземных краях, приличествует и даже необходимо стараться не только узнать о порядках, товарах и плодородии этих стран, но и сообщать об этом во всеобщее сведение и тем побудить других к путешествиям» [2 с.55].

Практически во всех записях англичан можно увидеть замечания о том, что все Московское государство обладает огромной территорией, большая часть которой представляет из себя сплошные леса, болота и реки [2 с.175]. Территория севера России так же покрыта обширными лесами, болотами и многочисленными реками. Более того, север России был первым регионом, который увидели в новой стране англичане, так что можно предположить, что он и лег в основу данной характеристики всей страны.

Но в то же время, английские купцы понимали и отмечали, что леса богаты пушным зверем, невероятно высокими соснами, превосходными дубами и кленами [2 с.175]. В реках водится много рыбы и как правило именно вдоль них располагались поселения. Эти данные были ценными замечаниями для торговой компании.

Так в Двине водилось множество семги. На островах и берегах северных морей севера России обитали моржи, за «зубом» которых ходили поморы. В многочисленных лесах водились соболя, куницы, молодые бобры, белые, черные и рыжие лисицы, выдры, горностаи и олени [2 с.55]. На берегах рек располагались также главные торговые города региона и реки были «дорогами» зимой. По их льду торговцы могли быстро перемещаться между населенными пунктами севера России.

Многочисленные записи посвящены в английских документах описанию морского побережья севера России. Так торговые агенты и штурманы отмечают, что северные берега достаточно опасны, так как вдоль них располагаются множество мелей и подводных камней [2 с.82]. В этих широтах часто поднимаются бури, опасные для кораблей [2 с.102]. Острова, расположенные невдалеке от материка, как правило пустынные – нет никаких деревьев, камней и скал [2 с.103]. У Новой Земли начинают появляться внушающие страх глыбы льда, и с каждой милей на восток их становится все больше и больше, пока они не переходят в непреодолимую ледяную стену [2 с.106-107].

Отдельно Ричард Ченслор отмечает, что во всей Московии холод достигает «крайних размеров» из-за чего в особенности на севере России земля становится чрезвычайно твердой [2 с.54]. Вследствие этого и основным средством передвижения являются сани, а не кареты. Кроме того данный регион изобилует свободной землей [2 с.55]. Но в отличие от южных территорий Московии, где, как отмечают английские купцы, большая плотность населения, север России населен слабо. Английские путешественники в своих отчетах писали и о многочисленных трудностях передвижения по стране. Так один путешественник пишет: «Для путешествия по стране возникали многие трудности. Мало сел, в селах мало хлеба, плохие дороги, непроходимые леса и болота. Хищные звери и разбойники постоянно встречаются на пути» [7 с.266].

Ссевер России был далеко не благоприятным с географической точки зрения регионом. Достаточно длительное время на севере господствуют сильные морозы. Сам регион мало населен. Поселения редки, и в дороге из города в город мало где можно найти помощь. Сама дорога при этом была твердой и хорошо проходимой зимой, так как летом дороги размывало, что делало их практически непроходимыми от грязи. Регион слабо населен. Дороги были плохи. Большую часть севера России занимали непроходимые леса, полные диких зверей. На дорогах на торговцах часто нападали разбойники. Все это должно было отпугивать английских купцов. Столь неблагоприятные условия для ведения торговли, казалось бы, не могли привести к установлению, развитию и упрочнению англо-русских торговых отношений в этом регионе. Опасности же, в виде мелей,

постоянных бурь, отсутствия оборудованных стоянок и портов для кораблей вдоль северного берега должны были также остановить английских путешественников в поисках северного морского пути в Китай.

Но нет, они продолжали вплоть до конца XVI в. снаряжать морские экспедиции, даже несмотря на то, что несколько экспедиций фиксировали дальше Новой Земли непроходимые ледяные стены в море. Англичане налаживали свои торговые связи на севере России, открывали купеческие дворы, нанимали склады и вкладывали капитал Московской компании в развитие этого региона.

В северных городах англичане торговали не только с русскими купцами, но и с представителями местных народов: лопарями, карелами, самоедами. Местные народы очень часто сами проявляли инициативу в торговле как с русским населением, так и с английскими купцами. Агенты Московской компании планировали вовлечь лопарей, карелов и поморов в систему английской торговли. Более того, англичане считали, что именно они открыли и описали эти народы, а, следовательно, им и должно принадлежать монопольное право торговли с ними. Так англичане обнаружили племена лопарей в Лапландии, к западу от Белого моря, по Мурманскому берегу. Эти лопари платили дань чиновникам из Дании, Швеции и Московии, так как хотели себе сохранить безопасность [7с.39].

У Печоры англичане описали быт самоедов, их верования и экономическую деятельность, планируя в будущем открыть с ними торговлю. Английские путешественники заметили, Печорские самоеды не знают хлеба и зерна, занимаются охотой, рыбалкой и оленеводством, не знают грамоты и активно бартерным способом торгуют с русскими поморами и купцами [2 с.114-115].

Северные народы были очень любопытны английским купцам. Торговые агенты покупали у них товары дешевле, чем у русских купцов. Коренные народы помогали английским путешественникам в их путешествиях, относились к ним благосклонно. Англичане понимали, что сами эти племена достаточно слабо развиты и в отличие от Московского государства не обладают сильной армией и не имеют мощной центральной власти. Они находятся под властью русского царя, платят ему дань, боясь войны с ним. Но главное - они свободны на своей земле.

Важными экономическими центрами для англичан были русские города. Так в системе Северной Двины важнейшим пунктом во внутренней торговле России была Вологда, о которой один агент Английской компании писал, что «нет города в России, который не торговал бы с ней» [2 с.255]. В Вологде продавали сало и идущие с севера на юг товары. От Вологды, как писали английские купцы, течет река Двина, которая впадает за Холмогорами, главным английским торговым портом, в море [2 с.74-76].

Находясь недалеко от бухты св. Николая, Холмогоры, до основания Архангельска, был главным центром англо-русской торговли. Здесь располагались основные торговые склады и дворы английских купцов, сюда прибывали многочисленные английские суда с товарами. У Холмогор также росло множество хвойных лесов, из бревен которых местные жители сооружали дома. Эти постройки легко могут возгореться, так как при их постройке не используют камень или железо, а лишь на крышу сыплют землю, как замечал один из английских путешественников» [2 с.75].

Важен был для англичан и такой торговый пункт как Псков. Город был богатым центром торговли с западными странами, перевалочным пунктом для дипломатических миссий и посольств, центром производства льна и прочих русских товаров (конопли, пеньки, воска, кожи, сала), идущих на экспорт [8 с.27-31].

На север России (в Московию) англичане везли товары, прошедшие обработку; в Англию, напротив, вывозилось как правило именно сырые: мед, воск, сало, меха [7 с.296]. Это было связано с тем, что в самой Московии не были распространены еще мануфактуры. Первая российская мануфактура открылась в 1525 г. Так

Климент Адамс – спутник Ченслора, перечислил следующие северные товары, которые закупаются англичанами в русских северных портах: соболя, меха, моржовые бивни, «соленые припасы», сено, лен, мед, воск [14 с.65].

Англичане же везли в Московию и другие страны, которые они планировали открыть, товары, которые они даже по инструкциям в малых количествах брали с собой на борт для демонстрации. Это были: шляпы, войлок, сукно, шерсть, вязанные чулки, пояса из кожи, обувь из испанской кожи, стекло, зеркала, часы, ножи, пуговицы, иголки, ларцы-шкатулки, замки, ключи, благовония, мармелад, фрукты и сладости, вино, яблоки, сухофрукты, сахар, оливковое масло и императорская вода для дегустации и лечения больных, пергамент для письма, клей, краски, мыло, шафран, водка, сера, чугун [2 с.142-147]. Как мы видим, список товаров, которые поставляли англичане, был гораздо внушительнее. О разнообразии английских товаров мы можем судить и основываясь на уникальном русском источнике - единственной сохранившейся торговой книге, составленной – по словам напечатавшего ее И.И. Сахарова в 1575 и 1610 гг. Данная книга представляет из себя руководство, составленное для русских купцов, в которой прописаны различные системы мер и весов, виды монеты, перечни ввозимых и вывозимых товаров с указанием цен, а также некоторые уточнения и советы о купле-продаже товаров [9 с.134].

В 1555 году Ричард Ченслор в ходе переговоров с дьяком Иваном Висковатым получили грамоту с большим списком экономических привилегий для английских купцов. [14 с.67]. Эти привилегии позволяли англичанам чувствовать практически полную экономическую свободу в торговой сфере в России. Они скупали большие партии ресурсов и товаров, не платя высоких пошлин, были в более в привилегированном положении при ходе судебных разбирательств и, по сути, в своих действиях подчинялись только законами Московского государства и указам главного фактора, который являлся главой московской компании в Московии. Более того, в то время как английские купцы получали новые привилегии, их непосредственные и главные конкуренты их теряли и смогли их вернуть только, уплатив высокий штраф. Так В.О. Ключевский пишет, что: «в первой половине XVI века Голландцы торговали беспошлинно. Они потеряли свои привилегии незадолго до прихода англичан из-за незаконных махинаций и возвратили их лишь заплатив штраф в размере 30 000 руб.» [7 с.293-294]. Кроме этого, английские агенты активно занимали большие суммы в русской царской казне и у местных князей без процентов, что позволяло им мало того, что скупать без пошлин русский товар по низким ценам, так и производить эти сделки на деньги, взятые в беспроцентный долг у русской знати. По сведениям Джерома Горсея, который был задействован в качестве посредника в торговле льном, проходившей через Псков, он «добился... заема из царской казны 4 тыс. рублей для купцов, посылавших в Псков за льном, до продажи их товара; заема у князя правителя для них без процентов 5 тыс. рублей» [8 с.27-31].

Многие английские предприниматели стали даже открывать собственные мануфактуры на территории России. Так в 1557 в Холмогорах была открыта фабрика по изготовлению канатов, в Вычеге – железодельный завод. В различных российских городах: Вологде, Ярославле, Холмогорах, Борисове, Москве, Новгороде, Пскове, Ярославле, Казани, Астрахани, Костроме, Ивангороде - открывались английские торговые дворы и конторы [4 с.14-15].

Торговля и начало дипломатических связей Англии с Московией имела колоссальный положительный культурно-мировоззренческий эффект для английской стороны. Россия перестала быть Terra Incognita – она получила более четкие очертания как в географическом, так и в культурном плане [14 с.69]. Отправляясь в восточную Европу, европеец уже знал, что там находится страна, которая сотрудничает с Англией, а не представляет из себя затерянную «варварскую» цивилизацию в бесконечных лесах и болотах. Это способствовало тому, что уже после Смутного времени в Россию начинают активно добровольно и по

приглашениям приезжать европейские мастера, которые с XVII в. все активнее внедряются в различные сферы жизни русского общества.

Однако постепенно «Московская компания» стала терять свои привилегии. Восстановить их она смогла только к началу XVII в. При Борисе Годунове англичане снова торгуют без пошлин, но с запретом на розничную торговлю. Кроме того, англичане потеряли монопольное право на пользование Северным морским путем. Уже к концу XVI века по Северному морскому пути ходили свободно голландские, французские, немецкие и другие торговые суда [9 с.128].

Административный запрет конкуренции, контроль и запреты, введенные российским правительством в отношении англичан в конце XVI в. начале XVII в., привели к падению англо-русской торговой активности. Связано это было не только с тем, что Иван Грозный усмотрел в Московской компании опасность для государства. Но и в том, что в 1600 году была утверждена Британская Ост-Индийская торговая компания, приступившая к колонизации Индии через южные морские пути. Количество английских, голландских и датских кораблей пошло на убыль с началом XVII века [4 с.18].

Важно, так же понимать, что одна из идей «Московской компании» была колонизировать север с местным населением и слабой московской властью из центра. Но компании приходилось мириться и считаться с Московским правительством, законами и обычаями, так как несмотря на свою научно-технологическую слабость, Московское государство обладало силой на тот момент дать отпор в случае колониальной экспансии англичанам, которые это осознали.

В других частях света они поступали гораздо решительнее как с купцами других национальностей, так и с теми англичанами, которые позволяли себе торговать помимо привилегированной компании. Происходили настоящие сражения с торговцами иностранцами и изгнание их из данной местности. Пускали ко дну суда английских купцов, торговавших не в интересах торговой компании. Они рассматривались как пираты. Строились форты, увеличивался военный контингент в регионе, устанавливался протекторат над туземными племенами. В Московском государстве англичане не могли проводить эти меры, надеясь и опираясь только на благоволение и согласие русского правительства. В пределах страны приходилось, скрепя сердце и негодуя, мириться со всеми нарушителями монополии, ограничиваясь распространением про них всяких ложных слухов и наветов [9 с.123].

Таким образом, в представлении агентов Московской компании, север России, должен был стать рынком сбыта английских товаров, поставщиком сырья для Англии, территорией безопасного «прохода» в Индию и Китай, а также, в будущем, колонией английской короны. Английские купцы получали огромную прибыль от торговли на севере России, но также несли значительные потери из-за контрабандной торговли и суровой природы региона. Несмотря на то, что англичанам не удалось сделать из севера России колонии, они сумели добиться обширных привилегий, накопить капиталы на торговле с Москвой, а также, что интересно, в процессе расширения своего экономического влияния в регионе, привнести в развитие севера России ряд нововведений и ввести капиталы, которые отразились на его развитии, заселении и освоении в будущем.

Английские купцы активно торговали на севере России, вкладывали свои капиталы в торговлю и производство и стремились заполучить наибольшую выгоду от сделок с купцами Московии и от сделок с местным населением. Перед английскими торговыми агентами возник ряд трудностей: природные условия, малое количество городов, трудность перевозок и порой технологическая неразвитость региона. Агенты торговой компании стремились решить эти проблемы, тем более что в перспективах, они планировали укрепиться на севере России в экономическом и политическом плане. Это приводило к тому, что английские предприниматели

не жалели средств на развитие торговли и региона с помощью введения средств и технологий. Некоторые европейские нововведения изучали и перенимали русские купцы.

Английские торговцы способствовали развитию специализации севера России. Закупая определенные товары, которым был богат именно этот регион, торговые агенты стимулировали дальнейшее производство и продажу именно «товаров севера». Это вело в свою очередь к росту числа городов, увеличению занятого населения, развитию экономики страны, увеличению числа малых и больших центров сельской и городской торговли [10 с.50].

Появляются и распространяются ярмарки и торги по территории севера России и всего Московского государства. Некоторые из ярмарок, как например зимний торг в Москве, иностранцы сравнивали по масштабам торговли с европейскими крупными рынками, о чем писали, посещавшие торги иностранцы: А. Контарини, Д. Горсей Д. Флетчер [10 с.51].

Укрепление и развитие торговых отношений на севере России вело к экономическому обогащению населения, появились новые представители купечества, а экономика региона, и Московии в целом, стала наращивать стремительно производственные мощности.

Прибывшие на север России английские купцы сумели расширить внутренние торговые связи и, что немаловажно, внедрить в российскую экономическую систему международную торговлю, которая ускорила процессы укрепления российских капиталов [7 с.122]. Под влиянием международной торговли в русском купечестве проявлялась сильная любовь к торговле, жажда продавать и покупать, как пишет И.М. Кулишер [9 с.146].

Активная торговля с европейскими странами, в том числе и Английскими купцами, привела к тому, что аграрный север России начал постепенно, под влиянием иностранных купцов развивать мануфактурное производство, переходя к «мануфактурной торговле» [14 с.65]. Развитие иностранцами Беломорского пути укрепило внешнеэкономические связи севера России с Европой. Международная торговля обогатила отечественное купечество новыми знаниями и коммерческими практиками [10 с.57-58].

В Московии торговыми операциями активно занимались представители разных слоев населения: бояре, стрельцы, казаки, монастырские служки. Даже некоторые крестьяне могли порвать с сельским хозяйством и включиться в предпринимательскую среду. Активную роль играли скупщики и перекупщики, а также купцы, работающие на складах [10 с.51]. Поступление новых капиталов с приходом на русские рынки английских торговых агентов предоставило торгующим слоям населения источник обогащения. Стала складываться верхушка купечества, которая торговала различными товарами, от рыбы до железа и соли, с иностранцами, применяя различные ухищрения в борьбе с конкурентными русскими купцами. Поиск нужных товаров, изучение манеры поведения иностранцев и желание им угодить различными подарками и привилегиями в процессе сделок формировали будущих крупных российских купцов, таких, как например семья Строгановых [10 с.52]. Таким образом английские капиталы сумели дать импульс изменению купеческому сословию не только на севере России, но и во всей Московии.

Отдельно стоит сказать, что под воздействием торговли англичан развивались русские порты на севере России. Они были главными торговыми базами англичан, и торговые агенты стремились направить свои капиталы в развития этих городов, для обеспечения сохранности своих судов и грузов, а также для налаживания сообщений между другими главными торговыми центрами. Более того, города-порты были важны английским купцами еще и потому, что в попытках открыть северный морской путь в Китай, экспедициям нужны были стоянки вдоль морского берега, где бы они смогли укрыться во время бурь и пополнить запасы.

Эта политика в свою очередь приводила к заселению и колонизации севера России русскими переселенцами, которые осваивали новые пространства. Заселение северных и северо-восточных земель шло медленно, но безостановочно [7 с.201]. Торговля по Северной Двине также способствовала притоку населения в эти места. Северные города достигли своего расцвета именно с приходом на русский Север иностранных купцов [10 с.57-58]. В северных городах развивались гостиные дворы для иностранных и иногородних торговцев, что приносило прибыль Московскому государству, так как гостиные дворы были хозяйственными многофункциональными образованиями, на территории которых, наряду с торговыми и складскими помещениями, имелась таможенная изба и избы для проживания и ночлега. Крупные города могли иметь по несколько гостиных дворов, которые формировались либо по товарному, либо по территориальному принципу [10 с.51].

Некоторые знаменитые в наше время русские города были построены по инициативе именно англичан. Так в 1584-1585 годах был заложен северный морской торговый порт – Архангельск, который стал прекрасной заменой оживленному, торговому, северному городу-порту – Холмогорам [14 с.70].

Английские торговцы знакомили московских купцов с западными достижениями, открывали свои мануфактуры на территории Московского государства, где использовали свои технологии, которые постепенно изучали и перенимали русские предприниматели [14 с.71]. Знания англичан в строительстве мануфактур и модернизированных предприятий помогли развиваться российской экономике. Знания, полученные от иноземных купцов, помогли Строгоновым начать открывать собственные заводы на Урале. Открытие новых мануфактур на севере России также привлекало население и капиталы в регион.

В 1569-1570 годах развивался свободный экспорт из Англии в Московию. В русские порты англичане привозили олово, порох, оружие. Приезжали различные специалисты, умеющие строить и управлять кораблями, отливать пушки и возводить инженерные сооружения [14 с. 88]. Север России стал местом концентрации мастеров и ресурсов европейских стран. Именно с северных берегов они отправлялись в Москву и другие регионы Московии.

Обогащение русских рынков английскими товарами и специалистами принимает такие масштабы, что один из противников Московского государства в Ливонской войне – Сигизмунд II Август даже писал английской королеве: «Московский государь ежедневно увеличивает свое могущество приобретением предметов, которые привозятся в Нарву: ибо сюда привозят не только товары, но и оружие, до сих пор ему неизвестное. Привозится не только произведения художников, но приезжают и сами художники, посредством которых он приобретает средства побеждать всех» [14 с.69].

Интерес англичан к северу России сошел на нет в начале XVII века. Открывшиеся возможности на южном направлении были более выгодными с экономической точки зрения. Победа над испанским флотом, создание колоний в южных странах - все это стало новыми пунктами распределения капиталов английских купцов. Английские путешественники не смогли проложить северный морской путь в Китай. Все больше и больше внимания уделялось южным колониальным направлениям. Более того, сильная московская власть, препятствовавшая установлению колониальных отношений и распространению экономического влияния англичан на севере России в итоге, привела к тому, что англичане решили перенаправить свои экономические силы с севера России в другие регионы.

Но за то время, пока английские купцы активно осуществляли экономическую деятельность на севере России, они успели запустить важные процессы его освоения. Привлечение их капиталов в развитие мануфактур, городов, портов севера России стало одним из импульсов к процессу заселения и освоению севера России,

строительству новых городов, и разработки на новых ресурсных баз, в том числе и с использованием европейских технологий.

Таким образом, английские купцы в стремлении обогатиться на севере России, привнесли в этот регион средства, которые позволили ускорить процесс развития северных территорий. Увидев потенциал в Северном морском пути несколько веком назад, английские купцы стали пытаться его развить, способствуя застраиванию и заселению земель вдоль которых он проходил, и регионы где они вели торговлю. Роль англо-русской торговли, и участие английских агентов на севере России в экспедициях и торговых операциях – это важнейшая ступень в истории освоения этого сурового региона и один из важных этапов в исследовании и становлении Северного морского пути.

Список используемой литературы:

- 1) Ананьев Д.А. История освоения Северного морского пути в освещении англо-и немецкоязычных исследователей // Вестник Северного (Арктического) федерального университета. – Архангельск. – 2018. – №3. – С. 5 –14.
- 2) Английские путешественники в Московском государстве в XVI веке. –Л. – 1937.
- 3) Биржаков М.Б., Кострюкова О.Н., Озимина Л.А. Северный морской путь – историческое наследие России // Журнал института наследия. – М. – 2015. – №3.
- 4) Головнев А. В. Европейские мореходы на русском севере: путешествия и геополитика XVI-XVII веков // Вестник северного (арктического) федерального университета. – Архангельск. – 2015. – №3. – С. 11 – 20.
- 5) Диодор Сицилийский Греческая мифология: (Историческая библиотека): V-я книга Диодора / Лабиринт. – М. – 2000.
- 6) Ельчанинов А.И. По великому шелковому пути – Ледовому шёлковому пути – дороге мира и экономического сотрудничества // Культурологический журнал Интеркарто. / Интергис. – М. – 2019. – №1. – С. 1–18.
- 7) Ключевский В.О. Сказание иностранцев о московском государстве / «Прометей» МГПИ им. Ленина – М. – 1991.
- 8) Колпаков М. Ю., Михеев Д. В. Экономика псковской земли в описаниях английских и французских авторов раннего нового времени // Манускрипт. – Тамбов. – 2019. – Т 12. – №2.
- 9) Кулишер И.М. История русской торговли до XIX века включительно –СПб. – 1923.
- 10) Муравьева Л.А. Торговое предпринимательство в России XVI века // Дайджест-Финансы. – М. – 2006. – №3. – С. 50-58.
- 11) Павлович Н.А. Русский север на иностранных картах XVI-XVII веков // Вестник Северного (Арктического) федерального университета. – Архангельск. –2014. – №4. – С. 32-42.
- 12) Попова Г.И. Северный морской путь – арктическая дорога жизни. История открытия и освоения Северного морского пути. – Архангельск. – 2012.
- 13) Солодкин Р. Я. Записки английских дипломатов и путешественников о России второй половины XVI в. в новейшей отечественной историографии // Вестник Сургутского государственного педагогического университета – Сургут. – 2012. – №4. – С. 112-116.
- 14) Черникова Т.В. Западноевропейские купцы и процесс европеизации России в XVI в. // Вестник МГИМО-университета. – М. – 2012. – №5. – С. 65-71.
- 15) Штокмар В.В. История Англии в Средние века – СПб. – 2000.

Роль регионального бренда в развитии территории и туризма на примере Республики Дагестан

The role of the regional brand in the development of the territory and tourism on the example of the Republic of Dagestan

Малахова Алла Олеговна

Студент 4 курса

Факультет Экономический

Российский университет дружбы народов

имени Патриса Лумумбы

Ул. Миклухо-Маклая 6, Москва 117198

e-mail: malakhova-ao@mail.ru

Malakhova Alla Olegovna

Student 4 term

Faculty of Economics

Patrice Lumumba

Peoples' Friendship University of Russia

6 Miklukho-Maklaya Str., Moscow 117198

e-mail: malakhova-ao@mail.ru

Научный руководитель

Чернышева Анна Михайловна

Доцент

Российский университет дружбы народов

Ул. Миклухо-Маклая 6, Москва 117198

e-mail: chernysheva-am@rudn.ru

Scientific adviser

Chernysheva Anna Mikhailovna

Docent

Peoples' Friendship University of Russia

6 Miklukho-Maklaya Str., Moscow 117198

e-mail: chernysheva-am@rudn.ru

Аннотация.

Статья посвящена вопросам значения и роли регионального бренда в территориальном и туристическом развитии. Описывается понятие и содержание территориального бренда с точки зрения различных научных подходов, рассматривается классификация территориальных брендов, этапы их создания. Выявляются особенности территориального брендинга на примере Республики Дагестан.

Annotation.

The article is devoted to the importance and role of a regional brand in territorial and tourist development. The concept and content of a territorial brand are described from the point of view of various representatives of science, the classification of territorial brands, the stages of their creation are considered. The features of territorial branding are revealed on the example of the Republic of Dagestan.

Ключевые слова: брендинг территорий, конкурентоспособность региона, туристический бренд, региональное развитие.

Key words: branding of territories, competitiveness of the region, tourist brand, regional development.

В условиях регионализации и роста конкуренции между различными регионами за привлечение аудитории, инвестиций и всевозможных ресурсов, способствующих их экономическому и социокультурному развитию, возникает потребность в формировании сильного территориального бренда. Города, регионы и целые страны стремятся дифференцироваться друг от друга, сформировать привлекательный имидж территории с целью обеспечить высокий уровень жизни местного населения, а также интегрироваться в международное

сообщество.

Актуальность данного исследования обусловлена ростом туристических потоков внутри России и возрастанием популярности Республики Дагестан, как туристического направления, что особенно проявляется в условиях ограничения по въезду в иностранные государства и частичного закрытия воздушного пространства.

По данным заместителя министра по туризму и народным художественным промыслам региона туристический поток в Дагестан за 2023 год составил 1,29 млн человек, что 12,6% больше, чем за аналогичный период 2022 года. Кроме того, республика вошла в рейтинг самых посещаемых регионов страны, заняв 4 место после Приморского края, Сахалинской области и Якутии. По оценкам экспертов к концу текущего года общий турпоток в Дагестан может возрасти на 30%.

Углубляясь в историю развития территориального брендинга, определение данного понятия возникло лишь в начале XXI века. В 2002 году ведущий эксперт в области построения национального бренд-имиджа, национальной идентичности и репутации государства Саймон Анхольт впервые употребил термин «брендинг мест». Кроме того, Анхольтом была разработана концепция оценки конкурентной идентичности государства, которая представляет собой шестиугольник с основными элементами бренда местности (рис. 1). Данная теория подразумевает комплексный и всеобъемлющий подход к пониманию территориального бренда, при котором отсутствует концентрация на каком-либо конкретном элементе.



Рисунок 1. Шестиугольник Саймона Анхольта

Оценка уровня развития бренда территории осуществляется в соответствии с шестью факторами:

- люди: оценка уровня образованности населения, квалифицированности специалистов, климат в обществе;
- туризм: измерение степени туристической привлекательности региона, его природных и культурных объектов;
- экспортные бренды: оценивается устоявшееся мнение о товарах и услугах, а также желание или нежелание потребителей приобрести их;
- внутренняя и внешняя политика: оценка общественного настроения по отношению к компетентности власти и ее политических решений;
- бизнес и инвестиции: определяется степень финансовой привлекательности региона с точки зрения инвестиционных вложений;
- культура: оценивается уровень восприятия культурного наследия территории.

Основываясь на приведенной концепции, можно утверждать, что создание и развитие бренда территории представляет собой комплексный процесс, который подразумевает разработку долгосрочной стратегии, а также наличие уверенности в лояльности потребителей.

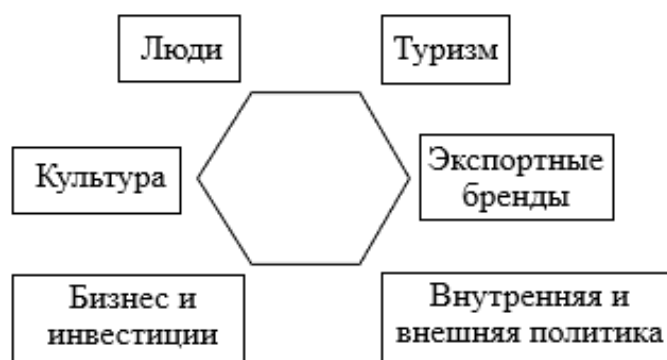
Таким образом, брендинг территории — это целенаправленное формирование образа страны, региона

или города в представлении местной и мировой общественности. Целью построения территориального бренда является создание выгодного позиционирования на рынке, которое в долгосрочной перспективе будет подкреплять его узнаваемость и привлекательность, как культурную, так и инвестиционную.

Вопросами определения территориального брендинга занималось множество других авторов. К их числу можно отнести Ф. Котлера, К. Асплунда, И. Рейна, Д. Хайдера. Согласно их теории, бренд территории способствует более выгодной продаже реальных товаров благодаря рекламной кампании, направленной на демонстрацию преимуществ региона для инвесторов и предпринимателей. С маркетинговой точки зрения жители, инвесторы и туристы рассматриваются как клиенты, а территория представляет собой товар.

Российский ученый Н. Шалыгина определяет территориальный брендинг как процесс образования и управления брендом, который включает в себя развитие и продвижение бренда. К основополагающим целям брендинга территории автор относит следующие: укрепление позиций на внутреннем рынке, а также рост привлекательности на внешних рынках, увеличение ресурсов, закрепление в общественном сознании информации о преимуществах территории.

Рассматривая классификацию территориальных брендов, они делятся на три вида по широте охвата:

1. Местный-бренд, связанный с конкретным географическим местом или регионом. Он может быть создан и развиваться благодаря уникальным характеристикам, культуре, истории, традициям и природным ресурсам данной территории.

2. Национальный-бренд конкретно государства, продвигаемый на мировом рынке. Отличается тем, что для его формирования и развития необходимо большее количество ресурсов и инвестиций.

3. Мультинациональный-бренд, в основе которого лежат единые стратегические принципы относительно маркетинговой деятельности позиционирования в масштабах мира.

Как отмечалось ранее, процесс создания бренда территории является многоэтапным и совокупным, что подразумевает наличие множества различных критериев, определяющих успешность реализации брендинга. Рассмотрим этапы создания бренда местности, представленные на рисунке 2.



Рисунок 2. Этапы создания бренда территории

Перейдем к рассмотрению вопроса развития территориального бренда России. Существуют различные рейтинги, оценивающие национальные бренды по различным показателям. Например, рейтинг «Nation brands», выпускаемый британской международной консалтинговой компанией «Brand Finance», учитывает стоимость национальных брендов в денежном выражении, устойчивость и потенциал их развития, экономические, демографические и политические факторы, включая инвестиционные показатели, туристическую привлекательность, динамику экономического роста исследуемых стран, производство, потребление и экспорт национальных товаров и услуг, человеческий капитал и другие параметры, объединённые в четырёх основных

сегментах. По результатам данного рейтинга в 2022 Российская Федерация заняла 24 место, что на 8 позиций ниже, чем годом ранее. В денежном эквиваленте бренд страны утратил почти 150 миллиардов долларов по сравнению с 2021 годом. Данное падение обусловлено прежде всего началом СВО, повлекшей за собой введение масштабного количества санкций, которые оказали влияние на экономику страны. Кроме того, нельзя отрицать последствия пандемии COVID-19, которая вызвала проблемы в социальной сфере и области здравоохранения.

Рейтинг национальных брендов Анхольт-Ипсос (Anholt-Ipsos Nation Brands Index) ежегодно оценивает 60 стран на основании шести критериев: общество, культура и наследие, туризм, экспорт, управление, инвестиции и эмиграция. Россия, занимавшая в 2021 году 27 место по критериям «культура», «экспорт» и «туризм», заметно снизила свои позиции в 2022 году и заняла 58 место, войдя в тройку худших национальных брендов наряду с Ботсваной и Палестиной. Этот обрушение, по заключению Саймона Анхольта, также обусловлено началом конфликта с Украиной.

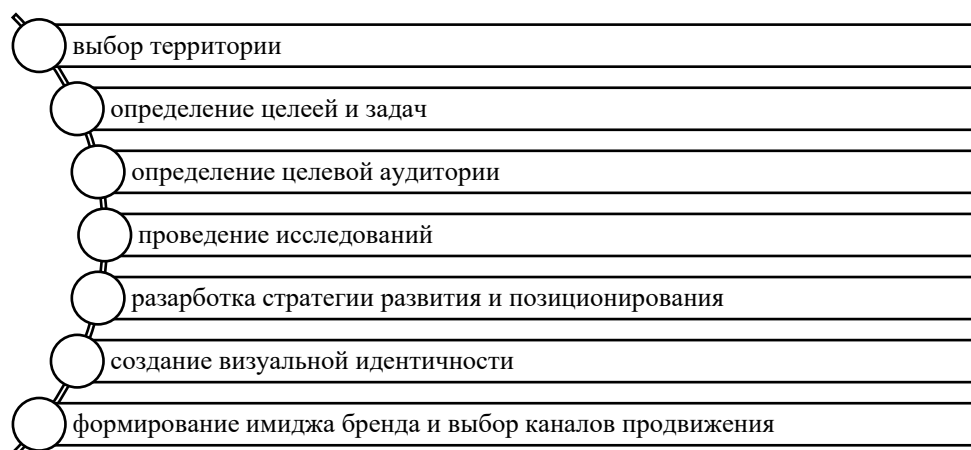
Ряд экспертов, среди которых А. Мельников, Д. Визгалов и другие, выдвигают идею построения национального бренда России с опорой на ее территории. Основой региональной политики страны может стать концепция городов-брендов, которая позволит улучшить имидж и конкурентоспособность РФ как на внутреннем, так и на внешнем рынках.

В последние годы в России наблюдается активная реализация проектов по созданию и продвижению региональных брендов. Ярким примером служит развитие Северного Кавказа, в частности, бренда Республики Дагестан.

В 2013 году по инициативе главы республики был разработан проект «Бренд Нового Дагестана», который представляет собой стратегию по продвижению бренда республики. Данный проект направлен на увеличение туристической притягательности и инвестиционной привлекательности региона. В основе продвижения бренда лежит совокупность территориальных факторов-потенциалов или ресурсов территории: природных, историко-культурных, общественно-политических, социально-экономических, а также возможностей их использования. Основная цель заключается в утверждении положительных ценностей образа Дагестана, как современной республики, в которой можно отдыхать и вести бизнес.

«Дагестан. Горы неизведанного» – зонтичный туристическо-инвестиционный бренд, включающий в себя суббренды Махачкалы (столица республики), Дербента и Гуниба, был признан одним из лучших региональных туристических брендов в рамках выставки «Интурмаркет-2019». Данный проект представляет собой комплексную программу продвижения региона в туристическом, инвестиционном и прочих направлениях. Айдентика бренда отражает главные символы республики – Каспийское море, Гунибское плато и Дербентскую крепость (рис. 3). Для укрепления положительного имиджа региона были созданы проектные офисы «Посети Дагестан», «Сделано в Дагестане» и «Инвестируй в Дагестан».



Рисунок 3 – Айдентика бренда "Дагестан. Горы неизведанного"

Общий потенциал туристической отрасли Дагестана является растущим и многообещающим, о чем свидетельствует динамика данного рынка (рис. 4). Дагестан занимает лидирующие позиции по темпам роста на организованном туристическом рынке среди всех регионов Северного Кавказа. К важным преимуществам региона можно отнести следующие: море, открывающие пляжное направление в регионе, разнообразие природных объектов, которое позволяют внедрять активный отдых, и богатое культурно-историческое наследие, что дает возможность организовывать разнообразные экскурсионные программы и раскрывать национальную идентичность Дагестана. В рамках продвижения, направленного на привлечение целевой аудитории, на территории Республики ежегодно проводятся масштабные мероприятия всероссийского масштаба: фестиваль рыболовного туризма «Рыбалка в Дагестане», туристический форум «Открытый Дагестан», выставки народных художественных промыслов и т. д.

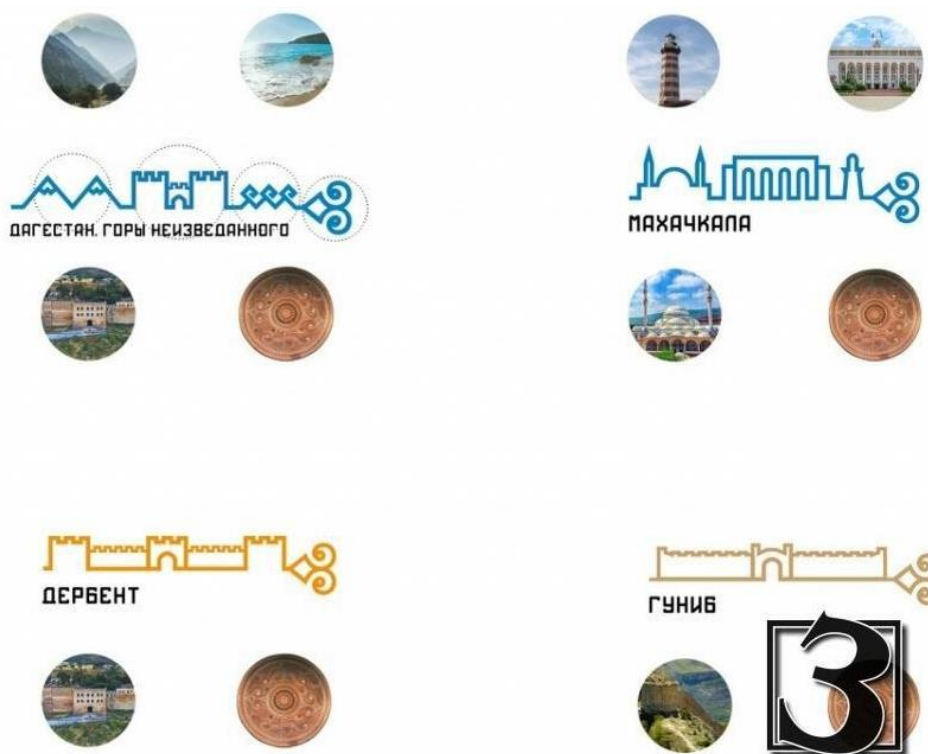

Рисунок 4. Динамика турпотока в Дагестан (численность туристов, тыс. человек)

Туризм представляет одну из самых перспективных отраслей экономики региона, масштабирование которой оказывает благоприятное воздействие на развитие местного малого и среднего бизнеса, росту инвестиционной привлекательности региона и замедлению оттока населения. Однако необходимо отметить, что

несмотря на нарастающую популярность Дагестана и положительную динамику по притоку туристов, существует ряд факторов, препятствующих дальнейшему развитию бренда региона и наращиванию турпотока. Республика остро нуждается в развитии дорожной инфраструктуры и сервисного обслуживания, в улучшении санитарно-экологического состояния многих рекреационных объектов, а также в решении проблемы дефицита средств размещения.

Таким образом, успешное создание регионального бренда может стать мощным инструментом, способствующим привлечению новых возможностей для регионов в современном мире. Определенная идентичность и уникальные характеристики регионального бренда создают дифференциацию и привлекательность в глазах целевой аудитории, укрепляют лояльность местного населения, улучшают имидж территории, что способствует устойчивому развитию экономики региона, инвестиционной и туристической привлекательности, а также улучшению уровня жизни местных жителей.

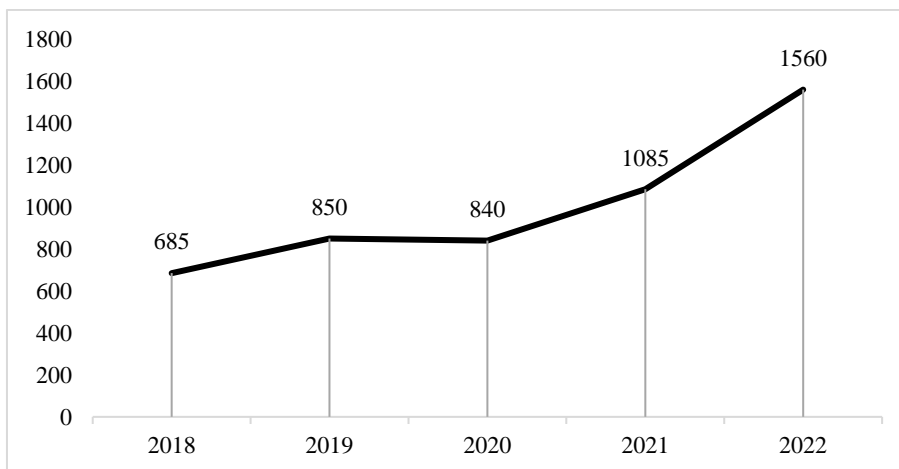
Список используемой литературы:

1. Анхольт С. Брендинг: дорога к мировому рынку. М.: КУДИЦ-Образ, 2004. 272 с.
2. Визгалов Д. В. Брендинг города. М.: Институт экономики города, 2011. 160 с.
3. Котлер Ф., Асплунд К., Рейн И., Хайдер Д. Маркетинг мест. Привлечение инвестиций, предприятий, жителей и туристов в города, коммуны, регионы и страны Европы. Стокгольмская школа экономики в Санкт-Петербурге, 2005. 376 с.
4. Министерство по туризму и народным промыслам Республики Дагестан. Режим доступа: <https://mintourismrd.ru/itogi-deyatelnosti-ministerstva-po-turizmu-i-narodnym-hudozhestvennym-promyslam-za-2020-2022-gody-i-za-1-e-polugodie-2023-goda/>
5. Позднякова Ж. С., Федько А. А. Проблемы и перспективы брендинга территории // Управление в современных системах. 2019 №1 (21). С. 22–30
6. Родькин П. Бренд-идентификация территорий. Бренд территорий: новая прагматичная идентичность. М.: Совпадение, 2016. 248 с.

Рынок жилой недвижимости: тенденция и структура**Residential real estate market: trend and structure****Ставер Егор Юрьевич**

Студент 4 курса,
ф-т информатики и прикладной математики,
Санкт-Петербургский государственный экономический университет,
РФ, г. Санкт-Петербург
e-mail: lysenok.1998@mail.ru

Staver E.

4rd year student,
Faculty of Informatics and Applied Mathematics,
St. Petersburg State University of Economics,
Russia, St. Petersburg
e-mail: lysenok.1998@mail.ru

Чачис Денис Юрьевич

Студент 4 курса,
ф-т информатики и прикладной математики,
Санкт-Петербургский государственный экономический университет,
РФ, г. Санкт-Петербург
e-mail: Denratnik@yandex.ru

Chachis D.

4rd year student,
Faculty of Informatics and Applied Mathematics,
St. Petersburg State University of Economics,
Russia, St. Petersburg
e-mail: Denratnik@yandex.ru

Тизяев Александр Юрьевич

Студент 4 курса,
ф-т информатики и прикладной математики,
Санкт-Петербургский государственный экономический университет,
РФ, г. Санкт-Петербург
e-mail: alexander.tizyaev@bk.ru

Tizyaev A.

4rd year student,
Faculty of Informatics and Applied Mathematics,
St. Petersburg State University of Economics,
Russia, St. Petersburg
e-mail: alexander.tizyaev@bk.ru

Аннотация.

В статье проанализированы данные по вводу жилья в эксплуатацию, перспективы развития рынка недвижимости в России. Установлено, что на рынке недвижимости ожидается серьезный спад стоимости.

Annotation.

The article analyzes the data on the commissioning of housing, the prospects of the real estate market in Russia. It is established that the real estate market is expected to have a serious decline in value.

Ключевые слова: недвижимость, перспектива, прогноз, анализ рынка, стоимость жилья.

Key words: real estate, perspective, forecast, market analysis, housing cost.

Рынок жилой недвижимости планомерно развивается по всему миру. Открываются новые возможности и страны для жизни людям, чьи доходы очень разнятся. Появляются предложения как для низкого дохода, так и для среднего, высокого. Все большую популярность приобретает "зеленое" строительство, цель которого состоит

в создании энергоэффективного и экологически чистого жилья. Также растет спрос на загородное жилье и недвижимость в маленьких городах за счет роста популярности удаленной работы. Важное место занимает и развитие технологий в сфере недвижимости. Например, PropTech (технологии в собственности) - это область, которая развивается вне зависимости от экономической ситуации. Применение искусственного интеллекта, облачных технологий, интернета вещей и других передовых технологий в сфере недвижимости открывает широкие возможности для эффективного управления имуществом, его продажи, сдачи в аренду и привлечения инвестиций. Но основной фактор увеличения рынка очень прост: число жителей нашей планеты растет ежесекундно.

Помимо фактора роста численности населения Земли немаловажное значение имеет миграция людей из одних стран в другие. Геополитические процессы, экономические проблемы и просто «желание сменить обстановку» сильно влияют на ежегодно увеличивающийся показатель мигрантов в развитых и некоторых развивающихся странах. Этим людей, а также такие группы населения как молодые семьи и студенты объединяет одна проблема - отсутствие собственного жилья [10].

В Российской Федерации рынок недвижимости после развала СССР начал развиваться очень стремительно. Появление различных застройщиков способствовало развитию конкуренции. Сформировался настоящий рынок. С повсеместным внедрением интернета активно начали появляться сайты по аренде и продаже жилой недвижимости. Покупка и последующая сдача квартиры стали отличным бизнесом. Некоторые новостройки могли похвастаться показателем приращения рыночной стоимости в 8-10 процентов годовых. Наиболее удачные варианты росли в цене в разы, а значит рос интерес к рынку [1].

Государство контролирует жилой фонд, для удобства и исследований публикует статистику за различные годы. Она формируется, исходя из данных регистрации существующего и строящегося жилья как по регионам, так и в целом по стране. Обновляются налоговые базы, появляется надзор за состоянием жилого фонда, поддерживается инфраструктура.

В статье были исследованы и сопоставлены статистические данные по годам и регионам: как менялась и развивалась отрасль? Какие есть факторы, влияющие на ситуацию? С какими основными проблемами сталкивается рынок и как они влияют на его параметры [7]?

Россияне склонны выбирать менее доходные, но надежные вложения средств (табл. 1). Недвижимость, согласно статистике, является одним из лучших вариантов, даже в периоды экономической нестабильности, население вкладывается в какие-то из представленных активов. При этом, следует отметить, что если в какой-то сфере наблюдается падение числа инвестиций, то в другой – происходит рост, при прочих равных условиях, рынок недвижимости – не исключение.

Таблица 1. Годовая доходность наиболее привлекательных активов относительно рубля, в %

	2015	2016	2017	2018	2019	2020	2021	2022
Недвижимость	7,5	(2,9)	(0,8)	5,4	7,5	4,1	9,5	(2)
Депозиты в рублях	13,3	9,8	7,6	6,7	7,0	4,9	5,6	9,3
Депозиты в валюте	25,1	6,8	(7,9)	5,1	3,7	7,8	1,7	(5,0)
Ценные металлы	32,3	17,3	(11,9)	8,2	37,8	17,8	2,5	(6,4)
ПИФы	25,6	26,3	(5,5)	11,8	28,1	7,5	14,6	(43,6)
Наличные в валюте	22,5	6,0	(8,7)	4,3	2,0	7,4	1,5	(5,1)

Инвестиции по своей сути имеют несколько базовых критериев: доходность, риск, вовлеченность инвестора, а также дополнительные расходы, такие как комиссия за сделки или плата за управление. Также присутствуют временные критерии. Разделение происходит на краткосрочные, среднесрочные и долгосрочные инвестиции.

Заработок в этой сфере в основном представлен следующим спектром действий - сдача в аренду, перепродажа на фоне роста, а также, участие в долевом строительстве. Самый популярный способ заработка среди россиян – сдача недвижимого имущества в аренду. Это позволяет создать стабильный пассивный доход с минимальными рисками и затратами.

Недвижимость подразделяется на коммерческую и жилую. В 2022 году коммерческая недвижимость столкнулась с нехваткой клиентуры в связи с уходом многих компаний с рынка. Однако многие инвесторы считают данный фактор «сжавшейся пружиной», которая в последствии приведет к бурному спросу на коммерческую недвижимость, так как иностранные компании будут активнее заменяться отечественными предприятиями, которые из-за более простой логистики и льготных программ смогут расширять число объектов, а значит увеличивать спрос [4].

Динамика совокупного объема инвестиций в недвижимость в России (рис. 1) демонстрирует резкое снижение показателей в 2014 и 2022 годах. Это связано с политическими кризисами, возникшими в эти периоды. Также с 2020 года видно снижение объема иностранных инвестиций, так как в это время в России началась пандемия коронавируса, вследствие чего поток зарубежных капиталов был снижен в несколько раз [8].



Рисунок 1. Динамика совокупного объема инвестиций в недвижимость в России, млрд руб.

Количество м2 ввода жилья наоборот демонстрирует постоянный рост (рис. 2), независимо от кризисов и других политических ситуаций. Связано это с выходом на рынок новых застройщиков, а также увеличенным числом выдаваемых правительством разрешений на строительство. Связывая рисунок 1 и рисунок 2, можно прийти к выводу, что рынку может грозить дефицит объема инвестиций, ввиду слишком высокого числа предложений [6].



Рисунок 2. Сравнительная динамика ввода жилья и средней стоимости м2

По данному графику мы можем видеть, как изменялась средняя стоимость жилья на рынке недвижимости. Мы можем наблюдать 2 экстремума – 2008 и 2022 года – разгары кризисов, после которых всегда следует снижение стоимости из-за снижения покупательской способности населения [9].

Рынок недвижимости очень инерционный – остановить высокие темпы строительства резко нельзя, поэтому мы можем видеть, что в кризисные годы темпы строительства также росли, после чего наблюдалось последовательное снижение, что обуславливается отложенной реакцией на события [5].

К настоящему времени у строительных фирм накопилось множество нераспроданных площадей, поэтому снижения стоимости и объемов ввода ожидается более серьезные, чем были в предыдущем кризисе [2].

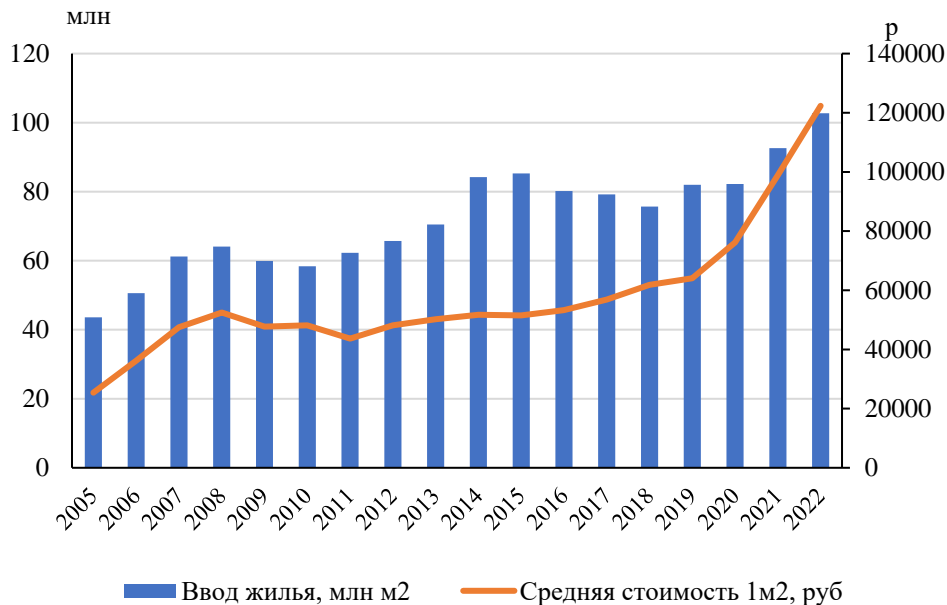
По графику соотношения средней стоимости 1 м2 жилья к средней заработной плате (рис. 3) наблюдается рост обоих показателей с опережающим ростом стоимости недвижимости, следовательно, население не имеет возможности покупать больше недвижимости [3].



Рисунок 3. Соотношение средней стоимости 1 м2 жилья к средней заработной плате в Санкт-Петербурге

Однако, снижение ставки по ипотеке (рис. 4) так или иначе «подстегивает» население покупать и инвестировать в недвижимость.

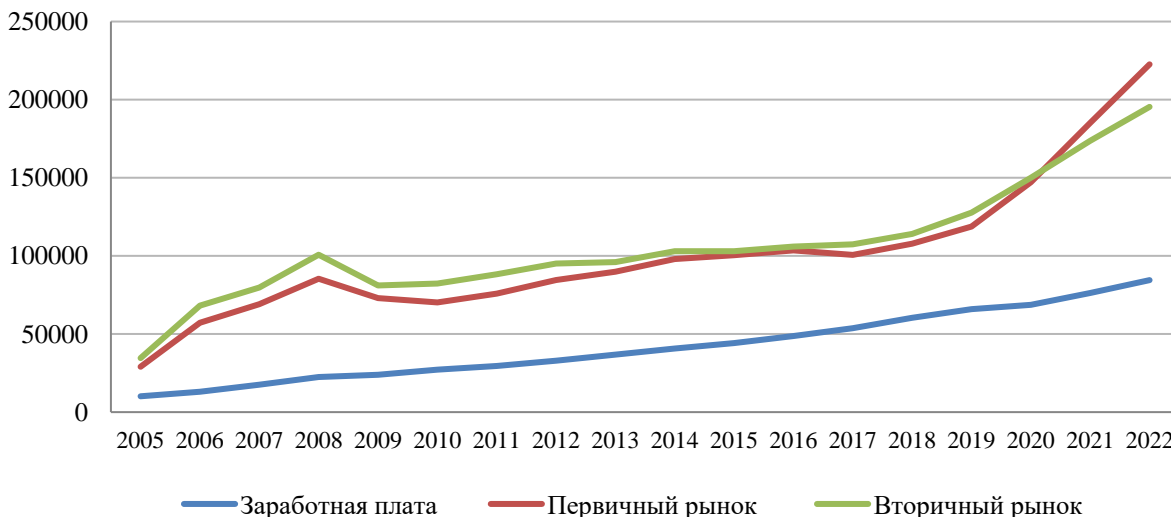

Рисунок 4. Соотношение темпов прироста заработной платы, темпов прироста средней стоимости 1 м2 жилья и темпов прироста средней ставки по ипотеке

В 2020 году в Российской Федерации выдан 1 780 331 ипотечный кредит на общую сумму 4 443 643 млн. рублей, что на 35,7 % выше в количественном и на 51,4 % выше в денежном выражении аналогичного периода 2019 года. За 2021 год выдано 1 908,5 тыс. За 2022 год выдано 1660,395 тыс. ед., что на 13,9 % меньше аналогичного показателя 2021 года. Основная причина этому – экономический кризис и санкции, которые привели к росту сомнений и боязни у населения брать на себя дополнительные обременения в виде ипотеки. Также немалую роль сыграло повышение ЦБ ключевой ставки в начале года и падение курса валют в последствии. Если смотреть на проблему 2022 года в общем, то людей отталкивала экономическая нестабильность и изменение банковских процентов в короткие сроки, что не могло дать спокойствие. Однако под конец года ситуация стала стабилизироваться и рынок недвижимости начал «оживать». Застройщикам пришлось пойти на многие уступки, такие как «сезонные скидки» и «субсидированная ипотека от застройщика». Все эти действия повлекли за собой активизацию рынка спустя почти годовой спячки.

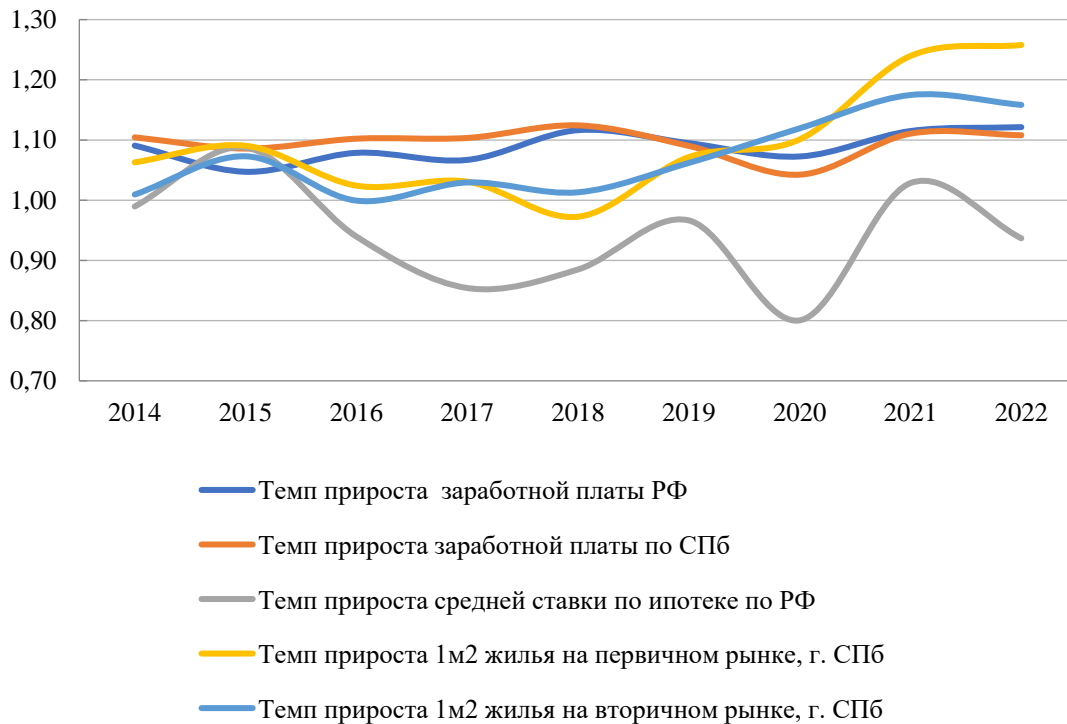

Рисунок 5. Динамика среднегодовой ставки по ипотечным кредитам, %

Основная проблема, которая наблюдается сейчас на рынке недвижимости – экономический кризис, который влияет на наличие свободных денежных средств для инвестиций в недвижимость у россиян. Рынок

насыщен предложением, однако люди боятся вкладываться, так как создается ощущение пузыря, который повлечет за собой резкое снижение стоимости капиталов в недвижимости. Государство стремится поддерживать отрасль, поэтому пытается создать искусственный дефицит, не выдавая разрешения на строительства новых объектов, а также снижая ставку по ипотеке. Застройщики в свою очередь создают потенциально выгодные условия для приобретения жилья. На некоторые проекты скидка доходит до 30 процентов, однако, несмотря на это, в графике все равно наблюдается просадка. Эксперты прогнозируют снижения числа инвестиций в недвижимость, а также уменьшение стоимости аренды и покупки жилья, доходящее до двадцати процентов.

Инвестиции в недвижимость в настоящее время являются довольно рискованными, поскольку сложно давать какой-то положительный прогноз на увеличение стоимости активов.

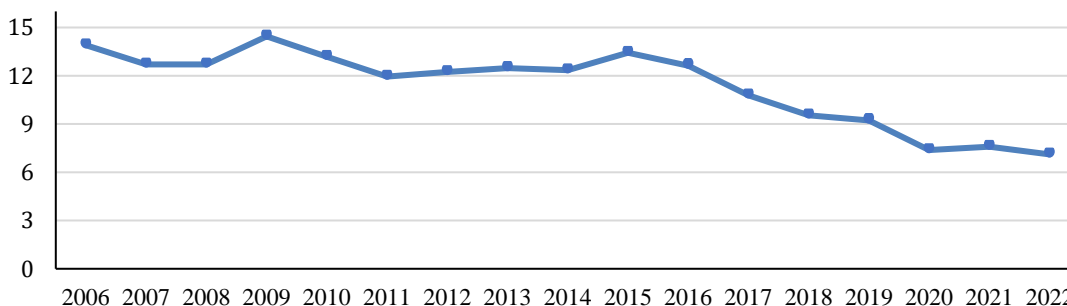
Но что же может являться альтернативой для сбережения финансов, а еще лучше – для их роста в текущих условиях? Существует множество альтернатив для инвестиций, которые помогут сохранить ваши деньги и уберечь их от инфляции, а также накопить на ту же недвижимость к моменту, когда цены на нее упадут из-за недостаточного спроса. Важно отметить, что данные опции не являются индивидуальной инвестиционной рекомендацией, в различных инструментах существуют различные риски, которые также необходимо учитывать при инвестировании.

1. **Акции крупных компаний:** Инвестирование в акции биржевых компаний результативно на долгосрочный период. Выбирайте компании из различных отраслей, чтобы снизить риски, связанные с ухудшением ситуации в определенной отрасли.

2. **Облигации:** Покупка облигации - это фактически выдача кредита компании или государству под проценты. Выбирайте облигации с разной доходностью и сроками погашения. В данный момент на бирже можно найти очень интересные предложения – при ключевой ставке в 16% существуют облигации которые могут давать доходность к погашению до 20% и более как за счет купонов (регулярных выплат), так и за счет самого тела облигации. Но также важно учесть, что в текущей ситуации риски дефолтов многих компаний, предлагающих высокодоходные облигации выросли, поэтому стоит изучить финансовое состояние компаний, прежде чем инвестировать в них.

3. **Фондовые индексы:** Инвестиции в индексные фонды или ETF позволяют диверсифицировать риски, так как эти инструменты отражают рыночную динамику портфеля из нескольких акций.

4. **Прямые инвестиции в стартапы:** Если вы хорошо разбираетесь в определенной отрасли, вы можете инвестировать в перспективные стартапы. Но помните, что процент неудачных стартап-инвестиций весьма высок.

5. **Золото:** Драгоценные металлы как инвестиционный инструмент всегда почитаемы за свою стабильность, особенно в периоды экономической нестабильности. Стоит рассмотреть и паи различных фондов, инвестирующих в ценные металлы – в таких случаях инвестиции можно совершать с гораздо более меньших сумм.

6. **Криптовалюты:** Учитывая быстрое развитие крипторынка, вложение средств в криптовалюты может быть перспективным направлением. Но помните о высоких рисках, связанных с большой волатильностью, а также всевозможными спекуляциями.

Важно помнить, что точного ответа, куда инвестировать, нет – каждый инструмент имеет свои плюсы и минусы, и здесь важно определять, что для каждого отдельно взятого инвестора имеет большую важность. Диверсификация портфеля – один из ключевых шагов к сбережению средств. Она сбалансировывает риски и потенциальную доходность.

Список используемой литературы:

1. Анализ рынка недвижимости // ЦИАН. [Электронный ресурс] — URL: <https://www.cian.ru/analiz-gynka-nedvizhimosti-b2b/> (дата обращения: 06.01.2024).
2. Аналитика рынка СПб// BN.ru. [Электронный ресурс] — URL: <https://www.bn.ru/analytics/> (дата обращения: 04.01.2024).
3. Единая межведомственная информационно – статистическая система (ЕМИСС)// Средняя цена 1 кв. м. площади. [Электронный ресурс] — URL: <https://www.fedstat.ru/indicator/31452> (дата обращения: 05.01.2024).
4. Инвестиции в недвижимость России в 2022 году // Строительная газета [Электронный ресурс] — URL: <https://stroygaz.ru/publication/construction/investitsii-v-nedvizhimost-rossii-v-2022-godu-vyrosli-pochti-na-tret-ro-sravneniyu-s-proshlym-godom/> (дата обращения: 06.01.2024).
5. Изменения на рынке недвижимости // Банки.Ру. [Электронный ресурс] — URL: <https://www.banki.ru/news/research/?id=10983426> (дата обращения: 05.01.2024).
6. Информационно-аналитические материалы // Средние цены на первичном рынке жилья по Российской Федерации [Электронный ресурс] — URL: https://www.gks.ru/free_doc/new_site/prices/housing/tab7.htm (дата обращения: 04.01.2024).
7. Ковалевская Н.Ю., Тюньков В.В. О выборе подходов к анализу рынка жилой недвижимости // BAIKAL RESEARCH JOURNAL — 2019 — №10 (2) — С. 53-61.
8. Паршина Н.С., Шатаева Е.А., Прокофьева М.С. Анализ рынка жилой недвижимости для целей оценки // Регулирование земельно-имущественных отношений в России — 2022 — №1 — С. 15-20.
9. Росстат [Электронный ресурс] — URL: <https://rosstat.gov.ru/> (дата обращения: 04.01.2024).
10. Сироткин В.А., Романова В.А., Скорин А.В. Фактор демографии в ценообразовании первичного рынка жилой недвижимости // Жилищное хозяйство и коммунальная инфраструктура — 2020 — №1(12) — С. 98-107.

Сахельская группа пяти как региональный комплекс безопасности**G5 Sahel as a Regional Security Complex*****Балавина Ева Константиновна****Студентка 3 курса**Факультет международных отношений**Санкт-Петербургский государственный университет**Университетская наб., д. 7/9****Balavina Eva Konstantinovna****Student 3 term**School of International Relations**Saint Petersburg State University**7/9 Universitetskaya Emb.***Аннотация.**

В связи с завершением операции «Бархан» по борьбе с радикальными исламистскими группировками в Мали, Нигере, Чаде, Буркина-Фасо и Мавритании и чередой военных переворотов в некоторых из вышеперечисленных государствах встает вопрос о дальнейшем существовании созданного при поддержке Франции плацдарма для осуществления контртеррористической деятельности в регионе – Сахельской группы пяти или G5 Сахель. В статье предлагается рассмотреть данную институциональную единицу через призму теории региональных комплексов безопасности с целью выявления общих контуров развития пяти государств как в течение операции «Бархан», так и в перспективе с учетом новых вызовов и возможностей. Основным рассматриваемым аспектом является присутствие Франции в регионе в качестве ключевого фактора дестабилизации социальной, политической и военной сфер стран Сахельской группы пяти.

Annotation.

Due to the completion of counter-terrorism Operation Barkhan in Mali, Niger, Chad, Burkina Faso and Mauritania and a series of military coups in some of the above-mentioned states, the question arises about the continued existence of a foothold created with the support of France to combat terrorism in the region – the G5 Sahel. The article proposes to consider this institutional unit through the theory of regional security complexes in order to determine the general contours of the development of the five states during Operation Barkhan and in the future. The main aspect under consideration is the presence of France in the region as a key factor in the destabilization of the social, political and military spheres of the G5 Sahel countries.

Ключевые слова: G5 Сахель, теория региональных комплексов безопасности, франко-африканские отношения.

Key words: G5 Sahel, theory of regional security complexes, France-African relations.

Основная трудность в исследовании Сахельского региона заключается в том, что Сахель – это многогранное понятие, которое можно трактовать по-разному в зависимости от поставленных в изучении целей и задач. В первую очередь Сахель (араб. ساحل – «берег», «побережье») представляет собой географический термин, обозначающий переходный регион или «пояс» между пустыней Сахарой и Суданом – северной частью центральной Африки – и между Атлантическим океаном и Красным морем. На данной территории площадью 3 053 200 км² располагаются порядка четырнадцати государств, некоторые из них неравномерно попадают в указанную географическую зону. Обращаясь к многочисленным официальным документам, границы Сахеля не совпадают с идейным восприятием данного региона. Сахель в мировом восприятии – это в первую очередь регион, располагающийся в Западной Африке южнее Сахары и в основном состоящий из бывших колониальных владений Франции. Рассматривая институциональную составляющую в рамках установленных идейно-пространственных границ, невозможно не упомянуть основополагающую структуру, где традиционно сильна французская дипломатия – Сахельская группа пяти (G5 Сахель), созданная в 2014 г. с целью усиления регионального сотрудничества Мавритании, Нигера, Буркина-Фасо, Мали и Чада в области безопасности.

Вышеперечисленные страны чаще всего фигурируют в стратегических документах Европейского союза [16, р. 58].

Теоретики конструктивизма предлагают свой подход в исследовании регионального измерения мировой политики. Их точка зрения состояла в том, что уровень конфликтности по сравнению с XX в. значительно снизился, соответственно, в наше время фокус смещается с глобального на региональный уровень, где и наблюдаются возникновение новых конфигураций и ключевые политические тенденции, непосредственно влияющие на всю современную систему международных отношений [1, с. 33-34]. Конструктивизм предлагает рассматривать не только глобальное измерение с формальными институтами, но и взаимодействие между акторами в общественно-политическом дискурсе. Соответственно, объединение географически близких друг к другу государств возможно только в том случае, если существует общая региональная идентичность – конструируемый элитами свод социально-политических запросов, обладающих легитимностью в глазах населения [2, с. 13-14].

Одним из эффективных способов анализа регионального уровня в рамках конструктивистского подхода является теория региональных комплексов безопасности (ТРКБ), сформулированная британским политологом Б. Бузаном и датским специалистом в области международных отношений О. Вэвером. ТРКБ берет за основу географический фактор, где выделяются те группы государств, чьи «основные проблемы безопасности связаны между собой настолько тесно, что их системы национальной безопасности невозможно рассматривать отдельно друг от друга» [8, р. 106]. Иными словами, акторы, находящиеся в одном территориальном измерении, создают собственную систему безопасности, основанную на общих одинаково воспринимаемых угрозах.

Центральным понятием ТРКБ является секьюритизация – дискурсивный процесс, в ходе которого актор заявляет о каком-либо процессе или субъекте как об экзистенциальной угрозе безопасности и оставляет за собой право принять неотложные меры для ее предотвращения [8, р. 491]. Если два или более актора сопричастны с данным сообщением, то они подключаются к процедуре «конструирования» угроз [8, р. 492]. Б. Бузан и О. Вэвер предлагают рассмотреть секьюритизацию как продукт общественно-политических процессов, поэтому исследователи выделяют пять секторов угроз безопасности: военный, политический, экономический, экологический и социальный [8, р. 491]. В рамках одного комплекса все виды секторов взаимосвязаны, так как одна сконструированная угроза трактуется под воздействием и с учетом существования другой.

Переходя к типологии комплексов, необходимо выделить основополагающий механизм, исходя из которого представляется возможным применить ТРКБ на практике. Выделяются четыре ключевые формирующие переменные: 1) территориальные границы, которые отличают один комплекс от другого; 2) анархическая структура, подразумевающая количественный состав от двух и более акторов; 3) полярность, охватывающая распределение сил между единицами; 4) сконструированная система отношений между акторами [9, р. 53]. В зависимости от определенного набора характеристик можно выделить не только типы комплексов, но и увидеть их в динамике развития [8, р. 69]. Б. Бузан и О. Вэвер выделяют три основных типа: 1) стандартный – наличие двух или более региональных держав, конструирующих угрозы и определяющих между собой систему взаимоотношений (может быть как однополярным комплексом, так и многополярным); 2) централизованный – наличие одного определяющего ведущего центра (однополярный, где особое влияние имеет формирующая комплекс великая держава, и институционально интегрированный, где динамика безопасности региона конструируется надгосударственными институтами); 3) особый – наличие двух великих держав в рамках одного РКБ.

Существует два случая, когда на территории не появляется полноценный комплекс безопасности: Б. Бузан и О. Вэвер выделяют кейсы «наложения» и «несформированности». В первом варианте влияние великой

державы настолько велико, что акторы неспособны самостоятельно определять свое развитие в области безопасности. Во втором случае выделяются две причины: 1) феномен слабых и несостоявшихся государств, которые не имеют достаточно внутренних ресурсов, чтобы заявить о своей воле и выйти за рамки границ страны на региональный уровень; 2) территориальная отдаленность, создающая препятствия для формирования прочных связей. Яркими примерами двух случаев «несформированности» являются соответственно Западная и Восточная Африка.

В дальнейшем ТРКБ будет применяться в отношении Сахельской группы пяти как регионального комплекса или РКБ. Структура G5 Сахель включает в себя узкий список государств-членов, имеющих схожие условия для экономического и политического развития, общее историческое прошлое в качестве французских колоний, а также общие сконструированные угрозы на государственном и региональном уровнях – борьба с террористическими группировками [16, р. 60]. Б. Бузан и О. Вэвер выделяют Западную Африку целиком как протокомплекс в кейсе «несформированности», и необходимо выяснить на практике, действительно ли предположение исследователей верно в новых реалиях, где G5 Сахель преподносится в качестве самостоятельного субъекта мировой политики.

Согласно мнению Б. Бузана и О. Вэвера, молодые африканские страны являются слабыми и несостоявшимися государствами. Влияние бывших метрополий и международных организаций, сдерживающих естественную для анархичной природы международных отношений военно-политическую конкуренцию между акторами, подорвало легитимность и внешнюю часть суверенитета, а террористические группировки и этнически заданные социокультурные реалии негативно влияют на создание внутренней суверенной сильной власти [16, р. 55]. Неэффективное управление в области безопасности, вызванное слабостью политических систем, создает большее количество угроз. Пик террористической активности приходится на 2010-ые гг. с началом событий «арабской весны», но этот рост был тесно связан с социально-демографической ситуацией в регионе. В это время в число стран с самой высокой рождаемостью в мире вошли Мали, Чад, Буркина-Фасо и Нигер, относящиеся к Сахельской группе пяти, где и были зафиксированы исламистские выступления. Высокая доля молодежи в численности взрослого населения, крайне низкий ВВП и отсутствие массовой системы формального образования вгоняют Сахель в «мальтузианскую ловушку» – в ситуацию, когда увеличение производства средств к существованию вкупе с демографическим подъемом не сопровождается ростом производства на душу населения и улучшением условий жизни [5, с. 453-458]. Возникает порочный круг: отсутствие социальной стабильности и слабое развитие государственных институтов приводят к вооруженным восстаниям и протестам, в какой бы форме они ни возникали, а это, в свою очередь, ведет к усугублению политического кризиса и к истощению ресурсов.

Сахельская группа пяти была создана в 2014 г. в результате осознания общей уязвимости Мали, Буркина-Фасо, Нигером, Чадом и Мавританией перед проблемами в области безопасности и развития, возможность эффективного решения которых представляется только через осуществление совместных действий. Формирование данной структуры представляет собой, по мнению исследователей, первую успешную сахельскую инициативу, так как фактически Сахельская группа пяти была создана в ответ на незаинтересованность и неэффективность принимаемых мер ранее существовавших региональных структур. В области социального и экономического развития страны Сахеля сочли, что их приоритеты в доступе к рынкам и в борьбе с работоторговлей недостаточно учитываются в рамках ЭКОВАС и ЗАЭВС [10, р. 124]. Что касается проблем безопасности, то созданный в 2010 г. антитеррористический Объединенный комитет оперативного штаба, в состав которого входят Алжир, Мали, Мавритания и Нигер, дал неоднозначные результаты. Алжирская сторона, являвшаяся инициатором создания данной структуры, продемонстрировала ярко выраженную антифранцузскую

позицию, а сами алжирские службы неоднократно были скомпрометированы в обращении к дружественным Аль-Каиде в странах исламского Магриба – АКСИМ (организация, запрещенная на территории РФ) – местным группировкам [14].

Однако в качестве основного пункта «распространения» французского воздействия была выбрана Мавритания – страна, которую Б. Бузан и О. Вэвер включают в Магрибский подкомплекс Ближневосточного РКБ. Президент Мавритании М. У. Абдель Азиз на одной из первых встреч G5 Сахель в 2014 г. заявил, что Сахельская группа «обеспечивает координацию между пятью странами, которые столкнулись с одинаковыми проблемами» [15]. Речь идет о смене ключевого дискурса мавританских лидеров, где традиционная солидарность с общими угрозами безопасности Ближнего Востока сменяется на сопричастность с потенциальным сахельским региональным комплексом. Центральным вопросом безопасности является борьба с терроризмом, однако каждый член структуры по-своему представляет основную угрозу в общественно-политическом дискурсе.

На той же первой встрече Сахельской группы президент Нигера М. Иссуфу подчеркнул, что, «когда с нищетой будет покончено, то мы создадим условия для ослабления терроризма и организованной преступности» [15]. Действительно, некоторые лидеры Сахельской группы пяти неоднократно подчеркивали, что нехватка средств для осуществления совместных антитеррористических операций и для решения ключевых социально-экономических проблем является основной угрозой национальной безопасности. На волне серьезного внутреннего экономического кризиса президент Чада И. Деби пригрозил уходом страны из структуры по причине недостаточной финансовой помощи со стороны Франции [13], что впоследствии привело к увеличению выделяемых Пятой республикой средств в три раза до 20 млрд долларов на Национальный план развития Чада в период 2017-2021 годы [12]. Нынешний президент Нигера М. Базум также подтвердил непосредственную финансовую поддержку Франции, которая необходима стране: «это правда, что мы не находимся в условиях серьезной боевой готовности, <...> когда у нас нет средств, именно Франция нас поддерживает» [6]. По причине больших финансовых вложений Пятой республики в Чад и в Нигер данные страны имеют более привилегированное положение в рамках Сахельской группы пяти [11] ввиду наличия особого «политического кредита» Елисейского дворца, чем в начале существования структуры обладала Мавритания как относительно стабильный союзник.

Мали и Буркина-Фасо не оправдали ожидания в глазах Франции: оба государства за последние три года столкнулись с чередой военных переворотов, значительно усложнивших проведение антитеррористических операций и распространению французского влияния. В отношениях между Мали и Сахельской группы пяти начался наблюдаться кризис: основной точкой невозврата стали противоположные взгляды между Бамако и Парижем по вопросу переговоров с лидерами террористических группировок. После военных переворотов в Мали 2020-2021 гг. новые власти активизировали диалог с лицами, считающимися «неприемлемыми» для французской стороны. Недопустимым французская сторона считает и факт переворотов, где Э. Макрон подчеркнул, что не станет поддерживать страну, которая больше не обладает демократической легитимностью [4]. В случае с Буркина-Фасо, стране, прошедшей военные перевороты в этот же период, произошла серьезная переоценка взглядов: новые власти при широкой поддержке населения потребовали вывести французские войска из страны и призвали на помощь в борьбе с террористическими группировками Россию. Особые надежды на Пятую республику в глазах буркинийцев, как и у малийцев, не оправдались.

Представляется возможным перейти к применению алгоритма по выделению G5 Сахеля как РКБ по критериям, сформулированным Б. Бузаном и О. Вэвером:

Территориальные границы. Сахельская группа пяти состоит из Буркина-Фасо, Чада, Нигера, Мавритании и Мали, однако, как уже упоминалось ранее, основная проблема касается Мавритании, которая

исторически и географически входит в Магриб. Комплексы обязаны различаться границами друг от друга и одно государство не может входить в два и больше РКБ одновременно, но здесь складывается ситуация смены ключевого дискурса. Мавритания активно принимает участие в делах Сахеля, поэтому в нынешних условиях можно говорить о кардинальной перемене Ближневосточного РКБ.

Анархическая структура. Сахельская группа пяти представляет собой объединение пяти стран и множества других акторов негосударственного уровня, а именно – неправительственных вооруженных национальных объединений.

Полярность. Конкуренция и распределение сил происходит как между странами, так и между субъектами государственного и негосударственного уровня. В первом случае особенно показательным является ситуация выхода Мали из структуры: малийцы считают себя наиболее пострадавшей от действия террористических группировок стороной, которая за годы борьбы с исламистами имеет больше опыта, следовательно, больше прав на лидирующие позиции в рамках структуры. Однако в свете военного переворота лидер Мали не стал председателем Сахельской группы пяти по причине глубоких противоречий с контролирующей великой державой в лице Франции. Во втором случае ярко наблюдается борьба за власть в стране между правительством и неправительственными вооруженными национальными объединениями.

Сконструированная система отношений между акторами. Несмотря на то, что Сахельская группа пяти является узкой и удобной единицей для исследования, государства обладают разными этническими, политическими и географическими характеристиками и уровнем подготовки армии [3, с. 18]. Данный пример ярко иллюстрирует Мавритания, отличающаяся более стабильной обстановкой в стране. Фактически, страны «обречены» на дружбу, в то время как основная вражда происходит между правительствами и террористическими группировками [16, р. 61].

Подводя итог анализу Сахельской группы пяти как потенциального РКБ, можно сделать вывод, что G5 Сахель не отвечает всем пунктам, необходимым для формирования полноценного РКБ. Б. Бузан и О. Вэвер выделяли кейс «несформированности», который иллюстрировали на примере Западной Африки, и к Сахелю данный тезис имеет прямое отношение. Можно сказать, что Сахельская группа пяти является центрированным протоподкомплексом Западноафриканского протокомплекса, но с особой спецификой. G5 Сахель представляет собой географически и исторически заданное пространство, где все страны-члены структуры являются бывшими французскими колониями. Это искусственно созданная нестабильная конструкция, призванная быть ключевой зоной влияния Пятой республики в Африке. Страны-члены имеют тесные связи между собой и общие сконструированные угрозы, но действия Франции за последние годы сами привели к тому, что и без того нестабильная конструкция в условиях несформированности политических систем и многих других нерешенных социально-экономических проблем не смогла превратиться в полноценный РКБ, следовательно, в самостоятельного субъекта мировой политики. Франция не смогла осуществить контроль над ситуацией в своем традиционном *pré carré*, и слабые государства потенциального комплекса привлекают внимание других держав, готовых предоставить должное покровительство и защиту, что доказывает пример Мали, Буркина-Фасо и Нигера, прошедших через череду военных переворотов.

В сентябре 2023 г. в новостных изданиях появились новые подробности, которые могут пролить свет на будущее Сахеля в условиях неопределенности, а также на место региона в текущем миропорядке. Речь идет о переговорах между представителями Министерства обороны РФ с высокопоставленными лицами сахельских государств. Ю.-Б. Евкуров, заместитель министра обороны, встретился с А. Гоитой, президентом Мали, И. Траоре, временным президентом Буркина-Фасо, и С. Модии, министром обороны Нигера. На повестке дня стояли вопросы укрепления сотрудничества в военно-технической сфере и в области безопасности. Как итог, была

подписана хартия об учреждении Альянса государств Сахеля (АЕС), в который вошли уже названные Мали, Буркина-Фасо и Нигер. Подчеркивается наличие возможности для присоединения любого другого государства, разделяющего те же географические, политические и социокультурные реалии. Новый союз напоминает Сахельскую группу пяти времен французской операции «Бархан» (2014–2022), но АЕС же, по-видимому, знаменует собой окончательную точку в военном сотрудничестве Мали, Буркина-Фасо и Нигера со своими бывшими западными союзниками. С исследовательской точки зрения можно отметить, что Альянс имеет гораздо больше перспектив на становление в качестве самостоятельной единицы мировой политики и полноценного РКБ.

Список используемой литературы:

1. Воскресенский А. Д. Концепции регионализации, региональных подсистем, региональных комплексов и региональных трансформаций в современных международных отношениях // Сравнительная политика. 2012. № 2. С. 30-59.
2. Ефремова К. А. Сравнительный анализ теоретических подходов к определению региональный комплекс // Сравнительная политика. 2019. Т. 10. № 2. С. 5-19.
3. Кортунюв А. В., Асланов И., Соломон Х., Мезенцев С. В., Сегел Г., Филиппов В. Р., Дегтерев Д. А., Давидчук А. С., Сидибе У., Майга З., Ферраро Т., Бокерия С. А., Андропова А. Р. Болевые точки Африканского континента: Сахель (обзор ситуации и перспективы). М.: Российский совет по международным делам, 2022. 60 с.
4. Сидоров А. С. Стратегический тупик в Сахеле: от встречи в По до встречи в Нджамене // Европейская безопасность: события, оценки, прогнозы. 2021. № 62. С. 22-27.
5. Системный мониторинг глобальных и региональных рисков: Революционные процессы в африканской макроне нестабильности и их глобальный контекст. ежегодник / Отв. ред. Л. Е. Гринин, А. В. Коротаев, Д. А. Быканова. – Волгоград: Учитель, 2021. – 696 с.
6. Bensimon C. Mohamed Bazoum, président du Niger: face aux djihadistes, «la télécommande est entre nos mains, pas entre celles de la France» [Электронный ресурс] // Le Monde. 21.11.2022. Режим доступа: https://www.lemonde.fr/afrique/article/2022/11/21/mohamed-bazoum-president-du-niger-la-telecommande-est-entre-nos-mains-pas-entre-celles-de-la-france_6150889_3212.html (дата обращения: 20.01.2024).
7. Buzan B. New Patterns of Global Security in the Twenty-First Century // International Affairs. 1991. Vol. 67. № 3. P. 431-451.
8. Buzan B. People, States, and Fear: The National Security Problem in International Relations. University of North Carolina Press, 1983. 262 p.
9. Buzan B., Wæver O. Regions and Powers. The Structure of International Security. Cambridge University Press, 2003. 592 p.
10. Châtaigner J.-M. Sahel et France, enjeux d'une relation particulière // Hérodote. 2019. № 172. P. 123-136.
11. Deux ministres français au Niger, nouveau partenaire privilégié au Sahel [Электронный ресурс] // Le Monde. 15.07.2022. Режим доступа: https://www.lemonde.fr/afrique/article/2022/07/15/deux-ministres-francais-au-niger-nouveau-partenaire-privilegie-au-sahel_6134893_3212.html (дата обращения: 20.01.2024).
12. Koundougoumi A.Y. Tchad: «la mal-gouvernance devrait plus préoccuper les partenaires» [Электронный ресурс] // Le Point. 13.09.2017. Режим доступа: https://www.lepoint.fr/economie/tchad-abdelkerim-yacoub-koundougoumi-la-mal-gouvernance-devrait-etre-la-preoccupation-des-partenaires-13-09-2017-2156740_28.php#xtmc=g5-sahel&xtnp=29&xtcr=283 (дата обращения: 20.01.2024).
13. Le Tchad menace de retirer ses troupes des opérations de la Minusma et du G5 Sahel [Электронный ресурс] // Jeune Afrique. 25.06.2017. Режим доступа: <https://www.jeuneafrique.com/451131/politique/tchad-menace-de-retirer-troupes-operations-de-minusma-g5-sahel/> (дата обращения: 20.01.2024).
14. L'Algérie et la lutte anti-terroriste dans le Sahel [Электронный ресурс] // Recherches sur le terrorisme. 05.12.2011. Режим доступа: <http://www.recherches-sur-le-terrorisme.com/Documentsterrorisme/lutte-anti-terrorisme-sahel-cemoc-algerie.html> (дата обращения: 20.01.2024).
15. Un «G5 du Sahel» pour le développement et la sécurité [Электронный ресурс] // Le Monde. 16.02.2014. Режим доступа: https://www.lemonde.fr/afrique/article/2014/02/16/un-g5-du-sahel-pour-le-developpement-et-la-securite_4367635_3212.html (дата обращения: 20.01.2024).
16. Varga M. The Place of the Sahel Region in the Theory of Regional Security Complex // Academic and Applied Research in Military and Public Management Science. 2020. Vol. 19. № 2. P. 49-63.

Социальная защита работников в современных условиях

Social protection of employees in modern conditions

Топоркова Мария Олеговна

*Студент, Уральский государственный экономический университет, г. Екатеринбург
Россия, г. Екатеринбург
marlastarkova@yandex.ru*

Toporkova Maria Olegovna

*Student, Ural State University of Economics, Yekaterinburg
Russia, Yekaterinburg
marlastarkova@yandex.ru*

Аннотация.

В данном исследовании были рассмотрены основные правовые нюансы социального обеспечения и социальной защиты граждан, работающих на территории Российской Федерации и установлено, что правовая защита населения, трудящегося на территории РФ находится в постоянном процессе развития. Был проведен анализ основных нормативно – правовых актов Российской Федерации, обеспечивающих правовое регулирование отношений между работником, работодателем и государством. Выявлена и проанализирована основная проблема индивидуальной защиты работника на территории Российской Федерации.

Annotation.

In this study, the main legal nuances of social security and social protection of citizens working in the territory of the Russian Federation were considered and it was established that the legal protection of the population working in the territory of the Russian Federation is in a constant process of development. The analysis of the main normative legal acts of the Russian Federation providing legal regulation of relations between an employee, an employer and the state was carried out. The main problem of personal protection of an employee in the territory of the Russian Federation has been identified and analyzed.

Ключевые слова: социальная защита, персонал, льготы, защита прав, мотивация.

Key words: social protection, personnel, benefits, protection of rights, motivation.

Определение «социальной защиты» представляет собой очень широкое понятие. Это рассматривается как на конституционном уровне для обеспечения прав и свобод граждан, так и на конкретном уровне, в рамках защиты прав и потребностей работников предприятия. Социальная защита не ограничивается оказанием помощи и поддержки определенному классу сотрудников (например, работникам компании с ограниченными возможностями).

Социальная защита персонала в работе организации представляет собой систему мероприятий, которые непосредственно связаны с предоставлением работникам организации гарантий и компенсаций, а также дополнительных льгот, услуг и выплат социального характера. Вместе с тем она также предусматривает обеспечение безопасных условий труда, и, как следствие, направленность на сохранение здоровья и трудоспособного состояния работников. поддержание стимулирования профессиональной деятельности и высокого уровня жизни [3]. При этом социальная защита на организационном уровне реализуется двумя возможными путями. Первый заключается в предоставлении льгот и гарантий, которые являются обязательными, т. е. закрепленными на государственном уровне. К ним можно отнести социальное страхование по старости или по случаю временной нетрудоспособности. Второй путь представляет собой дополнительные льготы и гарантии, предоставляемые персоналу организации через выделение средств из фондов социального развития организации. Миссия социальной защиты работников заключается в управлении социальными процессами в организации с целью обеспечения постоянного всестороннего личностного развития работников, а также поддержания достойного уровня их жизни. Наличие и соблюдение оптимальных режимов труда и отдыха также необходимо,

поскольку в процессе работы у человека с появлением утомляемости и усталости снижается и производительность труда. Во время регламентированных перерывов работник восстанавливается, а после он может снова приступить к выполнению своих обязанностей с более высокой эффективностью.

Социальная политика любого предприятия при грамотном правоприменении должна быть направлена на поддержку каждого работника в отдельности. Социальная защита – это комплекс специальных мер, решающих некоторые экономические, социальные и правовые проблемы, гарантирующие право трудящихся на достойную и безопасную жизнь.

Изучая пирамиду потребностей человека, в каждой организации существует несколько направлений социальной защиты:

- обеспечить оптимальные условия труда, которые позволят работникам эффективно зарабатывать деньги для их нормального выживания;
- создание новых вакансий и должностей для создания и поддержания мотивации сотрудников;
- обеспечить условия для безопасного трудового процесса и создать возможности профессионального развития работникам организации;
- предоставлять работникам материальные блага в тот период их жизни, который связан с утратой, несчастным случаем или трагедией, повлиявшей на ход их профессиональной деятельности (например, рождение ребенка, несчастный случай на производстве, потеря близкого человека).

Гармоничное сочетание всех вышеперечисленных условий создаст сильный стимул для профессионального развития сотрудников, поскольку затрагивает их первичные и второстепенные потребности.

Правильное соблюдение всех требований и стандартов социальной защиты сотрудников позволит существенно снизить процент текучести кадров, а также участвовать в государственных программах развития и повысить мотивацию сотрудников. Благодаря этому увеличивается выпуск продукции предприятия, стабилизируются его доходы, увеличивается прибыль организации и предотвращаются недоразумения между работниками.

Социальную политику организации можно представить в виде плана. Когда есть цель, есть и средства ее достижения. По сути, каждый отдельный сотрудник – высшая ценность в формировании и реализации социальной политики компании.

Социальная защита персонала на производстве организации представляет собой систему мер, непосредственно связанных с предоставлением гарантий и компенсаций работникам организации, а также дополнительных льгот, услуг и выплат социального характера. В то же время он также предусматривает обеспечение безопасных условий труда и, таким образом, делает акцент на сохранении здоровья и условий труда работников. поддержание стимулирования профессиональной деятельности и высокого уровня жизни [3].

На сегодняшний день существуют основные положения международных документов и законодательной базы Российской Федерации, согласно которым можно выделить основные принципы социальной защиты работников предприятия:

- социальная защита государства и общества в целом за адекватное и бережное отношение к человеку, а также реализацию его прав на комфортный труд, свободный выбор профессии, места работы и жизненного образования, обеспечение оптимальных условий труда условия, деятельность, компенсация по инвалидности и охрана здоровья;
- сохранение социальной справедливости в трудовых отношениях - право на гигиену и безопасность трудового процесса, достойное вознаграждение за труд, меры, направленные на сохранение здоровья работников,

выплату социальных пособий в случае болезни, достойную материальную компенсацию в случае инвалидности, обеспечение профессиональная, социальная и медицинская реабилитация пострадавших на производстве;

– обязательная защита работников от профессиональных и социальных рисков, а также обеспечение права на социальную защиту (это рассматривается как основной ориентир социально-экономического развития общества);

– минимизация профессиональных рисков, доступность профессиональной информации и прав работников, гарантия социальной гармонии и безопасности в обществе относительно социальных рисков, гарантии минимизации рисков;

– объем социальной защиты, субъектами которой должны быть государство, профессиональные объединения и объединения, работодатели, органы местного самоуправления;

– заинтересованность всех объектов социальной защиты в совершенствовании и становлении структуры социальной защиты работников;

– социальная и экономическая свобода работников предприятия в сфере труда – самостоятельный выбор профессий с анализом возможных социальных и профессиональных рисков, получение квалифицированного образования, приемлемого рабочего места;

– личная ответственность сотрудников компании за безопасность своего здоровья во время трудового процесса, как в офисе, так и на производстве;

– различные направления методов социальной защиты;

– обширный комплекс мер и методов социальной защиты (объектами социальной защиты должен быть персонифицированный работник, а на нижнем уровне - заработная плата и условия труда, квалифицированная подготовка, медицинское страхование и услуги, реабилитационные услуги и т. д.).

При этом социальная защита на организационном уровне реализуется двумя возможными способами. Первый – предоставление обязательных льгот и гарантий, т.е. установление на государственном уровне. К ним относятся социальное страхование по старости или временной нетрудоспособности. Второй способ – дополнительные льготы и гарантии, предоставляемые персоналу организации за счет выделения средств из фондов социального развития организации. Миссия социальной защиты работников заключается в управлении социальными процессами в организации с целью обеспечения постоянного всестороннего личностного развития работников, а также поддержания для них достойного уровня жизни.

При этом основными задачами социальной защиты работников предприятия являются:

- поддерживать лояльность сотрудников к организации;

- воплощение личных целей работников и их интересов через достижение целей самой организации или их соответствие друг другу;

- предоставлять возможности для профессионального роста и поддерживать высокую производительность труда;

- изменение социально-психологического климата организации в положительную сторону и одновременно формирование благоприятной корпоративной культуры;

- внедрение системы внутреннего маркетинга, представляющего собой развитие, мотивацию и привлечение высококвалифицированных работников предлагаемой работой, которая будет удовлетворять их потребности [1], что, следовательно, будет способствовать формированию благоприятного имиджа организации в глазах своих сотрудников;

- сохранение потенциала человеческих ресурсов организации [3].

В настоящее время, в ходе проведения исследования было установлено, что правовая защита населения, трудящегося на территории РФ находится в постоянном процессе развития. В целом, государство обязано обеспечить работника полностью защищенными на законодательном уровне правами и обязанностями, с целью обеспечить более комфортное социальное и экономическое положение работника. Однако, развитие законодательства для работающего слоя населения, зависит, в основном, от масштабных целей государства. Работающий слой населения нуждается в защите не только индивидуального права (на работу), но и в защите прав, связанных с отношением между работником и работодателем, а именно, необходимо строгое закрепление на законодательном уровне Российской Федерации права на обеспечение здоровья работника, его трудовых отношений и получения доходов, соразмерных с прожиточными условиями региона, в котором работник осуществляет свою трудовую деятельность. Важным направлением развития законодательства, регулирующие трудовые отношения между работником и работодателем является обеспечение права работника на увеличение своего дохода и снижение уровня жизни. [1].

В ходе анализа действующего законодательства Российской Федерации установлено, что государство старается проводить регулятивную политику, направленную на защиту работающего слоя населения РФ, как на федеральном уровне, так и на региональном и местном уровнях.

Защита прав работающего слоя населения закреплена в основном законе РФ – Конституции РФ. Так, согласно ч. 3 ст. 37 Конституции РФ установлено, что каждый имеет право на труд в условиях, отвечающих требованиям безопасности и гигиены, на оплату труда без какой-либо дискриминации и не ниже установленного федеральным законом минимального размера оплаты труда. Исходя из анализа данного законодательства можно сделать вывод о том, что государство выступает для гражданина гарантом обеспечения достойной жизни и обеспечивает уже работающему гражданину право на улучшение его экономического положения [3].

В процессе проведения исследования было установлено, что регулирование трудовых отношений между работодателем и работником регулируются при государственной поддержке, а именно с помощью законодательства Российской Федерации. Так, основным нормативно-правовым актом, помимо Конституции РФ, является ТК РФ, в ст. 5 которого установлен перечень нормативно – правовых актов, регулирующих трудовые отношения [2].

В современных условиях, помимо законодательного регулирования трудовых отношений, существуют еще и регулирование вышеуказанных отношений на уровне самой организации или предприятия – создание профсоюзов компании, которые, в свою очередь, обеспечивают гарантии защиты прав работников на уровне компании.

Таким образом, исходя из проведенного исследования установлено, что социальная защита граждан, работающих на территории РФ, обеспечивается как государством, так и, непосредственно, работодателем. Правовая социальная защита является основным мотивирующим инструментом для работника, что, в свою очередь, сказывается на его производительности труда. Работающий слой населения нуждается в защите не только индивидуального права (на работу), но и в защите прав, связанных с отношением между работником и работодателем, а именно, необходимо строгое закрепление на законодательном уровне Российской Федерации права на обеспечение здоровья работника, его трудовых отношений и получения доходов, соразмерных с прожиточными условиями региона, в котором работник осуществляет свою трудовую деятельность. К сожалению, основной проблемой социальной защиты работника является то, что несмотря на закрепленные, как на законном уровне, так и на уровне компании и организации гарантии и защиты трудовых прав работника, большинство из них не имеют своего практического применения.

В настоящее время можно констатировать тот факт, что все большее число отечественных работодателей проявляют изобретательность в формировании пакета корпоративной системы социальной защиты своих сотрудников. Изменение отношения российских работодателей к социальному пакету в последние годы обусловлено усиливающейся борьбой за квалифицированные кадры, изменением мотивации современных работников, а также бурным развитием зарубежного рынка сопутствующих услуг (разнообразие программ для страхования, обучения, отдыха и т. д.).

Социальный пакет, который компании предлагают своим сотрудникам, сегодня становится элементом корпоративного престижа, который входит в систему мотивации персонала практически всех крупных корпоративных структур. Например, руководство предлагает своим сотрудникам бесплатные обеды, дополнительную медицинскую страховку, обучение, компенсацию командировочных и многое другое. В компенсационный пакет зачастую входит выдача и оплата мобильного телефона, и содержание личного автомобиля, что является серьезным аргументом в пользу выбора компании.

Выделим основные цели в рамках системы социальной защиты на предприятии, в организации:

- рост производительности труда и готовности работников работать;
- Создание и улучшение благоприятного социально-психологического климата;
- социальная защита работников;
- Соотношение личных целей и желаний сотрудников с целями компании;
- имидж компании в глазах сотрудников и общества.

Данные ряда исследований демонстрируют тот важный факт, что социальная защита может успешно функционировать в организации, когда она не ограничивается перечнем гарантий, на которые работник имеет право по закону [2].

Повышение заработной платы без обращения к другим нематериальным благам не только не дает должного эффекта, но наоборот увеличивает затраты компании без удержания персонала. Социальная защита должна быть основана на эффективности труда и независимости работников и, таким образом, быть частью экономических отношений между работником и работодателем, который должен принимать различные меры и действия для мотивации персонала. Так, например, в рамках системы социальной защиты предприятия, помимо установленных государством гарантий и льгот, могут быть предусмотрены следующие аспекты:

- выбор направленности и приоритетности используемых методов и средств (социальное или медицинское страхование, пособия за работу в неблагоприятных условиях труда и т.п.), как формы привлечения и удержания рабочей силы на определенных направлениях работы;
- выбор форм и размеров льгот, услуг, выплат;
- дифференциация размеров выплат по категориям персонала в зависимости от решаемых с их помощью задач, а также избирательность в предоставлении выплат, льгот и услуг (поскольку если в целях социальной защиты производить выплаты на один и тот же размер всем группам сотрудников, то мотивационный эффект от такой деятельности снижается) [6].

Принятие новых правовых актов не улучшит ситуацию, но внесет некоторые негативные моменты. Решение возможно при максимальном использовании всех страховых программ развития социальной защиты работников, «настоящее необходимо для движения в будущее» [9].

Список используемой литературы:

1. Конституция Российской Федерации» (принята всенародным голосованием 12.12.1993);
2. Трудовой кодекс Российской Федерации" от 30.12.2001 N 197-ФЗ (ред. от 19.12.2022)

3. Бувайлик, С. И. Социальная защита работающего населения в Российской Федерации XXI века / С. И. Бувайлик, Д. А. Столяров. — Текст: непосредственный // Актуальные вопросы юридических наук : материалы III Междунар. науч. конф. (г. Чита, апрель 2017 г.). — Чита : Издательство Молодой ученый, 2017.
4. Крашенинников Павел 12 апостолов права. — М.: Статут, 2015. — 223 с.
5. Мнацакянц Элита Геннадьевна Совершенствование социальной защиты работника в процессе достижения достойного труда // Государство и право в XXI веке. 2016. № 1 С.46–51;
6. Нечуйкина Е. В. Социальная защита: понятие, категории, терминология // Известия РГПУ им. А. И. Герцена. 2008. № 49 С.145–147;
7. Федеральный закон от 12.01.1996 N 10-ФЗ (ред. от 03.07.2016) «О профессиональных союзах, их правах и гарантиях деятельности»;
8. Электронный ресурс: URL: <http://www.rosmintrud.ru/social/social/326/>;
9. Электронный ресурс: URL: <http://www.rbc.ru/society/17/06/2016/5764115c9a7947690a403410>;
10. Электронный ресурс: URL: <https://iom.anketolog.ru/2016/03/03/opredelen-sostav-trudosposobnogo-naseleniya-rossii-v-2016-godu>;
11. Электронный ресурс: URL: <http://www.rosmintrud.ru/labour/safety/206>.

Споры, возникающие в связи с осуществлением государственного земельного надзора (контроля), и практика их разрешения**Disputes arising in connection with the implementation of state land supervision (control) and the practice of their resolution***Барашков Евгений Олегович**Студент**ФГБОУ ВО «МГУ им. Н.П. Огарёва»**Российская Федерация, г.Саранск**e-mail: e.barashkov02@bk.ru**Barashkov Evgeny Olegovich**Student**Ogarev National Research Mordovian State University**Russian Federation, Saransk**e-mail: e.barashkov02@bk.ru***Аннотация.**

В статье рассматривается практика разрешения споров, возникающих в связи с осуществлением государственного земельного надзора (контроля), в российской судебной практике за последние несколько лет. Особое внимание автором уделено обзору конкретных ситуаций и анализу мотивировочной части судебных решений, которые находятся в открытом доступе. Актуальность и новизна работы заключаются в том, что в ходе изучения частных ситуаций, автор выявил основную категорию споров связанную с осуществлением государственного земельного надзора (контроля). Результаты исследования демонстрируют, что подавляющее большинство судебных решений, связаны с ситуациями оспаривания незаконных и необоснованных решений уполномоченных органов публичной власти к административной ответственности субъектов гражданского оборота.

Annotation.

The article discusses the practice of resolving disputes arising in connection with the implementation of state land supervision (control) in Russian judicial practice over the past few years. The author pays special attention to the review of specific situations and the analysis of the motivational part of court decisions that are publicly available. The relevance and novelty of the work lies in the fact that during the study of private situations, the author identified the main category of disputes related to the implementation of state land supervision (control). The results of the study demonstrate that the vast majority of court decisions are related to situations of challenging illegal and unjustified decisions of authorized public authorities to administrative responsibility of subjects of civil turnover.

Ключевые слова: государственный земельный надзор, судебные споры, государственный контроль, административная ответственность, земельные участки, прокуратура, оспаривание решений.

Key words: state land supervision, litigation, state control, administrative responsibility, land plots, prosecutor's office, challenging decisions.

Конституция Российской Федерации предусматривает право на обжалование решений органов государственной власти, должностных лиц в судебном порядке (ст. 46). При этом, также существует и досудебный порядок. Как правило, он выражается в обжаловании решений и действий должностных лиц органов, осуществляющих государственный земельный надзор руководителю территориального органа, а также в вышестоящий по иерархии орган.

Тем не менее, наибольшей эффективностью отмечается судебный способ разрешения споров, возникающих в связи с действиями и решениями органов, осуществляющих государственный земельный надзор. Дела, которые связаны с применением земельного законодательства и оценкой деятельности надзорных органов часто помимо требований об определении наличия или отсутствия признаков составов правонарушений в сфере земельного права включают в себя и процессуальную оценку деятельности. По мнению А.Р. Емалтынова, земельные споры представляют собой одну из сложнейших категорий судебных дел. Причиной этому, по мнению

указанного автора, является большой объем законодательных норм, регулирующих земельные отношения и их сложность, ценность земли и ее двойную правовую природу (как объект природного мира и как имущество в гражданском обороте) [1].

Например, органами прокуратуры в ходе проверки исполнения земельного законодательства было выявлено использование земельного участка, принадлежащего на праве аренды обществу АО «Луговое», другим обществом, ООО «Разрез Кисилевский», обладающим смежным участком. Использование выражалось в складировании на сопредельном участке труб и иного инвентаря, необходимого для хозяйственной деятельности ООО «Разрез Кисилевский», а также отходов производства. Сведения о заключении договора субаренды в ЕГРН отсутствуют. Прокуратурой было вынесено постановление о возбуждении дела об административном правонарушении и материалы проверки были переданы в Росреестр для решения вопроса о привлечении к ответственности Общества, что и было сделано. ООО «Разрез Кисилевский», с целью обжалования привлечения к ответственности, инициировало судебный спор, в котором основной мотивацией для признания привлечения к ответственности незаконным являлся довод об отсутствии в материалах дела доказательств о принадлежности найденных труб, отходов и инвентаря Обществу. Суды первой и апелляционной инстанции постановление Росреестра оставили в силе. Кассационный же суд удовлетворил требования ООО «Разрез Кисилевский», поскольку в материалах дела отсутствуют доказательства однозначной принадлежности найденных труб, отходов и инвентаря Обществу, как минимум потому, что в имеющихся в материалах дела фотографиях отсутствует привязка к местности и по ним невозможно идентифицировать факт размещения объектов Обществу, а любые сомнения толкуются в пользу невиновности [4].

То есть на данном примере отражается недоброкачественное отношение сотрудников компетентных органов в отношении материалов административного дела, впоследствии вытекшее в отмену постановления о привлечении к ответственности.

Подобное отношение проявляется и в следующем случае. Индивидуальный предприниматель обратился в апелляционную инстанцию с заявлением о признании незаконным и отмене постановления о привлечении к административной ответственности (использование земельного участка не по целевому назначению). По мнению заявителя, было допущено нарушение сроков давности привлечения к административной ответственности. В ходе рассмотрения дела судом было выявлено, что нарушение было выявлено в августе 2021 года, тогда как привлечение произошло в ноябре 2021 года, то есть в нарушении общих положений касательно срока привлечения в административной ответственности (2 месяца). Со стороны Росреестра произошло либо ошибочной, либо заведомо недостоверное толкование применения положений статьи 4.5 КоАП РФ (давность привлечения) применительно к статье 8.8 КоАП РФ. При этом восстановление сроков произведено не было. Помимо этого, рассмотрение материалов дела органом Росреестра произведено было в отсутствие привлекаемого лица, что является существенным нарушением права на защиту. Безусловно, судом апелляционной инстанции было изменено решение суда первой инстанции путём исключения вывода о признании ИП виновным [5].

Стоит обратить внимание и на ещё один случай отраженный в Кассационном определении СК по административным делам Восьмого кассационного суда общей юрисдикции от 24 февраля 2021 г. по делу № 8а-785/2021-(8а-23688/2020)[8а-2764/2021]. Так, Росреестр проводил выездную проверку по сообщению гражданина на наличие факта самовольного занятия земельного участка. В ходе проверки было выявлено самовольное занятие гражданином Рябчиковым В.Н. нескольких земельных участков путём обнесения забора. Рябчикову В.Н. было вынесено предписание об устранении нарушений закона, при этом само привлечение лица к административной ответственности осуществлено не было. Помимо этого, были допущены серьезные

нарушения с точки зрения качества проводимой проверки, в связи с чем не имеется возможности сделать однозначный вывод о виновности Рябчикова В.Н.

Таким образом, судом кассационной инстанции предписание об устранении нарушений было признано незаконным и отменено, а в судебные решения предыдущих инстанций были внесены изменения, поскольку для вынесения органом государственного земельного надзора предписания об устранении выявленных нарушений является факт самого нарушения земельного законодательства, за который предусмотрена ответственность. В данном случае, факт подтверждён не был.

На практике имеют место случаи проявления формального подхода сотрудников надзорных органов также и при вынесении предписаний. Как правило, они выражаются в вынесении неисполнимых требований, либо же возложении незаконных обязанностей, не базирующихся на требованиях закона.

Так, в Кассационном определении СК по административным делам Пятого кассационного суда общей юрисдикции от 03 сентября 2020 г. по делу № 8а-5065/2020[88а-5761/2020] Постников В.Н., по результатам проведённой плановой проверки был признан виновным в самовольном захвате земельного участка. Впоследствии, он обратился в суд с заявлением об отмене предписания, поскольку в ненормативном акте должностного лица информация касательно площади занятого самовольно земельного участка, а также методы и средства осуществления проверки отсутствуют. Также, Постников В.Н. с материалами дела ознакомлен не был, а его правоустанавливающие документы на участок проверены не были. Судами первой и апелляционной инстанции было отказано в удовлетворении заявленных требований. Суд кассационной инстанции отменил данные решения и отправил их на новое рассмотрение, мотивируя это тем, что:

Во-первых, в материалах дела данные об извещении Постникова В.Н. о проведении плановой проверки отсутствуют;

Во-вторых, не имеется возможности из материалов дела установить факт присутствия Постникова В.Н. на данной проверке, а также возможность дачи им показаний касательно предмета проверки;

В-третьих, в материалах дела отсутствует информация о направлении Постникову В.Н. материалов дела, чего требуется сопроводительным письмом, прикреплённым к делу.

В-четвертых, отсутствует надлежащая оценка и проверка разъяснения Постникова В.Н. о том, что сельскохозяйственная техника, находящаяся на спорной части земельного участка, не является принадлежащей ему.

В-пятых, в самом предписании отсутствует информация о том, в чём именно проявлялось использование принадлежащего ему участка при превышении фактически используемой площади. Также, судами нижестоящих инстанций не устанавливалась вообще исполнимость предъявленных Постникову В.Н. требований.

Тем не менее, не во всех случаях происходит отмена решения надзорного органа по факту привлечения к ответственности, поскольку нарушение должно иметь место быть действительно, а не мнимо. Иногда бывает спор ради спора.

Индивидуальный предприниматель обратился в апелляционную инстанцию с заявлением на обжалование (признание незаконным) действий Росреестра по Республике Крым (далее – Комитета), которое проявлялось в проведении выездной внеплановой проверки предпринимателя и предписанием об устранении выявленного нарушения (освобождение самовольно занятого земельного участка). Суд первой инстанции отказал в удовлетворении данных требований, признав действия законными. Тогда ИП обратился в апелляцию с вышеуказанными действиями, добавив дополнительное требование, уже касающееся рассмотрения действий суда первой инстанции. Нарушение законности, по мнению заявителя, выражалось в наличии у Комитета

полномочий на проведение вышеописанных действий. Суд апелляционной инстанции отказал в удовлетворении в полном объеме, поскольку все полномочия и мероприятия соответствовали законодательству [6].

Помимо этого, существует судебная практика, демонстрирующая попытки использовать органы государственного земельного надзора одними лицами против других ради своих целей. Так, в 2022 году ФИО 1, которому принадлежит участок сельскохозяйственного назначения, обратился в территориальные органы Межмуниципального отдела по Крыловскому и Павловскому районам Управления Федеральной службы государственной регистрации, кадастра и картографии по Краснодарскому краю с жалобой на ООО «Росток» на самовольное занятие земельного участка. При рассмотрении материалов дела территориальным органом Росреестра было отказано в возбуждении дела об административном правонарушении ввиду отсутствия состава административного правонарушения, поскольку было выявлено, что ООО «Росток» ещё в 2005 году заключили которым у ФИО1 был заключен договор аренды, в 2021 году собственник подавал заявление в суд с целью расторжения договора аренды ввиду неуплаты арендной платы, но отказался от требования о расторжении, в виду чего договор аренды оставался в силе, а судом были удовлетворены требования только касавшиеся взыскания задолженности по арендной плате. То есть договор остался в силе. И, таким образом, было отказано в возбуждении дела об административном нарушении, поскольку отсутствовало самовольное занятие земельного участка. Арбитражный суд Краснодарского края оставил решение Росреестра в силе [7].

Также, иногда объектами судебных споров становятся и межведомственные соглашения. Например, Росприроднадзор провёл выездную проверку в отношении общества, по результатам которой надзорный орган составил протокол об административном правонарушении и передал его вместе с другими материалами дела в Росреестр для решения вопроса о привлечении юридического лица к ответственности. По результатам их рассмотрения Росреестр самостоятельно составил протокол об административном правонарушении и постановление о привлечении общества к ответственности с предписанием об устранении нарушений. Общество обратилось в суд с заявлением о признании данного предписания незаконным. Суд первой инстанции отказал в удовлетворении. В апелляционной инстанции решение Росреестра и суда первой инстанции было отменено. Так, судом было установлено, что исходя из толкования положений ст. 71 ЗК РФ, предписание об устранении выявленных нарушений земельного законодательства может выдаваться должностными лицами органов госземнадзора по результатам проверочных мероприятий, тогда как Росреестр сам не проводил его, всего лишь составив протокол об административном правонарушении на основе материалов от коллег из Росприроднадзора. Подобная передача и составление Росреестром протокола на основе рассмотрения материалов проведенной другим ведомством проверки были установлены региональным соглашением между ними, которое фактически отменяло вышеуказанное положение федерального Земельного кодекса, в связи с чем требования Общества касавшиеся отмены предписания были удовлетворены. Суд кассационной инстанции поддержал позицию апелляции [3].

Резюмируя, можно констатировать, что основная группа споров связана с обжалованием привлечения к ответственности. И в то же время, как видно из примеров выше, достаточно часто на практике имеет место быть отмена судами постановлений органов государственного земельного надзора о привлечении к административной ответственности по ряду причин.

Также, можно выделить две группы нарушений дополнительно – во-первых квалификация содеянного (и было ли правонарушение), во-вторых процессуальные тонкости, например касавшиеся вопроса процессуальных сроков. Либо же, имеются на первый взгляд незначительные нарушения, но фактически существенно нарушающие права подозреваемых лиц (например, ненадлежащее извещение лица о дате, месте и времени составления протокола, либо рассмотрения дела) [2].

Тем не менее, исходя из вышеописанной практики в том числе, не во всех случаях естественно заявление в суд со стороны привлечённого или иного заинтересованного лица касаясь спора с органом государственного земельного надзора влечёт отмену решения госоргана, поскольку действительно должно быть допущено нарушение при возбуждении, рассмотрении, принятии решений по административному делу. Суд не обладает полномочиями немотивированно отказать в удовлетворении требований истца, как и удовлетворить их немотивированно и без рассмотрения дела по существу.

Список используемой литературы:

1. Емалтынов А.Р. Процессуальные особенности рассмотрения земельных споров. Дис. ... канд. юрид. наук – Екб., 2012. – С.150.
2. Хусайнова С.Г. Кагамлык М.Ю. Проблемы в деятельности органов государственного надзора и муниципального контроля в сфере земельных правоотношений // Государственная власти и местное самоуправление. 2017. № 4. С. 18 – 21.
3. Постановление Арбитражного суда Уральского округа от 23 ноября 2015 г. № Ф09-8457/15 по делу № А60-7038/2015. [Электронный ресурс] // URL: [Электронный ресурс] // URL: <https://sudact.ru/arbitral/doc/nHXtzxHFtMxx/> (дата обращения: 19.12.2023).
4. Решение Арбитражного суда Кемеровской области от 7 ноября 2019 г. по делу № А27-13920/2019 [Электронный ресурс] // URL: <https://sudact.ru/arbitral/doc/V4KesFY310bh/> (дата обращения: 19.12.2023).
5. Решение Пятнадцатого Арбитражного апелляционного суда от 15 сентября 2022 г. по делу № А53-40684/2021 [Электронный ресурс] // URL: <https://sudact.ru/arbitral/doc/bYudUi1qrKLw/> (дата обращения: 02.12.2023).
6. Решение Двадцать первого Арбитражного апелляционного суда от 20 сентября 2022 г. по делу № А83-10067/2021 [Электронный ресурс] // URL: <https://sudact.ru/arbitral/doc/qWC650JmmN1a/> (дата обращения: 02.12.2023).
7. Решение Арбитражного суда Краснодарского края от 27 октября 2022 г. по делу № А32-31138/2021 [Электронный ресурс] // URL: <https://sudact.ru/arbitral/doc/dZ1tbNpTCLHP/> (дата обращения: 03.12.2023).

Сравнительно-правовое исследование основ прохождения гражданской службы в Российской Федерации и Китайской Народной Республике

Comparative legal study of the basics of civil service in the Russian Federation and the people's Republic of China

Рыбина Мария Игоревна

Специалист

*Самарский государственный технический университет
443100, г. Самара, ул. Молодогвардейская, 244, Главный корпус.
e-mail: masha-ribina@mail.ru*

Rybina Maria Igorevna

Samara State Technical University

*443100, Samara, Molodogvardeyskaya str., 244, Main building.
e-mail: masha-ribina@mail.ru*

Научный руководитель

Султанова Александра Васильевна

Доцент, кандидат экономических наук

*Самарский государственный технический университет
443100, г. Самара, ул. Молодогвардейская, 244, Главный корпус.
e-mail: sultanovaav@mail.ru*

Scientific adviser

Sultanova Alexandra Vasilyevna

Associate Professor, Candidate of Economic Sciences

*Samara State Technical University
443100, Samara, Molodogvardeyskaya str., 244, Main building.
e-mail: sultanovaav@mail.ru*

Аннотация.

Гражданская служба играет важную роль в осуществлении государственной власти и защите интересов общества. В статье был проведен сравнительный анализ процессов прохождения гражданской службы в России и Китае, который будет способствовать расширению понимания законодательных систем обеих стран, углублению знаний о природе и целях гражданской службы. Благодаря сравнительному анализу разработаны рекомендации по улучшению законодательства о гражданской службе в России.

Annotation.

The civil service plays an important role in the exercise of State power and the protection of the interests of society. The article provides a comparative analysis of the processes of civil service in Russia and China, which will help to expand understanding of the legislative systems of both countries, deepen knowledge about the nature and goals of civil service. Thanks to the comparative analysis, recommendations have been developed to improve the legislation on civil service in Russia.

Ключевые слова: гражданская служба, Российская Федерация, Китайская Народная Республика, сравнительно-правовое исследование.

Key words: civil Service, Russian Federation, People's Republic of China, comparative legal research.

Гражданская служба играет значительную роль в обеспечении стабильности и развития государства, а также в защите прав и свобод граждан в нашем современном мире. Она является особым видом деятельности государственной службы, который характеризуется профессионализмом, ответственностью и независимостью гражданских служащих.

Гражданская служба имеет не только профессиональную составляющую, но и высокую социальную значимость. Гражданские служащие должны действовать в интересах общественного блага и соблюдать законность.

В разных странах существуют национальные особенности в правовом регулировании гражданской службы. Например, в России она основывается на принципах конституционного строя и федеративного устройства Российской Федерации, а в Китае - на принципах социалистического правового государства и единой системы народной власти. Эти отличия отражаются в нормативном регулировании процессов поступления и прохождения гражданской службы в этих странах.

Сравнительный анализ основ прохождения гражданской службы в России и Китае позволяет выявить как общие, так и специфические черты правового регулирования этого института. Некоторые общие принципы и ценности включают верховенство закона, равенство перед законом, неприкосновенность чести и достоинства гражданских служащих, а также соблюдение этических норм. Однако, различия существуют в юридическом статусе гражданских служащих, требованиях к их квалификации и подготовке, в порядке приема и увольнения, а также в мерах их ответственности и защиты. Эти отличия объясняются политическими системами, юридическими традициями, культурными особенностями и экономическим развитием этих стран.

Государственная гражданская служба в России базируется на принципах, закрепленных в Конституции Российской Федерации. Она определяет гражданскую службу как профессиональную деятельность граждан России, занимающих должности в государственных органах для обеспечения исполнения государственных полномочий [1].

На федеральном уровне управление гражданской службой осуществляется следующими органами:

1. Президент России, который устанавливает основные направления государственной политики в области гражданской службы и назначает/освобождает высших должностных лиц.
2. Федеральные министерства России, которые формируют и поддерживают реестры экспертов для участия в конкурсных и аттестационных комиссиях федеральных органов.
3. Правительство РФ, которое принимает участие в разработке программ повышения квалификации и социальной защиты государственных гражданских служащих и выполняет другие функции.
4. Федеральные органы власти, которые занимаются кадровыми вопросами, организацией оплаты труда и социальной защиты [3].

На региональном уровне управление гражданской службой осуществляют следующие органы:

1. Главы субъектов РФ, которые определяют основные направления политики в области гражданской службы и назначают/освобождают высших должностных лиц гражданской службы субъектов РФ.
2. Органы исполнительной власти субъектов РФ, которые реализуют региональную политику в области гражданской службы и принимают соответствующие нормативные акты по вопросам организации и функционирования гражданской службы субъектов РФ, координируют деятельность органов управления гражданской службой в субъектах РФ.
3. Специализированные органы управления гражданской службой субъектов РФ, которые создаются в соответствии с законами субъектов РФ для осуществления кадрового развития и кадрового обеспечения государственных служащих, а также для проведения мониторинга и оценки деятельности государственных служащих, решения вопросов социальной защиты и мотивации государственных служащих.

Основным законодательным документом Китайской Народной Республики (КНР) является Конституция, которая определяет структуру страны, права и обязанности граждан, а также роль Коммунистической партии Китая [7]. Хотя Конституция КНР не содержит специальной главы, посвященной гражданской службе, в ней выделяются некоторые общие принципы и положения, относящиеся к этой области.

Во-первых, Конституция подчеркивает лидирующую роль Коммунистической партии Китая во всех аспектах общественной и государственной жизни. Статья 1 Конституции КНР определяет страну как

социалистическое государство народно-демократической диктатуры под руководством рабочего класса. Статья 1 Конституции КНР утверждает, что руководство со стороны Коммунистической партии Китая является самой существенной особенностью социализма с китайской спецификой.

Во-вторых, Конституция устанавливает принцип единства власти на всех уровнях. Статья 2 Конституции КНР провозглашает принцип народовластия, а органом, осуществляющим государственную власть, выступает Всекитайское собрание народных представителей и местные собрания соответствующих уровней. Статья 57 Конституции КНР определяет Всекитайское собрание народных представителей (ВСНП) как высший орган государственной власти. Статья 85 Конституции КНР устанавливает Государственный совет (правительство) как высший орган исполнительной власти. Статья 132 Конституции КНР назначает Верховный народный суд как высший орган судебной власти. Статья 134 Конституции КНР вводит Верховную народную прокуратуру как высший орган надзорной власти.

Она также предусматривает систему местных органов власти, включая провинции, автономные районы, округа, города и сельские общины. Эти органы формируются на основе всеобщего избирательного права и подотчетны вышестоящим органам власти.

В-третьих, статья 131 Конституции КНР утверждает, что суды осуществляют правосудие независимо от любого органа, организации или индивида. Статья 136 Конституции КНР определяет, что прокуратура осуществляет надзор за соблюдением закона всеми органами, организациями и индивидами.

Современная правовая основа государственной гражданской службы в КНР включает в себя

– Конституция КНР 1982 г. (с поправками от 11.03.2018);

– Закон КНР «О государственной гражданской службе» от 27.04.2005;

– Подзаконные нормативные акты различных министерств и ведомств (например, Мнение Государственной администрации гражданской службы «О реализации стратегии сотрудничества между государственными гражданскими служащими Пекина, Тяньцзиня и Хэбэй для повышения качества управления»;

– Нормативные документы Китайской коммунистической партии (КПК), такие как Уведомление ЦК КПК и Государственного совета КНР «О плане осуществления Закона КНР «О государственной гражданской службе».

В Китайской Народной Республике существуют органы управления в области гражданской службы. Наиболее значимые из них - Государственное Бюро государственных служащих, ответственное за руководство кадровыми службами нижестоящего уровня, и Государственная административная академия, занимающаяся подготовкой высших кадров государственной службы.

Согласно ст.2 Закона КНР «О государственной службе» под государственным служащим понимается персонал, который выполняет публичные функции в соответствии с законом, входит в состав кадров государственной администрации и получает оплату труда и пособия из государственного бюджета. Государственная гражданская служба в КНР охватывает государственную службу национального, провинциального и местного уровней. Это связано с тем, что по ст. 3 Основного закона КНР государственные органы Китайской Народной Республики действуют на основе принципа демократического централизма, а муниципальная служба в стране отсутствует.

Закон КНР «О государственной гражданской службе» предусматривает классификацию государственных служащих и их должностные ранги, которые определяются на основе уровня ответственности и полномочий (табл. 1, 2).

Таблица 1. Должности государственной гражданской службы КНР руководящего уровня [10]

№	Должность	Ранг
1	Руководитель Государственного значения	1
2	Заместитель руководителей государственного значения	2-4
3	Руководители уровня провинций и министерств	4-8
4	Заместители руководителей уровня провинций и министерств	6-10
5	Руководители департаментов и бюро	8-13
6	Заместители руководителей департаментов и бюро	10-15
7	Руководители уездного и местного уровня	12-18
8	Заместители руководителей уездного и местного уровней	14-20
9	Руководители волостного уровня	16-22
10	Заместители руководителей волостного уровня	17-24

Таблица 2. Должности государственной гражданской службы КНР не руководящего уровня [10]

№	Должность	Ранг
1	Инспекторы	8-13
2	Заместители инспекторов	10-15
3	Консультанты	12-18
4	Заместители консультантов	14-20
5	Заведующие отделами	16-22
6	Заместители заведующих отделами	17-24
7	Референты	18-26
8	Клерки	19-27

Кандидаты, претендующие на должности в гражданской службе Российской Федерации, должны соответствовать определенным законодательным требованиям, которые зависят от категории и группы должности, а также от области и вида профессиональной служебной деятельности гражданского служащего.

Основными требованиями являются: наличие гражданства Российской Федерации; достижение 18-летнего возраста; отсутствие ограничений или запретов на занятие государственной гражданской службой; соответствие квалификационным требованиям в области профессионального образования, опыта работы или стажа гражданской службы, а также профессионального уровня.

Процесс поступления на гражданскую службу или замещения другой должности в гражданской службе осуществляется через участие в конкурсе, если закон не предусматривает иное. В ходе конкурса могут проводиться различные этапы и методы оценки квалификации кандидатов, такие как анализ документов, тестирование, собеседование, выполнение письменных заданий и другие.

Для участия в конкурсе кандидат должен подать заявление о поступлении на гражданскую службу и предоставить следующие документы: копию паспорта или иного документа, удостоверяющего личность; копии документов о образовании, квалификации и опыте работы; справку о наличии или отсутствии судимости и (или) факта уголовного преследования или прекращения уголовного дела или уголовного преследования; согласие на обработку персональных данных; информацию о доходах, расходах, имуществе и имущественных обязательствах за предыдущий год; медицинское заключение о состоянии здоровья; и другие необходимые документы в соответствии с требованиями должности.

Конкурсная комиссия проверяет соответствие представленных документов требованиям законодательства и в течение 10 рабочих дней принимает решение о допуске или отказе кандидата к участию в конкурсе.

В рамках конкурса на гражданскую службу проводятся несколько этапов. Сначала претенденты проходят тестирование, чтобы проверить их знания и навыки в общих и специальных дисциплинах, связанных с должностными обязанностями. Затем следует собеседование, на котором оцениваются мотивация, коммуникативные и организационные способности, а также профессиональная компетентность кандидатов.

Кроме этого, проводится психологическое тестирование для выявления соответствующих личностных характеристик, необходимых для гражданской службы.

Результаты каждого этапа суммируются, и конкурсная комиссия формирует список претендентов, прошедших в следующий этап. По окончании всех этапов конкурса определяется победитель или конкурс может быть признан несостоявшимся.

В Китайской Народной Республике также существуют определенные требования для замещения гражданской службы, которые зависят от уровня и функций должностей, а также от специфики органа государственной власти.

Основными требованиями являются гражданство Китайской Народной Республики, возраст не моложе 18 лет, отсутствие судимости за умышленные преступления, отсутствие запретов на занятие государственной службой, а также соответствие политическим и моральным качествам, необходимым для государственного служащего. Для некоторых должностей гражданской службы могут быть также предъявлены дополнительные требования, такие как определенный уровень образования и стаж работы в государственных органах.

Прием на гражданскую службу проводится по принципу конкурса, который состоит из подачи заявления, проверки соответствия заявленным требованиям, проведения письменного и устного экзаменов, медицинского осмотра и проверки документов, а также публикации результатов конкурса и назначения кандидатов на должности.

Прием на гражданскую службу в КНР характеризуется высокой открытостью, конкурентоспособностью и стандартизацией для того, чтобы отобрать наиболее квалифицированных и преданных кандидатов с целью обеспечения эффективного функционирования государственной администрации.

В России и Китае основным способом поступления на гражданскую службу является сдача конкурсного экзамена. Однако, существуют различия в структуре и содержании экзаменов, а также в требованиях к кандидатам. В России проводятся единые экзамены для госслужащих федерального и регионального уровней, в то время как в Китае проводятся разные экзамены для каждого уровня гражданской службы.

В системе оплаты труда и социальных гарантий гражданских служащих обеих стран применяется принцип единства условий оплаты труда для всех работников бюджетной сферы. Однако, различия существуют в уровне заработной платы, структуре вознаграждения, системе надбавок и льгот.

В Китае заработная плата гражданских служащих состоит из оклада, надбавок и доплат, причем оклад зависит от ранга и уровня должности, надбавки зависят от результатов работы или особых условий работы, а доплаты предоставляются за работу в отдаленных или неблагоприятных районах, за перевод на работу в другой регион или за работу в особых секторах. Средняя годовая заработная плата гражданских служащих в Китае составляла 114,029 тыс. юаней (около 1400 тыс. руб.) в 2022 году, в то время как в России – около 1350 тыс. руб.



Рисунок 1. Сравнение средней заработной платы Государственных служащих в РФ и КНР, тыс. руб/год

Как видно из графика, в России уровень заработной платы гражданских служащих ниже, чем в Китае. В Китае наблюдается более стандартизированная и единообразная система оплаты труда и социальных гарантий для гражданских служащих. В Китае эта система более тесно связана с результатами работы и качеством предоставляемых услуг, чем в России. На территории России стимулирование работников имеет более формальный характер и не всегда отражает их реальную эффективность.

Согласно статье 52 Закона «О государственной гражданской службе» Российской Федерации, основными государственными гарантиями гражданских служащих в России являются: равные условия оплаты труда, а также сопоставимые показатели оценки эффективности результатов профессиональной служебной деятельности при замещении соответствующих должностей гражданской службы; право гражданского служащего на своевременное и в полном объеме получение денежного содержания; условия прохождения гражданской службы, обеспечивающие исполнение должностных обязанностей в соответствии с должностным регламентом; отдых, обеспечиваемый установлением нормальной продолжительности служебного времени, предоставлением выходных дней и нерабочих праздничных дней, а также ежегодных оплачиваемых основного и дополнительных отпусков; медицинское страхование гражданского служащего и членов его семьи, в том числе после выхода гражданского служащего на пенсию за выслугу лет; и т.д [2].

Кроме того, в статье 53 Закона «О государственной гражданской службе» Российской Федерации предусмотрены дополнительные государственные гарантии гражданских служащих, такие как: предоставление жилого помещения или жилищной субсидии при переводе в другой государственный орган или приеме на службу в федеральный орган исполнительной власти.

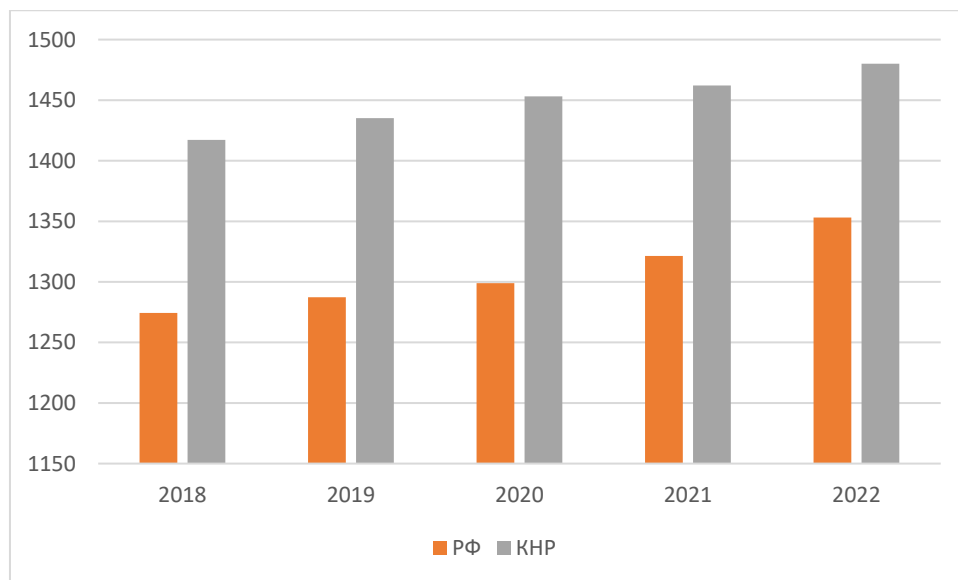
Вместе с тем, гражданские служащие подвергаются различным видам ответственности за нарушение законодательства о гражданской службе. В частности, они несут:

1) дисциплинарную ответственность за неисполнение или ненадлежащее исполнение должностных обязанностей, а также за совершение проступков (ст. 55-58 Закона «О государственной гражданской службе» России);

2) административную ответственность за административные правонарушения в сфере гражданской службы (КоАП РФ);

3) уголовную ответственность за совершение преступлений против интересов службы в государственных и муниципальных органах (УК РФ).

Закон «О государственной гражданской службе Китайской Народной Республики» устанавливает ряд прав для гражданских служащих, включая право на участие в управлении государственными делами и выражение своих мнений по вопросам, связанным с их трудовой деятельностью. Они также имеют право на получение соответствующей заработной платы, надбавок, пособий и других льгот в соответствии с законодательством. Кроме того, у гражданских служащих в Китае предусмотрены права на обучение, повышение квалификации, карьерный рост, отпуск, отдых и охрану здоровья и т.д.

Гражданские служащие обязаны соблюдать ряд норм: исполнять Конституцию и законы, соблюдать дисциплину и этику службы, выполнять поручения вышестоящих органов, эффективно выполнять свои обязанности, бережно обращаться с государственным имуществом, соблюдать государственную тайну и конфиденциальность, избегать несовместимых с их должностным положением действий, а также не допускать получения взяток или других незаконных доходов и не ущемлять права и интересы народа и государства.

В случае нарушения своих обязанностей, гражданские служащие могут подлежать дисциплинарной, административной или уголовной ответственности в соответствии с законом. В зависимости от характера и серьезности нарушения им может быть вынесено замечание, выговор, понижение в звании, увольнение с гражданской службы или даже лишение свободы.

В анализируемых странах институт гражданской службы сталкивается с проблемами, связанными с адаптацией к изменяющимся потребностям общества. Однако существуют возможности для улучшения качества и эффективности гражданской службы.

Одной из главных причин возникновения проблем является высокий уровень коррупции среди государственных служащих, что подрывает доверие к государственным институтам и снижает эффективность управления.

Международная консалтинговая компания Management Systems International, основанная в 1981 году в Вашингтоне, проводившая исследование коррупции, выделяет следующие ее последствия, отображенные на рисунке 2.



Рисунок 2. Последствия коррупции для России и КНР [11]

Коррупция на гражданской службе принимает различные формы и проявления, включая злоупотребление полномочиями для личной выгоды или выгоды близких, принятие взяток и использование государственных ресурсов для личных целей.

Разработка системы оплаты труда по результатам для гражданских служащих должна быть частью общей системы управления по результатам, которая включает определение целей и показателей работы, оценку

достижений и принятие управленческих решений для повышения эффективности, и качества работы. Система оплаты труда по результатам должна быть прозрачной и основываться на четко определенных и измеримых критериях, а также на регулярной и независимой оценке деятельности гражданских служащих.

Проведя сравнительно-правовой анализ можно сделать следующие выводы:

Гражданская служба играет важную роль в осуществлении публичной власти и защите интересов государства и общества. Правовое регулирование гражданской службы должно соответствовать конституционным принципам, международным стандартам и национальным особенностям каждой страны.

В России и Китае применяются разные модели гражданской службы, с их достоинствами и недостатками. В России преобладает карьерная модель с жесткой иерархией, унификацией требований и стабильностью занятости. В Китае также используется карьерная модель с конкурсным отбором и контрактной формой занятости. Обе страны наблюдают тенденции к улучшению гражданской службы, направленные на повышение эффективности, профессионализма и прозрачности. Для достижения этой цели необходимо улучшить правовое регулирование, опираясь на международный опыт и национальные особенности.

На основе проведенного исследования можно предложить следующие рекомендации для улучшения правового регулирования гражданской службы в России:

- Укрепить конкурсный принцип набора в гражданскую службу, обеспечивая объективность, независимость и публичность отбора кандидатов;
- Развивать институт ротации государственных служащих на различные должности;
- Улучшить систему оценки результатов профессиональной служебной деятельности гражданских служащих, включая аттестацию и квалификационные экзамены;
- Стимулировать карьерный рост гражданских служащих, предоставляя им возможности для профессионального развития и повышения квалификации, а также стажировки в других государственных органах и организациях.

Список используемой литературы:

1. Конституция Российской Федерации [Электронный ресурс]: принята 12 декабря 1993 года (ред. от 05.10.2022). – URL: https://www.consultant.ru/document/cons_doc_LAW_28399/ (дата обращения: 27.11.2023).
2. Федеральный закон от 27.07.2004 № 79-ФЗ «О государственной гражданской службе Российской Федерации». - URL: https://www.consultant.ru/document/cons_doc_LAW_48601/ (дата обращения: 27.11.2023).
3. Синодов И.А. Вопросы совершенствования гражданской службы в органах внутренних дел Российской Федерации // Пробелы в российском законодательстве. Юридический журнал. – 2017. - №7. - С. 28-36.
4. Назарова С.П. Институт государственной службы в Российской Федерации: современное состояние и перспективы: автореферат диссертации на соискание ученой степени кандидата юридических наук / Назарова Светлана Петровна. - Ростов-на-Дону, 2011. - 28 с.
5. Киселева О. В., Сурцева Ю.А. Проблема формирования позитивного отношения общества к образу чиновника и государственного служащего на примере средств массовой информации Ульяновской области // Современные проблемы науки и образования. – 2013. – № 6. URL: <http://www.science-education.ru/113-11146> (дата обращения 24.05.2023).
6. Матузов Н.И. Теория государства и права: курс лекций / под ред. Н.И. Матузова, А.В. Малько. — 3-е изд., перераб. и доп. — Москва: Норма: ИНФРА-М, 2022. — С. 245.
7. Конституция КНР. URL: https://chinalaw.center/constitutional_law/china_constitution_revised_2018_russian/ (дата обращения: 27.11.2023)
8. Китайская Народная Республика: политика, экономика, культура. К 60-летию КНР. М.: ИД «ФОРУМ», 2009. – С. 12-392
9. 中华人民共和国公务员法 (Закон КНР "О государственной гражданской службе" от 27.04.2005) [Электронный ресурс] – URL: http://www.gov.cn/flfg/2005-06/21/content_8249.htm (дата обращения: 27.11.2023).
10. 中共中央、国务院关于印发中华人民共和国公务员法实施方案的通知 (Уведомление ЦК КПК и Государственного совета КНР "О плане претворения в жизнь Закона КНР "О государственной гражданской

службе" от 09.04.2006) [Электронный ресурс] – URL:

<http://cpc.people.com.cn/GB/64162/71380/102565/182147/11002816.html> (дата обращения: 27.11.2023).

11. Международная консалтинговая компания Management Systems International. URL: <https://msi-international.com/> (дата обращения: 27.11.2023).

12. Рассохин, А. В. Анализ моделей государственной гражданской службы в зарубежных странах [Электронный ресурс] / А. В. Рассохин // Электронное приложение к Российскому юридическому журналу. 2013. №3. – URL: <https://cyberleninka.ru/article/n/analiz-modeley-gosudarstvennoy-grazhdanskoy-sluzhby-v-zarubezhnyh-stranah> (дата обращения: 27.11.2023).

13. Синодов, И.А. Вопросы совершенствования гражданской службы Российской Федерации / И.А. Синодов // Пробелы в российском законодательстве. Юридический журнал. - Выпуск №7 2017 г.

14. Стелина, Я. Теоретические концепции института государственной службы [Текст] / Я. Стелина // Правоприменение. 2019 г. - Том 3, № 2. - С. 21-30.

15. Уманская, В. П. Государственное управление и государственная служба в современной России: монография / В. П. Уманская // Норма, 2023 г. - С. 176-181. - URL: <https://znanium.com/catalog/product/1977972> (дата обращения: 27.11.2023).

16. Хао Лунь. Функционирование и развитие системы государственной службы Китая на данном этапе: монография [Текст] / Хао Лунь // Кандер. Политический. 2015 г. – С. 36.

17. Размер зарплат китайских государственных служащих [Электронный ресурс] – URL: <https://obtomnegovoryat.ru/razmer-zarplat-kitajskih-gosudarstvennyh-sluzhashhih/> (дата обращения: 27.11.2023).

18. Зарплаты чиновников в России [Электронный ресурс] – URL: <https://visasam.ru/russia/rabotavrf/zarplata-chinovnikov.html> (дата обращения: 27.11.2023).

Сравнительный анализ моделей каршеринга в зарубежных странах и Российской Федерации

Comparative analysis of carsharing models in foreign countries and the Russian Federation

Смирнов Илья Олегович

Аспирант кафедры гражданского права и процесса,

Юридического института,

Белгородский государственный национальный исследовательский университет

РФ, Белгород

e-mail: reaper.2@yandex.ru

Smirnov Ilya Olegovich

Postgraduate student of the Department of Civil Law and Procedure,

Law Institute,

Belgorod State National Research University

Russian Federation, Belgorod

e-mail: reaper.2@yandex.ru

Аннотация.

В настоящей статье исследовательское внимание направлено на изучение существующих моделей каршеринга и выделение критериев для их классификации. Автор на основе анализа зарубежных исследований и практического опыта отечественных каршеринговых организаций предлагает два критерия для классификации моделей краткосрочной аренды. Также в рамках данной работы проведен сравнительный анализ функционирования различных моделей каршеринга в зарубежных странах и Российской Федерации. Автор делает вывод о возможном сочетании моделей краткосрочной аренды из разных критериев.

Annotation.

In this article, research attention is directed to the study of existing carsharing models and the identification of criteria for their classification. Based on the analysis of foreign studies and the practical experience of domestic carsharing organizations, the author proposes two criteria for classifying short-term rental models. Also, within the framework of this work, a comparative analysis of the functioning of various carsharing models in foreign countries and the Russian Federation was carried out. The author concludes about a possible combination of short-term rental models based on different criteria.

Ключевые слова: каршеринг, краткосрочная аренда, потребитель, транспортное средство, классификация.

Key words: carsharing, short-term rental of a vehicle, ridesharing, economy of shared consumption.

С каждым годом увеличивается рост популярности краткосрочной аренды во всем мире. Статистические данные свидетельствуют о значительном увеличении числа пользователей каршеринга в России. Если сравнивать темпы распространения краткосрочной аренды в России и зарубежных странах, то можно заметить тенденцию к более стремительному развитию каршеринга на территории Российской Федерации. Такая тенденция может быть обусловлена несколькими причинами, одной из которых является используемая модель каршеринга. В связи с чем представляется целесообразным провести анализ функционирующих моделей краткосрочной аренды в зарубежных странах и в Российской Федерации.

Зарубежные исследователи выделяют три самостоятельных модели каршеринга: roundtrip carsharing, one-way carsharing и peer-to-peer carsharing [1]. В отечественных исследованиях аналогичной классификации в настоящее время нет. Вместе с тем, следует указать на то, что peer-to-peer carsharing целесообразнее рассматривать отдельно от двух других моделей, так как для выделения этой разновидности следует использовать иное основание классификации. Полагаем, что модели каршеринга можно разделить по двум критериям: субъектный состав (peer-to-peer, business-to consumer и business-to-business) и мобильность пользователей (roundtrip и one-way).

Исторически первой сформировавшейся моделью краткосрочной аренды стал roundtrip carsharing (каршеринг туда и обратно). Суть данной модели отражена в названии: пользователи должны вернуть арендуемое транспортное средство в то место, откуда автомобиль был взят, как правило на специальную станцию. Использование данной модели на заре развития каршеринга (конец XX и начало XXI веков) было обусловлено только формирующимся спросом у населения, отсутствием обширного автопарка, ведь только в последние годы наблюдается стремительный рост пользователей. Основным недостатком данной модели для потенциальных потребителей является ограничение мобильности, так как пользователь зачастую даже не может выбрать иную станцию той же организации. Особое распространение каршеринг туда и обратно получил в Японии, где эта модель является основной и в настоящее время. При этом в целях минимизации неудобств для пользователей компании предусматривают возможность приобретения дополнительной услуги – смена станции, на которую автомобиль должен быть возвращен [2]. Однако сохранение данной модели в Японии как наиболее популярной больше обусловлено территориальными ограничениями государства.

Полной противоположностью рассмотренной модели стал one-way carsharing (односторонний). Данная модель появилась в зарубежных странах лишь в прошлом десятилетии, однако уже завоевала собственную аудиторию. Ее суть состоит в том, что пользователь может взять транспортное средство в краткосрочную аренду в одном месте, а оставить в совершенно ином, причем это не обязательно будет полноценная станция компании, так как зачастую водители вправе оставить транспортное средство в пределах городских парковок. Очевидно, что данная модель значительно повышает мобильность потребителей, которые теперь не привязаны к строго определенному месту и не должны совершать дополнительные платежи за изменение такого места. Исходя из этого, можно предположить, что данная модель каршеринга будет постепенно вытеснять ранее рассмотренную модель с рынка.

Следующей моделью краткосрочной аренды, выделенной зарубежными учеными, стал peer-to-peer carsharing (равный с равным/одноранговый). Ее суть также вытекает из названия – основными субъектами выступают физические лица, передающие транспортные средства друг другу через посредничество юридического лица – специализированной организации. Стоит отметить, что одноранговый каршеринг неоднозначно воспринимается физическими лицами. Это обусловлено тем фактором, что собственнику необходимо предоставлять свое транспортное средство в пользование сторонних людей, следовательно, у него закономерно возникают опасения о сохранности переданного имущества. О низком уровне доверия как об основном сдерживающем факторе пишут и зарубежные исследователи, указывая что существующие платформы (находящиеся в собственности у компаний) нуждаются в серьезной доработке, чтобы пользователи могли получать больше необходимой информации как о транспортном средстве, так и о потенциальном водителе [3]. Вероятно, по прошествии определенного периода времени данная модель станет более популярной, однако в настоящее время она не слишком распространена.

Наиболее популярной моделью каршеринга из классификации по субъектному составу является business-to-consumer carsharing (бизнес-потребитель). Условно ее можно назвать «классической» по сравнению с двумя другими. Данная модель предполагает, что транспортное средство пользователю предоставляет организация, которая им владеет. Как правило, взаимодействие компании и человека осуществляется посредством программного обеспечения – специальных приложений, позволяющих идентифицировать водителя и выбрать желаемое транспортное средство.

Последней обозначенной моделью является business-to-business carsharing (бизнес каршеринг). Исходя из названия, данная разновидность используется в деятельности юридических лиц, когда одна компания предоставляет свои транспортные средства по договору, а другая определяет сотрудников, которые могут ими

пользоваться. Ввиду специфичности субъектного состава, рассматриваемая модель не имеет такой популярности как каршеринг с участием потребителя, однако свою нишу занимает.

Таким образом, нами были рассмотрены 5 моделей каршеринга, которые в настоящее время выделяются в юридической науке. Стоит отметить, что на практике осуществляется сочетание моделей из разных классификационных критериев.

Краткосрочная аренда в Российской Федерации в качестве основы функционирования избрала модель one-way carsharing, которая предоставляет наибольшие удобства пользователям. В настоящее время каждая каршеринговая организация предлагает пользователям возможность использовать транспортное средство на территории всего города, устанавливая лишь ограничение в выборе потенциального места парковки – автомобиль должен быть припаркован в соответствии с законодательством, а также доступ к нему не должен быть затруднен (запрещается оставлять автомобиль на закрытых парковках). Распространению данной модели каршеринга активно содействовали отдельные города России, так как предусмотрели для каршеринговых организаций возможность получения льгот, в том числе связанных с оплатой парковочного пространства. Первопроходцами среди городов можно считать Москву и Казань, которые на ежегодной основе предоставляют компаниям возможность получить льготы на парковку. В 2023 году организации предпринимали попытки получить схожие льготы и в других городах, однако не все из них готовы оказывать компаниям содействие [4].

Популярность именно данной модели в Российской Федерации можно обосновать несколькими причинами:

- модель каршеринг туда и обратно постепенно изживает себя. Как жителям городов, так и туристам зачастую неудобно возвращать транспортное средство на станцию, особенно с учетом размеров городов. Такая модель больше характерна для государств, у которых имеются сложности с транспортной инфраструктурой либо размерами территории (Япония). Поэтому российские компании при развитии краткосрочной аренды ориентировались на более перспективную модель;

- развитая транспортная инфраструктура городов, в которых каршеринг изначально появился. Каршеринг в Российской Федерации еще не получил массового распространения, если мы будем вести речь о числе городов присутствия, поэтому в настоящее время каршеринговые организации функционируют в основном в наиболее крупных городах, для которых характерно наличие развитой транспортной инфраструктуры с большим числом парковочного пространства, позволяющего компаниям предоставлять пользователям возможность оставлять транспортное средство практически в любой части города.

На территории Российской Федерации данная модель используется в сочетании с каршерингом с участием потребителя (business-to-consumer). В наиболее крупных городах можно встретить сразу несколько компаний, предлагающих физическим лицам использовать непродолжительное время транспортное средство для личных нужд. Правовую основу функционирования данной модели в основном составляют положения законодательства в области защиты прав потребителей и положения гражданского законодательства об аренде в целом. К сожалению, до настоящего времени отсутствуют какие-либо специальные правовые нормы, регулирующие краткосрочную аренду, что порождает проблемы на практике.

Вместе с тем, в России присутствуют также и иные модели каршеринга по критерию субъектного состава. Направление бизнес каршеринга активно развивается отдельными компаниями, предлагающими заключить соответствующий договор юридическим лицам. Но с учетом относительно недавнего периода зарождения каршеринга в России, говорить о массовости данной модели преждевременно. Если же говорить об одноранговом каршеринге, то и в данном вопросе все также неоднозначно. Данная разновидность была запущена на территории Москвы и Санкт-Петербурга, однако в настоящее время не имеется каких-либо статистических

данных о числе пользователей. С учетом ранее описанных затруднений в вопросе доверия пользователей, отсутствие стремительного роста популярности вполне объяснимо. Говорить о результативности внедрения такой разновидности можно будет лишь по прошествии времени, когда участники сформируют окончательную позицию относительно возможности передачи своего транспортного средства иным людям в краткосрочную аренду.

Таким образом, в настоящее время можно выделять 5 моделей каршеринга, при этом часть из них может вступать в сочетание. Для классификации моделей каршеринга полагаем целесообразным использовать два основных критерия – субъектный состав и мобильность пользователей. Что же касается итогов анализа распространения моделей, то для зарубежных стран пока что более характерной моделью является каршеринг туда и обратно, однако стремительный рост популярности односторонней краткосрочной аренды может изменить соотношение моделей на рынке. В России формирование каршеринга началось сразу с модели одностороннего, так как она является наиболее удобной и оптимальной из существующих в настоящее время. При этом наиболее популярное сочетание, которое можно встретить в крупных городах – односторонний каршеринг с участием потребителя. Можно говорить о том, что отечественные компании смогли своевременно определить наиболее перспективное направление развития краткосрочной аренды и не стали тратить усилия и инвестиции на формирование бизнеса по модели туда и обратно. Возможно, когда законодатель начнет процесс урегулирования краткосрочной аренды, текущие модели претерпят изменения. Однако в настоящее время процесс урегулирования еще не начал.

Список используемой литературы:

- 1) Shaheen S.A., Chan N.D., Micheaux H. One-way carsharing's evolution and operator perspectives from the Americas // *Transportation*. 04.04.2015. Volume 42. P. 519-536.
- 2) Информирование о службе высадки // Официальный сайт компании Times Car URL: <https://share.timescar.jp/about/option/> (дата обращения 15.11.2023).
- 3) Ramos E., Mattos D., Bergstad C. Roundtrip, free-floating and peer-to-peer carsharing: A Bayesian behavioral analysis // *Transportation Research Part D: Transport and Environment*. 2023. Volume 115. DOI: [10.1016/j.trd.2022.103577](https://doi.org/10.1016/j.trd.2022.103577)
- 4) Каршеринговые компании попросили ЗакС Петербурга о льготах на платную парковку // Официальный сайт ИД «Коммерсантъ» URL: <https://www.kommersant.ru/doc/6297049> (дата обращения 05.11.2023)

Стратегии адаптации маркетинговых кампаний для развивающихся рынков: выбор между глобальным и локальным подходом**Strategies for adapting marketing campaigns for emerging markets: choosing between a global and a local approach***Лернер Софья Владимировна**Студент 4 курса**Факультет Экономический**Российский Университет Дружбы Народов им. Патриса Лумумбы**Москва, ул. Миклухо-Маклая, 6**e-mail: 1032201947@pfur.ru**Lerner Sofya Vladimirovna**Student 4 term**Faculty of Faculty of Economics**Peoples' Friendship University of Russia**Moscow, Mikluho-Maklaya, 6**e-mail: 1032201947@pfur.ru***Научный руководитель****Чернышева Анна Михайловна***Доцент**Российский Университет Дружбы Народов им. Патриса Лумумбы**Москва, ул. Миклухо-Маклая, 6**e-mail: chernysheva-am@rudn.ru**Scientific supervisor***Chernysheva Anna Mikhailovna***Docent**Peoples' Friendship University of Russia named after Patrice Lumumba**Moscow, Miklukho-Maklaya str., 6**e-mail: chernysheva-am@rudn.ru***Аннотация.**

Статья рассматривает важный вопрос для современных компаний, сталкивающихся с необходимостью эффективной адаптации своих маркетинговых стратегий на развивающихся рынках. В статье проанализированы особенности глобального и локального подходов, выделены критерии выбора стратегии, а также представлены кейсы компаний, подчеркивающие важность определения маркетинговой стратегии для различных брендов на развивающихся рынках.

Annotation.

The article examines an important issue for modern companies facing the need to effectively adapt their marketing strategies in emerging markets. The article analyzes the features of global and local approaches, highlights the criteria for choosing a strategy, and presents company cases that emphasize the importance of defining a marketing strategy for various brands in emerging markets.

Ключевые слова: маркетинговая стратегия, развивающиеся рынки, глобальный подход, локальный подход, стратегии адаптации, глобализация бизнеса, критерии эффективности.

Key words: marketing strategy, emerging markets, global approach, local approach, adaptation strategies, business globalization, performance criteria.

Современный мир бизнеса стал свидетелем быстрого роста развивающихся рынков, которые представляют огромный потенциал для компаний, желающих расширить свое присутствие на глобальной арене. Однако, встает вопрос о том, как эффективно адаптировать маркетинговые кампании для этих динамичных и часто сложных субъектов.

Цель настоящей статьи заключается в исследовании стратегий адаптации маркетинговых кампаний на развивающихся рынках и определении наилучшего подхода: глобального или локального. Представленный анализ будет базироваться на сравнении и оценке преимуществ и недостатков обеих стратегий, а также на выявлении факторов, которые влияют на выбор подхода к адаптации маркетинговых кампаний.

Сегодня, предприятия сталкиваются с необходимостью быстро реагировать на изменяющиеся потребности потребителей в различных регионах мира. Глобализация предоставляет новые возможности для расширения бизнеса, но также поднимает вопросы о культурных различиях, региональных особенностях и конкурентной среде. Таким образом, стратегии адаптации становятся ключевым элементом успешного международного маркетинга. Стратегии адаптации маркетинговых кампаний на развивающихся рынках являются неотъемлемой частью современной бизнес-среды, и наше исследование призвано предоставить практические рекомендации и понимание этой важной темы.

Развивающиеся рынки, также известные как эмерджинги, представляют собой регионы и страны, которые находятся в процессе индустриализации и экономического роста. Эти рынки обладают уникальными характеристиками, которые делают их как перспективными, так и сложными для маркетинга. Рассмотрим основные черты развивающихся рынков:

1. Рост населения и уровня доходов.

Одной из ключевых характеристик развивающихся рынков является быстрый рост численности населения и увеличение уровня доходов. Население в таких регионах часто растет быстрее, чем на развитых рынках, что создает огромный потенциал для расширения клиентской базы. Помимо этого, рост среднего дохода населения способствует увеличению спроса на широкий спектр товаров и услуг.

2. Экономический потенциал.

Развивающиеся рынки обладают огромным экономическим потенциалом. Внутренний рынок в этих регионах может быть значительно больше, чем на развитых рынках. Как следствие, компании, успешно входящие на развивающиеся рынки, могут достичь высоких объемов продаж и прибыли. Экономический рост также может привести к увеличению инвестиций и развитию новых отраслей.

3. Увеличение городской популяции.

Быстрое увеличение городской популяции и рост среднего уровня городской жизни являются характеристиками, которые могут существенно влиять на маркетинг. Городские центры становятся ключевыми целями для предоставления услуг и товаров. Это создает новые возможности для розничной торговли, городского маркетинга и инноваций в сфере мобильных технологий.

4. Инфраструктурные изменения.

Инвестиции в инфраструктуру, такие как транспорт, телекоммуникации и энергетика, способствуют улучшению доступа к рынкам и расширению бизнес-возможностей. Развивающиеся рынки часто сталкиваются с потребностью модернизации своей инфраструктуры, и это может создавать спрос на товары и услуги в сфере инженерии и технологий.

5. Разнообразие культур и языков.

Развивающиеся рынки часто характеризуются разнообразием культур и языков. Это может быть вызовом для компаний, так как потребители могут иметь различные предпочтения и ожидания. Важность адаптации маркетинговых стратегий к культурным различиям и языковым особенностям не может быть недооценена.

Характерными чертами развивающихся рынков эксперты называют высокие темпы роста экономики, активное развитие торговли, а также участие страны в международных и глобальных процессах. Страны БРИК

(Бразилия, Россия, Индия и Китай) — примеры развивающихся экономик, которые в последнее десятилетие демонстрируют взрывной рост. Еще одна важная развивающаяся экономика — Индия. С 2013 по 2018 год Индия была самой быстрорастущей экономикой в мире, она опережала даже темпы роста Китая.

Маркетинг на развивающихся рынках представляет как вызовы, так и возможности для компаний. Рассмотрим некоторые из них:

1. Культурные различия и особенности.

Развивающиеся рынки часто характеризуются различиями в культуре, традициях и ценностях. Это требует адаптации маркетинговых кампаний и продуктов под потребности и предпочтения местных потребителей. Понимание местной культуры и внимание к деталям могут оказаться решающими факторами успеха. К примеру, символика, цвета, языковые нюансы и религиозные аспекты могут играть важную роль в создании успешных маркетинговых стратегий.

2. Экономическая нестабильность.

В развивающихся странах экономическая нестабильность может создавать риски для бизнеса. Валютные колебания, инфляция, политические изменения и экономические кризисы могут повлиять на результаты компании. Однако, компании могут смягчить эти риски, разрабатывая гибкие стратегии и бережно управляя финансами. В некоторых случаях, экономическая нестабильность также может предоставить возможности для инноваций и альтернативных моделей бизнеса.

3. Конкурентная среда.

С ростом развивающихся рынков, конкуренция также усиливается. Множество местных и международных игроков стремятся завоевать долю на этих рынках. В связи с этим, компании должны разрабатывать стратегии, чтобы выделиться среди конкурентов. Это может включать в себя создание уникальных продуктов и услуг, развитие сильных брендов и усовершенствование каналов распространения.

4. Доступ к ресурсам и партнерствам.

Развивающиеся рынки могут предоставлять доступ к уникальным ресурсам и партнерским отношениям, которые могут быть весьма выгодными для компаний. Это может включать в себя доступ к дешевой рабочей силе, природным ресурсам или местным производителям и поставщикам. Эффективное управление партнерствами и ресурсами может стать ключевым фактором успеха на развивающихся рынках.

Все эти факторы подчеркивают важность тщательного анализа и понимания особенностей развивающихся рынков при разработке маркетинговых стратегий. Понимание и учет культурных, экономических и конкурентных аспектов, а также правильное управление рисками, могут помочь компаниям успешно адаптировать свои маркетинговые кампании на этих динамичных рынках.

Исторически компании решали задачи разработки оптимальной стратегии работы за рубежом за счет использования ряда вариантов, основными из которых являются локальная (мультинациональная, адаптивная) стратегия и глобальная (стандартная) стратегия. В принципе компания может не менять на зарубежном рынке стратегию, используемую на внутреннем рынке, а может для повышения своей конкурентной позиции адаптировать маркетинговые действия к требованиям конкретного зарубежного рынка (локальная стратегия) или создавать стратегический симбиоз: применять стратегию стандартной адаптации или адаптируемой (дифференцированной) стандартизации и, наконец, использовать стратегию стандартизации маркетинговых усилий на рынках различных стран.

Глобальный подход к маркетингу на развивающихся рынках.

Глобальный подход к маркетингу предполагает разработку и применение стандартизированных маркетинговых стратегий и тактик на множестве рынков, включая развивающиеся. Этот подход представляет собой стратегию, в рамках которой компания ставит на передний план общие черты продукта, бренда и маркетингового сообщения, стремясь к унификации подхода на глобальном уровне. Такой подход обладает своими преимуществами и ограничениями при маркетинге на развивающихся рынках. Теоретическое развитие глобального маркетинга приписывается Т. Левитту, профессору маркетинга из Гарвардского университета. Он заявляет, что оптимальным путем развития современного международного маркетинга является полная стандартизация продукта и маркетинговой стратегии на мировом уровне. В своей работе "Маркетинговое воображение" Левитт подчеркивает, что с развитием транспорта и средств связи современный мир превращается в объединенный мировой рынок, где люди, независимо от места проживания, приобретают одинаковые вкусы и стремятся к одним товарам и образу жизни. Это, по его мнению, способствует стандартизации товаров с минимальными издержками и организации продаж на основе единой унифицированной маркетинговой программы на мировом рынке. Следовательно, компании, неспособные осуществить глобальную стратегию международного маркетинга, неизбежно окажутся в невыгодном положении в глобальной конкурентной борьбе в новых условиях мирового рынка.

Преимущества глобального подхода.

1. Экономия ресурсов: Один из ключевых плюсов глобального подхода — это возможность снижения затрат на разработку и выполнение маркетинговых кампаний. Создание унифицированных рекламных материалов, продуктов и упаковки обычно дешевле, чем адаптация для каждого региона.
2. Повышение узнаваемости бренда: глобальный подход способствует установлению сильного бренда, который может быть одинаково узнаваем на множестве рынков. Это может помочь компании преодолеть конкуренцию и выделиться среди местных игроков.
3. Согласованность и контроль: Глобальный подход обеспечивает более строгий контроль над маркетинговыми коммуникациями. Это позволяет компании легче соблюдать стандарты и регуляции, а также быстрее реагировать на изменения в мировой среде.

Ограничения глобального подхода.

1. Игнорирование различий: самым значительным ограничением глобального подхода на развивающихся рынках является игнорирование дифференциации регионов. Культурные нормы, ценностные установки, языковые барьеры и обычаи могут значительно различаться от одного региона к другому. Применение стандартизированных маркетинговых стратегий без учета этих различий может привести к неудачным рекламным кампаниям и отторжению потребителями.
2. Проблема соответствия местным традициям и нормативным стандартам: развивающиеся рынки также могут иметь свои собственные нормативные акты и стандарты, которые отличаются от страны к стране. Глобальные компании могут столкнуться с проблемами в соответствии с разнообразными правилами и ограничениями. Важно тщательно исследовать и соблюдать местные нормативные акты, чтобы избежать юридических проблем.
3. Поиск баланса: глобальный подход к маркетингу на развивающихся рынках не обязательно означает полную стандартизацию. Он может также включать элементы адаптации. Поиск баланса между стандартизацией и адаптацией становится ключевым вопросом для компаний, стремящихся успешно вести бизнес на этих рынках. Некоторые компании выбирают стратегию "глобализации с локальным вкраплением," сохраняя общие черты, но внедряя небольшие местные изменения в продуктах и маркетинговых кампаниях.

В итоге, глобальный подход к маркетингу на развивающихся рынках предоставляет возможность компаниям расширить свое воздействие и повысить эффективность маркетинговых кампаний. Однако он также требует внимательного анализа местных условий и потребностей потребителей, а также готовности к изменениям и адаптации. В современном мире маркетинга на развивающихся рынках, ключ к успеху заключается в гибкости и способности реагировать на изменения, сохраняя при этом целостность маркетинговых стратегий. Стратегия пре интернационализации особенно уязвима при активном маркетинге иностранных конкурентов. Примером этому может служить проигрыш в конкурентной борьбе на своем национальном рынке американских производителей цветных телевизоров перед натиском японских конкурентов (1960—1970 гг.), в результате чего в отрасли удалось удержаться только американскому производителю Zenith (12% рынка США). Рассмотрим также несколько примеров успешных глобальных маркетинговых кампаний на развивающихся рынках:

- Unilever в Африке: Unilever разработала глобальную кампанию для своего бренда "Lifebuoy" с акцентом на здоровье и гигиеничность. Это оказалось особенно важным в контексте многих африканских стран, где здоровье и гигиеничность имеют большое значение. Кампания помогла им укрепить свою позицию на африканском рынке и привлечь внимание потребителей.

- Nike — разрабатывает глобальные интегрированные кампании по брендингу, воплощенные в жизнь благодаря партнерству с местными лидерами мнений. Преуспевает в скоординированной персонализации.

- Coca-Cola — сочетает в себе общеизвестные элементы, такие как реклама Санта-Клауса, с прославлением местной культуры в региональных активациях. Универсальный, но местный.

Локальный подход к маркетингу на развивающихся рынках.

Локальный подход к маркетингу на развивающихся рынках — это стратегия, при которой компании адаптируют свои маркетинговые кампании к местным особенностям и потребностям. Этот подход подразумевает, что компания разрабатывает уникальные стратегии и тактики для каждого региона или страны. На первый план выходит географическая консолидация, когда в каждой зарубежной стране создается центр по расширению товарных линий, в результате чего рационализируется размещение товарных линий и обеспечивается передача идей новых товаров и самих товарных линий. Локальная стратегия имеет свои преимущества и недостатки, которые стоит рассмотреть более подробно.

Преимущества локальной стратегии:

1. Более детальное удовлетворение потребностей местного населения: Локальная стратегия позволяет компаниям лучше соответствовать уникальным потребностям и предпочтениям местных потребителей. Это может привести к более высокой удовлетворенности клиентов и повышению лояльности к бренду.

2. Адаптация к культурным и языковым особенностям: Местные маркетинговые кампании могут учесть культурные и языковые особенности региона. Это позволяет избегать культурных недоразумений и ошибок в коммуникации, что может сильно повлиять на успех кампании.

3. Более эффективная конкуренция: Локальные компании могут оказаться лучше подготовленными к конкуренции на своем рынке. Используя знание местных условий, они могут создавать продукты и услуги, более точно соответствующие потребностям местных потребителей.

Недостатки локальной стратегии:

1. Увеличение затрат: Разработка и выполнение локальных маркетинговых кампаний требует дополнительных ресурсов и затрат. Это может быть затратно для компаний, особенно когда несколько рынков требуют индивидуальных подходов.

2. Управление сложностью: Управление множеством локальных стратегий может быть сложной задачей. Компании должны быть готовы координировать и контролировать разнообразные маркетинговые усилия, чтобы обеспечить согласованный и эффективный подход.

3. Риск несогласованности бренда: В случае недостаточной координации, локальные стратегии могут создать риск несогласованности бренда. Это может подорвать единство и узнаваемость бренда на глобальном уровне.

Примеры успешных локальных маркетинговых кампаний на развивающихся рынках.

Примером успешной локальной маркетинговой кампании является подход Соса-Сола в Индии. Компания адаптировала свой продукт и маркетинговую стратегию к культурным особенностям и предпочтениям местных потребителей. Они предложили разнообразные вкусы, включая местные ароматы и специи, и активно участвовали в культурных мероприятиях и праздниках, что помогло им укрепить свою позицию на индийском рынке.

- В Бразилии, местное отделение McDonald's также успешно применило локальный подход, добавив в меню бразильские блюда, такие как "McLanche Feliz," который представляет собой детский набор с игрушками, а также разработав рекламные кампании, ориентированные на местные праздники и события.

- Unilever в Индонезии: Компания Unilever создала успешную кампанию по продаже своих продуктов для ухода за кожей и волосами в Индонезии, учитывая местные предпочтения и потребности. Они предлагали продукты в удобных упаковках для одноразового использования, что соответствовало индонезийскому обычаю купания в реках. Такой подход привлек внимание и уважение местных потребителей.

- Nestlé в Бангладеш: Nestlé разработала специфический продукт "Nido Fortified" для рынка Бангладеш, где молоко часто заменяется водой. Этот продукт предоставляет дополнительные питательные вещества, что оказалось важным для местных семей. Компания также активно взаимодействовала с местными сообществами и участвовала в образовательных и благотворительных программах.

Эти примеры подчеркивают значимость локальной стратегии для успешного маркетинга на развивающихся рынках. Адаптация к местным условиям и потребностям может быть ключевым фактором успеха и помочь компании установить крепкое присутствие на этих динамичных рынках.

Сравнение глобальных и локальных маркетинговых подходов на развивающихся рынках остается важной темой в современном бизнесе и может определить успех компании на мировой арене. Данная тема поднимает важные аспекты и стратегические решения, которые играют решающую роль на развивающихся рынках. При выборе маркетинговой стратегии для развивающихся рынков, важно определить критерии оценки эффективности, которые позволят компании принимать обоснованные решения. Сравнение и анализ глобального и локального подходов основывается на следующих ключевых критериях:

- Глобальное присутствие и масштаб: Глобальный подход обычно характеризуется более широким географическим охватом. Компании могут оценивать эффективность стратегии на основе расширения на новые рынки и увеличения глобальных долей рынка.

- Локальная адаптация и реакция на потребности: Локальный подход оценивается по способности компании адаптировать продукты и маркетинговые кампании к местным потребностям и культурным особенностям. Эффективность может измеряться уровнем удовлетворенности и лояльности местных потребителей.

- Финансовые показатели: Финансовые показатели, такие как выручка, прибыльность и возврат инвестиций (ROI), играют важную роль в оценке эффективности. Глобальный подход может быть оценен на

основе объема продаж и доходности, в то время как локальный подход может быть оценен по ROI и маржинальности.

- **Брендовый имидж и узнаваемость:** Эффективность стратегии также измеряется воздействием на брендовый имидж. Глобальный подход может способствовать узнаваемости бренда на мировом уровне, в то время как локальный подход может помочь укрепить местное восприятие бренда.

- **Скорость реакции и адаптации:** Развивающиеся рынки характеризуются высокой динамичностью. Скорость реакции на изменения в потребительском спросе и конкурентной среде является важным критерием оценки эффективности. Локальный подход может быть более гибким и способным быстро адаптироваться.

- **Соответствие нормативным актам и правилам:** Соблюдение местных нормативных актов и правил регулирования также важно на развивающихся рынках. Компании оценивают эффективность, исходя из соблюдения местных норм и минимизации рисков.

Сравнение этих критериев помогает компаниям принимать обоснованные решения при выборе маркетинговой стратегии на развивающихся рынках. Важно понимать, что эффективность может варьироваться в зависимости от отрасли, региона и специфических условий рынка, и поэтому выбор подхода должен быть тщательно обдуман и основан на конкретных целях и стратегических приоритетах компании.

Специалист в области практического маркетинга компании, занимающейся международной деятельностью, для оптимизации бизнеса принимает решение по выбору основной стратегии осуществления зарубежной деятельности, включая все аспекты, связанные с наложением и переплетением преимуществ и недостатков каждой из них. Истина заключается в гибком использовании инструментов той или иной международной маркетинговой стратегии сообразно условиям рыночной среды и возможностям самой компании.

Компании и их менеджеры определяют соотношение степени стандартизации и степени адаптации маркетингового комплекса мер рыночного воздействия на конкурентную позицию фирмы и ее продвижения на зарубежные рынки и мировом масштабе в зависимости от требований и характеристик конкретного рынка. При локальной стратегии, стратегии адаптации компания предлагает на каждом локальном зарубежном рынке продукцию и услуги, адаптированные к местным запросам. При глобальной стратегии компания стремится к предложению на мировом рынке стандартизированного основного продукта, требующего минимальных усилий на адаптацию к местным условиям.

В статье была рассмотрена важная и актуальная тема маркетинговых стратегий на развивающихся рынках, с особым фокусом на выборе между глобальным и локальным подходами. Этот выбор становится все более существенным в условиях современного мирового бизнеса, где компании стремятся расширить свое воздействие на мировых рынках.

Глобальный подход к маркетингу предполагает стандартизацию продуктов и маркетинговых стратегий на мировом уровне. Он позволяет компаниям добиться экономии масштаба и расширить свой глобальный бренд. В то же время, локальный подход требует адаптации к местным особенностям и культурным контекстам, что может способствовать более глубокой интеграции в местные рынки и удовлетворению потребностей местных потребителей.

Исходя из анализа, можно прийти к выводу, что не существует универсального рецепта для всех компаний на всех развивающихся рынках. Выбор между глобальным и локальным подходами зависит от ряда факторов, таких как отрасль, географическая локация, конкурентная среда и особенности потребительских

предпочтений. Важно, чтобы компании применяли гибкий и стратегический подход к выбору маркетинговой стратегии, оценивая конкретные условия рынка.

Важно подчеркнуть, что успешные компании часто комбинируют элементы глобальных и локальных подходов, создавая так называемый "глокальный" подход. Это подразумевает сбалансированное использование стандартизации и адаптации в зависимости от потребностей конкретных рынков. Таким образом, фирма стремится понизить степень необходимой адаптации на каждом зарубежном локальном рынке за счет разработки стандартизированных стратегий маркетинг-микс, ориентированных на унифицированные запросы потребителей, независимо от страны их проживания. Такой подход создает возможности значительной экономии средств и повышения доходности международного бизнеса.

Совершенствуются механизмы координации и интеграции стратегии компании на международном уровне, активизируется передача и обмен знаниями и опытом в бизнесе между подразделениями компании, находящимися в различных странах, что приводит к разработке стратегии, ориентированной на глобальный и региональные рынки, а не на каждый локальный рынок развивающихся стран. На данном этапе совершенствования международной маркетинговой стратегии фирма имеет возможность разрабатывать и реализовать единую интегрированную стандартную стратегию глобализации по данному продукту по всем развивающимся странам и регионам независимо от специфики характера их локального спроса.

Мир маркетинга на развивающихся рынках остается динамичным и сложным пространством для компаний. Однако правильный выбор маркетинговой стратегии, будь то глобальный, локальный или глобальный подход, может стать ключевым фактором успеха. Компании, способные адаптироваться к изменяющимся условиям и удовлетворять потребности разнообразных рынков, могут преуспеть и добиться сильной конкурентной позиции в новой глобальной реальности.

Таким образом, анализ подчеркивает необходимость для компаний быть гибкими, инновационными и всегда оставаться в курсе изменений на мировых рынках. Это лишь начало обсуждения, и будущее маркетинга на развивающихся рынках будет продолжать развиваться и меняться, требуя от компаний постоянного анализа и адаптации.

Список используемой литературы:

1. Питер Чевертон. Теория и практика современного маркетинга. Полный набор стратегий, инструментов и техник. – М.: ФАИР-ПРЕСС, 2002. – 608 с.
2. Эдвард Браерти, Роберт Эклс, Роберт Ридер. Бизнес-маркетинг. – М.: Гребенников, 2007. – 736 с.
3. В.Д. Шкардун. Маркетинговые основы стратегического планирования. Теория, методология, практика. – М.: Дело, 2008. – 384 с.
4. Зинаида Шуклина. Выбор и формирование стратегий маркетинга. – М.: LAP Lambert Academic Publishing, 2011. – 112 с.
5. Международный маркетинг. Учебник. – М.: Юрайт, 2016. – 400 с.
6. Мировая экономика. – М.: Юнити-Дана, 2012. – 276 с.

Судебный штраф: функции и цели**Judicial fine: functions and goals****Обухова Арина Игоревна**

Студент 3 курса

Факультет Юридический

ФГБОУ ВО «Астраханский государственный университет им. В. Н. Татищева»

г. Астрахань, ул. Татищева, 20а

e-mail: obukhova-arina@mail.ru

Obukhova Arina Igorevna

Student 3 term

Faculty of Juridical

Astrakhan State University named after V. N. Tatishchev

Astrakhan, Tatishcheva str., 20a.

e-mail: obukhova-arina@mail.ru

Аннотация.

Вопрос о целях судебного штрафа в уголовном праве остается предметом обсуждения среди ученых-правоведов. Предметом исследования настоящей статьи является институт судебного штрафа, введенный в уголовное законодательство Российской Федерации. Анализ, который был проведен в данной статье, позволяет выявить цели, задачи и функции судебного штрафа в уголовно-правовой системе.

Annotation.

The question of the purpose of a judicial fine in criminal law remains a subject of discussion among legal scholars. The subject of this article is the institution of judicial fine introduced into the criminal legislation of the Russian Federation. The analysis carried out in this article makes it possible to identify the goals, objectives and functions of a judicial fine in the criminal legal system.

Ключевые слова: судебный штраф, освобождение от уголовной ответственности, иная мера уголовно-правового характера, судимость.

Key words: judicial fine, exemption from criminal liability, another criminal law measure, criminal record.

Законодательство стремится использовать разнообразие иных мер уголовно-правового характера для достижения целей правосудия, таких как превентивное воздействие на потенциальных правонарушителей, реабилитация осужденных и защита интересов общества. Точный перечень иной меры прописывается в уголовном законодательстве и определяется в зависимости от характера и тяжести преступления.

Уголовное право РФ стремится соответствовать общемировым тенденциям, поэтому законодатель разработал новую меру уголовно-правового характера. Так, в Уголовный Кодекс Российской Федерации (далее – УК РФ) введен новый уголовно-правовой институт – *судебный штраф*.

Профессор Н.Н. Апостолова утверждает, что судебный штраф обеспечивает «восстановление социальной справедливости и такое исправительное воздействие на лицо, которое бы удерживало его от совершения новых преступлений». Профессор Н.А. Егорова подчеркивает, что «восстановление социальной справедливости является интегрирующим понятием и трактуется через такие категории, как соразмерность применяемых уголовно-правовых мер совершенному преступлению, неотвратимость, учет интересов потерпевшего». Последняя точка зрения представляется наиболее правильной, поскольку судебный штраф не носит принудительный характер, а представляет собой «компромисс» между государством и виновным лицом. Поэтому неверно утверждать, что целью назначения судебного штрафа является восстановление социальной справедливости.

Одна из точек зрения подчеркивает репрессивную функцию судебного штрафа. Это означает, что главной целью назначения штрафа является причинение наказания виновному за его преступление. Оправдание этой

позиции заключается в том, что судебный штраф служит формой морального осуждения осуждаемого и демонстрирует неприемлемость его преступного поведения.

Другая точка зрения сосредоточена на предупредительной функции судебного штрафа. Согласно этому подходу, целью назначения штрафа является предотвращение совершения преступлений путем создания пугающего эффекта на потенциальных правонарушителей. Это означает, что судебный штраф должен служить как сигнал о том, что совершение преступления будет иметь серьезные последствия, включая финансовые обязательства.

Третий подход к определению целей судебного штрафа заключается в воспитательной функции. Согласно этому взгляду, при назначении штрафа основная задача заключается не только в наказании виновного, но и в создании условий для его реабилитации, ресоциализации и приведения к законопослушному поведению. Судебный штраф в данном случае может служить мотивацией для изменения поведения и возвращения в общество.

Однако следует отметить, что эти точки зрения не являются взаимоисключающими, и цели судебного штрафа в реальной ситуации часто сочетают в себе элементы репрессии, предупреждения и воспитания. Для каждого конкретного случая решение о назначении судебного штрафа принимается судом на основе законодательства и учета конкретных обстоятельств дела.

Анализ уголовного законодательства и юридической литературы позволяет сформулировать следующие цели, преследуемые законодателем при введении положений о судебном штрафе.

1. *Достижение справедливости.* Одна из главных целей законодателя при назначении судебного штрафа - обеспечить справедливость и пропорциональность ответственности за совершенные преступления. Судебный штраф должен соответствовать степени вины правонарушителя и тяжести преступления. Таким образом, цель законодателя заключается в том, чтобы обеспечить справедливое наказание для виновных лиц.

2. *Обеспечение общественной безопасности и защита прав пострадавших.* Судебный штраф имеет цель защитить общество от преступных деяний и обеспечить общественную безопасность. Возмещение финансового ущерба, причиненного преступлением, за счет судебного штрафа, помогает обеспечить возмещение убытков пострадавшим и восстановление их прав.

3. *Исправление лица.* Данная цель достигается фактом привлечения к уголовной ответственности, ведением предварительного расследования по уголовному делу и рассмотрением его в суде, а также исправлением «рублем» путем выплаты виновным лицом назначенной определенной суммы.

Так, Л.В. Лобанова и С.М. Мкртчян склоняются к способности лица «исправиться (и благодаря этому не совершать более преступлений) с помощью применения к нему такой меры уголовно-правового характера, как судебный штраф». С.В. Росторопов и А.Г. Полуэктов полагают, что применение судебного штрафа дает возможность исправления лица без применения уголовного наказания. Е.А. Хлебницына исправление лица связывает с воспитательной функцией, реализующейся при освобождении от уголовной ответственности на основании ст. 76.2 УК РФ, посредством метода поощрения и формированием положительных качеств личности.

4. *Восстановительная цель.* Судебный штраф также может служить средством взыскания ущерба, причиненного обществу или пострадавшим от преступления. Назначение штрафа позволяет компенсировать вред, возникший в результате противоправных действий правонарушителя, а также восстановить социальную и экономическую справедливость. Факт освобождения от уголовной ответственности стимулирует виновное лицо возместить нанесенный вред в кратчайшие сроки.

5. *Превентивная цель (предупреждение новых преступлений).* Когда суд назначает судебный штраф, осужденному приходится сделать финансовое внос в государственный бюджет в качестве наказания за

совершенное преступление. Путем наложения финансовых обязательств на осужденных, законодатель стремится предотвратить возможность повторения преступлений, стимулировать осужденных к изменению своего поведения и содействовать их реабилитации. При этом, осужденный также осознает, что нарушение закона приводит к финансовым неприятностям и негативным последствиям для его самих. Это может способствовать изменению его отношения к преступлениям и стимулировать соблюдение закона в будущем. Цель введения данной уголовно-правовой нормы согласно пояснительной записке Верховного Суда РФ к проекту Федерального закона от 3 июля 2016 г. № 323-ФЗ – это превенция преступных деяний. Как отмечает А.Ю. Улянов, институт судебного штрафа следует расценивать как профилактическую меру, которая способна оказывать реальное превентивное воздействие на лиц, совершивших преступные деяния, не представляющие высокой общественной опасности.

6. *Компенсационная цель.* Уплата судебного штрафа способствует в какой-то степени пополнению федерального бюджета, отчасти компенсирует издержки, затраченные государственными органами на ведение уголовных дел.

7. *Реабилитация и социальная ресоциализация.* Судебный штраф может также играть роль воспитательного механизма, направленного на изменение поведения осужденного. Законодатель может ставить перед собой задачу не только наказать преступников, но и содействовать их реабилитации и возвращению в общество. Судебный штраф, в этом случае, может служить стимулом к положительным изменениям в жизни осужденных.

5. *Социальная цель.* Судебный штраф может также играть роль воспитательного механизма, направленного на изменение поведения осужденного. Назначение не наказания, а иной уголовно-правовой меры приводит к снижению числа граждан, имеющих судимость, посредством освобождения их от уголовной ответственности и неприменения к ним наказания, последствием которого является судимость. Данная мера уголовно-правового характера будет способствовать положительным изменениям в социальной структуре общества.

6. *Упрощение уголовного процесса и процессуальная экономия.* Введение положений о судебном штрафе может иметь цель упростить уголовный процесс путем предоставления альтернативы традиционным судебным процедурам. В случаях, где осуществление сложных и затратных судебных процессов не является необходимым, назначение судебного штрафа может позволить сэкономить время и ресурсы суда и сторон участников процесса. Верховный Суд в ФЗ от 3 июля 2016 г. № 323-ФЗ отметил, что новое основание освобождения от уголовной ответственности будет способствовать процессуальной экономии и повышению возможностей «объединения уголовной ответственности и иных мер в предупреждении и борьбе с противоправными действиями... Такая мера позволит предоставить возможность органам предварительного расследования сосредоточить свои кадровые, технические и иные ресурсы на расследовании опасных преступлений». Вместо содержания осужденного в тюрьме, что требует значительных затрат на его содержание, судебный штраф является более «бюджетным вариантом». Это особенно актуально в случаях, когда осужденный имеет возможность уплатить штраф, что позволяет переложить финансовую ответственность на него самого, а не на государство.

7. *Гуманистическая цель.* Судебный штраф может представлять собой более гуманную и социально ориентированную альтернативу тюремному заключению. Вместо отправления осужденного в тюрьму, где он может столкнуться с негативными последствиями, такими как изоляция от семьи, потеря работы и общественная стигматизация, назначение судебного штрафа позволяет сохранить некоторую свободу и социальные связи, что может способствовать более успешной реабилитации и успешному возвращению в общество после отбытия наказания.

8. *Минимизация последствий наказания для осужденного.* Назначение судебного штрафа может также иметь значительные последствия для репутации осужденного и общественного мнения о нем. Судебный штраф может быть более «мягким» наказанием в сравнении с тюремным заключением, но его назначение все равно может оказать отрицательное воздействие на общественное восприятие осужденного. Также, публичное раскрытие факта назначения судебного штрафа может иметь отпугивающий эффект на потенциальных преступников, что способствует поддержанию общественной безопасности.

В заключении, цели назначения судебного штрафа могут быть разнообразны и зависят от конкретных обстоятельств дела и законодательства. Однако, обычно судебный штраф преследует несколько главных целей. Во-первых, штраф может использоваться для компенсации ущерба, причиненного потерпевшему. Это позволяет восстановить финансовые потери, восстановить имущество или компенсировать моральный вред. Во-вторых, штраф может служить цели репарации и восстановления нарушенных прав или социальной справедливости. Третьей важной целью назначения судебного штрафа является предупреждение совершения новых преступлений. Наконец, назначение судебного штрафа также служит цели признания вины и ответственности преступника за совершенное преступление.

Список используемой литературы:

1. Уголовный кодекс Российской Федерации от 13.06.1996 г. № 63-ФЗ (ред. от 25.03.2022). Доступ из справ.-правовой системы «Консультант Плюс».
2. Пояснительная записка к проекту Федерального закона «О внесении изменений в Уголовный кодекс Российской Федерации и Уголовно-процессуальный кодекс Российской Федерации по вопросам совершенствования оснований и порядка освобождения от уголовной ответственности» // Справочная правовая система «КонсультантПлюс».
URL:<http://www.consultant.ru/cons/cgi/online.cgi?req=doc&base=PRJ&n=135874&rnd=53657AC2F7866B2BA4C9C0E6AD62B197#08992475113518654> (дата обращения : 17.12.2023).
3. Апостолова Н. Н. Прекращение уголовного дела или уголовного преследования с назначением меры уголовно-правового характера в виде судебного штрафа // Российская юстиция. – 2016. – № 10. – С. 120-127.
4. Зубкова В. И. Восстановление социальной справедливости как цель уголовного наказания и ее достижение в процессе отбывания наказания // Вестник института : преступление, наказание, исправление. 2010. № 9. С. 12-13.
5. Лобанова Л., Мкртчян С. Некоторые проблемы установления и реализации нового основания освобождения от уголовной ответственности // Уголовное право. – 2016. – № 6. – С. 84-92.
6. Расторопов С. В., Полуэктов А. Г. Освобождение от уголовной ответственности с назначением судебного штрафа в законодательстве зарубежных стран // Пробелы в российском законодательстве. – 2017. – № 6. – С. 221-225.
7. Ульянов А. Ю. Институт судебного штрафа в уголовном судопроизводстве // Российская юстиция. – 2017. – № 12. – С. 31-35.
8. Юсупов М. Вопросы применения нового вида освобождения от уголовной ответственности с назначением судебного штрафа // Уголовное право. – 2016. – № 6. – С. 25-36.
9. Хлебницына Е. А. Освобождение от уголовной ответственности с назначением судебного штрафа : дис. ... канд. юрид. наук. – М., 2019.

Теоретические обоснования интроверсии и экстраверсии личности**Theoretical foundations of introversion and extraversion of personality****Щедова Полина Андреевна**

Студентка 2 курса
ГБОУВО РК «КИПУ имени Февзи Якубова»
Россия, г. Симферополь
e-mail: shhedova1993@mail.ru

Schedova Polina Andreevna

2nd year student
SBEIHE RC CEPU named after Fevzi Yakubov;
Russia, Simferopol
e-mail: shhedova1993@mail.ru

Научный руководитель**Зекерьяев Руслан Ильвисович**

Кандидат психологических наук,
Доцент кафедры Психологии
ГБОУВО РК «КИПУ имени Февзи Якубова»
Россия, г. Симферополь
e-mail: ruslan51291@mail.ru

Scientific supervisor**Zekeriaev Ruslan Ilvisovich**

PhD in Psychology,
Associate Professor of the Department of Psychology
SBEIHE RC CEPU named after Fevzi Yakubov
Russia, Simferopol
e-mail: ruslan51291@mail.ru

Аннотация.

Статья посвящена теоретическому обоснованию интроверсии и экстраверсии личности. Поднимается вопрос интроверсии и экстраверсии как психологического феномена. В статье рассматриваются различные подходы к пониманию и изучению интроверсии и экстраверсии. Описывается взаимосвязь интроверсии и экстраверсии личности в различных социальных и профессиональных проявлениях. В работе освещены основные теории, объясняющие природу интроверсии и экстраверсии, а также проведен общий анализ литературы по данной теме.

Annotation.

The article is devoted to the theoretical substantiation of introversion and extraversion of personality. The question of introversion and extraversion as a psychological phenomenon is raised. The article discusses various approaches to understanding and studying introversion and extroversion. The interrelation of introversion and extraversion of personality in various social and professional manifestations is described. The paper highlights the main theories explaining the nature of introversion and extraversion, as well as a general analysis of the literature on this topic.

Ключевые слова: интроверсия, экстраверсия, особенность проявления интроверсии и экстраверсии.

Key words: introversion, extroversion, a feature of the manifestation of introversion and extroversion.

Введение

Интроверсия и экстраверсия являются двумя противоположными чертами личности, которые определяют способ взаимодействия человека с окружающим миром. В данной работе рассматривается влияние этих факторов на поведение и коммуникацию людей. Исследования экстраверсии и интроверсии выполняют важную роль в понимании и объяснении различий в поведении, выстраивании отношений, предпочтениях и характеристиках личности. Данные исследования помогают лучше понять, как экстравертированные и интровертированные типы личности могут взаимодействовать с социумом и окружающим миром. Внимание

интровертов направленно во внутрь – это означает, что человек получает ресурс из уединения, они склонны к более замкнутому, уединённому образу жизни, предпочитают мир фантазий. Обладают стойкостью и упорством, сохраняют самообладание. Более продуктивно работают в тишине и одиночестве. Внимание экстравертов направленно вовне, они заряжаются энергией от внешнего мира, а именно от контакта и общения с людьми, предпочитают шумные компании, в которых нередко стремятся быть в центре внимания. Также экстравертированные личности импульсивны, очень эмоциональны, для них характерна высокая степень внешней активности. Исходя из этого, можно сделать вывод, что понимание различий типа направленности личности имеет большое значение, как для профессиональной и личностной сферы, так и для грамотного выстраивания коммуникации с социумом. Целью статьи является теоретическое обоснование интроверсии и экстраверсии.

Анализ литературы

Изучение интроверсии и экстраверсии началось еще в начале XX века. Одним из первых ученых, который начал исследовать эту тему, был швейцарский психиатр и психолог Карл Юнг. Он считал, что интроверты обладают более глубоким внутренним миром, чем экстраверты, и что они более склонны к творчеству и размышлениям. Позже, в 1950-х годах, другой известный психолог — Ганс Айзенк — разработал тест личности, который позволял определить тип личности человека. Этот тест стал широко использоваться в научных исследованиях по всему миру. Сегодня изучение интроверсии и экстраверсии продолжается. Многие ученые занимаются исследованием влияния этих факторов на поведение людей в различных ситуациях, а также на их социальную адаптацию и успех в жизни.

К. Г. Юнг впервые ввёл такие термины как интроверсия и экстраверсия. Однако современная трактовка и использование отличаются от первоначального значения. К. Г. Юнг определял интроверсию как направленность на внутреннее психическое содержание, а экстраверсию как концентрацию интересов на внешних объектах. Основным критерием, по мнению автора, различающим экстравертов и интровертов, является «направление движения либидо». Согласно Юнгу экстраверты предпочитают социальные и практические аспекты жизни, операции с реальными внешними объектами, в то время как интроверты предпочитают погружение в мир воображения и размышлений. Экстраверсия проявляется в дружелюбном, разговорчивом и энергичном поведении, направлена на растративание своей энергии на окружающие объекты. Интроверсия же проявляется в более замкнутом и уединённом поведении. Принято рассматривать то, что экстраверсия и интроверсия составляют единое пространство измерений, благодаря этому высокие показатели одной характеристики неизменно предполагают низкие показатели другой. Также Карл Юнг разработал теорию, на основе интровертированности и экстравертированности личности, согласно которой каждый человек имеет свой психологический тип. Он выделил два класса психологических функций: восприятие информации и принятие решений. В каждом классе есть два противоположных способа функционирования. Люди используют все четыре функции в своей жизни, но каждый человек использует их по-разному. Доминирующая функция определяет поведение человека в целом. Существует восемь психологических типов, которые определяются направлением потока энергии, местом сосредоточения доминирующей функции и способом получения информации:

1. Экстравертный ощущающий тип - внимательно подмечает детали окружающей его обстановки, как бы фотографируя то пространство, в котором он находится. Именно с помощью органов чувств он наиболее отчётливо переживает свою связь с миром;

2. Интровертный ощущающий тип - характеризуется концентрацией индивида на собственных внутренних ощущениях, отталкивающихся от внешнего объекта;

3. Экстравертный интуитивный тип - характеризуется бесконечным поиском новых и многообещающих возможностей во внешних объектах и событиях;

4. Интровертный интуитивный тип - созерцание глубоко субъективных внутренних образов объектов, которые отталкиваются от внешних, но доходят в своём развитии до степени абсолютного несоответствия миру вещей;

5. Экстравертный мыслительный тип - пытается свести всё, с чем он сталкивается, к единой схеме, с помощью которых в дальнейшем объясняет все остальные явления;

6. Интровертный мыслительный тип - для такого человека не столь важно, насколько объективный мир соответствует его теоретическим конструкциям, но важно дойти в них до глубины, сути или ядра вопрос;

7. Экстравертный чувствующий тип - способность считывать главные ценности окружающего его социума и выражать их, соответствовать им, а также следить за тем, чтобы этим ценностям соответствовали другие люди;

8. Интровертный чувствующий тип - наиболее значимой оказывается ценность, возникающих в его психике и переживаемых им внутренних образов. [7, 8]

Г. Айзенк в создании своей диспозициональной модели заимствует у К. Г. Юнга термин «экстраверсия» Автор модели выявил закономерность, заключающуюся в том, что параметры личности, изученные различными исследовательскими группами, согласованно меняются в зависимости от степени ориентации на социальные отношения или рефлексии, переживания и чувства. Данные концепции представляют собой противоположности в рамках суперфактора – комплекса взаимосвязанных черт личности, которые имеют генетическое определение. Согласно концепции Г. Айзенка, типичные экстраверт – общителен, оптимистичен, импульсивен, обладает широким кругом знакомств, а также имеет слабый контроль над собственными эмоциями и чувствами. В то время как типичный интроверт, по мнению автора, спокоен, застенчив, держится вдали от других людей, планирует свои действия заранее, предпочитает порядок во всём и строго контролирует свои чувства. [1; 2]

Т. А. Никотина в ходе проведения исследования установила, что интроверты более склонны к недоверию и покорности в межличностных отношениях. Они стремятся получить одобрение окружающих, подчиняться их требованиям и аккуратно их выполнять. Также интроверты проявляют повышенное чувство ответственности и зависимости от мнения других людей. Сотрудничающе – конвенциональный тип межличностных отношений указывает на компромиссное поведение у интровертов. У экстравертов преобладают властно – лидирующий и прямолинейно – агрессивный типы межличностных отношений. Однако и сотрудничающе – конвенциональный тип отношений также выражен, даже в большей степени чем у интровертов. Полученные данные Т. А. Никотиной подтверждают то, что интровертированность не всегда мешает установлению межличностных связей. Экстраверты и интроверты имеют разные подходы к установлению контактов с другими людьми и строят отношения в соответствии с их психологическим типом. Исходя из полученных данных можно сказать, что типы построения межличностных отношений у интровертов и экстравертов различаются. [6]

А. С. Лухменева исследуя экстраверсию и интроверсию, рассматривает различные точки зрения исследователей в области изучения данных характеристик личности. Автор анализирует различные возможные взаимосвязи между экстраверсией и интроверсией в рамках теорий личности. Полученные данные, по мнению автора, могут быть полезны как для психологической службы учебного заведения, так и для самого студента. А. С. Лухменева подчеркивает, что знание своих индивидуальных особенностей помогает человеку справляться с жизненными задачами, реализовывать свой потенциал как в учебной либо профессиональной деятельности, так и в повседневной жизни. Учитывая эти данные, педагог-психолог может помочь студентам разработать индивидуальные стратегии развития. [5]

И. В. Кучер обосновывая роль интроверсии в своей статье анализирует работы по классической психологии, современные исследования креативности и предварительные результаты эмпирического эксперимента, с целью объяснения взаимосвязи между интроверсией, креативным мышлением и художественно – творческой креативностью у художников. Автор демонстрирует, что интроверсия прямо связана с художественно – творческой креативностью и обратно пропорциональна креативному мышлению. Также автором было обнаружено то, что с увеличением интроверсии художники тратят меньше интеллектуальных усилий для достижения креативных результатов, в то время как с ростом экстраверсии они прилагают больше усилий. [4]

С. В. Дубровина, Т. А. Климонтова, Ю. В. Чепурко представили результаты исследования поведенческих стратегий в конфликтной ситуации, учитывая экстраверсию и интроверсию. Авторы проанализировали эволюцию взглядов учёных на проблему направленности личности. В исследовании показано, что экстраверты в большей степени используют стратегию соперничества в конфликте, в то время как интроверты склонны к более пассивным стратегиям, таким как избегание и приспособление, а также к компромиссу. Амбивертированные личности ориентируются на сотрудничество. Авторами была выявлена статистическая связь между направленностью личности и стратегиями поведения в конфликте. [3]

Экстраверты и интроверты имеют различные особенности в построении межличностных отношений, коммуникации с социумом, восприятии окружающего мира и в профессиональной сфере деятельности. Экстраверты характеризуются большей открытостью, общительностью и активностью нежели интровертированные личности. Легко устанавливают новые контакты, часто проявляют инициативу, как общественную, так и личную. Экстраверты получают энергию от взаимодействия с людьми и часто проявляют высокую социальную адаптивность. Интроверты предпочитают уединение и меньшее количество контактов с социумом, нежели экстраверты. Интровертированная личность получает энергию от времени проведённого в одиночестве, часто проявляют творческие способности. Предпочитают общаться лишь с небольшим кругом друзей. В профессиональной сфере деятельности более устойчивы к монотонной работе, в отличие от экстравертов. Предпочитают уединение шумным компаниям. Также важно учитывать, что экстраверсия и интроверсия могут по-разному проявляться в различных ситуациях, а также зависеть от индивидуальных особенностей личности.

Экстравертированная личность лучше управляет своими чувствами, а также управление чувствами других людей значительно выше нежели у интровертов, что говорит о том, что экстраверты лучше принимают и контролируют эмоции и чувства, обладают высоким уровнем самоконтроля, способны к использованию собственных эмоций для достижения поставленных целей, наблюдательны, способны подмечать малозаметные эмоциональные особенности партнёров по общению.

Выводы

В данной работе был проведен обзор теоретической информации о интровертах и экстравертах. Эти две черты личности определяют способ взаимодействия человека с окружающим миром. Интроверты предпочитают одиночество и тихую обстановку, в то время как экстраверты любят общаться и находиться в центре внимания. Также существуют различные теории, объясняющие природу интроверсии и экстраверсии. Некоторые ученые считают, что эти черты являются врожденными, а другие — что они формируются под воздействием окружающей среды. В заключении можно сказать, что изучение интроверсии и экстраверсии имеет большое значение для понимания человеческой личности и поведения. Это знание может помочь людям лучше понять себя и других, а также научиться эффективно общаться с разными типами личности.

Список используемой литературы:

1. Айзенк Г. Структура личности / Г. Айзенк. – Москва : КСП, 1999. – 463 с.
2. Айзенк Г. Исследования человеческой психики / Г. Айзенк, М. Айзенк. – Москва : Эксмо-пресс, 2001. – 480 с.
3. Дубровина С. В. Стратегия поведения в конфликтной ситуации при различной направленности личности (по параметру экстраверсия – интроверсия) / С. В. Дубровина, Т. А. Климонтова, Ю. В. Чепурко // Азимут научных исследований: педагогика и психология. – 2016. – № 4 (17). – С. 335 – 337.
4. Кучер И. В. Потенциал интроверсии в творчестве художника / И. В. Кучер // В сборнике: Актуальные проблемы психологии труда и организационной психологии субъекта жизнедеятельности. Сборник научных трудов Всероссийской научно – практической конференции. – Хабаровск. – 2023. – С. 84 – 90.
5. Лухменева А. С. Особенности экстраверсии и интроверсии у личности с разным уровнем психологического благополучия (на примере юношеского возраста) / А. С. Лухменева // Проблемы современного педагогического образования. – 2023. - № 79 – 3. – С. 235 – 238.
6. Никотина Т. А. Влияние экстраверсии и интроверсии на построение межличностных отношений в юношеском возрасте / Т. А. Никотина // Молодёжная наука: тенденции развития. – 2017. – № 4. – С. 47 – 53.
7. Юнг К. Г. Психологические типы / К. Г. Юнг. – СПб. : «Ювента», 1995. – 129 с.
8. Юнг К. Г. Аналитическая психология / К. Г. Юнг. – Москва : Аст, 2020. – 400 с.

Тоталитарные черты в учении Платона о государстве**Totalitarian features in Plato's doctrine of the state****Богданов Арсений Владимирович***Студент 2 курса**Институт теплоэнергетики**ФГБОУ ВО «Казанский государственный энергетический университет»**г. Казань, Республика Татарстан**e-mail: Arseniy.bogdanov.97@mail.ru***Bogdanov Arseniy Vladimirovich***Student 2 term**Institute of Power Engineering**FSBEI HE "Kazan State Power Engineering University"**Kazan, Republic of Tatarstan**e-mail: Arseniy.bogdanov.97@mail.ru***Губаев Булат Раисович***Студент 2 курса**Институт теплоэнергетики**ФГБОУ ВО «Казанский государственный энергетический университет»**г. Казань, Республика Татарстан**e-mail: bulat.gubaev.04@mail.ru***Gubaev Bulat Raisovich***Student 2 term**Institute of Power Engineering**FSBEI HE "Kazan State Power Engineering University"**Kazan, Republic of Tatarstan**e-mail: bulat.gubaev.04@mail.ru***Научный руководитель****Авдошин Георгий Валерьевич***Доктор философских наук**ФГБОУ ВО «Казанский государственный энергетический университет»**г. Казань, Республика Татарстан**e-mail: avdoshing@gmail.com***Scientific adviser****Avdoshin Georgiy Valerievich***Doctor of Philosophy**FSBEI HE "Kazan State Power Engineering University"**Kazan, Republic of Tatarstan**e-mail: avdoshing@gmail.com***Аннотация.**

Статья посвящена разбору сущности социально-политических идей Платона и их влияния на современную мысль. Также рассматривается вклад Платона в формирование тоталитарного государственного строя и такого явления, как постистина.

Annotation.

The article is devoted to the analysis of the essence of Plato's socio-political ideas and their influence on modern thought. Plato's contribution to the formation of the totalitarian state system and such a phenomenon as post-truth is also considered.

Ключевые слова: Платон; идея; государство; истина; постистина; тоталитаризм.

Key words: Plato; idea; state; truth; post-truth; totalitarianism.

В истории философии неизменно ярким светилом выступает Платон – древнегреческий мыслитель, чей вклад в философию действительно огромен. Он не только основал Академию, ставшую колыбелью образования, где формировались истинные философы, которые будут управлять государством, но и оставил богатое творческое наследие, которое до сих пор вызывает оживленные дискуссии и дебаты. Однако, говоря о Платоне, прежде всего нужно вспомнить его философские идеи об идеальном государстве, впоследствии повлиявшие на формирование тоталитарного государственного строя в некоторых странах. В данной статье рассматриваются ключевые аспекты политической философии Платона, а также подчеркиваются те элементы, которые могли оказать влияние на становление и развитие тоталитарных идей в истории человечества.

Основа философии Платона – учение об идеях. Философ разделял мир на две части: на видимую, которая не имеет отношения к подлинной реальности, является только тенью идей и образуется из материи, и невидимую, являющуюся миром идей, подлинной реальностью, она вечна и никем не создана. Платон определял идеи как высшие, неизменные и абсолютные формы бытия, на которых основаны все объекты в мире чувственного опыта.

Помимо того, Платон разработал концепцию души – бессмертной части человека, необходимой для достижения высшей истины. Он считал разумность наивысшим качеством души, а тело – препятствием для достижения истины. Следовательно, только благодаря разуму можно познать чистые идеи и понять их сущность.

Рассуждая о Платоновской философии, нельзя не вспомнить о трёх субстанциях: Единое, Ум, Душа. Единое есть первоначало всех идей и явлений, оно не имеет ни своего начала, ни конца. Вторая субстанция – Ум, он происходит от единого, являясь сущностью всех вещей и обобщением всего живого на земле. Душа – третья субстанция, она – связь между Единым и Умом. Душу могут иметь и живая и неживая природы. Душа человека – часть мировой Души. Она бессмертна. После смерти она приобретает новую форму и существует дальше.

Одно из важнейших мест в философии Платона занимает проблема государства. Исходная точка исканий наилучшей формы правления – убеждение, что афинская демократия – это неудавшаяся попытка. Сам философ разработал концепцию идеального государства, в котором существует три сословия, три класса, весьма неравные по численности: философы, управляющие государством, воины, защищающие государство от внешних врагов, и в самом низу общества находится самый многочисленный класс, трудящиеся массы – торговцы, ремесленники и земледельцы, обеспечивающие общество всем необходимым для существования: пищей, одеждой и жилищем, стоит еще упомянуть, что в идеальном государстве так же существует рабство, рассматриваемое как аспект жизни, необходимый для функционирования государства. Философ не заботится о том, чтобы насаждать культуру трудящимся массам, по его мнению, они должны быть удовлетворены своей работой. Говоря о высшем классе платоновского общества, особенно важно отметить, что не обязательно именно философы должны становятся правителями, Платон не отказывается и от альтернативного пути, где сами правители превращаются в философов. Общественный строй разработанного мыслителем проекта государства не вызывает симпатии: все аспекты жизни в обязательном порядке регламентируются правителями, есть четкое разделение труда, высшим кастам запрещено иметь имущество в собственности, а воины не должны владеть ни землей, ни женщинами, ни детьми. Их браки – временные союзы, регулируемые должностными лицами. Дети же, отобранные у матерей при рождении, не будут знать, кто их родители, и будут называть отцом и матерью всех, кто подходит по возрасту. Все это, по мнению древнегреческого философа, позволило бы сделать общество более цельным и объединенным, каждый человек думал бы не о себе и своей семье, а о своем долге перед обществом и государством. Так мыслитель создает образ государства, во многом напоминающий современные тоталитарные режимы.

В своей последней книге «Законы» Платон опишет другой государственный строй – аристократическую монархию или же аристократическую республику. Здесь так же есть три сословия: философы, воины и

работники. В нём он выделял два вида управления, первый – когда над всем стоят правители, второй – когда над всем стоит закон. На страже законов стоит правосудие. Без истинного правосудия государство перестает быть государством. «Я вижу близко гибель того государства, где закон не имеет силы и находится под чьей-либо властью. Там же, где закон – владыка над правителями, а они – его рабы, я усматриваю спасение государства и все блага, какие только могут даровать государствам боги», – пишет Платон [3, с. 167-168]. Однако в аристократическом государственном строе уже допускается частная собственность, деньги и полноценная семья у всех сословий.

Идеи Платона о государстве, правосудии и управлении оказывают значительное влияние на современную политическую мысль и саму политику. Одним из ключевых аспектов влияния идей Платона на современную политику является его учение о разделении власти. Платон считал, что каждый человек обладает своим собственным уровнем мудрости и способностей и что управление государством должно быть осуществлено соответствующим образом. Концепция разделения власти выразилась, например, в современных системах законодательной, исполнительной и судебной власти.

Кроме того, на современную политику влияют идеи Платона об образовании и воспитании. Платон подчеркивал значимость образования для формирования правильных ценностей и навыков у будущих лидеров и граждан. Эта концепция нашла отражение в различных образовательных программах, политических инициативах и реформах.

Также, говоря о влиянии философа на современную политику, можно отметить схожесть его «идеального» государства с тоталитарными государствами 20 века и не только. Тоталитарные режимы всегда основываются на идеологии. Только при ее наличии возможно существование такого государства. Платон в своих трактатах также видел идеальное государство, объединенное идеями справедливости. Согласно Карлу Попперу для поддержания тоталитарного режима вокруг лица или группы лиц нужны определенные «мифы», псевдонаучные изыскания: превосходство арийской расы, божественность императора в Японии и так далее [4, с. 38]. Платон в своих трудах тоже поддерживал мифы во благо, особую ложь власть имущих для поддержания порядка в государстве, считая, что «...Уж кому-кому, а правителям государства надлежит применять ложь, как против неприятеля, так и ради своих граждан – для пользы своего государства, но всем остальным к ней нельзя прибегать. Если частное лицо станет лгать собственным правителям, мы будем считать это таким же – и даже худшим – проступком, чем ложь больного врачу, или когда занимающийся гимнастическими упражнениями не говорит учителю правды о состоянии своего тела» [2, с. 153].

Говоря о проблеме истины в контексте политической философии Платона, следует обратить внимание, что имя греческого философа сегодня связывают с таким феноменом, как постистина. Так, Стив Фуллер говорит следующее, что «... постистинностный подход Платона проявляется в той ограниченной роли, которую он отводит истине в делах человека, в завышенном понимании «истины», закрепляющей эпистемическое превосходство системы убеждений элит над таковой масс, что, с его точки зрения, обеспечивает более эффективное правление. В самом деле, учение о двойной истине постулирует, что и элиты, и массы должны быть заинтересованы в наличии двух «истин»: одна распространяется на всякий возможный мир, в котором мы могли бы жить (постистинностный смысл «истины правителей»), а другая заверяет каждого в том, что мир, где мы сейчас на самом деле живем, справедлив» [5, с. 66]. Фуллер подчеркивает, что в государстве, по Платону, истина находится руках правителей и все должны ей подчиняться, что также очень схоже с тоталитарной формой управления. В целом же политика, осуществляемая государством, независимо от степени его тоталитарности, может быть определена как сфера действий, где истина переходит в постистину и обратно [1, с. 10].

Стив Фуллер обращает внимание также на то, что в Платоновском государстве все развлечения также должны быть подвластны государству, особенно такие вещи как театр и поэзия. Сам Платон считал, что поэты и драматурги могут представлять серьезную угрозу для государства. Фуллер пишет по этому поводу: «Если говорить в категориях модальной власти, различие факта и вымысла сильнее всего тогда, когда разным состояниям мира легко приписать разные степени неопределенности, составляющие спектр от необходимого (являющегося модальным эквивалентом «определенно истинного») до невозможного (модального эквивалента «определенно ложного»). В обыденном опыте этим занимается здравый смысл, оценивающий «рискованность» различных действий и планов. Однако, когда все кажется равно (не)определенным, тогда различие факта и вымысла действительно стирается, а значит, драматург одержал победу над царем-философом. В таком случае люди начинают недооценивать риски, связанные с фундаментальной переменой в порядке действий, а потому и соглашаются с ней с большей легкостью или же просто иницируют подобные перемены, что угрожает авторитету царя-философа, а также, как считал сам Платон, и социальному порядку в целом» [5, с. 72].

В общем, резюмируя концепцию идеального государства Платона с философами-правителями, воинами-защитниками и работниками-производителями, можно сказать, что данная теория хоть и выражает стремление мыслителя к справедливости, но в то же время подразумевает жесткое социальное и профессиональное разделение, что вызывает вопросы о свободе и равенстве личности.

Таким образом, учение Платона об идеальном государстве и его регламентация всех сфер общественной жизни может быть воспринято как потенциальная основа для диктаторской системы управления. В условиях тоталитарного режима правители стремятся контролировать и регламентировать все аспекты жизни общества, ограничивая свободу и права граждан.

Сама же концепция разделения власти Платона также имеет свое отражение в современных политических системах. Идеальное государство должно быть управляемо разумными философами, что соответствует идеи разделения власти, чтобы предотвратить возможность злоупотребления ею. Это принципиальное разделение власти на законодательную, исполнительную и судебную остается важным элементов современных демократических государств.

В заключение следует сказать, что черты тоталитарных идей в политической философии Платона можно обнаружить в следующем. Во-первых, по Попперу, тоталитарное государства не может обходиться без легенд о своём превосходстве над другими, что также подмечал Платон. Во-вторых, по Фуллеру, развлечения - один из способов поддержания целостности государства. Поэтому Платон хотел либо подчинить, либо уничтожить эти институты в своём идеальном государстве. Сам он видел одну из главных задач идеального государства в контроле над людьми, над их умами – правители, как мы уже цитировали, для пользы государства должны применять ложь, как против неприятеля, так и ради своих граждан. Это прекрасно видно на примере любого тоталитарного режима. Именно идеология поддерживает такие режимы, но она не может быть основана на чистой лжи, что также отмечал Платон в своих трудах.

Поэтому здесь приобретает значение такой важный признак наличия тоталитарных идей у Платона, как постистина. Постистинностный подход – обработанная истина, полуправда. В этом подходе Платон видел более эффективную форму управления государством. Таким образом, мы можем говорить о наличии прямой связи между политическими идеями древнегреческого мыслителя и тоталитаризмом.

Список используемой литературы:

1. Авдошин Г.В., Булатов Т.Р. Истина и пост-истина: социально-политический контекст / X Садыковские чтения. Современность: Постмодернизм. Пост- капитализм. Пост- правда [Электронный ресурс]: материалы Международной междисциплинарной научно-образовательной конференции (Казань, 17–18 ноября 2023 г.) – Казань: Издательство Казанского университета, 2023. С. 6-14.

2. Платон. Государство / Платон // Собрание сочинений в 4 т. Т. 3. – М.: Мысль, 1994. – С. 79-420.
3. Платон. Законы / Платон // Собрание сочинений в 4 т. Т. 4. – М.: Мысль, 1994. С.71-438.
4. Поппер Карл Раймунд. Открытое общество и его враги. Т. 1: Чары Платона. — М.: Феникс, Международный фонд «Культурная инициатива», 1992. — 448 с.
5. Фуллер С. Постправда: Знание как борьба за власть — М.: Изд. дом Высшей школы экономики, 2021. — 368 с.

Трансформация статуса вещи в современной культуре**Transformation of the status of a thing in modern culture****Катушкина Ксения Александровна**

студентка 4-го курса направления «Социология»
ФГБОУ ВО «Владимирский Государственный Университет
имени Александра Григорьевичи и Николая Григорьевича Столетовых»,
Россия, г. Владимир
e-mail: kxeniiiia.k@mail.ru

Katushkina Ksenia Alexandrovna

4 th year student of the direction "Sociology"
Vladimir State University
named after Alexander Grigorievich and Nikolai Grigorievich Stoletovs,
Russia, Vladimir
e-mail: kxeniiiia.k@mail.ru

Научный руководитель**Баранова Лариса Михайловна**

Кандидат философских наук, доцент кафедры социологии
ФГБОУ ВО «Владимирский Государственный Университет
имени Александра Григорьевичи и Николая Григорьевича Столетовых»,
Россия, г. Владимир
e-mail: baranovalm@yandex.ru

Scientific adviser**Baranova Larisa Mikhailovna**

Candidate of Philosophical Sciences, Associate Professor of the Department of Sociology
Vladimir State University
named after Alexander Grigorievich and Nikolai Grigorievich Stoletovs,
Russia, Vladimir
e-mail: baranovalm@yandex.ru

Аннотация.

Статья посвящена анализу сущности и роли вещи в качестве неотъемлемого элемента повседневной человеческой жизни. Рассматриваются некоторые теоретические подходы к исследованию вещи как социокультурного феномена, а также отмечается трансформация ее статуса наряду с общественным развитием. В современных условиях вещь, помимо своей первоначальной практической функции, наделяется символическим смыслом и выступает мощным средством коммуникации, способным передавать информацию как о культурной принадлежности, так и социальном статусе, финансовом положении и образе жизни своего обладателя.

Annotation.

The article is devoted to the analysis of the essence and role of a thing as an integral element of everyday human life. Some theoretical approaches to the study of a thing as a socio-cultural phenomenon are considered, and the transformation of its status along with social development is noted. In modern society, a thing, in addition to its initial practical function, is endowed with a symbolic meaning and acts as a powerful means of communication capable of transmitting information about both cultural affiliation and social status, financial status and lifestyle of its owner.

Ключевые слова: вещь, статус, знак, повседневность, личные вещи, старые вещи, семиотика, потребление.

Key words: thing, status, sign, everyday life, personal things, old things, semiotics, consumption.

Феномен вещи привлекал внимание многих социальных мыслителей, начиная с момента зарождения философии в Древней Греции и до современной эпохи постмодерна. Если раньше вещи рассматривались исключительно с точки зрения их практических свойств, то в настоящее время акцент сместился на исследование их социальной значимости, которая проявляется в семиотических характеристиках.

Принято считать, что вещь – это то, с чем человек постоянно встречается и использует в своей обыденной жизни, она – безусловный элемент повседневности. Согласно социологической трактовке, повседневность – это ряд обыденных, ежедневных практик, событий, действий, рутинных дел, составляющих основу обычной человеческой жизни. Структура повседневной жизни человека состоит из духовной и материальной составляющих. К духовной относятся чувства, эмоциональные переживания, мысли человека. Материальная же включает себя вещи, интерьер, бытовые предметы, а также предметы гардероба. Вся обыденная жизнь человека протекает в окружении вещей, которые служат ему средствами для выполнения тех или иных привычных дел.

В социально-гуманитарных науках вещь определяется как «ограниченный в пространстве и времени макрообъект, которому целенаправленной человеческой деятельностью придана определенная структурная организованность, внутренняя и внешняя форма. Вещь – это изготовленный человеком предмет, предназначенный удовлетворять те или иные человеческие потребности» [2 с. 105].

В рамках семиотики повседневности вещной мир определяется как один из «языков культуры»; примером является работа французского культуролога Р.Барта (1915-1980) «Система моды» (1967), где он рассматривал вещь как знаковую систему. По его мнению, система моды не ограничивается лишь изготовлением и потреблением товаров, она включает в себя символические значения и культурные послания, которые отражаются в стильных вещах и передаются через их форму и стиль. Иными словами, мода выступает важным носителем символов и культурных сообщений, которые заключены в ее предметах и транслируются через них. «Мы верим, что живем в практическом мире применяемых, функционирующих, всецело прирученных вещей, а в реальности мы благодаря вещам находимся еще и в мире смысла...» [1, с. 227].

Французский философ и культуролог Ж. Бодрийяр (1929-2007) в своей работе «Система вещей» (1968) отмечал, что любая вещь по своей сути не обладает никаким смыслом, это люди наделяют ее определенным смыслом и значением. Анализируя современное общество с характерным для него избытком товаров и услуг, автор отмечает, что вещи теперь не ограничиваются только своим функционалом, они предстают как наборы символических значений, способных дать информацию о социальном статусе и финансовом состоянии их пользователя. Люди верят, что посредством перманентного потребления дорогостоящих, брендовых товаров, предметов роскоши и демонстративного стиля жизни, они способны завоевать авторитет у окружающих. «Чтобы стать объектом потребления, вещь должна сделаться знаком, то есть чем-то внеположным тому отношению, которое она отныне лишь обозначает...» [3, с. 216].

Советский и российский культуролог и семиотик Ю. Лотман (1922-1993) исследовал свойства знаков в изобразительном искусстве и кино. В одном из своих трудов «Семиотика кино и проблемы киноэстетики» (1973) Ю. Лотман пишет о важнейшей функции знаков: их способности замещать. «Слово замещает вещь, предмет, понятие; деньги замещают стоимость, общественно необходимый труд; карта замещает местность; военные знаки различия замещают соответствующие им звания» [5, с. 4]. В этой связи автор выделяет два вида вещей: те, что не могут быть заменены ничем, такие, как воздух, хлеб, жизнь, и те вещи, которые наделены особым социальным смыслом, например, награда за какое-либо достижение, которая представляет большую ценность для конкретного человека.

Значение вещи в современной культуре двойственно: она, с одной стороны, служит человеку в практических целях, с другой стороны, рассматривается как знак, носитель смыслов и культурных кодов. Знак – это образ, который существует как материальный объект, репрезентирующий в человеческом сознании другой объект и служащий средством передачи определенной информации, знаний или сообщений [3, с. 214]. Вещь способна передавать информацию о социальном статусе своего владельца, его культурной принадлежности или просто быть выражением индивидуальности.

Особый смысл несут в себе вещи личного пользования, которые присутствуют в жизни каждого индивида, являясь отражением его внутреннего мира, и передают окружающим информацию о социальном, финансовом и семейном положении своего обладателя. Они не только обеспечивают чувство уюта и благополучия, но и служат индикаторами принадлежности к определенной социальной группе. «Как атрибут хозяйственной культуры вещь неразрывно связана с культом, традицией, ритуалом. Она несет в себе и материальное и духовное начало, являясь отражением философии народа, его менталитета» [6, с. 4]. Вещь является средством сохранения и передачи накопленного культурного опыта.

В условиях бурного роста производства товаров и услуг, постоянного их обновления и усовершенствования все же продолжают существовать старые вещи, которые характеризуются как «...имеющие солидный материальный возраст, не обладающие антикварной ценностью, локализованные в пределах домашнего пространства» [4, с.107]. Такие вещи выступают не просто как физические объекты, а как символы «далекого прошлого», несущие в себе истинность, и этим они уникальны и неповторимы. Старые вещи дают чувство безопасности, являются хранителями культурных ценностей и смыслов, передаваемых из поколения в поколение, и, в силу своей давности, являются ценными отпечатками пережитых событий и теплых воспоминаний.

Функционирование старых вещей происходит посредством либо их применения, либо хранения. Они могут активно использоваться людьми в силу их невысоких доходов или даже бедности, а потому – необходимости экономии на покупке новых. Также старые вещи зачастую сохраняются у пожилых людей, для которых характерна склонность к «скромным» покупкам, осторожности в расходах и бережное отношение к любимым вещам, что легко объясняется пережитыми в советское время тяжелыми временами и выработанной привычкой экономить. Некоторые люди самостоятельно преобразуют старые вещи в новые (например, рукоделие). Хранение старых вещей существует в виде коллекционирования или резервирования, что предполагает, как накопление тех или иных вещей по принципу «все может пригодиться», так и сохранение предметов «семейной памяти» (портреты, книги, альбомы, украшения, подарки). Наиболее распространенными вариантами избавления от старых вещей являются: выбрасывание в мусор в качестве хлама или передача в пользование другим людям, нуждающимся в них, а также – обмен вещами или безвозмездная передача.

Взаимодействие человека со старыми вещами во многом определяется уровнем его дохода. Люди с хорошим достатком контролируют срок службы вещи, имеют возможность избавиться от нее, заменив на новую, не испытывая при этом каких-либо финансовых трудностей. У групп людей с невысоким уровнем дохода стратегии выживания требуют сохранения функциональности старых вещей посредством самостоятельной починки вещи в случае ее повреждения или изношенности. Для них характерна аккуратность по отношению к вещам, стремление к их накоплению и сохранению.

Индивидуальные подходы к старым вещам могут отражать не только разнородность социального положения людей в обществе, и, соответственно, их различия в финансовых ресурсах, но и степень вовлеченности в культуру потребления. Начиная с XX века в современном мире прослеживается тенденция к овеществлению человеческих отношений. Место естественного, «живого» взаимодействия между людьми занимает «взаимодействие» посредством предметов, которыми они владеют. Человек все больше оценивается окружающими не с точки зрения его личностных качеств или интересов, а через призму потребляемых им материальных благ. Результатом этого является отчуждение, так как в центре внимания находятся не сами индивиды, а вещи, которыми они располагают. Взаимоотношения между людьми становятся поверхностными, а истинные человеческие потребности и эмоции остаются незамеченными.

В условиях массового производства, существования множества торговых марок и брендов и вездесущей рекламы люди потребляют вещь не столько по причине ее функционала, практической пользы, сколько из-за стремления следовать модным тенденциям, а ее обновление происходит зачастую не столько из-за реальной необходимости в этом, например, поломки, сколько из-за страха выглядеть «старомодным». Другими словами, когда та или иная вещь становится неактуальной, «устаревшей» она теряет какую-либо ценность, человек избавляется от нее и заменяет другой «более современной» и популярной. Наиболее распространенным примером может послужить покупка сотовых телефонов, новые модели которых периодически выпускаются и всегда сопровождаются широкой рекламной раскруткой. Несмотря на то, что их цена заметно выше и сами телефоны по своей функциональности незначительно отличаются от предыдущей модели, люди все же стремятся их приобрести, чтобы таким образом поддерживать собственный имидж и внешний, демонстративный образ жизни. Все это обретает подобие некоего «соревнования», в рамках которого индивид в погоне за образом успешного, богатого человека сосредоточен лишь на потреблении и постоянном соответствии модным веяниям, следствием чего являются такие негативные явления как шопоголизм и фетишизм вещей.

Современная рекламная индустрия и массовое производство манипулируют человеком таким образом, чтобы он постоянно оставался вовлеченным в культуру потребления. Реклама внедряется в нашу жизнь через такие каналы, как интернет, социальные сети, телевидение, уличные вывески. Она не только предлагает товары и услуги, но и создает определенные образы и идеалы, связывая их с конкретными желаниями и потребностями. Массовое производство, в свою очередь, обеспечивает постоянный поток товаров на рынок, его цель – получение прибыли. Сегодня вещи все быстрее признаются «устаревшими», все чаще используются одноразово, в то время, как на самом деле могут прослужить человеку еще долгое время. Однако для производителей это обращается в выгоду. Однократность применения вещи подразумевает повторность ее приобретения. Конкретный товар может быть рассчитан на длительное пользование, но производитель может организовать его так, чтобы срок службы значительно сократился, подталкивая этим самым к его обновлению как можно скорее.

При выборе вещи больше значат ее внешний вид, принадлежность к определенному бренду, чем ее реальное качество. Упаковка товара формирует некое визуальное впечатление о содержимом в ней продукте, что побуждает индивида к его приобретению или наоборот отталкивает от покупки. Вещь определенного бренда превалирует над обычной вещью, поскольку она выступает символом статуса и престижа человека. Представители высших социальных слоев стремятся внешне отличаться, выделиться, и потому, выбирают преимущественно дорогостоящие, брендовые вещи, которые, в силу финансовых ограничений, не доступны большинству потребителей. Вследствие этого, распространенным становится производство вещей-подделок, имитирующих оригинал определенного бренда, главными отличиями которых является большая разница в их стоимости и качестве. Основной массой потребителей вещей-подделок являются представители низших социальных групп, так как только таким образом они способны создавать видимость успешности, богатства и престижа, характерные для вышестоящих членов общества.

Таким образом, вещной мир постоянно трансформируется и эволюционирует вместе с человеком. Вещи играют важную роль в передаче и накоплении опыта как отдельного человека, так и всего человечества. Они отражают как положительные, так и отрицательные аспекты социального и культурного прогресса. С развитием массового производства и рыночной инфраструктуры, вещь, помимо своей практической функции, выступает как специфический знак, мощный инструмент коммуникации, способный передавать сообщения о статусе, материальном положении и образе жизни обладателя. Современная культура потребления навязывает индивиду определенные модели поведения, стандарты и идеалы, формирует представления о том, что является социально приемлемым, модным и актуальным в настоящее время. Как следствие, люди потребляют вещи главным образом

для того, чтобы соответствовать определенным социальным ожиданиям, создавать и поддерживать образ успешности и престижа, несмотря на свои истинные потребности и желания.

Список используемой литературы:

1. Барт Р. Система Моды. Статьи по семиотике культуры – Пер. с фр., вступ. ст. и сост. С.Н. Зенкина. – М.: Издательство им. Сабашниковых, 2003. 512 с.
2. Безмоздин Л. Культурно-социологический анализ вещи / Л. Безмоздин // Вопросы социологии искусства. Теоретические и методологические проблемы / отв. ред. Н. Н. Корниенко. М. : Наука, 1979. С. 104–127.
3. Бодрийяр Ж. Система вещей / Пер. С. Н. Зенкина. М.: «Рудомино», 2001. 220 с.
4. Елютина М. Э., Ивахнова А. Д. Повседневные практики использования и утилизации вещей // Социологические исследования. 2014. № 2. С. 107-115.
5. Лотман Ю.М. Семиотика кино и проблемы киноэстетики. Издательство "Ээсти Раамат" Таллин, 1973. 92 с.
6. Рахманкулова Д.Р. Вещь как мера культуры человека [Текст] / Д.Р. Рахманкулова // Автореферат дисс.на соискание уч. ст. к. философ. н. Н. Новгород, 2005. 28 с.

Уголовно-правовой эксперимент: отказ от назначения штрафа как вида наказания применяемого в отношении несовершеннолетних

Criminal legal experiment: refusal to impose a fine as a type of punishment applied to minors

Крепкая Александра Андреевна

Студент 1 курса магистратуры

Юридического института Иркутского государственного университета

Россия, г. Иркутск

E-mail: krepalex11@mail.ru

Krepkaya Alexandra Andreevna

First-year master's student

of the Irkutsk State University Law Institute

Russia, Irkutsk

E-mail: krepalex11@mail.ru

Научный руководитель:

Забавко Роман Алексеевич

Кандидат юридических наук, доцент кафедры уголовного права

Юридического института Иркутского государственного университета

Россия, г. Иркутск

Scientific supervisor:

Zabavko Roman Alekseevich

Candidate of Legal Sciences, Associate Professor of the Department of Criminal Law

of the Irkutsk State University Law Institute

Russia, g. Irkutsk

Аннотация.

Статья посвящена исследованию сущности правового эксперимента. Правовой эксперимент представляет собой процесс, в рамках которого новые правовые нормы или изменения в существующих законах подвергаются проверке на практике в ограниченных условиях или на определенной территории. Такой эксперимент позволяет оценить эффективность и применимость соответствующих норм права в реальной ситуации и определить возможные последствия их введения в более широком масштабе.

В качестве примера уголовно-правового эксперимента автор предлагает рассмотреть отказ от назначения штрафа как вида наказания, применяемого в отношении несовершеннолетних. В статье приводятся основные характеристики такого уголовно-правового эксперимента. Также раскрываются возможные результаты проведения указанного правового эксперимента.

Annotation.

The article is devoted to the study of the essence of the legal experiment. A legal experiment is a process in which new legal norms or changes in existing laws are tested in practice in limited conditions or in a certain territory. Such an experiment makes it possible to assess the effectiveness and applicability of the relevant legal norms in a real situation and to determine the possible consequences of their introduction on a broader scale.

As an example of a criminal law experiment, the author suggests considering the refusal to impose a fine as a type of punishment applied to minors. The article presents the main characteristics of such a criminal law experiment. The possible results of this legal experiment are also disclosed.

Ключевые слова: правовой эксперимент, наказание, штраф, несовершеннолетние.

Key words: legal experiment, punishment, fine, minors.

В России одно из значимых мест в правотворческом процессе занимает правовой эксперимент. Он признается вспомогательным инструментом, позволяющим законодателю проверить эффективность применения определенных норм права, а также принимать информированные решения на основе реальных данных и опыта. Правовой эксперимент используется, как правило, для тестирования новых подходов к регулированию, адаптации законодательства к изменяющимся обстоятельствам или для принятия решений по спорным вопросам.

Первым исследователем правовой природы такого эксперимента признается Р.А. Сафаров. По его мнению, правовой эксперимент — это метод социологических исследований, используемый в праве. Его стоит рассматривать с точки зрения практической проверки значимого общественно-политического мероприятия для последующего установления целей и эффективности его применения, а также для его грамотного внедрения в массы [1].

В свою очередь, правовой эксперимент, по мнению В.И. Никитского, необходимо признавать как «организованную компетентным правотворческим органом апробацию предполагаемых законодательных нововведений в ограниченном масштабе для проверки эффективности, полезности и экономичности экспериментальных правовых норм и отработки оптимальных вариантов будущих правотворческих решений общего действия» [2, с. 26].

Из рассмотренных источников и научной литературы можно сделать вывод, что многие исследователи ассоциируют правовые эксперименты с будущими решениями в правотворчестве и введением новых правовых норм. Иными словами, понятие правового эксперимента в основном охватывает эксперименты в сфере правотворчества, не включая в свои определения эксперименты, связанные с реализацией и применением права.

В юридической литературе редко можно встретить определение правового эксперимента, которое содержит широкий круг определенных правовых явлений. Однако изучая позицию С.В. Мотина стоит отметить, что социально-правовой эксперимент выступает в качестве метода научного познания. Целью применения такого метода является осуществление проверки гипотезы относительно целесообразности и эффективности норм права. По мнению правоведа, использование указанного правового эксперимента происходит в специально созданных условиях, которые, при этом, находятся под контролем [3].

Таким образом, не следует ограничивать понятие правового эксперимента только правотворческими аспектами, и упускать из виду другие виды правовых экспериментов, которые обладают своими специфическими признаками. Кроме того, правовой эксперимент обладает двойственной природой, так как он является и методом правового регулирования, и методом познания [4].

Целью правового эксперимента является оценка эффективности применения тех или иных правовых норм, а также последствий введения новых правил непосредственно перед их широким внедрением. Правовые эксперименты могут проводиться на уровне отдельных регионов, организаций или даже государств, а их результаты могут использоваться для принятия решений о внесении изменений в законодательство. Важно отметить, что правовые эксперименты должны быть основаны на четко определенных целях и должны учитывать потенциальные риски и этические аспекты.

Уголовно-правовой эксперимент – метод, используемый в правовой науке и практике для изучения эффективности существующих норм права и последствий внесения изменений в уголовное законодательство. Он представляет собой специально организованное исследование, в ходе которого проводятся изменения в уголовном законодательстве в целом либо в его отдельных положениях, а затем изучаются результаты их применения. Целью такого эксперимента является определение, какие изменения в законодательстве могут привести к более эффективной борьбе с преступностью, снижению рецидива преступлений и обеспечению справедливости в уголовном правосудии.

Уголовно-правовой эксперимент позволяет получить эмпирические данные и научно обоснованные выводы, которые могут быть использованы в последующем при разработке правовых норм и внесении изменений в уголовное законодательство. Основным принцип правового эксперимента заключается в том, что изменения вводятся временно и в ограниченном объеме, с последующим анализом и оценкой их результатов. Это позволяет

выявить эффективные и перспективные подходы, которые впоследствии могут быть внедрены в широкомасштабную практику уголовно-правовой системы.

Автор предлагает рассмотреть следующий пример уголовно-правового эксперимента: отказ от назначения штрафа как вида наказания, применяемого в отношении несовершеннолетних.

Штраф как вид уголовного наказания представляет собой финансовое взыскание с лица за совершение им противоправного общественно опасного деяния. Сущность штрафа заключается в том, чтобы наказать подростка за совершение преступного деяния и одновременно создать стимул для исправления его поведения.

Штраф может быть назначен несовершеннолетнему, как в случае наличия у него собственного дохода или имущества, которое может быть использовано для взыскания, так и в отсутствие таковых. Размер штрафа определяется в соответствии с законом и может зависеть от тяжести уголовно-наказуемого проступка, возраста несовершеннолетнего и его материальных возможностей. Так, ч. 2 ст. 88 Уголовного кодекса РФ предусматривает в качестве размера рассматриваемого наказания сумму, назначаемую судом в пределах от одной тысячи до пятидесяти тысяч рублей. При этом, в законе также указана возможность взыскания штрафа в размере заработной платы либо с иного дохода подростка в промежутке от двух недель до шести месяцев [5].

В ситуации, когда несовершеннолетний осужденный не имеет собственных средств для уплаты штрафа, суд может принять решение о взыскании штрафа с его родителей или других законных представителей, при наличии их согласия.

По мнению А.В. Бриллиантова, такой подход является целесообразным. Однако, важно соблюдать принцип личной ответственности за совершенное деяние и принцип вины при привлечении лица к уголовной ответственности. То есть целесообразность не должна противоречить законности. Это означает, что лицо может быть привлечено к ответственности только за те деяния, которые являются общественно опасными и имеют наступившие общественно опасные последствия, при этом должна быть установлена его вина [6, с. 36]. Схожей позиции придерживается И.А. Клепечкий, указывая, что «отказ от принципа личной ответственности неизбежно приводит к отказу от принципа вины, который прямо закреплен в Уголовном кодексе РФ» [7, с. 50]. Это подчеркивает важность поддержания обоих принципов для эффективного функционирования уголовного правосудия.

Нельзя не согласиться с позицией В.С. Минской в том, что уголовная ответственность несовершеннолетних не может считаться эффективной, если она не сопровождается неблагоприятными последствиями, которые несовершеннолетние не ощущают [8, с. 80]. Действительно, для достижения такой цели уголовного наказания как предупреждение совершения новых преступлений необходимо осуществлять исправительное воздействие на осужденного. Однако, если несовершеннолетний остается без такого воздействия, уголовная ответственность в его отношении теряет свою эффективность, поскольку она реализуется лишь частично - в виде факта осуждения.

Кроме того, для такой цели наказания как исправление лица, совершившего общественно опасное деяние, важную роль играет проведение воспитательной работы. Это обстоятельство положительно влияет на переориентацию осужденного лица, не достигшего восемнадцати лет, на образ жизни, который одобряется обществом. Несомненно, штраф может помочь несовершеннолетнему осознать негативные последствия своих действий и побудить его к изменению поведения в будущем, но только в том случае, когда подросток самостоятельно уплатит его. Однако в настоящее время штраф в большинстве случаев уплачивается законными представителями несовершеннолетних. Этот факт указывает на то, что исправление осужденного не может быть достигнуто, так как подросток не предпринял никаких действий, направленных на уплату штрафа, а следовательно, не осознал всей тяжести сложившейся ситуации.

В этой связи, считаем необходимым провести уголовно-правовой эксперимент, связанный с отказом от назначения штрафа несовершеннолетним лицам.

Далее рассмотрим некоторые аспекты реализации указанного правового эксперимента.

Вместо штрафа суды могут назначать иные виды уголовных наказаний подростку. Прежде всего это общественно полезный труд, который помогает сформировать у подрастающего лица ответственное отношение не только к окружающим, но и к себе. У несовершеннолетнего происходит осознание того, что любой труд стоит ценить и уважать. Помимо того, что подросток должен осуществлять физическую трудовую деятельность принудительно, у него возникает страх того, что во время работы его увидят друзья и одноклассники, которые потом будут смеяться над ним. Таким образом реализуется воспитательное воздействие. Под ним понимается процесс формирования и развития личности через систематическое воздействие на ее мировоззрение, ценности, навыки и поведение.

Вторым видом наказания, которое может быть назначено лицу, не достигшему восемнадцати лет, являются исправительные работы. Сущностью такого наказания является активное воспитательное воздействие на осужденного со стороны коллектива, в который попадает подросток для отбывания наказания. В процессе труда осужденный имеет возможность испытать на себе последствия своих действий и приобрести навыки, необходимые для успешной реинтеграции в общество.

Кроме того, несовершеннолетние не могут представить свой день без телефона, что позволяет внедрить запрет на использование средств связи в качестве ограничения свободы. Ограничение доступа к средствам связи может помочь подросткам сосредоточиться на учебе, развитии своих навыков и укреплении реальных социальных связей. Это также может способствовать снижению риска попадания подростков в опасные ситуации и предотвращению негативного влияния со стороны неподходящего контента и общения с негативными людьми. Однако, при введении такого запрета необходимо учитывать возможность обеспечения безопасности и связи с родителями в случае необходимости.

Субъектом правового эксперимента выступают государственные органы в лице уголовно-исполнительных инспекций и органов местного самоуправления.

Объект правового эксперимента – общественные отношения, складывающиеся по поводу реализации уголовного наказания и направленные на достижение целей наказания.

В силу того, что статистические данные за прошедший календарный год, появляются только в начале следующего года, а для предоставления обоснованных выводов о целесообразности и эффективности отказа от назначения штрафа несовершеннолетнему лицу необходимо сравнить показатели за период, когда такой эксперимент не применялся, и за период, когда его активно реализовывали. Так, за первый период необходимо брать пять предыдущих лет до того, как был введен правовой эксперимент, а за второй – пять-семь лет с момента осуществления деятельности, направленной на достижение результатов. То есть данный уголовно-правовой эксперимент рассчитан на пять-семь лет.

Проведение эксперимента на всей территории страны может быть сложным и затратным процессом, в то время как проведение на уровне субъекта РФ более управляемо и экономически эффективно. Кроме того, уголовно-правовой эксперимент, проводимый на территории субъекта РФ, может дать более точные и релевантные результаты, так как учитывает специфику данного региона. На результаты эксперимента также могут оказать влияние иные факторы, такие как социально-экономическая ситуация, культурные особенности и демографические данные. То есть проведение уголовно-правового эксперимента на территории субъекта РФ позволит более детально изучить влияние изменений в законодательстве на конкретный регион и оценить эффективность новых подходов.

По окончании правового эксперимента ожидается достижение одного из возможных результатов:

1. Первый вариант (идеальный) – снижение уровня повторно совершенных преступлений среди несовершеннолетних. Следствие – исключение такого вида наказания как штраф из системы наказаний, применяемых к лицам, не достигшим восемнадцати лет;
2. Второй вариант – увеличение уровня повторно совершенных преступлений среди несовершеннолетних. Следствие – установление причин повышения уровня рецидива среди подростков, предложение иных мер, направленных на снижение подростковой преступности;
3. Третий вариант – число повторно совершенных несовершеннолетними преступлений не увеличилось и не уменьшилось. Следствие – тщательное исследование процесса данного эксперимента, а также его результатов, выявление «слабых» мест и пробелов в структуре эксперимента, установление причин недостижения «идеального результата».

Обобщая вышесказанное, стоит сделать следующий вывод. Правовой эксперимент — это процесс, в ходе которого новые нормы права или изменения в существующих законах проверяются на практике в ограниченных условиях или в определенных территориальных рамках. Он позволяет оценить эффективность и последствия введения новых правовых норм, а также выявить возможные проблемы или неожиданные последствия их применения. Правовой эксперимент также позволяет собрать эмпирические данные и провести анализ, чтобы принять обоснованные решения на основе фактической информации. Он помогает судить о воздействии нового закона на общество, экономику и правоприменительную практику.

Список используемой литературы:

1. Сафаров Р. А. Социальный эксперимент и проблемы государства и права / Р. А. Сафаров // Советское государство и право. – 1964. – № 10. – С. 14–22.
2. Правовой эксперимент и совершенствование законодательства / Под ред. В.И. Никитинского и И.С. Самощенко. М.: Юрид. лит., 1988. – 304 с.
3. Мотин С. В. Использование экспериментального метода в социально-правовой сфере: Историко-теоретические аспекты : диссертация кандидата юридических наук : 12.00.01 / Мотин С.В. [Место защиты: Академия МВД Российской Федерации] Москва, 1999. – 183 с.
4. Фатьянов И.В. Правотворческий эксперимент: метод познания или метод правового регулирования? // Юридические исследования. – 2015. – № 12. – С. 42-71. [Электронный ресурс]. Режим доступа: https://nbpublish.com/library_read_article.php?id=17561 (дата обращения: 21.10.2023 г.)
5. Уголовный Кодекс Российской Федерации: Федеральный Закон от 13.06.1996 № 63-ФЗ (в редакции от 04.08.2023) // Собрание законодательства Российской Федерации. – 1996. – № 25. – Ст. 2954.
6. Бриллиантов А. В. Уголовное право России. Общая и Особенная части. 2-е изд., перераб. и доп. М.: Норма, 2015. – 1185 с.
7. Клепицкий И. А. Уголовное право. Общая и Особенная части. М.: Инфра-М, 2003. – 202 с.
8. Минская В. С. Уголовное и уголовно-исполнительное законодательство о штрафе нуждается в совершенствовании // Вестник Академии Генеральной прокуратуры РФ. – 2015. – № 1 (45). – С. 79–82.

Универсальное детское пособие: новое в российском законодательстве**Universal childbirth and childcare allowance: updating Russian legislation****Задержина Елизавета Евгеньевна**

Студентка 3 курса

Факультет Юриспруденция

*Оренбургский институт (филиал) Федерального государственного автономного образовательного учреждения высшего образования "Московский государственный юридический университет имени О.Е. Кутафина (МГЮА)"**г. Оренбург, ул. Комсомольская, д. 50**e-mail: zadyorgina@bk.ru***Zadyorgina Elizaveta Evgenievna**

Student of 3 term

Faculty of Law

*Orenburg Institute (branch) of the Federal State Autonomous Educational Institution of Higher Education**O.E. Kutafin Moscow State Law University (Moscow State Law Academy)**50 Komsomolskaya Street, Orenburg**e-mail: zadyorgina@bk.ru***Научный руководитель****Черепанцева Юлия Сергеевна**

Кандидат юридических наук

*Оренбургский институт (филиал) Университета имени О.Е. Кутафина (МГЮА)**г. Оренбург, ул. Комсомольская, д. 50**e-mail: oYUSCHerepantseva@msal.ru***Scientific adviser****Cherepantseva Julia Sergeevna**

Candidate of Law Sciences

*Orenburg Institute (branch) of O.E. Kutafin University (Moscow State Law Academy)**50 Komsomolskaya Street, Orenburg**e-mail: oYUSCHerepantseva@msal.ru***Аннотация.**

В статье рассматривается новое в системе детских пособий ежемесячное пособие в связи с рождением и воспитанием ребенка, действующее с 1 января 2023 года. Автор анализирует условия назначения единого пособия, акцентируя внимание на принципиальных отличиях, связанных с введением критерия нуждаемости при оценке доходов и имущественной обеспеченности для назначения и выплаты пособия. Делается вывод о том, что в настоящее время законодатель ставит задачу обеспечить адресность Единого пособия.

Annotation.

This article is devoted to a new monthly childbirth and childcare allowance in the system of child benefits which is set from January 1st, 2023. The author analyzes the conditions for the appointment of this allowance, focusing fundamental differences connected with the need criterion in assessing income and property security. It is concluded that nowadays the legislator sets the task to ensure the targeted nature of the allowance.

Ключевые слова: поддержка материнства и детства, единое пособие, комплексная оценка нуждаемости, правило нулевого дохода, имущественная обеспеченность.

Key words: maternity and childhood support, the allowance, comprehensive need assessment, zero income rule, property security.

Конституцией Российской Федерации установлено, что материальная поддержка семей с детьми является одним из приоритетных направлений России как социального государства [3, С. 13]. Задачей социального государства является определение возможных потребностей родителей и детей в средствах существования и разработка перечня соответствующих потребностям средств социального обеспечения. В

Российской Федерации единая система детских пособий регулируется Федеральным законом от 19 мая 1995 г. № 81-ФЗ «О государственных пособиях гражданам, имеющим детей» (далее по тексту – Закон 1995 г.) [7, С. 4].

Президент Российской Федерации во время заседания Совета при Президенте по стратегическому развитию и национальным проектам, проходившего 15 декабря 2022 года, отметил две главные цели, стоящие перед государством на текущий год: добиться снижения бедности и неравенства; продолжить политику развития [2]. Для достижения этих целей были определены ключевые задачи, одной из которых является трансформация системы поддержки материнства и детства. Так, с 1 января 2023 года Федеральным законом от 21.11.2022 N 455-ФЗ "О внесении изменений в Федеральный закон "О государственных пособиях гражданам, имеющим детей" было введено единое пособие, именуемое ежемесячным пособием в связи с рождением и воспитанием ребенка. Предполагается, что данное пособие должно стать реальной поддержкой для семей.

Единое пособие – ежемесячная денежная выплата семьям в связи с рождением и воспитанием ребенка в возрасте до 17 лет, объединившая ряд мер социальной поддержки беременных женщин и семей, имеющих детей: ежемесячное пособие женщине, вставшей на учет в медицинской организации в ранние сроки беременности; ежемесячная выплата в связи с рождением (усыновлением) первого ребенка; ежемесячная денежная выплата в случае рождения третьего ребенка или последующих детей; ежемесячная денежная выплата на ребенка в возрасте от 3 до 8 лет; ежемесячная денежная выплата на ребенка в возрасте от 8 до 17 лет.

В статье 9 Закона 1995 г. установлен круг лиц, имеющих право на получение единого пособия: а) беременная женщина в случае, если срок ее беременности составляет 6 и более недель и она встала на учет в медицинской организации в ранние сроки беременности (до 12 недель); б) один из родителей (усыновителей, опекунов (попечителей) ребенка в возрасте до 17 лет, являющегося гражданином Российской Федерации и постоянно проживающего на территории Российской Федерации.

Новое пособие гражданам назначается с учетом комплексной оценки нуждаемости, что подразумевает под собой несколько условий.

Первое условие: размер среднедушевого дохода семьи не должен превышать величину прожиточного минимума на душу населения, установленную в субъекте Российской Федерации по месту жительства (пребывания) или фактического проживания заявителя. Так, в соответствии с Постановлением Правительства Оренбургской области от 13 декабря 2022 года № 1353-пп «О величине прожиточного минимума в Оренбургской области на 2023 год» величина прожиточного минимума на 2023 год в расчете на душу населения составляет 12 506 рублей [5, С. 1]. Следовательно, в Оренбургской области для получения указанного пособия среднедушевой доход семьи не должен превышать указанной суммы.

Среднедушевой доход рассчитывается исходя из суммы доходов всех членов семьи за последние двенадцать календарных месяцев, за исключением месяца, в котором заявитель обратился за назначением указанного пособия. Закон 1995 года обращает внимание на круг лиц, входящих в состав семьи, при расчете среднедушевого дохода. Так, в состав семьи включаются заявитель, его супруг (супруга), несовершеннолетние дети и (или) дети, находящиеся под опекой (попечительством), дети в возрасте до 23 лет, обучающиеся по очной форме обучения. В то же время законодатель определяет перечень лиц, которые не включаются в рассматриваемый состав. Например, доходы лиц, находящихся на полном государственном обеспечении, не учитываются при расчете среднедушевого дохода семьи.

При назначении ежемесячного пособия в связи с рождением и воспитанием ребенка государство гарантирует поддержку в случае, если взрослые члены семьи трудоустроены и имеют заработок либо наличествуют объективные причины для его отсутствия. Иными словами, действует «правило нулевого дохода», и, если хотя бы один из трудоспособных членов семьи не имеет официального источника дохода, семья не сможет

получить единое пособие. Минтруд России в официальном телеграм-канале отметил, что следует поднимать под объективными причинами отсутствия необходимого дохода. Одной из таких причин является уход за ребенком для единственного родителя, если второй родитель: не указан в свидетельстве о рождении; официально не установлен и записан в свидетельстве о рождении со слов матери; признан безвестно отсутствующим или умершим; умер [4].

Анализируя положения Правил назначения и выплаты ежемесячного пособия в связи с рождением и воспитанием ребенка (далее по тексту – Правила), можно прийти к выводу о том, что при расчете среднедушевого дохода семьи принимаются во внимание доходы от труда и предпринимательства, пенсии, пособия и иные аналогичные выплаты, стипендии, алименты, доходы от банковских вкладов и выигрышей, а также доходы, полученные за рубежом [6, С. 22-24]. Их подробный перечень установлен пунктом 47 указанных Правил. Кроме того, законодатель закрепляет, какие виды доходов не учитываются при расчете нуждаемости: материнский капитал, налоговые вычеты, выплаты по социальному контракту, выплаты по уходу за детьми с инвалидностью и т.д. Минтруд России разъяснил, что доходы мобилизованных граждан, включая их трудовые доходы в период до мобилизации, выплаты от Министерства обороны в период участия в СВО, а также региональные выплаты в связи с мобилизацией не учитываются при назначении единого пособия [1].

Второе условие: имущественная обеспеченность. Пункт 31 Правил устанавливает, что основанием для отказа в назначении рассматриваемого пособия может быть наличие у заявителя и членов его семьи объектов недвижимого имущества. Среди таких объектов выделяют, например, два и более помещений с назначением «жилое», два и более зданий с назначением «садовый дом», два и более автотранспортных средств и т.д. Однако не учитываются объекты недвижимого имущества в собственности у детей, находящихся под опекой (попечительством); доли в праве общей долевой собственности на объект недвижимого имущества, совокупность которых на всех членов семьи не более одной трети его общей площади; объекты недвижимого имущества, находящиеся под арестом и (или) в отношении которых установлен запрет на регистрационные действия. Анализируя положения выше названного нормативного акта, мы можем сделать вывод об установлении законодателем некоторых критериев имущественной обеспеченности. Так, при оценке недвижимого имущества, находящегося в собственности семьи имеет значение площадь недвижимости и земельных участков, возраст транспортных средств, а также размеры доходов от сбережений.

Статьей 10 Закона 1995 г. установлено, что в зависимости от дохода семьи ежемесячное пособие в связи с рождением и воспитанием детей назначается в размере 50%, 75% или 100% величины прожиточного минимума в субъекте. Принципиальное значение имеет определение субъекта-получателя пособия, поскольку беременной женщине единое пособие назначается в зависимости от величины прожиточного минимума трудоспособного населения, в то время как гражданам, имеющим детей в возрасте до 17 лет – в зависимости от величины прожиточного минимума для детей. Например, в Оренбургской области величина прожиточного минимума для трудоспособного населения равна 13 632 рубля, а для детей – 12 572 рубля. Следовательно, минимальный размер пособия в Оренбургской области беременной женщине будет превышать размер пособия для граждан, имеющих детей в возрасте до 17 лет.

Кроме того, важно учитывать, что размер единого пособия может увеличиваться: если размер среднедушевого дохода семьи, рассчитанный с учетом выплаты пособия в размере 50 % величины прожиточного минимума трудоспособного населения (для детей), не превышает величину прожиточного минимума на душу населения, установленную в субъекте, пособие назначается в размере 75 % величины прожиточного минимума. Аналогичным образом размер пособия может быть повышен до 100 % величины прожиточного минимума. Таким

образом, мы видим, что законодатель предусматривает базовый, повышенный и максимальный размеры пособия, учитывая критерий нуждаемости семей.

Назначение и выплата единого пособия осуществляется либо Фондом пенсионного и социального страхования Российской Федерации, в том случае, если полномочия субъекта, г. Байконура или федеральной территории «Сириус» были переданы СФР и исполняются им за счет средств бюджетов названных территорий и межбюджетных трансфертов, предоставляемых из федерального бюджета, либо уполномоченным исполнительным органом субъекта, г. Байконура, федеральной территории «Сириус», если расходные обязательства обеспечиваются исключительно за счет средств территорий.

Единое пособие беременной женщине выплачивается в случае ее обращения после наступления срока беременности 12 недель, но не ранее наступления срока беременности 6 недель и не ранее чем за период с 1 января 2023 года. Оно выплачивается с месяца постановки беременной женщины на учет в медицинской организации и до месяца родов или прерывания беременности.

Аналогичные правила предусмотрены для граждан, имеющих детей в возрасте до 17 лет: пособие выплачивается с месяца рождения ребенка, но не ранее, чем с 1 января 2023 года, если обращение последовало не позднее 6 месяцев со дня рождения ребенка. В остальных случаях – с месяца обращения за назначением указанного пособия. Срок пособия составляет 12 месяцев, то есть, данное пособие назначается каждый год до тех пор, пока ребенок не достигнет установленного возраста. Если в семье несколько детей, то единое пособие назначается на каждого ребенка.

Для того, чтобы получать ежемесячное пособие в связи с рождением и воспитанием ребенка, необходимо подать заявление в орган, осуществляющий назначение и выплату пособия, по месту жительства (пребывания) или по месту фактического проживания. Предусмотрено несколько способов подачи заявления: а) в электронном виде через портал «Госуслуги»; б) через МФЦ; в) лично; г) через администрацию исправительного учреждения или следственного изолятора, если беременная женщина была осуждена к лишению свободы.

Документы, необходимые для назначения и выплаты Единого пособия определены в перечне, утвержденным Постановлением Правительства Российской Федерации от 16 декабря 2022 г. № 2330 «О порядке назначения и выплаты ежемесячного пособия в связи с рождением и воспитанием ребенка».

В течение 2023 года действует переходный период – это значит, что пособия, назначенные беременным женщинам или гражданам, имеющим детей в возрасте до 17 лет до 1 января 2023 г. будут выплачиваться по прежним правилам до конца срока их назначения. Кроме того, родители смогут выбрать сохранить ли получаемые пособия на детей, родившихся до 31 декабря 2022 года включительно и не достигших 3 лет, либо перейти на единое пособие.

Подробно изучив содержание, условия и правила назначения ежемесячного пособия в связи с рождением и воспитанием детей, мы можем сделать следующие выводы.

Законодатель подробно регламентирует условия, при которых беременные женщины и родители детей могут получать ежемесячную денежную выплату в связи с рождением и воспитанием ребенка, учитывая материальное и имущественное положение заявителей и их семей. С одной стороны, для расчета среднедушевого дохода семьи и оценки имущественной обеспеченности во внимание принимается обширный перечень видов доходов и недвижимого имущества. На наш взгляд, это может послужить основанием для отказа в пособии действительно нуждающимся семьям. С другой стороны, расчетный период для единого пособия составляет двенадцать месяцев, предшествующих одному месяцу до месяца обращения заявителя. Ранее отсчитывались четыре месяца до месяца обращения, и такой отдаленный расчетный период нельзя было назвать объективным, поскольку доходы семей могли существенно измениться за это время. Мы считаем, что такой подход

законодателя, при котором происходит более детальная оценка имущественного положения семей, позволит обеспечить адресность предоставления единого пособия нуждающимся.

Кроме того, при определении размера пособия применяется комплексная оценка нуждаемости: в зависимости от дохода беременных женщин или граждан, имеющих детей в возрасте до 17 лет размер пособия может быть увеличен в 2 раза. При этом рассматриваемый механизм не используется в отношении семей с доходом ниже двух прожиточных минимумов. Такие семьи имеют право получать не только единое пособие, но и ежемесячную выплату из средств материнского капитала. На наш взгляд, очевидно увеличение объема финансовой поддержки материнства и детства, что и является целью социального государства.

В настоящий момент регионы активно реализуют новые меры поддержки беременных женщин и семей с детьми. По статистическим данным Социального фонда Оренбуржья по состоянию на 13 марта 2023 года единое пособие было назначено на 7 169 детей до 17 лет, а также для 267 беременных женщин. Так, мы видим, что субъекты Российской Федерации финансируют социальные обязательства, а система поддержки материнства и детства успешно трансформируется. Нововведения находят отклик среди граждан, тем самым государство постепенно сокращает уровень неравенства, повышает благополучие российских семей и обеспечивает повышение рождаемости и сбережение народа нашей страны.

Список используемой литературы:

1. Доходы мобилизованных граждан не будут учитываться при назначении детских выплат: официальный сайт Минтруда России. [Электронный ресурс]. 2022. – Режим доступа: <https://mintrud.gov.ru/social/436?ysclid=lnbhwqhf6905863786>.
2. Заседание Совета по стратегическому развитию и национальным проектам: 15 декабря, 2022 [Электронный ресурс]. – Режим доступа: <http://www.kremlin.ru/events/president/transcripts/deliberations/70086>.
3. Конституция Российской Федерации: [принята всенародным голосованием 12 декабря 1993 г.: с учетом поправок, внесенных фед. конст. законами от 30.12.2008 № 6-ФКЗ, 30.12.2008 № 7-ФКЗ, от 05.02.2014 № 2-ФКЗ, от 21.07.2014 № 11-ФКЗ, от 14.03.2020 № 1-ФКЗ] // Собрание законодательства Рос. Федерации. – 2020. - № 11. - Ст. 1416.
4. Кто считается единственным родителем при назначении единого пособия: официальный телеграм-канал Минтруда России. [Электронный ресурс]. 2023. – Режим доступа: <https://t.me/mintrudrf/738>.
5. Постановление Правительства Оренбургской области от 13.12.2022 № 1353-пп «О величине прожиточного минимума в Оренбургской области на 2023 год» // СПС КонсультантПлюс.
6. Постановление Правительства Российской Федерации от 16.12.2022 № 2330 «О порядке назначения и выплаты ежемесячного пособия в связи с рождением и воспитанием ребенка» // СПС КонсультантПлюс.
7. Федеральный закон от 19.05.1995 № 81-ФЗ «О государственных пособиях гражданам, имеющим детей» // СПС КонсультантПлюс.

Факторы возникновения прокрастинации у учащихся старших классов**Factors of procrastination in high school students***Липская Алиса Андреевна**обучающаяся 5 курса, направления подготовки 44.05.01 «Педагогика и психология девиантного поведения»**Гуманитарно-педагогическая академия (филиал) ФГАОУ ВО «КФУ им. В.И. Вернадского»**Россия, г. Ялта**e-mail: alice.l2019@mail.ru**Lipskaya Alice Andreevna**student of the 5th year, the direction of training 44.05.01 "Pedagogy and psychology of deviant behavior"**Humanitarian and Pedagogical Academy (branch) of the V.I. Vernadsky Crimean Federal University**Russia, Yalta**e-mail: alice.l2019@mail.ru**Научный руководитель**Богинская Юлия Валериевна**доктор педагогических наук, заведующая кафедрой психолого-педагогического и специального образования**Гуманитарно-педагогическая академия (филиал) ФГАОУ ВО «КФУ им. В.И. Вернадского»**Россия, г. Ялта**e-mail: yuliya.boginskaya@ya.ru**Scientific adviser**Boginskaya Julia Valerievna**Doctor of Pedagogical Sciences, Head of the Department of Psychological, Pedagogical and Special Education**Humanitarian and Pedagogical Academy (branch) of the V.I. Vernadsky Crimean Federal University**Russia, Yalta**e-mail: yuliya.boginskaya@ya.ru***Аннотация.**

В данной статье исследуется проблема прокрастинации у старшеклассников и рассматриваются возможные факторы, вызывающие эту проблему, такие как тревога, отсутствие мотивации, низкая самооценка и перфекционизм. Предлагается проведение соответствующих мероприятий в этих направлениях для предотвращения прокрастинации. Особое внимание уделяется формированию уверенности в себе, оценке собственного успеха и умению справляться с трудностями для профилактики тревожности. Также предлагаются различные способы укрепления мотивации школьников. Кроме того, в статье описаны разные уровни самооценки и, в частности, отмечается влияние заниженной самооценки на прокрастинацию. Для развития адекватного перфекционизма предлагаются конкретные рекомендации для учащихся старших классов. В целом, в статье подчеркивается важность уменьшения тревожности, повышения мотивации, развития адекватной самооценки и перфекционизма для успешной профилактики прокрастинации у старшеклассников.

Annotation.

This article explores the problem of procrastination in high school students and examines possible factors causing this problem, such as anxiety, lack of motivation, low self-esteem and perfectionism. It is proposed to carry out appropriate measures in these areas to prevent procrastination. Special attention is paid to building self-confidence, evaluating one's own success and coping with difficulties to prevent anxiety. Various ways to strengthen the motivation of schoolchildren are also offered. In addition, the article describes different levels of self-esteem and, in particular, the influence of low self-esteem on procrastination is noted. Specific recommendations for high school students are offered to develop adequate perfectionism. In general, the article emphasizes the importance of reducing anxiety, increasing motivation, developing adequate self-esteem and perfectionism for the successful prevention of procrastination in high school students.

Ключевые слова: Прокрастинация, факторы, тревожность, перфекционизм, самооценка, мотивация, подростки, старшеклассники, профилактика, причины прокрастинации.

Key words: Procrastination, factors, anxiety, perfectionism, self-esteem, motivation, adolescents, high school students, prevention, causes of procrastination.

В современном мире, где самостоятельность и ответственность являются важными качествами личности, прокрастинация становится серьезной социальной проблемой.

Прокрастинация, являющаяся феноменом откладывания дел на потом, отражает склонность личности постоянно переносить «на завтра» выполнение важных и второстепенных задач, избегать решения определенных проблем и уклоняться от исполнения предыдущих обязательств. Многие исследователи данного феномена стремятся понять причины, которые приводят людей к прокрастинации, а также выявить способы борьбы с ней.

Прокрастинация встречается у людей разного возраста, профессий и социальных групп. Она может быть вызвана различными факторами, начиная от низкой самодисциплины, заканчивая страхом перед неудачей или перегрузкой информацией. Изучение прокрастинации позволяет рассмотреть эти факторы более детально и разработать эффективные стратегии для преодоления этой проблемы.

Научный интерес к прокрастинации основан на ее негативных последствиях. Откладывание исполнения задач может привести к стрессу, снижению производительности и неудовлетворенности собственными результатами. Понимание факторов, приводящих к прокрастинации, помогает разработать методы саморегуляции и повысить эффективность выполнения задач.

По данным ВЦИОМ за 2021 год было выявлено, что привычка откладывать дела на потом знакома 30% граждан России. Также интересен тот факт, что лишь 6% россиян имеют представление о прокрастинации, остальные же (94%) трактуют данное понятие неверно или же вообще не слышали о нем [3].

Исходя из вышеизложенного, можно сказать, что проблема прокрастинации на сегодняшний день достаточно актуальна и получила распространение среди большого количества людей. Особый интерес представляет исследование прокрастинации у учащихся старших классов, поскольку для данного возраста характерно профессиональное и личное самоопределение и от того, насколько подросток дисциплинирован, способен своевременно принимать решения и выполнять отведенные задачи, зависит результативность достижения жизненных планов, успешность социальной адаптации и эффективность профессиональной деятельности.

Прокрастинация у старшеклассников может быть вызвана различными факторами, такими как тревога, отсутствие мотивации, низкая самооценка и перфекционизм. Для предотвращения прокрастинации необходимо проводить соответствующие мероприятия в этих направлениях.

Важнейшей составляющей профилактики тревожности у подростков является формирование у них уверенности в своих возможностях, оценки собственного успеха и умения эффективно справляться с трудными ситуациями. Педагоги при работе с подростками должны фокусировать внимание на решении тех проблем, которые наиболее актуальны для данного этапа развития детей, а также на их индивидуальных «зонах уязвимости» [10].

В психологической практике разрабатываются программы для профилактической работы с школьниками с целью снижения тревожности и устранения ее проявлений. Чтобы достичь этой цели профилактическая деятельность должна включать широкий спектр методов и форм работы. Среди них можно назвать проведение лекций и презентаций, организацию дискуссий, проведение игр и тренингов, а также использование медитативных техник и других инновационных подходов.

Для достижения более значимых результатов, рекомендуется включать в комплекс профилактических мероприятий тренинги, направленные на подготовку школьников к экзаменам. Участие в таких тренингах способствует развитию навыков саморегуляции и помогает эффективно справиться с психическим напряжением, что существенно влияет на формирование уверенности в себе у старшеклассников [8].

Одним из эффективных методов работы с этой возрастной группой является проведение тренингов в небольших группах (4-6 человек), призванных снизить тревожность школьников и развить у них навыки социального взаимодействия. В процессе таких тренингов используются различные методы и техники, такие как объяснение и демонстрация правильного поведения, ролевые игры и упражнения, а также обратная связь с поощрением соответствующего поведения и осуждением неадекватного. Важной частью тренингов является применение полученных навыков в реальных ситуациях. По мнению специалистов, проведение таких тренингов помогает снизить напряжение у школьников и улучшить их взаимодействие с окружающими [5].

Профилактическая работа с учащимися требует тщательной организации и должна проводиться поэтапно и последовательно: диагностика, взаимодействие с каждым учеником индивидуально и работа в группах.

Также важным моментом является включение родителей в процесс работы, поскольку они должны быть осведомлены о том, как наилучшим образом взаимодействовать с тревожными детьми. Основная цель профилактики тревожности у детей заключается в создании комфортной и безопасной атмосферы для ребенка в семье. В общем, профилактическая работа должна включать гармонизацию отношений ребенка со своим окружением. Она должна иметь всесторонний и личностно-ориентированный характер. Важно уделить внимание таким факторам, как школьная среда и особенности развития ребенка, а также учесть возрастные и индивидуальные особенности тревожности ребенка [8].

Низкая мотивация также может стать причиной прокрастинации. Важно сосредоточиться на развитии и укреплении мотивации школьников, чтобы они не стали заложниками прокрастинации. Есть несколько способов, которые могут помочь повысить мотивацию старшеклассников:

1. Необходимо предоставить школьнику конкретные примеры и объяснить, как его знания будут применяться в реальной жизни. Простое заявление учителя о том, что учебные предметы важны для будущего, может не вызывать интереса у ученика. Вместо этого, следует показать практическое применение каждого предмета и дать понять, как этот набор знаний может помочь в достижении успеха и выполнении задач в будущем.

2. Для ученика имеет огромное значение наличие педагога-наставника, который может проконсультировать во время учебного процесса, а также с которым можно обсудить все волнующие ученика вопросы (в том числе и те, которые могут быть не связаны напрямую с предметом урока). Преподаватель должен эффективно мотивировать ученика, укреплять его уверенность в своих способностях. Ученики чаще склонны сотрудничать со своим учителем в процессе обучения, если доверяют ему [7].

3. Необходимо проявлять уважение к каждому ученику, ведь даже если он неотличим от других, он все равно является личностью, которая требует соответствующего отношения.

4. Если заинтересовать школьников своим предметом, они с радостью будут посещать уроки. Следует создавать такие ситуации, в которых ученики на уроках смогут защищать свои взгляды, принимать участие в дискуссиях, предлагать несколько вариантов решения поставленной задачи и решать их путем использования ранее изученных методов и т.д.

5. Введение рейтинговой системы оценки является эффективным и широко известным средством для повышения мотивации учебной деятельности школьников и развития их самостоятельности. Оценка знаний в баллах, которые зарабатываются в течение всего учебного периода по каждому предмету за успешное выполнение различных заданий [6].

6. Мотивация личным примером также играет важную роль в формировании интереса ученика к изучаемому предмету. Не только профессионализм в преподавании учебного материала, но и личные качества

педагога определяют степень привлекательности предмета. Учитель, который демонстрирует доброжелательность к окружающим, всегда приходит вовремя, серьезно и ответственно относится к своей работе, своевременно проверяет контрольные и самостоятельные работы учеников, заслуживает их уважение и признание.

7. Нельзя подводить школьников. Если обещали интересную экскурсию или проведение увлекательного соревнования, просмотра фильма, то необходимо придерживаться задуманного плана.

8. Предоставление свободы выбора учащимся. В школе бывают дни, когда учащиеся имеют возможность самостоятельно управлять своим временем и учебной деятельностью. Предложите школьникам разработать свои собственные критерии оценивания знаний, выбрать форму выполнения индивидуальной работы, определить тему своего доклада или вариант задания, а также принять участие в обсуждении и оценке работ своих одноклассников. Каждый человек стремится быть активной частью процесса обучения, осознавать, что его мнение учитывается — это значительно повышает мотивацию и интерес к учебе [7].

9. Акцент на личный опыт и мнение учащихся в различных вопросах является важным аспектом взаимодействия между преподавателем и обучающимся. Обсуждение, совместное решение проблем, организация дебатов и дискуссий, а также анализ ситуационных задач – все это не только способы организации учебного процесса, но и установления качественного взаимодействия между учащимся и преподавателем [6].

Говоря о влиянии самооценки на прокрастинацию, необходимо упомянуть о различных уровнях самооценки - заниженной, адекватной и завышенной.

Заниженная самооценка указывает на то, что школьники несправедливо недооценивают себя и свои способности, не придают им достаточную важность.

Особое внимание следует уделить заниженной самооценке, поскольку она является одним из факторов, способствующих откладыванию дел на потом [2].

Далее приведены рекомендации, которые помогут педагогам увеличить самооценку учащихся.

1. Ученик должен обучаться оценивать свой прогресс.

В ходе выполнения учебных заданий, учащиеся самостоятельно, или совместно в группе, оценивают свои работы на основе предварительно выделенных критериев перед тем, как представить их на проверку педагогу. После того, как педагог оценит работы и осуществит свою проверку, необходимо обсудить все ситуации, когда оценка ученика и педагога не совпадают. Это поможет выяснить основания, на которых подросток строил свою самооценку. Постепенное вовлечение подростков в оценку своих достижений приведет к сокращению количества несовпадений. Включение ученика в оценку достигнутых им результатов способствует усвоению требований, которым должны соответствовать выполненные учебные задания, и формированию у ученика критического отношения к полученным результатам, адекватной оценке его собственного успеха. Важно не оставлять эти несовпадения без обсуждения, даже если это вызывает конфликтные ситуации и споры. Необходимо привлечь остальных учеников к дискуссии, не ограничиваясь лишь ролями учителя и ученика.

2. Не следует проводить сравнение подростков.

Частое сравнение может негативно повлиять на развитие уверенности подростков. Вместо этого, рекомендуется анализировать индивидуальные достижения каждого подростка, опираясь на его предыдущие результаты и избегая всеобщей критики.

3. Помощь неуспевающим подросткам через роль «наставника».

Часто подростки, испытывающие трудности в учебе и проблемы с дисциплиной, сталкиваются с трудностями, вызванными неудачами и отрицательным отношением со стороны учителей и сверстников. Это влияет на их самооценку и чувство уверенности. Для того чтобы оказать поддержку таким подросткам, им стоит

предоставить возможность оказывать помощь другим. Став «наставником», подросток будет в состоянии изменить свою роль в коллективе, повысить уровень уверенности в себе и, что немаловажно, углубить собственные знания по учебному предмету, который он будет преподавать своим «ученикам».

4. Очень важно научить учащихся принимать критику спокойно и без агрессии. Это подразумевает также уважение к чувствам и желаниям окружающих, так как они так же важны, как и собственные.

5. Следует избегать слишком строгих требований к ребенку в следующих случаях:

– когда у ученика плохое самочувствие;
– когда ученик испытывает страх, невнимательность, раздражительность и т.д., несмотря на его искренние усилия;

– если вы не понимаете внутренних мотивов поведения ребенка;

– когда вы чувствуете усталость, огорчение или раздражение из-за собственных личных причин.

6. Поощрять инициативу учащихся.

7. Аргументировать оценки.

Причиной прокрастинации старшеклассников нередко становится перфекционизм [9]. В целом, перфекционизм характеризуется желанием достичь идеальных результатов в любом деле. Он требует высокого качества и не допускает ошибок или недоработок.

Когда перед перфекционистом возникает задача, которую он считает значимой или трудной, он может отодвигать ее выполнение из-за страха не достичь необходимого уровня совершенства. Может возникнуть мысль, что его работа будет несовершенной, поэтому он предпочтет избежать или отложить на потом выполнение задания.

Однако, хоть перфекционист и часто откладывает решение задачи до последнего момента, но всегда стремится сделать все наилучшим образом, переписывая, переделывая и выжимая последнюю каплю потенциала из каждого слова, предложения или идеи, чтобы найти идеальное решение [4]. Но такой подход приводит к вечной прокрастинации, потому что перфекционист откладывает задачу, надеясь, что в будущем он окажется более уверенным и готовым для ее выполнения.

Более того, перфекционизм может накладывать необоснованные требования и высокие ожидания к себе. Такой человек всегда стремится к безупречности, но такие идеалы могут быть недостижимыми и непосильными. Это в свою очередь порождает чувство беспомощности, беспокойства и неуверенности в своих способностях, что, в конечном счете, приводит к прокрастинации.

Для развития адекватного перфекционизма учащимся старших классов необходимо следующее:

1. Понимание важности ошибок в процессе обучения. Обучающемуся необходимо быть готовым совершать ошибки, поскольку именно благодаря им происходит личностный рост и развитие.

2. Стремление к совершенству может оказывать негативное влияние на самооценку. Чтобы избежать идеализации целей и задач, важно устанавливать себе реальные и достижимые цели, постепенно поднимая планку [1].

3. Перфекционист сильно фокусируется на результате, но ему важно научиться наслаждаться процессом, вместе со всеми ошибками и неудачами, которые могут возникнуть по пути к цели.

4. Каждый перфекционист нуждается в понимании того, что путь к достижению результата — это не прямая линия, а скорее лабиринт с поворотами. Перфекционист представляет себе путь к успеху как непрерывный взлет, но на самом деле это перемещение через различные преграды, которые иногда требуют возвращения на исходную точку [1].

Таким образом, проблема прокрастинации является актуальной и распространенной, особенно среди старшеклассников. Эта проблема может быть вызвана различными факторами, такими как тревога, низкая мотивация, перфекционизм и низкая самооценка. Для предотвращения прокрастинации необходимо формирование уверенности в своих возможностях, улучшение самооценки, развитие мотивации и адекватного перфекционизма. Кроме того, использование разнообразных методик и форм занятий, а также работа над саморегуляцией и устранение психического напряжения могут существенно повысить эффективность профилактических мероприятий.

Список используемой литературы:

1. Бен-Шахар Т., Парадокс перфекциониста/ Т. Бен-Шахар: пер. с англ. Михаила Табенкина. – 2-е изд. – М: Манн, Иванов и Фербер, 2014. – 256 с.
2. Болотова, А. К., Чевренеди, А. А. Временной модус прокрастинации в ретроспективе: виды, предикторы и последствия // Культурно-историческая психология. – 2018. – № 4 (13). – С. 101–108.
3. ВЦИОМ. 2021. Прокрастинация и лень: сходства и различия [Электронный ресурс]. Доступно по: URL: <https://wciom.ru/analytical-reviews/analiticheskii-obzor/prokrastinacija-i-len-skhodstva-i-razlichija> (дата обращения: 24.01.2024).
4. Кошман, М. В. Коммуникативные основы построения карьеры: социально-философский подход : учебное пособие / М. В. Кошман, И. А. Каирова, И. Л. Мерзлякова. — Ростов-на-Дону : Донской ГТУ, 2021. — ISBN 978-5-7890-1952-8. — Текст : электронный // Лань : электронно-библиотечная система. — URL: <https://e.lanbook.com/book/237890> (дата обращения: 24.01.2024).
5. Лидерс А. Г., Психологический тренинг с подростками: учебное пособие: для студентов, обучающихся по психологическим специальностям [Текст] / Лидерс А. Г. — 2-е изд. — Москва: Академия, 2004 — 249 с.
6. Мормужева, Н. В. Мотивация обучения студентов профессиональных учреждений / Н. В. Мормужева. — Текст : непосредственный // Педагогика: традиции и инновации : материалы IV Междунар. науч. конф. (г. Челябинск, декабрь 2013 г.). — Т. 0. — Челябинск : Два комсомольца, 2013. — С. 160-163. — URL: <https://moluch.ru/conf/ped/archive/98/4633/> (дата обращения: 24.01.2024).
7. Новикова Т. Н., Повышение уровня учебной мотивации студентов // Наука и образование сегодня. 2018. №1 (24). URL: <https://cyberleninka.ru/article/n/povyshenie-urovnya-uchebnoy-motivatsii-studentov> (дата обращения: 24.01.2024).
8. Петрова, А. И. Профилактика тревожности у старшеклассников в период подготовки к единому государственному экзамену / А. И. Петрова. — Текст : непосредственный // Молодой ученый. — 2021. — № 40 (382). — С. 168-171. — URL: <https://moluch.ru/archive/382/84259/> (дата обращения: 24.01.2024).
9. Петрова, С. С. Профилактика склонности к академической прокрастинации студентов / С. С. Петрова, Д. С. Краснянская. — Текст: непосредственный // Молодой ученый. — 2020. — № 50 (340). — С. 435-437. — URL: <https://moluch.ru/archive/340/76443/> (дата обращения: 24.01.2024).
10. Прихожан А. М., Тревожность у детей и подростков: психологическая природа и возрастная динамика [Текст] / Прихожан А. М. — Воронеж: НПО «МОДЭК», 2000 — 304 с.

Финансы и цифровая трансформация: перспективы и анализ новых возможностей**Finance and digital transformation: perspectives and analysis of new opportunities****Брусницына Дарья Сергеевна**

Студент

Уральский государственный университет путей сообщения (УрГУПС)

Россия, Екатеринбург

e – mail: DB11062002@mail.ru

Brusnitsyna Darya Sergeevna

Student

Ural State University of Railway Engineering (UrGUPS)

Russia, Yekaterinburg

e – mail: DB11062002@mail.ru

Рыжко Татьяна Евгеньевна

Студент

Уральский государственный университет путей сообщения (УрГУПС)

Россия, Екатеринбург

e – mail: tatyanyzhko25@gmail.com

Ryzhko Tatyana Evgenievna

Student

Ural State University of Railway Engineering (UrGUPS)

Russia, Yekaterinburg

e – mail: tatyanyzhko25@gmail.com

Научный руководитель:**Коньшева Екатерина Владиславовна**

Кандидат экономических наук, доцент

Уральский государственный университет путей сообщения (УрГУПС)

Россия, Екатеринбург

e – mail: EKonysheva@usurt.ru

Scientific supervisor:**Konysheva Ekaterina Vladislavovna**

Candidate of Economic Sciences, Associate Professor

Ural State University of Railway Engineering (UrGUPS)

Russia, Yekaterinburg

e – mail: EKonysheva@usurt.ru

Аннотация.

В статье рассматривается комплекс ключевых процессов определения финансов и цифровой трансформации, анализируются преимущества и недостатки данных систем, а также детализируются возможные перспективы в области инноваций для российских банковских областей.

Annotation.

The article examines a set of key processes for determining finance and digital transformation, analyzes the advantages and disadvantages of these systems, and details possible prospects in the field of innovation for Russian banking areas.

Ключевые слова: финансовые процессы, цифровая трансформация, технологии, инновации, процессы, технологические возможности, искусственный интеллект, блокчейн, кибербезопасность.

Key words: financial processes, digital transformation, technologies, innovations, processes, technological capabilities, artificial intelligence, blockchain, cybersecurity.

Сектор финансов в Российской Федерации переживает значительные изменения под воздействием цифровой трансформации. Сейчас в период развития современных технологий, таких как блокчейн и

искусственный интеллект, появляются новые риски и возможности для банков, различных компаний и других участников рынка.

Цифровая трансформация финансового сектора России сейчас основывается на нескольких ключевых технологиях, значительно меняющих облик финансовых организаций. Искусственный интеллект (ИИ) очевидно является одной из наиболее важных ключевых технологий современности. Он позволяет анализировать огромные объемы данных и выявлять потенциальные закономерности. Также важно отметить, что ИИ уже активно используется в финансовом секторе России, помогая улучшать процессы риско-анализа, автоматизировать клиентский сервис и повышать точность прогнозирования финансовых показателей.

Также важную роль в цифровой трансформации играет технология блокчейн. Блокчейн – это способ хранения данных, цифровой реестр транзакций, сделок, контрактов, что делает его хорошим инструментом для внедрения в различные сферы экономики [1]. Эта технология обеспечивает прозрачную и надежную запись транзакций, что особенно важно в финансовой сфере, где подотчетность и безопасность играют самую важную роль. Финансовые учреждения нашей страны уже начали внедрять блокчейн для усовершенствования процессов аудита и обеспечения надежности финансовых операций.

Помимо всего прочего, российский финансовый сектор активно изучает преимущества облачных вычислений и Big Data анализа. Облачные технологии дают возможность обрабатывать и хранить большие объемы данных без необходимости в дорогостояще инфраструктуре. Это позволяет снижать издержки и повышает гибкость бизнес-процессов. В свою очередь Big Data анализ позволяет обнаружить тенденции и паттерны в данных, что является полезным для принятия обоснованных решений и разработки новых продуктов.

Технологическая трансформация в российском финансовом секторе — это не просто модернизацией инфраструктуры, она является изменением похода к бизнесу. Использование искусственного интеллекта, блокчейна, облачных технологий и Big Data анализа дает возможность финансовым учреждениям стать более надежным, эффективными и конкурентоспособными на рынке.

С появлением цифровых технологий финансовый сектор России получил для себя ряд новых возможностей, которые способствуют более эффективной работе и улучшению качества услуг. Рассмотрим основные из них.

1. Улучшение клиентского обслуживания. С применением искусственного интеллекта и анализа больших данных финансовые учреждения способны персонализировать обслуживание клиентов. Автоматизированные системы обеспечивают клиентам индивидуальные рекомендации по управлению финансами, предложения по инвестированию и др.

2. Оптимизация операционных процессов. Реализация блокчейна способствует сокращению времени проведения транзакций и уменьшению затрат на промежуточные этапы. Это особенно имеет большое значение для переводов и расчетов внутри страны и международных операций.

3. Развитие новых продуктов и услуг. Финансовые технологии предоставляют новые возможности для разработки инновационных ресурсов. Платежные приложения, электронные кошельки, инвестиционные платформы – это все расширяет ассортимент услуг, которые могут быть доступны для клиентов.

4. Масштабирование и расширение географического охвата. Использование облачных технологий дает возможность финансовым организациям легко масштабировать свои услуги и расширять географическое присутствие. Для удаленных регионов России это является особенно актуальным.

Эти новые возможности меняют способ взаимодействия финансовых организаций с клиентами и оказывает больше вариантов для управления своими финансами. Однако, с ростом технологических

возможностей, также возрастают риски, требующие внимательного анализа и надлежащей защиты. Рассмотрим основные риски.



Схема 1.1. Основные риски

Финансовые организации России должны быть готовы к рискам, которые связаны с цифровой трансформацией, и разрабатывать стратегии и мероприятия по их снижению. Введение передовых систем безопасности, обучением сотрудников и внимательное следование законодательству являются ключевыми компонентами успешной адаптации к новым технологиям.

Отметим, что переход финансовых операций в цифровое пространство берет свое начало в последнем десятилетии двадцатого века. На данный момент, достигнут максимальный уровень развития информационных и организационных методов, чем и характеризуются современные тенденции. Поэтому разработка свежих технологий ведет к цифровой трансформации взаимодействия с финансовыми системами.

Разберем следующие примеры успешной цифровой трансформации в финансовой области на российском рынке и продемонстрируем, как современные инновации приводят к совершенствованию бизнес-процессов.

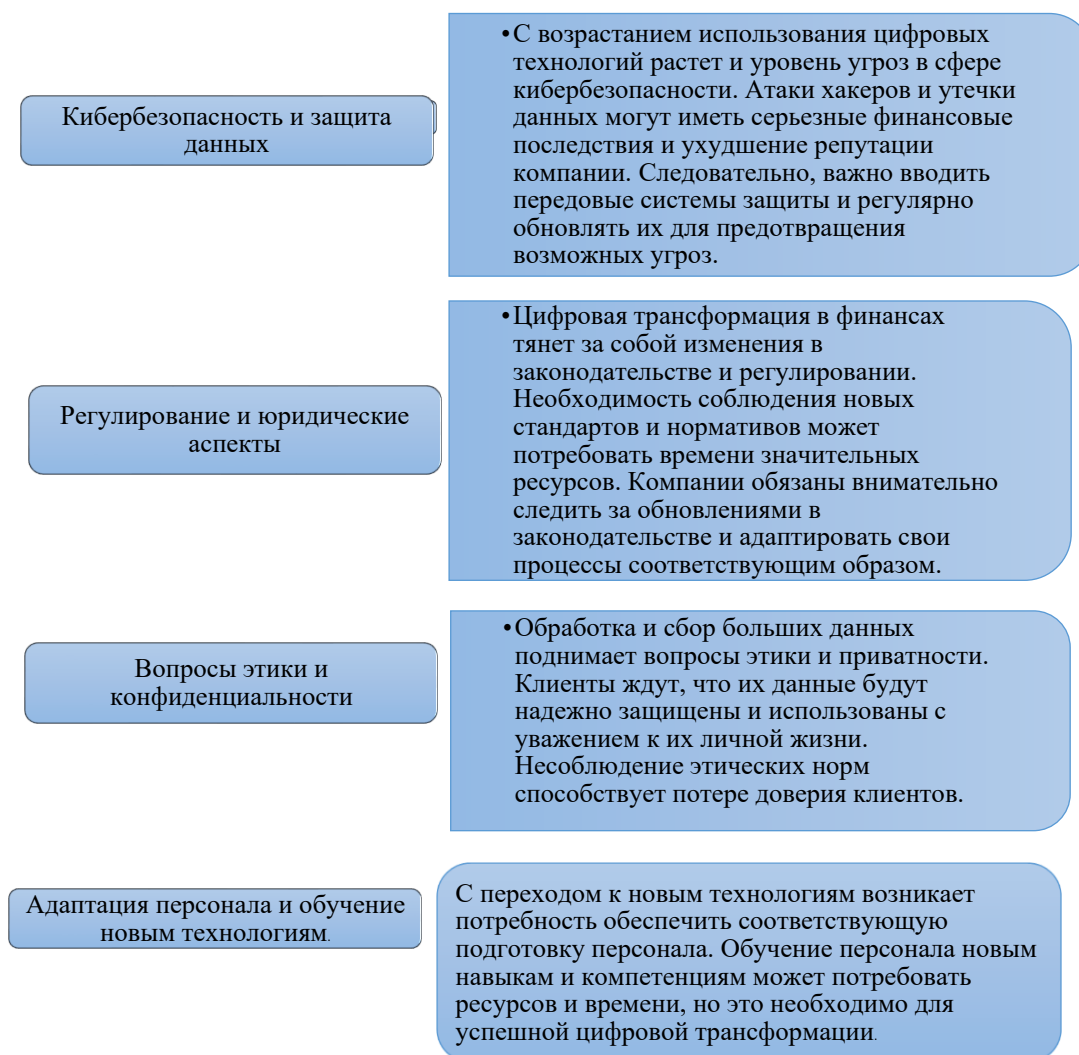
Сбербанк является «первопроходцем» в реализации инновационных разработок. Для улучшения качества обслуживания своих клиентов Сбербанк использует нейронные сети. Благодаря современным технологиям удастся более точно сгенерировать ответы на все необходимые запросы клиентов. С помощью программы «блокчейн» происходит прозрачность транзакций и уменьшение рисков мошенничества.

Немаловажным является и разработка экосистемы – это пространства аналогичных сервисов вокруг базовой компании, формируемой Сбербанком. Внутри платформы происходит взаимодействие различных пользователей с операторами параллельных сервисов, и это создается в близи основной компании или товара. Экосистема, сделанная Сбербанком, выходит за пределы различных финансовых облаков. Она включает сектор нефинансовых услуг. Это могут быть и площадки для проведения аукционов на закупки для муниципальных и государственных нужд; личные операторы связи; карты рассрочки, которые обеспечивают коммуникацию между собственниками этих карт и подключенному к данному сервису продавцов товаров и услуг.

Тинькофф Банк – это самый прекрасный пример онлайн-банков в цифровой трансформации. Они успешно использовали технологии и цифровые решения для удобства клиентов и современных банковских услуг. Они предоставляют свое мобильное приложение, которое позволяет клиентам отслеживать свои операции, инвестировать, брать ценные бумаги, пользоваться услугами страхования. Под рукой всегда есть помощник Олег, который моментально ответит на интересующие вопросы. Тинькофф разработали и собственные сим – карты, с благоприятными тарифами. Использование цифровой трансформации позволяет банку моментально реагировать на запросы клиентов и предлагать инновационные услуги удобным и прозрачным способом.

Альфа-банк подготовил свою платформу по выпуску цифровых финансовых активов (ЦФА) для работы с нерезидентами в рамках закона, который позволит использовать цифровые права при расчетах во внешней торговле. Технологии Big Data используется банком для анализа улучшения предложения продуктов и услуг. Анализ больших данных позволяет понимать запросы клиентов и предлагать уникальные решения. Это повышает удовлетворенность клиентов и продуктивность продаж. Кроме того, Альфа-Банк активно применяет технологии искусственного интеллекта, аналитики данных и автоматизации процессов. Была разработана система идентификации клиентов по голосу и лицу, что делает процесс моментальным и безопасным. Альфа-Банк сотрудничает с стартапами и финтех-компаниями, чтобы внедрять новые технологии и развивать инновационные продукты. Альфа-Банк показывает, каким образом цифровая трансформация может стать улучшением для банковского опыта клиентов, чтобы обеспечить большую степень удобства и безопасности, а также развивать инновационные продукты и услуги.

Особенности цифровой информации финансовой отрасли состоит в том, что они представляют детализированную тенденцию цифровизации к сущности финансовой деятельности.

В будущем финансовый сектор России столкнется с динамичными изменениями, спровоцированными быстрорастущими технологиями. Ожидается, что основные тенденции будут связаны с углублением цифровой интеграции и совершенствованием технологических решений.

Блокчейн и искусственный интеллект будут продолжать интегрироваться в финансовый сектор. Предполагается, что блокчейн-технологии станут еще более важными для обеспечения безопасности и прозрачности финансовых операций. Использование искусственного интеллекта в анализе данных позволит обнаруживать более сложные закономерности и риски.

Развитие сегмента финансовых технологий (FinTech) также будет продолжаться. Электронные платежи, инвестиционные платформы и криптовалюты будут все более популярны у клиентов, которые ценят удобство и инновационные решения.

В свете растущих угроз в области кибербезопасности, финансовые учреждения уделяют особое внимание защите данных. Предполагается, что появятся новые технологии и методы для предотвращения кибератак и обеспечения конфиденциальности.

Данные прогнозы подчеркивают важность постоянного развития технологических решений и гибкости в адаптации к изменяющимся условиям. Финансовым организациям, основываясь на этих прогнозах, будет возможность эффективно внедрять инновации и предлагать своим клиентам современные услуги.

Цифровая трансформация на данный момент является неотъемлемой частью развития российского финансового сектора. Использование передовых технологий, таких как искусственный интеллект и блокчейн, приносит ощутимые выгоды. Оптимизация операционных процессов, улучшение клиентского обслуживания и разработка новых продуктов являются лишь частью преимуществ.

Однако, несмотря на положительные тенденции, также важно помнить и о рисках, которые связаны с кибербезопасностью и регулированием. Грамотное управление этими аспектами даст возможность финансовым учреждениям России успешно адаптироваться к новой цифровой эре и обеспечить клиентов безопасными и высококачественными финансовыми услугами.

Список используемой литературы:

1. Киселев И.М. Применение технологии blockchain в экономике // Экономика и социум. 2016. №7. С. 594-597.
2. Манахова И.В. Цифровое будущее и глобальная экономическая безопасность // Экономическая безопасность и качество. 2018. №1 (30). С. 6-11.
3. Ginarlis J. (2001). Financial services in the virtual world. The Geneva Papers on Risk and Insurance, vol. 26, no. 2, pp. 184–205. DOI: <https://doi.org/10.1111/1468-0440.00107>
4. Gomber P., Kauffman R.J., Parker Ch., Weber B.W. (2018). On the Fintech revolution: Interpreting the forces of innovation, disruption, and transformation in financial services. Journal of Management Information Systems, vol. 35, no. 1, pp. 220–265. DOI: <https://doi.org/10.1080/07421222.2018.1440766>.
5. Gomber P., Koch J.-A., Siering M. (2017). Digital Finance and FinTech: Current research and future research directions. Journal of Business Economics, vol. 87, pp. 537–580.
6. Кобышева Е.В. Стратегическое управление устойчивым развитием организации на основе функционального и процессно-ориентированного подходов // Экономика и предпринимательство. - 2017. - № 10-2(87). - С. 644-647.

Формы рубля и их соотношение с криптовалютой**The forms of the ruble and their correlation to cryptocurrency****Задержина Елизавета Евгеньевна**

Студентка 3 курса

Факультет Юриспруденция

*Оренбургский институт (филиал) Федерального государственного автономного образовательного учреждения высшего образования "Московский государственный юридический университет имени О.Е. Кутафина (МГЮА)"**г. Оренбург, ул. Комсомольская, д. 50**e-mail: zadyorgina@bk.ru***Zadyorgina Elizaveta Evgenievna**

Student of 3 term

Faculty of Law

*Orenburg Institute (branch) of the Federal State Autonomous Educational Institution of Higher Education
O.E. Kutafin Moscow State Law University (Moscow State Law Academy)**50 Komsomolskaya Street, Orenburg**e-mail: zadyorgina@bk.ru***Научный руководитель****Ершова Юлия Викторовна**

Кандидат юридических наук

*Оренбургский институт (филиал) Университета имени О.Е. Кутафина (МГЮА)**г. Оренбург, ул. Комсомольская, д. 50**e-mail: oYUVErshova@msal.ru***Scientific adviser****Yershova Julia Viktorovna**

Candidate of Law Sciences

*Orenburg Institute (branch) of O.E. Kutafin University (Moscow State Law Academy)**50 Komsomolskaya Street, Orenburg**e-mail: oYUVErshova@msal.ru***Аннотация.**

В статье проводится анализ различных форм национальной валюты Российской Федерации. Автор подробно рассматривает новую форму российского рубля – цифровой рубль. Анализируются его основные характеристики, проводится сравнение новой формы денег с безналичными денежными средствами и криптовалютой. Делается вывод о том, что новая форма цифровой валюты является наиболее перспективной для российской экономики, поскольку она надежна и удобна в использовании, а кроме того, созданный механизм уникального цифрового кода для идентификации цифровых рублей позволяет сократить количество преступлений в финансовой сфере. Автором отмечен ряд недостатков цифрового рубля, который может повлиять на повсеместность его использования гражданами.

Annotation.

The article includes an analyzes of different forms of the national currency of the Russian Federation. The author examines in detail a new form of the Russian ruble – the digital ruble. Its main characteristics are analyzed, and a comparison of the new form of money with non-cash funds and cryptocurrency is carried out. It is concluded that the new form of digital currency is the most promising for the Russian economy because it is reliable and easy to use, and in addition, the created mechanism of a unique digital code for identifying digital rubles allows reducing the number of crimes in the financial sector. The author notes a number of disadvantages of the digital ruble, which may affect the ubiquity of its use by citizens.

Ключевые слова: формы национальной валюты, цифровой рубль, безналичные денежные средства, криптовалюта.

Key words: forms of national currency, digital ruble, non-cash funds, cryptocurrency.

В настоящее время в Российской Федерации существует три формы национальной валюты – российского рубля, среди которых: 1) наличная, представленная монетами и банкнотами; 2) безналичная, выраженная в

денежных средствах на банковских счетах; 3) цифровая. Последняя из указанных форм была введена Федеральным законом от 27 июля 2023 г. № 339-ФЗ "О внесении изменений в статьи 128 и 140 части первой, часть вторую и статьи 1128 и 1174 части третьей Гражданского кодекса Российской Федерации". Теперь в соответствии со статьей 128 Гражданского кодекса Российской Федерации (далее по тексту – ГК РФ) к объектам гражданских прав также относятся и цифровые рубли, выступающие имущественными правами. Кроме того, соответствующие изменения были внесены в Федеральный закон «О банках и банковской деятельности» [1], Федеральный закон «О национальной платежной системе» [2], Федеральный закон «О центральном банке Российской Федерации» [3] и другие. Базовые положения о цифровом рубле, включая порядок доступа к платформе цифрового рубля, виды счетов и операций регулируются также Положением Банка России от 3 августа 2023 года «О платформе цифрового рубля» (далее по тексту – Положение).

На данный момент пользоваться новой формой национальной валюты невозможно, но Центральный банк Российской Федерации (далее по тексту – ЦБ РФ) с 15 августа 2023 года начал пилотирование цифрового рубля с реальными клиентами: проверяется работа механизма открытия и закрытия цифровых кошельков, работа переводов цифровых рублей между гражданами, оплата с помощью них работ и услуг. Такое тестирование должно продлиться до 2025 года, а затем, если внедрение новой формы валюты будет возможно повсеместно, то цифровой рубль сможет стать обязательным к приему везде.

Юридическая основа для введения цифрового рубля была сформирована в 2020 году, когда ЦБ РФ представил доклад «Цифровой рубль», отражающий понятие, значение, роль цифрового рубля. Цифровой рубль, исходя из упомянутого доклада, представляет собой цифровую валюту российского центрального банка в форме уникального цифрового кода, который будет храниться на специальном электронном кошельке. Для проведения разграничения цифрового рубля с безналичными денежными средствами следует определить его основные характеристики.

Во-первых, устойчивость и стабильность функционирования цифрового рубля обеспечивается Банком России, который в соответствии с пунктом 1. 1 упомянутого нами Положения является оператором платформы цифрового рубля. В научной литературе представлена классификация цифровых валют в зависимости от свойства эмитента: 1) цифровые валюты частных лиц; 2) цифровые валюты центральных банков; 3) децентрализованные цифровые валюты [4]. В данном случае цифровой рубль является валютой ЦБ РФ, то есть, Банк России выступает единым эмитентом цифрового рубля, отвечающим по обязательствам, и, кроме того, данная валюта функционирует на основе специально созданной платежной системы, в которой формируются электронные кошельки граждан, юридических лиц, публично-правовых образований для осуществления различных операций с денежными средствами указанных субъектов. Расчеты цифровыми рублями согласно пункту 4 статьи 861 ГК РФ осуществляются только путем перевода в рамках данной системы. Ее преимуществом является снижение транзакционных издержек, поскольку пользователем не придется платить комиссию коммерческим банкам за переводы, а также доступность переводов за счет возможности рассчитываться цифровыми рублями онлайн.

Во-вторых, цифровой рубль представляет собой уникальный цифровой код, хранящийся на электронном кошельке. Такой код является персональным для каждого цифрового рубля, что сближает цифровой рубль с банкнотами ЦБ РФ, то есть при переводах первого можно будет отследить, какой именно цифровой рубль и куда был переведен. Так, передача цифрового рубля представляет собой перемещение определенного цифрового кода с одного электронного кошелька на другой. Предполагается, что данный механизм разработан в том числе и в целях обеспечения Федерального закона от 7 августа 2001 года № 115-ФЗ «О противодействии легализации (отмыванию) доходов, полученных преступным путем, и финансированию терроризма», ведь при необходимости он позволит отследить переводы конкретных денежных средств.

В-третьих, цифровой рубль можно назвать многофункциональной цифровой валютой ввиду того, что он включает в себя свойства как наличных, так и безналичных денежных средств. Как отмечалось ранее, цифровой рубль из-за наличия уникального цифрового кода схож с банкнотами, но позволяет при этом рассчитываться путем электронных переводов. Рассматриваемая валюта может эмитироваться на предъявителя (свойство банкнот) либо быть персонализированной (свойство счетов в коммерческих банках) [5]. Цифровой рубль является равноценной формой национальной валюты, являясь средством платежа, средством сбережения и мерой стоимости.

В-четвертых, для использования цифрового рубля пользователям необходимо заключить договор счета цифрового рубля, по которому в соответствии со статьей 30.8 Федерального закона от 27 июня 2011 года № 161-ФЗ «О национальной платежной системе» оператор платформы цифрового рубля обязан зачислять цифровые рубли, поступающие на счет, списывать их и выполнять распоряжения пользователей платформы о совершении различных операций. При этом нельзя открывать совместный счет цифрового рубля, а также счет в драгоценных металлах, запрещается и кредитование таких счетов. Согласно упомянутому Федеральному закону № 116-ФЗ привлечение цифровых рублей во вклады (депозиты) не осуществляется, то есть на данный момент цифровой рубль не является средством накопления, и проценты за хранение рублей начисляться не будут, что является несомненным недостатком данной формы национальной валюты.

Наконец, Положением также определены формы расчетов цифровым рублем, а точнее, в пункте 5.5 выделена единственная и самая распространенная форма расчетов – распоряжения в рамках формы безналичных расчетов платежными поручениями.

Таким образом, цифровой рубль представляет третью форму национальной валюты, электронное обязательство Центрального банка Российской Федерации, номинированное в национальной расчетной единице – российском рубле, выполняющее функции средства обращения, сбережения и меры стоимости. Благодаря введению цифрового рубля обеспечивается надежность использования цифровой валюты, ее доступность, удобство и легкость конверсии цифрового рубля в наличные и безналичные денежные средства, а кроме того, разработанная система уникальных кодов для цифровых рублей позволяет предотвратить отмывание доходов.

В научной литературе еще до принятия вышеупомянутых поправок в российское законодательство была представлена точка зрения, в соответствии с которой цифровой рубль необходимо приравнять к безналичным денежным средствам [6]. Однако, данная позиция представляется неверной, поскольку между цифровым и безналичным рублем существует очевидные различия.

Безналичные денежные средства – денежные средства, размещенные на банковских счетах, используемые для оплаты, взаимных расчетов посредством перечислений с одного счета на другой [7]; обязательственное требование кредитора к кредитной организации в денежном обязательстве, возникшем в результате заключения договора банковского счета. Как видно из представленного определения, безналичные денежные средства размещаются и аккумулируются на банковских счетах в Банке России и в коммерческих банках. В свою очередь коммерческие банки имеют корреспондентские счета в Банке России, используемые при расчетах между банками и банков с Банком России. То есть, в отличие от цифровых рублей, которые обеспечивает и контролирует ЦБ РФ, ответственность за безналичные деньги, хранящиеся на счете коммерческого банка, несет последний.

Кроме того, можно выделить ряд иных отличий: 1) по форме безналичные денежные средства представляют собой цифровую запись в базе данных коммерческого банка, не имея ни уникального номера, ни соответствующего цифрового кода, поэтому отследить перемещение конкретных безналичных денег невозможно; 2) безналичные деньги, как и цифровой рубль, не имеют физического носителя и дают возможность для

дистанционных платежей и переводов, однако эта опция доступна лишь при наличии у пользователя подключения к сети Интернет, что ограничивает возможность использования данной формы российского рубля, ведь в случае, если субъект, придя в магазин за товаром, не имеет при себе банковской карты или наличных денежных средств, а также мобильного телефона, имеющего доступ к сети Интернет, то он не сможет осуществить расчет и оплатить нужный товар. В то же время, цифровой рубль с данной задачей справится, поскольку платформа цифрового рубля должна работать и в офлайн режиме; 3) что касается экономических свойств денежных средств, то как цифровой рубль, так и безналичные деньги могут выступать средством платежа, мерой стоимости и средством сбережения. Однако, в отличие от договора счета цифрового рубля, договор банковского счета имеет ряд преимуществ и дает пользователям больше возможностей. Например, в соответствии с пунктом 5 статьи 845 ГК РФ клиенты-физические лица могут открывать совместные банковские счета. Также допускается кредитование банковского счета (статья 850 ГК РФ), начисление банком процентов за пользование денежными средствами клиента (статья 852 ГК РФ), заключение договора банковского счета в драгоценных металлах (статья 859 ГК РФ). То есть, безналичные денежные средства выступают средством сбережения с возможностью начисления на них процентов, что является более выгодным предложением для клиента банка; 4) у пользователей безналичных денежных средств, в отличие от держателей электронных кошельков с цифровыми рублями, больше возможностей и для осуществления расчетов, так как в соответствии с Положением Банка России от 29 июня 2021 «О правилах осуществления перевода денежных средств» существует пять форм расчетов, применяемых в рамках договора банковского счета (расчеты платежными поручениями, по аккредитиву, инкассовыми поручениями, чеками, а также в форме перевода денежных средств по требованию получателя средств); 5) по указанному договору банки имеют право на комиссионное вознаграждение по операциям, в связи с чем можно сделать вывод о том, что переводы посредством цифровых рублей – более дешевый способ, поскольку данные транзакции не облагаются комиссией. Обращаясь к установленным ЦБ РФ тарифам на услуги Оператора для пользователей платформы цифрового рубля, мы видим, что бесплатными операции будут для физических лиц [11].

Проанализировав соотношение безналичных денежных средств с цифровым рублем, можно сделать вывод о том, что последний является перспективной формой национальной валюты. Обеспеченный блокчейн-технологиями и используемый непосредственно на платформе Банка России без посредников в виде коммерческих банков, цифровой рубль выступает более безопасной формой денег, придавая пользователям уверенность в низком риске потери средств вследствие распространенного в настоящее время мошенничества. Кроме того, операции с цифровыми рублями обеспечивают прозрачность финансовых операций ввиду того, что каждому рублю присваивается уникальный цифровой код, позволяющий отследить его перемещение. Мы видим, что новая форма денег помогает с разных сторон бороться с преступностью в финансовой сфере. Также следует отметить и преимущество в виде уменьшения финансовых затрат на проведение операций с цифровыми рублями ввиду отсутствия при этом посредников, и удобство переводов и расчетов посредством цифровых рублей, при которых не требуется наличие у пользователя доступа к сети Интернет. Единственным недостатком нововведений, на наш взгляд, является отсутствие возможности кредитования счетов цифрового рубля, а также начисление процентов на остаток цифровых рублей на счетах. Предположим, что такие ограничения могут оттолкнуть многих граждан от использования новой формы национальной валюты в пользу привычных им безналичных денежных средств.

Остается разграничить цифровой рубль с криптовалютой. Ряд авторов отмечает, что цифровой рубль технологически является криптовалютой, так как для его эмиссии используются блокчейн технологии [8]. Для начала стоит определить, что представляет собой криптовалюта. Как отмечает Башкатов М. Л., криптовалюта

является расчетной единицей, учитываемой на децентрализованной платежной платформе на базе блокчейна [9]. В российском законодательстве легальное определение криптовалюты отсутствует. Более того, она не попадает ни под одну из правовых категорий: прямо законодательство РФ не запрещает использование криптовалюты, тем не менее в статье 128 ГК РФ объектом гражданских прав выступают цифровые права.

Частью первой названной статьи определено, что цифровыми правами признаются названные в таком качестве в законе обязательственные и иные права, содержание и условия осуществления которых определяются в соответствии с правилами информационной системы, отвечающей установленным законом признакам. Остается разобраться, входит ли криптовалюта в объем понятия «цифровые права». В проекте Федерального закона № 34 от 18 марта 2019 г. N 34-ФЗ «О внесении изменений в части первую, вторую и статью 1124 части третьей Гражданского кодекса Российской Федерации» криптовалюта определяется как «цифровые деньги». Сравнивая данные понятия, видим, что законодатель прямо указывает качественную характеристику криптовалюты как набора символов. В этом смысле цифровые права и криптовалюта обладают рядом однородных свойств, в части их представления в качестве цифрового кода [10]. Однако, в содержании данных понятий есть и различия. Цифровые права играют вспомогательную роль по отношению к криптовалюте и, скорее, служат средством ее обеспечения. Соответственно, несмотря на отсутствие прямого запрета на использование криптовалюты в гражданском законодательстве, мы не можем утверждать, что нормы, регулирующие цифровые права как объект гражданского права, распространяют свое действие на криптовалюту.

Федеральный закон от 31 июля 2020 года № 259-ФЗ «О цифровых финансовых активах, цифровой валюте и о внесении изменений в отдельные законодательные акты Российской Федерации» вводит понятие цифровой валюты, но упоминания о криптовалюте как о разновидности цифровой валюты также отсутствуют. Отсюда следует, что вопрос о законности использования криптовалюты в России остается нерешенным.

Как мы видим, на данный момент отечественный законодатель применяет подход, характеризующийся неполным законодательным регулированием проблемного вопроса. На наш взгляд, правильной будет точка зрения, согласно которой криптовалюта и ее использование на территории Российской Федерации на данный момент не является законным. В этом состоит первое принципиальное отличие данной расчетной единицы от цифрового рубля, который, как было установлено ранее, теперь является формой национальной валюты. Кроме того, процессы создания и оборота криптовалюты децентрализованы, то есть в данном случае отсутствует единый эмиссионный центр, в то время как эмитентом цифрового рубля является ЦБ РФ. Так, цифровой рубль – законное платежное средство, эмитируемое и обеспеченное Банком России; он не является криптовалютой.

Важным отличием криптовалюты как от цифрового рубля, так и от безналичных денежных средств является то, что криптовалюта в целом не является деньгами, поскольку, во-первых, нет надежного гаранта, обеспечивающего ее легитимность и надежность использования и, во-вторых, криптовалюта полноценно не выполняет все экономические функции денег. Она не является ни средством платежа, поскольку криптовалюту невозможно повсеместно использовать при оплате товаров или услуг, ни мерой стоимости и средством сбережения из-за нестабильной цены и курса.

Если цифровой рубль способствует противодействию легализации денежных средств, добытых преступным путем, то криптовалюта, напротив, часто используется для обслуживания теневого оборота, так как принципом работы платежной системы криптовалют является анонимность, что делает практически невозможным для государства определение владельца денежных средств и, соответственно, позволяет последнему уклоняться от налогообложения и использовать данное платежное средство в криминальном торговом обороте, например, при покупке наркотических средств.

Подводя итог проведенному анализу, следует отметить, что цифровой рубль в Российской Федерации имеет гораздо больше преимуществ по сравнению с иными формами денежных средств. Предполагается, что в ближайшее время цифровой рубль будет использоваться повсеместно, что повысит эффективность платежной системы, упростит и удешевит расчеты российскими рублями. Помимо прочего, использование данной системы сможет защитить финансовый суверенитет России и снизить преступность в финансовой сфере. Создание и введение цифрового рубля в оборот – ожидаемая закономерность развития цифровой экономики как на государственном, так и на мировом уровне.

Список используемой литературы:

1. Федеральный закон от 02.12.1990 № 395-1 «О банках и банковской деятельности» // СПС КонсультантПлюс.
2. Федеральный закон от 27.06.2011 № 161-ФЗ «О национальной платежной системе» // СПС КонсультантПлюс.
3. Федеральный закон от 10.07.2002 № 86-ФЗ «О Центральном банке Российской Федерации (Банке России)» // СПС КонсультантПлюс.
4. Никитин Д. В. Виды цифровых валют и специфика их правового режима // Образование и право. – 2022. - № 11.
5. Солдаткин С. Н. Сигов В. О. Цифровой рубль: особенности российской модели создания и функционирования национальной цифровой валюты // Вестник Хабаровского государственного университета экономики и права. - 2021. - №2 (106). - С. 62-69.
6. Габов А. В. Цифровой рубль Центрального Банка как объект гражданских прав // Актуальные проблемы российского права. – 2021. - № 4.
7. Андрюшин С. А. Банковские системы: учебное пособие / С.А. Андрюшин. – М.: Альфа-М; ИНФРА-М, 2014. – 256 с.
8. Вершинина О. В. Лабушева Я. Г. Султаниев И. С. Анализ возможностей и рисков введения в обращение цифровых валют центральных банков на примере «цифрового рубля» // Вестник Российского нового университета. Серия: Человек и общество. 2021. No 1. С. 51–60.
9. Башкатов М. Л. Эволюция цивилистического понятия денег в современном праве: дис.канд. юридич. наук: 5.1.3. – Моск. гос. университет, Москва, 2023 – 186 с.
10. Павлова Д. А. Отграничение криптовалюты от цифровых прав // Молодой ученый. – 2020. – № 33 (323). – С. 100-101.
11. Тарифы на услуги Оператора для пользователей Платформы [Электронный ресурс] // URL: https://cbr.ru/fintech/dr/doc_dr/tarif/dr_t-1/.

Хроника событий 1917-1920 годов в отражении дневников Ф.Я. Ростковского: опыт источниковедческого изучения

Chronicle of the events of 1917-1920 in the reflection of the diaries of F.Ya. Rostkovsky: the experience of source studies

Голубева Мария Леонидовна

магистрантка 2 курса

Московский государственный университет имени М.В. Ломоносова

Россия, Москва

Email: golybeva.99@mail.ru

Golubeva Maria Leonidovna

Master-student, the 2nd year

Lomonosov Moscow State University

Russia, Moscow

Email: golybeva.99@mail.ru

Аннотация.

В современной исторической науке большое внимание уделяется новому биографическому методу и тому потенциалу, который он может дать для исследования уже, казалось бы, изученных событий и явлений. В данной статье, автор приводит пример использования этого метода на основе эго-источников, оставленных генералом от инфантерии Ф.Я. Ростковским (1841-1920). Наибольший интерес для изучения представляют его дневники, в которых он отразил те политические и социально-экономические преобразования в стране, которые происходили в переломное для России время 1917-1920 гг. Как член Императорского Русского Военно-исторического общества Феликс Яковлевич сразу понял огромные значения происходящих вокруг него событий и решил зафиксировать их для потомков. Для этого он разработал отдельную методику (с газетными вырезками, с привлечением большого количества иллюстративного материала, источников информации, различных точек зрения). Изучая оставленные Ф.Я. Ростковским сведения, автор приходит к выводам об информационном потенциале данного источника, а также о тех возможностях, которые можно получить, подходя к изучению исторических процессов «через личность», а не через глобальные объяснительные модели.

Annotation.

In modern historical science, much attention is paid to the new biographical method and the potential that it can provide for the study of already seemingly studied events and phenomena. In this article, the author gives an example of using this method based on ego sources left by General of Infantry F.Ya. Rostkovsky (1841-1920). His diaries are of the greatest interest for study, in which he reflected the political and socio-economic transformations in the country that took place during the turning point for Russia in 1917-1920. As a member of the Imperial Russian Military Historical Society, Felix Yakovlevich immediately realized the enormous significance of the events taking place around him and decided to record them for posterity. To do this, he developed a separate methodology (with newspaper clippings, involving a large amount of illustrative material, sources of information, and various points of view). Studying the abandoned to F.Ya. Rostkov's information, the author comes to conclusions about the information potential of this source, as well as about the possibilities that can be obtained by approaching the study of historical processes «through personality», and not through global explanatory models.

Ключевые слова: биографический метод, дневниковые записи, Феликс Яковлевич Ростковский (1841-1920).

Key words: biographical method, diary entries, Felix Yakovlevich Rostkovsky (1841-1920).

Одними из главных задач историка являются реконструкция и интерпретация событий и процессов. В последние десятилетия эти задачи реализуются исследователями в области истории повседневности, персональной истории выдающихся личностей и обычных людей. Актуальность этих направлений заключается в том, что переломные эпохи и конкретные события оставляли отпечаток не только на истории и развитии государств, но в жизни простых граждан. Именно биографический метод помогает под новым ракурсом взглянуть на уже известные события и процессы, воссоздать картины исторического времени и жизненного пути одного или нескольких людей в конкретно-историческом контексте. Как отмечает один из ведущих

отечественных историографов Н.Б. Селунская, биографический метод включает в себя использование социокультурного и личностно-психологического подходов в изучении прошлого [12].

Жанр биографии на протяжении многих столетий являлся лидирующим. Однако с развитием новых методологических подходов историки в своих исследовательских практиках все чаще обращаются к биографическому методу, используя термины «персональная история», «новая биографическая история», появившаяся как особая область гуманитарного знания в контексте раскрытия феномена «исторического поворота» в методологии истории [см. напр., 1; 4; 7 и др.]. Большой интерес историки проявляют к теме «человека во времени» и изучению «эпохи через человека», «истории через личность».

В связи с возросшим интересом к проблематике новой биографической истории увеличилось количество публикаций мемуарных источников (дневников, воспоминаний, писем), особенно переломных эпох и событий. Например, мемуары о жизни русских эмигрантов за рубежом [см. напр., 2; 13 и др.], о революционных событиях и Гражданской войне в России [см. напр., 5; 10 и др.] и т.д. Так, в 2001 году частично были опубликованы дневники русского генерала от инфантерии, члена Военного Совета Феликса Яковлевича Ростковского (1841-1920) [14], являвшегося очевидцем и хроникером революционных событий 1917 года и фиксировавшего общественно-политические и социально-экономические изменения в повседневной жизни простых граждан в период 1917-1920 годов. Он оставил большое творческое наследие, которому достаточно мало уделялось внимания в отечественной историографии. За последнюю четверть века вышло всего несколько статей, касающихся деятельности Ф.Я. Ростковского: первая касалась публикации первых шести тетрадей дневника Феликса Яковлевича и общей характеристикой источника [8], во второй содержалось краткое описание материалов фонда Ростковского в Российской национальной библиотеке [11], в третьей автор сопоставлял восприятие революционных событий 1917 г. на материале нескольких мемуаров, в том числе Ф.Я. Ростковского [3].

Ф.Я. Ростковский родился в дворянской семье в Могилевской губернии, после окончания Полоцкого кадетского корпуса и 2-го военного Константиновского училища 20 лет служил в Лейб-гвардии Финляндском полку делопроизводителем хозяйственного комитета полка, а затем назначен командиром запасного батальона Финляндского полка и помощником управляющего делами Главного комитета по устройству и образованию войск (отчислен 7 марта 1879). Несмотря на то, что за свою долгую жизнь Феликс Яковлевич не участвовал в сражениях и войнах, он получил много орденов и написал несколько значимых трудов: историю Лейб-гвардии Финляндского полка, а также учебные пособия для обучающихся военному делу [см. напр., 6; 9]. В 1880 г. был назначен членом от Военного министерства в военно-окружной совет Финляндского военного округа, с 1883 г. переведен в военно-окружной совет Одесского военного округа, с 1890 г. являлся окружным интендантом Московского военного округа, с 1903 г. назначен начальником Главного интендантского управления и Главным интендантом Военного министерства, с 1908 г. был членом Военного Совета [14, С. 451–461]. С 1915 г. вышел в отставку. Революционные события застал в Петрограде.

Впервые Ф.Я. Ростковский выполнял роль хроникера при организации сбора всех сведений о чествовании 100-летнего юбилея Отечественной войны войсками и населением империи. Все присылаемые материалы в редакцию журнала Императорского Русского Военно-исторического общества, членом которого он являлся, за 1911-1912 годы Феликс Яковлевич систематизировал и организовывал в альбомы вырезки, статьи из периодических изданий, делопроизводственные документы, содержащие сведения о праздновании юбилея в Российской Империи. Сейчас эти материалы хранятся в фонде 1070 Отдела рукописей Российской национальной библиотеки, который в дальнейшем также попадет в поле нашего исследования.

Позже свою методику Ф.Я. Ростковский реализовал при создании дневника, который хранится в фонде 3143 Государственного архива Российской Федерации (ГА РФ). Его образует одна опись, в которую входит одиннадцать дел, девять из которых являются дневниковыми записями Ф.Я. Ростковского. Десятое дело включает в себя последнюю десятую тетрадь дневника и делопроизводственные материалы С.Ф. Ростковского – сына Феликса Яковлевича, однако это не отражено в названии самого дела. Из десяти дневниковых тетрадей для публикации были отобраны первые шесть, в которых отражены революционные события 1917 года. В остальных четырех тетрадях Ф.Я. Ростковский описывал события, происходящие в России в 1918–1920 годах. На страницах дневников Ф.Я. Ростковского отражена хроника событий 1917–1920 годов: практически каждый день представлен газетными вырезками с комментариями автора. Феликс Яковлевич отбирал наиболее интересные и значимые, на свой взгляд, фрагменты из газет. Будучи не участником, а свидетелем, очевидцем описываемых событий, Ф.Я. Ростковский фиксировал множество точек зрения, слухи, телефонные разговоры, общие настроения в обществе, изменения цен и т.д. На протяжении четырех лет, в течение которых Ростковский вел дневник, он жил в Москве, Петрограде, своем имении в селе Бобоедово Могилевской губернии, поэтому материал его записей имеет широкую географию. Кроме городской повседневности, Феликс Яковлевич оставил ценные записки о ситуации в послереволюционной деревне.

На момент начала революционных событий в Петрограде отставной генерал выписывал лишь пять газет, вырезки из которых включал в дневники. Однако позже он привлекал большое количество периодических изданий для создания хроники событий и демонстрации разных точек зрения на происходящие события: «Биржевые Ведомости», «Петроградский Листок», «День», «Русская Воля», «Красная газета», «Наш век», «Вечерние огни», «известия петроградского совета рабочих и солдатских депутатов», «Речь», «Новое время», «Правда», «Утро России», «Маленькая газетка», «Русское слово», «Всевидящее око», а также некоторые польские и немецкие издания. Кроме того, в дневниках присутствует большой иллюстративный материал: наклейки, открытки, карты, почтовые карточки, банкноты, рисунки, полные развороты газет и т.д.

Как писал сам Ф.Я. Ростковский, он решил вести дневник, чтобы зафиксировать для потомков все, что «увидел, слышал и прочитывал в газетах» о том важном и «остром» времени, которое он застал на склоне своих лет [14, С. 107]. «Всякая, даже маленькая, коротенькая в две-три строчки статейка» представлялась важной в период революционных событий в России и была вклеена в дневник. Все газеты, которые Феликс Яковлевич выписывал и упоминал в дневниках, он переплетал и сохранял на будущее, для передачи в библиотеку Лейб-гвардии Финляндского полка, в котором служил с 1861 г. по 1880 г., или в Императорское Общество ревнителей Истории на хранение для будущих поколений.

Вскоре после Февральской революции Феликс Яковлевич выразил свое мнение о событиях в стране и все происходящее назвал «ужасной войной ... и так сравнительно кратко и спокойно произведенной революцией». Однако он еще не знал, что впереди страну еще ждет Октябрьская революция и бедствия Гражданской войны. После прихода большевиков к власти Феликс Яковлевич был уверен, что долго эта власть не продержится и это указывает, что будут кровавые стычки [14, С. 317–318]. В дневниковых записях за 1918–1920 Ростковский старался записывать меньше собственных взглядов и оценок, фиксируя лишь наблюдения и информацию из газет.

Приведем пример ведения дневника Ф.Я. Ростковским за 23 марта 1917 г. Феликс Яковлевич описывает события этого дня (похороны жертв революции, настроения людей на улице, перебои с хлебом и хлебными карточками, стычки между офицерским составом и солдатами, движение оккультизма в Петрограде), новости с фронта, полученные из разговоров со знакомыми и слухов, приводит заинтересовавшие его фрагменты из газет «Русский инвалид», «Речь» и «Новое время» (о событиях на фронте, постановлениях и реформах в армейской

среде), «Петроградский листок» (стихотворение в честь погибших в период революционных событий). На полях автор позже размещал комментарии или дополнительную информацию про описанные ранее события. Так, на страницах дневника, посвященных 23 марта, присутствуют записи более поздних дней с комментариями о выясненных причинах недостатка хлеба, уточнения о похоронах жертв революции и др.

С источниковедческой точки зрения, изучение упомянутых дневниковых записей раскрывает не только их уникальность и оригинальность, но и повышает их информативность. Это способствует введению в научный оборот неопубликованных ранее архивных дел. Подробный анализ дневников Ф.Я. Ростковского позволяет путем выявления причин составления дневника (ранее Феликс Яковлевич никогда его не вел), изучения политических ориентиров исследуемой личности, определения и анализа всех источников получения информации Ф.Я. Ростковским, выявления субъективных и объективных проблем, с которыми сталкивался отставной генерал, выделения и характеристики сфер жизни общества, которые описывал Феликс Яковлевич, подведения итогов размышлений изучаемой личности на основании ее дневниковых записей реконструировать повседневную жизнь описываемых городов и деревень в революционный период 1917–1920-х гг. через личность.

С одной стороны, Ф.Я. Ростковский был типичным представителем своего общества, на последние годы жизни которого выпали революционные события. С другой – он вел уникальный и оригинальный для своей эпохи дневник. Подобный анализ малоизвестных источников позволяет изучить эпоху «изнутри», реконструировать события и быт через биографии и источники личного происхождения простых граждан, рассмотреть уже известные события под неожиданным углом и дополнить этими сведениями выводы о социальном и культурном развитии России начала XX века, его разнообразии и многогранности.

Список используемой литературы:

1. В тени великих: образы и судьбы. Сборник научных статей / Отв. ред. Л.П. Репина СПб.: Алетей, 2010. 399 с.
2. Демидова О.Р. Эстетика литературного быта русского зарубежья: На документальном материале русской эмиграции 1920–1960 гг.: автореферат дис. ... д. филос. н.: РГПУ им. А.И. Герцена. СПб, 2001. 48 с.
3. Журавлев В.В. Проблема войны и мира в интерьере социально-политических настроений Октября 1917 года // Вестник Московского государственного областного университета. Серия: История и политические науки. 2017. № 5. С. 69–81.
4. История в эго-документах: исследования и источники / Ин-т истории и археологии УрО РАН. Екатеринбург: АсПУр, 2014. 368 с. и др.
5. Иностранцев М.А. Конец империи, революция и начало большевизма. Воспоминания / сост. Ганин А.В. М.: Кучково поле, 2018. 928 с.
6. История Лейб-гвардии Финляндского полка: [в 3 отд.] / сост. полк. Ф. Ростовский. – Санкт-Петербург: Тип. 2-го Отделения Собственной Его императорского величества канцелярии, 1881
7. История через личность: Историческая биография сегодня. М.: Квадрига, 2010. 720 с.
8. Корневская Н.М., Ушаков А.И. Революция – с чужих слов. Из дневника генерала от инфантерии Ф.Я. Ростковского. Февраль–март 1917 г. // Исторический Архив. 1999. №4. С. 111–140.
9. Ростовский Ф.Я. Таблицы для оценки стрельбы по времени посредством определенного числа попавших пуль, приходящегося на одного стрелка, в известный промежуток времени / Сост. Л. г. Финлянд. полка шт.-кап. Ростковским. – Санкт-Петербург: тип. Арт. журн., 1867. 96 с.
10. Русская революция глазами современников: мемуары победителей и побежденных, 1905-1918 / Роджер Петибридж ; [пер. с англ. И. Е. Полоцка]. - М.: Центрполиграф, 2006. 317 с.
11. Сапожников А.И. 100-летний юбилей Отечественной войны 1812 года в газетных публикациях: коллекция генерала Ф.Я. Ростковского // Отечественная война 1812 года: Источники. Памятники. Проблемы. М., 2005. С. 414–424.
12. Селунская Н.Б. Возрождение биографического метода в практиках историописания XXI в.: «история в биографиях» и «история через личность» // Биографический метод и эго-источники в исследованиях российской истории XVIII – начала XX в. / Отв. ред. А.Г. Голиков. СПб: Алетей, 2021. С. 8-20.
13. Россия и российская эмиграция в воспоминаниях и дневниках. Аннот. указ. кн., журн. и газ. публ., издан. за рубежом в 1917–1991 гг.: В 4 т. / Науч. рук., ред. и введ. А.Г. Тартаковского [и др.]. М.: РОССПЭН, 2003-2006.

14. Ростковский Ф.Я. Дневник для записывания... : 1917-й : революция глазами отставного генерала / Центр полит. и экон. истории России, Ассоц. «Российская полит. энцикл.», Росархив, ГА РФ. М.: РОССПЭН, 2001. 494 с.

Экономическая эффективность инвестиций в логистическую инфраструктуру на рынке снабжения промышленных проектов в России

Economic efficiency of investments in logistics infrastructure in the supply market of industrial projects in Russia

Пашаева Жасмин Эльмановна

Студент 2 курса

Факультет Менеджмент в нефтегазовом комплексе

Санкт-Петербургский политехнический университет Петра Великого

ул. Политехническая, д. 29, Санкт-Петербург, 195251

e-mail: pashaeva.zhe@edu.spbstu.ru

Pashaeva Zhasmin Elmanovna

Student 2 term

Faculty of Management in the oil and gas complex

Peter the Great St. Petersburg Polytechnic University

29 Politechnicheskaya str., Saint Petersburg, 195251

e-mail: pashaeva.zhe@edu.spbstu.ru

Аннотация.

В статье рассматривается вопрос оценки экономической эффективности инвестиций в проекты капитального строительства логистической инфраструктуры. Рассматриваются общие теоретические аспекты подходов к оценке экономической эффективности инвестиционных проектов и приводится пример расчета показателей эффективности для конкретного проекта создания портовой инфраструктуры в Ямало-Ненецком автономном округе. В результате получены выводы о перспективности инвестиций в логистическую инфраструктуру труднодоступных регионов РФ, несмотря на долгий период окупаемости.

Annotation.

The article considers the issue of assessing the economic efficiency of investments in capital construction projects of logistics infrastructure. The general theoretical aspects of approaches to assessing the economic efficiency of investment projects are considered and an example of calculating efficiency indicators for a specific project to create a port infrastructure in the Yamalo-Nenets Autonomous Okrug is given. As a result, conclusions were drawn about the prospects of investments in the logistics infrastructure of hard-to-reach regions of the Russian Federation, despite the long payback period.

Ключевые слова: DCF, NPV, экономическая эффективность, логистика, портовая инфраструктура, ЯНАО, анализ чувствительности.

Key words: DCF, NPV, economic efficiency, logistics, port infrastructure, YANAO, sensitivity analysis.

Введение

Обоснование экономической эффективности инвестиций в тот или иной проект является неотъемлемой частью реализации стратегии развития бизнеса любой компании. При разработке крупных проектов необходимо рассматривать как макротенденции, так и микросреду конкретного проекта. В рамках работы рассматриваются практические аспекты обоснования экономической эффективности инвестиций в объекты логистической инфраструктуры на рынке снабжения промышленных проектов Российской Федерации в рамках развития снабженческого бизнеса компании-заказчика.

Исследовательский вопрос работы состоит в выборе наиболее перспективного региона для снабжения промышленных проектов, выбора инвестиционных инициатив и оценки экономической эффективности вложения средств в них.

Целью исследования является обоснование или опровержение целесообразности инвестиций в логистическую инфраструктуру. В работе использованы методы количественной оценки экономической эффективности инвестиционных проектов DCF, анализа чувствительности. Применение подобных методов для оценки инвестиционных проектов подробно рассмотрено в работах таких авторов как Shrieves [1], Borgonovo [2],

Hertz [3], Platon [4] и Fisher [5]. Однако подробные исследования на тему обоснования инвестиций в инфраструктуру в целях оказания услуг снабжения в конкретных регионах отсутствуют.

Практическая значимость исследования заключается в применении полученных результатов в рамках разработки стратегий развития снабженческих функций нефтегазовых компаний и их коммерциализации для внешних клиентов. Также полученные выводы будут полезны для суверенных инвестиционных фондов, финансовых организаций, консалтинговых компаний.

Теоретические аспекты оценки экономической эффективности логистической инфраструктуры

Для того чтобы экономика любой страны развивалась эффективно и стремительно, требуется постоянное совершенствование и модернизация промышленности. Высокий уровень развития промышленности является гарантом прочной и жизнеспособной рыночной экономики. Говоря об объектах логистической инфраструктуры, отметим, что они являются поддерживающим звеном как для создания объектов производства, так и для сбыта их продукции, при этом образуя отдельную нишу в промышленности. В частности, авторы статей отмечают, что рациональная организация снабжения во многом оказывает влияние на темпы и качество создания промышленных объектов, при этом важно соблюдение баланса интересов подрядных структур: строительных и снабженческих; в тоже время процесс снабжения должен осуществляться при минимальных затратах. [6,7]

К проблемам, которые оказывают негативное влияние на развития логистики и снабжения в России относятся:

- Нестабильное экономическое положение;
- Социальная напряженность определенных слоев общества;
- Отставание общеэкономического уровня страны от мира;
- Слаборазвитая транспортная доступность
- Слабый уровень развития технологической и производственной баз.
- Слабый уровень развития промышленности. [8]

Одним из основных объектов логистической инфраструктуры при снабжении промышленных проектов наравне с базами хранения и накопления грузов являются речные и морские порты, через которые идет основная масса крупных и инертных грузов. Рассмотрим данные объекты подробнее.

Исследование Федеральной Антимонопольной службы в статье «Иностранные инвестиции в морские порты и аэропорты РФ» подтвердило, что развитие транспортной инфраструктуры, в том числе морских портов и аэропортов, является приоритетным направлением деятельности Правительства Российской Федерации. Сегодня в России приблизительно: 67 морских портов (мощностью около 1003,6 млн. тонн в год) и 91 аэропорт федерального значения. С помощью диаграммы на рисунке 1 рассмотрим статистику объемов.



Рисунок 1. Статистика объемов иностранных инвестиций в стратегические хозяйственные объекты (2015 – 2017), в млн. долл.

Источник: *Иностранные инвестиции в морские порты и аэропорты Российской Федерации, ФАС (2018).*

Общие объемы инвестиций в государственные инфраструктурные проекты в России составляют около 2 – 4% от всего ВВП, а доля участия частного капитала не более 15 – 16%. Например, в Китае объемы финансирования в инфраструктурные объекты составляют 8% от общего ВВП, в странах Евросоюза не более 2 – 3% от ВВП, а объемы частного капитала составляют не менее 20 – 25%, также, в Индии доля частных инвестиций составляет 65%. [9]

Оценка эффективности инвестиционных проектов состоит из трех основных принципов: методологический, методический и операционный. Основной оценкой принятия решений инвестиционного проекта является конечный результат его экономической эффективности, характеризующийся систематизированным перечнем показателей, которые, в свою очередь, отражают соотношение напрямую взаимосвязанных с вложениями затрат и результатов.

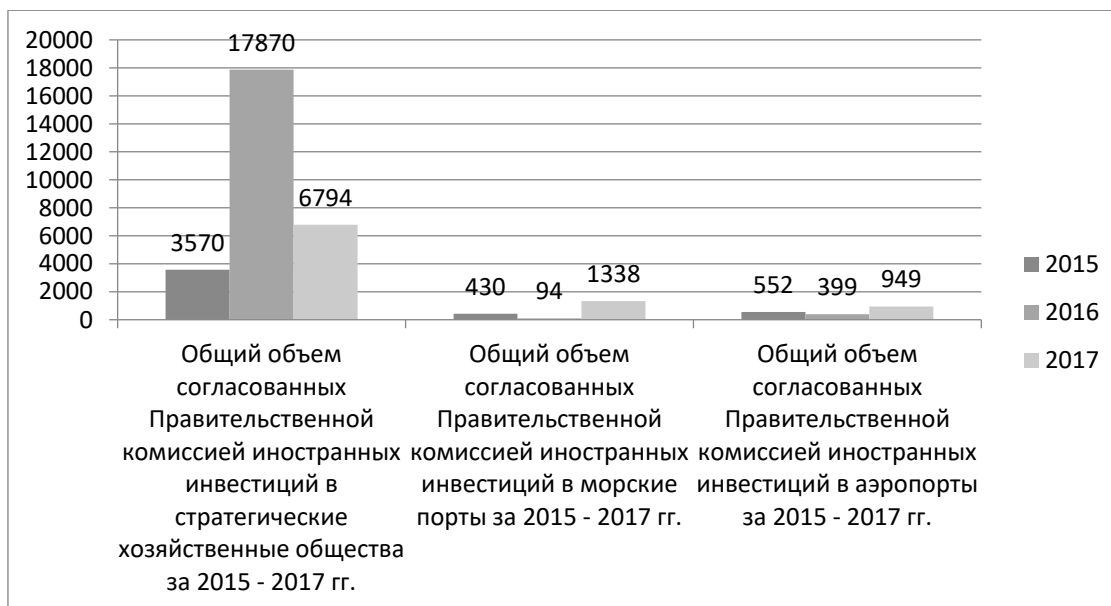
Концепты расчета показателей подробно рассматриваются в зарубежной практике. Метод дисконтированных денежных потоков (DCF) был разработан в тридцатые годы двадцатого века. Автором является выдающийся экономист И. Фишер, который в своей работе «Теория процентных ставок» ввел показатель NPV. В будущем весомый вклад в развитие метода внесли такие экономисты, как Д. Кейнс, который предложил концепцию внутренней ставки доходности (IRR) и Э. Соломон, который разработал идею остаточной, или конечной, стоимости (Terminal Value) компании. Вот уже более семидесяти лет DCF является одним из основных инструментов финансовых аналитиков. Он в различных вариантах широко используется для оценки фундаментальной стоимости компаний и вычисления чистой приведенной стоимости инвестиционных проектов.

Главным показателем, который отображает абсолютную эффективность инвестиционного проекта, является чистая стоимость или чистый дисконтированный доход. В зарубежной международной практике применяют показатель «чистая текущая стоимость (NPV)». Показатель NPV вычисляется путем складывания дисконтированных сальдо потоков денежных средств, в течение расчетного периода времени. Согласно практике, приток средств происходит в разные промежутки времени, исходя из этого условия, поток дисконтируется с помощью ставки дисконта (r), которая, изначально регулируется вкладчиком или экспертом. [10,11].

При своевременном составлении анализа инвестиционных проектов применяются следующие методы

эк. эффективности:

- Метод имеющейся стоимости – оценка абсолютной эффективности капиталовложений, которая основана на наличии разности финансовых вложений капиталовложений;
- Метод индекса доходности – оценка относительной эффективности капиталовложений;
- Метод периода окупаемости – оценка периода возврата капиталовложений, в течение которого изначальные стартовые затраты фактически полностью окупаются расходами. [12]

Наиболее популярным методом, которым пользуется многие европейские страны и Россия, является метод расчета чистого дисконтированного дохода, данный метод дает возможность сравнить разные инвестиционные альтернативы и оценить отдельные проекты. Но, преимущества данного метода являются и его недостатками. Прогнозирование потенциальной стоимости денег в виде прогнозируемой выручки по проекту предполагает множество факторов неопределенности, что, в свою очередь, создает трудности вычисления данного показателя. [13,14]

Оценка экономической эффективности вложений в портовую инфраструктуру на примере региона ЯНАО

Исходя из анализа, ключевых будущих объектов нефтегазодобычи наиболее перспективной точкой для обустройства был выбран инвестиционный проект морского порта в поселке Харасавэй, который потенциально будет обеспечен грузопотоком месторождений полуострова Ямал, поступающего по Северному морскому пути и речным транспортом из Обь-Иртышского бассейна.

Харасавэй

Для обоснования экономической эффективности инвестиций в строительство данного объекта построим финансовую модель, основанную на методе DCF и рассчитаем основные показатели экономической эффективности. Предполагая, что объект начинает создаваться в 2020 году и вводится в эксплуатацию к 2022 году, определим вводные параметры для построения финансовой модели:

Инвестиции в проект формируют капитальные затраты на его реализацию. В нулевом периоде предполагаются затраты на проектную документацию. В первом периоде осуществляются затраты на основные фонды в размере 6 138 453 тыс. руб. В 16 периоде учтены затраты на обновление техники в размере 112 125 тыс. руб.

Выручка актива формируется за счет грузопотока, обеспеченного освоением месторождений, находящихся в транспортной доступности от планируемого к строительству объекта: Русановское, Ленинградское, Крузенштернское, Бованековское месторождения Сядорский, Верхнетеутейский, Западно-Сеяхинский лицензионные участки и Тамбейская группа месторождений. Суммарный грузопоток с 2020 по 2040 составляет 24,12 млн тонн, аналогичный показатель с 2020 по 2050 составляет 31,18 млн тонн. (Логистические стратегии разработки м/р ГК Газпром, Новатэк). Пик приходится на 2025 год и составляет 2560 тысяч тонн.



Рисунок 2. Грузопоток месторождений Ямала по компаниям 2020-2050, тыс. тонн.

Источник: логистические стратегии ГК Газпром, ПАО Новатэк

На данном этапе исследования выручка рассчитана исходя из предположения, что 100% грузопотока указанных выше месторождений будет перерабатываться мощностями рассматриваемого актива.

Совокупная выручка за 30 лет исходя из расчета составит 282 435 699 тыс. руб.

Валовая прибыль

Данный показатель был рассчитан по формуле:

$$\text{Валовая прибыль} = \text{Выручка} - \text{Операционные расходы}$$

Операционные расходы на ведение деятельности предприятия были оценены исходя из предположения о планируемой рентабельности услуг. Показатель рентабельности услуг в данной модели выступает в качестве одной из контрольных переменных, и в рассматриваемой конфигурации предполагается на уровне 35%. Следовательно операционные расходы рассчитаны как произведение выручки на 65%.

Совокупная валовая прибыль за 30 лет составит 98 852 495 тыс. рублей

EBITDA

В данной модели рассчитывается по формуле:

$$EBITDA = \text{Валовая прибыль} - \text{Налог на имущество}$$

Совокупный объем показателя за 30 лет составляет 97 261 544 тыс. рублей. Расчет налога на имущество представлен в подразделе «Налоги» далее по тексту работы.

EBIT

Показатель в общем виде считается по формуле:

$$EBIT = EBITDA - \text{Амортизация}$$

Совокупный объем показателя за 30 лет составляет 91 025 916 тыс. рублей. Расчет амортизации представлен в разделе «Амортизация» данной главы.

Чистая прибыль

Данный показатель в данной финансовой модели был рассчитан по формуле:

$$\text{Чистая прибыль} = EBIT - \text{Налог на прибыль} - \text{НДС}$$

Совокупный объем показателя за 30 лет составляет 16 333 593 тыс. рублей. Методика учета налогов на прибыль и НДС в рассматриваемом дизайне финансовой модели представлена в подразделе «Налоги». Расчетная ежегодная чистая прибыль, которую принесет проект составляет в среднем 526 890 тыс. руб.



Рисунок 3 - Выручка, Валовая прибыль, ЕБИТДА, ЕБИТ, Чистая прибыль, тыс. рублей (2020-2050).

Источник: расчеты автора.

Амортизация и налоги

Амортизация начисляется линейным способом. Рассматриваемый объект капитального строительства обладает активами двух групп: инфраструктура со сроком полезного использования 25 лет, соответственно относящаяся к девятой амортизационной группе основных средств. Норма амортизации, рассчитанная по формуле:

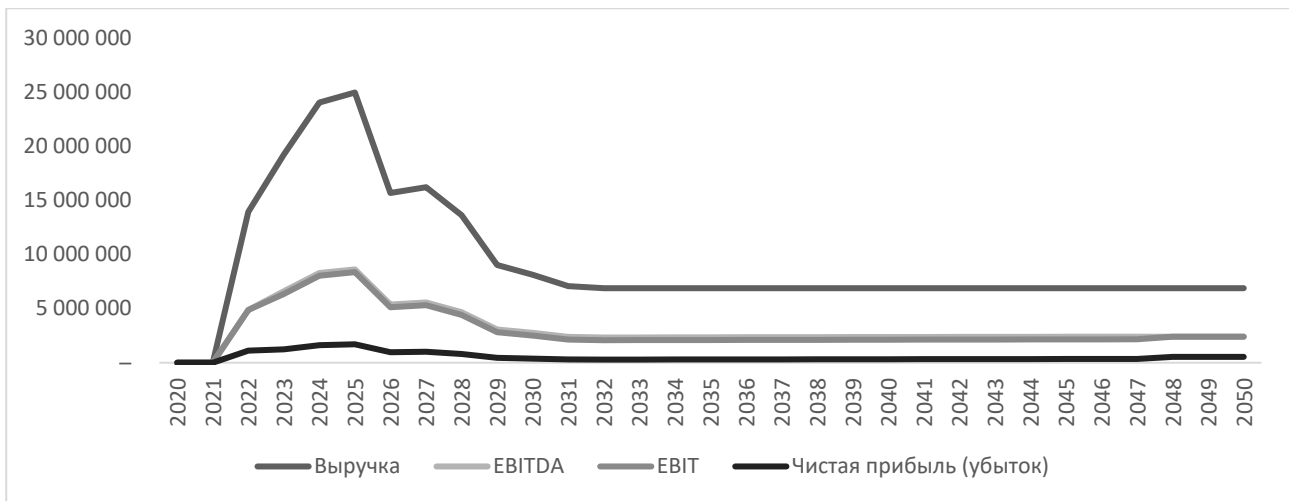
$$H_A = \frac{1}{\text{Срок полезного использования}}$$

Составляет 4%. Оборудование же со сроком полезного использования 15 лет относится к 7 амортизационной группе, и норма амортизации составляет 7%. Исходя из срока ввода в эксплуатацию объекта, амортизация начисляется начиная с 2023 года включительно. Год обновления оборудования 2036, учтен в расчёте. Совокупные амортизационные отчисления составляют 6 235 628 тыс. руб. за 30 лет. Рассматривая две амортизационные группы по отдельности: 209 300 тыс. рублей приходится на амортизацию оборудования и 6 026 328 тыс. рублей приходится на инфраструктурные объекты.

В модели учитывается налог на имущество организации, который в ЯНАО в соответствии с законом №56 НК РФ установлен в размере 2,2% на имущество организации, который берется от налогооблагаемой базы, определяемой в соответствие с главой 30 НК РФ – остаточной стоимости имущества на конец периода. Совокупные налоги на имущество к уплате за 30 лет составляют 1 590 951 тыс. рублей.

Налог на имущество относится к постоянным расходам. Так же присутствует НДС на услуги и налог на прибыль организации. НДС рассчитан по ставке 20% от совокупной стоимости конечных услуг, оказанных предприятием. Совокупные налоговые отчисления по данной статье составляют 56 487 140 тыс. рублей за 30 лет. Налог на прибыль начисляется на показатель ЕБИТ, по ставке 20% и составляет 18 205 183 тыс. рублей за 30 лет.

Расчет экономической эффективности проекта

Для расчета экономической эффективности была использована модель DCF, для применения данного финансового концепта были рассчитан FCFF, накопленный FCFF и их дисконтированные версии. Ключевыми метриками экономической эффективности проекта выступят такие показатели как: NPV, IRR, PI на временных горизонтах 20 и 30 лет. Так же будут рассчитаны общие показатели срока окупаемости проекта (PBP) и дисконтированный срок окупаемости проекта (DPBP).

FCFF был рассчитан как сумма NOPAT данном случае эквивалентен чистой прибыли, (так как модель не предусматривает наличие заемного финансирования) и амортизации за вычетом капитальных вложений.

$$FCFF = NOPAT + \text{Амортизация} - CAPEX$$

Показатель накопленного FCFF с распределением по годам представлен на рисунке 4.



Рисунок 4. Накопленный FCFF тыс. рублей, 2020-2050.

Источник: расчеты автора.

NPV проекта был рассчитан как сумма дисконтированного денежного потока. Ставка дисконтирования r была заложена как требуемая доходность проекта для инвестора, и в текущей спецификации модели заложена на уровне 14%. Дисконтированный FCFF был рассчитан по формуле:

$$discounted\ FCFF_i = \frac{FCFF_i}{(1+r)^i},$$

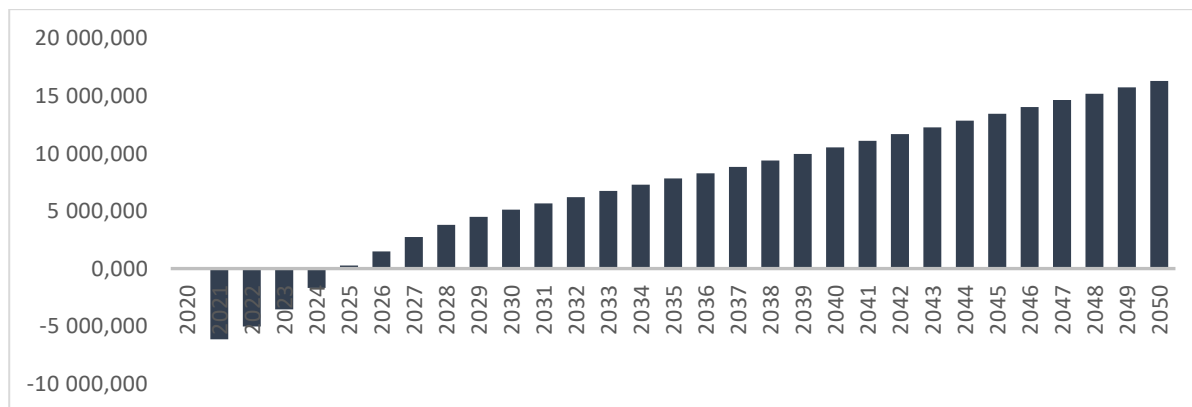
$$NPV = \sum_{i=0}^n discounted\ FCFF_i$$

Показатель NPV проекта за 30 и 20 лет составил 1 371 747 и 1 188 590 тыс. рублей соответственно.

IRR проекта был рассчитан по формуле:

$$0 = \sum_{i=0}^n \frac{FCFF_i}{(1+IRR)^i}.$$

Значения показателя за 30 и 20 лет составили 19,27% и 18,95% соответственно.

Ниже представлен расчёт индекса рентабельности:

$$PI = \frac{FCFF_{2-30}}{FCFF_{0-1}} = 1,25,$$

$$PI = \frac{FCFF_{2-20}}{FCFF_{0-1}} = 1,22.$$

Расчёт индекса рентабельности как частное NPV к изначальным инвестициям в данном случае является не корректным, так как инвестиции совершаются в два этапа – в периодах 0 и 1.

Сочетание положительного значения NPV и IRR превышающий ставку дисконта, выбранную для расчета, показывают, что при заданных параметрах проект является экономически эффективным.

При этом простой срок окупаемости проекта составляет 5,86 года, а дисконтированный срок окупаемости проекта равен 8,97 года, что соответствует общепринятой характеристике подобных проектов, рассмотренной подробно в главе 1.

Для оценки устойчивости полученных метрик экономической эффективности инвестиционного проекта был проведен анализ чувствительности.

При рассмотрении чувствительности к стоимости капитала было выявлено, что порог положительной доходности проекта находится в точке, где требуемая доходность проекта (стоимость капитала) максимально находится на уровне 11% при минимальной рентабельности услуг в 32,5 %. Полные результата построения

аналитической таблицы представлены в таблице 1.

Таблица 1. Чувствительность NPV на горизонте 20 лет в зависимости от рентабельности услуг и стоимости капитала. (Источник: расчеты автора).

Стоимость капитала	Рентабельность услуг													
	20.5%	22.0%	23.5%	25.0%	26.5%	28.0%	29.5%	31.0%	32.5%	34.0%	35.5%	37.0%	38.5%	40.0%
10%	(9 594 726,9)	(8 328 007,2)	(7 061 287,5)	(5 794 567,7)	(4 527 848,0)	(3 261 128,3)	(1 994 408,6)	(727 688,8)	539 030,9	1 805 750,6	3 072 470,3	4 339 190,0	5 605 909,8	6 872 629,5
11%	(9 315 637,1)	(8 121 480,4)	(6 927 323,7)	(5 733 167,0)	(4 539 010,3)	(3 344 853,6)	(2 150 696,9)	(956 540,3)	237 616,4	1 431 773,1	2 625 929,8	3 820 086,5	5 014 243,2	6 208 399,9
12%	(9 057 551,0)	(7 929 529,3)	(6 801 507,6)	(5 673 485,9)	(4 545 464,2)	(3 417 442,6)	(2 289 420,9)	(1 161 399,2)	(33 377,5)	1 094 644,2	2 222 665,8	3 350 687,5	4 478 709,2	5 606 730,9
13%	(8 818 112,0)	(7 750 551,4)	(6 682 990,8)	(5 615 430,2)	(4 547 869,6)	(3 480 309,0)	(2 412 748,4)	(1 345 187,8)	(277 627,2)	789 933,4	1 857 494,0	2 925 054,6	3 992 615,2	5 060 175,8
14%	(8 595 288,9)	(7 583 163,5)	(6 571 038,1)	(5 558 912,7)	(4 546 787,3)	(3 534 661,9)	(2 522 536,5)	(1 510 411,1)	(498 285,8)	513 839,6	1 525 965,0	2 538 090,4	3 550 215,8	4 562 341,2
15%	(8 387 324,3)	(7 426 167,1)	(6 465 009,9)	(5 503 852,7)	(4 542 695,5)	(3 581 538,3)	(2 620 381,1)	(1 659 223,8)	(698 066,6)	263 090,6	1 224 247,8	2 185 405,0	3 146 562,2	4 107 719,4
16%	(8 192 692,8)	(7 278 520,3)	(6 364 347,9)	(5 450 175,4)	(4 536 002,9)	(3 621 830,4)	(2 707 657,9)	(1 793 485,5)	(879 313,0)	34 859,5	949 032,0	1 863 204,4	2 777 376,9	3 691 544,0
17%	(8 010 065,8)	(7 139 314,4)	(6 288 563,0)	(5 397 811,7)	(4 527 060,3)	(3 656 308,9)	(2 785 557,6)	(1 914 806,2)	(1 044 054,8)	(173 303,5)	697 447,9	1 588 196,3	2 438 950,6	3 309 702,4
18%	(7 838 282,1)	(7 007 753,9)	(6 177 225,7)	(5 346 697,5)	(4 516 169,3)	(3 685 641,1)	(2 855 112,9)	(2 024 584,7)	(1 194 056,5)	(363 528,3)	466 999,9	1 297 528,1	2 128 056,3	2 958 584,5
19%	(7 676 324,0)	(6 883 140,6)	(6 089 957,1)	(5 296 773,7)	(4 503 590,3)	(3 710 406,8)	(2 917 223,4)	(2 124 040,0)	(1 330 856,5)	(537 673,1)	255 510,4	1 048 693,8	1 841 877,2	2 635 060,7
20%	(7 523 296,1)	(6 764 859,1)	(6 008 422,2)	(5 247 985,2)	(4 489 548,3)	(3 731 111,3)	(2 972 674,4)	(2 214 237,4)	(1 455 800,5)	(697 363,5)	61 073,4	819 510,4	1 577 947,3	2 336 384,3

Если рассматривать чувствительность того же показателя к мультипликатору тарифа относительно рентабельности услуг (таблица 9), минимально допустимые значения контрольных показателей для получения положительного значения NPV составляют 29,5% рентабельности услуг при мультипликаторе базового тарифа равному 2,5. На уровне рентабельности 31% NPV становится положительным на уровне 1,75.

Важно отметить, что данные мультипликаторы тарифа сильно завышают стоимость конечных услуг относительно базовых тарифов, что может значительно ослабить спрос на услуги предприятия. Рыночной конкурентной ставкой является тариф с мультипликатором 1,25 так как увеличивает базовой тариф, очищенный от НДС на сумму покрывающие расходы провайдера услуг на уплату НДС. При данном мультипликаторе тарифа минимально возможной ставкой рентабельности услуг для получения дохода от инвестиционного проекта будет 34%.

Таблица 2. Чувствительность NPV на горизонте 20 лет в зависимости от рентабельности услуг и мультипликатора тарифа. (Источник: расчеты автора).

Мультипликатор тарифа	Рентабельность услуг													
	20.5%	22.0%	23.5%	25.0%	26.5%	28.0%	29.5%	31.0%	32.5%	34.0%	35.5%	37.0%	38.5%	40.0%
1,25	(8 595 288,9)	(7 583 163,5)	(6 571 038,1)	(5 558 912,7)	(4 546 787,3)	(3 534 661,9)	(2 522 536,5)	(1 510 411,1)	(498 285,8)	513 839,6	1 525 965,0	2 538 090,4	3 550 215,8	4 562 341,2
1,50	(9 202 564,2)	(7 988 013,7)	(6 773 463,2)	(5 558 912,7)	(4 344 362,3)	(3 129 811,8)	(1 915 261,3)	(700 710,8)	513 839,6	1 728 390,1	2 942 940,6	4 157 491,1	5 372 041,5	6 586 592,0
1,75	(9 809 839,4)	(8 392 863,8)	(6 975 888,3)	(5 558 912,7)	(4 141 937,2)	(2 724 961,6)	(1 307 986,1)	108 989,5	1 525 965,0	2 942 940,6	4 369 916,1	5 776 891,7	7 193 867,3	8 610 842,8
2,00	(10 417 114,6)	(8 797 714,0)	(7 178 313,4)	(5 558 912,7)	(3 939 512,1)	(2 320 111,5)	(700 710,8)	918 688,8	2 538 090,4	4 157 491,1	5 776 891,7	7 396 292,3	9 015 693,0	10 635 093,6
2,25	(11 024 389,9)	(9 202 564,2)	(7 380 738,4)	(5 558 912,7)	(3 737 067,0)	(1 915 261,3)	(93 435,6)	1 728 390,1	3 550 215,8	5 372 041,5	7 193 867,3	9 015 693,0	10 837 518,7	12 659 344,4
2,50	(11 631 665,1)	(9 607 414,3)	(7 583 163,5)	(5 558 912,7)	(3 534 661,9)	(1 510 411,1)	513 839,6	2 538 090,4	4 562 341,2	6 586 592,0	8 610 842,8	10 635 093,6	12 659 344,4	14 683 595,2
2,75	(12 238 940,4)	(10 012 264,5)	(7 785 588,6)	(5 558 912,7)	(3 332 236,9)	(1 105 561,0)	1 121 114,9	3 347 790,8	5 574 466,6	7 801 142,5	10 027 818,4	12 254 494,2	14 481 170,1	16 707 846,0
3,00	(12 846 215,9)	(10 417 114,6)	(7 988 013,7)	(5 558 912,7)	(3 129 811,8)	(700 710,8)	1 728 390,1	4 157 491,1	6 586 592,0	9 015 693,0	11 444 793,9	13 879 394,9	16 302 995,8	18 732 096,8
3,25	(13 453 490,8)	(10 821 964,8)	(8 190 438,8)	(5 558 912,7)	(2 927 386,7)	(295 860,7)	2 335 865,4	4 967 191,4	7 598 717,4	10 230 243,4	12 861 789,5	15 493 295,5	18 124 821,5	20 755 347,6
3,50	(14 060 766,1)	(11 228 815,0)	(8 392 863,8)	(5 558 912,7)	(2 724 961,6)	108 989,5	2 942 940,6	5 776 891,7	8 610 842,8	11 444 793,9	14 278 745,0	17 112 896,1	19 946 647,3	22 780 596,4
3,75	(14 668 041,3)	(11 631 665,1)	(8 595 288,9)	(5 558 912,7)	(2 522 536,5)	513 839,6	3 550 215,8	6 586 592,0	9 622 968,2	12 659 344,4	15 695 720,6	18 732 096,8	21 768 473,0	24 804 849,2

Так же был проведен анализ чувствительности, в аналогичных конфигурациях, но для показателя IRR. Минимальным уровнем рентабельности услуг для получения положительного показателя является 29,5%.

Таким образом для обеспечения минимально возможного уровня эффективности инвестиционного проекта ключевым является показатель рентабельности оказываемых услуг, который должен держаться на стабильно высоком уровне для успешного функционирования проекта.

Заключение

На основании проведенного исследования было выявлено, что инвестиции в логистическую инфраструктуру являются перспективным направлением расширения бизнеса как для логистических компаний, так и для снабженческих структур. Подобные проекты несмотря на высокую капиталоемкость и долгий срок окупаемости, что было подтверждено эмпирически на примере построенных финансовых моделей, являются привлекательными для зарубежных инвесторов, что в значительной степени увеличивает потенциал реализации подобных проектов в ближайшей перспективе, так как привлечение партнеров обеспечивает ряд преимуществ, например, разделению рисков столь крупных инвестиционных проектов, между стейкхолдерами.

Помимо внимания западных инвесторов, развитие подобных логистических проектов ставится в приоритет в рамках стратегии развития транспортной структуры РФ и стратегии развития отдельных регионов. Этот факт во многом подчеркивает высокую общественную эффективность и стратегическую значимость реализации подобных проектов.

Исходя из проведенного анализа и рассмотренного примера расчета экономической эффективности

инвестиционного проекта в области логистической инфраструктуры можно заключить, что инвестиции в подобные проекты имеют значительный потенциал для того, чтобы быть эффективными, при наличии ограничений с точки зрения минимального уровня рентабельности услуг и грузопотока. Потенциальным гарантом эффективности инвестиций в подобные проекты становится обеспечение спроса конкретных заказчиков.

В дальнейшем возможно углубление анализа путем оценки альтернативных инвестиционных инициатив, исходя из двух направлений:

1. инвестиции в уже эксплуатируемые объекты, принадлежащие другим компаниям, путем сделок слияний и поглощений

2. инвестиции в создание инфраструктуры в развитых логистических узлах: Лабытнанги, Приобье, Коротчаево.

Так же является целесообразным оценка эффекта от применения цифровых технологии при организации капиталоемких инвестиционных проектов в промышленной логистике, данное направление потенциально сделает более эффективными капиталоемкие проекты и позволит сократить операционные расходы при их эксплуатации, обеспечивая лучшее качество сервиса при меньших затратах.

Список используемой литературы:

1. Shrieves, R. E., & Wachowicz Jr, J. M. (2001). Free Cash Flow (FCF), Economic Value Added (EVA™), and Net Present Value (NPV):. A Reconciliation of Variations of Discounted-Cash-Flow (DCF) Valuation. *The engineering economist*, 46(1), 33-52.
2. Borgonovo, E., & Peccati, L. (2004). Sensitivity analysis in investment project evaluation. *International Journal of Production Economics*, 90(1), 17-25.
3. Hertz, D. B. (1964). Risk analysis in capital investment. *Harvard business review*, 42, 95-106.
4. Platon, V., & Constantinescu, A. (2014). Monte Carlo Method in risk analysis for investment projects. *Procedia Economics and Finance*, 15(14), 393-400.
5. Fisher, I. (1930). *Theory of interest: as determined by impatience to spend income and opportunity to invest it*. Augustusm Kelly Publishers, Clifton.
6. Авдеева, Л. А., & Беспалова, Е. В. (2014). ОБ ОСНОВНЫХ НАПРАВЛЕНИЯХ ПОВЫШЕНИЯ ЭФФЕКТИВНОСТИ СИСТЕМЫ МАТЕРИАЛЬНО-ТЕХНИЧЕСКОГО ОБЕСПЕЧЕНИЯ СТРОИТЕЛЬСТВА ГАЗОПРОВОДОВ (на примере ООО" ТОРГОВЫЙ ДОМ" САХАЛИН ГАЗ КОМПЛЕКТ"). *Контентус*, (1), 60-69.
7. Лебедь, А. Н. (2009). *Материально-техническое снабжение и сбыт в современных условиях*.
8. А. Богданов (2013). Логистика в России: развитие, проблемы и перспективы». / <https://cargolink.ru/ls/blog/536.html>;
9. Федеральная антимонопольная служба (2018). Иностранные инвестиции в морские порты и аэропорты РФ // Москва
10. Velnampy, T. (2005). A study on investment appraisal and profitability. *Journal of Business Studies*, 2(1), 23-35.
11. Савчук, В. П. (2003). Оценка эффективности инвестиционных проектов. Киев: Наук. думка, 300.
12. Глухова, М. Г., & Варламова, О. А. (2016). Особенности зарубежного опыта экономической оценки инвестиционных проектов. *Экономика: вчера, сегодня, завтра*, (7), 47-57.
13. Novikova, T. S. (2009). Metody analiza effektivnosti proektov dlya obosnovaniya gosudarstvennoy podderzhki [Efficiency Analysis Methods of Projects for Public Support Grants]. *Vestnik NGU. Seriya «Social'no-ekonomicheskie nauki*.
14. Гурьева, О. А. (2016). Экономическая эффективность: сущность, особенности и методика оценки. In *Экономист года 2016* (pp. 4-13).

Этикет в штабной культуре офицера**Etiquette in an officer's staff culture****Пестов Сергей Михайлович**

Слушатель 2 курса

Факультет Материально-технического обеспечения (войск национальной гвардии)

Военная академия материально-технического обеспечения

г. Санкт-Петербург, ул. Захарьевская, 22

e-mail: serzhooliva@yandex.ru

Pestov Sergey Mikhailovich

Student 2 term

Faculty of Logistics support (National Guard troops)

Military Academy of Logistics

St. Petersburg, st. Zakharyevskaya, 22

e-mail: serzhooliva@yandex.ru

Логунов Станислав Сергеевич

Специалист

Военный институт (инженерно-технический)

г. Санкт-Петербург, ул. Захарьевская, 22

e-mail: serzhooliva@yandex.ru

Logunov Stanislav Sergeevich

Military Institute (engineering and technical)

St. Petersburg, st. Zakharyevskaya, 22

e-mail: serzhooliva@yandex.ru

Научный руководитель**Короленко Анжелика Александровна**

Аспирант

Военный институт (инженерно-технический)

г. Санкт-Петербург, ул. Захарьевская, 22

e-mail: likastarrs@gmail.com

Scientific adviser**Korolenko Anzhelika Alexandrovna**

Graduate student

Military Institute (engineering and technical)

St. Petersburg, st. Zakharyevskaya, 22

e-mail: likastarrs@gmail.com

Аннотация.

В данной статье штабная культура рассматривается как категория, характеризующая свойства, которые необходимы офицерам для качественного управления подразделениями, была выделена с основания штабов и с возникшей необходимостью работы с большим объемом служебных документов.

Annotation.

In this article, staff culture is considered as a category that characterizes the properties that officers need for high-quality management of units; it was identified from the founding of headquarters and with the arose need to work with a large volume of official documents.

Ключевые слова: Воинский этикет, штабная культура.

Key words: Military etiquette, staff culture.

На современном этапе развития Российской Федерации и общественности предъявляет особые требования к соблюдению обороноспособности страны, профессионализму деятельности офицерского состава Министерства Обороны Российской Федерации. Это обусловлено сложностью социально-политических процессов, происходящих в стране и мире. Реализация целого комплекса руководящих документов в сфере

законодательства Российской Федерации, привели к росту социальной напряженности, девиантного поведения, а также военному противостоянию Российской Федерации мировому терроризму на территории Сирийской Арабской республики и современному фашизму на Украине.

В сложившихся условиях в организации выполнения войсками (силами) Министерства Обороны Российской Федерации служебно-боевых задач в ходе выполнения специальной военной операции значительно возрастает роль управленческого фактора и его составляющей штабной культуры офицеров. Но несмотря на достигнутые успехи войсками (силами) Министерства Обороны Российской Федерации при выполнении служебно-боевых задач в ходе специальной военной операции, а также интенсивный рост управленческого мастерства офицерского состава, наблюдается большое количество просчетов и ошибок при подготовке и реализации управленческих решений, особенно это наблюдается со стороны младшего офицерского состава - недавних выпускников военных институтов. Эти ошибки сильно проявляются при: уяснении задачи, поставленной командиром (начальником); оценке обстановки; расчете времени, сил и средств для успешного выполнения служебно-боевых задач; нанесение обстановки на план или рабочую карту командира (начальника); планирование служебно-боевой деятельности.

Однако, у многих складывается впечатление, что в штабную культуру входит только умение аккуратно разрабатывать документы и обладать каллиграфией, но это далеко не так.

Об этом свидетельствует то, что рост штабной культуры значительной части офицеров отстает от скорости усложнения задач военного управления, с которыми им предстоит столкнуться в служебно-боевой деятельности. Основной причиной такого положения дел является неполная проработка проблемы развития штабной культуры.

Научная новизна в статье заключается в определении неизученной в полном объеме проблемы и обоснования ее теоретических и технологических решений: штабная культура рассмотрена как цель и результат учебного процесса; реализации оригинального подхода к решению задачи по эффективному развитию штабной культуры у курсантов Военных образовательных организаций высшего образования в процессе обучения посредством решения специальных задач; проецировании модели развитости штабной культуры у курсантов Военных образовательных организаций высшего образования в процессе обучения, включающая в себя комплекс методов и методик; выделении практических, методологических, образовательных предпосылок для решения исследуемых задач; уточнении критериев оценки эффективного развития штабной культуры у курсантов Военных образовательных организаций высшего образования в процессе обучения, которые включают в себя как результативные, так и качественные их оценки.

Проблематика формирования и развития штабной культуры офицера на данном этапе остается мало изученной, несмотря на то, что философские, культурологические, военные и психологические аспекты штабной деятельности достаточно подробно описаны как в трудах, заметках и записках великих полководцев прошлого (Суворов А.В., Петр I, Драгомиров М.И., Жуков Г.К. и др.), так и представителей современной военной практики и науки (Романов А.А., Трошев Г.Н., Рохлин Л.Я., Пуликовский К.Б., Золотов В.В., Шойгу С.К. и др.).

Решение вышеуказанной проблемы может быть найдено только посредством развития штабной культуры у офицеров, начиная с обучения в военной образовательной организации высшего образования, а также педагогических условий ее реализации.

Несмотря на то, что такие органы управления, как штабы, существуют значительное время, понятие «штабная культура» появилось сравнительно недавно. Вместе с тем во многих научных трудах штабную культуру считают разновидностью профессиональной культуры офицера.

Штабная культура офицера связана с двумя подходами в категории «культура»:

- культура рассматривается как значимая творческая деятельность человека и ее взаимосвязь с результативностью [3];

- она основана на представлении как сложной иерархии ценностных отношений. В статье штабная культура рассматривается как многоуровневое образование, проявляющееся на поведенческом уровне и характеризуется комплексом свойств, способных присутствовать у офицерского состава, а также отдельный способ военно-управленческой деятельности, отражающий качество данного вида деятельности [8].

Как категория штабная культура у будущих офицеров проявляется в виде оценочного показателя и учебного процесса и включает в себя комплекс элементов (волевого, оценочного, созидательного и др.) в психологической структуре младшего офицерского состава, взаимодействие которых составляет сущность и определяет некоторые функции: познавательную, побудительную, рефлексную и творческую.

Штабная культура происходит из умения точно уяснять и полностью осознавать стоящие перед подразделением задачи, определять цели служебно-боевой деятельности; анализировать условия, прогнозировать их развитие различных видах деятельности, разрабатывать оптимальные решения как при выполнении СБЗ, так и в повседневной деятельности; организовывать действия при выполнении задач, определенных в решении; точно, каллиграфически и в срок оформлять и осуществлять ведение документов; эффективно использовать современные средства управления; качественно осуществлять общение с подчиненными и командирами (начальниками); быть инициативным и исполнительным, способным в кратчайшие сроки выполнять большое количество задач [6].

В связи с этим к основным качествам, характеризующим штабную культуру офицера, можно отнести: качества, определяющие его мировоззрение (чувство долга, ответственность); психологические качества (внимательность, практическое мышление, аналитический ум, развитая память и речь, педантичность, организованность); высокий уровень профессиональной компетентности; эмоционально-волевые и коммуникативные качества (умение изучать людей, умение входить в контакт, оперативно осуществлять обмен информацией и оказывать влияние на подчиненных, владение навыками письменной речи и др.).

При проведении анализа деятельности следует делать вывод, что под развитостью штабной культуры у курсантов Военных образовательных организаций высшего образования Министерства Обороны российской Федерации следует понимать более качественные изменения в личностных качествах обучаемых, происходящие по результатам осуществления специализированной организованной учебно-методической деятельности и позволяющие с огромным успехом выполнять в последующем штабные функции.

В ходе анализа были опрошены курсанты - 500 человек (с 1 по 5 курс, по 100 человек). В результате анализа было установлено, что штабная культура представляет собой многоуровневый феномен.

Следует отметить, что от курса к курсу, не представляющих понятия штабная культура, уменьшается (Рисунок 1). Если на 1 курсе ответило верно 40 % опрошенных, то на последующих курсах процент правильно ответивших повышался, по итогу на 5 курсе уже 90 % в точности знали определение «штабная культура».



Рисунок 1. Сравнительный анализ между курсантами 1-5 курсов на знание понятия «штабная культура» (в процентах, %)

Результат совершенствования штабной культуры может быть определен по параметру успешности выполнения учебно-прикладных задач, связанных с реализацией управленческих функций в сфере деятельности офицера.

Чтобы более углубленно понять проблемы связи штабной культуры с профессиональной деятельностью офицера, необходимо рассмотреть этапы процесса совершенствования штабной культуры [6].

Этапы процесса совершенствования штабной культуры у офицеров (Рисунок 2):

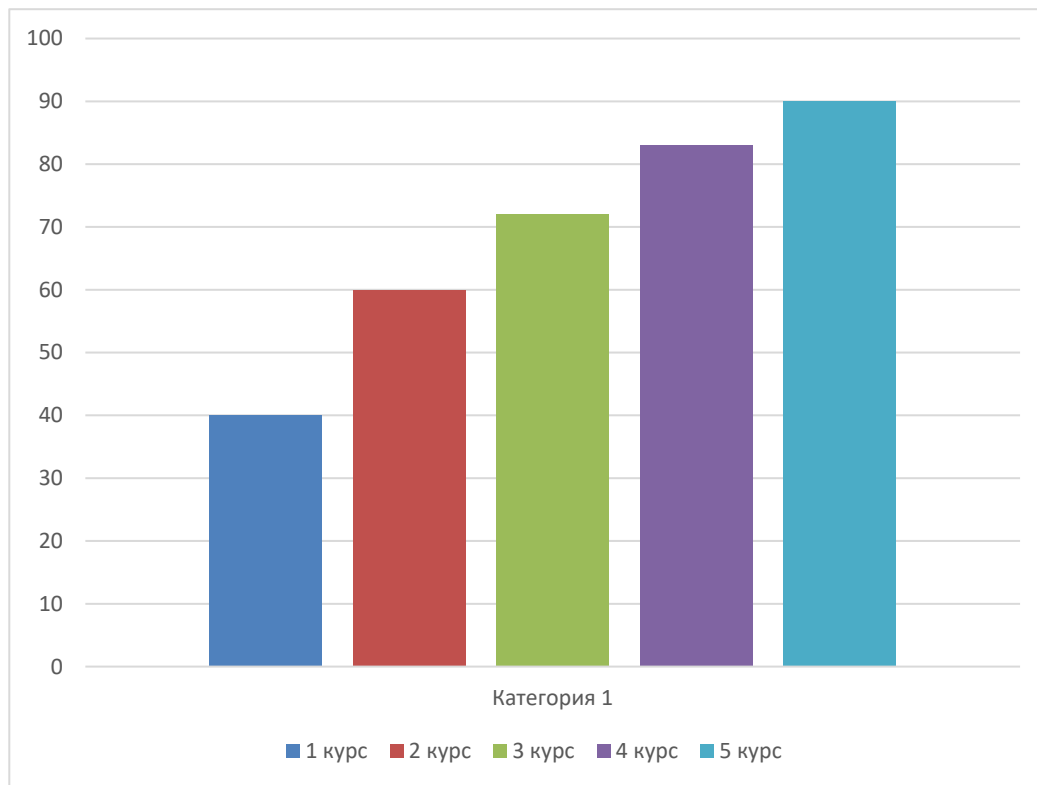
I этап: адаптационный, является этапом завершения у офицеров ценностных ориентиров с четким определением среди них цели и роли штабной культуры, а также периодов ее развития.

II этап: базовый, перетекающий к накоплению и развитию навыков реализации штабного функционирования в управленческой сфере деятельности, совершенствование и накопление умений саморегуляции, совершенствование мотивационного охвата личности, необходимой для офицера.

III этап: закрепляющий, обеспечивающий обобщение и развитие опыта проявления штабного функционирования в управленческой сфере деятельности.



Рисунок 2. Этапы процесса развития штабной культуры

Изучая этапы процесса совершенствования штабной культуры и их факторы были выявлены причины, негативно влияющие на процесс совершенствования штабной культуры. К ним относятся:

- невысокий уровень развития осведомленности учебной деятельности у будущих офицеров;
- отсутствие совершенствования штабной культуры у будущих офицеров;
- трудности преподавателей при подготовке и подаче материала по штабной культуре.

В квалификационных требованиях в военно-управленческой подготовке указано, что выпускник военного образовательного учреждения назначается в дальнейшем для прохождения службы на должности командира взвода, командира роты и начальника службы отдельного батальона. После получения определенного опыта, а также переподготовки на соответствующих курсах он может продвигаться до начальника службы полка или заместителя командира батальона.

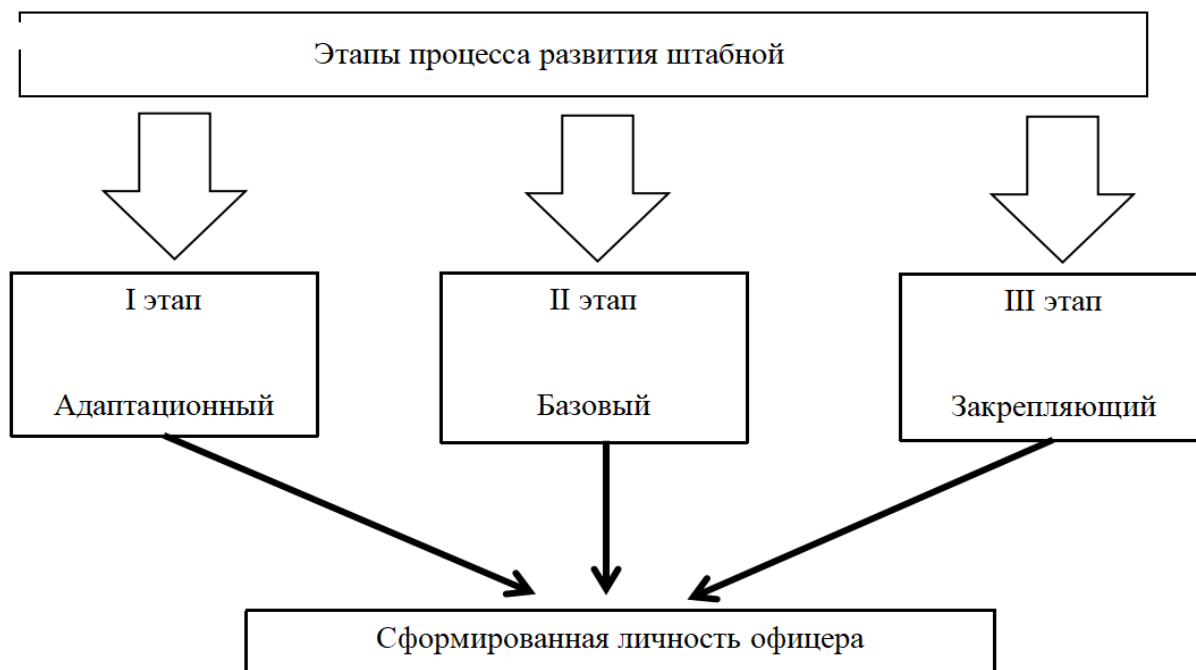
Изучение профессиональной деятельности офицера свидетельствует, что большую часть времени он занимается управлением подразделениями. Управление подразделениями составляет основу всей профессиональной деятельности офицера. Штабная культура, как часть военно-управленческой культуры является важной прежде всего для реализации управленческой сфере деятельности [5].

Из указанных выше признаков следует, что штабная культура влияет на все сферы деятельности, связанные с управлением подразделениями, а развитие ее качества и результативности является важнейшим условием развития управления подразделения в общем.

К составляющим в управленческой сфере деятельности, отраженным в штабной культуре необходимо отнести такие признаки, как интеллектуальный, организационный, документоведческий. Из этого следует, что офицеру требуются высокие управленческие знания, совершенствованные мотивы, выучка и умение.

Вывод:

1. Кроме общих принципов обучения, в ходе анализа были сформулированы специфические принципы, связанные с развитием штабной культуры: единства и взаимосвязи развития ценностного отношения к штабной культуре и регуляторной сферы, обеспечивающей точное выполнение штабных функций; повышенного внимания к вопросу формирования и развития чувства долга, чести и ответственности за качество освоения

штабных функций; творческого подхода к организации освоения и реализации штабных функций; тесной связи целей развития штабной культуры с профессиональным достоинством будущего офицера.

2. Были определены трудности освоения материала по определению «штабная культура»:

- трудность целеполагания - незнание сущности и структуры штабной культуры, критериев оценки и технологии ее развития, плохое знание офицерами особенностей штабной культуры, установок и черт характера, мешающих осуществлению учебной деятельности; неумение собирать, обобщать и анализировать полученную информацию по проблеме; неумение прогнозировать возможное поведение в процессе учебы; слабые навыки проектирования;

- трудность организационно-технологического характера: недостаточные навыки планирования своей деятельности; обеспечение взаимодействия со старшими начальниками.

3. На основании указанного выше материала по выявлению причин, негативно влияющих на процесс развития штабной культуры, появилась необходимость разработки модели развития штабной культуры и ее взаимосвязи с воинским этикетом, что формирует определенную систему в зависимости от деятельности и общения младшего офицерского состава в условиях исполнения воинского долга в боевых условиях, в том числе и специальной военной операции.

Список используемой литературы:

1. Указ Президента Российской Федерации № 1495 от 10.11.2007 г. «Об утверждении общевоинских уставов Вооруженных Сил Российской Федерации», М: редакция 2022 г.
2. Боевой устав сухопутных войск Вооруженных Сил Российской Федерации (взвод, отделение, танк), М: редакция 2020 г.
3. Толковый словарь русского языка В. Даля, М: Издательство «Вече», редакция 2010 г.
4. Виноградов В.А., Синюк А.Ю. Подготовка специалиста как человека культуры//Высшее образование в России. - 2010 г. - № 2
5. Горбунова Л.Ю., Морозова О.А. Культурология (Военная культура)//Учебное пособие. - 2021 г.
6. Козерог Ю.Ю. Штабная культура как цель военно-профессиональной подготовки курсантов//Вестник Санкт-Петербургского института войск национальной гвардии Российской Федерации № 45. - 2020 г.
7. Короленко А.А., Пестов С.М. Теоретические основы изучения удовлетворенности профессиональной деятельности военнослужащих//Журнал «Актуальные исследования № 48» - 2023 г.
8. Короленко А.А. Компетентный подход в военно-профессиональном образовании//Материалы научно-практической конференции «Национальная наука: актуальные вопросы гуманитарных дисциплин» - 2023 г.

Scrum и Kanban: сравнительный анализ и применение популярных agile фреймворков**Scrum and Kanban: comparative analysis and application of popular agile frameworks****Чепурная Арина Алексеевна**

Студент 4 курса

Факультет Факультет социально-экономических и компьютерных наук

Пермский филиал федерального государственного автономного образовательного учреждения
высшего образования «Национальный исследовательский университет «Высшая школа экономики»

Россия, г. Пермь

e-mail: arina.chepu@gmail.com

Chepurnaia Arina Alekseevna

Student 4 term

Faculty of Faculty of Socio-Economic and Computer Sciences

Perm Branch of the Federal State Autonomous Educational Institution of Higher Education "National
Research University Higher School of Economics"

Russia, Perm

e-mail: arina.chepu@gmail.com

Аннотация.

Статья посвящена сравнению двух наиболее популярных фреймворков Agile, используемых в современном менеджменте, Scrum и Kanban. В статье также рассматриваются теоретические аспекты применения фреймворков и описаны шаги по их внедрению, учитывающие особенности каждого фреймворка и целесообразность их применения.

Annotation.

The article is devoted to comparing the two most popular Agile frameworks used in modern management, Scrum and Kanban. The article also discusses the theoretical aspects of the use of frameworks and describes the steps for their implementation, taking into account the features of each framework and the expediency of their application.

Ключевые слова: Agile, гибкие методологии, фреймворки, Scrum, Kanban, сравнительный анализ.**Key words:** Agile, agile methodologies, frameworks, Scrum, Kanban, comparative analysis.**Введение**

Популярная ныне философия Agile включает в себя большое количество фреймворков. Определение наилучшего гибкого метода для использования в проекте представляет собой сложную задачу, учитывая, что каждый из фреймворков имеет свои уникальные преимущества и ограничения [1]. Это создает проблемы при определении оптимального варианта, а от грамотного подбора подхода может зависеть успешность продукта [2]. Таким образом, цель настоящей статьи заключается в систематизации информации о наиболее популярных гибких фреймворках для их грамотного выбора, использования и внедрения.

Основная часть

Различные методологии адаптируются под требования различных секторов бизнеса и способствуют систематизации труда сотрудников. Выбор соответствующего фреймворка учитывает особенности компании, такие как ее размер и готовность к инновациям. Несмотря на разнообразие структур фреймворков, их общей чертой остается ориентированность на философию Agile и соблюдение четырех ключевых ценностей, изложенных в Agile-манифесте. В данной статье будут рассмотрены фреймворки, используемые в процессе разработки продуктов, поэтому их сравнение и описание будет проводиться именно через призму продуктовой разработки.

Первым шагом в проведении сравнительного анализа является выбор подходов. Фреймворки, выбранные для более подробного рассмотрения, выделяются из общего множества своей популярностью и востребованностью. Эти критерии считаются важнейшими при выборе подходов для оценки, так как они

обеспечивают актуальность исследования. Далее необходимо определить критерии сравнения, в данном случае были выделены следующие характеристики:

1. Специализация команды
2. Распределение ролей;
3. Момент внесения изменений;
4. Цель спринта;
5. Проведение ретроспектив;
6. Особенности проектов;
7. Особенности компании и внедрение.

Эти критерии были отобраны с учетом важности обеспечения практической ценности статьи. Именно эти характеристики позволяют оценить, насколько разумным является использование конкретного фреймворка на определенной этапе проекта, в разных командных и корпоративных контекстах.

Следуя указанным принципам выбора методик, для анализа были подобраны такие фреймворки, как Scrum и Kanban. Эти фреймворки наиболее часто используются как в российской, так и в мировой практике [3]. По информации Digital.ai, Scrum является наиболее распространенным Agile подходом [4]. А к Kanban чаще всего прибегают компании только начинающие практиковать Agile [5].

Scrum – фреймворк, помогающий людям, командам и организациям генерировать ценность посредством адаптивных решений сложных проблем [6]. Данная методология подразумевает четкие сроки выполнения задач [7] и опирается на выполнение наибольшего их числа при одновременном повышении качества [8]. Для достижения наибольшей скорости и эффективности фреймворк использует систему приоритизации задач [9] и показатель scrum velocity, который рассчитывает скорость работы, помогает ускорить процессы и является маркером эффективности итерации [10].

Для Scrum характерными являются использование спринтов – небольших итераций длительность в 2-4 недели, в течение которых команда работает над решением задачи [11]. Scrum использует такие артефакты как бэклог продукта, burndown chart и бэклог спринта. Требования к продукту обозначены в его бэклоге, содержание данного артефакта постоянно изменяется по ходу совершенствования продукта, и он направлен на то, чтобы определить, что необходимо для сохранения конкурентоспособности и полезности проекта [6]. В начале каждой итерации командой также создается бэклог спринта, содержащий задачи, которые нужно выполнить за время цикла.

Scrum имеет стандартный набор ролей, и работа строится на взаимодействии владельца продукта, Scrum-мастера и команд [11]. Фреймворк использует самоорганизующиеся кросс-функциональные команды. При таком делении у команды нет лидера, и её члены самостоятельно распределяют задачи между собой. Участниками команды обычно являются эксперты областей, необходимых для решения поставленных задач и разработки продукта.

Kanban является методом управления и совершенствования продуктов, которые поставляют результаты умственного труда, например, экспертные и креативные услуги [12] и позволяет обеспечить прозрачность на всех этапах разработки [13].

Одним из основополагающих принципов Kanban является сохранение высокого уровня производительности. Производительность в подходе поддерживается при помощи предоставления возможностей для улучшений и адаптации по ходу работы [13]. Kanban подразумевает под собой достижение уважения и сотрудничества, понимания, а также клиентоориентированность [12]. По сравнению со Scrum, метод Kanban менее детализирован в плане требуемых практик и принципов [14]. Kanban не уделяет большого внимания

времени, затраченному каждым участником на выполнение задачи. Подсчитывается только время полной реализации задания. Кроме того, размер спринта либо не устанавливается, либо является сравнительно небольшим (например, может составлять час) [15], так как этот фреймворк в отличие от Scrum не базируется на следовании итерациям, а имеет фокус на решении задач. При этом задачи и добавляемые функции в Kanban четко фильтруются во избежание пустых затрат времени.

Kanban доска – самый известный и основополагающий артефакт данной методологии. В неё заносятся задачи, которые перемещаются по столбцам по мере прогресса их выполнения. Так как кросс-функциональные команды в Kanban являются опциональными, и доска не обязательно закреплена за конкретными сотрудниками, а отображает полный рабочий процесс [16]. Доска может содержать три столбца: планы, находится в работе и выполнено. Но в зависимости от сложности работы также включать в себя дополнительный столбец приоритизации или столбцы обозначающие, что задача находится в работе определенного отдела. Одной из практик Kanban является ограничение задач, находящихся в работе. Утверждение ограничения количества карточек для каждой колонки доски помогает ограничить поток задач [17].

В Kanban кросс-функциональные команды не только не обязательны, но также их размер является более гибким чем в Scrum. В Kanban-команде может находиться до 14 участников, но в тоже время существуют и маленькие команды, включающие менее 5 человек [11]. Kanban является не таким предписывающим, как Scrum, поскольку в этом методе не определены роли и нет акцента на встречах и совещаниях [16].

Следовательно, каждый из разобранных фреймворков содержит в своей основе ценности и принципы гибких методологий, но имеет свои процедуры, роли и артефакты, направленные на совершенствование работы команды и упрощение процесса создания продукта, который сохранит свою ценность для заказчика и будет актуальным в условиях рынка.

Чтобы определить какой фреймворк лучше подходит для той или иной компании или продукта следует провести сравнение Scrum и Kanban.

Scrum дает лучшие результаты при использовании в проектах, требующих хорошей организации, точного времени производства, планирования и тонких деталей. Kanban же желательно использовать для проектов, которые не ограничены во времени и не требуют точной оценки, а также там, где основное внимание уделяется быстрому выполнению задач и выводу продукта на рынок [18].

Итогом данного различия является то, что Scrum позволяет получить большее количество статистики, за счет четкого планирования и высчитывания velocity, а Kanban обеспечивает большую гибкость и позволяет часто менять приоритеты разработки.

Методологии отличаются друг от друга и по требуемой для их внедрения корпоративной культуре. Scrum подразумевает под собой высокую степень развития цифровой культуры организации и работает неэффективно в условиях традиционной субординации и контроля. Kanban же эффективен независимо от корпоративной культуры и его элементы могут быть использованы для визуализации процесса работы с любыми задачами.

Также отличаются и особенности внедрения. Scrum использует специфические роли и процедуры, поэтому если работники демонстрируют предпочтение в принятии рекомендуемых руководством методов, а также им легче придерживаться предписанных ролей и обязанностей, переход на Scrum покажется им простым и понятным. Если же команде сложно быстро влиться в новый режим и работники проявляют нежелание работать интенсивнее ради внедрения новшеств, то Kanban лучше подойдет для данной компании. Kanban больше подходит для практиков, которым необходимо сконцентрироваться на сокращении времени выполнения, повышении качества и снижении затрат [19].

В результате проведения сравнительного анализа по вышеупомянутым критериям была составлена

краткая таблица 1, систематизирующая результаты.

Таблица 1. Сравнение фреймворков Scrum и Kanban

Критерий сравнения	Scrum	Kanban
Специализация команды	Кросс-функциональные команды.	Команда, которая может состоять из специалистов одного профиля.
Распределение ролей	Команда, владелец продукта и Scrum-мастер.	Нет фиксированного набора ролей. Они создаются по необходимости.
Момент внесения изменений	До запуска спринта	В любой момент
Цель спринта	Завершить спринт, выполнив все задачи в его бэклоге	Наиболее быстрое выполнение задачи
Проведение ретроспектив	Ежедневные стендапы и ретроспектива после окончания спринта	Не регламентировано, периодичность может быть установлена участниками команды.
Особенности проектов	Требующие высокую степень организации и большой объем собираемой статистики	Без ограничения по времени и не требующие долгосрочной, точной оценки
Особенности компании и внедрение	Подходит для компаний с развитой цифровой культурой и несовместим с традиционными методами контроля. Имеет сложности внедрения из-за своей структуры и специфических ролей.	Независим от корпоративной культуры. Может быть легко внедрен на любом этапе за счет упрощенной структуры.

Таким образом, технологии в Scrum являются более регламентированными, нежели в Kanban. На практике компании отмечают более высокую гибкость и адаптивность второго подхода. Поэтому целесообразнее использовать Scrum в тех ситуациях, когда разработка продукта еще на начальном этапе запуска, в таком случае будет удобнее контролировать длительность процесса разработки. Когда возникает необходимость постоянного учёта обратной связи от клиентов (прототип продукта создан, получена обратная связь и возникает необходимость в постоянном, нестабильном внесении изменений), более подходящим будет использование Kanban, так как реагировать на обратную связь нужно немедленно, следовательно процесс нужно корректировать здесь и сейчас, не дожидаясь окончания спринта (как в Scrum).

Также Scrum используется, если для решения поставленных задач невозможно обойтись узкоспециализированной командой, и вам необходима сплочённая работа специалистов разного профиля.

В дополнение, если команда неопытная и ещё не поменяла мышление на гибкую философию, то лучше использовать Scrum с его чёткими событиями и элементами. В данном фреймворке есть роль Scrum-мастера, который и осуществляет поддержку в реализации мероприятий гибкого инструмента (координирует процесс).

Также Scrum более применим, когда требуется высокая степень организации, определение точного времени производства и планирование тонких деталей, когда нужно получить большее количество статистики. Потому что в этом фреймворке данные пункты достигаются за счет четкого планирования и высчитывания velocity. Kanban же удобен в условиях отсутствия четких временных ограничений и при возможности изменений приоритетов работы, а также, когда собираемые данные не так важны, как визуализация текущего процесса.

Таким образом, были рассмотрены отличительные черты в применении и особенности Scrum и Kanban.

Заключение

Важно учитывать, что правильный выбор фреймворка определяется не только самими характеристиками методологий, но и спецификой проекта, особенностями команды и ее готовностью к принятию гибких методик. Тщательный анализ требований и контекста, а также последующее соблюдение всех шагов внедрения поможет эффективно применить выбранный фреймворк и достичь желаемых результатов в разработке продукта. Данная статья суммирует наиболее базовую информацию по фреймворкам Scrum и Kanban и может быть применена

в качестве основы для выбора нужной методологии.

Список используемой литературы:

1. Conboy K. Implementing Large-Scale Agile Frameworks: Challenges and Recommendations / Conboy K., Carroll N. // IEEE Software. – 2019. - vol. 36. №2. – P. 44-50.
2. Kaufmann C. Emerging strategy recognition in agile portfolios / Kaufmann C., Kock A., Gemünden H. // Int. J. Proj. Manag. - 2020. - 38(7). - P. 429-440.
3. Mansor Z. Towards the Development of Success Determinants Charter for Agile Development Methodology / Mansor Z., Yahya S., Arshad N. // International Journal of Information technology and Engineering. - 2011. - vol. 2. - P. 1-7.
4. The 15th State of Agile Report by Digital.ai - C. 13-14. URL: <https://digital.ai/resource-center/analyst-reports/state-of-agile-report> (дата обращения: 12.11.2023).
5. Ai-Ta'ani R., Razali R. A Framework for Requirements Prioritisation Process in an Agile Software Development Environment: Empirical Study // International Journal on Advanced Science Engineering and Information Technology – 2016. - vol. 6. - P. 846-856.
6. Schwaber K., Sutherland J. The scrum guide // Scrum Alliance 21.1. – 2011 – P.1-3
7. Stettina C. J., Hörz J. Agile portfolio management: An empirical perspective on the practice in use // International Journal of Project Management. – 2015. – Т. 33. – №. 1. – P. 140–152.
8. Popli R., Chauhan N. Scrum: An Agile Framework // International Journal of Information Technology and Knowledge Management. – 2011. – Т. 4. – №. 1. – P. 147–149.
9. Schwaber K., Beedle M. Agile software development with Scrum // Upper Saddle River : Prentice Hall - 2002. – Т. 1. – P. 100–101.
10. Cohen S., McCormik R., Sanders G. et. al. Agile Metrics Guide Strategy Considerations and Sample Metrics for Agile Development Solutions // OUSD(A&S). - 23 September 2019. - Version 1.1.- P. 1-2, 205.
11. Srivastava A., Bhardwaj S., Saraswat S. SCRUM model for agile methodology // 2017 International Conference on Computing, Communication and Automation (ICCCA). – IEEE, 2017. – P. 864-870.
12. Anderson D., Carmichael A. Essential Kanban Condensed. // USA: Blue Hole Press – 2016. - P. 1-43.
13. Коул Р., Скотчер Э. Блистательный Agile. Гибкое управление проектами с помощью Agile, Scrum и Kanban // "Издательский дом" Питер"" - 2018. – С. 48,122-148.
14. Nikitina N., Kajko-Mattsson M. Developer-driven big-bang process transition from SCRUM to Kanban // Proceedings of the 2011 international conference on software and systems process. – 2011. - P. 159-168.
15. Cuellar R. Kanban for Help Desks: Managing the Unplannable // Cutter IT Journal – 2011. - vol. 24. - P. 23.
16. Kniberg H., Skarin M. Kanban, SCRUM-making the most of both // C4Media. – 2010 – P.28-31.
17. Senapathi M., Drury-Grogan M. Systems Thinking Approach to Implementing Kanban: A case study // J Softw Evol Proc – 2021. –P. 3-4.
18. Granulo A., Tanović A. Comparison of SCRUM and KANBAN in the Learning Management System implementation process // 2019 27th Telecommunications Forum (TELFOR). – 2019 - P. 1-4.
19. Alqudah, M., Razali, R. An empirical study of Scrumban Formation based on the selection of scrum and Kanban practices // International Journal on Advanced Science, Engineering and Information Technology – 2018. – vol. 8(6) - P. 5–7.

Афганский кризис: новые вызовы в современных условиях**Afghan crisis: new challenges in modern conditions*****Ивасюк Вера Алексеевна****Студент**Факультет Юриспруденция**Владимирский государственный университет им. А.Г. и Н.Г. Столетовых**г. Владимир, ул. Горького, 87**e-mail: veraivasyuk@mail.ru****Ivasyuk Vera Alekseyevna****Student**Faculty of Jurisprudence**Vladimir State University named after. A.G. and N.G. Stoletovs**Vladimir, Gorky St., 87**e-mail: veraivasyuk@mail.ru****Научный руководитель******Новикова Людмила Васильевна****к.ф.н.**Владимирский государственный университет им. А.Г. и Н.Г. Столетовых**г. Владимир, ул. Горького, 87**e-mail: novickova.lyud@yandex.ru****Scientific adviser******Novikova Lyudmila Vasilyevna****Ph.D.**Vladimir State University named after. A.G. and N.G. Stoletovs**Vladimir, Gorky St., 87**e-mail: novickova.lyud@yandex.ru***Аннотация.**

В данной статье исследуется актуальная проблематика «Афганского кризиса» и его влияния на приграничное пространство и государства центрально-азиатского региона. На основе анализа данной проблемы, исследуются основные пути ее решения и задачи международного сообщества в формировании региональной системы безопасности в Центральной Азии.

Annotation.

This article examines the current problem of the “Afghan crisis” and its consequences in the border area and states of the Central Asian region. Based on the analysis of these problems, the main ways to solve them and the tasks of the international community in the regional security system in Central Asia are explored.

Ключевые слова: Афганский кризис, региональная система безопасности, Центральная Азия, международное сотрудничество.

Key words: Afghan crisis, regional security system, Central Asia, international cooperation.

The partially recognised Islamic Emirate of Afghanistan is a unique state located in the heart of Asia, linking such crucial regions as the Indian subcontinent, Central Asia and the Iranian Plateau. As befits a heart - it is hard to reach: Afghanistan's natural landscape serves as a strong defence for it and the region. Afghan history, culture and traditions are unusually rich in great artists, poets and thinkers, and the bowels of this land are full of rare earth metals, as evidenced by one of its thousand names - "lithium Saudi Arabia". Afghanistan should truly be called a land of contrasts, for it is currently undergoing economic decline and political and social crisis, erasing its former power and glory from the world's memory. However, nothing can diminish its geopolitical and geo-economic importance.

The events that unfolded in mid-August 2021 represented a new stage in the development of regional relations, which predetermined the new geopolitical significance of Afghanistan. On 31 August 2021, the government of Joe Biden

withdraws US forces from Afghanistan, the Taliban (The organization's activities were recognized as terrorist and banned in the territory of the Russian Federation by the decision of the Supreme Court of February 14, 2003) regains power and declares Afghanistan an Islamic Caliphate. Meanwhile, the withdrawal of the U.S. contingent has attracted new political players ready to address relevant issues and satisfy their own interests in the Central Asian region.

Afghanistan, as the "heart of Central Asia", has for many decades occupied a special position in the regional security system, directly influencing political and economic processes. On the one hand, it is an interregional bridge in the Asian world, and on the other hand, the activation of separative mechanisms in the foreign policy system depends on it. The positions of regional powers at all times have not remained apathetic or indifferent. However, at the height of the Afghan crisis at the end of the 20th century, the forces that the Central Asian states threw into the fight against the threats emanating from Afghanistan were not enough. Hence the systematic and cyclical nature of the unresolved problems they will have to face at the present stage.

In the conditions of current political transformations, the "Afghan crisis", which is essentially circulating, requires not only new views and approaches in the foreign policy rhetoric of political actors, but also the formulation of non-standard tracks of cooperation with the newly established Kabul government due to its status on the international avant-garde stage. [1, p. 170-171] In turn, it should be noted that radical Islamisation, extremist sentiments and the spread of terrorism in Central Asia remain the cornerstone of the Afghan crisis. The components of the "Afghan crisis" at the current stage are also factors contributing to regression at the regional level - political instability, drug trafficking issues and border issues. One of the main elements of stagnation is the economic factor. Afghanistan entered the 21st century in a shattered state. One of the main factors contributing to Afghanistan's stagnation is the underdeveloped economic sphere, whose optimal development is impossible as long as the state is in the status of an armed conflict zone. In general, the martial law in which the de facto state has been in for about half a century has had negative consequences in both the economic and humanitarian spheres. Afghanistan's current economic condition is not only a domestic issue and responsibility, but also continues to reach international dimensions. Economic insolvency has to this day cemented Afghanistan's status as a centre of anxiety. And while Afghanistan received active international support with an upward trend until the autumn of 2021, with the rise to power of the Taliban movement under UN sanctions, there are difficulties in conducting constructive dialogue and conventional cooperation in the field of economy among others. Thus, the sanctions imposed against the ruling regime have a direct bearing on the state as a whole. Kazakhstan, Uzbekistan and Turkmenistan remain as Afghanistan's leading relevant partners. The level of trade turnover for 2022 between the Afghan state and Kazakhstan has increased to \$900 million, which satisfies the interests of both sides. The Afghan Foreign Ministry represented by Muttaghi Sahib appealed to the Minister of Trade and Integration of Kazakhstan Serik Jumangarin to simplify the process of issuing visas to Afghan traders, which contributes to the acceleration of integration processes in the Afghan economy. In addition to the above, the issue of legitimising the power of the Afghan Taliban* is gaining momentum, creating a destabilising situation in the region as well as blocking the path to comprehensive and constructive cooperation. Between 2012-2020, the European Commission has allocated more than €1bn for humanitarian needs alone, while between 2021-2025, Brussels plans to allocate €1.2bn for the development of the economic apparatus, which will help strengthen Europe's position. Brussels plans to allocate €1.2bn for the development of the economic apparatus, which will help strengthen the European position. One possible scenario is the EU's inclusion in the "enlarged troika" on Afghanistan - the US, China, Russia + Pakistan. The EU is currently negotiating with the Taliban*, but does not allow its regime to be recognised yet.

The "Afghan crisis" is the progenitor of new dangerous trends - regional fragmentation, anarchic geographical units, which will later become reference points for the development of religious extremism and radicalism in Central Asia. We are also witnessing the development of a "New Great Game" of geopolitical nature, where the "Afghan question"

plays a connecting role, because in many respects it is characterised by chain co-dependent reactions: terrorism and extremism have coexisted side by side for centuries with another no less dangerous and significant problem - the problem of drug trafficking.[3, p.460]

Analysing the attempts at international settlement and structuring of the Central Asian security system over the past two decades, such as joint anti-terrorist operations involving the army and police (ASIS) and the International Security Assistance Force (ISAF), one can conclude that the desired positive results have not been achieved. The current regional security system was unprepared to face new threats and could barely withstand the onslaught of old ones. According to a number of political scientists, the successive Doha agreements and then the rise of the Taliban* were rather the result of the failure and discrediting of international policy in the region. [2, p.122]

It follows from this that the prescribed programme of democratisation of the regional system in the Western way is not a working programme within the Eastern culture. There is an urgent need to take into account the national peculiarities and interests of the states of the Central Asian region, the identity of their political and economic spheres, and the transformation processes characteristic of the region.

Thus, the peaceful development of Afghanistan depends primarily on the solution of economic problems related to the development of transport and energy infrastructure of the country, industrial spheres, social problems related to quality training of personnel. The dynamics of political changes in the last decade has given rise to a considerable number of problems of global level: reduction of negative consequences is one of the tasks of the world community. Among the relevant ones, the main niche is occupied by comprehensive assistance to regional integration of Afghanistan into economic processes, active participation of the Central Asian republics in the restoration of the national economy of this country, in the improvement of its transport and energy infrastructure, in order to prevent primary problems of humanitarian nature, to pay attention to the training of personnel from among its citizens - this is the most realistic way to return this state to the rails of positive development.

A month later, in September, after the Taliban came to power, the special representatives of Russia, China and Pakistan met at the Kabul Palace to discuss pressing issues with the Acting Prime Minister of Afghanistan, Mullah Mohammad Hassan Akhund, Foreign Minister Amir Khan Mottaki. At the third meeting of the Moscow format on 20 October 2021, a forum was held with the participation of China, Pakistan, Iran, India and Central Asian representatives, and the interim Afghan government, which expresses the activity and desire for large-scale cooperation in various areas, including the development of a new security system. One of the pressing challenges today is the Taliban's unfulfilled demand. The demand for an inclusive government that would probably contribute to resolving social tensions. The fourth meeting of the Moscow format of 16 November 2022 was held without the Taliban, due to their unwillingness to compromise. It is not difficult to imagine what issues were recited, what goals and objectives were set again. One of the important topics was the news about the terrorist attack on the Russian embassy in Kabul, which again refers us to the issues of terrorism, of which Afghanistan is a breeding ground to this day. [4, p. 43]

The current agenda in Afghanistan leaves much to be desired. The United Nations Assistance Mission in Afghanistan (UNAMA) will continue to operate in Afghanistan until 17 March 2024, in accordance with UNSC resolution 2596 of 17 September 2021 and resolution 2679 of 16 March 2023. The UN Commissions will also continue to contribute to Afghanistan's economic development, human rights and freedoms, women's rights, and the security system of the Central Asian region as a whole. Speaking about "the likelihood of a meeting between the UN Secretary-General and the Taliban", at a press conference on 3 May 2023 in Doha, António Guterres said that this would be an important experience, but the international community is not ready for this step at the moment. It seems that the whole world is waiting with bated breath for new positive steps from the new Afghan leadership, hopes for which are fading with each new news that discredits the regime.

Summing up, it is necessary to mention that it is a mistake to succumb to the stereotypical view of Afghanistan as an archaic state - it is first of all a unique actor of international politics, which has no analogues on the modern map of the East. Afghanistan is the outcome of a historical singularity, where every step taken in the past has had a direct impact on the crisis of the future and its prospects. It actually balances on the edge between a state where all the attention of the international community is focused on it on the basis of its geopolitical importance and a state where it is on the margins of civilisation. The correlation between the two extremes is obvious and leads to an endless inertial repetition of a scenario that requires radical change to interrupt. This hotspot is not alone in its tragedy, but the international community has yet to find an effective way to resolve such situations.

Thus, at this stage Afghanistan is unable to exist without outside support from the Eurasian community. However, such dependence may negatively affect the independent political existence of the Taliban state and government*. Shifting the scales in favour of one of the great powers creates the risk of prolonged and systemic destabilisation in the region. The task of the new Afghan government is to manoeuvre between the interests of the world powers to resolve the conflict socio-politically, to address economic and humanitarian issues, and to rebuild and stabilise the state apparatus for a constructive future of the country. To what extent this task is feasible time will tell.

Список используемой литературы:

- 1) Белков Е.А. Политический ислам в Афганистане: истоки и идеология // Ислам в современном мире. 2023. Т. 19. № 1. С. 169-190
- 2) Кича М.В. Афганистан: подлинная история страны-легенды / Мария Кича. – М.: Эксмо, 2022. – 464 с. ISBN 978-5-04-159278-3
- 3) Князев А.А. Афганские события весны-лета 2021 г. и обновление региональной безопасности / А. А. Князев // Постсоветские исследования. – 2021. – Т. 4, № 6. – С. 456-469
- 4) Коротаяев А.В. Исаев Л.М., Аскеров М-А.И. Реконфигурация исламистских сил в Афганистане и ее последствия для глобальной безопасности // Вестник Московского Университета. Серия №27. Глобалистика и Геополитика. – 2022. – № 3. – С. 35-52
- 5) Щербак И.Н. Афганский кризис: перспективы новой стратегии Евросоюза // Научно-аналитический вестник института Европы РАН – 2021. – № 4. – С. 7-14

«Вопросы студенческой науки»

Сборник научных статей

Выпуск №1 (89)
Январь 2024

Сохранена авторская орфография и пунктуация.

«Скиф»

Россия, г. СПб, Богатырский пр. 12, офис 315.
E-mail: info@sciff.ru

www.sciff.ru