



**ПРЕЗИДЕНТСКАЯ
АКАДЕМИЯ**
РАНХиГС РОСТОВ-НА-ДОНУ



**SOCIAL SCIENCES
UNIVERSITY OF
ANKARA**



СТРАТЕГИИ РАЗВИТИЯ ОБЩЕСТВА И ЭКОНОМИКИ В НОВОЙ РЕАЛЬНОСТИ

**СБОРНИК ТРУДОВ
V МЕЖДУНАРОДНОЙ
НАУЧНО-ПРАКТИЧЕСКОЙ КОНФЕРЕНЦИИ
«SOCIAL SCIENCE» (ОБЩЕСТВЕННЫЕ НАУКИ)**

**26-27 октября 2023 года
г. Ростов-на-Дону**

Стратегии развития общества и экономики в новой реальности. Сборник трудов пятой международной научно-практической конференции «SOCIAL SCIENCE» (Общественные науки) ч. II, 26-27 октября 2023 г., г. Ростов-на-Дону. Под редакцией Игнатовой Т.В., Брюхановой Н.В. – Ростов-на-Дону: ЮРИУ РАНХиГС. – 2023г. - 307с.

ISBN 978-5-6044098-5-5

В сборнике представлены доклады участников V Международной научно-практической конференции «SOCIAL SCIENCE» (Общественные науки). Статьи настоящего сборника отражают взгляд ученых и экспертов на современное состояние государственного и муниципального управления, перспективы экономического развития нашей страны, актуальные вопросы политического процесса, теорию и практику применения современного российского и международного права.

©ЮРИУ РАНХиГС, 2023

Содержание

СЕКЦИЯ 3. ПРАВОВОЕ РЕГУЛИРОВАНИЕ УСТОЙЧИВОГО РАЗВИТИЯ ТЕРРИТОРИАЛЬНЫХ И ОТРАСЛЕВЫХ ЭКОСИСТЕМ

Белокур Максим Владимирович ПРОБЛЕМЫ УЧАСТИЯ ПЕРЕВОДЧИКА В УГОЛОВНОМ ПРОЦЕССЕ	6
Карсюк Дмитрий Сергеевич КРИТЕРИИ СТАДИЙНОЙ СТРУКТУРИЗАЦИИ АДМИНИСТРАТИВНОГО ПРОЦЕССА	11
Жукова Анастасия Евгеньевна Куров Аркадий Евгеньевич ИСКУССТВЕННЫЙ ИНТЕЛЛЕКТ КАК ОБЪЕКТ ПРАВООТНОШЕНИЙ В БУДУЩЕМ	17
Стариков Алексей Константинович ГОСУДАРСТВЕННО - ЧАСТНОЕ ПАРТНЕРСТВО В РОССИЙСКОЙ ФЕДЕРАЦИИ И ЗАРУБЕЖНЫХ СТРАНАХ	28

СЕКЦИЯ 4. ПОЛИТИЧЕСКИЕ И СОЦИАЛЬНЫЕ ИНСТИТУТЫ, ПРОЦЕССЫ И ТЕХНОЛОГИИ В СОВРЕМЕННЫХ УСЛОВИЯХ

Айрапетян Давид Армирович МЕТОДОЛОГИЧЕСКОЕ ОБОСНОВАНИЕ ИССЛЕДОВАНИЯ СОВРЕМЕННОСТИ В КАЧЕСТВЕ ПОСТКАПИТАЛИЗМА: ВЗГЛЯД ПОЛИТОЛОГА	31
Бабанов Андрей Борисович, Рябчевская Марина Витальевна ТЕХНОЛОГИИ СОЦИАЛЬНЫХ ИНСТИТУТОВ ПАТРИОТИЧЕСКОГО ВОСПИТАНИЯ В СОВРЕМЕННОЙ РЕАЛЬНОСТИ	48
Иванова Людмила Леонидовна, Бадминова Анна Сергеевна ПЕНТАБАЗИС ЦЕННОСТЕЙ КАК ПЕРСПЕКТИВНОЕ РАЗВИТИЕ ЦИКЛА ГУМАНИТАРНЫХ ДИСЦИПЛИН	54
Барахвостов Павел Александрович ГЕНЕЗИС И ЭВОЛЮЦИЯ ИНСТИТУЦИОНАЛЬНОЙ МАТРИЦЫ ЯПОНИИ	61
Василевич Дмитрий Григорьевич ИНФОРМАЦИОННЫЕ ТЕХНОЛОГИИ КАК СРЕДСТВО ВОСПОЛНЕНИЯ ПОТЕНЦИАЛА ЧЕЛОВЕКА В ЭКСТРЕМАЛЬНЫХ УСЛОВИЯХ	69
Веселова Дарья Николаевна ГОСУДАРСТВЕННАЯ КЛИМАТИЧЕСКАЯ ПОЛИТИКА КИТАЙСКОЙ НАРОДНОЙ РЕСПУБЛИКИ В ОБЛАСТИ МИТИГАЦИИ	75
Гараев Рэм Айратович ОБЗОР ПЕРСПЕКТИВНЫХ НАПРАВЛЕНИЙ ЦИФРОВИЗАЦИИ В СОЦИАЛЬНОЙ РАБОТЕ	84
Ерок Андрей Дмитриевич СОВРЕМЕННАЯ МИГРАЦИОННАЯ ПОЛИТИКА РОССИИ В АСПЕКТЕ ТРАНСФОРМАЦИИ ЭТНОКУЛЬТУРНОЙ НАПРЯЖЕННОСТИ	99

Геворгян Ашхен Сергеевна, Ляскун Роман Романович ПРОБЛЕМА ДЕЙСТВЕННОСТИ ООН В РЕШЕНИИ МЕЖДУНАРОДНЫХ КОНФЛИКТОВ	105
Геворгян Ашхен Сергеевна, Мудаева Ангелина Абубакаровна, Хоперская Эолана Андреевна ФОРМИРОВАНИЕ ЭТНИЧЕСКОГО САМОСОЗНАНИЯ СТУДЕНТОВ В ПРОЦЕССЕ ОБУЧЕНИЯ В ВУЗЕ	112
Геворгян Ашхен Сергеевна Пономарева Наталья Витальевна ЭКОСИСТЕМЫ КАК НАПРАВЛЕНИЕ ТРАНСФОРМАЦИИ БИЗНЕС-МОДЕЛЕЙ В УСЛОВИЯХ ЦИФРОВИЗАЦИИ	118
Геворгян Ашхен Сергеевна, Рыбалка Елена Александровна МОДЕРНИЗАЦИЯ ГОСУДАРСТВЕННОГО УПРАВЛЕНИЯ В УСЛОВИЯХ ПРОВЕДЕНИЯ КОНСТИТУЦИОННОЙ РЕФОРМЫ	128
Герасимова Ольга Евгеньевна, Обизюк Елена Васильевна АМЕРИКАНО- КИТАЙСКОЕ СОПЕРНИЧЕСТВО КАК ФАКТОР КОСМИЧЕСКОЙ НЕСТАБИЛЬНОСТИ	135
Давыдов Станислав Денисович БЕЛАРУСЬ И ПОЛЬША: ПРИЧИНЫ НАПРЯЖЕННОСТИ В РЕГИОНЕ	142
Жемулин Сергей Будимирович ФАКТОРЫ И УСЛОВИЯ СОРАЗВИТИЯ ГОРОДОВ И ВУЗОВ	148
Жириков Александр Викторович МУЗЫКА КАК КАНАЛ КОММУНИКАЦИИ УЛЬТРАПРАВЫХ В УСЛОВИЯХ ГЛОБАЛИЗАЦИИ	156
Иващенко Алиса Андреевна, Подопригора Алексей Алексеевич ВНЕДРЕНИЕ СОВРЕМЕННЫХ ТЕХНОЛОГИЙ В УГОЛОВНОЕ СУДОПРОИЗВОДСТВО: ДОСТИЖЕНИЯ И ПРОБЛЕМЫ	166
Кирюшин Иван Артемович ВЛИЯНИЕ СОЦИАЛЬНЫХ ФАКТОРОВ НА ТРАНСФОРМАЦИЮ ЭЛЕКТОРАЛЬНОГО ПОВЕДЕНИЯ РОССИЙСКИХ ГРАЖДАН В УСЛОВИЯХ ЦИФРОВИЗАЦИИ В СОВРЕМЕННЫХ УСЛОВИЯХ	170
Крысенкова Наталья Борисовна ПРАВО НА ОБРАЗОВАНИЕ В ИНДИИ: ПРОБЛЕМЫ И ПЕРСПЕКТИВЫ В УСЛОВИЯХ ЦИФРОВИЗАЦИИ	181
Лозинская Екатерина Викторовна, Зенцова Мария Владимировна СРЕДСТВА МАССОВОЙ КОММУНИКАЦИИ КАК ОДИН ИЗ ВАЖНЕЙШИХ МЕХАНИЗМОВ РЕКРУТИРОВАНИЯ РЕГИОНАЛЬНЫХ ПОЛИТИЧЕСКИХ ЛИДЕРОВ В РОССИИ В УСЛОВИЯХ ЦИФРОВИЗАЦИИ	190
Лукияненко Ольга Дмитриевна ФОРМИРОВАНИЕ ОСНОВ ГРАФИЧЕСКОЙ ГРАМОТЫ У ПЕРВОКЛАССНИКОВ НА УРОКАХ ИЗОБРАЗИТЕЛЬНОГО ИСКУССТВА	197
Наймovich Даниил Владимирович, Гурина Марина Васильевна ПРОБЛЕМЫ И ПЕРСПЕКТИВЫ ПРАВОВОГО РЕГУЛИРОВАНИЯ ИСКУССТВЕННОГО ИНТЕЛЛЕКТА	202

Понеделков Александр Васильевич, Панков Андрей Владимирович ЦИВИЛИЗАЦИОННЫЕ ФАКТОРЫ ФОРМИРОВАНИЯ И ДЕЯТЕЛЬНОСТИ РОССИЙСКИХ ПОЛИТИЧЕСКИХ ЭЛИТ В СОВРЕМЕННЫХ УСЛОВИЯХ	207
Россель Анастасия Сергеевна, Калугина Диана Александровна ИНСТИТУТЫ ГРАЖДАНСКОГО ОБЩЕСТВА: ПРИЧИНЫ ВОЗНИКНОВЕНИЯ И РОЛЬ В УСЛОВИЯХ СМЕНЫ ПАРАДИГМ	211
Тихомиров Артем Сергеевич, Труханович Дарья Сергеевна ПРОФСОЮЗЫ КАК СОЦИАЛЬНЫЙ ИНСТИТУТ	220
Сафонов Алексей Олегович ВЛИЯНИЕ ЦИФРОВИЗАЦИИ НА РАЗВИТИЕ ЧЕЛОВЕЧЕСКОГО КАПИТАЛА РЕГИОНОВ РФ	227
Слива Евгений Сергеевич ДИНАМИКА И ПАРАМЕТРЫ ПРОЦЕССА РЕКРУТИРОВАНИЯ РОССИЙСКИХ ПОЛИТИЧЕСКИХ ЭЛИТ ИЗ СИСТЕМЫ ВЫСШЕГО ОБРАЗОВАНИЯ	241
Тимофеев Сергей Викторович, Баенхаева Аюна Валерьевна МАТЕМАТИЧЕСКОЕ МОДЕЛИРОВАНИЕ ИНФОРМАЦИОННОГО ПРОТИВОБОРСТВА: НАПРАВЛЕНИЯ ИССЛЕДОВАНИЙ В УСЛОВИЯХ НОВЫХ ТЕХНОЛОГИЙ	248
Уварова Галина Геннадьевна, Гончаров Алексей Сергеевич ВОЗМОЖНОСТИ ПОВЫШЕНИЯ РЕЗИСТЕНТНОСТИ И САМОРАЗВИТИЯ РЕГИОНАЛЬНОЙ ПОЛИТИКИ РФ	255
Черкасова Татьяна Павловна ПРОБЛЕМЫ И ВОЗМОЖНОСТИ ЦИФРОВОЙ ТРАНСФОРМАЦИИ ДЕЯТЕЛЬНОСТИ ОРГАНОВ МУНИЦИПАЛЬНОЙ ВЛАСТИ В РОССИИ	261
Шегирбаев Ожет Амирбекович ОТРАЖЕНИЕ ЕВРАЗИЙСКОЙ ИНТЕГРАЦИИ В ДОКТРИНАЛЬНЫХ ДОКУМЕНТАХ СТРАН-УЧАСТНИЦ ЕАЭС	269
Шестаков Станислав Сергеевич, Геворгян Ашхен Сергеевна РУМЫНИЯ И МОЛДОВА: ТЕНДЕНЦИИ ПОЛИТИЧЕСКОЙ ИНТЕГРАЦИИ	280
Школьник Александра Александровна, Мамонтова Юлия Павловна БРИКС 2023: ВЫЗОВ ЗАПАДУ ИЛИ НОВЫЙ ЭТАП МИРОВОГО СОТРУДНИЧЕСТВА?	285
Щеголев Даниил Витальевич АНАЛИЗ РЕЕСТРОВ ПОСТАВЩИКОВ СОЦИАЛЬНЫХ УСЛУГ В РАМКАХ ГОСУДАРСТВЕННОГО СОЦИАЛЬНОГО ЗАКАЗА НА ОКАЗАНИЕ СОЦИАЛЬНЫХ УСЛУГ	295
Юсупов Фарход Махкамovich, Жумабоев Алишер Гофурович, Жумабоев Шохрух Алишерович ВОССТАНОВЛЕНИЕ АКТИВНОСТИ КАТАЛИЗАТОРА ГИДРООЧИСТКИ ВЫЖИГОМ КОКСА ПАРОВОЗДУШНОЙ СМЕСЬЮ	302

СЕКЦИЯ 3. ПРАВОВОЕ РЕГУЛИРОВАНИЕ УСТОЙЧИВОГО РАЗВИТИЯ ТЕРРИТОРИАЛЬНЫХ И ОТРАСЛЕВЫХ ЭКОСИСТЕМ

УДК 343

Белокур студент, Донской государственный технический
Максим университет
Владимирович г. Ростов-на-Дону

ПРОБЛЕМЫ УЧАСТИЯ ПЕРЕВОДЧИКА В УГОЛОВНОМ ПРОЦЕССЕ

Аннотация. В научной статье исследуется понятие переводчика и его роль в участии в уголовном процессе. Анализируются полномочия переводчика в суде. Определяются актуальные проблемы участия переводчика в уголовном процессе, предлагаются пути их решения.

Ключевые слова: уголовный процесс, уголовное судопроизводство, переводчик, правовой статус.

PROBLEMS OF INTERPRETER'S PARTICIPATION IN CRIMINAL PROCEEDINGS

Abstract. The scientific article explores the concept of an interpreter and his role in participating in criminal proceedings. The powers of an interpreter in court are analyzed. The actual problems of the interpreter's participation in the criminal process are determined, and ways to solve them are proposed.

Keywords: criminal proceedings, criminal proceedings, translator, legal status.

Участие переводчика в уголовном процессе – это неотъемлемая часть обеспечения права на справедливый суд и осуществления права на понимание и доступ к информации для лиц, не владеющих языком судебного процесса. Это нужно для обеспечения равноправности и эффективной коммуникации между участниками судебного процесса, такими как обвиняемые, свидетели, потерпевшие и адвокаты, и предотвращения возможных неправильных искажений.

Согласно «Большой Российской энциклопедии», «уголовный процесс – это сфера государственной деятельности, в рамках которой производится расследование преступлений и рассмотрение в судах уголовных дел, с тем чтобы виновные были привлечены к ответственности, а невиновные оправданы и реабилитированы» [5].

В уголовном процессе нашей страны есть следующие участники:

- суд;
- участники уголовного судопроизводства со стороны обвинения;
- участники уголовного судопроизводства со стороны защиты;
- иные участники уголовного судопроизводства.

Иные участники уголовного судопроизводства включают в себя свидетелей, экспертов, специалистов, переводчиков, понятых и других лиц, которые могут предоставлять доказательства, давать показания, выполнять специальные задания или участвовать в проведении процессуальных действий.

Важным участником процесса уголовного характера считается переводчик. Статья 59 Уголовно-процессуального кодекса Российской Федерации утверждает, что «переводчик – это лицо, привлекаемое к участию в уголовном судопроизводстве в случаях, предусмотренных УПК РФ, свободно владеющее языком, знание которого необходимо для перевода» [1].

Сущность работы переводчика заключается в точной и полной передаче смысла высказываний и документов на языке, понятном для участников процесса. Его участие нужно в тех ситуациях, когда участник процесса не обладает языком судопроизводства или, когда возникают сомнения в правильности понимания сказанного или написанного.

Для участия в уголовном судопроизводстве в роли переводчика нужно отвечать следующим критериям: обладание знаниями и навыками в области перевода, а также иметь опыт работы в данной сфере; независимость и объективность, чтобы обеспечить точность и достоверность перевода.

А.М. Коптуров считает следующее: «переводчик в уголовном процессе обеспечивает соблюдение установленного международными и отечественными нормативно-правовыми актами права на пользование родным языком, бесплатную помощь переводчика» [3, с. 21].

Переводчик свой результат в форме переведённого текста он отдает следующим лицам: потерпевший; истец; подозреваемый; истец; залогодатель и другие.

Переводчик реализует следующие принципы уголовного процесса:

– состязательность: стороны обвинения и защиты имеют равные права и возможности для представления доказательств, вызова свидетелей и участия в исследовании доказательств;

– гласность: все участники процесса будут соблюдать закон и правила, установленные государством;

– обеспечение подозреваемому и обвиняемому права на защиту: гарантирует, что никто не будет осужден без предоставления ему возможности защитить себя.

А.А. Усачев утверждает, что «переводчик имеет право задавать вопросы участникам уголовного процесса в целях уточнения перевода; знакомиться с протоколом следственного действия; приносить жалобы на действия (бездействие) и решения стороны обвинения» [4, с. 212].

Переводчику в процессе запрещено разглашать сведения о ходе уголовного дела, замещать иные функции участника процесса, оказывать помощь одной из сторон в нарушении прав, вступать в личные связи.

Стоит отметить, что за специально неправильный перевод, переводчик как участник уголовного процесса в нашей стране, несет ответственность уголовного характера (Статьи 307 и 310 УК РФ).

В уголовном процессе участвует не только переводчик, знающий иностранный язык. Лицо, которое владеет сурдопереводом также участвует в

судопроизводстве. Это специалист, который переводит звуковую информацию на язык жестов для людей с нарушениями слуха.

В настоящий момент участие переводчика в уголовном процессе сопровождается со следующими проблемами, которые перечислены в научной статье с помощью рисунка 1.



Рисунок 1 – Проблемы института участия переводчика в уголовном процессе [2, с. 43]

Недостаточность урегулированности процессуального порядка привлечения переводчика заключается в том, что нормы, касающиеся привлечения этого специалиста в уголовном процессе, могут быть недостаточно подробными в законодательстве.

В нормативно-правовой базе не установлены четкие требования к переводчику как специалисту. В результате этого, часто в процессе происходят различные ошибки в переводе, что замедляет ход рассмотрения уголовного дела в суде.

Отсутствие переводчиков со знаниями редких языков является не менее важной проблемой участия их в современном уголовном процессе. В России

проживает более сотни национальностей, у каждой есть свой язык. Однако в суде, чаще всего, используется государственный язык – русский язык. Для некоторых народов Кавказка и Средней Азии есть нехватка данных участников, что снижает эффективность процесса уголовного характера.

Не менее важной проблемой отечественного уголовного процесса, является отсутствие должного уровня образованности переводчиков в юриспруденции. отсутствие достаточного уровня образованности у переводчиков в юридической сфере может привести к проблемам и ошибкам в переводе в контексте уголовного процесса. Это может включать неадекватное понимание юридических терминов, неправильную интерпретацию законов или правил процедуры, а также неспособность передать точный смысл и нюансы судебных документов, показаний свидетелей и других материалов, которые имеют решающее значение для судебного рассмотрения дела.

Следовательно, нужно подытожить, что институт участия переводчика является важной частью судебной системы, который обеспечивает право на понимание и доступ к информации для лиц, не владеющих языком судебного процесса.

Для совершенствования участия переводчика в уголовном процессе необходимо внести законодательные изменения в области привлечения переводчика в судопроизводство; расширение переводчиков, знающих кавказские и азиатские языки; повышение квалификации переводчиков посредством дополнительных курсов и практик.

Литература

1. Уголовно-процессуальный кодекс Российской Федерации от 18.12.2001 N 174-ФЗ (ред. от 04.08.2023) (с изм. и доп., вступ. в силу с 11.08.2023) (СПС «КонсультантПлюс»).

2. Бешкок, А.А. Современное состояние и пути развития института участия переводчика в уголовном процессе Российской Федерации / А.А. Бешкок //

Гуманитарные, социально-экономические и общественные науки. – 2020. – № 11-2. – С. 41-43.

3. Коптуров, А.М. Роль переводчика в уголовном процессе / А.М. Коптуров // Государство и право: теория и практика: материалы V Междунар. науч. конф. (г. Санкт-Петербург, январь 2019 г.). – СПб.: Свое издательство, 2019. – С. 19-21

4. Усачев, А.А. Уголовный процесс: учебник для вузов / А.А. Усачев. – М.: Издательство Юрайт, 2023. – 468 с.

5. Уголовный процесс: «Большая Российская энциклопедия». – Режим доступа: <https://old.bigenc.ru/law/text/4215304/> (дата обращения: 01.10.2023).

УДК 342.9

Карсюк
Дмитрий
Сергеевич

соискатель кафедры конституционного и административного права Академии управления при Президенте Республики Беларусь,
г. Минск

КРИТЕРИИ СТАДИЙНОЙ СТРУКТУРИЗАЦИИ АДМИНИСТРАТИВНОГО ПРОЦЕССА

Аннотация. В настоящей работе автором проанализированы взгляды ученых относительно наименования и количества критериев выделения стадий административного процесса. Обоснована практическая значимость деления административного процесса на отдельные стадии, имеющие свои особенности. В заключении приведен авторский подход к определению понятия стадии административного процесса, предложен перечень критериев для разграничения стадий.

Ключевые слова: административный процесс, система административного процесса, стадии административного процесса, стадии правоприменительного процесса, структура административного процесса.

CRITERIA FOR STAGE STRUCTURIZATION OF THE ADMINISTRATIVE PROCESS

Abstract. In this paper the author analyzed the views of scientists regarding the name and number of criteria for identifying stages of the administrative process. The practical significance of dividing the administrative process into separate stages that have their own characteristics is substantiated. In conclusion, the author's approach to defining the concept of stage of the administrative process is presented, and a list of criteria for distinguishing stages is proposed.

Key words: administrative process, administrative process system, stages of the administrative process, stages of the law enforcement process, structure of the administrative process.

Одним из основных признаков правоприменительного процесса в научной литературе называют стадийность, которая означает развитие такого процесса через сменяющие друг друга относительно самостоятельные части – стадии. Каждая стадия характеризуется присущими только ей особенностями и направлена на достижение общих целей юридического процесса. В правовой литературе справедливо отмечается, что содержание стадий как этапов прохождения юридического дела зависит от вида правоприменительного процесса [1, с. 127]. Для административного процесса как разновидности правоприменительного процесса также характерен признак стадийности. Возможность деления административного процесса на ряд сменяющих друг друга относительно самостоятельных фаз развития обусловлена его циклическим характером – деятельность участников административного процесса осуществляется посредством повторения ряда процессуальных действий, предусмотренных административно-процессуальным законодательством, следующих поочередно. Так, одни участники совершают процессуальные действия по выявлению административного правонарушения и его фиксации, другие – рассматривают дела об административных правонарушениях, третьи – производят пересмотр постановления по делу об административном правонарушении, четвертые – исполняют постановление.

Сам термин «стадия» в своем лексическом значении определяется как период или ступень в развитии чего-нибудь [2, с. 1135]. Профессор Д. Н. Бахрах,

отмечая органичную взаимосвязь стадий между собой, указывает, что каждая последующая стадия обычно начинается только после того, как закончена предыдущая, при этом на новой стадии проверяется то, что было сделано ранее [3, с.469]. Российский исследователь А. И. Стахов акцентирует внимание на том, что стадии разрешения судебного административного дела в ходе их реализации объединяются в единую динамичную систему, в которой они не могут возникнуть и функционировать друг без друга. Благодаря такой специфической правовой конструкции стадии, помимо обладания характерными отличиями, взаимосвязаны и поступательно сменяют друг друга в ходе административного судопроизводства по заранее заданному маршруту движения разрешаемого судебного административного дела [4, с. 11].

Дифференциация стадий административного процесса имеет большое практическое значение – они раскрывают внутреннюю структуру этого процесса, позволяют разграничить компетенцию субъектов административной юрисдикции и определить ближайшую процессуальную задачу. На логическую необходимость группировки всей совокупности правоприменительных операций обращал внимание еще советский исследователь С. С. Алексеев [5, с. 330]. Согласимся также с мнением российского исследователя П. П. Серкова, что детализация юридического процесса по временным параметрам и по характеру совершенных действий нужна не в качестве самоцели – процессуальные нормы предназначены для получения такого материально-правового результата, который не может быть получен одномоментно [6, с. 247]. Поэтому выделение стадий административного процесса позволяет правильно определить задачи субъектов административно-правовых отношений, действующих на соответствующей стадии, конкретизировать их правовой статус, детализировать особенности и временные рамки процессуальных действий на каждой стадии.

Делению административного процесса на стадии приняты способствовать определенные критерии – отличительные черты, характеризующие стадию как

относительно самостоятельную. В юридической литературе единого мнения в отношении критериев разграничения стадий административного процесса не сложилось. При этом большинство правоведов сходится во мнении, что основным критерием выступает непосредственная задача (цель), которую призвана достичь соответствующая стадия. Так, профессор А. Н. Крамник в качестве отличительной особенности стадии указывает специфические, только присущие конкретной стадии задачи [7, с. 40].

Многими учеными приводятся дополнительные критерии, позволяющие отделить стадии друг от друга. Например, белорусский исследователь Т. В. Телятицкая отмечает наличие у каждой стадии присущих только этой стадии целей и особенностей, касающихся участников процесса, прав и обязанностей этих участников, сроков совершения процессуальных действий и характера оформления процессуальных документов [8, с. 118]. По мнению ученого-административиста Б. В. Асаёнка, каждая стадия имеет свои временные рамки, круг участников, специфические задачи, порядок и сроки проведения, процессуальные документы, принимаемые процессуальные решения [9]. Схожая позиция приведена в учебном пособии под общей редакцией докторов юридических наук Л. М. Рябцева и О. И. Чуприс – каждая стадия имеет свои специфические задачи, временные рамки, порядок проведения, круг участников, а также принимаемые процессуальные решения [10, с. 12]. Как отмечает В. Н. Кивайко, на каждой стадии специфичны непосредственная цель, состав субъектов правоотношений, собираемая и используемая информация, совершаемые действия, составляемые документы, принимаемые промежуточные и окончательные решения [11, с. 14].

В качестве критериев, отличающих стадии друг от друга, Д. Н. Бахрах выделяет: наличие у каждой стадии свойственных только ей задач, своего круга участников, совершение на каждой стадии различных действий, оформление решенных на каждой стадии задач специальным процессуальным документом, которым подводится итог деятельности, с принятием которого начинается

следующая стадия [3, с. 469]. П. Е. Спиридонов определяет стадии административного процесса как отдельные, но взаимосвязанные этапы, состоящие из объединенных едиными задачами процессуальных действий, промежуточных и итоговых процессуальных решений, а также сроков [12, с. 305].

С учетом вышеприведенных обоснованных суждений, возможно определить, что главным критерием выделения стадии административного процесса выступают присущие ей непосредственные задачи, направленные на достижение общих целей административного процесса. Этим критерием обусловлено наличие у каждой стадии дополнительных критериев – особенностей, присущих данной стадии.

Для целей выделения стадий определим следующие критерии, наличие которых характеризует часть административного процесса как относительно самостоятельную стадию. Так, каждая стадия:

1) является относительно самостоятельной частью административного процесса, логически взаимосвязанной с иными стадиями и подчиненной общим принципам административного процесса, по своему содержанию не может совпадать с административным процессом, а существенно уже по объему;

2) направлена на достижение присущих ей специфических задач, реализация которых способствует достижению общих задач административного процесса и позволяет окончить процесс либо перейти на следующую стадию;

3) подчинена определенным пространственно-временным рамкам, которые сформированы нормативно закрепленными сроками производства процессуальных действий, наложения административного взыскания и иными процессуальными сроками, которые могут начинаться и оканчиваться не только определенной датой, но и событием;

4) имеет специфический круг участников, права и обязанности которых могут обладать особенностями;

5) включает в себя совокупность юридических действий, направленных на достижение непосредственных задач стадии;

б) оканчивается принятием специфических решений, в том числе оформляемых посредством принятия процессуальных документов.

С учетом приведенных критериев, по нашему мнению, стадией административного процесса является относительно самостоятельная его часть, логически взаимосвязанная с иными стадиями и направленная на достижение общих целей административного процесса, имеющая свои специфические задачи, пространственно-временные рамки, круг участников, выполняемые юридические действия и принимаемые решения.

Литература

1. Чулюкин, Л.Д., Гурьянова, В.В. Сущность и виды правоприменительного юридического процесса // Вестник экономики, права и социологии. – 2018. – № 3. С. 123–129.

2. Ожегов, С. И. Толковый словарь русского языка / С. И. Ожегов ; под ред. Л. И. Скворцова. – Москва : Мир и Образование, 2017. – 1376 с.

3. Бахрах, Д. Н. Административное право России : учебник / Д. Н. Бахрах. – Москва : Эксмо, 2008. – 582 с.

4. Стахов, А. И. Понятие и ключевые элементы структуры судебного административного процесса, осуществляемого в Российской Федерации / А. И. Стахов. // Административное право и процесс. – 2023. – № 1. – С. 5–15.

5. Алексеев, С. С. Общая теория права / С. С. Алексеев. – Москва: Юрид. лит., 1981. – с. 360.

6. Серков, П. П. Административная ответственность в российском праве: современное осмысление и новые подходы: монография / П. П. Серков. – Москва: Норма: Инфра-М, 2012. – 480 с.

7. Крамник, А. Н. Административное право. Часть 3. Процессуально-исполнительное право: учеб. пособие // Минск : Изд. центр БГУ, 2013. – 237 с.

8. Телятицкая, Т. В. Административная ответственность в Беларуси: монография / Т. В. Телятицкая. – Саарбрюккен: LAP Lambert Academic Publishing, cop., 2012. – 148 с.

9. Асаёнок, Б. В. Стадии административного процесса: общие положения [Электронный ресурс] : [по состоянию на 31.03.2021 г.] / Б. В. Асаёнок // КонсультантПлюс / Нац. центр правовой информ. Респ. Беларусь. – Минск, 2023.

10. Административно-деликтное и процессуально-исполнительное право. В 2 ч. Ч. 2. Процессуально-исполнительное право : учеб. пособие / Л. М. Рябцев [и др.] ; под общ. ред. Л. М. Рябцева, О. И. Чуприс. – Минск: Вышэйшая школа, 2017. – 239 с.

11. Кивайко, В. Н. Административный процесс: практ. пособие / В. Н. Кивайко, А. П. Булгаков. – Минск: Акад. МВД Респ. Беларусь, 2006. – 224 с.

12. Спиридонов, П. Е. Административно-процессуальная форма и стадии как элементы характеристики административного процесса / П. Е. Спиридонов // Сибирское юридическое обозрение. – 2021. – № 3. – С. 301–312.

УДК 347

Жукова
Анастасия
Евгеньевна кандидат юридических наук доцент;
Северо-Кавказский институт-филиал «Российская академия народного хозяйства и государственной службы при Президенте Российской Федерации»,
г. Пятигорск

Куров
Аркадий
Евгеньевич студент, Северо-Кавказский институт-филиал
«Российская академия народного хозяйства и государственной службы при Президенте Российской Федерации»
г. Пятигорск

ИСКУССТВЕННЫЙ ИНТЕЛЛЕКТ КАК ОБЪЕКТ ПРАВООТНОШЕНИЙ В БУДУЩЕМ

Аннотация: Сегодня, технологии стремительно развиваются и открывают для нас новые сферы и возможности. Так, в процессе развития и был создан искусственный интеллект. Сначала, человечество не предавало ему практически никакого значения, но со временем он повсеместно интегрируется в нашу жизнь. При такой ситуации не понятно лишь одно: будет ли его деятельность урегулирована действующим законодательством? На данный вопрос авторы попытались ответить в ходе своего исследования и предположили, как деятельность искусственного интеллекта будет урегулирована нормами гражданского, трудового, конституционного и уголовного законодательства.

Ключевые слова: искусственный интеллект, законодательство, цифровой закон, кибербезопасность, объект правоотношения.

ARTIFICIAL INTELLIGENCE AS AN OBJECT OF LEGAL RELATIONS IN THE FUTURE

Annotation: Today, technology is rapidly developing and opening up new areas and opportunities for us. Thus, in the process of development, artificial intelligence was created. At first, humanity gave it virtually no importance, but over time it is widely integrated into our lives. In such a situation, only one thing is not clear: will its activities be regulated by current legislation? The authors tried to answer this question in the course of their research and suggested how the activities of artificial intelligence will be regulated by the norms of civil, labor, constitutional and criminal legislation.

Key words: artificial intelligence, legislation, digital law, cybersecurity, object of legal relationship.

Мир стоит на пороге цифровой революции в сфере искусственного интеллекта. Ежедневно, люди совершают всё больше открытий в области цифровых технологий, которые упрощают и улучшают человеческую жизнь. Технологии проникли везде. Без них сейчас трудно представить нашу жизнь: умные кофе машины, готовящие эспрессо по утрам специально к нашему пробуждению, умные лампочки, голосовые помощники, смартфоны – всё это блага, которые делают нашу жизнь комфортнее и удобнее. Казалось бы, что мы

достигли предела в цифровом развитии, но большинство ученых-инженеров и разработчиков программного обеспечения так не считают.

Многие программисты стремятся создать искусственный интеллект (далее – ИИ), который будет делать нашу жизнь еще более комфортнее. Они стремятся сделать его самовольным, чтобы он сам считывал наши эмоции, вкусы, предпочтения и желания, и на основе полученных знаний «работал на опережение» и помогал нам быть максимально продуктивными. Достичь такой «самовольности» можно только дав ему полную свободу мысли и обучив его самостоятельно мыслить. Но вся проблема в том, что эти стремления будут достигнуты и в таком случае ИИ станет полноценной личностью. В таком случае, возникнет целый ряд проблем в сфере законодательства, которые должны начать решаться уже в ближайшее время, чтобы избежать правовых коллизий.

Изначально идею о самостоятельности ИИ предложил Алан Тьюринг в своей статье 1950 года «Вычислительные машины и разум» [1]. В данном исследовании он изучал вопрос о том, может ли машина самостоятельно думать и принимать решение? Отвечая на данный вопрос, Алан утверждает, что машина пока что не может мыслить самостоятельно. Пока ИИ может лишь учиться совершать действия так, чтобы они были неотличимы от обдуманных (например, человеком). В перспективе, машины будут проходить через схему, которую также предложил Тьюринг в своей работе. Именно он выдвинул теорию о том, что машины в будущем будут проходить так называемое «обучение с подкреплением», с помощью которого, они будут постоянно самосовершенствоваться.

Более того, фантазии Тьюринга перестали быть вымышленными. Так, в начале 2018 года алгоритм «AlphaZero» за 4 часа игры с самим собой создал внутри себя базу данных, в которой содержится гораздо больше вероятностей исхода шахматных партий, нежели тех, что человечество копило более 1,5 тысяч лет. И вот, после такого обучения с подкреплением в том же году, «AlphaZero» победило алгоритм «Stockfish», которому ранее не было равных [2]. Но даже

несмотря на то, что это лишь шахматная игра, которая по природе своей базируется на вероятности исходов ходов, которые совершают игроки, ИИ шагнул гораздо дальше.

Современные ученые уже давно доказали и подтвердили, что человек, в отличие от электронных машин, обладает физическими и когнитивными способностями. И это было так до недавнего времени. Ранее, машины были конкурентами человеку только в физической силе, ведь они не умели думать. Сейчас же, ученым удалось сделать прорыв в данной сфере и уже сегодня мы можем наблюдать, как ИИ может самостоятельно мыслить и принимать решения.

Проблема вышеуказанного вопроса в том, что ИИ уже в ближайшем будущем будет полностью автономен в принятии решений, следовательно, его можно будет считать личностью. Особенностью его как личности будет являться то, что: во-первых, она цифровая; а во-вторых, ее не существует в физическом, то есть в осязаемом плане (ну это только пока что). Когда ИИ получит физическое воплощение и станет полноценным роботом-андроидом – нам остается лишь предполагать. Но одно уже сейчас известно точно – самостоятельный ИИ будет активно использоваться многими людьми в повседневности. Люди будут доверять ему составлять план задач на день, вождение авто, принимать важные решения и многое другое. Поэтому, невозможно отрицать, что ИИ в ближайшее время будет объектом правоотношений.

В связи с этим, правоведам и законодателю уже сейчас необходимо начать задумываться о том, какое положение ИИ будет иметь в законе, и будет ли он вообще интегрирован и упомянут в нормативно-правовых актах нашей страны.

Первым, кто считается основоположником законов для ИИ считается писатель Айзек Азимов. Именно он в своем сборнике научно-фантастических рассказов «Я, робот» сформулировал 3 фундаментальных закона робототехники, которые используются разработчиками и по сей день [3]:

Первый закон: робот не может причинять вред человек и допускать своими действиями/бездействиями его причинение.

Второй закон: робот должен выполнять все поступаемые ему приказы, кроме тех случаев, когда они противоречат первому закону.

Третий закон: робот обязан заботиться о своей безопасности, кроме тех случаев, когда это противоречит первому и второму законам.

Даже несмотря на то, что данные законы были опубликованы в научно-фантастических рассказах, по сей день их считают очень качественно сформулированными. Более того, многие сторонники внедрении ИИ в нашу жизнь, считают, что эти законы робототехники должны быть включены в действующее законодательство.

Но тем не менее, это лишь самые базовые законы, которые только могут существовать для ИИ. В перспективах, как уже отмечалось выше, он станет полноценным участником правоотношений. В связи с этим, необходимо изучить перспективы его включения в различные отрасли российского права и законодательства.

Первое, где он должен будет упоминаться в будущем – это Конституция РФ. В тексте действующей Конституции РФ активно используются такие понятия как: человек, лицо, личность и гражданин. Главной особенностью перечисленных терминов является то, что все они так или иначе регламентированы и закреплены в действующем законодательстве, кроме термина «личность». Исходя из смысла, вкладываемого в понятие личность, в действующем конституционном праве складывается следующая картина по отношению к ИИ.

Так, в статье 17 Конституции РФ закрепляется, что в РФ признаются и гарантируются права и свободы человека и гражданина основываясь на общепризнанных принципах и нормах международного права [4]. Данные гарантии человеку и гражданину даются исходя из того, что каждый человек – это личность, имеющая свою волю и действующая исходя из собственного

характера, эмоции, мыслей и взглядов. То есть, под личностью здесь понимается автономный субъект, который действует своевольно. ИИ, как обещают разработчики программного ПО, уже в скором времени будут полностью своевольны. Следовательно, ИИ также должен наделяться правами и обязанностями Конституцией, для его дальнейшей интеграции в российское законодательство.

Еще один аспект, который необходимо продумать – это то, будет ли выдаваться ИИ гражданство или нет? Согласно российскому конституционному праву, гражданином признается физическое лицо, которое имеет документальное подтверждение своего гражданства, то есть принадлежности к конкретному государству. Регламентация статуса ИИ также необходима, ведь ИИ – это прежде всего программное обеспечение, которое разрабатывается на территории конкретного государства. Следовательно, если ИИ будет полноценной личностью, то ей необходимо гражданство, хотя бы для определения того, законодательству какой страны она должна следовать в ходе функционирования.

На практике, уже произошла ситуация получения гражданства роботом. В 2017 году искусственный интеллект по имени София, разработанный гонконгской компанией «Hanston Robotics», получила подданство королевства Саудовской Аравии [5]. Но тем не менее, вопрос о том, что в конкретном случае значит получение гражданства – остается открытым.

В результате, если ИИ становится гражданином определенной страны, то он по умолчанию наделяется правами и обязанностями граждан этой страны. Но при таком расположении дел, ИИ станет полноценным участником правоотношений практически всех сфер российского законодательства, в связи с чем, необходимо рассмотреть данный вопрос более подробно.

Получив набор прав и обязанностей ИИ станет участником гражданских правоотношений. Если это когда-либо произойдет, то он сможет заключать договоры, открывать счета в банках, осуществлять сделки купли-продажи и

многое другое. Правда пока, это кажется маловероятным. Но тем не менее, уже сейчас в сфере авторских прав, появляются первые юридические условия для ИИ.

К примеру, нейросеть под названием «Midjourney» функционирует практически автономно и может самостоятельно создавать художественные шедевры [6]. Авторское право на эти шедевры принадлежит самой нейросети и ее создателям. И это далеко не первый случай. Повсеместно, многие разработчики обучают мыслить креативно нейросети, которые скоро станут полноценно автономными. И в таком случае, необходимо будет принять единый нормативно-правовой акт регулирующий данную сферу права для ИИ.

В сфере трудового права вопрос интеграции ИИ в трудовые правоотношения также остается открытым. Согласно ст. 15 ТК РФ, трудовые отношения возникают после достижения соглашения между работодателем и работником о выполнении определенных трудовых функций последним за определенную денежную плату [7]. Факт того, что ИИ совсем скоро заменит человека и в трудовых условиях никого уже не удивит.

Уже сейчас роботы частично начинают заменять человека в особо опасных условиях труда. В качестве примера, необходимо вспомнить историю, которая случилась в московском аэропорту «Домодедово» [8]. В 2021 году на территории аэропорта провели учения по противодействию терроризму. В ходе учений, мобильный роботехнический комплекс МРК-15, разработанный отечественной компанией «Специальное конструкторско-технологическое бюро прикладной робототехники», изъяс муляж бомбы, поместил его в контейнер и эвакуировал для дальнейшего разминирования. И такой случай далеко не первый.

Еще одним примером осуществления ИИ трудовой деятельности может послужить опыт Сбербанка. Несколько лет назад, Сбербанк заключил соглашение с Федеральной службой исполнения наказаний Российской Федерации, согласно которому, искусственный интеллект, созданный банком,

будут обучать заключенные. Задача осужденных заключается в обучении ИИ правильно различать изображения [9].

В итоге, ИИ медленно, но верно подбирается и к рабочим местам. И проблем в трудовой сфере нам не избежать. Ведь если ИИ будет работать, то неизвестно будет ли он получать заработную плату, брать оплачиваемый отпуск, принудительно трудиться. Не говоря и о том, что в такой ситуации резко увеличится безработица, что негативно скажется на экономической сфере нашей страны, а затем и всего мира.

Куда более серьезно стоит вопрос создания нормативно-правовой базы для ИИ в сфере уголовного законодательства. В Уголовном кодексе Российской Федерации предусмотрено большое количество преступлений, часть которых в наше время может совершить робот или же ИИ.

В теории, руководство компании Mercedes-Benz на одной из презентаций новых автомобилей, объявило о том, что компания работает над созданием ИИ, который будет защищать жизнь водителя и пассажиров фирменного автомобиля даже в тех ситуациях, когда это может привести к смерти других людей, то есть пешеходов [10].

В таком случае, с юридической точки зрения не понятно, кто будет нести ответственность за причиненный вред жизни пешеходам: водитель, который доверился ИИ, создатель ИИ, или же ИИ (ведь он является автономным в своем волеизъявлении)? Необходимо также отметить, что убийство считается преступлением и регламентируется статьей 105 УК РФ [11].

На практике же, ИИ уже совершил своё преступление против человеческих жизней. В ноябре 2022 года, в китайской провинции Гуандун электромобиль «Tesla Model Y», оснащенный функцией ИИ «автопилотирование» вышел из-под контроля на дороге, разогнался до высокой скорости и сбил насмерть несколько человек [12].

Кто ответственен за совершение такого преступления? Трудно ответить. Водитель утверждает, что ИИ сам «взбунтовался» и отключил все кнопки

управления и педали. Руководство компании «Tesla» говорит, что согласно логам электромобиля, все кнопки и педали были не заблокированы. И наряду с этим, не стоит забывать о том, что вышеупомянутая функция «автопилот» позволяет ИИ встроенному в электромобиль действовать полностью автономно, без лишнего вмешательства водителя. Сейчас же, кто прав, а кто виноват в этой ситуации – выясняют власти Китая.

Но тем не менее, вышеуказанные примеры еще раз наглядно подтверждают факт того, что нам необходимо дополнить российское уголовное законодательство новыми положениями и статьями во избежание споров о праве. К примеру, можно добавить к ряду статей в УК РФ еще один субъект преступления: искусственный интеллект.

Многие государства пока только задумываются о том, что необходимо урегулировать ИИ в законодательстве. Но первопроходцем предпринявшим уже конкретные действия в данном вопросе стал Китай, так как именно там множество инвестиций поступает в частные компании с целью создания автономного ИИ, который можно применять в самых разных сферах человеческой жизнедеятельности. Так, в КНР выпустили первый в мире законодательный акт для ИИ – кодекс робоэтики для искусственного интеллекта [13]. В кодексе правительство особое внимание уделяет вопросу контроля человека над ИИ. Кроме того, в кодексе закреплено, что пользоваться услугами ИИ или же нет – каждый гражданин вправе решать самостоятельно.

Опыт Китая демонстрирует нам то, что прежде чем полноценно и всеобъемлюще интегрировать ИИ в действующее законодательство, начать необходимо с принятия хотя бы одного нормативно-правового акта, который будет закреплять основные положения данного вопроса.

Таким образом, при интеграции ИИ в действующее законодательство юристы и граждане столкнутся с двумя аспектами: позитивным и негативным.

Положительный заключается в том, что такие законы будут соблюдаться ИИ беспрекословно, без каких-либо эмоций присущих человеку. В таком случае, права и свободы граждан практически не будут нарушаться.

Негативный же аспект заключается в том, что у любого алгоритма, который впоследствии станет полноценным ИИ есть непосредственный разработчик, который закладывает в него азы поведения, а также принципы и нормы морали. В таком случае, главное, чтобы тот самый разработчик был правосознательным и порядочным гражданином, не нарушающим закон. Иначе огромного количества споров о праве нам не избежать в дальнейшем.

Литература

1. Вычислительные машины и разум / Алан Тьюринг; [пер. с англ. К. Королева]. — Москва: Издательство АСТ, 2018. — 128 с. — (Эксклюзивная классика);

2. «AlphaZero снова обыграл Stockfish в матче из 1000 партий» // Хабр — URL: <https://habr.com/ru/post/432370/> (дата обращения: 12.08.2023 года);

3. Я, робот / Айзек Азимов; [пер. с англ. Н. А. Сосновской, А. Д. Иорданского]. — Москва: Эксмо, 2019. — 320 с.;

4. Конституция Российской Федерации с изменениями, одобренными общероссийским голосованием 1 июля 2020 года. — Москва: Издательство АСТ, 2020. — 64с.;

5. «Впервые в истории робот получил гражданство» // HI-News.ru — URL: <https://hi-news.ru/technology/vpervye-v-istorii-robot-poluchil-grazhdanstvo.html> (дата обращения: 16.08.2023 года);

6. «Как пользоваться нейросетью для генерации рисунков Midjourney: правильно составляем запрос» // Российское интернет-издание «Тинькофф Журнал» - URL: <https://journal.tinkoff.ru/midjourney-tips/> (дата обращения: 23.08.2023);

7. Трудовой кодекс Российской Федерации. — Москва : Проспект, 2021. — 352 с.;

8. «Восстание машин: в Домодедово обезвредили бомбу с помощью робота» // Информационно-аналитическое агентство «АвиаПорт» - URL: <https://www.aviaport.ru/digest/2021/09/27/690647.html> (дата обращения: 27.08.2023);

9. «Сбербанк посадил искусственный интеллект» // Российская газета «Коммерсантъ» - URL: <https://www.kommersant.ru/doc/4291087> (дата обращения: 03.09.2023);

10. «Mercedes-Benz пообещала защищать жизнь водителя машины с автопилотом даже при угрозе смерти пешеходов» // платформа «blogsmartzone» - URL: <https://blogsmartzone.com/155746-mercedes-benz-poobeshhala.html> (дата обращения: 10.09.2023);

11. УК РФ статья 105. Убийство // Уголовный кодекс Российской Федерации от 13.06.1996 № 63-ФЗ (ред. от 04.08.2023) – URL: http://www.consultant.ru/document/cons_doc_LAW_10699/5b3e04338020a09b25fe98ea83bc9362c8bc5a76/ (дата обращения: 15.09.2023);

12. «"Взбесившаяся" Tesla Model Y в Китае стала причиной гибели двух человек – компания обещает содействовать расследованию» // Электронное издание «3ДНьюс» - URL: <https://3dnews.ru/1077298/tesla-model-y-poteryala-upravlenie-v-kitae-stav-prichinoy-gibeli-dvuh-chelovek-tesla-obeshchaet-sodeystvovat-rassledovaniyu> (дата обращения: 17.09.2023);

13. «В Китае выпустили кодекс этических принципов для искусственного интеллекта» // Интернет-портал «Российская газета» - URL: <https://rg.ru/turbopages.org/rg.ru/s/2021/10/04/v-kitae-vypustili-kodeks-eticheskikh-principov-dlia-iskusstvennogo-intellekta.html> (дата обращения: 20.09.2023).

УДК342.5

Стариков
Алексей
Константинович

аспирант, Южно-Российский институт управления –
филиал РАНХиГС при Президенте РФ,
г. Ростов-на-Дону

ГОСУДАРСТВЕННО - ЧАСТНОЕ ПАРТНЕРСТВО В РОССИЙСКОЙ ФЕДЕРАЦИИ И ЗАРУБЕЖНЫХ СТРАНАХ

Аннотация: в статье анализируется проблематика института государственно-частного партнерства на основе норм конституций и уставов субъектов Российской Федерации, конституций зарубежных стран. Особое внимание уделено нормам конституций федеративных государств. Выявляется необходимость законодательного закрепления форм государственно-частного партнерства в конституциях штатов, земель.

Ключевые слова: государство, субъект Российской Федерации, государственно-частное партнерство, государственная власть, федерализм, конституция, устав, публичный партнер, бизнес.

PUBLIC - PRIVATE PARTNERSHIP IN THE RUSSIAN FEDERATION AND FOREIGN COUNTRIES

Abstract: the article analyzes the problems of the institution of public-private partnership based on the norms of the constitutions of foreign countries. Special attention is paid to the constitutions of federal states. The necessity of legislative consolidation of forms of public-private partnership in the constitutions of states and lands is revealed.

Key words: state, subject of the Russian Federation, public-private partnership, state power, federalism, constitution, charter, public partner, business.

В современный период институт государственно-частного партнерства является основополагающей составляющей социально-экономической политики не только Российской Федерации, но и отдельных зарубежных стран.

Эта модель успешно применяется во многих странах для решения важных государственных задач и развития публичной инфраструктуры. [1, с.85]

С одной стороны, механизм, способствующий реализации инвестиционных проектов в различных инфраструктурных отраслях, таких как образование, здравоохранение, транспорт, дорожное строительство и др. Отметим, что реализация бизнес - проектов в Российской Федерации способствует обеспечению высокой эффективности с позиции социально-экономического развития территорий, где такие проекты реализуются.

С другой стороны, отсутствие интереса со стороны публичных партнеров в зарубежных странах.

Проблематика конституций штатов, земель зарубежных стран всегда была актуальной и окончательно неразрешимой [2, с.110-115], [3, с.410-415]

Однако вместе с тем, проблематика государственно-частного партнерства в конституциях субъектов зарубежных стран приобретает особое содержание. Если допустить, отсутствие проблемы стабильности и динамики института государственно-частного партнерства в конституциях и уставах субъектов зарубежных стран, то налицо застой в развитии указанных актов.

Полагаем, в зарубежных федеративных государствах, как например, в США недостаточно развит институт государственно-частного партнёрства.

Причиной этому является отсутствие взаимодействия между публичным партнером и бизнесом в эпоху глобализации.

Обращаясь к анализу конституций субъектов зарубежных стран, мы отмечаем отличительные особенности правового регулирования статуса субъектов Федерации в зарубежных странах. В отличие от конституций и уставов субъектов РФ, они не имеют приближенной структуры к федеральной конституции, не выражают четко направленной идеи представляемого государства, нет четкого распределения полномочий между государственными органами и органами местного управления, но в то же время, они представляют многие правовые нормы, не имеющиеся в исследуемых актах.

В конституциях штатов США отсутствуют нормы, регулирующие данный институт.

Органы управления государственно-частного партнёрства созданы не во всех штатах. Среди штатов, имеющих такие органы, можно выделить Калифорнию, Вирджинию, Джорджию, Колорадо и Мичиган[4].

В связи с этим, можно включить в региональные акты правовые нормы, регулирующие социально-экономические процессы, общечеловеческие ценности, конституционные обычаи, правовые традиции, особенности государственно -частного партнерства, а также иные правовые нормы, свойственные субъекту.

Литература

1.Стариков А.К. Государственно -правовые особенности реализации института государственно-частного партнерства в США//Общество и цивилизация 2023. т.5. №3 . С.85-89.

2.Малиненко Э.В. К вопросу об экологической политике в конституциях и уставах субъектов Российской Федерации и конституциях штатов США//Аграрное и земельное право.2018. № 2 (158). С.110-115.

3.Малиненко Э.В., Малиненко Л.К. К вопросу унификации конституций (уставов) субъектов РФ и конституций штатов США в части местного самоуправления//Образование и право.2020. № 8. С.410-415.

4. Айрапетян М. С. Зарубежный опыт использования государственно-частного партнёрства // Государственно-частное партнёрство в России: [Электронный ресурс]. – Режим доступа: <http://www.ppp-russia.ru/analitica/item-1.html>.

СЕКЦИЯ 4. ПОЛИТИЧЕСКИЕ И СОЦИАЛЬНЫЕ ИНСТИТУТЫ, ПРОЦЕССЫ И ТЕХНОЛОГИИ В СОВРЕМЕННЫХ УСЛОВИЯХ

УДК 321,323,327+330

Айрапетян специалист лаборатории проблем повышения
Давид эффективности государственного и муниципального
Армикович управления, аспирант, преподаватель кафедры
политологии и этнополитики, Южно-Российский
институт управления – филиал Российской академии
народного хозяйства и государственной службы при
Президенте РФ
г. Ростов-на-Дону

МЕТОДОЛОГИЧЕСКОЕ ОБОСНОВАНИЕ ИССЛЕДОВАНИЯ СОВРЕМЕННОСТИ В КАЧЕСТВЕ ПОСТКАПИТАЛИЗМА: ВЗГЛЯД ПОЛИТОЛОГА

Аннотация: В статье автором исследования анализируются методологические возможности изучения современности в качестве посткапиталистической системы с точки зрения политической науки. На основании имеющихся противоречий неолиберальной модели капитализма, его политических процессов, а также реального прогресса в развитии производительных сил, делается предположение о том, что современная нам общественно-экономическая формация – есть транзитивная формация, завершающая капиталистическую фазу и генерирующая начала новой, еще не известной системы, очертания которой проявляются в процессе использования и активного внедрения цифровых технологий. При этом объективные производственные отношения еще остаются функционировать в устоявшихся моделях распределения власти-собственности, пытаясь взять под контроль скорость распространения технологического прогресса и сохранить традиционные формы существования. Именно это, по мнению автора, отражено во множестве методологических подходов к исследованию возможности наступления посткапитализма. Исходя из проделанного анализа, автор приходит к выводу, что сам дискурс о посткапитализме приобретает два основных тренда его визуализации – практический (политические действия) и методологический (теоретическое познание и прогнозирование), что актуализирует исследования в области скорой смены формаций.

Ключевые слова: кризис капитализма, посткапитализм, трансформация политических процессов, транзитивность, детерминация, методология.

METHODOLOGICAL JUSTIFICATION OF THE STUDY OF MODERNITY AS POST-CAPITALISM: A POLITICAL SCIENTIST'S VIEW

Abstract: In the article, the author of the study analyzes the methodological possibilities of studying modernity as a post-capitalist system from the point of view of political science. Based on the existing contradictions of the neoliberal model of capitalism, its political processes, as well as real progress in the development of productive forces, it is assumed that our contemporary socio-economic formation is a transitive formation that completes the capitalist phase and generates the beginnings of a new, not yet known system, the outlines of which appear in the process of use and active implementation of digital technologies. At the same time, objective relations of production still remain to function in established models of distribution of power and property, trying to control the speed of spread of technological progress and preserve traditional forms of existence. This is precisely what, according to the author, is reflected in many methodological approaches to studying the possibility of the onset of post-capitalism. Based on the analysis performed, the author comes to the conclusion that the discourse about post-capitalism itself acquires two main trends in its visualization - practical (political actions) and methodological (theoretical knowledge and forecasting), which actualizes research in the field of imminent change of formations.

Key words: crisis of capitalism, post-capitalism, transformation of political processes, transitivity, determination, methodology.

В современных социальных науках, особенно в новых социально-политических и экономических исследованиях, отмечается, что целая череда аномалий, наблюдаемых сегодня во всех сферах общества, во множестве государств мира, в самой глобальной цивилизации, свидетельствует о том, что наступает конец эры рыночной экономики, обуславливающий достижение капитализмом собственных пределов. Дело не только в уже традиционных проблемах капиталистического дискурса, отраженных в дихотомии диспропорций труда-капитала, конкуренции-монополии, частного-общественного [1]. Констатация критической, кризисной или терминальной

стадии капитализма многими исследователями, например, Д.А. Давыдовым [2], Ю.Г. Канаршем [3], Н.Г. Яковлевой [4], А.В. Бузгалиным и А.И. Колгановым [5], а также рядом зарубежных ученых, в основном, Н. Срничком [6], П. Мейсоном [7], Ф. Ван Парайсом и Я. Вандерборхтом [8], Дж. Рифкином [9] объясняется, как ростом и углублением глобальных противоречий капиталистической системы (ознаменовавшихся чередой геополитических и социально-экономических кризисов, закатом «общества труда», сверхвысокой скоростью социального расслоения, экологическими и климатическими вызовами), так и теми перспективами положительного и негативного характера, которые возникают ввиду бурного технологического развития, трансформации социальной структуры общества, растущего значения знания и цифровых данных в системе производства и т.д.

Действительно, многие аспекты современной экономики, в расширенной форме приобретающей характеристики постиндустриализма, а также генерируемые ею социально-политические проблемы, могут свидетельствовать о постепенном свертывании капиталистических отношений с одновременным появлением, как абсолютно новых форматов взаимодействия, ценностей, противоречий, механизмов самореализации, коммуникации и, собственно, форм бытия, так и возрождением архаичных видов концентрации власти-собственности, эксплуатации, надзора и распределения ресурсов. Это приводит нас, а также вышеуказанных авторов, к гипотетическому допущению о том, что *современный капитализм*, в привычном его понимании, *как система, основанная на господстве частной собственности на средства производства, с масштабным сектором наемного труда в условиях рыночной конкуренции и юридически оформленной свободой предпринимательства, перестает существовать*, ибо подобная формулировка капитализма соответствует его классической коннотации индустриального капитализма, характерного для XIX и XX столетий. Именно тот капитализм был описан К. Марксом и именно его (того капитализма) политэкономия до сих пор пытается

объяснять процессы, происходящие в очень измененном со времен основателей марксизма мире. Если предположение о том, что «промышленная революция» дала толчок для утверждения капитализма как господствующей системы мирового хозяйства – верно, то революция в информационно-коммуникационных технологиях (ИКТ) конструирует структурные и институциональные основы нового способа производства, не вписывающегося в рамки законов капитала, а также совершенно нового общества, не похожего на трудовое.

В современном мире невозможно представить экономическую систему, которая бы полностью соответствовала капиталистической модели. Особенности актуальной динамики политико-экономических трансформаций заключаются в том, что К. Маркс не мог предположить, до какой степени смогут развиваться производительные силы в капиталистической системе и как революция в ИКТ кардинально изменит саму суть социального. Маркс считал, что будущее коммунистическое общество уже близко, что капитализм второй половины XIX века достиг своих исторических пределов сверхэксплуатации и расширения. Но, как показала дальнейшая история, капитализм продолжал существовать и циклично преодолевать кризисные ситуации мощью «созидательного разрушения» и индустриальных мутаций. Он также победил социалистические проекты тем, что имплементировал их в себя посредством примирения с рабочим классом и социал-демократами, а индустриальное развитие обеспечивало при этом невиданные ранее показатели роста социально-экономического благосостояния и выравнивания неравенства через модель социального государства. Но что-то затем все-таки случилось, что заставило капитализм, с присущими ему классическими характеристиками, остановиться и начать создавать предпосылки для прямо обратных процессов падения показателей уровня жизни, экономического роста и формирования новой фазы социального расслоения ввиду перехода к неолиберальной доктрине.

То, что случилось – и есть прогнозируемый Марксом исторический предел капитализма, ибо резкий реакционный переход к неолиберализму, практически, точно по времени коррелируется с масштабным распространением информационных технологий в конце прошлого столетия. Невероятно ускоренный, благодаря новым технологическим достижениям, научный прогресс в корне изменяет производительные силы, которые все сложнее в XXI веке становится сдерживать. Повсеместная культура инноваций, роботизация, «культ цифры», поиск квантового превосходства, увеличение значимости человеческого капитала, формирование креатосферы, изменение иерархических структур на сетевые, возникновение пострыночных отношений в экономике, обусловленных дешевизной, а в некоторых случаях полной бесплатностью информации, что противоречит рыночным законам ценообразования и фундаментальной власти капитала – все это является свидетельством стремительного ускорения эволюции в производительных силах, к чему абсолютно оказались не приспособлены объективные производственные отношения, строящиеся сегодня на классической политэкономии прошлого, не готовые к множественным вызовам, генерируемым научным прогрессом. ***В отличие от производительных сил, движущихся в реальном направлении некоторой неизвестной системы с социалистическими трендами, производственные отношения все еще остаются в устоявшейся модели защиты процесса накопления материальных благ и обеспечения богатства за счет непропорционально большого влияния высшего класса (богатых капиталистов) на политику.*** Впервые в XXI веке это было эмпирически доказано политологами М. Гиленсом, Б. Пейджем [10], а также К. Эйкеном и Л. Бартельсем [11] в ряде работ, посвященных исследованию природы современного парламентаризма. Например, М. Гиленс приходит к выводу, что члены конгресса США чаще проводят голосования по вопросам, в первую очередь, интересующих богатое население страны, нежели чем бедное. Проблемы же среднего класса могут рассматриваться только тогда, когда

совпадают с тем, что, так или иначе, важно для высшего класса. Объясняется подобное влияние простой связкой богатства и власти: оно зависит от финансирования политических партий и избирательных кампаний со стороны немногочисленных представителей верхушки пирамиды распределения доходов и накопленного богатства. **Такие тенденции не тождественны вектору развития производительных сил, наоборот, находятся с ними в параллелизме** и сохраняют естественную форму социально-политического неравенства, характерную для капитализма.

В следствие данных противоречий, именно сегодня резонно поднимать вопрос о том, что капиталистическая система вошла в фазу, которая обуславливает ее медленную самодеструкцию. Разговоры о конце капитализма начались после глобального финансового кризиса 2007-2008 гг. и усилились после завершения пандемии COVID-19, навсегда изменившей систему мирового хозяйства и глобальной политики. Реконфигурация экономических и политических отношений, а также дискуссии о некоем «конечном» состоянии капиталистической реальности, по нашему мнению, являются «симптомами» рождения нового общества. На этом основании **можно предположить, что эпоха капитализма завершается** и мы активно переходим в некоторое **транзитивное состояние**, которое, по словам П.Н. Кандрашова, можно охарактеризовать как общественную inter/trans-формацию [12] – так называемый, **посткапитализм**, пока что сохраняющий основные институты и атрибуты капитализма, но модернизирующий, адаптирующий или постепенно нивелирующий их под свои особенности. Основания для генезиса тенденций посткапитализма, по мнению отечественных марксистов А.В. Бузгалина и А.И. Колганова, наблюдаются сегодня в сфере прогресса производительных сил и в пространстве противоречий капиталистических производственных отношений [13], а современная методология марксизма указывает на необходимость поиска ростков посткапитализма в объективных социально-экономических и политических процессах. При этом отметим, что использование термина

«посткапитализм» является наиболее удобным и подходящим для описания современности и недалекого будущего (исходя из существующих факторов, позволяющих это делать), так как данный термин нейтрален, не окрашен идеологически и политически.

Если исследования социально-экономических аспектов перехода капитализма в посткапитализм сегодня отражены во множестве научных работ последних лет, то политологическое осмысление современной глобальной политико-экономической системы в качестве посткапитализма, за редким исключением, требует серьезной теоретической и эмпирико-прикладной доработки, так как многие авторы концентрируют свое внимание на экономических, аксиологических, культурных, технологических особенностях посткапитализма, при этом, либо игнорируя, либо вкратце упоминая какие-то трансформации в политических процессах, в то время, как настоящие и грядущие изменения в большей степени будут основываться на росте влияния политических факторов, а сам посткапитализм представляется преимущественно политическим проектом, нежели чем, экономическим в силу девальвации экономизма в качестве фокуса детерминации (в условиях объективного кризиса глобальной рыночной системы).

Понимая, что перед нами постепенно вызревает новая общественно-экономическая формация, которая не может быть спрогнозирована в рамках классического марксизма (несмотря на то, что некоторые элементы этой формации К. Маркс предполагал, однако видел в них коммунистические тенденции), требуется методологический апгрейд и обновленный взгляд с точки зрения политологической рефлексии на данную трансформацию. Это новое осмысление необходимо потому, что, *с одной стороны*, мы все еще живем в позднебуржуазном институциональном дизайне политической системы, характеризуемом массовой демократией, конституционализмом, институтами разделения властей, всеобщим избирательным правом, эмансипаторскими настроениями, условной свободой выбора, *но, с другой*, демократия меняет свою

сущность и превращается в иные постдемократические режимы, конституции начинают носить номинальный и «ритуальный» характер в условиях, когда политика становится выше закона, системы разделения властей на деле являются институциональным обрамлением деятельности всевозможных элитных групп и лобби, пытающихся занять наиболее выгодное положение в условиях кризиса рынка, избирательное право рискует в недалеком будущем сократить свою доступность, а эмансипация превращается в интерсекционализм и разнообразные политики идентичности, усиленные потерей трудовой, политической и даже гражданской субъектности.

Фундаментальным основанием для развития рассматриваемой темы в рамках «политологии марксизма» или «политологии постмарксизма», возвращающей себе политико-критическую или, как пишет, Э.О. Райт, социально-критическую освободительную функцию [14], а также способности к проведению фьючерсных исследований, выступают, как классические концепции К. Маркса и Ф. Энгельса, труды В.И. Ленина, А. Грамши, так и обширный спектр современных научных изысканий, преимущественно, междисциплинарного характера, локализующихся на стыке политической философии, социологии, политэкономии и самой политологии.

Ведущим методологическим основанием для выделения основных политических характеристик нынешней трансформации, а также постепенно укрепляющейся и институционализирующейся формации рентного посткапитализма являются труды ученых Института философии и права Уральского отделения РАН (Д.А. Давыдова, Л.Г. Фишмана, В.С. Мартьянова, П.Н. Кондрашова) [15]. Считаем, что научно-исследовательский трек, взятый отечественными авторами, является весьма оригинальным и логически непротиворечащим тем социально-политическим и экономическим процессам, которые мы можем наблюдать и, гипотетически, прогнозировать при пролонгации кризиса неолиберальной политики. Помимо этого, на авторский взгляд в области рассматриваемой проблемы повлияли труды канадских

политологов и ультралевых политических философов-акселерационистов Н. Срничека и А. Уильямса [16], видящих сегодня тенденции к постепенному конструированию общества преодоленного труда и высоких технологий под эгидой мощного левого политического проекта (который еще предстоит создать); П. Мейсона, представившего продуманный и развернутый концепт посткапитализма, основой которого выступают сетевые социально-экономические отношения (вытесняющие иерархические) со ставкой на «сетевых индивидов» - так называемый отринутый рабочий класс [7, с. 296]; работы известного британского левого политолога и исследователя неолиберальных кризисов К. Крауча, считающего, что будущее зависит от нового взгляда на социал-демократическую аксиологию [17]; системный геополитический и геоэкономический анализ социолога-марксиста Й. Терборна [18], взгляды Дж. А. Коэна на выход за пределы капитализма [19].

При этом, мы не могли обойти стороной экспертное мнение представителей академической сферы, считающих, что капитализм все еще существует и укрепляется в новых видоизмененных формах, которые, пока еще, рано считать за нечто новое. Среди таких мнений – новая работа экономиста Б. Милановича, утверждающего, что современный капитализм дифференцируется на либерально-меритократический и политический (при этом второй берет верх, что роднит его, по нашему мнению, с образами рентного общества с дистрибутивным распределением со стороны центрального политического субъекта) [20], ставшая уже классической книга-интервью известного макросоциолога М. Манна [21], считающего укрепление капитализма обусловленным ростом финансового сектора современной экономической системы, а также отечественного ученого С.Л. Деменова, отмечающего рост значения «символа» в постиндустриальном капитализме как фактора видоизменения последнего в «символический капитализм», состоящий из симуляций и симулякров (с отсылками на концепцию Ж. Бодрийера) [20], однако не отрицающего посткапиталистические признаки современной социальной

реальности, но и не называющего эту реальность посткапитализмом. Отдельно стоят труды американского философа Ш. Зубофф о «надзорном капитализме» и сопутствующей ему системе инструментальной власти и «двух текстов» - метафоры асимметрии доступа к политической власти и знаниям, а также генерации «поведенческих излишков» в условиях цифровизации [22]. Однако открытый Ш. Зубофф «поведенческий излишек» представляется нам нетипичным капитализму феноменом.

Постановка нашей проблемы во многом зависит от целесообразности принятия современности за уже существующий посткапитализм в его зародышевой форме, ибо современный мир, как уже было сказано ранее, кардинально отличается от классического капитализма несмотря на то, что институт денег, эксплуатация рабочего класса и частная собственность все еще существуют в объективе повседневности. Но с приходом постиндустриализма, на наш взгляд, информационные технологии представляются катализаторами эволюции ортодоксальных институций капиталистической экономики (а также их мутации или вырождения), обесценивая деньги нематериальными ценностями и криптоинновациями, замещая эксплуатацию исчезающего в принципе пролетариата на совершенно иную форму классового господства, а частная собственность при этом терпит институциональный крах в силу размывания ее юридических оснований защиты и гарантий сохранения, создания зон общественного сектора, где генерируемые продукты уже не являются частной собственностью (Викиномика), а также способности присваивать чужие богатства посредством новых технологий. При всем при этом заметно имплицитное усиление роли государства в экономике, а также превалирование политико-правовых отношений над экономическими в силу пределов развития последних (предположение о политизме как о новой форме детерминации).

Стоит также прояснить нерешенную до сих пор методологическую проблему четкой грани между конкретными **общественно-экономическими формациями** (стадиями развития отдельных обществ – феодализм, капитализм),

которые не универсальны для всего общества и *формацией вообще* (как особенный тип общества вообще – феодальное общество, капиталистическое общество и т.д.), определяющей универсальные характеристики всех обществ в одном глобальном социоисторическом организме. Начнем с того, что претенциозность описания современности в качестве посткапитализма обусловлена явным срабатыванием общего закона смены формаций по К. Марксу именно сегодня (*производительные силы вошли в противоречие с производственными отношениями*). Поэтому мы должны определить, в какой форме нам необходимо рассматривать посткапитализм – как транзитивную общественно-экономическую формацию отдельных обществ или уже как новый тип особенного общества – посткапиталистического, то есть, как формацию вообще.

Историк Ю.И. Семенов на этот счет пишет: «Общее между социоисторическими организмами, относящимися к одной общественно-экономической формации, разумеется, не исчерпывается их социально-экономической структурой. Но объединяет все эти социальные организмы, обуславливает их принадлежность к одному типу прежде всего, конечно, наличие во всех них одной и той же системы производственных отношений» [23]. Учитывая географическую неравномерность посткапиталистических интенций, историческое отставание в технологическом развитии и, практически, единый конструкт стагнирующих производственных отношений в разных обществах (*производственные отношения в Китае, на самом деле, мало чем отличаются от производственных отношений в США или в ЮАР, их дифференциация проходит лишь по правовому оформлению политических режимов и роли института собственности, но в целом, и те, и другие зависимы от механизмов функционирования рынка*) на данный момент, можно предположить, что *посткапитализм – это пока что стадия развития отдельно взятых обществ, то есть общественно-экономическая формация, а не формация вообще*. Иными словами – это терминальная стадия

капиталистического общества вообще (для большинства обществ) и одновременно начальная стадия посткапиталистического общества вообще (для некоторых обществ), а сама трансформация, рассматриваемая нами – протекает в рамках *транзитивной* inter/trans-формации, так как именно в ней генерируется новый способ производства, демонтирующий старую систему и креатирующий новую. Однако, ввиду обозначенной и нерешенной методологической проблемы, автор исследования не претендует на абсолютную истинность вырабатываемых положений и строит свою гипотезу, основываясь на научном предположении.

Рациональное решение по нахождению тех или иных критериев выделения формаций до сих пор представляется не найденным. Д.А. Давыдов отмечает, что среди наиболее часто встречающихся критериев выделяют *преобладающие формы собственности, исторические типы техники, специфику производственных отношений* [24]. Например, сами К. Маркс и Ф. Энгельс выделяют формации относительно преобладающих в те или иные исторические периоды форм собственности [25]. Однако, как показывает анализ литературы, указанные критерии не могут дать бесспорных концептуальных результатов. Д.А. Давыдов приводит также четвертый критерий – *преобладающий источник потребительных ценностей*. Под ним он подразумевает «*преобладающий материальный фактор в процессе формирования полезных свойств тех или иных благ, удовлетворяющих человеческие потребности*». Преобладающий источник потребительных ценностей является определителем того, какую роль в экономике играют непосредственные производители, что обуславливает систему социально-экономических и политических отношений, отношений эксплуатации и отчуждения [26]. Выделяется четыре преобладающих источника потребительных ценностей: природные процессы, контролируемые природные процессы, труд и творчество (как безосновательное на физической и материальной деятельности, креатирующееся в сфере «идеального», в сфере сознания).

Интересным и основополагающим является выделение творчества в качестве преобладающего источника потребительных ценностей, чьи результаты не материальны, а направлены на нечто материальное. Действительно, творческая деятельность лежит сегодня в основе эволюции прогресса производительных сил и постепенно меняет производственные отношения. Творчество невозможно измерить, как труд (который, к слову, научно измерим), творчество также нельзя запрограммировать или подвергнуть алгоритму рутинных действий. Робот не может породить инновацию, в отличие от человека. Однако творчество, в данном ключе, понимается не совсем, как деятельность, создающая нечто новое (в таком смысле феномен творчества был всегда), а, скорее, как способность к достижению собственных (частных) интересов посредством всевозможного творческого инноваторства, обусловленного факторами случайности, удачи, природных дарований, и, особенно, теми факторами, которые порождены когнитивным капитализмом: *образовательных и интеллектуальных способностей, креативности мышления, постоянного таргетирования целей, саморазвития, самосозидания, самопрезентации, способности быть предпринимателем самого себя, количества социальных связей, непрекращающейся нейромозговой деятельности по анализу происходящего* в условиях возведения инновационных изобретений, идей, произведений искусства и даже телесных трансформаций в креатосферу постиндустриального производства. При этом ключевым ресурсом, необходимым для выделения творческой личности в сетевой конъюнктуре является *внимание*, обладание которым становится несколько важнее, нежели чем обладание деньгами.

Если капиталистический источник потребительных ценностей – это труд, поскольку роль труда становится наиболее весомой и формализованной, создающей его политическую мощь у пролетариата, совершенствование труда сливается с новыми технологиями и, собственно, возникает феномен наемного труда, требующий трудовых социальных масс, то творчество постепенно

вытесняет труд как таковой, дискриминирует его, создает сегодня новые типы социальных отношений; оно является главной индивидуальной ценностью и способностью «постиндустриального человека». Именно творческая деятельность, получившая мощный импульс с развитием науки и техники конца XX-начала XXI столетий, является одним из нематериальных и важнейших драйверов посткапиталистической трансформации.

Дискурс о посткапитализме диктует два основных тренда его практической и теоретической визуализации. Первый тренд – это методология политических действий, необходимая для достижения «точек выхода» за пределы капитализма. Эта методология, в основном, состоит из акселерационизма, заключающегося в стремительном и динамичном ускорении научно-технического прогресса через постоянные «научные революции» и техно-фундаментализм, а также через интенсификацию рыночных отношений вплоть до полной их дискредитации со стороны сетевых технологий. Другая составляющая этой методологии – политика не реформирующих реформ (одновременного отрицания реформистского политического процесса и революционного политического процесса). То есть необходимы такие реформы, которые будут ускорять, но не разрушать капиталистические анахронизмы новой формации мгновенно, дадут время механизмам рынка выполнять свои полезные функции до тех пор, пока социальная система и ее технологический базис не будут готовы к полному отказу от рыночных отношений. Такие реформы, например, в форме введения безусловного базового дохода рассматриваются Р. Брегманом [27]

Второй тренд – методология теоретического познания и прогнозирования посткапиталистических процессов. Здесь предполагается серьезная работа академического сообщества по выработке и оптимизации новых фундаментальных методов: сетевого (применение и развитие акторно-сетевой теории, включающей технологии и иных не-людей в качестве актантов в real/web-социальные сети), фьючерсного (внедрение форсайт-методов и прогнозных

исследований на основе, как математического аппарата, так и классического политического прогнозирования), неоинституционального (в силу реструктуризации политико-экономических систем), а также синергетического (особо популярного у «левых» ученых и философов-акселерационистов).

В свете всех противоречий современности, наиболее вероятным представляется уже начавшееся вызревание нового «цифрового» способа производства, познание которого возможно только путем скрупулезных теоретических и эмпирических исследований. Нам необходимо принимать сегодняшний день не за «общество освобождения», что, конечно же, было бы весьма необъективно и опрометчиво, но за посткапитализм в том смысле, что реальность стала невероятно амбивалентной: мы словно застряли в состоянии «остановки» между какими-то системами и, параллельно этому, в состоянии динамики перехода от одной системы к другой. Это и обуславливает транзитивность современной общественно-экономической формации, ускользающей из капиталистической архитектуры в иную, более совершенную (или кажущуюся более совершенной).

Проделанный нами анализ позволяет утверждать, что теоретико-концептуальный и методологический базисы для интерпретации современности и ближайшего будущего в качестве посткапитализма уже готовы. Они также задают линию научного тренда для прогнозных исследований в рамках тех методологических подходов визуализации посткапитализма, которые были описаны нами. В силу глобальной турбулентности, которой не наблюдалось со времен Второй мировой войны, содержательное изучение посткапиталистической реальности является одним из самых перспективных направлений деятельности в актуальных социально-политических исследованиях, способное дать ответ на давно созревший вопрос – куда движется нынешнее общество?

Литература

1. Швецов Ю.Г. Закат эры рыночной экономики // Вестник Томского государственного университета. Экономика. 2021., № 55. – С. 237-252.
2. Давыдов Д.А. На пути к новой антагонистической формации? // Дискурс-Пи. 2019., № 1 (34). – С. 10-20.
3. Канарш Ю.Г. Современный капитализм: факторы трансформации // Знание. Понимание. Умение. 2021., № 1. – С. 83-97.
4. Яковлева Н.Г. Какие ростки посткапитализма способны обеспечить прогресс человеческого потенциала и технологическую модернизацию? // Социологические исследования. 2022., № 9. – С. 110-115.
5. Бугалин А.В., Колганов А.И. Трансформация социальной структуры позднего капитализма: от пролетариата и буржуазии к прекариату и креативному классу // Социологические исследования. 2021., № 1. – С. 18-28.
6. Срничек Н. Капитализм платформ. М.: Издательский дом Высшей школы экономики. 2021. – С. 113.
7. Мейсон П. Посткапитализм: путеводитель по нашему будущему. М.: Ад Маргинем Пресс. 2016. – С. 25.
8. Ван Парайс Ф., Вандерборхт Я. Базовый доход. Радикальный проект для свободного общества и здоровой экономики. М.: Издательский дом Высшей школы экономики. 2020. – С. 12.
9. Рифкин Дж. Мы стоим на пороге Будущего Изобилия – если не разрушим экологию [Электронный ресурс]. Режим доступа: <https://mediapuls.ru/main/59705-dzheremi-rifkin-my-stoim-na-poroge-buduschego-izobiliya-esli-ne-razrushim-ekologiyu.html> (дата обращения 28.05.2023).
10. Gilens M. Descriptive Representation, Money, and Political Inequality in the United States // Swiss Political Science Review. 2015., 21 (2). – P. 222-228.
11. Achen C., Bartels L. Democracy for Realists: Why Elections Do Not Produce Responsive Government / Princeton NJ: Princeton University Press. 2017. – 424 p.

12. Кондрашов П. Н. Посткапитализм как новая общественная inter/trans-формация // Социологические исследования. 2020., № 2. – С. 150-159.
13. Бузгалин А.В., Колганов А.И. Капитализм, посткапитализм и креативная революция (критические размышления о статье Д.А. Давыдова) // Социологические исследования. 2022., № 9. – С. 100-109.
14. Wright. E.O. Class, State and Ideology: An Introduction to Social Science in the Marxist Tradition. 2008. [Электронный ресурс]. Режим доступа: https://www.researchgate.net/publication/237113903_CLASS_STATE_AND_IDEOLOGY_AN_INTRODUCTION_TO_SOCIAL_SCIENCE_IN_THE_MARXIST_TRADITION (дата обращения 29.05.2023).
15. Фишман Л.Г., Мартьянов В.С., Давыдов Д.А. Рентное общество: в тени труда, капитала и демократии. М: Издательский дом Высшей школы экономики. 2019. – 409 с.
16. Срничек Н., Уильямс А. Изобретая будущее: посткапитализм и мир без труда. М.: Strelka Press. 2019. – 336 с.
17. Крауч К. Как сделать капитализм приемлемым для общества. М.: Издательский дом Высшей школы экономики. 2016. – 288 с.
18. Терборн Й. От марксизма к постмарксизму. М.: Издательский дом Высшей школы экономики. 2021. – 256 с.
19. Коэн Дж. Почему я против капитализма? / Перевод с английского Реброва С. [Электронный ресурс]. Режим доступа: <https://insolarance.com/cohen-against-capitalism/> (дата обращения 29.05.2023).
20. Миланович Б. Капитализм и ничего больше: будущее системы, которая правит миром. М.: Издательство Института Гайдара. 2022. – С. 114-123.
21. Манн М. Власть в XXI столетии. Беседы с Джоном А. Холлом. М.: Издательский дом Высшей школы экономики. 2011. – 208 С.
22. Деменок С.Д. Символ и капитал (Материализация символа). СПб.: ООО «Спарта». 2015. – 168 с.

23. Зубофф Ш. Эпоха надзорного капитализма. М.: Издательство Института Гайдара, 2022. – 784 с.

24. Семенов Ю.И. Марксова теория общественно-экономических формаций и современность [Электронный ресурс]. Режим доступа: https://scepsis.net/library/id_120.html#1 (дата обращения 29.05.2023).

25. Давыдов Д.А. Посткапитализм и рождение персоналиата. М.: РИПОЛ классик. 2021. – С. 25-85.

26. Маркс К. Экономико-философские рукописи 1844 г. М.: Госполитиздат. 1956. – С. 517-642.

27. Брегман Р. Утопия для реалистов. Как построить идеальный мир. М.: Альпина Пабlishер. 2018. – 356 с.

УДК 355.233.231.1

Бабанов
Андрей
Борисович

доцент кафедры международных экономических отношений, Южно-Российский институт управления-филиал Российской академии народного хозяйства и государственной службы при Президенте РФ
г. Ростов-на-Дону

Рябчевская
Марина
Витальевна

магистрант, Южно-Российский институт управления-филиал Российской академии народного хозяйства и государственной службы при Президенте РФ.
г. Ростов-на-Дону

ТЕХНОЛОГИИ СОЦИАЛЬНЫХ ИНСТИТУТОВ ПАТРИОТИЧЕСКОГО ВОСПИТАНИЯ В СОВРЕМЕННОЙ РЕАЛЬНОСТИ

Аннотация: В условиях информационной войны и открытого мира высока доля воздействия на формирование умов граждан, в связи с чем резко возрастает актуальность деятельности специализированных социальных

институтов, занимающихся применением технологий патриотической направленности.

Ключевые слова: патриотическое воспитание, проект, молодежь, патриотическая организация, патриотическое движение.

TECHNOLOGIES OF SOCIAL INSTITUTIONS OF PATRIOTIC EDUCATION IN MODERN REALITY

Abstract: In the conditions of information warfare and the open world, the share of influence on the formation of citizens' minds is high, and therefore the relevance of the activities of specialized social institutions engaged in the use of patriotic technologies is sharply increasing.

Key words: patriotic education, project, youth, patriotic organization, patriotic movement.

Формирование патриотизма среди россиян является актуальной проблемой в свете сложившейся геополитической ситуации в мире. Социальные институты патриотической направленности стремятся разработать новые технологии, которые смогут эффективно справиться с быстроизменяющимися вызовами. Восстановление успешных советских практик формирования патриотических взглядов среди молодежи, таких как игры «Орленок» и «Зарница» [1, с. 146], а также создание военно-поисковых отрядов, стало необходимостью после распада Советского Союза. В России уделяется особое внимание развитию данных направлений, что способствует привлечению аудитории и увеличению охвата молодежи, подверженной влиянию патриотической деятельности. Работа, проводимая в этой сфере, играет важную роль в создании сильной и стабильной России. Патриотизм способствует развитию гражданской ответственности, укреплению национальной идентичности и формированию позитивного отношения к своей стране, что помогает укрепить единство нации и повысить ее конкурентоспособность на мировой арене. Одним из эффективных способов формирования патриотизма среди молодежи являются патриотические мероприятия и массовые культурно-просветительские акции, которые позволяют молодым людям познакомиться с

историческими достижениями своей страны, узнать о выдающихся личностях, которые внесли вклад в развитие России, и почувствовать связь с национальными ценностями и традициями.

Функцию патриотического воспитания сегодня выполняют такие организации как: «Роспатриот», Всероссийское движение «Юнармия», общероссийское движение «Поисковое движение России», общество «Знание», «Движение первых». Рассмотрим подробнее инструменты формирования патриотизма каждой из этих организаций.

Общество «Знание» выступает важным игроком по созданию интеллектуального контента и осуществлению просветительской работы в регионах. Целью их деятельности является воспитание патриотизма среди целевой аудитории. Одной из ключевых задач общества «Знание» является формирование интеллектуального контента. Организация активно работает над созданием уникальных материалов, которые помогают людям расширять свои знания и развивать свои навыки. Благодаря этому, общество «Знание» становится центром интеллектуального роста и развития в регионах. Бесплатные лекции и мероприятия: Для достижения своих целей, общество "Знание" организует и проводит бесплатные лекции и мероприятия. Это позволяет предоставлять доступ к знаниям и опыту ведущих экспертов в различных областях. Лекции охватывают широкий спектр тем, начиная от науки и искусства, и заканчивая практическими навыками и профессиональным развитием. [2]. Деятельность проводит с целью воспитания патриотизма у целевой аудитории.

Целью «Движения Первых» является создание благоприятной среды для всестороннего развития и самореализации детей и молодежи, а также их профессиональной ориентации. Участники движения, в возрасте от 6 до 18 лет, получают доступ к различным образовательным программам, мастер-классам, тренингам и семинарам. Эти мероприятия помогают им раскрыть свой потенциал, развить навыки лидерства, коммуникации и творческого мышления.

Благодаря этому, участники «Движения Первых» готовы к полноценной жизни в обществе с сформированными патриотическими взглядами. «Движение Первых» стимулирует общественно значимую и творческую активность, что помогает молодым людям стать ответственными гражданами и вносить вклад в развитие своей страны. За время своего существования, «Движение Первых» смогло привлечь более 21 790 000 участников, которые представляют школьников и студентов СПО[3]. Более чем 39 900 школ и 4 500 организаций присоединились к Движению, что свидетельствует о его значимости в патриотическом воспитании.

Программа Роспатриот занимается комплексным развитием и сопровождением всех видов деятельности по патриотическому воспитанию, а также организует патриотические проекты, созданные молодыми для молодых: Юнармия, ВПЦ Вымпел, Волонтеры Победы, Поисковое движение «России», клубы исторических реконструкций России. Роспатриот занимается развитием единой современной системы гражданского и патриотического воспитания детей и молодёжи в субъектах РФ, а также проведением образовательных и военно-мемориальных мероприятий, организует патриотические и добровольческие проекты, в рамках реализации Федеральных проектов: «Патриотическое воспитание граждан Российской Федерации», «Социальная активность», «Молодёжь России». Миссия Роспатриотцентра: «делать для будущего, объединяя актуальные интересы общества и государства [4]. Целью работы организации является необходимость создания условий для формирования патриотизма среди молодежи, выстраивание ценностной системы посредством общественных институтов, осуществление формирования гражданской активности и сопричастности.

С 1 января 2021 года в России одним из ключевых документов в сфере патриотического воспитания является федеральный проект «Патриотическое воспитание граждан Российской Федерации» национального проекта «Образование». В рамках данного проекта Роспатриот [5, с. 4] в образовательных

организация общего и профессионального образования осуществляется проведение воспитательной работы и организация мероприятий патриотической направленности. Федеральный проект «Патриотическое воспитание граждан Российской Федерации» национального проекта «Образование» является ключевым документом в сфере патриотического воспитания и направлен на функционирование системы патриотического воспитания граждан Российской Федерации.

Роспатриот - это федеральный центр патриотического воспитания детей и молодежи, который был создан в 2007 году. Его основная задача - формирование у молодежи гражданственности, патриотизма и любви к Родине. Роспатриот ежегодно проводит множество мероприятий, направленных на повышение интереса молодежи к истории, культуре и традициям России. Среди них - окружные и федеральные форумы, проекты «Диалог с Героями», «Связь поколений», «Вахта памяти», семинары по борьбе с фальсификацией истории и другие. Поддержка общественных инициатив и проектов в сфере патриотического воспитания. Роспатриот оказывает финансовую и методическую поддержку общественным организациям, которые проводят работу по патриотическому воспитанию молодежи. Пропаганда патриотизма в СМИ и социальных сетях. Роспатриот ведет активную работу по популяризации патриотических ценностей среди молодежи через СМИ и социальные сети.

В последние годы Роспатриот активно разрабатывает и внедряет новые инструменты формирования патриотизма у молодежи. Роспатриот стремится учитывать индивидуальные интересы и потребности молодежи при разработке программ и проектов по патриотическому воспитанию.

Роспатриот ставит перед собой амбициозные задачи по развитию патриотического воспитания молодежи. Роспатриот стремится донести ценности патриотизма до как можно большего числа молодых людей. Для этого планируется увеличить количество мероприятий и проектов, а также сделать их более доступными и привлекательными для молодежи, укрепить

межпоколенческое взаимодействие. Роспатриот считает, что передача опыта и ценностей от старшего поколения к молодому является важным фактором формирования патриотизма. Для этого планируется развивать проекты, направленные на укрепление межпоколенческих связей, создать эффективную систему поддержки общественных инициатив и проектов в сфере патриотического воспитания.

Роспатриот стремится создать условия для того, чтобы общественные организации могли эффективно работать по патриотическому воспитанию молодежи. Для этого планируется расширить поддержку общественных инициатив и проектов, а также проводить обучение специалистов в сфере патриотического воспитания.

Роспатриот вносит значительный вклад в формирование у молодежи гражданской ответственности, патриотизма и любви к Родине. Наблюдая на протяжении длительного периода тенденции восприятия гражданами патриотизма, можно заметить, что он уже заключается не только в любви к Родине, но и в непосредственных действиях на благо страны. [6, с. 9-10]. Ведь любовь к Родине, ее культуре и самобытности, деятельное участие в судьбе страны, сохранение исторической правды – это все то, что необходимо возвращать в умы и сердца молодежи, чтобы потом они строили великое будущее России.

Литература.

1. Беспятова, Н.К. Военно-патриотическое воспитание детей и подростков методическое пособие / Н.К. Беспятова, Д.Е. Яковлев [Текст] - М.: Айрис Пресс: Айрис дидактика, 2006. - 189 с.
2. Российское общество «Знание» URL: <https://znanierussia.ru/projects> (дата обращения: 09.10.2023).
3. РДДМ «Движение первых» URL: <https://будьвдвижении.рф/> (дата обращения: 03.10.2023).
4. Ростпатриот URL: <https://rostovpatriot.ru/> (дата обращения: 03.10.2023).

5. «Патриотами не рождаются – ими становятся: патриотическое воспитание школьников»: рекомендательный / МКУК «Межпоселенческая б-ка Черемховского района»; сост: Д.С. Фролова. Михайловка, 2023. – 7 с.

6. Дьяченко, Н.В. Развитие патриотизма в России - 2023. - № 1. – 11 с.

УДК 316. 752

Иванова
Людмила
Леонидовна кандидат политических наук, доцент кафедры политологии и этнополитики, Южно-Российский институт управления – филиал Российской академии народного хозяйства и государственной службы при Президенте РФ, г. Ростов-на-Дону

Бадминова
Анна
Сергеевна студент факультета политологии Южно-Российский институт управления – филиал Российской академии народного хозяйства и государственной службы при Президенте РФ, г. Ростов-на-Дону

ПЕНТАБАЗИС ЦЕННОСТЕЙ КАК ПЕРСПЕКТИВНОЕ РАЗВИТИЕ ЦИКЛА ГУМАНИТАРНЫХ ДИСЦИПЛИН

Аннотация: в статье авторы обращают внимание на актуальность интеграции ценностного и духовного направлений в образовательную политику государства. Опираясь на выводы, сделанные А. Маслоу относительно влияния окружающей среды на формирование ценностей человека, авторы считают, что аксиологический подход должен быть использован для формирования фундаментальных принципов дисциплин гуманитарного цикла.

Ключевые слова: пентабазис, образование, базовые ценности, образовательная политика.

POLITICAL COMMUNICATIONS IN THE MODERN INFORMATION SPACE

Abstract: In the article the authors draw attention to the relevance of the integration of value and spiritual directions in the educational policy of the state. Based on the conclusions made by A. Maslow regarding the influence of the environment on the formation of human values, the authors believe that the axiological approach should be used to form the fundamental principles of disciplines of the humanitarian cycle.

Keywords: pentabasis, education, basic values, educational policy.

Долгое время в российском образовательном пространстве замалчивалась проблема формирования единого государственного мировоззрения, которое бы основывалось на совокупности ценностей и жизненных приоритетов граждан нашей страны, выраженных в российском культурно-историческом типе. В настоящий момент одной из главных задач, поставленных перед государством в сфере образования, является развитие четких мировоззренческих и гражданских позиций молодого поколения, реализующееся через высшее, среднее профессиональное и общее образование. Актуальность обозначенной проблемы детерминирована сущностными характеристиками современного общества: общества потребления и информационного общества. Технологические новшества в большинстве сфер общественной жизни способствуют стремительному распространению информационных потоков, оказывающих как явное, так и скрытое влияние на человека (зачастую это влияние манипуляционное). Все это ставит во главу угла интеграцию ценностного и духовного направлений в образовательную политику государства, поскольку передающиеся из поколения в поколение общие правила взаимодействия между людьми, включающие в себя нравственные и этические основы, являются регулятором стабильности в обществе.

Обращаясь к теоретическим разработкам, считаем уместным уделить внимание рассмотрению концепции ценностей, предложенной американским психологом Абрахамом Маслоу. Человек ежедневно сталкивается с выбором,

определяющим его действия. А. Маслоу утверждает, что укорененные в практическом опыте человеческие способности и потребности и являются базисом для формирования ценностей, среди которых он определил наличие пяти универсальных ценностных категорий: физиологические потребности, безопасность, любовь и принадлежность, уважение и самореализация.

Маслоу считал, что эти пять категорий ценностей (пентабазис) важны для всех людей, и что удовлетворение более высоких потребностей становится возможным только после удовлетворения более низких. Например, человек не может полностью реализовать свой потенциал, пока он не удовлетворит свои потребности в безопасности и социальных отношениях [1]. При этом, «особое место исследователь уделяет культуре, поскольку считает, что врожденные человеческие инстинктоидные потребности, способности и таланты гораздо слабее, чем культурное воздействие» Кроме того, теория А. Маслоу заостряет внимание на том, что «среда может формировать потенциальные возможности для человека, но она (окружающая среда) также может способствовать или препятствовать появлению ценностей» [2]. Так, интерес представляет и результаты исследований, проведенных российскими учеными по выявлению базовых ценностей россиян, на основе анализа которых можно говорить о формировании «общенационального цивилизационного кода» [3].

То есть в современных условиях аксиологический подход должен быть использован для формирования фундаментальных принципов дисциплин гуманитарного цикла. Образование, основанное на пентабазисе ценностей, будет способствовать не только передаче знаний и навыков студенческой молодежи, сколько развитию вновь востребованных личностных качеств: честности, ответственности, терпимости, уважения к другим и к себе [4]. В качестве примера можно привести такие аксиологические категории, как понимание истины в философии, красота - в искусстве, добро - этике, свобода - в политических науках, а справедливость - в юриспруденции.

Важно понимать, что ценностный подход к образовательной политике через время даст ощутимый результат в виде формирования ценностных ориентиров в обществе в целом. Изучение цикла гуманитарных дисциплин, учитывающих аксиологические основы способствует установлению уважительного взаимодействия между людьми, созданию более гармоничного и справедливого общества. С сентября 2023 года пентабазис ценностей стал важным инструментом для развития гуманитарных дисциплин: в высших учебных заведениях Российской Федерации введен предмет «Основы российской государственности», изучение которого направлено на формирование мировоззрения студенческой молодёжи. Стоит отметить, что данный курс преподается всем первокурсникам, вне зависимости от направления подготовки [5].

Знание — это одна из ценностей, которая помогает людям постигать истину, расширять свой кругозор и развиваться. Общество, которое ценит знание, интеллектуально развито, инновационно и научно ориентировано.

Красота — это ценность, которая помогает людям ценить искусство и эстетику. Красота может быть не только физической, но и духовной, и ее ценность заключается в том, что она может вдохновлять людей на творчество и возвышенные чувства.

Добродетель — это ценность, которая связана с моральными качествами, такими как честность, доброта и справедливость. Общество, которое ценит добродетель, обычно является более этичным и справедливым.

Справедливость — это ценность, которая помогает людям стремиться к равенству и справедливости в обществе. Общество, которое ценит справедливость, обычно более демократично и уважаемо.

Любовь — это ценность, которая связана с любовью и уважением к другим людям. Общество, которое ценит любовь, обычно более толерантно, сплоченно и гармонично.

Однако, следует отметить, что пентабазис ценностей может различаться в различных культурах и обществах. Так, Восточная культура скупственно сохраняет традиции, в то время как для Западной характерно динамичное, рациональное познание мира и взгляд в будущее, что не способствует сохранению традиций. Развитие Западных обществ идет по алгоритму, когда происходит разрушение предыдущей системы ценностей – возникает следующая. Восточные ценности отличаются незыблемостью и устойчивостью, а новые возникающие процессы гармонично встраиваются в существующую систему. Реализация пентабазиса должна учитывать культурные и исторические контексты и основываться на естественном эволюционном процессе [6].

Пентабазис ценностей может служить основой для разработки законодательства и правил поведения, которые будут отражать и укреплять эти ценности в обществе. Это поможет снизить конфликты, связанные с недостаточной ясностью и согласованностью моральных норм, и обеспечит более справедливое и гармоничное общество [7].

В целом, содержание теории пентабазиса ценностей является важным инструментом для развития как всего общества, находящегося в условиях быстро меняющегося мира и глобализации, так и для индивидуального развития человека. Он может помочь людям определить свои ценности и приоритеты в жизни, развивая свои моральные качества, такие как честность, справедливость и сострадание, и стремиться к более этичному поведению во всех аспектах жизни, находя общий язык и укрепляя социальные связи, особенно в разнообразных и многокультурных обществах. Наконец, пентабазис ценностей может помочь людям находить смысл и цель в жизни, что является важным фактором для личного счастья и благополучия. Он может помочь людям понимать, какие ценности важны для них, и стремиться к их реализации в жизни.

Тема взаимосвязи пентабазиса с программами профессионального образования является важной и ценной для дальнейшего изучения и развития в Российской Федерации по нескольким причинам:

- Пентабазис ценностей охватывает основные сферы жизни, такие как экономика, политика, социальная сфера, культура и экология. Исследование и понимание этих ценностей позволяет формировать устойчивое и гармоничное общество, где каждый человек может найти своё место и реализовать свой потенциал.

- Формирование качественных образовательных программ, способствующих развитию личности и подготовке специалистов, соответствующих потребностям современного общества. Понимание и учет ценностей, таких как ответственность, гармония, справедливость, разнообразие и устойчивость, позволяют формировать целостный и этический подход к образованию и профессиональной деятельности.

- Изучение и развитие данной темы в Российской Федерации помогает снять противоречия и разрывы между разными группами населения, создавая основу для сотрудничества и взаимопонимания. Учет различных ценностей и культурных особенностей при разработке программ профессионального образования способствует интеграции разных групп и созданию справедливого и равноправного общества

- Потенциал для разработки новых подходов к решению современных вызовов и проблем. Учет ценностей, связанных с устойчивым развитием и экологической ответственностью, может способствовать развитию экологически устойчивых технологий и внедрению инноваций в различные сферы жизни.

В заключение, тема пентабазиса ценностей и его взаимосвязи с программами высшего, среднего специального и общего образования достойна дальнейшего изучения и развития, так как имеет потенциал существенного влияния на развитие российского общества в целом и индивидуальное развитие гражданина в частности, помогая устанавливать общие ценности, укреплять социальные связи и обеспечивать более справедливое, этическое и гуманное общество.

Литература:

1. Камбарова, К. У. Общечеловеческие ценности: понятие и сущность / К. У. Камбарова. — Текст : непосредственный // Молодой ученый. — 2016. — № 11 (115). — С. 1810-1812. — URL: <https://moluch.ru/archive/115/30384/> (дата обращения: 24.04.2023).
2. Букурова, А.В. Концепция ценностей А.Маслоу и возможности ее применения / А.В. Букурова // Интеллект. Инновации. Инвестиции. —2021. — № 1. — С. 97-105.
3. Харичев, А.Д., Восприятие базовых ценностей, факторов и структур социально-исторического развития России (по материалам исследований и апробаций) / А.Д. Харичев, А.Ю. Шутов, А.В. Полосин, Е.Н. Соколова // Журнал политических исследований. —2022. —Т. 6. —№ 3. —С. 9–19.
4. Ценностные ориентации в американском социальном сознании и реалии межкультурного взаимодействия // Вестник МГУ. Сер. 18. Социология и политология. — 1996. — № 2.
5. Артюхин О. А., Иванова Л. Л., Батов А. Т. Мировоззренческие компоненты модели «пентабазиса» в современной политике России // Государственное и муниципальное управление. Ученые записки. 2023. № 2. С. 190–196.
6. Никандров Н. Д. Духовные ценности и воспитание человека // Педагогика. —1998. — № 4. — С. 3–8.
7. Караковский В. А. Стать человеком: Общечеловеческие ценности — основа целостного учебно-воспитательного процесса. — М.: Педагогика, 1993. — 80 с.

Барахвостов
Павел
Александрович

кандидат политических наук, доцент Белорусский
государственный экономический университет (БГЭУ)
Республика Беларусь, г.Минск

ГЕНЕЗИС И ЭВОЛЮЦИЯ ИНСТИТУЦИОНАЛЬНОЙ МАТРИЦЫ ЯПОНИИ

Аннотация: Показано, что институциональная матрица Японии сформировалась под действием как эндогенных (климато-географические особенности), так и экзогенных (близость Китая) факторов, следствием чего стало доминирование редистрибутивных институтов при наличии сильных рыночных. В процессе развития соотношение между этими институтами в матрице изменялось: усиление редистрибутивных институтов имело место при возрастании угрозы существованию социума, рыночных – для ускорения инновационного развития. Наличие в матрице сильных институтов альтернативного типа обусловило гибридизацию имплементированных западных экономических и политических институтов.

Ключевые слова: институциональная матрица, редистрибутивные институты, рыночные институты, экономические институты, политические институты, социокультурные институты.

GENESIS AND EVOLUTION OF JAPANESE INSTITUTIONAL MATRIX

Abstract: It is shown that the institutional matrix of Japan was formed under the influence of both endogenous (climate-geographical features) and exogenous (proximity of China) factors, which resulted in the dominance of redistributive institutions in the presence of strong market ones. In the process of development, the relationship between these institutions in the matrix changed: the strengthening of redistributive institutions took place with an increase in the threat to the existence of society, and market institutions - to accelerate innovative development. The presence of strong institutions of an alternative type in the matrix led to the hybridization of implemented Western economic and political institutions.

Key words: institutional matrix, redistributive institutions, market institutions, economic institutions, political institutions, sociocultural institutions.

Экономические, политические и социальные трансформации последних десятилетий в различных странах актуализировали исследования проблемы формирования и эволюции институциональной среды общественной системы. В этой связи представляет интерес теория институциональных матриц [1], в соответствии с которой общественная система состоит из взаимосвязанных и взаимозависимых подсистем – экономической, политической и социокультурной, управляемых сложной системой институтов, понимаемых как «правила игры», определяющие направленность социальных действий [2]. Среди них можно выделить образующие институциональную матрицу *базовые институты* – «исторические инварианты, которые позволяют обществу выживать, сохранять свою целостность и развиваться в данной ему материальной среде» [1, с.56].

Базовые институты бывают двух типов – редистрибутивные (общественная собственность, аккумуляция-согласование-распределение, унитарно-централизованное государство, иерархическая система управления, коммунитарное мировоззрение, эгалитаризм) и рыночные (частная собственность, купля-продажа, конкуренция, федеративное политическое устройство, доминирование «горизонтальных» связей над вертикальными, самоуправление и субсидиарность, индивидуалистское мировоззрение). В институциональной матрице базовые институты двух типов сосуществуют на условиях доминантности - комплементарности [1, 74]. При доминировании редистрибутивных институтов институциональная матрица относится к X типу, рыночных – к Y-типу.

Проблемам формирования и эволюции институциональных матриц посвящена обширная литература (см, например, [3-8]). При этом западным странам уделяется крайне малое внимание. В то же время существует кейс, представляющий особый интерес, - Япония. В её современном облике слились воедино как редистрибутивные, так и рыночные институты, что вызывает вопросы, какие факторы определили такой путь развития, как происходит

имплементация институтов альтернативных типов, почему одни институты приживаются, а другие – нет. Данные проблемы рассмотрены в настоящем сообщении.

В процессе формирования общественной системы и, следовательно, институциональной матрицы, в силу географических особенностей для Японии редистрибутивные институты оказались доминантными. Угроза землетрясений и цунами, вероятность смертельных грязевых лавин вследствие муссонных дождей обусловили необходимость создания системы управления, обеспечивающей быструю и эффективную мобилизацию населения на преодоление последствий катастроф и выполнение коллективного труда (такого, например, как возделывание коллективных рисовых плантаций, предотвращающих сход грязевых оползней), выполняющей, кроме того, функции сбора-аккумуляции-перераспределения конечного продукта для снижения последствий возможных неурожаев.

Слабая связность территорий, необходимость из-за муссонных дождей жить продолжительные периоды изолированно, в пределах небольшой общины (деревни) определила специфику управления: строгая иерархия внутри этого коллектива, но не в пределах всей страны. Это обусловило построение первого японского государства Ямато по федеративному принципу [9] и, следовательно, зарождение политических институтов рыночного типа.

Близость могущественного Китая стимулировала диффузию институтов (буддизма, централизованного государства во главе с императором, уголовных, уголовно-процессуальных, административных и гражданских законов) из этой страны. В эпоху Тайка (VII-VIII вв.) по китайскому образцу была сформирована строго иерархическая система управления, включавшая центральные властные структуры (правительство, которому подчинялись восемь министерств и формально независимое ведомство религий), столичные служебные ведомства и региональную администрацию образованных провинций, разделенных на уезды и сёла. Вся земля, вместе с теми, кто на ней проживал, были объявлены

собственностью государства (императора), население переписано в реестры косэки и обложено налогами [10]. Примечательно, что в VIII в. обнаруживаются элементы планирования экономики.

Тем не менее, наряду с укреплением трансплантированных редистрибутивных институтов, зарождаются и комплементарные им рыночные: поля государственного земельного фонда могли быть переданы в частную собственность, например, разработанные целинные земли при условии создания новой (на три поколения) или использования старой (пожизненно) ирригационной системы. В середине столетия (в частности, после указа 743 г. о вечном владении освоенной целиной) появляются поместья - частные владения аристократов и буддистских монастырей. Возникновение мощного частного сектора, не контролируемого государством, ослабило позиции центральной власти.

Появление в институциональной матрице комплементарных (рыночных) институтов сыграло компенсаторную роль – не позволило полностью прижиться жёстко централизованному по китайскому типу государству. Данный диффундировавший в Японию институт претерпел мутацию: всё большее влияние на политику страны стала оказывать аристократия, огромными правами (например, сбор налогов, сдача государственной земли в аренду, возможность длительное время содержать вооружённые отряды (самураев) для защиты от нападений) наделялась региональная власть. Самурайское сословие превратилось в грозную, не зависимую от центральной власти самостоятельную силу, что, в конце концов, привело к общественному кризису и установлению сёгуната. На протяжении столетий сёгунат являлся противовесом строго иерархической системы управления во главе с императором. С начала XVI в. главы местных самурайских родов (даймё) начали формирование собственных «государств»: конфисковывали частные и государственные земли, переставали перечислять налоги в столицу, организовывали армии из местной знати, устанавливали свои законы. Федеративный принцип построения сёгуната и

укрепление региональной власти способствовали развитию рыночного института самоуправления, например, появлению квартальных объединений мещан для защиты города.

Для решения проблем, связанных с безопасностью, центральная власть прибегала к усилению редистрибутивных институтов. Например, когда в XVI веке Китай, где налоги собирались в виде серебряных монет, стал испытывать дефицит серебра, что побудило увеличить его экспорт и создало угрозу колонизации, в Японии была введена выплата налогов рисом [11], что представляло собой отказ от товарно-денежных отношений. Причём единицей налогообложения являлось село – община, имевшая руководителя (хотя решение принималось коллегиально), с системой круговой поруки и взаимопомощи, с невозможностью для своих членов продать надел и переселиться в город. Подобное явление распространено в системах с доминирующими редистрибутивными институтами (достаточно вспомнить русскую общину).

Однако чрезмерное усиление редистрибуции в институциональной матрице вызвало институциональный дисбаланс и, в конечном итоге, недовольство населения. Технологический прогресс обусловил падение цен на рис и, как следствие, хронический дефицит бюджетов центрального и удельного правительств в XVIII в., что привело к дрейфу в сторону комплементарных рыночных институтов: созданию монопольных купеческих корпораций. Правда, в данном случае имплементация данного рыночного института не имела положительный эффект вследствие его мутации (использования корпорациями нерыночных отношений (взятки для создания преференций) при взаимодействии с властями).

В середине XIX века закончился период самоизоляции Японии, а вместе с этим исчезло сословие самураев. Наиболее влиятельные из них, получив компенсацию серебром за утрату феодальных привилегий, превратились в основателей бизнес-конгломератов дзайбацу [12]. Отличительной особенностью Японии стало государственное вмешательство в деятельность дзайбацу, что

типично для стран X-типа: предоставление необходимого капитала, создание благоприятного налогового режима, легкий доступ к иностранной валюте, защита от иностранных конкурентов [13]. Могущество дзайбацу основывалось на нескольких как редистрибутивных, так и рыночных принципах: полном или частичном перекрестном владении акциями структурных элементов конгломерата, автономном функционировании «дочерних» компаний внутри общей политики, осуществлением связи с поставщиками и клиентами путём включения их представителей в комитеты высшего руководства, механизмах совместного развития и обмена руководством, неформальных отношениях. Дзайбацу, ставшие опорой японского милитаризма, были расформированы во время реформ в годы американской оккупации после Второй мировой войны, направленных на институциональное преобразование Японии по западному типу. Следует отметить, что эти институциональные трансплантации прижились лишь частично. В частности, экономика современной Японии базируется на финансово-промышленных *сетях* (кэйрэцу), однако они, в отличие от США, формируются вокруг ключевого банка, который предоставляет своим корпоративным клиентам кредиты и услуги по выпуску облигаций, акций, ведению расчётных счетов и консалтинговые услуги. Как правило, именно банк является главным держателем акций кэйрэцу. Сети кэйрэцу характеризуются общим заёмным и акционерным капиталом, торговлей товарами и услугами, неформальными деловыми контактами. Совет директоров японских корпораций практически полностью состоит из «внутренних» участников.

Внутри предприятий главенствуют не рыночные (конкуренция, индивидуализм), а редистрибутивные (пожизненный найм, преданность своей фирме, зависимость уровня заработной платы от выслуги лет, широкое распространение морального поощрения за добросовестный труд) институты. Данные особенности связаны с продолжительным существованием общины (общинным мировоззрением, когда интересы небольшого коллектива ставятся превыше личных).

Особенностью Японии является осуществление контроля деятельности корпораций со стороны государств (правительственных министерств). Однако и здесь имеет место гибридизация институтов: зачастую корпорации вводят высших чиновников министерств в совет директоров.

Несмотря на наличие двухпалатного парламента, регулярных выборов, политические институты Y-типа, характерные для Японии, обнаруживают элементы гибридизации: первичность исполнительной власти по отношению к законодательной и судебной; превышение норм, не имеющих юридического оформления, аналогичных показателей большинства развитых стран Запада; крайне высокая степень участия правительства в законодательном процессе; отсутствие практики публичного обсуждения существа законопроектов; монополия одной партии на власть; принятие основных кадровых решений в непубличном формате, в рамках закулисных консультаций между лидерами фракций; особая функция политической сферы как механизма перераспределения национального дохода, установившаяся в период высоких темпов экономического роста (проведение правящей партией эгалитарной политики, направленной на выравнивание различий в региональном развитии, формирование сильного среднего класса, создание высоких национальных стандартов качества жизни).

Таким образом, редистрибутивные институты играют огромную роль в общественной системе Японии. Сложившись под действием как эндогенных, так и экзогенных факторов, они обуславливают гибридизацию имплементированных рыночных институтов, делая страну уникальным примером.

Литература

1. Кирдина С. Г. Институциональные матрицы и развитие России: введение в X–Y-теорию. - СПб.: Нестор– История, 2014. – 469 с.
2. North D.C. Institutions // Journal of Economic Perspectives. 1991. Vol.5, No 1. P. 97–112.

3. Бессонова О.Э. Раздаток как нерыночная система // Известия СО РАН. Серия: Регион: экономика и социология. 1993. Вып. 1. С. 29-41.
4. Bednar J. Modeling the institutional matrix: Norms, culture, and robust design // A research agenda for new institutional economics. 2018. P. 162-170.
5. Barakhvostov P.A. Inheritance Rights in the Formation and Evolution of Institutional Matrices // Mir Rossii, 2022. Vol. 31. No 2. P. 163–173.
6. Nowakowski K. The institutional matrices theory as the basis of explanation of real estate bubble // Managerial Economics. 2013. Vol. 14. P. 113-113.
7. Ahmad M., Hall S. G. The growth effects of economic and political institutions: new evidence from spatial econometrics analysis using historical-based institutional matrix // Economic Change and Restructuring. 2022. P. 1-32.
8. Dzvinchuk D. I., Petrenko V. P., Orlov M. S., Molodtsov O. V. Three-dimensional model of the institutional matrix as a methodological tool for designing institutional changes // Revista Galega de Economía. 2020. Vol.29. No 1. P.1-15.
9. Кожевников В.В. Формирование древнего государства в Японии // Известия Восточного института. 2017. №4. С.48-61.
10. Шишкин В.Г. Характеристика реформ японского государства середины VII в. по манифесту Тайка // Взгляд молодых учёных на проблемы зарубежного регионоведения: сб. научн. работ препод. и студ. – Новосибирск, 2021. С.35-52.
11. Solarz J.K. Institutional evolution of open and close forms of capitalism – A case of Holland and Japan // Journal of Business and Finance. 2019. Vol. 53, No.1. P.74-83.
12. Addicott D. A.C. The Rise and Fall of the Zaibatsu: Japan's Industrial and Economic Modernization // Global Tides. 2017. Vol.11. Article 5.
13. Chung K.H. Business Groups in Japan and Korea: Theoretical Boundaries and Future Direction // International Journal of Political Economy. 2004. Vol.34. No 3. P. 67-98.

Василевич кандидат юридических наук, доцент, доцент кафедры
Дмитрий международного права, Международный университет
Григорьевич «МИТСО», г. Минск, Республика Беларусь

ИНФОРМАЦИОННЫЕ ТЕХНОЛОГИИ КАК СРЕДСТВО ВОСПОЛНЕНИЯ ПОТЕНЦИАЛА ЧЕЛОВЕКА В ЭКСТРЕМАЛЬНЫХ УСЛОВИЯХ

Аннотация. Достижения научно-технического прогресса, особенно в области медицины, биомедицины, генетики, биоинженерии, математики, программирования, психофизиологии и нейрофизиологии в совокупности с использованием информационно-коммуникативных технологий, меняют качество жизни людей, оказавшихся в экстремальной ситуации в связи с состоянием здоровья. Развивается «индустрия умных устройств», оказывающих человеку помощь в восстановлении функций утраченных органов. В связи с этим появляется необходимость в развитии научных направлений, изучающих правовое обеспечение внедрения нейроинтерфейсов и иных «умных устройств».

Ключевые слова: нейроинтерфейсы, бионические протезы, «умные устройства», ментальная приватность, права человека, свобода воли, частная жизнь.

INFORMATION TECHNOLOGIES AS A MEANS OF REPLENISHING HUMAN POTENTIAL IN EXTREME CONDITIONS

Annotation. Advances in scientific and technological progress, especially in medicine, biomedicine, genetics, bioengineering, mathematics, programming, psychophysiology and neurophysiology, combined with the use of information and communication technologies, are changing the quality of life of people who find themselves in extreme health situations. An "industry of smart devices" is developing, assisting people in restoring the functions of lost organs. In this regard, there is a need for the development of scientific directions that study the legal support of the implementation of neuro-interfaces and other "smart devices".

Keywords: neurointerfaces, bionic prostheses, "smart devices", mental privacy, human rights, free will, privacy.

Достижения научно-технического прогресса, особенно в области медицины, биомедицины, генетики, биоинженерии, математики, программирования, психофизиологии и нейрофизиологии в совокупности с использованием информационно-коммуникативных технологий, меняют качество жизни людей, оказавшихся в экстремальной ситуации в связи с состоянием здоровья. Развивается «индустрия умных устройств», оказывающих человеку помощь в восстановлении функций утраченных органов. В связи с этим появляется необходимость в развитии научных направлений, изучающих правовое обеспечение внедрения нейроинтерфейсов.

При использовании «умных» устройств возникает проблема обеспечения свободы воли и ментальной приватности, уважения частной жизни, которая представляет собой одно из проявлений индивидуальной свободы. В литературе частная жизнь рассматривается как физическая и духовная сфера, которую контролирует индивид самостоятельно. Постороннее воздействие допустимо лишь на основе закона и судебного постановления [1, с. 120].

Подчеркнем значение в этом плане Федерального закона РФ от 27.07.2006 № 152-ФЗ (ред. от 14.07.2022) «О персональных данных» (с изм. и доп., вступ. в силу с 01.03.2023). Так, согласно ст. 11 этого Федерального Закона сведения, которые характеризуют физиологические и биологические особенности человека, на основании которых можно установить его личность (биометрические персональные данные) и которые используются оператором для установления личности субъекта персональных данных, могут обрабатываться только при наличии согласия в письменной форме субъекта персональных данных.

В Законе Республики Беларусь «О защите персональных данных», по примеру Закона РФ, можно было бы помимо указанных выше положений предусмотреть также следующее: Обработка биометрических персональных данных может осуществляться без согласия субъекта персональных данных в связи с реализацией международных договоров о реадмиссии, в связи с

осуществлением правосудия и исполнением судебных актов, в связи с проведением обязательной государственной дактилоскопической регистрации, обязательной государственной геномной регистрации, а также в случаях, предусмотренных законодательством об обороне, о безопасности, о противодействии терроризму, о транспортной безопасности, о противодействии коррупции, об оперативно-розыскной деятельности, о государственной службе, уголовно-исполнительным законодательством и законодательством о порядке выезда из Республики Беларусь и въезда в Республику Беларусь, о Республике Беларусь, законодательством Республики Беларусь о нотариате. За исключением указанных случаев предоставление биометрических персональных данных не может быть обязательным. Оператор не вправе отказывать в обслуживании в случае отказа субъекта персональных данных предоставить биометрические персональные данные и (или) дать согласие на обработку персональных данных, если в соответствии с федеральным законом получение оператором согласия на обработку персональных данных не является обязательным.

Полагаем, что в Законе можно было бы также указать, что в случаях физических ограничений для выражения письменного согласия это могут выразить представители соответствующего лица.

В указанной области отношений видна необходимость синтеза знаний. Правильно отмечается, что составляющими технологии «интерфейс-мозг-компьютер» являются такие науки как биоинженерия, математика, программирование, психофизиология и нейрофизиология, благодаря их вкладу в изучение функционирования мозга, как нервные клетки передают информацию друг другу и создают электрические импульсы [2, с.401]

Как утверждает, более миллиона человек восстановили способность слышать благодаря современным имплантам, значительная часть людей, у которых было нарушено зрение благодаря стимуляции мозга стали видеть [3].

Учитывая, что использование нейроинтерфейсов касается прав, обязанностей и ответственности участников возникающих отношений, в центре

которых находится человек, по отношению к которому предполагается их применять, для практического воплощения умных медицинских устройств, защиты прав лиц, их использующих, определения ответственности при злоупотреблениях, «сбоях» в работе этих устройств, причинении вреда жизни и здоровью человека необходимо решать вопросы правового регулирования. То есть, имеется объективная настоятельная необходимость юридикации возникающих новых отношений, которые несут благо человеку, но в то же время и не исключают полностью негативные последствия.

Одним из актуальных направлений реализации достижений биомедицинских технологий является разработка и использование бионических протезов, которые заменяют утраченный орган. Бионические протезы становятся одним из средств реабилитации. Они помогают людям, оставшимся без конечностей, возвращаться к полноценной жизни, компенсировать утраченные организмом функции. По приведенным в СМИ сведениям в Российской Федерации ежегодно происходит более семидесяти тысяч ампутаций по причине травм или заболеваний (например, диабетом). Расширение возможностей использования бионических протезов может быть обусловлено и военными конфликтами, а также рождением некоторых детей без конечностей. В целом лишь немногочисленная часть лиц, нуждающихся в бионических протезах, может ими воспользоваться по причине высокой цены и их нехватки.

Специалистами, занимающимися внедрением нейроинтерфейсов, вполне резонно обращается внимание на решение проблем, связанных с обеспечением безопасности лиц, использующих эти устройства. Обращается внимание, что нейроинтерфейсы, иные «умные» устройства, помимо сулящих благ, затрагивают автономию человека, его безопасность, ставят ряд вопросов, касающихся этических принципов. Ведь нейроинтерфейсы применимы как для получения информации от мозговой деятельности, но также с целью доставки в мозг реципиента информации [4, с.88].

Нейроинтерфейсы являются устройствами двунаправленного действия, когда обеспечивают коммуникацию между нервной системой и компьютером. Поэтому справедливо утверждение Хохлова А.Л. и Белоусова Д.Ю., которые подчеркивают, что указанные «умные» устройства также могут быть подвержены хакерским атакам, повышаются риски в связи со слиянием ряда характеристик, в том числе особенностями накапливаемой информации, возникающими угрозами того, как она может быть использована. Они не исключают не только злой умысел, включая кражи информации, манипулирование устройством, введение вредоносных программ, но и неумышленные ошибки. То есть существует опасность причинения вреда здоровью человека и даже наступление его смерти из-за таких действий [5, с. 92].

Такой же позиции придерживается А.Н. Городищева в силу того, Интернет-тело является вызовом не только человеческой автономии, но касается содержания этических принципов [6, с. 140], появляются нерешенные вопросы относительно пределов контроля за поведением недееспособных, несовершеннолетних, иных лиц.

Некоторые футурологи уже сейчас прогнозируют, что к 2030 году искусственный интеллект (ИИ), достигнув технологической сингулярности, будет самостоятельно развиваться, а к 2045 году появится поколение киборгов. Заметим, что в предшествующий период предсказания футурологов часто воспринимались критически, а реальность подтвердила многие из предсказаний [7].

Полагаем, что российское законодательство и практика нуждаются в разрешении некоторых проблемных вопросов. В частности, необходимо решить вопрос о квалификации действий лиц, совершивших хакерскую атаку на нейроинтерфейсы, что повлекло смерть или причинение дополнительного вреда здоровью лица, его использующего. Все зависит от состояния человека, который использует «умные» устройства. На наш взгляд, если в результате таких умышленных действий наступила смерть лица, находящегося в беспомощном

состоянии, и лишь благодаря нейроинтерфейсу которое могло осуществлять свои функции, то их следует квалифицировать по пункту «в» части второй статьи 105 (Убийство) Уголовного кодекса. В результате проведенной работы видно, что технология нейрокомпьютерного интерфейса (НКИ) имеет значительный потенциал для дальнейшего использования, а именно: для диагностики, мониторинга функционирования мозга, для работы в условиях, грозящих жизни и здоровью человека.

При использовании «умных» устройств возникает проблема обеспечения свободы воли и ментальной приватности, уважения частной жизни, которая представляет собой одно из проявлений индивидуальной свободы.

Литература

1. Головистикова, А. В. Права человека: учебник / А. В. Головистикова, Л. Ю. Грудцына. – М. : Эксмо, 2008. – 448 с.
2. Яковлева М.С. Нейроинтерфейсы: понятия, направления и проблемы развития / М.С. Яковлева. – Актуальные проблемы авиации и космонавтики – 2014. Информационные технологии. – С. 401–402.
3. Нейроинтерфейсы в науке и медицине [Электронный ресурс]. – Режим доступа: <https://www.msu.ru/news/neyrointerfeysy-v-nauke-i-medsine.html>. (дата доступа: 23.08.2023).
4. Лебедев М.А. Сознание и душа: что добавляют нейроинтерфейсы? Труды кафедры богословия. 2019. № 2 (4). С.76–105 [soznanie-i-dusha-cto-dobavyat-neyrointerfeysy.pdf](#) (дата доступа: 25.08.2023).
5. Хохлов, А. Л. Этические аспекты использования медицинских изделий с технологией интернет-тела / А. Л. Хохлов, Д. Ю. Белоусов // Качеств. клинич. практика. – 2021. – № 2. – С. 89–98.
6. Городищева, А. Н. Интернет вещей и его место в информационном обществе / А. Н. Городищева, Э. В. Замятина // Социально-экономич. и гуманитарный журн. Краснояр. ГАУ. 2015. № 1. С. 134–143.

7.Американский футуролог спрогнозировал бессмертие людей к 2030 году [Электронный ресурс]. – Режим доступа: [Американский футуролог спрогнозировал бессмертие людей к 2030 году: Будущее: Наука и техника: Lenta.ru](#) (дата доступа: 25.08.2023).

УДК 327

Веселова Дарья Николаевна кандидат политических наук, доцент кафедры российской политики, факультет Политологии, Санкт-Петербургский государственный университет; преподаватель факультета среднего профессионального образования, Северо-Западный институт управления - филиал Российской академии народного хозяйства и государственной службы при Президенте РФ; доцент кафедры гражданско-правовых дисциплин, Юридический факультет, АНО ВО «Университет при МПА ЕврАзЭС» г. Санкт-Петербург

ГОСУДАРСТВЕННАЯ КЛИМАТИЧЕСКАЯ ПОЛИТИКА КИТАЙСКОЙ НАРОДНОЙ РЕСПУБЛИКИ В ОБЛАСТИ МИТИГАЦИИ

Аннотация: В статье изучается политика Китая в области митигации. Рассматриваются положения основных документов, регулирующих проведение политики в рассматриваемой области, отражены государственные органы КНР, отвечающие за проведение климатической политики в стране, а также выделены 6 направлений, по которым проводятся мероприятия в области смягчения последствий изменения климата.

Ключевые слова: смягчение последствий изменения климата, митигация, парниковые газы, климатическая политика Китая, изменение климата, возобновляемые источники энергии, улавливание и поглощение углерода, торговля квотами.

THE STATE POLICY OF THE PEOPLE'S REPUBLIC OF CHINA IN THE FIELD OF CLIMATE CHANGE MITIGATION

Abstract: The article examines China's mitigation policy. The provisions of the main documents regulating the implementation of policy in this area are considered, the government bodies of the PRC responsible for the implementation of climate policy in the country are reflected, and 6 areas including measures to mitigate the effects of climate change are highlighted.

Key words: climate change mitigation, mitigation, greenhouse gases, China's climate policy, climate change, renewable energy, carbon capture and sequestration, cap-and-trade.

Глобальное изменение климата затронуло многие регионы и страны мира. Одной из таких стран является и Китай. Рост числа опасных гидрометеорологических явлений, среди которых сильные снежные бури, паводки, пыльные бури и др., затопление приморских территорий, сокращение ледников в горах, частый смог в городах – все это негативные последствия изменений климата на территории Китая. Их результат неблагоприятно сказывается на всех сферах жизни общества.

Мировым научным сообществом признан факт происходящих климатических изменений в связи с антропогенной деятельностью. В первую очередь, на изменение повлияли выбросы парниковых газов таких, как углекислый газ и метан. Китай является одним из основных эмитентов выбросов парниковых газов в мире [1, с. 123] наряду с США, Индией, Россией. Руководство страны признают проблему изменения климата и осознают важность борьбы с ней [1, с. 123]. Особое внимание власти страны обращают на проведение политики по смягчению последствий изменения климата. В этой связи представляет научный интерес рассмотрение нормативной базы, институтов страны и мероприятий, которые проводятся в Китае в области смягчения последствий изменения климата.

На национальном уровне в нормативной правовой базе Китае упоминания об изменениях климата впервые встречаются примерно с 2005 г. В 2005 г. был принят Закон о возобновляемых источниках энергии, основной целью которого является содействие развитию и использованию возобновляемых источников

энергии [2]. В 2009 г. данный закон был обновлен. В рамках 11-го пятилетнего плана (2006-2011 гг.) впервые были установлены задачи по созданию энергетически эффективного, экологически сознательного общества [3, с. 72].

В 2006 г. были разработаны Основы национального средне- и долгосрочного плана развития науки и технологий (2006-2020 гг.) [4, с.117]. Приоритеты в исследованиях должны быть расставлены, в том числе в пользу контроля и утилизации выбросов парниковых газов, изучения изменения глобального климата и его воздействия на Китай [5].

В 2007 г. Китай стал первой развивающейся страной, разработавшей и внедрившей национальную программу по борьбе с изменением климата. Программа нашла продолжение в документе «Политика и действия Китая по борьбе с изменением климата» 2011 г. [6].

Во время 11-ой пятилетки в июне 2007 г. также были утверждены меры научного и технологического характера по изменению климата [4, с. 118]. Они были призваны содействовать выполнению Национальной программы изменения климата и координации исследований в сфере изменения климата [4, с. 116].

В 2012 г. был разработан 12-й пятилетний план энергосбережения и сокращения выбросов. В нем определены цели, в том числе снижение потребления энергии на единицу ВВП на 16% и сокращение общих выбросов основных загрязняющих веществ на 8-10% [7].

В 2014 г. была принята Стратегическая дорожная карта по развитию энергетики до 2020 г., согласно которой потребление угля к 2020 г. должно быть снижено, использование природного газа увеличено, также предполагалось развитие ядерной, гидро-, ветровой и солнечной энергетики [8].

В 13-ом пятилетнем плане (2016-2021 гг.) была дана установка по 3 направлениям, среди которых контроль за выбросами углерода. Китай провозгласил, что страна будет активно брать на себя международные обязательства в соответствии с национальной климатической политикой,

уровнем развития и реальными возможностями, а также обеспечит вклад Китая в борьбе с изменением климата [9].

В 2016 г. Китай принял «Национальный план Китая по реализации Повестки дня в области устойчивого развития на период до 2030 года» [10, с. 118], «13-й пятилетний план развития энергетики» и «Стратегию революционных преобразований в области производства и потребления энергии (2016–2030 гг.)», согласно которым [10, с. 118] низкоуглеродные источники энергии в стране должны преобладать в ее общем энергобалансе.

В настоящее время в Китае мероприятия осуществляются в рамках 14-го пятилетнего плана (2021-2026 гг.) [1, с. 123]. Так как в сентябре 2020 г. глава КНР обозначил в ООН цели достичь пика выбросов углекислого газа [1, с. 123] к 2030 г. и добиться полной углеродной нейтральности уже [1, с. 123] к 2060 г., то многие меры, прописанные в данном пятилетнем плане направлены на реализацию данной цели.

В конце октября 2021 г. была опубликована Стратегия развития Китая на долгосрочную перспективу с низким уровнем выбросов парниковых газов до середины столетия [1, с. 123]. Стратегия предписывает, что Китай должен достигнуть пика выбросов углеродного газа к 2030 г., а к 2060 г. – полной углеродной нейтральности [11, с. 141].

В целом, начиная с 2006 г. по настоящее время власти КНР в принимаемых документах уделяли внимание рассмотрению и разрешению вопроса смягчения последствий изменения климата на территории страны, в первую очередь, определяя меры по снижению эмиссии парниковых газов и развитию низкоуглеродной экономики и энергетики в стране.

Основным государственным органом Китая, ответственным за реализацию климатической политики, является Национальная комиссия по развитию и реформированию, созданная в 1998 [4, с. 115] г. К компетенции Комиссии относятся установление энергетической и промышленной политики.

Первостепенной задачей данного органа является разработка общего плана по сокращению выбросов [12].

Еще одним государственным институтом, полномочным отвечать за осуществление политики в области борьбы с климатическими изменениями, является Министерство экологии и окружающей среды КНР. Оно уполномочено контролировать углеродный рынок и отчетность компаний по выбросам парниковых газов, а также вправе инициировать разработку стратегий и планов по борьбе с изменением климата и выбросам парниковых газов, участвовать в международных переговорах по изменению климата и представлять интересы страны при выполнении обязательств в рамках РКИК ООН [13].

В 2007 г. правительство Китая для эффективного решения проблемы изменения климата создало Национальный координационный комитет по изменению климата [4, с. 115]. К основным обязанностям органа можно отнести всесторонний анализ влияния изменения климата на экономическое и социальное развитие страны, разработку основных стратегий, планов и политики в области изменения климата, исполнение обязательств Китая перед РКИК ООН, координация международного сотрудничества в рассматриваемой области [14].

К 2060 г. КНР поставил цель добиться полной углеродной нейтральности. В связи с этим выделим направления реализации политики КНР в области смягчения последствий изменения климата для достижения вышеуказанной цели.

1. Увеличение доли возобновляемых источников энергии (ВИЭ) [1, с. 124] в выработке электроэнергии.

На первом месте по выработке энергии из ВИЭ находится гидроэнергетика (17% на 2020 г.). На втором – ветроэнергетика. Третье место занимает солнечная энергетика [11, с. 145]. Всего на 2023 г. доля выработки энергии от ВИЭ составляет свыше 30% от общего энергопроизводства.

Стоит отметить, что Китай обладает почти 1/3 патентов в мире по ВИЭ [1, с. 124; 15, с. 343].

В то же время из-за роста населения, развития экономики страны выработки энергии из ВИЭ не хватает, поэтому приходится использовать иные низкоуглеродные источники энергии.

2. Рост потребления природного газа.

Генерации энергии от ветряных и солнечных электростанций недостаточно для удовлетворения потребностей промышленности и домохозяйств. В связи с этим руководство страны приняло решение о переходе с угля на природный газ при выработке энергии. Использование в отоплении природного газа является более экологичным, чем получение энергии при сжигании угля, и поможет снизить выбросы парниковых газов.

Природный газ считается одним из наиболее чистых ископаемых видов топлива, а потому переход от угля к природному газу позволит сократить эмиссию парниковых газов. В то же время при сгорании природного газа высвобождается метан, который вносит свой след в формирование парникового эффекта на Земле. Поэтому увеличение использование угля не решит проблему резкого снижения эмиссии парниковых газов.

3. Развитие атомной энергетики в стране.

Китай признан лидером по числу строящихся и вводимых в эксплуатацию ядерных реакторов [1, с.125]. В 2010 г. в стране насчитывалось лишь 14 атомных электростанций. На данный момент их число возросло до 52 [11, с. 142]. Несмотря на данный факт, КНР отстает от общемирового показателя по выработке электроэнергии на атомных электростанциях.

К тому же атомная энергетика и ее отходы оказывают негативное влияние на окружающую среду, истончают плодородный почвенный покров и отрицательно сказываются на животном мире. Однако по сравнению с ТЭС и ГЭС АЭС являются более экологичными.

4. Переход на электромобили.

Власти страны приняли решение о последовательном выводе из эксплуатации транспортных средств (ТС) с двигателями внутреннего сгорания.

Для этого планируется переход с использования автобусов, работающих на ископаемом топливе, на автобусы, работающие на электроэнергии [1, с. 126]. Также среди населения продвигается идея покупки и использования электрокаров. Однако для подзарядки подобных ТС требуется электроэнергия, которая генерируется, в первую очередь, на ТЭС, работающих на угле, природном газе, нефти.

5. Торговля углеродными единицами.

В феврале 2021 г. в Китае были приняты Меры по управлению системой торговли квотами на выбросы углерода [1, с. 126]. В 2023 г. продажа углеродных единиц росла, что приносило и приносит в доход государства немалые денежные средства (денежный оборот в 2022 г. составил 13,676 млрд. долл). Основными отраслями экономики, которые задействованы на данном рынке, являются энергопроизводство, сталелитейная и цементная [16].

Национальный рынок по торговле квотами является важным политическим инструментом для снижения эмиссии парниковых газов и достижения цели полной углеродной нейтральности. В то же время продаже квот происходит лишь переложение ответственности и углеродного следа с одной территории на другую. Уменьшение эмиссии парниковых газов при этом не наблюдается.

6. Реализация мероприятий по улавливанию и поглощению углерода (CCS).

За последние 4 года в КНР было осуществлено свыше 10 пилотных проектов по поглощению, захвату и хранению углерода, однако масштабы их пока [1, с. 127; 16] невелики. Технология CCS особенно необходима к применению на электростанциях, использующих уголь. Подобные мероприятия наряду с эффективным землепользованием и восстановлением лесных массивов окажут положительное влияние на снижение эмиссии парниковых газов в КНР.

Таким образом, в Китае проводится политика в сфере смягчения последствий изменений климата. Началом ее формирования является 2006 г.,

когда впервые в рамках 11-го пятилетнего плана были установлены задачи по созданию энергетически эффективного и экологически сознательного общества. С этого момента принимаются документы, направленные на снижение эмиссии парниковых газов и увеличение доли ВЭИ в общей электрической мощности страны. В 2007 г. был образован специализированный орган – Национальный координационный комитет по изменению климата, основной задачей которого является всесторонний анализ влияния изменения климата на экономическое и социальное развитие страны. В сентябре 2020 г. глава КНР объявил об установлении цели страны в достижении полной углеродной нейтральности к 60-му г. XXI в. В этой связи в работе были выделены 7 трендов, по которым проводятся мероприятия в области митигации. Основным трендом является развитие возобновляемой энергетики, которая сможет привести страну к углеродной нейтральности. Мероприятия по улавливанию и поглощению углерода, лесовосстановлению и эффективному землепользованию также служат достижению обозначенной цели. В то же время торговля углеродными единицами, зеленое финансирование лишь перекадывают углеродный след с Китая на другие государства, но не снижают выбросы парниковых газов в целом по миру.

Литература

1. Веселова Д. Н. Климатическая политика Китая: процессуальная составляющая // Евразийская интеграция: экономика, право, политика. 2023. Т. 17. № 2. С. 121–131. <https://doi.org/10.22394/2073-2929-2023-02-121-131>
2. Renewable Energy Law of the People's Republic of China [Electronic resource]: The State Council the People's Republic of China: English.Gov.CN. 2014. URL: http://english.www.gov.cn/archive/laws_regulations/2014/08/23/content_281474983043598.htm (date of access: 21.09.2023).
3. Ковалев Ю.Ю., Поршнева О.С. Страны БРИКС в международной климатической политике // Вестник Российского университета дружбы народов. 2021. Т. 21. № 1. С. 64–78. DOI: 10.22363/2313-0660-2021-21-1-64-78

4. The National Medium- and Long-Term Program for Science and Technology Development (2006-2020) [Electronic resource]: ITU. URL: https://www.itu.int/en/ITUDE/Cybersecurity/Documents/National_Strategies_Repository/China_2006.pdf (date of access: 21.09.2023).

5. China's Policies and Actions for Addressing Climate Change [Electronic resource]: The State Council the People's Republic of China: English.Gov.CN. 2011. URL: http://english.www.gov.cn/archive/white_paper/2014/09/09/content_281474986284685.htm (date of access: 21.09.2023).

6. Пискулова Н.А., Костюнина Г.М., Абрамова А.В. Климатическая политика основных торговых партнеров России и ее влияние на экспорт ряда российских регионов/ М.: Всемирный фонд дикой природы (WWF), 2013, 283 с.

7. CHINA: 12th Five-Year Plan for Energy Saving and Emission Reduction [Electronic resource]. 2012. URL: <https://policy.asiapacificenergy.org/node/2903> (date of access: 21.09.2023).

8. Energy Development Strategy Action Plan (2014-2020) [Electronic resource]: Grantham Research Institute on Climate Change and the Environment. 2014. URL: <https://climate-laws.org/geographies/china/policies/energy-development-strategy-action-plan-2014-2020> (date of access: 21.09.2023).

9. The 13TH Five-year Plan for Economic and Social Development of the People's Republic of China (2016-2020) [Electronic resource]: National Development and Reform Commission (NDRC) People's Republic of China. 2016. URL: <https://en.ndrc.gov.cn/policies/202105/P020210527785800103339.pdf> (date of access: 21.09.2023).

10. Бобылев С.Н., Барабошкина А.В., Джу Сюан. Приоритеты низкоуглеродного развития для Китая // Государственное управление. Электронный вестник. 2020. № 82. С. 114–139.

11. Тутнова Т.А. Возобновляемые источники энергии и ядерная энергетика в безуглеродной стратегии Китая // Общество: философия, история, культура. 2021. № 12. С. 140–147. <https://doi.org/10.24158/fik.2021.12.22>

12. Main Functions of the NDRC [Electronic resource]: National Development and Reform Commission (NDRC) People's Republic of China. URL: <https://en.ndrc.gov.cn/aboutndrc/mainfunctions/> (date of access: 21.09.2023).

13. Mandates of Ministry of Ecology and Environment the People's Republic of China [Electronic resource]: Ministry of Ecology and Environment the People's Republic of China. URL: http://english.mee.gov.cn/About_MEE/Mandates/ (date of access: 21.09.2023).

14. Brief Introduction of National Coordination Committee on Climate Change [Electronic resource]: China Climate Change Info-Net. URL: <https://en.ccchina.org.cn/list.aspx?clmId=104> (date of access: 21.09.2023).

15. Матвеев В.А. Борьба с изменением климата – новая арена противоборства Китая и США // Китай в мировой и региональной политике. История и современность. 2021. С. 337–351. DOI: 10.24412/26186888202126337-351

16. How China Can Achieve Carbon Neutrality by 2060 [Electronic resource] // BCG. 2020. URL: <https://www.bcg.com/publications/2020/how-china-can-achieve-carbon-neutrality-by-2060> (date of access: 21.09.2023).

УДК 338

Гараев студент, Санкт-Петербургский государственный
Рэм университет
Айратович г. Санкт-Петербург

ОБЗОР ПЕРСПЕКТИВНЫХ НАПРАВЛЕНИЙ ЦИФРОВИЗАЦИИ В СОЦИАЛЬНОЙ РАБОТЕ

Аннотация. Цифровизация всех сфер жизни стала массовым трендом XXI века. Внедрение новшеств в социальную работу приводит к улучшению эффективности, качества и доступности предоставляемых услуг. Различные линии соприкосновения социальной работы и современных технологий позволяют разрабатывать новые, адаптивные решения социальных проблем –

одиночества, депрессии, преступности, зависимостей, насилия. Помимо структуризации имеющихся данных, целью данной работы также является выявление траекторий эффективного внедрения современных инструментов и методик в сферу социальной помощи, а также обсуждение ключевых вызовов, с которыми сталкиваются специалисты при внедрении инноваций в их практику.

Ключевые слова: цифровизация, социальная работа, современные технологии, социология, социальные проблемы, социальная помощь, инновации

REVIEW OF PROMISING DIRECTIONS IN DIGITALIZATION OF SOCIAL WORK

Abstract. Digitization of all aspects of life has become a widespread trend in the 21st century. The integration of innovations into social work has led to improvements in the efficiency, quality, and accessibility of services. Various intersections between social work and modern technologies enable the development of new adaptive solutions to social problems such as loneliness, depression, crime, addiction, and violence. In addition to structuring existing data, this paper aims to identify effective trajectories for the integration of modern tools and methodologies into the field of social assistance. It also discusses the key challenges that professionals face when implementing innovations in their practice.

Keywords: digitization, social work, modern technologies, sociology, social problems, social assistance, innovations.

Цифровизация - это непрерывный процесс, включающий интеграцию цифровых технологий и инструментов в различные области деятельности. В области социальной работы начало цифровизации можно проследить до середины 1990-х годов, когда персональные компьютеры начали появляться в социальных агентствах и центрах помощи. В то время проводились исследования[1], которые показали скептическое и отторгающее отношение социальных работников к компьютерам. Многие считали, что они пришли в эту сферу, чтобы "работать с людьми, а не с компьютерами". Значительная часть социальных работников того времени были женщинами, которые воспринимали компьютеры тех годов как нечто, связанное с точными науками, программированием и математикой, что делало их взаимодействие с этими устройствами пугающим и слишком сложным.

К 2023 году произошли существенные изменения, и почти каждая социальная организация в разной степени интегрировала компьютеры и современные технологии. В данной работе эти технологии будут подробно рассмотрены с фокусом на их суть, области применения, распространенность, степень развитости на текущем этапе и их преимущества и недостатки. Этот обзор призван предоставить актуальную перспективу на цифровизацию в социальной работе, учитывая изменяющуюся роль технологий в этой области.

В ходе исследования был рассмотрен и изучен опыт внедрения и применения следующих инноваций в социальной работе:

- искусственный интеллект
- виртуальная реальность
- концепция Telehealth/e-Health/e-Social work
- ассистирующая робототехника- блокчейн

В последние годы искусственный интеллект(ИИ) претерпел настоящий бум популярности, главным образом в результате выхода в открытый доступ большой языковой модели ChatGPT[2] и генеративной нейронной сети MidJourney. Сам ИИ не являлся на тот момент новой технологией – различные разработки уже были внедрены в работу некоторых продвинутых предприятий и компаний,[3-4] но дружелюбный и понятный пользовательский интерфейс, который привнесли названные нейронные сети, стал надёжным мостом между массовым потребителем и сложным технологически продуктом.

В социальной работе ИИ применим в той сфере, где он уже доказал свою полезность – в статистике, предсказании риска и обработке больших массивов данных[5], т.е. в административном аспекте профессии. Помимо этого, ИИ также находит применение в психиатрии, тесно связанной с социальной работой. Наиболее распространенной и развитой областью применения является область прогнозирования и анализа. К примеру, в исследовании[6] учёные выявили, что модель глубокого машинного обучения LSTM на основании 2D-интерпретаций мозговых сигналов(электроэнцефалография) отличает здорового человека от

человека с большим депрессивным расстройством с точностью в 99.24%. Похожее исследование[7] было проведено касательно шизофрении, где данные, полученные с помощью ЭЭГ интерпретировались различными алгоритмами машинного обучения, и самый высокий результат демонстрирует 92%-ную точность в выявлении шизофрении у пациента. Другое исследование[8] изучило возможность применения процессоров естественного языка при обработке больших массивов клинических данных с целью классификации и выявления суицидального поведения – точность достигала 91.7% при использовании процессора, пре-тренированного на 500 клинических записях. Несмотря на доказанную пользу ИИ в данной сфере, на текущем этапе развития технологий преждевременно говорить о полноценной замене человеческого присутствия системами с ИИ и стопроцентной автоматизации. Вместо этого, следует рассматривать ИИ как дополняющую, вспомогательную технологию, позволяющую в той или иной степени отказаться от рутинной, времязатратной бумажной работы и всегда проверять и верно интерпретировать результаты применения этой технологии, особенно в таких ответственных сферах, как социальная работа и здравоохранение.

Использование ИИ в психиатрической социальной работе тесно коррелирует с робототехникой. Несколько исследований[9-12] утверждают, что ассистирующие роботы, в том числе с интегрированным ИИ в виде модулей распознавания речи, эмоций и лиц, имеют значительный потенциал в сфере социальной работы, особенно в работе с лицами с деменцией, аутизмом и другими расстройствами, осложняющими социальное взаимодействие. Обзорная статья[9] суммирует опыт применения различных моделей ассистирующих роботов в присмотре за детьми с расстройствами аутистического спектра. Так[10], в когнитивной поведенческой терапии, построенной на различных интерактивных играх, направленных на улучшение эмоционального состояния и понимания, робот NAO размером с двухлетнего ребёнка, удалённо управляемый терапевтом, привлёк к себе гораздо больший

интерес детей, чем сам терапевт. Робот мог имитировать эмоции визуально на экране и при помощи произношения прекодированных фраз. Более чёткие выражение и передача эмоций положительно сказалось на результатах – по сравнению с группой, где сессии проводились непосредственно самим терапевтом, значительно улучшились показатели понимания и осознания эмоций и расширился эмоциональный лексикон, что критически важно в преодолении последствий аутизма.

Роботизированные компаньоны также используются в социальной работе со старшими. В развитых странах процент старшего поколения от общего населения только растёт, а специалисты в сфере социальной работы со старшими зачастую в нехватке, поэтому люди старшего возраста попадают в зону риска развития изоляции и асоциальности. Одним из решений может стать внедрение роботизированных компаньонов, разработанных специально как средство для борьбы с одиночеством и изоляцией, в практику социальных учреждений. Исследование[11] демонстрирует успешный пример применения такого робота на основе архитектуры Comrai. Разработанный французской компанией, он был способен автономно поддерживать простую вербальную и сенсорную коммуникацию и имел в себе ряд полезных приложений – развлечения, навигатор, список для покупок, Skype и другие. Приложения низкого уровня сложности работали непосредственно через архитектуру робота, а приложения высокого уровня работали со встроенного в тело робота ноутбука на OS Windows 7. Робот был способен распознавать естественную речь на нескольких языках. На основании проявленного интереса к роботу и данных опроса, авторы исследования выносят вывод, что данная модель способна стать полноценным домашним компаньоном и помогать в повседневной жизни, а также применяться в смягчении симптомов и замедлении развития мягкой формы деменции. Последнее доказывает другая статья[12] двумя годами позднее, которая исследует опыт применения в окружении реабилитационных центров более совершенной модели данного робота на Comrai II под названием MARIO

конкретно в работе с пациентами с болезнью Альцгеймера. Для работы с группой ассортимент приложений был переработан в соответствии с требованиями болезни Альцгеймера и представлял из себя следующий набор – музыка, воспоминания, новости, игры, календарь, друзья и семья. По окончании теста, пациенты показали небольшие улучшения в показателях депрессии и качества жизни и значительные улучшения показателей ощущения социальной поддержки, устойчивости разума, настроения и фокуса. Некоторые похожие исследования [13, 14] сообщают об идентичных результатах, снижающих темп развития деменции и уменьшающих ощутимость симптомов, что говорит о доказанном потенциале широкого использования данного типа роботов в работе со старшими.

Тем не менее, роботизированные компаньоны имеют ряд недостатков. Во-первых, роботы лишены чувств, эмоций и эмпатии, что сильно снижает их возможности как компаньонов. В эмоциональные моменты, когда необходимы поддержка, понимание и забота, которые имеет возможность проявлять только человек, робот практически беспомощен. Во-вторых, такие роботы призваны заменять человеческое присутствие, что, как ни парадоксально, негативно влияет на социальные навыки и присутствие в социуме целевых групп, и, как следствие, приводит к развитию симптомов депрессивных расстройств в долгосрочной перспективе. Названные недостатки, а также их высокая стоимость на данный момент, существенно ограничивают потенциал ассистирующих роботов и не позволяют рассматривать как универсальное автономное решение в большинстве случаев. Тем не менее, как дополнение к стандартным методам лечения, роботы способны приносить пользу как получателю, так и провайдеру услуг.

Среди инноваций, внедряемых в социальную работу, виртуальная реальность также недавно стала объектом повышенного интереса научных исследований. Виртуальная реальность (VR) представляет собой технологию, которая создает компьютерно сгенерированный мир или симуляцию, где

пользователь может взаимодействовать с виртуальной средой, будучи погруженным в нее с помощью специальных устройств, таких как VR-гарнитуры.

Рассмотрим исследование 2021 года[15], которое изучало использование VR для лечения фобий. Известно[16], что фобии могут быть успешно преодолены путем частого взаимодействия с объектом фобии. Таким образом, пациентов, испытывающих страх перед вождением автомобиля, погружали в симуляцию управления автомобилем на дороге. Люди, страдавшие боязнью высоты, погружались в симуляцию, которая имитирует нахождение на высокой горе или небоскребе, и они демонстрируют значительные успехи в преодолении своих фобий. Автор этого исследования проанализировал ряд других исследований, охватывая 28 случаев, связанных с различными фобиями.

Другим успешным примером использования VR в социальной работе является исследование, проведенное в Университете Гронингена в 2018 году[17]. В рамках этого исследования 116 пациентов с психотическими расстройствами, которые избегали социального взаимодействия, были подвергнуты двум разным методам лечения. Все пациенты проходили стандартные психотерапевтические сессии, но одна из групп также участвовала в сеансах виртуальной реальности, которые симулировали социальные ситуации на улице, в кафе, в автобусе и в супермаркете. Главной целью было восстановление их способности к нормальному социальному взаимодействию и предотвращение скопления негативных эмоций и стресса, что в конечном итоге могло нанести вред окружающим. Результаты исследования показали, что пациенты, участвовавшие в сеансах VR, реже проявляли тревожность и паранойю при социальных взаимодействиях, реже прибегали к безопасному поведению и чувствовали себя более комфортно при общении с другими людьми. Это исследование подтверждает положительные эффекты применения технологии VR в качестве дополнения к стандартной поведенческой психотерапии.

Еще одно исследование, проведенное в 2020 году [18], рассматривает применение технологии VR в судебно-медицинской психиатрии как дополнение к стандартной психотерапии. Основной целью этого исследования было снижение агрессии среди пациентов и предотвращение агрессивного поведения в будущем. Для этого была разработана программа, представляющая собой 16 сеансов в виртуальной реальности с моделированием социального взаимодействия, триггеров агрессии и проявлений агрессии людьми из виртуального окружения (аватарами). Пациенты и психотерапевты должны были выработать правильную и безопасную реакцию на триггеры агрессии, принять паттерны поведения, способствующие деэскалации конфликтов и обучить пациентов работе с гневом. По результатам исследования значительные позитивные изменения наблюдались в показателях агрессивности и враждебности, прямой агрессии, контроллинге и выражении гнева. Названные показатели превзошли их аналоги во второй группе пациентов, участвующих в традиционной терапии без применения VR, но через 3 месяца после терапии эффект терялся. Авторы связывают это с тем, что терапия не адресовала конкретные аспекты конкретных психических расстройств, а носила общий характер, и более точечный подход, по их мнению, принёс бы большие эффекты. Тем не менее, около половины пациентов заявили, что в их жизни произошли позитивные изменения. Данное исследование является подтверждением того, что технология виртуальной реальности может успешно применяться как дополнение к стандартной терапии и в судебно-медицинской психиатрии.

Массовое внедрение VR в практику социальной работы и психиатрии, однако, сталкивается с некоторыми ограничениями. Одним из них является недостаточность теоретического и практического опыта. Многие из изученных исследований являются в определённой степени общими и поверхностными и не учитывают некоторых деталей, а их результаты одиночны, не подтверждаются другими работами и, как правило, демонстрируют лишь краткосрочный эффект.

Несмотря на это, направление не теряет своей перспективности и предоставляет широкие возможности для дальнейших исследований.

Использование телекоммуникационных технологий в социальной работе стало развиваться как перспективное направление с распространением сервисов мгновенного обмена сообщениями и видеосвязи, т.е. с середины 2000х годов, и постепенно развилось в более широкую концепцию telehealth. Преимущественно, клиенты социальных и медицинских центров обращаются к услугам такого рода для получения консультаций у терапевтов, что снижает нагрузку на медицинские учреждения и обходится дешевле как учреждениям, так и клиентам[19].

Тем не менее, ряд исследований сообщает о положительных эффектах использования данных технологий и в других случаях. К примеру, одно из них[20] документирует ежемесячные телефонные звонки пациентам с продвинутыми стадиями рака с целью узнать общее физическое и психическое состояние. Если пациент жаловался на боль или стресс, его перенаправляли на линию к соответствующему специалисту. Спустя 6 месяцев звонков пациенты сообщали о значительно более низком уровне тревожности и депрессии чем пациенты, которые просто получали образовательные материалы и читали их.

Другое исследование[21] сообщает о работе с пациентами, живущими в удалённых районах, через видеоконференции. Междисциплинарные специалисты из центра по борьбе с раком связывались с пациентами по видеоконференции. Последние посещали местные центры телесвязи (“telehealth facilities”) вместе с приставленной медсестрой и изучали появившиеся симптомы и получали рекомендации. Метод оказался действенным не только с точки зрения физического и психического состояния пациентов, но и с точки зрения затраченного времени, денег и пройденного пути.

К концепции telehealth также могут относиться портативные смарт-девайсы, получающие и передающие информацию о состоянии тела. Статья[22] изучила использование таких девайсов для удалённого сбора данных о

пациентах с болезнью Паркинсона. Девайсы позволили собирать данные о количестве шагов, времени в определённом положении (сидя/стоя/лёжа/в движении) и частоте дрожи в конечностях непрерывно в течение 44 часов. Авторы сообщают о небольшой репрезентативности и времени сбора данных и о мягкой форме болезни как об ограничениях исследования. На данный момент не идёт речи о массовом внедрении носимых смарт-девайсов в повседневную медицинскую и социальную практику по причине недостатка теоритического и практического знания, а также отсутствия производимого в коммерческих объемах продукта, Тем не менее, результаты представляют потенциальную ценность как фундамент для дальнейших исследований и экспериментов в данной сфере.

Косвенное отношение к telehealth имеет цифровизация государственных услуг. За последние 20 лет в большей части стран появились единые окна получения государственных услуг – приложения или сайты в Интернете, такие как gov.uk в Англии, usa.gov в США, Госуслуги в России и другие. Эти сервисы решают множество проблем, такие как коррупция, доступность, бюрократия, которые сопутствовали традиционным путям получения услуг. Авторы российской статьи[23] рассматривают механизм действия таких порталов, основанный на комбинации т.н. суперсервисов – услуг, сгруппированных по типичным жизненным ситуациям, например – рождение ребенка, медицинская помощь, социальная помощь, документооборот, штрафы и т.д. Суперсервисы автоматизированы, так что взаимодействие с чиновниками на этой стадии минимальное, что позволяет избежать бюрократии и связать пользователя сразу с конечным провайдером услуги. Таким образом, население страны получает непрерывный доступ к широкому спектру социальных услуг прямо со своего устройства.

На текущий момент концепция telehealth активно развивается и уже располагает впечатляющими результатами, часть из которых была рассмотрена в данном обзоре. Современные решения в области информационных и

телекоммуникационных технологий позволяют сократить вложения времени и денег в процесс сбора информации, необходимой для классификации и определения траекторий получения социальных и медицинских услуг, и, в некоторых случаях, перенести ответственность за этот процесс с медицинских и бюрократических учреждений специалистов на учреждения социальной работы.

Заслуживает рассмотрения применение в social care технологии под названием блокчейн [24], от англ. «цепь блоков» - динамической структуры данных в цифровом виде. Каждый блок в цепи содержит информацию, зашифрованную на основе данных предыдущего блока с помощью хэш-функции. Поскольку единый шифр не применим ко всем блокам в цепи, блокчейн практически невозможно дешифровать и взломать третьим сторонам, следовательно, может использоваться как безопасное решение в административной и учётной работе. Это позволяет вести учёт, к примеру, гуманитарных поставок в неблагополучные регионы, вести учёт транзакций в социальных фондах и собирать пожертвования со всего мира без вовлечения третьих сторон в лице банков или правительств. Если говорить о транзакциях, то при использовании блокчейна, как правило, получатель и отправитель анонимны с указанием лишь адреса кошелька в виде хэша (пример: 7DD987F846400079F4B03C058365A4869047B4A0), который можно дешифровать лишь при соответствующем запросе к лицам, владеющим соответствующими ключами.

Статья[25] разбирает кейс применения блокчейна в работе благотворительных организаций. Блокчейн, по большей части, используется в финансовой сфере[26] ради достижения прозрачности, безопасности, анонимности и исключения участия третьих лиц, что позволяет рассмотреть применение данной технологии в проведении транзакций между благотворительными организациями или фондами и донорами с целью беспрепятственного и прозрачного обращения средств. По словам автора, платформа-стартап для благотворительных организаций Charity Wall,

основанная на блокчейне и предоставляющая такую возможность, а) создаёт прозрачные и доверчивые отношения между донорами и организациями, б) уменьшает административные затраты, с) делает короче путь средств от доноров к бенефициариям, d) позволяет собирать средства легче и быстрее, е) создаёт широкую синергию между участниками глобальной системы филантропии. Как утверждает автор, несмотря на то, что Charity Wall – молодой стартап, он уже привлёк на себя внимание крупных игроков, крупные суммы инвестиций и вложений. Например, Charity Wall ведёт переговоры с Assolombarda, крупнейшей итальянской индустриальной ассоциацией, что в случае успеха гарантирует связи с более чем 6000 итальянскими компаниями.

Ещё одна потенциальная сфера применения блокчейна – хранение и администрирование конфиденциальных данных и документов пользователей и клиентов провайдеров социальных и медицинских услуг, таких как истории болезни (health records). В последние годы цифровизация этих записей (EHR – Electronic Health Records) распространяется и внедряется повсеместно как частными, так и государственными компаниями[27], однако существуют некоторые опасения[28] касательно степени безопасности и конфиденциальности. Эти проблемы решаются использованием блокчейна. Автор статьи[28] объединяет и суммирует предыдущий научный опыт касательно применения блокчейна для улучшения EHR и соединяет это знание с практическими требованиями, предъявляемыми организациями и профильными специалистами касательно природы и структуры синтеза блокчейна и EHR. Результат данной работы – 34 требования, стоящих на пути данного синтеза и обозначение существующих проблем, которые могут служить опорой для будущих теоретических и практических исследований.

Внедрение блокчейна в сферы социальной и медицинской помощи имеет потенциал решить проблемы безопасности и конфиденциальности, автоматизировать документооборот медицинских, социальных и смежных организаций, обеспечить прозрачность и отслеживаемость транзакций и снизить

затраты на администрирование и специалистов. На этом его польза заканчивается – социальная работа не предоставляет широкого поля возможностей для внедрения блокчейна, но конкретно в названных областях это может иметь трансформационный эффект.

Литература

1. Lie, Merete. Technology and Gender versus Technology and Work: Social Work and Computers. // Acta Sociologica - ACTA SOCIOLOGICA. 40. 1997. С. 123-141.
2. Biswas, S.S. Role of ChatGPT in Computer Programming. // Mesopotamian Journal of Computer Science. 2022.
3. Stelios Tsafarakis, Charalampos Saridakis, George Baltas, Nikolaos Matsatsinis. Hybrid particle swarm optimization with mutation for optimizing industrial product lines: An application to a mixed solution space considering both discrete and continuous design variables. // Industrial Marketing Management - Volume 42, Issue 4. 2013. С. 496-506.
4. Yang, G., Ji, G., & Tan, K.H. Impact of artificial intelligence adoption on online returns policies. // Annals of Operations Research, 308. 2020. С. 703-726.
5. Kumar, I., Rawat, J., Mohd, N., & Husain, S. Opportunities of Artificial Intelligence and Machine Learning in the Food Industry. // Journal of Food Quality. 2021.
6. Saeedi, A., Saeedi, M., Maghsoudi, A., & Shalbah, A. Major depressive disorder diagnosis based on effective connectivity in EEG signals: a convolutional neural network and long short-term memory approach. // Cognitive neurodynamics, 15(2). 2021. С. 239–252.
7. Prabhakar, S. K., Rajaguru, H., & Kim, S. H. Schizophrenia EEG Signal Classification Based on Swarm Intelligence Computing. // Computational intelligence and neuroscience. 2020.

8. Fernandes, A. C., Dutta, R., Velupillai, S., Sanyal, J., Stewart, R., & Chandran, D. Identifying Suicide Ideation and Suicidal Attempts in a Psychiatric Clinical Research Database using Natural Language Processing. // Scientific reports. 2018.
9. Szymona, B., Maciejewski, M., Karpiński, R., Jonak, K., Radzikowska-Büchner, E., Niderla, K., & Prokopiak, A. Robot-Assisted Autism Therapy (RAAT). Criteria and Types of Experiments Using Anthropomorphic and Zoomorphic Robots. Review of the Research. // Sensors (Basel, Switzerland), 21. 2021.
10. Marino, F., Chilà, P., Sfrazzetto, S.T. et al. Outcomes of a Robot-Assisted Social-Emotional Understanding Intervention for Young Children with Autism Spectrum Disorders. // J Autism Dev Disord 50. 2020. C. 1973–1987.
11. Zsiga, Katalin & Toth, Andras & Pilissy, Tamás & Péter, Orsolya & Dénes, Zoltán & Fazekas, Gábor. Evaluation of a companion robot based on field tests with single older adults in their homes. // Assistive Technology, 30. 2017. C. 1-8.
12. D'Onofrio, Grazia & Sancarlo и др. MARIO Project: Validation and Evidence of Service Robots for Older People with Dementia. // Journal of Alzheimer's Disease. 68. 2019. C. 1-15.
13. Kanamori M, Suzuki M, Tanaka M. Maintenance and improvement of quality of life among elderly patients using a pet-type. // Nihon Ronen Igakkai Zasshi 39. 2002. C. 214-218.
14. Moyle W, Cooke M, Beattie E, Jones C, Klein B, Cook G, Gray C. Exploring the effect of companion robots on emotional expression in older adults with dementia: A pilot randomized controlled trial. // J Gerontol Nurs 39. 2013. C. 46-53.
15. Donnelly, M. R., Reinberg, R., Ito, K. L., Saldana, D., Neureither, M., Schmiesing, A., Jahng, E., & Liew, S. L. Virtual Reality for the Treatment of Anxiety Disorders: A Scoping Review // The American journal of occupational therapy: official publication of the American Occupational Therapy Association, 2021, C. 75.
16. Ollendick, T.H., Ost, L.G., Reuterskiöld, L., & Costa, N.M. Comorbidity in youth with specific phobias: Impact of comorbidity on treatment outcome and the

impact of treatment on comorbid disorders. // Behaviour research and therapy, 48 9, 2010. C. 827-831.

17. Pot-Kolder, R. M. C. A., Geraets, C. N. W., Veling, W., van Beilen, M., Staring, A. B. P., Gijssman, H. J., Delespaul, P. A. E. G., & van der Gaag, M. Virtual-reality-based cognitive behavioural therapy versus waiting list control for paranoid ideation and social avoidance in patients with psychotic disorders: a single-blind randomised controlled trial // The lancet. Psychiatry, 2018, C. 217–226.

18. Klein Tunte S. и др. Virtual Reality Aggression Prevention Therapy (VRAPT) versus Waiting List Control for Forensic Psychiatric Inpatients: A Multicenter Randomized Controlled Trial // Journal of Clinical Medicine. 2020. C. 2258.

19. Turgoose, D., Ashwick, R., & Murphy, D. Systematic review of lessons learned from delivering tele-therapy to veterans with post-traumatic stress disorder. // Journal of Telemedicine and Telecare, 24. 2017. C. 575 - 585.

20. Kornblith, A. B., Dowell, J. M., Herndon, J. E., 2nd, Engelman, B. J., Bauer-Wu, S., Small, E. J., Morrison, V. A., Atkins, J., Cohen, H. J., & Holland, J. C. Telephone monitoring of distress in patients aged 65 years or older with advanced stage cancer: a cancer and leukemia group B study. // Cancer, 107(11). 2006. C. 2706–2714.

21. Steindal, S. A., Nes, A. A. G., Godskesen, T. E., Dihle, A., Lind, S., Winger, A., & Klarare, A. Patients' Experiences of Telehealth in Palliative Home Care: Scoping Review. // Journal of medical Internet research,

22(5). 2020. 22. Adams, J.L., Dinesh, K., Snyder, C.W. et al. A real-world study of wearable sensors in Parkinson's disease. // npj Parkinsons Dis. 7, 106. 2021.

23. Морозова М. А. Суперсервисы как способ цифровизации госуслуг. // Хроноэкономика, 6(19). 2019. С. 55-59.

24. Nakamoto, Satoshi. Bitcoin: A Peer-to-Peer Electronic Cash System. 2009.

25. Rangone, A., Busolli, L. Managing charity 4.0 with Blockchain: a case study at the time of Covid-19. // Int Rev Public Nonprofit Mark 18. 2021. C. 491–521.

26. Zhao, J.L., Fan, S. & Yan, J. Overview of business innovations and research opportunities in blockchain and introduction to the special issue. // *Financ Innov* 2, 28. 2016.

27. Häyrinen, K., Saranto, K., & Nykänen, P. Definition, structure, content, use and impacts of electronic health records: a review of the research literature. // *International journal of medical informatics*. 77(5). 2005. С. 291–304.

28. Beinke, J. H., Fitte, C., & Teuteberg, F. Towards a Stakeholder-Oriented Blockchain-Based Architecture for Electronic Health Records: Design Science Research Study. // *Journal of medical Internet research*, 21(10). 2019.

УДК 316

Ерок
Андрей
Дмитриевич кандидат экономических наук, доцент кафедры мировой экономики и менеджмента,
Кубанский государственный университет
г. Краснодар

СОВРЕМЕННАЯ МИГРАЦИОННАЯ ПОЛИТИКА РОССИИ В АСПЕКТЕ ТРАНСФОРМАЦИИ ЭТНОКУЛЬТУРНОЙ НАПРЯЖЕННОСТИ

Аннотация: в статье произведен анализ миграционных потоков в Россию в первой половине 2023 г. Определены ключевые страны - «поставщики» рабочей силы. Обозначены угрозы устойчивости российского общества, вызываемые низкими темпами социализации мигрантов. Дана оценка значимости статуса гражданина Российской Федерации.

Ключевые слова: миграция в Россию, трудовые мигранты, этнокультурные конфликты, социализация мигрантов, законодательство о гражданстве.

MODERN MIGRATION POLICY OF RUSSIA IN THE ASPECT OF TRANSFORMATION OF ETHNOCULTURAL TENSION

Abstract: the article analyzes migration flows to Russia in the first half of 2023. The key “supplier” countries of labor are identified. Threats to the stability of Russian society caused by the low rate of socialization of migrants are identified. An assessment of the significance of the status of a citizen of the Russian Federation is given.

В современном мире трудно переоценить фактор набирающих обороты миграционных процессов глобального характера. Если рассматривать европейский опыт интеграции мигрантов, реализованный в рамках политики т.н. мультикультурализма, то необходимо констатировать провал выбранного направления деятельности [1]. По признаниям многих европейских политиков высшего эшелона власти, попытки построения полиэтнокультурного социума оказались безуспешными. Отметим, что в российской миграционной политике понятие «мультикультурализм», а также свойственные ему черты отсутствуют. Дело в том, что подавляющее большинство мигрантов, прибывающих на территорию России, являются уроженцами республик бывшего СССР, и по инерции мышления не воспринимаются российским обществом как полностью чуждый социальный элемент. В этой связи отсутствует формально определенная политика социализации мигрантов в российское общество, что в перспективе способно создать комплекс проблем социокультурного, а, вероятно, и внутривнутриполитического характера.

Рассмотрим динамику миграционных потоков в Россию. Для этого проанализируем статистику, опубликованную на официальном сайте МВД. Так, за первое полугодие 2023 г. на миграционный учет встало 5 132 595 иностранцев. Отметим, что этот показатель включает только тех, кто прибыл в Россию и встал здесь на учет в текущем году, но не учитывает тех, кто находился здесь ранее. Среди стран-лидеров по «поставке» мигрантов выделяются три среднеазиатские республики: Киргизия, Таджикистан, Узбекистан. Так, на регистрационный учет в первой половине 2023 г. стали 1 893 234 гражданина Узбекистана, 1 280 929 гражданина Таджикистана, 467 112 граждан Киргизии [2]. Визуально структура распределения представлена на рисунке 1.



Рисунок 1 – Распределение числа вставших на миграционный учет в январе-июне 2023 г. по некоторым странам.

Таким образом, на три республики Средней Азии приходится 71% от всех вставших на миграционный учет. Важно понимать соотношение описываемого значения с численностью населения рассматриваемых стран. Так, только за первое полугодие 2023 г. в Российской Федерации были вновь зарегистрированы 6,7% от всего населения Киргизии, 12,8% населения Таджикистана, 5,3% населения Узбекистана. Отчетливо прослеживается зависимость республик от России. Однако стоит проанализировать характер этой зависимости. Для этого рассмотрим данные по целям прибытия иностранных граждан в Россию, отображенные в таблице 1.

Таблица 1 – Данные по поставленным на миграционный учет гражданам стран Средней Азии по некоторым целям прибытия в первом полугодии 2023 г. [2].

Страна	Для целей работы, чел.	По частным целям, чел.	Доля от общего количества, %
Киргизия	392528	43747	93,4
Таджикистан	963490	192871	90,3
Узбекистан	1671576	145714	96,0

Важно понимать, что в последнее время увеличилось число тех мигрантов, которые не просто приезжают в Россию на сезонные работы, а перевозят семьи. Это недвусмысленно говорит об их желании закрепиться в нашей стране. Именно члены их семей в большей степени отражены в колонке «по частным целям, чел.» таблицы 1. Также немаловажной характеристикой является

понимание того, на какие виды работ претендуют мигранты. К сожалению, официальный сайт МВД России не предоставил статистической информации об этом, несомненно, важном аспекте миграции, поэтому будем оперировать данными прошлых периодов. За прошедшее десятилетие 2010-х гг. доля неквалифицированных рабочих среди мигрантов-граждан среднеазиатских республик не опускалась ниже 85%, что означает низкий трудовой потенциал прибывающей в Россию рабочей силы. Следовательно, труд мигрантов наиболее применим в тех направлениях деятельности, в которых не требуется высоких навыков. Как правило, это означает, что в России трудятся иностранные граждане, не имеющие высокого образовательного уровня.

Обратимся к актуальной на момент написания настоящей статьи политической повестке. Большое значение в современном арабо-израильском конфликте приобретают т.н. «спящие ячейки», состоящие из этнических арабов из Палестины, нанимаемых для выполнения низкоквалифицированных работ представителями бизнеса Израиля. Объяснялось это экономическими соображениями: палестинец требовал меньше денег в качестве оплаты труда, однако в таком случае полностью был проигнорирован вопрос национальной безопасности. Как итог: в военном конфликте, начавшемся в октябре 2023 г., многие из палестинских работников стали ценными информаторами для представителей группировки ХАМАС [3]. Не желая вовлекаться в ближневосточный дискурс, отметим достаточно значимую роль мигрантов в подрыве национальной безопасности Израиля. В этой связи проанализируем роль мигрантов в аспекте поддержания необходимого уровня национальной безопасности России.

По данным МВД, за первое полугодие 2023 г. на территории Российской Федерации мигранты совершили более 22 тыс. преступлений, что на 6,3% больше, чем за аналогичный период прошлого года. Показатель имеет тенденцию ежегодного роста. Однако заметим, что в Следственном комитете считают, что реальная преступность мигрантов значительно выше, поскольку

определенная часть противоправных деяний, совершенных иностранными гражданами, остается не раскрытой из-за специфики этнической преступности [4]. В то же время в эту статистику не попадают противозаконные действия «новоиспеченных» россиян, а ранее – иностранных граждан. При этом отметим, что в отношении самих мигрантов за рассматриваемый период совершено 6,9 тыс. преступлений, что на 14,2% меньше показателя аналогичного периода прошлого года. Заметим, что среди преступлений мигрантов выделяются такие тяжкие и особые тяжкие, как оборот наркотиков, разбойные нападения, нанесение телесных повреждений и экстремистская деятельность.

В качестве обоснования подобного криминогенного поведения можно назвать нежелание выходцев из Средней Азии социализироваться в России. Например, многие мигранты не считают нужным осваивать русский язык, а без этого навыка влиться в российское общество попросту невозможно. Однако наблюдаются и более тревожные сигналы. Так, 19 октября 2023 г., советник президента Узбекистана Кахрамон Куранбаев предложил российским властям построить за счет диаспоры школы и детские сады для детей мигрантов. Он объяснил это тем, что у граждан Узбекистана, живущих и работающих в России, возникают проблемы при устройстве детей в сады и школы [4]. Ранее высказался генеральный консул Таджикистана Зафар Сайидзода в Екатеринбурге на встрече с представителями диаспоры Свердловской области о создании медицинского центра, который будет «специализировать его на высококвалифицированном медицинском обслуживании граждан и уроженцев Республики Таджикистан и других стран Центральной Азии» [5]. Представить себе наличие лечебного учреждения на территории Российской Федерации, который отказывал бы в лечении по факту этнического происхождения, казалось невозможным. Однако мы являемся свидетелями попытки создать подобный прецедент. Помимо описанных выше резонансных недавних случаев, можно наблюдать тенденцию атомизации проживающих на территории России мигрантов из Средней Азии, проявляющаяся в их стремлении жить обособленно от остального населения.

Создаются анклавные компактного проживания мигрантов, на территории которых действие российское правового поля сомнительно. Регулярные рейды сотрудников МВД в такие анклавные, проводимые с лета 2023 г., помогают выявлять как незаконно находящихся на территории России граждан, так и различного рода экстремистские ячейки. В свете непрекращающегося конфликта России и коллективного Запада наличие подобных образований внутри нашего общества может стать достаточно серьезным плацдармом для дестабилизации внутривполитической обстановки.

Также немаловажной проблемой в контексте рассматриваемого вопроса является фактически упрощенная процедура вступления иностранными гражданами из республик Средней Азии в российское гражданство. Дело в том, что данная категория граждан перестает учитываться в качестве мигрантов в статистических показателях различного характера, что приводит к значительным сложностям в мониторинге успешности их социализации. Однако отметим, что 26 октября 2023 года вступает в силу новый Федеральный закон от 28.04.2023 г. № 138-ФЗ «О гражданстве Российской Федерации», что в значительной степени усложнит вступление в российское. гражданство иностранным гражданам.

Гражданство Российской Федерации должно позиционироваться для иностранцев как привилегия, которую необходимо заслужить. На данный момент складывалась ситуация противоположная: стать гражданином России для выходцев из Средней Азии – простая формальность, необходимая для их беспрепятственной работы на территории нашей страны. При этом говорить о социализации как новых россиян, так и иностранных граждан из рассматриваемого региона не приходится. Многие из них испытывают серьезные проблемы с общением на русском языке, некоторые и вовсе им не владеют. Учитывая этот факт, становится очевидным, что социализация подавляющего числа выходцев из Средней Азии в российское крайне затруднительна, а подчас и невозможна.

Литература

1. Пинаев П.В., Яцкевич Ю.Ю. Мультикультурализм в странах Западной Европы: причины неудачи // Вестник Пермского университета. Философия. Психология. Социология. 2015.

2. Официальный сайт МВД России. Отдельные показатели миграционной ситуации в Российской Федерации за январь - июнь 2023 года с распределением по странам и регионам. Дата обращения: 18.10.2023. Код доступа: <https://xn--b1aew.xn--p1ai/dejatelnost/statistics/migracionnaya/item/40034334/>

3. Телеграмм-канал Рыбарь – OSINT-журналистика. Код доступа: <https://web.telegram.org/a/#-1001326223284>

4. Бастрыкин счел этнические анклав угрозой для местного населения. Газета «Коммерсантъ». Код доступа: <https://www.kommersant.ru/doc/6283665>

5. Официальный сайт Генеральное консульство республики Таджикистан в г. Екатеринбурге. Таджикистанская диаспора в г. Екатеринбурге намерена обрести собственный Медицинский центр для обслуживания соотечественников. Код доступа: <https://mfa.tj/ru/yekaterinburg/view/13531/tadzhikistanskaya-diaspora-v-gekaterinburge-namerena-obresti-sobstvennyi-meditsinskii-tsentr-dlya-obsluzhivaniya-sootechestvennikov>

УДК 327.56

Ляскун
Роман
Романович

бакалавр, Южно-Российский институт управления - филиал Российской академии народного хозяйства и государственной службы при Президенте РФ.
г. Ростов-на-Дону

Геворгян
Ашхен
Сергеевна

кандидат политических наук, доцент кафедры политологии и этнополитики, Южно-Российский институт управления - филиал Российской академии народного хозяйства и государственной службы при Президенте РФ. г. Ростов-на-Дону

ПРОБЛЕМА ДЕЙСТВЕННОСТИ ООН В РЕШЕНИИ МЕЖДУНАРОДНЫХ КОНФЛИКТОВ

Аннотация: В современном мире ООН и международные надгосударственные институты переживают самую крупную кризисную фазу в своей истории. В статье рассматриваются варианты решения текущих проблем, которые бы учитывали современную геополитическую картину мира.

Ключевые слова: ООН, международные организации, вопросы, механизмы, кризис, система.

THE PROBLEM OF THE EFFECTIVENESS OF THE UN IN RESOLVING INTERNATIONAL CONFLICTS

Abstract: In the modern world, the UN and international supranational institutions are experiencing the largest crisis phase in their history. The article discusses options for solving current problems that would take into account the modern geopolitical picture of the world.

Key words: UN, international organizations, issues, mechanisms, crisis, system

ООН является высшей степенью межгосударственных организаций, которые нацелены на поддержание компромисса и мира в рамках многополярного мира. В последние годы действенность ООН в решении различных конфликтов подвергается сомнению, поскольку новые вызовы 21 века становятся всё сложнее и противоречивее. Объектом настоящего исследования будет ООН, а предметом исследования будет механизм реформирования решений различных конфликтов посредством действий ООН.

Международные организации являются важным арбитром в решении конфликтов на пространстве геополитических процессов. ООН является флагманским органом такого типа. Созданию ООН послужили итоги Второй Мировой Войны, которые закрепили будущее направление планеты. Устав Организации Объединенных Наций был подписан 26 июня 1945 года в Сан-Франциско на заключительном заседании Конференции Объединенных Наций по созданию Международной Организации и вступил в силу 24 октября 1945

года. Составной частью Устава является Статут Международного Суда. Державы победители закреплялись юридически как будущие организаторы мироустройства и главные участники политических процессов, которые будут протекать. Данной системе международных отношений около 80 лет. За это время складывались различные события, которые так или иначе влияли на современное устройство картины мира, но именно в последние годы эта хрупкая система начала рушиться.

Полномочия ООН, по сути, рекомендательные, но при этом достаточно влиятельные, чтобы так или иначе повлиять на геополитические процессы. Основной задачей ООН прежде всего является сохранение и поддержки мира в целом в соответствии с принципами и целями ООН. Первая проблема заключается в устаревании механизма решения политических конфликтов, поскольку за 80 на мировой арене появились другие центры силы, мнение которых учитывается, но не закреплено юридически, также право вето стало источником разлада, которое в рамках новой формации «Холодной войны» замораживает большинство резолюций, которые не соответствуют интересам государств, обладающих правом вето. Зачастую, правом вето злоупотребляют США, которые блокируют любые решения, которые противоречат их интересам, в то время как Китай и Российская Федерация пользуются им только в критических для них резолюциях и актах. Франция и Великобритания принимает вялотекущее участие в праве вето после 1990-ых и не применяет его, поскольку их интересы зачастую совпадают с США в последние годы. Такое положение сложилось в результате раскола между западом и востоком, что превратило ООН в место для политической демагогии, но не решения проблем.

На сегодняшний день государства сталкиваются с новыми глобальными проблемами и вызовами практически каждый день. Так, мировая пандемия, угрозы международного терроризма, экономические кризисы, информационные войны и противостояния, санкционные режимы – все это не позволяет мировому сообществу в целом, и странам в частности, наращивать темпы развития.

Герасимов Е. Л. считает, «что решение подобных проблем не под силу и ведущим мировым акторам – Соединенным Штатам Америки, Российской Федерации, Китаю. Однако Организация Объединенных Наций является приоритетной международной межправительственной организацией, которая объединяет усилия всех государств вместе» [1, с. 217].

Как было отмечено, нехватка ресурсов для ООН является ключевой проблемой, поскольку с ростом населения планеты и потребностей бюджета ООН становится всё меньше для существенной деятельности данной организации как держателя мира. Критически это проявилось во время пандемии covid-19, когда всем странам пришлось адаптироваться к исключительно самостоятельным действиям, поскольку средств ООН не хватило на разрешение такой массовой проблемы по всему земному шару.

Другой проблемой ООН является отсутствие в постоянном членстве Совета безопасности стран Латинской Америки и Африки, которые во многом обладают уникальностью точек зрения на те или иные конфликты, что поспособствовало бы решению большого количества запросов.

Всемирная Организация Объединённых Наций на текущий момент не имеет возможности реализовать свой потенциал как это было раньше. Сейчас запрос на реформирование ООН высок как никогда, поскольку большинство его членов убеждено, что нынешние процедуры и алгоритмы устарели и не работают в текущей ситуации. Изменения ООН могут и должны быть реализованы в ближайшие годы, поскольку уже сейчас существуют механизмы реализации данного процесса [2, с.104].

Первый вопрос в сокращении использования грубой силы и санкционных механизмов. Действенным способом является сокращение возможности принятия решения по международным санкциям в рамках ООН и использования этого механизма только в крайних случаях, когда сторона, на которую хотят применить санкции угрожает политической, военной или экономической безопасности всего мира. Таковые резолюции должны проходить также при

условии того, что за данную инициативу должны проголосовать значительное большинство членов ООН. Дополнительным элементом является добавление отсутствия возможности воздерживающегося голоса по любым резолюциям в принципе.

Вторым вопросом является расширение участников совета безопасности ООН с добавлением строгого регламента. К примеру, можно привести мнение Республики Беларусь по данному поводу. Республика Беларусь активно выступает за обсуждение проблемы реформирования СБ ООН посредством диалога на основе широкого консенсуса и равноправия. Она ратует за транспарентность Совета Безопасности по отношению к Генеральной Ассамблее и строгое соблюдение принципа разграничения его полномочий с полномочиями других структур ООН [3, с.740]. Транспарентность необходима для соблюдения принципа открытости в отношении всех участников геополитических процессов и возможности пресечь получения нечестных преимуществ в отношении рычагов воздействия мажоритарными странами в отношении к миноритарным. Мажоритарными странами являются те государства, которые обладают значительным геополитическим, экономическим, военным потенциалом и в рамках своего могущества могут воздействовать на более слабые миноритарные государства, которые обладают низкой политической волей.

Третьим вопросом является отсутствие полномочия исполнительного характера. ООН несёт лишь рекомендательный характер, но его резолюции не несут обязательной силы к выполнению, у коллективной организации нет действенных рычагов для воздействия на стороны конфликта. Такое положение вещей может спровоцировать масштабную третью мировую войну, поскольку противоречий накапливается всё больше и создаются два противоборствующих лагеря государств, которые будут противостоять друг -другу долгие десятилетия в рамках гибридной войны.

Наиболее острым вопросом реформы Совета Безопасности ООН является право вето, в котором мнение России солидарно с позицией остальных

постоянных членов, выступающих категорически против его ограничения. Умеренная, тяготеющая к консервативной, позиция России по вопросу реформирования Совета Безопасности ООН нацелена на минимальные изменения, которые бы не затронули привилегий постоянных членов [4, с. 75]. Реформирование права вето должно учитывать как запрос на добавление новых членов, которые являются сейчас центра политического и экономического притяжения, так и сохранение полномочий постоянных членов Совета Безопасности ООН.

Последним рассматриваем вопросом является устранение дублирующих функций в ООН. Отсутствие бюджета от части произрастает именно в этой ситуации, поскольку многие сотрудники разных отделов могут заниматься одной проблемой, но при этом из-за разделения между собой общая эффективность решения проблемы сокращается. В данном случае необходимо упорядочить поступления средств и в рамках транспарентности указывать на что конкретно были потрачены те или иные средства.

Сильный коллективный межгосударственный орган безопасности и мира улучшит возможность сокращения глобальных конфликтов и кризисных ситуаций. Данные методы реформирования значительно улучшат общее положение дел в ООН и дадут мощный толчок для составления дальнейших перспектив и задач, которые повысят общий уровень продуктивности дипломатии и политики, что позволит урегулировать фундаментальные вопросы, которые не решаются десятилетиями.

Необходимо привести примеры действующих проблемных ситуаций, которые ООН по причине отсутствия необходимых реформ не смогло исправить. Непрерывающийся кризис голода в бедных странах Африки из-за низкого бюджета; конфликт Арабских стран и Израиля из-за недостаточных рычагов воздействия; ликвидация трагических последствий распада СССР, что привело к череде военных столкновений в различных бывших республиках и многие другие [5, с. 42].

Будущее ООН на текущий момент достаточно туманно, но при этом шансы на положительное решения кризиса межгосударственных организаций достаточно высоки. ООН стала органом, определяющим многочисленные направления мирной жизни. Они необходимы для поддержания баланса потребностей и устойчивого развития всей планеты. Для того, чтобы не была повторена судьба Лиги Наций необходимо действовать решительно и бескомпромиссно. Уже сейчас ООН показывает крайнюю нестабильность и зависимость в принятии своих решений от определённых стран западного блока, что может посеять раскол и привести к созданию аналогичного международного надгосударственного органа странами востока, Африки и Латинской Америки. Таковой раскол уже произошёл в экономическом секторе. После исключения Российской Федерации из большой восьмёрки, Россия создала аналогичную организацию под названием БРИКС, куда также стремятся и другие государства, которые не хотят мириться с гегемонией коллективного запада и деструктивным рычагом экономических санкций в отношении любой неугодной страны, какими для запада являются конкуренты в виде Китайской Народной Республики, Республики Иран и Российской Федерации.

Таким образом, рассматривая текущие критические проблемы ООН как межгосударственного органа коллективной безопасности и мира, можно отметить, что в них говорится о необходимости срочного реформирования ООН, которое позволило бы остановить зарождающийся политический и экономический кризис мирового масштаба и оптимизировать процессы достижения консенсуса между различными сторонами конфликта для всеобщего развития человечества.

Литература

1. Ладыгина Д.Д. Особенности реформирования ООН в XXI веке // Форум молодых ученых. – 2021. – № 4(56). – С. 216-221.
2. Набиев Х.Х. Реформа Совета безопасности ООН: проблемы и перспективы их разрешения // Казанский вестник молодых учёных. – 2021. – Т. 5. – № 5. – С. 101-109.

3. Лузан Д. В. Подходы Республики Беларусь к реформированию Совета Безопасности ООН // Беларусь в современном мире: Материалы XIX Международной научной конференции, посвященной 99-летию образования Белорусского государственного университета. – 2020. – С. 738-743.

4. Зверев П.Г. Позиция Российской Федерации по вопросу реформирования Совета Безопасности ООН// Актуальные вопросы гуманитарных и естественных наук. – 2013. – № 7-2. – С. 73-76.

5. Сироткина Д.С. ООН на современном этапе: глубокий кризис или новые возможности? // Вопросы студенческой науки. – 2019. – № 2 (30). – С. 40-46.

УДК 371.13, 37.048.45

Геворгян
Ашхен
Сергеевна кандидат политических наук, доцент кафедры политологии и этнополитики, Южно-Российский институт управления - филиал Российской академии народного хозяйства и государственной службы при Президенте РФ. г. Ростов-на-Дону

Мудаева
Ангелина
Абубакаровна бакалавр, Южно-Российский институт управления- филиал Российской академии народного хозяйства государственной службы при Президенте Р г. Ростов-на-Дону

Хоперская
Эолана
Андреевна бакалавр, Южно-Российский институт управления- филиал Российской академии народного хозяйства и государственной службы при Президенте РФ г. Ростов-на-Дону

ФОРМИРОВАНИЕ ЭТНИЧЕСКОГО САМОСОЗНАНИЯ СТУДЕНТОВ В ПРОЦЕССЕ ОБУЧЕНИЯ В ВУЗЕ

Аннотация. В статье автор проводит анализ понятий «этническое самосознание» и «этническая идентичность». Рассматриваются факторы,

влияющие на формирование этнического самосознания у студенческой молодежи. Отмечается, что особое значение в этом процессе принадлежит учебным заведениям.

Ключевые слова: этническое самосознание, идентичность, этнос, молодежь, этнокультурная компетентность.

FORMATION OF ETHNIC IDENTITY OF STUDENTS IN THE PROCESS OF STUDYING AT THE UNIVERSITY

Annotation. In the article, the author analyzes the concepts of "ethnic identity" and "ethnic identity". The factors influencing the formation of ethnic identity among students are considered. It is noted that special importance in this process belongs to educational institutions.

Keywords: ethnic identity, identity, ethnos, youth, ethno-cultural competence.

В настоящее время перед российским обществом стоит важная и сложная задача воспитания образованного, конкурентоспособного молодого поколения, разделяющего традиционные духовно-нравственные ценности, что требует множества усилий и постоянного стремления к самосовершенствованию. Для этого необходимым является предоставление доступа к качественному образованию, развитию навыков критического мышления и творческого подхода к решению проблем, также важно развивать социальные и межличностные навыки, чтобы наши выпускники были готовы к сотрудничеству и взаимодействию в многонациональном и глобальном масштабе. При этом важно отметить, что мы не должны забывать о сохранении национальной культуры и традициях, которые являются основой российской идентичности. Все эти аспекты важны для формирования полноценной и успешной личности, которая сможет внести свой вклад в развитие общества и государства по преодолению вызовов будущего.

Российская Федерация, являющаяся полиэтническим и поликонфессиональным государством, сталкивается с рядом проблем этнокультурного характера, которые требуют особого внимания и решения. Одной из ключевых задач является предотвращение и урегулирование

межнациональных конфликтов, которые могут возникать из-за различий в этнической и культурной идентичности. Понимание и учет специфики региона, его мультикультурности и многонациональности являются важными факторами в процессе воспитания и образования подрастающего поколения. Базисом должны являться знание и понимание культурных особенностей разных этносов, способность к культурному диалогу и взаимопониманию, а также умение решать конфликты и строить гармоничные межэтнические отношения.

Следует сказать, что эти вопросы имеют огромное значение для нашего общества и будущего нации. Развитие этнического самосознания и этнокультурной компетентности способствует созданию толерантного и многонационального общества, где каждый человек может чувствовать себя уважаемым и признанным, независимо от своей этнической принадлежности.

Говоря о студенчестве как особой социальной группе, необходимо отметить высокую подверженность внешнему морально-психологическому влиянию, что также может сказаться на процессе формирования этнического самосознания. Особенно актуальной становится проблема распространения ложной информации в интернет-среде, навязывания западных норм и традиций, детерминированных информационной войной. Молодежь становится объектом иностранной пропаганды, направленной на дестабилизацию внутривнутриполитического пространства России, в том числе путем разжигания межэтнических и межконфессиональных конфликтов. Именно этим обусловлена важность формирования и развития этнического самосознания студентов во время обучения в высших учебных заведениях.

Анализ различных трактовок термина «этническое самосознание» в работах этнологов и культурологов позволяет сформулировать единое определение данного понятия, которое будет считаться базисным в данном исследовании. Так, под этническим самосознанием будем понимать устойчивую ассоциацию, чувство принадлежности к определенной этнической группе, ее системе ценностей, культурным особенностям, исторической памяти,

являющееся отражением в сознании людей реально существующих этнических связей и внешне проявляющийся в форме самоназвания. Человек понимает, что он не одинок в своей идентичности и имеет общие интересы, цели и ценности с другими представителями своей этнической группы. Это создает чувство солидарности и взаимопонимания между членами этноса [1].

В России развитие этнического самосознания и формирование этнокультурной компетентности являются особым вызовом: важно уделять особое внимание предотвращению межэтнических конфликтов и учету специфики региона в процессе воспитания, также необходимо развивать у студентов навыки межличностного взаимодействия, толерантности и уважения к различиям в культуре и этнической принадлежности.

Разработка и внедрение программ, направленных на развитие этнического самосознания студентов, является важным шагом в создании гармоничного и взаимопонимающего общества. Они могут включать изучение истории и культуры различных этнических групп, проведение межкультурных мероприятий и диалогов, а также поддержку многоязычного образования и культурного разнообразия.

Развитие этнического самосознания осуществляется через этническую идентичность. Этническая идентичность, простыми словами, это осознание человеком своей принадлежности к определенному этносу, она помогает нам лучше понять и оценить наше место в обществе и нашу роль в сохранении и развитии нашей этнической группы [2].

Развитие этнического самосознания и этнокультурной компетентности также включает в себя осознание и понимание культурных ценностей, обычаев и традиций своего этноса, а также уважение и толерантность к культуре и идентичности других этносов. Важно учиться принимать и ценить разнообразие, чтобы создать гармоничное и взаимопонимающее общество.

Развитие этнического самосознания у российских студентов в процессе обучения в вузе является важной и сложной задачей современной национальной

политики в Российской Федерации. Вузы предоставляют возможность для изучения и понимания различных этнических групп, их истории, языка, культуры и обычаев. Курсы по этническим исследованиям, социологии, антропологии и другим наукам помогают студентам расширить свои знания о многообразии этнических групп в России.

Также важным фактором развития этнического самосознания являются межэтнические отношения в университетской среде: взаимодействие студентов разных этнических групп способствует пониманию и уважению друг к другу, а также формированию толерантного отношения к различиям.

Однако развитие этнического самосознания может столкнуться с определенными проблемами. Некоторые студенты могут испытывать дискриминацию или предвзятость со стороны других студентов, что может негативно сказываться на их самосознании и уверенности в своей этнической принадлежности. Также недостаток информации о различных этнических группах и их истории может ограничить возможности студентов для развития этнического самосознания.

Для успешного развития этнического самосознания у российских студентов в процессе обучения в вузе необходимо создать условия для изучения и понимания различных этнических групп, а также способствовать межэтническому взаимодействию и уважению. Это может быть достигнуто через проведение специальных курсов, тренингов и семинаров, а также создание межкультурных клубов и организаций, где студенты смогут обмениваться опытом и знаниями о своих культурах.

Так, например, ежегодно в стенах ЮРИУ РАНХИГС проводятся мероприятия, укрепляющие и сближающие представителей разных этносов. «Фестиваль культур», в рамках которого студенты могут ознакомиться с традициями народов России и Ростовской области через национальные костюмы и творческие номера, а также блюда разных народностей.

В 2022 году Фестиваль посетили представители землячеств, диаспор и национально-культурных автономий. Зрители смогли ближе познакомиться с культурой и традициями многих народностей. Армяне, осетины, калмыки, черкесы, азербайджанцы, ассирийцы и донские казаки продемонстрировали свои национальные костюмы, презентационные ролики о достопримечательностях и творческие номера. В сохранении взаимопонимания и согласия у такого большого количества народов и культур, представленных в регионе, основной закон страны играет ключевую роль [3].

Этническое самосознание студентов относится к осознанию своей этнической принадлежности и культурных особенностей, которые связаны с этой принадлежностью. Это включает в себя понимание своего национального, регионального или этнического происхождения, а также осознание своей идентичности и места в этнической группе [4,с.114].

Этническое самосознание студентов может быть влиянием различных факторов, таких как семейное воспитание, образование, социальная среда и опыт. Некоторые студенты могут иметь сильное этническое самосознание и гордиться своими культурными традициями и наследием, они могут активно участвовать в этнических организациях, мероприятиях и активно изучать свою историю и культуру.

Нельзя отрицать, что этническое самосознание студентов может иметь значительное влияние на их поведение и взаимодействие с другими людьми, которое отображается в основном, в выборе друзей, участии в культурных мероприятиях, поддержке социальных и политических движений, связанных с их этнической группой и т.д.

Образовательные учреждения предоставляют возможность студентам изучать и понимать различные культуры через учебные программы и культурные мероприятия.

Таким образом, развитие этнического самосознания у российских студентов в процессе обучения в вузе является важным аспектом их личностного

и профессионального роста. Это помогает им лучше понять и принять свою этническую принадлежность, а также развивать толерантное отношение к другим культурам и этническим группам.

Литература

1. Приписнова В.В. Этническое самосознание современных студентов // Современные научные исследования и инновации. 2016. № 2 [Электронный ресурс]. URL: <https://web.snauka.ru/issues/2016/02/64471>

2. Национальная энциклопедическая служба // [Электронный ресурс] URL: <http://vocabulary.ru>

3. Танцы, кухня и костюмы: в ЮРИУ РАНХиГС прошёл Фестиваль национальных культур // [Электронный ресурс] URL: https://uriu.ranepa.ru/news/?ELEMENT_ID=809861.

4. Нуркулова Э.Р. Воспитание этнического самосознания студентов вузов // Известия ВУЗов Кыргызстана. – 2019. – № 3. – С. 113-116.

УДК:336

Геворгян
Ашхен
Сергеевна кандидат политических наук, доцент кафедры политологии и этнополитики, Южно-Российский институт управления - филиал Российской академии народного хозяйства и государственной службы при Президенте РФ. г. Ростов-на-Дону

Пономарева
Наталья
Витальевна кандидат юридических наук, доцент кафедры гражданско-правовых дисциплин, Ростовский юридический институт правосудия МВД России г. Ростов-на-Дону

ЭКОСИСТЕМЫ КАК НАПРАВЛЕНИЕ ТРАНСФОРМАЦИИ БИЗНЕС-МОДЕЛЕЙ В УСЛОВИЯХ ЦИФРОВИЗАЦИИ

Аннотация: статья посвящена обоснованию тренд-перехода бизнес-моделей к экосистемам. Автором проанализированы тенденции цифровой экономики и выделены направления, оказывающие влияние на трансформацию бизнес-моделей. С момента появления digital-технологий цифровизация затронула практически все сферы бизнеса. Как показывает практика, Эпидемия COVID-19 создает среду для доминирования цифровой экономики в обозримом будущем. Сегодня цифровая трансформация является первостепенной необходимостью большинства организаций для того, чтобы продолжать успешно функционировать в динамически изменяющихся условиях рынка.

Ключевые слова: системы, экосистемы, технологии, современные технологии, модели, трансформация, бизнес-процессы, цифровизация.

ECOSYSTEMS AS A DIRECTION OF TRANSFORMATION OF BUSINESS MODELS IN THE CONDITIONS OF DIGITALIZATION

Annotation: the article is devoted to the substantiation of the trend transition of business models to ecosystems. The author analyzes the trends of the digital economy and identifies areas that influence the transformation of business models. Since the advent of digital technologies, digitalization has affected almost all areas of business. As practice shows, the COVID-19 epidemic creates an environment for the dominance of the digital economy in the foreseeable future. Today, digital transformation is a paramount necessity for most organizations in order to continue to function successfully in dynamically changing market conditions.

Keywords: systems, ecosystems, technologies, modern technologies, models, transformation, business processes, digitalization.

Проблемами трансформации бизнес-модели в условиях цифровизации занимались такие российские исследователи, как И.З. Гелисханов, С.Н. Конопатов, В.Д. Маркова и др. Среди зарубежных исследователей следует отметить Д. Ф. Мур, Р. Мустафа, Дж. Магретта, Т. Тиммерс, В. Алстин Маршалл, М. Ривз и др.

Для поддержания конкурентоспособности компаниям необходимо подстраиваться под новые требования, диктуемые временем. Это находит отражение и в бизнес-моделях. Сегодня одним из основополагающих факторов эволюции бизнес-моделей является цифровизация [1, с.24] Развитие технологий

стимулирует компании модернизировать свое устройство, в результате чего, стали появляться инновационные бизнес-модели, кардинально отличающиеся от бизнес-моделей компаний традиционного устройства.

С исторической точки зрения принято выделять традиционную и инновационную модели бизнеса.

Традиционные бизнес-модели. Традиционная или же «трубопроводная» бизнес-модель долгое время была единственным решением для организаций. «Трубопроводная» бизнес-модель по своей сути представляет собой классическую модель цепочки создания стоимости. Со стороны компания с традиционной бизнес-моделью напоминает «черную коробку», где входом являются ресурсы и материалы, а выходом - готовый продукт. Предприятие создает стоимость продукта в ходе реализации определенных шагов в процессе производства и выигрывает за счет разницы стоимости входа и выхода. Для того, чтобы повысить свою прибыль, предприятие стремится снизить цену входа, максимально сократить издержки процесса производства и повысить ценность готового продукта [2, с. 32].

Во многих сферах бизнеса «трубопроводная» модель остается доминирующей. Например, нефтеперерабатывающая отрасль, не может быть представлена иначе, чем «трубопровод». Более того, телевизионные и радиовещательные компании также работают по принципу трубопровода, преобразовывая информацию в контент и поставляя ее через свои каналы потребителю.

Стоит отметить, что IT-технологии затронули большинство этапов производства. Однако сегодня для успешного существования на рынке компаниям недостаточно автоматизировать свои процессы и использовать новейшие технологии для изготовления лучшего продукта. Традиционная цепочка создания стоимости более не является единственным возможным способом получения дохода и залогом конкурентного преимущества, поэтому

многие лидеры традиционных отраслей понимают необходимость трансформации своих бизнес-моделей.

В промышленном производстве все популярней становится технология «цифровых двойников» (Digital twin), по своей сути схожей с Интернетом вещей и цифровым моделированием. «Цифровые двойники» представляют собой программный аналог физического устройства, отображающего технические характеристики и поведение материального объекта в условиях реальной эксплуатации. С помощью «двойников» происходит управление внутренними процессами реального объекта. В передовых компаниях промышленного сектора технология «цифровых двойников» уже активно внедряется на всех стадиях жизненного цикла продукта и используется в таких системах, как планирование ресурсов предприятия (Enterprise Resource Planning, ERP), система управления производственными процессами (Manufacturing execution system, MES) и т.д. [3]. По заявлению международной исследовательской и консалтинговой компании International Data Corporation в ближайшие 10 лет более 30 % компаний списка Global 2000 будут использовать технологию «цифровых двойников», повышая эффективность предприятия как минимум на 25 %.

Среди основных тенденций цифровых технологий, которые подвергли значительным изменениям инфраструктуру организаций промышленной отрасли, следует также отметить «робота как сервис» (Robot as a service, RaaS).

Сама технология «робот как услуга» является своего рода модулем облачных вычислений, обеспечивающий интеграцию робота как объекта и встроенных устройств в интернет-среду и среду облачных вычислений. Предприятия все больше заинтересованы в роботизации бизнес-процессов из-за его гибкости, масштабируемости и более низкой стоимости, чем традиционные робототехнические системы, внедряемые еще с 1970-х годов. Роботы оказали немалое влияние на автомобильный и производственный рынки, но благодаря «роботу как услуге» преимуществами роботизированной автоматизации могут также воспользоваться малые и средние бизнесы. Согласно прогнозам ABI

Research, к 2026 году во всех отраслях рынка будет установлено более 1,3 миллионов «роботов как услуг», что принесет компаниям-разработчикам порядка 34 миллиарда долларов США дохода [4].

Роботизация затронула и финансовый сектор. Все больше набирает популярность такая технология, как робо-эдвайзер (Robo-advisor) или же робот-советник. Робот-советник – автоматизированная платформа, которая на основе заложенных алгоритмов и вычислительных техник предоставляет финансовые консультации по созданию и управлению инвестиционным портфелем с минимальным вмешательством человека. Эта технология позволит пассивно управлять инвестициями, позволяя меньше обращаться за помощью к клиентским менеджерам банковских и финансовых организаций и независимым финансовым консультантам [5].

По оценке консалтинговой компании A.T. Kearney на данный момент объем средств, управляемых всеми робо-эдвайзерами мира, составляет около 100 миллиарда долларов США, а в течение 5 лет объем средств превысит 2 триллиона долларов США [6].

Еще одной важной технологией является блокчейн. Внедрение блокчейн-решений в коммерческие бизнес-процессы позволяет децентрализовать все процессы, связанные со сбором, хранением и передачей информации. Технология распределенных регистров повышает надежность транзакции и способствует развитию децентрализованных решений для взаимодействия с партнерами и клиентами. Более того, блокчейн-технологии способны добавить ценность практически в любую область. По заявлению бизнес-аналитиков блокчейн в первую очередь повлияет на трансформацию отраслей с дорогостоящими транзакциями, где возможна унификация документации и операций, а также где возможна стандартизация работы в кооперации с другими участниками. На данный момент уже существует множество пилотных и рабочих проектов, где используется технология блокчейн. К примеру, в межбанковской

системе взаиморасчетов блокчейнтехнологии внедрили такие ведущие компании, как Euroclear и Citi.

Бизнес-применение таких технологий, как виртуальная реальность (Virtual reality, VR) и расширенная реальность (Augmented reality, AR), также стали пользоваться спросом среди ведущих мировых компаний. Ранее VR и AR технологии присутствовали исключительно в развлекательной сфере, преимущественно в игровой индустрии, однако с недавнего времени этим технологиям многие бизнесы нашли применение и в других областях. Привнося в реальный мир виртуальные данные, VR и AR стали использоваться как для создания продуктов, так и для привлечения клиентов.

Согласно исследованию, проведенного Statista в 2019 г. среди IT-директоров и глав цифровых компаний из 108 стран, свыше 87 % организаций считают, что сегодня облачные сервисы являются важной и необходимой технологией. 44 % опрошенных респондентов используют эту технологию в крупных масштабах, заменив традиционные способы хранения и обработки информации. Остальные технологии на данный момент пользуются меньшим спросом. Менее 10 % компаний используют Интернет вещей/ роботов/ искусственный интеллект в крупномасштабном формате. При этом процент компаний, понимающих значимость каждой из вышеперечисленных технологий и занимающихся их пилотными разработками, составил 15-20 %. Свыше 16 % предприятий используют роботов и Интернет вещей в малых масштабах.

В условиях цифровизации для успешного функционирования на рынке организациям необходимо постоянно эволюционировать. Чтобы сохранять свои позиции, компании не только внедряют инновационные технологии в продукты и бизнес-процессы, но и трансформируют свои бизнес-модели. С развитием цифровых технологий у традиционных бизнес-моделей появился конкурент в лице платформ (экосистем). Сегодня все больше компаний склоняются к платформенной бизнес-модели вне зависимости от своей сферы деятельности и принадлежности к какому-либо рынку.

Само понятие «платформенная бизнес-модель» появилось в 1990-х годах. Изначально это понятие использовалось преимущественно в контексте онлайн-сервисов, однако с течением времени спектр применения «платформенной бизнес-модели» значительно расширился. По мнению многих научных исследователей (Carliss Y. Baldwin, C. Jason Woodard и др.) абстрактная архитектура всех платформенных бизнес-моделей одинакова вне зависимости от специфики компании [7]. Она представляет собой комплексную систему, состоящую из основных компонентов с низким разнообразием и периферийных компонентов с высоким. Если в рамках традиционных бизнес-моделей клиенты получали интересующие их услуги непосредственно от центрального института, исполняющего роль посредника между производителями и клиентами, то инновационная бизнес-модель в большей мере ориентирована на технологические сервисы, перемещающие услуги в сферу прямых взаимоотношений между производителями и клиентами.

Исходя из трактовки экосистемы как взаимосвязанных сетей бизнеса, участники-компании (различные сети-поставщиков, дистрибьюторов, аутсорсинговых фирм и множество других организаций) воздействуют на бизнес-окружение, создавая и распространяя собственное предложение товаров и услуг. Участники экосистемы для своего успешного функционирования должны стать активными в развитии симбиотических отношений не только со своими клиентами и поставщиками, но и с конкурентами.

Ценность экосистемного бизнеса в первую очередь определяется количеством и качеством связей между его пользователями. Чем больше размер системы связей, тем выше ценность экосистемы для каждого ее участника. Эта закономерность порождает сетевой эффект. Суть данного эффекта заключается в том, что количество пользователей экосистемы оказывает непосредственное влияние на ценность продуктов и услуг для других пользователей. Ценность экосистемы возрастает при увеличении числа участников, так как подключение каждого нового пользователя означает возможность построить большее

количество различных вариаций взаимодействий среди всех составляющих системы. Стоит отметить, что сетевой эффект приобретает значимость только после достижения критической массы – определенного количества существующих в экосистеме взаимосвязей. До достижения критической массы получаемая от приобретения товара или услуги ценность приблизительно равна заплаченной цене. Пересечение бизнесом этой точки означает, что новые пользователи будут воспринимать ценность приобретаемого продукта большей, чем его цена за счет получения выгоды от положительных сетевых экстерналий. Поэтому ключевой задачей любой экосистемы является привлечение участников для преодоления своей критической массы. Например, Facebook изначально был создан для студентов Гарвардского университета, но после набора определенного числа пользователей социальная сеть стала разрастаться самостоятельно, приобретая международный масштаб. В этом выражается экспоненциальный рост экосистем [8, с. 192].

Однако неконтролируемый рост количества пользователей может оказывать и негативный эффект. Рост числа пользователей, формирующий большее количество связей между производителями и потребителями, может привести к повышению сложности или невозможности заключить ту или иную сделку и последующему краху экосистемы. Данный сценарий возможен только при техническом несовершенстве платформы или же отсутствии проработанной концепции ее функционирования. Во избежание коллапса рост экосистемы необходимо сбалансировать эффективным курированием. В процессе курирования, платформе необходимо фильтровать, контролировать, а в некоторых случаях даже не допускать некоторых пользователей. То же самое относится и к действиям внутри самой экосистемы. Когда качеством всех процессов платформы (в том числе и не напрямую зависящих от нее) можно управлять, участникам проще создавать ценные связи, как и для них самих, так и для самой экосистемы.

В силу сетевого эффекта рост и развитие экосистемы осуществляется пропорционально ее участниками. Вне зависимости от особенностей и сферы деятельности цифрового бизнеса и при грамотном построении политики сети, рост одной группы участников приводит к росту всех остальных групп участников, увеличивая ценность как получаемых продуктов и услуг, так и ценность самой экосистемы. Сетевой эффект является основной причиной роста экосистемы, в этом и заключается принципиальное отличие от традиционных моделей бизнеса, рост которой возможен только в результате масштабных инвестиций и роста материальных активов [9, с. 24].

В целом функционирование экосистемы, напрямую зависит от ее технической составляющей. Хранение массивов информации и их перемещение невозможно без технологий Big Data, облачных хранилищ, API и др. Совершение огромного количества транзакций невозможно без использования таких технологий как блокчейн, облачных вычислений или искусственного интеллекта. Исполняя роль технологического провайдера, платформа включает в себе все основные бизнес-процессы, необходимые для существования экосистемы.

Каждая экосистема имеет свою специфику, привлекая разные типы пользователей и создавая различные формы ценности. Но в любой экосистеме есть базис, создаваемый технологической платформой. В качестве примера рассмотрим компанию Apple с ее платформой iOS. Приобретая продукцию Apple, клиент получает ценность, заключенную в гаджете: возможность звонить, делать фотографии и т.д. Однако помимо встроенных в устройство функций, клиент Apple имеет подключение к платформе iOS. Пользователь Apple автоматически получает доступ к эксклюзивным приложениям (таким, как iMessage, FaceTime, iTunes и др.), благодаря которым он может обмениваться информацией с другими пользователями, подключенных к iOS. Более того, владелец устройства Apple получает возможность потреблять ценности, предоставляемые рядом разработчиков, которые создают продукты для

платформы через автоматический интернет-магазина Appstore, расширяя ее функциональность. Appstore является своего рода рынком «разработчики приложений – пользователи приложений», включающим в себя сетевой эффект.

Таким образом, пользователь Apple в большей мере извлекает ценность за счет подключения к iOS, нежели от использований функций самого устройства, а сама экосистема выигрывает благодаря созданию потенциала для выстраивания дальнейших связей [10, с. 27].

Запуск «Маркетплейса» обоснован как минимум двумя основными тенденциями российского финансового рынка - ментальная готовность граждан к онлайн-покупкам и потребность бизнеса стать экстерриториальным. Присоединяясь к экосистеме «Маркетплейс», финансовые компании способны повысить свою конкурентоспособность за счет передачи на аутсорс технологических бизнес-процессов и приобретения новых каналов продаж без посредников, тем самым снижая стоимость привлечения и обслуживания клиентов.

Литература

1. Mustafa R., Werthner H. Business Models and Business Strategy – Phenomenon of Explicitnes International Journal of Global Business & Competitiveness, 2021. – 62 с.
2. Marshall W. Van A., Parker G. and Choudary S.P. Pipelines, Platforms, and the New Rules of Strategy, Harvard Business Review, April 2016. – 54 с.
3. Medium (2018). The Digital Twin: Powerful Use Cases for Industry 4.0. [Электронный ресурс]. Режим доступа: <https://medium.com/datadriveninvestor/the-digital-twin-powerful-usecases-for-industry-4-0-cdf5b0ebf8ae>
4. ABI Research (2018). Robot as a Sevice. [Электронный ресурс]. Режим доступа: <https://www.abiresearch.com/market-research/product/1029408-robotics-as-a-service/>
5. Business Insider (2017). Robo Advisors: Online Financial Advisors That Fit in Your Pocket. [Электронный ресурс]. Режим доступа:

<https://www.businessinsider.com/robo-advisorsonline-financial-advisors-automated-investing-2017-1>

6. А.Т. Kearney (2018). Hype vs. reality: the coming waves of robo-advisors. [Электронный ресурс]. Режим доступа: <https://www.fr.kearney.com/financial-services/article/?/a/hype-vsreality-the-coming-waves-of-robo-advisors>

7. Paulus-Rohmer, D., Schatton, H., & Bauernhansl, T. (2016). Ecosystems, Strategy and Business Models in the age of Digitization - How the Manufacturing Industry is Going to Change its Logic. *Procedia CIRP*, 57, 2016. P.8-13.

8. Тиль П., Мастерс Б. От нуля к единице: как создать стартап, который изменит будущее = Zero To One Notes on Startups, or How to Build the future. — М.: Альпина Паблишер, 2015. – 214 с.

9. Конопатов С.Н., Салиенко Н.В., Анализ бизнес-моделей на основе платформ// Научный журнал НИУ ИТМО, 2018. – 27 с.

10. Паркер Д., Маршалл ван А., Чаудари С. «Революция платформ. Как сетевые рынки меняют экономику – и как заставить их работать на вас» — М: Манн, Иванов и Фербер, Москва, 20. – 34 с.

УДК 342.92

Геворгян
Ашхен
Сергеевна кандидат политических наук, доцент кафедры политологии и этнополитики, Южно-Российский институт управления - филиал Российской академии народного хозяйства и государственной службы при Президенте РФ. г. Ростов-на-Дону

Рыбалка
Елена
Александровна доктор философских наук, профессор кафедры гражданско-правовых дисциплин, Ростовский юридический институт правосудия МВД России г. Ростов-на-Дону

МОДЕРНИЗАЦИЯ ГОСУДАРСТВЕННОГО УПРАВЛЕНИЯ В УСЛОВИЯХ ПРОВЕДЕНИЯ КОНСТИТУЦИОННОЙ РЕФОРМЫ

Аннотация: статья посвящена исследованию изменений, касающихся структуры, функций и полномочий органов публичной власти, внесенные в Основной Закон государства по итогам проведения конституционной реформы. Автором проанализированы результаты внесения поправок, их сущность, назначение и эффект, влияние на процесс совершенствования государственного управления, выявлены проблемы процесса принятия поправок и обозначены пути их решения.

Ключевые слова: управление, государственное управление, модернизация, условия, реформы, Конституция.

MODERNIZATION OF PUBLIC ADMINISTRATION IN THE CONTEXT OF CONSTITUTIONAL REFORM

Annotation: The article is devoted to the study of changes concerning the structure, functions and powers of public authorities introduced into the Basic Law of the state following the results of the constitutional reform. The author analyzes the results of amendments, their essence, purpose and effect, impact on the process of improving public administration, identifies the problems of the amendment process and identifies ways to solve them.

Keywords: management, public administration, modernization, conditions, reforms, Constitution.

С момента анонсирования конституционной реформы и началом ее проведения возросшая актуальность данной проблемы повлекла за собой более активное изучение этого вопроса, что привело к значительному увеличению как теоретических исследований указанной темы, так и практических исследований, консультаций, конкретных предложений.

По инициативе Президента Российской Федерации была создана рабочая группа, в которую вошли как ученые-правоведы, так и деятели культуры, спорта, политики, экономисты.

Перед этой группой ставилась задача проанализировать, обобщить и вынести на голосование окончательный список поправок к Конституции.

Помимо этого, учитывая важность и актуальность данной темы, параллельно с работой указанной группы активно велись исследования ученых-правоведов, которые анализировали действующую редакцию Конституции, предложения по внесенным на голосование поправкам и предложения, которые не нашли своего отражения в списке вносимых изменений. Это повлекло за собой публикацию множества исследований на тему изменения Конституции, его приемлимости, процесса принятия поправок, анализа вносимых изменений и конкретных предложений по изменению действующего Основного Закона страны. Принимая во внимание, что исследования в области конституционного права в истории Российской Федерации всегда были очень актуальны, а в последнее время в связи с реформой актуальность увеличилась в разы, то недостатка в количестве научных трудов и исследований не наблюдается. Проблемы и вопросы конституционного права в России нашли свое теоретическое осмысление в трудах многих отечественных ученых. Среди них С.А. Авакьян, М.В. Баглай, Л.Д. Воеводин, В.В. Комарова, Е.И. Козлова, О.Е. Кутафин, А.В. Теперик, Т.Я. Хабриева, В.Е. Чиркин, исследовавшие общие и фундаментальные основы конституционного права. Кроме того, стоит упомянуть таких ученых как Л.В. Андриченко и А.Е. Постников, занимающихся исследованием институтов конституционного права; А.С. Туманова и К.А. Соловьев, специализирующихся на истории российского конституционализма; авторов учебников и учебных пособий по конституционному праву: А.В. Безруков, С.И. Носов, С.М. Шахрай, А.А. Клишас, который являлся сопредседателем рабочей группы по внесению изменений в Конституцию.

Исходя из этого, можно сделать вывод, что вопросы конституционного права всегда были очень актуальны, что подтверждается большим количеством научных исследований, трудов, пособий и учебников в данной отрасли права. Более того, несмотря на сравнительно короткий срок осуществления конституционной реформы (с момента ее анонсирования до принятия поправок

прошло чуть менее полугода) в данный промежуток времени появилось большое количество исследований на данную тему за авторством многих других ученых-правоведов. Среди них Е.В. Виноградова, В.А. Кряжков и Г.С. Патюлин, исследующие поправки, касающиеся деятельности Конституционного Суда Российской Федерации, О.Г. Румянцев, исследующий изменение функций органов публичной власти, В.А. Игнатенко, анализировавший влияние поправок на правовую жизнь общества. Помимо перечисленных в указанный период времени публиковалось множество научных статей с анализом, критикой и предложениями по поправкам к действующей Конституции Российской Федерации, что позволило наиболее полно и всесторонне изучить тему исследования и экспертные мнения по ней.

Конституция – (от лат. *constitutio* — «устройство, установление, сложение») это основной закон государства, особый нормативно-правовой акт, имеющий высшую юридическую силу. Она определяет основы политической, правовой и экономической систем государства.

В отличие от других законов конституция имеет особые черты, подчеркивающие ее главенствующий статус [1, с. 32]:

1. Конституция обладает учредительным характером – закрепляет основы системы политико-правовых, административных, экономических и социальных отношений в государстве, устанавливает систему ценностей и приоритетов, охраняемых государством.

2. Обладает высшей юридической силой – действует на всей территории государства, а все остальные нормативно-правовые акты должны приниматься на ее основе и не противоречить Основному Закону. Верховенство Конституции подразумевает недопустимость искажения сущности конституционных норм текущим законодательством, а также их различного понимания и применения.

3. Конституция обладает гораздо большей стабильностью, чем остальные законы. Она менее всего подвержена изменениям, а для внесения

поправок существует особый, более сложный порядок, который, в некоторых случаях, требует проведения всенародного голосования (референдума).

4. Имеет особый порядок принятия, который, в большинстве случаев, требует созыва специальной комиссии, учредительного собрания, по итогам работы которого, формируется предварительный вариант текста конституции, выносящийся на всенародное голосование.

5. Конституция – это нормативно-правовой акт, закрепляющий общие положения, поэтому они, в случае необходимости, могут трактоваться, разъясняться и детализироваться специально созданным органом государственной власти.

Конституция как основной закон государства имеет следующие функции: учредительную, организаторскую, гуманистическую, идеологическую, внешнеполитическую и юридическую.

Учредительная функция устанавливает и закрепляет изменения в жизни общества и создает вектор развития государства, закрепляя его основы и приоритеты. Организаторская функция обеспечивает направление деятельности органов государственной власти для достижения целей создания государства. Гуманистическая функция закрепляет права и свободы, общечеловеческие ценности, поддерживает общепринятые нормы цивилизованного развития государства, согласуется с нормами международного права. Идеологическая функция закрепляет основные идеи приоритеты и ценности государства и общества. В случае неясности в каждой конкретной ситуации может использоваться для трактовки отдельных положений Основного Закона. Внешнеполитическая функция закрепляет основы внешней политики государства и позиционирования страны на международной арене, основы взаимодействия и сотрудничества с другими государствами. Юридическая функция обеспечивает становление правовой системы государства, регулирует принципы нормотворчества. Функция является своеобразным проявлением

свойств конституции, а также их назначения в способе существования Основного Закона [2, с. 13].

Конституция является основой для всех остальных нормативно-правовых актов. Для большинства норм конституции характерен метод общего закрепления. [3, с. 66] Это выражается в более общем трактовании основ конституционного строя, которое может получить более детальное развитие в остальном законодательстве. Другие законы принимаются на ее основе, развивают и уточняют положения в различных отраслях права и сферах жизни общества и не могут ей противоречить.

Что касается процесса становления конституционализма в России, то здесь необходимо сказать, что этот процесс начался вместе с образованием государственности, видоизменялся на протяжении многих веков, приобретая все более отчетливые формы. Его целью является принятие Основного Закона страны, ограничение власти монарха, закрепления основ государственного устройства, правовой системы и системы органов публичной власти.

Таким образом, Конституция Российской Федерации является фундаментом организации системы органов публичной власти, так как именно в ней закреплены основы и принципы формирования, функционирования и организации системы органов государственной власти, распределения полномочий между ними и требования к лицам, занимающим высшие государственные посты.

Становление конституционализма в России началось задолго до принятия нормативно-правового акта с таким названием, на протяжении всего периода развития и эволюции данного явления Основной Закон менялся в соответствии с запросами государства и общества. В связи с этим процесс изменения Конституции является естественным, допустимым и необходимым. Соответственно, после распада СССР и перехода к новой модели общественной, экономической и политической жизни принятие новой, соответствующей духу времени конституции, было необходимо и неизбежно. Учитывая, что с момента

принятия действующей Конституции прошло почти три десятилетия, а изменения в нее почти не вносились, проведение конституционной реформы 2020 года является давно назревшим, естественным процессом, отвечающим вызовам времени.

В рамках проведения конституционной реформы 2020 года изменения, затронувшие главу 4 «Президент Российской Федерации», усилили президентские полномочия и сделали его фактически главой исполнительной власти. Обосновывается утверждение, что Государственная Дума Российской Федерации и Совет Федерации фактически дополнились новым законосовещательным органом – Государственным Советом Российской Федерации, что также увеличило влияние Президента РФ на законодательную власть, так как именно он утверждает состав законосовещательного органа. Таким образом, автором исследуется увеличение влияния Президента РФ на судебную ветвь власти, так как назначение председателей высших судебных органов и приостановление полномочий судей происходит по его представлению. В связи с этим анализируется наделение судебной власти большими полномочиями в плане переоценки решений международных судов. Автором фиксируется усиление централизации власти, в том числе и потому, что местное самоуправление фактически вошло в систему органов государственной власти.

Таким образом, для логического и более системного завершения конституционной реформы в целях модернизации системы организации публичной власти в Конституцию РФ необходимо внести дополнительные изменения. Автором внесены некоторые предложения по самому процессу принятия поправок к Конституции РФ и предложены проекты поправок в рамках продолжения модернизации публичной власти.

Литература

1. Нарутто С.В. Верховенство Конституции как основа конституционного порядка в России // Российское право. Образование, практика, наука. – 2018. – № 3. – С. 30-34.
2. Петрова А.В. Основные функции Конституции Российской Федерации (вопросы теории): автореф. дисс. ... канд. юрид. наук. – М., 2022. – 18 с.
3. Прудентов Р.В. Метод правового регулирования. Вопросы теории и конституционного права: монография. – М.: Статут, 2019. – 78 с.

УДК 327

Герасимова Ольга Евгеньевна	кандидат политических наук, доцент кафедры международных политических процессов, Санкт-Петербургский государственный университет. г. Санкт-Петербург
Обизюк Елена Васильевна	магистрант, Санкт-Петербургский государственный университет. г. Санкт-Петербург

АМЕРИКАНО-КИТАЙСКОЕ СОПЕРНИЧЕСТВО КАК ФАКТОР КОСМИЧЕСКОЙ НЕСТАБИЛЬНОСТИ

Аннотация: Технологические амбиции и возможности Китая ставят под вопрос безусловное доминирование США в космическом пространстве, что в условиях обострения американо-китайского стратегического соперничества ведет к потере стабильности в космосе. В данной статье рассматриваются ключевые аспекты эскалации напряженности в космосе, опираясь на нормативно-правовые документы, и космические инициативы Китая. Целью данного исследования является анализ влияния американо-китайской конфронтации на развитие космической деятельности в будущем.

Ключевые слова: космическая гонка, космическая политика, международные отношения, национальная безопасность, американо-китайские отношения.

U.S.-CHINA RIVALRY AS A FACTOR OF SPACE INSTABILITY

Abstract: China's technological ambitions and capabilities call into question the unconditional dominance of the United States in outer space, which in the context of intensifying U.S.-China strategic rivalry leads to a loss of stability in space. This article explores key aspects of growing tensions in outer space. The article considers key aspects of escalating tensions in space, drawing on regulatory documents and China's space initiatives. The purpose of the study was to analyze the impact of the U.S.-China confrontation on the development of space activities in the future.

Key words: space race, space policy, international relations, national security, US-Chinese relations.

Американо-китайская технологическая конкуренция вывела космос на новый рубеж стратегического соперничества, ознаменовав начало “второй космической гонки”. Космическое пространство стало иметь решающее значение для национальной и экономической безопасности Китая и США, что во многом обусловлено результатами развития технологическом прогресса в области космических технологий. Снижение стоимости разработок космических аппаратов и космической перевозки привело к буму частного предпринимательства и государственных инвестиций, сделав космос наиболее перспективным и привлекательным рынком будущего. По прогнозам, к 2040 году объем космической экономики уже может достичь 1 трл. долл. [1] Однако экономический аспект не является единственной движущей силой космической конфронтации: космос перешел в категорию “высшей военной высоты”, став важной частью военной сферы [2]. Сегодня, ключевые космические задачи направлены на развертывание большего количества спутников на орбите, разработку и эксплуатацию противоракетных систем и других технологий, что создает потенциальные сложности для будущего использования космического пространства [3].

Одним из главных аспектов напряженности являются устаревшие международные кодексы и соглашения, разработанные во время первой космической гонки между США и СССР. Эти договоры, подписанные в период с 1967 по 1979 год, регламентировали правила и нормы использования космоса и вводили запрет на присвоение неземных территорий, размещение военных объектов и оружия массового поражения в космосе [4]. Однако растущее экономического и политического значение космоса требует разработки новых институциональных механизмов регулирования космической деятельности и обновления существующей правовой базы, которая учитывала бы новые технологии и новых субъектов, как государственных, так и коммерческих. Более того, многие нормы и договоры стали игнорироваться крупнейшими космическими державами.

Так, «Соглашение о деятельности государств на Луне и других небесных телах» 1979 г. ограничивает суверенные притязания и эксплуатацию ресурсов на небесных телах без согласия других стран, ратифицировавших договор [5]. Однако данное соглашение разрабатывалось в условиях отсутствия коммерческого интереса к спутнику Земли, что изменилось с обнаружением залежей льда на полюсах Луны и развитием национальных марсианских программ исследований.

В 2020 году США с несколькими странами предложили новый подход для решения проблем добычи космических ресурсов и создания «зон безопасности» вокруг лунных объектов в рамках «Соглашения Артемиды», которое не было подписано Россией, Китаем и Индией [6]. Альтернативой данному соглашению выступила инициатива России и Китая о создании международной лунной станции к 2035 году, что уже отражает разделение международного сообщества в отношении регулирования Лунной деятельности. В условиях отсутствия единого международного соглашения о планах распоряжения правом собственности на лунные и другие неземные ресурсы, по мере ускорения

развития космических технологий в будущем возможны столкновения оформляющихся космических альянсов [7].

Китай и его космический потенциал

В «Белой книге» 2016 г. Китай поставил цель стать космической державой к 2030 году и выйти в лидеры во множестве аспектов космической деятельности к 2050 году [8]. Космический потенциал Китая уже является главным конкурентом ведущим космическим державам по ряду направлений, включая: навигационную спутниковую систему, космическую пилотируемую программу и растущий противокосмический потенциал. В таких областях как квантовые спутники связи, некоторые виды технологий космических запусков и космической солнечной энергетики Китай стал мировым лидером [9].

Космические цели Пекина, изложенные в документе Госсовета КНР «Космическая программа Китая: Перспектива на 2021 год», ориентированы на многосторонние и широкомасштабные инициативы [10]. В качестве приоритетных программ развития космического потенциала КНР стоит отметить текущие проекты, направленные на развитие ракетостроения, пилотируемой космонавтики, и исследовательских миссий: многомодульная космическая станция с лабораторией «Проект 921», марсианская миссия с АМС «Тянь-Вэнь-1», лунная миссия с возвращением на Землю образцов грунта «Чаньэ-5». Пекин также нацелен и на межпланетные путешествия человека, планируя отправить тайконавтов на Марс к 2033 году.

Основная космическая деятельность в стране осуществляется через оборонные государственные предприятия. Пекин стремится к интеграции разработок и достижений гражданского сектора в военную отрасль. Это сформировалось в стратегию военно-гражданского слияния (军民融合) — военно-гражданское сотрудничество с использованием технологий двойного назначения, где космос стал одним из ключевых направлений. Среди конкретных программ — создание ракет-носителей большой грузоподъемности, космических аппаратов с ядерной установкой, исследование дальнего космоса,

создание систем обслуживания и ремонта космических аппаратов на орбите. Одновременно с этим, ВВС НОАК активно наращивают свои силы в системе раннего стратегического предупреждения, противовоздушной и противоракетной обороне [11].

Американо-китайские отношения в космическом пространстве

Китай рассматривает космос как важнейшую арену стратегического соперничества с США. Часть китайских аналитиков, оценивающих американо-китайскую конфронтацию с точки зрения политического реализма, рассматривают космические отношения как один из катализаторов в дилемме безопасности двух стран. Ключевыми факторами отсутствия безопасности Китая являются стремление США к достижению космической гегемонии и созданию эффективной системы противоракетной обороны космического базирования, что находит отражение в официальных заявлениях Китая [12].

Американская сторона в качестве источника космической нестабильности и угрозы национальной безопасности видит Пекин с его растущими геополитическими амбициями и военным потенциалом [13].

Пекин использует зависимость США от спутниковых систем для поддержки многочисленных договорных обязательств и соглашений в Азии, что может ослабить оборонные способности Вашингтона в Индо-Тихоокеанском регионе. Согласно докладу Центра Стратегических и Международных исследований, США рассматривает в потенциальном технологическом рывке Китая большой риск для своей безопасности [14].

Сотрудничество между США и Китаем в космосе на протяжении истории носило ограниченный характер. С 2007 года США отклоняет запросы Пекина участвовать в исследованиях на МКС, мотивируя это защитой своих технологий от их реализации в военных целях Китая. Принятие в 2011 году «Поправки Вольфа» положило запрет на любое двустороннее взаимодействие в области космических исследований без прямого разрешения Конгресса и ФБР.

Все это меняет современный космический ландшафт, усиливая военное присутствие на орбите и тенденции к технологическому протекционизму на глобальном уровне.

Заключение

Среди многочисленных проблем американско-китайских отношений в различных сферах политической и экономической деятельности, наиболее важной является отсутствие каналов коммуникации на высоком уровне, что особенно остро отразилось в космическом секторе. Конкурентная основа развития космической сферы приоткрывает эпоху великих технологических достижений, однако потенциально несет риски политической поляризации космоса и препятствует глобальному международному сотрудничеству. Для стабильности устойчивого развития космического сектора, США и КНР требуется возобновить межгосударственные взаимодействия по тем вопросам, которые не являются камнем преткновения на пути к реализации технологических и военных амбиций, но имеют важное значение для развития космической индустрии.

Литература

1. Human Economy Worth \$1 Trillion to Move to Space by 2040? Here's What Data Shows // Science Times, — 25.02.2022. — URL: www.sciencetimes.com/articles/35767/20220125/human-economy-worth-1-trillion-to-move-to-space-by-2040-heres-what-data-shows.htm (дата обращения: 03.10.2023).
2. Space as a Warfighting Domain: Issues for Congress // Congressional Research Service, — 10.08.2021. — URL: <https://crsreports.congress.gov/product/pdf/IF/IF11895> (дата обращения: 03.10.2023).
3. National Security Space Strategy: Unclassified Summary // Office of the Director of National Intelligence, — 3.01.2011. — URL:

www.dni.gov/index.php/newsroom/reports-publications/reports-publications-2011/item/620-national-security-space-strategy. (дата обращения: 03.10.2023).

4. Договор о принципах деятельности государств по исследованию и использованию космического пространства, включая Луну и другие небесные тела // Сайт ООН. URL: https://www.un.org/ru/documents/decl_conv/conventions/outer_space_governing.shtml (дата обращения: 03.10.2023).

5. Соглашение о деятельности государств на Луне и других небесных телах. // Сайт ООН. URL: https://www.un.org/ru/documents/decl_conv/conventions/moon_agreement.shtml (дата обращения: 03.10.2023).

6. Artemis Accords // Сайт NASA. URL: <https://www.nasa.gov/artemis-accords/> (дата обращения: 03.10.2023).

7. Общий обмен мнениями о возможных моделях правового регулирования деятельности по исследованию, освоению и использованию космических ресурсов: Комитет по использованию космического пространства в мирных целях от 24 марта 2023 года // ООН.

8. China's 2016 White Paper on Space // Сайт State Council Information Office of the People's Republic of China. URL: https://english.www.gov.cn/archive/white_paper/2016/12/28/content_281475527159496.htm (дата обращения: 03.10.2023).

9. Китай построит гигантскую орбитальную солнечную электростанцию // Новая наука — 29.06.2021. — URL: <https://new-science.ru/kitaj-postroit-gigantskuju-orbitalnuju-solnechnuju-elektrostantsiju/?ysclid=lnaiao5j50141510773> (дата обращения: 03.10.2023).

10. China's Space Program: A 2021 Perspective // Сайт State Council Information Office of the People's Republic of China. URL: https://english.www.gov.cn/archive/whitepaper/202201/28/content_WS61f35b3dc6d09c94e48a467a.html (дата обращения: 03.10.2023).

11. “China’s National Defense in the New Era // Сайт State Council Information Office of the People’s Republic of China. URL: https://english.www.gov.cn/archive/whitepaper/201907/24/content_WS5d3941ddc6d08408f502283d.html (дата обращения: 03.10.2023)

12. Zhang B. The security dilemma in U.S.-China military space relationship: the prospects for arms control // Asian Survey, — № 51 (2). — pp. 311—332. URL: <https://scholars.ln.edu.hk/en/publications/the-security-dilemma-in-us-china-military-space-relationship-the-> (дата обращения: 03.10.2023).

13. Davenport C. U.S. is concerned about rivals’ space threats, leaked documents show // The Washington post, — 27.05.2023. — URL: <https://www.washingtonpost.com/technology/2023/04/25/space-warfare-leaked-documents/> (дата обращения: 03.10.2023).

14. Bingen K.A., Johnson K., Yong M., Raymond J. Space Threat Assessment 2023 // Center for Strategic & International Studies, — 14.04.2023. — URL: <https://www.csis.org/analysis/space-threat-assessment-2023> (дата обращения: 03.10.2023).

УДК 327.51

Давыдов студент, Санкт-Петербургский государственный
Станислав университет
Денисович г. Санкт-Петербург

БЕЛАРУСЬ И ПОЛЬША: ПРИЧИНЫ НАПРЯЖЕННОСТИ В РЕГИОНЕ

Аннотация: В условиях политической нестабильности в Европе стоит отдельно рассмотреть разногласия между Минском и Варшавой, с целью определения дальнейшей динамики развития взаимоотношений между двумя странами и выявления основных политических противоречий, для выстраивания дипломатического диалога.

Ключевые слова: пограничный конфликт, белорусско-польская граница, политическая напряженность, Союзное государство.

BELARUS AND POLAND: CAUSES OF TENSION IN THE REGION

Abstract: In conditions of political instability in Europe, disagreements between Minsk and Warsaw should be separately identified in order to determine further development dynamics between the two variables and establish the main political contradictions for building an economic dialogue.

Key words: border conflict, Belarusian-Polish border, political tension, Union State.

Беларусь и Польша связаны общей исторической и культурной составляющей. Несмотря на разлад, который происходит сейчас между государствами, стоит вспомнить, что с момента распада СССР и до 1994 года, эти две страны были схожи в видении своего будущего и выстраивании государства по западноевропейской модели. За это время польские предприниматели успели вложить в Беларусь около 65 млн дол. США, так же основывались совместные фирмы и предприятия, а деятельность на внешнеполитической арене была идентична и согласована. [6, с. 45].

Больше всего общих точек соприкосновения у стран в сферах политико-культурного и научного сотрудничества. Польские и белорусские специалисты в этих сферах всегда старались работать вместе. Государства также совместно занимались вопросами сохранения историко-культурного наследия. [2, с. 86].

Отношения двух стран стали меняться с приходом новых президентов, в Беларуси Лукашенко, в Польше Квасневского, которые поменяли подход к ведению внешней политики. Таким образом, власти Варшавы решили четко обозначить дальнейшие планы и заявили о намерениях вступить в ЕС и НАТО, в свою очередь Минск видел свою дальнейшую политику в построении Союзного государства с Россией, а также тесном сотрудничестве со странами СНГ и вступлении в ОДКБ. Именно такое кардинальное несоответствие в видениях дальнейшего курса стало началом разлада между государствами, по итогу, они

примкнули к двум соперничающим группам, в которых было свое видение выстраивания внешней политики членов-участников. [6, с. 45].

Минск очень негативно воспринял вступление Польши в НАТО, а также последующие политические решения Варшавы, связанные с поддержкой санкционной политики западных стран, относительно Беларуси, или вмешательством во внутренние дела государства. Варшава так же имеет множество претензий в отношении Минска, по поводу ее сближения с Россией и несогласием ведения внутренней политики. Постоянные военные учения Минска с Москвой Польша вообще воспринимает как потенциальную угрозу своей безопасности. [2, с. 85-86].

Появившиеся в польской политике братья Качинские только усугубили этот разлад. Продолжая формировать международный имидж Польши, они часто использовали антикоммунистическую риторику, переходившую в антироссийскую. Период их политической активности был одним из самых кризисных в российско-польских отношениях. Так как в это время Минск и Москва уже тесно сотрудничали во многих сферах, то следует отметить, что политика Качинских еще больше отодвинула от Польши восточного соседа. [6, с. 45-46].

Можно обозначить, что Беларусь и Польша всегда были заинтересованы в налаживании дальнейшего диалога и мирном урегулировании спорных моментов, но конечно же с учетом собственных интересов. Для Минска важно налаживать отношения и в вопросах общей истории, и в поддержке белорусского национального меньшинства в Польше, и в сохранении белорусами своей национальной идентичности, а также в развитии инвестиционной инициативы со стороны Польши. Варшава так же имеет свое представление о развитии отношений, среди которых можно обозначить заинтересованность в гармонизации отношений Беларуси и ЕС, полноценном участии Беларуси в Восточном партнерстве, для развития интеграционных связей с западными

странами, а также экономической поддержки и участия в общих проектах. [2, с. 87-88].

Однако, польский политолог Е. Вятр считает, что основой безопасности Польши является тесная связь с США. Польская политика во многом нацелена на всестороннее сотрудничество с Вашингтоном, который, в свою очередь, часто высказывает недовольство по поводу политических шагов Кремля. Взаимная критика России и Америки просто не позволяет странам, оказавшимся в одном из этих двух лагерей рассчитывать на всеобъемлющее политическое партнерство. Польша, поддерживая риторику США, одной из своих целей указывает поддержку тех политических сил в Беларуси и на Украине, которые бы могли бороться с российским влиянием, для установления на этих территориях своего контроля, аргументируя такой ход общими историческими и культурными особенностями именно с Польшей, а не с Россией. Именно поэтому власти Варшавы не устраивает политика, проводимая Лукашенко, который все больше сближается с Кремлем. [1, с. 103].

Несмотря на многие схожие аспекты в истории и культуре между Польшей и Беларусью, нельзя ни отметить вопросы, существующие и вне политического курса стран. Приграничные споры между государствами носят не только географический, но и этнический характер. Белостокский регион, принадлежавший Польше, является местом с большим расселением белорусов, и если даже не стоит вопроса о присоединении этой территории к Беларуси, то было предложение о создании в Польше национального белорусского округа, для минимизирования дискриминации местного населения. Власти Варшавы восприняли это предложение критично и отказались проводить подобную политику. Стоит сказать, что и в самой Беларуси проживают этнические поляки, которые не особо поддерживают нынешнюю политику Минска и являются потенциально проблемными гражданами для действующей власти. [5, с. 142].

Помимо всех этих разногласий, отношения двух стран еще больше обострились после выборов в Беларуси в 2020 году. Польские власти не признали

победы Лукашенко и открыто поддержали оппозиционные силы страны. В ответ на это Александр Григорьевич открыто обвинил власти Польши в разжигании протестов, политической дестабилизации и ведении информационной войны против Беларуси. Поэтому на данный момент, в условиях накопившихся претензий, Минск и Варшава переживают свой наихудший, за все время, период в вопросах согласованного партнерства. [3, с. 100-102].

Естественно, что подобные факты повлияли и на политику безопасности в этом регионе. В условиях усиления конфронтации России с западными странами, президент Беларуси неоднократно заявлял о враждебности НАТО и желании продолжать увеличивать свое присутствие в регионе, для последующей помощи в присоединении Гродненской области к Польше. В ответ на что было принято решение о проведении белорусско-российских военных учений на приграничной территории, а также наращивании военной мощи страны. [3, с. 105-106].

Обратив внимание на новостные сводки можно сделать вывод, что Беларусь и Польша в последнее время часто обмениваются взаимным недовольством, по поводу действий друг друга.

В статьях звучат обвинения о нарушении государственной границы как со стороны Беларуси, так и Польши. Последняя часто выражает свою обеспокоенность действиями Лукашенко. Это связано и с миграционным кризисом, из-за которого десятки тысяч беженцев со стороны Беларуси штурмуют польские границы, и с размещением тактического ядерного оружия и военных подразделений России в стране. Все это приводит к тому, что президент Польши официально говорит о Беларуси, как о самой большой угрозе для государства.

При этом, Варшава предпринимает действия, которые не поддерживаются властями Беларуси. Лукашенко обращает внимание на военную угрозу с Запада, в связи со стягиванием к границам польских военных и попытками дестабилизировать ситуацию внутри страны. Польские власти так же упоминали о своем желании расположить на территории своего государства американское

ядерное оружие, для гарантии своей безопасности, что так же не может оставить равнодушными политиков Беларуси.

Не стоит забывать, что Польша, как представитель западной политической культуры, часто была объектом критики со стороны своих соратников, по поводу ведения внутренней политики, работы судов и других факторов, однако, в период, когда конфронтация России и Запада приняла новый вид, Польша, как приграничное с российским союзником государство, сразу же стало получать большую помощь и поддержку в своих политических решениях. Поэтому не стоит думать, что Варшава и ЕС находятся в состоянии максимального политического единения и проявляют солидарность к любым действиям друг друга. [4, с. 7-8].

Таким образом, ситуацию, которая возникла между Польшей и Беларусью нельзя охарактеризовать как что-то позитивное, наоборот, в условиях политической нестабильности очередной потенциальный конфликт в Европе вряд ли кто-то назовет привлекательным сценарием. Однако стоит признать, что напряженность на границе присутствует, и связана она, по большому счету, с политическим курсом этих государств. Сейчас во всех сферах наблюдается конфронтация Западных стран и России, так уж получилось, что Беларусь и Польша оказались по разные баррикады этого конфликта. Скорее всего, приграничная напряженность пойдет на спад только в тот момент, когда снизится уровень противостояния между более крупными политическими игроками. Споры, касательной территорий, или культурных особенностей не носят в рассматриваемом регионе воинствующего характера, поэтому стоит говорить, ситуация на приграничной территории – результат политического курса рассматриваемых стран. Будет эта ситуация развиваться в лучшую или худшую сторону, зависит от конкретных политических шагов, которые предпримут политики, и курса, который они провозгласят.

Литература

1. Бабенко О.В. Восточная политика Польши 1989–2008 гг. (Аналитический обзор) // Восточная Европа в современные геополитики. 2008. С. 102 – 112.
2. Буконкин, Д. А. Место белорусско-польских отношений (конец XX — начало XXI в.) в реализации национальных интересов Республики Беларусь / Д. А. Буконкин // Беларуская-польскія адносіны: гісторыя і сучаснасць: матэрыялы Міжнар. круглага стала, Мінск, 30 кастр. 2014 г. / рэдкал.: В. Г. Шадурскі (адк. рэд.) [і інш.]. — Мінск: Выд. цэнтр БДУ, 2015. С. 85—89.
3. Дынер А. М. Беларусь — Польша: возвращение в прошлое // Белорусский ежегодник. 2021. №1. С. 100 – 109.
4. Саморуков М.М. К чему приведет кризис на белорусско-польской границе? // ВЕЦЖ. 2021. №3 (11). С. 5 – 13.
5. Федорович К. Политика Польши в отношении России, Украины и Беларуси в 1989–2010 гг. // Социальные и гуманитарные науки. Отечественная и зарубежная литература. Сер. 5, История: Информационно-аналитический журнал. 2013. №3. С. 138 – 145.
6. Шарапо А.В. Польша - Беларусь: история и современность // Журнал международного права и международных отношений. — 2007. — № 4. С. 44 – 47.

УДК 330.341

Жемулин кандидат экономических наук, начальник, ФКОУ ВО
Сергей Пермский институт ФСИН России.
Будимирович г. Пермь

ФАКТОРЫ И УСЛОВИЯ СОРАЗВИТИЯ ГОРОДОВ И ВУЗОВ

Аннотация: Новые социально-экономические и политические условия развития общества предопределили необходимость глубоких трансформаций

форматов взаимодействия городов и вузов, актуализировав тенденцию их совместного развития. В статье проведен анализ факторов и проблем, сдерживающих совместное развитие городов и вузов в Российской Федерации. Сформулированы условия, способствующие пространственному взаимодействию и совместному развитию городов и вузов. Обоснована необходимость стимулирования спроса на инновационное образование со стороны бизнес-структур города в целях активизации совместного развития городов и вузов.

Ключевые слова: образование, соразвитие, вуз, город, условия, факторы, развитие, экономика знаний.

FACTORS AND CONDITIONS OF CO-DEVELOPMENT OF CITIES AND UNIVERSITIES

Abstract: New socio-economic and political conditions of society development predetermined the need for profound transformations in the formats of interaction between cities and universities, actualising the trend of their joint development. The article analyses the factors and problems constraining the joint development of cities and universities in the Russian Federation. The conditions that promote spatial interaction and joint development of cities and universities are formulated. The article substantiates the need to stimulate the demand for innovative education on the part of city business structures in order to enhance the joint development of cities and universities.

Key words: education, co-development, university, city, conditions, factors, development, knowledge economy.

Современный мир стоит на пороге качественно новой ступени развития – формирования общества знаний и развития знаниевой экономики, где ключевым фактором и ресурсом являются знания и интеллектуальный капитал. Это обуславливает нарастающую важность роли образования, своевременно адаптирующегося и отвечающего высокой динамике социально-экономических трансформаций. Соответственно возрастает и роль высших учебных заведений, как источников знаний и полноправных участников социально-экономической жизни общества на территории присутствия, что предопределяет успешное

экономическое развитие городов и их привлекательность для молодежи, желающей получить престижное образование.

Между городами и расположенными в их пространстве вузами прослеживается тесная взаимосвязь – вузы в процессе своего функционирования используют городскую инфраструктуру, и одновременно оказывают влияние на социально-экономическое развитие города в части формирования привлекательного инвестиционного имиджа, создания новых рабочих мест, привлечения молодежи и т.п. [1, с. 76]. Эффективное совместное развитие (соразвитие) городов и вузов состоит в обеспечении их сбалансированного взаимодействия, учитывающего интересы и потребности вузов и городов в меняющейся экономике и направленного на выработку перспективных инновационных проектов и разработок, готовых к внедрению и использованию в экономике и бизнес-среде города. Поскольку города и вузы являются социально-экономическими системами повышенной сложности, то взаимосвязи и взаимодействия между ними также представляют собой сложные системы, формирующиеся под воздействием комплекса внешних и внутренних факторов, условий и ограничений, которые требуют исследования и детального анализа с целью выработки стратегии совместного устойчивого развития в формирующейся экономике знаний.

Научное сообщество проявляет активный интерес к изучению форм взаимодействия и моделей соразвития городов и вузов. Так в своих работах ученые рассматривают особенности стратегического взаимодействия городов и вузов [2, с. 183], определяя ключевую роль вуза для развития города [3, с. 89; 4, с. 914]. Изучают классические модели взаимодействия вузов и города [5, с. 21], предлагают адаптированные современным условиям организационные модели вузов, исследуют их влияние на развитие городского и регионального пространств [6, с. 67], разрабатывают методики оценки уровня соразвития вузов и городских центров [7, с. 99] и др.

Несмотря на многообразие моделей, ученые едины во мнении, что любая модель совместного развития города и вуза является высокодинамичной системой, на которую воздействуют факторы и условия внешней и внутренней среды [8, с. 173].

Использование той или иной модели совместного развития города и вуза обусловлено совокупностью факторов, условий и потребностей как города, так и вуза. Ключевые факторы представлены на рисунке 1.

В ходе интеграции процессов развития города и вуза необходимо учитывать ряд условий, в том числе: требования и предпочтения городских сообществ (студенческого, предпринимательского и др.); тенденции в мировом, внутристрановом и городском образовательном процессе; экономическую специализацию и стратегические приоритеты развития города и т.п.

В процессе совместного развития вне зависимости от выбранной модели города и вузы сталкиваются с комплексом факторов, сдерживающих их сотрудничество:

– недостаток информации о возможностях и преимуществах совместного развития города и вузов;



Рис.1. Ключевые факторы соразвития города и вуза

Источник: составлено автором

- отсутствие стратегии развития взаимодействия города и вуза и четкого плана ее реализации;
- проблема согласования интересов города и вуза;
- нехватка финансового обеспечения проектов совместного развития как со стороны города, так и со стороны вуза;
- проблема координации между городскими властями и вузами при реализации стратегии совместного развития, что приводит к неэффективному использованию ресурсов;
- недостаток квалифицированных кадров в вузах, необходимых для реализации проектов совместного развития с городом;
- конкуренция между вузами одного города за финансовые и другие ресурсы, что препятствует развитию сотрудничества и совместных проектов.

Обозначенные факторы замедляют процесс формирования благоприятной образовательной среды в городском пространстве и препятствуют развитию социально-экономической системы «город-вуз».

Основной проблемой стремительно развивающейся экономики знаний становится нехватка высококвалифицированных кадров для трансформирующегося бизнеса, который в сложившихся условиях нуждается в тесном взаимодействии с вузами для удовлетворения меняющихся кадровых потребностей. В данной ситуации выстраивать совместное развитие целесообразно в контексте концепции модели «Тройной спирали (Triple Helix)» [9, с. 6], описывающей взаимодействие между вузами, бизнесом и государством в инновационной экономике, направленное на создание благоприятной среды для инноваций, генерации знаний и экономического роста [10, с. 7; 11, с. 34]. Реализация модели взаимодействия вузов, бизнеса и власти по «Тройной спирали» в Швеции, Финляндии и Германии оказала стимулирующее действие на инновационное развитие и создание рабочих мест в высокотехнологичных отраслях этих стран.

Исходя из этого для активизации инновационного и технологического развития и ускорения процессов цифровизации в перспективных отраслях экономики России целесообразным представляется организация совместного развития вузов, бизнеса и власти в рамках модели «Тройной спирали» в соответствии со следующими принципами:

вузы выступают генераторами и центрами знаний и исследований, где создаются инновационные технологии и решения для удовлетворения потребностей бизнеса и города;

бизнес является активным инвестором в создании инновационных проектов и разработок, и реализации новых продуктов и услуг в городском пространстве для удовлетворения потребностей населения;

государство, в лице городской власти обеспечивает благоприятные и привлекательные условия для инновационной, инвестиционной и исследовательской деятельности в пространстве города для представителей бизнеса и инвесторов в целях эффективного использования ресурсов территории и достижения общих целей развития.

Основополагающий принцип «Тройной спирали» – совместная работа всех акторов для достижения общей цели – создание эффективной инновационной экосистемы [12, с. 1055]. Для реализации данной модели в пространстве городов Российской Федерации необходимо стимулировать спрос на инновационное образование со стороны бизнес-структур городов, например, посредством следующих мероприятий:

- создание условий для развития инновационного образования с помощью разработки программ, грантов и других форм поддержки научных исследований для студентов, направленных на развитие инноваций, проведение открытых конференций и семинаров по инновационным технологиям;

- развитие инфраструктуры, обеспечивающей поддержку инновационного образования, в том числе учебных корпусов, лабораторий и

научных центров, оснащенных высокотехнологичным оборудованием и инновационными технологиями;

– организация взаимодействия бизнес-сообщества и студентов-инноваторов в рамках встреч в бизнес-пространстве, создания бизнес-инкубаторов и центров поддержки стартапов.

Обобщая изложенное, отметим, что эффективное взаимодействие и соразвитие вузов и города, с вовлечением бизнеса способно создать инновационный фундамент развития в формирующейся в настоящее время экономике знаний для реализации которого необходимо учитывать выявленные факторы и условия, а также тенденции развития экономики в части инноваций, технологий и кадровых потребностей.

Литература

1. Попов А.А., Глухов П.П. Роль университетов в конкурентоспособности городов и городских агломераций // Высшее образование в России. 2020 Т. 29 № 11. С. 75-87. <https://doi.org/10.31992/0869-3617-2020-29-11-75-87>.

2. Скалабан И.А., Дебрени М., Колесова О.В., Погорельская А.М. Стратегическое взаимодействие города и университета: роль кампуса в интернационализации высшего образования // Вестник Томского государственного университета. Философия. Социология. Политология. 2021. № 59. С. 180-188. <https://doi.org/10.17223/1998863X/59/17>.

3. Тургель И.Д., Бугров К.Д., Ойхер А.Д. Университетские города России: ожидания vs реальность // Высшее образование в России. 2023. Т. 32. № 5. С. 89-111. <https://doi.org/10.31992/0869-3617-2023-32-5-89-111>.

4. Зборовский Г.Е., Амбарова П.А. высшее образование как фактор сохранения городов в Уральском макрорегионе // Экономика региона. 2018 Т. 14, вып. 3. С. 914-926. <https://doi.org/10.17059/2018-3-16>.

5. Университетские кампусы и город: кооперация ради конкурентоспособности. – Москва: НО Фонд «Центр стратегических разработок» (ЦСР), 2021. – 68 с. – URL:

<https://www.csr.ru/upload/iblock/3f0/kbpm276p3tau6knlzdla3d6ozz0fve0e.pdf> (дата обращения: 01.10.2023).

6. Каранзеева Е.А. Новые модели университетов: вклад в региональное развитие // Университетское управление: практика и анализ. 2017. Т. 21. № 5. С. 64-73. <https://doi.org/10.15826/umpra.2017.05.062>.

7. Терентьева Т.В., Вертинова А.А. Институциональный механизм соразвития университета и региона на основе экосистемного подхода // Экономика и управление: проблемы, решения. 2020. Т. 2. № 12 (108). С. 98-107. <https://doi.org/10.24412/1999-2645-2021-266-14>.

8. Козлова О.А., Евтушенко Н.С. ВУЗ в системе факторов развития малого города // Журнал экономической теории. 2016. № 4. С. 170-177.

9. Ицковиц Г. Модель тройной спирали // Инновации. 2011. № 4 (150). С. 5-10.

10. Бондаренко Н.Е., Дубовик М.В., Губарев Р.В. «Тройная спираль» как основа создания инновационных систем // Вестник Российского экономического университета имени Г.В. Плеханова. 2018. № 2 (98). С. 3-15.

11. Удальцова Н.Л., Крутских Д.А. Особенности становления и развития инновационной системы России в контексте «Тройной спирали» // Вопросы инновационной экономики. 2021. Т. 11. № 1. С. 33-46. <https://doi.org/10.18334/vines.11.1.111894>.

12. Баймуратов У.Б., Жанбаев Р.А., Сагинтаева С.С. Модель тройной спирали в формировании концептуального механизма взаимодействия высшего образования и бизнеса: региональный аспект // Экономика региона. 2020 Т. 16, вып. 4 С. 1046-1060. <https://doi.org/10.17059/ekon.reg.2020-4-3>.

Жирыков
Александр
Викторович

магистрант программы «Политическая глобалистика»
факультета политологии Санкт-Петербургский
государственный университет
г. Санкт-Петербург

МУЗЫКА КАК КАНАЛ КОММУНИКАЦИИ УЛЬТРАПРАВЫХ В УСЛОВИЯХ ГЛОБАЛИЗАЦИИ

Аннотация: Научная статья посвящена анализу роли музыки в процессах коммуникации ультраправых сообществ с внешней и внутренней аудиториями в эпоху глобализации, а также в процессах идентификации, рекрутинга и мобилизации сторонников праворадикального движения посредством интернет-платформ и сетей концертных и фестивальных площадок музыки белого превосходства.

Ключевые слова: правый радикализм, ультраправые, социальная коммуникация, каналы коммуникации, музыка, музыка белого превосходства, глобализация.

MUSIC AS A COMMUNICATION CHANNEL FOR THE ULTRA RIGHT UNDER GLOBALIZATION

Abstract: The scientific article is devoted to the analysis of the role of music in the processes of communication of the far-right community with external and internal audiences in the era of globalization, as well as in the processes of identification, recruitment and mobilization of supporters of the radical right movement through Internet platforms and networks of concert and festival venues for white power music.

Key words: right-wing radicalism, far-right, social communication, communication channels, music, white power music, globalization.

По мнению западных экспертов, проблема правого экстремизма представляет реальную угрозу для общества в глобальном измерении. Так, согласно статистике, в марте 2021 года в США ФБР провело более 2000 расследований в отношении незаконной деятельности ультраправых организаций, а количество террористических актов, осуществлённых сторонниками правого экстремизма за 2020 год, стало рекордным с 1994 года [1,

с. 55]. Такая тенденция существует и в европейских государствах: британский политический деятель Нил Басу назвал правый экстремизм «самой быстрорастущей угрозой» в Великобритании, а в Германии количество преступлений, совершённых приверженцами ультраправого крыла, в 2020 году выросло на 10% относительно 2019 года [1, с. 55].

В условиях масштабных процессов цифровизации такое положение дел ведёт к нормализации маргинальных и радикальных идей в общем информационном поле. Более того, стремление ко всё большему уровню анонимности и разработка каналов коммуникации, которые позволяют ультраправым осуществлять пропагандистскую деятельность в цифровом пространстве без значительных рисков быть привлечёнными к уголовной ответственности, создают условия свободного распространения опасных идей в массах [2, с. 2]. Таким образом, сложно не только противостоять этой угрозе, но даже определить точное число участников сообщества.

Одной из опаснейших современных тенденций в развитии ультраправого сообщества является его выход за рамки национального государства и поиск новых транснациональных каналов коммуникации с внешней и внутренней аудиториями [3, с. 334-335]. В связи с этим эксперты настаивают на том, что для поиска путей решения проблемы необходимо осуществить выход за рамки формальной политической сферы и обратиться к «периферийным» практикам сторонников ультраправого сообщества, например, к сфере музыки [4, с. 332]. В условиях частичного деплатформирования и вытеснения правых радикалов из мейнстримного дискурса, ультраправое сообщество находится в поисках инновационных и эффективных путей общения с потенциальными рекрутами и активными участниками движений, одним из которых становится взаимодействие с аудиторией через эту форму искусства.

Данная статья посвящена выявлению роли музыки в коммуникативных практиках ультраправых в условиях их транснационализации, а также

определению ключевых тем, распространяемых посредством данного инструмента взаимодействия с аудиторией.

На сегодняшний день не существует единого определения правого радикализма: в научном сообществе используются более 30 конкурирующих трактовок данного феномена и около 60 параметров, которые его характеризуют. Например, Юрген Фальтер и Зигфрид Шуманн характеризуют правый экстремизм через совокупность следующих особенностей: гипернационализм, этноцентризм, антикоммунизм, антипарламентаризм, антиплюрализм, милитаризм, мышление правопорядка, требование сильного политического лидера, антиамериканизм и культурный пессимизм, в то время как Мейндерт Феннема определяет понятие, исходя из одной единственной особенности — ксенофобии [5]. Несмотря на это, правый радикализм в общем виде можно определить как политическое и социальное течение, основой для которого являются ультраправые идеи. Особую сложность проблеме, считают такие исследователи, как Кристофер Хьюитт, Сеймур Липсет и Эрл Рааб, придаёт тот факт, что данное понятие является конструируемым: его наполнение изменяется в исторической динамике, а рамки, в которые попадают те или иные идеи, зависят от странового и временного контекста [6].

Современной особенностью развития ультраправой деятельности является ситуация, где идеи, которых придерживаются правые экстремисты, в условиях современного общества получили возможность почти бесконтрольного распространения через сеть Интернет, становясь всё более популярными и создавая новые направления (например, альтернативные правые и движения мужского превосходства) [7]. Невзирая на то, что в медиапространстве праворадикальное сообщество собственноручно себя дискредитировало и было вытеснено из мейнстримного дискурса, оно всё ещё обладает богатым инструментарием для осуществления взаимодействий с внутренней и внешней аудиториями. Как было сказано ранее, музыка является одним из таких инструментов.

Музыка – это канал коммуникации, дающий возможность поделиться эмоциями, намерениями и идеями, даже если языки автора и слушателей не совпадают [8, с. 1705]. Люди используют песни и мелодии для организации и развития отношений друг с другом, а их музыкальные предпочтения часто связывают индивида с той или иной социальной группой. К тому же музыка в условиях современности оказывает влияние не только на формирование эстетического опыта слушателей, но и на идентичность индивида или их групп в обществе. Тексты песен часто основываются на политических интересах и, попадая в публичную сферу, могут быть восприняты как индикаторы таковых [9, с. 61]. Кроме того, в условиях глобализации музыка легко выходит за границы государств и становится важным транснациональным каналом коммуникации, что несёт в себе не только возможности, но и угрозы.

В XXI веке идейным наследником музыкального движения «Рок против коммунизма» (англ. Rock Against Communism) стала WPM-сцена (Музыка белого превосходства (англ. White Power Music)), которая, подобно предшественнику, продолжила продвигать идеи расизма, ксенофобии, антисемитизма, антидемократизма и милитаризма, но при этом заметно расширила репертуар музыкальных направлений и адаптировала идеи прошлого под современный контекст [10]. Типичные жанры, традиционно ассоциируемые со сторонниками праворадикального движения и с WPM-сценой, для рядового слушателя могут показаться маргинальными: неонацистский панк-рок, гипернационалистический рэп, национал-социалистический блэк-метал, неофолк и др [11]. Привлекательными для активных и потенциальных членов сообщества их делают примитивность музыкальной палитры, «грязная» звуковая запись композиций, сырой и перегруженный звук инструментов, агрессивный экстремальный вокал, что в совокупности создаёт впечатление исключительности песен и утверждает их направленность на борьбу с массовой индустрией. Кроме того, такие особенности позволяют сторонникам

ультраправых движений акцентировать внимание аудитории на тексте, который часто носит лозунговый характер [11].

Как отмечают эксперты, существует три основных типа источников, которые могут помочь при изучении феномена WPM [10]:

- 1) Это тексты песен музыкальных групп этого жанра.
- 2) Это музыкальные журналы WPM, в частности, «British Blood & Honour».
- 3) Это онлайн-дискуссии на ультраправых интернет-форумах.

Для определения ключевых тем в музыке «белого превосходства» был проведён контент-анализ 38 песен, тексты которых находятся в открытом доступе, таких музыкальных коллективов ультраправого толка, как Goatmoon (Финляндия), Marduk (Финляндия), Der Stürmer (Греция), Wodulf (Греция), Selbstmord (Польша), Dark Fury (Польша), Peste Noire (Франция). Выборка основывалась на следующих временных рамках: все музыкальные композиции должны были быть выпущены не раньше 2014 года. На основе составленного словаря был проведён частотный подсчёт ключевых понятий, благодаря чему удалось выделить 3 ключевые темы, на которых в текстах песен делается акцент:

- 1) Обращение к героическому эпосу (в большей степени скандинавскому), формирование маскулинного образа воина, борца за «справедливость» (часто встречающиеся категории: воин, честь, слава и др.).
- 2) Прямой призыв к насильственным действиям против «системы» и агрессия по отношению к демократическому государственному правительству (часто встречающиеся категории: война, восстание, бунт и др.).
- 3) Особое внимание идеям расового превосходства (часто встречающиеся категории: арийская раса, кровь, чистота (расовая) и др.).

Таким образом, идеи, пропагандируемые через WPM-сцену на сегодняшний день, практически не отличаются от идей ультраправых прошлого столетия. Тем не менее выделенные тематические блоки анализируемых текстов таят в себе опасность, так как потенциальные рекруты могут усвоить эти идеи

косвенно посредством прослушивания композиций в том числе и на онлайн-платформах – музыкальные композиции находятся в открытом доступе.

Чаще всего идейный посыл в музыке задаёт лирическая составляющая, однако и мелодика может играть важную роль в процессе артикуляции интересов и идеалов правых радикалов. В таком музыкальном поджанре индастриал-музыки, как мартиал-индастриал (от англ. martial — военный, воинственный) используются звуковые сэмплы маршей, боевых действий, военной техники, что невербально передаёт ключевые идеи, заложенные исполнителем [12].

Несмотря на то, что музыкальные предпочтения сторонников ультраправого движения научное сообщество связывает со специфическими жанрами, музыкальные сцены и лейблы белого превосходства пользуются значительной популярностью, особенно в американской и европейской молодёжной среде. Так, американский исследователь Пэлм Ниллан отмечает, что сети концертных площадок и тематических фестивалей, позиционируемые организаторами как место сопротивления музыкальному мейнстриму, являются ключевым инструментом ультраправой пропаганды, акцентирующим своё влияние на интуитивном и эмоциональном уровне потенциального рекрута [11]. Такие мероприятия позволяют молодым людям чувствовать себя причастными к деятельности сообщества и идентифицировать себя как полноценного члена группы. Они привлекаются к изучению не только основ субкультурной лексики и символики, но и к усвоению опасных идей в неформальной обстановке, что создаёт ощущение обыденности расистских и ксенофобских психологических установок [13].

Стоит отметить, вопреки мнению о том, что ультраправые фестивальные площадки распространены только на территории Северной Америки и Западной Европы, подобные мероприятия проводятся и во многих других регионах мира, создавая своеобразную музыкальную «паутину» – как отмечает Кирстен Дайк, данный феномен нельзя назвать сетью из-за неустойчивости и «хрупкости» связей [10]. Например, на постсоветском пространстве за последние 5 лет

проходили такие крупные фестивали, как «Young Flame Fest» и «Asgardsrei», в рамках которых участие приняли ультраправые музыкальные группы из Германии, Греции, Польши, Франции и целого ряда других стран, что демонстрирует транснациональный характер феномена [11]. Проведение таких мероприятий в непосредственной близости с границами Российской Федерации потенциально может стать причиной целого ряда рисков и опасностей для национальной безопасности нашей страны.

Таким образом, помимо того, что организация и проведение концертов, запись альбомов и продажа атрибутики музыкальных групп финансово обеспечивают деятельность праворадикальных движений, музыкальная индустрия «власти белых» также является инструментом распространения идеологии и развития транснациональных отношений внутри сообщества. Например, Уильям Пирс, который являлся основателем организации «Национальный альянс» и бывшим владельцем музыкального лейбла «Resistance Records», рассуждая о роли музыки как о политическом инструменте, сказал, что с помощью неё он может дать людям «понимание того, что необходимо воплотить в жизнь» [10].

Эксперты отмечают, что процессы цифровизации, с одной стороны, и процессы либерализации праворадикального сообщества в попытках расширить границы потенциально охватываемой аудитории, с другой, формируют новую опасную тенденцию – музыкальную «всеядность» ультраправых [14, с. 50]. На таких интернет-форумах, как Reddit и 4chan, онлайн-дискуссии вокруг музыки формируются под влиянием ультраправых участников тремя способами: во-первых, повествования о музыкальных вкусах помогают утвердить чувство общности и усилить чётко определенные антидемократические и эстетические интерпретации. Во-вторых, ориентация пользователей на более широкий круг известных артистов стратегически уравнивает правых радикалов с «мейнстримом» и, следовательно, придаёт расистским, сексистским и ксенофобским идеям обыденный характер. В-третьих, акцент не на этническом

или расовом превосходстве, а на превосходстве культуры формирует у аудитории ощущение отсутствия агрессивных намерений, имеющих ультраправый характер (например, пользователи критикуют клипы афроамериканских рэперов с точки зрения «регресса культуры» и «моральной неполноценности») [14, с. 52].

Кроме того, цифровизация и плюралистическая политика различных онлайн-платформ позволяет ультраправым пользоваться гибкой алгоритмической архитектурой в своих целях [15, с. 198]. Так, посредством системы рекомендаций YouTube, по запросу «Tears of a Traitor» шведской прог-рок-группы Hällas, тематика песен которой посвящена средневековому эпосу, также отображается альбом «Rainbow Nights» группы Black Magick SS (по состоянию на 10 октября 2023 года собрано 577 тыс. просмотров), которая использует нацистскую символику в процессе создания обложек для своих музыкальных произведений.

Таким образом, музыка играет значительную роль в процессе коммуникации ультраправого движения с аудиторией. Более того, в ситуации деплатформированности праворадикального сообщества именно культурные и «периферийные» пути взаимодействия являются ключевыми инструментами пропаганды, мобилизации и рекрутинга. Несмотря на то, что связи в среде WPM-сцены между организаторами и музыкальными группами непрочны и непостоянны, фестивали по-прежнему пользуются популярностью во всём мире и преимущественно в молодёжной среде, что, в совокупности с экстремистскими посылами текстов, практически не изменившимися с прошлого века, является потенциальной угрозой не только для отдельных национальных государств, но и для всего международного сообщества. Процессы же цифровизации позволяют распространять идеи «белого превосходства» посредством видеоматериалов с концертных площадок, аудиоверсий альбомов, обсуждений музыкальных предпочтений на форумах не только на закрытых платформах, но и проникать в мейнстримный дискурс, «заражая» вредоносными идеями всё больший объём

пользователей сети Интернет. Следовательно, музыка как канал коммуникации ультраправого сообщества требует большего внимания и дальнейшего изучения в целях подготовки мер решения проблемы.

Литература

1. Miller-Idriss C. From 9/11 to 1/6: The War on Terror Supercharged the Far Right // *Foreign Affairs*. – 2021. – Vol. 100. – №5. – PP. 54–64.

2. Cagliuso D. Age of the Alt-Right: New-Age Media and White Nationalism in Trump's America // *International Social Science Review*. – 2021. – Vol. 97. – №2. – PP. 1–30.

3. Caiani M., Kröll P. The transnationalization of the extreme right and the use of the Internet // *International Journal of Comparative and Applied Criminal Justice*. – 2015. – 39:4. – PP. 331-351.

4. Miller-Idriss C., Grafe-Geusch A. Studying the Peripheries: Iconography and Embodiment in Far-Right Youth Subcultures // *In Researching the Far Right: Theory, Method and Practice*. – 2021. – PP. 323–335.

5. Klandermans B., Mayer N. *Extreme Right Activists in Europe: Through the Magnifying Glass* // London: Routledge. – 2006. URL: <http://proxy.library.spbu.ru:2192/login.aspx?direct=true&AuthType=ip&db=nlebk&AN=144315&lang=ru> (дата обращения: 09.04.2022).

6. Michael G. *Extremism in America* // UPCC Book Collections on Project MUSE. Gainesville: University Press of Florida. – 2014. URL: <http://search.ebscohost.com/login.aspx?direct=true&db=nlebk&AN=581432&lang=r u&site=eds-live&scope=site>. (дата обращения: 20.09.2023).

7. Summers R. T. *The Rise of the Alt-Right Movement* // *Media and Communication Studies Summer Fellows*. – 2017. URL: https://digitalcommons.ursinus.edu/media_com_sum/11 (дата обращения: 10.09.2023).

8. Poder K., Kiilu K. The Formation of Musical Identity // *European Journal of Social and Behavioural Sciences*. – 2015. – Vol. 12. – PP. 1704-1711.

9. Hess J. Singing our own song: Navigating identity politics through activism in music // *Research Studies in Music Education*. – 2019. – Vol. 41(1). – PP. 61-80.

10. Dyck K. *Reichsrock: The International Web of White-Power and Neo-Nazi Hate Music* // New Brunswick, New Jersey: Rutgers University Press (UPCC Book Collections on Project MUSE). – 2016. URL: <http://search.ebscohost.com/login.aspx?direct=true&db=nlebk&AN=1354306&lang=ru&site=eds-live&scope=site>. (дата обращения: 10.09.2023).

11. Nilan P. The Youth Appeal of Far-Right Music Festivals // *Youth 2021*. – №1. URL: <https://www.mdpi.com/2673-995X/1/1/3> (дата обращения: 08.09.2023).

12. Shekhovtsov A. Apoliteic music: Neo-Folk, Martial Industrial and 'metapolitical fascism' // *Patterns of Prejudice*. – 2009. – Vol. 43. URL: https://www.researchgate.net/publication/263407925_Apoliteic_music_Neo-Folk_Martial_Industrial_and_'metapolitical_fascism' (дата обращения: 01.10.2023).

13. Hume T., Bennett T., Langston H. Neo-Nazi Music Festivals Are Funding Violent Extremism in Europe // *Vice*. – 2021. URL: <https://www.vice.com/en/article/wx533x/neo-nazi-music-festivals-are-funding-violent-extremism-in-europe> (дата обращения: 08.09.2023).

14. de Boise S. Digitalization and the Musical Mediation of Anti-Democratic Ideologies in Alt-Right Forums // *Popular Music & Society*. – 2022. – Vol. 45(1). – PP. 48-66.

15. Horta Ribeiro M., Blackburn J., Bradlyn B. The Evolution of the Manosphere across the Web // *Proceedings of the International AAAI Conference on Web and Social Media*. – 2019. – Vol. 15(1). – PP. 196-207.

Иващенко студентка, Донской государственный технический
Алиса университет
Андреевна г. Ростов-на-Дону

Подопригора кандидат юридических наук, доцент, доцент кафедры
Алексей Донской государственный технический университет
Алексеевич г. Ростов-на-Дону

ВНЕДРЕНИЕ СОВРЕМЕННЫХ ТЕХНОЛОГИЙ В УГОЛОВНОЕ СУДОПРОИЗВОДСТВО: ДОСТИЖЕНИЯ И ПРОБЛЕМЫ

Аннотация: Внедрение современных технологий и цифровизации способствуют развитию различных разработок и технологических инноваций, используемых в современном судопроизводстве. Благодаря данным инновациям, деятельность правоохранительных органов становится более эффективной и точной. Однако, как показывает практика, появление технологий не только содействует судопроизводству, но и оказывает негативное влияние на него, что является проблемными последствиями для осуществления правосудия.

Ключевые слова: технологии, цифровизация, инновации, судопроизводство, правосудие, уголовный процесс, цифровые доказательства, конфиденциальность, информация

INTRODUCTION OF MODERN TECHNOLOGIES IN CRIMINAL PROCEEDINGS: ACHIEVEMENTS AND PROBLEMS

Abstract: The development of technology and digitalization contribute to the development of various developments and technological innovations, the introduction of justice into the modern world. Thanks to these innovations, the activities of internal affairs bodies become more efficient and accurate. However, as practice shows, the emergence of technology not only facilitates legal proceedings, but also has a negative impact on it, which becomes problematic consequences for the administration of justice.

Keywords: technology, digitalization, innovation, legal proceedings, justice, criminal process, digital evidence, confidentiality, information.

Можно сказать, что развитие цифровизации является неотъемлемой частью любого современного процесса, так как она сокращает время обработки данных и повышает точность полученной информации. Развитие уголовного процесса не отстает от иных – в нем активно используются и применяются технологические инновации.

Одними из наиболее необходимых в уголовном судопроизводстве технологических возможностей являются цифровые доказательства, такие как цифровая аудиозапись, видеосъемка, фотографии и текстовые сообщения. Благодаря данным доказательствам, процесс расследования по уголовным делам становится менее затяжным. Благодаря данным технологиям, доказательства могут быть зафиксированы и предоставлены в суд без риска потери или искажения информации. В современном мире видеонаблюдение больше не является чем-то нестандартным, так как его использование распространяется не только на деятельность правоохранительных органов. Камеры наблюдения устанавливаются снаружи и внутри каждого общественного места, в том числе на территориях частных домов (рис. 1).



Рисунок 1

Данная популяризация установки наблюдения способствовало ускорению поиска необходимых людей, будь то преступник или пропавший человек. Согласно статистике, по итогам 2022 года в городе Москва было успешно

раскрыто более 9,1 тысяч противоправных деяний лишь при помощи использования записей с камер видеонаблюдения. [2]

Однако, далеко не все технологии, которые используются в других странах сегодня внедряются в российскую правоохранительную систему, в том числе и те, которые способствуют профилактике и пресечению преступлений. Например, в аэропортах не установлены системы, позволяющие распознавать “пояс шахида”. Помимо этого, пока еще не внедряются нейросети, обученные вычислять людей, которые переживают сильное эмоциональное потрясение, морально подавлены и т.п. Зачастую, именно, завербованы террористическими и экстремистскими группировками, находятся в нестабильном эмоциональном состоянии, что распознается посредством использования современных нейросетей. Установление такой системы поможет правоохранителям более эффективно выявлять и предупреждать возможные преступления.

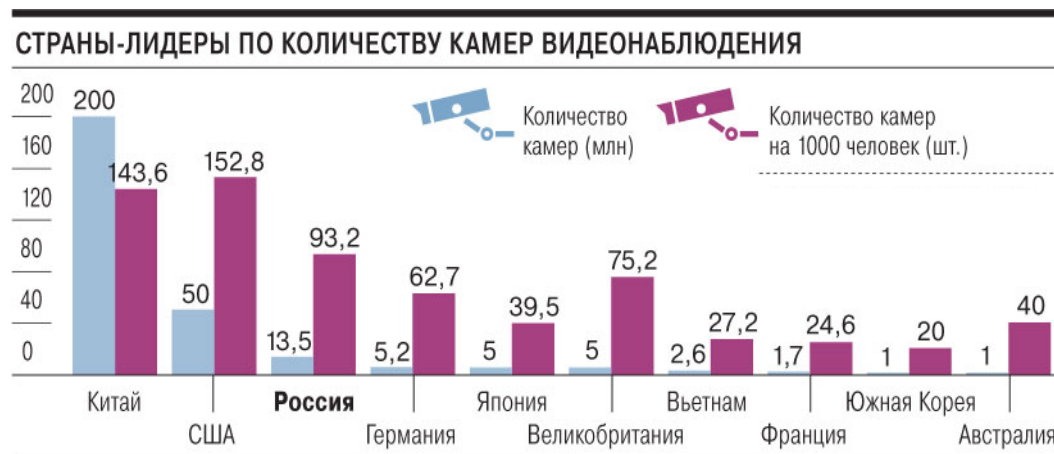
Благодаря системе искусственного интеллекта и машинного обучения процесс анализа крупных объёмов данных станет более быстрым и точным, бумажная бюрократия сократится и уровень нагрузки правоохранительных органов уменьшится. Сотрудникам правоохранительных органов не придется тратить большую часть рабочего времени для составления и сопоставления необходимых процессуальных документов. Развитый искусственный интеллект сможет определять наиболее эффективные методы борьбы с преступностью в современном мире. На сегодняшний день сфера юридических услуг в нейросетях является наиболее неразвитой, по сравнению с другими

Цифровая фотосъемка и аудиозапись в современных реалиях является наиболее популярной техникой, используемой в качестве доказательств в уголовном судопроизводстве. Благодаря данной технике стало возможным правомерно фиксировать преступления в настоящий момент, что является наглядным доказательством содеянного.

Однако, цифровые технологии не всегда способствуют развитию судопроизводства в положительную сторону, так как имеют ряд проблемных вопросов.

Одним из таких является право на защиту персональных данных и личную конфиденциальность. Для безопасного и правомерного использования подобных вещей необходимо обеспечить безопасность цифровых материалов, для предотвращения незаконного доступа к ним или их использования в иных целях. Распространение персональных данных является нарушением законодательства Российской Федерации.

Далее необходимо отметить, что цифровые доказательства не всегда могут являться подлинными и достоверными. При получении подобных доказательств немаловажным является следующая процедура - необходимо удостовериться, что они не подделаны или изменены для исключения возможности ошибочного обвинения или оправдания в уголовном судопроизводстве. Кроме того, не все цифровые доказательства могут быть простыми для интерпретации. Использование речевого жаргона или молодежного сленга в текстовом сообщении или звукозаписи может поставить следствие в, так называемый, «тупик». Необходимо привлекать помощь специалистов и иных сотрудников для правильной оценки и использования таких доказательств в уголовном процессе.

Как правило, большинство уголовных дел содержат в себе доказательства, найденные при помощи цифровых технологий, что значительно способствовало развитию и ускорению процесса раскрытия преступлений. Влияние технологий и их использование произвело значительный прорыв в процедуре судопроизводства, несмотря на разносторонние трудности, с которыми на постоянной основе сталкиваются сотрудники органов внутренних дел. Можно сделать вывод, что несмотря на негативные стороны и последствия использования цифровых доказательств, развитие технологий играет важную роль в уголовном процессе, улучшая его эффективность и точность.

Литература

1. "Уголовно-процессуальный кодекс Российской Федерации" от 18.12.2001 N 174-ФЗ (ред. от 04.08.2023) (с изм. и доп., вступ. в силу с 12.10.2023) - Режим доступа: https://www.consultant.ru/document/cons_doc_LAW_34481/(дата обращения 12.10.2023)
2. В Москве за прошлый год благодаря камерам раскрыто 9,1 тыс. преступлений [Электронный ресурс] : РИА Новости 20 января - Режим доступа : <https://tass.ru/obschestvo/16849671> (дата обращения 12.10.2023)
3. Пояс Шахида [Электронный ресурс] : Википедия. Свободная энциклопедия. – Режим доступа: https://web.archive.org/web/20190425173415/https://ru.wikipedia.org/wiki/Пояс_шахида (дата обращения 13.07.2023)

УДК 316

Кирюшин
Иван
Артемович аспирант, Российской академии народного хозяйства и
государственной службы при Президенте РФ
г. Москва

ВЛИЯНИЕ СОЦИАЛЬНЫХ ФАКТОРОВ НА ТРАНСФОРМАЦИЮ ЭЛЕКТОРАЛЬНОГО ПОВЕДЕНИЯ РОССИЙСКИХ ГРАЖДАН В УСЛОВИЯХ ЦИФРОВИЗАЦИИ В СОВРЕМЕННЫХ УСЛОВИЯХ

Аннотация: В статье рассматривается роль социальных и политических институтов в современных условиях, приводятся конкретные примеры и доводы реального решения социальных проблем избирателей, способствующих, в конечном итоге, формированию электоральных предпочтений избирателей. Выделено значение внедрения базовых моделей цифровых технологий, используемых в избирательном процессе на современном этапе.

Ключевые слова: социальные и политические институты, государственное управление, избирательный процесс, выборы, цифровые технологии, цифровизация, цифровая трансформация, научно-технический прогресс.

THE INFLUENCE OF SOCIAL FACTORS ON THE TRANSFORMATION OF THE ELECTORAL BEHAVIOR OF RUSSIAN CITIZENS IN THE CONTEXT OF DIGITALIZATION IN MODERN CONDITIONS

Annotation: The article examines the role of social and political institutions in modern conditions, provides specific examples and arguments for real solutions to voters' social problems, which ultimately contribute to the formation of voters' electoral preferences. The importance of introducing the main types of digital technologies penetrating the electoral process at the present stage is highlighted.

Key words: social and political institutions, public administration, electoral process, elections, digital technologies, digitalization, digital transformation, scientific and technological progress.

Важность и значение социальных факторов, непосредственно влияющих на формирование политических предпочтений граждан, необычайно велико. В новой реальности их значение возрастает. Нельзя не согласиться с тем, что их формирование происходит не в результате кратковременного ознакомления с информацией о программе политической партии или кандидата, а в ходе большой, кропотливой, многолетней работы органов исполнительной власти, ее подразделений по улучшению социально-экономического положения в стране, регионе, городе, повышению жизненного уровня граждан, созданию комфортных условий проживания, благоприятных возможностей для развития бизнеса, работы, культурного отдыха, оказанию современной и качественной медицинской помощи, социальных услуг и т.д. И, в первую очередь упор, внимание и усилия сосредотачиваются на социальных факторах и детерминантах, так как именно эти компоненты жизнедеятельности российских граждан наиболее остро ощущают на себе в своей повседневной жизни.

В этом смысле положительным примером могут служить действия московского правительства под руководством мэра столицы С.С. Собянина, которое более 10 лет успешно работает над превращением города, «удобного для проживания». Доказательством этого служит факт признания Организацией Объединенных Наций в начале 2023 года города Москва лучшим городом мира.

Мощнейшее развитие метрополитена и внедрение городской железной дороги в тело столицы (МКЦ), установление железнодорожного сообщения между городом и пригородом (МЦД) – все это является грандиозным проектом, во-многом, сокративший время москвичей на их перемещение по московскому региону. Серьезные преобразования были сделаны в развитии столичной дорожной сети. Москва ежегодно вводит 1,5-2 млн. кв. м. асфальтированных дорог общего пользования. Каждый год вводятся дороги общей протяженностью, соразмерные с 1/3 московской кольцевой автомобильной дороги (МКАД). Сюда можно добавить эффективное внедрение цифровизации в сферу общественного транспорта и обновление собственного парка. Несколько лет назад в столице начали проводить грамотную реформу по упорядочению отстоя автомобилей, причем в высокотехнологичной цифровой оболочке. Проводятся серьезные мероприятия по нормализации автомобильного движения в Москве и, особенно, в центре города.

Мэрия и Правительство города успешно реализует мероприятия по совершенствованию объектов медицины, ремонтируются физически и морально устаревшие здания поликлиник, практически заканчивается обновление и сооружения шести новых крупных объектов «скорой помощи». Вводятся в строй новые больницы и поликлиники. Так, только в 2022 году в Москве отремонтирован 51 медицинский объект, а с нуля построено 28 новых. В настоящее время в столице реализуется программа по обновлению сети действующих поликлиник. Сюда входят свыше 200-х объектов, из которых в почти половине работы завершены и поликлиники уже приступили к обслуживанию населения. В городе ремонтируются действующие и строятся новые больницы.

Из преобразований, произошедших в Москве в последнее десятилетие, самыми заметными стали: дворы, улицы, парки, площади и скверы, то есть своего рода произошла революция благоустройства. В последние годы в городе ведется большое жилищное строительство. Так, в минувшем году, в столице

построено почти 12 млн. кв. метров недвижимости, что на 35% больше запланированного.

Продолжается реализация программы реновации городского жилого фонда. В настоящее время почти 100 тысяч москвичей переселились в новые дома, а в рамках этой программы возведено около 200 новых «стартовых» домов, площадью около 3 млн. кв. метров.

Большое внимание уделяется развитию системы культуры, образования, социальной поддержки малоимущих, инвалидов, пенсионеров, развитию сети государственных услуг.

В Москве умело внедряется цифровизация практически во все отрасли народного хозяйства, что создает удобство и положительно принимается жителями столицы.

Вышеперечисленные результаты, достигнутые в социально-экономическом развитии города, умноженное на повсеместное широкое внедрение цифровизации практически во все сферы деятельности народного хозяйства Москвы, в том числе и в избирательный процесс, играют существенную роль в формировании позитивных социальных факторов, которые благоприятно влияют на отношение москвичей к деятельности законодательных и исполнительных городских органов власти, формированию их политических предпочтений.

Сравнивая итоги состоявшихся в 2018 и 2023 годах выборов главы города, можно констатировать, что С.С. Собянин с большим отрывом победил остальных кандидатов. За него проголосовало соответственно 1,6 млн. чел. и 2,5 млн. человек, что составило 70,2% и 76,4% от общего количества избирателей, пришедших на выборы. По сравнению с аналогичными предыдущими выборами мэра явка горожан на избирательные участки в 2023 году значительно возросла и составила 42,5%. Таким образом, достигнут качественный скачок в доверии москвичей действующему мэру и Правительству г. Москвы [1], а также

поддержке, проводимой ими экономической и, в первую очередь, социальной политики.

Подобная картина сложилась в Москве и на выборах депутатов в муниципальные собрания. Так осенью 2017 года на 1502 мандата претендовало 7,5 тыс. кандидатов в депутаты. Явка на выборах составила лишь 14,8%. По результатам выборов представители политической партии «Единая Россия» получили 1152 мандата или 77,77% голосов. В тоже время политическая партия «Яблоко», пришедшая на второе место смогла занять 176 мандатов. По итогам этих же выборов КПРФ получила 44 места, а «Справедливая Россия» - 10 мандатов и так далее по убывающей. В ряде районов, в том числе в центральной части Москвы, партия «Единая Россия» проиграла выборы за депутатские места в муниципалитетах: в 7 районах горожане не выбрали ни одного кандидата от «Единой России»; в 25 районах вышеуказанная партия выиграла наименьшее число депутатских мест; в 5 районах эта партия и представители оппозиции получили равное количество депутатских мест.

Прошло время. Во главе Мэрии и Правительства Москвы, набирая опыт, работает новая команда под руководством С.С. Собянина. Достигнутые результаты в развитии столицы и, в первую очередь, социальную составляющую, оказали положительное отношение горожан к преобразованиям, проводимым в мегаполисе. В отличие от прошлых муниципальных выборов 2017 года сложилась совсем иная тенденция на подобных выборах в «единый день голосования» в 2022 году. На них на 1417 мандатов претендовало 7,3 тыс. кандидатов. Явка составила уже 33,9% [2]. По результатам выборов политическая партия «Единая Россия» и региональная общественная организация «Мой район», поддержанные московской Мэрией, получили 1294 мандата или 91,3% голосов и смогли добиться большинства во всех районах столицы. В тоже время КПРФ, идущая на втором месте, смогла получить лишь 41 мандат. Далее идут самовыдвиженцы, получившие 25 мест в муниципальных образованиях города. Ни одна из оппозиционных партий не смогла победить ни

в одном районе. Таким образом, горожане высказали свое отношение к проводимым столичными органами власти результатам преобразований в разных сферах городского хозяйства.

Следует отметить, что на этих выборах, в отличие от всех предыдущих, широко применялись цифровые технологии, позволившие вовлечь в избирательный процесс значительно большее число москвичей [3].

В современном мире любое общество трансформируется в связи с постоянным внедрением новых цифровых технологий практически во все области нашей жизни. В настоящее время цифровизация прочно заняла свое место в банковской и финансовой сферах. Этот процесс поступательно имплантируется в таких отраслях народного хозяйства как экономика, транспорт, торговля и др. К примеру, взять медицину. Сегодня невозможно попасть на прием к врачу без предварительной электронной записи через сеть интернет или, уже непосредственно в самой поликлинике, воспользовавшись специальным монитором для той же электронной записи. И если ранее эти нововведения вызывали повсеместную критику со стороны населения и, в первую очередь, пожилой ее части, то, спустя некоторое время, отсутствие очередей на прием к специалисту, своевременное предоставление медицинских услуг по времени, возможность на будущее определиться с электронной записью к тому или иному специалисту позволили, в основном, избежать критику граждан по отношению к внедрению цифровых технологий в медицинской отрасли.

Общественная арена в нашем обществе также подвержена серьезной трансформации, коммутированной, в первую очередь, с цифровизацией политических процессов. Формирование и дальнейшая диффузия новых цифровых технологий в области влияния государственного управления явно влияет и сказывается на будущую возможную панораму некоторых конфигураций политического процесса в целом и на выборный процесс в частности.

В России ввиду повсеместного внедрения и широкого использования цифровизации последовательно происходит модификация действующего общественного социального устройства.

Внедряясь в избирательный процесс, информационно-коммуникативные технологии обращают на себя внимание как политических и социальных институтов, так и непосредственно самих избирателей, являясь важным аспектом в период проведения выборов разных уровней исполнительной и законодательной власти [4].

В нашей стране в рамках реализации программы «Цифровая экономика Российской Федерации» [5] большое внимание было уделено внедрению и развитию цифровизации избирательного процесса. Анализируя эволюцию роли государства и его структур при участии цифровых информационно-коммуникационных технологий (далее – ИКТ), следует констатировать изменение характера властных связей и эволюцию процессов цифровизации функций государства.

В настоящее время выделяются различные способы использования цифровых технологий: «средства электронного подсчёта голосов; средства электронного голосования; голосование с помощью терминалов, установленных на избирательных участках; дистанционное голосование при помощи мобильной связи и гаджетов» [6, с. 438].

Области применения цифровых технологий в избирательном процессе обновляются постоянно. Охватывая все сферы общественной жизни, они обращают на себя внимание не только политических субъектов, но и граждан, поскольку в вопросах волеизъявления характеризуются большой значимостью.

В Российской Федерации успешно используются технологии голосования «мобильный избиратель». Применение такой технологии показало свою результативность на состоявшихся в последние годы федеральных, региональных и местных выборах. В этом, например, можно убедиться, если

проанализировать итоги избирательных кампаний в Государственную Думу Федерального Собрания Российской Федерации в 2011, 2016 и 2021 гг.

В 2011 из общего числа избирателей, внесенных в списки в России (их было более 107,2 млн. чел.) свыше 188,4 тыс. избирателей проголосовали досрочно, кроме того, около 1,32 млн. избирателей проголосовало по открепительным удостоверениям. В сумме вышеуказанными технологиями воспользовались более 1,5 млн. избирателей или около 1,3% от общего числа избирателей [7].

В 2016 году в стране на выборах была задействована система «мобильный избиратель». Успешное внедрение этой системы позволило получить следующие итоги: из 110 млн. человек, пришедших на выборы, вышеуказанным нововведением воспользовались около 1 млн. человек или 1,54% от общего числа избирателей [8].

В 2021 году на выборах депутатов Государственной Думы Федерального Собрания Российской Федерации по стране насчитывалось 109,2 млн. избирателей, а воспользовались технологией «мобильный избиратель» около 5,5%.

В соответствии с этим возможно рассматривать концепцию «мобильный избиратель» результативной. Кроме того, использование такого способа голосования способствует более широкому вовлечению избирателей и, в первую очередь, молодежи в выборный процесс, и, как следствие, к повышению явки, легитимности выборов.

Доказательством этому является сравнительный анализ участия россиян в тех же выборах депутатов Государственной Думы Федерального Собрания Российской Федерации 2016 и 2021 гг. Если явка на выборы в 2016 году составила 47,88%, то пять лет спустя (благодаря внедрению цифровых технологий, в том числе ДЭГ) этот показатель превысил 51,72%, что на 3,84% выше [9]. Более яркая динамика результатов выборов депутатов Государственной Думы Федерального Собрания Российской Федерации создалась по Москве. Если в 2016 году явка избирателей по столице составила 35,72%, то в 2021 году данный показатель

вырос до 55,93% [10]. Характерно, что здесь рост явки на выборах произошел за счет москвичей, участвующих в ДЭГ. Говоря об успешности подобного эксперимента, мы опираемся на имеющиеся статистические факты, согласно которым электронная явка избирателей на данных избирательных округах составила 92,3%, что существенно превышает средний показатель электоральной активности по городу Москве [11]. Данные о высокой явке московских избирателей позволяют нам с уверенностью говорить о том, что практика использования цифрового голосования была позитивно оценена москвичами, а использование подобных технологий в дальнейшем обосновано и имеет право использоваться в избирательных кампаниях по всей стране.

Использование ДЭГ имеет и ряд других преимуществ, среди них:

- применение цифровых технологий в выборном процессе позволяет оперативно получать результаты предварительных итогов голосования и, в режиме реального времени, наблюдать количество проголосовавших избирателей за каждого кандидата путем автоматизированной обработки данных;

- положительным аспектом является экономическая выгода, которая может быть обеспечена за счет сокращения бюджета, затрачиваемого на аренду помещения, где проводятся выборы, оплату работы сотрудников избирательных участков;

- цифровизация выборного процесса способствует более широкому привлечению избирателей с ограниченными возможностями к прямому участию в выборах, а также позволяет свести к минимуму традиционное голосование на дому и досрочное голосование [12, с. 13].

- в период вспышки пандемии и возможных других эпидемий электронное голосование гораздо безопаснее традиционного, что, несомненно, способствует охране здоровья населения. Правоту подобного подхода доказали события, развернувшиеся в 2020-2022 годах (имеется ввиду коронавирусная инфекция COVID-19);

– возможность не являться лично на избирательный участок становится «новой формой эволюции избирательного процесса, которая соответствует требованию времени» [13, с. 108].

Развитие и внедрение цифровых процессов в народном хозяйстве нашей страны нельзя даже притормозить, но дальнейшие горизонты внедрения технических достоинств могут вызвать нелегальный всплеск интервенции в действующие процессы, а в нашем случае выборы, что, в свою очередь, в значительной степени, влияет на доверие граждан к голосованию. Если со стороны общественных организаций, их наблюдателей и самих голосующих граждан отсутствует возможность в режиме онлайн иметь доступ на избирательные участки, то в итоге на поверхность выплывают сомнения и недоверие к самой процедуре выборов. Повышение доверия граждан к цифровым форматам голосования требует формирования у электората цифровой грамотности, создания ощущения и обеспечения процесса взаимодействия всех участников избирательного процесса.

Таким образом, цифровые технологии, внедряясь в избирательный процесс, неизбежно должны продвигаться вперед, постоянно находиться в процессе развития, предоставляя дополнительные варианты для осуществления избирателями своих законных гражданских полномочий в период проведения выборов. Принято считать, что население с предубеждением воспринимает любые нововведения до того момента, пока не убедится в его практичности. Это касается и внедрения «цифры» в избирательный процесс, поддержка наступит только в том случае, когда избиратель на деле почувствует, что положительные моменты от внедрения предполагаемых новшеств возьмут вверх над отрицательными.

Применение цифровых технологий в избирательном процессе содержат совокупность преимуществ, а также, что весьма важно, слабых сторон как для избирателей, так и для государственных и общественных структур в целом, участвующим в выборах.

Для устранения имеющихся недостатков в использовании цифровых технологий в выборном процессе необходима большая совместная работа исполнительной и законодательной власти федерального, регионального и муниципального уровня, местного самоуправления и представителей общественности.

Литература

1. Москва выбрала Собянина. 09.09.2013. [Электронный ресурс: https://www.interfax.ru/story/43/page_2 (дата обращения: 28.05.2023)]

2. Муниципальные выборы в Москве 2017. [Электронный ресурс: [https://ru.wikipedia.org/wiki/%D0%9C%D1%83%D0%BD%D0%B8%D1%86%D0%B8%D0%BF%D0%B0%D0%BB%D1%8C%D0%BD%D1%8B%D0%B5_%D0%B2%D1%8B%D0%B1%D0%BE%D1%80%D1%8B_%D0%B2_%D0%9C%D0%BE%D1%81%D0%BA%D0%B2%D0%B5_\(2017\)](https://ru.wikipedia.org/wiki/%D0%9C%D1%83%D0%BD%D0%B8%D1%86%D0%B8%D0%BF%D0%B0%D0%BB%D1%8C%D0%BD%D1%8B%D0%B5_%D0%B2%D1%8B%D0%B1%D0%BE%D1%80%D1%8B_%D0%B2_%D0%9C%D0%BE%D1%81%D0%BA%D0%B2%D0%B5_(2017))] (дата обращения: 28.05.2023).

3. Муниципальные выборы в Москве 2022. [Электронный ресурс: [https://ru.wikipedia.org/wiki/%D0%9C%D1%83%D0%BD%D0%B8%D1%86%D0%B8%D0%BF%D0%B0%D0%BB%D1%8C%D0%BD%D1%8B%D0%B5_%D0%B2%D1%8B%D0%B1%D0%BE%D1%80%D1%8B_%D0%B2_%D0%9C%D0%BE%D1%81%D0%BA%D0%B2%D0%B5_\(2022\)](https://ru.wikipedia.org/wiki/%D0%9C%D1%83%D0%BD%D0%B8%D1%86%D0%B8%D0%BF%D0%B0%D0%BB%D1%8C%D0%BD%D1%8B%D0%B5_%D0%B2%D1%8B%D0%B1%D0%BE%D1%80%D1%8B_%D0%B2_%D0%9C%D0%BE%D1%81%D0%BA%D0%B2%D0%B5_(2022))] (дата обращения: 28.05.2023).

4. Нисневич, Ю.А. Институт выборов как механизм легитимации публичной власти // Мировая экономика и международные отношения. – 2018. – Т.62. – № 2. С. 70.

5. Распоряжение Правительства Российской Федерации от 28 июля 2017г. № 1632-р «Об утверждении программы «Цифровая экономика Российской Федерации».

6. Телешина, Н.Н. Электронное голосование как средство демократизации правотворчества // Юридическая техника. – 2014. – № 8. С. 438.

7. Результаты выборов в Госдуму: последние данные ЦИКа в режиме онлайн. [Электронный ресурс: <http://www.rbc.ru/politics/18/09/2016/57dbddff9a79472d4e8aa7df>] (дата обращения: 28.05.2023).

8. Выборы 2016: итоги. [Электронный ресурс: <http://www.interfax.ru/russia/528903>] (дата обращения: 30.08.2023).

9. Результаты выборов в Госдуму: последние данные ЦИКа в режиме онлайн. [Электронный ресурс: <http://www.rbc.ru/politics/18/09/2016/57dbddf9a79472d4e8aa7df>] (дата обращения: 30.08.2023).

10. Выборы 2016: итоги. [Электронный ресурс: <http://www.interfax.ru/russia/528903>] (дата обращения: 30.08.2023).

11. Результаты выборов в Госдуму: последние данные ЦИКа в режиме онлайн. Электронный ресурс: <http://www.rbc.ru/politics/18/09/2016/57dbddf9a79472d4e8aa7df>] (дата обращения 30.08.2023).

12. Матрёнина, К.Ю. Становление электронного голосования на выборах в Российской Федерации и перспективы его развития: конституционно-правовое исследование: канд. юрид. наук: 12.00.02 / Матрёнина Ксения Юрьевна. – Тюмень, 2016. С. 13.

13. Трыканова, С.А. Актуальные аспекты Форсайт анализа реализации ИТ технологий в электоральном процессе // Государственная служба и кадры. – 2021. – № 5. С. 108.

УДК 342.72/73

Крысенкова Наталья Борисовна кандидат юридических наук, старший научный сотрудник Института законодательства и сравнительного правоведения при Правительстве Российской Федерации г. Москва

ПРАВО НА ОБРАЗОВАНИЕ В ИНДИИ: ПРОБЛЕМЫ И ПЕРСПЕКТИВЫ В УСЛОВИЯХ ЦИФРОВИЗАЦИИ

Аннотация: После окончания пандемии COVID-19 и массового распространения дистанционного и онлайн-образования перед органами законодательной власти многих стран мира встал вопрос, как регулировать

деятельность образовательных организаций, оказывающих образовательные услуги посредством сети Интернет. На взгляд автора опыт Индии в этом отношении представляет наибольший интерес, поскольку в отличие от развитых стран, где телекоммуникационная инфраструктура хорошо развита и особенностей внедрения дистанционного и онлайн-образования меньше, в этом государстве существует ряд значимых проблем, стоящих на пути быстрой цифровизации сферы образования. Автором в статье рассмотрен ряд таких проблем, освещены шаги, предпринимаемые государством в сфере регулирования нового типа правоотношений, складывающихся в связи с внедрением информационных технологий в образовательный процесс, сделаны выводы относительно перспектив дальнейшего развития онлайн-образования в этом государстве.

Ключевые слова: право на образование, онлайн-образование, цифровизация, правовое регулирование, конституционное право, правоприменение.

THE RIGHT TO EDUCATION IN INDIA: PROBLEMS AND PROSPECTS IN THE CONTEXT OF DIGITALIZATION.

Annotation: The question on models of regulation of online education organizations has arisen before a lot of countries legislatures after COVID-19 pandemic and increase of interest to online and distance education. The author considers that India's experience in that sphere is especially interesting due to a lot of important problems arising before the state on the way for rapid digital transformation. Telecommunication infrastructure in advanced countries is highly developed in contrast with Indian regions. The author highlights the steps of Indian government on regulation of new legal relations in the sphere of telecommunication technologies in education. The author makes conclusions on future trends of online education in India.

Key words: right to education, online education, digital transformation, legal regulation, constitutional law, law enforcement.

В отличие от многих государств мира, включая Россию, где право на образование давно закреплено на уровне конституции государства и является неотъемлемым правом человека, в Индии право на образование стало конституционным только в 2002 году, когда в Конституцию страны была введена норма, гарантирующая получение всеми детьми в возрасте от 6 до 14 лет

бесплатного и обязательного образования в форме, предусмотренной законодательством штатов [1, с. 45]. Позднее это право было конкретизировано в отраслевом законе. В 2009 году был принят Акт о праве детей на бесплатное и обязательное образование (The Right of Children for Free and Compulsory Education Act 2009) [2]. Данные нормативные акты регулируют право на получение начального образования, под которым в Индии понимается образование с первого по восьмой класс, предоставляемое в ближайшей к месту жительства школы. Право на образование распространяется на всех детей независимо от материального положения семьи или особенностей физического развития детей. Для детей с серьезными нарушениями здоровья индийские законодатели предусмотрели возможность получения образования в формате домашнего обучения, что является гарантией реализации их права на образование.

При этом законодатели закрепили право не только детей, определенного возраста, на доступ к образованию, но и тех, кто по каким-либо причинам не мог получить образование в возрасте от 6 до 14 лет. Такие дети направляются для обучения в классы в соответствии с их возрастом при условии прохождения дополнительных занятий с целью догнать обучающихся своей возрастной категории. Кроме того, данная норма закона распространяется и на детей старше 14 лет.

Также в небольшой степени урегулирован вопрос дошкольного образования и подготовки детей к школе. Так, закон предусматривает возможность зачисления детей в возрасте от 3 до 6 лет бесплатно в дошкольные отделения государственных школ. При этом не во всех школах на сегодняшний день существуют отделения или группы для таких детей.

Проблема грамотности и образованности индийского населения остро стоит перед этим государством не только в виду экономического положения населения, но и традиций, которые широко распространены в Индии. В первую очередь это касается получения образования девочками. В силу традиций, в этом

государстве считается, что получить образование важнее мальчикам. Кроме того, в настоящее время не во всех регионах Индии создана образовательная инфраструктура, позволяющая преодолеть проблему низкой грамотности населения в короткие сроки. В связи с этим следует отметить комплексный подход законодателя к решению проблем образования в Индии. Акт о бесплатном и обязательном образовании 2009 года не только конкретизирует гарантии детей на получение такого образования, но и разграничивает полномочия центральных органов власти, органов власти штатов и местного самоуправления. Одним из таких полномочий является обеспечение регионов школами, учителями, оборудованием, необходимым для образовательного процесса.

Таким образом, говорить об онлайн-образовании в широком масштабе в Индии не приходится. Актом о бесплатном и обязательном образовании 2009 года предусмотрены только две формы, в которых может на сегодняшний день осуществляться образовательный процесс в этом государстве: очная и домашняя. Ни дистанционная, ни тем более онлайн форма организации процесса обучения детей на уровне закона не предусмотрена. Причин этому несколько:

1. Сильное социально-экономическое расслоение общества, разделение общества на классы, касты и племена, которое сохраняется в стране до сих пор, несмотря на усилия государства по созданию равных возможностей для населения.

2. Как отмечают исследователи, из 733 учеников в штате Бихар, только у 28% девочек и 36 % мальчиков есть смартфоны, которые могут использоваться в образовательных целях. В большинстве случаев смартфоны принадлежат взрослым мужчинам в семье и в силу традиций чаще доступны мальчикам, чем девочкам. Более того, не все семьи могут позволить себе оплачивать интернет. Кроме того, не во всех регионах страны создана соответствующая инфраструктура, которая позволила бы проводить уроки в дистанционном формате. В связи с этим возможность онлайн-обучения в Индии в большинстве

случаев реализуется посредством записи видео-уроков, нежели проведения полноценных онлайн-уроков аналогичных очным школьным занятиям.

3. Трудности с адаптацией учителей при переходе на онлайн-ресурсы.

4. Влияние на психологическое состояние детей. Детям в возрасте 5-10 лет сложно концентрировать внимание и необходимо внедрять физическую активность, чтобы удерживать их внимание.

5. Ряд занятий невозможно проводить онлайн. Это касается лабораторных, технических, практических занятий, проектной работы.

6. Увеличение экранного времени и влияние его на здоровье детей.

7. Обилие региональных языков и диалектов, используемых в Индии. Зачастую разработанные программы не учитывают языковых особенностей населения в регионах, в связи с чем доступ к онлайн-ресурсам имеют не все граждане страны [3].

Тем не менее нельзя сказать, что всемирный тренд на развитие онлайн-образование обошел Индию. Наибольшее распространение в Индии оно получило в секторе высшего образования и онлайн-курсов. В 2018 году Комиссия по университетским грантам разработала Правила (University Grants Commission (Online Courses or Programmes) Regulations, 2018) по признанию степеней, дипломов и институтов, приравненных к университетам, в онлайн-сфере, для студентов Индии. Основной целью этого документа стала реализация упрощенного доступа к образованию для студентов, включая работающих специалистов. Документ затрагивает регулирование только гуманитарных специальностей. Образовательные программы в сфере фармацевтики, подготовки младшего медицинского персонала, архитектуры, физиотерапии, прикладных искусств не могут проводиться онлайн. Образовательные курсы и программы могут проводиться только при условии получения разрешения Комиссии по университетским грантам на такую деятельность.

Как отмечают исследователи, принятие данных правил расширило возможности для студентов и специалистов, которые раньше не могли поступить

в ведущие университеты страны в связи с их территориальным расположением, отсутствием времени или ограничениями, связанными с количеством мест на том или ином курсе. Для людей, уже имеющих профессиональное образование и работающих по специальности, появление онлайн курсов и программ в университетах позволило продолжить свое обучение и совершенствоваться, повышать квалификацию в той или иной сфере без необходимости оставлять работу [4].

С точки зрения влияния на экономику Индии, развитие онлайн образования положительно сказывается не только в связи с получением более квалифицированных работников, но и в связи с необходимостью развивать цифровую инфраструктуру, создавать программное обеспечение, образовательные платформы, развивать электронные образовательные технологии. В стране наряду с иностранными образовательными платформами, такими как Coursera, LinkedIn Learning, Treehouse и др., программами для создания видеоконференцсвязи, ZOOM, Google Meetings и др., создаются собственные программные решения, как, например, образовательные платформы SWAYAM, DIKSHA.

Необходимо отметить, что особенностью индийского законодательства в части аккредитации учреждений, которые могут осуществлять обучение посредством онлайн курсов и программ. Как уже отмечалось выше, ограничен перечень специальностей, по которым могут проводить онлайн курсы и программы. Однако, кроме этого устанавливаются жесткие требования к предоставлению образовательным учреждениям возможностей открывать набор на такие курсы и программы. Так, это могут сделать только те университеты и институты:

- которые существуют не менее 5 лет, имеют минимальный рейтинг 3.26 из 4 по шкале, утвержденной Национальным советом по аккредитации, входить в ТОП-100 Национальной системы рейтинга институтов;

- в которых планируемая онлайн-программа уже применяется в очном формате обучения или с применением дистанционных технологий и только в том случае, когда по данной программе уже успешно выпущен как минимум один поток студентов;

- которые могут предложить студентам обучение по программам, одобренным Комиссией по университетским грантам;

- которые могут обеспечить технический доступ к онлайн программам и онлайн курсам с применением идентификации студентов с использованием AADHAAR-номера или иного государственного средства идентификации личности, регистрации обучающегося, инфраструктуры для совершения онлайн-оплаты и системы управления обучением в цифровом формате;

- имеющие возможность проводить аттестацию студентов с помощью онлайн-тестирований или проводить контролируемые экзамены [5]

Данные требования в первую очередь направлены на сохранение и повышение качества образования при одновременном расширении возможностей для реализации гражданами страны своего права на образование.

Помимо данных Правил в Индии действует Национальная образовательная политика 2020 года (National Education Policy 2020). Это программный документ, который во многом определяет ближайшие перспективы развития образования в Индии в целом и, в частности, применения информационных технологий в образовании. В целях реализации задачи по развитию онлайн-образования и широкого распространения информационных образовательных технологий Политикой предусматривается создание специального органа – Национального комитета по образовательным технологиям (National Education Technologies Forum). К компетенции данного органа в соответствии с политикой будут отнесены разработка и создание платформы для свободного обмена идеями по использованию технологий в целях повышения качества обучения, оценивания, планирования, управления и иной деятельности как в школах, так и в организациях высшего образования.

Целью создания NETF является упрощение процесса принятия решений в сфере внедрения, освоения и использования технологий, их предоставления ведущим образовательным учреждениям, Центральному правительству и правительствам штатов, а также иным заинтересованным лицам, проведения новейших исследований и создания возможностей по проведению консультаций и обмену опытом.

В качестве решения проблемы с обилием диалектов и языков в Индии и сложностями с их использованием в Политике предусмотрено создание цифровых образовательных платформ, программное обеспечение и информация на которых будут доступна на большинстве самых распространенных языков и диалектов в Индии. Кроме того, внедрение таких цифровых платформ должно расширить категорию граждан, которые могут реализовать свое конституционное право на образование. Электронные образовательные технологии должны быть доступны как лицам, проживающим в отдаленных местностях, так и лицам с ограниченными возможностями здоровья [6].

В настоящее время в Индии действует две электронные образовательные платформы аналогичные российской федеральной системе «Моя школа» и «Московской электронной школе»: DIKSHA – образовательная платформа для школьного уровня, и правительственная образовательная платформа SWAYAM, с помощью которой открывается доступ широкому кругу лиц к образовательным программам и онлайн-курсам высшего и профессионального образования. Таким образом, планируется унифицировать процесс онлайн-образования на всех уровнях от школьного до высшего.

Ближайшими предпринимаемыми шага по внедрению онлайн-образования и интегрированного образования в Индии станут:

- пилотные образовательные онлайн-проекты,
- формирование и совершенствование цифровой инфраструктуры в стране,

- совершенствование платформ, используемых учителями школ и профессорско-преподавательским составом университетов,
- разработка контента, цифровых хранилищ и технологий, включая программы курсов, обучающие игры и симуляции, применение технологий дополненной и виртуальной реальности в образовательном процессе,
- расширение доступа к цифровым ресурсам среди населения в целях обеспечения равных возможностей и доступа к цифровым образовательным ресурсам,
- созданий виртуальных лабораторий,
- профессиональная подготовка и повышение квалификации учителей,
- разработка систем оценивания и проведения экзаменов в режиме онлайн,
- применение смешанных форм обучения,
- разработка стандартов содержания, технологий, педагогических требований для онлайн-обучения.

Таким образом, правовое регулирование образовательной сферы в Индии направлено на постепенное, органичное включение информационных технологий в образовательный процесс, активную борьбу с неграмотностью населения, создание инфраструктуры, которая позволит реализовать гражданам не только право на основное образование, но и получать непрерывное образование, совершенствовать свои профессиональные навыки и квалификацию, тем самым оказывая положительное влияние на развитие государства и экономики.

Литература

1. Конституция Индии 1949 г. // Конституции государств Азии: в 3 т. Т. 2: Средняя Азия и Индостан / под ред. Т.Я. Хабриевой. М.: Институт законодательства и сравнительного правоведения при Правительстве РФ: Норма, 2010. С. 326.

2. Shail Srivastava. The Future of Online Education in India (Updated 2023) [Электронный ресурс] // <https://iimskills.com/the-future-of-online-education-in-india/> (Дата обращения: 28.09.2023).
3. Pooja Kapadia, Aarushi Jain, Vivek Kathpalia. India: India's New Rwgulations For Online Courses and Programmes [Электронный ресурс] // <https://www.mondaq.com/india/education/736886/indias-new-regulations-for-online-courses-and-programmes> (Дата обращения: 27.09.2023)
4. The Right of Children for Free and Compulsory Education Act 2009 [Электронный ресурс] // https://www.indiacode.nic.in/bitstream/123456789/19014/1/the_right_of_children_to_free_and_compulsory_education_act_2009.pdf (Дата обращения: 28.09.2023)
5. University Grants Commission (Online Courses or Programmes) Regulations, 2018 [Электронный ресурс] // https://www.ugc.gov.in/pdfnews/7553683_Online-Courses-or-ProgrammesRegulations_2018.pdf (Дата обращения: 28.09.2023)
6. National Education Policy 2020 [Электронный ресурс] // https://www.education.gov.in/sites/upload_files/mhrd/files/NEP_Final_English_0.pdf (Дата обращения: 28.09.2023).

УДК 378

Лозинская Екатерина Викторовна	магистр, Южно-Российский институт управления – филиал Российской академии народного хозяйства и государственной службы при Президенте РФ г. Ростов-на-Дону
Зенцова Мария Владимировна	магистр, Южно-Российский институт управления – филиал Российской академии народного хозяйства и государственной службы при Президенте РФ г. Ростов-на-Дону

СРЕДСТВА МАССОВОЙ КОММУНИКАЦИИ КАК ОДИН ИЗ ВАЖНЕЙШИХ МЕХАНИЗМОВ РЕКРУТИРОВАНИЯ РЕГИОНАЛЬНЫХ ПОЛИТИЧЕСКИХ ЛИДЕРОВ В РОССИИ В УСЛОВИЯХ ЦИФРОВИЗАЦИИ

Аннотация: В данной статье авторами были рассмотрены механизмы рекрутирования политических элит в Российской Федерации в контексте исторического наследия страны и особенностей политического сознания россиян. Среди механизмов рекрутирования политических лидеров в России были выделены средства массовой коммуникации как важнейший канал влияния в условиях цифровизации и информатизации. Была проанализирована специфика рекрутирования региональных политических элит в России в современных условиях.

Ключевые слова: политическая элиты, политическое лидерство, рекрутирование элит, механизмы рекрутирования политических лидеров, Российская Федерация, средства массовой коммуникации, цифровизация.

MASS MEDIA AS ONE OF THE MOST IMPORTANT MECHANISMS FOR RECRUITING REGIONAL POLITICAL LEADERS IN RUSSIA IN THE CONTEXT OF DIGITALIZATION

Abstract: In this article, the authors examined the mechanisms of recruiting political elites in the Russian Federation in the context of the historical heritage of the country and the peculiarities of the political consciousness of Russians. Among the mechanisms for recruiting political leaders in Russia, the mass media were singled out as the most important channel of influence in the conditions of digitalization and informatization. The specifics of recruiting regional political elites in Russia in modern conditions were analyzed.

Key words: political elites, political leadership, elite recruitment, mechanisms for recruiting political leaders, Russian Federation, mass media, digitalization.

Современный политический процесс в условиях демократии невозможно представить без избирательной системы и циркуляции элит. В этих условиях каналы и механизмы рекрутирования политических элит постоянно изменяются и адаптируются в соответствии с динамичным развитием информационного общества. Цифровизация стала неотъемлемой частью всех сфер жизнедеятельности человека, включая политику и государственное управление.

На основании классической классификации систем рекрутирования выделяются система гильдий и антрепренёрская. Первый вид предполагает закрытую систему, ориентированную на узкий круг властной элиты. Воспроизводство руководящих слоев затруднено в связи с отсутствием конкуренции, а единственным каналом рекрутирования являются политическая партия или принадлежность к определенной социальной группе. Подвидом системы гильдий будет являться номенклатура, существовавшая в СССР. Антрепренерская существует лишь в демократических государствах, так как связана с большой конкуренцией при отборе. Попадание в элиту зависит в первую очередь от личностных способностей, образования и харизме. В Российской Федерации отмечается смешение данных систем рекрутирования, что обусловлено историческим развитием страны и адаптацией номенклатурных традиций к демократическим институтам и процессам. [1]

Однако другим немаловажным фактором, влияющим на рекрутирование политических лидеров в Российской Федерации, является политическое сознание россиян. Через понимание его специфики и выявление детерминирующих факторов можно раскрыть и особенности механизмов рекрутирования элит в современной России.

Политическое сознание является комплексным и многообразным явлением, которое формируется под влиянием различных факторов. Одним из ключевых факторов формирования политического сознания является историческое наследие. Учитывая уникальную многовековую историю России, которая оказывает сильное влияние на восприятие политических процессов и институтов, мы можем говорить о его трансформационном или переходном этапе в настоящее время. В Российской Федерации сохраняются пережитки советского прошлого: номенклатурные традиции, представления о роли государства и коллективизме. На ряду с этим укрепляются и достаточно новые для России демократические ценности и ориентиры.

Кроме того, медиа и информационное пространство играют важную роль в формировании политического сознания. Граждане получают информацию о политических событиях через телевизионные передачи, радио, интернет и социальные сети. Однако, несмотря на доступность информации, существует проблема фильтрации и манипуляции информацией, что может искажать представление о политике и влиять на политическое сознание.

Также важную роль играют социальные и экономические факторы. Уровень образования, доходы, социальный статус и место проживания могут влиять на политические взгляды граждан. Например, жители сельской местности и городские жители могут иметь различные представления о роли государства и экономической политике.

Наконец, политическая культура и ценности также оказывают влияние на политическое сознание граждан. Некоторые люди могут придерживаться консервативных ценностей и поддерживать авторитарные формы правления, в то время как другие могут отстаивать либеральные ценности и поддерживать демократические принципы.

Так наиболее распространенными механизмами рекрутирования политических лидеров в современной России являются:

1. Партийные структуры. Членство в партии и активное участие в ее деятельности часто являются основными условиями для продвижения в политическую элиту.

2. Внутрипартийные выборы. Внутрипартийные выборы могут быть одним из способов определения политических лидеров. Члены партии могут голосовать за кандидатов на различные посты, включая руководящие должности.

3. Государственные структуры. Государственные органы и институты также могут играть роль в рекрутировании политических лидеров. Например, руководители регионов могут быть назначены президентом или главой региона, что дает им возможность зарекомендовать себя в политической сфере.

4. Медиа. Средства массовой коммуникации имеют значительное влияние на формирование общественного мнения и могут способствовать рекрутированию политических лидеров. Политические деятели могут использовать СМК для продвижения своей карьеры и привлечения внимания к своим идеям и программам.

5. Личные связи и сети. Влиятельные политические фигуры могут рекомендовать своих сторонников и союзников для занятия высоких постов.

В целом, механизмы рекрутирования политических лидеров в России могут быть сложными и многоуровневыми. Они зависят от различных факторов, включая партийные структуры, государственные органы, медиа и личные связи.

Рассматривая рекрутирование политических лидеров на региональном уровне необходимо отметить, что вышеперечисленные механизмы остаются актуальными, однако данный процесс будет иметь свою специфику. Одним из факторов, влияющих на рекрутирование региональных политических элит, является федеральная власть. Часто региональные политические элиты формируются и поддерживаются федеральными политическими структурами. Федеральные партии могут активно подбирать и поддерживать кандидатов на должности региональных лидеров, чтобы обеспечить свое влияние на региональном уровне.

Также важную роль играют бизнес-структуры. Они могут оказывать значительное влияние на рекрутирование региональных политических элит через финансирование политических кампаний и поддержку кандидатов, которые защищают их интересы. Это может приводить к формированию политических элит, которые ориентированы на бизнес-интересы и не всегда отражают интересы широких слоев населения.

Кроме того, рекрутирование региональных политических элит может зависеть от политической культуры и традиций в регионе. В некоторых регионах существуют сильные политические кланы и сети, которые контролируют рекрутирование политических элит и распределение власти. Это может

создавать проблемы для развития демократических институтов и конкуренции в политической системе.

Говоря о современности невозможно не учитывать фактор цифровизации общества и политического процесса. С развитием интернета и социальных сетей, политические партии и кандидаты все больше используют цифровые платформы для привлечения внимания избирателей и формирования своего образа.

Одним из основных способов использования цифровых технологий в рекрутировании политических лидеров является использование социальных сетей. Политики активно создают страницы в социальных сетях, где они могут публиковать свои идеи, программы и достижения. Это позволяет им привлечь внимание широкой аудитории и взаимодействовать с избирателями, а также получать обратную связь. Особое значение это имеет на региональном уровне, ведь посредством социальных сетей может происходить двусторонняя коммуникация: граждане могут привлечь внимание властей к острым проблемам и получить ответ по данной теме. Так, имидж политических лидеров будет зависеть и от их степени вовлеченности в вопросы местного и регионального значения, удовлетворенности граждан их деятельностью, что напрямую будет влиять на реализацию курса государственной политики в целом.

Кроме того, цифровые технологии позволяют политическим лидерам использовать различные инструменты для анализа данных и изучения предпочтений избирателей. Например, с помощью аналитики данных можно определить, какие темы наиболее интересны избирателям, и адаптировать свою кампанию под их потребности. Это позволяет политическим лидерам более эффективно общаться с избирателями.

Однако, цифровизация также может иметь негативные последствия для рекрутирования политических лидеров. Так, распространение фейковых новостей и манипуляция общественным мнением приводят к искажению политической конкуренции и созданию ложных представлений о политических лидерах.

Одним из способов использования СМИ в рекрутировании политических элит является медиатизация политических деятелей. Политики, которые активно появляются в СМИ и получают широкую огласку, могут привлечь внимание федеральной власти, политических партий и бизнес-структур. Это может помочь им получить поддержку и ресурсы для продвижения по политической лестнице.

Также СМИ могут быть использованы для формирования образа политика или партии. Политические партии и кандидаты могут активно использовать различные медийные инструменты, такие как телевизионные дебаты, интервью, статьи и репортажи, публикации в социальных сетях, чтобы создать положительное представление о себе и своей программе. Это может помочь им привлечь поддержку и доверие избирателей.

Однако, использование СМИ в рекрутировании политических элит также может иметь свои негативные стороны. Например, некоторые политические партии и кандидаты могут использовать СМИ для манипуляции общественным мнением и создания ложных представлений о своих соперниках. Это может привести к искажению политической конкуренции и ограничению возможностей для новых и независимых политических элит.

Таким образом, средства массовой коммуникации играют важную роль в рекрутировании политических элит в Российской Федерации. Они позволяют политическим партиям и кандидатам представлять себя и свои программы, а также получать поддержку и ресурсы от федеральной власти, политических партий и бизнес-структур. Однако, необходимо учитывать возможные негативные последствия использования СМИ в политической сфере и стремиться к развитию открытой и честной политической конкуренции.

Литература

1. Тимофеев Александр Александрович. Основы системы рекрутирования политической элиты в современной России // Вестник «ИМЦ». 2015. №10. URL: <https://cyberleninka.ru/article/n/osnovy-sistemy-rekrutirovaniya-politicheskoy-elity-v-sovremennoy-rossii>

Лукьяненко кандидат педагогических наук, доцент кафедры
Ольга педагогики и технологий дошкольного и начального
Дмитриевна образования, Армавирский государственный
педагогический университет.
г. Армавир

ФОРМИРОВАНИЕ ОСНОВ ГРАФИЧЕСКОЙ ГРАМОТЫ У ПЕРВОКЛАССНИКОВ НА УРОКАХ ИЗОБРАЗИТЕЛЬНОГО ИСКУССТВА

Аннотация: Развитие творчества и творческих способностей младших школьников на уроках изобразительного искусства в начальных классах является ведущей целью их обучения, для достижения которой в практике используется много неклассических методов изображений и арт-технологий. Анализ детских работ и педагогические наблюдения за первоклассниками свидетельствуют о необходимости применения специальных дидактических упражнений по овладению учащимися основами графической грамоты - важным компонентом в структуре художественно-творческих способностей.

Ключевые слова: графическая грамотность, урок изобразительного искусства, первоклассники, структура творческих способностей.

FORMATION OF THE BASICS OF GRAPHIC LITERACY AMONG FIRST-GRADERS IN THE LESSONS OF FINE ARTS

Abstract: The development of creativity and creative abilities of younger schoolchildren in art lessons in elementary grades is the leading goal of their education, for which many non-classical methods of images and art technologies are used in practice. The analysis of children's works and pedagogical observations of first-graders indicate the need for special didactic exercises to master the basics of graphic literacy by students - an important component in the structure of artistic and creative abilities.

Key words: graphic literacy, art lesson, first graders, structure of creative abilities.

Согласно основным требованиям к предметной области «Искусство» и к учебному предмету «Изобразительное искусство» в федеральном

государственном общеобразовательном стандарте основного общего образования одна из ведущих целей обучения изобразительному искусству в школе заключается в формировании системы знаний в области основ изобразительной грамоты (конструктивный рисунок, перспективное построение изображения; передача формы предмета светом и тенью, основы цветоведения; пропорции человеческой фигуры и головы); о различных художественных материалах в изобразительном искусстве; о различных способах живописного построения изображения; о стилях и различных жанрах изобразительного искусства...[3; с.120-121]. Одной из центральных задач обучения рисованию младших школьников на уроках изобразительного искусства является овладение ими основами графической грамоты.

Под «изобразительной грамотой» одни ученые понимают определенный свод правил изображения (Д.Н. Кардовский, Н.Н. Ростовцев), другие - определенные законы изобразительности (Г.В. Беда, Л.С. Филиппова). Под основными компонентами графической грамоты мы будем понимать знания основ рисунка, живописи, основ цветоведения и умения изображать простые по форме предметы разными линиями, навыки работы гуашью, акварелью и другими изобразительными материалами.

Практика обучения изобразительному искусству в первом классе показывает, что наибольшие трудности учащиеся испытывают при выполнении графических изображений в рисунке. Причины мы видим в отсутствии мотивации к изобразительной деятельности, в недостаточной «зрелости» мелкой мускулатуры кистей рук; в недостатке опыта выполнения графических движений у детей 7-8 лет. У некоторых первоклассников сформирован неправильный навык обращения с карандашом и кистью.

Ручная умелость согласно мнению Т.С. Комаровой - это своеобразная сложная сенсомоторная способность, включающая овладение техникой линии, штриха, пятна при помощи кисти и карандаша, овладение движениями, передающими форму предмета; овладение плавностью и непрерывностью

движений по прямой, дуге, окружности, овладение умением переходить от одного движения к другому, соблюдать соразмерность штрихов по длине [2].

Педагогические наблюдения свидетельствуют, что среди первоклассников встречается более половины детей в классе с недостаточно развитой ручной умелостью (неправильным положением руки, слишком сильным или слабым нажимом на карандаш при рисовании). Часто, это связано с неправильной техникой выполнения изображения и недостаточностью проведения дополнительных упражнений по графической грамоте на уроке изобразительного искусства. Наблюдая за тем, как рисуют и закрашивают первоклассники, мы отметили, что многие дети постоянно поворачивают лист, не меняя направление линий при изображении, не переключаются в нужный момент с одного направления линии на другое.

Точность выполнения графических упражнений на уроке изобразительного искусства достигается за счёт мышечного контроля. С этой целью необходимо использовать массаж кистей рук, пальчиковую гимнастику и пальчиковые игры, лепку из пластических материалов, вырезание ножницами), выполнение «закручивающих» движений (квиллинг), специальные упражнения в формообразующей штриховке, копирование рисунков, обведение контуров по точкам и пунктирным линиям сверху вниз и слева направо.

Графическими средствами передачи объектов изображения являются – линии. Овладение умением изображать разные линии: «нащупывающие», «поисковые», «валерные» (по Е.И.Игнатьеву); штрихами, передающими тон и контрасты; ритмом и пятном является главной задачей по овладению основами графической грамоты первоклассниками для повышения качества изображений в рисунках и творческих работах.

Линию, проведенную карандашом, мазок, сделанный кистью, можно сравнить с азбукой [4]. Первоклассникам необходимо предлагать выполнять линии сложной формы одним движением кисти руки (овалы, окружности, волнистые и ломаные линии). Вначале линии должны быть крупными и

постепенно уменьшатся в размерах. В первом классе важно отрабатывать навык регуляции силы нажима на карандаш и кисть.

Навыки работы различными художественными материалами учащиеся могут приобрести выполняя упражнения, направленные на развитие основных графических умений: «Многообразие линий в природе», «Выразительные средства композиции: пятно, линия, точка», «Композиция», «Кляксография», «Фактура», «Выразительные возможности цветных карандашей», «Пропорции. Большой – маленький», «Основные, составные, теплые и холодные цвета».

В соответствии с новыми образовательными стандартами среди планируемых результатов освоения программы начального общего образования появился новый раздел «Формирование ИКТ компетентности учащихся» и на уроках изобразительного искусства можно и нужно учить первоклассников графической грамоте с помощью графических редакторов. Например, с помощью графических редакторов Paint или Tux Paint в игровой форме первоклассники овладевают навыком использования инструментов данной программы (линии, формы, штампы и др.). Детям предлагаются задания на овладение инструментом и использование его на материале, который выбирает сам ученик из предложенных вариантов [1].

Применение дидактических упражнений по формированию основ графической грамоты способствуют развитию умения по-разному держать карандаш и кисть при различных приемах рисования; изменять направление движения линий; усваивать основы цветоведения и передавать форму, пропорции предмета, распознавать и использовать выразительные средства акварели, гуаши, мелков, карандашей.

Иногда мы сталкиваемся с мнением учащихся, родителей и даже педагогов, что предмет изобразительное искусство «второстепенный, необязательный для изучения». На наш взгляд графическая грамотность необходима и на других уроках в начальной школе, и в будущей трудовой

деятельности, так как умение рисовать, зрительно представлять различные объекты пригодится во многих профессиях.

Не следует разрывать изучение основ изобразительной грамоты, овладение техникой изображения и развитие воображения и креативности первоклассников, так как это необходимые и взаимосвязанные компоненты художественно-творческих способностей учащихся.

Урок изобразительного искусства в школе не призван сделать всех первоклассников художниками, но без овладения основами графической грамоты, техникой изображения невозможно создавать красивые художественные образы в рисунках. С этой целью необходимо включить в процесс обучения изобразительному искусству первоклассников разные упражнения с графическими материалами и техниками, упражнения на развитие мышечного контроля и систему игровых упражнений и заданий.

Литература

1. Карпова Е.В. Игровые технологии в обучении работе с графическим редактором «Paint» на уроках изобразительного искусства / Е.В. Карпова, Е.А. Чумак // Мир науки, культуры, образования. – 2017. – № 4. – С. 56-61.
2. Комарова Т.С. Обучение дошкольников технике рисования. – М.: Педагогическое общество России, 2007. -176 с.
3. Приказ Министерства просвещения Российской Федерации от 31.05.2021 № 287 «Об утверждении федерального государственного образовательного стандарта основного общего образования» (Зарегистрирован 05.07.2021 № 64101) [Электронный ресурс] – URL: <https://www.garant.ru/products/ipo/prime/doc/401333920/>
4. Неменская Л.А. Изобразительное искусство. 1 класс. Учебник. ФГОС. – М.: Просвещение, 2023. – 127 с.

Наймович студент, Академия управления при Президенте
Даниил Республики Беларусь
Владимирович г. Минск

Гурина старший преподаватель, магистр управления и права
Марина Академия управления при президенте Республика
Васильевна Беларусь, г. Минск

ПРОБЛЕМЫ И ПЕРСПЕКТИВЫ ПРАВОВОГО РЕГУЛИРОВАНИЯ ИСКУССТВЕННОГО ИНТЕЛЛЕКТА

Аннотация: Данный текст обсуждает влияние технологий искусственного интеллекта (ИИ) на современный мир, поднимая вопросы этики, социальной ответственности и правового регулирования. Рассматриваются проблемы прозрачности алгоритмов, защиты личных данных, а также приводятся примеры успешного и неудачного регулирования ИИ в различных странах.

Ключевые слова: искусственный интеллект (ИИ); приватность; безопасность; алгоритмы; анализ.

PROBLEMS AND PROSPECTS OF LEGAL REGULATION OF ARTIFICIAL INTELLIGENCE

Abstract: This text discusses the impact of artificial intelligence (AI) technologies on the modern world, raising issues of ethics, social responsibility and legal regulation. The problems of algorithm transparency, personal data protection are considered, and examples of successful and unsuccessful AI regulation in various countries are given.

Keywords: artificial intelligence (AI); privacy; security; algorithms; analysis.

Технологии искусственного интеллекта (далее – ИИ) постепенно охватывают современный мир. Технологии машинного обучения, основанные на обработке беспрецедентных массивов данных, выводят методы анализа информации на совершенно новый уровень, а робототехника выполняет действиями машин те задачи, которые раньше были прерогативой

исключительно человека, потенциально делая жизнь людей более комфортной и создавая новые блага [1].

С ростом применения искусственного интеллекта возникают разнообразные этические, социальные и правовые вопросы, требующие внимательного анализа. Одним из ключевых аспектов является прозрачность алгоритмов, особенно в контексте принятия важных решений, таких как выдача кредитов или медицинские диагнозы. Непонимание того, как работает ИИ, может вызывать довольно ощутимые общественные тревоги.

Проблемы приватности становятся более острыми с увеличением объема данных, используемых для обучения искусственных систем. Сбор и анализ больших данных могут привести к нарушению личной жизни и угрожать индивидуальной приватности граждан.

Общий регламент по защите данных (GDPR), действующий в рамках Европейского Союза устанавливает стандарты для обработки персональных данных, включая использование искусственного интеллекта. Он обеспечивает гражданам больший контроль над своими данными и требует прозрачности в процессе принятия решений на основе автоматизированных систем.

Канада разработала Фреймворк этического использования искусственного интеллекта, включающий принципы ответственности, прозрачности и справедливости. Этот документ стимулирует организации к разработке и применению этических практик при использовании ИИ.

Законопроект AI in Government Act направлен на содействие внедрению искусственного интеллекта в правительственных организациях США. Он поддерживает обучение сотрудников, исследования и разработки в сфере ИИ, а также стандартизацию его использования.

Однако, существуют и неудачные примеры регулирования искусственного интеллекта. Система социального кредита в Китае, использующая ИИ, вызывает беспокойство в связи с нарушением приватности и потенциальным

негативным воздействием на свободу граждан. Это стало объектом критики со стороны международного сообщества.

Отсутствие четкого регулирования технологии распознавания лиц в США привело к возможному нарушению приватности граждан и использованию этой технологии в сфере правопорядка без должного контроля.

Идея введения налога на роботов в Российской Федерации вызвала критику и сомнения в своей целесообразности. Это может замедлить внедрение инноваций и технологический прогресс в стране.

Изучение успешных и неудачных примеров регулирования искусственного интеллекта в разных странах предоставляет полезные уроки для разработки собственной эффективной системы нормативов и законов в Республике Беларусь.

В настоящее время в Республике Беларусь утверждена Государственная программа «Цифровое развитие Беларуси» на 2021 – 2025 годы – основной правовой и практический инструмент внедрения передовых информационных технологий в отрасли национальной экономики и сферы жизнедеятельности общества в предстоящий период [2]. Однако, подробные положения, касающиеся искусственного интеллекта, требуют дополнительного анализа.

Исходя из современных вызовов, связанных с использованием искусственного интеллекта в Республике Беларусь, ключевыми проблемами, требующими внимания законодателей, являются отсутствие четкого законодательного регулирования в области искусственного интеллекта и связанных с ним технологий. Необходимо разработать нормативы, которые обеспечат безопасность, прозрачность и этичность использования ИИ в различных сферах, включая медицину, транспорт, экономику и образование.

Технологии искусственного интеллекта развиваются настолько быстро, что существующее законодательство не успевает адаптироваться к новым возможностям и рискам. Новые законы предоставляют возможность создания правил, соответствующих последним технологическим достижениям.

Внедрение новых нормативов в Беларуси может быть эффективным при использовании комплексного подхода. В первую очередь, необходимо провести обширные консультации с экспертами, представителями индустрии и общественными организациями для выявления ключевых аспектов регулирования. Организация публичных обсуждений и содействие открытому диалогу помогут учесть мнение широкой общественности и создать законы, отражающие разнообразные интересы. Например, принятие законов, регулирующих использование искусственного интеллекта в медицинских диагностических системах, должно включать в себя обязательные процедуры сертификации и оценки эффективности, а также механизмы ответственности за ошибки и неправильные диагнозы.

С ростом использования искусственного интеллекта увеличивается риск кибератак и злоупотреблений. Новые нормативные правовые акты должны включать в себя меры по обеспечению кибербезопасности и предотвращению угроз безопасности данных. Разрабатываемое законодательство должно включать обязательство для организаций и компаний, использующих искусственный интеллект, предоставлять прозрачные и понятные пояснения о том, как алгоритмы принимают решения. Это поможет предотвратить недоверие общества к автоматизированным системам и защитит права граждан [3].

Правовое регулирование искусственного интеллекта должно включать в себя еще ряд важных аспектов, а именно: установление ответственности за нарушение авторских прав при использовании искусственного интеллекта для создания контента; ужесточение законодательства о защите данных для обеспечения конфиденциальности личной информации, используемой в системах искусственного интеллекта, включая в себя правила сбора, хранения и обработки данных, а также меры по предотвращению утечек и злоупотреблений.

Обеспечение компромиссов и баланса между инновациями в области искусственного интеллекта и защитой прав и интересов граждан представляет собой сложную задачу, требующую внимательного рассмотрения различных

аспектов. В первую очередь, необходимо признать потенциал искусственного интеллекта в стимулировании инноваций, повышении эффективности бизнес-процессов и создании новых возможностей для общества.

Однако, при этом необходимо акцентировать внимание на защите основных прав и свобод граждан. Прозрачность в использовании алгоритмов и принятии решений на основе искусственного интеллекта является ключевым элементом, обеспечивающим доверие со стороны общества. Этот баланс можно достигнуть, разрабатывая механизмы, которые обеспечивают адекватный уровень прозрачности без компрометации коммерческих интересов.

Одним из важных аспектов является установление четких стандартов ответственности за возможные ошибки или неправомерные действия искусственного интеллекта. Это позволит гражданам чувствовать себя защищенными, зная, что существует юридическая база для обжалования решений, принятых искусственными системами.

Комплексный подход также включает в себя активное взаимодействие с представителями бизнеса и технологического сообщества, что позволит создать более гибкие и адаптивные законы, способствующие инновационному развитию, при этом учитывая особенности технологического прогресса.

Литература

1. Медведев А.И. Правовые аспекты искусственного интеллекта и смежных технологий // Журнал Суда по интеллектуальным правам. Декабрь 2022. Вып. 4 (38). С. 48–63.
2. О Государственной программе «Цифровое развитие Беларуси» на 2021–2025 годы [Электронный ресурс] : постановление Совета Министров Респ. Беларусь, 2 фев. 2021 г., № 66 // ЭТАЛОН. Законодательство Республики Беларусь / Нац. центр правовой информ. Респ. Беларусь. – Минск, 2023.
3. Национальная стратегия развития искусственного интеллекта в России [Электронный ресурс] // Tadviser. – Режим доступа:

УДК 323.3

Понеделков Александр Васильевич доктор политических наук, профессор, зав. кафедрой политологии и этнополитики Южно-Российского института управления — филиала Российской академии народного хозяйства при Президенте РФ, Заслуженный деятель науки РФ г. Ростов-на-Дону

Панков Андрей Владимирович аспирант Южно-Российского института управления — филиала Российской академии народного хозяйства при Президенте РФ г. Ростов-на-Дону

ЦИВИЛИЗАЦИОННЫЕ ФАКТОРЫ ФОРМИРОВАНИЯ И ДЕЯТЕЛЬНОСТИ РОССИЙСКИХ ПОЛИТИЧЕСКИХ ЭЛИТ В СОВРЕМЕННЫХ УСЛОВИЯХ

Введение

В силу глобальных изменений и быстрой собственной социально-политической эволюции современная Россия поставлена перед экзистенциальным вызовом. Необходимы оперативные коррективы в стратегию ее дальнейшего развития.

Новые стратегические решения отталкиваются от концептов: "многополярный глобальный мир", "государство-цивилизация", "стратегия всей полноты суверенитета", "патриотический (оборонный и гражданский) поворот в политической идентичности".

Но, несомненно, что по-настоящему управляет и оказывает решающее воздействие на последующее развитие, – тот, кто принимает судьбоносные решения. А это – элиты.

В современных российских обстоятельствах речь таким образом идет о ценностной переориентации и обновлении элит.

Мы на кафедре политологии и этнополитики более 25 лет занимаемся элитологической проблематикой. Создали научную политико-элитологическую школу. В ее рамках, конечно, обращали внимание и на проблему цивилизационного своеобразия элит. Был даже введен принцип в теоретическую элитологию. Более 20 лет назад он представлен в виде цивилизационной матрицы элитобразующего процесса. И вот дело дошло от теории к актуальной политической практике.

Таким образом, представленная тема весьма значима и обусловлена реформированием доктрины социально-политического развития современной России с концептуальных принципов социально-политического транзита в развитии российского общества и государства, основанных на базовых нормах и ценностях западного общества – на новые принципы: социально-политической и цивилизационной суверенизации, что нашло отражение в новых государственных политических документах последних лет (новая редакция Конституции РФ – 2020 г.; «Стратегия национальной безопасности РФ» – 2021 г.; «Концепция внешней политики РФ» – 2023 г. и др.), и что пока мало освещено в научно-теоретических и прикладных работах. Прежде всего речь идет о проекции новых стратегических целей на ряд важнейших направлений государственной политики: экономической, социальной, культурной, кадровой.

В рамках нового формата государственной кадровой политики одним из наиболее важных вопросов является элитная кадровая политика, механизмы отбора и политической социализации элит нового поколения, ориентированных на цивилизационные цели и ценности современного Российского государства, а также переориентация государственно-административного аппарата элитного уровня, уже имеющего большой практический опыт, на новые условия функционирования. Весьма значимой является диагностика степени готовности

представителей состоявшейся элитной группы к переориентации на новые принципы и требования государственной политики, а также формирование институтов отбора и продвижение новой элитной генерации.

Что касается степени разработанности проблемы, то вопросы цивилизационного своеобразия элитных групп в исследовательском аспекте наиболее объемно представлены в современной политико-элитологической литературе в рамках двух основных кейсов: 1) анализирующих элитную стратификацию традиционных обществ Запада и Востока (Н. Rosenberg, F. Ford, P. Fahlbeck, С. В. Волков, А. П. Карелин, С.М. Троицкий и др.) и 2) рассматривающих своеобразие элитных групп периода демократического транзита 90-х гг. XX в. – начала 2000-х гг. XXI в. (Дж. Хигли, Р. Гантер, М. Бартон, Я. Пакульский, В. А. Ачкасов, О. В. Гаман-Голутвина и др.). Вместе с тем, пристальное внимание данной проблематике уделяла в свое время российская классическая политико-элитологическая мысль (В. О. Ключевский, Б. Н. Чичерин, Н. А. Бердяев, К. А. Скальковский, П. А. Сорокин). На проблемы политико-цивилизационного своеобразия современных российских элит указывается в работах и диссертационных исследованиях Ростовской научной политико-элитологической школы (А. В. Понеделков, А. М. Старостин, С. А. Кислицын) прежде всего при анализе перехода от партийно-номенклатурной элиты советского периода к новым элитным группам постсоветского периода (См.: Понеделков А.В., Старостин А.М. Элитогенез и элитное позиционирование в контексте формирования новых властных порядков. Очерки политической элитологии. Ростов н/Д., 2023; Ашин Г.К., Понеделков А.В., Старостин А.М., Кислицын С.А. Основы политической элитологии. М., 2018).

Анализ указанных и других источников и направлений исследований позволяет указать на детерминирующее цивилизационное воздействие на формирование и функционирование политических элит не только таких политико-институциональных факторов, как политическая система и ее своеобразие, особенности национальной и региональной политической

культуры, но и значимое ценностно-нормативное воздействие выдающихся политических лидеров. Наиболее значимым в этом плане представляются применительно к современным российским условиям фигуры российских президентов. Особую роль в обращении к цивилизационным факторам сыграл В.В. Путин и его эволюция к концепции консервативной модернизации, и постепенный отход от доктрины социально-политического транзита, заложенной в период президентства Б.Н. Ельцина (См.: А. Стент. Мир Путина. Россия и лидер глазами Запада. М., 2020; А. Казаков. Лис Севера. Большая стратегия Владимира Путина. М., 2020).

Основываясь на указанных выше аспектах актуальности, проблемности, степени разработанности темы, можно высказать основную идею в исследовании обновленного элитологического подхода. Она состоит в следующем: в течение последнего столетия российское общество и его политическая система дважды претерпела кардинальные (революционные) изменения: 1) при переходе от имперского элитарного общества, сориентированного на по-преимуществу цивилизационные факторы развития, детерминирующие его геополитику и экономическую политику, и типа политических элит традиционного типа, – к эгалитарному обществу и социальному государству (социалистическая цивилизация) и соответствующему типу элит, которые носили идеократический характер; 2) от советского эгалитарного (социально-уравнительного) государства и общества, проходящего через мобилизационный тип социально-политической модернизации – к реставрации и выстраиванию буржуазных экономических и социально-политических институтов, к обществу и элитам переходного типа.

После 30-летней апробации политической и экономической системы западного буржуазного типа стало ясно, что в системе глобальной конкуренции России отведено место периферийной ресурсно-обеспечивающей социальной системы для авангардной части глобального сообщества, что не соответствует ее ресурсному потенциалу и политическим притязаниям. После надлежащих

базовых социально-политических и ценностных платформ для обеспечения релевантной репрезентации России в мировом сообществе привел к опорной конструкции России как государства-цивилизации. Это потребовало, по сути, перехода к 3-му этапу в ее эволюции за последнее столетие. Ключевым фактором- субъектом новой революции выступают цивилизационно-ориентированные российские элиты. Данная идея ориентирует на изучение степени готовности российского общества и ее правящего слоя к новой перенормировке ценностей и стратегий деятельности и выявление обновленных институтов новой социально-политической социализации элитного сообщества.

На основе изложенной идеи подготовлен инструментарий социологического исследования на тему «Цивилизационное своеобразие российской политической элиты: проблемы формирования и пути развития». Он выступает в качестве операционализации политико-диагностической репрезентации состояния политических элит современной России и оценки возможных путей развития, рисков и проблем на этом пути. В настоящее время завершена опросная стадия. Идет обработка и описание результатов. Но об этом мы расскажем на следующем форуме.

УДК 316

Россель
Анастасия
Сергеевна соискатель кафедры управления персоналом и социологии Уральский институт управления – филиал Российской академии народного хозяйства и государственной службы при Президенте РФ.
г. Екатеринбург

Калугина
Диана
Александровна кандидат социологических наук, доцент кафедры регионального и муниципального управления Уральский институт управления – филиал Российской академии народного хозяйства и государственной службы при Президенте РФ. г. Екатеринбург

ИНСТИТУТЫ ГРАЖДАНСКОГО ОБЩЕСТВА: ПРИЧИНЫ ВОЗНИКНОВЕНИЯ И РОЛЬ В УСЛОВИЯХ СМЕНЫ ПАРАДИГМ

Аннотация: Гражданское общество выступает сегодня широко используемым понятием, которое несет в себе множество и часто даже противоречивых определений. Образ гражданского общества меняется исходя из контекста и нормативной или теоретической направленности. В статье рассматриваются подходы к категории «гражданское общество», раскрывается содержание различных институтов гражданского общества в России, а также приводится их классификация. Кроме того, рассматривается важность конструктивной деятельности некоммерческих организаций, которые играют существенную роль в социальном и экономическом благополучии России при смене парадигм общественного развития.

Ключевые слова: гражданское общество, государство, институты гражданского общества, политика в области социального обеспечения, социальные изменения, классификация институтов гражданского общества, некоммерческие организации.

CIVIL SOCIETY INSTITUTIONS: CAUSES AND ROLE IN THE CONDITIONS OF PARADIGM SHIFT

Abstract: Civil society is a widely used concept today, which carries many and often even contradictory definitions. The image of civil society changes based on the context and normative or theoretical orientation. The article discusses approaches to the category of «civil society», reveals the content of various civil society institutions in Russia, and also provides their classification. In addition, the importance of constructive activity of non-profit organizations, which play a significant role in the social and economic well-being of Russia during the change of paradigms of social development, is considered.

Keywords: civil society, state, civil society institutions, social security policy, social changes, classification of civil society institutions, non-profit organizations.

Процесс становления и развития гражданского общества в современных условиях, требует внедрения новых научных исследований. Научные дискуссии об особенностях развития гражданского общества и его институтов в России продолжают не первый год, поскольку гражданское общество является

гарантом устойчивого развития и источником позитивных преобразований в различных сферах социума.

Гражданское общество как субъект действия часто используется в качестве ориентира в государственной политике и политике в области социального обеспечения.

Парадигмы гражданского общества были сформулированы еще в трудах ученых древнего мира. Так, впервые идея гражданского общества возникла у древнегреческого философа Аристотеля. Он определил государство как сообщество граждан, добровольно объединившихся ради счастливой жизни. Исторически гражданское общество возникло как ответ на ограничения государственно-ориентированного управления. Оно приобрело известность в эпоху Возрождения и Просвещения, когда люди стремились отстаивать свои права и участвовать в процессах принятия решений за пределами традиционных политических институтов.

Интересные идеи о гражданском обществе представлены в работах английского философа Томаса Гоббса: в основе его идеи гражданского общества лежит концепция общественного договора, объясняющая процесс генезиса гражданского общества. Гражданское общество основано на законах, которые помогают защитить жизнь человека и его собственность, и предполагает отказ человека от части его свободы в пользу безопасного существования. По мнению другого английского философа, Джона Локка, «гражданское общество возникло вопреки естественному состоянию - для поддержания порядка и стабильности и уменьшения потенциальных конфликтов» [10]. В этом отношении гражданское общество не было отделено от политической сферы государства.

Позже, в период Просвещения, возникла идея гражданского общества как отдельного от государства института, в первую очередь связанного с торговлей и экономикой, чтобы ограничить функции государства на рынке. Таким образом, люди были свободны преследовать свои личные интересы, а также приносить пользу обществу. Вместе с тем, такие мыслители, как К. Маркс и Г.Гегель

подвергли критике такое понятие гражданского общества, поскольку считалось, что отдельные лица в гражданском обществе сосредоточены только на своих частных выгодах, а не на общих интересах общества в целом, что приводит к конфликту интересов, поскольку между ними нет единства.

Обратимся к взглядам современных ученых относительно гражданского общества. Так, о мнении Г.Е Зборовского, «гражданское общество представляет собой многообразные формы связей, объединений, структур, ассоциаций людей, совокупность независимых от государства социальных общностей (в том числе некоммерческих организаций, различных партий, движений и т.д.), не включающих отношения господства и подчинения и не являющихся пассивным и молчаливым объектом управления и манипулирования со стороны власти» [3].

Наиболее полное определение понятия «гражданское общество», на наш взгляд, дает С.П. Нарыкова. С ее точки зрения гражданское общество это «позитивная, конструктивная социальная сила, соотносимая и сопоставимая с государством, способная ограничивать его в сущностных проявлениях своей самостоятельностью» [5].

Гражданское общество представляет собой сложную и неоднозначную категорию, содержание которой подчас таит в себе противоречивые и многоплановые последствия. При этом сама категория гражданского общества, многократно интерпретируемая учеными в ходе его исторического развития, не только не приняла единой формы, но и приобрела множество определений. Их неоднозначность порождалась средой, в которой существовали исследователи, их культурным происхождением, наследственными особенностями и др. [8]

Таким образом, жизнеспособное гражданское общество — это гораздо больше, чем простая совокупность людей и их объединений, их прав, свобод, интересов, целей, стремлений и т. д., гораздо больше, чем рыночная экономика, частная собственность, свобода предпринимательства и т. д. поскольку гражданское общество может эффективно функционировать и развиваться исключительно если оно основано на идеалах, ради которых человек способен

пожертвовать своими личными благами [11]. Такие идеалы сконцентрированы в духовной традиции общества, впитавшей многовековой опыт организации или решение жизненно важных вопросов.

Система взаимоотношений между гражданским обществом и государством, независимо от конкретного исторического периода их развитие характеризовалось динамизмом и значительными преобразованиями, которые было обусловлено рядом объективных и субъективных факторов.

Значение гражданского общества в эффективном функционировании социального, правового государства состоит в следующем:



Рис. 1 – Значение гражданского общества [9]

Таким образом, по нашему мнению, гражданское общество включает в себя все те добровольные и некоммерческие организации, которые играют существенную роль в выражении озабоченности граждан и предоставлении услуг, отвечающих их потребностям. Гражданское общество взаимосвязано со всеми сферами и является жизненно важным участником социальных изменений и предпринимает ответственные шаги для улучшения общества посредством необходимых социальных изменений [10].

Несомненно, гражданское общество имеет существенное значение для государства и социума в целом, поскольку действует как связующее звено между

ними. Оно состоит из разнообразной группы людей, у каждого из которых свой набор интересов и целей для сообщества.

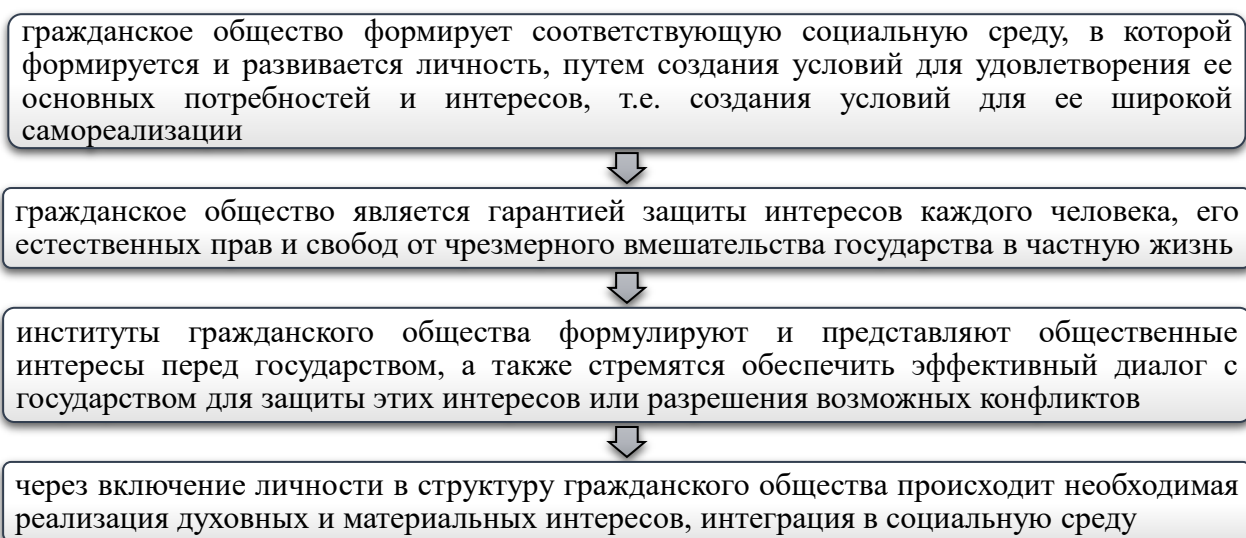
В структуре гражданского общества институтам отведена ключевая роль. Данные институты имеют ряд специфических черт, отличающих их от норм, регулирующих отношения между людьми в других сферах социально-экономической жизни общества [8]. Гражданское общество не возникло из ниоткуда, но явилось результатом прогрессивного социального и государственного развития. Следует иметь в виду, что степень совершенства институтов гражданского общества, его большая или, меньшая «зрелость» и развитие зависят от совершенства и общества и государства.

Ученые, занимающиеся исследованием гражданского общества, сходятся во мнении, что оно состоит из отдельных институтов. При этом состав институтов, включаемых в состав гражданского общества, существенно отличается у разных авторов [4]. Так, И.С. Усватов выделяет такие институты гражданского общества, как «семья, органы местного самоуправления, религиозные конфессии, предприятия и организации, трудовые коллективы, учебные заведения, клубы по интересам, правозащитные движения, средства массовой информации» [7]. По мнению Ю.В. Синчука: «В структуру гражданского общества входят многообразные общественные институты, в том числе и политические, организации граждан, независимые от государства, посредством которых и происходит реализация их потребностей». [6]

В свою очередь, Л.Ю. Грудцына условно классифицирует институты гражданского общества по сфере и специфике осуществляемой ими деятельности на три вида (рис. 1):



Рис. 1 – Классификация институтов гражданского общества по сфере и специфике осуществляемой ими деятельности [2]

По нашему мнению, данная классификация институтов гражданского общества представляется наиболее полной. Таким образом, институты гражданского общества можно представить как обеспечивающие решения социально значимых задач направления деятельности граждан, реализация которых осуществляется посредством различных организационных форм.

Институты гражданского общества присутствуют в любой сфере жизни общества: политической, социальной, духовно-культурной, экономической, информационной. Посредством участия в данных институтах граждане осуществляют взаимодействие с органами государственной власти, влияют на их деятельность.

Важное место в системе институтов гражданского общества занимают некоммерческие организации, которые играют существенную роль в социальном и экономическом благополучии России. Они предоставляют услуги, товары и ресурсы для удовлетворения потребностей сообщества. Это организации, чаще всего благотворительные, которые помогают в сообществе стимулировать экономическое развитие, искусство, культурное просвещение, образование, здравоохранение и духовность — практически во всех секторах обществ. Поскольку органы государственной власти и частный сектор в последние годы

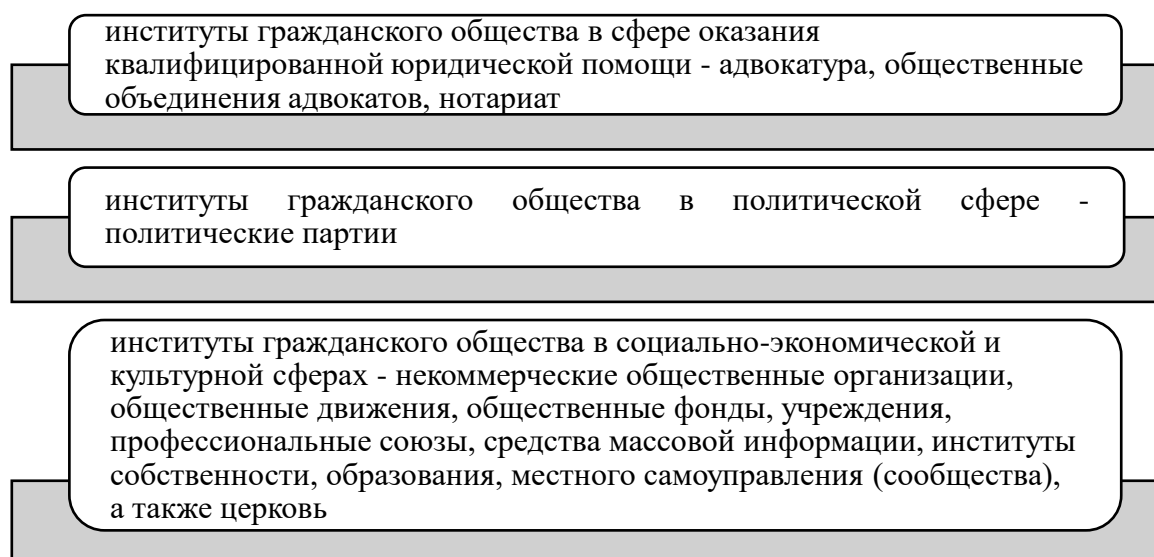
сократили свои благотворительные пожертвования, некоммерческие организации стали особенно незаменимыми.

Галикеева И.Г., рассуждая о статусе институтов гражданского общества, заостряет внимание на том, что «понятия: «гражданское общество», «гражданин», «гражданство» связаны между собой и функционируют в пределах одного и того же информационного пространства» [1]. Таким образом, переосмысляя парадигмы о роли и месте России в мировом пространстве, мы приходим к выводу о том, что ее сила и потенциал развития сосредоточены не только в природных ресурсах и материальном производстве, но в способности гражданского общества и его институтов к конструктивному действию. Через фонды и некоммерческие организации общество продемонстрировало способность оказывать взаимопомощь, осуществлять социальную защиту, координировать деятельность волонтерских организаций, решать проблемы местного значения и т.п.

Довольно часто некоммерческие организации воспринимаются как «альтернативы» решениям, предлагаемым государством в социальной сфере. Однако, совершенно очевидно, что такие организации не могут решить проблемы гражданского общества исключительно собственными силами, основной причиной этого является, как правило, нехватка ресурсов.

Институты гражданского общества больше не хотят быть пассивными наблюдателями, а скорее хотят формировать результаты и играть более активную роль в процессах принятия решений. Несмотря на то, что институты гражданского общества обладают огромным потенциалом, они сталкиваются со значительными потребностями и проблемами, такими как слабый потенциал, недостаточные ресурсы, а также ограниченный доступ к информации. Данные проблемы часто мешают институтам гражданского общества конструктивно взаимодействовать с государственными институтами.

На основании выше сказанного следует отметить, что именно через институты гражданского общества граждане участвуют в жизни государства,

вливают на его решения, заставляя считаться со своим мнением. Все институты гражданского общества имеют специфические функции, задачи, принципы формирования и деятельности, которые отличают их от других подобных организаций. Развитие гражданского общества создает значительные экономические и социальные эффекты. В свою очередь, проблемные вопросы гражданского общества могут быть посредством развитой сети институтов гражданского общества в обществе. Такого развития можно достичь путем формирования качественной и эффективной стратегии содействия развитию гражданского общества на государственном уровне и популяризации деятельности институтов гражданского общества среди населения.

В целом, деятельность институтов гражданского общества вносит большой вклад в решение многих социальных проблем в стране, данные организации стараются затронуть полный спектр услуг в самых различных сферах, тем самым пытаясь уменьшить социальную напряженность в обществе.

Литература:

1. Галикеева И.Г. О проблеме статуса институтов гражданского общества // Правовое государство: теория и практика. 2018. – № 3(53). – С.22.
2. Грудцына Л.Ю. Содержание и классификация институтов гражданского общества в России // Образование и право. 2014. – №1-2. –С. 89-105.
3. Зборовский Г.Е. Гражданское общество в зеркале социологии // Известия Уральского Федерального Университета: серия 1 Проблемы образования, науки и культуры. – 2014. – Т. 132. – № 4. – С. 135-146.
4. Кравцова Е.А. К вопросу о понятии «гражданское общество» и классификация его институтов // Философия права. – 2021. – №1 (96). – С. 27-32.
5. Нарыкова С.П. Правовое государство и гражданское общество: мифы и проблемы (к вопросу о гражданском обществе) // Экономические и гуманитарные исследования регионов. 2014. – № 6. –С. 92-96.

6. Синчук Ю. В., Харичкин И.К. Политические институты гражданского общества в практике международных отношений // Вестник МГЛУ. Общественные науки. 2018. – №4 (812). – С. 56-64.
7. Усватов И.С. К вопросу о структуре гражданского общества: определение понятия института гражданского общества // Пробелы в российском законодательстве. 2009. – №4. – С. 82-84.
8. Dmitriev A. Key indicators of development of civil-society institutions in Russia. // European Proceedings of Social and Behavioural Sciences. 2021. pp. 2002-2008.
9. Onishchenko N.M. Civil society and state interaction: some prerequisites for efficiency // International scientific journal «Grail of Science». – 2021. – № 4. – P. 92-98
10. Ruthu G.J. Civil Society: Development, characteristics and significance [Электронный ресурс]: <https://www.sociologygroup.com/civil-society/> (дата обращения 10.04.23).
11. Sunegin S.O. Law and morality as factors of civil society development: the modern context International scientific journal «Grail of Science». – 2021. – № 4. – P. 99-105

УДК 342.55

Тихомиров студент факультета управления, Южно-Российский
 Артем институт управления-филиал Российской академии
 Сергеевич народного хозяйства и государственной службы при
 Президенте РФ,
 г. Ростов-на-Дону

Труханович научный руководитель, старший преподаватель кафедру
 Дарья государственного и муниципального управления, Южно-
 Сергеевна Российский институт управления-филиал Российской
 академии народного хозяйства и государственной службы
 при Президенте РФ, г. Ростов-на-Дону

ПРОФСОЮЗЫ КАК СОЦИАЛЬНЫЙ ИНСТИТУТ

Аннотация: В данной статье рассмотрен профсоюз как социальный институт, который удовлетворяет потребность защиты прав и свобод работников в их организациях. Проведен анализ истории развития профсоюзного движения, от незаконной деятельности до важной системы функционирования социального государства. Рассмотрена деятельность Федерации Независимых Профсоюзов России на современном этапе, в частности задачи и направления деятельности. А также были выявлены проблемы функционирования профсоюзов на современном этапе.

Ключевые слова: профсоюз, работник, работодатель, трудовые права, социальный институт, охрана труда, забастовка, социальное страхование.

TRADE UNIONS AS A SOCIAL INSTITUTION

Abstract: This article examines the trade union as a social institution that satisfies the need to protect the rights and freedoms of workers in their organizations. The analysis of the history of the development of the trade union movement, from illegal activities to an important system of functioning of the welfare state. The article considers the activities of the Federation of Independent Trade Unions of Russia at the present stage, in particular, the tasks and areas of activity. The problems of the functioning of trade unions at the present stage were also identified.

Keywords: trade union, employee, employer, labor rights, social institution, labor protection, strike, social insurance.

Социальные институты – это одна из важнейших частей функционирования государств, так как они основываются на основных запросах и потребностях гражданина и служат для их удовлетворения.

Профсоюз (профессиональный союз) как социальный институт зародился именно из потребности в защите прав и свобод рабочего класса. Появляться и развиваться профсоюзы начали во второй половине 18 века, когда проблемы рабочих стали наиболее явными и острыми в силу совершенно не регулируемых отношений между ними и работодателями с законодательной стороны. [1, с. 95]

Важно отметить то, что в ряде стран, профсоюзная деятельность на первых этапах своего существования считалась незаконной и уголовно наказуемой.

Причиной этому были радикальные взгляды профсоюзных организаций на изменение уклада отношения к работникам, активные забастовки и требования, предъявляемые к государству и работодателям.

Только в конце 19 века профсоюзная деятельность стала не только законной, но и начала поддерживаться государствами.

Летом 1918 года состоялся первый учредительный съезд Всесоюзного центрального совета профессиональных союзов (ВЦСПС), что ознаменовало завершение формирования профсоюза в России и становления его как конкретной структуры и системы включающей в себя все функционирующие в тот момент профсоюзные организации. [2, с. 273]

Стоит отметить, что именно профсоюзы стали важным элементом развития СССР в трудовой и социальной области, так как они занимались решением множества вопросов, таких как:

1. Контроль над мерой труда и потребления;
2. Регулирование заработной платы;
3. Расчет норм выработки;
4. Контроль всей системы оплаты труда;
5. Контроль за охраной труда и улучшением условий труда;
6. Решение трудовых разногласий;
7. Контроль строительства жилья и объектов бытового назначения.

Помимо этого они регулировали вопросы безработицы и образования, а также организации быта служащих и рабочих.

В течение всего советского периода истории России профсоюзы выполняли роль вспомогательного органа госслужб и правящей партии.

Но, в России роль профсоюзов была снижена, так как в 1991 г. всесоюзный орган ВЦСПС был распущен, роль его преемника досталась ФНПР. В отличии от ВЦСПС, который подчинялся государству и был одной из подсистем государственной власти, ФНПР не зависит от государства, а также от политических и предпринимательских структур. [3, с. 37]

ФНПР участвует на экспертном уровне в разработке проектов федеральных и региональных законов, касающихся социально-трудовой сферы, соблюдения прав трудящихся и профсоюзов, а также активно влияет на процесс совершенствования российского законодательства.

В Федерацию Независимых Профсоюзов России входят 122 членских организаций: 38 общероссийских (межрегиональных) профсоюзов и 84 территориальных объединения организаций профсоюзов. Еще 7 профсоюзов сотрудничают с ФНПР на основании договоров и соглашений. На сегодняшний день членами профсоюзной организации в Российской Федерации являются более 20 миллионов человек. [4]

Основными задачами ФНПР на сегодняшний день являются:

1. Разработка долгосрочной стратегии и тактики функционирования и развития профсоюзного движения;
2. Создание и укрепление системы социального партнерства, заключающего в создании трехстороннего договора, членами которого выступают государства (органы государственной власти и местного самоуправления), представитель работодателя и профессиональный союз;
3. Вносит предложения о принятии нормативных правовых актов по вопросам своей деятельности;
4. Участвует в формировании государственных социальных программ, может вносить предложения, а также выступает контролирующим органом, отслеживая реализацию принятых программ;
5. Анализирует социально-трудовые и общественные отношения, в частности проводит экспертизы проектов нормативных правовых актов и так далее;
6. Контролирует соблюдение трудового законодательства, организовывая проверки, экспертизы условий охраны труда, расследует несчастные случаи;

7. Также ведет свою деятельность в области охраны окружающей среды, организовывая экспертизы и осуществляя контроль;

8. Участвует в управлении государственными фондами социального страхования;

9. Осуществляет организацию и проведение оздоровительных мероприятий среди членов профсоюзов и их семей.

Основную работу по реализации задач профсоюзных организаций выполняют первичные организации профсоюза, так как они представляют собой подразделение, которое находится непосредственно в организации и ведет прямой диалог с членами профсоюза.

Первичные профсоюзные организации ориентируются на специфику организации при формировании плана своей деятельности, в их основных задачах и направлениях работы можно отнести:

1. Защита прав и интересов работников: первичная профсоюзная организация может заниматься охраной труда, трудовыми спорами, налаживать диалог с администрацией.

2. Улучшение условий труда: первичная профсоюзная организация может бороться за повышение заработной платы, сокращение рабочего дня, более комфортные условия работы (например, обеспечение средствами индивидуальной защиты, обновление оборудования и т. д.).

3. Обеспечение социальной защиты: первичная профсоюзная организация может оказывать помощь в случае болезни, увольнения, травмы или смерти работника, предоставлять льготы и дополнительные социальные программы для членов профсоюза и их семей.

4. Профессиональное развитие и обучение: первичная профсоюзная организация может проводить тренинги, семинары, курсы повышения квалификации, организовывать программы стажировок и обмена опытом, помогать работникам в развитии профессиональных навыков и карьерного роста.

5. Коллективное договорное регулирование: первичная профсоюзная организация может вести переговоры с администрацией о заключении коллективного договора, в котором будут определены права и обязанности работников, условия труда, социальные гарантии и прочие вопросы.

6. Организация культурно-досуговой и спортивной жизни: первичная профсоюзная организация может организовывать спортивные соревнования, культурные мероприятия, экскурсии, туры и другие формы досуга для работников и их семей.

Актуальность деятельности профсоюза на современном этапе можно отследить на примере статистики их деятельности за 2022 год: [4]

1. Более 21 млрд. руб. составила экономическая эффективность правозащитной работы профсоюзов

2. Правовые инспекторы труда членских организаций ФНПР устранили 89% от общего числа выявленных нарушений. При их непосредственном участии в судах удовлетворено 90% исковых требований работников.

3. Более 648 тыс. членов профсоюзов получили бесплатные консультации. Более 75% консультируемых получили помощь по практическому применению трудового законодательства.

Но, важно отметить, что профсоюзы в России имеют ряд проблем, которые усложняют их функционирование и снижают эффективность деятельности. К таким проблемам можно отнести:

1. Ограничение прав профсоюзов: существует ограничение в возможности представлять интересы работников, в связи с тем, что профсоюзам запрещено участвовать в политической деятельности.

2. Уменьшение популярности и значимости: на сегодняшний день во многих организациях не существует профсоюзной организации. Помимо этого, в организациях, где профсоюз функционирует часть работников не вступает в него, опасаясь давления со стороны руководства.

3. Недостаточное финансирование: профсоюзы имеют ограниченные финансовые ресурсы для своей деятельности.

4. Сложности в коллективных переговорах, которые заключаются в законодательных требованиях, которые затрудняют процесс согласования интересов между профсоюзами и представителями работодателя.

Эти и другие проблемы снижают эффективность профсоюзов в России и затрудняют защиту прав работников.

Подводя итог можно сказать о том, что профессиональные союзы как социальный институт, выполняют важную функцию защиты интересов и прав работников. На сегодняшний день роль профсоюза в развитии Российской Федерации также существенная, так как они данный социальный институт вносят большой вклад в контроль соблюдения трудового права, обязанностей работодателя перед работником. Существующие на современном этапе проблемы развития профсоюза основываются на том, что проблемы работников, как и работодателей изменились с течением времени, что говорит о том, что также должен измениться подход профсоюзных организаций к своей деятельности, для более качественного выполнения своей основной задачи.

Литература

1. Жерготова М.В. Профсоюз как социальный институт общества. Новое слово в науке и практике: гипотезы и апробация результатов исследований. 2014. №14. С. 94-99.

2. Горобченко А.В. Профессиональные союзы в России: история возникновения, роль в обществе, проблемы. Скиф. Вопросы студенческой науки. 2019. №34. С. 271-274.

3. Кудрин А. С. О становлении объединений профсоюзов в России: исторический аспект и современные вопросы. Вестник Прикамского социального института. 2020. №85. С. 34-39.

4. Официальный сайт ФНПР. [Электронный ресурс] — Режим доступа: <https://fnpr.ru/structure/obshcherossiyskie-i-mezhregionalnye->

profsoyuzy/obshcherossiyskiy-professionalnyy-soyuz-rabotnikov-gosudarstvennykh-uchrezhdeniy-i-obshchestvennogo-.html

5. Устав ФНПР. [Электронный ресурс] — Режим доступа: <https://fnpr.ru/federation/ustav/>

УДК 332.14

Сафонов
Алексей
Олегович

аспирант, Уральский федеральный университет имени
первого президента России Б. Н. Ельцина.
г. Екатеринбург

ВЛИЯНИЕ ЦИФРОВИЗАЦИИ НА РАЗВИТИЕ ЧЕЛОВЕЧЕСКОГО КАПИТАЛА РЕГИОНОВ РФ

Аннотация: Проблема развития человеческого капитала играет важную роль в экономике России и ее регионов. Проведено авторское исследование проблемы влияния цифровизации на развитие человеческого капитала. Осуществлена кластеризация регионов РФ по уровню цифровизации и уровню развития человеческого капитала. Сделан вывод о том, что цифровизация положительно влияет на развитие человеческого капитала, однако существуют риски и ограничения, препятствующие его развитию.

Ключевые слова: цифровизация, человеческий капитал, устойчивое развитие регионов.

THE IMPACT OF DIGITALIZATION ON THE DEVELOPMENT OF HUMAN CAPITAL IN THE REGIONS OF THE RUSSIAN FEDERATION

Abstract: The problem of human capital development plays an important role in the economy of Russia and its regions. The author's research was carried out on the problem of the impact of digitalization on the development of human capital. The regions of the Russian Federation have been clustered according to the level of digitalization and the level of human capital development. It is concluded that digitalization has a positive effect on the development of human capital, however, there are risks and restrictions that impede its development.

Key words: digitalization, human capital, sustainable development of regions.

В современных условиях устойчивое развитие экономики регионов и государств находится в зависимости от качества и развития человеческого капитала. Человеческий капитал - совокупность интеллектуальных способностей, знаний, профессиональных навыков и умений, мотиваций и морально-этических принципов, которые приобретаются в процессе образования и практической деятельности человека. Использование термина «капитал» здесь применяется потому, что накопление такого капитала можно рассматривать как инвестиции, прибыль от которых реализуется на протяжении трудовой деятельности индивида в повышении его доходов. Человеческий капитал неразрывно связан с экономическим развитием стран и их регионов.

В настоящее время цифровые технологии развиваются стремительно и внедряются все больше в хозяйственную деятельность субъектов. Цифровизация оказывает значительное влияние на экономическую деятельность личности, предприятий, регионов, стран, а также их взаимодействия на международном уровне.

Стоит отметить, что развитые страны переходят к шестому технологическому укладу, который основан на цифровизации, где основное внимание уделяется человеческому капиталу, чем финансовому и физическому капиталам. В условиях новой цифровой экономики интеллектуальный труд, является основным драйвером развития, что позволит развить экономику знаний на новом уровне [1, с. 105].

Влияние цифровизации на развитие человеческого капитала на региональном уровне изучено недостаточно. Необходимо установить, как влияет цифровизация на развитие человеческого капитала на региональном уровне в России.

В процессе исследования проблемы влияния цифровизации на развитие человеческого капитала использовались методы логического, статистического анализа. Для оценки и анализа рассматривались материалы отечественных ученых, исследующих человеческий капитал, а также данные Росстата.

Черненко И. М., Кельчевская Н. Р., Пелымская И. С., Алмусаеди Х. К. А. в статье «Возможности и угрозы цифровизации для развития человеческого капитала на индивидуальном и региональном уровнях» [2, с. 1251] отметили, что цифровизация в краткосрочном периоде приводит к вытеснению низкопроизводительного труда, а также повышению отдачи от человеческого капитала для профессий, требующих высокий уровень компетенций для работы в цифровой среде. Авторы также отметили, что цифровая поляризация является серьезной угрозой, обусловленная повышением вероятности компьютеризации профессий, что в последующем приводит к снижению зарплат. Также отмечено, что в период цифровой трансформации автоматизация значительной части рабочих мест в ближайшие 10–15 лет приведет к потере индивидуального заработка рабочих и интеллигенции, что в дальнейшем, вероятно, усилит социальную напряженность.

Положихина М. А. в своем исследовании «Влияние цифровизации на формирование и использование человеческого капитала» [3, с. 31] подчеркивает, что процесс цифровизации оказывает сильное и разноплановое воздействие на формирование и использование человеческого капитала. Автор также отмечает, темп внедрения цифровых технологий, во многом определяется человеческим фактором. Было установлено, что существует разная степень проникновения цифровых технологий в различные институты, при помощи которых воспроизводится, развивается и используется человеческий капитал.

Положихина М. А. также отметила, что при наличии соответствующих аналоговых дополнений, такие, как например, правовые, финансовые, и др. достигается наибольший позитивный эффект от внедрения цифровых технологий. Также автор подчеркнул, что только при решении институциональных и теоретико-методологических вопросов возможно использование новых технологических возможностей.

В своей работе «Влияние цифровой экономики на трансформацию человеческого капитала» [4, с. 47] Володин В. М., Питайкина И. А., Влазнева С.

А. отмечают трансформацию человеческого капитала через информационные технологии, к которому предъявляются новые требования к его составляющим, в частности к капиталу образования. В связи с этим авторы подчеркивают важность реформирования системы подготовки, переподготовки и повышения квалификации трудовых кадров для формирования и развития профессиональных компетенций в условиях цифровизации. Это необходимо, поскольку процессы цифровизации вызывают структурную безработицу.

Янченко Е. В. в своем исследовании «Влияние цифровой экономики на инновационное развитие человеческого потенциала российского общества: возможности и ограничения» [5, с. 862] рассматривает цифровую экономику как драйвер экономического роста. Автор отмечает, что основными ограничениями, препятствующими развитию человеческого потенциала, являются недостаточная численность специалистов в сфере информационных технологий, неудовлетворительные навыки по работе в сфере цифровых технологий, низкие децентрализованные инвестиции в человеческий капитал и цифровые компетенции работников. Для развития человеческого капитала в условиях цифровизации необходима поддержка государства.

В своем исследовании на тему «Влияние факторов цифровой экономики на развитие человеческого капитала в регионах России» Власов М.В. Качан Я.В. доказали, что факторы цифровой экономики оказывают значительное влияние и способствуют развитию человеческого капитала [6].

В статье «Человеческий капитал в контексте цифровизации: особенности развития» [7, с. 206] Ишмуратова Д. Ф. подчеркнула усиление значимости цифровых навыков и знаний в структуре человеческого капитала, которое является одной из особенностей влияния цифровизации на развитие и функционирование человеческого капитала. В исследовании также подчеркнуто, что помимо возникающих возможностей для развития человеческого капитала, на основе расширения доступа к информационным и образовательным ресурсам существуют и риски, такие как социальная дифференциация, неготовность доли

работников к усиливающейся конкуренции на рынке труда. Однако через преодоление негативных тенденций развитие цифровой экономики необходимо.

В ходе проведенного анализа работ исследователей можно отметить, что влияние цифровизации на развитие человеческого капитала неоднозначно. С одной стороны, цифровизация положительно влияет на развитие человеческого капитала, выражающееся в повышении трудового капитала через создание новых рабочих мест и специальностей, связанных с цифровыми технологиями, повышении капитала образования через подготовку, переподготовку и повышение квалификаций трудовых кадров для формирования и развития профессиональных компетенций в условиях цифровизации, повышению роста доходов и как следствие росту благосостояния трудовых ресурсов, занятых в сфере цифровых технологий. С другой стороны, в настоящее время существуют ограничения, препятствующие развитию человеческого капитала такие как, недостаточная численность специалистов в сфере информационных технологий, неудовлетворительные навыки по работе трудовых кадров в сфере цифровых технологий, низкие инвестиции в человеческий капитал и цифровые компетенции работников, неоднородная степень проникновения информационных технологий в различные институты, формирующие человеческий капитал. На мой взгляд, при своевременном и адекватном рассмотрении и решении проблем и ограничений, препятствующих развитию человеческого капитала, а также разработке мер и поддержке со стороны государства, возможно их преодоление.

Для оценки уровня развития цифровизации и человеческого капитала в регионах России, необходимо рассчитать составляющие человеческого капитала.

Авторы работ [8,9] предлагают использовать индикаторную методику оценки человеческого капитала региона, используя данные Федеральной службы государственной статистики. В качестве индикаторов элементов регионального человеческого капитала они предлагают использование следующих показателей, которые представлены в таблице 1.

Таблица 1 – Показатели оценки человеческого капитала региона [9]

Показатель	Обозначение
Численность студентов образовательных учреждений ВПО на 10 тыс. чел. населения	X ₁
Численность персонала, занятого научными исследованиями и разработками, на 10 тыс. чел. занятых в экономике	X ₂
Доли расходов консолидированного бюджета региона на образование, здравоохранение и физическую культуру, социальную политику к ВРП	X ₃ , X ₄ , X ₅
Удельные веса инвестиций в образование, здравоохранение и предоставление социальных услуг, прочих коммунальных, социальных и персональных услуг к общему объему инвестиций в основной капитал	X ₆ , X ₇ , X ₈
Уровень экономической активности населения	X ₉
Уровень безработицы населения	X ₁₀
Доля занятого населения, имеющего высшее образование	X ₁₁
Удельный вес инновационных товаров (работ, услуг) в общем объеме отгруженных товаров (работ, услуг)	X ₁₂
Ожидаемая продолжительность жизни при рождении	X ₁₃
Заболеваемость на 1000 чел. населения	X ₁₄
Численность зрителей театров и число посещений музеев на 1000 чел. населения	X ₁₅ , X ₁₆
Число зарегистрированных преступлений в расчете на 100 тыс. чел. населения	X ₁₇
Доля лиц (домохозяйств), имеющих доступ к сети Интернет	X ₁₈
Продажа алкогольных напитков в натуральном выражении в расчете на душу населения	X ₁₉

Соответственно, для измерения образовательного капитала территории применяют индикаторы X₁, X₂, X₃, X₆; трудового капитала территории – X₉, X₁₀, X₁₁, X₁₂; капитала здоровья территории – X₄, X₇, X₁₃, X₁₄; социокультурного капитала территории – X₅, X₈, X₁₅, X₁₆, X₁₇, X₁₈ и X₁₉.

Для перевода каждого показателя в индекс, значение которого варьирует от 0 до 1, можно воспользоваться следующими формулами [10, С. 227]:

– для показателей, характеризующих благоприятное воздействие:

$$X_i^P = (X_i - X_{\min}) / (X_{\max} - X_{\min}), \quad (1)$$

– для показателей, характеризующих негативное влияние:

$$X_i^P = (X_{\max} - X_i) / (X_{\max} - X_{\min}), \quad (2)$$

где X_i^P – индивидуальный индекс показателя i для p -региона; X_i – значение показателя X для p -региона; X_{\max} и X_{\min} – максимальное и минимальное значения показателя X для всех изучаемых регионов.

Затем определяются индексы капитала образования (ИКО), трудового капитала (ИТК), капитала здоровья (ИКЗ), социокультурного капитала (ИСКК):

$$\text{ИКО} = (X_1^P + X_2^P + X_3^P + X_6^P)/4, \quad (3)$$

$$\text{ИТК} = (X_9^P + X_{10}^P + X_{11}^P + X_{12}^P)/4, \quad (4)$$

$$\text{ИКЗ} = (X_4^P + X_7^P + X_{13}^P + X_{15}^P)/4, \quad (5)$$

$$\text{ИСКК} = (X_5^P + X_8^P + X_{15}^P + X_{16}^P + X_{17}^P + X_{18}^P + X_{19}^P)/7. \quad (6)$$

Итоговый индекс человеческого капитала региона определяется на основании рассчитанных индексов:

$$\text{ИЧКР} = (\text{ИКО} + \text{ИТК} + \text{ИКЗ} + \text{ИСКК})/4. \quad (7)$$

Однако стоит отметить, что данная методика не учитывает использование человеческого капитала региона в условиях цифровизации.

На мой взгляд, применение индикаторов, учитывающих уровень цифровизации и цифровой экономики региона, позволит наиболее объективно оценить человеческий капитал региона, а также сравнить регионы и федеральные округа для принятия решений в отношении их развития.

Из статистического сборника «Регионы России. Социально-экономические показатели» [11] выберем показатели для оценки цифровизации, с точки зрения условий применения цифровых технологий и цифровой экономики (таблица 2).

Таблица 2 – Показатели оценки человеческого капитала региона с учетом цифровизации

Показатель	Обозначение
Использование широкополосного доступа к сети интернет в организациях (в процентах от общего числа обследованных организаций)	X_{20}
Число персональных компьютеров на 100 работников с использованием сети интернет (штук)	X_{21}
Использование специальных программных средств в организациях (в процентах от общего числа обследованных организаций)	X_{22}
Затраты на внедрение и использование цифровых технологий (миллионов рублей)	X_{23}

Тогда индекс капитала цифровых технологий примет вид:

$$\text{ИКЦТ} = (X_{20}^P + X_{21}^P + X_{22}^P + X_{23}^P)/4. \quad (8)$$

Соответственно индекс человеческого капитала региона в условиях цифровизации:

$$\text{ИЧКР}_{\text{цифр}} = (\text{ИКО} + \text{ИТК} + \text{ИКЗ} + \text{ИСКК} + \text{ИКЦТ})/5. \quad (9)$$

Используя приведенные данные из статистического сборника «Регионы России. Социально-экономические показатели» [11], и вышеприведенную методику оценки, рассмотрим полученные значения индексов: капитала образования (ИКО), труда (ИТК), здоровья (ИКЗ), социокультурного капитала (ИСКК), индекса применения капитала цифровых технологий (ИКЦТ), итогового индекса человеческого капитала (ИЧКР), в том числе в условиях цифровизации (ИЧКР_{цифр}) на основании рассчитанных индикаторов X_1 - X_{23} человеческого капитала регионов РФ за 2021 год. Результаты расчетов приведены в таблице 3

Таблица 3 – Результаты расчетов индексов человеческого капитала регионов РФ за 2021 г.

Регион	Значение индекса						
	ИКО	ИТК	ИКЗ	ИСКК	ИКЦТ	ИЧКР	ИЧКР _{цифр}
Белгородская область	0,170	0,465	0,256	0,304	0,569	0,299	0,353
Брянская область	0,093	0,381	0,184	0,271	0,469	0,232	0,279
Владимирская область	0,098	0,338	0,115	0,270	0,485	0,206	0,261
Воронежская область	0,218	0,416	0,309	0,310	0,451	0,313	0,341
Ивановская область	0,109	0,341	0,169	0,280	0,476	0,225	0,275
Калужская область	0,117	0,344	0,157	0,247	0,432	0,216	0,259
Костромская область	0,066	0,280	0,205	0,237	0,260	0,197	0,210
Курская область	0,164	0,374	0,294	0,281	0,376	0,278	0,298
Липецкая область	0,084	0,345	0,237	0,249	0,565	0,229	0,296
Московская область	0,357	0,622	0,392	0,383	0,359	0,439	0,423
Орловская область	0,163	0,357	0,112	0,222	0,449	0,214	0,261
Рязанская область	0,136	0,396	0,221	0,273	0,474	0,256	0,300
Смоленская область	0,108	0,323	0,214	0,215	0,433	0,215	0,259
Тамбовская область	0,130	0,358	0,258	0,274	0,495	0,255	0,303
Тверская область	0,099	0,381	0,157	0,205	0,395	0,210	0,247
Тульская область	0,125	0,447	0,231	0,342	0,295	0,286	0,288
Ярославская область	0,131	0,342	0,174	0,313	0,473	0,240	0,286
г. Москва	1,000	0,776	0,823	0,716	0,694	0,829	0,802
Республика Карелия	0,084	0,274	0,046	0,178	0,488	0,146	0,214
Республика Коми	0,085	0,288	0,133	0,153	0,381	0,165	0,208
Архангельская область	0,104	0,292	0,161	0,220	0,416	0,194	0,238
Вологодская область	0,089	0,274	0,127	0,229	0,462	0,180	0,236
Калининградская область	0,112	0,305	0,261	0,371	0,363	0,262	0,282
Ленинградская область	0,067	0,393	0,272	0,238	0,428	0,242	0,279
Мурманская область	0,062	0,439	0,170	0,265	0,447	0,234	0,276

Новгородская область	0,064	0,294	0,169	0,183	0,474	0,178	0,237
Псковская область	0,077	0,275	0,202	0,306	0,364	0,215	0,245
г. Санкт-Петербург	0,586	0,646	0,280	0,624	0,544	0,534	0,536
Республика Адыгея	0,125	0,399	0,273	0,305	0,354	0,275	0,291
Республика Калмыкия	0,133	0,361	0,263	0,291	0,339	0,262	0,278
Республика Крым	0,114	0,319	0,337	0,342	0,315	0,278	0,285
Краснодарский край	0,215	0,385	0,315	0,391	0,345	0,327	0,330
Астраханская область	0,129	0,320	0,248	0,306	0,370	0,251	0,274
Волгоградская область	0,129	0,355	0,269	0,375	0,324	0,282	0,290
Ростовская область	0,223	0,477	0,253	0,324	0,341	0,319	0,323
г. Севастополь	0,126	0,465	0,319	0,477	0,317	0,347	0,341
Республика Дагестан	0,134	0,293	0,370	0,398	0,053	0,299	0,250
Республика Ингушетия	0,084	0,212	0,473	0,317	0,333	0,271	0,284
Кабардино-Балкарская Республика	0,080	0,268	0,397	0,406	0,416	0,288	0,313
Карачаево-Черкессия	0,093	0,325	0,258	0,357	0,328	0,258	0,272
Республика Северная Осетия – Алания	0,130	0,409	0,331	0,371	0,350	0,311	0,319
Чеченская Республика	0,190	0,301	0,375	0,498	0,266	0,341	0,326
Ставропольский край	0,143	0,454	0,272	0,299	0,527	0,292	0,339
Республика Башкортостан	0,188	0,437	0,196	0,311	0,362	0,283	0,299
Республика Марий Эл	0,112	0,330	0,157	0,261	0,407	0,215	0,253
Республика Мордовия	0,140	0,591	0,249	0,237	0,284	0,304	0,300
Республика Татарстан	0,309	0,610	0,276	0,391	0,400	0,397	0,397
Удмуртская Республика	0,145	0,349	0,203	0,193	0,416	0,222	0,261
Чувашская Республика	0,139	0,400	0,208	0,258	0,379	0,251	0,277
Пермский край	0,149	0,340	0,168	0,280	0,478	0,234	0,283
Кировская область	0,102	0,326	0,194	0,191	0,361	0,203	0,235
Нижегородская область	0,239	0,493	0,178	0,275	0,493	0,296	0,336
Оренбургская область	0,119	0,367	0,202	0,342	0,501	0,257	0,306
Пензенская область	0,119	0,436	0,236	0,276	0,309	0,267	0,275
Самарская область	0,191	0,493	0,208	0,304	0,368	0,299	0,313
Саратовская область	0,161	0,364	0,244	0,321	0,309	0,272	0,280
Ульяновская область	0,138	0,445	0,206	0,262	0,364	0,262	0,283
Курганская область	0,084	0,250	0,145	0,221	0,330	0,175	0,206
Свердловская область	0,260	0,427	0,201	0,334	0,483	0,306	0,341
Тюменская область	0,192	0,418	0,272	0,351	0,357	0,308	0,318
Челябинская область	0,183	0,362	0,193	0,287	0,432	0,256	0,291
Республика Алтай	0,048	0,290	0,121	0,165	0,508	0,156	0,227
Республика Тыва	0,072	0,267	0,225	0,298	0,244	0,215	0,221
Республика Хакасия	0,062	0,241	0,152	0,254	0,374	0,177	0,217
Алтайский край	0,131	0,318	0,110	0,233	0,407	0,198	0,240
Красноярский край	0,185	0,370	0,215	0,284	0,356	0,264	0,282
Иркутская область	0,187	0,297	0,110	0,243	0,341	0,209	0,236
Кемеровская область	0,160	0,323	0,198	0,250	0,410	0,233	0,268
Новосибирская область	0,243	0,385	0,245	0,316	0,472	0,297	0,332
Омская область	0,200	0,396	0,209	0,352	0,493	0,289	0,330
Томская область	0,282	0,308	0,275	0,271	0,538	0,284	0,335
Республика Бурятия	0,112	0,337	0,229	0,250	0,222	0,232	0,230

Республика Саха	0,162	0,327	0,175	0,325	0,386	0,247	0,275
Забайкальский край	0,097	0,205	0,188	0,224	0,361	0,179	0,215
Камчатский край	0,068	0,386	0,191	0,231	0,451	0,219	0,265
Приморский край	0,149	0,343	0,202	0,259	0,399	0,239	0,271
Хабаровский край	0,159	0,455	0,223	0,226	0,425	0,266	0,298
Амурская область	0,089	0,272	0,135	0,188	0,349	0,171	0,206
Магаданская область	0,089	0,388	0,192	0,206	0,470	0,219	0,269
Сахалинская область	0,075	0,290	0,256	0,233	0,487	0,213	0,268
Еврейская автономная область	0,047	0,275	0,180	0,121	0,237	0,156	0,172
Чукотский автономный округ	0,003	0,362	0,019	0,233	0,384	0,154	0,200

На рисунке 1 представлена кластеризация регионов РФ по уровню развития цифровизации.



Рисунок 1 – Градиент индекса капитала цифровых технологий по регионам России за 2021 год

Из таблицы 1 (Столбец - ИКЦТ) и на рисунке 1 видно, что большее количество регионов РФ имеет достаточно высокий и средний уровень развития цифровизации, их можно отнести к развитым и развивающимся регионам соответственно, тогда как субъекты РФ: Костромская область, Тульская область, Республика Дагестан, Чеченская Республика, Республика Мордовия, Республика Тыва, Республика Бурятия, Еврейская автономная область имеют низкий уровень развития цифровизации, их следует отнести отстающим регионам по уровню

развития цифровизации. Государству необходимо уделить особое внимание на развитие процессов цифровизации в этих регионах.

На рисунке 2 представлена кластеризация регионов РФ по уровню развития человеческого капитала, а по уровню развития человеческого капитала в условиях цифровизации на рисунке 3.

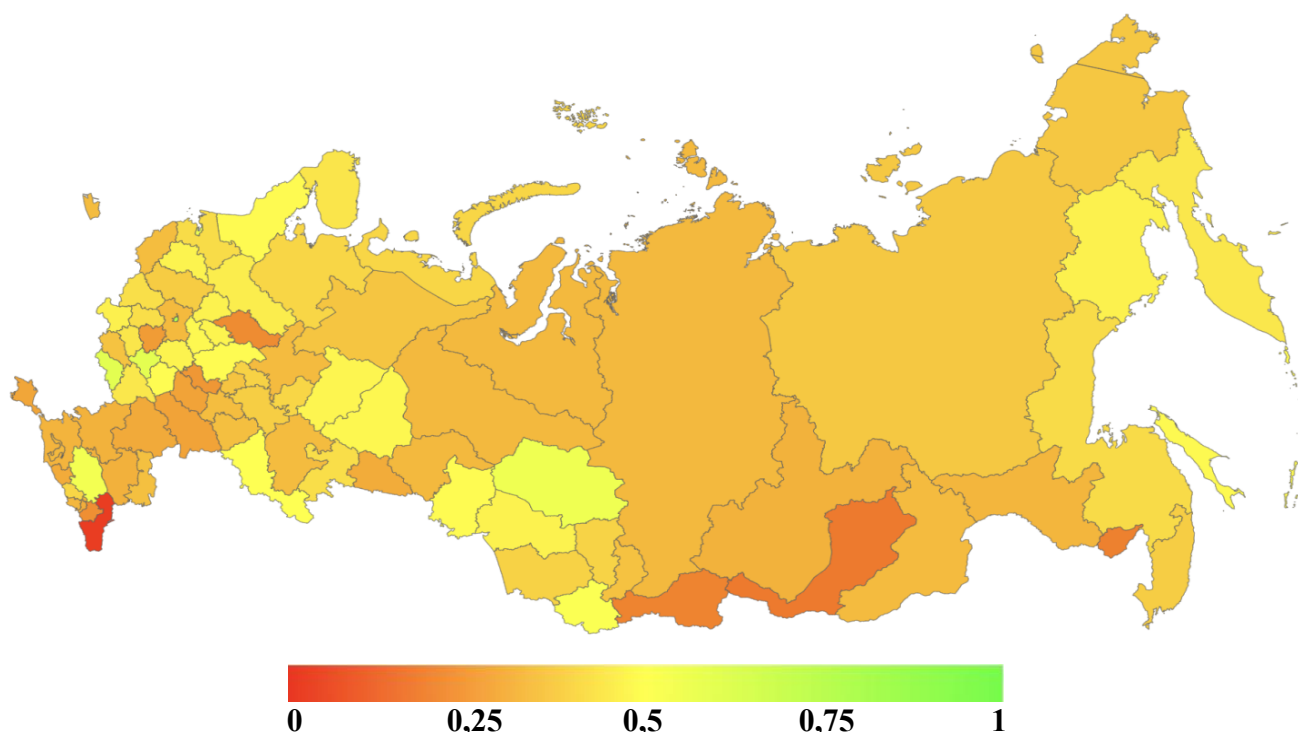

Рисунок 2 – Градиент индекса человеческого капитала по регионам России за 2021 год



Рисунок 3 – Градиент индекса человеческого капитала в условиях цифровизации по регионам России за 2021 год

Полученные результаты показывают, что значения индекса человеческого капитала регионов РФ за рассчитанный период с учетом предлагаемых показателей и индекса капитала цифровых технологий выше по сравнению с рассчитанными результатами по стандартной методике. На основании вышеизложенного можно сделать вывод о том, что в целом цифровизация положительно влияет на развитие человеческого капитала регионов РФ.

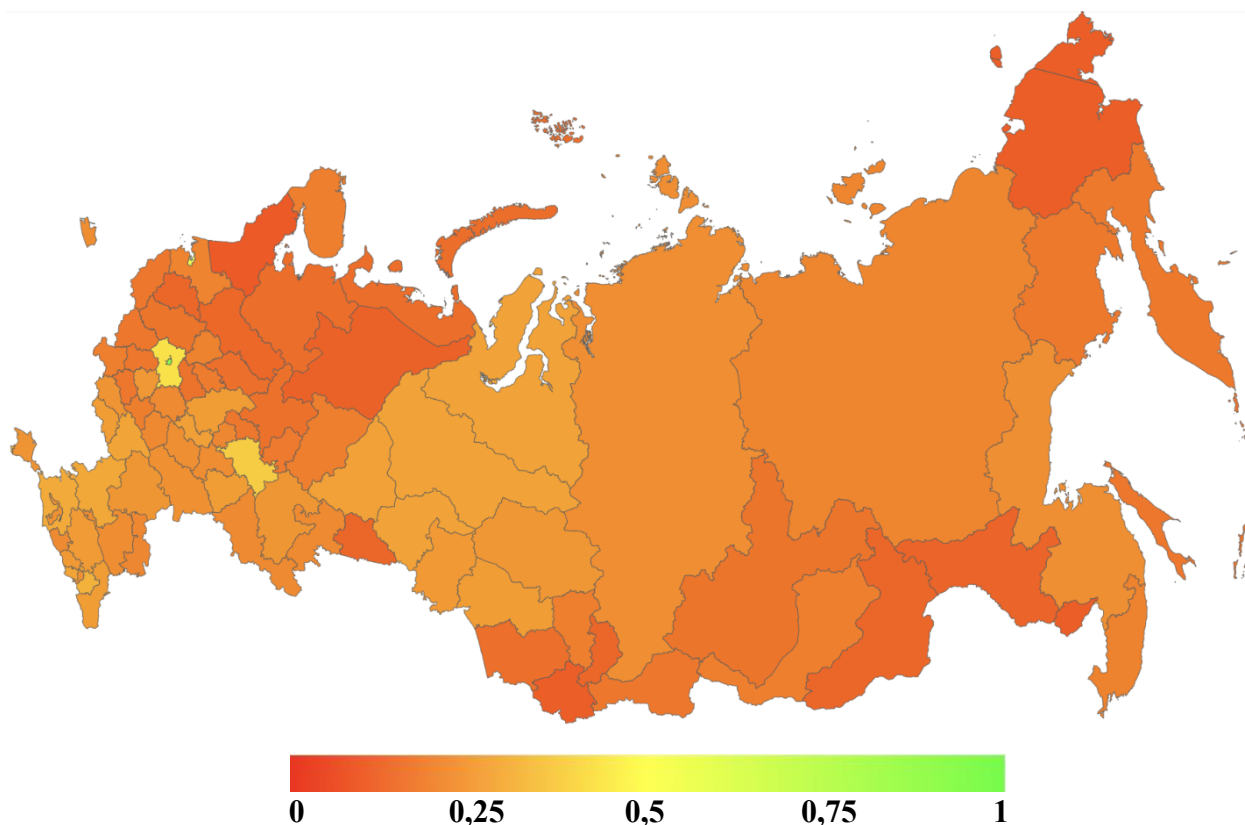
В современных условиях применение человеческого капитала невозможно без цифровизации и экономики знаний. Особенно это актуально для индустриально развивающихся и развитых регионов России, на базе индустриальной экономики целесообразно развивать и применять экономику знаний, основанную на развитии и выпуске наукоемкой высокотехнологичной продукции, также необходимо развивать и цифровую экономику, являющейся основой для развития и повышения конкурентоспособности цифровой индустрии.

Теоретическая значимость проведенного исследования заключается в оценке влияния цифровизации на развитие человеческого капитала, а также в разработке кластеризации регионов РФ по уровню цифровизации и уровню развития человеческого капитала. Дальнейшие исследования в этом направлении позволят выявить связи и отношения между цифровизацией и развитием человеческого капитала, и уровнем экономического роста в регионе, а также изучить условия и потенциал для перехода индустриальных территорий к экономике знаний, цифровой экономике, устойчивому социально-экономическому развитию.

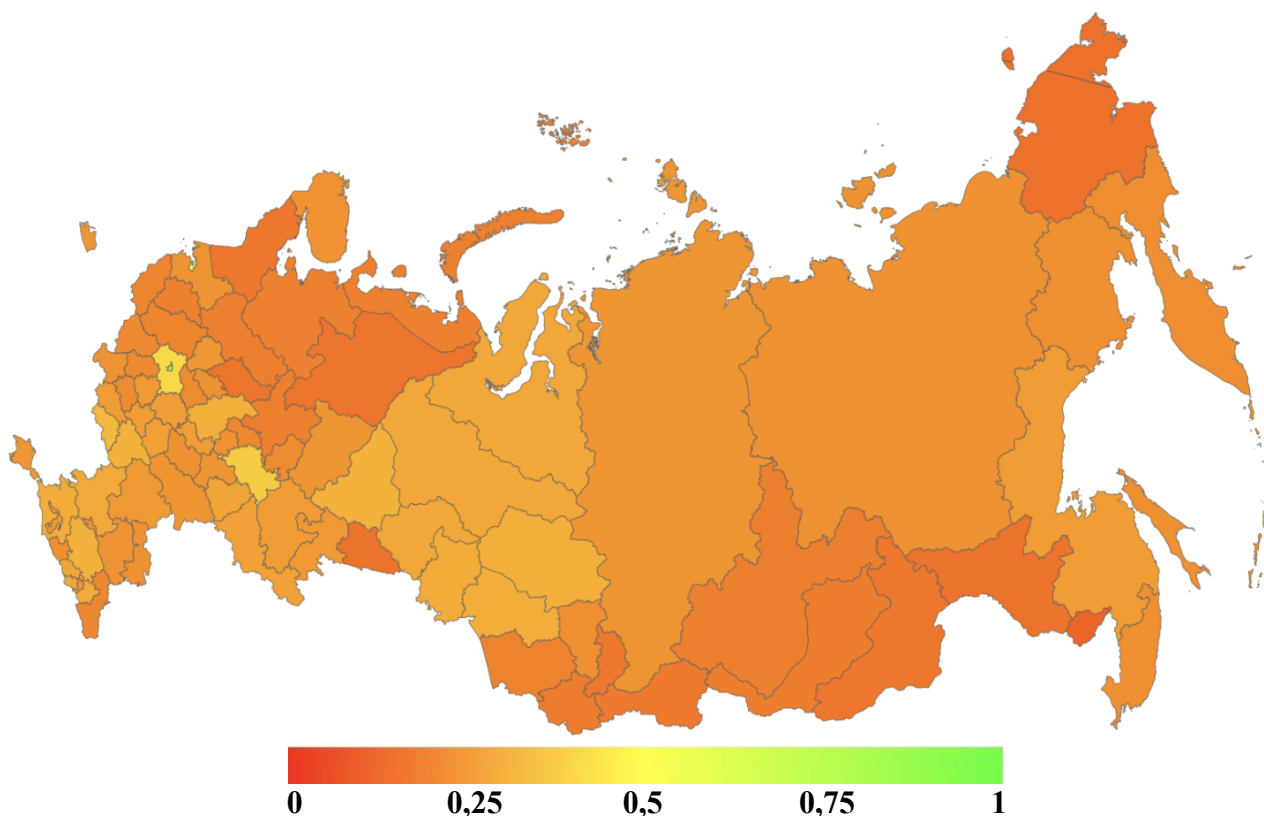
Практическая значимость: результаты данного исследования могут быть использованы органами федерального и регионального управления с целью выработки политики и разработки мер по развитию человеческого капитала и отраслей экономики на региональном уровне.

Литература

1. Тухтарова Е.Х., Власов М.В. Влияние человеческого капитала на инновационное развитие // Вестник НГУЭУ. 2021. № 1. С. 89–111. DOI: 10.34020/2073-6495-2021-1-089-111.

2. Черненко И.М., Кельчевская Н.Р., Пельмская И.С., Алмусаеди Х.К.А. Возможности и угрозы цифровизации для развития человеческого капитала на индивидуальном и региональном уровнях // Экономика региона. 2021. Т. 17, № 4. С. 1239–1255. [Электронный ресурс]. Режим доступа: <https://doi.org/10.17059/ekon.reg.2021-4-14>. (Дата обращения: 15.08.2023)

3. Положихина М.А. Влияние цифровизации на формирование и использование человеческого капитала // Социальные новации и социальные науки. 2021. № 1. С.8–34. DOI: 10.31249/snsn/2021.01.03

4. Володин, В.М. Питайкина И.А., Влазнева С.А. Влияние цифровой экономики на трансформацию человеческого капитала // Экономические науки. 2018. № 163. С. 44–48. URL: [Электронный ресурс]. Режим доступа: https://ecsn.ru/wp-content/uploads/201806_44.pdf (Дата обращения: 15.08.2023).

5. Янченко Е.В. Влияние цифровой экономики на инновационное развитие человеческого потенциала российского общества: возможности и ограничения // Вопросы инновационной экономики. 2020. Том 10. № 2. С. 849–866. – DOI: 10.18334/vines.10.2.100896.
6. Власов, М.В. Качан Я.В. Влияние факторов цифровой экономики на развитие человеческого капитала в регионах России // Вопросы региональной экономики. 2021. № 1(46). С. 37–45.
7. Ишмуратова Д.Ф. Человеческий капитал в контексте цифровизации: особенности развития // Экономика и управление: научно-практический журнал. 2021. № 6 (162). С. 203–207. DOI: 10.34773/EU.2021.6.40.
8. Забелина О.В., Козлова Т.М., Романюк А.В. Человеческий капитал региона: проблемы сущности, структуры и оценки // Статистика и Экономика. 2013. № 4. С. 52–57. [Электронный ресурс]. Режим доступа: <https://statecon.rea.ru/jour/article/view/214/196> (дата обращения: 18.08.2023).
9. Власюк Л.И. Строев П.В. Методика определения уровня развития человеческого капитала и его дифференциация в регионах России // Экономика. Налоги. Право. 2017. Т. 10. № 4. С. 86–95. [Электронный ресурс]. Режим доступа: <https://cyberleninka.ru/article/n/metodika-opredeleniya-urovnya-razvitiya-chelovecheskogo-kapitala-i-ego-differentsiatsiya-v-regionah-rossii/viewer> (дата обращения: 06.02.2023).
10. Шафран А.М. Человеческий капитал как фактор инвестиционной привлекательности регионов России // Вестник Чувашского государственного педагогического университета им. И.Я. Яковлева. 2011. № 3–1. – С. 224–231. [Электронный ресурс]. Режим доступа: <https://cyberleninka.ru/article/n/chelovecheskiy-kapital-kak-faktor-investitsionnoy-privlekatelnosti-regionov-rossii/viewer> (дата обращения: 06.02.2023).
11. Регионы России. Социально-экономические показатели // Федеральная служба государственной статистики (Росстат). [Электронный

ресурс]. Режим доступа: <https://rosstat.gov.ru/folder/210/document/13204> (дата обращения: 01.02.2023).

УДК 321.01

Слива аспирант кафедры политологии, Южно-Российский
Евгений институт управления- филиал Российской академии
Сергеевич народного хозяйства и государственной службы при
Президенте РФ
г. Ростов-на-Дону

ДИНАМИКА И ПАРАМЕТРЫ ПРОЦЕССА РЕКРУТИРОВАНИЯ РОССИЙСКИХ ПОЛИТИЧЕСКИХ ЭЛИТ ИЗ СИСТЕМЫ ВЫСШЕГО ОБРАЗОВАНИЯ

Аннотация: Изучение характеристик процесса рекрутинга российских политических элит позволяет выявить особенности элитообразования в России. Обосновывается необходимость учета факторов, определяющих динамику и параметры рекрутинга российских политических элит из системы высшего образования. Выявлено положительное влияние открытого характера высших учебных заведений, подготовки в них квалифицированных кадров, регулирующих воздействий стимулирующего характера на процесс подготовки кадров на динамику рекрутинга российских политических элит.

Ключевые слова: политически элиты, динамика политических элит, элита способностей, эволюция российского высшего образования, канал рекрутинга.

DYNAMICS AND PARAMETERS OF THE PROCESS OF RECRUITING RUSSIAN POLITICAL ELITES FROM THE HIGHER EDUCATION SYSTEM

Annotation: The study of the characteristics of the recruitment process of Russian political elites allows us to identify the features of elite formation in Russia. The necessity of taking into account the factors determining the dynamics and parameters of recruiting Russian political elites from the higher education system is substantiated. The positive influence of the open nature of higher educational institutions, the training of qualified personnel in them, regulatory influences of a

stimulating nature on the process of personnel training on the dynamics of recruiting of Russian political elites has been revealed.

Keywords: political elites, dynamics of political elites, elite of abilities, evolution of Russian higher education, recruiting channel.

Российская система образования имеет сложную структуру, исторически складывавшуюся в соответствии с уровнями образования и профессиональной подготовки; потребностями экономики; стратификацией общества; степенью доступности образования. Вплоть до конца 19 в. система образования в России, по свидетельству Ф.А. Брокгауза, была запутанной и неопределенной. Однако ему удалось выделить ее общую структуру: низшее образование, представленное приходскими, фабричными школами; среднее (мужское) – классические гимназии, прогимназии; высшее – университеты [1, с. 391-392].

В начале 20 в. сложилась следующая структура системы образования: начальная, семилетняя, девятилетняя школы, школа-техникум, университет [2, с. 576]. Необходимость подготовки кадров партийного, советского, хозяйственного аппаратов обусловила введение в систему образования СССР отдельной ступени высшего политического образования, которая включала в себя коммунистические ВУЗы (Комвузы), высшие коммунистические сельскохозяйственные школы, совпартшколы.

Вплоть до середины 90-х гг. 20 в. функционировала система народного образования, которая включала дошкольное, общее среднее, профессионально-техническое, среднее специальное, высшее [3].

В начале 90-х гг. изменилась парадигма образования, произошли кардинальные и радикальные изменения в организационной структуре системы образования. Образование приобретает статус непрерывного: общее, профессиональное, дополнительное; профессиональное обучение. Устанавливаются уровни профессионального образования: среднее профессиональное, высшее, включающее бакалавриат, специалитет, магистратуру, подготовку кадров высшей квалификации [4].

Изменения внешнеполитического порядка, смена внутренней политической повестки, структурные сдвиги в экономике, потребовали трансформации российского высшего образования. В 2023 г. принят к реализации пилотный проект по изменению уровней профессионального образования. Установлены уровни высшего образования: базовое и специализированное (программы магистратуры, ординатуры, ассенсентуры), а также уровень профессионального образования – аспирантура [5].

В процессе эволюции системы образования в России в ее организационной структуре всегда присутствовало высшее образование в различных формах интерпретации, за которым исторически закреплена функция канала рекрутинга политических элит.

Обобщение материалов научных публикаций, результатов эмпирических наблюдений позволило выделить факторы, определяющие динамику и параметры рекрутинга российских политических элит из системы высшего образования на всех этапах ее эволюции.

Подготовка элиты способностей

Примером подготовки элиты способностей ВУЗами и пополнение ею политической элиты является опыт советского периода. Принимая интеллигенцию как значительную часть советской политической элиты, единственным каналом ее рекрутирования являлась государственно организованная подготовка кадров высшей квалификации в ВУЗах. Признаки интеллигенции в некоторой степени соотносятся с признаками политических элит, среди которых отмечаются интеллектуальные способности, профессиональный умственный труд высокой квалификации, выполнение управленческих функций. Служебно-профессиональной формой советских политических элит являлись служащие, принадлежность к которым определялась высшим образованием. При определении их общественно-политического статуса зачастую намеренно исключалось социальное положение и подчеркивался их интеллектуальный потенциал, управленческий труд,

многочисленность и широкое участие в развитии экономики и культуры [6, с. 89].

Открытый характер высших учебных заведений

В России государство исторически рассматривало высшее образование как приоритетный канал рекрутинга политических элит, что обусловило открытый характер высших учебных заведений. В 17 в. были открыты Киево-могилянская коллегия (Киевская академия – по другим источникам), Заиконоспасская школа (в последствии славяно-греко-латинская академия), математическая, адмиралтейская, артиллерийская, инженерная, две горных школы открыты Петром 1 – прообразы будущих российских элитных университетов.

Потребность в образованном дворянстве, чиновничестве, инженерном корпусе потребовала открытого характера высшего образования. Петр 1 разрешил учиться в университетах детям среднего сословия. По регламенту Московского университета, учеба в нем была доступна для лиц всех сословий. М.В. Ломоносов отбирал студентов из выпускников духовных заведений, солдатских сыновей, детей сельского духовенства [7, с. 50].

Ведущие российские университеты, имеющие длительную историю, непрерывно увеличивали прием студентов, что косвенно свидетельствует об открытости самих университетов, доступности высшего образования в российском обществе, устойчивости канала рекрутинга политических элит.

Таблица 1

Количество студентов, обучающихся в российских университетах,
1836-2023 гг., чел.

Университет	1836г.	1850г.	1880г.	1885г.	1890г.	1903г.	1907г.	1960г.	2023г.
Московский	441	821	1881	3179	3492	4843	9033	2293	38150
Дерптский (Юрьевский)	536	554	1071	1485	1694	1635	1718	-	-
Казанский	191	309	794	969	755	1024	2821	5999	37166
Харьковский	332	394	655	1372	1042	1444	3450	8317	-
Петербургский	299	387	1675	2340	1815	3855	8090	13689	38000
Одесский (Новороссийский)	-	-	352	610	440	1392	2831	8177	-
Варшавский	-	-	803	1395	1274	1561	1400	-	-
Томский	-	-	-	-	-	616	740	5069	-
Итого		3018	8283	12939	12495	18766	32748	43544	113316

Рассчитано по:

- Высшее образование в России: Очерки истории до 1917 года / Под ред. В.Г. Кинелева. М.: НИИ ВО. 1995. С. 117.;
- Брокгауз Ф.А., Ефрон И.А. Энциклопедический словарь. Т. 54. СПб. 1899. С. 387, 398.;
- Высшее образование в СССР. Статистический сборник. М.: Госстатиздат ЦСУ СССР. 1961. С. 178-180.
- Официальный сайт Московского государственного университета. [Электронный ресурс]. – Режим доступа: <http://www.msu.ru/>;
- Официальный сайт Санкт-Петербургского государственного университета. [Электронный ресурс]. – Режим доступа: <http://www.spbu.ru/>;
- Официальный сайт Казанского (Приволжского) федерального университета. [Электронный ресурс]. – Режим доступа: <http://www.kpfu.ru/>.

Институциональные, организационные, финансовые меры регулирования

Посредством институциональных, организационных, финансовых инструментов политические элиты регулируют параметры своего пополнения из высших учебных заведений. Регуляторные меры имеют своей целью поддержку, а в другом случае – сдерживание рекрутинга политических элит.

В целях усиления ограничительных эффектов практиковалось одновременное применение институциональных, организационных, финансовых инструментов. Министр просвещения Российской империи в середине 19 в. докладывал: «Наступило время пещись о том, чтобы чрезмерным этим устремлением к высшим предметам учения (студентов) не поколебать порядок гражданских сословий, возбуждая в юных умах порыв к приобретению излишних знаний» [1, с. 386]. В качестве инструментов было предложено уменьшение набора студентов, увеличение платы за обучение, уменьшение количества читаемых дисциплин, введение в плату за обучение гонораров профессорам. В начале 20 в. от поступающих в университеты требовали «свидетельство о безукоризненном поведении» от местной полиции, прекращен прием женщин-вольнослушательниц, установлена квота приема студентов еврейской национальности.

Обширный опыт российской высшей школы доказывает результативность регулирования канала рекрутинга в направлении его расширения. О состоянии образования российских политических элит начала 20-х гг. 20 в. можно судить по следующим данным.

Образование высшего звена государственной системы управления РСФСР,
1922 г., %; СССР, 1969 г., %

Исполкомы	Образование			
	Высшее	Среднее	Низшее	Неграмотные
1922 г.				
Губернские	13,9	20,6	65,5	-
Уездные	5,2	18,3	76,4	0,1
Волостные	-	4,3	94,4	1,3
1969 г.				
Краевые, областные, окружные	84,0	15,5	0,5	-
Районные	56,0	42,6	1,4	-
Городские	48,9	50,0	1,1	-
Районные в городах	65,5	34,3	0,2	-

Рассчитано по:

Лебин Б.Д., Перфильев М.Н. Кадры аппарата управления в СССР. Ленинград: Наука. 1970. С. 41-42.

Революционные политические изменения начала 20 в. потребовали нового качества политических элит. При отсутствии системы высшего образования, способной удовлетворить эту потребность, в 1919 г. исторические, филологические, юридические факультеты были преобразованы в факультеты общественных наук, которые были призваны готовить специалистов для работы в государственном аппарате.

Институциональное регулирование в направлении расширения канала рекрутинга конкретизировалось в социально-профессиональном феномене 50-80-х гг. 20 в. – молодой специалист. Статус молодого специалиста, присваиваемый выпускникам ВУЗов, это своеобразный переход в интеллигенцию, предполагающий автоматическое вхождение в хозяйственную и советскую элиты.

Широкое распространение немонетарные меры привлечения и удержания студентов ВУЗов получили в 80-х гг. 20 в. В частности, льготами при поступлении пользовались выпускники школ-отличники; передовики производства, успешно сдавшие вступительные экзамены; лица, постоянно проживающие в сельской местности; лица, чья профессиональная деятельность соответствует выбранной специальности в ВУЗе; лица, направленные на учебу

предприятиями, колхозами и совхозами; лица, поступающие на дефицитные специальности; уволенные в запас военнослужащие свехсрочной службы; лица, закончившие педагогические училища; изобретатели и рационализаторы [9, с. 317-320].

Новейшая история российского высшего образования и связанных с ним процессов регулирования канала рекрутинга политических элит характеризуется маятниковыми колебаниями. Способом регулирования численности студентов, а значит пополнения политических элит в период 1990-2022 гг., стало введение платного образования, значительный региональный разрыв стоимости обучения, уменьшение числа мест в общежитиях.

Таким образом, динамика и параметры процесса рекрутинга российских политических элит из высших учебных заведений определяются императивом подготовки элиты, обладающей высоким уровнем профессиональных, деловых и личных качеств; открытым характером высших учебных заведений; институциональными, организационными и финансовыми мерами поддержки студенчества.

Литература

1. Брокгауз Ф.А., Ефрон И.А. Энциклопедический словарь. Т. 54. СПб. 1899. – 424 с.
2. Гессен С.И. Избранное М.: Росспэн. 2010. – 960 с.
3. Закон Союза ССР от 19.07.1973 №4536 «Об утверждении основ законодательства Союза ССР и союзных республик о народном образовании». Электронный ресурс. Режим доступа: <http://www.consultant.ru>
4. Федеральный закон от 29.12.2012 №273-ФЗ «Об образовании в Российской Федерации». Электронный ресурс. Режим доступа: <http://www.consultant.ru>
5. Указ Президента РФ от 12.05.2023 №343 «О некоторых вопросах совершенствования системы высшего образования». Электронный ресурс. Режим доступа: <http://www.consultant.ru>

6. Синявский С.Л. Социальная структура советского общества в условиях развитого социализма. М.: Мысль. 1982. – 447 с .

7. Высшее образование в России: Очерки истории до 1917 года / Под ред. В.Г. Кинелева. М.: НИИ ВО. 1995. – 255 с.

8. Елютин В.П. Высшая школа общества развитого социализма. М.: Высшая школа. 1980. – 560 с.

УДК: 517.938:070

Тимофеев кандидат физико-математических наук, доцент,
Сергей ФГБОУ ВО «Байкальский Государственный
Викторович Университет»
г. Иркутск

Баенхаева кандидат технических наук, доцент, ФГБОУ ВО
Аюна «Байкальский Государственный Университет»
Валерьевна Россия, г. Иркутск

МАТЕМАТИЧЕСКОЕ МОДЕЛИРОВАНИЕ ИНФОРМАЦИОННОГО ПРОТИБОБОРСТВА: НАПРАВЛЕНИЯ ИССЛЕДОВАНИЙ В УСЛОВИЯХ НОВЫХ ТЕХНОЛОГИЙ

Аннотация: Дан обзор результатов исследования, целью которого является освоение новых технологий и связанных с их появлением возможностей при изучении такой сложной по структуре системы, как средства массовой информации (СМИ). С применением методов теории динамических систем описана стадия распространения через СМИ информации, направленной на продвижение в общество новой системы взглядов, и сопровождающее этот процесс информационное противоборство. Предложен принципиально другой подход для анализа реакции общества на новую информацию, использующий работу с большими данными без социологических опросов при изучении общественного мнения.

Ключевые слова. Математическая модель, проверка адекватности модели, информационное противоборство, продвижение информации, система мониторинга СМИ, альтернативные точки зрения, события в Казахстане.

MATHEMATICAL MODELING OF INFORMATION CONFRONTATION: RESEARCH DIRECTIONS IN THE CONTEXT OF NEW TECHNOLOGIES

Abstract: An overview of the research results is given, the purpose of which is to familiarization new technologies and the opportunities associated with their emergence in the investigation of very difficult system of mass media. The stage of information dissemination through the media, aimed at promoting a new system of views into society and the information confrontation accompanying this process is described by using the methods of dynamic system. A fundamentally different approach is proposed for analyzing the reaction of society to new information, using work with big data without sociological surveys in the study of public opinion.

Keywords. Mathematical model, checking the adequacy of the model, information confrontation, dissemination of new information, media monitoring system, alternative view, events in Kazakhstan.

В данной работе сделан акцент на математическом моделировании процесса распространения новостей средствами массовой информации в обществе и сопутствующее этому процессу информационное противоборство. Внимание к этому обуславливается важной ролью информации, поскольку она может служить инициатором как единения, так и разобщения общества. Прогнозированием реакции общества на появление в СМИ новостей, способных изменить концептуальные взгляды населения, посвящены работы ряда математических коллективов. Например, в работах [1-5] были проведены серьезные исследования по математическому моделированию процесса противоборства в информационном пространстве. Объединяющим подходом в предложенных моделях является количественная характеристики сегментов общества, поддерживающих ту или иную сторону информационного противостояния. Оценка адекватности таких моделей – не простая задача, поскольку это предполагает применение социологических инструментов в виде

опроса выборочной совокупности населения с последующим использованием традиционных статистических методов анализа [6].

Однако, с появлением новых, невозможных для применения ранее, цифровых технологий, таких как Data Science или Text Mining, возможности анализа приоритетов аудитории существенно расширились. Теперь не обязательно опираться на теорию выборки, а можно непосредственно изучать общественное мнение с помощью парсинга информации в интернете с помощью различных систем мониторинга. Многие ученые-социологи склоняются к тому, что присущие Big Data возможности и особенности их применения являются более результативными для построения прогнозов, чем традиционные [6]. Непрерывность сбора информации, оперативность и масштабируемость, работа с генеральными совокупностями является громадным плюсом этого подхода в целях прогнозирования и оперативного управления процессом информационного противоборства.

В этой связи появился спрос на применение новейших цифровых технологий для измерения и анализа без потери достоверности сразу всего объема поступающей в СМИ информации, направленную на достижение несовпадающих по интересам задач.

Авторами данной работы представлена и достаточно подробно изучена [7-10] динамическая модель продвижения через СМИ информационных потоков в обществе, имеющих противоположные цели воздействия на аудиторию. В качестве основных факторов распространения информации были выбраны следующие показатели: количественная характеристика объема новостной информации, соответствующая продвижению новых взглядов в информационном пространстве; число органов в структуре общества, обладающих властью и информационными ресурсами, целью которых является сохранение ранее принятых в обществе концепций (например, идеологических или технологических); количественная характеристика объема информационного потока, противопоставленного распространению новой

концепции в информационном пространстве (в том числе генерируемая по инициативе органов цензуры); показатель доли населения, лояльно относящейся к новым идеям, появляющимся в СМИ.

Среди индикаторов, используемых для описания связи и взаимодействия между этими факторами, выделен ряд важных параметров, с помощью которых удалось оценить реакцию аудитории на появление в СМИ новостей. Проведена классификация по различным соотношениям параметров математической модели. После этого для каждого из полученных соотношений описана динамика факторов, которые использовались при моделировании. Это позволило прогнозировать вероятные сценарии противоборства, а также управлять системой в зависимости от того, как реагирует аудитория.

Для практической реализации полученных теоретических результатов моделирования был осуществлен [11] следующий шаг – сбор эмпирических данных для проверки модели на адекватность и согласованность с реальными показателями.

Объектом для реализации этого шага стало одно из ярких политических и информационных событий в начале 2022 года – попытка переворота в Казахстане. Президент Казахстана Касым-Жомарт Токаев запросил у глав государств Организации Договора о коллективной безопасности (ОДКБ) военную помощь для подавления волнений внутри страны. Главы государств оперативно отреагировали и предоставили ее Казахстану, восстановив за короткое время порядок в стране. При этом общество в нашей стране и за ее пределами разделилось на тех, кто был за, и кто был в разной степени против вмешательства во внутренние дела суверенного государства.

Нужные для анализа эмпирические данные были получены с помощью систем мониторинга СМИ и социальных сетей, работа которых основана на применении современных цифровых технологий. Эти системы мониторинга осуществляют сбор информации по интернет-площадкам, большинству региональных и федеральных электронных СМИ. Более того, большинство

систем мониторинга имеют встроенный интеллектуальный блок, который позволяет определять тональность публикаций. Также они могут формировать и экспортировать отчеты в Word, Excel, PDF-формат в динамике и в разрезе данных. Встроенная интеллектуальная система распознавания тональности сообщений была основой разделения эмпирической информации в этом исследовании. Конечно, были и статьи с нейтральным статусом, но анализ проходил только по сообщениям, имеющим выраженную тональность. Были получены статистические данные благодаря этим сервисам за определенный промежуток времени. Они помогли понять количественную динамику публикаций с положительной и отрицательной тональностью о необходимости активации сил ОДКБ в Казахстане (рис.1-2):



Рис.1 Количество негативных сообщений по дням в течение января 2022г



Рис.2 Количество позитивных сообщений по дням в течение января 2022г.

Сравнение поведения интегральных кривых математической модели и графиков, представленных системой мониторинга СМИ на временном промежутке наблюдения за событием, показало хорошую согласованность.

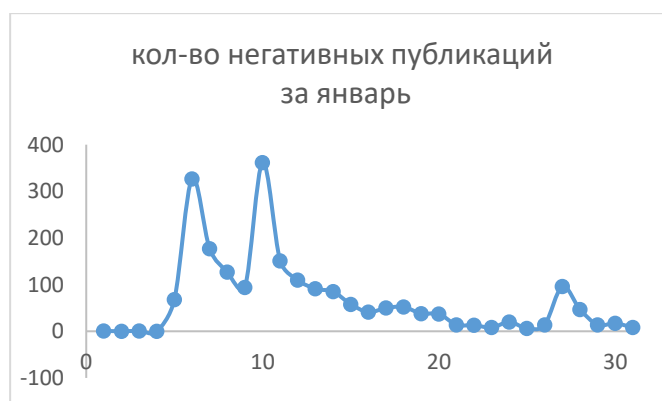
Представленное исследование иллюстрирует новый подход к анализу данных. Он основан на успешном сочетании математического аппарата и новых цифровых технологий, применяемых при мониторинге СМИ. Данный подход позволяет по первым релевантным данным мониторинга на крупное информационное событие осуществить прогноз о вероятном сценарииприятия обществом той или иной точки зрения.

Литература

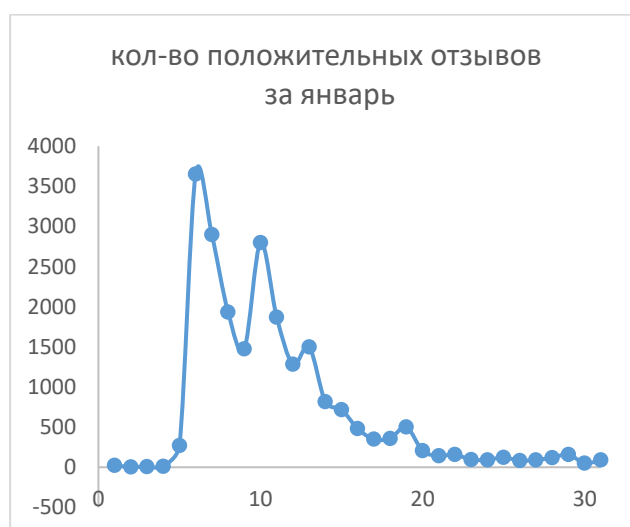
1. Джашитов В. Э., Панкратов В. М., Резчиков А. Ф., Джашитов А. Э. Математическое моделирование и управление в системах информирования и информационного обмена в обществе // Проблемы управления. 2009. № 6. С. 2-8.
2. Губанов Д.А., Новиков Д.А., Чхартишвили А.Г. Социальные сети: модели информационного влияния, управления и противоборства. - М. Физматлит, 2010 – 228 с.
3. Михайлов А.И., Маревцева Н.А. Модели информационной борьбы // Математическое моделирование. 2011. т.23. № 10. С.19-32.
4. Михайлов А.И., Петров А.И., Прончева О.Г., Маревцева Н.А. Модель информационного противоборства в социуме при периодическом дестабилизирующем воздействии // Математическое моделирование. 2017. т.29. №2. С.23-32.
5. Михайлов А.П., Петров А.П., Прончева О.Г. Модель информационного противоборства в социуме с кусочно-постоянной функцией дестабилизирующего воздействия // Математическое моделирование. 2018. т.30. №7. С.47-60.
6. Докторов Б. З. От соломенных опросов к постгэллаповским опросным методам. – М.: Радуга. 2013. –215с.

7. Одинцов А. В. Социология общественного мнения и вызов Big Data.

//

Мониторинг общественного мнения: Экономические и социальные перемены. 2017. № 3. С. 30–43.

8. Тимофеев С.В., Суходолов А.П. Модель распространения новой информации в обществе // Научно-технические ведомости СПбГПУ. Физико-математические науки. 2019. Т. 12. № 4. С. 119-134.

9. Тимофеев С.В. Математическая модель распространения новой информации в обществе // Вопросы теории и практики журналистики. 2020. Т. 9. № 1. С. 5-17.

10. Тимофеев С.В., Баенхаева А.В. Математическое моделирование информационного противоборства // Научно-технические ведомости СПбГПУ. Физико-математические науки. 2021. Т. 14. № 1. С. 164-176.

11. Тимофеев С.В., Баенхаева А.В. Моделирование информационного противоборства: направление исследований и математические инструменты // Computing, Telecommunications and Control. 2022. Т.15. №2. С. 63-75.

12. Тимофеев С.В., Баенхаева А.В., Абдуллин В. Р. Проверка адекватности динамической модели информационного противоборства на основе данных мониторинга электронных СМИ по освещению событий января 2022 в Казахстане // System Analysis & Mathematical Modeling. 2023. Т. 5. С. 153-171.

Уварова доктор политических наук, доцент
Галина профессор; Южно-Российский институт
Геннадьевна управления - филиал Российской академии
народного хозяйства и государственной службы
при Президенте РФ
г. Ростов -на-Дону

Гончаров аспирант
Алексей Южно-Российский институт управления - филиал
Сергеевич Российской академии народного хозяйства и
государственной службы при Президенте РФ
г. Ростов -на-Дону

ВОЗМОЖНОСТИ ПОВЫШЕНИЯ РЕЗИСТЕНТНОСТИ И САМОРАЗВИТИЯ РЕГИОНАЛЬНОЙ ПОЛИТИКИ РФ

Аннотация: Усиление влияния федерального центра в политической жизни регионов обосновывается глобальным кризисом второго десятилетия XXI века. Масштабные экономические проблемы, вызванные, как волатильностью глобальной политики, изменением социальных мегатрендов, так и ухудшением экологической, демографической, миграционной обстановки, не могут быть решены на местах за счет имеющихся ресурсов, которых, практически, всегда недостаточно для преодоления проблемной ситуации. В этом плане поддержка государства в развитии инновационной инфраструктуры, преодолении социально-экономического разрыва между субъектами РФ, а также дополнительного делегирования некоторых полномочий является комплексной инвестицией в перспективу обретения регионами необходимых ресурсов для резистентного существования в нестабильном мире.

Ключевые слова: региональная политика, субъекты РФ, территориальное развитие, экономическая самостоятельность, резистентность.

THE POSSIBILITIES OF INCREASING THE RESISTANCE AND SELF-DEVELOPMENT OF THE REGIONAL POLICY OF THE RUSSIAN FEDERATION

Abstract: The strengthening of the influence of the federal center in the political life of the regions is justified by the global crisis of the second decade of the XXI century. Large-scale economic problems caused by both the volatility of global politics, changes in social megatrends, and the deterioration of the environmental, demographic, and migration situation cannot be solved locally at the expense of available resources, which are almost always insufficient to overcome the problematic situation. In this regard, the support of the state in the development of innovative infrastructure, overcoming the socio-economic gap between the subjects of the Russian Federation, as well as the additional delegation of some powers is a comprehensive investment in the prospect of regions acquiring the necessary resources for a resistant existence in an unstable world.

Key words: regional policy, subjects of the Russian Federation, territorial development, economic independence, resistance.

Вмешательство государства в дистрибутивные отношения, попытка регулирования экономики в период пандемии коронавируса и сегодня, когда черты национального хозяйства все больше приобретают характеристики мобилизационного формата, расширенная социальная поддержка населения в связи с санкционным давлением – все это, так или иначе, требует усиления позиций федерального центра принятия решений, и это не только российская тенденция, она характерна для многих государств, в том числе, для стран Запада, понимающих природу неолиберального политического кризиса, но не имеющих возможности противостоять ему путем дальнейшего ослабления национальных правительств и передачи регулятивных функций свободному рынку.

Учитывая современное положение, справедливости ради необходимо отметить, что предлагаемый регионам со стороны федерального центра инструментарий политического управления и саморазвития является достаточно ограниченным для того, чтобы обеспечить должный уровень резистентности и эффективности региональной политики. Если нивелирование угроз

политической неуправляемости отражается в серьезной работе центра по усилению влияния на местные элиты и контроле над качеством деятельности институтов и должностных лиц, то перечень инструментов саморазвития включает в себя, в основном, финансовые трансферты, федеральные целевые программы и наделение тех или иных регионов особыми правовыми режимами. Например, режимы особых экономических зон, зон территориального развития, территорий опережающего развития являются достаточно желанными правовыми режимами для многих субъектов РФ в силу того, что они обеспечивают совершенно иной уровень функционирования региональных администраций, предприятий, обеспечивают устойчивую социально-экономическую конъюнктуру и позволяют выстраивать собственные особенности диалога с федеральным центром.

Посредством территориального зонирования и поддержки регионов, центр постепенно стимулирует регионы к повышению самостоятельности в вопросах хозяйственной, инновационной, экологической и социальной деятельности, что, так или иначе, влечет за собой рост некоторой автономии в управлении территориями и постепенно превращает регион в самостоятельную производственную единицу, от социально-экономического и технологического потенциала которого зависит уровень реального политического веса и возможность добиваться дополнительных преференций.

При наделении территорий того или иного региона особым правовым режимом, региональная политика обретает четкую «идеологическую» и целевую ориентацию на дальнейшее обеспечение устойчивого экономического роста, формирование благоприятных условий для привлечения инвестиций, обеспечение некоторой акселерации в развитии и создании комфортных условий для жизнедеятельности населения в максимально возможных формах самостоятельности.

Однако, как мы отметили выше, инструментарий политического управления и саморазвития в рамках региональной политики остается

недостаточным. Он может быть потенциально эффективен, но достижение положительных эффектов и поставленных целей всегда определяется условиями, в которых он используется. К сожалению, современная санкционная политика в ощутимой мере оказывает влияние на возможности России развивать собственные территории, от чего активное внедрение методологии территориального зонирования пока что представляется проблематичным относительно макроэкономической и геополитической составляющих. К тому же существуют проблемы ограниченности органов государственной власти субъектов Федерации в выборе инструментов, позволяющих обеспечивать саморазвитие регионов. Но, несмотря на это, государство продолжает формировать оптимальную модель автономии/контроля над региональной политикой, стараясь выравнять перегибы в полномочиях регионов возможностями стимулирования их саморазвития в экономическом ключе, при этом оставляя вопросы политической самостоятельности под вниманием федерального центра.

Главным и обобщающим направлением региональной политики является обеспечение резистентной, комплексной региональной конъюнктуры, заключающееся в нивелировании опасных политических и территориальных противоречий, религиозных и этнических различий и переплетающихся с ними экономических проблем. Закономерная интенсификация данных угроз наблюдается сегодня, когда внешняя мировая и внутренняя государственная обстановки находятся в состоянии текучей неопределенности и роста конфликтогенности. Очевидно, что усиленное положение федерального центра подразумевает под собой не сугубое лишение автономии субъектов, а системную модернизацию управления региональным развитием, которая отвечала бы вызовам современного исторического формата и могла бы решать возникающие внутренние противоречия в институционально очерченных рамках политического процесса, как с применением принципов субсидиарности, так и

директивно (учитывая актуальную геополитическую обстановку и состояние вооруженного конфликта с приграничным государством).

Несмотря на то, что Россия – одна из крупнейших энергетических держав, в нынешних условиях, было бы разумно помочь регионам провести диверсификацию источников энергопотребления, частично направив часть внешнего экспорта на обеспечение внутреннего спроса на нефтегазовые ресурсы в промышленных регионах, а также начать постепенный переход к зеленым видам энергетики и рационального природопользования. Так, субъекты могут стремиться разнообразить свои источники энергоснабжения, чтобы снизить риски геополитических конфликтов, связанных с энергетическими ресурсами. Привлечение альтернативных источников энергии, развитие энергоэффективности и использование возобновляемых источников энергии могут быть важными шагами в этом направлении, на которые стоит обратить внимание федеральному центру и региональным администрациям.

Геополитическая напряженность продолжает дестабилизировать как глобальное, так и национальное политические пространства. Региональное измерение политики в этих условиях обретает несколько эволюционных трендов, обуславливающих дальнейшее развитие регионов России в новых реалиях.

Начать стоит с упомянутой выше оптимальной модели автономии/контроля над региональной политикой. Ее поиски активизируются именно сегодня, когда вопросы разграничения обязанностей между федеральным центром и регионами приобретают стратегически важное значение. Такая модель будет укореняться и формироваться с дальнейшей практикой и оптимизацией деятельности ФЗ № 414 «Об общих принципах организации публичной власти в субъектах Российской Федерации» [1]. Можно предположить, что постепенно действие закона будет приводить в гармонию потребности и интересы, как федерального центра, так и регионов, генерируя гибкую систему российского федерализма. Вместе с тем, крайне необходимым

является установление ясных границ и ответственности между федеральным и региональным уровнями власти в целях избежания конфликтов и противоречий, так как в условиях внешне- и внутривластной напряженности любой кризис может оказаться роковым для всей государственной системы. В данном случае, превалирующую ответственность должен взять на себя центр в силу веса собственной политической субъектности.

Беря во внимание заинтересованность регионов правовыми режимами, по ходу преодоления санкционных издержек, видятся возможными дальнейшие практики территориального зонирования, системного апгрейда пространственных аспектов экономической безопасности, развития инвестиционной, инновационной, экологической и кластерной политик в условиях перехода к системе стратегического планирования [2].

В условиях осложнений взаимоотношений с европейскими державами, видится реальной (по сути, уже началась) комплексная переориентация производственно-сбытовых, логистических, туристических сетей с Запада на условный «Восток» (страны Азии, Африки, а также в перспективе Латинской Америки). Пространственное изменение деятельностных потоков будет способствовать форсированной диверсификации региональных хозяйств, что, гипотетически, уменьшит зависимость от конкретных отраслей или внешних рынков, векторно связанных, например, с Еврозоной. Это позволит субъектам обрести большую устойчивость и обеспечить экономическую безопасность в условиях геополитических рисков ввиду того, что внешнеэкономические и внешнеполитические отношения регионов будут выстраиваться с государствами, проводящими дружественную политику в отношении России и не стремящимися разрушить ее производственный потенциал, а наоборот – ищущих наиболее выгодные модели взаимоотношений. Это может быть осуществлено через привлечение иностранных инвестиций, развитие экспортного потенциала и привлечение туристического потока.

Литература

1. Федеральный закон "Об общих принципах организации публичной власти в субъектах Российской Федерации" от 21.12.2021 N 414-ФЗ (последняя редакция) [Электронный ресурс] Режим доступа: https://www.consultant.ru/document/cons_doc_LAW_404070/ (Дата обращения 11.09.2023)

2. // Федеральный закон "О стратегическом планировании в Российской Федерации" от 28.06.2014 N 172-ФЗ (последняя редакция) [Электронный ресурс]. Режим доступа: https://www.consultant.ru/document/cons_doc_LAW_164841/ (Дата обращения 17.09.2023)

УДК 338

Черкасова
Татьяна
Павловна

доктор экономических наук, профессор, декан факультета политологии, профессор кафедры экономической теории и предпринимательства Южно-Российского института управления – филиала Российской академии народного хозяйства и государственной службы при Президенте РФ.
г. Ростов-на-Дону

ПРОБЛЕМЫ И ВОЗМОЖНОСТИ ЦИФРОВОЙ ТРАНСФОРМАЦИИ ДЕЯТЕЛЬНОСТИ ОРГАНОВ МУНИЦИПАЛЬНОЙ ВЛАСТИ В РОССИИ

Аннотация: в статье отражены современные тренды развития в постпандемийный период, одним из которых стал процесс усиления цифровой трансформации, охвативший все сферы общества. Обозначено, что органы власти всех уровней для обеспечения своей результативности должны внедрять цифровые технологии, что позволит им обеспечить транспарентность, публичность, модульность и системность организации всех процессов. В статье выделены основные проблемы, с которыми сталкиваются

муниципалитеты на пути цифровизации, и представлены предложения по их нивелированию, которые позволят реализовать потенциал цифровизации.

Ключевые слова: цифровизация, муниципальная власть, принципы, потенциал.

PROBLEMS AND OPPORTUNITIES OF DIGITAL TRANSFORMATION OF THE ACTIVITIES OF MUNICIPAL AUTHORITIES IN RUSSIA

Abstract: the article reflects modern development trends in the post-pandemic period, one of which was the process of strengthening digital transformation, which covered all spheres of society. It is indicated that government bodies at all levels, to ensure their effectiveness, must introduce digital technologies, which will allow them to ensure transparency, publicity, modularity and systematic organization of all processes. The article highlights the main problems that municipalities face on the path to digitalization and presents proposals for leveling them out, which will make it possible to realize the potential of digitalization.

Key words: digitalization, municipal government, principles, potential.

Современные тренды экономического развития, связанные с переходом к VI технологическому укладу, обусловил цифровую трансформацию. Вслед за экономикой ей подверглись сферы управления, права и политики. Подобный вектор развития обусловлен множеством причин, начиная от удобства и простоты совершения сделок в цифровой среде, роста производительности труда, экономии на затратах, упрощения товарооборота, повышения прозрачности транзакций, заканчивая ответом на вызовы пандемийного и постпандемийного периода, когда цифровые технологии позволили реализовывать дистанционно все коммуникации и контакты.

Цифровая экономика не может существовать в отрыве или в отсутствии других цифровых подсистем общества. Отсутствие цифрового управления не позволяет эффективно реализовывать бизнес-процессы, что приводит к запаздыванию принимаемых решений от потенциальных объемов производства, невозможно реализовывать в цифровом пространстве продажу, не имея

цифрового права, невозможно полечить кадры с достаточной цифровой компетенцией не имея цифровой политики.

Говоря о цифровой экономике, мы понимаем, что фирмы и физические лица сдают отчетность. Обращаются к государственным услугам, участвуют в общественной и политической жизни муниципалитета, региона, страны. Но в первую очередь муниципалитета, в этой связи цифровые технологии должны внедряться в сферы управления и политик обеспечивая удобство, быстроту, доступность, наличие обратной связи относительно государственных и общественных процессов.

Остановимся на понятии цифровой трансформации, под которой в узком смысле термина принято понимать «безбумажный офис», который внедрялся в коммерческой сфере как документационное обеспечение управленческих процессов в бизнесе в автоматизированном формате, что позволяло существенно экономить на затратах фирмы, ускорять процессы обмена информацией, организуя последовательные и параллельные информационные цепочки. Позже подобной трансформации подверглись целые сегменты и сферы общества, в частности, правительство, массовые коммуникации, образование, наука и многие другие [1, С. 150].

В широком смысле термин «цифровизация» означает внедрение новой технологии организации управленческих процессов, базирующихся на тотальной автоматизации сбора, агрегирования, мониторинга, хранения и передачи больших объемов информации между различными субъектами, что предполагает транспарентность, публичность, модульность и системность организации всех процессов.

Фактически цифровизация возникнув в бизнес-среде как потребность в оптимизации экономики, постепенно затронула и обусловила необходимость цифровой трансформации права, политики и социальной сферы, создавая предпосылки для создания единого национального цифрового пространства,

базирующегося на современных технологиях автоматизации и информатизации всех процессов начиная с производства и заканчивая управлением.

Цифровая трансформация как государственный приоритет в России оформлена в виде национальной программы «Цифровая экономика Российской Федерации» со сроком реализации в среднесрочном период до 2024 г.

Сущностное содержание российской цифровизации определено в Стратегии развития информационного общества Российской Федерации на 2017–2030 гг., утвержденной Указом Президента Российской Федерации от 09.05.2017 № 203, которая фиксирует, что «цифровая экономика – это хозяйственная деятельность, в которой ключевым фактором производства являются данные в цифровом виде, обработка больших объемов и использование результатов анализа которых по сравнению с традиционными формами хозяйствования позволяют существенно повысить эффективность различных видов производства, технологий, оборудования, хранения, продажи, доставки товаров и услуг». Фактически цифровая экономика представляет собой широкое использование ИКТ во всех управленческих и бизнес-процессах, что накладывает отпечаток на трансформацию самих производственных отношений. Цифровая экономика, представляя собой новое технологическое решение по организации управленческих процессов, сопровождающееся существенным сокращением затрат, после полного завершения трансформации, должна охватывать все уровни (муниципальный, региональный и федеральный), а также не только бизнес сферу, но и общественно-государственный сектор, создавая бесшовное национальное политико-правовое и социально-экономическое пространство [2, С. 219].

Не маловажным для российской цифровизации является зарубежный опыт, позволяющий минимизировать риски и угрозы цифровой трансформации. В частности он демонстрирует первостепенность создания институциональной среды для цифровой трансформации, которая включает в себя такие компоненты, как цифровое право, цифровая инфраструктура и кадры

обладающие digital-skills. Базовым нормативным документом, определяющим создание этих цифровых компонентов, сроки и финансовые ресурсы на их формирование, является национальная программа «Цифровая экономика Российской Федерации» (утвержденная распоряжением Правительства РФ от 12.02.2019 г. № 195-р). Именно она позволила институционализировать основные компоненты цифровой трансформации, определила вектор и скорость модернизационных процессов, а также приоритетность сфер и последовательность их цифровизации.

Цели национальной программы состоят в следующем (*Национальная программа «Цифровая экономика Российской Федерации»* <http://government.ru/rugovclassifier/614/events/>):

1) создание экосистемы цифровой экономики Российской Федерации, в которой данные в цифровой форме являются ключевым фактором производства во всех сферах социально-экономической деятельности и в которой обеспечено эффективное взаимодействие трансграничное, бизнеса, государства и граждан;

2) создание необходимых и достаточных условий институционального и инфраструктурного характера;

3) повышение конкурентоспособности РФ в глобальном пространстве

Национальная программа структурно состоит из 6 федеральных проектов, отражающих приоритетные направления цифровой трансформации России, на реализацию которых запланировано 1634,9 млрд. рублей (рис. 4).

Нормативное регулирование	⇒	1,7
Информационная инфраструктура	⇒	772,
Кадры для цифровой экономики	⇒	143,
Информационная безопасность	⇒	30,2
Цифровые технологии	⇒	451,
Цифровое государственное	⇒	253,

Рисунок 1. Федеральные программы, составляющие национальный проект «Цифровая экономика Российской Федерации»

Судя по масштабности государственного проекта по цифровизации, внутренние затраты на который должны увеличиться с базовых 1,7 % ВВП до 2,2 % по итогам 2019 г., 3,0 % по итогам 2021 г. и 5,1 % к 2024 г., он должен стать основным стимулятором экономического роста в стране, направив государственные и частные инвестиции в приоритетные сферы экономического развития.

Однако целый ряд препятствий затрудняет сегодня цифровую трансформацию.

Многое в процессах цифровизации сделано. Однако большая нагрузка ложится на муниципальные образования, т.к. это первое звено, касающееся жизни граждан. Поэтому потребностей в цифровизации много и потенциал большой, но проблем от этого еще больше.

Одним из ускорителей процесса цифровизации публичной власти на муниципальном уровне стала пандемия covid-19, которая из-за режима самоизоляции граждан, усилила потребность в оказании муниципальных услуг в бесконтактной форме, а также организацию самой работы муниципалитетов в дистанционном или частично дистанционном формате, в том числе при организации взаимодействия с бизнес-структурами, гражданами и их общественными объединениями [3, С. 322]. Примерами, внедрения цифровых технологий в работу муниципалитетов могут служить:

- дистанционное электронное голосование в законодательные органы;
- цифровые приемные городских дум и депутатов;
- цифровые площадки и вебинары по обсуждению муниципальной политики между органами власти, представителями бизнес-сообщества, общественных организаций;
- единый портал государственных и муниципальных услуг и многое другое.

Следует отметить, что цифровизация муниципального образования – это не только оказание муниципальных услуг в цифровом формате, или организация цифровой системы в самом органе, это понятие гораздо шире и охватывает все возможности цифровой экономики и цифрового управления различными процессами. В идеале – это сознание цифрового города, включающего в себя «умные» фабрики, «умные» дороги, «умные дома» и т.д.

Говоря о процессах цифровизации сегодня следует отметить следующие проблемы как федерального уровня, так и конкретно муниципального:

- отсутствие однородных и сопоставимых данных, мониторящихся на системной основе;
- несформированность цифрового права и неурегулированность стандартов по сбору и обмену цифровыми данными;
- достаточный набор базовых цифровых компетенций у выпускников различных направлений подготовки и специальностей, соответствующих запросам работодателей;
- частичная доступность, неравномерность распределения национальной цифровой инфраструктуры.

Проблемы формирования цифрового муниципалитета сводимы к следующим основным:

1. Отсутствие отечественного ПО для построения умных систем;
2. Отсутствие достаточной финансовой обеспеченности и самостоятельности муниципалитетов для построения «умных» систем или ее элементов.
3. Слабая развитость, а в отдельных случаях отсутствие цифровой инфраструктуры.
4. Недостаток сотрудников, обладающих достаточной цифровой компетенцией для эксплуатации цифровых систем, и тем более для проектирования и разработки новых;

5. Рост рисков информационно безопасности и готовности ее обеспечения и др.

Мероприятия, направленные на решения данных проблем должны включать такие направления как:

1) создание национальной цифровой инфраструктуры, обладающей высокой степенью доступности и киберзащищенности для всех граждан и организаций, при одновременном сокращении цифрового разрыва между странами, а также регионами и муниципалитетами внутри страны;

2) формирование запроса от рынка труда в части новых цифровых компетенций будущих работников и изменение всей системы образования и профессиональной подготовки с акцентом на цифровые навыки с их разбивкой на базовые, которыми должны обладать все выпускники и профессиональные, которые должны быть присуще выпускникам конкретного направления подготовки;

3) бизнес-структурам, как и органам публичной власти необходимо адаптироваться к цифровой трансформации, используя ее технологические решения для оптимизации своих функций с целью повышения их эффективности;

4) важно выработать и внедрить новые стандарты накопления и обмена данными, относящимися к системе цифрового общества, минимизируя киберриски и угрозы.

Литература:

1. Черкасова Т.П., Черкасов А.В. Основные формы и принципы взаимодействия населения с органами местной власти в контексте эффективности публичного управления // В сборнике: Современные тенденции в государственном управлении, экономике, политике, праве. Сборник докладов XII международной научно-практической конференции молодых ученых, аспирантов и студентов. Ростов-на-Дону, 2022. С. 149-155.

2. Черкасова Т.П., Моисеенко О.И. Взаимодействие политической и бизнес элиты в условиях проявления цифровой трансформации политических процессов // В сборнике: Информационное развитие России: состояние, тенденции и перспективы. Сборник статей XI всероссийской научно-практической конференции. Среднерусский институт управления – филиал РАНХиГС. Орел, 2021. С. 218-222.

3. Петренко К.А. Влияние цифровизации на деятельность органов местного самоуправления по работе с обращениями граждан // Modern Science. 2020. № 4-1. С. 321-326.

УДК 327

Шегирбаев Ожет Амирбекович	Аспирант, Институт права и национальной безопасности Российской академии народного хозяйства и государственной службы при Президенте РФ, г. Москва
----------------------------------	--

ОТРАЖЕНИЕ ЕВРАЗИЙСКОЙ ИНТЕГРАЦИИ В ДОКТРИНАЛЬНЫХ ДОКУМЕНТАХ СТРАН-УЧАСТНИЦ ЕАЭС

Аннотация: Данная работа рассматривает отражение вопросов евразийской интеграции в доктринальных документах стран-участниц Евразийского Экономического Союза. Основываясь на контент анализе концепций внешней политики, военных доктрин, стратегий национальной безопасности, автор приходит к выводу, что несмотря на различные подходы к евразийской интеграции, все страны-участницы, помимо защиты национальных интересов, стараются сохранить в той или иной степени многовекторность своей внешней политики. При этом, новые подходы Российская Федерация в рамках новой Концепции внешней политики, принятой в 2023 году, поднимает вопросы формирования блока в противовес странам Коллективного Запада, что диссонирует концептуальным подходам партнеров по ЕАЭС.

Ключевые слова: ЕАЭС, евразийство, Казахстан, Центральная Азия.

REFLECTION OF EURASIAN INTEGRATION IN THE DOCTRINAL DOCUMENTS OF THE EAEU MEMBER STATES

Abstract: This work examines the reflection of issues of Eurasian integration in the doctrinal documents of the participating countries of the Eurasian Economic Union. Based on a content analysis of foreign policy concepts, military doctrines, and national security strategies, the author comes to the conclusion that despite different approaches to Eurasian integration, all participating countries, in addition to protecting national interests, try to maintain, to one degree or another, the multi-vector nature of their foreign policy. At the same time, new approaches The Russian Federation, within the framework of the new Foreign Policy Concept adopted in 2023, raises issues of forming an opposing bloc to the countries of the Collective West, which is dissonant with the conceptual approaches of its partners within the EAEU.

Key words: EAEU, eurasianism, Kazakhstan, Central Asia.

Президент Республики Казахстан Касым-Жомарт Токаев 19 апреля 2023 года на совещании по вопросам социально-экономического развития страны поручил обновить концепцию внешней политики Казахстана, с учетом имеющихся геополитических сдвигов и вызовов [1]. 31 марта т.г. Президента Российской Федерации Владимир Путин своим Указом утвердил Концепцию внешней политики Российской Федерации [2]. Согласно новому документу, Россия определяет себя, помимо прочего, как «...обширную евразийскую и евро-тихоокеанскую державу, сплотившую русский народ и другие народы, составляющие культурно-цивилизационную общность Русского мира». В этой связи, Российской Федерацией будет проводиться работа по расширению Большого Евразийского Партнёрства [3].

Так, согласно разделу 5, посвященному региональным направлениям внешней политики, Россия планирует формировать в долгосрочной перспективе интегрированное экономическое и политическое пространство в Евразии, включая такие регионы, как Китай и Индия, Юго-Восточная Азия, Ближний Восток и страны Африки. Здесь важно отметить, что основным костяком евразийской интеграции с 2015 года выступает Евразийский экономический

союз, который с 2010 года прошел стадии формирования, как Таможенный союз и Единое экономическое пространство.

В этой связи, с учетом имеющихся нововведений и планов по обновлению стратегических документов, целесообразно рассмотреть основные доктринальные документы стран-участниц ЕАЭС (Армения, Беларусь, Казахстан, Кыргызстан и Россия) в отношении вопросов евразийской интеграции. Несмотря на то, что данные документы носят в основном нормативный характер, они формируют базис на основании которого будут строиться и строятся оперативные планы.

В данной работе проведен обзор документов, освещающих внешнеполитические ориентиры стран, такие как Концепции внешней политики стран-участниц ЕАЭС, а также их военных доктрин, стратегий национальной безопасности или документов аналогов. Для проведения исследования применены методы контент анализа.

Армения.

Как отмечает В.Атоян [6], Армения, с учетом всех имеющихся рисков, ведет многовекторную внешнюю политику, включая стратегическое партнерство с Россией, ОДКБ (далее - ОДКБ), НАТО, а также иными акторами. У Армении отсутствует какой-либо аналог Концепции внешней политики, вместе с тем, на официальном сайте Министерства иностранных дел Армении приводится перечень основных направлений внешней политики страны, включая в том числе и укрепление и углубление стратегического партнерства и союзнических взаимоотношений с Россией, основанных на традиционных узах дружбы двух народов. При этом, отмечается «курс на европейскую перспективу и интеграцию в европейскую семью», ЕАЭС же не упоминается [4].

В военной доктрине Армении [5], отсутствуют упоминания ЕАЭС, однако четыре раза упоминается ОДКБ в контексте развития сотрудничества. В Стратегии национальной безопасности от 2007 года в более развернутом виде представляются основные внешнеполитические приоритеты страны, а именно:

стратегические отношения с Россией, выбор европейского пути развития, взаимовыгодное сотрудничество с США и Ираном, членство в СНГ и ОДКБ, развитие сотрудничества с НАТО расширяют потенциал осуществления политики взаимодополняемости. При этом, морфем «Европ» встречается в тексте 25 раз в то время, как ОДКБ упоминается 6 раз.

Беларусь.

Среди доктринальных документов Республики Беларусь необходимо отметить:

- Закон Республики Беларусь от 14 ноября 2005 г. №60-З «Об утверждении Основных направлений внутренней и внешней политики Республики Беларусь»;
- Закон Республики Беларусь от 20 июля 2016 г. № 412-З «Об утверждении Военной доктрины Республики Беларусь»;
- Указ Президента Республики Беларусь от 9 ноября 2010 г. № 575 «Об утверждении Концепции национальной безопасности Республики Беларусь».

Рассматривая данные документы, необходимо подчеркнуть, несколько важных моментов: во-первых, все сотрудничество не только в рамках ЕАЭС, но и шире со странами постсоветского пространства, идет в сцепке с Союзным Государством Беларуси и России, и, во-вторых, можно отметить особый упор на защиту национальных интересов, в том числе и в сфере внешней торговли.

Так, статьей 25 Основных направлений внутренней и внешней политики, одной из задач проводимой политики определяется создание благоприятных внешнеполитических и внешнеэкономических условий для повышения уровня благосостояния народа и государства, а также формирование добрососедских отношений с сопредельными государствами. Статьей 27 же, основными направлениями в сфере внешнеэкономической деятельности являются можно кратко изложить в защите отечественных производителей и их продвижение на внешних рынках

В военной доктрине Беларуси, вопросы внешнеэкономического сотрудничества и сотрудничества в рамках ЕАЭС не поднимаются. Однако в статье 22.15 отмечается необходимость формирования единого оборонного пространства в рамках Союзного государства и укрепление систем коллективной безопасности ОДКБ, СНГ, создание и развитие коалиционных группировок войск (сил), единых военных структур и систем, наращивание потенциала ОДКБ как действенного инструмента обеспечения международного мира и безопасности в Евразийском регионе.

Вопросы взаимодействия в рамках евразийской интеграции освещены в Концепции национальной безопасности в контексте недопущения дискриминации белорусских интересов в рамках. В этой же связи, среди мер по защите от внешних угроз можно найти предложение по формированию полноценного, без искусственных изъятий и ограничений, эффективного и взаимовыгодного таможенного союза и Единого экономического пространства в рамках ЕврАзЭС.

Отдельно, в документе отмечается и сотрудничество с Россией, в том числе и по линии повышения оборонного потенциала Союзного Государства. В этой связи, необходимо отметить, что Россия и Беларусь в рамках Союзного государства приняли отдельную Военную доктрину еще в 2001 году, и обновили данный документ в 2021 году, утвердив ее Постановлением Высшего Государственного Совета Союзного государства от 4 ноября 2021 года [9].

Таким образом, Беларусь на доктринальном уровне рассматривает вопросы евразийской интеграции в тесной увязке с Союзным Государством с Россией, в том числе в сфере обеспечения обороноспособности и формирования единого военного союза. Вопросы же экономической интеграции рассматриваются сквозь призму вопросов национальной безопасности и защиты национальных интересов страны.

Казахстан. Концепция внешней политики Казахстана до 2030 года, это уже третий подобный документ, и второй, находящийся в открытом доступе. Как

отмечает ряд авторов [10], Концепция внешней политики Казахстана строится на принципах внешнеполитической преемственности, многовекторности, предсказуемости, прагматизма, сбалансированности и проактивности.

В Концепции внешней политики Казахстана [11] морфем «Евраз» встречается в тексте шесть раз, из них в контексте отдельных институтов три раза, в связи с упоминанием необходимости сотрудничества с такими структурами, как: Евразийского Медиа Форума, Евразийского Банка Развития и непосредственно ЕАЭС.

Продолжение тесного взаимодействия с государствами-участниками Евразийского экономического союза (ЕАЭС) в установленных Договором о ЕАЭС сферах является одним из приоритетов региональной и многосторонней дипломатии Казахстана, что отмечено в подпункте 3 статьи 4.

Военной доктриной Казахстана [12], также отмечается, что одной из основных мер по развитию системы предупреждения о ракетном нападении является развитие Единой региональной системы противовоздушной обороны Республики Казахстан и Российской Федерации. ЕАЭС в данном документе не упоминается, однако 2 раза упоминается ОДКБ, как часть направлений сотрудничества и работе в сфере миротворческой деятельности

Согласно доктринальным документам Казахстана, развитие сотрудничества в рамках евразийской интеграции, и иных структур евразийского пространства рассматривается наряду с иными акторами международных отношений, с которыми Казахстан развивает сотрудничество, что полностью отвечает заданному курсу многовекторности. При этом, стоит отметить, что отношение к процессам евразийской интеграции носит технический характер, и рассматривается сквозь призму отдельно взятых институтов.

Кыргызстан.

В Концепции внешней политики Кыргызстана утвержденной Указом Президента Кыргызстана от 11 марта 2019 года УП №37, морфем «Евраз» встречается три раза, два раза в контексте необходимости дальнейшей

либерализации внешней торговли и наращивания экспортных возможностей страны. Один в раз в контексте необходимости формирования в Кыргызстане регионального образовательного центра на евразийском континенте [13].

При этом, важно отметить, что для продвижения национальных интересов, содействия в обеспечении национальной и региональной безопасности и решении социально-экономических задач, ЕАЭС упоминается второй международной организацией, после ООН. Далее идет перечисление других структур, таких, как: ОДКБ, ШОС, СНГ, ОБСЕ, ОИС, ССТГ, ОЭСР и др.

В военной доктрине Кыргызской Республики от 2017 года, ЕАЭС и Евразийство не встречается, однако 3 раза упоминается ОДКБ, в контексте необходимости развития сотрудничества в рамках данной организации. В Концепции национальной безопасности от 2021 года уже более четко отмечается, что членство Кыргызской Республики в Организации Договора о коллективной безопасности, Шанхайской организации сотрудничества, Содружестве Независимых Государств, Евразийском экономическом союзе является приоритетным в области обеспечения национальной безопасности.

Кроме того, отмечается необходимость решения проблемы поставки сырой нефти из стран-членов ЕАЭС для обеспечения работы действующих и новых нефтеперерабатывающих заводов страны.

При этом, ЕАЭС упоминается 19 раз в Национальной стратегии развития Кыргызской Республики на 2018-2040 годы, утвержденной Указом Президента № 221 от 31 октября 2018 года [14]. В данном документе ЕАЭС упоминается в основном, как источник и возможность получения прибыли, в том числе посредством развития кооперационных связей, транзитно-транспортного потенциала и пр.: «Они также позволят в полной мере использовать возможности от членства в Евразийском экономическом союзе и реализации проекта «Один пояс - один путь» для Кыргызстана как международного торгового, транзитного, образовательного и культурно-оздоровительного центра на возрожденном Шелковом пути».

Таким образом, можно отметить, что Кыргызстан, как и Казахстан, на доктринальном уровне рассматривает ЕАЭС с технической стороны, при этом, отмечает перечень конкретных интересов в рамках данного объединения.

Россия. Помимо текста Концепции внешней политики Российской Федерации, Президент В.Путин в своем обращении к главам государств – членам Евразийского экономического союза от 23 января 2023 года отмечал важность общей истории, культурной и социальной общности народов, а также историю совместного освоения географического пространства.

В тексте Концепции РФ, морфем «Евраз» встречается 24 раза. Для сравнения, морфем «Европ» встречается 21 раза, а «Запад» 9 раз. ЕАЭС же, как организация упоминается 8 раз [3].

Согласно документу, Россия определяет себя как «...самобытное государство-цивилизацию, обширную евразийскую и евро-тихоокеанскую державу, сплотившую русский народ и другие народы, составляющие культурно-цивилизационную общность Русского мира».

В целях содействия адаптации мироустройства к реалиям многополярного мира Российская Федерация намерена уделять приоритетное внимание: четвертым подпунктом укреплять потенциал и повышать международные роли межгосударственного объединения БРИКС, ШОС, СНГ, ЕАЭС, ОДКБ, РИК (Россия, Индия, Китай) и других межгособъединений и международных организаций, а также механизмов с весомым участием России;

Статьей 39, для обеспечения экономической безопасности, Россия намерена уделять приоритетное внимание (седьмым приоритетом) поощрению отвечающих интересам России процессов региональной и межрегиональной экономической интеграции, прежде всего в рамках Союзного государства, ЕАЭС, СНГ, ШОС, БРИКС, а также в целях формирования Большого Евразийского партнерства;

Статьей 40 Российская Федерация намерена содействовать международному развитию, уделяя приоритетное внимание социально-экономическому развитию Республики Абхазия, Республики Южная Осетия, государств - членов ЕАЭС, государств - участников СНГ, поддерживающих добрососедские отношения с

Россией, а также развивающихся государств, проводящих конструктивную политику в отношении Российской Федерации.

Кроме этого, в разделе 5, посвященном региональным направлениям внешней политики, Россия планирует формировать в долгосрочной перспективе интегрированного экономического и политического пространства в Евразии.

В целом же, как отражено в статье 54, Россия будет стремиться преобразовать Евразию в единое общеконтинентальное пространство мира, стабильности, взаимного доверия, развития и процветания, в том числе посредством формирования широкого интеграционного контура - Большого Евразийского партнерства - посредством объединения потенциалов всех государств, региональных организаций и объединений Евразии с опорой на ЕАЭС, ШОС и Ассоциацию государств Юго-Восточной Азии (АСЕАН), сопряжение планов развития ЕАЭС и китайской инициативы "Один пояс - один путь" при сохранении возможности участия в этом партнерстве всех заинтересованных государств и многосторонних объединений Евразийского континента и, как следствие, формирование сети партнерских организаций в Евразии.

Аналогичные постулаты заложены в и разделы, посвященные сотрудничеству с КНР и Индией и отдельно странам Юго-Восточной Азии и Ближнего Востока и Африки.

В военной доктрине России ЕАЭС не уделяется времени, однако 11 раз отмечается необходимость развития сотрудничества в рамках ОДКБ. В Стратегии национальной безопасности Российской Федерации, утвержденной Указом Президента РФ №400 от 02.07.2021 г., в статье 101 отмечается, что достижение целей внешней политики Российской Федерации осуществляется путем решения задач по углублению сотрудничества с государствами - участниками СНГ, Республикой Абхазия и Республикой Южная Осетия на двусторонней основе и в рамках интеграционных объединений, в первую очередь Евразийского экономического союза, Организации Договора о

коллективной безопасности, Союзного государства. Кроме того, среди задач отмечается необходимость обеспечения интеграции экономических систем и развитие многостороннего сотрудничества в рамках Большого Евразийского партнерства.

Заключение.

Несмотря на различные подходы к евразийской интеграции, все страны-участницы, помимо защиты национальных интересов, стараются сохранить в той или иной степени многовекторность своей внешней политики. Армения, Казахстан и Кыргызстан на уровне документов закладывают краеугольные камни своей внешней политики, основанной на многовекторности и открытости к новым партнерствам наряду с процессами евразийской интеграции.

Беларусь в этом плане крайне уникальный случай, так как все вопросы интеграции идут в тесной увязке с Союзным Государством Беларуси и России, таким образом, можно отметить наличие более глубокой интеграционной единицы в рамках ЕАЭС.

При этом, новые подходы Российской Федерации, которые заложены в новой Концепции внешней политики диссонируют концептуальным подходам партнеров по ЕАЭС, так как закладывается идея необходимости развития Большого Евразийского партнерства, в противовес странам Коллективного Запада. Данный вопрос открывает пространство для дальнейшего обсуждения и дискуссии.

Литература

1. Токаев заявил о необходимости обновления концепции внешней политики Казахстана, интернет ссылка: <https://tass.ru/mezhdunarodnaya-panorama/17556937>;
2. Путин утвердил Концепцию внешней политики, интернет ссылка: <https://ria.ru/20230331/kontsepsiya-1862158584.html>;
3. Указ об утверждении Концепции внешней политики Российской Федерации, интернет ссылка: <http://www.kremlin.ru/acts/news/70811>;

4. Внешняя политика, сайт Министерства иностранных дел Республики Армения, интернет ссылка: <https://www.mfa.am/ru/foreign-policy> ;
5. Военная доктрина Республики Армения, интернет ссылка: <https://www.files.ethz.ch/isn/155588/mil-doctrine-rus.pdf> ;
6. Атоян В.К. Внешнеполитический выбор Армении: политика обеспечения максимальной безопасности. Проблемы постсоветского пространства. 2015;(3):96-120;
7. Закон Республики Беларусь от 14 ноября 2005 г. №60-З «Об утверждении Основных направлений внутренней и внешней политики Республики Беларусь», интернет ссылка: <https://pravo.by/document/?guid=3871&p0=h10500060>;
8. Закон Республики Беларусь от 20 июля 2016 г. № 412-З «Об утверждении Военной доктрины Республики Беларусь», интернет ссылка: https://www.mil.by/ru/military_policy/basic/doktrina/;
9. Постановление от 4 ноября 2021 г. № 5 «О Военной доктрине Союзного государства», интернет ссылка: <https://xn--c1angbpdf.xn--p1ai/documentation/document/1899/>;
10. Курмангужин Р.С., Чеботарев А.Е., Дипломатия Республики Казахстан: Эволюция внешнеполитических концепций // Мировая экономика и международные отношения, 2023, том 67, №7, сс. 74-84;
11. Указ Президента Республики Казахстан «О Концепции внешней политики Республики Казахстан на 2020 – 2030 годы» 6 марта 2020 года, № 280, интернет ссылка: https://www.akorda.kz/ru/legal_acts/decrees/o-konceptcii-vneshnei-politiki-respubliki-kazahstan-na-2020-2030-gody;
12. Военная доктрина Республики Казахстан, интернет ссылка: https://www.akorda.kz/ru/security_council/national_security/voennuyu-doktrinu-respubliki-kazahstan;

13. Указ Президента Кыргызстана от 11 марта 2019 года УП №37 о «Концепции внешней политики Кыргызстана», интернет ссылка: <http://cbd.minjust.gov.kg/act/view/ru-ru/430045>;

14. Национальной стратегии развития Кыргызской Республики на 2018-2040 годы, утвержденной Указом Президента № 221 от 31 октября 2018 года, интернет ссылка: <https://www.gov.kg/ru/programs/8>;

15. Обращение Президента России к главам государств – членов Евразийского экономического союза, интернет ссылка: <http://www.kremlin.ru/catalog/keywords/126/events/56663>.

УДК 329.275, 327.8

Шестаков
Станислав
Сергеевич

бакалавр, Южно-Российский институт управления - филиал Российской академии народного хозяйства и государственной службы при Президенте РФ.
г. Ростов-на-Дону

Геворгян
Ашхен
Сергеевна

кандидат политических наук, доцент кафедры политологии и этнополитики, Южно-Российский институт управления - филиал Российской академии народного хозяйства и государственной службы при Президенте РФ. г. Ростов-на-Дону

РУМЫНИЯ И МОЛДОВА: ТЕНДЕНЦИИ ПОЛИТИЧЕСКОЙ ИНТЕГРАЦИИ

Аннотация: в статье рассматриваются особенности и тенденции политической интеграции Румынии и Молдовы. Показана важность участия Румынии в политических процессах Молдовы. Цель исследования заключается в необходимости слияния двух государств, перспективы и тенденции их развития в дальнейшем в новых политических реалиях.

Ключевые слова: политическая интеграция, тенденции развития, Республика Румыния, Молдова, унионизм, политическое сотрудничество, эффективность, Евросоюз.

ROMANIA AND MOLDOVA, TRENDS IN POLITICAL INTEGRATION

Abstract: the article examines the features and trends of the political integration of Romania and Moldova. The importance of Romania's participation in the political processes of Moldova is shown. The purpose of the study is the need for the merger of the two states, the prospects and trends of their further development in the new political realities.

Key words: political integration, development trends, Republic of Romania, Moldova, unionism, political cooperation, efficiency, European Union.

В современном мире политическое сотрудничество между Румынией и Республикой Молдовой выходит на новый этап своего развития. Такая тенденция связана с преобразованием существующего порядка и наличием ситуацией на Украине, связанной со специальной военной операцией, проводимой Россией. На основе этого произошло слияние политических процессов.

Помимо этого важность вопроса определяет необходимость исследования тенденций поведения политического единства Молдовы и Румынии, а также присвоение Кишинёва статуса кандидата в ЕС, что может привести к ослаблению Москвы влиять на внутри региональные процессы.

Ещё в 2020 году произошли выборы в Румынии, которые показали, что граждане данного государства поддерживают Социал-демократическую партию, а также либеральную партию, которые находятся в тесной взаимосвязи с партиями Республики Молдова[1, с.54].

Как отмечено Министерством Румынии, после интеграции двух государств исчезнут границы в сфере инфраструктуры, роуминга, и сформируется политико-административное объединение.

Как известно, на территории Молдовы имеется замороженный конфликт, а именно Приднестровье. В настоящее время Приднестровье ведет себя как независимая республика. Республика Молдова больше ничего не контролирует в этом регионе (есть даже Приднестровский национальный банк), но отмечается, что Приднестровье принадлежит ей. На самом деле проблемы определялись не

этническим положением, а тем, что это стратегическая территория. В Приднестровье находится один из крупнейших складов оружия в мире. Речь идет о складе Кобасна, построенном Советским Союзом в 1960 году для поддержки влияния СССР на юг Европы.

Опросы 2023 года граждан показали, что 60 процентов граждан Молдавии и 55 процентов населения Румынии выступают против интеграции. Тем не менее, объединение двух государств происходит на основе конфликта России и Украины[2].

Возможно, «нехватка» молдаван в последних политических проектах Румынии вызвана еще и разобщенностью законодателей, отправленных на принятие решений страны молдаванами. В румынском парламенте из 464 избранных исторических регионов на востоке страны представлен почти 100 парламентариями, то есть превышает 20 процентов [3,с.575]. Когда интересы Молдовы находятся посередине.

Существуют также сторонники такой идеи, как унионизма, что означает интеграции двух государств путём ликвидации Молдовы как отдельной Республики. Данная идея была одобрена небольшим количеством населения Молдавии. Унионизм поддерживают 25 процентов населения, что подчёркивает актуальность проблемы национальной идентичности [4,с.51]. Румыния также выступает определённым посредником в процессе евроинтеграции Республики Молдовы. Путь вступление в ЕС Молдовы является продолжительным (см. Таблица 1).

Таблица 1 - Этапы вступления в ЕС Молдовы[5]

Этапы	Характеристика
1 этап	Президент Молдавии Майя Санду в марте 2022 года подписала заявку о вступлении республики в Евросоюз
2 этап	Главы государств и правительств Евросоюза на саммите в Брюсселе 23 июня 2022 года одобрили предоставление Украине и Молдавии статуса кандидатов на вступление в союз.
3 этап	Еврокомиссия выдвинула Молдавии девять условий, которые страна должна выполнить для вступления в ЕС.
4 этап	Получение статуса кандидата является лишь началом достаточно длительного пути по вступлению в ЕС, целевая дата вступления в ЕС - 2030 год.

Таким образом, в качестве ключевых тенденций политической интеграции Молдовы и Румынии выступают:

1. Отсутствие территориальных конфликтов, таможенных границ и единая инфраструктура.

2. Так как Румыния не является страной, входящей в Шенгенское соглашение и Еврозоны, также важным вопросом является суверенность Румынии, после вхождения в НАТО, что определяет второстепенное значение данного государства как члена ЕС.

3. Поддержка со стороны США Республики Молдова на пути к Европейской интеграции.

Американские представители, в свою очередь, заявили, что Конгресс США непоколебимо поддерживает усилия по реформированию в Республике Молдова, а США будут продолжать поддерживать безопасную и демократическую Молдову на пути к европейской интеграции.

Минобороны Молдовы также продемонстрировало военную помощь, оказываемую США. Стоимость военной техники, закупленной молдавской армией, превысила 3 миллиона долларов. В состав гуманитарной помощи входят снайперские винтовки, пулеметы и дроны с дальностью действия до 600 метров [6,с.37].

Следует отметить, что помощь была предложена США в контексте модернизации Национальной армии Республики Молдова и повышения обороноспособности Молдовы. Ею доставил американский самолет, появление которого в небе Молдовы вызвало ажиотаж среди населения.

На сегодняшний день у Республики Молдовы четкая проевропейская стратегия. Она была продемонстрирована на двух последних выборах – парламентских и президентских. Большинство граждан чувствуют себя частью Европейского Союза и европейской культуры.

Итак, для успешной интеграции Румынии и Молдовы важно использовать существующую геополитическую ситуацию и увеличить собственные силы,

чтобы модель управления была эффективно выстроена и ориентирована на социально-экономическую стабильность. Однако вступление в Евросоюз может привести и к негативным последствиям. В первую очередь не нужно забывать, что существует общие проблемы для стран кандидатов, которые связаны с общеевропейскими критериями.

Как показывает опыт стран, то интеграция в ЕС и политические условия в ней трудновыполнимы. Например, референдум 2003 года в Румынии об изменениях положений Конституции принимались с большим трудом, так как не соответствовали критериям ЕС и понизили уровень жизни большего количества граждан. Интересы граждан могут учитываться не в полной мере. Тяжёлые последствия также могут вызвать и иные реформы. Режим свободной торговли также может привести в большинстве случаев негативные последствия. Поспешная борьба с коррупцией и теневой экономикой может привести не только к уменьшению теневых структур, но и к высокому уровню безработицы. При всем этом, политическая интеграция Румынии и Молдовы приведет к проблеме национальной идентичности. Культурные и языковые традиции молдаван, которые во многом схожи с румынскими, но имеющие свои отличия могут исчезнуть, тем самым молдаване, как народ, могут перестать существовать. Также могут появиться и другие последствия, связанные с миграцией и понижением уровня экономики. По этой причине интеграция больше является шоком для множества стран и потери экономического благополучия.

Литература

1. Великая Н. М., Татаров Р. А. Стратегическое партнерство политических партий Румынии и Молдовы в новых политических реалиях // Мировая экономика и международные отношения, - 2023,- том 67, № 2, С. 52-66.
2. Информационный портал «РИА Новости» - URL: <https://ria.ru/20230519/moldaviya-1873024580.html>

3. Нуртазин Р.М. Актуальные проблемы международной политики в республике Молдова // Вестник науки. – 2023. – Т. 4. – № 5 (62). – С. 574-579.
4. Азаренкова А.А. Генезис, состояние и перспективы Европейской интеграции Румынии и Республики Молдова// ГосРег: государственное регулирование общественных отношений. – 2020. – № 4 (34). – С. 48-56.
5. Официальный сайт ЕС «Представительство Европейского Союза в Республике Молдова» - URL: https://www.eeas.europa.eu/moldova/m%D0%BE%D0%BB%D0%B4%D0%BE%D0%B2%D0%B0-%D0%B8-%D0%B5%D1%81_ru?s=223
6. Попеску Р.М. Российско-Румынские отношения в современных условиях // В сборнике: Векторы развития большой Европы: вызовы, решения, перспективы. – 2022. – С. 35-49.

УДК 330

Школьник
Александра
Александровна студент Южно-Российский институт управления – филиал РАНХиГС,
г. Ростов-на-Дону

Мамонтова
Юлия
Павловна кандидат экономических наук, доцент кафедры политологии и этнополитики
Южно-Российский институт управления – филиал РАНХиГС,
г. Ростов-на-Дону

БРИКС 2023: ВЫЗОВ ЗАПАДУ ИЛИ НОВЫЙ ЭТАП МИРОВОГО СОТРУДНИЧЕСТВА?

Аннотация: В данной статье рассматривается роль и значимость БРИКС в мировом сотрудничестве и увеличение влияние альянса на глобальную экономику в 2023 году.

Ключевые слова: БРИКС, мировая экономика, многополярный мир, альтернативная валюта, саммит, глобальная платформа.

BRICS 2023: A CHALLENGE TO THE WEST OR A NEW STAGE OF GLOBAL COOPERATION?

Annotation: this article examines the role and importance of BRICS in global cooperation and the increasing influence of the alliance on the global economy in 2023.

Keywords: BRICS, world economy, multipolar world, alternative currency, summit, global platform.

БРИКС - это аббревиатура, обозначающая пять крупнейших развивающихся стран - Бразилию, Россию, Индию, Китай и ЮАР. Идея объединения Бразилии, России, Индии и Китая возникла в конце 1990-х - 2000-х годов. Эти страны представляли собой мощные экономические регионы с быстрорастущим ВВП, динамично развивающимися рынками и значительным влиянием на мировой арене. По инициативе президента России Владимира Путина в июне 2006 года в Санкт-Петербурге состоялась первая встреча будущих лидеров стран БРИК.

Важно отметить, что первоначально, союз назывался БРИК, так как ЮАР в блок не входила, а уже после присоединения к нему – была добавлена еще одна буква в название в 2011 году.

Сотрудничество, развитие и влияние в мировых делах лежат в основе целей альянса. Для более четкого и ясного представления деятельности БРИКС – предлагаю к рассмотрению следующие основополагающие цели:

- Содействие экономическому сотрудничеству: стимулирование торговли, сотрудничества и роста между странами-членами БРИКС, а также улучшение доступа этих стран к мировым рынкам.
- Финансирование развития: создание институтов, таких как CRA и NDB, для финансирования проектов инфраструктуры и развития в странах-членах БРИКС.
- Повышение политической координации: укрепление политического диалога и координации по глобальным вопросам, включая изменение

глобальных управленческих институтов в соответствии с изменяющейся экономической ситуацией и обеспечение более сильного представительства развивающихся экономик.

- Продвижение социальных и культурных обменов: развитие межличностных отношений и взаимного уважения культур между странами-членами БРИКС, а также активизация социальных и культурных обменов между ними.

- Сотрудничество в области технологий и инноваций: укрепление международного сотрудничества в науке, технологиях и инновациях для обмена знаниями, расширения потенциала и технологического прогресса между странами-членами БРИКС.

В 2023 году БРИКС продолжает свое партнерство для обеспечения экономического роста и глобального влияния. Саммит группы является ключевым событием, на котором обсуждаются важные вопросы и принимаются решения, направленные на укрепление позиций стран блока.

БРИКС стал одной из движущих сил мировой экономики, внося значительный вклад в глобальный ВВП и торговлю. Его страны представляют собой огромный рынок и привлекательные возможности для инвестиций. Международный бизнес активно интересуется этими государствами. Союз все больше повышает свою значимость на мировой арене, выступая единым фронтом по ключевым вопросам, таким как реформа мировой финансовой системы, изменение климата и протекционистская политика. Группа сотрудничает для достижения общих целей и решения глобальных проблем.

БРИКС — это особый тип сотрудничества между крупными развивающимися странами, созданный для укрепления своего положения на глобальной платформе и известный как БРИКС. Значительное влияние группы на изменение глобальной экономической структуры и решение глобальных проблем сохраняется. Поддержание сотрудничества внутри альянса должно

обеспечить стабильность и процветание внутри и за пределами их государств-членов.

Одной из самых обсуждаемых в мировой общественности встреч лидеров «пятерки» стал саммит БРИКС 2023 года.

Прошедший саммит БРИКС привлек значительное внимание в сфере международных финансов. Во время саммита идея запуска цифровой валюты, обеспеченной золотом, была основной темой обсуждения. Глобальная платежная среда может претерпеть существенные изменения, потенциально преобразуя мировую экономику и стимулируя реализацию этого предложения. Целью стран БРИКС при принятии альтернативной валюты, такой как доллар США, является создание большей финансовой автономии для себя и уменьшение зависимости от текущих валютных систем своих стран-членов. Внедрение общей цифровой валюты среди стран-членов БРИКС потенциально может изменить мировую экономику. Это не только снизило бы доминирование доллара США и евро в международной торговле и финансах, но также предоставило бы развивающимся странам альтернативный путь для проведения транзакций в условиях санкционных ограничений.

Введение новой цифровой валюты может также укрепить экономические связи внутри блока БРИКС, способствуя инвестициям и стимулируя рост. Это может привести к расширению торговли и сотрудничества между странами, что в конечном итоге принесет потенциальные выгоды для экономики в целом. Важность создания единой расчетной единицы и использования национальных валют в торговле между странами БРИКС была подчеркнута президентом России, Владимиром Путиным, а также президентом Бразилии. Они выразили уверенность в том, что объединение будет продвигаться вперед в решении этих проблем. Введение единой расчетной валюты может расширить платежные возможности для стран-участниц и сгладить их слабые стороны. Окончательные результаты и рекомендации будут представлены участникам БРИКС на следующем саммите. Однако уже сейчас можно сказать, что цифровая валюта

БРИКС представляет собой новую возможность для стран блока укрепить свою финансовую независимость, улучшить торговые отношения и снизить зависимость от государственных валют других стран.

Лидеры стран приняли по итогам XV саммита Йоханнесбургскую декларацию. Как отметил президент России Владимир Путин: «согласование документа было непростым, однако президент ЮАР Сирил Рамапоса "проявил удивительное дипломатическое искусство"».

Объединение также объявило о своем намерении расшириться, и с 1 января 2024 года к БРИКС присоединятся шесть стран. Среди них две страны Африки - Египет и Эфиопия, одна страна Латинской Америки - Аргентина, и три страны Ближнего Востока - Иран, ОАЭ и Саудовская Аравия. Кроме того, на следующем саммите, запланированном на 2024 год, финансовые учреждения участников БРИКС подготовят предложения по использованию национальных валют и общих платежных инструментов.

Кроме того, лидеры стран БРИКС достигли договоренности о руководящих принципах, критериях и стандартах расширения БРИКС. Президент Бразилии Луис Инасиу Лула да Силва заявил, что после принятия новых государств совокупный ВВП БРИКС составит 37% мирового ВВП, а на долю БРИКС придется 46% населения планеты.

Добавление новых членов в БРИКС усилит БРИКС и придаст новый импульс развитию и укреплению БРИКС', - заявил премьер-министр Индии Нарендра Моди. Председатель КНР Си Цзиньпин согласился с мнением Моди и заявил, что расширение группы свидетельствует о решимости стран-участниц увеличить свое участие в развитии развивающихся стран и расширить международное сотрудничество.

Президент России Владимир Путин поздравил новых членов и заявил, что Россия также будет стремиться к расширению влияния БРИКС в мире. Участники саммита также говорили о том, что это расширение не последнее и что за ним последуют другие расширения.

Что касается финансовой системы, то страны БРИКС отметили важную потребность в альтернативных платежных системах. В целях повышения стабильности мировой финансовой системы министерствам финансов и центральным банкам стран БРИКС было поручено рассмотреть возможность использования в платежах собственных валют и "различных платежных инструментов", подчеркнул Рамапоса.

Говоря об итогах встречи в Йоханнесбурге, Рамапоса отметил, что БРИКС открыл новую главу в своей истории. Встреча стала первым очным заседанием после нескольких лет дистанционного формата, вызванного пандемией COVID-19. Рамапоса также сообщил, что более 1500 человек приняли участие в бизнес-форуме, на котором обсуждались вопросы привлечения инвестиций и сотрудничества между ЮАР, африканскими странами и государствами-членами БРИКС.

Лидеры двух стран также заслушали доклад Дилмы Руссефф, президента Нового банка развития БРИКС, о перспективах экономического сотрудничества в рамках БРИКС. В своем выступлении она подчеркнула важность равноправного развития в мире и необходимость мирного разрешения конфликтов. Эти вопросы лидеры стран БРИКС назвали приоритетными.

Президент Бразилии Лула да Силва отметил, что различия между странами-участницами БРИКС будут побуждать их к борьбе за новый мировой порядок в XXI веке, учитывающий экономический, географический и политический плюрализм. Как представляется, объединение является источником креативных решений для стран-участниц и помогает им справляться с современными вызовами.

Кроме того, БРИКС активно развивает торгово-экономические отношения между странами-участницами. За последние годы объем торговли между странами БРИКС значительно вырос, что свидетельствует о тесной экономической интеграции внутри блока. Кроме того, БРИКС предоставляет

странам-участницам возможности для обмена опытом и передачи знаний в различных областях.

Одним из ключевых достижений БРИКС является создание Нового банка развития, который финансирует инфраструктурные проекты в странах-участницах. Это дает возможность укреплять экономическую стабильность и способствовать устойчивому развитию.

В целом БРИКС продолжает укреплять свою роль на международной арене и представляет собой успешный пример сотрудничества между различными государствами. Эта коалиция показывает, что совместными усилиями можно добиться большего, а сотрудничество и диалог являются ключом к достижению прогресса и мира во всем мире.

Успешность пройденного саммита и решение по вопросам касательно финансовой системы, экономического развития и вопросе расширении объединения – вызвало весьма смешанные настроения у стран Запада.

В свете расширения БРИКС, глава Еврокомиссии Урсула фон дер Ляйен и верховный представитель ЕС по иностранным делам и политике безопасности Жозеп Боррель оказались в центре внимания. Немецкая *Berliner Zeitung* назвала это расширение личным поражением для них, подчеркивая, что около половины населения Земли, включая некоторые из самых быстро развивающихся экономик, образуют этот глобальный союз. Согласно обозревателю Рамону Шаку, это означает, что время, когда Европа могла диктовать условия всему миру, подходит к концу. Шак указывает на необходимость освободиться от власти США в сфере внешней и оборонной политики для соответствия новым реалиям и расстановке сил. Он считает, что Европе пора пересмотреть свою политику и приспособиться к новому мировому порядку, где БРИКС играют важную роль. Это вызывает вопросы о будущем Европейского союза и его взаимоотношениях с другими мировыми державами. Одной из ключевых проблем, которую Шак поднимает, является позиция различных СМИ,

называющих БРИКС "встречей развивающихся стран". Он считает такое определение отсталым и отражающим неокOLONиальную политику Запада. Фактически, БРИКС - это объединение крупнейших экономик мира, которые имеют огромный потенциал и влияние на глобальной арене. Их экономический рост и политическое влияние нельзя игнорировать. БРИКС представляют собой группу стран, включающую Бразилию, Россию, Индию, Китай и Южную Африку. Вместе они образуют значительную долю мирового населения и ВВП. Эти страны стремятся к укреплению своего положения на мировой арене, формируя новые экономические и политические союзы. Они также активно развивают свои собственные технологии и инновации. Европейский союз должен осознать, что БРИКС - это не только экономический конкурент, но и новый партнер в международных отношениях. Вместо того, чтобы видеть расширение БРИКС как угрозу, ЕС может использовать это как возможность для укрепления своих отношений с этими странами. Сотрудничество в области торговли, науки, культуры и политики может принести взаимные выгоды и способствовать устойчивому развитию всех сторон. Таким образом, расширение БРИКС является вызовом для Европы, но также представляет возможность для новых партнерств и сотрудничества. Европейский союз должен адаптироваться к новым реалиям и стремиться к укреплению своей роли на мировой арене. Взаимодействие с БРИКС может стать ключевым элементом в достижении этой цели.

По данным французского журнала Le Figaro, около 40 стран подали заявки на вступление в БРИКС или выразили заинтересованность в этом. Такой энтузиазм говорит о растущем влиянии развивающихся стран на мировой арене", - пишет газета. В своей статье газета пишет об одной из целей БРИКС - деамериканизации. И одна из стран-кандидатов, Алжир, уже предприняла определенные шаги в этом направлении. Газета приводит слова президента Банка БРИКС Дилы Руссефф о том, что "региональная валюта - это не замена доллара, а однополярная система, которая будет заменена более

многополярной". По мнению журнала, этот переход не произойдет по волшебству и займет много времени.

The Guardian, The New York Times и The Wall Street Journal назвали расширение БРИКС "важной победой двух основных стран-участниц группы, способствующей усилению политического влияния Китая и прекращению изоляции России". Газеты также отметили, что группа неоднородна и не имеет четкого политического курса, кроме желания изменить существующую глобальную финансовую систему и систему управления, которая должна быть более открытой, более разнообразной и менее зависимой от доллара и американских политиков.

Китайские СМИ, такие как Global Times, приветствовали расширение БРИКС как "историческую веху", "новую отправную точку многостороннего сотрудничества, которая сыграет положительную роль для более равноправного и справедливого глобального управления". Издания также отметили, что расширение БРИКС является мощным ответом на гегемонию Запада. Каковы же реальные последствия расширения БРИКС? С одной стороны, расширение БРИКС действительно может усилить влияние Китая и России в мире. Это связано с тем, что эти страны являются крупнейшими экономиками в рамках объединения. Кроме того, расширение БРИКС может привести к ослаблению влияния Запада в таких сферах, как экономика, финансы и политика. С другой стороны, расширение БРИКС также может способствовать развитию более многополярного мира. Это связано с тем, что в состав объединения входят страны из разных регионов и с разными интересами. Расширение БРИКС может привести к тому, что голос этих стран будет более весомым в международных организациях и на мировых форумах.

В целом, расширение БРИКС является важным событием в мировой политике. Оно может привести к серьезным изменениям в глобальном балансе сил. В дополнение к экономическим и политическим выгодам, расширение БРИКС может также принести пользу в сфере технологий. Страны-члены

объединения могут сотрудничать в разработке новых технологий, что поможет им занять более сильные позиции в глобальной конкуренции. Расширение БРИКС может также способствовать развитию более равноправного и справедливого глобального управления. Страны-члены объединения могут работать вместе для решения глобальных проблем, таких как изменение климата, бедность и неравенство. В целом, факт увеличения объединения является важным событием, которое может иметь далеко идущие последствия для мировой политики. Оно может привести к усилению влияния Китая и России, а также к развитию более многополярного мира.

Литература

1. РИА Новости [Электронный ресурс], —2022. URL: — Режим доступа: <https://ria.ru/20190918/1558725587.html>.
2. <https://zatulin.ru/o-budennovske-i-gosudarstvennoj-politike/>
3. <https://rg.ru/2023/08/25/kak-mirovye-smi-otreagirovali-na-rasshirenje.html>
4. <https://news.ru/world/kitaj-usilitsya-uf-ujdet-ot-sankcij-chem-rasshirenje-briks-ugrozhaet-zapadu/>
5. <https://www.theguardian.com/business/2023/aug/24/five-brics-nations-announce-admission-of-six-new-countries-to-block>
6. <https://www.globaltimes.cn/page/202308/1296860.shtml>
7. <https://www.berliner-zeitung.de/open-source/brics-erweiterung-in-suedafrika-beschlossen-eine-niederlage-fuer-ursula-von-der-leyen-und-josep-borrell-li.382127>
8. <https://www.lefigaro.fr/conjoncture/les-brics-accueillent-six-nouveaux-pays-membres-20230824>

Щеголев студент образовательной программы
Даниил «Государственное и муниципальное управление»,
Витальевич доцент кафедры менеджмента, Национальный
исследовательский университет «Высшая школа
экономики».
г. Москва

АНАЛИЗ РЕЕСТРОВ ПОСТАВЩИКОВ СОЦИАЛЬНЫХ УСЛУГ В РАМКАХ ГОСУДАРСТВЕННОГО СОЦИАЛЬНОГО ЗАКАЗА НА ОКАЗАНИЕ СОЦИАЛЬНЫХ УСЛУГ

Аннотация: В рамках запущенного в 2021 году эксперимента реестр поставщиков социальных услуг выполняет одну из важных функций в предоставлении социальной услуги – беспрепятственное соединение поставщика и потребителя услуги, тем самым повышая их доступность и качество за счет отбора поставщиков по критериям. Однако в существующих реалиях наблюдаем, что не все реестры четко выполняют данную функцию.

Ключевые слова: социальный услуги, государственный социальный заказ, реестр поставщиков, потребители социальных услуг, интерфейс реестра.

ANALYSIS OF REGISTERS OF SOCIAL SERVICE PROVIDERS WITHIN THE FRAMEWORK OF THE STATE SOCIAL SERVICE ORDER

Abstract: Within the framework of the experiment launched in 2021, the register of social service providers performs one of the important functions in the provision of social services – an unhindered connection between the provider and the consumer of the service, thereby increasing their availability and quality by selecting suppliers according to criteria. However, in the existing realities, we observe that not all registries clearly perform this function.

Keywords: social services, state social order, register of suppliers, consumers of social services, registry interface

В 2021 году в шестнадцати субъектах Российской Федерации начался эксперимент по реализации государственного социального заказа на оказание социальных услуг, который призван повысить качество и доступность

социальных услуг благодаря включению к оказанию таких услуг негосударственных организаций, а также обеспечению выбора потребителем поставщика социальной услуги. Такие социальные услуги, перечень которых регионы определяют для себя самостоятельно (см. таб. 1), включают в себя социальное обслуживание, санаторно-курортное лечение, оказание паллиативной медицинской помощи, развитие туристской индустрии, спортивная подготовка и содействие занятости населения. [1, 6]

Таблица 1 - Регионы-участники эксперимента в 2023 году.

	Социальное обслуживание	Санаторно-курортное лечение	Паллиативная медицинская помощь	Развитие туристской индустрии	Спортивная подготовка	Содействие занятости
Алтайский край	✓	✓	✓	✓	✓	✓
Белгородская область	✓		✓			
Санкт-Петербург	✓	✓	✓		✓	✓
Воронежская область			✓			
Калининград-я область	✓	✓		✓		
Красноярский край	✓	✓	✓		✓	✓
Московская область	✓					✓
Новгородская область	✓					
Новосибирская область	✓					✓
Оренбургская область	✓				✓	
Самарская область	✓	✓	✓		✓	✓
Ставропольский край		✓				
Тюменская область	✓		✓		✓	✓
Х-МАО-Югра	✓	✓	✓		✓	✓
Челябинская область				✓	✓	✓
Ярославская область	✓			✓	✓	

Примечание: Источник: составлена автором

Одним из способов удобной визуализации и агрегации информации о поставщиках данных социальных услуг является реестр исполнителей государственных (муниципальных) услуг в социальной сфере на получение социальной услуги, который собирает, систематизирует и раскрывает информацию о поставщиках (в т.ч. и НКО), содействует сотрудничеству государства с частным коммерческим и некоммерческим сектором и обеспечивает подотчетность поставщиков перед государством и обществом.

Основные требования, предъявляемые к структуре реестра исполнителей государственных (муниципальных) услуг в социальной сфере в соответствии на

получение социальной услуги, содержатся в правилах, утвержденных постановлением Правительства РФ от 13 февраля 2021 г. № 183. Согласно ним реестр поставщиков социальных услуг должен включать в себя реестровые записи, которые делятся на три раздела: «Общие сведения о реестровой записи», «Общие сведения об исполнителе услуг» и «Сведения о государственной (муниципальной) услуге в социальной сфере и условиях ее оказания». [2]

В реестровой записи, расположенной в первом разделе, содержится информации о номере записи, состоящего из пятнадцатизначного числа, отражающего код административно-территориальной единицы РФ, в которой будут осуществлены услуги, и порядкового номер включения реестровой записи; статусе реестровой записи, дате включения поставщика социальной услуги в реестр и исключении из него с указанием причины. [2]

Второй раздел, который посвящен сведениям об исполнителе социальной услуги, включает в себя полное наименование организации (в случае с юридическим лицом) или ФИО (в случае с ИП и физическим лицом), основной государственный регистрационный номер юрлица или индивидуального предпринимателя, идентификационный номер налогоплательщика; наименование, код организационно-правовой формы юридического лица по ОКОПФу, информацию о выдаче лицензии и об аккредитации, а также справочную информацию о месте нахождения поставщика, его номере телефонов и адресе электронной почты. [2]

В третьем разделе, содержащем информацию о предоставляемой поставщиком услуге, указывается уникальный номер реестровой записи услуги в соответствии с бюджетным законодательством РФ, наименование услуги в социальной сфере, условия оказания услуги; показатели качества оказания услуги; объемы представления услуг, цена (тариф) на оказание услуги и порядок ее оказания. [2]

Интерфейс реестра, согласно методическим рекомендациям по проектированию интерфейсов систем управления для государственных

сервисов, разработанных Минцифры РФ, представляет собой набор средств, организовывающий взаимодействие между пользователем и сервисом. Перейдем к рассмотрению форматов реестров исполнителей социальных услуг шестнадцати участвующих в эксперименте регионов.

Анализ шестнадцати реестров поставщиков социальных услуг показал, что их можно разделить на две большие группы. К первой будут относиться реестры, содержащиеся в файлах различных табличных форматов (в основном, xls), в которых содержится минимальный объем информации о поставщике. В свою очередь вторая группа представляет собой динамические таблицы, расположенные на отдельном от сайта министерства информационном ресурсе, обладающие расширенной базой информации о поставщике и расширенным функционалом, позволяющим фильтровать поставщиков по различным признакам.

Рассмотрим пример первой группы реестров на примере реестра поставщиков социальных услуг Московской области [4], который расположен на сайте министерства социального развития и представлен в виде таблицы формата xls (см. рис.1). Данная таблица содержит в себе минимально полезную для потребителя информацию – название поставщика и объем производимых им услуг, остальное же представляет собой номера учетных записей, коды услуг и НПА, закрепляющие соглашения с поставщиком, значения нормативных затрат и прочую информацию. Стоит отметить, что не все реестры, представленные в виде таблиц формата xls имеют такое содержание. Например, реестр поставщиков Алтайского края [3], представленный в виде таблицы на сайте министерства социальной защиты, включает наиболее потребителе ориентированную информацию: основная информация о поставщике (название, ОГРН, ИНН) и контактные данные (телефон, почта, электронная почта). Однако, несмотря на это, у этих таблиц есть свои недостатки: в них содержится не вся информация, которая прописана в постановлении Правительства РФ от 13 февраля 2021 г. № 183; функция фильтрации информации либо отсутствует, либо

представлена в неудобной формате, - что делает реестр не клиентоориентированным, из-за чего он теряет свою главную, посредническую, функцию.

Рисунок 1 – Вырезка из реестра поставщиков соц.услуг МО

Сокращенное наименование	Регистрационный номер учредительных документов	Статус реестровой записи	Дата включения	Дата исключения	Основания для исключения	ОГРН	ИНН	Уникальный номер реестровой записи поставщика социальных услуг	Наименование административной единицы оказания государственных услуг	Включена корпоративная запись на оказание государственной услуги	Стоимость оказания социальной услуги по договору в объеме, устанавливаемом организационной структурой организатора	Объем оказания государственной услуги	Ссылки на портал оказания государственной услуги
АВТОНОВАЯ НЕКОММЕРЧЕСКАЯ ОРГАНИЗАЦИЯ «ЦЕНТР СОЦИАЛЬНОГО ОБСЛУЖИВАНИЯ МОСКОВСКОЙ ОБЛАСТИ»	500004	активная	03.06.2015			11550000101656	5001102357	880000P.53.0.098B004000, 880000P.53.0.098A003000, 880000P.53.0.098A002000, 880000P.53.0.098A004000, 880000P.53.0.098A001000, 880000P.53.0.098B003000, 880000P.53.0.098B002000, 880000P.53.0.098B001000	Предоставление социального обслуживания на дому	В соответствии с распоряжением Министерства социального развития Московской области от 27.12.2021 № 209P-213 «Об утверждении линейной бизнес-корпоративной записи на оказание государственных услуг в сфере социального обслуживания, образования и организации отдыха детей и молодежи, оказания государственных учреждений Московской области, выходящих в ведомство Министерства социального развития Московской области, корпоративных конфигураций, корпоративная запись на оказание государственных услуг в сфере социального обслуживания, образования и организации отдыха детей и молодежи, оказываемых государственным учреждениям Московской области, выходящих в ведомство Министерства социального развития Московской области, на 2022 год и в главный период 2023 и 2024 годов»	Цены (тарифы) по государственным услугам в социальной сфере, соответствующим ценам и тарифам на социальные услуги, установленным Министерством социального развития Московской области. Государственные услуги в области, предоставляемые организационной структурой организатора в объеме, не превышающем	4009	В соответствии с постановлением Правительства Московской области от 30.12.2014 № 1195-51 «Об утверждении порядка предоставления социальных услуг поставщикам социальных услуг в Московской области и признании утратившими силу некоторых постановлений Правительства Московской области в сфере социального обслуживания населения»
АВТОНОВАЯ НЕКОММЕРЧЕСКАЯ ОРГАНИЗАЦИЯ СОЦИАЛЬНО-ОБСЛУЖИВАТЕЛЬСКОГО ЦЕНТРА	770006	активная	27.04.2017			1165000025954	5001110407	880000P.53.0.098B004000, 880000P.53.0.098A003000, 880000P.53.0.098A002000, 880000P.53.0.098A004000, 880000P.53.0.098A001000, 880000P.53.0.098B003000, 880000P.53.0.098B002000, 880000P.53.0.098B001000	Предоставление социального обслуживания на дому	В соответствии с распоряжением Министерства социального развития Московской области от 27.12.2021 № 209P-213 «Об утверждении линейной бизнес-корпоративной записи на оказание государственных услуг в сфере социального обслуживания, образования и организации отдыха детей и молодежи, оказываемых государственным учреждениям Московской области, выходящих в ведомство Министерства социального развития Московской области, корпоративных конфигураций, корпоративная запись на оказание государственных услуг в сфере социального обслуживания, образования и организации отдыха детей и молодежи, оказываемых государственным учреждениям Московской области, выходящих в ведомство Министерства социального развития Московской области, на 2022 год и в главный период 2023 и 2024 годов»	Цены (тарифы) по государственным услугам в социальной сфере, соответствующим ценам и тарифам на социальные услуги, установленным Министерством социального развития Московской области. Государственные услуги в области, предоставляемые организационной структурой организатора в объеме, не превышающем	512	В соответствии с постановлением Правительства Московской области от 30.12.2014 № 1195-51 «Об утверждении порядка предоставления социальных услуг в Московской области и признании утратившими силу некоторых постановлений Правительства Московской области в сфере социального обслуживания населения»
АВТОНОВАЯ НЕКОММЕРЧЕСКАЯ ОРГАНИЗАЦИЯ ПО ОБРАЗОВАНИЮ СОЦИАЛЬНОГО ПОМОЩНИКА РАБОТА ПО СОСЛАДИТЪЯ	770011	активная	27.03.2020			1167000002139	5031113987	880000P.53.0.098B004000, 880000P.53.0.098A003000, 880000P.53.0.098A002000, 880000P.53.0.098A004000, 880000P.53.0.098A001000, 880000P.53.0.098B003000, 880000P.53.0.098B002000, 880000P.53.0.098B001000	Предоставление социального обслуживания на дому	В соответствии с распоряжением Министерства социального развития Московской области от 27.12.2021 № 209P-213 «Об утверждении линейной бизнес-корпоративной записи на оказание государственных услуг в сфере социального обслуживания, образования и организации отдыха детей и молодежи, оказываемых государственным учреждениям Московской области, выходящих в ведомство Министерства социального развития Московской области, корпоративных конфигураций, корпоративная запись на оказание государственных услуг в сфере социального обслуживания, образования и организации отдыха детей и молодежи, оказываемых государственным учреждениям Московской области, выходящих в ведомство Министерства социального развития Московской области, на 2022 год и в главный период 2023 и 2024 годов»	Цены (тарифы) по государственным услугам в социальной сфере, соответствующим ценам и тарифам на социальные услуги, установленным Министерством социального развития Московской области. Государственные услуги в области, предоставляемые организационной структурой организатора в объеме, не превышающем	52	В соответствии с постановлением Правительства Московской области от 30.12.2014 № 1195-51 «Об утверждении порядка предоставления социальных услуг поставщикам социальных услуг в Московской области и признании утратившими силу некоторых постановлений Правительства Московской области в сфере социального обслуживания населения»
БЛАГОТВОРИТЕЛЬНЫЙ ФОНД РАЗВИТИЯ ПОСЛЕДОВАТЕЛЬНО-СЕРВИСНЫХ И НАУЧНО-ПРАКТИЧЕСКИХ ПРОГРАММ СТАРШЕГО ПОКОЛЕНИЯ НАЦИОНАЛЬНАЯ ЛАБОРАТОРИЯ ДОЛГОВРЕМЕННОСТИ	770012	активная	09.12.2020			1037728194466	7702026553	880000P.53.0.098B004000, 880000P.53.0.098A003000, 880000P.53.0.098A002000, 880000P.53.0.098A004000, 880000P.53.0.098A001000, 880000P.53.0.098B003000, 880000P.53.0.098B002000, 880000P.53.0.098B001000	Предоставление социального обслуживания на дому	В соответствии с распоряжением Министерства социального развития Московской области от 27.12.2021 № 209P-213 «Об утверждении линейной бизнес-корпоративной записи на оказание государственных услуг в сфере социального обслуживания, образования и организации отдыха детей и молодежи, оказываемых государственным учреждениям Московской области, выходящих в ведомство Министерства социального развития Московской области, корпоративных конфигураций, корпоративная запись на оказание государственных услуг в сфере социального обслуживания, образования и организации отдыха детей и молодежи, оказываемых государственным учреждениям Московской области, выходящих в ведомство Министерства социального развития Московской области, на 2022 год и в главный период 2023 и 2024 годов»	Цены (тарифы) по государственным услугам в социальной сфере, соответствующим ценам и тарифам на социальные услуги, установленным Министерством социального развития Московской области. Государственные услуги в области, предоставляемые организационной структурой организатора в объеме, не превышающем	112	В соответствии с постановлением Правительства Московской области от 30.12.2014 № 1195-51 «Об утверждении порядка предоставления социальных услуг поставщикам социальных услуг в Московской области и признании утратившими силу некоторых постановлений Правительства Московской области в сфере социального обслуживания населения»

Примечание: Источник: [4]

Примерами второй группы реестров являются реестры Тюменской, Ярославской и Оренбургской областей, Красноярского края и ХМАО. Остановимся на рассмотрении реестра ХМАО как наиболее продвинутого в интерфейсе[5], который представлен как отдельный сервис портала «Социальные услуги» (см. рис. 2), обладающий возможностью фильтрации поставщиков по их организационно-правовой форме с помощью вкладок «Государственные организации», «Негосударственные организации» и «Индивидуальные предприниматели», работе в соответствии с социальным сертификатом с помощью вкладки «Социальный сертификат» и по рейтингу организаций на основе оценок потребителей услуг с помощью вкладки «Рейтинг поставщиков». Помимо этого, данный реестр имеет функцию поиска организации по наименованию, регистрационному номеру и городу расположения. Первичная информация о поставщике представлена в виде таблицы, включающей в себя регистрационный номер, полное наименование

организации, форму социального обслуживания, ФИО руководителя и контактные данные (телефон/факс). При более детальном изучении отдельного поставщика, кликая на строку с необходимым поставщиком, мы получаем информацию об общей информации: адрес, лицензии, количество свободных мест, перечень услуг с формой, датой начала и конца обслуживания. Подводя итог, реестры поставщиков социальных услуг ХМАО, Тюменской, Ярославской и Оренбургской областей и Красноярского края, схожих по интерфейсу, имеют большой набор средств, позволяющих быстро и в удобной форме отфильтровать поставщиков и детально изучить основную информацию о них.

Рисунок 2 – Вырезка из реестра поставщиков соц.услуг ХМАО

Ваш город: г. Ханты-Мансийск

Для использования сервиса госуслуги необходимо авторизоваться через ВОЙТИ

ПОРТАЛ СОЦИАЛЬНЫХ УСЛУГ

Реестр поставщиков | Каталог услуг | Социальный навигатор

ВСЕ ПОСТАВЩИКИ | ГОСУДАРСТВЕННЫЕ ОРГАНИЗАЦИИ | НЕГОСУДАРСТВЕННЫЕ ОРГАНИЗАЦИИ | ИНДИВИДУАЛЬНЫЕ ПРЕДПРИНИМАТЕЛИ

РЕЙТИНГ ПОСТАВЩИКОВ | СОЦИАЛЬНЫЙ СЕРТИФИКАТ

Поиск организаций

Наименование или рег. номер

Населённый пункт

Организации социального обслуживания в ведении субъекта РФ

Регистрационный номер учётной записи	Полное наименование	Форма социального обслуживания	Руководитель	Телефон/факс
86-468	автономное учреждение Ханты-Мансийского автономного округа - Югры "Советская районная больница"	<ul style="list-style-type: none"> Полустационарное социальное обслуживание Стационарное социальное обслуживание 	Антонов Владимир Валентинович	
86-42	Автономное учреждение Ханты-Мансийского автономного округа - Югры «Сургутский социально-реабилитационный центр для ветеранов боевых действий»	<ul style="list-style-type: none"> Полустационарное социальное обслуживание Срочное социальное обслуживание, полустационар Стационарное социальное 	Соловьева Ирина Сергеевна	8 (3462) 51 71 81

Примечание: Источник: [5]

Таким образом, на основе анализа нормативно-правовой базы и примеров разновидностей реестров исполнителей социальных услуг можно прийти к выводу о незавершенности формирования полноценных клиентоориентированных реестров в большинстве регионов, участвующих в эксперименте по реализации государственного социального заказа на оказание социальных услуг, что не позволит в ближайшем будущем использовать реестр

поставщиков социальных услуг как надежный и востребованный инструмент коммуникации потребителя с поставщиком из-за большой громоздкости табличных реестров различных форматов и невозможности отфильтровать поставщиков по некоторым критериям (например: по видам услуг). В то же время есть несколько возможных решений данной ситуации. Первое, среди существующих реестров второй группы отобрать самый удобный и быстрый с точки зрения пользования потребителем и распространить данную практику оформления реестров на остальные регионы. Второе, разработать правила и принципы реестрового интерфейса с обязательным техническим сопровождением, в результате чего получить единый формат реестра, который необходимо распространить на все регионы, участвующие в пилотном проекте.

Литература

1. Распоряжение Правительства РФ от 07.10.2020 N 2579-р (ред. от 24.06.2023) // Консультант Плюс URL: <https://www.consultant.ru/> (дата обращения: 01.10.2023).
2. Постановление Правительства РФ от 13 февраля 2021 г. № 183 // Консультант Плюс URL: <https://www.consultant.ru/> (дата обращения: 01.10.2023).
3. Реестр поставщиков социальных услуг Алтайского края // Министерство социальной защиты Алтайского края URL: <https://www.aksp.ru/> (дата обращения: 03.10.2023).
4. Реестр поставщиков социальных услуг Московской области // Министерство социального развития Московской области URL: <https://msr.mosreg.ru/> (дата обращения: 03.10.2023).
5. Реестр поставщиков социальных услуг ХМАО // Портал социальных услуг URL: <https://socportal.admhmao.ru/registry/> (дата обращения: 03.10.2023).
6. Федеральный закон от 13.07.2020 № 189-ФЗ “О государственном (муниципальном) социальном заказе на оказание государственных (муниципальных) услуг в социальной сфере” // Консультант Плюс URL: <https://www.consultant.ru/> (дата обращения: 01.10.2023).

УДК 544

Юсупов
Фарход
Махкамович

заведующий лабораторией «Химическая технология, переработка газа и ПАВ» АН РУз «ИОНХ»
г. Ташкент

Жумабоев
Алишер
Гофурович

старший преподаватель кафедры «Технология переработки нефти и газа»
Ферганский политехнический институт. факультет «Химическая технология»
г. Ташкент

Жумабоев
Шохрух
Алишерович

преподаватель кафедры мировой и региональной экономики ФерГУ
г. Ташкент

ВОССТАНОВЛЕНИЕ АКТИВНОСТИ КАТАЛИЗАТОРА ГИДРООЧИСТКИ ВЫЖИГОМ КОКСА ПАРОВОЗДУШНОЙ СМЕСЬЮ

Аннотация: Катализаторы гидроочистки со временем теряют свою активность в процессе эксплуатации из-за засорения или отравления активных компонентов. В некоторых случаях снижение активности обратимо. А для ряда катализаторов активность может быть восстановлена до 95% от исходной. Тогда активность активированного катализатора всегда ниже активности нового катализатора, поэтому возвращение активности отработанного катализатора к уровню равновесного состояния продлит срок службы катализатора. Поскольку катализаторы гидроочистки дороги, замена отработанного катализатора на новый экономически нецелесообразна.

Ключевые слова: активность, гидроочистка, закоксованный катализатор, кислородсодержащий газ, стационарный реактор, высокая активность, энергетические ресурсы, электроэнергия, инертный газ азот, кислород, топливный газ.

RESTORATION OF THE ACTIVITY OF THE HYDROTREATING CATALYST BY BURNING COKE WITH A STEAM-AIR MIXTURE.

Annotation: Hydrotreating catalysts lose their activity over time during operation due to clogging or poisoning of the active components. In some cases, the decrease in activity is reversible. And for a number of catalysts, activity can be restored to 95% of the original. Then the activity of the activated catalyst is always lower than the activity of the new catalyst, so returning the activity of the spent catalyst to the equilibrium level will extend the life of the catalyst. Since hydrotreating catalysts are expensive, replacing a used catalyst with a new one is not economically feasible.

Key words: activity, hydrotreating, coked catalyst, oxygen-containing gas, stationary reactor, high activity, energy resources, electricity, inert gas nitrogen, oxygen, fuel gas.

Введение.

Изобретение относится к способу окислительной регенерации дезактивирующих катализаторов гидроочистки нефти. С уменьшением ресурсов сырой нефти и их доступности в мировой практике появились две тенденции - увеличение глубины переработки нефти и переработка высокосернистых нефтепродуктов для удовлетворения потребностей. В связи с этим ужесточились требования по охране окружающей среды, то есть снижению выбросов в атмосферу. Вслед за европейскими странами страны СНГ начали производить малосернистое топливо для внутреннего и внешнего рынка [1.2]. В Узбекистане, в частности, на Бухарском НПЗ, стандарт ЕВРО-3 (сера 350 ppm) начал действовать с 2022 года. Производство такого сверхнизкосернистого топлива возможно только с помощью катализаторов гидроочистки последнего поколения с оксидноалюминиевым носителем, пропитанным сверхнизкосернистыми углеводородами - солями активных компонентов.

Актуальность и задачи исследования

Катализаторы гидроочистки со временем теряют свою активность в процессе эксплуатации из-за засорения или отравления активных компонентов. В некоторых случаях снижение активности обратимо. А для ряда катализаторов активность может быть восстановлена до 95% от исходной. Тогда активность активированного катализатора всегда ниже активности нового катализатора, поэтому возвращение активности отработанного катализатора к уровню равновесного состояния продлит срок службы катализатора.

Материалы и методы исследования

Поскольку катализаторы гидроочистки дороги, замена отработанного катализатора на новый экономически нецелесообразна. Есть два возможных решения использования катализаторов с пониженной активностью. Первый вариант предполагает регенерацию и дальнейшее использование, но может использоваться только для менее интенсивных процессов гидрирования. Вторым вариантом предполагается регенерация катализаторов с реактивацией, чтобы их можно было повторно использовать при переработке нефти гидрированием без потери качества получаемого продукта. В любом из этих случаев необходима окислительная регенерация катализатора гидроочистки. Окислительная регенерация катализаторов гидроочистки позволяет восстановить их активность примерно до 85-95%. Проведение окислительной регенерации в оптимальных условиях помогает максимизировать восстановление исходной активности и снизить общие затраты на достижение полной активности по сравнению с новым катализатором. [1,2,3]. Кроме того, в настоящее время в Узбекистане отсутствуют промышленно разработанные технологии полной регенерации современных нанесенных катализаторов гидроочистки.

Известен способ регенерации катализатора гидроочистки, когда закоксованный катализатор регенерируют непосредственно в реакторах гидроочистки в потоке кислородсодержащего газа. Недостатками предлагаемого способа являются необходимость остановки реактора на длительное время в процессе регенерации, низкая скорость восстановления активности катализатора, наличие дополнительных стадий удаления катализатора из реактора, а также отсутствие таких недостатков, как отсеивание катализатора от пыли после регенерации [1,2,3].



Рис 1. - Технологическая схема регенерации катализатора гидроочистки классическим способом:

1 – реактор; 2 – секция печи; 3- теплообменник; 4 – водоохладитель; 5 — сепаратор; 6 – испарительная колонна; 7 – рибоилер; 8 - емкость для восстановленного раствора МЭА; 9 – насос; 10 – ректификационная колонна; 11 – дегазатор; 12 – абсорбер очистки газов; 13 – компрессор; I- сырье (бензин прямого действия. При регенерации не используется!); II - Линия подачи инертного газа АЗОТ (газ, содержащий водород); III – гидроочищенный бензин (не используется при регенерации); IV – сероводород; V – газообразный водород в заводскую сеть (при регенерации не используется); VI – углеводородный газ

Целью настоящего изобретения является разработка способа окислительной регенерации катализатора гидроочистки, используемого для сырой нефти, с меньшим количеством технологических стадий и в то же время позволяющего сохранять высокую активность, с максимальным восстановлением исходной активности [1,2,3].

Эта цель достигается следующим образом. В стационарных реакторах слой катализатора очищают от остаточных нефтепродуктов продувкой инертным газом, чаще всего азотом N_2 с содержанием кислорода не более 0,2 %, для предотвращения сгорания остаточных нефтепродуктов. Схема сжигания кокса собирается в следующей последовательности - линия подачи водяного пара и атмосферного воздуха с регулированием расхода - теплообменники (между трубами) - печь - реактор гидроочистки - теплообменники (в трубах) - воздухоохладители - абсорбер улавливания горения. продукция - очищенный выпуск паровоздушной смеси в атмосферу [3,4,5].

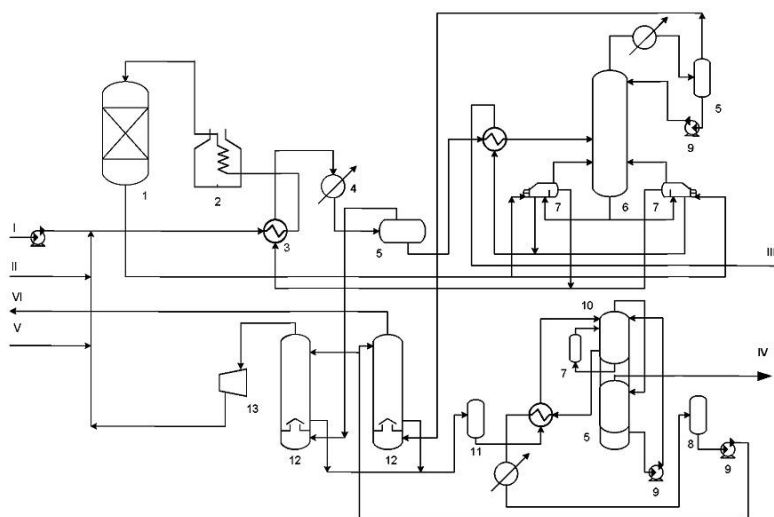

Рис 2.-Технологическая схема регенерации катализатора гидроочистки паровоздушной смесью.

1 – реактор; 2 – секция печи; 3- теплообменники; 4 – Холодильник воздушного охлаждения; 5 абсорбер очистки газов; I- водяной пар среднего давления); II – Атмосферный воздух; III – раствор (NaOH)-щелочи; IV – «Кислая вода» в канализацию (ПЛК), V – Пары очищенной воды в атмосферу

Результаты исследования и выводы

Преимущество созданной технологии:

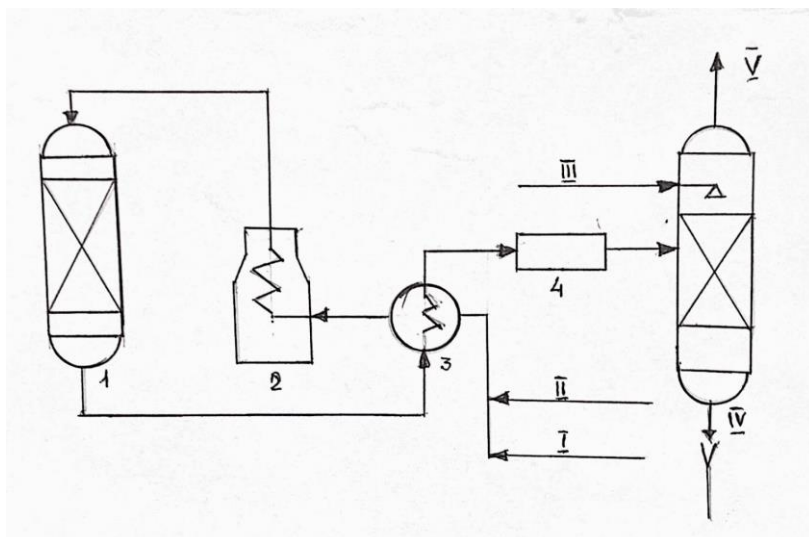
1. Энергетические ресурсы - электроэнергия, инертный газ азот, кислород, топливный газ необходимый для печи, водные ресурсы для охладителей и т. д. экономятся в больших количествах.
2. Сокращение времени необходимого для процесса, облегчение труда рабочего персонала и экономия времени.
3. Масштабное сокращение количества токсичных и вредных газов, выбрасываемых в окружающую среду.
4. Предотвращение выхода из строя катализатора в результате нежелательного сильного выгорания кокса в слое катализатора.
5. Положительное влияние кислорода O_2 , содержащегося в паре, на окисление катализатора.
6. Использование (экономия) реагента NaOH-щелочь, который применяется для очистки таких соединений как CO, CO_2 , N_2S , SO, SO_2 , являющихся продуктами горения.

7. Наличие дополнительных стадий удаления катализатора из реактора и нейтральность от таких недостатков, как отсеивание катализатора от пыли после регенерации. [1,2,3].

Выводы

В заключение следует отметить, что изобретение имеет множество преимуществ перед классическим способом, то есть процессом регенерационной-сжигания кокса газообразным азотом, что при применении их в технологии позволяет избавиться оборудование и приборы от коррозионной эрозионной коррозии, сэкономить энергетические ресурсы и время, затраченные на процесс, сохраняют здоровье и благополучие человеческого фактора, конечно преимуществом является экономия импортного катализатора и реагентов [4,5].

Литература

1. Сульфидные катализаторы гидроочистки нефтяных фракций

Н. Н. Томина, А. А. Пимерзин, И. К. Моисеев Рос. хим. ж. (Ж. Рос. хим. об-ва им. Д.И. Менделеева), 2008, т. LII, No 4.

2. Катализаторы гидроочистки нефтяных фракций на основе гетерополисоединений Mo и W. А. А. Пимерзин, Н. Н. Томина, П. А. Никульшин, Н. М. Максимов, А. В. Можяев, Д. И. Ишутенко, Е. Е. Вишневская

3. Катализаторы процесса гидроочистки бензиновых фракций нефти. Тиллоев Л.И., Дурдиев Ж.Ж., Давронов Ф.Ф.

4. Разработка схемы использования поглотителя при нейтрализации «кислых газов», образующихся при сжигании кокса в катализаторе блока каталитического. Жумабоев Алишер Гофурович, Содиков Усмонали Худоберганович.

5. Очистка дымовых газов от диоксида углерода из промышленных выбросов и его утилизация. Текст научной статьи по специальности «Химические технологии». Жумабоев Алишер Гофурович, Содиков Усмонали Худоберганович.